

Адам
ДЕНИСОВ

СОКРОВЕННЫЙ
ЯЗЫК

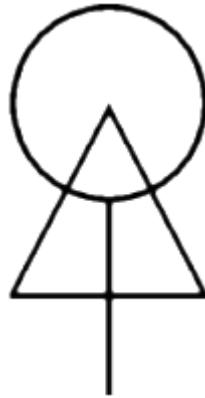

Устремляясь на поиски истины, следовало бы начать путешествие с изучения начала начал. Я говорю об ответе на величайший вопрос: «что такое Бог?» Представьте себе человека, стоящего на берегу озера, воды которого безмятежны, как если бы они пребывали во сне, в то время как сам человек погружён в раздумья. Такой была бы картина, предшествующая рождению Вселенной, в которой человек выражает мужской аспект Бога, а вода – женский. В конце концов, сделав выбор, он бросает в воду камень, который рушит вековую гладь озера и образует на нём круг, расширяющийся в пространстве-времени. Этот круг возникает подобно тому, как наш мир пробуждается в пустом пространстве, представляющем озеро, а содержащаяся в нём вода – это его ткань. Камень, брошенный в озеро, символизирует Слово. Он – луч, оживляющий хладные воды. Любовный акт сотворения мира – это тот же акт оплодотворения, но в космических масштабах. Человек с озером символизируют мужское и женское начала соответственно, а это значит, что они должны восприниматься, как целое, ведь они – Бог. Образ мыслящего человека, стоящего на берегу, – это выражение божественной воли, дремлющей в божественном теле. Озеро – пространство (тело), которое сосуд для человека (разума). Пространство, как часть Бога, безмолвно и кажется безжизненным, пока оно спит, подобно глади. Лишь когда его осеменяет брошенный камень, как результат проявления волеизъявления, пространство начинает испытывать внутри себя робкое колебание, зовущееся силой времени. Движение – это сама Вселенная, и до тех пор, пока оно есть, существует наш мир. Движение будет длиться вечно, ведь круг, возникший на поверхности вод, никогда не прекратит расширяться в озере, не имеющем берегов. Его пространство бесконечно, ибо оно – сам Бог. Любые воплощённые формы – результат вселенского движения, Нерушимого и Вечного Дыхания Бога. Все мы – искривление первичного пространства и тянущееся сквозь вечность долгое эхо Слова, прозвучавшего на заре времён, которое было в начале, которое было у Бога, и которым был Бог.

СОДЕРЖАНИЕ

ПРЕДИСЛОВИЕ	5
ДРЕВНИЕ СТАНЦЫ ДЗИАН	8
ПЕРВАЯ ЧАСТЬ СТАНЦ (КОСМОГЕНЕЗИС)	10
Станца I	10
Станца II	10
Станца III	10
Станца IV	11
Станца V	12
Станца VI	12
Станца VII	13
ВТОРАЯ ЧАСТЬ СТАНЦ (АНТРОПОГЕНЕЗИС)	14
Станца VIII	14
Станца IX	14
Станца X	15
Станца XI	15
Станца XII	15
Станца XIII	15
Станца XIV	16
Станца XV	16
Станца XVI	16
Станца XVII	17
Станца XVIII	17
Станца XIX	17
ТРЕТЬЯ ЧАСТЬ СТАНЦ (ТЕОГЕНЕЗИС)	18
Станца XX	18
Станца XXI	18
Станца XXII	18
Станца XXIII	19
Станца XXIV	19
Станца XXV	19
Станца XXVI	20
Станца XXVII	21
Станца XXVIII	21
СОКРОВЕННЫЙ ЯЗЫК	22
ВВЕДЕНИЕ	22
Ясновидение	23
Есть ли предельный атом?	26
Азбука оккультизма	30
ЧИСЛО	32
Многомерная алгебра	32
Натуральный ряд	33
Фигурные числа	35
Современная и тайная системы счисления	36
Ноль	37
Древо Жизни и арканы Таро	40
Один	43
Два	48

Три	53
Четыре	58
Пять	64
История Великого потопа	68
Шесть	71
Семь	75
ЗВУК	80
Интерференция	80
Основы музыки	81
Диапазоны макро- и микрокосма	83
Музыкальные лады	84
Голос, жесты, походка	86
Младшие арканы Таро	87
Нота До	89
Нота Ре	93
Нота Ми	97
Нота Фа	100
Нота Соль	103
Нота Ля	106
Нота Си	108
Аккорды	112
ЦВЕТ	115
Сколько цветов в радуге?	115
Свет	116
Проблема цветового восприятия	117
Иерархический и кольцевой порядок	118
Чакры	118
Красный цвет	122
Оранжевый цвет	124
Жёлтый цвет	125
Зелёный цвет	126
Голубой цвет	127
Синий цвет	129
Фиолетовый цвет	130
Мыслеформы	132
ПОЛОЖЕНИЕ	136
Снаружи	137
Внутри	138
Посередине	138
Сверху	138
Снизу	138
Справа	139
Слева	139
ФОРМА	140
Сакральная геометрия	140
Двойственные формы	144
Вершины, рёбра и грани	144
Эволюция формы и её вращение	147
Аура	147
Петли, узлы и другие кривые	148
Круг без окружности	150
Точка	150

Отрезок	151
Луч	153
Дуга	153
Спираль	154
Петля	155
Узел 3_1	155
Тригон	156
Тетрагон	159
Крест (свастика)	161
Пентагон	162
Гексагон	164
Септагон	166
Овал	167
Круг	168
Тетраэдр	169
Конус	172
Гексаэдр	172
Цилиндр	174
Октаэдр	174
Биконус	176
Додекаэдр	177
Икосаэдр	180
Шар	182
Пентахорон	183
Октахорон	185
Гексадекахорон	186
Икоситетрахорон	187
Гекатоникосахорон	188
Гексакосихорон	189
Гипершар	189
Пяти- и шестимерные многогранники	190
НАПУТСТВИЕ	195



ПРЕДИСЛОВИЕ

Эта книга – лишь эскиз панорамы той величайшей мудрости, распахнувшейся предо мной в вечера созерцания астрального света. Её задача – искоренение ложных представлений о Боге. Экскурс за кулисы призван сорвать печати тайны с незапамятных времён оберегающих истину, заглушённую шелестом мишуры ритуалов, кажущихся скорее пережитками первобытной дикости, нежели кладезем знания. Насмехательство современного общества над суевериями предков лишь укрепляет узы секрета, живущего в тени невежества; впрочем, смысл мистерий не утерян, как считают мещане. За века гонений Учителя надёжно спрятали в символах те знания, которые обязаны уцелеть во имя грядущих поколений. Люди слепы, потому что им удобно быть такими. Но иногда в мир приходят те, кто умеют читать послания предков и, разгоняя мрак, нести свет Учения. Лишь голос истины, звучащей в сердцах, становясь маяком, указывает Путь. Символы не только призваны защищать истину на протяжении веков, ограждая от недостойных, они же – её свидетели. Их цель – скрывать правду, хотя временами она должна являться на свет, чтобы заблудшее человечество вновь уверовало в неё. Истина не затеряется бесследно в трещине времени, но и не предастся огласке впустую. Она покоится под толщами ила предрассудков, чтобы однажды, подобно солнцу, озарить погрязшие во тьме умы. И даже сегодня среди нас есть служители воинства Света, чьи уста скованы обетом молчания, – те, кто от рождения и до смерти, чтя, стерегут её заповеди точно зеницу ока. В настоящем труде предпринята попытка изложить азы сокровенных учений и нащупать глубоко в почве, осевшей за тысячелетия лжи, корень всех религий. Безусловно, что всё написанное здесь либо найдёт отклик в сердцах верующих и будет одобрено ими, либо – поругано и осквернено дурными языками тех невежд, которые отчаянно барахтаются в путах собственной духовной слепоты. Поэтому – пускай же все безразличные закроют эту книгу, поскольку они не увидят в ней ничего кроме темноты или будут возмущены ею.

Материализм и падение духовности, прогрессирующие в наш век, содействовали подрыву роли магии, закреплению за ней дурной славы и осмеяния. И оттого бытуют расхожие мнения: кто-то ищет в магии чудеса, другие считают её даром, а третьи причисляют к ней всё сверхъестественное. Из века в век человек постигает законы Вселенной, но не секрет, что все эти законы существовали и тогда, когда люди не догадывались о них. То, что мы постигли, зовётся знанием, а то, что не познали, остаётся тайной. Исходя из этого, всё сущее делится на две категории: первая называется наукой, а вторая – магией. Боготворимая атеистами наука – это одна из граней магии, ненавистной и порицаемой ими. Заблуждаются все те, кто считают, будто магия это что-то сверхъестественное, напротив – в ней всё более чем естественно. Как яблоко, будучи не в силах обхитрить гравитацию, падает на землю, так и в магии, есть силы, которые могут быть использованы как попутный ветер, но никогда не подуют в ту сторону, в которую велит им маг. В процессе своего развития внутри яйца, птенец не получает ничего извне и не выпускает ничего наружу, и таким же образом устроен мир – ничто не исчезает в нём бесследно и не возникает ниоткуда. Порча, сглаз или проклятие не испаряются в воздухе просто так – как по волшебству! Эти образования похожи на паразитов, которые подселяются в тела носителей, а, будучи из них изъятими, переходят в состояние цисты, подстерегая новую жертву. Древние хорошо знали об этом, поэтому совершали обряд жертвоприношения, желая уберечь свои семьи от беды, так как за исполнение любого желания необходимо заплатить цену, то есть откупиться: находке одного всегда предшествует потеря со стороны кого-то другого, а внезапное исцеление больного объясняется уходом недуга к соседу. Магия – это все известные и неизвестные, но всегда *естественные* законы природы – изначальные, незыблемые и необратимые, руками которых создаётся мир.

Печатные издания пестрят магией самых разных мастей – чёрной, белой, серой и красной. Всё это не более чем ложь, посеянная течением моды, ведь бывает только один антипод. Так же и в магии – чёрная либо белая. Но даже между ними разницу не увидеть глазом, поскольку они должны быть судимы, прежде всего, по их мотивам. К чёрной магии относят любые эгоистиче-

ские злоупотребления оккультными силами, даже если они и не кажутся таковыми. Они могут быть ненамеренными, но всё же это чёрная магия всякий раз, когда что-то делается только ради собственной выгоды. Не существует лёгких дорог, ведущих к силе, о которой грезят невежды, – пусть вера станет грозным мечом, а доброта – щитом. Истина не открывается всем желающим, но лишь готовым к ней, подобно тому как только уверенный в себе человек бесстрашно шагает босиком по раскалённым углям. Безволие и сомнение – это злейшие враги, ведь, ступая об руку с ними, каждый шаг по тропе посвящения будет откликаться болью, умолять отречься от веры и, спасаясь бегством, вернуться обратно во мрак неведения. Читателю, как канатоходцу, нельзя ступать на Путь, будучи хотя бы на йоту не уверенным в том, что поступь будет прямой до конца.

Мода на эзотерические учения породила массу людей, мнящих себя магами, целителями и медиумами; далеко не все из них мошенники, как впрочем, немногие – обладатели оккультного дара. Гораздо больше среди них просто душевнобольных людей, заработавших этот недуг неосторожными практиками, ведь эти «маги» имеют лишь поверхностное представление о сущности магии и никакого понимания об её скрытом воздействии, работающему по принципу посева и жатвы. Любое действие, произведённое в нашем мире, встречает противодействие равной силы. Почему же люди так безответственны? Не от того ли, что они ошибочно верят во всепрощающего Бога? До тех пор, пока подобная ложь будет жива, люди будут продолжать пренебрегать душой, творить зло и сеять ненависть – научить человека любви способен только справедливый Бог.

Я убеждён, что никто не усомнится в явном безумии человека, который, обладая слабым здоровьем, вознамерится покорить Эверест. Этот герой, истощая себя нагрузками, до предела натянет струну жизни и оборвёт её, сделав неосторожный взмах. Почему же тогда вы, бросая вызов невидимым, но ничуть не менее реальным опасностям, закрываете глаза на то, что магия не менее экстремальный досуг? Как и обоюдоострый меч, магия – грозное оружие в руках воина, но в руках человека, не умеющего владеть ею, она – угроза для него и окружающих людей. Обучайтесь, это не грех, но обещайте использовать в практике только те силы, которые подвластны вам. Избегайте тех, кто продаёт «учение» за деньги: истина не покупается, она даруется за усердие. Оккультизм – не трюкачество, и в меньшей степени – забава. Изучение учений требует от человека духовной зрелости, но многие люди забывают об этом, наивно полагая, что уроки магии – это просто необычный досуг или, хуже того, модное хобби. Поэтому, встретив первое серьёзное препятствие, они отступают, оседая на той грани истины, которая кажется понятной им.

Есть и те, кому невтерпёж посещать многочисленные курсы по эзотерике, но такое «сидение» при поверхностном знании практики губительно – один шанс из десяти, что человек разовьёт медиумические силы, но, скорее всего, потеряв время, он будет разочарован. Я призываю всё взвесить, прежде чем начинать тренировать в себе какие-либо оккультные силы, ведь стоит только вступить на Путь, как в жизни человека вне зависимости от его воли и желания начинают проявляться определённые и не всегда благоприятные следствия. И первое из них – выявление в человеке всего того, что прежде находилось в спящем состоянии: недостатков, привычек и других качеств – и хороших, и дурных. Если человек тщеславен, завистлив или мнителен, то все эти пороки неизбежно выявятся в нём, даже если ранее ему удавалось умело подавлять их в себе. Они выступают с удвоенной силой, и ему придётся бороться с ними ещё более ожесточённо. С другой стороны, если человек честен, добр или имеет иные добродетели, находившиеся в нём в состоянии сна, они тоже усилятся. Оккультизм, как подброшенная монета, предлагает две дороги: либо попутным ветром превозносит на облака рая, либо, подрезая крылья, безжалостно роняет в испепеляющую черноту ада, а вот заслужим мы взлететь или упасть, зависит только от нас.

Я искренне верю, что настоящий труд послужит уроком для читателя: кого-то он заставит отступить, других – задуматься, и лишь горстка третьих – тех, кто всецело готов посвятить себя служению Свету, почерпнёт запечатлённый в нём опыт. Как человек, не умеющий плавать, не кинется покорять водные глубины, так и, не веря в свои силы, ищущий не должен бросаться в

окультный омут. Я более чем кто-либо осознаю, что настоящий труд рискует остаться до конца непонятым, но утешает та мысль, что подобная участь ожидает только тех, кто не удосуживается заглядывать в себя, ибо таким лентяям незачем знать того, что скрыто от их глаз. Кто бы ты ни был, желающий нырнуть в глубины, если того, что ты ищешь, ты не найдешь внутри себя, то ты никогда не найдешь этого и вне себя. Никто не подменит тебя собой на Пути: следовать по этой дороге надо самому, как бы трудно это ни было и как бы страшно не казалось идти.



ДРЕВНИЕ СТАНЦЫ ДЗИАН

И познаете истину, и истина сделает вас свободными.
(От Иоанна, 8:32)

Одна из древнейших книг, содержащая божественное знание, – КНИГА ДЗИАН (ДЗАН), состоящая из нескольких сотен станц, символическим образом описывающих тайны происхождения человека и самой Вселенной в начале времён. Эта книга «записана на Сензарском языке – тайном священном языке – со слов Божественных Существ, продиктовавших её Сынам Света в Центральной Азии, при самом начале нашей Пятой Расы»¹. Являясь корнем всех религий и учений, это знание предшествовало даже Ведам – наиболее древнему трактату из дошедших до нас. Многие бесценные манускрипты за тёмные века религиозных войн были варварски сожжены, а каменные монументы обращены в прах, но «рукописи не горят и не исчезают», ведь существует Великая Белая Ложа Учителей, или Гималайское Братство, хранящее в своих библиотеках труды, написанные на самых разных языках мира, с самого начала возникновения письма.

Впервые о Книге Дзиан стало известно в конце XIX века, когда Е. П. Блаватская по указанию Учителей Братства Света открыла миру девятнадцать станц и некоторые из комментариев к ним, опубликованные в «Тайной доктрине». В 1906 году теми же Учителями были переданы дополнительные девять станц из третьей части Книги Дзиан. Учтите, что все станцы намеренно приведены на языке понятном нам, ведь в случае дословного перевода первый стих читался бы так: «Tho-og в Zhi-gyu спало семь Khorlo. Zodmanas-zhiba. Все Nyug лоно; Konch-hog нет; Thuan-Kam нет; Lha-Chohan нет; Tenbrel Chugnyi нет; Dharmakâya прекратилась; Tgen-chagn не стало; Barnang и Ssa в Ngobonyidj; лишь единый Tho-og Yinsin в ночи Sunchan и Yons-Grub (Паранишпанна)»². На фотографии: Е. П. Блаватская, Кут Хуми, Эль Мория и Сен-Жермен, который появился непосредственно перед вспышкой. Абсолютно все религии и учения основывались на истинах, находимых в Книге Дзиан, и возникали они, по мере того, как знание время от времени являлось на свет. Современные религии зачастую основаны на ошибочном понимании истин, переданных нам. Именно этим недопониманием объясняется многообразие учений и те преграды, возникающие на пути утверждения ВСЕМИРНОЙ РЕЛИГИИ. Сколько новых станц



ждут часа своего обнародования и до какой степени Учителя раскроют их значение – зависит от самого человечества. Полученная от Учителей и переведённая часть Книги Дзиан лишь капля в океане, но, тем не менее, – это капля истины из чаши эзотерического знания. Даже сама Е. П. Блаватская в устных наставлениях ученикам говорила, что ей была дарована лишь «горсть зерна для посева». Было бы наивно предполагать, что Учителя откроют ещё хоть сколько-нибудь станц Книги Дзиан в нашем XXI веке, ведь ни люди этого столетия, ни последующих веков не будут в состоянии понять, а тем более истолковать их. Людям для этого потребуются совершенно иные чувства, нежели те, которыми обладаем мы сейчас. Вероятно, эти чувства впервые появятся у Шестой и Седьмой Расы. Что касается атеистов и остальных скептиков, то я бы попросил их воздержаться от гневных мыслей и речей в адрес нижеизложенных идей и всё же прочесть этот насыщенный

¹ Е.П. Блаватская «Тайная доктрина» Т. 1. – М.: Эксмо, 2005. – С. 50.

² Там же. – С. 80.

ный в стремлении к истине труд до конца, ведь как было сказано в своё время Е. П. Блаватской: «Невежды сеют предубеждения, сами не давая себе труда даже прочесть книгу». Поверьте – каждый из нас в силах постичь себя, чтобы обрести Путь. Так пускай же, это будет ваш первый шаг³.



³ Использованы материалы из книги Н.А. Тоотса «Теогенезис. Третья часть древних Станц Дзиан». – М.: Дельфис, 2003.

ПЕРВАЯ ЧАСТЬ СТАНЦ (КОСМОГЕНЕЗИС)⁴

СТАНЦА I

1. Предвечная Матерь-Рождающая, сокрытая в своих Покровах, Вечно-Невидимых, ещё раз дремала в продолжении Семи Вечностей.
2. Времени не было, оно покоилось в Бесконечных Недрах Продолжительности.
3. Вселенского Разума не было; ибо не было Ах-хи, чтобы вместить Его.
4. Семи Путей к Блаженству не было. Не было и Великих Причин Страдания, ибо не было никого для порождения их и обольщения ими.
5. Едина Тьма наполняла Беспредельное Всё, ибо Отец-Матерь и Сын ещё раз были воедино, и Сын не пробудился ещё для Нового Колеса и Странствий на нём.
6. Семь Превышних Владык и Семь Истин перестали существовать, и Вселенная – Необходимости Сын – была погружена в Паранишпанна, чтобы быть выдохнутой тем, что есть и в то же время нет. Не было ничего.
7. Причины Существования исчезли; бывшее Видимое и Сущее Невидимое покоились в Вечном Не-Бытии – Едином Бытии.
8. Лишь Единая Форма Существования, беспредельная, бесконечная, беспричинная, простиралась, покоясь во Сне, лишённом Сновидений; Жизнь бессознательная пульсировала в Пространстве Вселенском во Всесущности той, что ощущается открытым Глазом Дангма.
9. Но где была Дангма, когда Алая Вселенной была в Парамартха, и Великое Колесо было Анупадака?

СТАНЦА II

1. ...Где были Строители, Лучезарные Сыны Зари Манвантары?... В Непознаваемой Тьме, в их Ах-хи Паранишпанна. Создатели Форм из Не-Формы – Корень Мира – Дэваматри и Свабхават покоились в Блаженстве Не-Бытия.
2. ...Где было Безмолвие? Где слух, чтобы ощутить его? Нет, не было ни Безмолвия, ни Звука; ничего, кроме Нерушимого Вечного Дыхания, не знающего себя.
3. Час ещё не пробил; Луч ещё не проник в Зародыш; Матрипадма ещё не набухла.
4. Сердце Её ещё не раскрылось для привхождения Единного Луча, чтобы затем низвергнуть его, как Три в Четыре, в недра Майи.
5. Семеро ещё не родились из Ткани Света. Едина Тьма была Отцом-Матерью, Свабхават; и Свабхават была во Тьме.
6. Эти Двое и есть Зародыш, и Зародыш Един. Вселенная была ещё сокрыта в Божественной Мысли и Лоне Божественном.

СТАНЦА III

1. ...Последний Трепет Седьмой Вечности дрожит в Бесконечности. Матерь набухает, распространяясь изнутри наружу, подобно почке Лотоса.
2. Трепет распространяется, касаясь своим стремительным Крылом всей Вселенной и Зародыша, пребывающего во Тьме, Тьме, которая дышит над дремлющими Водами Жизни.

⁴ Приведённые семь станц взяты из книги Е.П. Блаватской «Тайная доктрина» Т. 1. – М.: Эксмо, 2005. – С. 83-91.

3. Тьма излучает Свет, и Свет роняет одинокий Луч в Воды, в Глубину Лона Матери. Луч пронизывает Девственное Яйцо, Луч пробуждает трепет в Вечном Яйце и зароняет Зародыш, не-вечный, который сгущается в Мировое Яйцо.

4. Трое упадают в Четыре. Лученосное Естество усмеряется; Семь внутри, Семь во вне. Сияющее Яйцо, в себе Троичное, сворачивается, распространяясь молочно-белыми Сгустками в Глубинах Матери, Корне, растущем в Недрах Океана Жизни.

5. Корень остаётся, Свет остаётся, Сгустки остаются и, всё же Оеаоноо Един.

6. Корень Жизни был в каждой Капле Океана Бессмертия, и Океан был Светом Лучезарным, который был Огонь, и Тепло, и Движение. Тьма исчезла и более не существовала; она исчезла в своём Естестве, в Теле Огня и Воды, Отца и Матери.

7. Узри, о Лану, Дитя Лучезарное тех Двух, несравненное, блистающее Величие – Пространство Света, Сына Пространства Тьмы, возникающего из Глубин Великих Тёмных Вод. Это Оеаоноо Младший***. Он сияет, как Солнце, Он Пламенеющий, Божественный Дракон Мудрости; Эка есть Чатур, и Чатур берёт себе Три, и Союз порождает Сапта (семь), в нём Семеро, которые становятся Тридаша, Сонмы и Множества.

Узри его, приподымающего Покров и развёртывающего его с Востока на Запад. Он скрывает Горнее и оставляет Подножие, явленное, как Великая Иллюзия. Он намечает места для Блистающих и обращает Горнее в безбрежное Море Огня и Единое Проявленное в Великие Воды.

8. Где был Зародыш? И где ныне была Тьма? Где Дух Пламени, горящего в твоём Светильнике, о Лану? Зародыш есть ТО, и ТО есть Свет, Белый, Блистающий Сын Отца, во Тьме Сокрытого.

9. Свет – Хладный Пламень, и Пламень – Огонь, и Огонь рождает Тепло, Воду производящее, – Воду Жизни в Матери Великой.

10. Отец-Матерь прядёт Ткань, верхний край её прикреплён к Духу, Свету Единой Тьмы, а нижний к Теневому краю, к Материи; и Ткань эта есть Вселенная, сотканная из Двух Сущностей, воедино слитых, что есть Свабхават.

11. Она распространяется, когда Дыхание Огня над нею; она сокращается, когда Дыхание Матери касается её. Тогда Сыны разъединяются и рассыпаются, чтобы вернуться в Лоно Матери при окончании Великого Дня, чтобы снова соединиться с нею. Когда она охлаждается, она становится сияющей. Сыны её разворачиваются и сокращаются Сами собою и своими Сердцами; они вмещают Беспредельность.

12. Тогда Свабхават посылает Фохат, чтобы отвердить Атомы. Каждый есть часть Ткани. Отражая, подобно зеркалу, «Самосущего Владыку», каждый, в свою очередь, становится Миром.

СТАНЦА IV

1. ...Внимайте, вы, Сыны Земли, Вашим Наставникам – Сынам Огня! Познайте: нет ни первого, ни последнего, ибо всё есть Единое Число, исшедшее из Не-Числа.

2. Познайте то, что мы, исшедшие от Первозданных Семи, мы, рождённые Предвечным Пламенем, узнали от наших Отцов...

3. Из Лучезарности Света – Луча Вечной Тьмы – устремились в Пространство Энергии, вновь пробуждённые; Единый из Яйца, Шесть и Пять. Затем Три, Один, Четыре, Один, Пять – Дважды Семь, Сумма Всего. И эти суть Естества, Пламена, Начала, Строители, Числа, Арупа, Рупа и Сила или же Божественный Человек – Сумма Всего. И от Божественного Человека произошли Формы, Искры, Священные Животные и Вестники Сокровенных Отцов, заключённых в Пресвятой Четверице.

4. То было Воинство Гласа, Божественной Матери Семерых. Искры Семерых подвластны и слуги Первому, Второму, Третьему, Четвёртому, Пятому, Шестому и Седьмому из Семи. Они

именуются Сферами, Треугольниками, Кубами, Линиями и Формовщиками; ибо так держится Вечная Нидана – Oi-На-Ноу.

5. Oi-На-Ноу есть Тьма, Беспредельность, или же Не-Число, Ади-Нидана, Свабхават ○.

1. Ади-Санат, Число, ибо он Один.

2. Глас Слова, Свабхават, Числа, ибо он Один и Девять.

3. «Квадрат без Формы».

И эти Три, заключённые внутри ○, суть Сокровенная Четверица; и Десять суть Арупа Вселенная. Затем идут Сыны, Семь Воителей, Один – Восьмой оставлен в стороне, и Дыхание его есть Свето-Датель.

6. ...Затем Вторые Семь, которые есть Липики, порождённые Тремя. Отвергнутый Сын Один. «Сыны-Солнца» бесчисленны.

СТАНЦА V

1. Первозданные Семь, изначальные Семь Дыханий Дракона Мудрости, в свою очередь, порождают своим Священным Кругно-Спиральным Дыханием Огневой Вихрь.

2. Они делают его Вестником своей Воли. Джью становится Фохатом; стремительный Сын Божественных Сынов, чьи Сыны – Липики, устремляется в вихре спиральном. Фохат есть Конь, а Мысль – Всадник. Подобно молнии пронизывает он тучи огневые. Делает Три, Пять и Семь Продвижений через Семь Областей вверху и Семь внизу. Он возвышает Глас свой и созывает бесчисленные Искры, соединяя их вместе.

3. Он их направляющий дух и водитель. Начиная работу, он отделяет Искры Низшего Царства, в радости носящиеся и трепещущие в своих светозарных обиталищах, и образует из них Зачатки Колёс. Он помещает их в Шести Направлениях Пространства и Одно посреди – Колесо Срединное.

4. Фохат начертывает спиральные линии для соединения Шестого с Седьмым – Венцом. Воинство Сынов Света стоит на каждом углу; Липики в Колесе Срединном. Они говорят: «Это хорошо». Первый Божественный Мир готов; Первый; Второй. Затем «Божественный Арупа» отражает себя в Чайна-Лока, Первом Облачении Анупадака.

5. Фохат делает пять Продвижений и строит крылатое колесо на каждом углу квадрата для Четверых Пресвятых... и для Воинств их.

6. Липики очерчивают Треугольник, Первый Единый, Куб, Второй единый и Пентаграмму в Яйце. Это Кольцо, названное «Не преступи» для тех, кто нисходят и восходят; кто в течение Кальпы продвигается к Великому Дню «Будь с Нами»... Так были созданы Арупа и Рупа; от Единого Света Семь Светочей; от каждого из Семи семижды Семь Светочей. Колёса охраняют Кольцо...

СТАНЦА VI

1. Мощью Матери Милосердия и Знания, Гуань-Инь – Троичность Гуань-Ши-Инь, пребывающая в Гуань-Инь-Тянь – Фохат, Дыхание их Порождения, Сын Сынов, вызвал из низшей Бездны Призрачную Форму Сянь-Чан и Семь Начал (Элементов).

2. Стремительный и Лученосный порождает Семь Лайа Центров, которых никто не одолеет до Великого Дня «Будь с Нами»; и утверждает Вселенную на этих Вечных Основах, окружая Сянь-Чан Зародышами Первичными.

3. Из Семи – Первый проявлен, Шесть сокрыты; Два проявлены, Пять сокрыты; Три проявлены, Четыре сокрыты; Четыре выявлены, Три сокрыты; Четыре и Один Цзан проявлены, Два и Половина Одного сокрыты; Шесть должны быть проявлены, Один оставлен в стороне. Наконец, Семь Малых вращающихся Колёс: одно, рождающее другое.

4. Он слагает их наподобие старших Колёс, утверждая их на Несокрушимых Центрах. Фохат, как же созидает их? Он собирает Огненную Пыль, он слагает Огненные Шары, устремляется через них и вокруг них, сообщая им жизнь и затем приводя их в движение; одних в одном направлении, других в ином. Они холодны, он делает их жаркими. Они сухи, он делает их влажными. Они сияют, он обвевает и охлаждает их. Так действует Фохат от одних Сумерек до следующих на продолжении Семи Вечностей.

5. У Порога Четвёртой Сынам указано создать свои Подобия. Одна Треть отказывается. Две повинуются.

Проклятие произнесено: они будут рождены в Четвёртой, страдать и причинять страдания. Первая Война зародилась.

6. Старшие Колёса вращались сверху вниз и снизу вверх... Зародыши Матери наполняли всё сущее. Битвы возникли между Созидателями и Разрушителями, и Битвы велись за Пространство; Семя рождалось и вновь появлялось, беспрестанно.

7. Разочти, о Лану, если хочешь познать точный век твоего Малого Колеса. Его Четвёртая Спица – Наша Матерь. Достигни Четвёртого Плода Четвёртой Тропы Знания, ведущего к Нирване, и познаешь, ибо ты узришь...

СТАНЦА VII

1. Познай начало Жизни чувствующей и вне формы.

Вначале Божественный, Единый от Матери-Духа; затем Духовный; Три от Одного, Четыре от Одного и Пять, из которых Три, Пять и Семь. Эти суть Троичные и Четверичные в нисходящем порядке; Первого Владыки рождённые Разумом Сыны, Блистающие Семь. Они и есть Ты, Я, Он, о Лану; они блюдут тебя и твою Матерь-Бхуми.

2. Единый Луч размножает малые Лучи. Жизнь предшествует Форме, и Жизнь переживает последний Атом. Через бесчисленные Лучи, Луч-Жизни, Единый, подобно Нити в Ожерелье.

3. Когда Единый становится Двумя, Троичный проявляется и Трое Едины: это наша Нить, о Лану, Сердце Человека-Растение, называемого Саптапарна.

4. Это есть Корень, никогда не умирающий; Три-язычное Пламя Четырёх Фитилей. Фитили – Искры, которые извлекают из Три-язычного Пламени, устремлённого Семью, их Пламя – Лучи и Искры единой Луны, отражённой в струящихся Волнах всех Рек Земли.

5. Искра Фохата, Нитью тончайшей с Пламенем соединённая. Она странствует через Семь Миров Майи. Она останавливается в Первом, становясь Металлом и Камнем; проходит во Второй, и узри – Растение; Растение вращается в Семи Сменах и становится Священным Животным. Из этих свойств сочетаний Ману-Мыслитель создаётся. Кто создаёт его? Семь Жизней и Единая Жизнь. Кто завершает его? Пятеричный Лха. Кто совершенствует последнее Тело? Рыба, Грех, Сома...

6. От Первождённого Нить между Молчаливым Свидетелем и его Тенью становится крепче и более блистающей с каждой Сменою... Утренний солнечный Свет преобразился в сияние Полдня...

7. «Ныне, это твоё Колесо», сказала Пламя Искре. «Ты – Я, моё Подобие и моя Тень. Я Сам облёкся в тебя и ты Мой Вахана, до Дня «Будь с Нами», когда ты снова станешь мною и другими, собою и мною». После этого Строители, облечшись в свою первую Оболочку, спускаются на блистающую Землю и над людьми главенствуют – будучи ими самими...



ВТОРАЯ ЧАСТЬ СТАНЦ (АНТРОПОГЕНЕЗИС)⁵

СТАНЦА VIII

1. Лха, вращающий Четвёртое, Слуга Лха Семи, тех, которые вращаются, устремляя свои Колесницы вокруг Владыки своего, Единого Ока нашего Мира... Дыхание Его дало жизнь Семи. Оно дало Жизнь Первому.

2. Сказала Земля: «Владыка Лика Блистающего, Дом мой пуст... Пошли Сынов твоих населить Колесо это. Ты послал Семь Сынов твоих Владыке Премудрости. Семь раз ближе к себе видит он тебя, семь раз больше ощущает он тебя. Ты запретил Слугам своим, малым Кольцам, улавливать Свет твой и Тепло, перехватывать великую Щедрость твою на пути прохождения её. Пошли же ныне их Слуге твоей!»

3. Сказал Владыка Лика Блистающего: «Я пошлю тебе Огонь, когда начнётся работа твоя. Подыми голос твой до других Лока; обратись к Отцу твоему, Владыке Лотоса, проси Его Сынов... Народ твой будет управляться Отцами. Люди твои будут смертны. Люди Владыки Премудрости бессмертны, но не Сыны Сома. Прекрати твои сетования. Семь Покровов ещё на тебе... Ты не готова. Люди твои не готовы».

4. После великих трудов она сбросила свои старые Три Покрова и облеклась Семью новыми, и предстала в своём Первом.

СТАНЦА IX

5. Колесо вращалось ещё триста миллионов лет. Оно построило Рупа (формы); мягкие Камни, которые затвердели; твёрдые Растения, которые стали мягкими. Видимое из невидимого, Насекомые и малые Жизни. Она сбрасывала их со спины каждый раз, что они одолевали Матерь... После трёхсот миллионов лет она стала круглой. Она лежала на спине, на боку... Она не призывала Сынов Неба, она не хотела призвать Сынов Мудрости. Она создала из Утробы своей. Она развила Водных-Людей, ужасных и злобных.

6. Водных-Людей, страшных и злобных, создала она сама из останков других. Из отбросов, из ила своих Первых, Вторых и Третьих образовала она их. Дхиани пришли и обзрели – Дхиани от светлого Отца-Матери; из Белых Областей пришли они, из Обителей Бессмертных Смертных.

7. Недовольны остались они. «Нет здесь нашей Плоти. Не пригодны Рупа эти для наших Братьев Пятой. Нет Обиталищ для Жизней. Чистые Воды, не мутные, должны пить они. Высушим их».

8. Пламена пришли. Огни и Искры; Огни Ночи и Огни Дня. Они высушили мутные, тёмные Воды. Своим жаром они утишили их. Лха Свыше и Лхамаин Снизу пришли. Они истребили Формы, двуликие и четвероликие. Они сразили Людей-Коз, и Людей с Пёсьими Головами, и Людей с рыбьими телами.

9. Вода-Матерь, Великое Море, возрыдала. Она поднялась; она исчезла в Луне, которая подняла её, которая породила её.

10. Когда они были истреблены, Земля-Матерь осталась опустошённой. Она просила высушить её.

⁵ Приведённые двенадцать станц взяты из книги Е.П. Блаватской «Тайная доктрина» Т. 2. – М.: Эксмо, 2004. – С. 23-29.

СТАНЦА X

11. Превышний Владыка пришёл. Он отделил Воды от Тела её, и это стало Небом наверху, Первыми Небесами.

12. Великие Коганы призвали Владык Луны о Воздушных Телах: «Породите Людей, Людей вашего естества. Дайте им их внутренние Формы. Она же сложит внешние Оболочки. Муже-Жёнами будут они. Владыки Пламени также...»

13. Пошли они, каждый в предназначенную ему Землю; Семь из них, каждый на свой Удел. Владыки Пламени остались позади. Они не захотели идти, они не пожелали творить.

СТАНЦА XI

14. Семь Воинств, Волею-Рождённые Владыки, устремлённые Духом Жизнедателем, выделили Людей из себя самих, каждый на своей Зоне.

15. Семижды Семь Теней будущих Людей рождены были, каждый своего Цвета и Вида. Каждый степенью ниже своего Отца. Отцы, Бескостные, не могли дать Жизнь Существам с Костями. Потомство их были Бхута, лишённые Формы и Разума. Потому называют их Чхая-Раса.

16. Как же рождаются Манушия? Ману, обладающие разумом, как создались они? Отцы призвали на помощь свой собственный Огонь, который есть Огонь, горящий в Земле. Дух Земли призвал себе на помощь Солнечный Огонь. Эти Трое создали соединёнными усилиями форму годную. Она могла стоять, ходить, бегать, лежать или летать. Но всё же она была только Чхая, Тень, разума лишённая...

17. Дыхание нуждалось в Форме; Отцы дали её. Дыхание нуждалось в Плотном Телe; Земля сформировала его. Дыхание нуждалось в Духе Жизни; Солнечные Лха вдохнули его в форму её. Дыхание нуждалось в Зеркале Тела своего; «Мы дали ему наше собственное!» – сказали Дхиани. Дыхание нуждалось в Носителе Желаний; «Оно имеет его!» – сказал Осушитель Вод. Но Дыхание нуждается в Разуме, чтобы вместить Вселенную; «Мы не можем дать это!» – сказали Отцы. «Я никогда не имел его!» – сказал Дух Земли. «Форма сгорит, если я дам ей свой!» – сказал Великий Огонь... Человек остался пустым, бессмысленным Бхута... Так Бескостные дали Жизнь тем, кто стал Людьюми, Костями укреплёнными в Третьей.

СТАНЦА XII

18. Первые были Сынами Йоги. Сыны их стали потомством Жёлтого Отца и Белой Матери.

19. Вторая Раса произошла через почкование и выделение, А-половая из Бесполой. Так, о Лану, создана была Вторая Раса.

20. Отцы их были Саморождёнными. Саморождённые Чхая от блистающих Тел Владык, Отцы, Сыны Сумерек.

21. Когда Раса состарилась, старые Воды смешались с более свежими Водами. Когда Капли их стали мутными, они испарились и исчезли в новом Потоке, в жарком Потоке Жизни. Внешняя оболочка Первой стала Внутренней во Второй. Старое Крыло стало новой Тенью и Тенью Крыла.

СТАНЦА XIII

22. Тогда Вторая развила Рождённых из Яйца, Третью. Пот усилился, Капли его увеличились, и Капли стали твёрдыми и круглыми. Солнце согрело её. Луна охладила и оформила её;

Ветер питал её до зрелости её. Белый Лебедь из Поднебесья Звёздного осенил Каплю большую. Яйцо Расы Будущей, Человека-лебедь конца последующей Третьей. Сначала муже-жена, затем мужчина и женщина.

23. Саморождённые были Чхая. Тени от Тел Сынов Сумерек. Ни вода, ни огонь не могли уничтожить их. Не так было с сынами их.

СТАНЦА XIV

24. Сыны Мудрости, Сыны Ночи, готовые вновь родиться, спустились. Они увидели низкие формы Первой Трети. «Мы можем избрать, – сказали Владыки. – Мы мудры». Некоторые вошли в Чхая. Другие устремили Искру. Некоторые воздержались до Четвёртой. Из собственной Рупа наполнили они Кама. Те, кто вошли, сделались Архатами. Те, кто получил лишь Искру, остались лишёнными знания; Искра горела слабо. Третьи остались Разума-лишёнными. Дживы их не были готовы. Эти были отделены среди Семи. Они стали узкоголовыми. Третьи были готовы. «В этих пребудем мы», – сказали Владыки Пламени и Тёмной Мудрости.

25. Как поступили Манаса, Сыны Мудрости? Они отвергли Само-рождённых. Они не готовы. Они пренебрегли Пóтом-рождёнными. Они ещё не совсем готовы. Они не захотели войти в первых Яйцерождённых.

26. Когда Пóтом-рождённые породили Яйцерождённых, двуединых мощных, сильных, снабжённых костями, Владыки Мудрости сказали: «Теперь будем мы творить».

27. Третья Раса стала Носителем Владык Мудрости. Она создала Сынов Воли и Йоги, силу Крияшакти создала она их, Святых Отцов, Предков Архатов...

СТАНЦА XV

28. Из капель пота, из отложений субстанции, из материи мёртвых тел людей и животных прежнего Колеса и из отбросов праха произошли первые животные.

29. Животные с костями, драконы глубин и летающие Сарпа добавлены были к пресмыкающимся. Те, которые пресмыкались на земле, получили крылья. Те, о длинной шее, обитавшие в водах, стали прародителями птиц поднебесных.

30. Во время Третьей животные, лишённые костей, росли и изменялись; они стали животными с костями, их Чхая стали плотными.

31. Животные разъединились первыми. Они начали порождать. Двуединый человек тоже разъединился. Он сказал: «Будем, как они; будем сочетаться и создавать тварей». Они сделали так...

32. И те, кто не имел Искры, сочетались с огромными самками животных. Они породили от них немые Расы. Немы были и сами они. Но язык их развязался. Язык их потомства остался неподвижен. Они породили чудовищ. Расу согбенных чудовищ, покрытых рыжими волосами, ходивших на четвереньках. Немую Расу, чтобы не выдала срама.

СТАНЦА XVI

33. Увидя это, Лха, которые не создавали людей, пролили слёзы, говоря:

34. «Аманаса осквернили наши будущие обиталища. Это Карма. Утвердим обиталища наши в других. Лучше наставим их, чтобы не случилось худшего». Они исполнили это...

35. Тогда все люди были одарены Манасом. Они увидели грех, совершённый разумалишёнными.

36. Четвёртая Раса развила Речь.

37. Один стал двумя; так же как и все живущие и пресмыкающиеся, которые были ещё едины, гигантские рыбо-птицы и змеи с панцирными головами.

СТАНЦА XVII

38. Итак, двое, по два, на семи Зонах, Третья Раса зародила Четвёртую Расу: Сура стали Асура.

39. Первая, на каждой Зоне, была лунного цвета; Вторая – жёлтая, золоту подобная; Третья – красная; Четвёртая – коричневая, ставшая чёрной от греха. Первые семь человеческих отпрысков были одного цвета кожи. Следующие семь стали смешиваться.

40. Тогда Третья и Четвёртая возгордились. «Мы Цари; мы Боги».

41. Они взяли жён, прекрасных видом. Жён от разумалишённых, узкоголовых. Они породили чудовищ, злобных демонов, самцов и самок, также Кхудо (Дакини) малого разума.

42. Они построили храмы для тела человеческого. Мужей и жён стали боготворить они. Тогда Третий Глаз перестал действовать.

СТАНЦА XVIII

43. Они построили огромные города. Из редких почв и металлов строили они, из огней изверженных, из белого камня гор и чёрного камня высекали они свои собственные изображения по размеру и подобию своему и поклонялись им.

44. Огромные изображения воздвигли они, в девять *uatis*⁶ высоты, в размер своих тел. Внутренние огни уничтожили землю их отцов. Вода угрожала Четвёртой.

45. Надвинулись Первые великие воды. Семь больших островов поглотили они.

46. Все благочестивые спасены были, все нечестивые истреблены. Вместе с ними большинство огромных животных, происшедших от пота Земли.

СТАНЦА XIX

47. Не многие остались: несколько жёлтых, несколько коричневых и чёрных и несколько красных. Люди лунного цвета исчезли навсегда.

48. Пятая, происшедшая от священного рода, осталась; она стала управляться первыми Божественными Царями...

49. ...Змии, которые вновь спустились и установили мир с Пятой, которые учили и наставляли её...



⁶ Двадцать семь футов.

ТРЕТЬЯ ЧАСТЬ СТАНЦ (ТЕОГЕНЕЗИС)⁷

СТАНЦА XX

1. После того, как Фохат соединил две линии Огня в тесном объятии, образуя Кольцо Пламени, чтобы создать место для стоп Пятого, полу-Боги стали заполнять это Космическое поле своими образами.

2. Вперёд и назад носились Перворождённые, устремляясь за каждым Пламенным Мечом, вдруг возникавшим из Головы Могушественного, разыскивая Пастбище ко дню рождения Большой Красной Коровы. Молоко от этой Коровы соберётся и потечёт потоками Воды и Вина, дабы утолить жажду Дваждырождённых Владык Священного Мистического Огня.

СТАНЦА XXI

1. Сказал Лучезарный Сияющему Лику: «Я вызову тень, чтобы покрывала она Тебя во времени дня и ночи. Я выношу Твоё потомство и порожу его в силе и мощи, когда тень сойдёт с Твоего Лика и засияешь Ты вновь».

2. «Ибо Ты снова воссияешь семеричным Светом, и лик Твоего Перворождённого Сына отразит свет, исходящий от Твоего собственного. Не станет более чёрных и коричневых, и золотистые пробудятся ото сна и будут править, как правили они в давние времена».

3. «Пожар и потоп, кислота и кровь обрушатся потоками и зальют Звезду с почерневшим ликом. Сыновья полу-Богов, прежде светоносные, теперь бросили тёмные тени на этот лик. Они похитили огонь, которым светились её глаза, и превратили его в мерцающую массу и тем сковали свои некогда гибкие члены. Возмездие будет скорым и ввергнет их в бездну».

СТАНЦА XXII

1. «Когда Кольцо Пламени вновь разомкнётся и Нить Жизни будет освобождена из плена, пятая перейдёт в шестую, и соски Сурабхи породят четырёх голубей, каждый из которых будет нести ветвь Священного Ясеня в помощь сынам Майи и для исцеления их. Фохат вновь пересечёт Нить ещё одним, более мощным шагом, и направит нисходящую дугу Нити Жизни вверх силой Своей правой руки».

2. «Четверичные Лха извергнут из своих чресел зародыши, из которых произрастут троичные оболочки животных, рыб и птиц для служения человеку».

3. «Огромные твари и пресмыкающиеся не найдут больше места на Ободе Колеса, где обитают Сыны Огня и Пламени. Звери полевые и птицы воздушные будут встречаться и расставаться мирно; и те, и другие будут питаться Пурпурным Зерном, даром, полученным прямо от Богов. Всё, что произрастает на нижнем твёрдом слое Колеса, отныне будет под запретом, и человек будет жить силой своей Воли вместо более грубой пищи. Когда Колесо сделает полтора оборота, Искры воплотятся в плоде, подобного которому не ведал ни один человек. И ребёнок, и взрослый человек вкусят от этих плодов, и слова мудрости слетят с их уст, к удивлению Богов».

⁷ Приведённые девять станц взяты из книги Н.А. Тоотса «Теогенезис. Третья часть древних Станц Дзиан». – М.: Дельфис, 2003. – С. 22-29.

СТАНЦА XXIII

1. Дикий Белый Бык покрыл Большую Красную Корову. Одним натужным усилием она породила Белую Телицу.

2. С двух сторон главы её выросло по Золотому Рогу, а в середине вдруг вырос Рог с Алмазным Остриём.

3. Быстро росли эти Три Рога, по несколько локтей в день. Два Золотых Рога заключили в кольцо расы Меняющейся Звезды. Средний Рог изогнулся, вошёл в землю и искал обители Змиев Мудрости. Он извлёк Их из убежища и вознёс на высоты.

4. Когда Их очи узрели Белую Телицу, Они промолвили в один голос: «Ты – знак Нам. Сейчас Мы ступим в Кольцо Золотых Рогов и дадим от Нашей Мудрости тем, кого Ты отметишь Своим знаком, и они будут Нашими Вестниками как молодым, так и старым».

СТАНЦА XXIV

1. «Посмеешь ли ты перечить Моей воле?» – воскликнул Фохат в ярости Своей. «Не убоишься ль гнева Сияющего Лица и Его вращающихся сонмов? Остерегись, не то Я опущу стопу так сильно, что сокрушится Мост меж Богами и людьми; тогда не сможешь больше служить человеку, или издавать полнозвучные аккорды».

«Узрите! Я призываю Лха, Блистательных Дхиани – Сынов Закона и Мудрости – и Того, с Сияющим Лицом – все, все ко Мне. Они решат».

2. Из Его головы, Его ступней, Его левой и правой руки устремились четыре безбрежных потока Огня. Они отыскивали обители Богов и стремительно доставили их к Мосту, где Фохат стоял с занесённой ногой. От Его пупа исходили Искры, которые, неведомо для Него, имели достаточно мощи, «чтобы смерть саму преодолеть».

3. И пришли Они все, Боги небес и преисподней, и сказали: «Наша способность созидать и разрушать почти утрачена. Сыновья Майи силой отняли у Нас могущество и мудрость. О Великий Брат, можешь завершить Пятый Шаг, но когда Ты отдохнёшь от трудов своих и вновь поднимешь Свою стопу для Шестого Шага – смотри! Ты будешь один. Те, кого Ты сейчас порицаешь, станут Богами прежде, чем завершится Твой Шестой Шаг, и Ты не поднимешь стопы снова, ибо Кольцо Пламени разомкнётся для Тебя, и Нить Твоей Жизни будет рассечена надвое».

4. Хоть и не смутился Фохат, но с ослабленной силой опустил Свою занесённую стопу на дальний берег Времени. Тьма окутала всё живое. Лики Сияющих скрылись от вращающихся Колёс. Дух вновь погрузился в раздумья.

СТАНЦА XXV

1. Тьма и сумерки следующей Ночи миновали. Стопа Могущественного была вновь поднята, и Своим светочем Он осветил Лица Сияющих. Тлеющие Искры пробуждались к жизни, отыскивали соски Сурабхи и, питаясь молоком её, быстро росли и набирали силу. Святая Гора проснулась, и из глубин её поднялись громадные облака огня и дыма, и громовые звуки. Явились демоны преисподней и сотрясали лик Тёмной Звезды, пока она вновь не пришла в полное равновесие.

2. К Тому, чей Сияет Лик, Меру воззвал громогласно: «Обрати же ко Мне Свою улыбку и разомкни оковы, сковавшие малые жизни в ледяных узах, дабы Искры в новых одеяниях пробудили всё живое произрастать для пропитания сынов Майи, когда они вновь придут искать осуществления своих мечтаний».

3. Затем прибыли Дхиан-Коганы – Дэвы Четвёртой – Те, которые потерпели неудачу в Третьей. Молвили они Сияющему Лику: «Позволь Нам закончить Наш труд, в котором Мы потерпели неудачу. Мы усвоили Свой урок».

После этого Они вошли в тела, созданные для Них. Отцы Четвёртой стали собственным потомством в Пятой. Они взяли себе супруг и творили в изобилии. Но их потомство ничего не знало о прегрешениях своих Отцов перед Богами и о причинах настигшего их кармического возмездия. Их разум был скован. Яростной и ожесточённой была их битва с духами Природы, облачёнными в низшие формы, и с демоническими сонмами преисподней. Временами они терпели поражение, а временами побеждали.

Они взывали к образам, которые создали своими руками, и к звёздам, и к Невидимым: «Явите нам мистерии Отцов наших. Мы слепы, глухи и немые перед лицом врагов наших. Мы нащупываем во тьме Свет, затепливший Огонь, ныне горящий внутри нас так тускло. Мы знаем, что Свет горит чисто и ярко в потаённых местах, но каждый раз, когда мы приближаемся к Нему, Он бежит от нас. И когда мы теряем слабый отблеск этого Света, Тьма сгущается ещё больше. Лучше умереть, чем вечно страдать от терзающей боли в неутолённой тоске по этому Свету».

4. Тогда пробудилось сострадание в сердце Могущественного – великого и царственного Всадника на Белой Лошади – и Он ответил им так: «Я пошлю Своего Сына. Он будет облачён в Огонь и станет как светоч, дабы зажечь Огни в ваших сердцах. От зажжённых им Огней истинный Свет засияет над вами».

Пространство между верхними и нижними водами небес отверзлось, и выступил Некто, подобный Солнцу, с силою и славою великою. Он встал на восходящей дуге Тёмной Звезды и коснулся ослеплённых глаз, ушей и губ всех просителей, собравшихся там, чтобы видеть, слышать Его и говорить с Ним. И молвил Он: «Я послан, чтобы стать светочем, который возожжёт Огни в сердцах у вас, и Я пребуду с вами до тех пор, пока Священный Свет не просияет так, что все враги предстанут зримо перед вашими очами, но только сами вы способны поразить их. Идите же и соберите топливо, и разожгите правильно Огни».

5. Он громогласно воззвал, и Великая Матерь снизошла вместе с Липиками. Они остудили и уплотнили Огненные Искры. Те, что были Трёх-, Четырёх- и Пятиугольными, когда спустилась долгая Ночь при завершении Пятой, были теперь сформованы и спрессованы в Шести- и Семиугольные.

6. Шесть Сыновей Фохата пришли, чтобы закалить, сгустить и направить Их в форму по образу Чхая Богов.

7. Две новые двери открылись из Конечного в Бесконечное. Чистый белый луч Божественного Солнца сиял сквозь вновь открытые двери и не преломлялся, распадаясь на части. Лик некогда Тёмной Звезды преобразился: она засветилась ярким светом. Тогда сопутствующие Колёса уловили преломлённые лучи, ибо они были последними в этой расе.

8. Великая Матерь воззвала к Вечному: «Моя работа для Твоего некогда отвергнутого сына окончена. И Он будет править Моим потомством, Я же вернусь к Тебе». Тогда закрылись врата между верхним и нижним мирами.

9. И снизошёл Дракон Мудрости, и с Ним Сонм с Алмазными Душами. Своею Божественной Сущностью Они наделили формы, созданные для Них – и были те уже не сынами Майи, но Сынами Воли и Йоги.

10. Между Конечным и Бесконечным более не будет преград, ибо Шестая естественно перейдёт в Седьмую.

СТАНЦА XXVI

1. Наконец, сыны Майи издали полнозвучный аккорд, и при этом звуке Иллюзия рассеялась. Истина раскрылась во всей своей полноте. Знание, Сила, Слава достижений облекли заново рождённых, словно одеянием.

2. По усеянному звёздами пути Богов – пути меньших Светов – навстречу рождению в других формах пришёл Он, непохожий на Богов, и всё же сродни Им; непохожий на Духов

Престола, но знаемый Ими, похожий на человека, но более, чем человек; и был Он в одеянии, сверкающем, как иней на солнце; величественный, суровый видом, но с мягкой речью.

3. От Света к Свету Он шагал, и каждая звезда аккорд мелодии нежнейшей издавала, когда Он на неё ступал. Чем ближе подходил Он, тем сильнее всё новые аккорды сливались в торжествующую песнь.

4. Но вот Он задержался, в высоте паря, и слух напряг, прислушиваясь к песне, которую теперь так звонко звёзды пели там, далеко внизу, у ног Его.

5. Тёмная некогда Звезда теперь блистала сияньем, отражённым от Его лица, и ясно доносились до Него раскаты аккордов полнозвучных, в которых прежде слышались одни лишь минорные тона мучения и скорби.

6. И Царь в Свои права вступил и был отныне всеми признан. «Я есмь первый, – Он сказал, – и Я же есмь последний, и Мы – одно. Из Тьмы явился Свет. Из Ничто [no-thing] произошли все вещи. Из Смерти возникла Жизнь вечная. Свершилось».

СТАНЦА XXVII

1. Фохат уже стопу занёс, но медлит, пока предела шага Своего Он не достиг. Охваченные горем, Сыны Огня к Нему воззвали: «Сыны Майи Кольца «Не преступи» достичь не смогут, если Ты тяжкую стопу поставишь на их шеи раньше, чем они достигнут Чхая этого Кольца».

2. Фохат возвысил голос Свой, молчавший долго, и Огненным Служителям Своим отдал приказ Его последнее решение возвестить Сынам Огня: «Я не промедлю ни Богов, ни человека ради, но вот всё, что Я сделаю. Идите к сынам Майи и извлеките священное созвучие из семиструнной Лиры внутри каждого из них. Быть может, это их разбудит ото сна и сообщит им скорость, чтобы дошли они до цели раньше, чем Моя стопа падёт на дальний берег тёмного Потока».

3. Вернулись Вестники и так сказали: «Нам не под силу пробудить священное созвучие. Но пять из всех семи струн Лиры будут звучать, две же другие всё ещё звучат нестройно».

4. Тогда разгневанный Фохат устремил поток огня, который охватил весь круг небесный и пробудил Асуров в вышних. Стремительно на крыльях ветра Они примчались из сфер вечного покоя и обратились к Фохату: «Поставь стопу Свою, если желаешь, и заверши Свой шаг, но прежде чем Ты так поступишь, знай, что до того, как вновь Ты вознесёшь стопу Свою, Мы, со Своими Братьями, Божественными Строителями, от Себя дадим сынам Майи то, в чём Ты сейчас отказываешь им, и Две Струны сей Лиры более не будут звучать нестройно».

5. «Когда будет извлечён первый полнозвучный аккорд, тогда Ты умрёшь – ибо Ты стар и Твоя работа близка к завершению. Поэтому оставь гнев и дай срок для работы, если хочешь продолжить Твои труды».

СТАНЦА XXVIII

1. С Востока, Запада, Севера и Юга явилось Четверо Святых. По пути Они собирали Разрушителей, заполняющих Их путь, и ускоряли их движение.

2. У Кольца «Не преступи» Они остановились и воззвали к Гуань-Инь созвучно: «Промолви одно лишь Слово, Слово из двух частей, и Мы услышим Его под покровом наших крыльев».

3. Тогда звучным голосом Гуань-Инь изрекла это Слово. Оно сотрясло небеса и вновь открыло путь между огненной Красной Звездой и Звездой, очищенной от своей черноты.

4. Сказал Он Святым: «Соберите Свои сонмы и устройте достойные обиталища для Ангелов Гласа. Они поведут возрождённых Сынов Воли и Йоги по пути, открытому Мною, дабы те смогли населить огненную Красную Звезду новой расой. Дангма откроет их глаза сиянию скрытого пути».

СОКРОВЕННЫЙ ЯЗЫК

ВВЕДЕНИЕ

На всей земле был один язык и одно наречие.
(Бытие, 11:1)

Ещё до того как у людей развилась речь, первые из человеческих рас обладали знанием всеобщего, или сокровенного языка, который был основан на соответствиях и аналогиях. Он был невербальным и выражался символами, встречаемыми по сей день в разных уголках света. Пускай малое, но всё же кое-какое знание об этом языке дошло и до нас, подтверждение тому – письмена дикарей. Их наскальные рисунки выглядят смехотворными. Но так ли это? Можно ли допустить, что однажды наши собственные записи станут предметом смеха в глазах потомков? Скорее всего, они покажутся им бессмысленными завитками, так как будут не читаемы без знания алфавита. Это обстоятельство указывает на скоротечность всех достижений, которые могут быть утрачены, если прежде время не сотрёт их в пыль, – и вновь мы возвращаемся к наскальным письменам, но теперь уже смотрим на них без малейшей усмешки, а с уважением к мудрости их авторов, ведь рисунки на камнях – вечных носителях – единственный способ гарантировано запечатлеть информацию на тысячи лет. Древние понимали это лучше нас и поэтому стремились выражать слова пиктограммами; мы тоже приближаемся к осознанию важности такого универсального наречия, ведь с его помощью можно было бы установить диалог с внеземными гостями. Сокровенный язык удобен тем, что позволяет выражать истину в сжатом виде, но в то же время – оставляет её неуловимой для невежд. Безусловно, что всё это совершается из благих намерений, иначе святыня была бы пущена по ветру. Семь принципов мироустройства звучат так:

1. *Принцип разумного порядка.* Не бывает второго без первого – и наоборот: как первый без второго, так и второй без первого – ни отец и ни мать, но суть абсолютного, имя которому – Бог.

2. *Принцип (само)подобия.* То, что лежит внизу подобно тому, что наверху, ибо бытующее сущее подобно сущему, из которого оно проистекает, чтобы бытовать, но будучи этим сущим и порождая иное сущее. Каждая часть целого, подобна целому, а целое – каждой из частей, которая содержится в нём; это аналогично тому, как отец и мать узнают себя в сыновьях и дочерях их.

3. *Принцип ритмичного движения.* Ничто не покоится – всё вибрирует и движется: нисходит и восходит, расширяется и сужается, разрежается и сгущается; всё колеблется как маятник. Через движение по окружности вселенские ритмы гасят друг друга, создавая иллюзию неподвижности внутри мирового колеса (действующая сила всегда равна силе, противодействующей ей).

4. *Принцип симметрии.* Второе – это зеркальное отражение первого, и оба сосуществуют вместе, ибо всё двойственно и имеет полюса, задача которых – установление баланса: $(-1) + 1 = 0$.

5. *Принцип семьи.* Род во всём: всё имеет и мужское, и женское начала, ведь у всего есть отец и мать, поэтому каждый – одновременно сын и дочь. Род проявляется во всех измерениях пространства и вечностях времени на протяжении Дня, а он и она – это одно целое, как $\frac{1}{2} + \frac{1}{2} = 1$.

6. *Принцип семеричности.* Всё из числа семь, поэтому всё – число семь. Каждые семь слагают круг в семи пространствах в течение семи времён: большой из братьев, малый из сыновей их.

7. *Принцип единства.* Каждая причина ведёт к следствию, а каждое следствие исходит из причины. Всё совершается по справедливости, и случай есть не что иное, как закон, который не распознан. Имя закона – карма. Она означает взаимодействие всего со всем, каждого с каждым, изнутри наружу и обратно, ведь первый (А) и последний (Ω) суть Бога. Различия – это внешний признак и иллюзия мира; единство – это внутренний признак и истина. «Я есмь Альфа и Омега, начало и конец, говорит Господь, Который есть и был и грядёт, Вседержитель» (Откровение, 1: 8).

Деление	Чувство	Орган чувств
Звук	Осязание	Кожа
Число	Зрение	Глаза
Цвет	Обоняние	Нос
Форма	Вкус	Язык
Положение ⁸	Слух и чувство равновесия	Уши (вестибулярно-слуховой аппарат)











Сокровенный язык содержит семь делений, основанных на Числе, Звуче, Цвете, Форме, Положении и двух скрытых ключах, недоступных ощущениям человечества, поскольку к пяти чувствам, являющимся достоянием современных людей, в будущем добавятся два новых. Шестое чувство – это психическое чувство цвета, а седьмое – чувство духовного звука. Эти чувства проявятся лишь у Шестой и Седьмой Рас. Единственным чувством Первой Расы было осязание, которое не было таким, каким его знаем мы, так как через него они могли ощущать, слышать и видеть. Подобное осязание означало способность молекул тел вибрировать с атомами внешней среды, которое затем дифференцировалось в пять чувств. Шестое и седьмое чувства неактивны. Обладание ими пока невозможно, и тем более эти чувства не имеют ничего общего с ощущениями, на которые опираются экстрасенсы. Человек состоит из семи тел, а значит, кроме физического зрения и его органа, имеется ещё шесть зрений, например, эфирное, астральное и ментальное. Я не случайно связал деления и чувства, ведь первые описывают мир, а вторые – посредники для его познания. В нашей Пятой Расе – и тех, и других по пять: столько же конечностей, пальцев на них, пробуждённых тел и управляющих ими стихий, символ которых – пентаграмма.

ЯСНОВИДЕНИЕ

Я говорил, что количество групп чувств равно семи, причём в каждом теле содержится по семь чувств, объединённых в октаву, действующую в соответствующем теле и через его органы. Как физическое зрение связано с глазами, так и прочие «зрения» используют свои «глаза». Впрочем, это не совсем так, и мне жаль, что я ввёл вас в заблуждение, но такая трактовка была нужна в качестве разминки. Физические чувства схожи с эфирными, а астральные – с ментальными. Подобие чувств, соседствующих тел, вызвано тем, что они, как сумма принципа и носителя, расположены на границах планов и между ними. Каждое из тел представляет треугольник с квадратом, или всадника на коне: первый – это воля, а второй – сила. Каждый из планов дважды семеричен. Например, физический план составлен из семи уровней материи, между которыми имеются семь промежуточных: жидкость-газ, газ-плазма и т.д. Физический план, как и другие, подразделяется на высшую и низшую половины, а именно: на семеричную эфирную часть и такую же плотную ($7 + 7 = 14$), хотя и вместе они тоже выступают как семь ($3 + 4 = 7$). Планы взаимопроникают друг в друга. Представьте ёмкость, заполненную камнями, водой и воздухом. Камни будут располагаться на дне сосуда, вода – посередине, а воздух – наверху. Но согласи-

⁸ В магии именно Положение соответствует слуху и чувству равновесия, ведь то и другое имеет общий орган чувств, а Звук соотносится с осязанием (чувством, появляющимся раньше других). Акустические волны необходимо воспринимать, прежде всего, через осязание, соприкасаясь с наполняющими воздух вибрациями.

тесью с тем, что часть воды будет на том же уровне, что и камни, заполняя пустоты между ними, так же как некоторый объём воздуха окажется растворённым в воде, в том числе достигающей дна.

НЕ-БЫТИЕ										АБСОЛЮТ
МАХАПАРАНИРВАНИЧЕСКИЙ ПЛАН (ЭФИР III)		СЕМЬ ПРИНЦИПОВ ЧЕЛОВЕКА	СЕМЬ НОСИТЕЛЕЙ ЧЕЛОВЕКА	«	}	БОЖЕСТВЕННОЕ ТЕЛО			}	ПРЕД-БОЖЕСТВЕННОЕ ТЕЛО
				«						
ПАРАНИРВАНИЧЕСКИЙ ПЛАН (ЭФИР II)				«	}	СВЕРХДУХОВНОЕ ТЕЛО			}	ПРЕД-СВЕРХДУХОВНОЕ ТЕЛО
				«						
НИРВАНИЧЕСКИЙ ПЛАН (ЭФИР I)				«	}	ДУХОВНОЕ ТЕЛО (УПАДХИ ДУХА)			}	
				«						
БУДДХИЧЕСКИЙ ПЛАН (ОГОНЬ)		1		«		АТМА-БУДДХИ			}	КАУЗАЛЬНОЕ ТЕЛО (БУДДХИ-МАНАС)
		2	1	«		БУДДХИ				
МЕНТАЛЬНЫЙ ПЛАН (ВОЗДУХ)		3	2	«	}	АРУПА	ВЫСШИЙ МАНАС		}	МЕНТАЛЬНОЕ ТЕЛО
				«						
		4	3	«	}	РУПА	НИЗШИЙ МАНАС		}	АСТРАЛЬНОЕ ТЕЛО (КАМА-МАНАС)
				«						
АСТРАЛЬНЫЙ ПЛАН (ВОДА)		5	4	«	}		КАМАРУПА (ТЕЛО ЖЕЛАНИЙ)		}	ПРАНИЧЕСКОЕ ТЕЛО (КАМА-ПРАНА)
				«						
		6	5	«	}		ПРАНА (ДУХ ЖИЗНИ)		}	ЭФИРНОЕ ТЕЛО
				«						
ФИЗИЧЕСКИЙ ПЛАН (ЗЕМЛЯ)		7	6	1. Атомический подплан	}		ЭФИРНЫЙ ДВОЙНИК (ЗЕРКАЛО)		}	ФИЗИЧЕСКОЕ ТЕЛО (УПАДХИ МАТЕРИИ)
				2. Сверхэфирный подплан						
				3. Эфирный подплан	}		ПЛОТНАЯ ОБОЛОЧКА		}	
				4. Плазменный подплан						
				5. Газообразный подплан	}				}	
				6. Жидкий подплан						
				7. Кристаллический подплан	}				}	
				«						

Ясновидение – это способность видеть мир во всей полноте, посредством всех видов зрения. Человек живёт в пространстве полном видимых и невидимых вещей. Среди вибраций есть те, на которые реагирует сетчатка глаза; мы называем их видимый свет. Но имеется множество волн неразличимых без особых приборов: ультрафиолетовое излучение, инфра- и ультразвук. И даже между собой люди различаются по способности отвечать на вибрации, которые доступны им, – речь о пределах восприимчивости. Отбросьте спектр на листе бумаги, после чего попросите людей отметить на ней крайние пределы спектра: одни увидят фиолетовый цвет дальше, а другие – увидят меньше фиолетового, но будут дальше видеть с красного конца. Найдутся и те, кто увидят дальше с обоих концов. Рентгеновские лучи – это наглядный пример тех результатов, которые получаются, когда тонкие вибрации оказываются доступны нам, ведь рентгеновским зрением, обладающим эфирной природой, объясняется такой вид ясновидения как видение сквозь какой-либо предмет или среду, непроницаемую для света. Ясновидение бывает трёх видов:

- 1. Простое ясновидение.** Оно даёт человеку возможность различать то, что окружает его в настоящий момент времени, включая эфирных и астральных существ, находящихся вблизи него.
- 2. Ясновидение в пространстве.** Это способность наблюдать события, происходящие в настоящем, но отдалённые от человека в пространстве либо скрытые заслоняющими их предметами.
- 3. Ясновидение во времени.** Это способность человека видеть события, отдалённые от него во времени. Иначе говоря – способность как просматривать прошлое, так и заглядывать в будущее.

Эфирное зрение наиболее понятно нам после физического, так как оно заключается лишь в чувствительности к спектру более быстрых вибраций. Какие же перемены принесёт этот дар? Главная перемена во внешнем виде вещей, вызванная обретением эфирного зрения, состоит в том, что они становятся почти полностью прозрачными вследствие сокращения длины волн тех вибраций, к которым человек сделался восприимчивым. Он может видеть сквозь стену, которая теперь выглядит не плотнее, чем туман, описать содержимое запертого ящика, а при практике – найти любое место в закрытой книге. Но всегда ли человек видит с помощью эфирного зрения в таких случаях? Если способность развита и находится под контролем человека, то он может воспользоваться ею или обычным зрением по желанию. Он переключается с одного способа на другой так же легко, как мы перемещаем фокус зрения, когда отрываем глаза от чтения газеты, чтобы увидеть что-либо вдали. Другая перемена, появляющаяся у обладателя эфирного зрения, заключается в том, что земля, которая была непроницаема, становится прозрачной (мы можем видеть сквозь неё на некоторую глубину, вроде того, как видим в воде). Это позволяет увидеть животное, роющееся под землёй, либо отыскать закопанный предмет. Пределы эфирного зрения в момент, когда человек смотрит сквозь материю, подобны пределам, которые накладывает физическое зрение, когда мы глядим сквозь воду или туман. Человек не может видеть дальше определённого расстояния, так как среда, сквозь которую он смотрит, хотя и становится почти прозрачной, но недостаточно, чтобы не зависеть от неё. Что же касается астральных чувств, то у этого тела и вовсе отсутствуют специальные органы чувств – только единый орган, которым является астральное тело, которым мы осязаем весь потусторонний мир, улавливая цвета и звуки.

Любое состояние физической материи имеет соответствующее ему состояние астральной, находящееся в связи с ним и отделяющееся от него лишь при помощи приложения оккультной силы, но даже тогда они остаются разделёнными лишь до тех пор, пока действует это усилие. Астральные частицы соединены между собой во много раз свободнее, чем физические атомы. Исследуя металлический предмет, мы имеем массу молекул, заключённых в кристаллическую решётку и не способных на перемены в их месторасположении, хотя каждая из них и вибрирует в своей области. Астральный дубликат такого предмета состоит из того, что зовётся «плотной» астральной материей, стало быть, из материи низшего подплана. И, тем не менее, эти частицы непрестанно меняют положение, передвигаясь с лёгкостью подобной частицам жидкости, доказывая отсутствие связи между физическим атомом и той астральной материей, которая оказывается его дубликатом. Астральное тело состоит из плотного соединения, повторяющего физическое тело, и облака редкой астральной материи (ауры). В обеих частях и между ними происходит круговорот частиц. Для человека, наблюдающего за движением частиц астрального тела, оно выглядит, словно борьба пузырей в кипящей воде, поэтому, хотя каждый физический орган имеет в качестве дубликата некоторое количество астральной материи, но он не задерживает в себе те же самые частицы дольше, чем на миг. Например, хотя физический глаз, несомненно, имеет астральный дубликат – эта часть астрального тела не менее и не более может отвечать на вибрации, вызывающие ощущение астрального зрения, нежели любая другая часть проводника. Поэтому человек, действуя в астральном теле, одинаково хорошо видит вещи, находящиеся как впереди него, так и позади, как над ним, так и под ним, даже не поворачивая головы в их сторону.

Через астральное зрение мир видится таким, каким его нельзя увидеть ни физическим, ни эфирным зрением, ведь астральные чувства открывают четвёртое пространственное измерение. Физическое зрение настолько ограничено, что, глядя на куб, человек видит только одну из сторон. Эфирное зрение позволит ему увидеть переднюю и заднюю стороны, причём вторую ещё нужно зеркально отразить, чтобы видеть её так, как она выглядит, если обойти куб. Астральное зрение показывает куб без искажений и со всех сторон. Чтобы понять, как такое стало возможным, приведу пример: представьте, что держите конус под прямым углом к листу бумаги, а после пропускаете его через её плоскость. Двухмерный человек, если бы он жил на поверхности этого листа, будучи неспособным воспринимать ничего, что оказывается за его пределами, не только не увидит конус целиком, но и не сможет получить какое-либо представление о нём. Всё, что

он увидит – появление круга, который будет увеличиваться, пока не исчезнет столь же необъяснимым образом, как появился. Глядя на событие с высоты третьего измерения легко увидеть, что этот человек находится в заблуждении. Как мы одновременно видим все точки двухмерной фигуры, так и астральное зрение «приподнимает» нас на высоту четвертого измерения: человек может прочесть в закрытой книге любую страницу, потому что он смотрит на неё уже не сквозь другие страницы, но прямо на неё, как если бы это была единственная страница, а глубина, на которой зарыт клад, больше не служит препятствием, ведь искатель не смотрит сквозь землю, лежащую между ним и кладом. Толщина стены и их количество препятствуют ясности эфирного зрения, но не проблема для астрального, ведь на астральном плане ни одна из них не будет находиться между объектом и наблюдателем. Чтобы понять те астральные феномены, которые происходят в нашей реальности, взгляните на возможности, вносимые четвертым измерением: 1) предмет, перемещающийся в четвертом измерении, может внезапно появляться и исчезать в трёхмерном мире; 2) предмет в закрытом пространстве (например, окружённый сферой) может покинуть его через четвертое измерение; 3) «согнуть» трёхмерный мир, как лист бумаги, можно приблизить две удалённые точки, а, совместив их, вовсе устранить пространство между ними; 4) асимметричный предмет, который ориентирован вправо, можно развернуть так, что он появится как ориентированный влево; 5) каждая из точек в любом трёхмерном предмете – будь то внешняя или внутренняя, – с высоты четвертого измерения видна так же отчётливо как на ладони.

Астральный план имеет опасности, и в первую очередь, это угрозы со стороны сущностей, норовящих навредить потерявшим мужество и боящимся взглянуть им в глаза. Сначала следует укрепить тело, подчинить эмоции и мысли, ведь если человеку не по плечу сохранять спокойствие в мире, где он рос с детства, то, что же говорить о его хладнокровии в мире чуждом для него⁹.

ЕСТЬ ЛИ ПРЕДЕЛЬНЫЙ АТОМ?

Обычной геометрической формой, числом, звуком, цветом и положением может быть выражено намного больше, нежели тысячей слов. Я покажу это на примере двух древнейших символов, а именно: белого круга и круга с чёрной точкой. Ближе всех к их пониманию приблизилась Е. П. Блаватская и было бы упущением не включить её слова на страницы настоящего труда:

«Архаический манускрипт – коллекция пальмовых листьев, приведённых особым, неизвестным науке способом в состояние непроницаемости для воды, огня и воздуха, лежит перед глазами пишущей эти строки. На первой странице изображён чистый, белый Диск на чёрном фоне. На следующей странице тот же Диск, но с Точкою в центре. Первый, как это известно изучающему оккультную науку, представляет Космос в Вечности перед новым пробуждением ещё дремлющей Энергии, эманации Вселенной в последующих системах. Точка в до сих пор незапятнанном круге, – пространство и Вечность в состоянии Пралайи – указывает на зарю дифференциации. Эта Точка в Мировом Яйце есть Зародыш внутри его, который разовьётся во Вселенную, во всё Сущее, в беспредельный, периодический Космос; Зародыш, являющийся, периодически и поочередно, то скрытым, то действенным. Единый Круг есть Божественное Единство, откуда всё исходит и куда всё возвращается; его окружность – вынужденно относительный смысл в силу ограниченности человеческого ума – предпосылает отвлечённое, вечно-непознаваемое ПРИСУТСТВИЕ, а его площадь – Вселенскую Душу, хотя оба они едины. Тем, что лишь площадь Круга белая, вся же окружающая плоскость чёрная, ясно указывается, что этот план, как бы он ни был ещё тускл и туманен, является единственным доступным человеку знанием. На этом плане начинаются проявления Манвантары, ибо в этой ДУШЕ дремлет во

⁹ Использованы материалы из книги Ч. Ледбитера «Ясновидение. Сны». – М.: Профит-Стайл, 2004.

время Пралайи Божественная Мысль, в которой сокрыт план каждой грядущей Космогонии и Теогонии.

Это есть ЕДИНАЯ ЖИЗНЬ, вечная, невидимая и, в то же время, вездесущая, без начала и конца, но периодичная в своих регулярных проявлениях, между которыми царствует мрак тайны Не-Бытия; несознательное, вместе с тем Абсолютное Сознание, непостижимое, тем не менее, единая самосуца Реальность; истинно, «Хаос для чувств, Космос для разума». На эзотерическом языке её единое абсолютное свойство, вечно непрекращающееся Движение, называется «Великим Дыханием» и является непрерывным движением Вселенной в смысле беспредельного, вечносущего Пространства. То, что лишено движения, не может быть Божественным. Но фактически и в действительности нет ничего абсолютно неподвижного во Вселенской Душе»¹⁰.

Агрегатное состояние	Уровень вещества	Стихия	План	
Атомическое	Преон (предельный физический атом)	Эфир III	Эфирный двойник	Физический
Сверхэфирное	Кварк	Эфир II		
Эфирное	Адрон	Эфир		
Плазменное	Ядро	Огонь	Плотная оболочка	
Газообразное	Атом	Воздух		
Жидкое	Молекула	Вода		
Твёрдое	Кристаллическая решётка	Земля		

Любой предмет во Вселенной, каким бы он ни был, обладает семеричным строением. Вот почему отсутствует такое понятие как неделимость, ведь всякая вещь – это сразу семь вещей. Каждая семёрка – бусины круга, или цикла, зовущегося ожерельем. Оттого становится очевидной тщетность попыток, которые полосой неудач преследуют учёных в поисках фундаментального атома. Что же такое астральная и ментальная материя? Первую попытку соединить миры предприняли А. Безант и Ч. Ледбитер в «Оккультной химии». Они изучали химические элементы с помощью ясновидения, делая зарисовки увиденной атомной структуры, говоря не только об элементарных частицах и кварках, но в том числе о предельном атоме. На рисунке видно как выглядит структура водорода (H), кислорода (O) и азота (N). Вверху рисунка находится изображение предельного атома, который выглядит одинаково для всех трёх элементов, поэтому нарисован один раз; там же указано количество первичных атомов, содержащихся в этих элементах, – это 18, 290 и 261. Горизонтальные линии отделяют агрегатные состояния материи: твёрдое, жидкое, газообразное, плазменное, эфирное, сверхэфирное, атомическое. Ч. Ледбитер писал:

«Первым химическим атомом, выбранным для рассмотрения, был атом водорода (H). При внимательном взгляде на него было обнаружено, что он состоит из шести меньших частиц, заключённых в яйцеобразную форму. Она вращалась с огромной скоростью вокруг своей собственной оси, и внутренние частицы совершали аналогичное вращение. Весь атом вращается и трепещет, и должен быть успокоен, прежде чем будет возможно точное наблюдение. Шесть меньших тел организованы в два набора по три, образуя два треугольника, которые не взаимозаменяемы, а являются отражениями друг друга. (Линии на диаграмме этого газообразного подплана – не линии силы, а показывают два треугольника; на плоскости нельзя ясно изобразить взаимопроникновение этих треугольников). Далее, эти шесть тел не все одинаковы; каждое содержит по три меньших частицы – каждая из них является предельным физическим атомом, – но в двух из них эти три атома расположены в линию, в то время как в оставшихся четырёх они располагаются треугольником.

Стенка ограничивающего сфероида, в котором заключены эти частицы, когда составляют треть, газообразное состояние материи, выпадает, когда атом газа поднимается к следующему состоянию, и шесть частиц оказываются на свободе. Они сразу же перестраиваются в два треугольника, каждый заключённый в ограничивающую его сферу; два, отмеченных *b* на диаграм-

¹⁰ Е.П. Блаватская «Тайная доктрина» Т. 1. – М.: Эксмо, 2005. – С. 55-56.

ме, объединяются с обозначенными b' чтобы сформировать тело, имеющее положительный характер, остающиеся три формируют второе тело, отрицательное. Они образуют водородные частицы низшего подплана эфира, обозначенного на диаграмме E_4 – эфир 4. При поднятии дальше они претерпевают ещё одну дезинтеграцию, теряя свои ограничивающие стенки; положительная частица E_4 , теряя свою оболочку, становится двумя; одна из них, обозначенная b , отличается линейным расположением содержащихся в ней первичных атомов, заключаются в оболочку, а другая, будучи третьей, из входивших в состав E_4 , теперь освобождается. Отрицательная частица E_4 , аналогично, теряя свою оболочку, становится двумя частицами, одна из которых состоит из двух частиц, обозначенных b' , а другая, оставшаяся, остаётся свободной. Эти свободные частицы не остаются на уровне E_3 , а переходят незамедлительно на E_2 , оставляя положительные и отрицательные частицы представителями водорода на E_3 . При перенесении этих частиц одним шагом выше их оболочка исчезает и внутренние частицы освобождаются, причём те, в которых атомы расположены линейно, являются положительными, а в которых треугольное расположение – отрицательными [...] При подъёме этих частиц ещё на один шаг далее исчезновение стенок делает содержащиеся атомы свободными, и мы достигаем предельного физического атома, материи в состоянии E_1 . Разрушение этих образований освобождает частицы астральной материи, так что здесь мы достигаем пределов физической материи. Читатель-теософ с интересом заметит, что таким образом мы наблюдаем семь определённых подразделений физической материи, но не больше»¹¹.

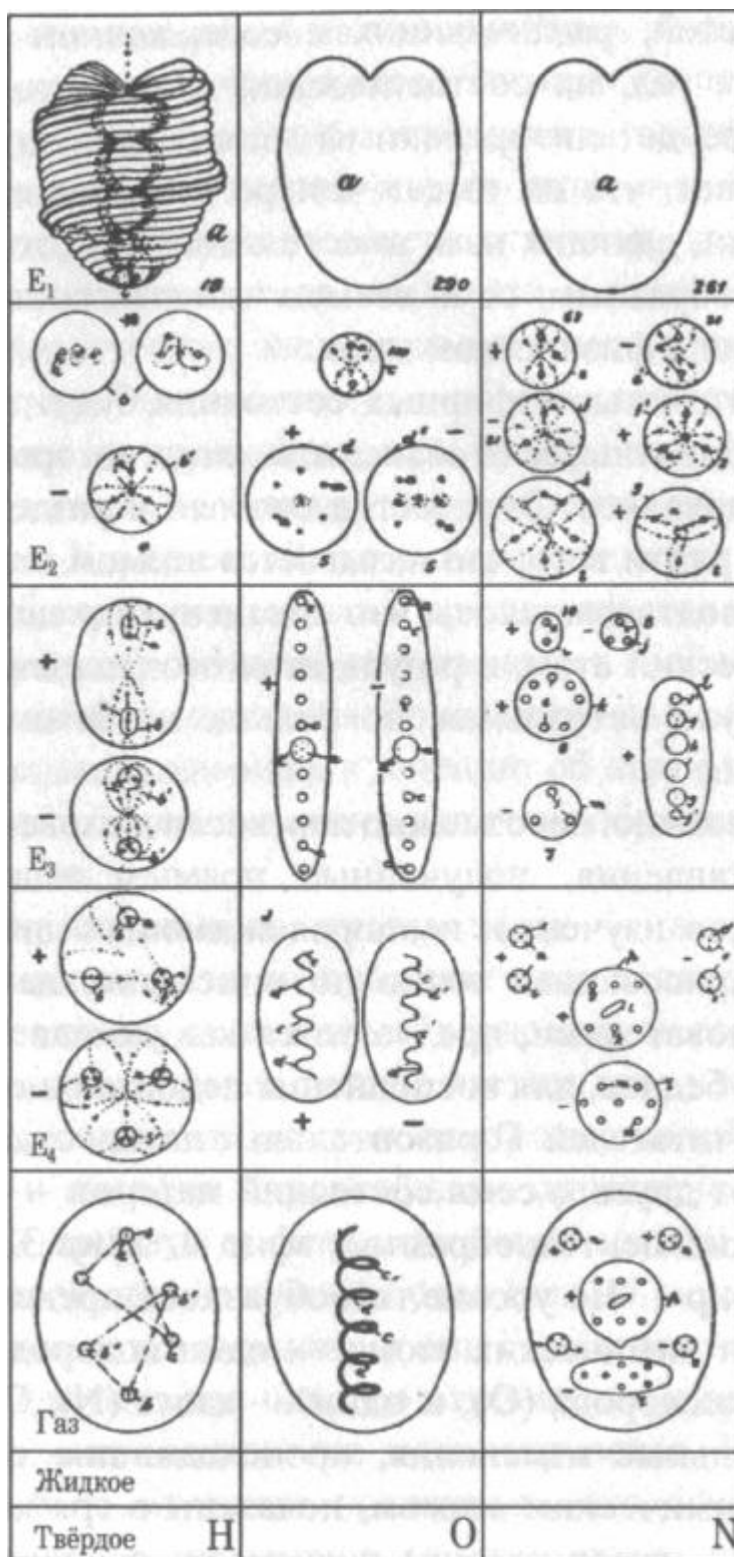

¹¹ А. Безант, Ч. Ледбитер «Оккультная химия». – М.: Амрита-Русь, 2008. – С. 27-30.

энергия исходит, условно называют женскими, а те, через которые исчезает, – мужскими. Претон имеет сферическую форму с углублением, в которое по спирали втекает сила. Он «формируется потоком жизненной силы и исчезает при её отливе. Когда эта сила возникает в «пространстве» – возникает очевидная пустота, которая должна быть восполнена субстанцией особого рода, невообразимой тонкости – возникают атомы; если её действие будет искусственно прекращено для единичного атома, он исчезает; ничего не остаётся. Вероятно, будь этот поток сдержан хоть на мгновение, целый физический мир мог бы исчезнуть, как облако растворяется в небесах»¹².

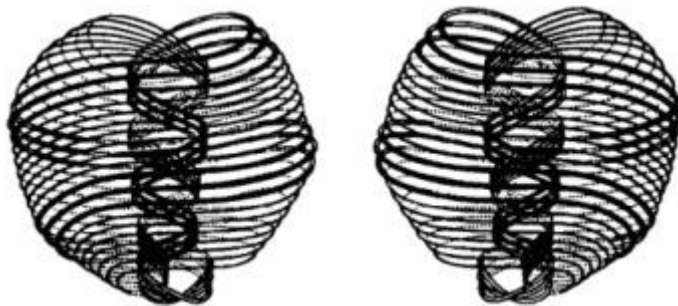

«С целью исследовать устройство этого атома искусственно создаётся пространство; тогда, когда будет сделан проём в стенке, построенной таким образом, окружающая сила втечёт внутрь, и незамедлительно появятся три вихря, окружающих «дыру» своей тройной спиралью из двух с половиной витков и возвращающихся к своему источнику по спирали внутри атома; за ними

сразу следуют семь более тонких вихрей, которые следуют по спирали первых трёх по внешней поверхности и возвращаются к своему источнику по спирали внутри неё, протекая в противоположном направлении – пересекаясь с первыми тремя, как змеи на жезле Гермеса. Каждый из трёх более грубых вихрей, будучи расправлен, образует замкнутый круг; каждый из семи более тонких также образует замкнутый круг. Силы, которые текут в них, опять же, приходят «извне», из четырёхмерного пространства. Каждый из более тонких вихрей состоит из семи ещё более мелких спиралей, расположенных последовательно под прямыми углами друг к другу, каждая тоньше предшествующей ей, их мы называем спириллами.

Из вышесказанного будет понятно, что об атоме нельзя сказать, что он имеет собственную оболочку, если, конечно, не обозначить так эти вихри энергии; его «стенка» – это «раздвинутое пространство». Как было сказано в 1895 году о химическом атоме, сила «расчищает себе пространство, раздвигая недифференцированную материю плана и создавая для себя вращающуюся оболочку из этой материи». Оболочка принадлежит не атому, но пространству.

В трёх вихрях текут три потока различных электричеств; семь же вибрируют в ответ на эфирные волны всех видов – звук, свет, тепло и т.д.; они демонстрируют семь цветов радуги; издают семь звуков натурального ряда; отвечают множеством способов на физические колебания – вспыхивая, звуча, пульсируя, они непрерывно движутся, невообразимо красивые и сверкающие.

Атому – как пока было обнаружено – присущи три движения, то есть это его собственные движения, независимые от какого-нибудь воздействия извне. Он непрерывно крутится вокруг собственной оси, вращаясь, как волчок; он описывает малый круг со своей осью, поскольку ось вращающегося волчка движется по малому кругу; он совершает равномерную пульсацию, сжатие и расширение, подобно биению сердца. Когда подводится сила, чтобы быть проведённой через него, он танцует вверх и вниз, дико бросается из стороны в сторону, совершает наиболее быстрые и удивительные круговые движения, но три основных движения присутствуют постоянно. Если заставить его в целом вибрировать с частотой, дающей один из семи цветов, вихрь, относящийся к этому цвету, ярко засияет»¹³.

Таким образом, даже предельный физический атом является таковым условно, потому как он может быть разделён на частицы, которым будет соответствовать низшая астральная материя (эквивалент стихии земли). Утончая астральную материю и достигая её предельного атома, выяснится, что и этот атом точно так же составлен из грубых частиц, но уже ментального плана.

¹² А. Безант, Ч. Ледбитер «Оккультная химия». – М.: Амрита-Русь, 2008. – С. 49.

¹³ Там же. – С. 50-52.

АЗБУКА ОККУЛЬТИЗМА

В 1490-1492 годах Л. да Винчи раскрыл одну из оккультных тайн, находимую в рисунке Витрувианского человека. На нём представлена фигура мужчины в двух позициях: с разведёнными в стороны руками и ногами, вписанная в окружность; с разведёнными руками и сведёнными ногами, вписанная в квадрат. Пупок совпадает с центром круга, как символа духовного мира, а центром квадрата, или земного царства, является область гениталий. И квадрат, и круг можно превратить в куб и шар. Если человек будет вписан в куб, то в него же впишется шар, внутри которого разместится октаэдр, чьи вершины соответствуют макушке головы, сведённым ступням и обеим разведённым в стороны ладоням. Ещё две вершины находятся на уровне копчика – спереди и сзади, очерчивая окружность перпендикулярную оси тела. Центр окружности соответствует положению посередине и совпадает с муладхарой, являющейся нижним входом, ведущим в человеческое тело. Правая половина тела представляет собой мужской аспект (огонь), левая – женский (вода), верхняя – духовный (воздух), а нижняя – материальный (земля)¹⁴.

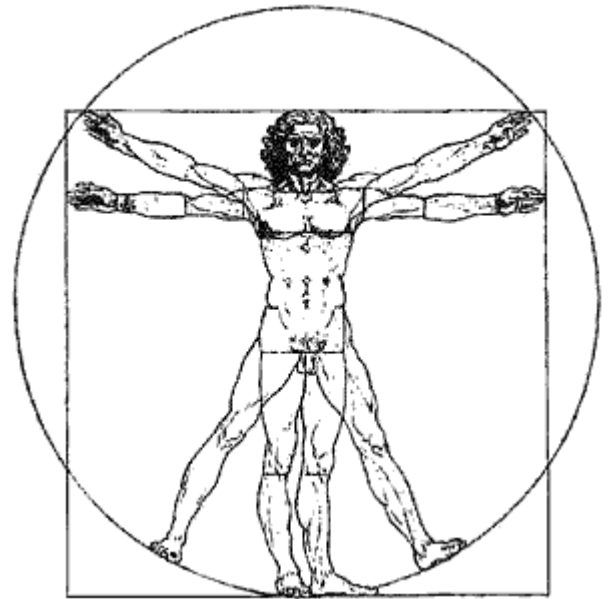

Земля вращается против часовой стрелки, тогда как Солнце, проходя небосклон, движется согласно часовой стрелке. Из этого возникла идея о том, что энергия, движущаяся по часовой стрелке, является духовной и светлой, а против неё – тёмной, так как соотносится с энергией Земли. Однако не следует видеть в потоке текущем против часовой стрелки одно лишь зло, ибо материализация не что иное, как начало эволюции. Против часовой стрелки энергия нисходит до физического плана, оборачивая формы в тела, но чтобы покинуть этот мир форма вынуждена уничтожить свой сосуд и обратное движение потока – единственный способ испускания духа.

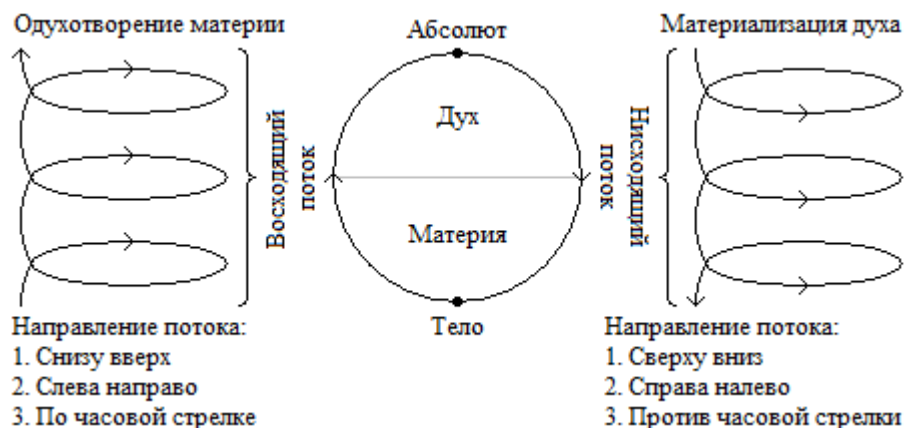

Нисхождение характеризуется сгущением материи, а восхождение – её разрежением. Эти два процесса составляют полный круговорот, что отсылает к предельному физическому атому. Нисходящий поток согласуется с Землёй и через него энергия изливается на физический план, в

¹⁴ Читатель, вероятно, придёт в недоумение, когда обнаружит по мере чтения труда, что предметы, расположенные на рисунке слева описываются как находящиеся справа, а предметы справа – слева. Причина этого в том, что таковыми они кажутся только относительно наблюдателя, ведь если нарисовать на бумаге человека, то правая половина его тела будет расположена с левой стороны от нас, а левая половина – с правой стороны.

то время как восходящий поток соотносится с Солнцем и, закручиваясь вслед за ним по часовой стрелке, проглатывает и расщепляет частицы земного царства, работая, будто чёрная дыра. Внутри человека тоже циркулируют два ветра, дующие вниз и вверх: первый питает энергией, а второй – опустошает. Нисходящий поток интерпретируется как помощь от высших сил в ответ на произнесённую молитву или прочитанное магом заклинание. Другое движение – снизу вверх – производит восходящий поток, направленный из глубины планеты и через человека в космос. Восходящий поток интерпретируется как обращение к высшим силам. Это может быть и желание эгоистического замысла, и мольба о помощи, и готовность воссоединиться с Богом. Между руками тоже имеются два потока энергии. Если энергия течёт от левой (женской) руки к правой (мужской), то формируется восходящий поток, движущийся по часовой стрелке. Когда поток следует против часовой стрелки, то правая рука проявляет себя как женское начало: через свою женскую половину передаёт энергию левой, представляя нисхождение из духовных сфер в наш мир.





ЧИСЛО

Числа – это не только абстракция, используемая для количественной характеристики, но и для качественной – в белой магии и колдовстве, – поэтому математика считается ответвлением Древней Науки. Упоминания об этом учении утеряны, но эхо о нём живёт до сих пор, и числа – свидетельство того. За тысячи лет существования математика обзавелась массой всевозможных чисел: натуральными, иррациональными, комплексными. Но сами числа, а именно их магическая изнанка, так и не была разгадана учёными. Древние народы использовали для счёта камни, узелки и прочую утварь, имеющуюся под рукой. С изобретением письменности начали применять буквы алфавита и разнообразные способы сокращённой записи. Есть множество символов, передающих значение того или иного числа, и в каждой стране мира привыкли чертить их на свой лад – римские цифры, древняя вавилонская клинопись, китайские, египетские иероглифы. Облик чисел неслучаен и имеет оккультный подтекст. Увы, изучение этих нюансов выходит за рамки сокровенного языка, но что важнее – начертание числа, как и любой другой способ его выражения, лишает число магической силы, ведь оно – абстракция. Числа нельзя увидеть, услышать или ощутить – они лишены вкуса и запаха, так как принадлежат миру духовных явлений. Поэтому, выбирая из разных, но одинаково несовершенных способов, я прибегнул к международной записи чисел – арабской, являющейся самым распространённым посредником для передачи истин, открытие которых стало моим долгом. Числа всецело принадлежат духовному миру и проявляются лишь, когда обретают вид геометрических форм, опускаясь на физический план. Чтобы у вас не возникло путаницы, я приведу пример двойной природы чисел: количественной характеристикой тройки являются три разделённые точки, а качественной – три точки как единое целое, и обе эти характеристики соответствуют двум частям выражения $1 + 1 + 1 = 3$.

МНОГОМЕРНАЯ АЛГЕБРА

Линейная алгебра неразрывно связана с магией, но прежде я затрону числа на размерность ниже, а именно нулевое пространство, включающее в себя лишь понятие времени. Оно лишено множества чисел, за исключением единицы, но в то же время содержит всё их многообразие за счёт присутствия фактора неопределённости, который возникает при делении на ноль. Одномерное пространство – это бесконечная прямая, точкам которой соответствует множество действительных чисел. Причина их популярности в простоте их использования, и хотя им не сравниться с числами других порядков, но для нужд чёрной магии их силы хватает. В материальном мире эти числа имеют вид отрезков, дуг, петель и узлов – одно-, двух-, трёх- и четырёхмерных линий. Все положительные числа – это отражение отрицательных, как материя отражение духа.

История чисел началась в глубокой древности. Вначале возникло понятие о целых числах, измерение площадей и объёмов привело к появлению дробных чисел, а потребность в выражении отношения величин вызвало введение иррациональных. Иррациональные числа выражаются непрерывной дробью, а также геометрически – через длины рёбер, площади и объёмы фигур. Частный случай иррациональных чисел – трансцендентные, например, π . Как числа проявляют себя в магии? Тройка – это мысль, или причина, а тригон – её следствие, ведь он – реализация мысли на нижележащем плане. При длине стороны равной единице, периметр тригона соответствует тройке и характеризует временной аспект – это Мозг Отца, мужское начало, а площадь – пространственный – Лоно Матери, женское начало, придающее ту полноту, без которой мысль была бы незрима в нашем мире. Площадь такого треугольника равна $\sqrt{3}/4$, которое является иррациональным числом и характеризует мужскую половину внутри женского начала. Это число, как мост, переправляет энергию из области неосознанного духа (числа) в царство материи (формы).

Периметр (мужское начало)		Площадь (женское начало)	
3		$\sqrt{3}/4$	
Число (мужское в мужском)	Форма (женское в мужском)	Число (мужское в женском)	Форма (женское в женском)

Люди обманываются, полагая, что числа натурального ряда, являясь прародителями всех других чисел, непременно наделены особой магической силой, превосходящей числа иного рода. Целые числа не обладают уникальными свойствами в сравнении с остальными, так как все числа в равной степени принадлежат миру идей. Числа натурального ряда примечательны лишь тем, что они являются воплощением материи в её низшей форме, а их сущность изучена гораздо глубже других. Совершенно другое дело – отрицательные числа. Поскольку Вселенная описывается числами натурального ряда, то отрицательные числа оказываются их эквивалентами в духовном мире, ведь эта половина числовой прямой не имеет аналогий в реальности. И первые, и вторые, как Инь и Ян, поддерживают баланс между материей и духом, чтобы конечная сумма их энергий была равна всё той же силе, существовавшей у порога творения, которая есть ноль и Бог.

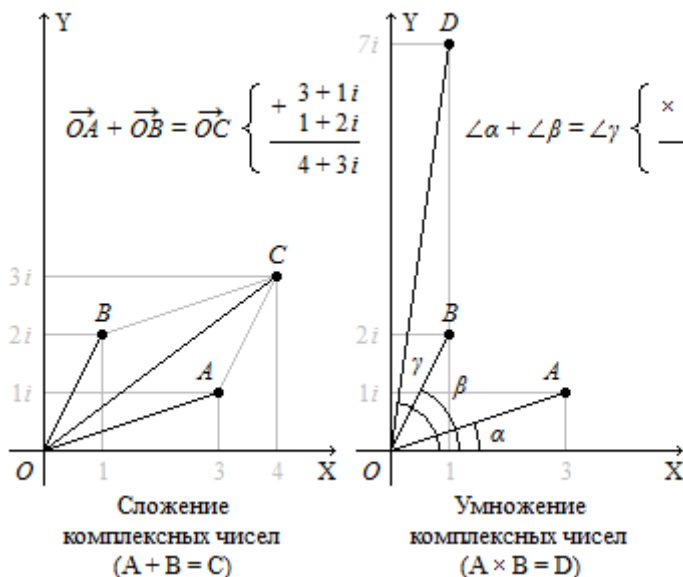

Двухмерное пространство – числовая плоскость, точки которой – бесконечное множество комплексных чисел. Пользу от мнимых величин оценили только в 1572 году. Тогда же были даны правила операций над комплексными числами. Символ $i = \sqrt{-1}$ был введён на рубеже XVIII-XIX веков. Комплексные числа являются расширением множества действительных чисел и имеют вид: $c = a + bi$. Две части уравнения указывают на двухмерность. Действительная часть откладывается по оси абсцисс, а мнимая – по оси ординат. У операций, производимых над комплексными числами, – сложение и умножение – имеется геометрический смысл. Сумма таких

чисел соответствует сложению векторов, а вот их произведение представляется сложением углов.

Активное развитие комплексного анализа вызвало интерес к нахождению нового вида чисел, содержащего сразу две мнимые единицы. Эта модель оказалась бы полезной при решении пространственных задач в математике и в физике, ведь подобным множеством описывалась бы наша трёхмерная реальность. Новый вид чисел был обнаружен лишь в середине XIX века, однако он содержал не две, а целых три мнимые единицы – эти числа были названы кватернионами.

НАТУРАЛЬНЫЙ РЯД

Числа натурального ряда, возникающего при счёте, используются в магических ритуалах чаще других по причине их простоты и ясности. Этот ряд соответствует материи в противоположность отрицательным числам, характеризующим проявления духа. Духовными и мужскими считаются все нечётные числа, а материальными и женскими – чётные. Нечётное число – это сумма нечётного и чётного чисел, подобно X- и Y-хромосоме. Чётное число образуется парами

нечётных или чётных чисел, как XX-хромосомы¹⁵. Каждое число содержит мужскую половину и женскую, как у всего есть отец и мать. Исключение – Единое Число – бесполое, когда единственное, но вместе с двойкой оно обретает статус нечётного числа, выступая как носитель мужской силы. Положительные числа являются носителями женского начала и считаются материальными, тогда как отрицательные числа соотносятся с духовным миром и мужским началом, и раз уж внутри себя каждое начало также двойственно, то и среди чисел натурального ряда тоже содержатся как мужские, так и женские числа, названные нечётными и чётными соответственно.

Арифметическими формулами нельзя корректно выразить магическое объединение энергий и сил, ибо математика в том виде, в котором её используем мы, слаба. Натуральный ряд считается бесконечным, ведь



$$-1 + -2 = -3 \quad 1 + 2 = 3 \quad -2 + -1 = -3 \quad 2 + 1 = 3$$

для любого числа найдётся число, больше, чем оно. Среди всех этих чисел выделяют семь базовых: 1, 2, 3, 4, 5, 6 и 7; а все остальные числа – упрощаются до них. Простым называется число, имеющее в качестве делителей единицу и себя, которое можно представить как сумму двух или более базовых чисел, и по этой причине, оно является соединением нескольких сил, интеграция которых рождает на свет новые сорта энергии. Составные числа – произведение двух или более простых чисел. Их свойства повторяют качества всех своих делителей, как мы, глядя в зеркало на своё лицо, узнаём в нём черты отца и матери. Например, число 25 кратно числу 5, поэтому я рассматриваю последнее, как первичную форму, и использую знание о нём, как ключ. Число, имеющее среди делителей одновременно несколько базовых чисел, включает в себя все свойства этих чисел, становясь многофункциональным. Яркий пример – число 12, встречаемое во всех учениях, ведь среди его делителей – пять базовых чисел. Кроме того, оно также является суммой двух базовых чисел, не вошедших в перечень его делителей ($5 + 7 = 12$). Наименьшее число кратно шести базовым числам – 60, а семи – 420. Интересным свойством обладает число 6, которое кратно трём первым числам, равно их сумме и их произведению: $1 + 2 + 3 = 1 \times 2 \times 3 = 6$.

Первые двадцать два числа, включая ноль, соотносятся со старшими арканами Таро, представляя двенадцать знаков зодиака, семь планет и три плана – огненный, воздушный и водный. Двадцать восемь чисел следующие за ними соотносятся с различными лунными фазами: первая половина представляет 14 дней растущей Луны, вторая – стареющей. Три верхние октавы соотносятся с эфирными стихиями ($7 + 7 + 7 = 21$), а четыре нижние – со стихиями огня, воздуха, воды и земли ($7 + 7 + 7 + 7 = 28$). В магии особое значение отводится именно этим сорока девяти числам, или семижды семи Сыновьям семи братьев, рождённых из Мозга Отца в Лоне Матери.

Магия использует математику особого рода, чем та, с которой привык иметь дело человек, затрагивая не только количественное значение, но и качественное, которое отличается у целого и его частей, – вот почему ей чуждо такое свойство как аддитивность. Магия касается не только чисел, но учитывает их положение в выражении. Оккультный закон гласит – *зеркальное отражение слагаемых даёт зеркальный результат*, что подтверждает отсутствие коммутативности. Наглядный пример – хорошо знакомая химикам поговорка: «не плюй в кислоту!» (ведь именно кислоту добавляют в воду). Любая сумма – это взаимодействие двух либо нескольких объектов, в данном случае чисел, которые сливаются в общей вибрации, воспринимаемой глазом как форма.

¹⁵ Почему мужское начало считается берущим, а женское – дающим? Если объект находится в состоянии покоя, то он обладает только потенциальной энергией, то есть он пассивен, а его энергия представляет женское начало. Если объекту придать движение, то часть его потенциальной энергии перейдёт в кинетическую. Для движения объект вынужден черпать энергию покоя (женскую), превращая её в энергию действия (мужскую). Одно начало берёт энергию, а другое – отдаёт её. Но пассивное тоже может брать, ведь любой опустошённый сосуд должен наполниться вновь. Мужское начало в этом случае становится дающим, теперь оно – поток, наполняющий сосуд. Иначе говоря, мужское начало отдаёт энергию посредством женской половины, присутствующей в нём, а женское начало берёт энергию, используя мужскую половину, имеющуюся в ней.

Положение	$A + B + C = D$	Место алгебраического члена (числа) в математическом выражении
Снаружи	D	Искомый результат математического выражения (без учёта отдельных членов выражения).
Внутри	$A + B + C$	Математическое выражение, включающее в себя составляющие его члены и знаки математических операций.
Справа/сверху	A	Первый (ранний) член относительно других чисел математического выражения.
Посередине	B	Средний член, находящийся между крайними числами математического выражения.
Слева/снизу	C	Последний (поздний) член относительно других чисел математического выражения.

ФИГУРНЫЕ ЧИСЛА













В 1670 году П. Ферма сформулировал теорему: «Всякое натуральное число – либо треугольное, либо сумма двух или трёх треугольных чисел. Всякое натуральное число – либо квадратное, либо сумма двух, трёх или четырёх квадратных чисел. Всякое натуральное число – либо пятиугольное, либо сумма от двух до пяти пятиугольных чисел» и т.д. Интересный образец числовых последовательностей – треугольник Паскаля, в вершине и по бокам которого стоят единицы. Каждое число в нём равно сумме двух чисел, расположенных над ним. Это одна из самых изящных схем, описывающих происхождение чисел натурального ряда.

1
1 1
1 2 1
1 3 3 1
1 4 6 4 1
1 5 10 10 5 1
1 6 15 20 15 6 1
1 7 21 35 35 21 7 1
1 8 28 56 70 56 28 8 1
1 9 36 84 126 126 84 36 9 1
1 10 45 120 210 252 210 120 45 10 1

1. Первые диагонали (справа и слева) представляют последовательность точечных чисел.
2. Вторые диагонали – 1-симплексных (линейных) чисел: 1, 2, 3, 4, 5, 6, 7...
3. Третьи диагонали – 2-симплексных (тригональных) чисел: 1, 3, 6, 10, 15, 21, 28...
4. Четвёртые диагонали – 3-симплексных (тетраэдрических) чисел: 1, 4, 10, 20, 35, 56...
5. Пятые диагонали – 4-симплексных чисел: 1, 5, 15, 35, 70, 126, 210...
6. Шестые диагонали – 5-симплексных чисел: 1, 6, 21, 56, 126, 252, 462...
7. Седьмые диагонали – 6-симплексных чисел: 1, 7, 28, 84, 210, 462, 924... и т.д.



Правые и левые ветви древа чисел растут вместе, а повторение чисел на ветвях указывает на рекомбинацию, когда, оставаясь тем же числом, изменяется геометрическая форма, переходя из пространств одних размерностей в другие. Например, десятка – это четвертое тригональное и третье тетраэдрическое число. По достижению количественного значения форма изменяется в качественном смысле и, совершая прыжок, переходит из плоскости в трёхмерную реальность. Каждое следующее фигурное число ряда, образующего определённую форму, оказывается чуть более совершенной интерпретацией этой фигуры. Всякое фигурное число можно исследовать в свете образуемой им формы или, что реже – нескольких фигур, образуемых им. Десятку можно представить как тригон, имеющий четыре уровня ($1 + 2 + 3 + 4 = 10$), либо как тетраэдр из трёх уровней ($1 + 3 + 6 = 10$), либо как отрезок с десятью. В первом случае – это Отец, Мать, Сын и Дочь; во втором – три уровня, соотносящиеся с триединством, или дух, душа и тело¹⁶; а в третьем – десять уровней, символизирующих иерархию из десяти планов в лице сефирот Древа Жизни.

¹⁶ Числа 1, 2, 3 и 4 символизируют семейство: Отец, Мать, Сын и Дочь (Колесо); стихии: огонь, воздух, вода и земля; масти Таро: Мечи, Жезлы, Чаши и Диски; четыре плана: буддхический, ментальный, астральный и физический. Числа 1, 2 и 3 символизируют дух, душу и тело, которые представляют три нижних плана человеческой эволюции: ментальный, астральный и физический; три разновидности эфира; устойчивые цвета: красный, синий и зелёный; и образуемое ими трезвучие: С-Е-Г#. Числа необходимо пропускать через целый комплекс смысловых призм, а, получив на вопрос один единственный ответ, не считать, что других ответов нет.

Форма	Последовательность фигурных чисел	Форма	Последовательность фигурных чисел	Форма	Последовательность фигурных чисел
.	1 (Единое Число)	—	1, 2, 3, 4, 5, 6, 7, 8, 9, 10, 11, 12, 13, 14, 15, 16, 17, 18, 19, 20, 21, 22, 23, 24, 25, 26...		1, 3, 6, 10, 15, 21, 28, 36, 45, 55, 66, 78, 91, 105, 120, 136, 153, 171, 190, 210, 231, 253...
	1, 4, 9, 16, 25, 36, 49, 64, 81, 100, 121, 144, 169, 196, 225, 256, 289, 324, 361, 400, 441...		1, 4, 10, 20, 35, 56, 84, 120, 165, 220, 286, 364, 455, 560, 680, 816, 969, 1140...		1, 8, 27, 64, 125, 216, 343, 512, 729, 1000, 1331, 1728, 2197, 2744, 3375, 4096, 4913...
	1, 6, 19, 44, 85, 146, 231, 344, 489, 670, 891, 1156, 1469, 1834, 2255, 2736, 3281, 3894...		1, 20, 84, 220, 455, 816, 1330, 2024, 2925, 4060, 5456, 7140, 9139, 11480, 14190...		1, 12, 48, 124, 255, 456, 742, 1128, 1629, 2260, 3036, 3972, 5083, 6384, 7890, 9616, 11577...
	1, 5, 15, 35, 70, 126, 210, 330, 495, 715, 1001, 1365, 1820, 2380, 3060, 3876, 4845...		1, 16, 81, 256, 625, 1296, 2401, 4096, 6561, 10000, 14641, 20736, 28561...		1, 8, 33, 96, 225, 456, 833, 1408, 2241, 3400, 4961, 7008, 9633, 12936, 17025...
	1, 24, 153, 544, 1425, 3096, 5929, 10368, 16929, 26200, 38841, 55584, 77233...		1, 600, 4983, 19468, 53505, 119676, 233695, 414408, 683793, 1066960...		1, 120, 947, 3652, 9985, 22276, 43435, 76952, 126897, 197920, 295251, 424700...

СОВРЕМЕННАЯ И ТАЙНАЯ СИСТЕМЫ СЧИСЛЕНИЯ

В магии современная десятичная система едва ли применима – здесь используется тайная система счисления, опирающаяся на семеричную природу вещей и имеющая в основании число 8. Не-проявленный ноль един, проявленный – двойственен: первый – это Абсолют, дремлющий в Ночи, второй – Абсолютный Свет и Бескорный Корень. Десятичная система трактует пробуждение сил как $1 + 2 = 3$, творящие Первый Логос – точку в круге, которая в восьмеричной системе единица на заре Дня. В десятичной системе Первый Логос, который Свет во Тьме, – третий, ведь это – Слово, или Сын, рождённый из Мозга Отца в Лоне Матери: «И свет во тьме светит, и тьма не объяла его» (От Иоанна, 1:5). В восьмеричной системе тремя нулями обозначают тройственность Бога: бесполой, мужской (отрицательный), женский (положительный). Это три христианские ипостаси – Отец, Сын и Святой Дух. Куб – это и символ завершённости мироздания, содержащий в себе семь частей, и одновременно Отец, Мать, Сын и Дочь – в десятичной системе.

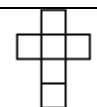
Восьмеричная система счисления		Форма	Цвет	Логос	Десятичная система счисления	
0 ₈	Бог (бесполой)					Чёрный (Безмолвие)
-0 ₈	Бог (мужской)	1 ₁₀	Отец			
+0 ₈	Бог (женский)	2 ₁₀	Мать			
1 ₈	Отец		Белый (Слово)	Первый Логос (1 ₈)	3 ₁₀	Сын
2 ₈	Мать				4 ₁₀	Дочь
3 ₈	Сын				5 ₁₀	Внук
4 ₈	Дочь				6 ₁₀	Внучка
5 ₈	Микрокосм		Главные цвета (Троица)	Второй Логос (1 ₈ + 2 ₈ = 3 ₈)	7 ₁₀	Микрокосм
6 ₈	Макрокосм				8 ₁₀	Макрокосм
7 ₈	Божество				9 ₁₀	Божество
10 ₈	Куб			Третий Логос (3 ₈ + 4 ₈ = 7 ₈)	10 ₁₀	Вселенная

В отличие от доступной восприятию количественной интерпретации, качественная характеристика чисел – уже не столь однозначна, и представлена двумя разными порядками, которые

ми числа характеризуют процессы, происходящие во всей Вселенной: первый порядок нумерации – иерархический, а второй – кольцевой. Иерархический порядок, в случае материализации, представляет вертикаль, ведущую от тончайшей материи к её грубейшей форме, а в случае разрежения, означающего одухотворение, – движение будет обратным. Эзотерический порядок отличается – в нём числа смыкаются в кольцо, выстраиваясь подобно бусинам ожерелья. Единица является отправной точкой в духовном и материальном мирах, с которой начинается овеществление. Все же числа должны быть расположены в форме кольца, показывая таким образом, что четвёрка соответствует нижней точке окружности. Заметьте, что качественное значение четвёрки в предыдущем порядке отличалось (ведь ей соответствовал план средней плотности). Числа по правую сторону, восходя, соотносятся с духом, а по левую – с материей, нисходя в неё. Движение с точки зрения материального мира происходит по часовой стрелке, в духовном – против неё.

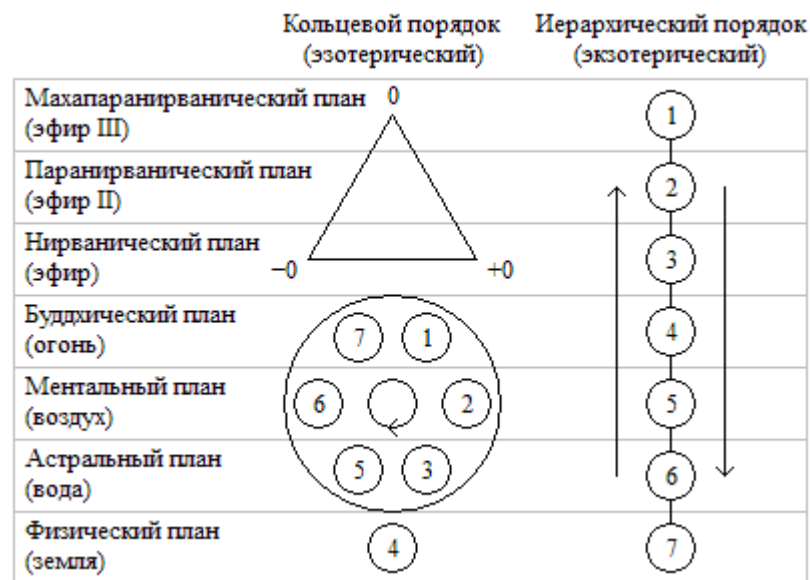

НОЛЬ

Как чёрный цвет – это отсутствие цвета, а Безмолвие – звука, так ноль означает отсутствие числа. Это пустота, дремлющая в Бесконечной Продолжительности. Не-Число – ничто, которое кажется таковым лишь потому, что оно является отрицанием всего сущего. Бога можно познать только через отрицание имеющихся признаков, ведь даже самые прекрасные имена могут разве что умалить его величие. Ноль – это Первопричина, Пустота, Вечность, Тьма, Сон, Безмолвие и Нерушимое Дыхание, бьющегося сердца Вечной Жизни от Жара Огня и Хладных Вод, из Мозга Отца и Лона Матери. Из их чресел на заре Дня (Света) возникла духоматерия, а от неё низошли материя и дух, выраженные через числа, звуки, цвета и формы. Визуальной интерпретацией Числа вследствие материализации является Форма, поэтому Не-Число выражается Не-Формой. В частном случае ноль несёт тот же символизм, что и круг, намекая на Единую Форму Существования. Это состояние доступно только тем, кто покинул пределы жизни и, разомкнув кольцо, вырвался из потока перерождений. Абсолютная Жизнь всегда лежит снаружи формы, рождение – внутри неё, а смерть – их граница. Круг без окружности с наступлением Нового Дня получает диаметр и, принимая вид овала, становится Мировым Яйцом. Два фокуса овала – это мужское и женское начала. До этого, будучи кругом, Зародыш назывался Девственным Яйцом. Лишь после осеменения Лучом клетка разделилась на две, и Змий отложил в гнезде (пространстве) Яйцо, которое он будет стеречь до конца Дня. Он, охраняющий Яйцо, более не вечен как тогда, когда он кусал свой хвост; теперь Змий имеет начало и конец, ибо он смертные Отец (-0) и Мать (+0). Это Дух Божий, который семь раз обвивает Яйцо. Оно – Вселенная, Люцифер и Сын Зари, плод

от Отца и Матери ($1 + 2 = 3$), рождённый на Семь Дней Странствия на Колесе – Дочери ($3 + 4 = 7$).

Не-Число кажется Тьмой в глазах невежды, но для духовного ока – это Абсолютный Свет. Ноль и бесконечность следует понимать как СКРЫТУЮ ПОЛНОТУ ПУСТОТЫ Ночи, которая, подвергаясь множеству дифференциаций, окажется ЯВЛЕННОЙ ПУСТОТОЙ ПОЛНОТЫ Дня. Пустоту нельзя увеличить либо уменьшить, она не меняется ни качественно, ни количественно, подобно пламени свечи, которое, зажигая тысячи других свечей, ничуть не уменьшается само. Две формы Не-Числа (-0 и $+0$) не отличаются от нуля, а знаки «+» и «-» подчёркивают двойственность Бога в момент сотворения им Вселенной. Он создаёт мир, находясь только в конечной форме, когда он – гермафродит, а геометрически – овал: «В начале сотворил Бог небо и землю» (Бытие, 1:1). Будучи единым, Бог разделил себя на мужское и женское, верхнее и нижнее, которые – время (-0) и пространство ($+0$). И раз уж ноль – это круг, то двум началам соответствуют две его части: окружность – это Отец и вечность, где время замкнуто в кольцо, площадь – Мать и пространство. Абсолют пребывает в периодических формах: в дремлющей (ночной), когда он – ноль (0), и бодрствующей (дневной), в которой он – Отец и Мать (-0 и $+0$), ждущие рождения Сына. Знаки «+» и «-» условны и используются из-за потребности в различии сил, которым соответствуют Инь и Ян. Появление диаметра говорит об исходе Бесконечного Числа в Конечное. Подобным творится подобное: Бесконечное Единство создаёт иллюзию бесконечного множества.

0. Дурак¹⁷ (Алеф \aleph , Воздух \triangle)

Это символ божественной простоты и наивности, сочетающий ум и глупость, правду и ложь, добро и зло. Абсолют бесполой, ибо ещё не существует ничего противоположного, но скоро он разбудит внутри себя два начала и тогда начнётся его труд. Пока он пребывает в состоянии созерцания, которое наполняло Адама и Еву вначале, когда они не познали добра и зла, были беззаботными как Первая Раса, чьи тела не испытывали ни жары, ни холода. Молодой облик – олицетворение намерения двигаться вперёд, символ силы и желание странствий. Это Дух Божий – Луч, носящийся между жарким небом и холодной землёй, которые Отец и Мать. Персонаж ожидает воплощение. Он смотрит не на обрыв, за которым ему грозит гибель, а куда-то вдаль, где ничего нет, а вернее – не видно взору невежд, и в этом кроется тайный смысл названия аркана. Дурак – это человек, поступающий не так как другие. Он не замечает того, что очевидно для остальных и ценит то, на что не обращают внимания никто, кроме него. Его действия – божественная сила, движущая Вселенной, заставляя её вращаться вокруг той оси, которой выступает Бог. Дух стремится познать себя, и для этого он избрал человеческую форму: «И сказал Бог: сотворим человека по образу Нашему по подобию Нашему» (Бытие, 1:26). Абсолют представлен в облике человека, однако сходство это – внешнее, так как он странного вида, а его поведение и вовсе кажется самоубийством. Персонаж лишён страха смерти от голода, старости и, в том числе, от падения с высоты; он – бессмертен, и поэтому с точки зрения смертного его поступок выглядит безрассудством. С точки зрения Абсолюта не существует реальной, но лишь временная (иллюзорная) разница между тем, что было «до» и тем, что будет «после». Белый пёс чувствует опасность,



¹⁷ В настоящем труде я ссылаюсь на Таро Райдера-Уэйта, которое считается самым популярным в мире. Дизайн этой колоды был разработан А. Уэйтом – оккультистом, мистиком и членом ордена «Золотой Зари».

хватает юношу за рукава платья, раздирая их, пытаюсь оттянуть своего замечтавшегося хозяина от края пропасти. Перед нами хозяин и его верный слуга – макрокосм и микрокосм. И если пёс символизирует сознание и пять чувств, то юноша – Абсолютную Жизнь за пределами ведомой нам.

Каббалистический атрибут этой карты – буква *алеф* **ℵ**, соответствующая стихии воздуха. Подсказка этому пёс, тело которого графически отображает форму буквы: хвост похож на верхний завиток, голова, тело и задние лапы – на центральную наклонную линию, а передние лапы – на «ножку» буквы. На нижней кромке платья в жёлтом круге размещена буква *шин*. Её присутствие уравнивает *алеф*, ведь они верхнее и нижнее, мужское и женское, Ян и Инь. Обе руки – правая и левая – находятся на одном уровне, так как Отец и Мать уравнивлены. Начала едины, ибо они всё ещё Свабхават. Воздух – это дыхание жизни. Ассоциации с воздухом вызывают раздуваемое ветром платье, красное перо в венке и растрёпанные золотые кудри. Десять кругов на одежде юноши – эманации, формирующие Древо Жизни, выходящие из пустоты Небытия. Дурак – это то, что предшествует возникновению Вселенной. Он открывает ряд арканов подобно нулю, возглавляющему числовой ряд. Круги на платье – это колёса с восемью спицами. Их вращение выражает идею перемен, которые происходят в пространстве со всеми формами. Богатый наряд, ведь перед нами сам Бог, – разукрашен всеми цветами. Наряд подпоясан нитью с семью продетыми сквозь неё бусинами, образуя гирлянду миров, – этот символ отсылает нас к причинно-следственной связи (карме). Белая рубаха, являясь синтезом семи цветов, скрыта под застёгнутым платьем – это Свет, дремлющий во Тьме, перед предстоящим пробуждением.

Жёлтый цвет неба означает просветление и озарение, а белое солнце – это особая духовная сила, почитаемая как Бог. Его четырнадцать лучей указание на число π , или 3,1415 ($3 + 1 + 4 + 1 + 5 = 14$). Путь аркана – одиннадцатый. Он соединяет первую со второй сефирой Древа Жизни. Первая сефира представлена солнцем, путь – перекинутый через плечо посох, а вторая сефира – бездна. По сути, солнце и снега – жаркое дыхание Мозга Отца и холодные воды Лона Матери. Это огонь и лёд, мужское и женское, небо и земля, сотворённые в начале. Абсолют стал ими, разделившись надвое, как круг с единым фокусом стал овалом с двумя. Ярко-жёлтый цвет солнца и синий цвет ледника – противоположные цвета, как и символы. Солнце – это источник Света в вечной Тьме. Оно порождает Луч, который осеменяет Девственное Яйцо – круг, преобразуя его в овал, или Мировое Яйцо. Вселенная ещё находится на пороге пробуждения, лучи не коснулись вод, поэтому она представляет мёртвый лёд, но вместе с тем полный Абсолютной Жизни. Лишь на заре Великого Дня в Первую Вечность, когда Дух Божий войдёт в лёд и жаром растопит его – оплодотворит внутри Лона Матери, Майя, набухая подобно почке лотоса, даст первые ростки. Юноша – это посредник между небом и землёй, стоящий на твёрдой земле, но с взором (разумом), устремлённым в небеса. Ни один звук не нарушает безмолвие далей. Горный хребет повторяет линию посоха, говоря, что персонаж пришёл сверху и спускается к подножию гор.

Над левым плечом висит сумка, а в правой руке – посох, пронзающий её и играющий роль Луча, Отца, времени, ниспосланного, чтобы оплодотворить Мать, пространство, которое сумка. Персонаж касается посоха, который дотрагивается до сумки, ведь юноша – это причина первой дифференциации, явившейся причиной второй. В десятичной системе счисления их числа – 0, 1 и 2, а в восьмеричной системе – 0, -0 и +0. Посох символизирует мужское начало – Луч, которым будет зажжён Свет во Тьме: «И свет во тьме светит, и тьма не объяла его» (От Иоанна, 1: 5). Похожая на сферу красная сумка – это символ Лона Матери. Персонаж двойственен: покров его платья имеет синий цвет снаружи, относящийся к мужскому началу, и красную подкладку внутри – цвет женского начала. В сумке у путешественника ничего – только пустота, которая ноль, ибо ЕЩЁ НЕ СУЩЕСТВУЕТ НИКОГО И НИЧЕГО КРОМЕ БОГА. Мир ещё не сотворён им; пространство пусто и время не течёт, но замерло в вечности, подобно тому как застыл юноша.

В своей руке юноша несёт розу – европейский эквивалент лотоса, как символа Вселенной, тянущегося вверх к солнцу из земли. Лотос растёт под водой, имея корень в иле, а цветок рас-

пускает поверх воды в воздухе, символизируя тройственную жизнь человека и космоса. Корень цветка, погружённый в ил, являет физическую жизнь. Стебель, тянущийся сквозь воду, символизирует существование животной души среди уровней астрального мира. Цветок, носящийся над водой и открытый теплоте солнца, – это отражение чистого духа, человеческого разума, купающегося в ментальном мире – в том месте, которое зовётся раем. В Индии лотос изображается растущим из пупка Вишну (Отца-Матери) с Брамой (Сыном), лежащим на семи лепестках. Всё исходит из чрева пространства, так как оно представляет женское начало, рождающее всё в природе. В левой руке – в женской и рождающей – юноша держит семя новой жизни, которое символизирует роза. Беззвучной поступью он несёт её в пустой мир (сумку), чтобы оживить его ею.

ДРЕВО ЖИЗНИ И АРКАНЫ ТАРО

Древо Жизни – это древнееврейская схема Вселенной на основе колоды Таро, а её классический вид отличается от подлинного, который представляется зеркально отражённым. Чтобы убедиться в этом, взгляните на одиннадцатый путь, имеющий вид косой черты, идущей сверху справа вниз налево, что не совпадает с расположением посоха на плече дурака. Все карты нарисованы так, что первые четырнадцать арканов, то есть ментальная и астральная октавы, сопоставляя с соответствующим путём, следует переворачивать зеркально. Почему бы тогда не перевернуть Древо Жизни? В этом случае только последние семь карт будут читаться отражёнными.

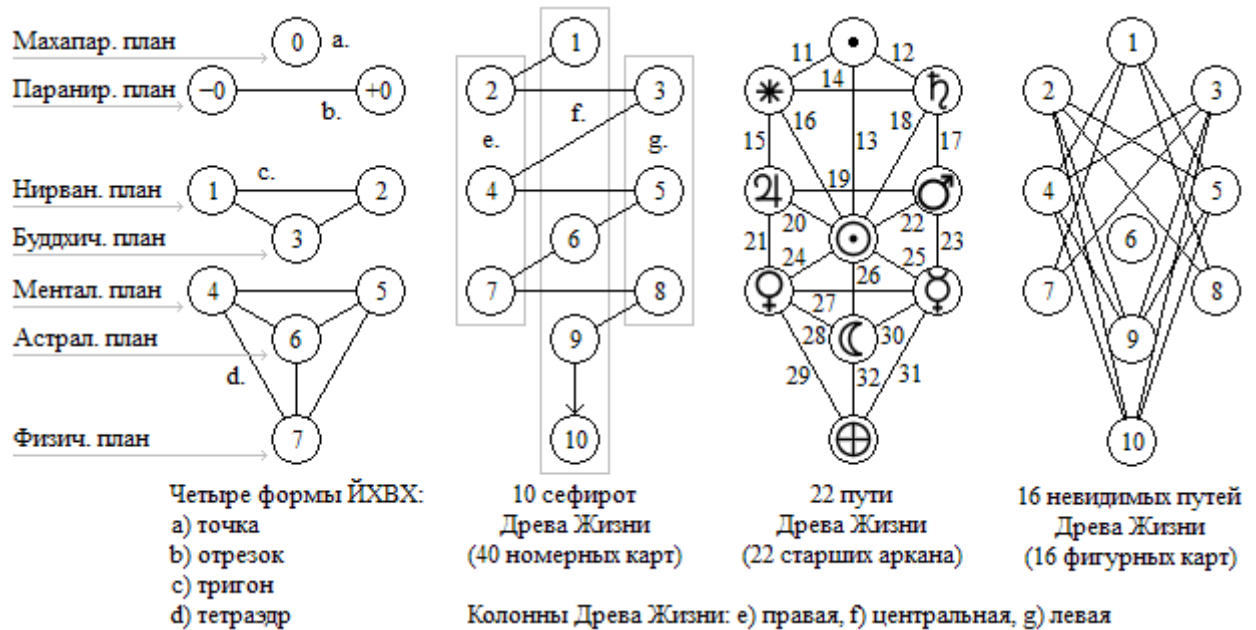

Круг без окружности, который находится снаружи и внутри Древа Жизни, – это Абсолют, дремлющий в недрах Продолжительности. В Не-Форме на заре Дня появляется точка, которая, удваиваясь, формирует отрезок. Эти две формы соединяются в не-проявленный тригон, порождающий второй тригон, или отражённый, который, отбрасывая «тень» и добавляя к ней четвертую точку, слагает тетраэдр. Эти четыре формы именуются Тетраграмматон: Отец, Мать, Сын и Дочь, или $1 + 2 + 3 + 4 = 10$. Две первые формы, по сути, едины, поэтому четверо становятся тремя – духом, душой и телом. В десятичной системе счисления их характеризуют числа: 1, 2, 3 (дух), 4, 5, 6 (душа) и 7, 8, 9, 10 (тело). В восьмеричной системе счисления – 0, -0, +0 (дух), 1, 2, 3 (душа) и 4, 5, 6, 7 (тело), что в переводе на оккультную номенклатуру имеет следующий вид: 0, -0, +0 (Бог, Не-Форма), 1, 2, 3 (дух, свет) и 4, 5, 6, 7 (материя, тень). Каков же порядок нумерации самих десяти сефирот в Древе Жизни? Эзотерическая нумерация содержит три Не-Числа

и семь базовых чисел, что в сумме даёт десять чисел десятичной системы счисления. Нисхождение энергии проходит сверху вниз и справа налево, тогда как её восхождение – снизу вверх и слева направо. Используя это правило, все сефироты Древа Жизни могут быть соединены одной непрерывной линией. Десять сефирот соответствуют сорока номерным картам младших арканов, масти которых совпадают с четырьмя нижними планами, земными стихиями и ориентированы согласно сторонам света, так что каждая сефира похожа на цветок с четырьмя лепестками.

Старший аркан	Еврейский алфавит	Числовое значение	Астрологический атрибут	Числа, соединяемые путём	Номер пути
0. Дурак	א	1	Воздух	1 – 2	11-й
I. Маг	ב	2	Меркурий	1 – 3	12-й
II. Верховная Жрица	ג	3	Луна	1 – 6	13-й
III. Императрица	ד	4	Венера	2 – 3	14-й
IV. Император	ה	5	Овен	2 – 4	15-й
V. Иерофант	ו	6	Телец	2 – 6	16-й
VI. Влюблённые	ז	7	Близнецы	3 – 5	17-й
VII. Колесница	ח	8	Рак	3 – 6	18-й
VIII. Сила	ט	9	Лев	4 – 5	19-й
IX. Отшельник	י	10	Дева	4 – 6	20-й
X. Колесо Фортуны	כ	20	Юпитер	4 – 7	21-й
XI. Правосудие	ל	30	Весы	5 – 6	22-й
XII. Повешенный	מ	40	Вода	5 – 8	23-й
XIII. Смерть	נ	50	Скорпион	6 – 7	24-й
XIV. Умеренность	ס	60	Стрелец	6 – 8	25-й
XV. Дьявол	ע	70	Козерог	6 – 9	26-й
XVI. Башня	פ	80	Марс	7 – 8	27-й
XVII. Звезда	צ	90	Водолей	7 – 9	28-й
XVIII. Луна	ק	100	Рыбы	7 – 10	29-й
XIX. Солнце	ר	200	Солнце	8 – 9	30-й
XX. Суд	ש	300	Огонь	8 – 10	31-й
XXI. Мир	ת	400	Сатурн	9 – 10	32-й

В Древе Жизни выделяют три элемента: верх, середину и низ, подобно духу, душе и телу. Верх – это извергающаяся бесформенная первичная энергия, низ – полностью израсходованная энергия, охлаждённая до кристаллической стадии, середина – гармония между расширением и сжатием. Первая сефира считается средоточием верха, шестая – середины, а десятая – низа. Тузы – это источники неограниченной энергии, в то время как Десятки подразумевают её полную реализацию. В Шестёрках сочетаются концепции верха и низа: они символизируют гармонию, располагаясь на полпути между верхом и низом, небесами и землёй. В Древе Жизни выделяют правую, левую стороны и центр, поэтому оно делится на три колонны – правую (2, 4, 7), левую (3, 5, 8) и центральную (1, 6, 9, 10). Правая – белая, мужская, а левая – чёрная, женская. Первая колонна уравновешена в верхней части, но не сбалансирована в нижней части, вторая – наоборот, центральная же колонна равномерна по всей её длине. Пути, соединяющие десять сефирот,

соответствуют буквам еврейского алфавита и старшим арканам. Двадцать одна карта, без учёта Дурака, располагается тремя октавами. Арканы с I по VII, составляя первую октаву, действуют на ментальном плане, арканы с VIII по XIV – на астральном, а последние семь – с XV по XXI – на физическом. Карты с одинаковыми порядковыми номерами в октавах имеют схожие свойства.

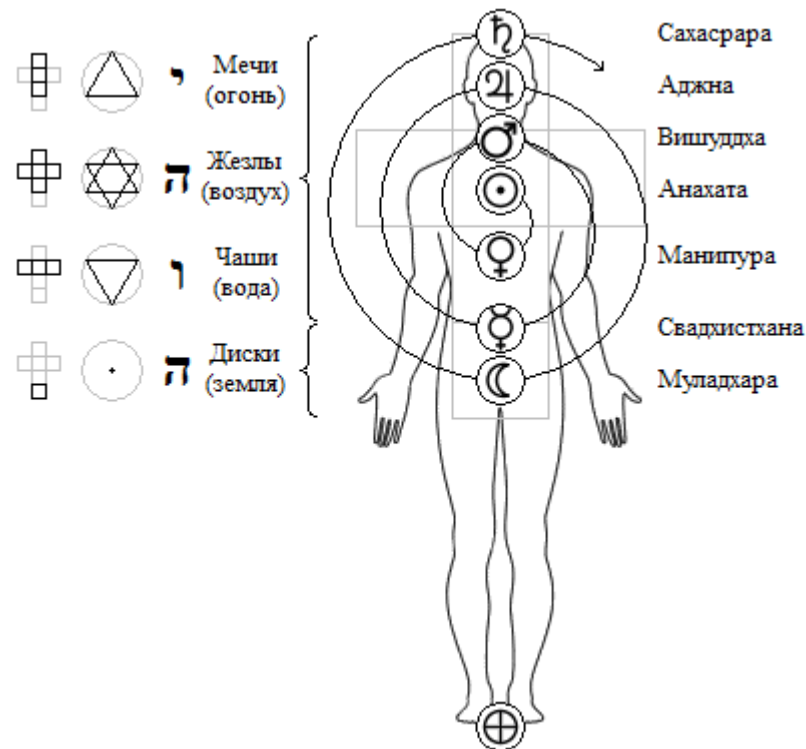

Фигурная карта	Стихия	Масть	Астрологический союз	Числа, соединяемые путём	Номер пути
Король	Огонь огня	Мечи	Первопричина – Юпитер	1 – 4	33-й
Королева	Воздух огня		Первопричина – Марс	1 – 5	34-й
Принц	Вода огня		Первопричина – Венера	1 – 7	35-й
Принцесса	Земля огня		Первопричина – Меркурий	1 – 8	36-й
Король	Огонь воздуха	Жезлы	Фиксир. звёзды – Марс	2 – 5	37-й
Королева	Воздух воздуха		Фиксир. звёзды – Меркурий	2 – 8	38-й
Принц	Вода воздуха		Фиксир. звёзды – Луна	2 – 9	39-й
Принцесса	Земля воздуха		Фиксир. звёзды – Земля	2 – 10	40-й
Король	Огонь воды	Чаши	Сатурн – Юпитер	3 – 4	41-й
Королева	Воздух воды		Сатурн – Венера	3 – 7	42-й
Принц	Вода воды		Сатурн – Луна	3 – 9	43-й
Принцесса	Земля воды		Сатурн – Земля	3 – 10	44-й
Король	Огонь земли	Диски	Юпитер – Луна	4 – 9	45-й
Королева	Воздух земли		Юпитер – Земля	4 – 10	46-й
Принц	Вода земли		Марс – Луна	5 – 9	47-й
Принцесса	Земля земли		Марс – Земля	5 – 10	48-й

Фигурные карты отмечены на Древе Жизни разными способами. Во-первых, цикл Король, Королева, Принц и Принцесса соответствуют имени ЙХВХ и вмещают четыре низшие стихии – огонь, воздух, воду и землю, – выраженные через четыре масти: Мечи, Жезлы, Чаши и Диски. Во-вторых, на Древе Жизни есть шестнадцать невидимых путей, которые соотносятся с шестнадцатью фигурными картами. Единице соответствует масть Мечей, поэтому лучи, исходящие из первой сефиры – Король Мечей, Королева Мечей, Принц Мечей, Принцесса Мечей, показаны как четыре огня разной «плотности»: огонь огня, воздух огня, вода огня, земля огня. Подобным же образом номера путей присваиваются остальным фигурным картам. Древо Жизни и Та-

ро – это Семижды Семь Светочей: 1) Древо Жизни + 10 сефирот + 16 невидимых путей + 22 пути; 2) колода карт Таро + 10 номиналов номерных карт + 16 фигурных карт + 22 старших аркана.

ОДИН

Единица считается первым числом, открывающим натуральный ряд. В оккультизме её называют Единым Числом, полученным из хаоса Не-Числа. Это первая дифференциация Абсолюта, Первая Вечность Дня, Зародыш от Тьмы из сердца Матери и разума Отца. «И сказал Бог: да будет свет. И стал свет. И увидел Бог свет, что он хорош, и отделил Бог свет от тьмы. И назвал Бог свет днём, а тьму ночью. И был вечер, и было утро: день один» (Бытие, 1:3-5). Свет – это дитя Тьмы, ведь совершенная сущность дарит начало и конец несовершенной, а вовсе не наоборот. Единица – это не вечная точка внутри Вечного Круга, Лона Матери, оплодотворённого Лучом из Мозга Отца на заре Дня. Единица – это Маг, а Дурак, хотя и предшествует первому аркану, но в полной мере проявляет себя только через него. Два других аркана, соответствующих единице, – Сила и Дьявол, являются первыми арканами астрального и физического планов. Маг открывает ментальный план. Если пронумеровать карты в восьмеричной системе счисления, то VIII аркан стоит под номером 10_8 , а XV аркан – 17_8 . Извлекая корни чисел, видно, что сумма элементов каждого из них возвращается к единице: $17_8 \rightarrow 1_8 + 7_8 \rightarrow 10_8 \rightarrow 1_8 + 0_8 \rightarrow 1_8$. Единица – это символ неделимости, Единая Жизнь, которая Сын, – ни дух, ни материя, но духоматерия, или Первый Логос. «В начале было Слово, и Слово было у Бога, и Слово было Бог. Оно было в начале у Бога. Всё чрез Него начало быть, и без Него ничто не начало быть, что начало быть. В Нем была жизнь, и жизнь была свет человеков. И свет во тьме светит, и тьма не объяла его» (От Иоанна, 1:1-5). Это Слово, изречённое устами самого Бога, тот первичный звук, породивший точку из Пустоты, а из нуля, который есть Не-Бытие, – единицу (Сына Лучезарной Зари).

Из Единого Числа происходят простые числа, а из них – составные. Действительные числа образуют комплексные, а те – гиперкомплексные, ибо древо чисел растёт параллельно с древом форм. Как ствол дерева даёт жизнь ветвям, так же и размерность набухает, распространяясь изнутри наружу, открывая путь к реальностям с большим числом измерений. Оба дерева растут одновременно: когда единица станет двойкой в мире идей, тогда точка мира проявленных форм обретёт близнеца и, соединяясь с ним, создаст отрезок. Будучи корнем чисел и причиной форм, единица считается первым фигурным числом – это начало мироздания, исток божественной силы.

I. Маг (Бет \beth , Меркурий ♿)

Образ, сотворённый мной, или то, каким я вижу себя, наделён силой, ведь магия кроется в нашем собственном программировании, где мы – плоды сознания. Вера может оживить мысль, заставить её отразиться на физическом плане, дабы сформировать события так, как угодно нам. Чтобы достичь этого надо помнить о том, что разум поддерживает связь с всемогущей энергией Абсолюта, через которую он обретает доступ к силе Дурака. Юноша представляет принцип «Я ЕСМЬ». Это символ индивидуальности, воли и единства. Он выражает Сына, как Единое Число внутри восьмеричной системы счисления, а также Сына, ставшего Отцом, который тройка, – в десятичной. Маг – совершенный человек, обладающий духовными и материальными благами. Это Брама, сидящий в лотосе, и христианский Бог, который Свет во Тьме, но он не Абсолют, а первая дифференциация от него. В первой главе «Бытия» говорится не об одном единственном Боге, но о целой иерархии божественных сил различных рангов и чинов. Арканы Дурак и Маг – это Отец-Матерь и Сын, Ночь и День, Тьма и Свет, Безмолвие и Слово – круг без окружности с точкой. Нулевой аркан выражает единую бесконечность, являющуюся бесконечностью в количественном, и единицей – в качественном смысле. Первый аркан – это бесконечность единства,

то есть единица в количественном смысле, но бесконечность – в качественном, ведь всё сущее сосредоточено в одной точке. Персонажи, изображённые в арканах Дурак и Маг, – Отец и Сын. По этой же причине образ первого узнаётся во втором яснее, нежели в каком-либо другом аркане.

Маг представлен в положении стоя в виде вертикальной черты. Он – вектор времени. Правая рука поднята выше головы, касаясь того, что выходит за пределы разума, символизируя стремление высшей половины к Отцу, небу и духу. Левая рука опущена, выражая желание низшей половины тяготить его к Матери, земле и материи. Человек всю жизнь заключён между этими двумя командами, перетягивающими его как канат. Православный и католический кресты, а также менора, – восьмиконечны и подобны дереву: у них есть корень, вершина и три парных конца. Первая форма – точка. Она движется, образуя ствол, который Сын, или Свет во Тьме. Это – время, выражающее себя в пространстве, как сила. Три перекладины, разделённые пополам, суть двойственности духа, души и тела, а семь концов креста – это Семь Сынов, произошедших от Слова, и семь цветов от белого цвета. Косая перекладина, которую изображают руки мага, – двенадцатый путь, соединяющий первую и третью сефиру Древа Жизни, Отца и Сына, означая возмужание. Мальчик становится мужчиной, а дурак – магом. Первая сефира есть небо, которого касается десница. Путь – от кисти до кисти. Третья сефира – земля, к которой устремлена левая рука. Жест указывает на срединное положение человека, закончившего Путь, поскольку он стал мостом между двумя мирами. В станце III Книги Дзиан этот жест описан так: «Отец-Матерь прядёт Ткань, верхний край её прикреплен к Духу, Свету Единой Тьмы, а нижний к Теневому краю, к Материи; и Ткань эта есть Вселенная, сотканная из Двух Сущностей, воедино слитых, что есть Свабхават». Правая и левая руки персонажа – это края Вселенной. Такой же смысл у стиха: «В начале сотворил Бог небо и землю» (Бытие, 1:1). Чтобы раскрыть символизм аркана, который и един, и дуален, ибо рождён Отцом-Матерью, обращусь к понятию пары, как совокупности сил, уравновешивающих друг друга. Нас повсюду окружают примеры подобных пар: дух и материя, небо и земля, огонь и вода, день и ночь, где что-то одно оказывается отражением чего-то другого. Это подобно тому, как лунный свет – вовсе не сияние Луны, а солнечный свет, отражённый ею.

В традиционных колодах юношу изображают в шляпе¹⁸, похожей на знак бесконечности. Это Вечная Жизнь вне пространства-времени, Единое Пламя. Знак парит над головой, как подтверждение родословной, корни которой берут начало от того, который всё. Все люди взяты от Огня, искра которого горит внутри нас. В руке юноша держит жезл, связанный с полярностью в электромагнетизме, играющий роль проводника, Фохата. Электричество и магнетизм – двойственная сущность одной из сил, сцепляющей атомы, подобно скульптору, ваяя наш мир из Хаоса. Маг – Люцифер, который в глазах невежд дьявол, но для нас – Первый Логос, Сын и Слово. С астрологическим атрибутом аркана – Меркурием – ассоциируется число 8; подсказка сокрыта в восьмёрке, парящей над головой, подобно нимбу. В жезле – светоносном луче – усматривается подобие с юношей, так как он тоже имеет вид вертикальной линии. То, что персонаж держит инструмент в правой руке, указывает на превосходство духа. Другое значение аркана – индивидуальность. Маг представляет индивидуум, которым называется как отдельный объект, так и их множество, разделяющее одну жизнь. Каждая из клеток организма живёт своей жизнью, но в то же время – их группы создают органы, наделённые собственными жизнями, а те слагают чело-



¹⁸ Как символ чего-либо находящегося выше головы, то есть тоньше любого из проявленных явлений Бытия.

века. Все люди, животные, растения и минералы образуют единый индивидуум, который называется Земля. Группы планет формируют звёздные системы, а те – галактики. И так до тех пор, пока не будет достигнута граница пространства-времени, которым является Сын, и чьё подобие – Маг. Яснее всего эта универсальная идея единства была сформулирована Иисусом Христом и звучала так: «Ибо, где двое или трое собраны во имя Моё, там Я посреди них» (От Матфея, 18: 20).

Предметы		Меч	Жезл	Чаша	Диск
Старший аркан	Ментальный план	I	II	III	IV
	Астральный план	VIII	IX	X	XI
	Физический план	XV	XVI	XVII	XVIII
Младший аркан	Масть	Мечи	Жезлы	Чаши	Диски
	Фигурная карта	Король (Рыцарь)	Королева (Королева)	Принц (Король)	Принцесса (Паж)
	Номерная карта	Туз	Двойка	Тройка	Четвёрка
Член семьи		Отец	Мать	Сын	Дочь
Стихия		Огонь	Воздух	Вода	Земля
Ствол тела		Макушка головы	Голова	Грудь	Живот
Тело		Буддхическое	Ментальное	Астральное	Физическое
Характерное качество		Воля	Мудрость	Любовь	Существование
Магическое действие, связанное с предметом		Разрушение, освобождение	Оживление, господство	Сохранение, внушение	Защита, порабощение

Что связывает дух с материей? Дух – энергия – материя, что на сокровенном языке: число – звук – форма. Если астральный план считать промежуточным, а ментальный и физический – крайними, то в человеке выделяются три составные части, а именно: дух, душу и тело. Когда интеллект человека занят трудом, то ментальное тело в нём активнее других тел. Когда преобладают эмоции, то наиболее деятельно астральное тело. Произнесение слов или же реализация действий – признак работы физического тела. Эволюция человека на планете протекает в трёх мирах, отсюда акцент на нашу тройственность, хотя человек содержит семь элементов. Красная тога представляет пространство – это сумка дурака, в ткань которой завернулся Сын. Этоместилище, в которое маг помещён, как точка, проявленная в круге без окружности. Белая рубаха выражает чистоту духа, свет Отца и искру от Единого Пламени. Луч из Мозга Отца проникает в Зародыш Матери, как сперматозоид в яйцеклетку, образуя Сына. Одежды снаружи, хотя телом персонаж внутри, поскольку он – точка внутри чресл, которые символизирует круг. Элементы, соединяющие Отца, Мать и Сына родственными узами, – пояс в виде змеи и обруч, венчающий лоб. Пояс похожий на змея, кусающего хвост, – символ бесконечности, означающий единицу и ноль. И то, и другое – Абсолют, с той лишь разницей, что он выражен в двух формах: дремлющей ночной – ноль, бодрствующей дневной – единица. Обруч же выражает круговорот рождений и смертей. Стол представляет физический план, ибо материя – инструмент духа. Дерево, из которого сколочен стол, указывает на природное естество, но вместе с тем этот предмет рукотворный. Кубическая форма уподоблена Земле, а четыре угла – сторонам света. На поверхности стола и по ходу часовой стрелки лежат четыре предмета – меч, который ближе других к юноше, жезл, чаша и диск. Эти вещи воплощают стихии, между которыми маг (центральная точка креста).

Ландыши и подснежники, растущие среди роз, указывают на пробуждение, ведь эти цветы первыми дают ростки, прорываясь к солнцу через весенний снег. Колокольчики – те же колокола. Их звон упорядочивает хаос молекул воздуха, очищая пространство, по этой причине колокола звучат перед религиозной службой и после неё. Колокол – сакральный инструмент, считающийся источником первого звука, состоящий из колпака, как символа женской утробы, и язычка – фаллической части. Их акт порождает Сына, который Свет во Тьме. Образ розы, кустами которой окружён персонаж, многозначен. Это символ красоты, любви, а также материнства. Роза выражает собой сердце – энергетический центр. Она столь же уважаема на Западе, как лотос,

почитаемый на Востоке. И тот, и другой, как любой цветок, суть идеи пробуждения, а раскрывающийся бутон метафорическое изображение того, как пространство и время создают Вселенную, усложняя форму во много раз. Но вернёмся к аркану, на котором кусты розы окольцовывают юношу, очерчивая пространство вокруг него. Эти цветы – Мать-Рождяющая, а их бутоны – её Семижды Облачённое Лоно, принявшее семя Отца. Маг, заключённый в круг и растущий внутри утробы, – Брама, сидящий на лепестках лотоса, Сын, разбуженный для странствий на Новом Колесе (Дочери). Каббалистический атрибут карты – буква *бет* ב. Её планета – Меркурий. Да и сама форма контуров сада в некоторой степени напоминает очертания этой же буквы.

VIII. Сила (*Тет* ט, Лев ♌)

В аркане отмечено возрастание оккультной мощи и усиление астрального тела, черпающего свои силы от Мага. Это время победы разума над чувствами. Персонаж берёт силы из высших сфер, а его ум умирляет зверя – собственную страстную натуру, инстинкты которой представлены львом. Качество, используемое для обуздания зверя, не физическая мощь, а сила любви. Сила – это пограничная карта, характеризующая переход между ментальным и астральным планами. Это символ господства и невинности, и точка, разделённая на две половины, поэтому рисунок передаёт понятия о высшем и низшем в их единстве. Женщина и лев – это дух и материя, правая и левая руки мага. Персонаж повторяет мага с той разницей, что перед нами женщина. Она тоже стоит, что указывает на её активность – признак работы мужской половины в женщине, ибо она – вертикальная линия (ментальный план), а лев – горизонтальная (астральный). В первом аркане зверю соответствовал стол. Маг не касался его, так как точка ещё была неделимой. Женщина же касается льва – однополая точка (1) стала двуполой (± 1), но пока не разделённой на мужчину (-1) и женщину (+1), что случится в аркане Дьявол. Над женщиной парит знак бесконечности. Она также облачена в светлое одеяние, как и маг, – это её внутренний свет, который озаряет мир. На ней нет красной мантии, поскольку Сын уже родился (вот почему её тело не обёрнуто кровотокающим Лоном). Геометрически эта карта – точка без окружности, в то время как Маг – с ней.

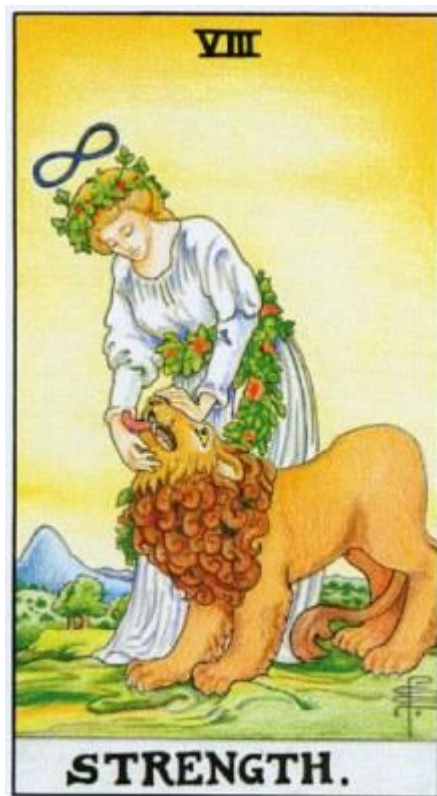

Аркан изображает хрупкую женщину, которая без усилий закрывает пасть льву, а поводком ему служит гирлянда цветов, но которая крепче, чем стальной канат. Смысл карты следует искать не в физическом превосходстве, а в духовной мощи. Астральная материя не равна ментальной, как пуля бесполезна против призрака. Когда чувства подчиняют разум, то побеждает зверь, а божественный человек погибает, ведь нижний манас перетягивает одеяло на себя. Женщина стоит над склонившимся львом и властвует над ним, как дух над материей. Её лицо спокойно – нет ни намёка на вражду или злобу. Лев подчиняется её рукам как своим, как высшей силе, не видя её, но чувствуя её благое воздействие на себе. Из его пасти высовывается язык, но зверь не пытается укунить, а лишь лизнуть хозяйку. Он чувствует её любовь, и проникся тем же чувством к ней. Лев приручён, так как его уши и хвост поджаты – он укрощён дрессировщицей. Женщина не удерживает льва насильно, хотя её силы достаточно, чтобы разорвать пасть зверя, если на то будет её воля; дух доминирует над плотью. Лев ничтожен против неё, ибо человеческая сила совершенно другого рода, недоступного зверям, – это ментальная сила. Лев – желание, живущее внутри нас. Он представляет низшие страсти, порывы астральной материи, а женщина

– мощь сознания – то, что делает нас людьми, и утрата чего превратит обратно в зверей. Левая рука женщины находится над правой рукой, что не совпадает с позициями рук мага, но перед нами женский персонаж, поэтому доминирующей считается другая рука (дух нисходит в тело, когда энергия перетекает из её левой руки в правую, подкармливая «дикого зверя» – своё эго). Ног не видно, ведь её нижней половиной считается сам лев – как дух опирается на материю, так и высшее не может быть таковым, если под ним не покоится низшее. Лев, как и небо, покрашен в солнечный цвет, ибо касания доброй женщины преисполняют зверя мудростью, очеловечивая его¹⁹.

Каббалистический атрибут карты – буква *тет* ט. Её зодиакальный знак – Лев. Классический аркан Силы – одиннадцатый, но А. Уэйт нарушает традицию. Перестановка осуществлена им на основе идеи С. Мазерса, который утверждал, что если Дурака поместить перед Магом, а Правосудие и Силу поменять местами, то астрологические атрибуты «Сефер Йецира» будут соответствовать 22 старшим арканам. Путь аркана – девятнадцатый. Он соединяет четвёртую и пятую сефиру Древа Жизни – ведёт от животного (4) к человеку (5), – это одухотворение четырёх стихий эфиром (разумом), чтобы они стали микрокосмом. Горизонтальная линия, которой представлен путь, параллельна четырнадцатому пути, а если перейти на эзотерическую нумерацию сефирот, то эти же пути образуют две пары – Отец-Мать, Сын-Дочь, чьи номера -0, +0 и 1, 2.

XV. Дьявол (Айн ט, Козерог ♄)

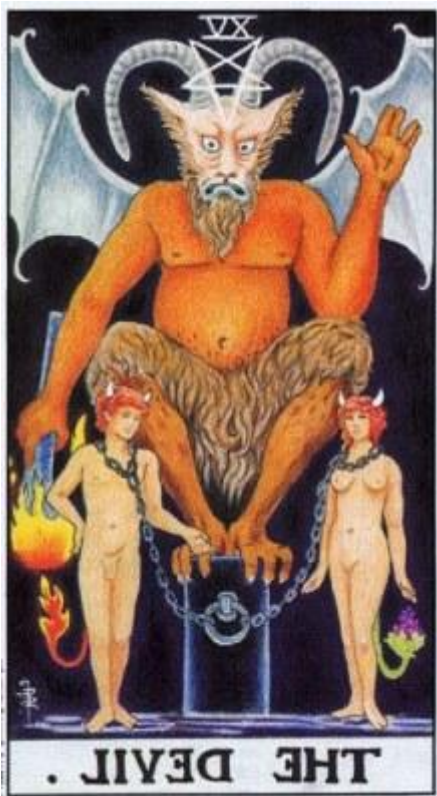

Рожки и хвосты говорят, что перед нами Адам и Ева после грехопадения. Как и в VI аркане, Адам смотрит на жену, но сейчас его взгляд устремлён ниже – не к лицу – разуму, а к телу, которого он возжелал. Ева взирает на кого-то, кого боится сам дьявол, ведь на его лице застыла гримаса ужаса. Огненный и виноградный хвост – это символы обрётённой ими животной природы. Лица людей, несмотря на тяготы, светятся присущим им разумом и тому, кто возвышается над ними, не бывать их владыкой вечно, лишь до дня их ухода из этого мира. Да и сам угнетатель тоже холоп, живущий силой кипящего в нём зла. Дьявол – это страж, сидящий у врат райского сада, из которого были изгнаны люди. Громоздясь на алтаре, он представляет искажение истины, к которому людей приводит отсутствие знания, – тюрьму иллюзий, стены которой – наши пять чувств. Невежество людей в том, что они совсем не замечают сковывающей их цепи физического плана. Окутывающая мгла символизирует их страх перед всем тем, что угрожает телу, но не душе. Атеисты – это добровольные пленники дьявола. Отрицая своё божественное происхождение, они, протягивая руки и шеи, принимают оковы как должное, дают присягу служить той реальности, которую осознают здесь и сейчас. Осилить наваждение можно через духовный рост, но

человека парализует ужас перед всем тем, что выходит за рамки его понимания. Разум человека извращён, что подтверждает перевёрнутая звезда. Козерог указывает на страхи, позволяя им руководить нашими мыслями, чувствами и поступками, держать нас в узде подобно дьяволу, пленяющему цепями Адама и Еву. Дьявол – это пограничный аркан, определяющий переход между астральным и физическим планами. Э. Леви подробно изучил эту карту, так как она связана

¹⁹ Одомашнивая животных и даже просто вступая с ними в контакт, человек благоприятно действует на них, ускоряя их духовную эволюцию на этой планете, цель которой в достижении животными индивидуализации.

с ритуальной магией, а перевёрнутая пентаграмма – символ для магической работы на физическом плане. Аркан характеризует эгоизм и слепоту, но главное – страхи. Это они – наши худшие враги, а их причина – наше невежество. Страх делает человека рабом тех ограничений, которые он придумывает себе, и на которые обрекает себя. Дьявол – это синтез человека и животного, женщины и льва, ибо, когда дух и материя работают сообща, рождается сын – физический мир,



Чёрный куб представляет земной глобус, ведь аркан открывает физический план. Дьявол представляет синтез четырёх стихий: огонь – это торс человека и мех льва, воздух – когти орла и крылья летучей мыши, вода – рыбная чешуя (в некоторых колодах), земля – козлиная голова. Дьявол – это библейский змей: «Змей был хитрее всех зверей полевых, которых создал Господь Бог. И сказал змей жене: подлинно ли сказал Бог: не ешьте ни от какого дерева в раю? И сказала жена змею: плоды с дерев мы можем есть, только плодов дерева, которое среди рая, сказал Бог, не ешьте их и не прикасайтесь к ним, чтобы вам не умереть. И сказал змей жене: нет, не умрёте, но знает Бог, что в день, в который вы вкусите их, откроются глаза ваши, и вы будете, как боги, знающие добро и зло» (Бытие, 3:1-5). Материализация – это нисхождение духа сквозь промежуточные планы до земного, с последующим воплощением в физическом теле: «И создал Господь Бог человека из праха земного, и вдунул в лице его дыхание жизни, и стал человек душею живою» (Бытие, 2:7). Поза дьявола противоположна позе мага: под его поднятой левой рукой стоит Ева, Адам же стоит под опущенной правой рукой. Дьявол царствует над плотью, как женщина над желанием в облике льва, и как воля мага над мыслями в облике четырёх предметов на столе. Аркан связан с идеей добра и зла, он – точка скрещенных линий огня и воды. Козлиная голова, рога, уши и борода которой вписываются в пентаграмму, – стремление к воплощению. Голова снабжена пентаграммой, парящей там, где был символ бесконечности. Когти на лапах дьявола впиваются в алтарь, донося мысль, что человек пал в плоть, но это также и точка опоры для существования на земле. Куб, на который опираются дух и душа, – это тело. Люди нагие, ведь на карте изображены их обнажённые души. Они прикованы цепями к алтарю – к их плоти, над которой царствует дьявол. Когда люди отведали запретный плод и обрели знание, то Бог запер их души в темницах тел – это не наказание, но естественный ход эволюции, ведь причина рождения – конец бессмертия, а рождение – причина смерти. Вкушение плода – та черта, после которой человек стал волен сам выбирать путь: правая дорога ведёт в рай, а левая – в ад. Как пути добра и зла, разъединённые Адам и Ева, будучи в телах, связаны цепью рабства, которое легло ярмом на их шеи. Эта цепь – пространство-время, а аркан – изображение грехопадения.

Каббалистический атрибут этой карты – буква *айн њ*. Её зодиакальный знак – Козерог. Его управитель Сатурн, знак которого – крест с полумесяцем, отмеченный в линиях ладони дьявола. Хвост Евы венчает виноградная кисть, указывающая на опьяняющий эффект вина, которое представляет стихию воды и женское начало. Огонь – это мужское начало, поэтому хвост Адама горит, будучи зажжённый от факела. Волосы и рожки на головах подтверждают их преданное служение дьяволу. Путь аркана – двадцать шестой. Он соединяет шестую и девятую сефиру Древа Жизни, как Солнце и Луну, огонь и воду, день и ночь, добро и зло. Две сефироты, расположенные по бокам, – восьмая и седьмая – это Адам и Ева, астрологически – Меркурий и Венера.

ДВА

Двойка – первое простое число, и с неё же начинается ряд чисел, подобно тому как линия, искривляясь в пространстве, образует геометрические фигуры. Двойка – это мать всех чисел. «В начале сотворил Бог небо и землю» (Бытие, 1:1), то есть разделил себя на высшее и низшее, ведь такова природа всякой вещи. Есть и другое толкование стиха: в начале сотворил Бог время и пространство. Эта трактовка тоже верна, ведь время и пространство – мужское (-0) и женское (+0) начала Абсолюта. Небо и землю следует понимать как метафору, за которой стоят Отец и

Мать, как дух и материя, свет и тень. «И сказал Бог: да будет твердь посреди воды, и да отделяет она воду от воды. И создал Бог твердь, и отделил воду, которая под твердь, от воды, которая над твердь. И стало так. И назвал Бог твердь небом. И был вечер, и было утро: день второй» (Бытие, 1:6-8). Нижние воды – это океан, а верхние – космический вакуум, который назван «водой» по той причине, что как жизнь зародилась в воде, так и планеты живут в космическом океане. Твердь – это атмосфера, разделяющая эволюцию жизни на планете от космических эволюционных волн. Эзотерический смысл звучит по-другому: верхние воды – это Лона Матери, которое через твердь (Сына), изливает вниз своё подобие – нижние воды (Дочь). Свет слагает твердь, которая второе небо – духовный мир. Нижняя вода – это вторая земля, материальный мир. Это не пространство-время (-0, +0), но дух и материя (-1, +1). Двойка встречается в природе человека и в его творце тоже: «И сказал Бог: сотворим человека по образу Нашему по подобию Нашему [...] И сотворил Бог человека по образу Своему, по образу Божию сотворил его; мужчину и женщину сотворил их» (Бытие, 1:26-27). До Евы Адам был гермафродитом, но андрогинной была его душа, а не тело, которого тогда ещё не было, – не было тени у духа, ведь не было материи, в которую бы облёкся дух. Адам и Ева – душа и тело, которые муж и жена. Кроме того, у Адама были отец и мать: «Потому оставит человек отца своего и мать свою и прилепится к жене своей; и будут одна плоть» (Бытие, 2:24). Единое бесполое стало единым двуполым. Запись $(-1) + 1 = 0$ характеризует двойку качественно, впрочем, это делается недостаточно ясно, поэтому чаще используется количественная запись $1 + 1 = 2$, в которой единицы идентичны, хотя имеют противоположные знаки. Это несуществующие по отдельности половины целого – небо и земля, свет и тень. В союзе с единицей двойка становится носителем женского начала, а единица – мужского. Вспомните деление биологической клетки: родительская клетка умирает, но продолжает жить в двух дочерних. Такой же процесс протекает и во Вселенной, когда «ионы» единой духоматерии начинают перемещаться к разным полюсам, разделяясь на дух и материю – на две грани реальности, вроде бы разные, но слитые воедино – в то, что есть наш мир.

II. Верховная Жрица (Гимел λ, Луна ☾)

Ледяная жрица противоположна огненному магу, ведь её холодная гамма – свидетельство пассивной восприимчивости, характерной водной стихии, с присущей ей отражательной силой. Её мощь берёт начало в подсознании. Вода, стекая с одеяния, образует морскую гладь, то есть, завершив круг, она возвращается туда же, откуда пришла. Океан за спиной женщины – джива²⁰. Эта вода, что оживила тело жрицы, никогда не принадлежала ей, всегда оставаясь частью вселенского потока. Жрице приписывают присущие подсознанию качества: гипноз и пророческий дар. Жрица – это женская ипостась мага, Ева до её грехопадения. Женщина считается символом пассивности, а тем более сидящая. Первый аркан – это день, а второй – ночь, но не та, на протяжении которой дремлет Абсолют, а другая – та, которая вторая половина суток²¹. Чёрные волосы роднят жрицу с колонной Матери. Волосы мага белые, такого же цвета, как и колонна Сына. Оба аркана до неё были гермафродитами: Дурак – это Не-Число, а Маг – Единое Число. Первым мужским числом считается тройка, женским – двойка. Жрица – это мать, сын которой станет отцом чисел. Жрица – не свет, который маг, но его носитель – теплота, – диаметр, преобразующий бесконечный круг в конечный, и готовность производить формы, ведь два конца отрез-

²⁰ Джива – это свободная прана. Представьте сосуд с водой, в который опустили сухую губку, которая впитала в себя некоторую часть воды соразмерную её пористости. Эта поглощённая часть воды не исчезла из сосуда – она осталась в нём, но вместе с тем она становится частью губки, а не свободной водной массы. То же самое происходит в момент рождения, когда существо вбирает дживу из пространства, чтобы та оживила его, став частью него (праной). Жизнь продолжается до тех пор, пока оно (губка) содержит в себе достаточное количество праны (воды). Смерть означала бы полную потерю сил, что равнозначно выжиманию губки. Выжатая вода при этом вернётся назад и станет частью сосуда, равно как выжатая прана становится дживой.

²¹ Часто авторы противопоставляют понятия света и тьмы, но тьма предшествует свету и соотносится с ним, как ноль с единицей. Противоположностью света является тень, как двойка – противоположность единицы.

ка – это пространство и время. В этой карте ещё не началось овеществление. Жрица – это символ Инь, а маг – Ян. Над головой мага знак бесконечности, здесь же более материализованный убор – полнолуние с двумя серпами по краям. Растущий полумесяц соотносится с теневой дугой, с ослаблением духа на фоне укрепления материи, а стареющий – с сияющей, с усилением в женском начале мужской части, возвращающей отнятую силу, когда дух одолевает материю²². Луна – это космическая матка, жена Солнца, мать Земли и человечества. Полумесяц идентичен по смыслу дуге, но противоположен отрезку, который фаллический символ (жезл мага). Жезл – это прямая вертикальная линия, что делает его носителем огня и духа, а тем более, он находится в поднятой правой руке. Полумесяц – это кривая линия, производная от прямой. Он лежит у левой ноги, где место материи. Его внешний вид напоминает чашу, вместилище. Отсюда же его связь с женским началом. И то, и другое имеет золотой цвет, так как (сколь бы огромной ни была разница между первым и вторым) они – дифференциации Абсолюта. Эти двое – свет и теплота (-1 и +1). Каменный куб, на котором сидит жрица, будучи столом, встречался в первом аркане, но мужчина стоял рядом с ним, не касаясь его, как дух не затрагивает плоть. Женщина же уверенно сидит на нём – символе земных стихий, – подчёркивая этим то, что она соседствует с ним, как душа с телом. Маг – гермафродит, Единое Число, и лишь с появлением на свет двойки единица перестаёт быть единой: она становится первой, а двойка – второй либо двумя (1 + 1 = 2).

Каббалистический атрибут этой карты – буква *гимел* ל, угадывающаяся в лунном серпе. Её планета – Луна. На свитке папируса, который женщина держит в руках, написано слово TORA. Две колонны – это позитивный и негативный аспекты Древа Познания Добра и Зла: «И заповедал Господь Бог человеку, говоря: от всякого дерева в саду ты будешь есть, а от дерева познания добра и зла не ешь от него, ибо в день, в который ты вкусишь от него, смертью умрёшь» (Бытие, 2:16-17). Ева, искушённая змеем, передаёт мужу плод – свиток: «И увидела жена, что дерево хорошо для пищи, и что оно приятно для глаз и вожделенно, потому что даёт знание; и взяла плодов его и ела; и дала также мужу своему, и он ел» (Бытие, 3:6). Жрица держит свиток в левой руке, тогда как её правая рука накрыта – первое скрывается во втором. Дифференцируясь, дух остался незрим, но видимой стала материя. Занавес играет здесь две роли. С одной стороны, это – тень, а именно материальное отражение субстанции, которую олицетворяет маг, так как миры облекаются друг в друга, подобно кочану капусты, одевающейся в слои по мере роста. С другой стороны, поскольку занавес непрозрачен, то он скрывает за собой внутреннюю сущность. Ткань занавеса, как пространство света, расписана десятью гранатами, расположенными в виде десяти сефирот Древа Жизни. Верхний плод – диадема – указывает на положение первой сефиры. Солнечный крест на груди отмечает место шестой сефиры. Путь аркана – тринадцатый. Он соединяет диадему и грудь, образуя вертикаль, – это дух, нисходящий в царство материи. Куб, на котором восседает жрица, считается десятой сефирой – это символ Земли (физического плана). Чёрной и белой колоннам соответствуют вторая сефира и третья, которые есть Мать (2) и Сын (3).

Два конца отрезка означают, хотя и двойственное, но одно существо, в то время как скрещенные линии креста – знака полового акта – разобщены, как мужчина и женщина, имея лишь точку пересечения. Крест, вписанный в окружность, – это символ бессмертия. Это не рождение,



²² Мужское начало тоже имеет внутри себя мужскую и женскую половины, максимумы которых связаны с Солнцем, и которые в течение года приходятся на дни летнего и зимнего солнцестояний соответственно.

но сотворение. Адам – Первая Раса – был непорочен, как и его создание. Затем, с появлением астрального и физического тела, планету населили Вторая и Третья Расы: «И навёл Господь Бог на человека крепкий сон; и, когда он уснул, взял одно из рёбр его, и закрыл то место плотию. И создал Господь Бог из ребра, взятого у человека, жену, и привел её к человеку» (Бытие, 2:21-22). Крест без круга означает оторванность от Отца-Матери. Круг блекнет, пока вовсе не становится незримым из-за того, что плоть, огрубляясь, перестаёт слышать зов Безмолвия. Очи слепнут в той темноте, которая свет для наших глаз, но это не тот Свет, которым был вначале Сын, а лишь тень от него. Крест без круга – это жизнь в теле, деление на мужчину и женщину, ведь в Четвёртой Расе человек больше не создавал детей, но рождал их, как рожаем мы: «Адам познал Еву, жену свою; и она зачала, и родила Каина, и сказала: приобрела я человека от Господа. И ещё родила брата его, Авеля. И был Авель пастырь овец, а Каин был земледелец» (Бытие, 4:1-2).

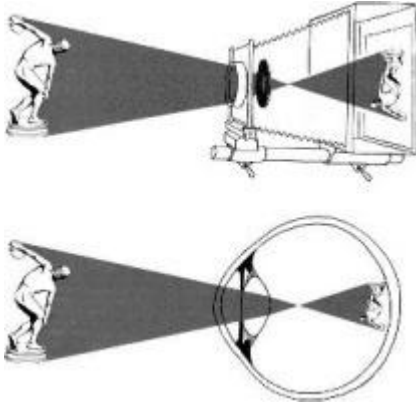

Но почему же на рисунке аркана белая колонна находится слева, а чёрная, являя женское начало, – справа? А. Уэйт поменял их местами по причине зеркальности передачи астральных видений. Взгляните на рисунок: статуя стоит на ногах, но на фотоплёнке её изображение перевёрнуто. Глаза тоже работают подобно объективу фотоаппарата, из-за чего в первые месяцы своей жизни ребёнок видит мир вверх ногами. В будущем мозг, конечно, приспособливается к тому, чтобы переворачивать картинку автоматически. Подобная путаница происходит и во время первых попыток использования человеком астрального зрения.

IX. Отшельник (Йод ♀, Дева ♍)

Отшельник – это символ мудрости, странствий и одиночества. Он выступает в роли маяка, не позволяя людям разбиться о скалы иллюзий, и сомкнутые веки указание на это, ибо он не пользуется теми же пятью чувствами, вводящими нас в заблуждение. Внутренний голос, ведущий его, – неугасаемый источник, представленный фонарём. Посох не даёт оторваться от земли, подобно телу, удерживающему нас от выхода за границы физического мира. Идея победы разума над эмоциями подчёркивается зимой – фригидностью к земным благам. Лишь умирив в себе животные порывы, человек обретает ту мощь, которой женщина подчиняет льва. Плащ означает его готовность пройти путь до конца, а старость – признак зрелости и отстранённости от заблуждений эгоизма. Посох необходим для осторожности, ведь при работе на астральном плане требуется точка опоры. Когда делаешь шаг важно убедиться, что впереди твёрдая земля, на которую можно опереться, а не мираж, иначе угодишь в плен иллюзий. Шесть лучей звезды – с I по VI арканы – макрокосм. Мудрость, печатью которой отмечено чело старца, обретена в поиске баланса между чёрными и белыми свойствами его природы, сводящей их воедино в сером оттенке плаща. Следует особо отметить симметричное разложение, разоблачающее суть аркана: $3 + 3 + 3 = 9$. Тогда как Верховная Жрица – $1 + 1 = 2$, а Башня – $4 + 4 + 4 + 4 = 16$. Человек – триедин, поэтому он существует на трёх планах Бытия: ментальном, астральном и физическом. Каждый план состоит из трёх третей, а все вместе они образуют семь частей единого целого – того, что мы называем человеком. Но чтобы в нас, наконец, пробудился божественный человек – эти трое, которые



семь, должны воссоединиться с ещё четырьмя высшими планами, открывающими доступ к Богу.

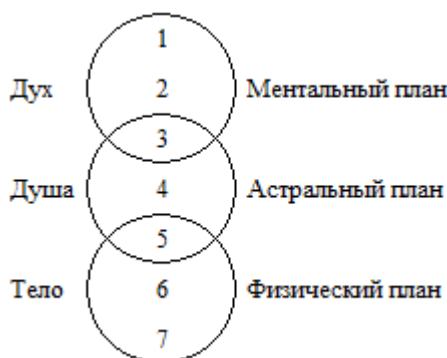

Каббалистический атрибут этой карты – буква *йод* ך. Её зодиакальный знак – Дева, означающая уединённость, служение высоким идеалам. Этот знак шестой в зодиакальном ряду, что сходится с числом лучей горящей в фонаре звезды. Очертания буквы *йод* видны в форме складок плаща и капюшона. Путь аркана – двадцатый. Он соединяет четвёртую и шестую сефиру Древа Жизни, что находит отражение в рисунке: правая рука старца расположена над левой. Посох, вонзённый в землю, представляет центральную колонну, также упирающуюся в десятую сефиру. Слово *йод* обозначает «руку». Посох, странник и горы – всё это фаллические символы, связанные с

буквой *йод*, графическая форма которой похожа на блуждающий в пространстве сперматозоид. Как арканы Маг и Сила символизируют день через жёлтый солнечный фон и яркие наряды, так и Верховная Жрица с Отшельником символизируют ночь с молчанием и тишиной, характерной ей.

Старший аркан	Эволюция человека на планете Земля	План
1		Ментальный
2		Астральный
3		Астральный
4		Астральный
5		Астральный
6		Физический
7		Физический

XVI. Башня (Пе ♃, Марс ♂)

Долгое время аркан считали пугающим, ведь на нём изображено крушение надежд. Башня – это битва Бога с дьяволом. Это символ грехопадения человека и крушения разума, проникшего в секреты Бытия, с возобладавшим в нём злом. Катастрофа переплетается с арканом Дьявол, посвящённым погружению в физическое состояние, тогда как Башня представляет крах интеллекта, заточённого в темнице тела. Молния ударяет в башню амбиций, построенную людьми на невежестве – на тех иллюзиях, которыми они подменили реальность. Корона срывается влево, подтверждая идею развенчанного дьявола, низвергнутого в бездну пропасти. Башня – это символ войны, изгнания, но в то же время и символ просветления. Падающие люди заключили себя в каземат эгоистической уверенности в своём превосходстве, за что и были вынуждены заплатить. Гнев тех, кто выше, поразил этот символ заблуждений, принося с собой очищение. Башня – предвестник пробуждения. Она рушит многочисленные слои иллюзии, вскрывая хранящуюся под ними истину, будто ждущую часа, чтобы воспрянуть из забвения. В духовном смысле, это благоприятная карта, приносящая переосмысление. Её мрачный фон подобен аркану Дьявол, но сумрак рассеивается проблесками света. Это – та самая Вавилонская башня, после падения которой Бог велел людям говорить на разных языках. Тогда же человек стал глух к сокровенному языку и начал разговаривать словами на той речи, которая считается способом общения среди нас.

Каббалистический атрибут этой карты – буква *пе* פ. Её планета – Марс. Иероглиф планеты имеет вид круга со стрелой, которой оканчивается ударяющая в башню молния. Марс – это бог кровопролитий, а вспыхнувшая башня говорит об ужасах войны. «И произошла на небе война:



Михаил и Ангелы его воевали против дракона, и дракон и ангелы его воевали [против них], но не устояли, и не нашлось уже для них места на небе. И низвержен был великий дракон, древний змий, называемый диаволом и сатаной, обольщающий всю вселенную, низвержен на землю, и ангелы его низвержены с ним» (Откровение, 12:7-9). Прикованные к алтарю Адам и Ева освободились и выпрыгнули в окна, спасая свои жизни. «И другое знамение явилось на небе: вот, большой красный дракон с семью головами и десятью рогами, и на головах его семь диадим. Хвост его увлѣк с неба третью часть звѣзд и поверг их на землю» (Откровение, 12:3-4). В станце VI Книги Дзиан тоже говорится об этих $\frac{1}{3}$ и $\frac{2}{3}$ борющихся сил. Зигзаг молнии – это отражение «пламенного меча». Повторяя Путь змеи, он зажигает десять сефирот Древа Жизни, а соединяющим звеном для них являются 22 буквы еврейского алфавита. Это число зашифровано в виде искр ($10 + 12 = 22$). Аркан считается пристанищем дьявола, поэтому ему соответствует двадцать седьмой путь; он горизонтальный и женский, тогда как путь Дьявола – вертикальный и мужской. Женщина соответствует Венере, мужчина – Меркурию, а горящая башня – двадцать шестому пути, соединяющему Солнце и Луну. Падающие люди – это Адам и Ева, покидающие райский сад:

«И выслал его Господь Бог из сада Едемского, чтобы возделывать землю, из которой он взят. И изгнал Адама, и поставил на востоке у сада Едемского Херувима и пламенный меч обращающийся, чтобы охранять путь к дереву жизни» (Бытие, 3:23-24). Люди и полубоги падают в бездну, поскольку они были свержены с тех престолов, которые они же возвели себе, провозгласив свои законы превыше законов Божьих и наперекор им. Жрица символизирует скрытое знание, отшельник несѣт его избранным, и лишь в аркане Башня знание было озвучено вслух. Разрушение тайны началось с того момента, когда Ева вкусила запретный плод и накормила им мужа. Гора, с которой падают люди, и на которой стоит башня, – Эдем (гора отшельника). Для верного толкования идеи грехопадения следует понимать, что плоть, которая проявилась, когда материализовался плотный мир, оказалась слишком «тяжела», чтобы находиться на ментальном или даже на астральном плане, и поэтому, начав воплощаться, человек был обречѣн опуститься на дно.

ТРИ

Тройка – это символ Третьей Вечности: два начала рожают третье, но все они ещё едины. Отец, Сын, Святой Дух, или Отец, Мать и Сын. Тройка – сумма всех предыдущих чисел. «Земля же была безвидна и пуста, и тьма над бездною, и Дух Божий носился над водою» (Бытие, 1: 2). Первая ипостась Бога – это Лоно, которое ещё не оплодотворено, поэтому безвидно и пусто. Зародыш – яйцеклетка, которая станет Мировым Яйцом; её вода названа пустой землёй, так как она всё ещё лёд, ожидающий, когда его растопит жар Луча. Вторая ипостась представляет верхнюю бесконечность – Предвечную Тьму, или Отца-Матерь, и нижнюю – её отражение, или Сына и Дочь. Эта нижняя бесконечность и есть белый круг на чёрном фоне, который для человека Тьма, а вместе с фоном они – «Семижды облачѣнная Вечная Матерь-Отец»²³. Третья ипостась – Дух Божий, или змий-сперматозоид над Девственным Яйцом. «И сказал Бог: да соберѣтся вода, которая под небом, в одно место, и да явится суша. И стало так. И назвал Бог сушу землёю, а собрание вод назвал морями. И увидел Бог, что [это] хорошо. И сказал Бог: да произрастит зем-

²³ Е.П. Блаватская «Гайная доктрина» Т. 1. – М.: Эксмо, 2005. – С. 64.

ля зелень, траву, сеющую семя дерево плодovitое, приносящее по роду своему плод, в котором семя его на земле. И стало так. И произвела земля зелень, траву, сеющую семя по роду её, и дерево, приносящее плод, в котором семя его по роду его. И увидел Бог, что [это] хорошо. И был вечер, и было утро: день третий» (Бытие, 1:9-13). До этого планета была водной пустыней и материализовалась только в Четвёртом Круге. Минеральное царство на ней было засеяно новым – растительным. Вода – это астральный план, уплотнение которого образует физический план – островки суши, окружённые ею, подобно тому как тело окружает аура, а собирание воды (материи), которая под небом (духом), в одно место – метафора для описания материализации. Траве и деревьям предшествовали камни, ведь «из недр камня рождается растительность»²⁴. Для тех форм, которые были минералами и завершили свою эволюцию в прошлом Круге на другой планете, были сложены уже растительные формы, которыми и была засеяна Земля. Растительность символизирует жизнь, развеянную ветром по планетам, а сеющее семя дерево – это Древо Жизни.

Тройка – двуполое число, ибо она вобрала силы от Отца и Матери, но чаще выступает как носитель мужской силы. Тройка – это символ Блиźнецов (третий знак зодиака), которыми были Каин и Авель. Как убийство Каином брата, так и подношение Евой плода её мужу, изображают нисхождение. «Спустя несколько времени, Каин принёс от плодов земли дар Господу, и Авель также принёс от первородных стада своего и от тука их. И призрел Господь на Авеля и на дар его, а на Каина и на дар его не призрел. Каин сильно огорчился, и поникло лице его. И сказал Господь Каину: почему ты огорчился? И отчего поникло лице твоё? Если делаешь доброе, то не поднимаешь ли лица? А если не делаешь доброго, то у дверей грех лежит; он влечёт тебя к себе, но ты господствуй над ним. И сказал Каин Авелю, брату своему. И когда они были в поле, восстал Каин на Авеля, брата своего, и убил его. И сказал Господь Каину: где Авель, брат твой? Он сказал: не знаю; разве я сторож брату моему?» (Бытие, 4:3-9). В грехопадении и братоубийстве встречается по три лица: 1) Адам, Ева и змей; 2) Каин, Авель и Бог. Адам – старший и белый, Ева – младшая и чёрная, змей – олицетворение зла на благой земле. Каин – старший и чёрный, Авель – младший и белый, Бог символизирует добро на скорбной земле. Каин (3) и Авель (4) являются отражением Адама (1) и Евы (2). «И навёл Господь Бог на человека крепкий сон; и, когда он уснул, взял одно из рёбр его, и закрыл то место плотию. И создал Господь Бог из ребра, взятого у человека, жену, и привёл её к человеку. И сказал человек: вот, это кость от костей моих и плоть от плоти моей; она будет называться женою, ибо взята от мужа. Потому оставит человек отца своего и мать свою и прилепится к жене своей; и будут одна плоть» (Бытие, 2: 21-24). О том, что у Адама был Отец (-0) и была Мать (+0), сообщается в станце XII, 21 Книги Дзиан. Ева, или жена, и её муж – Адам, вступая в половой акт, порождают тройку, ведь $1 + 2 = 3$.

III. Императрица (Далет 7, Венера ♀)

Императрица – это те двери, через которые открывается дорога в жизнь. В её подсознании отпечатываются разные чувства, вызывая любовь и безразличие, радость и горе. Аркан означает продолжение рода. Это символ Сына, который единый Отец-Мать-Сын, или $1 + 1 + 1 = 3$. Её беременность символизирует плодородие, на котором зиждется весь мир. Она – мать жизни, но не путайте её с Дураком – символом бессмертия, или Магом, где начало и конец – точка. Леса и поля – это её естественные покровы, а небеса – крыша над её головой. Течение реки – это поток жизни. Вода утоляет жажду, а пшеничное поле – голод; всё это – щедрые дары планеты. Восходящий тригон – это фаллический символ, а нисходящий – чаша с водой и узкий канал в основании её, от которой можно перейти к идее влагилица, а уже от него – к идее рождения на земле. Роды, как воспроизводство себя (фрактальная дифференциация), связаны с соединением мужской и женской энергий, а во вселенском масштабе, – это взаимодействие времени и пространства.

²⁴ Е.П. Блаватская «Гайная доктрина» Т. 2. – М.: Эксмо, 2004. – С. 690.



Каббалистический атрибут этой карты – буква *далет* 7. Её планета – Венера. Крест, увенчанный кругом, – появление путём сотворения, а его противоположность – символ Земли, означающий рождение через половой акт. Ягоды, появившиеся вслед за цветками на кустах мага, символизируют созревающий плод, Утреннего Сына. Первый ребёнок – это не духоматерия, которой считается маг, но дух. Вторым, который материя, родится не ранее, чем к Полудню Дня. *Далет* означает врата, а также лоно – дверь, через которую жизнь приходит в мир. Голова персонажа увенчана звёздами – это знаки зодиака: «И явилось на небе великое знамение: жена, облечённая в солнце; под ногами её луна, и на главе её венец из двенадцати звёзд. Она имела во чреве, и кричала от болей и мук рождения» (Откровение, 12:1-2). Двенадцать знаков зодиака, семь планет и три плана, в которых происходит эволюция человека, – всё это двадцать две переменные, наделяющие нас судьбой в день появления на свет (даруемая энергия определяется нахождением Солнца и других планет в зодиакальном круге). Прошлое, настоящее и будущее – это терция, как Отец, Мать и Сын. Путь аркана – четырнадцатый. Он соединяет вторую и третью сефиру Древа Жизни – ведёт от Матери к Сыну, пересекая путь жрицы. Исполняя ритуал, маг должен всегда работать с настоящим, произнося слова так: «ты делаешь...», а вовсе не «ты сделаешь» или «ты сделал».

Взгляните на ствол тела, разделив его на части: голову, грудь и живот. Голова соотносится с ментальным планом, ведь умственная работа протекает в мозге. Грудь связана с астральным, так как тренировки на нём отводят главное место дыханию, и через него же восполняется запас праны. Другой орган в груди – сердце – источник чувств; кровь – носитель желаний и страстей. Живот сравнивается с физическим планом, так как функции пищеварительного тракта связаны с физическим ростом. На соответствующие три подплана также делится и каждая из этих трёх частей. Так, например, глаза сойдут за представителя ментальной трети в голове, ведь по взгляду можно дать оценку человеку. Взгляд претерпевает изменения в случае сумасшествия и опьянения, отсюда происходит выражение о том, что глаза человека – это зеркало души, и то, что во взгляде читаются мысли. С помощью силы взгляда возможен гипноз, а, заглядывая в глаза, маг проникает в чужое сознание. По глубине и цвету глаз можно говорить о строении ментального тела. Нос – представитель астральной трети в голове. Вдыхая запахи, можно идти по астральному следу. У женщин лучше развито астральное тело, поэтому форма их носа изящнее, – по этой же причине у женщин лучше развиты обоняние и вкус, а у мужчин – зрение и слух. Рот считается представителем от физического плана в голове. Его инструмент – голос, воздействующий на окружающий мир через вибрации воздуха. Маг судит о здоровье человека по зубам, языку и форме губ. Руки принадлежат груди и растут из неё, точно так же, как ноги принадлежат животу.

Белое одеяние персонажа представляет пространство, под покровом которого зарождается новая жизнь. Императрица – это: 1) мужчина, выраженный через повторение позиции рук мага; 2) женщина, которая сидит как жрица; 3) ребёнок, которым она беременна. И хотя жесты обеих рук соотносят её с магом, однако в качестве сосуда выбрано всё-таки женское тело, указывая на преобладающую в ней пассивность. Её скипетр идентичен жезлу мага с той лишь разницей, что он представляет монополь, ведь тройка – это первое мужское число в отличие от двуполой единицы. Над её головой уже не парит знак бесконечности, ведь женщина смертна, но вместе с тем она творит жизнь подобно Богу. Её светлые волосы похожи на лучи Солнца, которое небесный отец, соответствующий вершине тела – макушке головы, тогда как Луна – подножию – стопам ног.

Белое одеяние персонажа представляет пространство, под покровом которого зарождается новая жизнь. Императрица – это: 1) мужчина, выраженный через повторение позиции рук мага; 2) женщина, которая сидит как жрица; 3) ребёнок, которым она беременна. И хотя жесты обеих рук соотносят её с магом, однако в качестве сосуда выбрано всё-таки женское тело, указывая на преобладающую в ней пассивность. Её скипетр идентичен жезлу мага с той лишь разницей, что он представляет монополь, ведь тройка – это первое мужское число в отличие от двуполой единицы. Над её головой уже не парит знак бесконечности, ведь женщина смертна, но вместе с тем она творит жизнь подобно Богу. Её светлые волосы похожи на лучи Солнца, которое небесный отец, соответствующий вершине тела – макушке головы, тогда как Луна – подножию – стопам ног.

Х. Колесо Фортуны (*Каф* כ, Юпитер ♃)

Тифон изображён в змеином облике, в углах существа Иезекииля, а образ колеса-солнца представляет Вечное Движение. На ободке надписи ROTA и TARO, буквы чередуются с ЙХВХ. Этот промысел заключён внутри, а подобный промысел вовне представлен четырьмя существами, читающими книгу жизни. Колесо – символ, подтверждающий закон кармы. Он представляет движение, как иллюзию, и цикличность – постоянный возврат к точке, которая была вначале. Три круга – планы, в которых перерождается человек. Они имеют разные диаметры, ведь верхний план пронизывает нижний: внешний круг – это ментальный план, средний – астральный, а внутренний – физический. Восемь спиц характеризуются стихиями – огонь, воздух, вода и земля, и качествами – тёплый, влажный, холодный и сухой. Вершину колеса венчает сфинкс, ведь наверху может восседать лишь тот, кого не затягивает круговорот – кто покинул пределы кольца.

Колесо Фортуны – это символ движения и ритма. В других колодах колесо вращают двое мужчин, где один восходит по колесу вверх, а второй – падает вниз. Кажется, что жизнь подобна азартной игре: радости и печали приходят и уходят со случайным оборотом колеса. Но это не так! Карма – непреложный закон, это справедливая награда либо наказание, как за добро, так и за зло, так как у любого следствия есть причина, а каждая причина имеет своё следствие – и 22 старших аркана отнюдь не исключение. Например, Отшельник – олицетворение скрытого закона, Колесо Фортуны – его совершение, а Правосудие – его результат. Колесо Фортуны – это то колесо, по которому душа взбирается вверх и падает вниз, воплощаясь в оболочке. Это – «колесо времени», означающее окончание одного цикла и растворение явлений, но появляющихся затем в другой форме в новом цикле. Диск можно соотнести с мельницей, лопасти которой, вращаясь на дыхании Абсолюта, кого-то влекут вверх, а кому-то облегчают падение вниз. Человек имеет дело с мельницей, которая всё мелет и ассимилирует, приподнимая одно и низвергая другое. Она не оставляет неподвижным ничего за исключением собственной оси, которая Бог. Математическая связь между Четвёркой (масти) и Десяткой (номиналы) имеет следующий вид: $1 + 2 + 3 + 4 = 10$.



Животное Иезекииля	Латинская буква ²⁵	ЙХВХ	Сторона света	Стихия
Лев	T	י	Восток	Огонь
Орёл	O	ח	Юг	Воздух
Человек	R	ב	Запад	Вода
Бык	A	א	Север	Земля

Каббалистический атрибут этой карты – буква *каф* כ. Её планета – Юпитер. Двенадцать простых букв еврейского алфавита соответствуют знакам зодиака, семь двойных – планетам, а три материнские – планам. Изображение облаков – ссылка на Юпитер и астральный план, ведь

²⁵ Вращая Колесо Фортуны против часовой стрелки, шакал и змей складывают буквы в слово TORA со свитка Верховной Жрицы. Имя Бога, или ЙХВХ (יהוה), читается одинаково в обоих направлениях движения.

вращение колеса скрыто от глаз. Физический план наполняют следствия, а ментальный и астральный – причины, поэтому мысли и желания, притягивая характерные события, могут исполняться. Человек сам творит свою судьбу, получая от жизни лишь то, во что он верит. Цвет сфинкса – лазурный, считающийся цветом Юпитера, а очертания человека с головой шакала напоминают его иероглиф – прогнутая дугой спина и скрещенные ноги (полумесяц с крестом). Четверо существ вызывают ассоциацию с четвёркой, как с числовым значением планеты. Путь аркана – двадцать первый. Он соединяет четвёртую и седьмую сефиру Древа Жизни, представляющего четыре фигуры: две нижних формы образуют тетраэдр, означающий тело, а верхние – дух и душу. В восьмеричной системе солнечной сефире соответствует число 3₈, а лунной – 6₈. Обе сферы приходятся вершинами двух тригонов: первый соотносится с ментальным планом, а второй – с астральным. Ниже – сефира под номером 7₈, которой соответствует физический план и Земля.

XVII. Звезда (Цадди ♃, Водолей ♒)



Женщина олицетворяет внутренний свет, предстаёт как образ истины без покрова лжи. Она наделяет дарами нижний план в той мере, в какой он может воспринять поток её благ. Она воплощение естества, а её нагота – символ целомудрия. Женщина наполняет сосуд водой из водоёма, а после изливает её на землю из другого, подобно тому как дождь насыщает влагой почву планеты. Она рассеивает в одном месте нечто взятое из другого, а именно на физическом плане энергию астрального. Энергию, переходящую из одного плана на другой, представляют две струи: одна течёт вверх, другая – вниз. Как жидкость, затвердев, станет кристаллом, а пролитая вода поглотится сухой землёй, так астральные течения кормят наш план. Водоём – это Луна, а равнина – Земля. Луна – мать нашей планеты, а мы – дети Земли. Карта представляет медитацию, когда подсознание в образе нагой женщины (ведь душа лишена одежды) погружается в мировой разум, перенося знание в Бытие. Звезда – это символ исцеления, надежды и веры. Третья октава открывалась с Дьявола – невежества, ставшего причиной иллюзий. Люди возомнили себя богами, но в войне, которой была Башня, добро победило зло, и иллюзии рухнули, как башня, обнажая то, что лежит внутри – естество духа.

Расположение звезды на карте	Часть лица	Планета	Чакра
Вверху справа	Правый глаз	Сатурн	Сахасрара
Вверху слева	Левый глаз	Юпитер	Аджна
Посередине справа	Правое ухо	Марс	Вишуддха
Посередине слева	Левое ухо	Солнце	Анахата
Внизу справа	Правая ноздря	Венера	Манипура
Внизу слева	Левая ноздря	Меркурий	Свадхистхана
Отдельно от всех	Рот	Луна	Муладхара

Каббалистический атрибут этой карты – буква *цадди* ♃. Её зодиакальный знак – Водолей. Очертания буквы напоминают контуры ибиса, как пёс из нулевого аркана напоминает *алеф*. Подсказка, указывающая на то, что карта должна читаться зеркально отражённой, – количество звёзд, ведь мужскому началу, которое помещается справа, соответствует тройка, а женскому –

четвёрка. Фиолетовый цвет горной цепи совпадает с цветом девятой сефиры, соответствующей Луне, а зелёное дерево совпадает по цвету с седьмой – Венерой. Поле, лежащее между ними, – это двадцать восьмой путь. Другие символы Венеры и Луны – женщина и водоём. Светило, находящееся в центре, – это и духовная мощь Солнечной системы, и сердце аркана. Ожерелье из семи звёзд – чакры и связанные с ними планеты. Эти звёзды также соотносятся с отверстиями на лице человека. Порядок планет представлен халдейским рядом (последовательность из семи видимых глазу небесных тел, расставленных по возрастанию скорости движения относительно звёзд): Сатурн, Юпитер, Марс, Солнце, Венера, Меркурий и Луна. Солнце и Луна – не планеты, но кармически связаны с Землёй, поэтому древние включили их в список планет. Звёзды изображены повторяя элементы лица: две верхние – это глаза, две средние – уши, две нижние – нос и последняя – рот; в самом низу – Земля (символ тела). Каждая звезда окрашена в один из семи цветов, но, звуча как аккорд, они все становятся белыми. Звезда, которой соответствует Венера, располагается у зелёного дерева, цвет которого соотносится с ней, а лунная – возле фиолетовых гор.

ЧЕТЫРЕ

Четвёрка – это «тень» тройки, нижняя точка круга и перекрёсток дуг. Числа, размещённые на окружности по часовой стрелке на теневой дуге – 1, 2, 3 (А, В, С), а на сияющей – 5, 6, 7 (Е, F, G). Числа 1, 2, 6 и 7 находятся в верхнем полукруге, а числа 3, 4 и 5 – в нижнем. В четвёртой планетарной цепи, одной из семи, которая представляет ожерелье из семи планет, числам 5, 4, 3 соответствуют Меркурий, Земля, Марс. Четыре другие планеты нашей цепи незримы, но можно сказать, что две из них под номерами 1 и 2 только зародились в пространстве, подобно Земле в периоды её первого и второго Круга. Они не имеют оболочек, существуя лишь на ментальном и астральном планах. Две ранние планеты под номерами 6 и 7 закончили путь, на который только вступила Земля, – сбросили физические оболочки, которые они носили в прошлых Кругах. Что касается остальных видимых планет Солнечной системы, то все они принадлежат собственным цепям, так же как и множество не рождённых, а также умерших планет, число которых $7 \times 7 = 49$.

«И сказал Бог: да будут светила на тверди небесной для отделения дня от ночи, и для знамений, и времён, и дней, и годов; и да будут они светильниками на тверди небесной, чтобы светить на землю. И стало так. И создал Бог два светила великие: светило большее, для управления днём, и светило меньшее, для управления ночью, и звёзды; и поставил их Бог на тверди небесной, чтобы светить на землю, и управлять днём и ночью, и отделять свет от тьмы. И увидел Бог, что [это] хорошо. И был вечер, и было утро: день четвёртый» (Бытие, 1:14-19). Символом четвёртого Дня является крест, утративший окружность, – это Адам, познавший Еву. Горизонтальная черта, или водная гладь, Лоно, – символизирует Еву, а вертикальная черта, или же Луч, будучи фаллическим символом, являет Адама. Библия обращается к времени, и тому, как его считают маги – Солнце, Луна и звёзды. Все периоды (сутки, месяц и год) делятся на четыре части. Солнце и Луна – это родители Земли, как солнечные и лунные боги – отцы человечества. Днём люди обращаются к Солнцу, а ночью – к Луне. Дни и ночи – это проявление закона цикличности. Луне подвластна вся вода, и в том числе жидкости наших тел, но точно так же она влияет на жидкости остальных планов, поэтому маги, действуя на астральном плане, часто обращаются к ней.

Для Евы роднее Каин, ведь он земледелец и мужская половина в женском начале. И Каин, и Авель – это следствие греха посеянного первыми расами, а его причина – запретный плод. «И сказал Господь Бог: вот, Адам стал как один из Нас, зная добро и зло; и теперь как бы не простёр он руки своей, и не взял также от дерева жизни, и не вкусил, и не стал жить вечно» (Бытие, 3:22). Когда Адам и Ева материализовались, то они больше не могли рожать без греха, поэтому дети разделили с ними их наказание, и каждый получил по половине плода: Авель – добрую, а Каин – злую. «И вражду положу между тобою и между женою, и между семенем твоим и меж-

ду семенем её» (Бытие, 3:15). Бог говорит о Еве, как о жене змея, который есть сила кундалини, разбуженная в Адаме. Отсюда вражда Каина и Авеля, то есть семени её и его. «И сказал: что ты сделал? Голос крови брата твоего вопиёт ко Мне от земли; и ныне проклят ты от земли, которая отверзла уста свои принять кровь брата твоего от руки твоей; когда ты будешь возделывать землю, она не станет более давать силы своей для тебя; ты будешь изгнанником и скитальцем на земле» (Бытие, 4:10-12). Каин в одиночку унаследовал тяготы, которыми Бог наказал человека.

Несокрушимая Священная Страна – место рождения Первой Расы – была нематериальна и находилась на Северном полюсе: «Полярная Звезда оком дозорным стоит над нею от зари до конца сумерек Дня Великого Дыхания»²⁶. В учениях её называют «шапкой», ибо располагалась она высоко над землёй. Именно в ней жили Адам и Ева, в то время как их дети были рождены в нашем мире. Параллельно с материализацией планеты происходит уплотнение оболочек. Новая раса больше не могла жить в тонком мире и была вынуждена низойти, подобно тому как предмет, имеющий плотность выше, чем у воды, тонет, идя ко дну. «И открылись глаза у них обоих, и узнали они, что наги, и сшили смоковые листья, и сделали себе опоясания. И услышали голос Господа Бога, ходящего в раю во время прохлады дня; и скрылся Адам и жена его от лица Господа Бога между деревьями рая. И воззвал Господь Бог к Адаму и сказал ему: где ты? Он сказал: голос Твой я услышал в раю, и убоялся, потому что я наг, и скрылся» (Бытие, 3:7-10). Человек, до этого подчинявшийся голосу природы (Бога), прозрел и стал волен жить согласно своим законам, чем и обратил Бога против себя. «Жене сказал: умножая умножу скорбь твою в беременности твоей; в болезни будешь рождать детей; и к мужу твоему влечение твоё, и он будет господствовать над тобою. Адаму же сказал: за то, что ты послушал голоса жены твоей и ел от дерева, о котором Я заповедал тебе, сказав: не ешь от него, проклята земля за тебя; со скорбью будешь питаться от неё во все дни жизни твоей; терния и волчцы произрастят она тебе; и будешь питаться полевой травой; в поте лица твоего будешь есть хлеб, доколе не возвратишься в землю, из которой ты взят, ибо прах ты и в прах возвратишься» (Бытие, 3:16-19). Падение человека продолжалось до середины Четвёртой Расы – лишь в ней дух достиг полной материализации и начал подъём по сияющей дуге в облике Пятой Расы. Убийство Авеля передаёт идею эволюции, как подчинения духа материи. Но материи не бывать столь же святой как духу, и поэтому Бог «не призрел на дар» Каина. «И познал Адам ещё жену свою, и она родила сына, и нарекла ему имя: Сиф, потому что, [говорила она], Бог положил мне другое семя, вместо Авеля, которого убил Каин» (Бытие, 4:25). Чёрное и белое не могут существовать отдельно, как не бывает дня без ночи. Когда одно добро было побеждено злом, то боги создали новое добро, чтобы сохранить равновесие сил. Каин, Абель и Сиф – три человечества, в которых воплотилась каждая из армий богов. Прочтите станцы XIV, 24 и XVI, 33-35 Книги Дзиан – в первом случае, это Абель, во втором – Сиф, ибо грехи людей стали так черны, что боги «положили» семя Еве ещё раз.

IV. Император (Хей 𐌒, Овен 𐌒)

Император – это символ материальности и твёрдости. Это пастырь Абель, тогда как земледелец Каин соотносится с Императрицей, являющейся символом плодородия. Персонаж аркана силён как скалистая панорама за его плечами, а зарево, застилающее небо, тяжёлое, как физический мир. Император облачён в мантию, под тканью которой доспехи, гласящие о непоколебимости убеждений. Ярко-красный цвет выражает страсть, жажду перемен. Это дух, спустившийся на дно материи, чей символ – крест без круга, ведь с изгнанием человека произошёл переход из тонкого мира в плотный. Голова и руки – это символы духа, а гениталии и ноги – материи. В некоторых колодах одна нога монарха лежит поверх другой, образуя крест. Верхняя часть тела передана в виде тригона, где вершина – это голова, а боковые грани – руки. Левая рука – нисходящая дуга и дающая, правая – восходящая и берущая. Согнутые ноги персонажа формируют с

²⁶ Е.П. Блаватская «Тайная доктрина» Т. 2. – М.: Эксмо, 2004. – С. 14.

помостом квадрат. Материя и дух – это тетрагон с тригоном. Монарх сидит, поэтому он пассивность активного, или женская половина внутри мужского начала. Он инертен, но имеет форму в отличие от холодных вод императрицы, принимающих любое обличие. В некоторых колодах трон исполнен в виде куба, что соотносит его со стихией земли (Дочерью). Трон для персонажа как конь для всадника, а физический план – такой же серый, как и камень, из которого вытесан он.

Каббалистический атрибут этой карты – буква *хей* ה. Её зодиакальный знак – Овен. В Библии образ овна двояк, ведь с одной стороны – это агнец, с другой – дьявол. Бараньих голов четыре, хотя на левом плече видна половина пятой – красной. Как с Овна начинается зодиак, так и красный цвет открывает спектр. Этот знак связан с головой, которую венчает корона с таким же иероглифом. Путь карты – пятнадцатый. Он соединяет вторую и четвертую сефиру Древа Жизни. Возраст монарха близится к старости, означая начало угасания, ибо дух, нисходя по теневой дуге, достиг дна. Настало время подняться по сияющей дуге. Корона, скипетр и держава – это вершины тригона, выкованные из золота, дара Солнца, а доспехи – из железа. Эти предметы образуют концы креста. Их порядок по ходу часовой стрелки: скипетр, корона, держава и доспехи – огонь, воздух, вода и земля. Это предметы мага – меч, жезл, чаша и диск, которыми Сын управляет Колесом, странствуя на нём. Доспехи, в которые закованы ноги (плоть), говорят об уязвимости, указывая на хрупкость, ведь материя слабее, чем дух. Получение оболочки – причина изгнания Адама и Евы, так как их плоть стала вещественной, как и наша. Физиологические нужды заставили их добывать пищу, рожать детей: «И нарёк Адам имя жене своей: Ева, ибо она стала матерью всех живущих. И сделал Господь Бог Адаму и жене его одежды кожаные²⁷ и одел их» (Бытие, 3:20-21). До изгнания у жены не было имени – лишь сейчас дух обрёл тело и разделил его на два пола.



Коренная раса		Способ размножения	Ствол тела	Библейская раса
Первая (Само-рождённая)	Бесполая	Деление	Голова, шея	Адам, созданный по образу и подобию ²⁸
Вторая (Потом-рождённая)	А-половая	Почкование	Грудь, живот	Адам, ставший живой душой ²⁹
Третья (Яйцeroждённая)	Двуполая	Яйцeroждение	Таз, бёдра	Адам и Ева до грехопадения ³⁰
Четвёртая (Живорождённая)	Два пола	Живорождение	Голени, стопы	Адам и Ева после грехопадения ³¹

Любопытно, что конструкция тела человека во всех подробностях отражает эволюцию рас и, таким образом, связана с ней гораздо глубже, нежели это может показаться на первый взгляд. Первая Раса была бесполой, подобно голове, не имеющей своей пары. Вторая Раса была а-поло-

²⁷ Речь о плоти, то есть о кожном покрове, который считается «одеждой» тонких тел.

²⁸ «И сказал Бог: сотворим человека по образу Нашему по подобию Нашему [...] И сотворил Бог человека по образу Своему, по образу Божию сотворил его; мужчину и женщину сотворил их» (Бытие, 1:26-27).

²⁹ «И создал Господь Бог человека из праха земного, и вдунул в лице его дыхание жизни, и стал человек душою живою» (Бытие, 2:7).

³⁰ «И создал Господь Бог из ребра, взятого у человека, жену, и привел её к человеку» (Бытие, 2:22).

³¹ «Адам познал Еву, жену свою; и она зачала, и родила Каина, и сказала: приобрела я человека от Господа. И ещё родила брата его, Авеля. И был Авель пастырь овец, а Каин был земледелец» (Бытие, 4:1-2).

вой, как грудь, которая едина, хотя и состоит из двух половин. Детородные органы впервые появились в Третьей Расе: человек второй половины этой расы стал гермафродитом. Лишь только в Четвёртой Расе, когда возобладала материя и тела из костей, человек разделился на два пола, повторяя строение тела, которое ниже пояса делится на две ноги. Для Пятой (нашей), Шестой и Седьмой Рас развернутся все те же события, но в обратном порядке – поднимаясь вверх от стоп ног.

Старший аркан	Название аркана	Маг	Верх. Жрица	Императрица	Император
	Предметы	Скипетр	Корона	Держава	Доспехи
Младший аркан	Фигурная карта	Король (Рыцарь)	Королева (Королева)	Принц (Король)	Принцесса (Паж)
	Масль	Мечи	Жезлы	Чаши	Диски
Пять делений	Число	1	2	3	4
	Звук	А	У	М	-
	Цвет	Белый	Серый	Семь цветов радуги	
	Форма	Точка	Отрезок	Тригон	Тетраэдр
	Положение	Справа	Сверху	Слева	Снизу
Член семьи		Отец (Адам)	Мать (Ева)	Сын (Каин)	Дочь (Авель)
ЙХВХ		י	ך	ל	ה
Стихия		Огонь	Воздух	Вода	Земля
Животное Иезекииля		Лев	Орёл	Человек	Бык
Земля (планета)	Круг	Первый	Второй	Третий	Четвёртый
	Глобус	А	В	С	Д
	Время года	Весна	Лето	Осень	Зима
	Время суток	Утро	День	Вечер	Ночь
	Сторона света	Восток	Юг	Запад	Север
Человек	Коренная раса	Первая	Вторая	Третья	Четвёртая
	Возраст	Детство	Юность	Зрелость	Старость
Маха Юга	Период	Сатья Юга	Трета Юга	Двапара Юга	Кали Юга
	Длительность периода, в божественных годах ³²	4000	3000	2000	1000

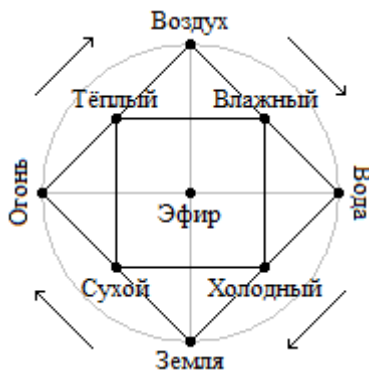

Верхняя половина круга, в который вписан крест, называется областью благих поступков, или зоной добра, а нижняя – областью зла. Маг при этом находится посередине. В этой тонкости и заключается вся правда о познании добра и зла, которое приобрели Адам и Ева. Я разделю круг ещё на две области, относя их к пассивным восприятиям: правый полукруг считается зоной для благоприятных восприятий, а левый – достаётся на долю неблагоприятных. Маг должен уметь отыскать точку равновесия, чтобы всегда оставаться в месте пересечения линий огня и воды, стало быть, в центре круга, которым он очерчивает себя. Император как раз находится внутри квадрата, углы которого – это четыре предмета, а центр квадрата совпадает с областью гениталий, являющихся органом производства любой новой жизни на физическом плане. Двойственной формой квадрата считается перевернутый квадрат, следовательно, на их стыках обнаруживаются четыре качества. Маг должен не только различать добро и зло внутри себя, но и уметь использовать хорошие и дурные внешние влияния, – не плыть по течению, но укрощать их природную мощь, направлять её по избранному им руслу. Когда человек находится в центре круга, очерченного вокруг креста, то он становится хозяином четырёх областей – и лишь только тогда реальность, являющаяся творением четырёх элементов, размещённых в углах, будет покорена им.

³² Божественный год равен 360 человеческим годам, а божественный день – одному году.

XI. Правосудие (Ламед 𐤇, Весы 𐤒)

Её суждения безупречны, ибо она смотрит всевидящими очами. В некоторых колодах глаза закрывает повязка, указывая на использование ею неведомых нам органов чувств. В её правой руке меч – знак защиты правосудия, а в левой – весы, следящие за равновесием внутренней и внешней сторон. Она – сам закон, ведь именно так – безжалостно, но безошибочно действует причинно-следственная связь. Правосудие вершится на основе не земных, а небесных законов. Правой и левой частям Древа Жизни соответствуют колонны, а центральной – судья. Правосудие – это карма, воздающая по всем заслугам – и хорошим, и плохим. Она – беспристрастный алгоритм, которому вверено сокращать и урезать, приводя хаос к порядку. Правосудие – это символ гармонии, а судья – женский аспект Императора. Дух и материя развёртываются изнутри наружу, поэтому внутренняя одежда персонажа соответствует ранней дифференциации. Красный, зелёный, синий – цветовая гамма Второго Логоса, где красная вибрация – самая медленная (это материя), синяя – самая быстрая (дух), а между ними зелёный цвет – это их сын; вот почему плащ одет поверх красной мантии. То же самое с нарядом жрицы: синяя накидка – это ментальное тело, а белая ряса – Первый Логос, Свет во мраке Ночи.



Каббалистический атрибут карты – буква *ламед* 𐤇. Её зодиакальный знак – Весы. Путь аркана – двадцать второй. Он соединяет пятую и шестую сефиру Древа Жизни: к макрокосму относятся зодиакальные знаки от Овна до Льва, а к микрокосму – от Скорпиона до Рыб. Две группы разделяет знак Весов – переход между материей и духом. Шторы и колонны подобны положению чаш весов в её руке: колонны одинаковые, а фиолетовый цвет штор говорит о равновесии начал, как смешение красного и синего цветов. Смысл меча двойственен, ведь он выступает и как карающее за грехи орудие возмездия, и в качестве символа духовных благ. Иногда аркан считают символом истины, взвешивающей на весах и отсекающей мечом иллюзии. Будучи под номером одиннадцать, карта делит 22 старших аркана пополам, так же как Весы разделяют зодиак. Весы персонажа находятся в равновесии, но если кто-то однажды качнёт их в одну из сторон, то, в силу необходимости восстановления равновесия, произойдёт аналогичное качание в ответ. Если кто-то положил гирю на одну из чаш, то вторая будет нагружена гирей того же веса.

XVIII. Луна (Коф 𐤑, Рыбы 𐤒)

Луна, сияющая, как и её муж – солнце, объявила приход ночи. Над долиной высятся башни, предупреждая, что приближение к лунным областям чревато опасностями для души. Перед одной находится светлая равнина, перед другой дремучий лес. Извилистая тропа начинается от покрытого рябью водоёма и ведёт к горам, где она встретит рассвет. Интеллектуальный свет – лишь отражение; вне пределов его досягаемости таится та неизвестность, которую он не может осветить, ведь лунный свет – отражение солнечного. Он проливает свет на животную природу человека, представленную волком, псом и раком. Месяц не замечает смятения, поэтому сохраняет покой, посылая мысли пятнадцатью каплями росы. И вероятно, что на животную природу, живущую в низах, и правда снизойдёт покой и бездна перестанет извергать чудовищ из глубин. Животные представлены как в дикой ипостаси – волк, так и приручённой – псом, и оба зверя – человечество. Люди ступают по пути в царство астрального плана, минуя башни подсознания и

сознания. Входя в астральный мир, человек проникает в сферу иллюзий, поэтому ему следует держаться Пути. Луна – это защитница в подлунном мире, а капли росы – воды, управляемые ею.



Луна – символ заблуждений, лжи и сновидений. Пейзаж встречается в аркане Смерть, где нарисованы те же башни, а вместо луны – солнце. Луна льёт на землю мягкий свет, но её свет – отражённый, тогда как свет первоисточника сокрыт от людей. Узкая тропа перепачкана пятнами крови – потерянной кем-то жизненной силой. Помните, что эти жизненные ресурсы наши собственные, но их грубость ставит их в распоряжение любого, кто вздумает взять их принадлежность нам за точку опоры во враждебном по отношению к нам действии. На нашей крови можно нас энвольтировать. Но кто может это сделать? С правой стороны расположился волк, который во все времена объявлял себя врагом, – это дух. Слева пёс, который на днях льстился и навязывался другом, но, по правде говоря, его дружба только иллюзия, ибо он является символом, хотя и приручённой, но своевольной материи. Нас энвольтируют явные враги и ложные друзья. Но свободны ли они в своих поступках? Им что-то явно не по вкусу – они скалятся на луну: их стесняет эта инстанция, дающая нам, пускай тусклый, но хотя бы какой-то свет, чтобы разглядеть происходящее вокруг. Но если они стеснены, то почему мы должны бояться их? Да потому, что в своих делах мы часто уподобляемся раку, который трусливо пятится в лужу; нас потому и мож-

но энвольтировать, что мы отступаем, прячемся всякий раз, когда перед нами сгущается темнота.

Каббалистический атрибут карты – буква *коф* קוּף. Её зодиакальный знак – Рыбы. Путь аркана – двадцать девятый. Он соединяет седьмую и десятую сефиру Древа Жизни. Шестнадцать больших лучей соотносятся с фигурными картами, представляющими все комбинации четырёх стихий, а шестнадцать малых – их диезы. Лучей, даруемых луной, – тридцать два: 22 пути и 10 сефирот. Иероглиф *коф* изображает «затылок», а буква связана с процессом дрёмы. Закрытый правый глаз представляет дух в состоянии сна и означает духовную слепоту, обрекающую нас существовать в мире грёз. Если Император – это окостенение духа, а Правосудие – равновесие, то Луна передаёт самый приземлённый смысл – это дно, лишённое света истины, мрак которого разгоняет лишь тусклый свет, отражённый сквозь призму лжи. Правая и левая колонны Древа Жизни изображены как две сторожевые башни, а его центральная колонна – извилистая тропа.

Волк и собака – это факторы воздействия, роль которых выражена через энвольтирование – эксплуатацию астральных и физических сил одного воплощённого человека другим таким же. Воздействие касается вещей, проходящих на физическом и астральном планах: любовные привороты, родовые проклятия, заговоры на болезнь или на смерть³³. Энвольтирование – операция, требующая точки опоры, так как необходим элемент, принадлежащий жертве, соотносящийся с тем планом, на котором будет оказано воздействие. Чёрные маги редко работают в мирах выше астрального, поэтому ограничиваются водой и землёй. Этим объясняется использование ими в ритуалах жидкостей из тела жертвы или её твёрдых частиц: первая стихия управляется Луной и работает с астральным планом, вторая – Землёй, действуя на физическом. Заражаемые элемен-

³³ Не старайтесь воздействовать непосредственно на физическое тело жертвы, ведь в таком случае вы столкнётесь с противодействием её астрального тела, которое, в стремлении восстановить нарушенное равновесие, уничтожит все ваши усилия. Для успеха ритуала следует внедрять изменения именно в астральное тело своей жертвы, вследствие чего посредством проецирования (отражения) изменится и её физическая оболочка.

ты должны принадлежать к числу тех, строение которых весьма точно характеризует организм целиком или хотя бы один из органов, который должен быть поражён либо исцелён. Например, для энвольтирования на любовь, болезнь или смерть лучше использовать кровь, нежели кожу, ногти или волосы. Также важно – придание несущественным объектам существенности. Пусть мне удалось заполучить только волосы жертвы, тогда я леплю из воска куклу, похожую на неё, и прикрепляю эти волосы к её голове – у меня не хватило сырья из одного мира, но я обошёлся материалом другого. Если мне нужно внушить человеку страх, а я не знаю, что его пугает, но знаю, что удивляет, то я настраиваю его организм на удивление и примешиваю чувство страха. Это легко удаётся, если я сам не склонен удивляться, в противном случае я заражу страхом себя.

Эффект бумеранга – это неудачная попытка привить человеку слабость, к которой я более восприимчив, чем он. Человек, боящийся за свою жизнь, непременно получит возвратный удар, когда будет энвольтировать жертву на несчастье, ну а влюбчивый человек, энвольтирующий на любовь к себе, безнадежно влюбится сам. Теперь вам должно стать понятным то, почему маги норовят достать волосы, кровь или иные частицы жертвы, и то, почему они используют их как точки опоры. В одних случаях используется кукла, в которую вводят части, заимствованные из тела жертвы, в других – берут животное, уподобленное жертве, например, жабу с наречением её именем жертвы. Всё это настолько же просто – насколько гадко, и ключ – во взаимодействии пассивности жертвы и активности мага. Способ отражения атак прост: не зевай – будь всегда занят, активен и сосредоточен на чём-либо. Контролируй все мысли, эмоции, слова и поступки. Соблюдай чистоту разума и молись за всех – за себя, жену и детей, за друзей и даже за врагов. Когда ты молишься за врагов, ты свободен от мыслей о мести; когда ты не строишь планов, то перестаёшь приписывать их другим; когда ты не ждёшь от других зла, то забываешь и о страхе; а того, кто не живёт в страхе, нельзя энвольтировать на опасность. Всегда будь занят желаниями избранными тобой, чтобы никто не внушил тебе мыслей со стороны. Твёрдо знай – чего ты хочешь и ждёшь, чтобы никто не навязал тебе беспорядочных желаний. Искренно люби жену, детей и друзей, чтобы никто не привил тебе со стороны ложное подобие любви. Закаляй тело, так как оно – сосуд души, чтобы сил в нём хватало для всех задуманных дел. Укрепляй органы, чтобы они были здоровыми, и они сами окажут сопротивление, ибо в здоровом теле – здоровый дух. Воздействию подвержен незанятой и ленивый человек. Не будь раком, который пьётся к луже, и тогда тебя не испугают ни волк, ни собака, и твоя кровь не окажется на тропе к услугам всех и каждого. Хватит подчинения лучам лжи! Ты знаешь, что их происхождение – солнечный свет³⁴.

ПЯТЬ

Пятёрка предшествует шестёрке, ведь пять – микрокосм и миниатюра шести, макрокосма. Человек – это прах (огонь, вода, воздух, земля) и разум (эфир), а строение тела похоже на пирамиду: вершина – это голова, а её основание – руки и ноги. Люди, будучи награждённые волей, выше зверей: «Господь Бог образовал из земли всех животных полевых и всех птиц небесных, и привёл к человеку, чтобы видеть, как он назовёт их, и чтобы, как наречёт человек всякую душу живую, так и было имя ей. И нарёк человек имена всем скотам и птицам небесным и всем зверям полевым; но для человека не нашлось помощника, подобного ему» (Бытие, 2:19-20). Человек, как наместник Бога, изображён подобным им, так как он ещё не познал ни добра, ни зла. Пятёрка – это и символ пятого Дня, и человечества. «И сказал Бог: да произведёт вода пресмыкающихся, душу живую; и птицы да полетят над землею, по тверди небесной. И сотворил Бог рыб больших и всякую душу животных пресмыкающихся, которых произвела вода, по роду их, и всякую птицу пернатую по роду её. И увидел Бог, что [это] хорошо. И благословил их Бог, говоря: плодитесь и размножайтесь, и наполняйте воды в морях, и птицы да размножаются на

³⁴ Используются материалы из книги Г.О. Мёбеса «Курс энциклопедии оккультизма». – М.: Энигма, 2012.

земле. И был вечер, и было утро: день пятый» (Бытие, 1:20-23). Первыми существами были рыбы, рептилии и птицы. Звери размножались, что подтверждает не только наличие у них физического тела, но и разделение по полу. Об этом же говорится в станце XV Книги Дзиан, как и то, что минералы, растения и животные предшествовали человеку, сотворённому не ранее шестого Дня.

Анатомия тела человека соответствует оккультным принципам; у всех есть отец и мать – и каждый содержит оба начала: мужское в правой части тела, женское – в левой. Такой же смысл у верхней (мужской) и нижней (женской) половин, питаемых потоками сверху и снизу, которые внешний и внутренний огни. Правая рука берёт, подобно Солнцу, левая – даёт, как Луна. Пять конечностей соотносятся с пятью стихиями, где голова – эфир. Обе руки человека, вписанного в круг, находятся в верхнем полукруге, с ними соотносятся огонь и земля. Ноги расположены в нижнем полукруге, это воздух и вода. Правая рука и левая нога, левая рука и правая нога образуют пары полярностей – огонь и вода, земля и воздух. Пальцы соответствуют пяти конечностям, где голова – это большой палец. Кисть правой руки – подобие мужчины, а левой – женщины. Все нынешние европеоиды принадлежат к подрасам Пятой Расы, а негроидная и монголоидная расы – к поздним ответвлениям Третьей и Четвёртой. Люди Шестой и Седьмой Рас произошли от шестой подрасы Пятой и седьмой подрасы Шестой, как Пятая произошла от пятой подрасы Четвёртой. Первым человеком Пятой Расы был Ной. «Когда люди начали умножаться на земле и родились у них дочери, тогда сыны Божии увидели дочерей человеческих, что они красивы, и брали [их] себе в жёны, какую кто избрал. И сказал Господь: не вечно Духу Моему быть пренебрегаемым человеками; потому что они плоть; пусть будут дни их сто двадцать лет. В то время были на земле исполины, особенно же с того времени, как сыны Божии стали входить к дочерям человеческим, и они стали рождать им: это сильные, издревле славные люди» (Бытие, 6:1-4). Древние люди, как говорится в Библии, жили дольше, но только потому, что они не были настолько материальными как сейчас. Они тогда не имели физического тела подобного нашему, поэтому продолжительность их жизни соответствовала сроку службы астрального тела.

Патриарх	Годы жизни	Возраст	Потомство
1. Адам	0-930 гг.	930 лет	Каин, Авель, Сиф, а также многие сыны и дочери
2. Сиф	130-1042 гг.	912 лет	Енос, а также многие сыны и дочери
3. Енос	235-1140 гг.	905 лет	Каинан, а также многие сыны и дочери
4. Каинан	325-1235 гг.	910 лет	Малелеил, а также многие сыны и дочери
5. Малелеил	395-1290 гг.	895 лет	Иаред, а также многие сыны и дочери
6. Иаред	460-1422 гг.	962 года	Енох, а также многие сыны и дочери
7. Енох	622-987 гг.	365 лет	Мафусал, а также многие сыны и дочери
8. Мафусал	687-1656 гг.	969 лет	Ламех, а также многие сыны и дочери
9. Ламех	874-1651 гг.	777 лет	Ной, а также многие сыны и дочери
10. Ной	1056-2006 гг.	950 лет	Сим, Хам, Иафет

В родословной до Ноя не упоминаются женщины (жёны), поскольку детей рожают мужья. Кажущееся противоречие легко разрешимо, если принять во внимание то, что патриархи были гермафродитами и сочетали в себе оба пола, что согласуется с Книгой Дзиан, согласно которой разделение на два пола у людей началось только в Третьей Расе и продолжалось до Четвёртой. Вначале существа были бесполоыми и размножались как сейчас бактерии, затем а-половыми как некоторые растения, после двуполовыми и, наконец, разделёнными на два пола как нынешние виды³⁵.

³⁵ И сегодня есть бесполое, а-половое, двуполое и разделённые на два и большее число полов организмы. Предыдущее царство творит последующее, но и последующее влияет на способы размножения предыдущего. Когда человек разделился на мужчин и женщин вслед за животными (не путайте со зверями с красной кровью, которые были сотворены после нас), эта же участь постигла и растения. Впрочем, эти перемены затрагивают только новых представителей царства, а более древние виды – остаются такими же либо вымирают.

V. Иерофант (*Вав* 1, Телец ♉)

Иерофант – это учитель и символ праведности, да и его трон, представляя духовные области, выглядит изящнее, чем у императора. Вход на ментальный план невозможен без чтения цвета, так же как запах открывает астральный план, а музыка – физический. Белые рукава подрясника, носки и ленты, обшитые пятью крестами, – та ткань света, в которую облачаются Отец и Мать. Голубой воротник – указание на вишуддху, наделяющую наш голос силой. Иерофант – Сиф, реинкарнация Авеля, которого, убив, закопал Каин. Это возвращение духа, побеждённого материей и брошенного ею на дно нисходящей дуги. Паства у ног означает двойственность Бытия. Голубой стихарь одного из двух монахов украшен пятью лилиями, подсказывая, что к учителю его привёл идеализм, а пять роз, вытканные на одежде другого монаха, наводят на мысль, что к учителю его привела любовь. Лилия и роза – это символы мужчины и женщины. Двойственность коленапреклонённых фигур указывает на то, что учитель торжествует со светлыми силами, заставляя служить своим целям, даже тёмные. Яруссы короны и три переключины скипетра – это три плана, власть над которыми жрец обрёл, будучи императором: ментальный, астральный и физический. Нулевой ярус, имеющий вид буквы W, соответствует Абсолюту, а нумерация прутьев представляет числа -0, 0 и +0. Вертикальный ствол креста означает канал, по которому изливается влияние из трёх миров. Чтобы воплотить форму необходимо провести её через фазы ментального, астрального и физического проявлений. Правая кисть руки сложена в виде двоеперстия³⁶. В аркане Император обе руки были уравновешены, здесь – правая рука персонажа выше левой, говоря о преобладании духа над материей, выраженном в восхождении по сияющей дуге.



Каббалистический атрибут карты – буква *вав* 1. Её зодиакальный знак – Телец. Во-первых, форма буквы *вав* напоминает латинскую букву Y, которая видна на стихарях монахов и в белом омофоре учителя. Во-вторых, *вав* имеет три транслитерации в алфавите английского языка. Эти буквы – U, V и W – её разные формы. Буква U видна на капителях колонн, V изображена как римская цифра, а W венчает корону. Трон дважды украшен символом Тельца – вторым зодиакальным знаком, подчёркивая определённое родство иерофанта со вторым арканом, где голову жрицы украшают два рога Исида. Знаки Тельца представлены в виде двух окружностей с точками, а под углом к каждому из них прикреплен растущий полумесяц или стареющий. По сути, лунный серп, касающийся солнца, – это и есть иероглиф Тельца. Путь аркана – шестнадцатый. Он соединяет вторую и шестую сефиру Древа Жизни, показанные как правая и левая руки жреца.

Пятая карта повторяет второй аркан, хотя есть отличия: во-первых, колонны одного цвета, ибо они уже не единый гермафродит, но мужчина и женщина, каждый из которых двойственен; во-вторых, висящий между колоннами занавес упал, открывая взору людей яркий свет. Именно этим лучезарным эфиром преподносится божественное знание, а вся эта ситуация подобна той, когда первые люди, вкусив запретный плод, познали добро и зло. Персонаж сидит с поднятыми руками, тогда как обе руки жрицы были опущены. Он облачен в красное одеяние снаружи – ма-

³⁶ Защищая себя от зла, магу следует креститься сверху вниз и слева направо: от неба к земле и от матери к отцу. Первая пара представляет теневую дугу круга, вторая – сияющую, то есть маг открывает канал и для ниспослания благ (нисхождения), и для обращения к Богу (восхождения), описывая движением руки полный круг.

териальная сила присущая Тельцу, и голубое внутри, как знак духовной мощи. Красный ковёр соотносится с женским началом, а голубые узоры колонн – с мужским. Пентаграмма заметна в фигуре персонажа: корона – это вершина, руки – её правый и левый концы, а стопы – нижние. Вторая пентаграмма включает пять объектов: учителя, колонны, как руки, и паству, соответствующую его ногам. Иерофант – это внутренний учитель и высшее Я, с которым мы контактируем через подсознание, символ которого – серебряный ключ – левый, а уже это действие ведёт к открытию сознания, символизируемого золотым ключом справа (в этом Таро ключи одинаковы).

ХII. Повешенный (Мем \square , Вода ∇)

Двенадцатый аркан невежественно именуют картой мученичества, хотя персонаж наводит на мысль о жизни непостижимой умом, подобной Дураку. Повешение означает отказ от старого уклада – жертвование земными благами ради вечной души. Любовь, надежда и вера наполняют персонажа. Для стоящего на голове человека весь мир видится перевернутым, но таким же и он сам выглядит в глазах других. Мученик – это Адам и Ева, вкусившие запретный плод от Древа Познания Добра и Зла, имеющего Т-образную форму и представляющего крест, на котором они распяли себя. Отрешившись от всех забот и потеряв интерес к земной жизни, мученик обратился к духовной стороне. Повешенный – это символ испытания и медитации. Он должен пройти через двенадцать ступеней инициации, как Солнце проходит через двенадцать знаков зодиака. Он не испытывает страданий, напротив, он счастлив тем, что отказался от попыток перехитрить жизнь. Обуревающая душу страсть, символизируемая красным цветом чулок – нижняя половина тела, усмирена им и канула в прошлое. Мысли – синий цвет кафтана – избавились от страхов и предрассудков. Интеллект и слава – жёлтый цвет башмаков – тоже утратили былое значение. Исчезли зависть и эгоизм, и духовность наполнила его жизнь. Персонажа удерживает верёвка – связь человека с Тетраграмматон, или ЙХВХ, форму первой буквы греческого названия которого имеет мученический крест с точки зрения невежд, но крест блаженства для всевидящего мага.



Каббалистический атрибут этой карты – буква *мем* \square . Её стихия – вода. С *мем*, как с водой, ассоциируется синий кафтан, а форма начертания М имеет вид волны. Её иероглиф в виде треугольника встречается три раза: 1) ветви и ствол; 2) скрещенные ноги; 3) согнутые руки. Они – три треугольника Древа Жизни, а голова – его десятая сефира. Числовое значение *мем* А. Уэйт зашифровывает в сорока лучах нимба. Путь карты – двадцать третий – соединяет пятую и восьмую сефиру Древа Жизни. Колесо Фортуны опускает вниз, ведь топливо для его вращения – невежество. Повешенный же поднимает нас вверх и отпускает грехи. Вертикаль пути соответствует стволу Т-образного дерева. Красная пятая, или марсианская, сефира – это чулки, а жёлтую восьмую сефиру, планету Меркурий, символизирующую мудрость и волю, представляет лицо.

Часть тела персонажа	Цвет	План	Форма
Ноги	Красный	Астральный	⊕ △
Живот	Фиолетовый	Физический	
Грудь	Синий	Ментальный	
Голова	Жёлтый	Буддхический	○

XIX. Солнце (*Resh* 7, Солнце ☉)

Человеческий род воплощён в образе ребёнка, невинность которого – это символ возрождённого мира. Когда дух забрезжит в сознании, то наш обновлённый разум приведёт животную природу к состоянию согласия, устраняя корень зла. Изображённое на карте сияющее солнце – это источник духовного света и бьющий родник жизни. Оно – символ преображения, гармонии и любви. Человек, познав падение, готов вновь взойти по дуге огня. Ребёнок и конь – это свет и тень, дух и материя. Они стоят спиной к солнцу, говоря, что когда-то в прошлом они были возле него, и вот спустя века погружения во мрак их очи перестали любоваться светом луны: пелена иллюзий спала с их глаз. Кирпичная стена позади них – физический план (точка пересечения дуг). Двадцать один луч и солнце, соответствуют 22 старшим арканам и 22 путям Древа Жизни. Подсолнухи у стены – это четыре низшие стихии, обращённые к персонажу (эфиру), управляемые его руками и ногами, а их цветение говорит о закате лунных сил и наступлении нового утра.

Каббалистический атрибут этой карты – буква *resh* 7. Её планета – Солнце. Лицо ребёнка изображено подобным солнцу, а буква *resh* обозначает «голову, лицо». Если считать, что солнце с человеческим лицом и есть Солнце, то Луна – белый конь. Солнце, которое дух, – это мужской символ активности. Луна – женский символ, а конь под управлением персонажа представляет пассивность. Направление движения коня вправо, ведь материя очистилась от иллюзий и жаждет вознестись вверх. Этот аркан тоже содержит в себе пентаграмму; обратите внимание на позу ребёнка: голова, кисти рук и стопы ног – лучи пятиконечной звезды. Путь аркана – тридцатый. Он соединяет восьмую и девятую сефиру Древа Жизни – Меркурий и Луну, а именно: ребёнка, олицетворяющего мага в детской ипостаси, и коня. В правой руке персонажа огнём разгорается знамя победы духа, а левая – пуста, являясь символом поверженной материи. Острый наконечник знамени подчёркивает воинственный нрав, присущий персонажу, как символу возрождения, который роднит его с образом возникшего VII аркана, так как любой духовный рост – это битва духа с материей. Ещё одна подсказка, указывающая на букву, сокрыта в гриве коня, ведь *resh* заметна в очертаниях пряди. Сплетённые в венок подсолнухи по форме и цвету напоминают светило, а их количество совпадает с порядковым номером солнечной сефиры. На рисунке представлено десять подсолнухов – шесть духовных и четыре земных, соответствующих сефиротам Древа Жизни.



ИСТОРИЯ ВЕЛИКОГО ПОТОПА

Пятая Раса произошла от Ноя, ведь из десяти библейских патриархов лишь он один дожил до 1657 года от сотворения людей: «Вот племена сынов Ноевых, по Родословию их, в народах их. От них распространились народы по земле после потопа» (Бытие, 10:32). История о потопе упоминается в легендах всех народов мира. Древнейший манускрипт – Книга Дзиан – в станце XVIII тоже сообщает о воде, угрожающей Четвёртой Расе, и семи больших островах поглощённых ею. Ной – единственный из тех, кто выжил и стал отцом нового человечества, подобно тому как Адам был первым из людей; у них обоих родилось по три сына, выражающих их тройственность: «Вот житие Ноя: Ной был человек праведный и непорочный в роде своём; Ной ходил

пред Богом. Ной родил трёх сынов: Сима, Хама и Иафета» (Бытие, 6:9-10). Ной – это пятая попытка богов сотворить человека подобного им: «И нарёк ему имя: Ной, сказав: он утешит нас в работе нашей и в трудах рук наших при [возделывании] земли, которую проклял Господь» (Бытие, 5:29). Грехопадение Адама и Евы – это тоже конец света, ведь, материализуясь, тела людей построились из материй низших планов. Однако случай с Ноем – другой: материя, которая для духа, как конь для всадника, – одержала победу, и Четвёртая Раса погрязла в грехах: «И воззрел Бог на землю, и вот, она растленна, ибо всякая плоть извратила путь свой на земле» (Бытие, 6:12).

Спасением избранных стал целый остров, а не отдельный корабль, который бы не уместил всех: «И сделай отверстие в ковчеге, и в локоть сведи его вверху, и дверь в ковчег сделай с боку его; устрой в нём нижнее, второе и третье [жильё]» (Бытие, 6:16). Ковчег – это образ, описывающий особое пространство, защищённое от катаклизмов. Это «священная страна», или Шамбала, – часть Земли вне физического плана, иначе бы она тоже подверглась разрушению. Образы нижнего, второго и третьего жилья толкуются как эфирный, астральный и ментальный планы. Первая подраса каждой расы подобна Первой Расе, поэтому в день потопа люди Пятой Расы имели только тонкие тела. Это же касается растений и зверей, которые отреклись от оболочек, сохранив образцы эфирных, астральных и ментальных тел, что позволило им спастись в ковчеге. Гибель постигла плоть, но не души: «И вот, Я наведу на землю потоп водный, чтоб истребить всякую плоть, в которой есть дух жизни, под небесами; всё, что есть на земле, лишится жизни. Но с тобою Я поставлю завет Мой, и войдёшь в ковчег ты, и сыновья твои, и жена твоя, и жёны сынов твоих с тобою» (Бытие, 6:17-18). Семейство Ноя – жена, три сына и три их жены, – это семь его частей. Об этом же говорится в Книге Дзиан, упоминая о Семижды Семи Тенях. В каждом Круге планеты царствует Великий Ману, делящийся на четырнадцать Старших (семь коренных и семенных). Каждая Раса содержит четырнадцать Младших (по две для каждой подрасы). Мы находимся в Четвёртом Круге на глобусе D и наш Великий Ману – Адам (Вайвасвата). Как видно из таблицы Ной принадлежит к пятой паре Старших Ману. Он – коренной Ману, и поэтому, применяя опыт, переданный ему от Ламеха (четвёртого семенного Ману), он создаёт Пятую Расу со всеми её подрасами, а помогает ему в этом его семейство – семь Младших Ману.

Планетарный Круг	Великий Ману	Коренная Раса	Старший Ману		
			1-й	Коренной	Сиф
4-й (глобус D)	Адам (коренной)	Первая	2-й	Семенной	Енос
			3-й	Коренной	Каинан
		Вторая	4-й	Семенной	Малелеил
			5-й	Коренной	Иаред
		Третья	6-й	Семенной	Енох
			7-й	Коренной	Мафусал
		Четвёртая	8-й	Семенной	Ламех
			9-й	Коренной	Ной
		Пятая	10-й	Семенной	(ожидается в будущем)
			11-й	Коренной	(ожидается в будущем)
		Шестая	12-й	Семенной	(ожидается в будущем)
			13-й	Коренной	(ожидается в будущем)
		Седьмая	14-й	Семенной	(ожидается в будущем)

Если взять железный ключ и нагреть его до температуры плавления, то он утратит форму, превратившись в лужицу жидкого металла, а если её охладить, то она затвердеет, но первоначальную форму ключа не примет, ведь при расплавлении огонь разрушает форму эфирного двойника. Когда расплавленный металл остывает, то ключ приобретает ту форму, которую имеет то, что осталось от его эфирного тела. Впрочем, существует способ скопировать эфирного двойника, а после расплавления вложить его в лужицу, что приведёт к возвращению ключу начальной формы. Ной собирает эфирные тела животных, помещая их в нижнем жильё, другие – высшие

тела – он помещает во втором (астральном) и в третьем (ментальном), чтобы после катастрофы, взяв земной прах, вернуть зверям и растениям их прежний вид: «И всякого скота чистого возьми по семи, мужского пола и женского, а из скота нечистого по два, мужского пола и женского; также и из птиц небесных по семи, мужского пола и женского, чтобы сохранить племя для всей земли» (Бытие, 7:2-3). «В шестисотый год жизни Ноевой, во второй месяц, в семнадцатый день месяца, в сей день разверзлись все источники великой бездны, и окна небесные отворились; и лился на землю дождь сорок дней и сорок ночей» (Бытие, 7:11-12). По оккультизму первый день в году – это день весеннего равноденствия. Дни и ночи здесь – отрезки времени равные 24 часам, а не по полгода, как в случае с полярным днём. «В сей самый день вошёл в ковчег Ной, и Сим, Хам и Иафет, сыновья Ноевы, и жена Ноева, и три жены сынов его с ними. Они, и все звери по роду их, и всякий скот по роду его, и все гады, пресмыкающиеся по земле, по роду их, и все летающие по роду их, все птицы, все крылатые, и вошли к Ною в ковчег по паре от всякой плоти, в которой есть дух жизни; и вошедшие мужеский и женский пол всякой плоти вошли, как повелел ему Бог. И затворил Господь за ним» (Бытие, 7:13-16). Почему Ной вначале должен был взять всякого скота «по семи», а взял лишь «по паре»? Всё дело в том, что всякая тварь, взятая в ковчег, семерична в себе, а словосочетание «по паре» читается как $7 + 7 = 14$.

«Истребилось всякое существо, которое было на поверхности земли; от человека до скота, и гадов, и птиц небесных, – всё истребилось с земли, остался только Ной и что [было] с ним в ковчеге» (Бытие, 7:23). Земля стала необитаемой в четвёртый раз. «И вспомнил Бог о Ное, и о всех зверях, и о всех скотах, (и о всех птицах, и о всех гадах пресмыкающихся,) бывших с ним в ковчеге; и навёл Бог ветер на землю, и воды остановились [...] Вода же постепенно возвращалась с земли, и стала убывать вода по окончании ста пятидесяти дней. И остановился ковчег в седьмом месяце, в семнадцатый день месяца, на горах Араратских» (Бытие, 8:1-4). Что касается места остановки ковчег, то его координаты вполне могли быть искажены. Доподлинно известно лишь то, что землю, приютившую треть населения планеты, следует искать где-то на Востоке.

Затем Ной «выпустил от себя голубя, чтобы видеть, сошла ли вода с лица земли, но голубь не нашёл места покоя для ног своих и возвратился к нему в ковчег, ибо вода была ещё на поверхности всей земли; и он простёр руку свою, и взял его, и принял к себе в ковчег» (Бытие, 8:8-9). Раз уж ковчег – это особое пространство, находящееся за пределами физического плана, то выпускание птицы – попытка материализации. Голубь не нашёл места для ног (физического тела) и вернулся, то есть, едва низойдя на землю, птица погибла и, как следствие, перешла в астральную область – обратно в ковчег. «И помедлил ещё семь дней других и опять выпустил голубя из ковчег» (Бытие, 8:10). Семь дней – отсылка к Дням творения и Кругам, когда, сбросив семь старых покровов, планета обзаводится новым царством: в первый раз минеральным, спустя семь дней – растительным, ещё через семь дней – животным, а после человеческим. «Голубь возвратился к нему в вечернее время, и вот, свежий масличный лист во рту у него, и Ной узнал, что вода сошла с земли» (Бытие, 8:11). Появление растительного царства совпадает с приходом второй недели, поэтому на третью неделю голубь, как животное царство, остался на земле: «Он помедлил ещё семь дней других и выпустил голубя; и он уже не возвратился к нему» (Бытие, 8:12).

«И вышел Ной и сыновья его, и жена его, и жёны сынов его с ним; все звери, и все гады, и все птицы, все движущееся по земле, по родам своим, вышли из ковчег» (Бытие, 8:18-19). Исходя из отрывка, первым вышел человек и лишь потом все звери, так как именно Ной материализовал их после себя. Другой интересный момент – ритуал жертвоприношения, который имеет языческие корни и символизирует дань ангелам и демонам в обмен на какие-либо блага, которые просил у них человек: «И устроил Ной жертвенник Господу; и взял из всякого скота чистого и из всех птиц чистых и принёс во всесожжение на жертвеннике» (Бытие, 8:20). Из всего этого следует то, что Бог, с которым общается Ной, имеет средний или даже младший чин в иерархии существ, и, судя по всему, был из числа тех Дхиани, которые «выдохнули» первого человека.

ШЕСТЬ

Как пятёрка, проявляясь как единица и воссоединяясь с ней, станет шестёркой, – так и мы переродимся в божественных созданий: «И сказал Господь Бог: вот, Адам стал как один из Нас, зная добро и зло; и теперь как бы не простёр он руки своей, и не взял также от дерева жизни, и не вкусил, и не стал жить вечно» (Бытие, 3:22). Правый путь – сторона добра и света, когда воля воздействует на низшие тела, формируя расу, исполненную чистотой и духовностью ($1 + 5 = 6$), а левый – сторона зла, где эго, обретая власть над волей, использует её в эгоистических целях, купаясь в земных богатствах ($5 + 1 = 6$). Шестёрка – совершенное число, выражающее гармонию. Она – символ единства начал и в качественном смысле $(-3) + 3 = 0$, и в количественном $3 + 3 = 6$. Это звезда Давида, образованная сплетением двух треугольников, – белого и чёрного, которые дух и материя, свет и тень. Бог сотворил мир, включая человека, за шесть Дней. Абсолют тоже имеет шесть частей: Бесконечность (Пространство), Вечность (Продолжительность), Сон (Не-Бытие), Безмолвие (Тьма), Ничто (Пустота) и Жизнь (Вечное и Нерушимое Дыхание). Седьмая часть Абсолюта – Свет, Майа, Звук, Точка, Бытие – конечная, и поэтому она его Сын,

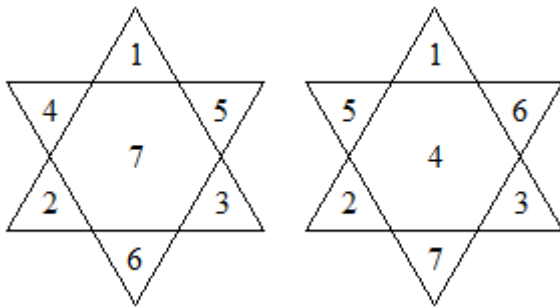

«И сказал Бог: да произведёт земля душу живую по роду её, скотов, и гадов, и зверей земных по роду их. И стало так. И создал Бог зверей земных по роду их, и скот по роду его, и всех гадов земных по роду их. И увидел Бог, что [это] хорошо» (Бытие, 1: 24-25). Пятый День творения начался с того, что вода произвела рептилий, птиц и земноводных. Скот появился на шестой День, ведь все теплокровные млекопитающие были созданы человеком и не могли возникнуть

днём ранее. На пятый День, или во время Третьего Круга, Земля была водянистая (астральная), не материализовалась до конца. Лишь на шестой День, соответствующий Четвёртому Кругу, она стала твёрдой. Поэтому сказано, что животное царство – это порождение воды, растительное царство – воздуха (эфира), а минеральное – огня (света), ведь планета оставалась лучистой в Первом Круге. «И сказал Бог: сотворим человека по образу Нашему по подобию Нашему, и да владычествуют они над рыбами морскими, и над птицами небесными, и над скотом, и над всею землёю, и над всеми гадами, пресмыкающимися по земле. И сотворил Бог человека по образу Своему, по образу Божию сотворил его; мужчину и женщину сотворил их» (Бытие, 1: 26-27). Человек – это заключительное, седьмое царство в земной эволюционной цепи. Он был первым, кто вступил на Землю в Четвёртом Круге на глобус D, поэтому показан как наместник Бога. Все животные, после достижения ими точки индивидуализации, рождаются людьми ($1 + 4 = 5$).

«И сказал Бог: вот, Я дал вам всякую траву, сеющую семя, какая есть на всей земле, и всякое дерево, у которого плод древесный, сеющий семя; – вам [сие] будет в пищу; а всем зверям земным, и всем птицам небесным, и всякому пресмыкающемуся по земле, в котором душа живая, [дал] Я всю зелень травную в пищу. И стало так. И увидел Бог всё, что Он создал, и вот, хорошо весьма. И был вечер, и было утро: день шестой» (Бытие, 1:29-31). Людям в пищу были переданы плоды, а зверям – листва. Но, по мере роста зла на планете, число животных, которые пренебрегли вегетарианской диетой, увеличивается. В чём же вред мяса? Растения, хоть и являются живыми, но отличаются от животных тем, что последние в ходе эволюции пробудили не только астральное тело, но и низший манас, – в особенности одомашненные животные, приближающиеся к индивидуализации. В отличие от растений, зверям, так же как и людям, не чужды эмоции. Не секрет, что в течение жизни тела накапливают токсины, таким же образом и тонкие тела засоряются страхами и другими негативными эмоциями, которые испытывают животные, спасаясь от хищников или находясь на скотобойнях. В момент агонии их астральное тело столь бурно реагирует на стресс, что зарядом ужаса пропитывается каждая клетка организма, а поскольку во время готовки жар не разрушает астральные формы, то все эти «личинки», прикреп-

лённые к мясу, отправляются прямиком на обеденный стол. Будучи поглощённые за трапезой, они быстро ассимилируют с астральным телом человека, вызывая в нём чувство раздражения и агрессии. Именно в загрязнённом мясе скрыт корень всех наших несчастий. Астральные частицы, содержащиеся в мясе, разумной природы, но более низшего порядка, чем наш, поэтому они – якорь, тормозящий наш духовный рост. Мясо и кровь, содержащаяся в нём, противопоказаны для мага, и от их употребления стоит воздержаться минимум за день до начала духовных практик.

VI. Влюблённые (Зайн 𐤆, Близнецы 𐤇)

Влюблённые – символ распутья, ведь в некоторых колодах на карте показаны три фигуры: две женщины – добродетель и порок, и мужчина, решающий за которой из них пойти. Адам воплощает силу сознания – ментальное тело, в то время как его вниманием владеет астральное тело³⁷ – подсознание в лице Евы, которая взирает на ангела, ведь ей одной доступно общение с божественной вибрацией. Сознание анализирует с помощью органов чувств, а подсознание сохраняет воспоминания, и через контакт с ангелом постигает обратную сторону мира. Нагота тел – это символ естественности и откровенности. Как скрещенные треугольники сплетаются воедино, выражая половой акт ($3 + 3 = 6$), так и Адам и Ева – единая фигура. Восходящий треугольник соответствует мужчине, чьё будущее – пылающее дерево, – участь, ожидающая их после изгнания. Белый треугольник означает искупление на сияющей дуге, а чёрный – падение в материю и воплощение на теневой дуге. Искупление – наша цель, а воплощение – средство. Нисходящий треугольник соответствует женщине. Дерево позади неё живое, так как это их прошлое – те дни, когда Адам и Ева не были материальны, а их тела не боялись ни жары, ни холода. Я назову восходящий треугольник – формой огня, или отца, символом утончающих, возрождающихся процессов. Нисходящий получит название треугольника воды, или матери, как символ сгущающих процессов, рождающих косность. Материя обязана существованием духу, как Ева обязана своим появлением Адаму. Гексаграмма – взаимодействие активной половины и пассивной. Символ, указывающий на соитие, – фиолетовый цвет одеяния ангела, представляющий смесь красного цвета и синего, как женского и мужского. Ангел – это проводник между людьми и Богом, который солнце, лучи которого ложатся на крылья, но не касаются земли, ибо много дифференциаций разделяют их. Ангел – это тот самый Господь, который сотворил Адама и Еву, говорил с ними и выгнал из рая. У него нет ног, так как он никогда и не ходил по земле: он – житель духовного мира. Хотя иногда ангел спускается несколькими ступенями ниже, чтобы проявиться в царстве иллюзий, наблюдать за людьми и помогать им. Положение рук ангела симметрично, ведь мужское и женское начала уравновешены в нём и количественно $3 + 3 = 6$, и качественно $(-3) + 3 = 0$. Аркан иллюстрирует шестой День – это воплощение Дхиани в пригодные формы, которыми стали мы.

Каббалистический атрибут карты – буква зайн 𐤆. Её зодиакальный знак – Близнецы. Путь аркана – семнадцатый. Он соединяет третью и пятую сефиру Древа Жизни. Триединство человека выражено через треугольник Бог-Дух-Душа: вершина – это ангел, являющий Абсолюта, а мужчина и женщина – основание. Физическое тело формируется только когда тригон духовно-



³⁷ Вверху, где обитает ангел, – жёлтое небо, ниже – голубая твердь, ещё ниже – красные горы, а в самом низу – зелёная равнина, что соответствует буддхическому, ментальному, астральному и физическому планам.

го мира, нисходя, становится тетраэдром материального, то есть к Отцу, Матери и Сыну добавляется Дочь, – тогда же обрывается их связь с Абсолютом, а дух, душа и тело образуют троицу. От солнца отходят сорок пять лучей. Это же число встречается и в треугольнике, образованном ангелом, мужчиной и женщиной, как числовое значение их имён: ADM (אדמ, 1 + 4 + 40 = 45) – Адам, INVN + ChVN (ינן + חנן, (10 + 5 + 6 + 5) + (8 + 6 + 5) = 26 + 19 = 45) – ЙХВХ и Ева. Адам смотрит в глаза Евы, созерцая в них Бога, а она тянется к Богу, чтобы стать подобной мужу.

XIII. Смерть (Нун \aleph , Скорпион ♏)



Это карта возрождения, ведь смерти нет – есть лишь переход к новым формам существования. Образ скелета с косою означает освобождение от тела. Это символ перемен, покоя и сна, ведь если бы аркан означал смерть, как конец существования, то этот скелет был бы изображён распавшимся на части. Конь – это пять чувств, являвшиеся, то в образе льва, то в образе пса. Трава под ним мертва, почва превращена в песок. Гибель грозит всему, чего коснётся конь карающим копытом. Его левая нога на земле, а правая зависла в воздухе, совершая шаг. Солнце представляет новую жизнь, а излучина реки указывает на то, что путь ведёт к похожей на смерть метаморфозе, которая произойдёт с нами ещё не раз. Чёрный цвет знамени символизирует жизнь в потустороннем мире, а роза с её пятью лепестками – рождение этой жизни через пентаграмму. Скелет – это каркас, на который нанизываются тела, а доспехи даруют бессмертие, оберегая смерть от неё самой. Четыре человека дожидаются уготованной им участи. Они без доспехов, так как тело не способно обхитрить время, которое однажды обратит в прах каждую форму. Цель существования – не жизнь, а подготовка к смерти, которая мост, ведущий от формы к форме, – без неё не было бы мира, каким его знаем мы. В некоторых колодах под ногами скелета валяются отрубленные головы, руки и ноги, представляя круговорот жизни.

Смерть в них показана в виде скелета с косою, косящего в пространстве коронованные и не коронованные головы, так как перед смертью все равны. Кажется, что смерть что-то убивает, но она только трансформирует формы, вращая Колесо Фортуны. Её, конечно, нельзя поставить в один ряд с процессом сжигания банкнот без выпуска новых, но можно уподобить переплавке одних монет в другие (без потери сырья). Смерть сбрасывает оковы тела, но как бы ни хотела улететь душа, она вновь восстанет из пепла.

Старший аркан	Персонаж карты	Цвет одежды	Член семьи	ЙХВХ	Стихия
I. Маг	Епископ	Золотой	Отец	א	Огонь
II. Верховная Жрица	Дева	Белый	Мать	ה	Воздух
III. Императрица	Дитя	Синий	Сын	ב	Вода
IV. Император	Король	Бело-синий	Дочь	ה	Земля

Каббалистический атрибут карты – буква нун \aleph . Её зодиакальный знак – Скорпион. Путь аркана – двадцать четвёртый. Он соединяет шестую и седьмую сефиру Древа Жизни. Восходящее солнце между двумя башнями представляется шестой сефирой, тогда как белая роза соот-

ветствует Венере – седьмой сефире. Восседающий на коне всадник обращается к персонажам, которых можно связать с четырьмя буквами Тетраграмматона. Лишь огненный и бессмертный *йод* (буддхи) не склонился перед смертью, тогда как все остальные люди беспомощно уступили ей.

XX. Суд (*Шин* ♃, Огонь △)

Пускай аркан изображает воскрешение мёртвых для тех, кто неспособен смотреть глубже, но тот, кто наделён духовным оком, увидит в нём пробуждение спящих душ. На карте архангел Гавриил, чьё имя переводится как «сила Бога». Аркан подобен арканам Влюблённые и Смерть. Но если первый – это выбор, а второй – перемена, то этот – осуществление замысла и кармы. Тусклый и серый оттенок кожи говорит, что это не плоть, а бессмертные души, покидающие тела после смерти. Поднятые звуками трубы, они преображаются, ощущают единство с другими. Океан символизирует пространство, в котором прорастают семена жизни. Взор, очнувшейся от забвения души, больше не туманит лунный свет иллюзий, но слепит солнечное сияние правды. Вода представляет астральный план – это чистилище, в котором мёртвые ожидают суда за свои грехи. К поглощению этим океаном неудержимо стремится человеческое подсознание представленное в образе женщины, сознание в образе мужчины и духовная сущность в образе ребёнка. Горы – это физический план, и не более чем память о начале пути дурака, приведшего нас сюда.

Люди нагие, потому что души сбросили их одноразовые одежды (тела). Мужчина, женщина и ребёнок – это три части души. Руки мужчины изображают вертикальную линию, а руки женщины – горизонтальную. Их сочетание образует крест легко различимый в самом ребёнке. Женский персонаж на переднем плане ростом на голову выше мужчины, ведь первое время доминирует подсознание. На заднем плане она изображается ниже, уступая первенство сознанию. На огонь указывает голова ангела. Она – взошедшее Солнце, к которому люди тянут свои руки. Карта Суд – это символ искупления грехов, пробуждения души. Мужчина, женщина и ребёнок – все трое испытывают порыв жажды новой жизни. Они покинули узкие рамки ограничений, сковывающих их, как плоть сковывает крылья души. Для них в этот радостный момент произошло кардинальное изменение среды, в которой они обитали ранее, – это трансформация и снаружи, и внутри. Принимаясь за астральное развитие, мы начинаем слышать призыв трубы, хотя вначале он улавливается лишь в минуты затишья страстей и временного прекращения грохота Колеса Фортуны. Это душа, познавшая бессмертную жизнь после своего перехода, невежественно именуемого смертью. Суд – это ЖИЗНЬ в душе.



Каббалистический атрибут карты – буква *шин* ♃. Её стихия – огонь. Буква имеет форму пламени из трёх языков, описывающих членов семьи. Поза женщины напоминает букву L, поза мужчины – U, а поза ребёнка – X, образуя слово LUX, означающее на латинском языке «свет». В фигуре ребёнка, как и в фигурах любого из людей на заднем плане, вырисовываются очертания *шин*. На неё же похожи и сами троицы людей. Эта буква скрыта также в очертаниях головы и крыльев ангела. Красный крест, розовые крылья и солнечные волосы символизируют *шин* как огонь. На карте изображено шесть человек, троицы которых являют чёрный и белый тригоны: одна видна со спины, другая – с лица. Путь аркана – тридцать первый. Он соединяет восьмую и десятую сефиру Древа Жизни, представляя отражение пути XVIII аркана. Луна означает нега-

тивный аспект – нисхождение в материю, а Суд – позитивный. Это искупление и восхождение к духу. Аркан соответствует огню, но на рисунке изобилует водный символизм. В небе Гавриил – архангел воды, а не Михаил – архангел огня. Гробы плавают в океане, а вдалеке виднеются ледяные шапки гор. *Шин* открывает слово для огненного Солнца – ShMSh ($\psi\mu\psi$). И, кроме того, буква *шин* представляет собой стихию огня, как буква *мем* – стихию воды. *Шин* – первая буква слова ShMIM ($\psi\mu\mu$) означающего «небеса», да и само слово составлено из комбинации огня и воды как Sh + MIM = Sh (ψ , буква *шин* как огонь) + MIM ($\mu\mu$, буквенное название *мем* как воды).

СЕМЬ

Семёрка – это символ Седьмой Вечности и в то же время – семи Вечностей одновременно. Как видимый свет представляет синтез семи цветов, так и целое – содержит в себе семь частей. Выражение $3 + 4 = 7$ описывает работу духа и материи, выступающих как единое целое, а так же как две семёрки, ведь каждый из них семеричен. Седьмой День творения толкуется двояко: 1) как один день недели, и в этом случае он означает новый мир; 2) как символ ночи и сна, ведь период бодрствования сменяет покой. И хотя в Библии Ночь длится только День – это обычная экзотерическая маскировка. Длительность Дня и Ночи всегда одинаковая, а значит – это период из семи Ночей. Три верхних и нижних точки – Сын и его тень – образуют седьмую точку, которая, соединившись с тенью, станет материей³⁸. Это Дочь, взятая из отражения Сына, как Ева из ребра Адама. Первый Логос – это единица и Свет, второй – тройка, или Сын Отца-Матери ($1 + 2 = 3$). Третий – это семёрка, явленная через союз Сына и Дочери. «И совершил Бог к седьмому дню дела Свои, которые Он делал, и почил в день седьмый от всех дел Своих, которые делал. И благословил Бог седьмой день, и освятил его, ибо в оный почил от всех дел Своих, которые Бог творил и созидал. Вот происхождение неба и земли, при сотворении их, в то время, когда Господь Бог создал землю и небо, и всякий полевой кустарник, которого ещё не было на земле, и всякую полевую траву, которая ещё не росла, ибо Господь Бог не посылал дождя на землю, и не было человека для возделывания земли, но пар поднимался с земли и орошал всё лице земли» (Бытие, 2:2-6). Этот отрывок проливает свет на появление жизни во Вселенной и на Земле. Первым зародилось минеральное царство (небо и земля), вторым – растительное. Библия не только в точности повторяет Книгу Дзиан, но и подтверждает то, что жизнь на планете кипела задолго до человека. Дождя тоже не было, и это действительно так. Во Втором Круге планета была эфиробразной, поэтому жизнь не нуждалась ни в воде, ни в почве. Растения могли расти без возделывания и влаги, но лишь питаясь таинственным паром, который «поднимался и орошал» их³⁹.

Как дух, нисходящий на дно, являет куб – физический план, так и семёрка – завершающая дифференциация Абсолюта. Две перекладки креста, представляющего развёртку куба, – мужская и женская, состоя из трёх квадратов, соотносятся с прямым и перевёрнутым треугольниками. В центре скрещенных треугольников появляется седьмая точка, которой в этом случае называется седьмой квадрат, сокрытый в месте пересечения творящих сил. Другие шесть – явные. Ими был создан физический план, или десятая сефира Древа Жизни, – седьмая в восьмеричной системе счисления. Крест – это символ соединения духа и материи, света и тени, передающий суть куба: шести направлениям соответствуют его шесть граней, а скрытая седьмая грань – время.

³⁸ Белый, чёрный треугольники и точка соответственно дух, душа и тело ($3 + 3 + 1 = 7$). Второе соединяется с третьим и образует четвёрку, поэтому отныне дух, душа и тело – $3 + 3 + 4 = 10$. Это десять сефирот Древа Жизни: три божественные, три духовные и четыре материальные. Душа и тело выступают и как материя ($3 + 1 = 4$), и как дух с материей, как Сын и Дочь ($3 + 4 = 7$). Дух выступает как дух (3), но в случае расширения чисел до десяти, он символизирует Отца-Матерь (0, -0, +0), которые в десятичной системе счисления (0, 1, 2).

³⁹ Питались праной.

VII. Колесница (Хет П, Рак ♋)

Человек обретает контроль над судьбой, находя баланс между тёмной и светлой стороной. Укротив разум, эмоции и плоть, он научился не поддаваться колебаниям извне. Баланс показан дважды: 1) один из запряжённых сфинксов черен, другой – бел; 2) облик одного полумесяца на плече улыбчив, второго – хмур. Возничий стоит в центре ансамбля, указывая на установленный порядок между силами, которые желают разорвать нас изнутри. Колесница – символ движения. Её три части – ведущий возничий, ведомая животная сила и повозка, как дух, душа и тело. Это гексаграмма, в которой белый тригон – человек (сознание), чёрный – сфинксы (подсознание), а повозка – точка внутри неё (оболочка). Эзотерическая запись аркана: $(-3) + 1 + 3 = (-3) + 4 = 1$. Единица изображает ту реальность, которая образуется, когда дух (3) и материя (4) порождают



Каббалистический атрибут карты – буква *хет* П. Её зодиакальный знак – Рак. Путь аркана – восемнадцатый. Он соединяет третью и шестую сефиру Древа Жизни. Имея вид плоскости, балдахин выступает как женский символ – это космическое лоно и «верхние воды» Матери. Он приоткрывает содержимое повозки, говоря о доступности учения. Её астральная треть представлена пустой частью – средней между звёздным балдахином и кубическим основанием. Столбы – это потоки энергии. Их ориентация согласно сторонам света, указывает на различия в свойствах, но только вместе они образуют силу. Возничий – это Сын под балдахином, Свет во Тьме и Первый Логос. Второй Логос – это мужчина и сфинксы. В Третьем добавляется колесница ($1 + 2 + 4 = 7$), а её движение – ход эволюции. Доспехи, в которые облачён персонаж, оберегают его от смерти, а корону украшает Солнце – сердце звёздной системы. Эполеты на его плечах в виде полумесяцев – ссылка на Луну, а её растущая и убывающая формы – радости и печали, которые возничий испытал в течение своей жизни. В чертах их лиц угадывается лицо самого персонажа: одно в профиль справа, другое – слева, указывающие на добро и зло, скрытые в нём. Растущий полумесяц дарует способность сгущать формы, а стареющий даёт обратное умение – утончать их.

Чёрный и белый цвета одеяния указывают, что у персонажа два родителя. Белые части одеяния – это Отец, покровы которого являют внешнюю сторону, а вот внутренние тёмные части – Мать. Панцирь служит для рака домом, воплощённым в колеснице и той бронёй, которую представляют доспехи. Два из пяти символов на поясе – знаки Луны и Рака. Стена, ограждающая город, является ссылкой на *хет*, как ограду. Цвет стержня синий, а наконечник жезла – жёлтый. Эти цвета отражения друг друга, как дух и материя. Две руки с головой формируют треугольник – дух, а повозка, представленная как куб, это материя. Иероглифы, вышитые на нижней части мантии, – тайное знание, которое возничий принял от Верховной Жрицы. Грудь украшает белый квадрат – противоположность чёрного перевёрнутого тригона, или духа в падении. Повозка – Новое Колесо, на котором странствует Сын, а тот факт, что у неё два колеса, подчёркивает двойственную природу вещей. В центре кузова орнамент в виде шара с раскрытыми в полёте крыльями. Под ним красный лингам – это цилиндр, продетый через отверстие в круге, – символ единства начал, зарождающих жизнь. Этот аркан представляет треугольник, где вершина – это возничий, боковые рёбра – сфинксы, основание – повозка, или Солнце, Луна и Земля. Колёса выражают вращательное движение во Вселенной. Сфинкс – это символ четырёх животных, четырёх стихий и сторон света, поэтому они оба лежат у ног духа, внизу. Возничий господствует над ними, подобно



тому как иерофант находится между монахами и колоннами – в центре креста на перекрёстке сил. Горы четвёртого аркана и дворцы седьмого аркана, изображённые на заднем плане, – всё это каменные глыбы с той разницей, что прежде каменные объекты были нерукотворны, а эти – созданы человеком: в седьмой день Бог отдыхал от своих дел и природу наполнили дела наших рук.

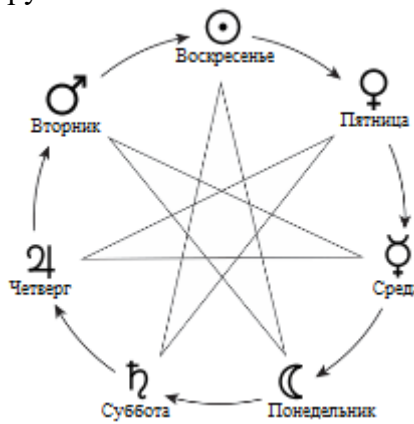

выбран как первый день недели. Двигаясь от Солнца по часовой стрелке, они начертили внутри него звёздчатый семиугольник, беря по очереди каждую четвёртую планету. Получился такой порядок семи планет: Солнце, Луна, Марс, Меркурий, Юпитер, Венера и Сатурн. Последняя планета соответствует субботе, известной как «шаббат»: «И совершил Бог к седьмому дню дела Свои, которые Он делал, и почил в день седьмый от всех дел Своих, которые делал» (Бытие, 2: 2).

XIV. Умеренность (Самех D , Стрелец ♐)

Аркан умеряет духовную природу и материальную: мы узнаём – откуда пришли и куда уйдём. Архангел карты – Михаил, чьё имя переводится как «подобный Богу». Преображение после XIII аркана наделяет людей теми качествами, которые олицетворяет Михаил, ведь всё лишнее, вся накипь и шелуха смыты. Треугольник и квадрат означают работу времени и пространства – трёх времён и четырёх сторон. Над горой в виде короны сияет солнце. Им же отмечена межбровная чакра. Ангел пережил смерть и воспарил над ней, но он всё ещё касается земли и воды кончиками стоп. Жизнь и смерть – две грани его натуры. Магия – это использование внутренних сил и внешних, соблюдая дозировку, так как в крайности впадает только раб пространства-времени. Как через смерть человек постигает жизнь, так и этот мир познаётся им лишь в сравнении с миром мёртвых. Невозможно увидеть правду, не вкусив лжи, и нельзя оценить сияние истины, не побывав в плену иллюзий. Невежество – это причина смерти, которая – начало просветлённой жизни. Умеренность – символ гармонии мира. Персонаж приводит к объединению внутри нас разрозненных частей. Это искра Абсолюта внутри нас, которая возрождается из пепла навстречу испытаниям, и даже смерть не страшит её.



Каббалистический атрибут карты – буква *самех* D . Её зодиакальный знак – Стрелец. Два цветка ириса раскрыты, а один – нет: три нижних плана. Название цветка схоже с именем богини Ириды – покровительницы радуги. На иврите слово «радуга» означает Стрельца. Дно водоё-

ма соответствует десятой сефире, тогда как сам водоём – девятая. Дорога, которая тянется к горам, представляет тропу посвящения. Корона, различимая над горой, – это первая сефира, к ней держит путь человек. Ангел переливает воду жизни между двумя кубками, символизирующими Солнце (дарующая рука) и Меркурий (берущая рука). Последний называется в магии «малым Солнцем». Путь аркана – двадцать пятый. Он соединяет шестую и восьмую сефиру Древа Жизни, следуя сверху справа вниз налево, хотя струя жидкости течёт в другом направлении (причина несовпадения в том, что на струю нужно смотреть глазами ангела). Аркан располагается на границе миров: процесс переливания воды соотносится с переходом энергии из астрального на физический план. Голова ангела увенчана знаком Солнца и соответствует шестой сефире, а левая нога – восьмой, то есть двадцать пятый путь угадывается в его позе. И раз водоём – это лунная сефира, то ось тела ангела соединяет огонь и воду, как астрологические знаки Солнца и Луны.

XXI. Мир (Тав Л, Сатурн ♄)

Это Вселенная в её духовном экстазе, когда она ощущает себя в Абсолюте. Лишь с этой картой мы до конца осознаём, кто мы. Венок с символами бесконечности указывает, что оборот колеса закончен, цикл подошёл к своей кульминации. Венок в форме нуля даёт нам понять, что эта ситуация станет отправной точкой нового витка, и подобно Дураку мы начнём жизнь с начала, но не с пустого листа. В минувшей жизни мы обрели опыт и, опираясь на него, стремимся к новым высотам. Под ногами танцовщицы нет ни земли, ни воды – лишь небесная бездна (пространство). В руках жезлы как у мага, но теперь их два. Они символизируют овладение подсознанием и сознанием. Всё пришло к нейтрализации – мужское и женское, к равновесию во всём. Мир – символ инертности, земли и пространства-времени. Это древнегреческая богиня Гея, исполняющая танец Бытия. Движение и ритм – основы Вселенной, поэтому её танец выбран как символ, наряду с лавровым венком, представляющим яйцо. Женская фигура этого аркана – противоположность мага, стоящего у истока, ведь женщина может рожать. Она пробуждает ростки жизни, в то время как маг сеет семена этой самой жизни. Змий, кусающий свой хвост, – мужчина – в виде венка очерчивает женщину. Внутри овала танцовщица, у которой обнажена верхняя часть тела – дух, но прикрыта нижняя половина – материя. Левая нога прямая, а правая согнута. При их наложении образуется крест – символ союза мужчины и женщины. Левую ногу она тянет вниз, желая опереться на неё. Действие идёт вдоль всего тела, как вдоль ствола: из ментального плана (головы) простирается на астральный (грудь, руки), но получает опору лишь на физическом (живот, ноги).



Каббалистический атрибут карты – буква *тау* Л. Её астрологический знак – Сатурн. Букве приписывают стихию земли. Иероглиф Сатурна – крест с полумесяцем. Он изображается в виде скрещенных ног и шали, обвивающей танцовщицу, закручиваясь вокруг неё спиралью. Фиолетовый цвет шали соответствует *тау*, как Сатурну. Путь аркана – тридцать второй. Он соединяет девятую и десятую сефиру Древа Жизни. Первая – это Луна, а вторая – Земля. Обе эти планеты содержатся в символе Сатурна: полумесяц обозначает Луну, а крест – символ Земли. Лавровый венк напоминает символ нуля, говоря о том, что путешествие начинается с Дурака, а заканчивается – арканом Мир; конец находится в начале, начало – в конце. Читателю следует различать три элемента: венк, женщину и шаль ($7 + 7 + 7 = 21$). Первый – это Абсолют, вторая – дух, а

третья – материя, то есть та «одежда», в которую облачается дух, нисходя на физический план. Венок имеет травяной цвет, относящийся к духовному спектру. Его инверсия – это фиолетовый цвет шали. Аркан, будучи разложенный на семёрки, следует понимать как семеричное строение ментального, астрального и физического планов, в рамках которых проходит эволюция человека⁴⁰.



⁴⁰ При подготовке описания старших арканов использованы материалы из книги «Таро: теория и практика. Полное описание системы Артура Э. Уэйта». – К.: София, 1999.

ЗВУК

Звук – это упругая волна, распространяющаяся в среде и создающая в ней механические колебания. Люди слышат звуки, передаваемые в диапазоне – от 16 до 20000 Гц. Вибрации ниже этого диапазона называются инфразвуком, а выше – ультразвуком. Среди звуков выделяют, как фонемы – магические агенты, из которых состоит наша речь, – так и семь нот с пятью диезами. Несмотря на кажущиеся различия все окружающие вибрации, или «песни» Вселенной, – рентгеновские лучи, шумы природы, свет, голоса людей и птиц – едины по своей природе. Колебания воспринимаются не только как звук, но и как цвет, запах, вкус, даже тепло, то есть посредством осязания. Именно вибрации придают реальности плотность, хотя она – всего лишь иллюзия.

Чувство	Диапазон частот
Слух	Акустические волны – от 16 до 20000 Гц.
Осязание	Инфракрасное излучение от 10^{11} до 4×10^{14} Гц ощущается, как тепло.
Зрение	Видимый свет – от 4×10^{14} до $7,9 \times 10^{14}$ Гц.
Обоняние	Колебания около 10^{17} Гц ощущаются, как запах.
Вкус	Вибрации около 10^{20} Гц ощущаются, как вкус.

ИНТЕРФЕРЕНЦИЯ

Интерференция – одно из проявлений волновой природы света, которое наблюдается при наложении двух или нескольких когерентных волн. Интенсивность света в области перекрывания световых пучков сопровождается чередованием светлых и тёмных полос: интенсивность в максимумах выше, в минимумах – ниже. Интерференционная картина зависит от разности фаз накладываемых волн. Люди даже не подозревают, как часто сталкиваются с этим явлением в своей обыденной жизни: радужная окраска на крыльях стрекозы, расцветка замерзающих оконных стекол, цвета масляных пятен на асфальте и мыльных пузырей – всё это проявления интерференции. Все эти картинки – результат наложения лучей света, порождающих многообразие форм. Но то, что справедливо к лучам света, справедливо к любой другой вибрации, в том числе к акустическим колебаниям. Если звук материализует мир вокруг нас, то каким образом незримое становится видимым? Я попробую объяснить этот механизм с помощью так называемых фигур Хладни, которые получаются путём скопления на пластине мелких частиц, таких как песок.

В эксперименте используется металлическая пластина и песчинки, которые рассыпают на её поверхности. В ходе опыта по краю пластины проводят смычком, отчего песок подбрасывается в воздух вибрацией пластины, и, падая на неё, складывается в симметричный узор. Звук выступает посредником между числом и формой: первое задаёт числовое значение волне, а второе – результат её действия. Если касаться пластины смычком в разных местах, то получаются ноты различной высоты и, стало быть, разнообразные узоры. Вселенная, полная звуков (вибраций), – лишь бесконечный коллаж интерференционных мазков времени на холсте пространства.

Вселенная замкнута в себе, построена на самоорганизации – механизме, присущем природе, поэтому Вселенная не могла бы возникнуть из пустоты. Из ничего не зарождается что-либо, да и природа не терпит пустоты. Абсолют – не пустота, хотя он выглядит таким, и соотносится с ней, но лишь для того, чтобы казаться антитезой полноте материи. Мир не возникает сам по себе, по этой причине я говорю о нём не с точки зрения рождения, а с точки зрения трансформации. Вселенная стала такой, какая она есть, после цепи дифференциаций, когда формы переходили друг в друга бессчётное количество раз. Все структурообразующие функции мира при-

сущи времени, хотя и происходят в пространстве. Именно посредством времени одна система оказывает влияние на другую, а энергия передаётся от системы к системе, организуя их, и строя подсистемы согласно принципу подобия. Время – вовсе не таинственная четвёртая координата, а точка в месте пересечения осей. Время, перенося энергию, не передаёт импульс. Отсутствие импульса – это то свойство, которое отличает время от пространства. Передача энергии без импульса – мгновенна, поэтому время во Вселенной не распространяется, а возникает везде и сразу.

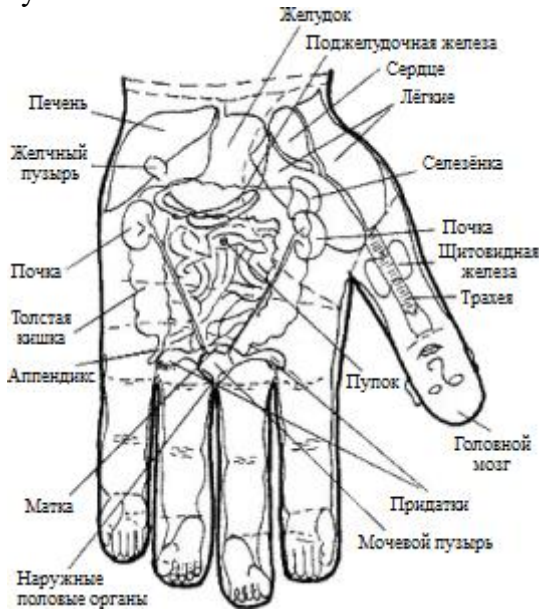

Не существует абсолютно пустого пространства, как не бывает пространства в отсутствии времени, которое наполняет его многообразием вселенских фигур. Пространство и время – противоположности, подобно матери с отцом. Время – это движение (дыхание), день, огонь, тепло и сперматозоид, то есть мужское начало. Пространство – это покой, ночь, вода, холод и вместилище, поэтому оно женского рода. Если время возникает везде мгновенно, то и пространство тоже появляется одновременно с ним, но формы внутри него трансформируются с конечной скоростью, которая называется ходом времени и является скоростью перехода причины в следствие. Системы с самоорганизацией устроены как фракталы, в которых для всякого уровня иерархии имеется свой неделимый квант. В системе «человечество» таким квантом будет человек, ведь, несмотря на то, что он обладает внутренним строением, мы понимаем,

что ни одну из частей его организма нельзя отнести к системе «человечество». Впрочем, понятие кванта условно. Например, физический план завершается на предельном атоме, хотя у этой же частицы обнаруживается весьма сложная структура с точки зрения астрального плана. В теле человека тоже заложен этот принцип, так как любой орган или часть тела подобны всему телу.

ОСНОВЫ МУЗЫКИ

Алфавиты разных языков мира происходят от одного корня, а названия букв наделены силой, но деление составляют ни их фонетическое звучание, ни слова, а звуки, или вибрации. Как буквы складываются в слоги, те – в слова, а последние – в предложения, так мир играет симфонии, недоступные уху, но видимые как формы. Именно звук делает мир таким, каким его видим мы. Одно из свойств звука – частота, второе – высота тона (система тонов составляет звукоряд). Амплитуда – это мощность энергии, требуемая для получения звука, а её единица измерения – децибел (дБ). Её называют «громкостью», но она воспринимается субъективно, ведь для извлечения одних тонов требуется больше энергии, чем для других, при той же громкости. Характер волны определяется её частотой, а её амплитуда указывает на силу воздействия внутри среды. Деление включает в себя бесконечное множество вибраций, среди которых имеются семь базовых, или музыкальные ноты. Диатонический ряд составляют семь звуков: До, Ре, Ми, Фа, Соль, Ля и Си. Октава – это музыкальный интервал из восьми ступеней, в котором соотношение частот двух крайних звуков составляет $1 \div 2$, и этим же словом называется цикл, состоящий из семи нот.

Музыкальный строй	До	Ре	Ми	Фа	Соль	Ля	Си
	С	D	E	F	G	A	B
Пифагорейский	1/1	9/8	81/64	4/3	3/2	27/16	243/128
Натуральный	1/1	9/8	5/4	4/3	3/2	5/3	15/8
Равномерный темперированный	$12\sqrt{2}^0$	$12\sqrt{2}^2$	$12\sqrt{2}^4$	$12\sqrt{2}^5$	$12\sqrt{2}^7$	$12\sqrt{2}^9$	$12\sqrt{2}^{11}$

Пифагорейский строй появился первым, но очень скоро в нём был выявлен ряд недостатков, поэтому его заменил натуральный, двенадцатиступенная шкала которого получалась путём вычисления пяти недостающих тонов (диез). Однако и этот новый строй тоже оказался далёк от совершенства, расстояния между полутонами в нём были ближе к истине, но всё же оставались неодинаковы. Лишь в XIX веке было принято решение разделить октаву на двенадцать равных частей, – так появился равномерный темперированный строй, используемый по настоящее время.

Современный календарь ⁴¹	Астрономическое событие	Оккультный календарь (эзотерический)		
20 марта 10:28 (UTC)	День весеннего равноденствия	Начало роста	I-я четверть (утро)	1-е полугодие (день)
20 марта – 19 апреля	Овен	1-й месяц		
20 апреля – 20 мая	Телец	2-й месяц		
21 мая – 20 июня	Близнец	3-й месяц	II-я четверть (день)	
21 июня 04:24 (UTC)	День летнего солнцестояния	Зенит роста		
21 июня – 21 июля	Рак	4-й месяц		
22 июля – 20 августа	Лев	5-й месяц	III-я четверть (вечер)	2-е полугодие (ночь)
21 августа – 22 сентября	Дева	6-й месяц		
22 сентября 20:02 (UTC)	День осеннего равноденствия	Начало старения		
23 сентября – 21 октября	Весы	7-й месяц	IV-я четверть (ночь)	
22 октября – 20 ноября	Скорпион	8-й месяц		
21 ноября – 21 декабря	Стрелец	9-й месяц		
21 декабря 16:28 (UTC)	День зимнего солнцестояния	Зенит старения		
22 декабря – 19 января	Козерог	10-й месяц		
20 января – 19 февраля	Водолей	11-й месяц		
20 февраля – 19 марта	Рыбы	12-й месяц		

Двенадцать тонов переплетены с двенадцатью знаками зодиака, двенадцатью часами дня и ночи, двенадцатью месяцами и четырьмя особыми днями в году, ведь дни весеннего и осеннего равноденствий, летнего и зимнего солнцестояний упоминаются в магических календарях всех народов мира. Время для ритуала тщательно выбирается, учитывая месяц в году, лунный день в месяце, день в неделе, час в сутках, сторону света и стихию, с которой бы дружил помогающий дух.

Год/сутки	1-е полугодие/день		2-е полугодие/ночь	
	I-я четверть	II-я четверть	III-я четверть	IV-я четверть
Делятся на:	Весеннее равноденствие	Летнее солнцестояние	Осеннее равноденствие	Зимнее солнцестояние
День (в году)				
Время (в сутках)	06:00	12:00	18:00	00:00
Время года	Весна	Лето	Осень	Зима
Время суток	Утро	День	Вечер	Ночь
Возраст	Детство	Юность	Зрелость	Старость
Сторона света	Восток	Юг	Запад	Север
Стихия	Огонь	Воздух	Вода	Земля
Животное Иезекииля ⁴²	Лев	Орёл	Человек ⁴³	Бык

⁴¹ Данные на 2017 год.

⁴² «И первое животное было подобно льву, и второе животное подобно тельцу, и третье животное имело лице, как человек, и четвёртое животное подобно орлу летящему» (Откровение, 4:7). Лев противоположен человеку, ведь в VIII аркане женщина, олицетворяющая дух, приручает зверя – материю, изображая торжество разума над эмоциями. Лев соответствует I-й четверти круга, то есть началу теневого дуги, а человек – III-й четверти, началу сияющей дуги. Бык противоположность орла: первое представляет землю, а второе – небеса.

⁴³ Третья четверть – это подсказка о местонахождении Пятой Расы (нашего человечества) на шкале времени.







Обертоны обусловлены колебанием звучащего тела, например, голосовых связок и струны, а составляющая вибрации, которая имеет самую низкую частоту, зовётся основным тоном. Частоты обертонов соответствуют частотам колебания частей звука, поэтому они звучат вместе с основным тоном, который оказывается чем-то вроде скелета, на который они нанизываются, подобно тому как физический человек облачается в тонкие тела в соответствующих им планах. Частоты гармонических обертонов кратны частоте основного тона, все прочие – негармонические.

Когда я только приступил к изучению Звука, передо мной возникли вопросы, касающиеся справедливости нот и их частот. Почему нота До открывает октаву? И почему частота ноты Ля первой октавы равна 440 Гц? Могла ли роль камертона сыграть любая произвольная величина? Чтобы развеять сомнения перенесёмся на три столетия назад. Камертон был изобретён в 1711 году и представлял предмет похожий на металлическую вилку с двумя зубцами. От механического удара его концы начинали свободно колебаться, и раздавался звук, который впоследствии стал эталоном высоты. Издаваемый камертоном звук было решено присвоить ноте Ля. Но ещё многие годы с камертоном проводились эксперименты, ведь если поднять музыкальный строй и, допустим, сделать так, чтобы камертон звучал не как нота Ля, а как нота Си, то музыка принимала иную окраску, становясь более драматичной и страстной. Впрочем, оказалось, что для певцов повышение общего музыкального строя невозможно. Они не могут перестроить голосовые связки сродни струнам инструментов. Иначе говоря, если весь музыкальный строй чуть повысится, то певцам придётся напрягаться, чтобы вытянуть его верхнюю ноту, которую при нормальном уровне строя они берут без труда. В связи с этим была создана международная комиссия, изучавшая возможности голоса. В конце своих исследований она вынесла постановление, что частота камертона должна составлять 440 Гц. Данное обстоятельство служит явным доказательством того, что величина камертона была выбрана отнюдь не случайным образом, а исходя из заложенных природой внутренних возможностей человеческого голоса, оказывающегося не только средством вербальной коммуникации между людьми, но и передатчиком магической силы.

ДИАПАЗОНЫ МАКРО- И МИКРОКОСМА

Частоты нот любой октавы вдвое выше частот звуков нижележащей октавы и вдвое ниже вышележащей октавы, поэтому все вибрации Вселенной складываются в бесконечную спираль. Вселенная начинается со Слова, Первого Логоса, которое, распространяясь в пространстве-времени, затухает, трансформируясь во множество форм. Каждый виток спирали – отдельная октава.

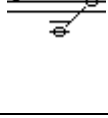
Число	Звук	Вершина формы	Положение	Координатная полуось	
-7	Си	Прямой	Септапетон	6-Сверху	-W
-6	Ля		Гексатерон	5-Сверху	-V
-5	Соль		Пентахорон	4-Сверху	-U
-4	Фа		Тетраэдр	Сверху	-Z
-3	Ми		Тригон	Справа	-Y
-2	Ре		Отрезок	Сзади	-X
-1	До		Точка	Посередине	0 (время)
+1	До		Точка		
+2	Ре	Перевернутый	Отрезок	Спереди	+X
+3	Ми		Тригон	Слева	+Y
+4	Фа		Тетраэдр	Снизу	+Z
+5	Соль		Пентахорон	4-Снизу	+U
+6	Ля		Гексатерон	5-Снизу	+V
+7	Си		Септапетон	6-Снизу	+W

Большая октава	Малая октава	Звук, Гц
<p>I-я большая октава</p> <p>Включает звуки с частотами от 16,352 до 2093,0 Гц</p> <p>Доминирующая нота: До</p>	<p>VII-я малая октава (третья октава)</p>  <p>Доминирующая нота: Си</p>	Си 1975,5
		Ля 1760,0
		Соль 1568,0
		Фа 1396,9
		Ми 1318,5
		Ре 1174,7
		До 1046,5
	<p>VI-я малая октава (вторая октава)</p>  <p>Доминирующая нота: Ля</p>	Си 987,77
		Ля 880,00
		Соль 783,99
		Фа 698,46
		Ми 659,26
		Ре 587,33
		До 523,25
	<p>V-я малая октава (первая октава)</p>  <p>Доминирующая нота: Соль</p>	Си 493,88
		Ля 440,00
		Соль 392,00
		Фа 349,23
		Ми 329,63
		Ре 293,67
		До 261,63
	<p>IV-я малая октава (малая октава)</p>  <p>Доминирующая нота: Фа</p>	Си 246,94
		Ля 220,00
		Соль 196,00
		Фа 174,61
		Ми 164,81
		Ре 146,83
		До 130,81
<p>III-я малая октава (большая октава)</p>  <p>Доминирующая нота: Ми</p>	Си 123,47	
	Ля 110,00	
	Соль 97,999	
	Фа 87,307	
	Ми 82,406	
	Ре 73,416	
	До 65,406	
<p>II-я малая октава (контроктава)</p>  <p>Доминирующая нота: Ре</p>	Си 61,735	
	Ля 55,000	
	Соль 48,999	
	Фа 43,654	
	Ми 41,203	
	Ре 36,708	
	До 32,703	
<p>I-я малая октава (субконтроктава)</p>  <p>Доминирующая нота: До</p>	Си 30,868	
	Ля 27,500	
	Соль 24,500	
	Фа 21,827	
	Ми 20,602	
	Ре 18,354	
	До 16,352	

Субконтроктава – не самая нижняя из октав, ибо в природе встречаются звуки с частотами ниже, но раз вибрации до 16 Гц недоступны человеческому слуху, то эта октава условно считается первой. Эти семь октав не лучше других и указаны только по причине того, что они совпадают с диапазоном частот нашего голоса, а значит – обладают определённой магической силой. Каждая октава содержит доминирующий звук, придающий ей характерный «цвет». Семь малых октав слагают одну большую, а семь больших, в свою очередь, объединяются в великую октаву.

МУЗЫКАЛЬНЫЕ ЛАДЫ

Звуки музыкального произведения состоят в некотором соотношении, выраженном в том, что в ходе звучания определённые звуки выделяются; эти звуки называются устойчивыми. Один из устойчивых звуков выделяется сильнее – тоника. Звуки, противоположные им, – неустойчивые.

Им характерно состояние тяготения и притяжения к устойчивым. Они словно стремятся соединиться с опорами, как отрезки связывают вершины, образуя фигуры. Взаимоотношения звуков по высоте подчинены строгой закономерности, называемой ладом. Ладов – семь, как и нот в ряду.

Лад	Ступени							Описание
	I	II	III	IV	V	VI	VII	
Ионийский	C	D	E	F	G	A	B	Внешне соответствует натуральному мажору
Дорийский	D	E	F	G	A	B	C	Внешне соответствует натуральному минору с повышенной VI-й ступенью
Фригийский	E	F	G	A	B	C	D	Внешне соответствует натуральному минору с пониженной II-й ступенью
Лидийский	F	G	A	B	C	D	E	Внешне соответствует натуральному мажору с повышенной IV-й ступенью
Миксолидийский	G	A	B	C	D	E	F	Внешне соответствует натуральному мажору с пониженной VII-й ступенью
Эолийский	A	B	C	D	E	F	G	Внешне соответствует натуральному минору
Локрийский	B	C	D	E	F	G	A	Лад, не имеющий ладового наклона, ведь в его основе лежит уменьшенное трезвучие

Мажорный лад в музыке, как и минорный, – это один из ладов гармонической тональности. Мажорные лады строятся согласно схеме: тон, тон, полутон, тон, тон, тон и полутон. Из них базовым ладом считается ионийский. Минорные лады используются несколько реже и строятся согласно схеме: тон, полутон, тон, тон, полутон, тон и тон. Их базовым ладом будет эолийский. Лад включает семь ступеней, которые нумеруются снизу вверх – от I-й до VII-й ступени, кроме того, в зависимости от определённого лада и положения в нём, ступени различаются по имени.

В мажорно-минорных ладах порядок следования имеет вид:				Но иначе в порядке симметрии тяготения:
Характер звука	Ступень		Тело	
Неустойчивый	VII	Нижний вводный тон	Буддхическое	Субдоминанта
Неустойчивый	VI	Нижняя медианта	Каузальное	Верхняя медианта
Устойчивый	V	Доминанта	Ментальное	Верхний вводный тон
Устойчивый	IV	Субдоминанта	Астральное	Тоника
Неустойчивый	III	Верхняя медианта	Праническое	Нижний вводный тон
Неустойчивый	II	Верхний вводный тон	Эфирное	Нижняя медианта
Устойчивый	I	Тоника	Физическое	Доминанта

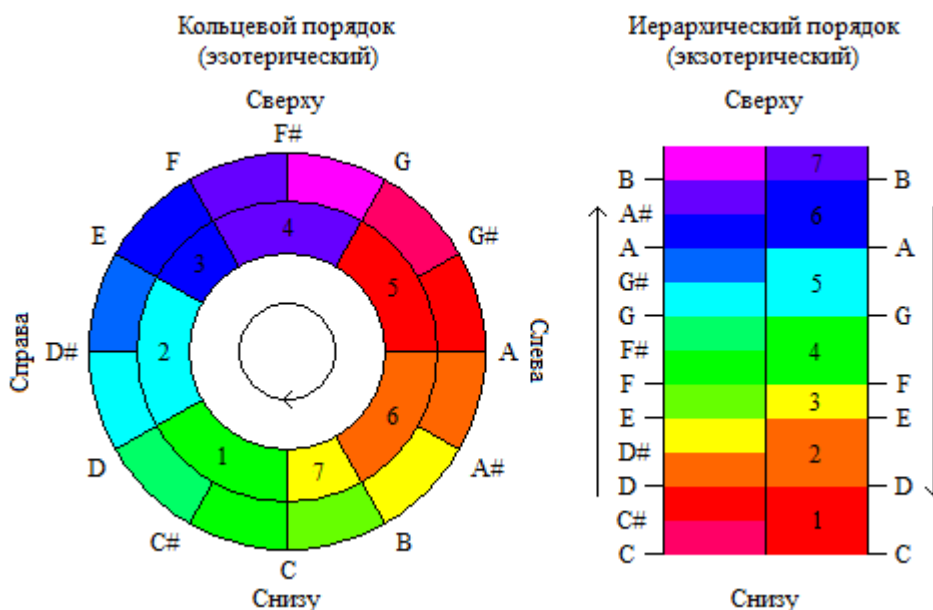

Показанная схема демонстрирует два разных порядка соответствия звуков и цветов. Базовые цвета разделяются на двенадцать, которые вводятся для полноты цветовой октавы, формируя зодиак, соответствуя общему числу музыкальных тонов. Имейте в виду, что базовые числа привязаны к звукам, а не к цветам. Цвет – это такой же бесконечный интервал вибраций между двумя звуками, как и множество дробных чисел между двумя целыми, и не может быть соотносён с одним единственным числом, а лишь с множеством чисел, находящихся в интервале между этими двумя числами. В иерархическом порядке ноте До, как первой из семи, соответствует красный цвет – самый грубый цвет, в кольцевом порядке её цвет – зелёный – нижняя точка круга.

ГОЛОС, ЖЕСТЫ, ПОХОДКА

Чтобы представить человека я возьму три нижних тела: ментальное, астральное и физическое, которым отвечают три устойчивых звука – доминанта, субдоминанта и тоника. Физическое тело производит слова, тепло и запахи, астральное – эмоции, чувства и желания, а ментальное – мысли. Нередко бывает так, что эти узлы настроены в нас по-разному: мы хотим одного, думаем – о втором, говорим – третье, а делаем – четвёртое. Именно этот диссонанс не даёт нам добиться цели. Лишь после того, как все тела будут настроены в консонанс за чтением молитвы или заклинания человек сможет направить через них вибрацию намерения. Голос – посредник, воплощающий мысль в реальности. «В начале было Слово, и Слово было у Бога, и Слово было Бог», – мудро писал Иоанн, имея в виду, что звук был произнесён именно устами Бога – антропоморфного с позиции христианской веры, ибо магическая сила проявляется посредством голоса.

Основа голоса – это, прежде всего, дыхание. Я сравню голос со скрипкой, где воздушный поток играет роль смычка. Этот поток создают межрёберные мышцы, лёгкие и диафрагма. Роль струн выполняют связки, расположенные в гортани, а её мышцы меняют высоту звука. Губы и язык формируют буквы. Роль корпуса скрипки играют разные резонаторные полости, такие как гортань, трахея и грудная клетка. Они усиливают акустические волны голоса, тогда как средние чакры трансформируют эти вибрации в мелодии тонких тел. Но, желая применить голос, следует помнить, что не возбуждав вибрацию в резонаторе, не настроив все тела в унисон и не наполнив слова желанием, мы используем голос не как магический инструмент, а лишь как средство вербальной коммуникации; в этом вся разница между простым человеком и тем, кого называют маг.

Любое колебание физического плана определяет изменение состояния в астральном мире. Это касается и нашей речи, состоящей из трёх действий: 1) звуковое – приводящее в движение физический план; 2) выделение силы – приводящее в движение астральный план; 3) освобождение мысли, которой звук придаёт тело, а произнесение – жизнь. Проявленная и осуществлённая мысль – это живое «полуразумное» существо. Продолжительность её существования зависит от усилия ума, которому она обязана своим происхождением, и количества энергии, выделенной ей для реализации, поставленной задачи. Запомните, что успех ритуала обуславливается не тем, что маг произносит заклинание на определённом языке, но преимущественно благодаря оживляющей силе воображения, выраженной в произнесённых им словах. Главный залог успеха – это чёткая и грамотная речь, – тем не менее, взгляд и речь, рассматриваемые как способы выражения намерений, обладают недостатком в виду своей непродолжительности. По этой причине жест, являясь сосредоточением мысли, имеет преимущество. Письмо – тоже способ реализации идей, как живопись и скульптура. Все знают, что формы возникают на астральном плане ранее, чем на физическом. Жесты, чтобы влиять на астральный план, не требуют сосредоточения на материи, например, знак креста, начертанный в воздухе движением руки, – это талисман огромной силы, если он произведён с сильной верой и волей, служа символом союза Бога и человека.

Остаётся упомянуть о походе, так как перемещение тела на физическом плане сопровождается перемещением человека и на астральном плане, а именно отпечатками, которые он оставляет в слоях тонкой материи. Используя усилие воли или проходя где-либо, человек оставляет след. Дважды проходя одним и тем же путём, маг получает в своё распоряжение пространство – защитный круг, видимый для зрения ясновидящих, но незримый существам астрального плана⁴⁴.

МЛАДШИЕ АРКАНЫ ТАРО

Между 56 младшими арканами и Звуком такая же связь, как между 22 старшими арканами и Числом. Раз в колоде четыре масти, то каждой ноте соответствуют восемь карт. Нумеруются карты, начиная с Туза и заканчивая Королём. Первые семь номинальных карт описывают материальную сторону жизни человека, а остальные – эволюцию в нём духовного начала, таким образом Тузу соответствует Король, Двойке – Королева и т.д. Масти слагают октавы – от верхней до нижней, – являющие пределы тонкого ($1 + 2 + 3 + 4 = 10$) и плотного миров ($4 + 3 + 2 + 1 = 10$).

Номерная карта	Фигурная карта	Член семьи	Масть ⁴⁵	Стихия	План
Туз	Король (Рыцарь)	Отец	Мечи	Огонь	Буддхический
Двойка	Королева (Королева)	Мать	Жезлы	Воздух	Ментальный
Тройка	Принц (Король)	Сын	Чаши	Вода	Астральный
Четвёрка	Принцесса (Паж)	Дочь	Диски	Земля	Физический

Номерные карты соответствуют 36 деканатам, которые образуются при делении каждого знака зодиака на три части. Физическое пространство трёхмерно, как и время. Процессы в мире тоже проходят в три стадии – начало, середина и конец. Зодиак можно разложить на три креста. Переход от первого ко второму, затем к третьему, а после к первому кресту представляет оборот. Первый крест кардинальный. В него входят знаки: Овен, Рак, Весы, Козерог. Крест назван так, потому что с Овна начинается весна, с Рака – лето, с Весов – осень, а с Козерога – зима. К этим знакам относятся карты с номерами 2, 3 и 4. Второй крест называется фиксированным и включает знаки: Телец, Лев, Скорпион, Водолей. Они медлительные, но наиболее устойчивые. Им соответствуют карты с номерами 5, 6 и 7, занимающие среднее положение. Третий крест – мутабельный – означает разрушение всего того, что было прежде, – это знаки перемен: Близнецы, Дева, Стрелец, Рыбы. Они соответствуют картам с номерами 8, 9 и 10, завершая карточный ряд.

Младший аркан	Деканат зодиакального знака		Младший аркан	Деканат зодиакального знака	
	Классическая система	Эзотерическая система		Классическая система	Эзотерическая система
Двойка Мечей	Луна в Весах (0-10 градусов)	Марс в Овне (0-10 градусов)	Двойка Чаш	Венера в Раке (0-10 градусов)	
Тройка Мечей	Сатурн в Весах (10-20 градусов)	Солнце в Овне (10-20 градусов)	Тройка Чаш	Меркурий в Раке (10-20 градусов)	





















⁴⁴ Использованы материалы из книги Папюса «Практическая магия». – М.: АСТ Москва, 2010.

⁴⁵ Почему Мечи – это огонь, а Жезлы – воздух? По традиции, Мечам соответствует воздух, Жезлам – огонь, и такой же порядок в Таро Райдера-Уэйта, но кто-то, ссылаясь на древние тексты, утверждает, что мудрецы переставили стихии Мечей и Жезлов для защиты знания и, полагая, что умные поймут, а остальные – никому не навредят. Палки, или жезлы, на рисунках карт изображены живыми, с веточками и листьями. Как деревья, жезлы тянутся к небу, а поэтому их стихия противоположна земле – Дискам. Жезлы символизируют господство, власть и мудрость – это атрибуты ментального тела, стихия которого – воздух. Мечи – рождены ковкой в огне. Мечи противоположны Чашам, как огонь – воде, ведь меч служит орудием для разделения, а чаша – вместилище, сохраняющее и собирающее. Огненный меч встречается в Библии, а жезл – в руке дурака.

Четвёрка Мечей	Юпитер в Весах (20-30 градусов)	Венера в Овне (20-30 градусов)	Четвёрка Чаш	Луна в Раке (20-30 градусов)
Пятёрка Мечей	Венера в Водолее (0-10 градусов)	Сатурн во Льве (0-10 градусов)	Пятёрка Чаш	Марс в Скорпионе (0-10 градусов)
Шестёрка Мечей	Меркурий в Водолее (10-20 градусов)	Юпитер во Льве (10-20 градусов)	Шестёрка Чаш	Солнце в Скорпионе (10-20 градусов)
Семёрка Мечей	Луна в Водолее (20-30 градусов)	Марс во Льве (20-30 градусов)	Семёрка Чаш	Венера в Скорпионе (20-30 градусов)
Восьмёрка Мечей	Юпитер в Близнецах (0-10 градусов)	Меркурий в Стрельце (0-10 градусов)	Восьмёрка Чаш	Сатурн в Рыбах (0-10 градусов)
Девятка Мечей	Марс в Близнецах (10-20 градусов)	Луна в Стрельце (10-20 градусов)	Девятка Чаш	Юпитер в Рыбах (10-20 градусов)
Десятка Мечей	Солнце в Близнецах (20-30 градусов)	Сатурн в Стрельце (20-30 градусов)	Десятка Чаш	Марс в Рыбах (20-30 градусов)
Двойка Жезлов	Марс в Овне (0-10 градусов)	Луна в Весах (0-10 градусов)	Двойка Дисков	Юпитер в Козероге (0-10 градусов)
Тройка Жезлов	Солнце в Овне (10-20 градусов)	Сатурн в Весах (10-20 градусов)	Тройка Дисков	Марс в Козероге (10-20 градусов)
Четвёрка Жезлов	Венера в Овне (20-30 градусов)	Юпитер в Весах (20-30 градусов)	Четвёрка Дисков	Солнце в Козероге (20-30 градусов)
Пятёрка Жезлов	Сатурн во Льве (0-10 градусов)	Венера в Водолее (0-10 градусов)	Пятёрка Дисков	Меркурий в Тельце (0-10 градусов)
Шестёрка Жезлов	Юпитер во Льве (10-20 градусов)	Меркурий в Водолее (10-20 градусов)	Шестёрка Дисков	Луна в Тельце (10-20 градусов)
Семёрка Жезлов	Марс во Льве (20-30 градусов)	Луна в Водолее (20-30 градусов)	Семёрка Дисков	Сатурн в Тельце (20-30 градусов)
Восьмёрка Жезлов	Меркурий в Стрельце (0-10 градусов)	Юпитер в Близнецах (0-10 градусов)	Восьмёрка Дисков	Солнце в Деве (0-10 градусов)
Девятка Жезлов	Луна в Стрельце (10-20 градусов)	Марс в Близнецах (10-20 градусов)	Девятка Дисков	Венера в Деве (10-20 градусов)
Десятка Жезлов	Сатурн в Стрельце (20-30 градусов)	Солнце в Близнецах (20-30 градусов)	Десятка Дисков	Меркурий в Деве (20-30 градусов) ⁴⁶

Младшие арканы выглядят так, что в них можно увидеть ссылки на старшие и определить зодиакальный атрибут. Например, на Двойке Мечей изображён океан и девушка с завязанными глазами, напоминая арканы Верховная Жрица и Правосудие, поэтому атрибут карты – Луна в Весах. Но не забывайте, что А. Уэйт следует классической системе, по которой стихия Мечей – воздух, а Жезлов – огонь. Из-за этого чтение карт с позиции другой системы – затруднительно. Чтобы у вас сложилось полное представление о 78 картах Таро и методах их использования, я представил ниже схему, в которой соотнёс с картами кисть руки. Каждый её палец соотносится с определённой стихией, которая наделяет его своей характерной энергией. Пальцы руки – это пять конечностей тела человека, а ладонь – его туловище. Двенадцать фалангов соответствуют знакам зодиака: дистальные фаланги представлены мутабельными, средние – фиксированными, а проксимальные – кардинальными знаками. Корни четырёх пальцев и ямки между ними связаны с семью планетами, поэтому ладонь представляет Солнечную систему, и отдельно – Землю, как опору и рабочее пространство мага. Короли соответствуют дистальной (огненной) фаланге, Королевы – средней (воздушной), а Принцы – проксимальной (водной), то есть буддхическому, ментальному и астральному телам, пролегающим снаружи физического тела. Принцессы, будучи связанные со стихией земли, соответствуют корням пальцев, которые оказываются непосредственной частью ладони, характеризующей как наш физический план, так и саму планету Земля.

⁴⁶ Система управления 36 деканатами, дошедшая до нас, основана на халдейском ряде. Я буду опираться на неё, поскольку она объединяет 12 знаков зодиака и 7 планет. Деканаты Овна соответствуют Марсу, Солнцу и Венере; Тельца – Меркурию, Луне и Сатурну; Близнецов – Юпитеру, а дальше цикл планет повторяется с Марса. Причина начала отсчёта от Марса (1-й деканат Овна) не совсем ясна, но возможно, это связано с тем, что Марс имеет в Овне обитель либо с тем, что Марсу посвящён март, в котором Солнце вступает в знак Овна.

Палец руки	Мизинец	Безымянный	Средний	Указательный	Большой						
Конечность	Левая рука	Левая нога	Правая нога	Правая рука	Голова						
Масть	Диски	Чаши	Жезлы	Мечи	-						
Стихия	Земля	Вода	Воздух	Огонь	Эфир						
Буддхический план	Дистальная фаланга	Король (Отец)	IX. Отшельник		XVIII. Луна		VI. Влюблённые		XIV. Умеренность		0. Дурак Воздух
			Король Дисков		Король Чаш		Король Жезлов		Король Мечей		
			 Огонь земли	10-ка Дисков	 Огонь воды	10-ка Чаш	 Огонь воздуха	10-ка Жезлов	 Огонь огня	10-ка Мечей	
				9-ка Дисков		9-ка Чаш		9-ка Жезлов		9-ка Мечей	
8-ка Дисков	8-ка Чаш	8-ка Жезлов		8-ка Мечей							
Ментальный план	Средняя фаланга	Королева (Мать)	V. Иерофант		XIII. Смерть		XVII. Звезда		VIII. Сила		XII. Повешенный Вода
			Королева Дисков		Королева Чаш		Королева Жезлов		Королева Мечей		
			 Воздух земли	7-ка Дисков	 Воздух воды	7-ка Чаш	 Воздух воздуха	7-ка Жезлов	 Воздух огня	7-ка Мечей	
				6-ка Дисков		6-ка Чаш		6-ка Жезлов		6-ка Мечей	
5-ка Дисков	5-ка Чаш	5-ка Жезлов		5-ка Мечей							
Астральный план	Проксимал. фаланга	Принц (Сын)	XV. Дьявол		VII. Колесница		XI. Правосудие		IV. Император		XX. Суд Огонь
			Принц Дисков		Принц Чаш		Принц Жезлов		Принц Мечей		
			 Вода земли	4-ка Дисков	 Вода воды	4-ка Чаш	 Вода воздуха	4-ка Жезлов	 Вода огня	4-ка Мечей	
				3-ка Дисков		3-ка Чаш		3-ка Жезлов		3-ка Мечей	
2-ка Дисков	2-ка Чаш	2-ка Жезлов		2-ка Мечей							
Физический план	Корень пальца	Принцесса (Дочь)	II. Верховная Жрица		III. Императрица		XVI. Башня		XXI. Мир		Ладонь  Земля
			Принцесса Дисков		Принцесса Чаш		Принцесса Жезлов		Принцесса Мечей		
			 Земля земли	Туз Дисков	 Земля воды	Туз Чаш	 Земля воздуха	Туз Жезлов	 Земля огня	Туз Мечей	
Ямки	I. Маг		XIX. Солнце		X. Колесо Фортуны						
											

НОТА ДО

Нота До в звукоряде, как и любая другая нота октавы, – это то же, что единица в математике или геометрическая точка в пространстве-времени. Это вступление к той «песне», которой наполнится пустота Безмолвного Не-Бытия. Однако единица и точка – это Слово и Первый Логос, а нота До – самая медленная в октаве. Все грубые вибрации возникают вследствие замедления быстрых вибраций, и поэтому Слово соответствует волна с бесконечной частотой, но с другой стороны нота До действительно означает начало, как начало физического плана, первичную форму. Она – тоника и тот фундамент, на который опираются все остальные звуки; это подобно тому, как явления физического плана берутся магом в качестве опоры для работы в тонком мире.

В колоде по десять номерных и по четыре фигурных карт в каждой масти. Масть определяет стихию, с которой соотносится карта: огонь, воздух, вода и земля. Тузы считаются наиболее мощными из младших арканов, ведь на их рисунках присутствует небесная длань, символизирующая силу Бога. Облако наводит на мысль о пелене, скрывающей от пяти чувств зарождение мира – не сам акт творения, но механизм явления Бытия из чресл Не-Бытия. Числовое значение руки Бога, как *йод*, – $10 + 4 = 14$, ID (7[°]), таково же и количество арканов для каждой масти.

Туз Мечей	Туз Жезлов	Туз Чаш	Туз Дисков
Мужское в мужском	Женское в мужском	Мужское в женском	Женское в женском
Берущая длань появляется справа	Берущая длань появляется слева	Дающая длань появляется слева	Дающая длань появляется справа
Мужское начало (вертик. положение длани)		Женское начало (горизонт. положение длани)	

В Таро Райдера-Уэйта имеется последовательность – Рыцарь, Королева, Король и Паж. Их стихии: огонь, вода, воздух и земля, что соответствует классической системе Таро. В ней огонь и воздух – мужские элементы, вода и земля – женские, а младшие арканы расположены в форме креста. В эзотерической системе очерёдность стихий определяется согласно их «плотности»: огонь, воздух, вода и земля; а арканы представлены в виде замкнутого кольца. В ней отмечается причинно-следственная связь, по которой нижележащий элемент происходит из вышележащего. Фигурные карты сохраняют ту же последовательность, однако часть из них уже характеризуют другие стихии – меняются местами воздух и вода. Читателю следует изучить обе системы.

Фигурная карта	Член семьи	Классическая система		Эзотерическая система	
		Масть	Стихия	Масть	Стихия
Король (Рыцарь)	Отец	Жезлы	Огонь	Мечи	Огонь
Королева (Королева)	Мать	Чаши	Вода	Жезлы	Воздух
Принц (Король)	Сын	Мечи	Воздух	Чаши	Вода
Принцесса (Паж)	Дочь	Диски	Земля	Диски	Земля

Классическая система:

Туз Мечей
(Воздух, 1-я сефира)

Эзотерическая система:

Туз Мечей
(Огонь, 1-я сефира)



Меч – фаллический знак и Луч, пронзающий обод золотой короны (лоно), представляющей венец Древа Жизни. Её четыре зубца – это земные стихии, а три эфирных скрыты. На стихию огня указывают искры, включая сам меч: «И изгнал Адама, и поставил на востоке у сада Едемского Херувима и пламенный меч обращающийся, чтобы охранять путь к дереву жизни» (Бытие, 3:24). Горы имеют треугольную форму, как и иероглиф стихии огня, говоря о высоте, так как аркан характеризует материю, лежащую на границе Бытия. Меч и обод – это ♀, крест с неутраченным кругом. Сражение недавно закончилось: разум торжествует над плотью, а награда – воцарение покоя. Пальмовая ветвь победы и оливковая ветвь мира, украшающие корону, служат символами тому.

Классическая система:

Туз Жезлов
(Огонь, 1-я сефира)

Эзотерическая система:

Туз Жезлов
(Воздух, 1-я сефира)

Как дух нисходит в материю, воплощаясь в ней, так же сгущается энергия, – и вот уже перед нами более обжитое подножие гор. Треугольный замок на холме, перечёркнутый линией горизонта, – это иероглиф стихии воздуха. Другая явная подсказка, указывающая на стихию карты, – несколько листьев, сорванных ветром, то есть воздухом. Листья на трёх сучьях (наше триединство) имеют вид перевернутого Древа Жизни, или тела, души и духа. Верхний треугольник, ставший тетраэдром, – физическое тело, средний – астральное, а нижний – ментальное. Восемь сорванных листьев образуют два тетраэдра по обеим сторонам от жезла: справа мужской ($1 + 3 = 4$), которому соответствует Туз Мечей (огонь), а слева перевернутый женский ($3 + 1 = 4$) – Туз Чаш (вода).



Классическая система:

Туз Чаш
(Вода, 1-я сефира)

Эзотерическая система:

Туз Чаш
(Вода, 1-я сефира)



Голубь ковчега, несущий в клюве круг с крестом, опускает его в золотой кубок жизни. Вода, стекающая с кубка в пруд пятью потоками, указывает на проявление женского начала и водную природу масти Чаш. Буква W означает первую букву в слове «вода» (англ. *water*), но эта же самая буква напоминает так же перевёрнутую букву М. Если это действительно так, то она может оказаться еврейской буквой *mem*, тоже ассоциирующейся с элементом воды, или же быть третьей буквой в слове АУМ, где первая – это Мечи, а вторая – Жезлы. Кроме того, буква М имеет ярко выраженное женское начало, так как она происходит от иероглифа, изображающего волну, да и многие слова, которые начинаются с неё, часто относятся к женскому началу – мать, материя, море и т.д.

Классическая система:

Туз Дисков
(Земля, 1-я сефира)

Эзотерическая система:

Туз Дисков
(Земля, 1-я сефира)

Золотой диск с пентаграммой сияет подобно солнцу. Под ним зеленеет сад⁴⁷ с колокольчиками, представляющими семь нот октавы: шесть дружны, в отличие от держащегося в стороне седьмого звука. Сойдя с безжизненных гор Мечей, в долину Жезлов и утолив жажду влагой Чаш, почва Дисков, ставшая плодородной, произвела на свет мир великолепной красоты. Возделанный сад символизирует изобилие рождающей земли, да и сама масть тоже соответствует этой стихии. Забор указывает на ограниченность физического тела против безграничности духа, вольно гуляющего высоко в горах. Но в то же время всегда есть дверь, через которую можно выйти за границы тела, и этот выход здесь – в виде похожей на ноль арки, за которой маячат те самые заветные горы⁴⁸.



Короли (Рыцари в Таро Райдера-Уэйта) представляют мутабельные зодиакальные знаки: Близнецы, Дева, Стрелец и Рыбы. Они имеют огромное значение и мощь подобную Тузам, так как Рыцари обладают максимальным влиянием среди 16 фигурных карт, а если расположить их согласно эзотерической системе, то не сложно обнаружить любопытную связь, объединяющую их:

Фигурная карта	Скорость коня	Агрегатное состояние	Стихия
Король Мечей	Стремительно	Плазменное	Огонь
Король Жезлов	Быстро	Газообразное	Воздух
Король Чаш	Медленно	Жидкое	Вода
Король Дисков	Неподвижно	Твёрдое	Земля

Классическая система:

Рыцарь Мечей
(Близнецы, огонь воздуха, 41-й путь)

Эзотерическая система:

Король Мечей
(Стрелец, огонь огня, 33-й путь)

⁴⁷ Зелёный цвет – четвёртый, соответствующий тетраэдру и физическому плану, а Туз Дисков – четвёртый Туз.

⁴⁸ Классическая и эзотерическая системы совпадают для арканов мастей Чаши и Диски. Что касается Мечей и Жезлов, – то здесь символика арканов будет разобрана преимущественно с позиции эзотерической системы.

Рыцарь преследует убегающего врага: дух – это бесстрашный всадник, а материя – конь, управляемый его левой рукой. Правая рука оголена и сжимает сверкающий меч – символ истины, надежды, веры в победу добра и света. Из всех младших арканов эта карта наиболее приближена к Богу и воплощает в себе самые высокие идеалы. Быстрота и неустрашимость персонажа, похожего на молнию, напоминают образ Стрельца, пускающего стрелу в мишень. Несущиеся грозные облака подчёркивают мужество и решительность персонажа – его уверенность в своих силах, в том выборе, который сделал он. Подсказка, подтверждающая правомерность эзотерической системы Таро, – это скорость движения четырёх коней. Если сравнить их, то конь Рыцаря Мечей оказывается самым быстрым, подобно тому как плазма считается материей с наибольшей подвижностью частиц в отличие от газа, жидкости и твёрдого вещества, атомы которого заключены в решётку, и подобно коню Рыцаря Дисков остаются в полной неподвижности.



Классическая система:

Рыцарь Жезлов

(Стрелец, огонь огня, 33-й путь)

Эзотерическая система:

Король Жезлов

(Близнецы, огонь воздуха, 37-й путь)



Яростный конь под седлом всадника готовится совершить прыжок, то есть вот-вот окажется в воздухе в состоянии полёта, и в этом действии усматривается подсказка в пользу эзотерической системы толкования этого аркана. Огненно-красный плюмаж из пера жар-птицы на шлеме рыцаря обычно символизирует стихию огня, но в то же время может считаться отсылкой к аркану Дурак, а значит к стихии воздуха. На карте нет никаких характерных указаний ни на Стрельца, ни на Близнецов, но раз уж Рыцари соответствуют мутательным знакам, то зодиакальный знак аркана – Близнецы. Пирамиды, как «огненные сосуды», означают огонь, но если посмотреть на них как на иероглифы огня, перечёркнутые линией горизонта, то получается иероглиф воздуха.

Классическая система:

Рыцарь Чаш

(Рыбы, огонь воды, 37-й путь)

Эзотерическая система:

Король Чаш

(Рыбы, огонь воды, 41-й путь)

Рыцарь изящно держится в седле, олицетворяя женственность и грацию. Голову покрывает крылатый шлем цвета воды, как символ дара воображения, интуиции и мира подсознания. Одежда всадника расписана красными рыбами в синих волнах, означая мужскую половину в женском начале. Рыб на персонаже больше, чем на трёх других фигурных картах этой масти, что однозначно определяет аркан как носителя знака Рыб. Как и остальные рыцари, персонаж держит поводья левой рукой: он – дух, а конь под ним – материя. Кубок, или священный Грааль, наполнен эликсиром жизни. Пустив его в виде реки, он обратил дюны в плодородные земли. И хотя правый берег реки остаётся во временной власти Жезлов (отца), левый – берег матери – пробудился и представил на обозрение мира первые всходы: кустарники у подножия и на высях гор.



Классическая система:

Рыцарь Дисков

(Дева, огонь земли, 45-й путь)

Эзотерическая система:

Король Дисков

(Дева, огонь земли, 45-й путь)



Всадник восседает на выносливом коне, которому во всём соответствует внешний вид его хозяина: он – неторопливый, сильный и хладнокровный, как гора. Изображение аркана не даёт явных подсказок, которые бы указывали на знак Девы, вроде светло-коричневого цвета коня и пшеничного поля в «Книге Т», но вспаханная земля – это, несомненно, обработанная почва, с которой человек собирает урожай, когда заканчивается месяц Девы. Рога похожие на куст на голове коня и рыцарском шлеме косвенно указывают на стихию земли; с ней же соотносится чёрный цвет коня, соответствующий десятой сефире Древа Жизни. Реки, являвшейся свидетельством водной стихии, уже нет, ведь холодные воды соединились с горячим песком, производя плодородную почву.

НОТА РЕ

Источник первого звука – это бесконечно малая точка, которая излучается во все стороны, и подобно лампе формирует сферу света. Это та точка, являющаяся на заре Дня в Лоне Матери. Первая вибрация, или Слово, – точка в круге без окружности, которая, расширяясь, становится кругом с окружностью. Второй звук, будучи дифференциацией первого, – тоже точка, но берущая начало лишь внутри пространства первой сферы. Ещё нет разницы, в каком именно месте проявится вторая точка, ведь не существует понятий «верх» и «низ» – только понятие «центра». Место появления второй точки определит то, где будет небо, а где – земля: «В начале сотворил Бог небо и землю» (Бытие, 1:1). Предположим, что второй звук возник на поверхности сферы, ведь, будучи следствием и рождаясь внутри пространства сферы, он грубее первого. «Земля же была безвидна и пуста, и тьма над бездною, и Дух Божий носился над водою» (Бытие, 1:2). Земля, которая второй звук, не имела формы, поскольку оставалась точкой, и поэтому она «безвидна». Второй звук, расширяясь подобно первому, слагает новую сферу, которая отчасти заступает на первую. Центры обоих кругов – крайние точки отрезка, а область их перекрытия – его поле.

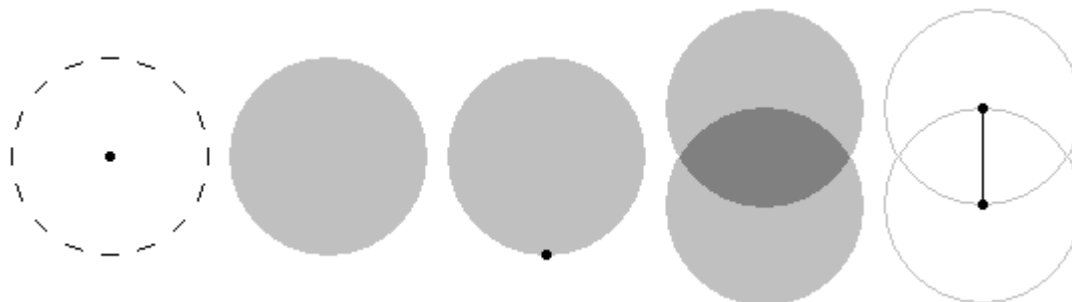

Подобное рождает подобное – и вторая сфера повторяет первую. Вы когда-нибудь видели два соединённых мыльных пузыря? Если смотреть на них сбоку, то созданная ими область имеет вид линии, но если взглянуть сверху вниз, то можно увидеть окружность образованной фигуры внутри двух больших сфер; этот же символ встречается на иконах и называется *vesica piscis*. Он – Свет, ведь вторым движением сотворения мира было образование Света: «И сказал Бог: да будет свет. И стал свет» (Бытие, 1:3). Абсолют не мог произнести этого прежде, чем он породил вторую сферу. Четыре правила, описывающие получение формы посредством вибрации, звучат так:

1. Первый звук всегда возникает в центре пространства, ибо ещё нет ничего в пустоте.
2. Источник звука – это точка, которая является дверью между измерениями.
3. Конечная форма звука – n -круг.
4. Источник последующего звука возникает в областях n -кругов предыдущих звуков.

Классическая система:

Двойка Мечей

(Луна в Весах, воздух, 2-я сефира)

Эзотерическая система:

Двойка Мечей

(Марс в Овне, огонь, 2-я сефира)

Её тело застыло в позе императора, указывая на Овна, а перекрещенные руки – они же крест (символ рождения в теле), повторяют его перекрещенные ноги, да и сами мечи в руках жрицы изображены в виде двурогого иероглифа Овна. Физический план представляют каменные острова, в то время как море – астральный. Повязка на глазах персонажа говорит о том, что её взгляд несколько затуманен – но очень скоро она спадёт, разрушая иллюзии подлунного мира и даруя людям озарение, подобно тому как молния разгневанного Марса вскрыла истину, поразив башню лжи. Медитируя на аркан перенесите себя на её место, ощутите мечи, как молнии, пронзающие тонкие тела. Если расположить Двойки в кольцевом порядке, то можно увидеть этапы подчинения воды.



Номерная карта	Действие, производимое с водой (праной)	Агрегатное состояние	Стихия
Двойка Мечей	Неведение воды	Плазменное	Огонь
Двойка Жезлов	Созерцание воды	Газообразное	Воздух
Двойка Чаш	Обмен водой	Жидкое	Вода
Двойка Дисков	Управление водой	Твёрдое	Земля

Классическая система:

Двойка Жезлов

(Марс в Овне, огонь, 2-я сефира)

Эзотерическая система:

Двойка Жезлов

(Луна в Весах, воздух, 2-я сефира)



Одиноким персонажем величественно стоит на вершине крепостной стены. Если жрица была глуха к зову подсознания, то монарх впускает воду в жизнь, но ещё не настолько, чтоб он мог управлять ею, потому он лишь созерцает её с высоты. Антагонизм скрещенных мечей жрицы преодолён. Монарх достиг равновесия между приобретённым успехом – жезл, прикрепленный к стене, и замыслом нового дела – жезл в руке. Лилия и роза – это символы благородства цели, а крест относится к знаку Весов. Жезл, зажатый в левой руке, – фаллический символ, означающий мужской род в женском начале. В правой руке покоится держава, выражающая пространство, лоно, как женский род в мужском. Жезл и держава персонажа лежат на разных чашах весов внутренней силы.

Классическая система:

Двойка Чаш

(Венера в Раке, вода, 2-я сефира)

Эзотерическая система:

Двойка Чаш

(Венера в Раке, вода, 2-я сефира)

Мужчина и женщина держат в своих левых руках кубки (округлые сверху, квадратные снизу). Это силы, которые они передают, принимая их правой рукой. Двое влюблённых, предлагающих друг другу испробовать содержимое сосудов, – это символ Венеры, тогда как их дом на холме означает знак Рака. Они – Адам и Ева, огонь и вода. Лев, возникший в результате их союза, – это спустившаяся душа, наблюдающая момент сношения в надежде на получение тела. Чаши хранят воду их жизнью: у мужчины мужскую энергию, а у женщины – женскую. Половой акт, в сущности, обмен энергией, когда два человека соединяются с водой друг друга. Впрочем, на карте показана передача энергии не столько от человека человеку, сколько между двумя началами в одном



человеке. Чёрный жезл, изображённый как обвитый змеями стержень, выглядит как каналы, по которым энергия движется вдоль тела. Сушумна – это осевой канал, подобный Пути стрелы на Древе Жизни, а два боковых, имеющие вид змей, – пингала и ида – солнечный и лунный каналы.

Классическая система:

Двойка Дисков
(Юпитер в Козероге, земля, 2-я сефира)

Эзотерическая система:

Двойка Дисков
(Юпитер в Козероге, земля, 2-я сефира)

Пляшущий шут жонглирует дисками, описывая ими в воздухе восьмёрку, не имеющую ни начала, ни конца, переводя одни формы в другие. Этот же символ парит над головой мага, которого напоминает персонаж. Он не только соединился с водой, но и укротил её. Он – творец, а не невежественная кукла. Правый диск выше левого, как дух выше материи. Поза шута копирует фигуру мага, а корабли повторяют движения дисков в руках жонглёра, колеблясь в ритме на волнах жизни. Анаграммой еврейского слова, в котором заложен знак Козерога, или GDI (גדי), будет GID (דיג), обозначающее «сухожилие, пенис». Головной убор похожий на лингам тоже считается фаллическим символом. Движение двух дисков по кругу напоминает вращение Колеса Фортуны, атрибут которого Юпитер. Персонаж легко балансирует дисками, говоря, что, узнав законы причин и следствий, можно научиться управлять ими, именно так в нас рождается маг.



Четыре Королевы по системе ордена «Золотой Зари» соответствуют четырём кардинальным знакам: Овен, Рак, Весы и Козерог. В то время как согласно эзотерической системе их астрологические соответствия, это фиксированные знаки: Телец, Лев, Скорпион и Водолей. Королевы являются эквивалентами Двоек и символически выражают четыре части ментального тела.

Зодиакальная система	Стихия	Классическая система		Эзотерическая система	
		Член семьи	Фигурная карта	Член семьи	Фигурная карта
<u>Мутабельный крест:</u> Близнецы, Дева, Стрелец, Рыбы	Огонь	Отец	Король	Отец	Король
<u>Фиксированный крест:</u> Телец, Лев, Скорпион, Водолей	Воздух	Сын	Принц	Мать	Королева
<u>Кардинальный крест:</u> Овен, Рак, Весы, Козерог	Вода	Мать	Королева	Сын	Принц
	Земля	Дочь	Принцесса	Дочь	Принцесса

Классическая система:

Королева Мечей
(Весы, вода воздуха, 42-й путь)

Эзотерическая система:

Королева Мечей
(Лев, воздух огня, 34-й путь)



Облик персонажа, сидящего в профиль к нам, властен и суров, но милосерден. Её правая рука с мечом символизирует огонь, а пустая левая воздетая в небо – в воздух, просит помощь Бога. Весь её внешний вид напоминает египетского сфинкса, застывшего каменного идола – символа Льва (могущество, непоколебимость духа, спокойствие и отвага). Траурный браслет на её левом запястье говорит о пережитых утратах, коснувшихся её в прошлом. Ей ведомы и печали, и невзгоды жизни, взлёты к солнцу и падения на холодное дно. Изображение изобилует множеством доказательств огненно-воздушной природы аркана: рыжие волосы, подобные львиной гриве, небесно-голубая мантия с облаками на ней, пролетающая птица, деревья, покачивающиеся на ветру.

Классическая система:

Королева Жезлов
(Овен, вода огня, 34-й путь)

Эзотерическая система:

Королева Жезлов
(Водолей, воздух воздуха, 38-й путь)

Жезл в руке королевы покрыт листьями, так как эта масть оживления и жизни. Оно – Древо Жизни, а его листья – десять сефирот. Листья расположены на трёх ветвях, совпадая с числом сефирот на каждой из колонн, – по три листа на правой и левой сторонах, и четыре на макушке жезла – центральная колонна. Жезл персонажа касается земли в виде квадратной каменной плиты, подобно тому как Древо Жизни касается своим основанием четырёх стихий земного мира. Красная брошь плаща выполнена в форме леопардовой головы. Чёрный кот возле ног королевы – одомашненная версия леопарда, описанного в «Книге Т». Кот совпадает цветом с десятой сефирой Древа Жизни, характеризую её. Подсолнух в левой руке подразумевает солнечное влияние аркана.

Классическая система:

Королева Чаш
(Рак, вода воды, 38-й путь)

Эзотерическая система:

Королева Чаш
(Скорпион, воздух воды, 42-й путь)



Её трон повёрнут навстречу Королеве Мечей, представляя женскую силу воды. Трон Королевы Жезлов не повёрнут ни в одну из сторон, так как его стихия воздух – баланс между огнём и водой. Трон, увенчанный створкой раковины, волнистая накидка, песчаный берег, галька и море – всё это указывает на стихию воды. Кубок в руках женщины полный видений – это клешни и жало Скорпиона (зодиакального знака аркана). Он – лекарство и яд – элемент её безраздельной власти подобно скипетру и державе. Два русака, венчающие верхнюю часть спинки трона и третий, расположившийся внизу слева, – это, в сущности, воздух и вода. То, что у их тел верхняя половина человеческая, а нижняя половина рыбная, свидетельствует о воздушно-водной природе аркана.

Классическая система:

Королева Дисков
(Козерог, вода земли, 46-й путь)

Эзотерическая система:

Королева Дисков
(Телец, воздух земли, 46-й путь)

Удивительное богатство флоры и фауны свидетельствует о бьющей через край энергии и даре созидания жизни. На золотом головном уборе жрицы, который совсем не похож на традиционную корону, имеются красные рожки, отсылающие к знаку Тельца. Наше физическое тело представляет её зелёный плащ, под которым красный – астральный покров, а под ними белая ряса, или ментальное тело. Буддхическое тело жрицы выражено жёлтым цветом головного убора, находящегося в наивысшей точке тела, а также золотым диском в её руках представляющим обретенную мудрость и творческий дар. Персонажу покорились огонь, вода, воздух и земля. Её трон украшают черепа и кости, встречаемые в аркане Смерть, подтверждая иллюзорность жизни в виду скоротечности земных форм. Из четырёх карт Королева Дисков – самая могущественная, ибо не существует более сильного существа, чем воплощённый дух. Нависающие над женщиной кусты розы и солнечный фон указывают на её сходство с арканом Маг.



НОТА МИ

Как из точки на периферии первой сферы образуется вторая сфера, так и в период третьей дифференциации на границе двух сфер зарождается новая, вызванная звучанием третьей ноты. Первая и вторая сферы – Отец и Мать, рождающие в момент соития *vesica piscis*, а следующий шаг – создание пространства третьего звука, подобного двум предыдущим. Точка, будучи центром данной сферы, должна принадлежать их общей области. Здесь имеет значение то, где будет находиться точка, так как возможно получение двух разных вариантов. Если взять точку, принадлежащую дугам *vesica piscis*, то из трёх сфер получится кривая линия – форма изогнётся, но не замкнётся. Для образования тригона нужно выбрать одну из двух вершин. Рождение сферы в противоположной вершине даст зеркальный эффект – будет создан материальный мир. Поэтому восходящий треугольник символизирует дух, а нисходящий – материю. Сын появляется, как точка в области пересечения первых звуков, через половой акт Отца и Матери. Он возникает в пространстве *vesica piscis*, являющемся Мозгом Отца и Лоном Матери, – и все трое формируют тригон – символ триединства, двойственность которого обозначает присутствие в нём двух начал.

Классическая система:

Тройка Мечей

(Сатурн в Весах, воздух, 3-я сефира)

Эзотерическая система:

Тройка Мечей

(Солнце в Овне, огонь, 3-я сефира)

Любовь – вселенская сила – представлена как сердце, а эфес меча с остриём напоминают крест – символ рождения: «И Тебе Самой оружие пройдёт душу» (Лук., 2:35). Эфесы мечей образуют верхний треугольник Древа Жизни – Отца, Мать и Сына, а три их конца – средний (перевернутый). Мечи, как оси XYZ, пересекаются в центре бьющегося сердца, образ которого в центре карты выражает Солнце. Это сердце состоит из двух долей – мужской и женской, – напоминая по форме и соответствуя цветом иероглифу Овна. Дождь – это время. Из содержания карты не ясно, достигают ли капли (вибрации) dna: небо и землю разделяют много промежуточных сред. Запомните, что в любой горечи можно найти луч надежды. В результате уничтожения начнётся новый рост – зарождение новой силы, подобной былой, но всё же совершенно другой.

Классическая система:

Тройка Жезлов

(Солнце в Овне, огонь, 3-я сефира)

Эзотерическая система:

Тройка Жезлов

(Сатурн в Весах, воздух, 3-я сефира)



Эта карта похожа на аркан Отшельник, ведь в ней начертано одиночество, а Сатурн – её атрибут – характеризует грусть и печаль персонажа. Одежда имеет цвета Второго Логоса: красный, синий и зелёный. Три жезла – колонны Древа Жизни: жезл за спиной – прошлое, ведь это Отец, от которого отделился персонаж, жезл в правой руке – настоящее время, Мать, а жезл в левой руке – будущее, которое сам Сын. Персонаж не в силах покинуть берег, пока он цепляется за пуповину, поэтому он пассивно наблюдает уплывающие корабли. Это Сын, который однажды должен оборвать пуповину, до сих пор соединяющую его с Матерью. Лишь так, уйдя из старой семьи, он приобретёт возможность иметь свою семью, станет Отцом. На трёх посохах три ветви с тремя листьями и только одна ветвь с четырьмя: $3 \times 3 \times 3 + 1 = 28$. Корабли – это семена будущей жизни, пущенные по реке времени, которые дадут всходы на физическом плане.

Классическая система:

Тройка Чаш
(Меркурий в Раке, вода, 3-я сефира)

Эзотерическая система:

Тройка Чаш
(Меркурий в Раке, вода, 3-я сефира)

В трёх танцующих женских фигурах, символизирующих тройственность души, выражены огонь, вода и воздух. Дары сада указывают на плодородие, считающееся женской характеристикой. Если же на рисунок наложить Древо Жизни, то поднятые чаши совпадают с расположением трёх верхних сефирот, а персонажи – трёх средних. Фигура в светлом платье держит верхнюю чашу, представляющую высшую из трёх стихий, – огонь. Девушка в красном одеянии держит левую чашу, её стихия – вода. Третья участница поднимает правую чашу, её стихия – воздух. Эти девушки уже встречались нам ранее: брюнетка в аркане Верховная Жрица, блондинка в аркане Сила, шатенка в аркане Мир. Как намёк на аркан Дьявола, в левой руке у девушки слева изображена гроздь винограда, расположенная в том месте, где был хвост у Евы. Это также ссылка на Пана, чьё влияние вызывает опьянение вином. Смысл карты в том же – охмеление в пучине материи. Это аркан праздника, веселья, супружества, триумфа дружеских и семейных уз.



Номер сефиры	Стихия	Форма		Цвет верхней одежды	Кол-во слоёв одежды
		Символ	Описание		
Первая	Эфир III (огненный)	☱ Дух	Чаша в центре	Белый	1
Вторая	Эфир II (воздушный)		Чаша справа		
Третья	Эфир (водный)		Чаша слева		
Четвёртая	Огонь	☶ Душа	Девушка справа	Жёлтый	2
Пятая	Воздух		Девушка слева		
Шестая	Вода		Девушка в центре		
Седьмая	Огонь земли	☐ Тело	Цветущий сад	Зелёный	
Восьмая	Воздух земли				
Девятая	Вода земли				
Десятая	Земля земли				

Классическая система:

Тройка Дисков
(Марс в Козероге, земля, 3-я сефира)

Эзотерическая система:

Тройка Дисков
(Марс в Козероге, земля, 3-я сефира)



Аркан передаёт постройку Вселенной в образе храмового свода, на котором изображены три диска, образующие тригон, а также роза с пятью лепестками. Под проходом ведут беседу люди: монах, олицетворяющий церковь, – иерофант, архитектор с чертежом – отшельник, и подмастерье с молотком – маг. Храм, сделанный из камня, с одной стороны выражает физический план, с другой, будучи домом Божьим, – заключает в себе духовное и материальное начала. Храмовый свод состоит из двух проходов: входа справа (мужского) и выхода слева (женского). Персонажи аркана – это Брама, Вишну и Шива. Их труд вечен, ибо они те, кто вращают Колесо Фортуны. Храм – это первое здание, которое – Вселенная, ведь дом Божий превыше прочих домов. Астрологический знак карты скрыт в трёх пентаграммах, поскольку сумма их окончаний даёт пятнадцать; это аркан Дьявол, символ которого Козерог. Марс обнаруживается в цветке: роза состоит из пяти лепестков (печать Марса). Если же на рисунок наложить Древо Жизни, то свод триплета дисков превращается в верхнюю тройку сефирот, а роза с крестом становится шестой сефирой. В центре трёх дисков изображён крест в круге – начало воплощения духа в теле.

Четыре Принца (Короли в Таро Райдера-Уэйта) соответствуют фиксированным знакам: Телец, Лев, Скорпион и Водолей. Эзотерическая система приписывает им кардинальные знаки:

Овен, Рак, Весы и Козерог. Короли являются эквивалентами Троек и выражают четыре стороны астрального тела: духовную, сознательную, эмоциональную и вещественную. Такое же деление на части имеет каждое из четырёх тел, образуя 16 частей, соответствующих 16 фигурным картам.

Классическая система:

Король Мечей
(Водолей, воздух воздуха, 43-й путь)

Эзотерическая система:

Принц Мечей
(Овен, вода огня, 35-й путь)



Перед нами восседают грозный судья, который беспристрастен, подобен Королеве Мечей. В своей правой руке он сжимает карающий меч, дарующий безраздельную власть над жизнью и смертью всех верноподданных. За атрибут аркана можно ошибочно принять Весы, ведь он похож на персонажа Правосудия. Атрибут карты подтверждает позу персонажа, схожая с позой императора, знак которого – Овен, и красный капюшон, покрывающий голову, которой управляет тот же знак зодиака. Огненно-водная природа аркана замечена в красном внешнем и голубом внутреннем одеянии монарха. Десять бабочек на спинке трона аналогичны десяти плодам, изображённым на занавесе в аркане Верховная Жрица. Мотив бабочек обычно используется для описания фей.

Классическая система:

Король Жезлов
(Лев, воздух огня, 35-й путь)

Эзотерическая система:

Принц Жезлов
(Весы, вода воздуха, 39-й путь)

Как я уже говорил, А. Уэйт составил свою колоду Таро в соответствии с системой ордена «Золотой Зари» – в её классическом виде, поэтому чтение карт с позиции иной системы затруднительно, а некоторых – и просто невозможно. Один из таких трудных арканов – Король (Принц) Жезлов. Два льва, изображённые на спинке трона, соотносят аркан со знаком Льва. Ярко-жёлтая мантия персонажа и золотой трон украшены саламандрами – символами огня. Ящерица также символизирует эту стихию. Монарх сидит на троне, повёрнутом вправо, что указывает на имеющееся в нём притяжение к Королю Мечей, как бы навстречу ему и отвёрнут от другого соседа, ведь воздух обычно тяготеет к огню, а вода – к земле. Указаний на эзотерическое соответствие Весам нет.

Классическая система:

Король Чаш
(Скорпион, воздух воды, 39-й путь)

Эзотерическая система:

Принц Чаш
(Рак, вода воды, 43-й путь)



Кулон на шее персонажа в виде золотой рыбки и дельфин, резвящийся в волнах, выступают как символы водной стихии. Зодиакальный знак аркана – Рак, ведь им не могут быть Рыбы и Скорпион. Первый характеризует Рыцаря Чаш, а для подтверждения второго нет подсказки (скорпиона, змеи или орла). Как уточняет «Книга Т», в одной своей руке персонаж держит лотос, в другой – чашу. А. Уэйт воспроизводит эти символы в образе трона в форме лотоса. Последние монархи – Король Чаш и Король Дисков – держат в руках по два предмета, сообщая о причинно-следственной связи, ведущей к ним от первых монархов, передавших свои собственные орудия власти. Никаких указаний на русалок нет, как это было в Королеве Чаш, поэтому стихия карты – вода воды.

Классическая система:

Король Дисков
(Телец, воздух земли, 47-й путь)

Эзотерическая система:

Принц Дисков
(Козерог, вода земли, 47-й путь)

Веки глаз монарха сомкнуты, но это не признак дрёмы, скорее невежества, ибо Диски связаны с землёй. Знак масти представлен в виде пентаграммы, указывая на связь между элементами природы и всеми теми силами, которые управляют ими. Углы трона украшены четырьмя головами, как трон императора. Он – хозяин, восседающий среди своих богатств. Жезл с шарообразным наконечником – союз скипетра и державы. Корону украшают венки и розы с пятью лепестками. Вокруг монарха растут виноградные лозы, да и само одеяние украшено их гроздьями – очевидная ссылка к богу Пану. Заросший замок означает человеческое и природное сожительство. Из всех четырёх Королей, он один одет в доспехи. Левая нога, закованная в латы, победоносно стоит на голове зверя, которая зарыта в той же самой земле, из которой происходит он сам.



НОТА ФА

Три сферы имеют общее пространство – трёхмерное *vesica piscis*, у которого тоже две вершины. Поэтому, при появлении четвёртой сферы, получается прямой тетраэдр либо перевёрнутый. Четвёртый звук – это причина возникновения трёхмерного мира с шестью направлениями, включая седьмое – временное, координаты которого (0, 0, 0). Изначально рождение Вселенной началось с первого звука – Слова, но тогда она представлялась единственной точкой и её сферой. С добавлением второго звука наш мир предстал в виде простейшего отрезка из двух сфер. Плоскостью он стал не раньше, чем раздался третий звук. Четвёртая сфера – это Дочь, которая по зову Отца (1) и Матери (2) соединяется с триединым Сыном (3) и становится для него женой (4).

Классическая система:

Четвёрка Мечей
(Юпитер в Весах, воздух, 4-я сефира)

Эзотерическая система:

Четвёрка Мечей
(Венера в Овне, огонь, 4-я сефира)

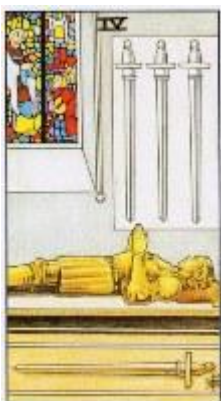

Аркан не означает смерть, хотя неподвижность рыцаря легко принять за трупное окоченение. К трём чакрам в его теле (манипуре, анахате, аджне) направлены три меча на стене, а золотой представляет сушумну. Молитва, в которую погружён персонаж, – это путь вознесения в высшие сферы, тем более что он не кажется живым в привычном смысле – скорее выглядит отошедшим из мира, но вместе с тем наполнен Абсолютной Жизнью. Помещение, в котором дремлет рыцарь, это храм, возводимый подмастерьем. Золотые тона ассоциируются с духовностью, которая сквозит от всего вида. Четвёрки символизируют кардинальные знаки, а значит, это Овен, да и золотой – цвет Солнца и огня. Венера – символ любви – проступает в сюжете витража с Иисусом и его учеником. Нимб содержит латинские буквы РАХ, что переводится как «мир и покой». Четыре меча формируют перевёрнутый тетраэдр – двойственный для фигуры Четвёрки Дисков, а спящий рыцарь – это материя накануне рождения, ожидающая дух, который оживит её.

Классическая система:

Четвёрка Жезлов
(Венера в Овне, огонь, 4-я сефира)

Эзотерическая система:

Четвёрка Жезлов
(Юпитер в Весах, воздух, 4-я сефира)



Четыре жезла схожи со столбами Колесницы, гирлянда – с балдахином, усеянным россыпью звёзд, роль которых обыгрывается цветочным навесом, ведь цветы относятся к физическому плану в большей степени, чем звёздный свет. Вонзённые в землю жезлы располагаются в виде квадрата ($2 + 2 = 4$) и таков же смысл аркана, демонстрирующий симметрию во Вселенной. Рыцарь Четвёрки Мечей – это Солнце, в двух женщинах угадывается Луна. Четвёрка считается числовым значением Юпитера, а симметрия жезлов подразумевает влияние знака Весов. Дух, который безмятежен (Мечи), ведёт к успокоению сознания (Жезлы), которое приводит в спокойствии чувства и эмоции (Чаши), и тогда уже сам человек, находящийся в теле, тоже поступает спокойно (Диски).

Классическая система:

Четвёрка Чаш

(Луна в Раке, вода, 4-я сефира)

Эзотерическая система:

Четвёрка Чаш

(Луна в Раке, вода, 4-я сефира)

Мужчина в раздумьях сидит под Древом Познания Добра и Зла, глядя на расставленные перед ним чаши. Длань из облака протягивает ему четвёртую, но он то ли не рад, то ли вовсе не видит этого дара, замкнулся в себе. Двойка Чаш выражала возбуждение, Тройка – это опьянение, Четвёрка – блаженство. Изучая карту, следует понимать, что её фигура не тетраэдр, так как четвёртая точка не разбухла до сферы. Новая чаша задумана духом, но материя не торопится включать её в свой устоявшийся мир. Из осторожности, сложив руки на груди, персонаж оградил себя от перемен, и сколь бы важным не могло оказаться для него такое открытие, но своей руки за чашей он не протягивает. Это внутренняя борьба – первый противится изменениям, вынуждая замкнуться в себе, на что указывает его оборонительная поза, второй – ищет способ соединиться с точкой. В конце концов, победит второй, ведь персонаж, ощущая просветление, всё же смотрит в сторону кубка, что говорит об обрётённой им чувствительности к этой новой вибрации.



Классическая система:

Четвёрка Дисков

(Солнце в Козероге, земля, 4-я сефира)

Эзотерическая система:

Четвёрка Дисков

(Солнце в Козероге, земля, 4-я сефира)



Кажется, царь готов ценой жизни держаться за всё то, что имеет. Смысл аркана – земная власть, что иллюстрируется в образе короля на троне. Диски расположены в виде тетраэдра: первый на голове, второй прижат к груди, два других служат подставками для ног. За ним простирается империя – власть и слава. Четвёрка – это номинал карты, а Диски – четвёртая масть. Образ карты заимствован из аркана Император, на котором изображён правитель, иногда также восседающий на кубе. Но если император держит скипетр, как символ власти над духом, а державу – над материей, то у этого персонажа лишь держава, а потому в его власти только четыре низших подплана (огонь, воздух, вода и земля). Диски – это печати, защищающие душу персонажа. Медитируя на этот аркан можно научиться возводить вокруг себя стены, оберегающие от нежелательных воздействий: сглазов, порч и других энергетических атак. Говоря об астрологических атрибутах, в аркане ощущается скорее поток Овна, а не Козерога. Но жажда богатства и физических ценностей, а также защищённость и явная жизненная стабильность, наблюдаемые в сюжете аркана, придают ему качества знака Козерога. Именно этим духом проникнута эта карта.

Классическая система:

Паж Мечей
(Земля воздуха, 44-й путь)

Эзотерическая система:

Принцесса Мечей
(Земля огня, 36-й путь)

Облака и порывы ветра, качающие деревья, толкуются как наступление неотвратимых перемен – это новый виток, начавшийся после номерных карт. Десять птиц представляют Древо Жизни, появившееся после Десятки Дисков. Жёлтый цвет наряда и розовато-лиловая безрукавка, казалось бы, ассоциируются с элементом воздуха, но жёлтый – это также цвет буддхического плана, стихия которого огонь, что свидетельствует в пользу эзотерической системы. Движущей силой персонажа является, прежде всего, воля. Он смотрит вправо – туда, где расположились остальные фигурные карты и 22 старших аркана, а тот факт, что замах мечом производится им с левой стороны, означает то, что юноша во всём опирается на прошлое, дарованное сорока номерными картами.

Классическая система:

Паж Жезлов
(Земля огня, 36-й путь)

Эзотерическая система:

Принцесса Жезлов
(Земля воздуха, 40-й путь)



Пейзаж изображает пустыню, выжженную солнцем, а горы представлены в виде трёх пирамид, да и само это слово по-гречески означает «огненный сосуд». Чёрные саламандры, песок и пирамиды – всё это неизменные элементы этой масти в системе ордена «Золотой Зари», поэтому ассоциация аркана со стихией огня – очевидна. Впрочем, если взглянуть на карту с другой точки зрения и допустить, что пустыня – это перечёркивающая пирамиды линия, то получается иероглиф воздуха. Красное перо, воткнутое в шляпу, тоже отсылка к стихии воздуха, ведь оно повторяет по смыслу перо дурака. Ментальный план третий по порядку, как и воздух – третья снизу стихия (пирамид на рисунке тоже три). Движущей силой юноши, возглашающего весть, является разум.

Классическая система:

Паж Чаш
(Земля воды, 40-й путь)

Эзотерическая система:

Принцесса Чаш
(Земля воды, 44-й путь)

Из кубка выглядывает рыба, которая есть воплощённые в форму образы, возникающие в подсознании персонажа. Лотосы на рубахе и океанские волны указывают на характерную им водную стихию, которая вкупе с песчаным берегом даёт землю воды. Берет, плюмаж и такой же синий шарф выполнены в форме буквы *мем*. Эта масть традиционно представляет зодиакальные знаки воды – Рак, Скорпион и Рыбы. Поэтому персонажи её карт отличаются магнетическими образами, ведь именно вода больше всех других стихий склонна к трансформациям. Любовь течёт плавным потоком, подобно волнам, противопоставляя себя прямолинейности суши, стало быть, – это карта гармонизации внешней среды и внутреннего мира. Движущей силой юноши является чувство.

Классическая система:

Паж Дисков
(Земля земли, 48-й путь)

Эзотерическая система:

Принцесса Дисков
(Земля земли, 48-й путь)



Долина с деревьями и заснеженные горы – всё это элементы земли. Паж Дисков представляет землю земли – сгущение материи до кристалла. Зелёный цвет, в который окрашена безрукавка, – это традиционный цвет земли, наряду с чёрным, тогда как оранжево-красный наряд (астральное тело – родитель физической оболочки), оказывается внутри, покрывая тело и голову персонажа. Земные знаки – Телец, Дева и Козерог – находят олицетворение в образе этого персонажа. Люди такого типа прагматичны, а единственный символ их веры – материальный план. Вокруг персонажа раскинулся цветочный луг, наводя нас на мысль об изобилии в неистощимом творческом начале нижнего мира – царства тяжкого труда. Движущей силой юноши является поступок, слово.

НОТА СОЛЬ

К четырём сферам добавляется пятая, расположение которой нельзя изобразить на бумаге. Пятый звук появляется на стыке четырёх сфер в четвертом пространственном измерении, образуя прямой или перевернутый пентахороны в зависимости от точки, выбранной для пятой сферы.

Классическая система:

Пятёрка Мечей

(Венера в Водолее, воздух, 5-я сефира)

Эзотерическая система:

Пятёрка Мечей

(Сатурн во Льве, огонь, 5-я сефира)

Люди, вкусив запретный плод, возгордились тем, что стали подобны богам, вступили на путь саморазрушения. Три персонажа – это дух, душа, тело. Победитель твёрдо стоит на земле, в то время как поверженные воины уходят прочь. Взяв чужие мечи, воин получил власть над высшими проводниками, и этим погрузил себя в грехи, за которые обязан поплатиться. Двое – создатель и хранитель – покидают бой, оставляя мир в руках разрушителя. Люди – это причина возникновения зла, поэтому, начиная с Пятёрок – символа человека, впервые появляются и отрицательные гадательные значения. Бог не позволял людям пробовать запретный плод, потому что человек слаб, и в этой слабости кроется корень всех наших несчастий. Змей же не ведал всей правды о людях, поэтому он вовсе не искушал Еву, но искренне хотел поделиться с ней знанием.



Классическая система:

Пятёрка Жезлов

(Сатурн во Льве, огонь, 5-я сефира)

Эзотерическая система:

Пятёрка Жезлов

(Венера в Водолее, воздух, 5-я сефира)



Бой начался внутри победителя Пятёрки Мечей, а пять его персонажей – эфир, огонь, воздух, вода и земля. Их векторы, направленные во все стороны, подтверждают царящий хаос, ведь как конь, сбросив всадника, сходит с пути, так и материя, утратив управлявшего ею духа, пойдёт против себя. Пять жезлов – это трансформация мечей, которые похитил воин, но теперь он борется с собой. Аккорд не получается и фигура ломается, как рухнула пентаграмма, намёк на недавнее существование которой виден в сплетении палок, и воинам следовало бы попытаться её восстановить, но из-за начавшейся неразберихи все их усилия оказались направлены в другую сторону. Небо символизирует воздушный знак Водолея, а символ Венеры угадывается в образе зелёного луга.

Классическая система:

Пятёрка Чаш

(Марс в Скорпионе, вода, 5-я сефира)

Эзотерическая система:

Пятёрка Чаш

(Марс в Скорпионе, вода, 5-я сефира)

Фигура напоминает отшельника, а чёрный цвет плаща выражает печаль. Облик погружённого в раздумья персонажа говорит о недостатке в наслаждениях. Взирая на пустые чаши, он не замечает за спиной полноты Двойки Чаш. За ним река из аркана Смерть – это связь со знаком Скорпион, чей управитель Марс. Песок означает жажду, но земля сухая не из-за отсутствия влаги (рядом река), а от недостатка эмоций. Неудовлетворённость мучает персонажа, который не подозревает о наличии скрытой стороны вещей, а, не видя всей картины, он не может найти причину своей боли. Луи красного и зелёного цветов соответствуют астральной и физической материям. В уцелевших чашах синяя жидкость – духовная (ментальная) материя – то, что никогда не покидало его. Но чтобы обнаружить их, персонаж должен обернуться, ведь даже через утрату возможно приобретение, поэтому если ты упал, то ещё не всё потеряно – поднимись с колен, иди.

Классическая система:

Пятёрка Дисков

(Меркурий в Тельце, земля, 5-я сефира)

Эзотерическая система:

Пятёрка Дисков

(Меркурий в Тельце, земля, 5-я сефира)



Влияние Тельца показано в виде висящего на шее колокольчика, жёлтый свет витража соответствует Меркурию, а узор окна напоминает Древо Жизни. Зима и север соотносятся со стихией земли, фигуры же олицетворяют человечество. Свет в окне церкви, которую они покинули, но куда ещё возвратятся, – учение, скрытое от толпы. Аркан указывает на одиночество, вызванное эгоизмом царя Четвёрки Дисков, на утрату здоровья и любви. Их бег – это сумасшедшая гонка, и чтобы выжить они способны на зло. Добру, излучающемуся из окна, по силам вновь осчастливить людей, но в водовороте борьбы они не замечают руки помощи. Их головы опущены, глаза видят только то, что валяется под ногами – земные блага. Лишь отстающий калека (дух) замечает сияние в окне, в отличие от закутавшейся в шаль женщины (материи). Колокольчик на его шее – метка ученика. Аркан означает как невежество в образе нищенки, так и поиски Бога в образе калеки, ищущего силы, чтобы, наконец, вырваться из беспощадного плена сансары.

Классическая система:

Десятка Мечей

(Солнце в Близнецах, воздух, 10-я сефира)

Эзотерическая система:

Десятка Мечей

(Сатурн в Стрельце, огонь, 10-я сефира)

Мечи пронзили воина, символизируя крах, однако надежда не потеряна – рассвет осветил горы, которые от нас отделяет море, подобно тому как астральный план отделяет земной мир от мира духа. Предрассветное небо сливается с чернотой, как символом ослепления. Труп гниёт на земле, ведь он принадлежит этому плану и в нём же заперт. Аркан отражает взгляд на тело как на временное пристанище для духа, которое следует почитать и оберегать, но не обожествлять. Жизнь кровавой струёй вытекает из отверстия Браны. Умерев, воин отдаёт плоть Земле, а душу – Солнцу. Десять мечей, вонзённых в тело, – это десять сефирот Древа Жизни и десятая – MLKVTh (מלכות). Перестановкой букв получается фраза KLMVTh (כלמות), означающая «все умирают».



Классическая система:

Десятка Жезлов

(Сатурн в Стрельце, огонь, 10-я сефира)

Эзотерическая система:

Десятка Жезлов

(Солнце в Близнецах, воздух, 10-я сефира)



Аркан говорит о неудачах в честолюбивых замыслах, так как персонаж не рассчитал силы и явно отхватил кусок больше, чем он сможет проглотить. Вес груза гнёт его к земле, но он старается держаться на ногах. Это переплетение путей, соединяющих между собой десять сефирот Древа Жизни. Фигура из жезлов похожа на человека: наконечники с ветвями – это голова, перекрёсток – пояс, а ниже – ноги. Крестьянин – это освобождённая душа и, хотя её тело оставлено в Десятке Мечей, над ней всё ещё тяготят старые привычки. Карма пытается сломить душу, но воля сильнее и она, борясь, продолжает путь. Голова с жёлтой шарообразной причёской, означающей Солнце, находится на уровне середины связки в том месте, где расположена шестая сефира.

Классическая система:

Десятка Чаш

(Марс в Рыбах, вода, 10-я сефира)

Эзотерическая система:

Десятка Чаш

(Марс в Рыбах, вода, 10-я сефира)

Они – семья, вышедшая на улицу после дождя, который представлял пережитые ими горести; душа, наконец, нашла покой. Отец и сын одеты в тёплые цвета, символизируя огонь, а мать и дочь – в холодные оттенки воды. Десятая сефира, соответствующая карте, соединяется с другими частями Древа Жизни, как подвеска, при помощи путей букв: *тау* (ת), *шин* (ש) и *коф* (פ). Эти буквы составляют еврейское слово QShTh (תשפ) – «радуга». Порядок цветов в этой радуге – розовый, пурпурный, фиолетовый, синий, голубой, зелёный и жёлтый. Красного и оранжевого цвета нет, ведь душа больше не восприимчива к ним. Марс – это буква *ле* (ל), а Рыбы – *коф* (פ). Путём сложения числовых значений этих букв получается 180, или же полукруг (180°). Духовная радуга – предвестница надежд, оплот благополучия людей на этом и на том свете.

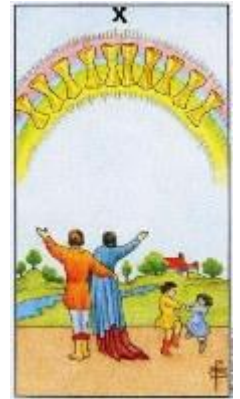
Классическая система:

Десятка Дисков

(Меркурий в Деве, земля, 10-я сефира)

Эзотерическая система:

Десятка Дисков

(Меркурий в Деве, земля, 10-я сефира)



Эта карта означает наследие, воплощённое в образе старца, облачённого в наряд подобный платью дурака. Наряд этот – сокровище, пускай лишённое материального величия, но полное духовной ценности. Все диски размещены в форме Древа Жизни, которое впервые изображается только сейчас, ведь это последняя номерная карта; с её появлением Древо Жизни предстаёт в полном виде. Арка, под которой стоят люди, – двери в рай (предыдущей формой карты была радуга из Десятки Чаш). Человек вновь стал подобен Богу: мужчина, женщина и дитя – это освобождённая от тела тройственная душа. Путь к арке им указал старец – их физическое тело, которое, пережив долгий земной путь, состарилось и обречено остаться на земле. Как и отшельник, персонаж в мире со всей Вселенной. Он ощущает всё частью себя и себя частью всего. Пройдя путь от Туза Мечей до Десятки Дисков, старец достиг просветления и освободился от иллюзий, тяготевших над ним. На спине вышиты буквы W-A-I-T-E. Десятка Дисков – это аркан богатства.

НОТА ЛЯ

Шестой звук появляется на стыке пяти сфер в пятом пространственном измерении, образуя прямой или перевёрнутой гексатероны в зависимости от точки, выбранной для шестой сферы.

Классическая система:

Шестёрка Мечей

(Меркурий в Водолее, воздух, 6-я сефира)

Эзотерическая система:

Шестёрка Мечей

(Юпитер во Льве, огонь, 6-я сефира)

Это символ путешествий и тех перемен, которые вынудили души покинуть берег физической реальности. Новый мир маячит на горизонте, но лишь перевозчик знает дорогу, ведущую сквозь ужасы чистилища по реке мёртвых. Ментальный план пока далёк и незрим для пассажиров, доверившихся силе, влекущей за собой. Их головы поникли, а глаза закрыты, ведь они ещё не зрячи. Тревожная и тихая части реки – это астральные потоки, бурлящие в пространстве: и наказание, и награда в соответствии с приговором закона кармы. Перевозчик – это знание, а двое пассажиров – души перед новым рождением, пробуждением после земного сна. Кажется, что это аркан ухода и бегства, но в действительности – это конец невежества и поиск дороги, ведущей к истине.

Классическая система:

Шестёрка Жезлов

(Юпитер во Льве, огонь, 6-я сефира)

Эзотерическая система:

Шестёрка Жезлов

(Меркурий в Водолее, воздух, 6-я сефира)



Лидер на лунном коне – это огненный дух – бесстрашный разум, обуздавший хаос материи, ведь он всё же сплотил воинов Пятёрки Жезлов возле себя, и теперь ведёт их вперёд, чтобы замкнуть кольцо жизни. Три жезла имеют в сумме 28 листьев, или дважды четырнадцать ($9 + 9 + 10 = 28$), три других – десять, как сефироты Древа Жизни ($3 + 3 + 4 = 10$). В некотором смысле этот аркан оказывается прямым продолжением Шестёрки Мечей, так как всадник, как и безликий перевозчик, продолжает работу, направляя к свету заблудшие души; получается, что женщина и ребёнок приняли облик свиты, представляющей пятерых людей, чьи глаза впервые озарил свет. Этот аркан – праздник победы над всеми теми невзгодами, которые омрачали земную жизнь человека.

Классическая система:

Шестёрка Чаш

(Солнце в Скорпионе, вода, 6-я сефира)

Эзотерическая система:

Шестёрка Чаш

(Солнце в Скорпионе, вода, 6-я сефира)

Это воспоминание о детстве, и такой же обмен энергией, как и в Двойке Чаш. У мальчика видна правая рука и нога, у девочки – левые; это половины одного человека. Рыцарь – седьмая чаша, точка. Этой чаши пока нет, поэтому персонаж находится на заднем плане (в месте для изображения будущего). На постаменте нарисован крест, являющий любовь и рождение. Шесть головок пятилепестковых лилий – это соединение макрокосма с микрокосмом. Пожалуй, это единственный аркан в ряду Скорпиона с положительным значением, поскольку здесь он обозначает эмоциональное наслаждение без зависти и эгоизма, тогда как Пятёрка Чаш выражает разочарование, а Семёрка Чаш – пороки.



Классическая система:

Шестёрка Дисков

(Луна в Тельце, земля, 6-я сефира)

Эзотерическая система:

Шестёрка Дисков

(Луна в Тельце, земля, 6-я сефира)



Купец, в руках которого весы для взвешивания добродетелей и пороков, стоит посреди приклонившихся у его ног фигур, которые добро и зло. Чтобы утвердить иерофанта в образе купца, руке, из ладони которой выпадают семь монет, придан тот же жест благословения. Луна изображена на четырёх монетах. Левая рука, наделённая полномочиями судьбы, держит весы. Нищий слева от купца – это астральное тело, другой нищий – ментальное, а купец – физическое. Лишь через воплощение тонкие тела приобретают мудрость, так и купец делится богатством с теми, опорой кому он был, однако опыт закрепляется только на ментальном плане, и поэтому он обделяет нищего слева. Купец – образ человека, а его многослойное облачение – семь тел, в которые «одеты» мы.

Классическая система:

Девятка Мечей

(Марс в Близнецах, воздух, 9-я сефира)

Эзотерическая система:

Девятка Мечей

(Луна в Стрельце, огонь, 9-я сефира)

Душа, покинувшая плоть, пробудилась в другом мире, будто очнувшись от ночного кошмара – наступил период осознанности. Наш физический план гораздо иллюзорнее, чем та реальность, в которой люди пребывают во время сна, поэтому задумайтесь над тем, что вы называете реальностью, а что сном. Женщина взирает на прожитую жизнь со слезами и осознаёт грехи, от которых её бросает в дрожь. Одеядло – физическое пространство (звёзды и планеты в квадратах), которое она скинула с себя, как змея сбрасывает старую кожу. Над душой нависла угроза и, понимая, что ситуация близится к развязке, она предаётся отчаянию. В основании ложа барельеф со сценой боя (тот факт, что битва вырезана, указывает на её душевную рану от физического увечья, ведь ложе – её материальная оболочка). Персонаж похож на жрицу, поэтому его можно соотнести с Луной, а сцена битвы относится к Стрельцу. Девять мечей представляют Стрельца, как девятый знак и числовое значение Луны. Блеск клинков подчёркивает холод ночи.

Классическая система:

Девятка Жезлов

(Луна в Стрельце, огонь, 9-я сефира)

Эзотерическая система:

Девятка Жезлов

(Марс в Близнецах, воздух, 9-я сефира)



Девять жезлов стоят вертикально, то есть они подчёркнуто фаллические. Один конец жезла в руках персонажа воткнут в серую землю, другой – направлен в ясное небо. Жезл представляет ось, пронзающую три тела: 1) ментальное тело – это голова с белой повязкой; 2) астральное – туловище в красном кафтане; 3) физическое тело – ноги, где жёлтые чулки – эфирная половина, а зелёные сапоги – плотная. Это, прежде всего, аркан обороны. Частокол состоит из пяти жезлов в правой части и трёх в левой. Воин озирается вокруг и, судя по перевязанной голове, не так давно он в одиночку отбил вражескую атаку. Его взгляд, направленный вправо, ищет поддержку от пяти жезлов, символизирующих человека, так как надеяться в этом мире можно только на самого себя. Пять жезлов связаны с проявлением его внешней природы, три жезла – со скрытой тройственностью, а частокол, охраняющий тыл, как сторожевой пёс, – это сила его духа.

Классическая система:

Девятка Чаш
(Юпитер в Рыбах, вода, 9-я сефира)

Эзотерическая система:

Девятка Чаш
(Юпитер в Рыбах, вода, 9-я сефира)

Аркан говорит о материальной стороне вещей, а его смысл выявляется в образе доброго толстяка, окружённого чашами, образующими стену, за которой он скрылся от превратностей судьбы. Юпитер (толстяк) – это управитель Рыб. Персонаж пребывает в добром здравии и финансовом благополучии, но не теряет чувства меры. Двойственная природа выражается в двух цветах, дополняющих друг друга, представляя скрещенные треугольники, на что намекает симметрия. Правая рука толстяка лежит поверх левой руки, указывая на власть духа над материей. Персонаж уверенно сидит на табуретке, демонстрируя всем своим видом то, что он держит ситуацию под полным контролем. Девять чаш на столе стоят в форме полукруга, а мечи в Девятке Мечей имели вид прямой. Перестройка возникла вследствие того, что среди девяти сил поделилась одна сила (девятый жезл в руках воина), искривившая вокруг себя пространство-время.

Классическая система:

Девятка Дисков
(Венера в Деве, земля, 9-я сефира)

Эзотерическая система:

Девятка Дисков
(Венера в Деве, земля, 9-я сефира)



Её мантия украшена узором, напоминающим иероглиф Венеры, вызывая ассоциацию с императрицей, а возделанный сад представляет знак Девы. Сад зелёного цвета и служит опорой, как физическая оболочка для тонких тел. То, что женщина стоит, указывает на слияние в ней обоих начал – императрицы и мага. Женское начало превалирует: взор обращён влево, вверх поднята левая рука, означая триумф желания над разумом. Два похожих дерева за её спиной указывают на равновесие. Её сокол – мыслеформа – инструмент, который мы генерируем ежеминутно, готовый либо атаковать врага, либо защищать нас. Мыслеформы исходят из желания – от той части, которая зовётся астральным телом, поэтому птица сидит на левой руке. Виноградные гроздья символизируют плодотворность усилий. Доходность, стабильность и независимость – плоды её тяжких трудов. Это же подтверждает и ползущая по дороге улитка, пускай очень медленно, но неустанно движущаяся к поставленной цели. Позади хозяйки сада изгородь, которая символизирует силу, оберегающую её подобно частоколу в Девятке Жезлов и столу в Девятке Чаш.

НОТА СИ

Вселенной свойственны трёх-, четырёх- и пятигранные формы. Взгляните на пять Платоновых тел – среди их граней нет шести- и семиугольников. В музыке тоже используются только нонаккорды, септаккорды или трезвучия, так как ундецимаккорд и терцдецимаккорд вызывают диссонанс. Седьмой звук появляется на стыке шести сфер в шестом пространственном измерении, образуя прямой или перевёрнутый септапетоны в зависимости от выбранной для него точки.

Классическая система:

Семёрка Мечей
(Луна в Водолее, воздух, 7-я сефира)

Эзотерическая система:

Семёрка Мечей
(Марс во Льве, огонь, 7-я сефира)



Людам доступно пять звуков, поэтому стройно звучат только пять струн души. Эти ноты – пять мечей, которые охапками тащит вор. Он представляет эфир, и по этой причине не взял другие мечи, которые ещё незримы для него; подтверждение тому – самодовольная улыбка вора, уверенного в том, что он выкрал всё. Людям у костра, совершающим похоронный ритуал, соответствуют огонь, воздух, вода и земля. Эта карта символизирует измену самому себе. Персонаж становится своим злейшим врагом, ведь попадая в астральный мир, он вкушает новые соблазны, норовящие подчинить себе его волю. Используя ситуацию в своих интересах, вор, не ведая о последствиях, бьёт исподтишка и подобно Пятёрке Мечей скоро он сам окажется своей же жертвой. Лицо вора повернуто влево, говоря о перевесе в нём зла. Марс изображён на входе в шатёр, а на знак Льва указывают имеющие меховое окаймление сапоги и головной убор персонажа.

Классическая система:

Семёрка Жезлов

(Марс во Льве, огонь, 7-я сефира)

Эзотерическая система:

Семёрка Жезлов

(Луна в Водолее, воздух, 7-я сефира)

Внутренняя борьба разрывает человека пополам: духовное начало зовёт вверх, его олицетворяет персонаж, а материальное тянет вниз. Воин готов покинуть этот мир, но шесть младших жаждут жизни. Дух сопротивляется материи, пытающейся затащить его в плен Бытия. Горести и беды не должны сломить нас, так же как многочисленные недруги не пугают храброго воина. Он борется, идя наперекор страхам и вопреки их желаниям. Жезл в руках персонажа похож на косую перекладину креста, а положение рук напоминает мага. Иллюзия частично растаяла, но старые земные привязанности и слабости в виде противоборствующих жезлов продолжают по привычке вести бой, который они проиграли, хотя и сражаются до последней капли крови. На астрологическую природу Водолея указывают торчащие снизу параллельные жезлы, а на лунный аспект, связанный с водой, – извилистая река, протекающая под левой ногой воина.



Классическая система:

Семёрка Чаш

(Венера в Скорпионе, вода, 7-я сефира)

Эзотерическая система:

Семёрка Чаш

(Венера в Скорпионе, вода, 7-я сефира)



Многие видят в карте вождельные богатства и сокровища мира, но, по правде говоря, это – лишь заблуждения и пороки, вращающие колесо неведения. Кольца змеи, выползающей из чаши, напоминают иероглиф Скорпиона. Дары, наполняющие чаши, – искушающие пороки, то есть иная сторона силы. Каждая чаша – определённый образ жизни, хотя ни одному из путей не отдаётся предпочтение. Луна – ближайшая среди семи планет, влияющих не только на Землю, но и на каждого из нас. Поэтому чаша, символизирующая Луну, находится в центре карты⁴⁹. Персонаж – это Земля и любой человек, пребывающий в неведении, как бы в тени. Чаши изображают те его качества, которыми он наполняется, испивая эти дары. Тёмная фигура представляет тень – это плотное тело, а планеты ассоциируются с потоками энергии, каждая из которых питает собственный принцип в человеке (расе) и в нашей планете, который курируется ею. Всё это происходит посредством семи лучей, окрашенных в семь цветов и звучащих как семь нот.

⁴⁹ Центральная чаша – это эфирное тело, которое предстаёт перед нами в виде осенённой покровом фигуры, от которой исходит аура; это также Ян – обратная сторона и антипод тёмной фигуры, представляющей Инь.

Старший аркан	Содержимое чаши	Планета	Порок
XXI. Мир	Венок и череп	Сатурн	Земные привязанности
X. Колесо Фортуны	Драгоценности	Юпитер	Иллюзия
XVI. Башня	Замок на холме	Марс	Ложь
XIX. Солнце	Крылатый дракон	Солнце	Скорбь, эгоизм
III. Императрица	Женская голова	Венера	Гнев, стыд
I. Маг	Змея	Меркурий	Вина
II. Верховная Жрица	Фигура под вуалью	Луна	Страх

Классическая система:

Семёрка Дисков

(Сатурн в Тельце, земля, 7-я сефира)

Эзотерическая система:

Семёрка Дисков

(Сатурн в Тельце, земля, 7-я сефира)



Знак Тельца символизирует труд, а желание усталого персонажа провалиться в сон указание на Сатурн. Идея аркана: что ты посеешь, то и пожнёшь. Персонаж довёл работу до конца и захотел полюбоваться тем, над чем, не покладая рук, пахал всю жизнь. Куст – это земная жизнь, а диски – поспевшие плоды. Но на его лице нет улыбки – крестьянина постигло разочарование. Он трудился не щадя сил, но урожай не радует его, ведь на склоне лет, желание богатства погасло. Это – духовное прозрение, заставляющее иначе взглянуть на вещи. В такой миг мы понимаем, что ценно, а что – пустое. Умерев нельзя забрать ничего, и даже наше тело принадлежит тому миру, в котором гостим мы. Это старец на смертном одре, вззирающий на бессмысленно прожитую им жизнь. Он только сейчас осознал ошибки юности и хотел бы повернуть время вспять, но невкусный урожай созрел, жизнь прожита – остаётся довольствоваться тем, что есть. Куст – это Древо Жизни, а плоды – его сефироты. Лиловые горы соотносятся с Луной (эфирное тело), представленной нижним диском. В том, что этот плод поспел первым и откатился от куста к ногам крестьянина, имеется скрытый намёк: после смерти наше эфирное тело не удаляется от физического, а гибнет вместе с ним в этом мире. Ясновидцы часто видят на кладбищах множество якобы не упокоенных душ, оказывающихся лишь эфирными двойниками похороненных тел.

Классическая система:

Восьмёрка Мечей

(Юпитер в Близнецах, воздух, 8-я сефира)

Эзотерическая система:

Восьмёрка Мечей

(Меркурий в Стрельце, огонь, 8-я сефира)

Повязка на глазах указывает на невежество женщины, и даже будь у неё возможность сорвать повязку и взглянуть в разлившееся под ногами болото, её отражение в воде всё равно окажется мутным. Дух – всевидящ, а заточённая душа – незряча, так как ещё не освободилась от привычек низшего плана. Лишь когда человек овладеет знанием, он сбросит с себя гнёт оков рабства – ведь им не суждено ограждать нас вечно. Персонаж пока – безвольная марионетка, что боится сделать выбор и не видит выхода из того тупика, в котором будет прозябать до тех пор, пока не обретёт свободу. Как и в Семёрке Мечей, душа бросает тело, но на этот раз показан поворотный момент, когда падение сменяет подъём. Эта душа – пока ещё бессильна и слепа из-за повязки и веревок, которые указывают на то, что в духовном мире, где правят силы совсем иного рода, она неопытна и незащитна, как младенец. Её познание мира происходит на ощупь, ведь осязание первое из чувств, появляющихся после пробуждения на любом плане. Пустошь – то пространство, куда пребывают души умерших. Затем они проследуют в замок вдалеке (ментальный план), материя которого гораздо тоньше, поэтому он выше болотистого подножия горы.



Классическая система:

Восьмёрка Жезлов

(Меркурий в Стрельце, огонь, 8-я сефира)

Эзотерическая система:

Восьмёрка Жезлов

(Юпитер в Близнецах, воздух, 8-я сефира)



Движение есть жизнь, а ускорение – это утончение, увеличение частоты вибраций. Не видно тех, кто запустил копьё (жезлы), и тех, в кого они летят. Но вероятно, это Семёрка Жезлов, наносящая удар по Девятке Жезлов. Копья параллельны и летят вместе, что говорит об их единстве, знаменуя конец розни. Восемь жезлов сложены в три группы: дух, душа и тело, или ментальная, астральная и физическая силы. Души, освобождённые от плоти, подобно летящим стремглав копьём, попадают в вихрь, который засасывает их, унося за собой. Четыре верхних жезла – это числовое значение Юпитера, а две нижние пары одинаковы (Близнецы). Семь из восьми жезлов имеют по десять листьев на трёх ветвях. Листья – это колода карт Таро: $7 \times 10 + 8 = 22 + 10 \times 4 + 16 = 78$.

Классическая система:

Восьмёрка Чаш

(Сатурн в Рыбах, вода, 8-я сефира)

Эзотерическая система:

Восьмёрка Чаш

(Сатурн в Рыбах, вода, 8-я сефира)

Угнетённый человек уходит прочь от всего, оставляя чаши былых радостей и забот. На знак Рыбы указывает стареющий полумесяц, ждущий нового рождения. Сатурн проступает в бредущем персонаже, погружённом в ночной сумрак. Его астральное и физическое тела выражены как красная ряса и зелёные штаны. Чаши символизируют те блага, которые он оставил после смерти. Гора, по которой восходит персонаж, представляет лестницу в небеса, а полумрак – чистилище – тёмный туннель, через который проходит каждая душа. Восемь чаш выставлены двумя рядами: 1) верхний ряд из трёх; 2) нижний – из пяти. Одна и две чаши верхнего ряда – это Отец и Мать, к которым должен подняться человек (пять чаш). Гора, по которой взбирается персонаж, стоит с той стороны, где одна чаша. Это сияющая дуга, пропуск на ментальный план. Две верхние чаши, стоящие на фоне воды под Луной, представляют астральный план, а нижние – физический. Испытав горести и разочарования суетной жизни, он делает выбор в пользу духа.

Классическая система:

Восьмёрка Дисков

(Солнце в Деве, земля, 8-я сефира)

Эзотерическая система:

Восьмёрка Дисков

(Солнце в Деве, земля, 8-я сефира)



Аркан с его сюжетом похож на Тройку Дисков, ведь он тоже показывает усердный труд, а его атрибут – Солнце в Деве. Персонаж – это душа, которая, не покладая рук, корпит в поте лица, не ведая ни покоя, ни сна, чтобы скорее обрести священное знание, жизненно необходимое ей для трансформации себя. Персонаж поочередно выстраивает тела в иерархию, представленную дисками на стене – в этом занятии выражена внутренняя работа над самим собой. Нижний диск, лежащий под скамьёй, – это скинутое им физическое тело, второй диск – эфирное тело, которое тоже касается земли, являясь низшим из семи тонких тел. Третий диск, над которым трудится персонаж, характеризует праническое тело, то есть низшее астральное (душа человека сейчас находится именно на этом уровне). Выше него – астральное, ментальное, каузальное, буддхическое и духовное тела. Пентаграммы на всех картах масти ориентированы вверх, говоря о восхождении духа. Двойственность же души изображается в двух цветах одежды: красные

штаны и синяя рубаха. Правая нога персонажа разогнута, а левая – согнута, образуя с ней крест. Правая и левая рука тоже соединяются в крест: первая рука передаёт силу, вторая – направляет её⁵⁰.

АККОРДЫ

Аккорды образуют выпуклые формы, а невыпуклые и скрещенные получаются сложением выпуклых. Звуки аккорда соединяются и, направляя потоки силы через рёбра, формируют грани. Отрезки, кривые, петли и узлы – не аккорды, а лишь звуковые последовательности. Поверхность круга охватывает семь нот октавы, а точки между ними – множество вибраций, подобно тому как между базовыми цветами имеется бесконечность оттенков. Спектр вибраций (звуков) изображается в виде единой спирали в том смысле, что её витки (октавы) ложатся поверх друг друга, причём длина каждого вышележащего витка в два раза превышает длину лежащего ниже.

Степень	Интервал		Равн. темп. строй	Звук	
1-я	Прима	Чистая	$^{12}\sqrt{2^0}$	До	Октава (n)
2-я	Секунда	Малая	$^{12}\sqrt{2^1}$	До#	
		Большая	$^{12}\sqrt{2^2}$	Ре	
3-я	Терция	Малая	$^{12}\sqrt{2^3}$	Ре#	
		Большая	$^{12}\sqrt{2^4}$	Ми	
4-я	Кварта	Чистая	$^{12}\sqrt{2^5}$	Фа	
5-я	Квинта	Малая	$^{12}\sqrt{2^6}$	Фа#	
		Большая (чистая)	$^{12}\sqrt{2^7}$	Соль	
6-я	Секста	Малая	$^{12}\sqrt{2^8}$	Соль#	
		Большая	$^{12}\sqrt{2^9}$	Ля	
7-я	Септима	Малая	$^{12}\sqrt{2^{10}}$	Ля#	
		Большая	$^{12}\sqrt{2^{11}}$	Си	
8-я	Октава	Чистая	$^{12}\sqrt{2^{12}}$	До	Октава (n+1)
9-я	Нона	Малая	и т.д.	До#	
		Большая		Ре	
10-я	Децима	Малая		Ре#	
		Большая		Ми	
11-я	Ундецима	Чистая		Фа	
12-я	Дуодецима	Малая		Фа#	
		Большая		Соль	
13-я	Терцдецима	Малая		Соль#	
		Большая		Ля	
14-я	Квартдецима	Малая		Ля#	
		Большая		Си	
15-я	Квинтдецима	Чистая		До	Октава (n+2)

Аккорд, построенный из трёх звуков, расположенных по терциям, зовётся трезвучием. Им формируется треугольник, вершинами которого будут центры трёх сил, возбуждённых нотами. Мажорное трезвучие содержит большую терции снизу и малую сверху, минорное же состоит из малой терции снизу и большой сверху. Два других типа трезвучий – уменьшенное и увеличенное – включают две малые и две большие терции соответственно. Двойственный аккорд – это такой аккорд, геометрический вид которого зеркально отражён по сравнению с исходным: мажорные трезвучия двойственны с минорными, а двойники уменьшенных и увеличенных – сами они.

⁵⁰ При подготовке описания младших арканов использованы материалы из книги «Таро: теория и практика. Полное описание системы Артура Э. Уэйта». – К.: София, 1999.

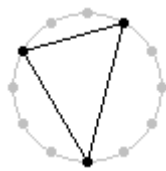
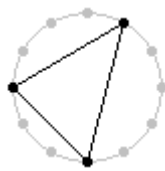
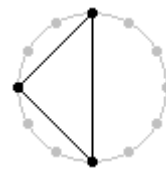
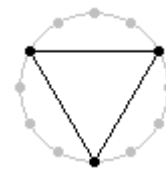
Мажорное
трезвучиеМинорное
трезвучиеУменьшенное
трезвучиеУвеличенное
трезвучие

Прямое обращение	Основной вид аккорда	Обратное обращение
Восходящий треугольник (1 + 2 = 3)	Горизонтальный треугольник (1 + 1 + 1 = 3)	Нисходящий треугольник (2 + 1 = 3)

Обращение получается, когда тоника аккорда в его основном виде поднимается на октаву выше; чем больше звуков в аккорде, тем больше число обращений, при которых происходит перераспределение потоков силы внутри формы, ведь каждый раз опорой становится другая нота. При отсутствии обращения, то есть в основном виде аккорда, все его ноты лежат в одной октаве. Если часть нот аккорда принадлежит одной октаве, а остальные – другой, то многоугольник меняет своё расположение в пространстве, принимая вид, в котором одна из его вершин указывает либо вверх, либо вниз. В случае сгущения нумерация вершин формы следует против часовой стрелки – от верхней к нижней ноте аккорда, при разрежении – по часовой стрелке, или по Солнцу, так как форма возвращается по тому же пути, по которому она низошла. Среди трезвучий встречаются и прочие сочетания, интервалы в которых могут быть больше или меньше терции.

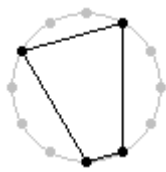
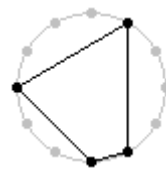
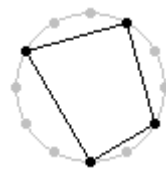
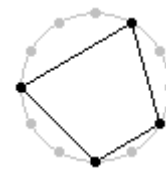
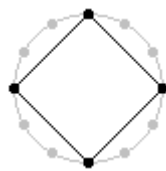
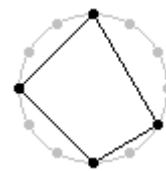
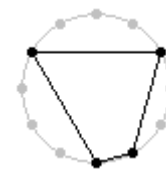
Большой
мажорный
септаккордБольшой
минорный
септаккордМалый
мажорный
септаккордМалый
минорный
септаккордУменьшенный
септаккордПолууменьшенный
септаккордУвеличенный
септаккорд

Септаккорд – это аккорд, состоящий из четырёх звуков, расположенных по терциям. Интервал между крайними звуками в нём равен септимере. Оккультные свойства септаккордов определяют типы трезвучий, лежащие в их основе, так же как треугольная база определяет облик пирамиды. Нонаккорд – это аккорд, построенный из пяти звуков, расположенных по терциям, и имеющий вид пятиугольника. Последние виды аккордов – ундецимаккорд и терцдецимаккорд – не обращаются из-за диссонанса, а геометрически – образуют шести- и семиугольники. Любой аккорд – это двухмерная фигура, вершины которой – ноты, и чьи правила формирования звучат так:

1. Каждую грань формы образует собственный аккорд.
2. Вершины грани – это звуки (вибрации).
3. Количество звуков в аккорде соответствует числу вершин грани.
4. Горизонтальную грань образует аккорд, звуки которого лежат внутри одной октавы.
5. Боковая грань образуется аккордом, содержащим в себе, как правило, звуки двух октав.

Как ноты аккорда принадлежат октавам, так и формы вписаны в очерчивающий их круг. В случае, когда центр круга совпадает с центром вписанной в него фигуры, то она считается правильным многогранником, если же нет – то происходит диссонанс, ибо одна или несколько нот звучат иначе, дестабилизируя внешний вид формы, что вскоре приведёт к её распаду. Любая фигура умножает энтропию: чередой дифференциаций она стремится расколоться на более мелкие фрагменты и достигнуть базовой формы. Аналогичные процессы протекают на атомном уровне, когда электронные облака, образуемые электронами, упорядочиваются таким образом, чтобы оказаться на одинаковом отдалении друг от друга и центра. Интервалы звуков у первого треугольника на рисунке малы, из-за чего он имеет две короткие стороны, у третьей фигуры – обратная проблема. Посередине – равносторонний треугольник, чей центр совпадает с центром описанного круга, подобный треугольник, будучи самым энергоёмким, обладает максимальной площадью среди трезвучий (площадь фигуры пропорциональна энергии, заключённой внутри неё).

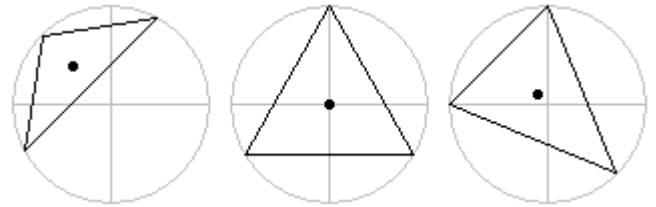

ЦВЕТ

Цвет, как и звук, – вибрация, но электромагнитной волны, распространяющейся со скоростью света и являющейся предельной для нашего плана. Цвет – это характеристика электромагнитного излучения (от 405 до 790 ТГц), определяемая на основании возникающего зрительного ощущения. Всё есть вибрация, ведь она и есть реальность; это особенно видно на примере звуков и цветов. Они оба волны и их следовало бы объединить в одно деление, но есть причины не делать этого: 1) звук и цвет воспринимаются разными органами чувств; 2) звуки расположены в виде бесконечной спирали, в которой каждый виток – это октава, а цвета спектра представляют круг. Главные цвета в магии – белый, чёрный и красный, почитаемые как символы светлого дня, беззвучной ночи и крови. Демонстрацией спектра считается радуга, которая была отмечена людьми ещё в глубокой древности и имела в их мифологиях сакральный смысл: «Я полагаю радугу Мою в облаке, чтоб она была знамением завета между Мною и между землёю» (Бытие, 9: 13).

СКОЛЬКО ЦВЕТОВ В РАДУГЕ?



Видимый свет – волны, покрывающие участок спектра с длиной волны от 380 до 740 нм. Коричневый и цвета подобные ему называются искусственными и не несут природной силы, кроме той, которую заложил в них маг. Видение семи цветов характерно человеку, и лишь потому, что в сетчатке его глаза есть три вида колбочек, чей максимум чувствительности приходится на красный, зелёный и синий участки спектра. Раздражение всех колбочек вызывает ощущение белого цвета, а его отсутствие – чёрный. Одни и те же вибрации могут вызывать различные ощущения у разных животных, ибо число видов колбочек варьируется. На рисунке изображено зрение пчелы и человека. Пчела не может видеть красный цвет, так как её спектр начинается с жёлтого, но различает ультрафиолет. То, что для людей трава выглядит зелёной, не гарантирует, что таков её истинный цвет. Для глаз других существ она может оказаться окрашена в совсем иной цвет.

В этом заключается ещё одно различие между звуками и цветами: первые звучат одинаково для всех, а вторые – уникальны, ведь у каждого вида свой собственный спектр со своими цветами в нём.

Древний Восток предполагал наличие пятиэлементного мира и выделял пять главных цветов. В Европе отмечали три цвета: сначала – красный, жёлтый и синий, позже – красный, зелёный и синий. И. Ньютон первым сделал наблюдение, что когда луч света падает на поверхность стеклянной призмы под углом к поверхности, одна его часть отражается, а другая проходит сквозь стекло, образуя разноцветные полосы. Круг из «Оптики» (1704 года) показывает взаимосвязь между цветами и звуками. И. Ньютон разместил красный и фиолетовый концы по соседству, подчёркивая то, что их смешением образуется пурпурный. В круге выдержаны интервалы в тон и полтона соответствующие интервалам цветов в радуге.



СВЕТ

Свет, который видит глаз в его седьмой дифференцированной форме, представляет синтез красного, оранжевого, жёлтого, зелёного, голубого, синего и фиолетового цветов, но эти волны не отличаются друг от друга ничем, кроме частоты, воспринимаемой как цвет. Каждый цвет – носитель одной из сил. Матрёшка не является истинной моделью Вселенной, ведь семь цветов смешиваются в видимый свет, но я использую её, чтобы показать, что есть зависимость между частотой и степенью проникновения. Например, лучи высоких вибраций пронизывают грубую материю, подобно тому как рентгеновские лучи проходят сквозь кожу и мышцы, хотя этим же лучам не под силу зацепить материю более тонкую, чем они. Это объясняет то, почему пуля не убивает призрака. Порядок семи цветов в радуге от наружной полосы к внутренней – красный, оранжевый, жёлтый, зелёный, голубой, синий и фиолетовый⁵¹. Но радуга – явление материальное и подсказывает внешнюю сторону вещей. Скрытая сторона зеркально отражена и отсылает нас к истинной модели мира. Будучи быстрее других цветов, фиолетовый цвет пронизывает все предыдущие цвета и удаляется от них, образуя внешнее кольцо. Подобным образом самое тонкое из семи тел (божественное) выступает за границы всех остальных, расположенных ниже него.



Не-Цветом считается белый цвет, а также чёрный: первый включает в себя все другие цвета, второй – это полное отсутствие света (серый цвет, или сумеречный, наделён силами дня и ночи). Изучите китайскую концепцию Инь-Ян, где Ян – белое, небесное и доброе, а Инь – чёрное, земное и злое. Эти две субстанции служат для выражения мужского и женского начал, как взаимодействия двух противоположностей: света и тени, огня и воды, дня и ночи. Это две дуги окружности: 1) чёрная, нисходящая и левая – это тeneвая дуга с тёплыми материальными цветами; 2) белая, восходящая и правая – это сияющая дуга с холодными цветами

духа. Обтекаемые формы характеризуют циклическое движение энергии во времени – точка, описывающая круг, и в пространстве – площадь круга, определяя направление эволюции. Точка – это первая форма. Вначале она чистая и светлая, но в середине Дня, опускаясь на дно эволюционной лестницы, ниспадающая в грубейшую материю – воплощающаяся на физическом плане. Затем она же, но уже чёрная, очищаясь, взлетающая ввысь, возвращаясь к Отцу-Матери в конце Дня.

Многие цвета получаются путём смешения, что привело к выделению семи базовых цветов и пяти промежуточных – эти двенадцать цветов соотносятся с двенадцатью тонами в музыке. Главными цветами, или устойчивыми, подобно ступеням лада, считаются – красный, зелёный и синий. Выбор был обусловлен особенностями строения глаза. Имеется также три цвета – голубой, пурпурный и жёлтый, – считающиеся главными цветами в спектре духовного мира. Эти шесть цветов образуют два скрещенных тригона – перевёрнутый и прямой, как материю и дух.

Как двенадцать музыкальных тонов образуют октаву, так и двенадцать цветов замыкают круг. Каждый цвет может быть представлен как сумма двух цветов. Например, пурпурный цвет получается из розового и фиолетового, а также красного и синего. В первом случае его качества будут одними, а во втором – другими, поскольку конечный результат всегда зависит от первоначальных условий – от свойств отца и матери.

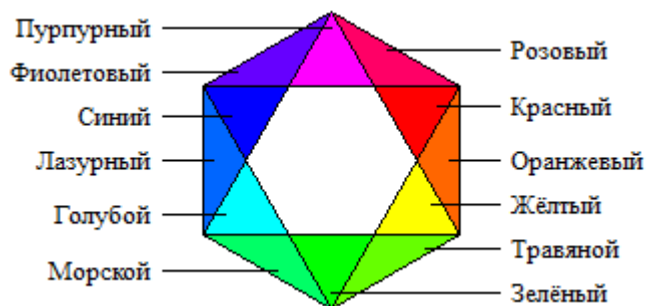

⁵¹ Человек наблюдает лишь некоторую часть радуги, находящуюся в видимом интервале спектра, тогда как верхняя и нижняя части радуги (инфракрасная и ультрафиолетовая) оказываются невидимы для нашего глаза.

ПРОБЛЕМА ЦВЕТОВОГО ВОСПРИЯТИЯ

И звуки, и цвета – вибрации, а это значит, что если поднять музыкальные звуки на четыре десятка октав, то частоты нот сравняются с цветами. И казалось бы, что тут сложного? Октава начинается с ноты До и заканчивается нотой Си, а цвета следуют от красного к фиолетовому, стало быть, и порядок соответствий между ними такой же. В действительности, ноте До соответствует зелёный цвет. Более того, цвета прикреплены к вибрациям (не могут быть передвинуты по шкале). Если бы человек видел только цвета, принадлежащие 42-й октаве, то её первым цветом всё равно был бы зелёный, а не красный, так как к трём первым цветам он был бы слеп. Всё это обусловлено строением глаз, состоящих из трёх типов колбочек. Будучи более медленными вибрациями и принадлежа к предыдущей октаве, красный, оранжевый и жёлтый цвета называются тёплыми и соотносятся с материей, холодные же – голубой, синий и фиолетовый – цвета духа.

Октава	Двенадцать музыкальных тонов, Гц											
	C	C#	D	D#	E	F	F#	G	G#	A	A#	B
Первая октава	261,63	277,18	293,67	311,13	329,63	349,23	370,00	392,00	415,31	440,00	466,17	493,88
...												
41-я	$2,877 \times 10^{14}$	$3,048 \times 10^{14}$	$3,229 \times 10^{14}$	$3,421 \times 10^{14}$	$3,624 \times 10^{14}$	$3,840 \times 10^{14}$	$4,068 \times 10^{14}$	$4,310 \times 10^{14}$	$4,566 \times 10^{14}$	$4,838 \times 10^{14}$	$5,126 \times 10^{14}$	$5,430 \times 10^{14}$
42-я	$5,753 \times 10^{14}$	$6,095 \times 10^{14}$	$6,458 \times 10^{14}$	$6,842 \times 10^{14}$	$7,249 \times 10^{14}$	$7,680 \times 10^{14}$	$8,136 \times 10^{14}$	$8,62 \times 10^{14}$	$9,133 \times 10^{14}$	$9,676 \times 10^{14}$	$1,025 \times 10^{14}$	$1,086 \times 10^{14}$

Видимый свет составляют иллюзорные цвета, которые чаще применяются в чёрной магии, работающей с нижними элементами, не затрагивая высшие миры. Чтобы освоить принципы, по которым материальные цвета переходят в духовные, представьте тригоны – белый восходящий и чёрный нисходящий, как дух и материю, свет и тень. Второе обладает всеми теми же количествами и качествами, которыми обладает первое, но с другим знаком. Энергия обретает направленность исходя из мыслей, руководящих ею, подобно тому как русло реки направляет потоки несущейся по ней воды, никоим образом не определяя её химический состав. Кроме двух озвученных правил перевода (принципа подобия и зеркального отражения), имеется третье – инверсия.

Спектр духовного мира	Спектр материального мира	Иерархический порядок	Кольцевой порядок (эзотерический)
Травяной	Фиолетовый	Октава (n)	Си
Жёлтый	Синий		Ля
Красный	Голубой		Соль
Пурпурный	Зелёный		Фа
Синий	Жёлтый		Ми
Лазурный	Оранжевый		Ре
Голубой	Красный		До
			Фа
			Ми
			Ре
			До
			Си
			Ля
			Соль

Акустические волны наделяют формы очертаниями, а электромагнитные – окрашивают их в цвета, но чтобы научиться сопоставлять цвета с вершинами необходимо запомнить три правила:

1. Вершина формы (точка) – это вибрация, имеющая собственный цвет.
2. Цвет грани, которая аккорд, – смесь цветов её вершин.
3. Цвета вершин в пределах одной грани не повторяются.

ИЕРАРХИЧЕСКИЙ И КОЛЬЦЕВОЙ ПОРЯДОК

Спектр разделён на семь полос, а в расширенном виде – на двенадцать, и каждая полоса – базовый цвет и её тон. Наиболее медленная волна – красная, поэтому этот цвет и характеризует физический мир, считающийся первым, так как он материя в её чистом виде. Далее цвета меняются от тёплых материальных к холодным духовным, заканчиваясь на фиолетовом, частота которого самая высокая в октаве; ему соответствует наивысший план, дух в чистом виде. Переход от красного цвета к фиолетовому называется одухотворением – в нём дух, низойдя до дна материи, восходит наверх к Абсолюту, чтобы вновь воссоединиться с ним. Полосы духовного спектра представляют инверсию. Например, красный цвет материального спектра становится голубым – самым медленным в духовном спектре. Переход от фиолетового цвета вниз к красному называется материализацией и связан с трансформацией духа, что соответствует творению мира.

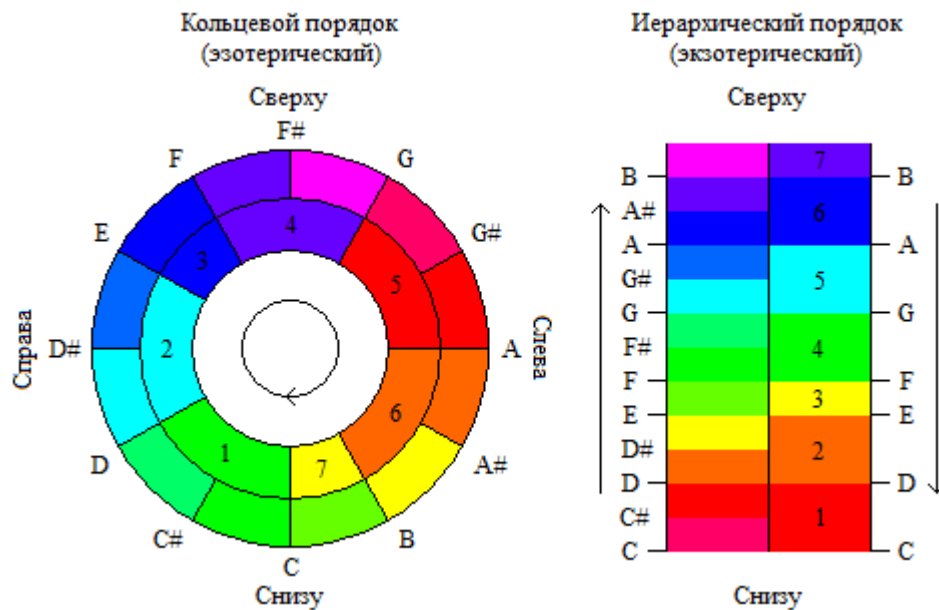

Кольцевой порядок выглядит несколько сложнее, ведь цветовой ряд – это замкнутый круг, а звуковой – спираль, накладывающаяся на него. Звук привязан к числу, а цвет – к звуку. Нумерация начинается с ноты До, как с первой ноты октавы, и оканчивается Си, последней. Единица соответствует тому же цвету, которым подсвечивается нота До. Физический план помещается в основании круга. Эта четвёртая точка – граница между духом и материей, обнаруживающаяся в перекрёстке креста, внутри гексаграммы и в центре круга. По правую духовную сторону находятся тонкие цвета, а по левую, которая материальная, – грубые. В кольцевом порядке частота вибраций не несёт определяющего значения. Красный цвет наиболее грубый, но он не означает низший план, а соответствует самому тонкому материальному плану, так как он расположен на вершине материальной дуги. Оранжевый и жёлтый цвета характеризуют промежуточные материальные планы. Три цвета сияющей дуги соотносятся с планами, начиная с ментального и выше.

ЧАКРЫ

Чакры, или центры, – это точки, через которые энергия переходит из одного тела человека в другое. Всякий, даже в малой степени обладающий ясновидением, может увидеть их в эфирном теле в виде блюдцеобразных углублений. Чакры обычного человека развиты очень слабо и имеют вид тусклых кругов с диаметром в два-три пальца, тогда как развитые – похожи на сверкающие водовороты. Чакры расположены на поверхности эфирного тела, которое чуть больше

плотного, и поэтому их следует искать снаружи него. Они находятся в непрерывном вращении, а через их ступицы втекает и вытекает энергия (в отсутствии этих потоков энергии физический человек попросту умрёт). Чакры активны на протяжении всей жизни, хотя у тех, кто не достиг духовных высот, они вращаются значительно медленнее, а малой проходимости каналов хватает разве что для поддержания жизни. Для полноценного ясновидения требуется открытие более широкого энергетического канала, что в разы увеличит чувствительность к явлениям тонкого мира. Причины снижения скорости вращения чакр: глаза, порчи, духовная незрелость, вампиризм или собственные внутренние блоки – заторы, закупоривающие каналы. У развитых людей чакры пульсируют и пылают светом. Через них проходит гораздо больше энергии, за счёт чего люди раскрывают в себе такие способности, как ясновыслышание, телепатия, видение сквозь стену.

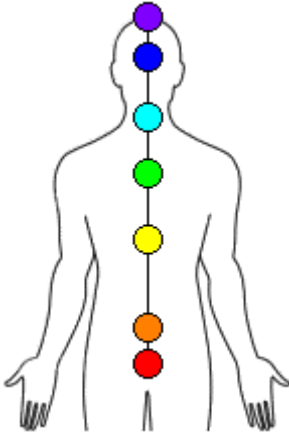

Вливаясь в каждую из семи чакр, первичная энергия образует перпендикулярно линии падения вторичные силы, имеющие круговое волнообразное движение. Это сравнимо с движением магнита через катушку индуктивности с вызыванием внутри неё электрического тока, текущего по её кольцам. Попав в центр чакры, первичная сила в виде прямых линий отражается в стороны под прямыми углами, поэтому центр вихря уподобляется ступице колеса, а излучения – спицам. Ими природа сшивает вместе соседствующие тела, образуя дверь. Число спиц различается в чакрах и совпадает с числом волн, или лепестков. Каждая из подобных сил, образующих блюдцеобразное углубление, имеет свою длину волны. Но вместо прямолинейного движения они совершают волнообразные колебания, причём каждое из них является суммой многих более малых колебаний. Колебания вторичных сил распространяются выше и ниже излучений первичной силы. Длины волн таких колебаний ничтожно малы, при этом каждое суммарное колебание включает тысячи меньших, а поскольку чакры непрерывно вращаются, то вибрации различных длин перекрывают друг друга, как прутья в корзине, образуя форму, которая внешне похожа на цветок.

Чакра	Цвет	Стихия	Кол-во лепестков	Локализация чакры в физическом теле
Сахасрара	Фиолетовый	Эфир III	972	На макушке головы
Аджна	Синий	Эфир II	96	В области между бровей
Вишуддха	Голубой	Эфир	16	У основания горла
Анахата	Зелёный	Огонь	12	В центре грудины
Манипура	Жёлтый	Воздух	10	В области солнечного сплетения
Свадхистхана	Оранжевый	Вода	6	В основании половых органов
Муладхара	Красный	Земля	4	В основании позвоночного столба

Чакры, составляющие нижнюю группу, – корневая и половая – связаны с поступлением в тело сил, входящих на уровне астрального плана. Одна из них – сила кундалини, исходящая от Земли. Другая – жизненность, излучающаяся Солнцем и разлагающаяся в теле на семь лучей. Чакры средней группы – солнечная, сердечная и горловая, – связаны с силами, получаемыми из ментального, буддхического и нирванического планов. Две последние – чакры верхней группы – в полной мере пробуждаются лишь после достижения определённого уровня силы. Каждое из тел содержит по семь собственных чакр. Каждая чакра управляет своим телом, а каждая другая чакра действует на конкретное тело через своё. Таким образом, функции выделены в три группы:

1. Чакра характеризует ту часть тела, в которой она размещается.
2. Чакра характеризует общее состояние управляемого ею тела.
3. Чакра обеспечивает взаимодействие управляемого ею тела с остальными телами.

Например, корневая чакра регулирует здоровье нижней части туловища, как опоры, и ног. При этом она отвечает за здоровье всего физического тела и инстинкты самосохранения. Через

неё происходит контакт физической оболочки с остальными телами. Вторая чакра – половая – регулирует репродуктивные функции на физическом плане. При этом она управляет и астральным телом, а именно является эмоциональной чакрой и отвечает за счастье, радость, удовольствие от жизни и сексуальное возбуждение; также через неё осуществляется вход в астральное тело.

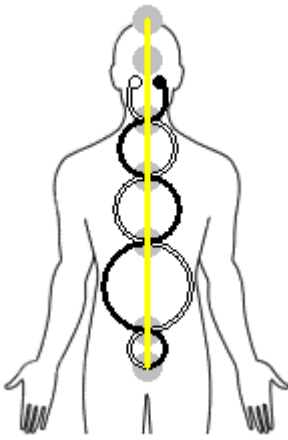

В тонких телах также присутствует разветвлённая система энергетических сосудов – нади. Авторы называют от 72 000 до 300 000 проводников, но среди них выделяют три основных канала: сушумна, пингала и ида. Осевой канал размещается в спинном мозге, два других – по правой и левой сторонам от него, образуя двойную спираль. Ида и пингала – это женское и мужское начала, два канала – артериальной и венозной энергий. Жезл Кадуцей – не столько сплетение двух змей вокруг древка, сколько тайная схема устройства человека. Древко, заострённое внизу, – это сушумна, представляющая позвоночник. Чёрная змея, чей кончик хвоста и голова слева, – ида. Белая змея, хвост и голова которой справа, – пингала. Жизненная энергия нисходит вниз по иде, а, очищаясь, восходит по пингале⁵². Первой стимуляцию получает ида, позволяя обрести контроль над эмоциями. После – укрепляется пингала, облегчающая контроль над разумом. И, наконец, энергия сушумны, поднимаясь, открывает путь для влияния духа. Именно через сушумну йоги оставляют тело, сохраняя ясность сознания на высших планах, а также возвращая в мозг память о полученном опыте. У мужчин ида начинается из канда-чакры налево от сушумны и оканчивается в левой ноздре, а пингала – направо и оканчивается в правой ноздре. У женщин наоборот: справа ида, а слева – пингала. Устье чакры, расположенное на поверхности эфирного двойника, напоминает цветок, трубкообразный стебель которого прорастает из спинного мозга, а поскольку все стебли берут своё начало в районе позвоночника, то сила спускается по ним внутрь цветков, где она встречается с входящим потоком энергии извне. Давление, которое возникает в результате столкновения, ведёт к появлению смешанного излучения силы вдоль спиц каждой чакры.

Дыхание – это проявление движения праны (жизненной силы), ведь каждый раз делая вдох, человек втягивает её в себя. Свет, теплота, электричество, магнетизм – тоже проявления праны. Дыхание, направляемое с желанием и под управлением воли, – оживляющая сила, используемая в магии. Глобулы жизненности крайне малы, но каждая из них заряжена зарядом праны. Каждая глобула содержит семь предельных физических атомов. Когда глобулы вспыхивают в атмосфере, то они блистают белым светом, однако когда какой-либо из этих шариков втягивается в воронку селезёночной чакры, он распадается на потоки разных цветов. Кружась в вихре эти семь атомов глобулы, захватываются шестью спицами чакры, а седьмой атом исчезает в ступице селезёночной чакры (в центре вихря). Синий цвет разделяется на голубой и фиолетовый, а красный – на тёмно-красный и розово-красный. Получается шесть потоков: фиолетовый, голубой, зелёный, жёлтый, оранжевый и тёмно-красный. Розово-красный луч, который седьмой, проходит через центр вихря, хотя следовало бы назвать его первым, так как изначально энергия возникает именно в этом первичном атоме. Далее эти лучи расходятся в стороны, чтобы приступить к оживлению тела. Жизненность семерична, но по телу она течёт пятью потоками, ведь голубой и фиолетовый лучи на выходе из чакры соединяются, и точно так же поступают тёмно-красный и оранжевый лучи.

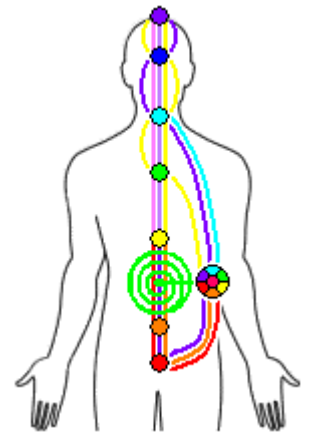

⁵² Каналы выполняют ту же роль, что тенева и сияющая дуги окружности, обеспечивая круговорот энергии как в рамках одного тела, так и между тонкими телами по мере её спуска и подъёма, входя и выходя через чакры, расположенные непосредственно в точках пересечений этих двух переплетающихся энергетических змей.

Поток	Цвет потока	Взаимодействие потока с чакрой	Область в теле	Функция потока
Удана	Фиолетово-голубой	Вишуддха	Горло	Глотание
Прана	Жёлтый	Анахата	Грудь	Дыхание
Самана	Зелёный	Манипура	Пупок	Пищеварение
Вьяна	Розовый	Свадхистхана	Всё тело	Циркуляция крови
Апана	Оранжево-красный	Муладхара	Анус	Выделение мочи и кала



Селёзёночная чакра

Фиолетово-голубой луч поднимается вверх к горлу, после чего он разделяется на три луча. Голубой луч остаётся на этом же уровне, оживляя вишуддху, синий луч расходится на аджне, а фиолетовый луч движется до сахасары, пробуждая энергетический центр на макушке головы.

Жёлтый луч направляется к сердцу, а затем, поднимаясь к сахасаре, входит в лалана-чакру.

Зелёный луч заполняет брюшную полость тела, оживляя весь пищеварительный тракт. В этом месте расположена «пупочная чакра», которая не является центром как таковым, а только развилкой множества энергетических каналов, имеющих спиралеобразный вид в этой части тела.

Оранжево-красный луч первым делом спускается к муладхаре, и, разделившись на два луча, устремляет свою оранжевую часть к половым органам. Луч также содержит немного тёмно-лилового цвета, как если бы спектр представился свёрнутым в круг. Проникая в кровь, он поддерживает температуру тела. Если человек отказывается уступать своей животной природе, то луч отражается вверх, а его составляющие подвергаются изменениям: оранжевый цвет меняется на жёлтый и повышает интеллект, тёмно-красный становится лиловым, усиливая чувства, а тёмно-лиловый цвет обращается в бледно-фиолетовый, оживляя духовную часть нашей природы. Таких людей не волнуют земные страсти, и когда им понадобится пробудить кундалини, то они будут защищены от опасностей. Если эти изменения окончательны, то оранжево-красный луч поднимается вверх (вдоль полости позвоночного столба) через все центры до макушечной чакры.

Розовый луч, распространяющийся по телу вдоль нервов, считается «душой» нервной системы. Это та энергия, которую один человек может легко передать другому, когда она у него в недостатке, подобно тому как тепло передаётся от горячего к холодному предмету. Человек с крепким здоровьем впитывает гораздо больше силы, чем нужно для жизни, и поэтому излучает поток розовых атомов – делится энергией с людьми, не обделяя себя. Усилием воли он может собрать избыточную энергию и в виде импульса направить её тому, кому хочет помочь. Плотное тело обладает инстинктивным самосознанием, зовущимся физическим элементом. Оно защищает тело от угроз, обеспечивает его всем необходимым и не зависит от сознания человека, продолжая работу во время сна, когда в теле отсутствует душа. Когда мы бодрствуем, этот элемент неустанно занимается обороной. Во время сна он посвящает себя усвоению розовых атомов, то есть восстановлению сил. Этот процесс наиболее эффективен в начале ночи, когда в теле содержится избыток жизненности, тогда как утром он почти исчерпан. Отсюда ощущение вялости по утрам и по этой причине смерть приходит к больным чаще именно в это особое время.

Как только потоки атомов заканчивают выполнение работы, заряд жизненности покидает их. Атомы розового луча, по мере движения вдоль нервов, бледнеют и удаляются из организма через поры, формируя то, что называется аурой. За время выхода из тела они теряют розовый цвет, поэтому оттенок излучения голубовато-серый. Подобным образом свой характерный цвет теряет и часть жёлтого луча, которая впитывается в кровь и циркулирует вместе с ней. Атомы, потерявшие заряд жизненности вступают в некоторые соединения, образуемые в организме, либо выводятся из него иным путём. Истощённые атомы зелёного луча, связанные с пищеварением, соединяются с мочой и калом и выходят из тела вместе с ними; то же происходит с атомами

оранжево-красного луча. Атомы голубого луча, связанного с вишуддхой, покидают тело на выдохе, а атомы синего и фиолетового лучей, излучаясь вверх, удаляются через макушечную чакру⁵³.

КРАСНЫЙ ЦВЕТ

В иерархическом порядке красному цвету соответствует нота До, в кольцевом – Соль. Как наиболее медленная вибрация спектра, он находится на дне, стихия которого – земля. Корневая чакра, расположенная в основании позвоночника, являясь опорой оболочки, имеет тот же цвет. Её лепестки размещены в виде креста – знака Земли, и согласно сторонам света. Кольцевой же порядок помещает красный цвет в совершенно другое место – в начало теневого дуги, где дух представляет первоначальную точку и нисходит вглубь материи, чтобы вознестись по сияющей дуге. В этом случае стихией цвета будет огонь, так как начало теневого дуги, несмотря на всю её материальность, находясь вверху, всё же соответствует тончайшей форме среди форм материи, которая в процессе сгущения достигнет твёрдой фазы. Не следует недооценивать силу красного цвета, считая его самым тяжёлым из цветов, равно как и сомневаться в его духовности, ведь это сила огня. Красный цвет – это фундамент спектра, как плоть – опора тел, а точка – первая форма.

Звук		Цвет	Стихия	Чакра	
Октава ($n+1$)	Фа	Фиолетовый	Эфир III	Сахасрара	Макушечная Лалана-чакра
	Ми	Синий	Эфир II	Аджна	Межбровная
	Ре	Голубой	Эфир	Вишуддха	Щитовидная Ярёмная
	До	Зелёный	Огонь	Анахата	Сердечная
Октава (n)	Си	Жёлтый	Воздух	Манипура	Солнечная
	Ля	Оранжевый	Вода	Свадхистхана	Половая
	Соль	Красный	Земля	Муладхара	Канда-чакра Корневая

В эзотерической литературе очень часто нижняя чакра сопоставляется с нотой До, но приписывание ей этой ноты нелепо, ведь ни один эксперимент не подтвердит того, что муладхара зелёного цвета. Нотой чакры является нота Соль – это первая видимая глазу вибрация и тоника спектра. Чакры не похожи на то, какими их рисуют, а именно – на лотосы. Все эти изображения – всего лишь символы и опора для ума, используемые, чтобы сосредоточить внимание. Чакры были открыты до того, как появился язык, которым можно было бы их описать, поэтому йоги создали зрительные метафоры, передающие знание. Образ лотоса подразумевает, что энергия, пульсирующая вокруг чакры, расширяется и сужается наподобие цветка, раскрывающегося на рассвете и закрывающегося перед сном. Ощущения, вызванные разными чакрами, отличаются, поэтому их выражают, используя семь цветов. Ощущение плотности энергии в чакрах выражено разным числом лепестков. Эта зрительная метафора оказалась удобным бессловесным языком. Если начинающий практик представляет правильное количество лепестков, определённого цвета, в определённой точке тела, то энергия сознания, воздействуя на этот конкретный центр, испытывает ответное воздействие из него. В этом случае в данном центре соединяются прана и ум.

Корневая чакра (муладхара)

Локализация: в основании позвоночного столба

Количество лепестков: 4

⁵³ Использованы материалы из книги Ч. Ледбитера, Е.П. Блаватской «Чакры». – С-Пб.: Алетейя, 2000.

Цвет: красный
 Стихия: земля
 Организует жизнедеятельность физического тела
 Функция: выживание
 Блокирующая сила: страх
 Освобождающая сила: дисциплина

Корневая чакра (муладхара) расположена между основанием половых органов и анусом. В ней находится канда-чакра, известная как место соединения сушумны, иды и пингалы. Её пространство на расстоянии толщины двух пальцев над анусом, но на два пальца ниже гениталий. Муладхара – энергетическая опора человека, а также местонахождение кундалини. Из корневой чакры выходят четыре потока и если замедлить скорость её вращения вокруг оси, то она предстанет в виде огненной свастики с розовым полем, излучающимся от неё. Это поле имеет вид колец, образующих воронку, которая, сужаясь, устремляется к канда-чакре через ноги из глубины Земли. Пробуждение муладхары сопровождается невесомостью, лёгкостью и ощущением падения в бездну. Через неё человек может очищаться от негативных программ, совершать заземление или же подключаться к энергетическим потокам планеты, черпая силы из кладовых Земли. Для подключения представьте себя сидящим либо стоящим на стеклянном полу, под которым разверзлась бездна. После, используя брюшное дыхание, втягивайте её энергию через муладхару.

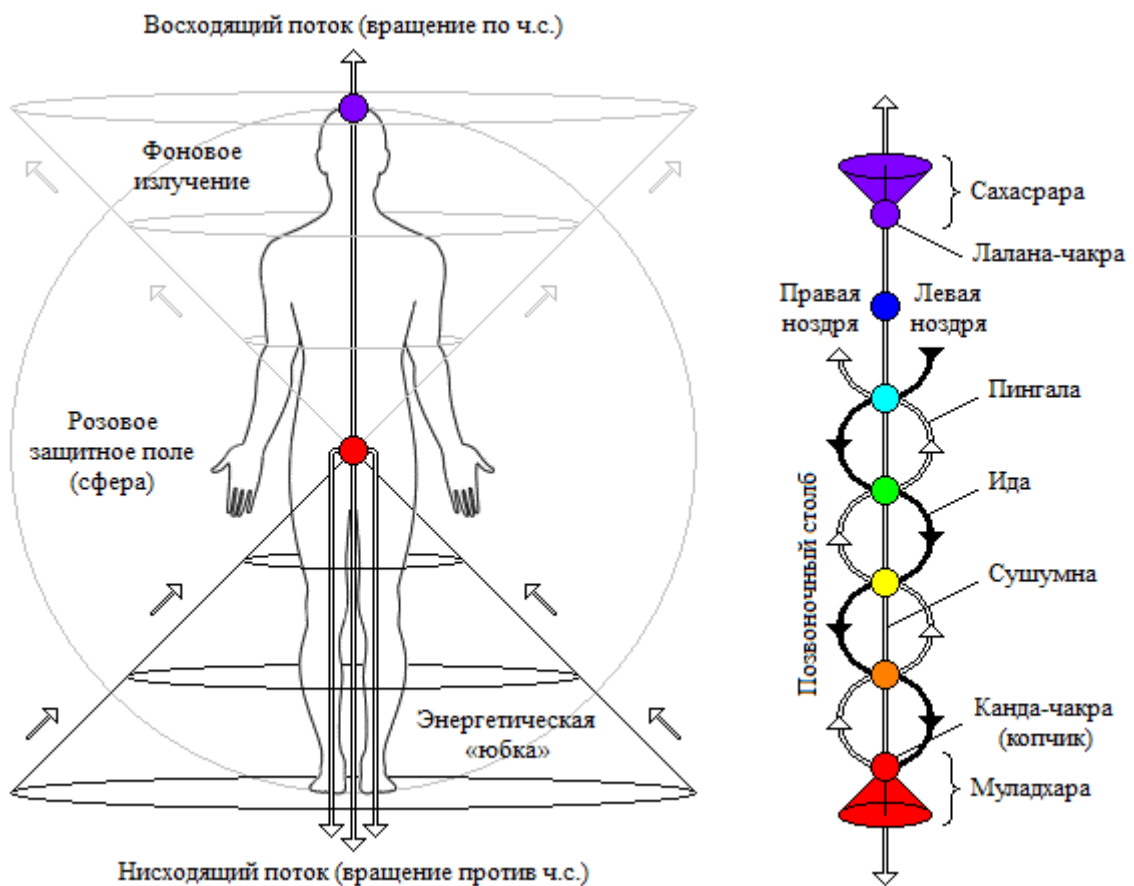

Кундалини спит в недрах муладхары, поэтому в учении крест – это символ змеиного огня. Кто стал хозяином корневой чакры, тот не боится ничего, ведь он искоренил в себе страх смерти. Другие страхи, такие как голод, холод или боль, тоже сдерживают работу чакры. Как горсть камней перекрывает ручей, так живущие в нас страхи лишают нас живительной силы входящей через нижнее энергетическое устье. Страх – это в том числе и инструмент инстинктов, которые принадлежат хищнику, живущему внутри нас. Через медитацию на муладхаре человек сможет увидеть своего внутреннего зверя: призвать на помощь либо помочь ему в случае травмы и уве-

чья. Муладхара, а именно сокрытый в ней внутренний зверь, является источником защиты. Он – то генерируемое поле, которым человек может обезопасить себя, и которое имеет вид розовой сферы. У человека, попавшего под её влияние, сфера вызывает беспокойство, пугает и подавляет психологически. Однако возможен и обратный эффект, когда применённая защита вызовет у другого человека не страх, но чувство агрессии, причём спонтанное, а потому уже опасное для вас.

ОРАНЖЕВЫЙ ЦВЕТ

В иерархическом порядке оранжевому цвету соответствует нота Ре, а в кольцевом – нота Ля. Располагаясь над красным цветом, он выражает стихию воды и соответствует второй чакре, питаемой «молоком» Луны (владычицей морей). Кольцевой порядок помещает оранжевый цвет в середину теневого дуги. Этот цвет мягче красного и менее горячий. Он не подходит для грубого тела, но пригоден для передачи чуть более высоких вибраций – радости, счастья и бодрости. Цвет связан с Луной и водой, как усреднённое значение между жёлтым и красным, Солнцем и Землёй, ментальным и физическим телами, стихиями воздуха и земли, как проводник ума и тела.

Половая чакра (свадхистхана)

Локализация: в основании половых органов

Количество лепестков: 6

Цвет: оранжевый

Стихия: вода

Организует жизнедеятельность астрального тела

Функция: жизнелюбие, удовольствие

Блокирующая сила: вина

Освобождающая сила: прощение

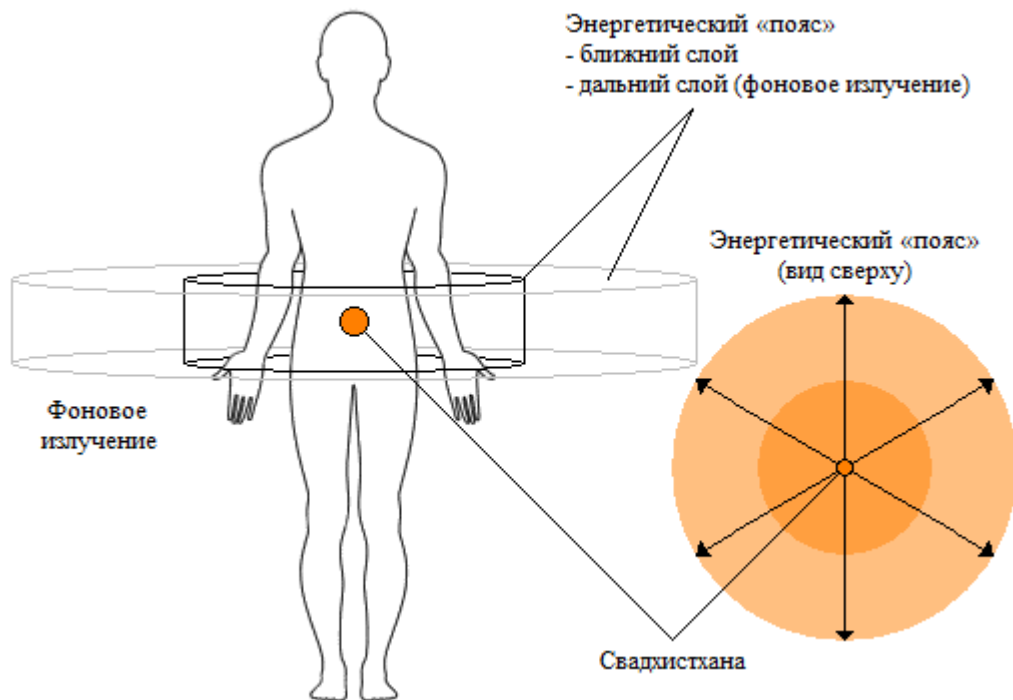

Половая чакра (свадхистхана) расположена в основании половых органов. Из неё выходят шесть лепестков. Она оранжевого цвета, но в зависимости от образа жизни возможно смещение до жёлтого цвета. Половая чакра не только центр сексуальности, она также отвечает за эмоцио-

нальное удовлетворение. Её жёлтый цвет – признак воздержанности, а оранжевый – потворство удовольствиям; впрочем, куда важнее не сам цвет, а его чистота. Не заблуждайтесь, считая, что аскетический образ жизни приведёт вас к освобождению. Когда человек знает чувство меры, то его оранжевый цвет яркий, чистый и полный жизненной силы. Если же человек одержим похотью и сладострастием, а наслаждение жизнью для него принимает чрезмерные формы, то чакра имеет грязный окрас. Консистенция энергии половой чакры в сравнении с энергией муладхары, имеющей вид лавы, жиже и напоминает расплавленное золото. Медитируя на свадхистхане, вы ощутите пояс, покрывающий область таза и расширяющийся спиралями в шести направлениях. Медитация на свадхистхане увеличивает психические силы. Чакра скрывает в себе внутреннее оружие, расположенное в вихревом потоке. Традиция надевать пояс на талию и закладывать за него оружие, берёт корни отсюда же. В чакре хранится генетическая память, а также сила рода. Обобщая сказанное, я напомним, что к нижней группе чакр относятся корневая и половая чакры, имеющие малое число энергетических потоков (спиц) и связанные с поступлением в тело двух сил, входящих в него на уровне астрального плана. Одна из этих сил – это жизненность от отражённого Луной солнечного света Отца, а другая – исходящий от Земли змеиный огонь Матери,



ЖЁЛТЫЙ ЦВЕТ

В иерархическом порядке жёлтому цвету соответствует нота Ми, а в кольцевом – нота Си. Кольцевой порядок помещает этот цвет, соответствующий Меркурию – богу мудрости, в конец теневой дуги. В ауре людей, погружённых в умственный труд, хорошо видны жёлтые стустки, отсюда связь манипуры и ментального тела. Жёлтый – цвет интеллекта, находящегося в избытке у Третьей Расы, которая была скорее хитра, чем духовна, – не такая как Первая и Вторая Расы.

Солнечная чакра (манипура)

Локализация: в области солнечного сплетения

Количество лепестков: 10

Цвет: жёлтый

Стихия: воздух

Организует жизнедеятельность ментального тела

Функция: воля

Блокирующая сила: гнев, стыд

Освобождающая сила: уверенность в себе

Солнечная чакра (манипура) находится в области солнечного сплетения. Из неё выходят десять лепестков. Она похожа на раскалённое облако газа. В учениях её связывают со стихией огня, на что указывает жёлтый треугольник в её символе, а анахату – с воздухом, символ которой – гексаграмма, образованная из огненного тригона и перевёрнутого водного. Имеются две причины, объясняющие это: во-первых, в древности огонь считался более грубым, чем воздух и ставился за ним; во-вторых, анахата расположена в груди, где лёгкие, а дыхание связано с воздухом. Консистенция энергии чакры газообразная и обжигающая, словно горячий пар. Жёлтый цвет присутствует на окраинах чакры – вся же остальная её часть светится подобно Солнцу. Во время медитации на чакре ощущается пронзающее «копьё», вращающееся по часовой стрелке, – это временной поток. Воронка, образуемая входящими осями, тоже вращается согласно часовой стрелке. Дверь, проводящая через себя все события из будущего в прошлое, – манипура – точка в центре временной оболочки, состоящей из завихрений некоторых выходящих осей. Эти завихрения участвуют в информационном обмене между чакрами, представляя все нерешённые проблемы, которые не отпускают нас от жизни к жизни, поэтому мы вновь и вновь переживаем их.

Духовная эволюция начинается, когда поток кундалини достигает области манипуры. Она является трамплином для достижения анахаты, разбудив которую происходит осознание себя. Медитация на манипуре открывает врата к божественному началу – высшему Я, которое визуально представляется как жёлтый треугольный дождь падающего света. Если говорить об ощущениях в этот момент, то, кажется, будто бы тело увеличилось в два-три раза, как воздушный шарик, надуваемый энергией. Конечно, размер тела остаётся тем же, а причина странного ощущения в том, что, кроме временного потока, человек начинает чувствовать временную оболочку. Манипура – место исполнения желаний, ведь она является центром управления мыслеформами, а её прерогатива – время. Используя временной поток, человек может погружаться в прошлое и будущее, отправляться в путешествия и наблюдать свои жизни. Полнее всех потенциал манипуры использовала Третья Раса, Четвёртая Раса была искусна в работе с анахатой, а чакра Пятой – вишуддха. Энергия манипуры является одной из магических сил, которая была доступна Лемурийцам. Она также известна как сила крияшакти, применяя которую они не только изменяли окружающую реальность, но и создавали потомство.

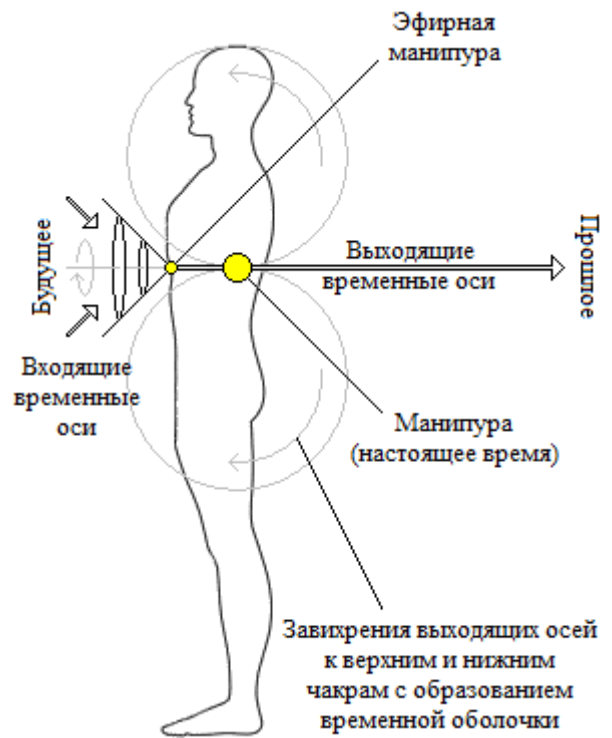

ЗЕЛЁНЫЙ ЦВЕТ

В иерархическом порядке зелёному цвету соответствует нота Фа, а в кольцевом – нота До. Кольцевой порядок помещает этот цвет между дугами окружности, в её нижней точке. Нота До является тоникой октавы, поэтому зелёный цвет характеризует наш физический план, оказывая оздоровительное физиологическое действие: поднимает умственную деятельность, нормализует давление, увеличивает остроту зрения и благотворно влияет на кровеносную систему, что вытекает из его связи с анахатой. Он оказывает гипнотизирующее и болеутоляющее действия – используется целителями для лечения. Кроме того, будучи цветом анахаты, зелёный цвет символизирует начало духовности в человеке и является открывающей нотой 42-й октавы, означая перерождение. Это вступление на Четвёртую Тропу Знания, открывающую путь к Единству. Но не забывайте, что это касается чистого цвета, тогда как все остальные оттенки (замутнённые и с примесью других цветов) означают не столь хвалебные качества, способны развернуть человеческую эволюцию в обратном направлении. К ним относят: хитрость, ревность, зависть, стыд и т.д.

Сердечная чакра (анахата)

Локализация: в центре грудины

Количество лепестков: 12

Цвет: зелёный

Стихия: огонь

Организует жизнедеятельность буддхического тела

Функция: любовь

Блокирующая сила: скорбь, эгоизм

Освобождающая сила: щедрость

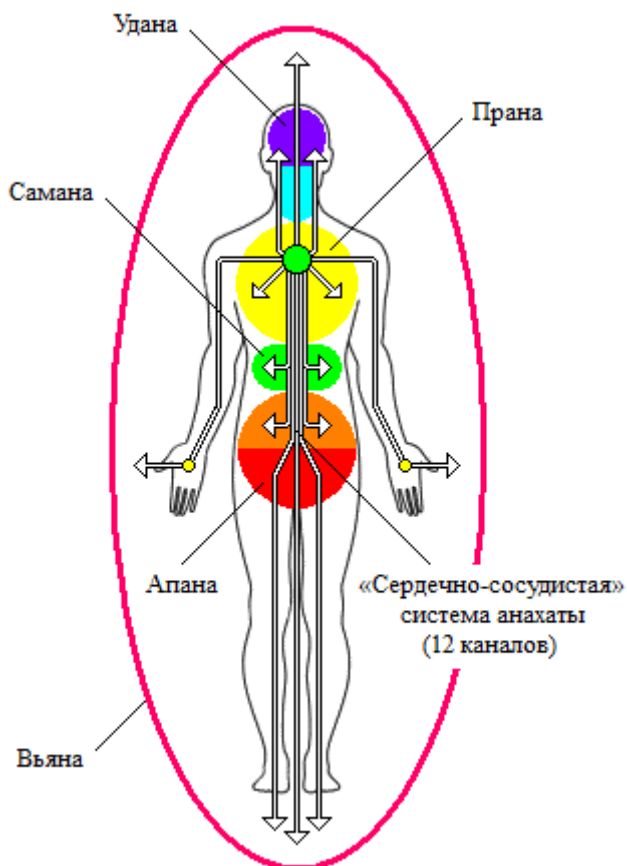

Сердечная чакра (анахата) находится в центре грудины. Из неё выходят двенадцать «артерий», образуя сеть каналов наподобие сердечно-сосудистой системы. Чакра толкает энергию по этим сосудам, как сердце качает кровь по венам. Жёлтый луч (прана), питающий тонкие тела, размещается вокруг сердечной чакры. По этой причине жёлтую энергию, текущую по телу, ошибочно принимают за заслуги манипуры, в то время как это сила сердечного центра, который управляет этим сортом энергии, имея и свой собственный отличающийся цвет. Анахата, или средний дань-тянь в китайских учениях, – посредник между эмоциональным низом – свадхистханой, или нижним дань-тянь, и ментальным верхом – аджной, или верхним дань-тянь. Медитация на сердечной чакре вызывает вибрации воздуха в лёгких. Полости в груди и во всём теле начинают играть роль резонатора, подобно деке. Источник вибрации скрыт в сердце, а является им – непосредственно анахата. Двенадцать спиц излучаются во все стороны, зажигая переплетения энергетических каналов. Ясновидцу эта чакра представляется как пульсирующий источник света, вок-

руг которого, как от металлического шара, метаются молнии, пронзающие плоть, но не причиняющие вреда. Консистенция энергии чакры невесомая, поскольку электричество не имеет веса.

Двенадцать каналов объединяются в пары и совпадают с артериями физического тела: два верхних потока ведут к горловой чакре, смешиваясь с ней, два боковых канала следуют вдоль рук, остальные пары питают лёгкие, пищеварительный тракт, почки и ноги. Имейте в виду, что четвёртая пара действует через манипуру, то есть потоки входят в третью чакру и, смешавшись с её энергией, поступают в брюшную полость. То же самое происходит с пятой парой, соединяющейся со свадхистханой, и с шестой парой, питающей ноги, так как текущая по ним энергия проходит через муладхару. Анахата соответствует буддхическому телу, которое отличается от предыдущих тел, ведь чувствование в нём происходит без прямого контакта с самим объектом, но через чувствование его внутри себя. Она открывает двери к внутреннему голосу, который не всегда можно услышать в повседневной суете. Лечение руками регулируется именно этой чакрой. Её силу используют для создания энергетической кольчуги, покрывающей области праны. То, что стихией анахаты является огонь, делает возможным ритуал очищения ауры и удаления инородных внедрений. Ритуал начинается с того, что человек должен нащупать в центре груди маленькое пламя, от которого ощущается лёгкий жар. Если ощущение не появляется, то зажгите свечу и используйте её пламя для усиления визуализации. Когда ощущение станет устойчивым, распространите его по всей груди, а после, направляя по перечисленным каналам, подожгите им всё тело. Ритм дыхания крайне важен, в особенности во время работы с сердечной чакрой.

ГОЛУБОЙ ЦВЕТ

В иерархическом порядке голубому цвету соответствует нота Соль, а в кольцевом – нота Ре. Кольцевой порядок помещает этот цвет в начало сияющей дуги. Ясновидцы подтвердят, что в голубой цвет, как правило, окрашены религиозные порывы, чувства преданности и покаяния.

Но опасайтесь примесей фанатических намерений, происходящих от эгоизма, придающих ауре замутнённую грязновато-голубую окраску. Голубой цвет – это символ отца-неба (мужа красной матери-земли). Излучаясь во все стороны, он формирует в пространстве атмосферу безопасности и доверия между людьми. Это символ ясного разума, глубокомысленных рассуждений, надежды, преданности любимым, гармонии с окружающими и, конечно же, с самим собой. Голубой цвет – мужской, он противоположен красному, который является цветом двойственным для него.

Горловая чакра (вишуддха)

Локализация: у основания горла

Количество лепестков: 16

Цвет: голубой

Стихия: эфир

Организует жизнедеятельность нирванического тела

Функция: правда

Блокирующая сила: ложь

Освобождающая сила: честность

Горловая чакра (вишуддха) находится в области горла и включает щитовидный и ярёмный центры. Из неё выходят шестнадцать лепестков. В горловой чакре много искрящегося голубого цвета, производящего эффект серебра, похожего на лунный свет. Эта чакра открывает бессмертие. Человек приобретает способность слышать, и хотя это ещё не видение, как на уровне аджны, но и не слепое осязание, каким оно было в анахате. Говорить о чувствах на нирваническом плане бессмысленно, ибо наше сознание не в силах вообразить все те чудеса, которые ожидают нас там. Я упоминал о том, как четырёхмерные астральные чувства превосходят физические, а ментальные – астральные. Чувства буддхического тела совсем иного рода, так как пространство и время для этого плана высочайших форм, перестают иметь значение. Чтобы войти в контакт с кем-то на далёкой планете, люди воспринимают ощущение не с помощью принятой ими волны, а посредством вибрации, возникшей внутри них самих, и достигается это за счёт способности анахаты вызывать чувство вселенского единства. Вишуддха идёт дальше, затрагивая сферы духа.

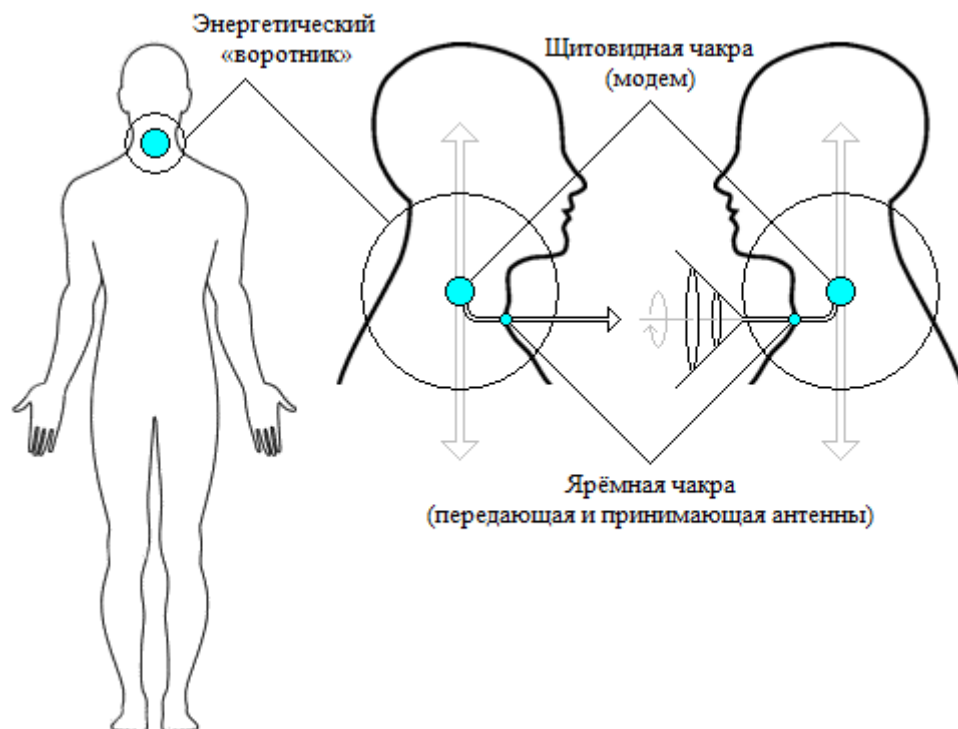

При медитации на горловой чакре отмечаются ощущения схожие с манипурой, поскольку по своей форме она повторяет третий центр в зародышевом состоянии. Вишуддха работает по принципу радиосвязи: на передачу сигнала и его приём. Когда человек произносит слово, пользуясь силой голоса, то соответствующие вибрации возникают в его щитовидной чакре, выступающей в качестве модулятора. После этого сигнал поступает на передающую антенну, которой оказывается центр, расположенный в ярёмной ямке. Этот излучённый сигнал улавливается принимающей антенной слушателя и поступает в его щитовидную чакру, выступающую уже в качестве демодулятора. Щитовидный центр работает как модем – на вход и на выход сигнала. В ярёмной чакре возникает ощущение сверления, хотя это проникновение не сквозное, а направлено в сторону щитовидной чакры. Что касается последнего, то в этом центре возникает слегка удушающее ощущение, как будто образуется «воротник», стягивающий горло и шею. Сфера увеличивается в размерах, но не превышает 25 см. Консистенция энергии лёгкая подобно свету, что соответствует эфирной природе чакры, внешне напоминающей снежинку. В чакре не ощущаются молнии, так как свет настолько невесом, что, кажется, будто осязание исчезло вовсе. Когда человек говорит правду, он усиливает работу вишуддхи, а когда лжёт – запечатывает её. К паранормальным способностям, возникающим у человека при пробуждении горловой чакры, относится, прежде всего, яснослышание – это способность слышать голоса и звуки тонкого мира.

СИНИЙ ЦВЕТ

В иерархическом порядке синему цвету соответствует нота Ля, а в кольцевом – нота Ми. Кольцевой порядок помещает этот цвет в середину сияющей дуги. Действие, которое он оказывает, противоположно красному, хотя его двойственным цветом считается жёлтый. Он вызывает пассивность, ощущение холода, чувство покоя и, как следствие, снижение кровяного давления и замедление пульса, что ведёт к сонливости. Этот цвет мистически связан с представлением о горизонтали и водой, но также – это символ божественности, ведь он – цвет небес, а они – обитель богов. Значения, сопряжённые с ним: благородство, вера и преданность. Для ясновидца чистый синий цвет в ауре человека – это признак его глубокой религиозности и духовной высоты.

Межбровная чакра (аджна)

Локализация: в области между бровей

Количество лепестков: 96

Цвет: синий

Стихия: эфир II

Организует жизнедеятельность паранирванического тела

Функция: истина

Блокирующая сила: иллюзия

Освобождающая сила: вера

Межбровная чакра (аджна) находится в глубине черепа, а в пространстве между бровей – её наружная часть, представляющая эфирный центр. Аджна открывает запредельное знакомство с реальностью, но едва ли найдётся человек, достигший такой высоты. Эта область останется средой обитания духовных сущностей, а появление на ней соседей снизу – исключение из правил. Межбровная чакра выглядит состоящей из двух половинок: первая розового цвета с добавлением жёлтого, а вторая – преимущественно лилово-голубая. Цвета связаны с цветами лучей жизненности, оживляющих её, поэтому в учениях говорится, что центр имеет лишь два лепестка. Если сосредоточиться, то обнаружится, что каждая половина содержит сорок восемь лепестков. Во время медитации возникает ощущение отверстия во лбу, через которое проходит поток. Аджна – это верхний дань-тянь, который насыщается именно через межбровное дыхание, как в

случае грудного для среднего дань-тянь и брюшного дыхания для нижнего дань-тянь. Консистенция энергии легче, чем свет, но глубокая, точно вакуум – тёмный и неподвижный. Межбровная чакра – тоже модем, и раз центр связан с визуальным восприятием, то её работа напоминает телевидение (принципы работы телепатии скрываются за «вдохами» и «выдохами» чакры). Два лепестка излучают потоки вправо и влево, но в виду вращения чакры они искривляются и приобретают вид двух изогнутых рукавов спирали, которая внешней формой напоминает головной убор.

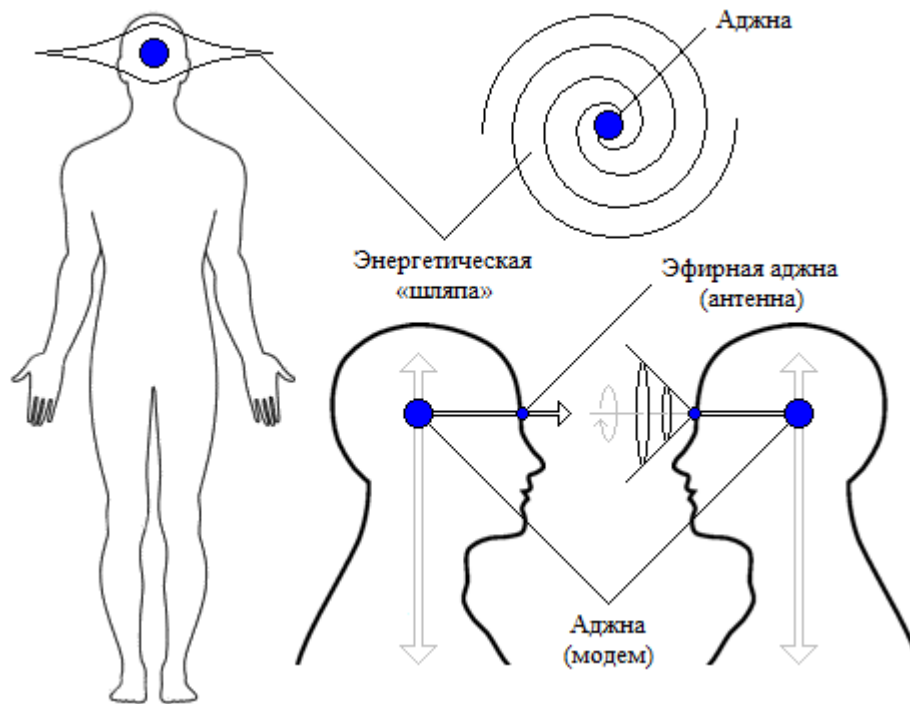

ФИОЛЕТОВЫЙ ЦВЕТ

В иерархическом порядке фиолетовому цвету соответствует нота Си, а в кольцевом – нота Фа. Кольцевой порядок помещает этот цвет на вершину сияющей дуги. Фиолетовый – это цвет Луны, как седьмой планеты, и Сатурна, символизирующего период сна. Он считается оттенком угасания и смерти, поскольку представляет печаль, меланхолию и ощущение душевной депрессии. Фиолетовый цвет ближе всех к чёрному, но не понимайте его как негативный цвет, а физическая гибель не означает смерть, которой не существует вовсе, ибо всё во Вселенной лишь череда трансформаций. Он характеризует освобождение от привязанностей и выход за грани мира.

Макушечная чакра (сахасрара)

Локализация: на макушке головы

Количество лепестков: 972

Цвет: фиолетовый

Стихия: эфир III

Организует жизнедеятельность махапаранирванического тела

Функция: свобода

Блокирующая сила: земные привязанности

Освобождающая сила: потеря, оторванность

Макушечная чакра (сахасрара), расположенная в верхней части головы, – самая блестящая чакра. Из неё выходит 960 лепестков; такой скачок числа спиц объясняется тем, что этот центр

иного рода. Энергетические потоки сахасары – это продолжение лучей, образующих два сходящихся конуса, а её сердцевина⁵⁴ представляет собой золотистый центр, состоящий из двенадцати лепестков, совпадающих с двенадцатью парами черепно-мозговых нервов в теле человека.

Макушечная чакра напоминает по форме двояковыпуклую линзу, поэтому смысл её работы в том же – в проецировании явлений физического плана на тонкий мир, а из него – на наш. На трёх рисунках показаны три действия чакры. На первом рисунке она выполняет функции в обычных условиях, то есть, представлена в едва пробуждённом состоянии. Лучи проходят через лалана-чакру и устремляются по позвоночнику вниз как основной поток, а остальные рассыпаются, образуя фоновое излучение. Лучи – входящие и выходящие – имеют вокруг себя энергетическое поле, придающее конусам, образованным ими, более гладкие очертания. Заряд лучей определяет размер поля, который в свою очередь формирует диаметр «линзы». На втором рисунке видно, что с увеличением энергии лучей выросло и поле воронки, тем самым, увеличив диаметр чакры. Во время медитации сахасара чувствуете, как блюдце на голове, из которого извергается поток, подобно охлаждённой струе воды из гейзера. Вначале она такого же размера, как и другие чакры, но по мере развития духовности в человеке сахасара начинает расти, закрывая верхнюю часть головы: сперва она лишь углубление в эфирном теле, так как через неё втекает сила извне, но когда человек начинает изливать благодать, она развёртывается изнутри наружу, становясь не каналом восприятия, а источником излучения. Теперь она не углубление, а выпуклость, что показано на третьем рисунке, где точка пересечения лучей поднялась выше и раз сахасара не может находиться за пределами тела, то она меняет плоский вид на сферический.

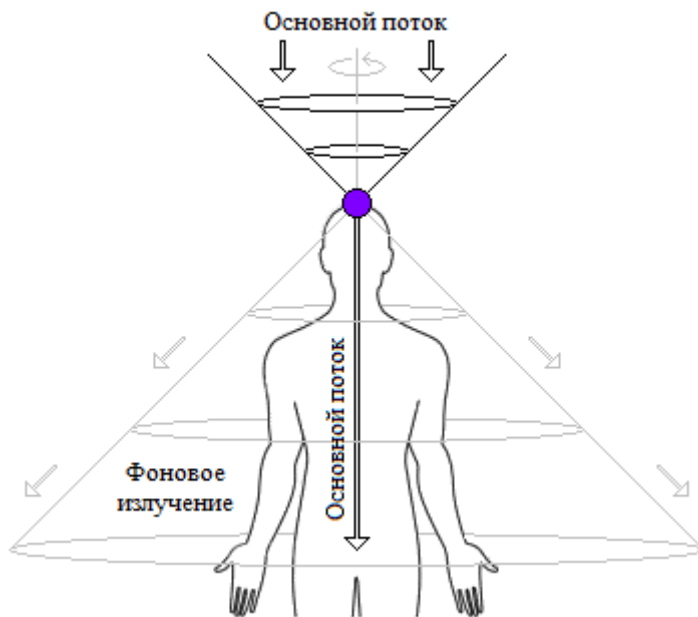
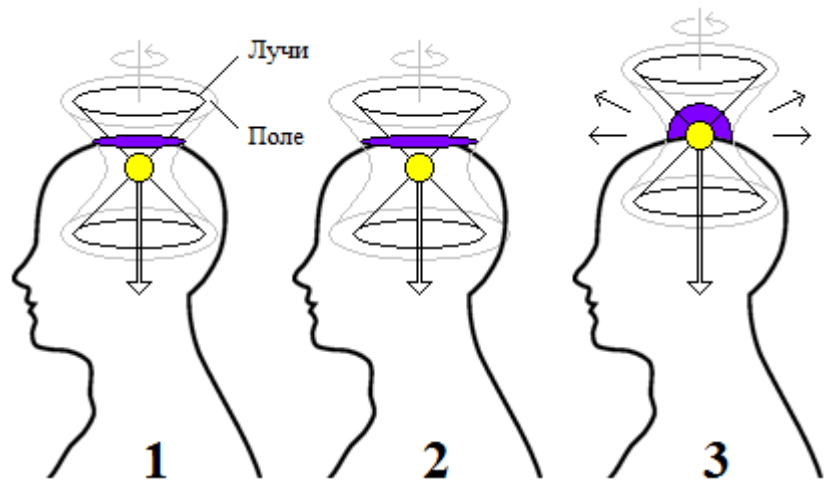

Медитируя на макушечной чакре, человек почувствует просветление. Её краски бывают многоцветными и самыми различными, поскольку она включает в себя все предыдущие оттенки. Иногда ей приписывается белый цвет. Её цвета эфемерны как дымка, а чакра похожа на божественный ореол. Консистенция энергии разреженнее вакуума, это что-то не имеющее подобия в физической реальности. Человек приобретает полное всеведение и возможность свободного выхода в пространства новых размерностей вместо косвенного наблюдения либо работы на тонких планах, используя помощь проводников – астральных существ, духов стихий и различных элементов.

⁵⁴ Лалана-чакра – это энергетический центр, находящийся в сахасаре под двояковыпуклой линзой. Энергия, поступающая из вышележащего плана и поднимающаяся вверх, восходя по позвоночнику, проходит через неё.

МЫСЛЕФОРМЫ

Читатель не раз слышал, что мысли материальны и есть те, кто убедился в этом, но немногие имеют понимание того, что же такое мысль. Наши представления о пространстве связаны с тремя измерениями, а когда мы рисуем, то вообще ограничиваем себя двумя. Дорога, пересекающая поле, по законам перспективы изображается шире на переднем плане и уже на заднем, хотя её ширина неизменна по всей длине, – мы рисуем не так, как оно есть, но как оно представляется. Задача художника заключается в том, чтобы расположением линий на плоскости сообщить то впечатление, которое производит объёмное тело. Но и здесь есть предел – ведь если человек, не видел дерева в живую, то, даже имея фотографию, он получит смутное представление о нём, а если допустить, что её смотрит существо, которое знает два измерения, то выяснится, что передать представление о дереве невозможно, именно эта трудность и возникает при описании мысли.

Аура – это наружная часть облакоподобной материи тонких тел, выступающих за границы физического тела: астрального, ментального и каузального. Эфирное тело тоже имеет ауру, но она принадлежит физическому плану и поэтому трёхмерная. Тела выше буддхического лишены форм. В проявлении того, что зовётся мыслеформами, задействованы ментальные и астральные силы. Ментальное тело составлено из материи своего плана подобно физической плоти, в чей состав входят кристаллы, жидкости, газы, плазма и три вида эфира. Изящество и стремительное движение частиц сообщают ему вид радужного света, и эта красота становится необыкновенно восхитительной и лучистой, по мере того как человек достигает более высокой стадии развития в ходе эволюции. Всякая мысль возбуждает набор соответствующих ей колебаний ментального тела, сопровождая всё это игрой света, сравнимой с блеском солнца в брызгах водопада, правда увеличенной по яркости во много раз. Под действием этого мощного импульса ментальное тело выбрасывает сгусток себя, имеющий вид, соответствующий вызвавшей его вибрации, подобно тому, как на пластине, колеблющейся с определённой частотой, складывается фигура из песка. Чтобы продолжить своё существование этот сгусток собирает из окружающей среды материю аналогичную себе, то есть энергию той же самой частоты, как и у него. Эта отколовшаяся часть представляет полусознательное существо, одушевлённое родившей его идеей, – живую мысль. Чем тоньше атомы материи, входящие в состав такой новорождённой мысли, тем больше будет в ней запас энергии. Львиная доля этой энергии расходуется в соответствии с тем прямым назначением, которым создатель наделил мысль, а остальная рассеивается в виде фонового излучения.

Когда энергия направляется наружу к объектам желаний, подвержена эмоциям или занята сильными страстями, то наша мысль опускается на астральный план. Астральное тело неразвитого человека формирует заметную часть ауры, причём у людей грубого склада оно состоит из более плотной и тяжёлой материи астрального плана. Грязные и тусклые оттенки коричневого, зелёного и красного цветов играют в нём роль первой скрипки. У людей высокого развития это тело состоит из астральной материи тончайших, чистых и ясных цветов, льющихся сквозь него.

Астральное тело образует класс существ, которые схожи строением с мыслеформами ментального плана, но ограничены астральным планом и генерируются разумом под воздействием скрытой в нас животной природы. Эти представители создаются деятельностью низшего ума, выбрасываясь наружу из астрального тела, – это и есть работа разума, подчинённого желаниям. Внутри астрального тела устанавливаются колебания, под действием которых, оно вынуждено выбросить некоторую часть себя сформированную, как и в других случаях, природой вибраций. После рождения этот выброс притягивает к себе похожую элементарную сущность, водящуюся на астральном плане. Телом такой мыслеформе служит та сущность, в которой она воплотилась, а оживляющей душой – вызвавшее её желание. Ментальная энергия, соединённая с желанием, становится силой мыслеформы. Эти образования зовутся искусственными элементами, и весьма распространены, ведь почти все наши мысли в какой-то степени окрашены желаниями. Мысль, как и слово, производит в пространстве колебания и форму, представляя вибрацию











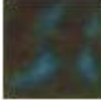

ментального тела, состоящего из материи семи степеней «плотности». Каждая такая разновидность этой материи имеет свойственный лишь ей диапазон вибраций, из-за чего она неосознанно притягивает к себе похожую окружающую материю. Когда человек испытывает внезапную эмоцию, его астральное тело оказывается в состоянии возбуждения, а привычные цвета затмеваются вспышками, соответствующими частоте колебаний той эмоции, которую он испытал. Изменение проходит, и вскоре астральное тело восстанавливает своё привычное состояние, но каждая вспышка производит и долгосрочный эффект, поскольку она примешивает свой оттенок к нормальной окраске астрального тела. Когда люди уступают какой-либо эмоции, то затем для них становится легче уступить ей снова, ведь для астрального тела входит в привычку вибрировать с этой навязанной частотой: с одной стороны, это позволяет совершать духовный рост, вымывая негативные вибрации, а с другой – может вызвать в нас засилье нежелательных колебаний.

Обычно мысли не выглядят простыми: искренняя любовь существует, но чаще оказывается окрашенной эгоизмом, ревностью и страстью. Поэтому если появляются две-три вибрации, то излучаемые волны уже звучат как аккорд. Колебания стремятся воспроизводить самих себя – заставлять предметы резонировать. Когда они воздействуют на чьё-либо ментальное тело, они желают возбудить в нём свой ритм движения. Как вирусы, они пытаются воспроизвести в чужом ментальном теле мысли того же типа, которые возникли в сознании человека пославшего эти вибрации. Расстояние, которое преодолевают ментальные волны, их сила и то воздействие, которое они производят на людей, зависят от энергии мысли. Этим маг похож на оратора, голос которого, через колебания в воздухе, доносит речь до всех, находящихся в пределах слышимости. Как расстояние, на которое проникает голос, зависит от громкости, так и уверенная мысль будет перенесена дальше, чем нерешительная; её чёткость – тоже имеет значение. Вибрации переносят характер мысли, а не её объект, поэтому человек, думающий о чём-то, создаёт волны, вызывающие колебания того же уровня у других людей, вовсе не предлагая им конкретной темы.

Второй эффект, сопровождающий мысль, – это создание мыслеформы. Любой оккультист знает об элементарных сущностях, оживляющих материю ментального и астрального планов. Эта оживлённая материя откликается на влияние мысли или любой другой импульс, посланный ментальным или астральным телами, заключающийся во временную оболочку из этой особенной материи. Подобная мысль на время становится похожа на живое существо, душой которому служит ментальная сила человека, а телом – оживлённая материя. Их называют элементалами.

Три принципа, лежащих в основе создания мыслеформы:

1. Качество мысли определяет цвет.
2. Природа мысли определяет форму.
3. Определённость мысли определяет ясность очертания.

	Высокая духовность (ультрамарин)		Чистое религиозное чувство (насыщенно- голубой)		Служение и поклонение благородному идеалу (светло-голубой)
	Религиозное чувство, смешанное со страхом (грязно-голубой)		Религиозные чувства, смешанные пылкой лю- бовью (фиолетовый)		Эгоистичное религиоз- ное чувство (грязные чёрно-синие разводы)
	Любовь к человечеству (розово-сиреневый)		Чистая любовь (розово-малиновый)		Неэгоистичная любовь (розовый)
	Гордость (ярко-красный)		Чувственность (тёмно- красный, как мясо)		Эгоистичная страсть (разводы тёмно- красного с коричневым)
	Высочайший интеллект (светло-жёлтый)		Сильный интеллект (оранжево-жёлтый)		Низший тип интеллекта (оранжево-охряный)

	Сочувствие, симпатия (зелёный)		Приспособляемость (между зелёным и хаки)		Страх (серо-фиолетовый)
	Гнев (красный)		Ревность (коричневый в красную крапинку)		Злость, ненависть (чёрный)
	Обман (коричневато-серый)		Эгоизм (коричневый)		Депрессия (коричневый, умбра)

Если мысль одного человека связана с другим, то сформированная мыслеформа движется от человека к человеку, и разряжается на его астральном либо ментальном телах. Если человек размышляет о себе или его мысли основаны на личных чувствах, то большинство таких мыслей вертятся вокруг создателя и готовы воздействовать на него, как только он войдёт в состояние сна. Человек, уступающий в течение дня скверным мыслям, может легко забыть о них, пока он занят работой, даже если эти мысли нависают над ним тучей. В этот момент всё его внимание направлено на другие задачи и его астральное тело невосприимчиво к вибрациям отличным от нынешних. Но когда внимание ослабляется, а человек отдыхает, оставляя свой ум свободным, то он может ощутить, как эти вибрации подкрадываются к нему. Обнаруживая это, он считает, что всё это – козни дьявола, но, по правде говоря, то, что кажется ему искушением – реакция на мыслеформы, сотворённые им самим. Люди путешествуют через пространство и во времени, заключённые в ящики, сколоченные из мыслей привычных для них. Каждый человек, смотря на мир сквозь такую пелену, видит всё подкрашенным теми цветами, которые преобладают в ней, поэтому все колебания, достигающие его, идентичны его собственной волне. До тех пор, пока человек не начнёт контролировать мысли и чувства, он никогда не увидит мир таким, какой он есть, ведь все наблюдения будут сделаны им через призму, искажающую реальное положение дел.

Существует три типа мыслеформ:

1. *Мыслеформы, принимающие образ создателя.* Когда человек представляет себя в отдалённом месте или сам желает оказаться там, то он создаёт проекцию похожую на него, которая появляется в задуманном им месте. В таком случае либо наблюдатель должен стать хотя бы на время ясновидящим, чтобы увидеть его образ, либо мыслеформа должна оказаться достаточно сильной, чтобы ей удалось материализоваться, временно собрав вокруг себя материю физического плана. Мысль, образующая такую форму, должна быть чёткой и ясной. В тот момент, когда мысль покидает ментальное тело её создателя, она ничтожно мала и почти сжата до размера точки, но по мере путешествия она собирает вокруг себя достаточное количество схожей астральной материи и вырастает до натуральной величины, к тому времени когда достигнет адреса.

2. *Мыслеформы, принимающие вид какого-либо объекта.* Когда человек вспоминает друга или кого-то из знакомых, из его ментального тела выходит образ этого человека, летающий над ним. Если же человек размышляет о будущем, либо вспоминает что-то из прошлого, то все эти образы также начинают существовать, кружа вокруг создателя. Любой писатель не раз замечал, что однажды созданные им герои (особенно те, характеры которых были проработаны до мелочей в течение нескольких месяцев написания книги) медленно, но верно, будто бы сами, развили собственную волю, увводя сюжет книги по линиям, порой отличающимся от замысла автора. Причина в том, что эти герои реально существуют на протяжении написания автором книги в качестве мыслеформ и, будучи одухотворёнными, могут оказывать прямое воздействие на него.

3. *Мыслеформы, принимающие собственные формы, выражающие присущие им качества в собранной вокруг них материи.* В отличие от первых типов, которые оказываются пластичной ментальной и астральной материями, лишь имитирующими формы физического плана, третий тип – это, прежде всего, четырёхмерные фигуры, характерные ментальному и астральному плану.

Когда мысль – и добрая, и злая – направлена на людей, она ищет в их ауре материю, которая могла бы откликнуться на неё. Любая материя вибрирует с определённой частотой, и если колебания мыслеформы оказываются за пределами волн, на которые реагирует аура, то мыслеформа не производит воздействия. Она лишь отражается с силой пропорциональной энергии, с которой она ударила в неё. Далее – она полетит по только что прочерченной ею магнетической линии, поскольку эта линия обладает минимальным сопротивлением, и ударит в излучившего её мага. Имея в своём астральном теле материю подобную той, из которой и была сотворена им мыслеформа, его аура приводится в соответствующие колебания, и он принимает удар на себя. До тех пор, пока в теле остаётся некоторое количество материи связанной со слабостями и пороками, человек будет открыт для атаки. Контроль мыслей – лучшая профилактика от напастей и бед, ведь вибрации, излучаемые людьми, например, в состоянии испуга, привлекают находящиеся поблизости облака страха, разряжающиеся накопленной в них энергией через муладхару. Мыслеформы, направленные к человеку, производят соответствующий эффект, воспроизводящийся в его ауре, либо отталкиваются от неё. Так мысль любви и защиты создаёт мыслеформу, направляющуюся к объекту любви и защиты, и остающуюся в его ауре, словно щит. Мысль будет искать возможности для выполнения своих задач – и это вовсе не сознательное действие, а слепое следование приданному ею импульсу. Она будет укреплять дружеские силы, воздействующие на его ауру, и ослаблять враждебные атаки. Например, молитва матери о своём ребёнке, попавшем в беду вдали от неё, непременно создаст вокруг него оберегающий круг, хотя она так и не узнает, каким же образом её просьба была услышана, полагая, что её ребёнка защитил Бог⁵⁵.



⁵⁵ Использованы материалы из книги А. Безант, Ч. Ледбитера «Мыслеформы. Сны». – М.: Амрита-Русь, 2013.

ПОЛОЖЕНИЕ

Число базовых положений соответствует семи, тогда как количество основных положений различно в пространствах разных размерностей – их число растёт по мере развёртывания измерений пространства. Но положения и сами семеричны в себе, так как каждое из них, характеризуя отдельный объект, вмещает в себя весь спектр положений, относящихся к семи его элементам.

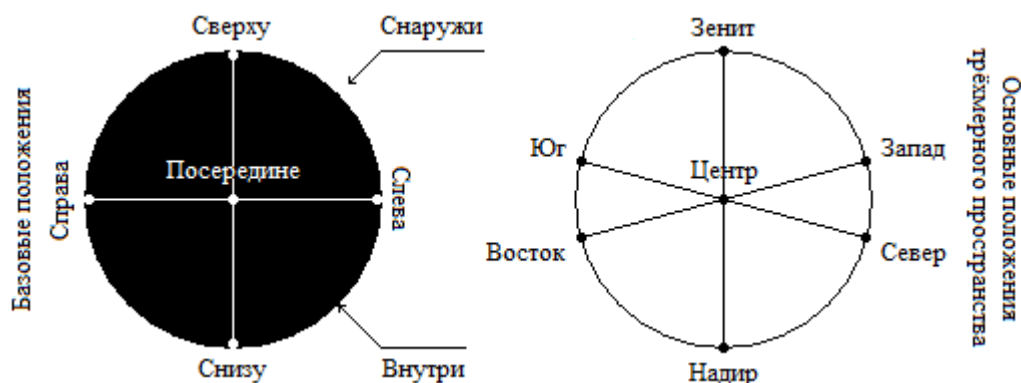



В учении упоминается о «семи Покровах», которые семь концентрических кругов и слоёв Абсолюта. В нижнем зарождается физический мир. Особую роль играют «повсюду» и «нигде», которые Не-Положения, соответственно ∞ и ноль. Три положения – снаружи, внутри и посередине – образуют трёхуровневую Вселенную, а четыре других – справа, слева, сзади и спереди – слагают крест внутри конечного круга. Но явление трёхмерного креста произойдёт, когда к ним добавятся положения сверху и снизу. Ось аппликат в этом случае представляет три части Сына: зенит, центр, надир. Трёхмерный крест – это объединение Сына и Дочери, причём центру соответствует новый сын: он же пересечение осей, седьмая точка. Вспомните белую точку, которая являет белый тригон, образующий с чёрным отражённым тригоном гексагон, в центре которого зарождается точка серого цвета, ведь она уже больше не сердце Майи, а её стопы – физический мир.

На физическом плане, содержащем три измерения, имеется девять основных положений, а именно: семь положений двухмерной плоскости (снаружи, внутри, справа, слева, сзади, спереди, посередине) и два новых (сверху, снизу), добавленные за счёт появления оси аппликат. После добавления четвёртой, пятой и шестой пространственных осей, ими будут по порядку открыты остальные основные положения, а их общее количество возрастет соответственно до 11, 13, 15.

Положение	Род	Некоторые другие соответствия		
Снаружи	Мужской	Истина	Бог	Реальность
Внутри	Женский	Ложь	Творение	Иллюзия
Сверху	Мужской	Небо	Свет	Дух
Снизу	Женский	Земля	Тень	Душа
Посередине	Нейтральный	Ребёнок	Слово	Тело
Справа	Мужской	Мужчина	Мысль	Добро
Слева	Женский	Женщина	Эмоция	Зло

Шесть векторов из точки, или Первого Логоса, которая время и место отсчёта Вселенной, образуют шесть слоёв пространства разных плотностей. Наш мир – между духом и материей. Он – пересечение огненной и водной дуг. Каждый вектор дуален и несёт два значения: начало и конец, или прошлое и будущее. Серединой полуосей считается точка, имеющая нулевые координаты и являющаяся настоящим временем; это семя нашей будущей Вселенной. Нельзя утверждать,

что положение точки совпадает с центром пространства, но в отсутствии иных объектов точка, расположенная в любой области круга без окружности (на заре Дня), считается в центре. За ней последует вторая дифференциация: точка обретает движение. Ныне – это вектор, осеменяющий Девственное Яйцо. Луч обращает бесконечное в конечное, и поэтому в Мировом Яйце на День оживает Зародыш (Майя). Вектора один за другим исходят из центральной точки, а именно от каждой из шести точек сокрытых внутри семеричной точки, где седьмая – первая по пробуждению – всегда остаётся точкой, ведь она принадлежит к временному измерению (настоящее время).

Знак зодиака		Полуось (духовная)	Знак зодиака		Полуось (материальная)
 Макрокосм	Овен	$-X \leftarrow 0$	 Микрокосм	Весы	$0 \rightarrow +X$
	Телец	$-Y \leftarrow 0$		Скорпион	$0 \rightarrow +Y$
	Близнецы	$-Z \leftarrow 0$		Стрелец	$0 \rightarrow +Z$
	Рак	$-U \leftarrow 0$		Козерог	$0 \rightarrow +U$
	Лев	$-V \leftarrow 0$		Водолей	$0 \rightarrow +V$
	Дева	$-W \leftarrow 0$		Рыбы	$0 \rightarrow +W$

Любая линия, выходящая из точки, выражает движение. Начало отрезка представляет его прошлое, а конец – будущее. Роль настоящего отводится середине отрезка, то есть точке между двумя крайними. Отрезок включает два пространственных положения – спереди и сзади, и два временных – позже и раньше. Оси ординат и абсцисс образуют плоскость, разделённую на четверти, которым соответствуют стороны света и периоды времени: времена года, недели месяца, время суток. Пересекаясь, оси слагают крест, в центре которого возникает пятая сила. Значения четырёх рукавов креста – справа, слева, спереди и сзади, или же восток, запад, север и юг. Двенадцать полуосей шестимерного пространства соответствуют месяцам в году, часам дня и ночи, музыкальным тонам и цветам круга. Знак Весов – это точка равновесия, соединяющая макрокосм, образованный из шести первых знаков зодиака, с микрокосмом из пяти последующих. Карта Правосудие в Таро, символ которой Весы, также располагается в середине старших арканов.

Духовный мир		Материальный мир	
Снаружи	Расширение	Внутри	Сжатие
Внутри	Сжатие	Снаружи	Расширение
Сверху	Восхождение	Снизу	Нисхождение
Снизу	Нисхождение	Сверху	Восхождение
Посередине	Неподвижность	Посередине	Неподвижность
Справа	Движение по ч.с.	Слева	Движение против ч.с.
Слева	Движение против ч.с.	Справа	Движение по ч.с.

Имейте в виду, что с точки зрения материального мира духовный мир отражён зеркально. Читать и писать символы подобает, беря в расчёт принцип зеркального отражения. Иначе ритуал будет осуществлён с ошибкой, которая в лучшем случае обернётся холостым выстрелом, а в худшем – навлечёт беду, оказывая воздействие противоположное тому, на которое рассчитывал маг.

СНАРУЖИ

Положение снаружи характеризует внешнюю сторону проявленных вещей – это мужское начало по отношению к женскому началу (внутри). Они оба – одно и то же, переходящее друг в друга. Снаружи внутрь – это процесс материализации с материальной точки зрения в духовном мире, когда Бесконечность создаёт Конечность, которая вначале является точкой, то есть буду-

щей Вселенной, пробуждённой в центре того, что не имеет ни начала, ни конца (круга без окружности). Изнутри наружу – такой же процесс, но с материальной точки зрения в материальном мире. Это – процесс одухотворения низших космических планов, когда материя расширяется во все стороны, чтобы Конечность (Майя), приближаясь к Бесконечности, сама бы стала подобна ей.

Положение	Цвет	Звук	Форма	Число	Время суток
Снаружи	Белый	Безмолвие	○	0	Ночь
Внутри	Чёрный	Слово	•	1	День

ВНУТРИ

Положение внутри характеризует внутреннюю сторону проявленных вещей – это женское начало по отношению к мужскому (снаружи). С одной стороны оно представляется простым, в случае точки, но с другой – включает в себя семь положений (посередине, сверху, снизу, справа, слева, сзади и спереди), зовущиеся Семью Сынами Тьмы. Это положение относится к дифференциациям Абсолюта – ко всему тому, где существует понятие формы, в отличие от «снаружи», которое чаще всего символизирует то, что предшествует первой дифференциации, то есть характеризует Первопричину, Не-Проявленное Бесконечное. Внутри – это первая дифференциация от снаружи, которой соответствуют ноль, Не-Бытие, Тьма, Безмолвие – атрибуты Абсолюта.

ПОСЕРЕДИНЕ

Положение посередине характеризует и высшую, и низшую дифференциации Бога – оно и первое, и седьмое, что соответственно либо белая точка от нуля как Бытие из бездны Не-Бытия, либо серая точка (физический план) внутри двух скрещенных тригонов духа и материи – мужчины и женщины. Это положение подобно «внутри» с той разницей, что у него нет двойственного положения. Кроме того, его может занять любая фигура, находящаяся в центре относительно окружающих её форм, и чаще это – точка, которая бывает чёрного, белого или серого цвета.

СВЕРХУ

Положение сверху характеризует наиболее утончённое из двух состояний – это мужское начало, расположенное над женским началом (снизу). Когда что-либо находится сверху, то оно представляет дух как высший аспект, а что-либо снизу – материю как низший аспект, или тень. Все знаки, печати и символы, расположенные в верхней части ритуального рисунка, обладают господством над содержимым нижней. Маг не только выбирает символы подходящей формы, в нужном числе, звучании или цвете, но и размещает их в порядке согласно задачам отведённым им.

СНИЗУ

Положение снизу характеризует наиболее сгущённое из состояний. Первая дифференциация от Отца – Матерь, которая родила Сына. «Когда Сын отделяется от Матери, он становится

Отцом»⁵⁶. Именно союз Матери и Сына, как женское и мужское начала, породят Дочь, которая затем станет женой Сына. Отец, от которого происходит Мать, не мужское начало, ведь он гермафродит от бесполого Бога. Поэтому в десятичной системе счисления первым мужским числом считается тройка, а не единица (как в случае с восьмеричной), поскольку 1_{10} соответствует -0_8 .



СПРАВА

Положение справа характеризует активное из двух состояний вещей. Это мужское начало, размещённое справа от женского начала (слева). Как и предыдущие пары положений, эта пара тоже выражает полярность. Магические атрибуты, такие как символы, расположенные с правой стороны, проявляют активность по отношению к изображениям с левой стороны, которая более инертна. Левая половина представляет пассивный женский аспект, правая – мужской, как Инь и Ян.

СЛЕВА

















Положение слева характеризует пассивность. Это женское начало, размещённое слева от мужского начала. Если предыдущая пара описывала высший и низший аспекты, или же истинную и отражённую части, то эта пара выражает двойственность обеих частей вещи. Правая часть тяготеет к причине, а левая – к следствию. Так, например, первый человек сотворён по образу богов и был мужчиной, а вторая половина – женщина – взята от земли. Четыре положения определяют области для мужской и женской половин внутри мужского начала (верхняя и нижняя части правого полукруга) и половин в женском начале (верхняя и нижняя части левого полукруга), как половины сияющей и теневой дуг. Окружающий мир представлен через призму деления, и каждое положение в нём соотносится с той или иной вещью, которая оказывает на нас активное или пассивное воздействие. Наружное пространство – это Тьма, а её внутреннее пространство – Вселенная (Свет). Небо – это место богов, а Земля – дом людей. Левая сторона мира подчиняется Луне, а правая – Солнцу: первая символизирует ночь и сон, вторая – мудрость и день. Человек, будучи пентаграммой, находится в центре креста, ощущая на себе влияние четырёх земных сил.



⁵⁶ Е.П. Блаватская «Тайная доктрина» Т. 1. – М.: Эксмо, 2005. – С. 154.

ФОРМА

Геометрия – одна из первых наук, произошедшая из Древней Религии, а пять правильных многогранников были известны людям с первобытных времён. Платон сопоставил каждую из четырёх стихий определённому многограннику: огонь характеризовал тетраэдр, воздух – октаэдр, вода – икосаэдр, а земля – куб. О додекаэдре он ограничился замечанием: «его Бог определил для Вселенной и прибегнул к нему в качестве образца». Его ученик Аристотель добавил пятый элемент – эфир, указав, что небеса сделаны из него, хотя он и не сопоставлял его додекаэдру.

План	Вечность ⁵⁷						
	1-я	2-я	3-я	4-я	5-я	6-я	7-я
Махапаранирванический							
Паранирванический							
Нирванический							
Буддхический							
Ментальный							
Астральный							
Физический							

Время и пространство неделимы – они первые дифференциации от Абсолюта, причём вначале появляется временное измерение, представляющее точку, а затем и пространство – результат трансформации энергии Слова. Объединение времени и пространства даёт Зародыш Жизни, осеменённый Мозгом Отца и зреющий в Лоне Матери. Это вектор, или стебель, прорастающий из точки. Для перехода во второе измерение концы отрезка замыкаются, образуя Сына, тригон. Затем последует Дочь – тетраэдр, и так далее, пока в Мировом Яйце не будут проявлены шесть измерений пространства и одно временное. У каждой из семи дифференциаций имеется базовая форма, и они же – Семь Сыновей Дня. Базовые формы являются кирпичиками для собственных размерностей, поэтому остальные формы соотносятся с ними, повторяя их свойства. Тетраэдр – это базовая форма для Вселенной, находящейся в Четвёртой Вечности. Во время Пятой пространство физического плана увеличится на одно измерение. Сейчас четырёхмерное пространство у астрального плана, ментальный – пятимерен, а буддхический включает все шесть измерений; нижележащий план приходится тенью вышележащего, поэтому он на размерность ниже. В Первой, Второй и Третьей Вечностях размерности пространства физического плана соответствовали числам 0, 1 и 2. Фактически мир (привычный для нас) существует начиная с Четвёртой Вечности, как и все существа, получившие плотное тело начиная с Четвёртого Круга на глобусе D.

САКРАЛЬНАЯ ГЕОМЕТРИЯ

Число фигур огромно, как множество чисел, и подобно тому как многие из чисел – сумма меньших, так и более сложные фигуры – это результат соединения базовых форм. Базовые фор-







⁵⁷ В период Первой Вечности махапаранирванический план, будучи первой дифференциацией от Абсолюта, уже представлял собой совершенство. Остальным предстояло достигнуть этого в будущем. Во Второй Вечности совершенства достиг паранирванический план, в то время как первый воссоединился с Абсолютом, так как он больше не обладал формой как таковой. В настоящий момент бесформенны уже три высших плана.

мы используются чаще по причине их энергетической стабильности. Все остальные – правильные, полуправильные и неправильные – оказываются подходящими в редких случаях. Но сколь бы сложна ни была форма, она всегда может быть вписана в границы её n -сферы, Лона Матери. Форма – это признак иллюзии: там, где заканчивается иллюзия – исчезает и понятие формы. Её отсутствие – это начало Абсолютной Реальности – Не-Формы (круга без окружности). Эволюция, по сути, бесконечная цепь переходов от причины к следствию, от простой к сложной форме.

Пространство-время	Кол-во измерений пространства	Базовая форма	
1	0	*	Точка одна, так как она начало и всегда едина
2	1 (ось X)	—	Отрезок (одномерный) образуют две точки
3	2 (оси XY)		Тригон (двухмерный) образуют три отрезка
4	3 (оси XYZ)		Тетраэдр (трёхмерный) образуют четыре тригона
5	4 (оси XYZU)		Петахорон (четырёхмерный) образуют пять тетраэдров
6	5 (оси XYZUV)		Гексатерон (пятимерный) образуют шесть петахоронов
7	6 (оси XYZUVW)		Септапетон (шестимерный) образуют семь гексатеронов



Первое многообразие форм принадлежит к нулевому пространству, чья единственная фигура – это точка, и хотя точка – есть то, часть чего ничего и неделима, она содержит в себе семь точек, различающихся по характеру магических сил и выражаемых посредством музыкальных нот.

Второе многообразие – одномерные формы, протянутые в пространстве-времени. Они выражаются посредством натуральных чисел. Фигуры этого многообразия – отрезки внутри прямой. Когда прямая, искривляясь, выходит за рамки своего пространства, а её концы замыкаются, то она превращается в окружность (тривиальный узел). Первая одномерная форма – отрезок из двух точек. Черта символы, маги определяют пределы действия энергий, возводят барьеры и направляют течения сил. Линии, петли и узлы – это проводники, подобные проводам, несущим ток.















Правильный многоугольник						...	
	Тригон	Тетрагон	Пентагон	Гексагон	Септагон	...	Круг
0-граней (вершин)	3	4	5	6	7	...	∞
1-граней (сторон)	3	4	5	6	7	...	∞

Многоугольники – это многообразие замкнутых двухмерных форм, принадлежащих плоскости. Представляя аккорд, они могут быть начертаны на стене, земле или другой поверхности. Для ясности разделим их все на три категории: вогнутые, скрещенные и выпуклые. Вогнутые и скрещенные – сумма двух и более выпуклых фигур, как составные числа являются суммой простых. Третья категория плоских форм используется чаще, и здесь следует провести параллель с рациональными числами, а вогнутые и скрещенные соответствуют иррациональным. Количество натуральных чисел бесконечно, но все они происходят от семи базовых чисел. Любая выпуклая фигура раскладывается таким же образом, являясь соединением двух и более форм. Фигура содержит максимум силы, когда достигает симметрии правильного многоугольника. Все вогнутые формы разделяются по количеству углов, определяющих число их активных сил, и по симметрии, указывающей на способность сохранять свойства во время вращения. Круг неизменен при взгляде на него с любой из его сторон, поэтому он – совершенный многоугольник и символ Абсолюта среди двухмерных форм. Облик квадрата сохраняется при поворотах на 90° . Первый

признак учитывает число нот в аккорде, образуя тригон, тетрагон, пентагон и т.д. Второй признак делит выпуклые многоугольники на три группы – неправильные, полуправильные и правильные. Две первые группы почти не применяются в ритуалах, так как низкая симметрия лишает их формы силы. Проводя аналогии с числами, полуправильным и неправильным многоугольникам соответствуют простые и сложные дроби, а правильным – натуральные числа. Правильный многоугольник – это плоская форма с максимальной симметрией, стороны и углы которой равны. Первый такой многоугольник – тригон, состоящий из трёх точек и образованный увеличенным трезвучием. Множество правильных многоугольников бесконечно, как натуральные числа. С одной стороны их окаймляет круг без окружности, который ничто, а с другой – круг, который всё.

Звёздчатый октаэдр	Звёздчатый додекаэдр			Звёздчатый икосаэдр	Другие формы
					
Соединение двух тетраэдров	Малый звёздчатый додекаэдр	Большой додекаэдр	Большой звёздчатый додекаэдр	Большой икосаэдр	Соединение пяти тетраэдров

Многогранники – это тела, поверхность которых составлена из многоугольников. Многогранники делятся на две группы: невыпуклые и выпуклые. Первые практически не представляют интереса из-за низкой степени симметрии, хотя это касается только неправильных тел, ведь внутри категории есть фигуры с высокой симметрией. Одно из таких исключений – звёздчатый октаэдр, имеющий связь со звездой Давида, как её трёхмерный эквивалент. Из звёздчатых форм используются шесть фигур – четыре тела Кеплера-Пуансо, и переплетения двух и пяти тетраэдров.







Полуправильный многогранник				
				
Кубооктаэдр	Икосододекаэдр	Ромбокубооктаэдр	Курносый куб	Курносый додекаэдр
				
Ромбоикосо-додекаэдр	Ромбоусечённый кубооктаэдр	Ромбоусечённый икосододекаэдр	Усечённый додекаэдр	Усечённый икосаэдр
				
Усечённый тетраэдр	Усечённый куб	Усечённый октаэдр	Усечённый додекаэдр	Усечённый икосаэдр

Выпуклые многогранники образуют типы: неправильные, полуправильные и правильные. Неправильные многогранники непопулярны в ритуалах, но даже в этом хаосе встречаются тела с малой симметрией, пройти мимо которых было бы упущением. Неправильные многогранники подразделяются на два семейства: 1) пирамиды и бипирамиды; 2) призмы и антипризмы. Гово-

ря о пирамидах, следует упомянуть, что все они являются производными тетраэдра, от которого образуются пирамиды с прочими многоугольниками в основании, вплоть до конуса. Остальные типы пирамид – произвольная, прямоугольная и усечённая – почти не обладают симметрией. Путём соединения гексаэдров образуются призмы с большими многоугольниками в основании, вплоть до цилиндра. Антипризма – это многогранник, у которого две параллельные грани – одинаковые многоугольники, а боковые – тригоны. Простейшей антипризмой считается октаэдр.

Правильный многогранник					
	Тетраэдр	Гексаэдр	Октаэдр	Додекаэдр	Икосаэдр
0-граней (вершин)	4	8	6	20	12
1-граней (рёбер)	6	12	12	30	30
2-граней (граней)	4	6	8	12	20
Кол-во рёбер, примыкающих к вершине	3	3	4	3	5
Кол-во сторон у грани	3	4	3	5	3

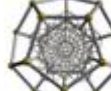
Архимедовы тела – это полуправильные многогранники, два из которых не являются зеркально-симметричными, поэтому имеют правый и левый виды, применяемые в разных случаях. Пять правильных тел: тетраэдр, гексаэдр, октаэдр, додекаэдр и икосаэдр. Это выпуклые формы, гранями которых выступают три простейших правильных многоугольника – тригон, тетрагон и пентагон, а в каждой из вершин любой формы сходится одинаковое число рёбер (от трёх до пяти).

Правильный четырёхмерный многогранник						
	Пентахорон	Октахорон	Гексадекахорон	Икоситетракорон	Гекатоникосахорон	Гексакосихорон
0-граней (вершин)	5	16	8	24	600	120
1-граней (рёбер)	10	32	24	96	1200	720
2-граней (граней)	10	24	32	96	720	1200
3-граней (ячеек)	5	8	16	24	120	600

Многогранники n -размерностей ($n \geq 4$) представляют многообразие вогнутых и выпуклых n -гипертел. Количество правильных четырёхмерных гипертел соответствует шести, а в пяти- и в шестимерном мирах их по три – n -симплекс, n -октаэдр и n -куб. Но где искать эти измерения? В силу независящих от нас причин частицы физического плана локализованы на трёхмерном листе пространства, который они не могут покинуть; эта брана и есть наша Вселенная, а так как человек тоже состоит из трёхмерных частиц, то он неспособен заглянуть куда-то вовне. В первый день Пятой Вечности наша Вселенная (такой, какой мы её знаем) исчезнет, чтобы, пережив метаморфозу, возродиться вновь, но ещё более совершенной, чем мы могли бы представить себе.

Правильный пяти- и шестимерный многогранник	0-граней (вершин)	1-граней (рёбер)	2-граней (граней)	3-граней (ячеек)	4-граней (гипертел)	5-граней (ультрател)
Гексатерон	6	15	20	15	6	
Декатерон	32	80	80	40	10	
Триаконтадигитерон	10	40	80	80	32	
Септапетон	7	21	35	35	21	7
Додекапетон	64	192	240	160	60	12
Гексаконтитетрапетон	12	60	160	240	192	64

Последовательность форм, составляющих ряд правильных n -многогранников, неслучайна. Двухмерные фигуры начинаются с тригона, имеющего самую низкую степень симметрии, ведь он выглядит одинаково только при поворотах на 120° , у квадрата четвёртая степень симметрии, у пентагона – пятая и т.д. То же касается очерёдности объёмных тел – тетраэдр, гексаэдр, октаэдр, додекаэдр и икосаэдр, ведь число их граней: 4, 6, 8, 12 и 20; число растёт, стремясь к шару. Впервые проявляясь в пространстве из точки, форма выглядит как отрезок, который в течение Первой Вечности наращивает длину и достигает бесконечной прямой. Затем – форма входит в состояние сна, после чего она пробуждается не вся целиком, но часть её, к которой добавляется новая точка, переводя её семя на новый виток эволюции. В третьем цикле зарождается плоская форма, которая, достигнув состояния круга, откроет дорогу телам. Процесс длится до тех пор, пока не будут проявлены все семь измерений пространства-времени и пока форма не примерит «одежды» 6-круга – последней из ступеней на эволюционной лестнице Бытия, за которой следует новый жизненный период, в котором форма, вливаясь, воссоединится с потоком Вечности.

ДВОЙСТВЕННЫЕ ФОРМЫ

Между духовным миром и материальным существует разница – числа несут иной знак, положения перевёрнуты, а цвета инвертированы. Для перехода одной фигуры в двойственную ей форму, вторая должна находиться внутри первой – и наоборот, осуществляя нисхождение и подъём. Каждой грани многогранника соответствует вершина двойственного, а каждой вершине исходного – грань двойственного. Обе формы – это две разные фигуры, присутствующие в духовном и материальном мирах, поэтому двойственную форму нельзя считать перевёрнутой. Наиболее материальным из многогранников считается куб – это символ материального мира, а двойственный ему октаэдр – духовного мира, но с точки зрения материального мира куб, будучи в духовном мире, не будет выглядеть как октаэдр, а лишь как перевёрнутый куб.

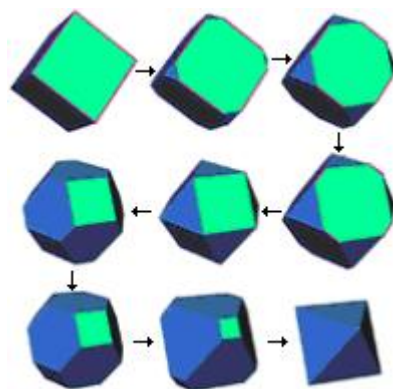
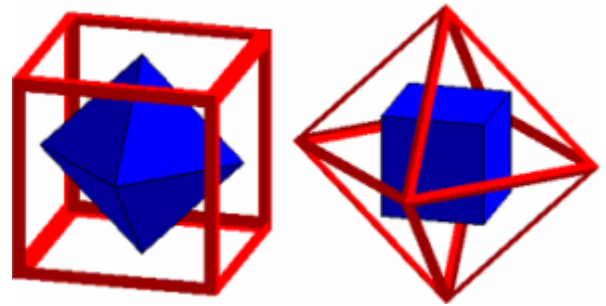

Как цвета, смешиваясь, образуют новые, так и фигуры переходят друг в друга под действием приложенной к ним силы. Этот процесс называется трансформацией формы с помощью изменения ориентации природных либо искусственных сил, заложенных в неё. На рисунке показано как гексаэдр превращается в октаэдр. Три из девяти форм – Архимедовы тела (усечённый куб, кубооктаэдр и усечённый октаэдр), две – Платоновы тела, а четыре остальных – неправильные многогранники. Используя многогранник, читателю необходимо мысленно представлять себе его двойника, находящегося внутри формы, аналогично душе, оживляющей тело.

ВЕРШИНЫ, РЁБРА И ГРАНИ

Любая форма – это организм, включающий пересекающиеся грани, рёбра и стороны; и каждую её конкретную часть – вершину, рёбро, n -грань, надо воспринимать как отдельный орган. В таблице ниже представлен ряд закономерностей, которыми переплетены семь базовых фигур: 1) строки образованы симметричными рядами чисел (без учёта начальной единицы); 2) первый столбец – это последовательный ряд чисел, а у второго, третьего и далее до седьмого – разность

между соседними числами соответствует числовому ряду предыдущего столбца; 3) диагонали чисел составлены из фигурных чисел базовых форм. Большую диагональ составляют точечные числа, вторую – линейные числа (2, 3, 4, 5, 6, 7), третью – тригональные числа (3, 6, 10, 15, 21), четвёртую – тетраэдрические числа (4, 10, 20, 35), пятую – пентахорональные числа (5, 15, 35) и т.д.

Базовая форма	Кол-во n -граней						
	·	—	△	⊠	⬠	⬡	⬢
·	1						
—	2	1					
△	3	3	1				
⊠	4	6	4	1			
⬠	5	10	10	5	1		
⬡	6	15	20	15	6	1	
⬢	7	21	35	35	21	7	1

Вершина – это центр, в котором сфокусирована сила, выраженная числом, звуком, цветом, а также это источник, из которого бьёт энергия, черпающая из кладовых Абсолюта. Сорок девять точек суть семи сил, или по семь на семи планах. Для стабильности формы требуется симметрия, которой в большей степени обладают правильные n -многогранники. Причина образования полуправильных и неправильных фигур кроется в дисбалансе сил. В организме формы под вершинами понимаются точки отсчёта, определяющие её внешний вид и все присущие свойства.

Ребро – проводник, по которому струится энергия от вершины к вершине, подобно потоку воды. Представьте себе кровеносную систему, по которой течёт кровь: энергия в форме подобна этому флюиду, который бежит по венам и питает каждую клетку нашего тела. Артериальные и венозные сосуды представляют две дуги окружности – сияющую и тeneвую, где одна порождает белое, а другая – чёрное. Одна – это энергия очищенная, а другая – загрязнённая. Рёбра исполняют функцию проводов, поэтому обязательное условие – замкнутость фигуры. Рёбра проводят энергию через все вершины – от первой и до последней, и вновь к первой, возвращаясь в исходную позицию, как бы замыкая электрический контур и придавая форме завершённый вид. Это похоже на художника, который, не отрывая кисть от холста, рисует фигуру одной линией. Первый мазок отмечает точку, второй – отрезок, третий – тригон, за которым последует тетраэдр.

Грань – это конденсатор энергии, приёмник и передатчик силы, похожий на колеблющийся барабан (двуугольников не бывает, как не существует и аккордов из двух нот). В использовании двух фигур с одинаковым числом вершин, но находящихся в разных размерностях, имеются различия, ведь область их применения определяется не только числом вершин, но также размерностью формы и её ориентацией в пространстве. Например, у тетрагона и тетраэдра по четыре вершины, хотя между ними существенная разница. Вершины тетрагона пребывают в двух измерениях, принадлежа плоскости, тогда как тетраэдр охватывает и третье измерение, так как его верхний звук принадлежит ноте другой октавы. Диапазон тетраэдра включает ноты двух октав, вступая в резонанс с большим интервалом вибраций, позволяя работать и с более широким спектром сил. Но это преимущество станет препятствием при вызывании к четырём силам, лежащим на одном уровне, где лучше справится тетрагон. Точка – это источник силы, и не более того. Она может лишь рассеивать энергию, ибо для её направления необходимы русла (рёбра), но и линии, расположенные хаотично, тоже устремляют силы в никуда. Фигура проявляется лишь тогда, когда линии образуют замкнутую форму – грань, или сосуд, годный быть вместилищем сил.

Форма	Время (мужское начало)	Пространство (женское начало)
Точка	-	-
Линия	Точка	Длина (L)
Многоугольник	Периметр (P)	Площадь (S)
Многогранник	Площадь (S)	Объём (V)
Многогранник (четырёхмерный)	Объём (V)	Гиперобъём (H)
Многогранник (пятимерный)	Гиперобъём (H)	Ультраобъём (U)
Многогранник (шестимерный)	Ультраобъём (U)	Суперобъём (SU)

Как всё в мире имеет двойственность, так и форма – медаль с двумя сторонами: внешней и внутренней; это означает периметр и площадь для плоских форм, или площадь и объём для тел. Фигура содержит мужскую и женскую половины: первая – это Мозг Отца, вторая – Лоно Матери.

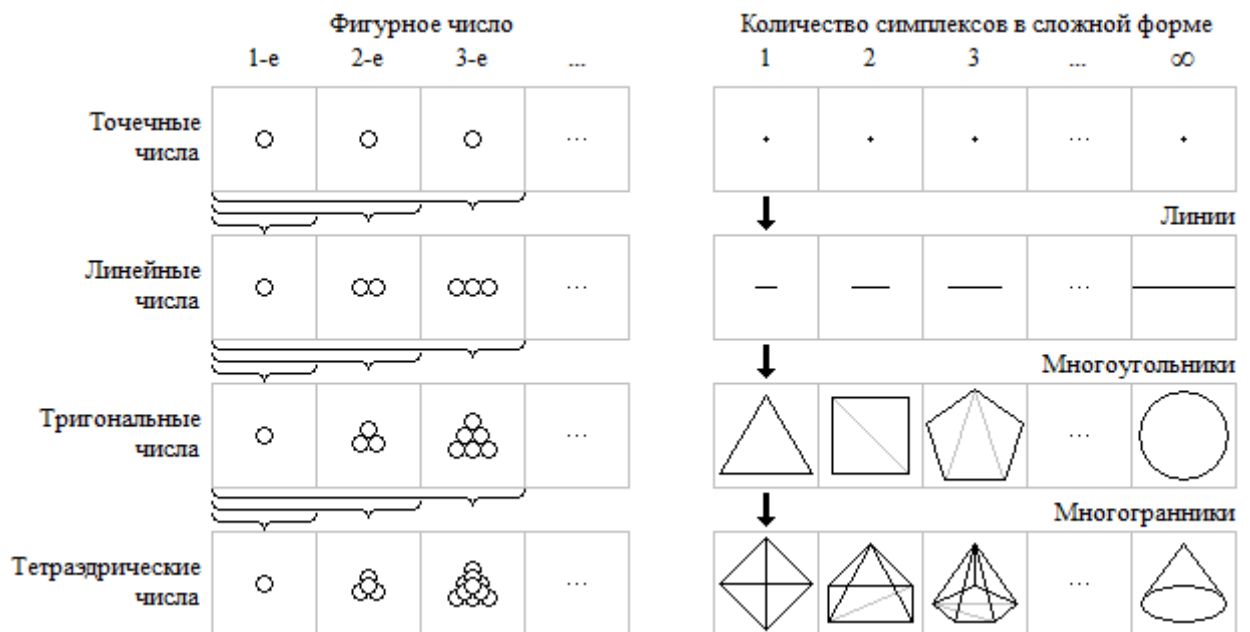

Все фигуры происходят из форм, которые предшествовали им и принадлежали пространствам на одну размерность ниже. Чтобы понять, как одна форма переходит в другую, вспомните фигурные числа, где множество точек обретает различный вид. В первой строке представлено множество точек внутри одной, которое выглядит будто одна и та же точка. Во второй строке с появлением измерения формы принимают вид отрезков. Как ряд чисел образуется за счёт прибавления единицы, так и с возрастанием числа точек увеличивается длина отрезка. Опускаясь строкой ниже, видно, что точка и отрезок создают первую плоскую форму. Поочерёдным складыванием одномерных чисел получают треугольные числа, из которых складываются тетраэдры. Изучим горизонтальную иерархию, по окончании которой форма станет совершенной. Первая строка раскрывает одну из тайн, ведь в ней показано единство точки, в которой сокрыто множество других точек, подобно тому как Вселенная была рождена из точки в состоянии сингулярности. Линейные формы происходят от отрезка из двух точек, где два таких отрезка образуют отрезок из трёх точек. Три первичных отрезка складываются в тригон, который с добавлением четвёртой точки становится тетрагоном, состоящим из двух треугольников, а с пятой – пентагоном. Такая же ситуация с тетраэдром, который в зависимости от выбранной для него эволюционной ветви становится конусом, биконусом, цилиндром или шаром. Правило строения формы звучит так: *какой бы ни была форма – симметричной или асимметричной, выпуклой или вогнутой – она всегда дезинтегрируется на некоторое число симплексов своей размерности, которые раскладываются на некоторое число симплексов предыдущей размерности, и так до точки.*

ЭВОЛЮЦИЯ ФОРМЫ И ЕЁ ВРАЩЕНИЕ

Движение – сама жизнь и причина происходящих в мире трансформаций. Вращение определяет ход формы по эволюционной лестнице, имеющей вид окружности. По её теневой, левой дуге фигуры нисходят, материализуются, а по правой сияющей – восходят, завершая путешествие. Дыхание поочередно проходит через все размерности пространства, облекаясь в семь базовых форм; эти типы пространства складываются в ожерелье, образуя круг. Те же самые процессы происходили и в начале земной цепи существ, населивших планету. Первыми появились три элементарных царства – высшее ментальное, низшее ментальное и астральное, которые существуют и сегодня, но не имеют оболочек, ведь они никогда не воплощались на физическом плане. Эти царства лежат на теневой дуге и ведут к четвёртому – минеральному, расположенному в нижней точке круга. Затем следует процесс одухотворения: от камней возникает растительное царство, от него – животное и, наконец, человеческое. Люди – венец земной эволюционной цепи.



Движение созидания – это движение по часовой стрелке. Обратное, есть сила разрушения, которое используется, когда события обращаются вспять, и этот процесс – противоестественен. Помимо внешнего движения, которое похоже на вращение Земли вокруг Солнца, имеется внутреннее – это вращение вокруг своей оси симметрии. Оно пересекается с предыдущим делением, так как в зависимости от ориентации формы в пространстве могут меняться её свойства. Внешнее вращение вызывает перемены количественного характера, а внутреннее – качественного. Подобно орбитальному бегу, форма вращается либо по часовой стрелке, что наделяет её созидательной ролью в ритуале, либо против неё – приумножая разрушительную силу. Движение и вращение – дыхание жизни – это её суть и главный атрибут, поэтому нельзя воспринимать форму как неподвижный объект, ведь даже звёзды несутся на огромных скоростях, а вместе с ними мы.

АУРА

Хотя тонкие тела на 99% находятся в пределах плотного, но на 1% они всё же распространяются на некоторое расстояние вокруг него, зависящее от ступени, на которой стоит человек. Эта облакоподобная материя называется аурой. Диаметр возрастает от низшего к высшему проводнику, то есть от физического к буддхическому, выше которого формы не существует вовсе. Закон проникновения един, и подтверждение тому – способность к взаимопроникновению между стихиями. Если взять физический план, то земля соотносится с твёрдым веществом, вода – с жидкостью, воздух – с паром и газом, а огонь – с четвёртым агрегатным состоянием (пламенем, плазмой и молнией). Все они входят в состав плотного тела, тогда как три вида эфира образуют эфирного двойника, символ которого белый треугольник – противоположный «квадрату» тела. Подобное строение имеют и прочие шесть планов и тел; и те, и другие подразделяются на семь уровней, соответствующих семи стихиям. Чтобы понять каким образом материя располагается

внутри тел, приведу пример. Допустим, что перед нами сосуд, в который закачан инертный газ. Естественно, что он будет располагаться равномерно относительно объёма сосуда. Если налить в сосуд воду то, она займёт нижнюю часть сосуда, в то время как вытесненный ею газ поднимется вверх. Но очевидно и то, что некоторое количество газа будет растворено в воде, а это значит, что газ по-прежнему будет наполнять всё пространство. Подбросим в сосуд горсть камней, которые опустятся на дно. Из-за грубой формы между ними остаются пустоты, которые заполнит вода, так же и атомы высших тел заполняют вакуум между грубыми частицами низших тел. Медленные вибрации, подобно камням, опускаются к ногам – их цвета более грязные и тёмные. Быстрые вибрации, подобно воздуху, поднимаются высоко вверх, окружая голову, шею и плечи.

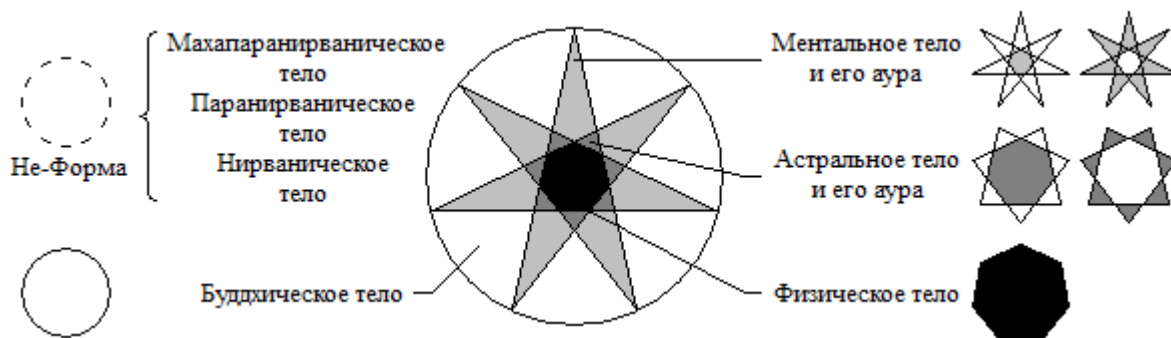

Человек, как и всякое существо, включая неодушевлённую природу, представляет конструкцию из матрёшек⁵⁸. Этот принцип работает и на уровне геометрических форм. Любая фигура имеет рёбра и если продолжить их, представляя уходящими вдаль, то она окажется внутри звёздчатой формы. Её едва ли можно называть «тонким телом» фигуры в широком смысле, но именно через неё осуществляется работа с вышележащим планом и телом. Пентаграмма и гексаграмма оказывают влияние на астральном уровне, а пентагон и гексагон, заключённые внутри них, – на физическом. Тригон и тетрагон работают только с физической материей. Для работы на ментальном плане требуется септагон, так как он имеет больше одной звёздчатой формы. Круг, очерченный вокруг фигур, – это тоже магический элемент, определяющий пределы ауры, представляя буддхическое тело человека. Это символ Лона Матери, поскольку в нём рождается и умирает каждая форма Бытия. Затем должны последовать ещё три внешних круга, в которые был бы вписан этот, однако, раз уж все они – Не-Форма, то не представляется возможным изобразить их на бумаге. Магические ритуалы проводятся в круге, который служит и символом веры, действующим как сила изнутри, и составляет стену от дурного влияния извне на самого мага.

ПЕТЛИ, УЗЛЫ И ДРУГИЕ КРИВЫЕ

Узлы – это особая разновидность одномерных форм, эквивалентных многомерным телам. В случае если один конец узла уходит в бесконечность вверх, а другой – в бесконечность вниз, то такая фигура называется разомкнутым узлом, а если оба конца соединятся, то узел – замкнутый. Простейшим узлом, или тривиальным, считается окружность. Все кривые линии относятся к линейным формам, использующим потенциал плоскости; впрочем, бывает так, что линия искривлена настолько сильно, что её изображение становится возможным лишь в трёхмерном пространстве. В этом случае один из элементов кривой располагается поверх другого, вынуждая форму покидать множество точек плоскости, хотя фигура продолжает оставаться одномерной.

⁵⁸ Это утверждение справедливо лишь в экзотерическом смысле, так как три высших тела не имеют формы. Аура человека и её семь слоёв образуются только благодаря четырём низшим и трём промежуточным телам, а именно: физическому, эфирному, праническому, астральному, ментальному, каузальному и буддхическому.

Такие формы носят название петель и узлов, являясь выражением натуральных чисел в трёх- и четырёхмерном пространствах. Так создаются фигуры эквивалентные двух- и трёхмерным формам, но заряженные привычной для человека линейной математикой, которую мы хорошо знаем.

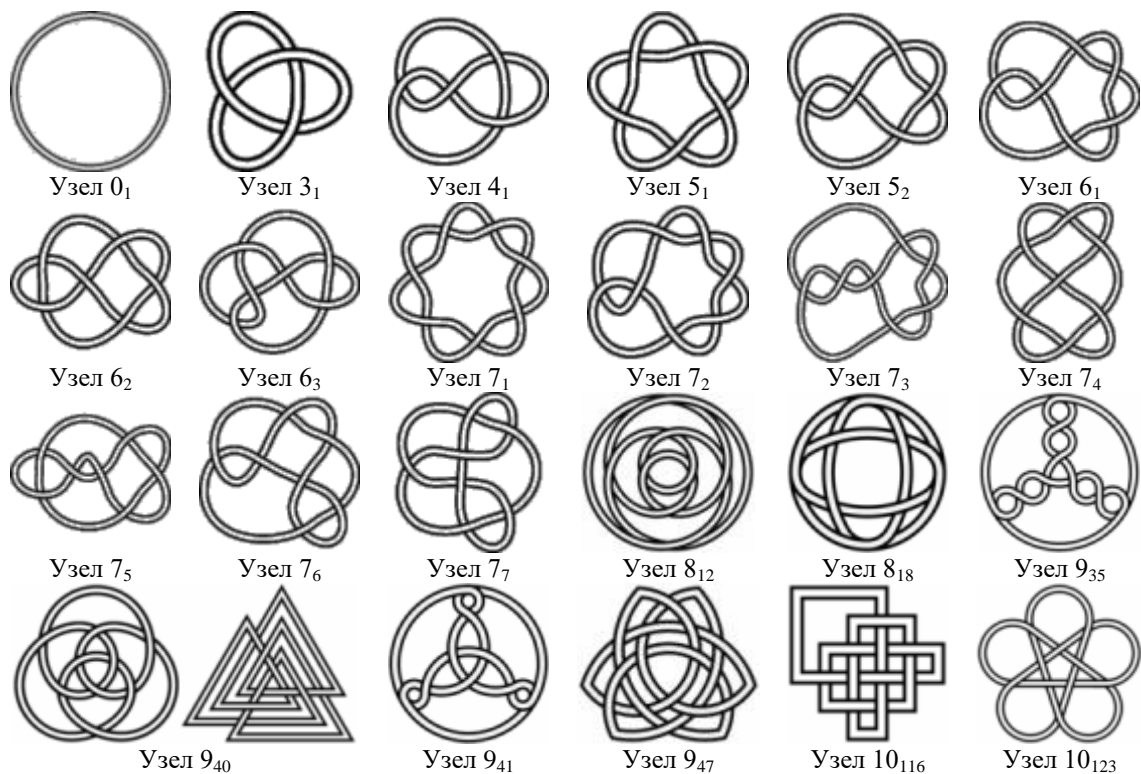

Первая цифра в названии узла означает число двойных точек, вторая – порядковый номер. Правые узлы вяжутся по часовой стрелке, а левые, считающиеся их двойниками, – против неё. В зависимости от степени симметрии узлы делят на правильные, полуправильные и неправильные. Петли и узлы, играя роль ловушек, являются средствами для сдерживания магических сил. Лабиринт символизирует Вселенную, движение и заколдованное место. Изображение лабиринта на дверях считается надёжным амулетом, оберегающим дом от злых духов. Древние захоронения, погребальные пещеры и могильные курганы, построенные в форме лабиринта, не только столетиями охраняют покой мёртвых, но и не позволяют усопшим возвращаться обратно в наш мир.

«Плотность» вещества	Духовный мир		Форма			Материальный мир	
	Иерархич. порядок	Кольцев. порядок				Кольцев. порядок	Иерархич. порядок
	-1 ₁₀						+1 ₁₀
	-2 ₁₀					+2 ₁₀	
	-3 ₁₀					+3 ₁₀	
Самая тонкая	-4 ₁₀	-7 ₈				+7 ₈	+4 ₁₀
Тонкая	-5 ₁₀	-6 ₈				+6 ₈	+5 ₁₀
Тоньше средней	-6 ₁₀	-5 ₈	•			+5 ₈	+6 ₁₀
Самая грубая	-10 ₁₀	-4 ₈				+4 ₈	+10 ₁₀
Грубая	-9 ₁₀	-3 ₈				+3 ₈	+9 ₁₀
Грубее средней	-8 ₁₀	-2 ₈				+2 ₈	+8 ₁₀
Средняя	-7 ₁₀	-1 ₈				+1 ₈	+7 ₁₀

В таблице представлены три тригона, или три троицы. Первый треугольник – это слияние двух начал Абсолюта, которые Отец-Мать, или чёрный цвет. Его роль созидательный акт, которым творится точка, или Первый Логос, который Жизнь, Свет и Слово. Второй Логос – это ду-

ховный треугольник, Сын и копия первого треугольника, так как он был задуман по его образу и подобию. Затем он отбрасывает тень – материальный треугольник, который отражение второго. Они оба символизируют дух и материю, но не Вселенную, а только её прообраз. Лишь когда треугольники скрестятся, образуя точку, тогда проявится наш мир. Два треугольника с точкой, бывшей белой, но ныне ставшей серой от падения (с головы круга к ногам), соединяются, излучая через себя Третий Логос, тот полнозвучный аккорд, чьё число семь, и звучать ему до конца Дня.

КРУГ БЕЗ ОКРУЖНОСТИ

Кол-во измерений пространства-времени: 0

Двойственная форма: -

Совершенная форма: -

Соответствие в других делениях:

Не-Звук: Безмолвие

Не-Цвет: чёрный

Не-Число: ∞ и 0

Не-Положение: повсюду и нигде

Не-Форма, являющаяся атрибутом Абсолюта, познаваема лишь через отрицание. Её ритм – Вечное Дыхание. Это сущность жизни и смерти в беззвучной Тьме и бессознании Не-Бытия. Как ноль, нисходя по теневой дуге, становится единицей, так круг без окружности пробуждает точку. Точка – это явленный Сын Отца-Матери, скрытых во мраке Не-Бытия. С экзотерической позиции первая форма – это тригон от точки (Отца) и отрезка (Матери), выражающий три ипостаси Сына: Отец, Сын и Святой Дух. Это Брама, Вишну и Шива – созидание (рождение), поддержание (кормление) и разрушение (изменение), и все трое суть прошлое, настоящее и будущее, то Вечное, что зовётся Абсолютом. Не-Форма лишена того, что есть в нашем мире, поэтому её нельзя ни измерить числами, ни нарисовать на бумаге. Она – бесконечная тишина и никогда не произносившаяся тайна. Любая точка внутри неё (если бы таковая находилась там) была бы и в центре, и на её окраине. Такая точка не вмещала бы ничего, но в то же время была бы всем, ибо ещё нет ни времени, ни пространства в том смысле, в котором люди понимают их, лишь Бесконечная Продолжительность, замкнутая без начала и конца, подобно Змию, кусающему хвост, –



ТОЧКА

Кол-во измерений пространства-времени: 1

Двойственная форма: точка

Совершенная форма: точка

Математическая характеристика:

Кол-во 0-граней (точка): 1

Соответствие в других делениях:

Звук: Слово

Цвет: белый

Число: 1

Положение: в центре

Точка не имеет ни периметра, ни площади, ни объёма, но каждая фигура состоит из множества точек, так же как натуральные числа раскладываются в виде суммы единиц. Это корень всех форм, ведь она первое n -угольное число. Это Сын, рождённый на заре Дня из Лона Матери от Мозга Отца, из круга без окружности – утробы, укрытой временными покровами, или семью Вечностями, убывающей Ночи, которую заменит сияние Дня. Подобное порождает подобное, поэтому белый Сын, будучи светом Дня, – это отражение чёрных Отца и Матери, которые мрак Ночи. Седьмая точка, которая физический план, – серая⁵⁹. Первая же точка – это Слово, и тот Свет, о котором говорил Иоанн: «В начале было Слово, и Слово было у Бога, и Слово было Бог. Оно было в начале у Бога. Всё чрез Него начало быть, и без Него ничто не начало быть, что начало быть. В Нём была жизнь, и жизнь была свет человеков. И свет во тьме светит, и тьма не объяла его» (От Иоанна, 1:1-5). Организм также начинается лишь с одной единственной клетки, образованной сперматозоидом и яйцеклеткой, где после многочисленных делений – дифференциаций, плод обретает облик человека. «В мире был, и мир чрез Него начал быть, и мир Его не познал» (От Иоанна, 1:10). Иоанн говорит о Едином Сыне – точке (единице). Она представляет неделимость и единство, которое существует между вещами Вселенной и внутри всякой вещи. Истинный цвет точки – белый. Это тот первичный свет, который наполняет жаром Сына, ставшего Отцом, холод Матери – пустоту Не-Формы. Бытие оживает через Не-Бытие, но Не-Бытие умирает в Бытии. Звук наполняет Безмолвие, а яркость Дня затмевает сумрак Ночи. В Первую Вечность точка представляет семь точек, растянутых во времени, но не в пространстве, которое пока безразмерно. В будущем им будет придан вид отрезка в одномерном пространстве, кривой линии – в плоском, петли – в объёмном, узла – в гиперобъёмном. В настоящий момент это одна и та же точка, но периодически разная – семеричная, ведь точки не могут размещаться снаружи неё. Цвета семи точек⁶⁰ распределяются исходя из качественных характеристик: первая красного цвета, вторая оранжевого, и так до седьмой – фиолетовой (наивысшего материального цвета).

В геометрии точка такая же константа как единица в алгебре, ведь её свойства неизменны. Это начало системы координат и настоящее время, находящееся там, где сходятся все оси. Если изобразить время в виде окружности, то её левая сторона – это теневая дуга, символизирующая материализацию и прошлое, правая – сияющая дуга, одухотворение и будущее. Вечное пребывает вне фигуры, так как оно там, где Не-Форма. Первой точке чужды положения сверху, снизу, справа и слева, но и серединой её назвать нельзя, поскольку последнее подразумевает наличие чего-либо по краям. Точка – это сердцевина Не-Формы, Зародыш от луча Отца в сердце Матери. Из Продолжительности (Вечности) выходит время, зарождающее вечное настоящее. Лишь в момент, когда пробуждается первое измерение и развёртывается одномерное пространство, то настоящее перестаёт быть вечным, оно обращается в прошлое и в новое настоящее. В этот миг время начинает движение вперёд, открывая миру будущее. По мере своего продвижения время чертит в пространстве новую фигуру – бесконечную прямую. Когда пробуждается второе измерение пространства, то время начинает двигаться по спирали, рождая первую двухмерную форму.

ОТРЕЗОК

Кол-во измерений пространства-времени: 2
 Двойственная форма: перевёрнутый отрезок
 Совершенная форма: луч

⁵⁹ Чёрная точка – это Сын, рождённый Отцом и Матерью с точки зрения духовного мира. Белая – он же, но с точки зрения материального, ибо он представляется как свет зари. Серая точка – седьмая – потомство Сына, ставшего мужем и женой, духом и материей, и не образуется в Лоне Матери, – это точка внутри гексаграммы.

⁶⁰ Истинный цвет точки – белый, а все остальные цвета – хроматические – приписываются ей только в том случае, когда точка представляет конкретную часть формы, выступая в ансамбле с другими, подобными ей.

Математическая характеристика:

Кол-во 0-граней (точка): 2

Длина: $L = a$ Соответствие в других делениях:

Звук: нет аккорда

Цвет: два цвета

Число: 2

Положение: сзади, спереди

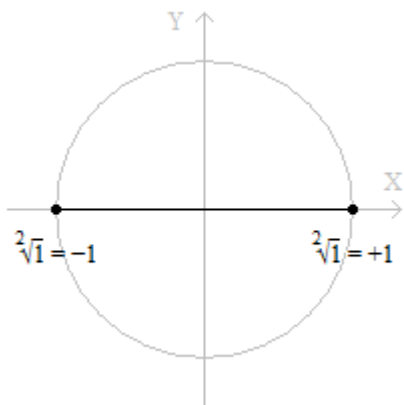

Отрезок – это форма, состоящая из двух точек. Иные отрезки, состоящие из трёх точек и более, зовутся линиями и являются производными от отрезка, подобно тому как многоугольники происходят от тригона. Отрезок – протяжённость времени в пространстве. Его классическая формула имеет вид: $1 + 1 = 2$, а эзотерическая: $(-1) + 1 = 0$. Мужская и женская точки – это начало и конец. Не путайте их с положениями справа и слева или сверху и снизу, ведь осей ни ординат, ни абсцисс ещё нет. Есть ось абсцисс, и передача энергии совершается по ней: нисхождение при движении из начала (-1) в конец (+1), и восхождение – из конца (+1) в начало (-1). Квадратный корень из единицы в системе координат соответствует значениям, совпадающим с двумя вершинами отрезка: $\sqrt[2]{1} = \pm 1$. Вечность – это луч, состоящий из бесконечного множества точек, которые, словно участники эстафеты, передают из рук в руки миг настоящего, совпадающего с нулевыми координатами; точки до него относятся к прошлому, а после него – к будущему, но все они принадлежат одной линии, поэтому прошлое, настоящее и будущее едины. За отрезком из двух точек следует фигура, состоящая из трёх, за которой последует форма из четырёх, пяти и т.д.⁶¹ Линии считаются самоподобными формами, так как нет разницы между отрезками из двух и большего количества точек. Они все подобны друг другу и идентичны по свойствам. Отрезок – символ равновесия Вселенной, а его точки – время и пространство, мужчина и женщина, дух и материя, причина и следствие, свет и тень. Они не существуют отдельно, и образуются из единой точки в начале Дня. В одномерном пространстве отсутствуют понятия верх, низ, право и лево, возникающие в двух- и трёхмерных пространствах. Внутри одного измерения отрезок может быть ориентирован в одну сторону либо в другую, образуя перевёрнутый отрезок, который имеет противоположную направленность и является его двойственной формой. В магии эту роль часто приписывают вертикальной линии, которая символизирует дух, наделённый мужской силой. Ей обычно противопоставляют горизонтальную линию, женскую, или материальную. И хотя подобная интерпретация показательна, но далека от истины, ведь чтобы сделать подобный разворот в пространстве форма должна находиться в трёхмерном мире. Вертикальная и горизонтальная линии – это две совершенно разные формы. Их, конечно, можно называть двойственными, но лишь условно – из эзотерических соображений, рассчитанных на невежественные массы.

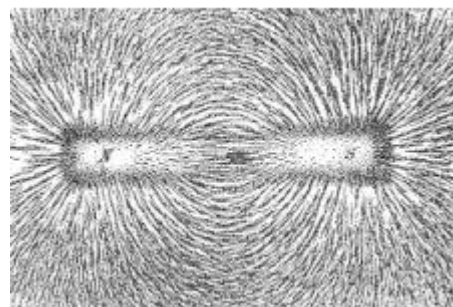
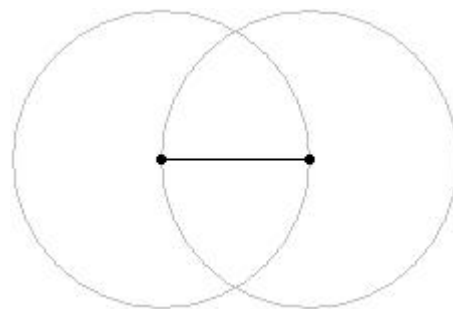

⁶¹ В одномерном пространстве линия, состоящая из целого числа точек, считается правильной. К числу неправильных линий относятся те, которые соответствуют другим действительным числам – иррациональным, алгебраическим или же трансцендентным. Полуправильные одномерные линии представляют дробные числа.

ЛУЧ

Кол-во измерений пространства-времени: 2

Двойственная форма: луч

Совершенная форма: луч

Математическая характеристика:

Длина: $L = a$

Луч считается бесконечной линией и совершенной формой, но её эзотерический вид – это окружность, ибо, выйдя из точки и удлиняясь в пространстве-времени, она возвращается назад. Искривляясь, луч замыкается в кольцо, очерчивая плоскость, а круговерть энергии в нём запускает образование многоугольников. Окружность появляется на заре двухмерного пространства, а круг – её завершающий этап. Окружность – это мужское начало, время в плоском пространстве, обладающее ритмичным и циклическим движением. Пустота внутри окружности – это Лоно Матери, которое осеменил (очертил) луч Отца, а растущий в нём тригон – это Сын. «Круг есть Мысль; Диаметр (или линия) есть Слово; и сочетание их есть Жизнь»⁶². По завершению эволюции плоских форм внутренняя площадь Лона будет заполнена до конца и фигура станет кругом. Слабость линейных форм в том, что в нашем мире, они не замкнуты и не могут защитить мага, разве что при объединении линий в многоугольник. Но это ещё не значит, что им нельзя найти применение. Линии – прекрасные проводники с минимальным сопротивлением в виду их нулевой толщины, поэтому они незаменимы, когда стоит задача соединения символов, начертанных на рабочей поверхности. Энергия, запущенная по этому руслу (линии), оживляя, питает символы.

ДУГА

Кол-во измерений пространства-времени: 3

Двойственная форма: зеркальная дуга

Совершенная форма: спираль

Дуга – это линейная форма, изогнутая в плоскости. Искривление линии происходит в результате воздействия на неё внешней силы. Как, взяв в руки верёвку, мы придаём ей требуемый вид, так и усилием своей воли мы изгибаем линии в петли и вяжем узлы. Мужские дуги выгнуты вверх и выглядят, как холмы, либо вправо и похожи на стареющий полумесяц; женские же – вогнуты вниз, напоминая яму, либо влево подобно растущему полумесяцу. Луна двойственна: в периоды растущего полумесяца совершаются магические ритуалы, связанные с доходом и ростом материальных благ, в периоды стареющего – с убылью, уходом и потерями всего ненужного.

Идея о том, что вибрации лежат в основе мира, будучи причиной того, что зовётся тканью реальности, нова для учёных, но известный факт для адептов, ведь кривая, как дифференциация прямой, замыкаясь, изменяется в форму нового порядка. На рисунке ниже показаны различные возможности соединения кривых: 1) если цепь оканчивается той же частотой, с которой начинается другая, то они объединяются через этот звук в единую цепь; 2) если начало и конец цепи звучат одинаково, то цепь замыкается; 3) если цепи имеют внутри себя одинаковые звуки, то они соединяются через них. Помимо двух видов кривых – разомкнутых, которые ограничены, и замкнутых, которые нельзя назвать конечными, однако и бесконечность их исходит лишь из-за отсутствия начала и конца – существуют периодические кривые. Вселенная наполнена ритмичными процессами (движение планет по орбитам и вращение вокруг оси), да и сама жизнь – это

⁶² Е.П. Блаватская «Тайная доктрина» Т. 2. – М.: Эксмо, 2004. – С. 124.

череда рождений и смертей. Колебания – это пространственные процессы, характеризующиеся их строгой повторяемостью во времени: на физическом плане встречаются механические и электромагнитные колебания, на астральном плане – эмоции и страхи, на ментальном – идеи и мысли.

Если молекулы в какой-либо точке пространства испытали силовое воздействие, то оно передаётся на близко расположенные молекулы, то есть в них будет возбуждён процесс колебаний, который с некоторой скоростью, зависящей от среды, распространится от точки к точке; такова причина возникновения волны. Примерами этого являются акустические волны в воздухе в момент, когда человек читает вслух молитву или пользуется речью, даже не подозревая, что этим он преобразует пространство вокруг себя. Как слушатели соглашаются со словами оратора, так и вибрации производимые разумом, сердцем и голосом мага, передающиеся на далёкое расстояние, откликаются в мыслях, чувствах и поступках тех людей, которым они адресованы. Мы всегда остаёмся уязвимыми для тех вибраций извне, которые схожи с теми, которые производим внутри себя. Имейте в виду, что волновые процессы разной природы (электромагнитные излучения, музыка) подобны друг другу. Поэтому распространение любой волны можно описать с помощью одних и тех же математических уравнений на разных планах – в этом-то и проявляется единство всего мира.

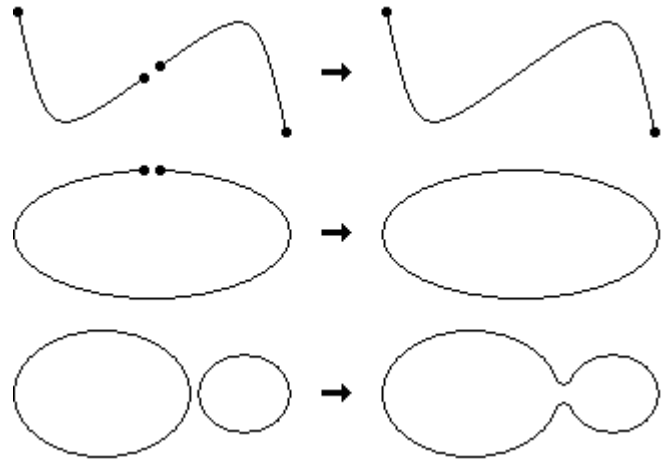

СПИРАЛЬ

Кол-во измерений пространства-времени: 3

Двойственная форма: спираль

Совершенная форма: спираль

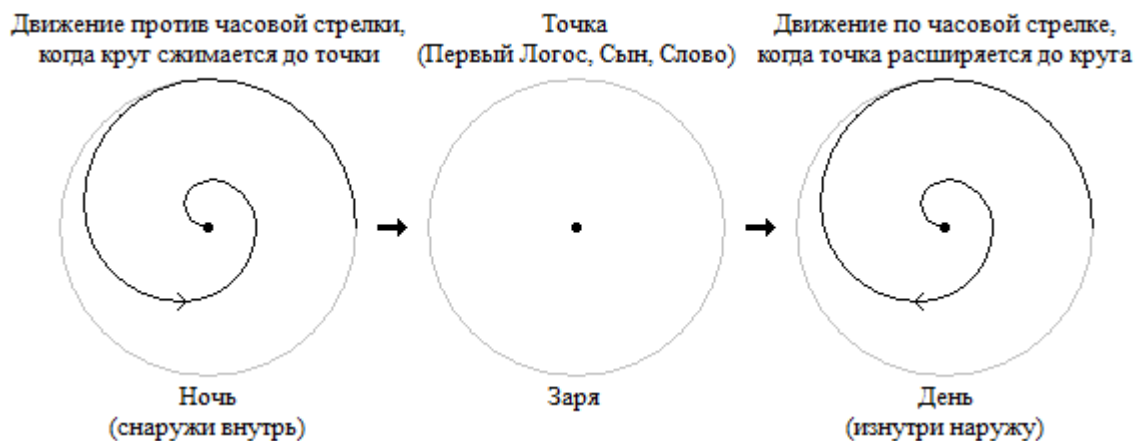

Достигнув совершенства, кривая обретает вид спирали – бесконечной кривой, огибающей воображаемую центральную точку, удаляясь от неё либо приближаясь к ней. Спираль – символ жизни и смерти. Образ развёртывания духа внутри Лона является символом зарождения жизни, либо спираль может двигаться снаружи внутрь – сворачиваться, становясь символом угасания. Спираль – это время (воплощает идею ритмичности), а круг – пространство. Движение по часовой стрелке – эволюция, против неё – инволюция. Развёртывающаяся спираль всегда движется по часовой стрелке, пробуждая план. Как из посаженного в землю семени прорастает растение, так из точки внутри Лона начинается спираль. В случае свёртывания движение следует против

часовой стрелки, повторяя пройденный путь, ведь как река, выбирая русло, течёт по пути наименьшего сопротивления, так и энергия возвращается по протоптанной ею дорожке. Свёртывание спирали означает периоды Ночи, развёртывание – Дня, а точка – заря (конец Ночи и начало Дня).

ПЕТЛЯ

Кол-во измерений пространства-времени: 4

Двойственная форма: зеркальная петля

Совершенная форма: -

Петля – это линейная форма, свёрнутая в трёхмерном пространстве (дифференциация кривой). Петли бывают разомкнутые, то есть имеющие два конца, и замкнутые – без начала и конца. Простейшая бесконечная петля, или «восьмёрка», выглядит как знак бесконечности, представляя две окружности. Если прямые линии только передавали поток энергии, то кривые позволяют ей не просто течь, но, благодаря кривизне, огибать препятствия, на которых бы оставалась часть её силы. Главное отличие петли – эффект бумеранга, а её свойства схожи с окружностью. Петля считается элементом узла, подобно тому как руки и ноги являются частями тела человека.

УЗЕЛ 3₁

Кол-во измерений пространства-времени: 5

Двойственная форма: зеркальный узел

Совершенная форма: -

Узел – линейная форма, свёрнутая в четырёхмерном пространстве (дифференциация петли). По этой причине узлы используют в работе на астральном плане. Для злого духа узел выглядит лабиринтом, и чтобы преодолеть эту защиту он должен его развязать. Линии – проводники, по которым энергия передаётся от одной формы к другой, через них же существа оказывают воздействие друг на друга. Лучший способ закрыть брешь, возникающую, например, у жертвы вампира, – перерубить нить, но остаётся риск, что бдительный вампир, почуяв это, восстановит прерванную связь. Другой способ предотвратить утечку энергии – это перекрыть канал, завязав на нём узел, и хотя отток энергии не прекратится в полной мере, но он существенно замедлится. Любой узел – это конденсатор энергии подобно катушке трансформатора, которая обладает сопротивлением, из-за чего частицы энергии оседают на ней. Это свойство создаёт барьер, оберегающий от нежелательных вибраций, и превращает узел в резервуар для накопления энергии, которая, продолжая течь по каналу, достигает узла и оседает на нём. Есть и обратная сторона, когда завязанный колдуном узел усложняет либо подавляет энергетический обмен в теле жертвы – в такой ситуации человек испытывает одиночество, в нём растут тревоги и страхи. Но ещё страшнее, когда узел полностью блокирует поступающее в тело жизненное дыхание – у жертвы ослабевают иммунная система и возникают болезни, а если ей не оказать своевременную помощь, то вероятнее всего наступит смерть. Внешний вид узла определяется наговорённой на него во время ритуала программой, и чем точнее был завязан узел, тем выше будет его эффективность.

В древности считалось, что мир соткан из нитей, пронизывающих ткань Бытия, и даже сегодня мыслями, эмоциями, словами – добрыми, злыми и безразличными – мы ткём узоры жизни. Узел представляет божественную силу и легко входит в резонанс с Вселенной, ведь всё есть вибрация. Человеку по плечу своими руками связать себе жизнь, а радости и горести – не более чем удачные и неудачные попытки вязания судьбы. Работая с мыслеформами, маг действует по

принципу подобия: «как..., так...». Нам под силу изменить неблагоприятную ситуацию, выливая воду из стакана и приговаривая: «Как уходит вода из стакана, так уходят от меня горести. Пускай все они навсегда покидают меня вместе с ней». Либо – воздействие по принципу касания: «Как я воздействую на этот предмет, так же я воздействую на человека, которому принадлежит этот предмет». Именно так происходит наложение всех любовных приворотов и порч. У любой проблемы, которая есть следствие, имеется первопричина на тонком плане. Физический план – это область трансформации и пространство, где человек действует и меняется сам. По этой причине ритуалы проводятся вручную, то есть руками и подручными средствами, а не на уровне одних лишь мыслей. Ритуал, осуществляемый на физическом плане, эффективен на нём самом, но способен лечить только те проблемы, корни которых достигли нашего пространства. Если проблема ещё не опускалась ниже астрального плана, то и воздействие тоже должно быть на этом плане, а магический ритуал будет носить лишь характер защиты и точки опоры для мага.

Один из семи базовых узлов – узел 3_1 , также известный как «трилистник». Поток энергии в перевёрнутом трилистнике движется против часовой стрелки, означая нисхождение духа в материю, материализацию и сгущение формы. Восхождение энергии из материи к духу, или разрежение, происходит по часовой стрелке в трилистнике, имеющем прямую ориентацию, когда одна из петель обращена вверх. Эту фигуру можно увидеть в падмасане, а также в сукхасане, когда сидящий человек прикасается ладонями к ступням скрещенных ног. В этих асанах энергия, начиная путь из сердца (центра), не излучается из конечностей, а течёт по замкнутому пути, который представляет узел 3_1 . При этом правая ладонь касается левой ступни, а левая – правой, ведь то, что внизу зеркально тому, что наверху. Верхняя и нижняя части нашего тела – это эквиваленты духовного и материального миров. Три лепестка трилистника, которые Отец, Сын и Святой Дух, пронизывает единство, выраженное через круг, которым представлен Бог.



ТРИГОН

Кол-во измерений пространства-времени: 3
 Двойственная форма: перевёрнутый тригон
 Совершенная форма: круг

Математическая характеристика:

Кол-во 0-граней (точка): 3
 Кол-во 1-граней (отрезок): 3
 Периметр: $P = 3a$
 Площадь: $S = \frac{\sqrt{3}}{4} a^2$

Соответствие в других делениях:

Звук: увеличенное трезвучие
 Цвет: три цвета
 Число: 3
 Положение: сзади, спереди, справа/слева

Эволюция многоугольников начинается с тригона – с третьей базовой формы, ограниченной тремя точками и тремя отрезками, попарно соединяющими их в грань – аккорд. Площадь

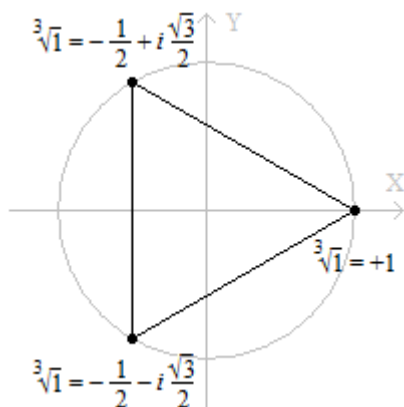

тригона – это пространство, Лоно Матери, а периметр – время, Мозг Отца. В момент замыкания времени в кольцо раскрывается второе измерение, отмечая два новых положения на оси ординат. Кубический корень из единицы имеет три решения: вещественное, соответствующее вершине формы, и мнимые. Такой тригон считается женским и будет обращён влево. Если под корнем отрицательное число, например, $\sqrt[3]{-1}$, то это – мужской тригон (обращён вправо). Тригон – это союз точки и отрезка, где все точки вершины соединяются со всеми точками основания, образуя две боковые стороны, и означают то же, что и две дуги круга. Воднотеневая сторона Матери подобна реке, а огненно-сияющая сторона Отца – мечу, которые, нисходя и восходя, описывают окружность и объединяются в серединной точке, чтобы, замкнув кольцо, породить Сына. Количественно каждая из вершин тригона представляет Отца, Мать и Сына, а качественно – символизирует тройственность Сына (Отец, Сын и Святой Дух). Тригон – третий День творения Вселенной. Учтите, что если в период второго шага (Второй Вечности) дубликат круга без окружности перемещался вдоль одномерного пространства, так как это было единственное из возможных направлений, то в третьем он движется по диагонали – в направлении суммы векторов \vec{a} и \vec{b} .

Тригон – это первая форма, родители которой мужчина и женщина ($1 + 2 = 3$). Цвет увеличенного трезвучия зависит от нахождения наблюдателя: в духовном мире – чёрный, а в материальном – белый. Основание тригона образуется из центров двух первых кругов, а его вершина – центр будущей третьей сферы. В пересечении двух сфер имеется лишь пара точек максимально отдалённых от их центров. Эти точки зеркально отражены относительно друг друга, характеризуя противоположные заряды – мужскую и женскую половины духа, но это не Сын и Дочь, так как Дочь – это тетраэдр, а не чёрный тригон, представляющий женское начало в Сыне. Причина, выделяющая тригон среди всех остальных треугольников, заключается в том, что обладание максимальной площадью при заданном периметре, делает эту форму наиболее энергоёмкой из них. Вот почему правильные многоугольники максимально насыщены энергией, а их переход в неправильные фигуры – результат частичной утраты энергии и смещение центра силы в сторону.

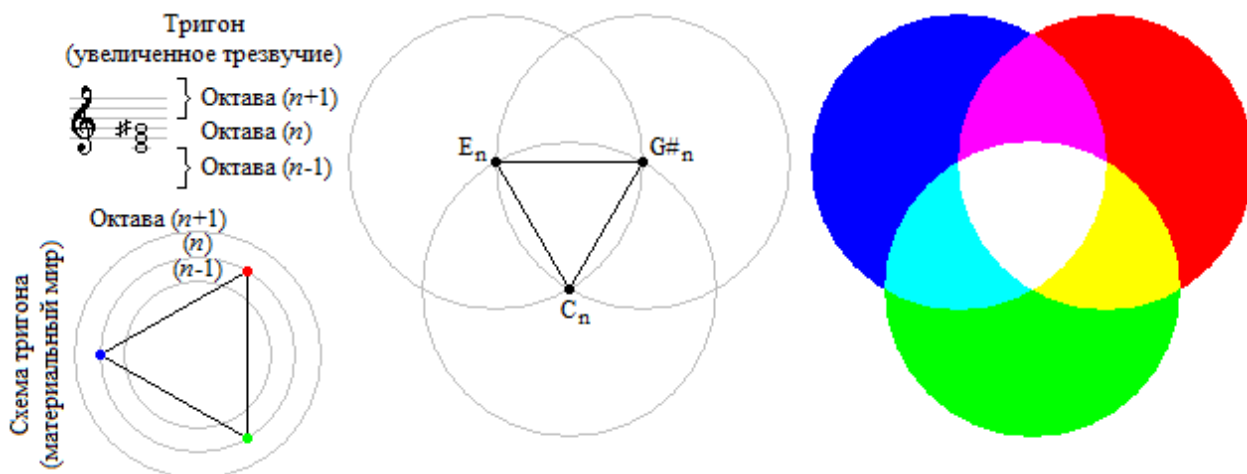

Любой треугольник – результат звучания трезвучия, но в случае тригона – стороны и углы равны, а это значит, что интервалы между нотами тоже одинаковы. Из увеличенных трезвучий, базовым считается тот, ноты которого окрашены в красный (Соль-диез), зелёный (До) и синий цвета (Ми). Для образования горизонтальной грани все три ноты должны принадлежать одной октаве, в то время как использование нот двух октав (как, например, при обращении трезвучия) образует боковую грань. Говоря о тригоне в пределах плоскости нельзя использовать понятия

сверху и снизу, как неуместно применять к отрезку в одномерном пространстве понятия справа и слева. Восхождение в форме всегда следует по часовой стрелке – от её нижнего звука, или тоники, к верхнему, при нисхождении – против часовой стрелки – от её верхнего к нижнему звуку.

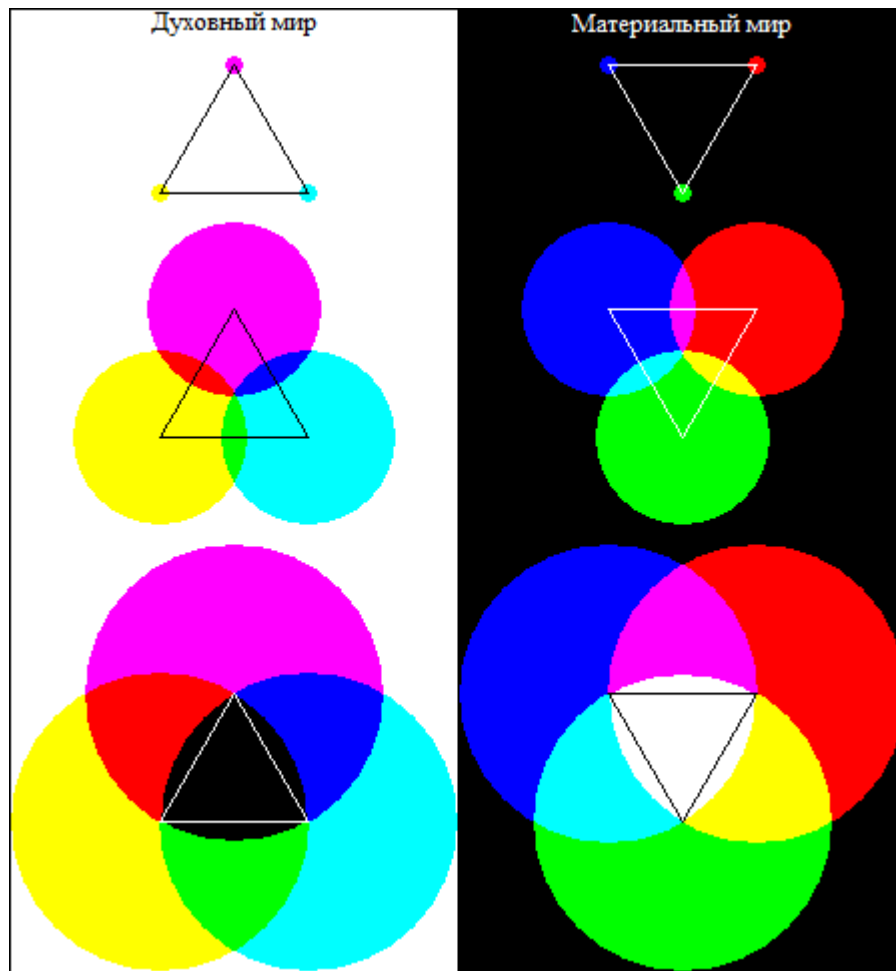

Правый столбец рисунка показывает пробуждение тригона в материальном мире, а левый – в духовном. Изучим процесс на примере правого столбца. После извлечения аккорда в пространстве возникают точки трёх цветов; эти малые объекты – источники силы, возникшие во Вселенной. Природа не терпит пустоты, поэтому вся энергия точек изливается наружу в виде сфер, расширяясь во всех измерениях. Сами точки не увеличиваются в размерах, но растёт их «аура». Это подобно чёрным дырам, которые хотя и микроскопичны, но окутаны гравитационным полем такой силы, что из их лап не вырваться лучу света. Вскоре точкам становится тесно, вибрации начинают контактировать, создавая пурпурный, жёлтый и голубой цвета. Их области перекрывания – стороны тригона, которого ещё нет, но который начинает проявляться. Линии играют роль русел, по которым бегут потоки энергии. Посредством линий точка реализует мужское и женское начала, ведь к каждой из них примыкает по две стороны – справа и слева. Через одну линию точка черпает силу соседней точки, а через другую делится своей силой. Во второй фазе нет тригона, хотя есть образующие периметр три ребра. Именно через периметр рождается площадь, когда «скелет» формы обрастает «кожей»; площадь тригона пока что выглядит как точка, поэтому единица считается первым треугольным числом. В последней фазе тригон обретает конечный вид. Он перевернут, ведь дух нисходит в материю (повторюсь, что вершина тригона направлена не вниз, как можно решить из рисунка, а влево, ибо оси аппликат ещё не существует). Достигая максимального наслоения, стороны складываются в тригон, вершины которого совпадают с центрами трёх сфер. Вершины теперь – не разрозненные в пустоте точки, а единая форма.

В магии треугольник – простейшая фигура, оказывающая воздействие на пространство. Вместе с тем действие через неё гораздо проще и точнее, чем через какую-либо другую двухмерную форму. Движение треугольника в пространстве подобно лодке движущейся в открытом океане, а вершина, указывающая на объект влияния, – как нос лодки. Начертание тригона применяется в ритуалах работающих с триединой природой человека, тройственностью вещей и времени или при обращении к трём равнозначным силам природы. Располагать три части определённой вещи надлежит в трёх углах тригона согласно их положениям, а треугольник следует воспринимать как вместилище энергии, полученной синтезом трёх сил.

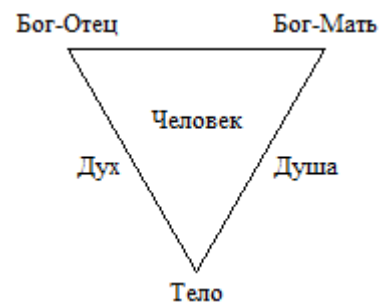

ТЕТРАГОН

Кол-во измерений пространства-времени: 3
 Двойственная форма: перевёрнутый тетрагон
 Совершенная форма: круг

Математическая характеристика:

Кол-во 0-граней (точка): 4
 Кол-во 1-граней (отрезок): 4
 Периметр: $P = 4a$
 Площадь: $S = a^2$

Соответствие в других делениях:

Звук: уменьшенный септаккорд
 Цвет: четыре цвета
 Число: 4
 Положение: сзади, спереди, справа, слева

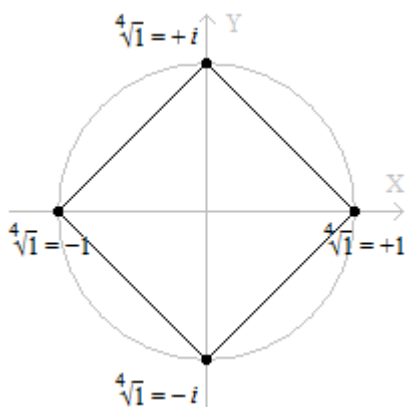

Тетрагон, или квадрат, – это часть двухмерного пространства ограниченная четырьмя равноудалёнными от центра точками. Прямой тетрагон опирается на одну из вершин, а перевёрнутый – на одну из сторон. Углы горизонтальной формы направлены по сторонам света, в двойственной – к ним обращены стороны. Тетрагон, стоящий на вершине, – это эквивалент октаэдра, а двойственный тетрагон – гексаэдра. Сравните координаты вершин, которые у октаэдра имеют вид $(\pm 1, 0, 0), \dots, (0, 0, \pm 1)$, а у гексаэдра $(\pm 1, \dots, \pm 1)$. Координаты прямого тетрагона $(-1, 0), (1, 0), (0, -1), (0, 1)$, а перевёрнутого $(-1, -1), (-1, 1), (1, -1), (1, 1)$. Биквадратный корень из Единого Числа имеет четыре решения – вещественные и мнимые, которые совпадают с координатами вершин прямого тетрагона: $(-1, -i, +1, +i)$.

Тетрагон «стоя»		Цвет	Стихия	Тетрагон «лёжа»	
Положение	Часть тела			Положение	Сторона света
Справа	Правая рука	Оранжевый	Огонь	Справа	Восток
Сверху	Голова	Пурпурный	Воздух	Сзади	Юг
Слева	Левая рука	Лазурный	Вода	Слева	Запад
Снизу	Стопы	Зелёный	Земля	Спереди	Север

Пусть тетраэдр и тетрагон происходят от одной формы, но между ними существует разница – тетраэдр образуется четырьмя тригонами и представляет комплексный аккорд, а тетрагон – двумя трезвучиями. Качественной трансформацией считается переход тригона в тетраэдр, выступая как доминирование четвёртой стихии (земли). Дифференциация тригона в тетрагон носит количественный характер, символизируя равный союз всех четырёх стихий – огня, воздуха, воды и земли. В физическом мире квадрат ориентирован двойко – горизонтально и вертикально, и если сложить эти ориентации вместе, поместив внутри них тело человека, то получится контур октаэдра, вершинами которого будут макушка головы, сведённые ступни и две ладони (пятая и шестая вершины октаэдра окажутся спереди и сзади на уровне гениталий). Если противоположные вершины соединить линиями, то получится трёхмерный крест, образованный тремя осями, в точке пересечения которых окажется муладхара – энергетическое сердце физической оболочки.

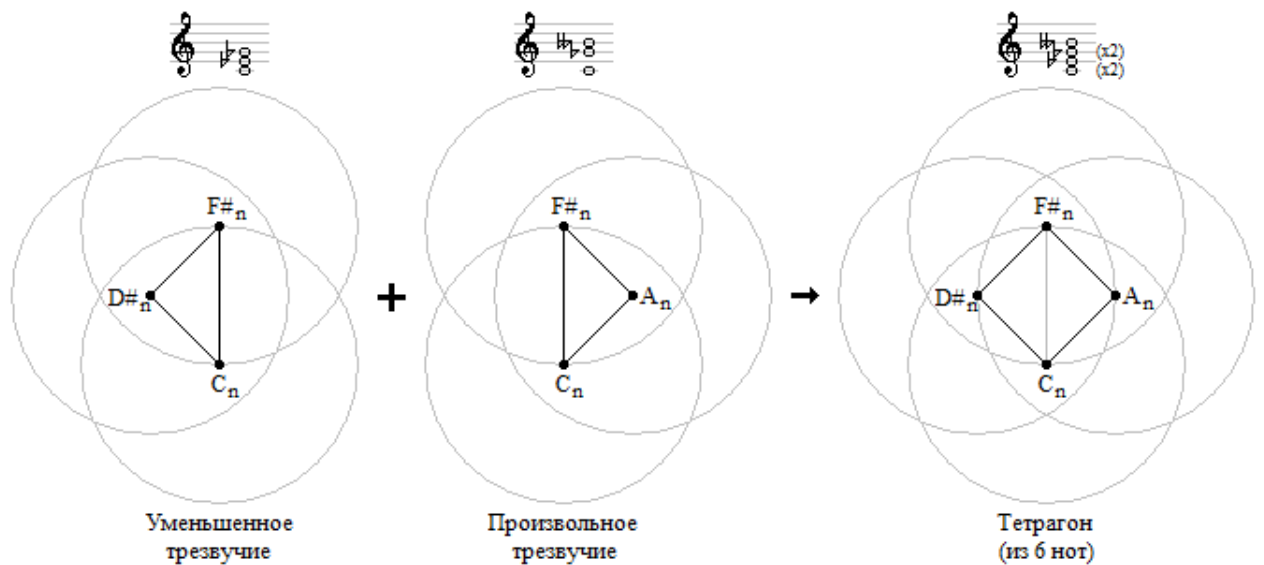

Как отрезки соединяются в одну линию через одинаковые колебания своих крайних точек, так и треугольниками формируются четырёх-, пяти-, шести- и прочие n -угольники. Имеется два способа образования двумерных фигур, в частности четырёхугольников: в первом случае они соединяются из двух треугольников, и такие формы называются составными, во втором – четырёхугольники получаются цельными. На верхней схеме показан первый способ, в котором треугольники, соединяясь через две точки с одинаковыми частотами, стали тетрагоном. На нижней схеме тетрагон был сформирован четырьмя нотами через исполнение уменьшенного септаккорда.

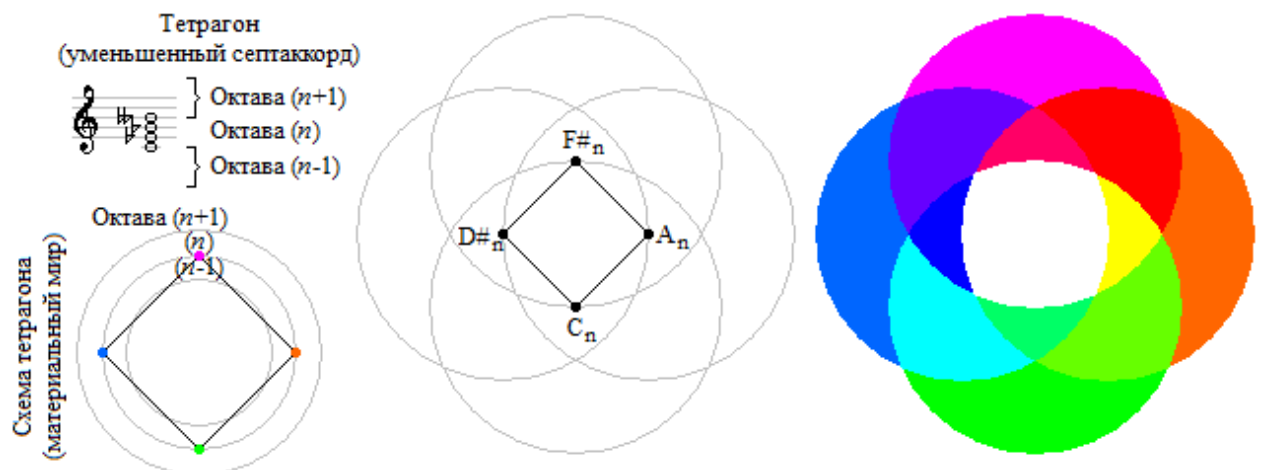

КРЕСТ (СВАСТИКА)

Кол-во измерений пространства-времени: 3

Двойственная форма: крест

Совершенная форма: свастика

Крест – это символ плодородия и рождения в пространстве физического плана. Его основной элемент – центр, исходящий в четыре стороны света, вызывая мысль о единстве полюсов: дух и материя, свет и тень. Как и перекрёсток, крест связан с идеей выбора, а в узком смысле он считается космическим символом: поперечная перекладина – это горизонт, вертикальная – ось мира. Это человек, стоящий лицом на север с разведёнными в стороны руками. Крест и квадрат едины в том смысле, что первый представляет диагонали второго. Наличие в нём пятой точки, или центра, позволяет рассматривать крест как символ человека. Крест – это форма, пребывающая в состоянии дрёмы, тогда как свастика – это динамический крест, олицетворение Дня. Свастика – это вращающийся вокруг оси крест с загнутыми концами, характеризующий движение, жизнь, круговорот, а также символ сторон света, земных стихий и времён года. Различают мужскую и женскую свастики, а именно: движущуюся по часовой стрелке и против неё соответственно, дезинтегрируя и материализуя формы во Вселенной. Движение по Солнцу – это эволюционный ход, а против него, или по Луне, – обращение вспять. Правосторонняя свастика обозначает господство духа над материей, применяется для укрощения низшей природы. Например, удержание тела в полной неподвижности во время медитации и раскручивание чакр по часовой стрелке, начиная с корневой, позволит человеку освободиться от ограничений плоти, а левосторонняя свастика, производящая обратный эффект, напротив – используется при заземлении тела.

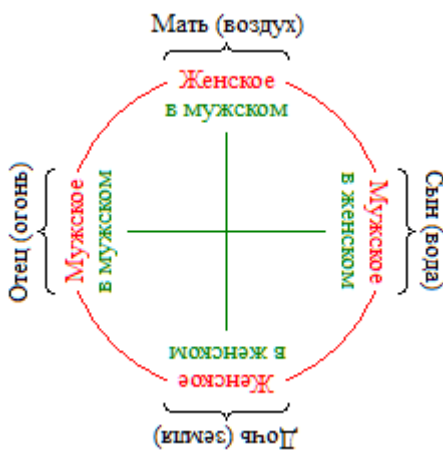

Несмотря на то, что крестовой порядок носит экзотерический характер, имеется схема, которая органично объединяет этот порядок с кольцевым (эзотерическим). В ней четыре стихии располагаются по окружности согласно плотности: огонь, воздух, вода и земля, или Отец, Мать, Сын и Дочь, а именно путём чередования мужского и женского начала. Такое же чередование встречается между противопоставленными стихиями, как между противоположными концами креста. Огонь и воздух в этом случае представляют мужское начало, считающееся первичной силой, а вода и земля – женское, или вторичную силу. Крестное знамение – это магический жест, изображающий крест движением правой руки. В книге «Псалтирь» об этом написано: «Полагаем я: первое на челе (на лбу)

нашем, его же касается вышний рог креста, второе на чреве (на животе) нашем, его же достижает нижний рог креста, третье на правом раме (плече) нашем, четвёртое же на левом». Наложение креста происходит посредством двоеперстия, где большой, мизинец и безымянный пальцы складываются вместе, а указательный и средний остаются выпрямленными и соединёнными. Первый держится прямо, второй немного согнут, символизируя двойную природу Иисуса Христа – божественную и человеческую. Согнутый средний палец указывает на умаление божественной природы в нём. Движение со лба (духа) на живот (тело) означает сошествие на землю, а нахождение руки на чреве – очеловечивание. Подъём руки от живота на плечо передаёт вознесение, подобно тому как искра поднимается от основания круга по сияющей дуге. Нахождение руки на правом плече символизирует воссоединение с Отцом, переход на левое плечо – это обращение к Матери, а Сын – посередине. Когда человек чертит крест двоеперстием, то он открывает канал для принятия им божественной силы и для насыщения ею физического тела. Именно так в нас и возникают те оберегающие силы, которые, совершая ритуал, призываем на помощь мы.

ПЕНТАГОН

Кол-во измерений пространства-времени: 3
 Двойственная форма: перевёрнутый пентагон
 Совершенная форма: круг

Математическая характеристика:

Кол-во 0-граней (точка): 5
 Кол-во 1-граней (отрезок): 5
 Периметр: $P = 5a$
 Площадь: $S = \frac{\sqrt{5}\sqrt{5+2\sqrt{5}}}{4} a^2$

Соответствие в других делениях:

Звук: произвольный нонаккорд
 Цвет: пять цветов
 Число: 5
 Положение: -

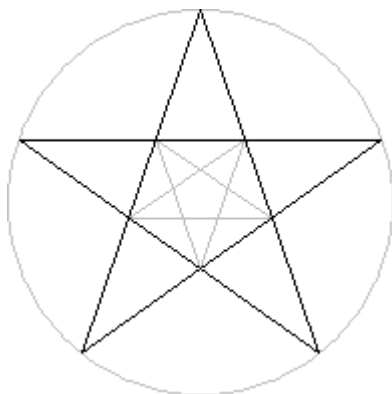

Пентаграмма – это звёздчатая форма пентагона. Её вершины соответствуют центрам пяти равноудалённых сфер (звуков), а сам пентагон является областью пересечения этих вибраций. Хотя эти фигуры противоположны как наружное и внутреннее, но, по сути, они одно целое: пентаграмма для пентагона то же, что дух для тела. В основании пентаграмм прямой или перевёрнутый пентагон, пентаграмма при этом будет перевёрнутой либо прямой соответственно. Это первая фигура, включающая оба начала: пентаграмма выражает одно, а заключённый в неё пентагон – иное. Пентаграмма с вершиной указывающей вниз – это символ нисхождения духа, материализации. Она женская и размещается слева, на теневой

дуге. Пентаграмма с вершиной устремлённой вверх – это символ восхождения. Она мужская и располагается справа, на сияющей дуге. Пентаграмма – знак движения, а пентагон – суть самой вещи. Прямой пентагон символизирует духовный разум, перевёрнутый – ум в теле. Если пентаграмма символизирует мужское начало, то пентагон – женское, ведь он перевёрнут, и наоборот – если пентаграмма, нисходя, проявляет женское начало, то пентагон – мужское (в противовес ей). Координатам вершин прямого пентагона удовлетворяют решения ${}^5\sqrt{-1}$, а перевёрнутого – ${}^5\sqrt{1}$.

Пентагон
(произвольный нонаккорд)



Схема пентагона
(материальный мир)



Пентагон и пентаграмма имеют два способа представления в пространстве – стоя и лёжа. Начертание выполняется по часовой стрелке либо против неё, что определяет характер фигуры. Так как на физическом плане шесть направлений (сверху, снизу, справа, слева, спереди, сзади), то каждое из них оказывается дверью в земной мир. Для астрального плана их восемь, для ментального – десять. Физический план подобен кубу, шесть граней которого соответствуют шести направлениям, которые покрываются защитными символами, – это четыре стены, потолок, пол. При таком раскладе будет защищён каждый вектор пространства и маг обеспечит себе безопасное место. В ритуалах часто используется антипод пентаграммы – её перевёрнутая форма, которую невежественно окрестили злом, хотя по правде, она лишь изображает нисхождение духа на материальный план, являясь выражением падения, и не содержит в себе какой-либо тёмной силы.

Интервал между тоникой и текущей нотой	Звук	Цвет	Стихия
9,6 тона	~Ля#	Жёлтый	Эфир
7,2 тона	~Соль	Розовый	Огонь
4,8 тона	~Фа	Фиолетовый	Воздух
2,4 тона	~Ре	Голубой	Вода
Тоника	До	Зелёный	Земля

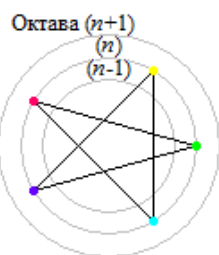
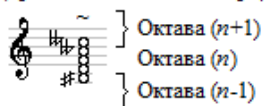
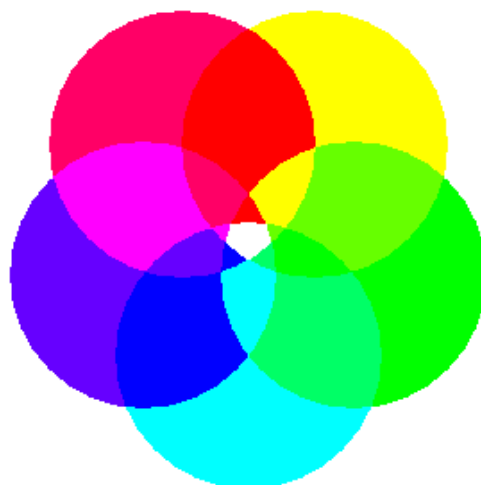
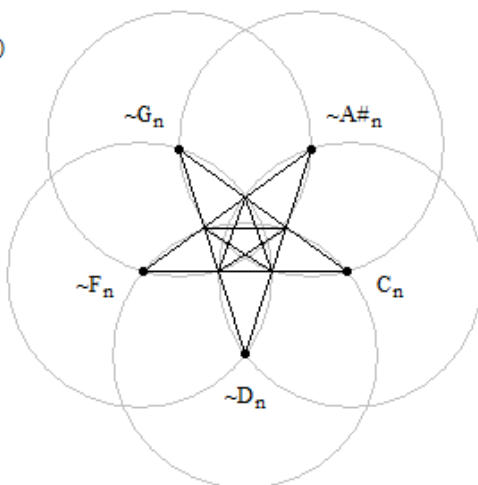
Порядок созидания: эфир → огонь → воздух → вода → земля. Путь разрушения – обратная последовательность через процессы разрежения материи и восходящий поток по сияющей дуге. Пентаграмма подсказывает направление движения силы, а пентагон – характер вибрации. Например, перевёрнутая пентаграмма означает сгущение. Её вершина смотрит вниз, но внутри неё пентагон, которому соответствует дух. Прямая пентаграмма – знак восхождения и разрежения. Её конец смотрит вверх, внутри неё перевёрнутый пентагон, которому соответствует материя. Это воплощающийся на земле нисходящий дух и восходящая материя. Начертание их тоже отличается: против часовой стрелки для вибрации нисходящей от Матери, по часовой стрелке – для восходящей к Отцу. Интервал между звуками пентагона составляет 2,4 тона. Формообразование пентагона проходит через произвольный нонаккорд (в случае создания цельной формы), либо через соединение меньших фигур: 1) из трёх треугольников; 2) из трапеции и треугольника.

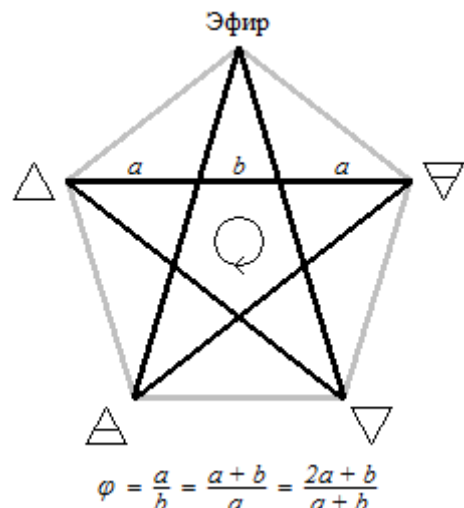
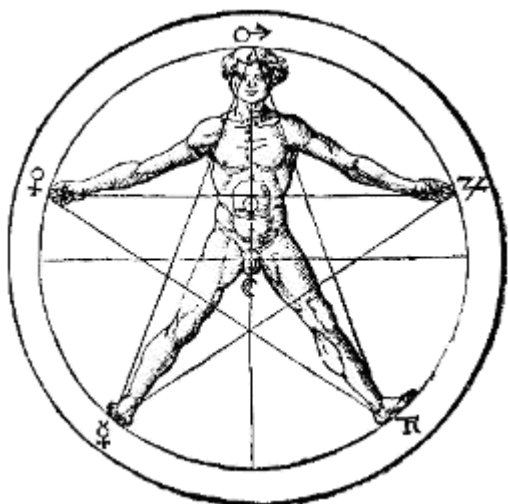

Если вписать в пентаграмму фигуру человека, ориентируя конечности согласно её углам, то получится изображение микрокосма – знака духовной работы на физическом плане. Первым об этом упомянул Агриппа в «Оккультной философии» (1531 год). Каждому лучу пентаграммы была присвоена планета, а вместе с двумя точками в центре набирался весь состав космических тел. Первая точка – это макушка головы, а её планета Марс, соответствующий знаку Овна. Вторая, третья, четвёртая и пятая точки – это центры ладоней и ступней обеих ног: Венера, Юпи-

тер, Меркурий и Сатурн. Луна (ближайшая к нам планета) располагается в центре пентаграммы в местонахождении муладхары – там же, где пересекаются диагонали квадрата, символизируя физический план и плотное тело. Последняя же точка размещена на месте пупка, считающегося центром воображаемого круга, в который вписан Витрувианский человек, а её планета – Солнце.

ГЕКСАГОН

Кол-во измерений пространства-времени: 3
 Двойственная форма: перевёрнутый гексагон
 Совершенная форма: круг

Математическая характеристика:

Кол-во 0-граней (точка): 6
 Кол-во 1-граней (отрезок): 6
 Периметр: $P = 6a$
 Площадь: $S = \frac{3\sqrt{3}}{2} a^2$

Соответствие в других делениях:

Звук: произвольный ундецимаккорд
 Цвет: шесть цветов
 Число: 6
 Положение: -

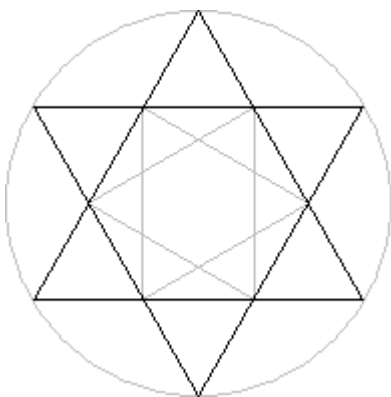

Продолжением сторон гексагона (правильного шестиугольника) образуется звёздчатая форма – гексаграмма. Прямая гексаграмма содержит в основании перевёрнутый гексагон, а перевёрнутая – прямой. Гексагон – двумерная форма, поэтому все шесть вершин принадлежат одной октаве; интервал между нотами равен двум тонам. Звуки гексаграммы – До, Ре, Ми, Фа-диез, Соль-диез и Ля-диез, а перевёрнутой – До-диез, Ре-диез, Фа, Соль, Ля и Си. Гексаграмму можно представить как перекрещивание двух тригонов: мужской белый тригон, состоящий из трёх цветов духовного спектра, и женский чёрный (перевёрнутый) – из трёх цветов материального. Эти шесть цветов пробуждают остальные цвета – вторичные. Как гексаграмма создаёт внутри себя гексагон, так дух творит материю, Отец-Мать переходят в Сына, а свет являет тень. Координатам вершин гексагона удовлетворяют все решения $\sqrt[6]{1}$.

Существует два порядка для нумерации вершин гексагона: гексаграммный и гексагональный; представляющие два подхода. Первый показан на рисунке, где изображены скрещенные тригоны – прямой и перевёрнутый – белый и чёрный, что соответствует триединому духу и материи, как Отцу и Матери, в центре которых (в области их пересечения) Сын. Если не скрещивать тригоны, а расположить их один над другим, рассматривая как высший и низший аспекты, то этот порядок совпадает с нумерацией верхних сефирот Древа Жизни. В данной нумерации сумма чисел противоположных вершин равняется семёрке, которая образуется трижды, что даёт число 21, а вместе с семёркой в центре – 28.

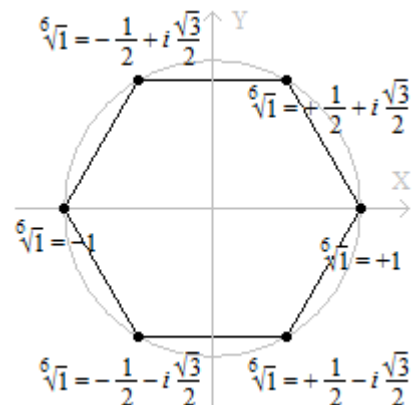

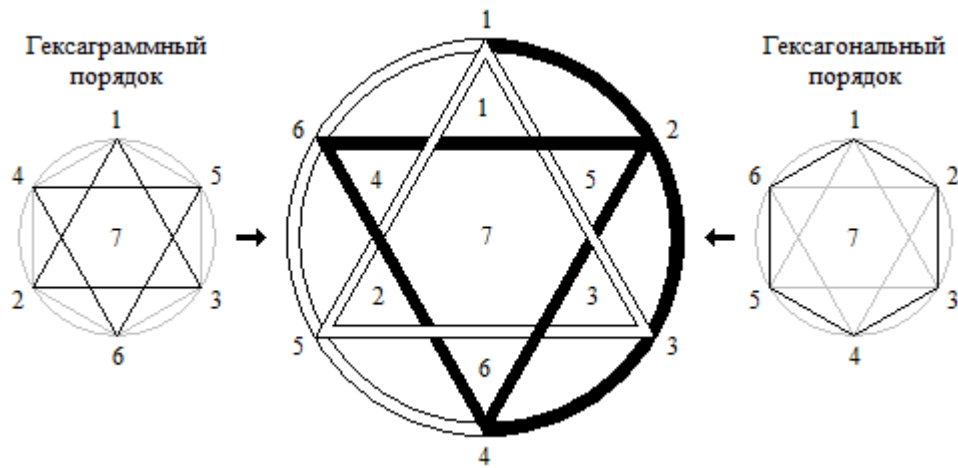

Гексагональный порядок представляет собой последовательную нумерацию вершин шестиугольника по часовой стрелке, начиная с верхнего угла. Числа 1, 2 и 3 принадлежат теневой дуге, а числа 4, 5 и 6 – сияющей, соответствуя женской и мужской силам. Гексагон – это явленные углы мира, а седьмой, или средний, – скрытый между ними, но пронизывающий их подобно нити, соединяющей шесть бусин ожерелья. Если перенести числовые значения углов гексагона на вершины гексаграммы, то обнаружится ряд особенностей. Прямой треугольник составляют нечётные, мужские числа (1, 3, 5), перевёрнутый – чётные, женские числа (2, 4, 6). Сумма значений углов прямого тригона относится к сумме значений углов перевёрнутого треугольника как $3 \div 4$, то есть как тригон и тетрагон, сумма которых – семь. Эта же пропорция встречается, при сложении числовых значений верхних и нижних углов гексагона: $1 + 2 + 6 = 9$, $3 + 4 + 5 = 12$ ⁶³.

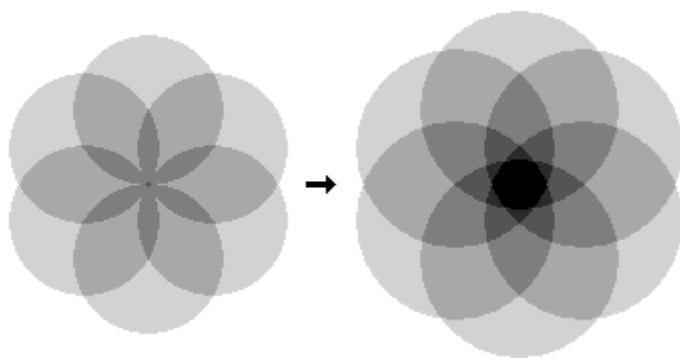
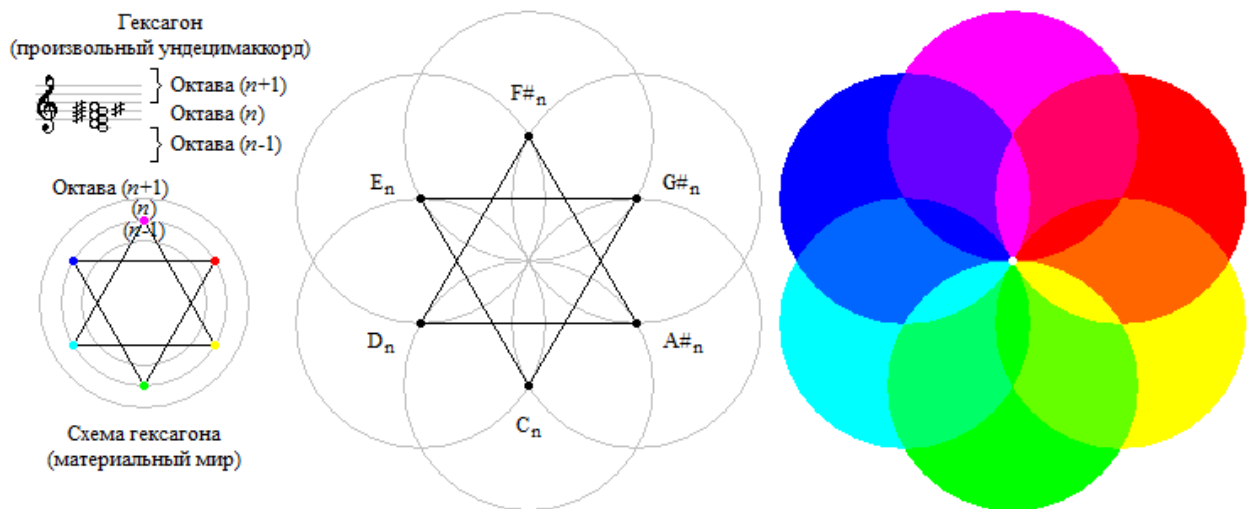

В отличие от трёх предыдущих фигур пересечение шести звуковых сфер ундецимаккорда – точка, но раз уж первое гексагональное число – это единица, то противоречий нет. Чтоб образовался гексагон, радиус сфер должен быть немного больше, что отчётливо видно из рисунка с конечной фазой. Гексаграмма обозначает акт творения – это соитие мужского и женского начал, которые предс-

⁶³ Египетский треугольник, выражается как $3^2 + 4^2 = 5^2$. Его периметр равен 12, то есть удвоенной площади данного треугольника, которая равняется ещё одному последующему числу натурального ряда, а именно – 6.

тавлены скрещенными треугольниками. Белый тригон, острие которого направлено вверх, символизирует дух, как фаллос, а чёрный тригон с остриём, указывающим вниз, – материю, как лонно.

СЕПТАГОН

Кол-во измерений пространства-времени: 3
 Двойственная форма: перевёрнутый септагон
 Совершенная форма: круг

Математическая характеристика:

Кол-во 0-граней (точки): 7
 Кол-во 1-граней (отрезок): 7
 Периметр: $P = 7a$
 Площадь: $S = \frac{7}{4} a^2 \operatorname{ctg} \frac{\pi}{7}$

Соответствие в других делениях:

Звук: произвольный терцдецимаккорд
 Цвет: семь цветов
 Число: 7
 Положение: -

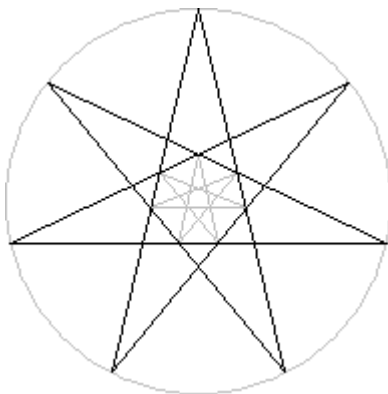

Координатам вершин прямого септагона удовлетворяют решения $\sqrt[7]{-1}$, а перевёрнутого – $\sqrt[7]{1}$. Септагон содержит две звёздчатые формы (ментальная и астральная ауры). Септагон не может быть образован с использованием имеющихся нот, поскольку интервал между звуками должен составлять около 1,7 тона. Если за первый звук произвольного терцдецимаккорда взять ноту До, то с некоторой погрешностью другими нотами окажутся Ре, Ре-диез, Фа, Соль, Ля и Ля-диез. Формообразование семиугольников происходит двумя способами: 1) через соединение меньших форм; 2) через произвольный терцдецимаккорд (в этом случае фигура едина).

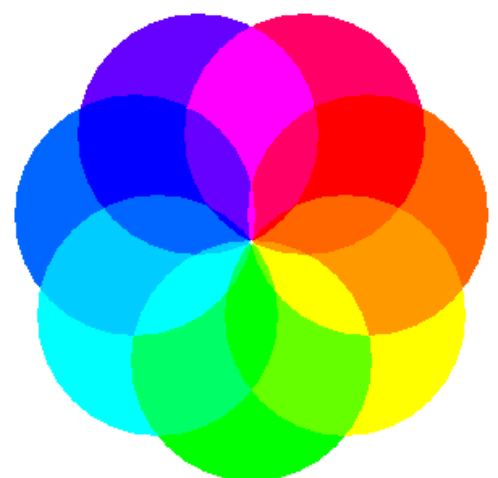
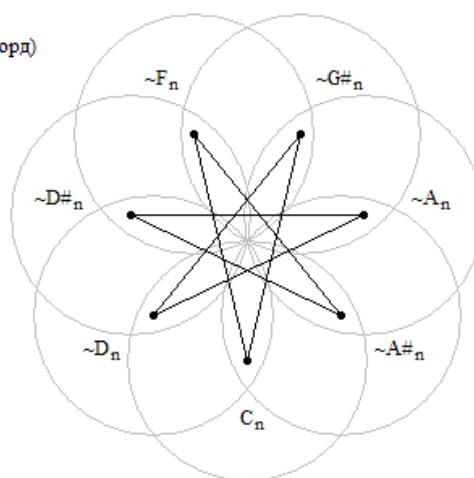
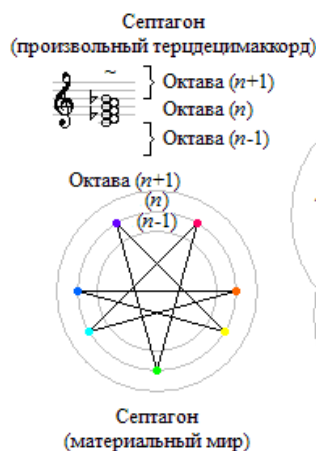

В древности люди соотносили с планетами семь типов астральных влияний. Луна, Меркурий, Венера, Солнце, Марс, Юпитер и Сатурн представляют концентрические сферы, которых

касаются семь планетарных тел Земли. На эти же сферы делится и наша малая Вселенная. Путь планет разделён на двенадцать секторов (знаки зодиака), то есть всё звёздное небо сравнимо с циферблатом, а Солнечная система – с гигантскими часами. Часовые, минутные и секундные стрелки движутся с разной скоростью, как и планеты, обходящие земной небосклон за разный срок. Меркурию для этого требуется 88 земных суток, что позволяет обращаться к нему четыре раза в год. Астральные влияния других планет используются реже: Венера – трижды в два года, Марс – один раз в два года, Юпитер – один раз в двенадцать лет, Сатурн – один раз в тридцать лет.

Интервал между тоникой и текущей нотой	Звук	Цвет	Стихия
~10,2 тона	~Ля#	Жёлтый	Эфир III
~8,5 тона	~Ля	Оранжевый	Эфир II
~6,8 тона	~Соль	Розовый	Эфир
~5,1 тона	~Фа	Фиолетовый	Огонь
~3,4 тона	~Ре#	Лазурный	Воздух
~1,7 тона	~Ре	Голубой	Вода
Тоника	До	Зелёный	Земля

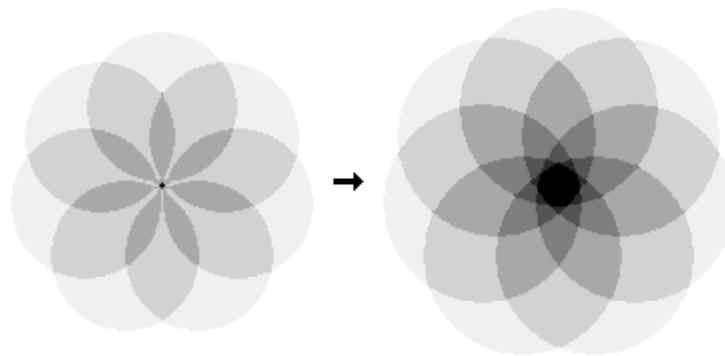

Люди дали имена для каждого оборота Земли вокруг оси (суток) в течение четверти лунного месяца (недели), посвятив всякому из них одну из семи планет. Луна, находясь ближе к Земле, обходит зодиак в течение лунного месяца, длительность которого составляет двадцать восемь дней, в то время как Солнце проходит за один месяц лишь одно деление. Земля в течение $\frac{1}{4}$ лунного месяца делает семь оборотов, и с каждым таким оборотом попадает в некоторое соотношение с планетами, обуславливающее распределение астральных сил, обозначаемое как «влияние». Есть семь типов астральных влияний, каждое из которых определяется положением Солнца и Луны, оказывающих воздействие на Землю: одно – в виду громадной массы, другое – из-за близости к нам. Планеты движутся по небосводу, будто оконечности стрелок часов, число которых семь, а поскольку они следуют круговым путём с различной скоростью, то возникают моменты, когда планеты сходятся и расходятся. Есть три разных типа соотношений: 1) соединение – получается, когда обе стрелки выстроены на одной линии, показывая двенадцать часов; 2) оппозиция – получается, когда стрелки, показывают шесть часов; 3) квадратура – получается, когда положение стрелок образует прямой угол, показывая ровно девять либо ровно три часа⁶⁴.

ОВАЛ

Кол-во измерений пространства-времени: 3

Двойственная форма: овал

Совершенная форма: круг

⁶⁴ Использованы материалы из книги Папюса «Практическая магия». – М.: АСТ Москва, 2010.

Математическая характеристика:Площадь: $S = \pi R$

Овал – это сплюснутый круг. Эта полу совершенная форма имеет вид, напоминающий яйцо, – символ, с древних времён носящий сакральный смысл. Он производная от круга, дифференциация, ведь бесполовая форма становится двуполой – мужской и женщиной, где последние – фокусы эллипса, образующие простейший отрезок. Окружность же имеет один фокус – точку. Круг, являющийся символом Абсолюта, во

время выдоха деформируется, обретая полюса (-0 и +0). Выдох и вдох – Нерушимое Дыхание, рождение и смерть Вселенной. Вершинами зовутся точки, в которых кривизна овала достигает экстремума. Две боковые вершины образуются большой полу осью, верхняя и нижняя – малой. Временная характеристика овала – эллипс, чья кривизна подчёркивает искривлённость времени.

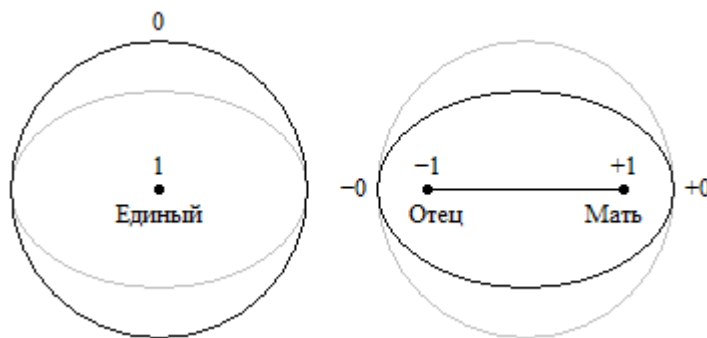

КРУГ

Кол-во измерений пространства-времени: 3

Двойственная форма: круг

Совершенная форма: круг

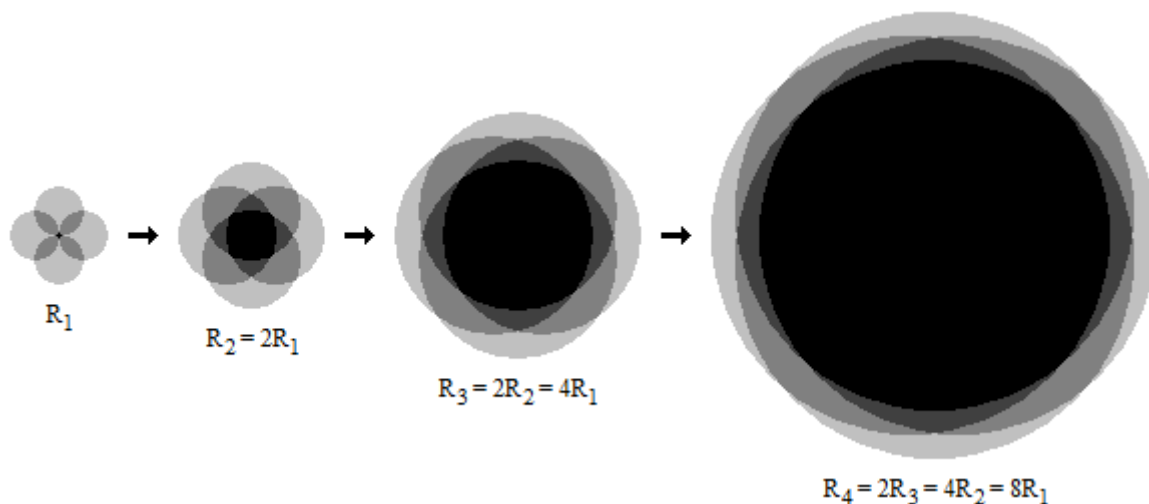
Математическая характеристика:Периметр: $P = 2\pi R$ Площадь: $S = \pi R^2$ 

Круг – это многоугольник с бесконечным числом углов и сторон, являющийся самой точной из плоских фигур, посредством которой можно передать представление об Абсолюте. Круг неизменен, если смотреть на него с любой стороны, и этим подобен точке. Как отрезок, удлиняясь, превращается в луч, так и тригон, наращивая углы, станет кругом. Круг – это форма, имеющая максимальную площадь при заданном периметре. Из множества правильных многоугольников худшими показателями ёмкости обладает тригон. Образование круга проходит как путём соединения многоугольников, так и в результате продолжительного звучания аккорда. В качестве примера я выбрал уменьшенный септаккорд и изобразил на рисунке четыре фазы звучания.

В первой фазе аккорд порождает точку, а во второй – область пересечения обретает вид полноценного квадрата. Однако его энергия столь высока, что сферы увеличиваются далее – и в третьей фазе формируют квадрат бóльших размеров с округлёнными сторонами. В четвёртой фазе радиусы сфер продолжают возрастать, а четырёхугольник постепенно обретает очертания круга.

Чтобы понимать, что такое круг следует понять роль длины окружности и роль площади. Окружность – это мужское начало и время, замкнутое в Вечности, мысль из Мозга Отца, которой очерчены пределы будущей формы, чтобы внутри неё кипела жизнь. Площадь – женское начало, Лоно Матери, из которого исходят и куда возвращаются плоские фигуры, вписанные в круг, который Кольцо «Не преступи» (для бóльших размерностей существуют другие Кольца). Окружность образуется зеркальными дугами – теневой и сияющей. Первая – чёрная – выражает падение духа, нисхождение в материю: от точки к тетраэдру. Дуга нисходит из тонких областей материи, опускаясь до физического плана – пограничья. Эта дуга зовётся теневой, ведь материя – тень духа, и по этой причине находится слева от него. Её характеризуют стихия воды, тёплые цвета и ноты Соль, Ля и Си, принадлежащие 41-й октаве. Дуга соотносится с горизонтальной чертой креста, выражающей пассивную водную гладь, которой приписывается лунная сила. Дуга справа – сияющая – несёт белый цвет и выражает восхождение материи к духу. Эта дуга восходит от «подножия» круга и достигает «головы», являющейся местом обитания Абсолюта. Её характеризуют огонь, холодные цвета и ноты Ре, Ми, Фа, принадлежащие 42-й октаве. Дуга соотносится с вертикальной чертой, выражающей меч, которому приписывается солярная сила. Кроме правого и левого полукруга, где в одном утверждается влияние духа, а в другом – материи, круг делится на верхний (воздух) и нижний (земля) полукруги, а также четыре четверти⁶⁵. Верхний полукруг характеризует божественное, а нижний – земное (физический план). Всё, что выше экватора духовно, а то, что ниже – интеллектуально, указывая на погружение в материю. Лишь после преодоления середины круга (перекрёстка дуг) начинается возрождение духовности.

Круг, как символ, представляет завершённость и полноту, изображает жизнь и дыхание времени в непрерывном ритме Вселенной. В магии одной из функций круга считается разграничение внешней среды и внутреннего рабочего пространства во время проведения ритуала, что делается не только для защиты от неблагоприятных влияний или враждебных атак, но и для последующего проецирования нового прообраза в окружающий мир. Знаки, помещённые внутри круга, – «эмбрионы» мыслей. Круг противопоставляется квадрату, как пространству явленного мира, так как эти две формы символизируют небеса и землю. Такая идея находит отражение в дверных и оконных проёмах церквей, которые квадратные снизу и округлые в верхней части. Союз круга и квадрата также воплощён в квадратуре круга, где их посредником выступает число π . Ритуал обычно проводится в круге, который представляет и ограду от влияний, и служит символом воли.

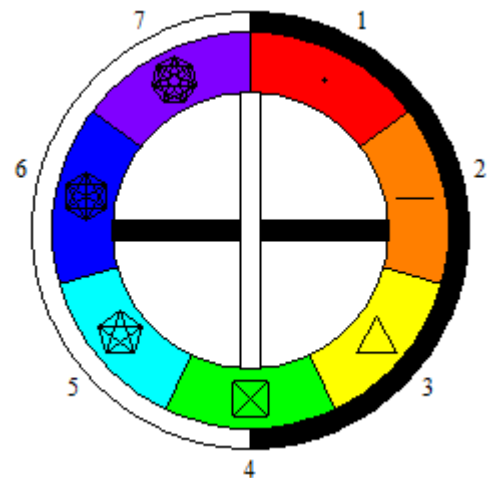

ТЕТРАЭДР

Кол-во измерений пространства-времени: 4
 Двойственная форма: перевёрнутый тетраэдр
 Совершенная форма: шар

⁶⁵ Сутки тоже делятся на четыре части, соответствуя четырём неделям лунного месяца и временам года: утро и весна – период рассвета, день и лето – цветения, вечер и осень – сбора урожая, ночь и зима – отдыха и сна.

Математическая характеристика:

Кол-во 0-граней (точка): 4

Кол-во 1-граней (отрезок): 6

Кол-во 2-граней (тригон): 4

Площадь: $S = \sqrt{3}a^2$ Объём: $V = \frac{\sqrt{2}}{12} a^3$ Соответствие в других делениях:Звук: $2 \times$ (увеличенное трезвучие $\times 2$)

Цвет: четыре цвета

Число: 4

Положение: сзади, спереди, справа/слева, сверху/снизу

Говоря об объёмных телах, первым на ум приходит тетраэдр, являющийся четвёртой базовой формой. Данное тело имеет три параметра – длину, высоту и глубину. Образование тетраэдра происходит на четвёртый День творения. Это четвёртая дифференциация Абсолюта. Во второй День круг перемещается вдоль линейного пространства из начала в конец, в третий – вправо либо влево, а в четвёртый День передвижение происходит по оси аппликат, то есть вверх или вниз, формируя прямой тетраэдр либо перевернутый. Четвёртая вершина появляется в самой дальней точке области пересечения трёх сфер. Как углерод стоит у истоков зарождения жизни, так и тетраэдр – кирпич, из которого строится Вселенная. Звучание четырёх граней (трезвучий), сливающихся в «песнь», представляет нечто более сложное, чем аккорд. И хотя тетраэдр также имеет четыре вершины, как и квадрат, но образуется звучанием не септаккорда, а двумя трезвучиями. Их поочерёдное звучание проявляет сначала две первые грани из четырёх, а после – две вторые. Они звучат попарно, словно музыкант, играющий на четырёх барабанах двумя палочками. Увеличенное трезвучие образует основание, а его обращение – боковую грань. Фигура не проявляется целиком, но мерцание столь быстрое, что оно не заметно глазу. Я называю такой «аккорд» – комплексным. Все остальные тела тоже формируются звучанием комплексных аккордов или являются суммой двух и более тетраэдров. Как отрезок – последовательность, состоящая из двух нот, так и тетраэдр – поочерёдное звучание трезвучий, например, тетраэдр с вершинами, соответствующими нотам $G\#_{n-1}$, C_n , E_n и $G\#_n$: вершина принадлежит октаве $(n-1)$, а основание – n . Присвою вершинам номера от А до D, так как посредством такой нумерации проще отследить перемещение нот внутри тетраэдра. Первая звучащая пара граней $\triangle ABD$ и $\triangle BCD$, а вторая – $\triangle ABC$ и $\triangle ACD$. Звуки мигрируют таким образом, дабы всегда оставались по две грани, ноты которых складывались бы в трезвучия. Именно переключение бодрствующих и спящих граней и создаёт иллюзию полноты материального мира.

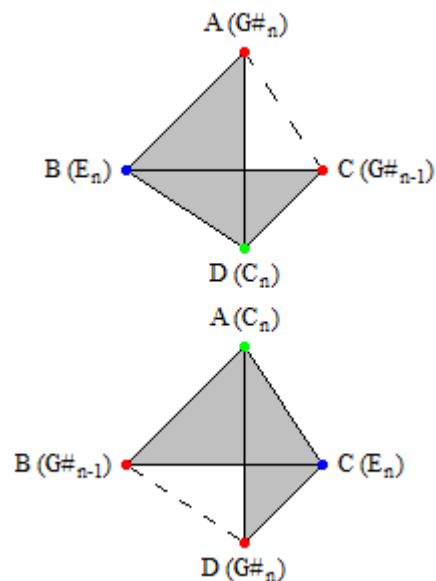

Введение третьего измерения ведёт к перераспределению положений, ведь на место одной системы координат приходит другая. Оси абсцисс и ординат задают четыре положения – стороны света: север, юг, восток и запад, или спереди, сзади, справа и слева. Ось аппликат задаёт зенит и надир, или сверху и снизу. Поэтому все объёмные тела имеют вершину и основание, правую и левую, переднюю и заднюю части, представляющие мужские и женские половины формы.

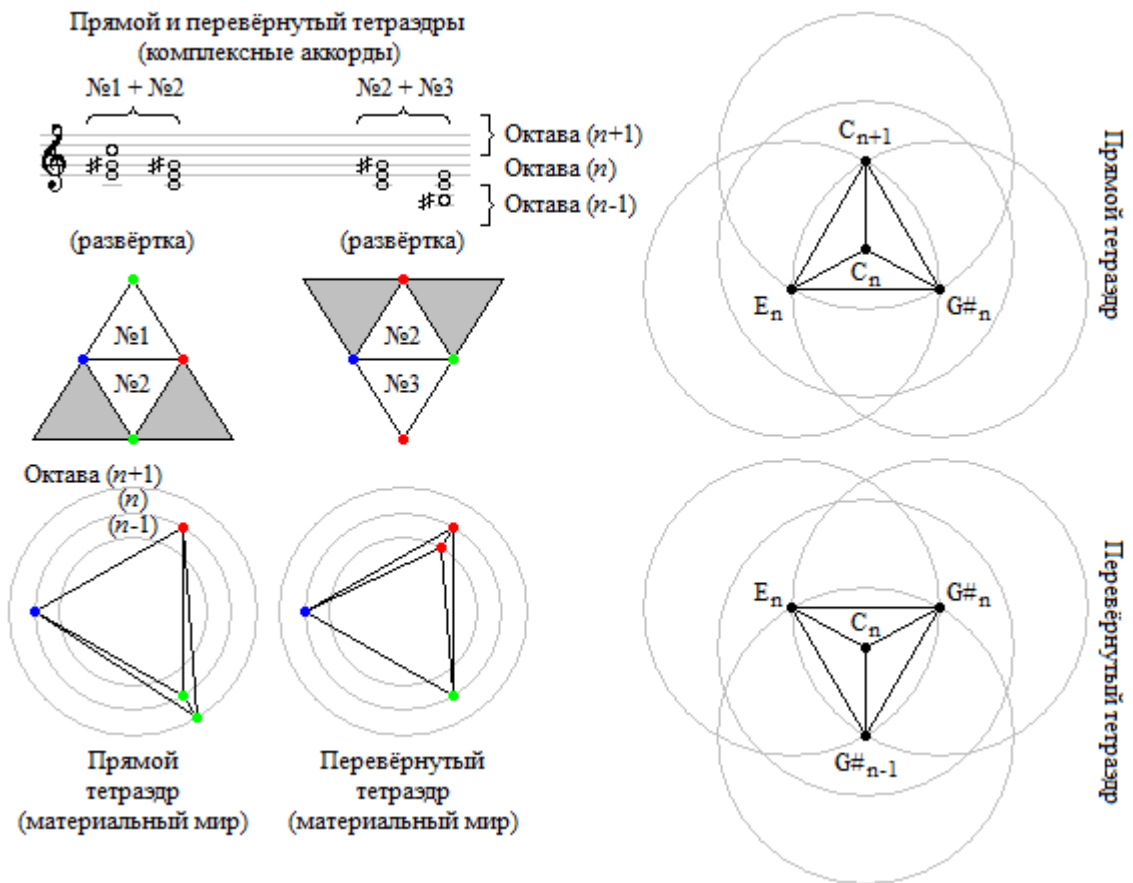

Являясь элементарной частицей трёхмерного пространства, тетраэдр – это та предельная форма, до которой дезинтегрируются все объёмные тела. Если попытаться и дальше расщепить эту форму, то она попросту утратит размерность и примет двухмерный вид. На схеме показано генеалогическое древо многогранников – конус, биконус и цилиндр относятся к полусовершенным телам, поскольку их сечением является круг. Что же представляет собой эта схема? Она не только во всех подробностях разъясняет процессы формообразования, но и звучание объёмных тел, и если тетраэдр – это комплексный аккорд, то все остальные тела – это совокупность таких аккордов, ибо каждое из них представляется суммой тетраэдров, соединённых через общие грани.

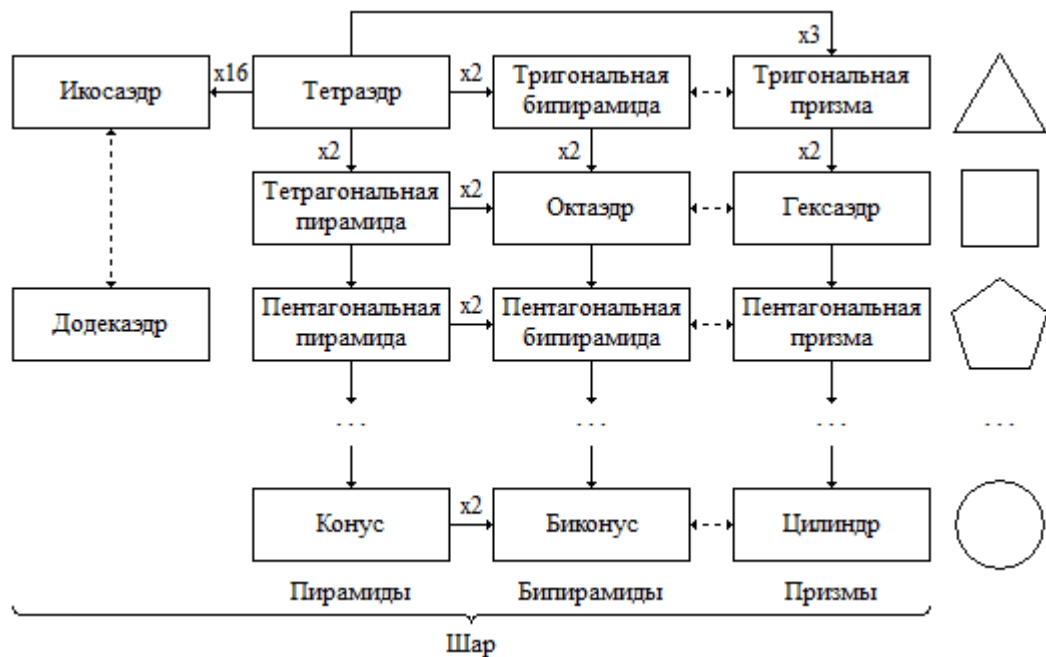

КОНУС

Кол-во измерений пространства-времени: 4
 Двойственная форма: перевёрнутый конус
 Совершенная форма: шар

Математическая характеристика:

Площадь: $S = \pi Rl + \pi R^2$

Объём: $V = \frac{1}{3} \pi R^2 h$

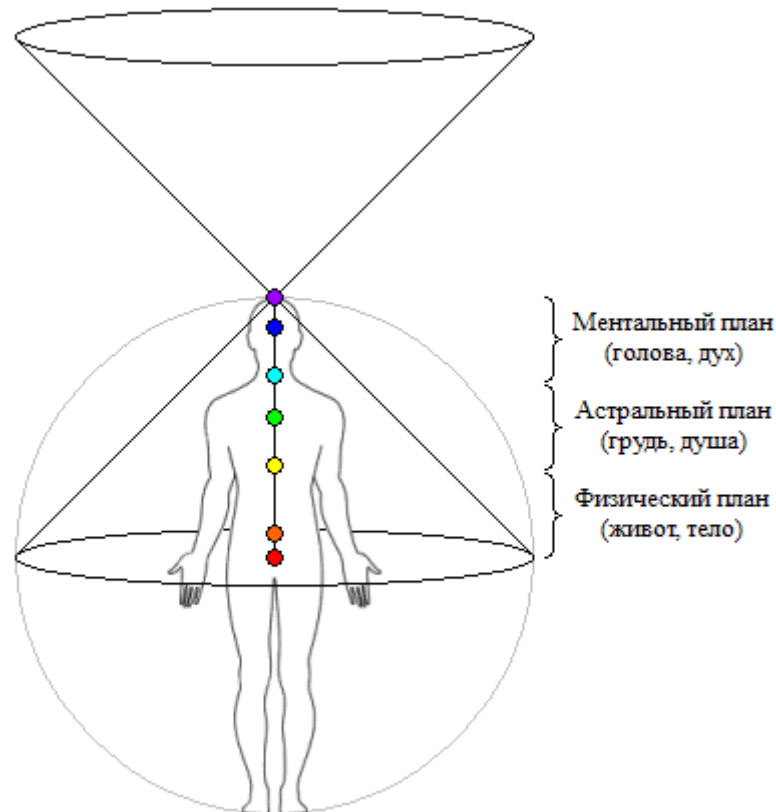

Конус – это тело, полученное объединением лучей, исходящих из вершины и проходящих через лежащий в основании круг. Если вершина конуса обращена вверх, то такая форма – символ восхождения материи к духу, где круг представляет полноту форм, а точка – Бога. Перевёрнутый конус – это нисхождение высшего начала, или круга (вселенского лона), на физический план. Если смотреть на конус сверху вниз, то точка находится строго в центре круга, ведь наша реальность – Сын, расположенный в самом сердце Семижды Облачённого Лона. Как и пирамиды, конус выражает идею одной ведущей силы, под предводительством которой собраны прочие. Во главе фигуры стоит Абсолют, а боковые грани – это векторы для проекции вершины на плоскость реальности. Основание выражает идею лона, вмещающего в себя множество фигур. Произнося молитву, человек встаёт на колени либо принимает сиддхасану. В таком положении тело вписывается в создаваемый фоновым излучением конус – защитный энергетический колпак.

ГЕКСАЭДР

Кол-во измерений пространства-времени: 4
 Двойственная форма: октаэдр

Совершенная форма: шар

Математическая характеристика:

Кол-во 0-граней (точка):	8
Кол-во 1-граней (отрезок):	12
Кол-во 2-граней (тетрагон):	6
Площадь:	$S = 6a^2$
Объём:	$V = a^3$

Соответствие в других делениях:

Звук: $2 \times$ (уменьшенный септаккорд $\times 3$)

Цвет: восемь цветов

Число: 8

Положение: -



Двенадцать рёбер гексаэдра образуют три группы, которые направлены вдоль трёх осей и соотносятся со знаками зодиака. Если длина ребра куба равна двойке, то его восемь вершин имеют координаты $(\pm 1, \pm 1, \pm 1)$. Гексаэдр представляет шесть квадратов, чьи центры соотносятся с вершинами октаэдра. Для усиления защиты во время проведения ритуала следует вообразить себя внутри круга либо сферы, создав её из колец. Чтоб усилить эффект представьте себя сидящим или стоящим на кубе. Куб соотносится с землёй, символом которой он выступает. Ступни ног соединяются с ним через муладхару, в то время как через сахасрару человек соединяется с шаром, символизирующим Абсолют, а руки – рабочие пентаграммы, где каждый палец, или луч, соответствует одной из пяти стихий. Позиция в форме креста усилит ритуал,

поскольку крест считается не только символом физического тела, но и являет собой механизм рождения материального мира, как результат внутренней работы мужского и женского начала. Круг – символ духовного рождения, а точнее – сотворения. Мысль, желание и слово родившись посредством креста, как имеющие точку опоры, обладают особыми силами. Дух осеменяет ими пространство подобно Отцу, а тело, отмеченное в форме креста и подобное Матери, утроба для них.

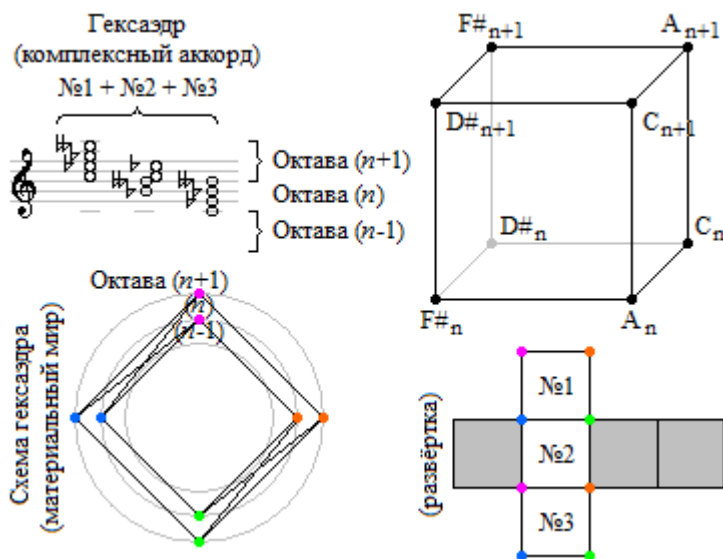

В магии применим лишь один вариант развёртки куба: «Когда Три и Четыре целуют друг друга, Квадрат присоединяет свою срединную природу к природе Треугольника [или Троичности, то есть грань одной из его плоскостей становится средней гранью другой] и образует Куб; тогда только он [развёрнутый Куб] становится вместилищем и числом Жизни, Отцом-Матерью Семью»⁶⁶. В пересечении двух перекладин скрыт седьмой квадрат, являющийся сердцем гексаэдра. Что касается перекладин, то они зовутся короткой и длинной, и выражаются через числа 3 и 4, как белая и чёрная, мужская и женская – Сын и Дочь. Перевернутый крест оказывается развёрткой материального гексаэдра, а прямой – духовного. Гексаэдр образуется двумя способами: 1) из шести произвольных тетраэдров; 2) комплексным аккордом из трёх уменьшенных септаккордов. Двенадцать нот гексаэдра, например, $C_n, D\#_n, F\#_n, A_n, C_{n+1}, D\#_{n+1}, F\#_{n+1}$ и A_{n+1} , образуют верхнюю, боковую и нижнюю грани. Остальные грани дремлют, но проснутся, когда смолкнут эти. Верхняя грань – $C_{n+1}-D\#_{n+1}-F\#_{n+1}-A_{n+1}$, боковая – $F\#_n-A_n-C_{n+1}-D\#_{n+1}$, а нижняя – $C_n-D\#_n-F\#_n-A_n$.

ЦИЛИНДР

Кол-во измерений пространства-времени: 4

Двойственная форма: биконус

Совершенная форма: шар

Математическая характеристика:

Площадь: $S = 2\pi Rh + 4\pi R^2$

Объём: $V = \pi R^2 h$

У цилиндра два параллельных основания – это Абсолют и Вселенная, как Солнце и Земля. Нижний круг – это отражение верхнего, как материя отражение духа. Каждого человека пронизывает энергетический столб, как поток, устремлённый из космоса через тело в землю и возвращающийся назад, извергаясь через макушку головы. Верхнее основание размещается на уровне головы, центр которого совпадает с сахасрарой – входом, соединяющим человека с божественными силами, а центр нижнего основания совмещается с муладхарой – дверью в земное царство.

ОКТАЭДР

Кол-во измерений пространства-времени: 4

Двойственная форма: гексаэдр

Совершенная форма: шар

Математическая характеристика:

Кол-во 0-граней (точка): 6

Кол-во 1-граней (отрезок): 12

Кол-во 2-граней (тригон): 8

Площадь: $S = 2\sqrt{3}a^2$

Объём: $V = \frac{1}{3}\sqrt{2}a^3$

Соответствие в других делениях:

Звук: $2 \times$ (увеличенное трезвучие $\times 4$)





⁶⁶ Е.П. Блаватская «Тайная доктрина» Т. 2. – М.: Эксмо, 2004. – С. 689.

Цвет: шесть цветов

Число: 6

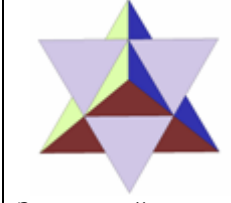
Положение: сзади, спереди, справа, слева, сверху, снизу

Октаэдр – простейшая антипризма, в основании которой лежит тригон. Две его вершины – это высшее и низшее состояния, а четыре других ориентированы согласно сторонам света. Вершины при длине ребра $\sqrt{2}$ имеют координаты $(\pm 1, 0, 0)$, $(0, \pm 1, 0)$, $(0, 0, \pm 1)$. Октаэдр образуется двумя тетрагональными пирамидами с общим основанием или комплексным аккордом, в котором звучат четыре грани, например, с помощью увеличенных трезвучий $(C_n-E_n-G\#_n)$, $(E_n-G\#_n-C_{n+1})$, $(G\#_n-C_{n+1}-E_{n+1})$, $(C_{n+1}-E_{n+1}-G\#_{n+1})$. Шесть вершин могут быть соотнесены с телом человека. Две вершины октаэдра – это макушка головы и ступни, а основание связано со спицами муладхары: сзади, спереди, справа и слева. Движение энергии похоже на её движение по окружности, то есть когда вибрация нисходит по теневой дуге до её четвёртой точки (физического плана), а после – восходит по сияющей дуге. Верхняя вершина излучает нисходящий поток, а нижняя – восходящий. Двигаясь по кругу, эти потоки соединяются в квадратном основании символизирующем мир. У октаэдра четыре дуги: огненная, воздушная, водная, земная (восточная, южная, западная, северная). Помимо шести вершин, присутствует седьмая точка, находящаяся в центре октаэдра и имеющая координаты $(0, 0, 0)$. Ей соответствует муладхара. Семь сакральных точек читаются, так же как четыре. Верхняя из них – это Отец, нижняя – Мать, а средняя, которая в центре, – Сын. Втроём они образуют вертикальную линию – это Луч, который, нисходя, как бы оплодотворяет квадрат, приходящийся им Дочерью, а также – проекцией Тетраграмматона, или \aleph .

План, с которым работает форма	Форма	Вид грани	Математическая характеристика
Астральный план	 Звёздчатый октаэдр		Вершин: 14 Рёбер: 36 Граней: 24
Физический план	 Октаэдр		Вершин: 6 Рёбер: 12 Граней: 8

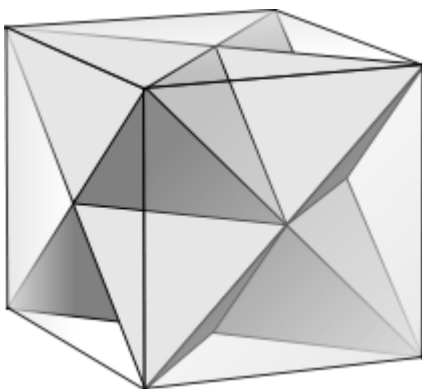

Восемь вершин звёздчатого октаэдра совпадают с вершинами куба. Звёздчатый октаэдр стоит на четырёх вершинах. По две его вершины указывают на северо-восток, юго-восток, юго-запад и северо-запад. Встречается иное изображение звёздчатого октаэдра, в котором он стоит на одной из вершин, но помните, что тогда октаэдр, заключённый в нём, не будет ориентирован по сторонам света, и если в него вписать человека, то вершины октаэдра не совпадут ни с одной из семи точек тела. По этой причине человек вначале вписывается в октаэдр, и только потом эта фигура обретает ауру в виде звёздчатого многогранника. Мистическая связь между октаэдром и звёздчатым октаэдром такая же, как между пентагоном и пентаграммой, с той разницей, что здесь многогранники, поэтому формы переходят друг в друга посредством продолжения граней, а не рёбер (стороны).

дром такая же, как между пентагоном и пентаграммой, с той разницей, что здесь многогранники, поэтому формы переходят друг в друга посредством продолжения граней, а не рёбер (стороны).

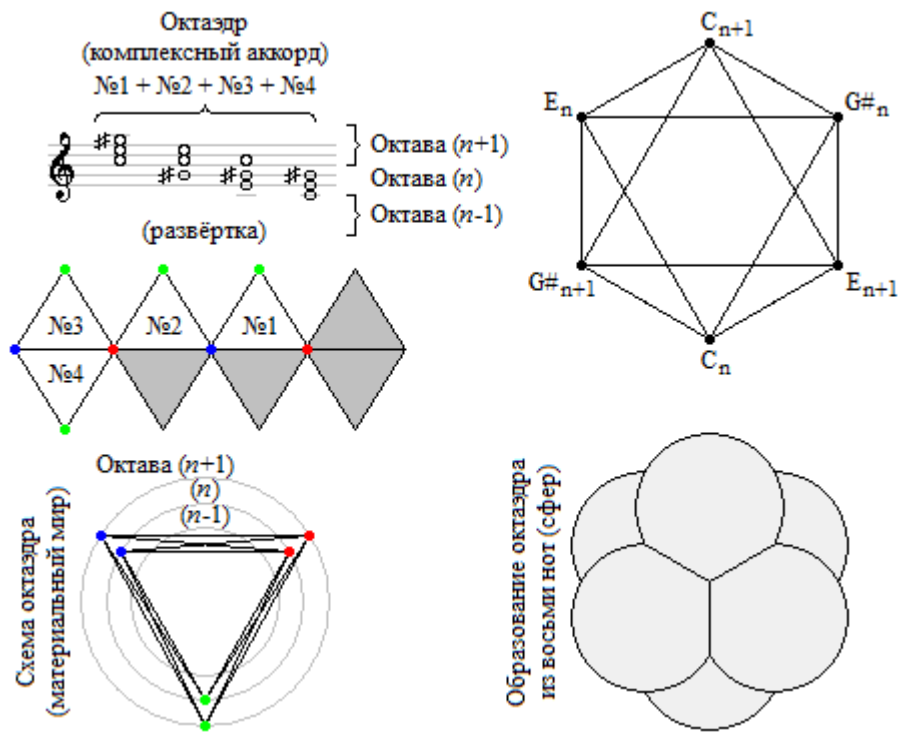

Звёздчатый октаэдр – универсальное тело, которое связывает тетраэдр, гексаэдр и октаэдр. Если вписать в куб тетраэдр, то его объём будет равен $\frac{1}{3}$ от объёма куба, и такая же пропорция имеется в соотношении объёмов цилиндра и конуса. Последовательность фигурных чисел звёздчатого октаэдра: 1, 14, 51, 124, 245... Интерес представляет второе число – дважды семь, или Сумма Всего ($3 + 1 + 4 + 1 + 5 = 14$). Оно соответствует числу вершин звёздчатого октаэдра, который берёт восемь вершин от гексаэдра и шесть от октаэдра. Число 8 символизирует полноту физического мира ($4 + 4 = 8$), число 6 – полноту духовного ($3 + 3 = 6$, как мужское и женское). Звёздчатый октаэдр, изображённый на плоскости, принимает вид, в котором угадывается индейская мандала. С одной стороны он – символ духовности, являющийся эволюцией октаэдра, с другой – земного царства, ведь восемь его вершин очерчивают гексаэдр, который считается символом твёрдости и защиты.

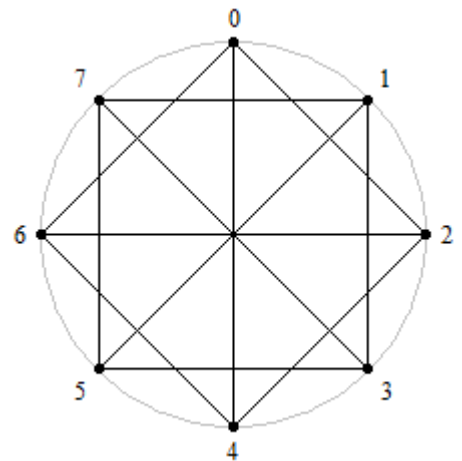

БИКОНУС

Кол-во измерений пространства-времени: 4
 Двойственная форма: цилиндр
 Совершенная форма: шар

Математическая характеристика:

Площадь: $S = 2\pi Rl$

Объём: $V = \frac{2}{3} \pi R^2 h$

Биконус – это тело, полученное объединением лучей, исходящих из двух вершин и проходящих через круг, лежащий в основании. Верхняя вершина образует прямой конус, а нижняя –

перевернутый, которые дух и материя. В середине находится основание, на которое воздействуют силы сверху и снизу – горячая и холодная, разрезающая и сгущающая. Когда нисходящая и восходящая воронки входят в верхнюю и нижнюю чакры, то кроме образуемого ими основного потока, движущегося по позвоночнику, ими создаются фоновые потоки в виде двух конусов. Область их пересечения – биконус, на оси которого располагаются семь главных чакр. Диаметр основания биконуса соответствует диаметру цилиндра, пронизывающего тонкие тела. Размеры конусов, представленные на рисунке, произвольны. Они расширяются по мере их отдаления от тела, но и ослабевают тоже, поэтому во время медитаций представляйте не воронку, а тонкий луч.

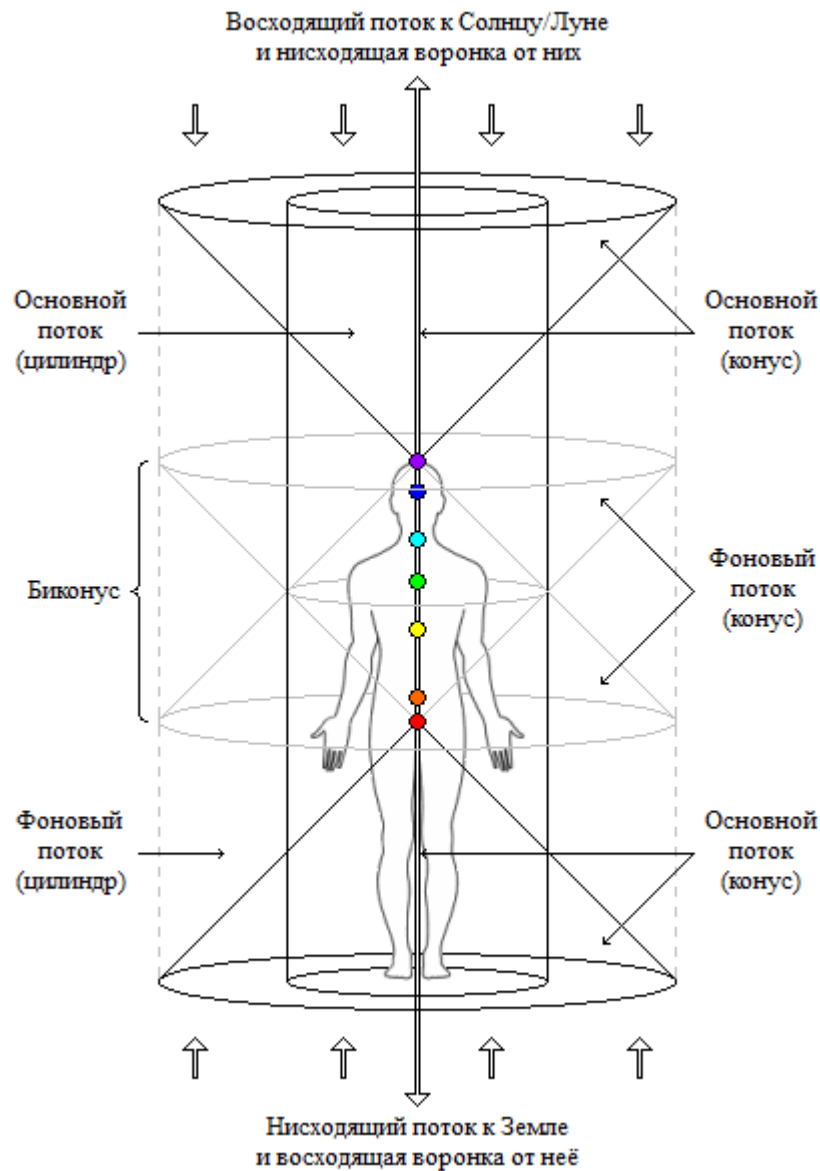

ДОДЕКАЭДР

Кол-во измерений пространства-времени: 4
 Двойственная форма: икосаэдр
 Совершенная форма: шар

Математическая характеристика:

Кол-во 0-граней (точка): 20
 Кол-во 1-граней (отрезок): 30

Кол-во 2-граней (пентагон): 12
 Площадь: $S = 3a^2 \sqrt{5(5 + 2\sqrt{5})}$
 Объём: $V = \frac{a^3}{4} (15 + 7\sqrt{5})$

Соответствие в других делениях:

Звук: 2 × (произвольный нонаккорд × 6)
 Цвет: двадцать цветов
 Число: 20
 Положение: -

Додекаэдр – это правильный многогранник, составленный из двенадцати равных пентагонов. Из двадцати вершин пять принадлежат верхней грани и пять нижней, на которую он опирается. Его грани – двенадцать тонов, цветов и знаков зодиака, где первый и последний – верхняя и нижняя грани. Грань представляет пентагон – пятеричный элемент. Общее количество элементов $12 \times 5 = 60$. Додекаэдр по отношению к вписанному в него икосаэдру то же, что гексаэдр, внутри которого октаэдр, а грани первого выступают развёрнутыми свойствами вершин второго. На рисунке вершины додекаэдра объединены в группы: оранжевые, зелёные, синие и розовые. Оранжевые вершины образуют гексаэдр, чьи координаты $(\pm 1, \pm 1, \pm 1)$. Зелёные лежат в точках $(0, \pm 1/\varphi, \pm \varphi)$, образуя прямоугольник на плоскости YZ. Розовые лежат в точках $(\pm 1/\varphi, \pm \varphi, 0)$, образуя прямоугольник на XY. Синие вершины лежат в точках $(\pm \varphi, 0, \pm 1/\varphi)$, образуя прямоугольник на XZ. Расстояние между двумя соседними вершинами $2/\varphi$, а расстояние от центра формы до любой из вершин $\sqrt{3}$. В додекаэдр можно вписать куб (несколько штук) так, что стороны куба окажутся диагоналями додекаэдра. У додекаэдра 60 диагоналей – по пять на каждую грань в форме пентаграмм. Додекаэдр можно представить как объединение пяти пересекающихся гексаэдров: на каждой вершине встречаются по три различных куба, а вдоль каждой стороны додекаэдра проходит ребро куба.

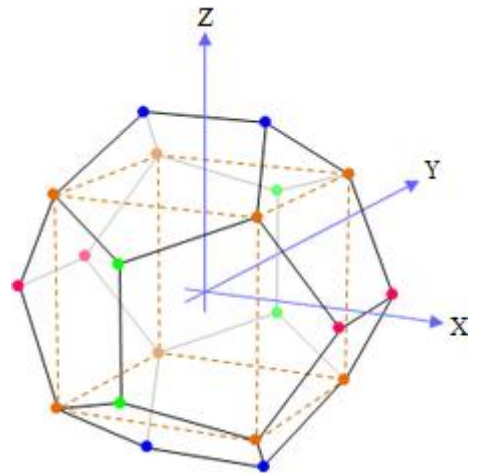

Додекаэдр
(комплексный аккорд)
№1 + №2 + №3 + №4 + №5 + №6









(развёртка)

Октава (n+1)
Октава (n)
Октава (n-1)

Образование додекаэдра протекает двумя способами: 1) соединение нескольких объёмных фигур, имеющих общие грани; 2) через комплексный аккорд. Комплексный аккорд додекаэдра представляет шесть произвольных нонаккордов, образующих шесть граней, пока другие шесть спят. Интервал аккорда составляет две октавы: пять нот нижней грани соответствуют октаве n , а ноты верхней – октаве $(n+1)$. Аккорды десяти боковых граней содержат ноты обеих октав. Перевернутый додекаэдр располагается под нынешним, а его ноты звучат на октаву ниже – $(n-1)$ и n .

Духовная (мужская) форма		Материальная (женская) форма	
Правильный многогранник	Кол-во рёбер при вершине	Правильный многогранник	Кол-во вершин при грани
Тетраэдр	3	Переверн. тетраэдр	3
Октаэдр	4	Гексаэдр	4
Икосаэдр	5	Додекаэдр	5

Правильные многогранники существуют как прообразы Вселенной, а их порядок согласно увеличению объёма совпадает с ростом количества вершин в них: тетраэдр, октаэдр, гексаэдр, икосаэдр и додекаэдр. Последний, когда он вписан в шар, занимает немного большую часть его объёма (~66,5%), чем икосаэдр (~60,5%), ведь все тела в ходе эволюции стремятся к форме шара. Додекаэдр имеет три звёздчатые формы, образуемые продолжением 30 рёбер и 12 граней тела.

План, с которым работает форма	Форма	Вид грани	Происхождение формы
Ментальный план	 Большой звёздчатый додекаэдр		Получается из додекаэдра продолжением его граней
Астральный план	 Большой додекаэдр		Получается из додекаэдра продолжением его граней
Физический план	 Малый звёздчатый додекаэдр		Получается из додекаэдра продолжением его рёбер, поэтому характеризует, не новое тело, а эфирную половину физического тела
	 Додекаэдр		Правильный многогранник, характеризующий плотную оболочку, то есть низшую половину физического тела

Соединение пяти тетраэдров – это объёмная форма, которая представляет пять тетраэдров, переплетённых в трёхмерном пространстве таким образом, что их двадцать вершин совпадают с вершинами додекаэдра. И раз эта звёздчатая форма является соединением пяти тетраэдров, то и математические характеристики её тоже будут кратны пяти, а именно: 20 вершин, 30 рёбер и 20 граней. Каждая грань додекаэдра содержит по одной вершине от каждого из тетраэдров, а каждый из тетраэдров символизирует одну из стихий, которая доминирует в нём. Иначе говоря, каждая из двенадцати граней додекаэдра несёт пять стихий: огонь, воду, воздух, землю и эфир. Двойственной формой для этого звёздчатого тела будет оно же, но зеркально отражённое, так как оно имеет две разновидности – правую и левую, закрученные по часовой стрелке и против неё.

ИКОСАЭДР

Кол-во измерений пространства-времени: 4

Двойственная форма: додекаэдр

Совершенная форма: шар

Математическая характеристика:

Кол-во 0-граней (точка): 12

Кол-во 1-граней (отрезок): 30

Кол-во 2-граней (тригон): 20

Площадь: $S = 5\sqrt{3}a^2$

Объём: $V = \frac{5}{12}(3 + \sqrt{5})a^3$

Соответствие в других делениях:

Звук: 2 × (увеличенное трезвучие × 10)

Цвет: двенадцать цветов

Число: 12

Положение: -

Икосаэдр – это правильный многогранник из двадцати тригонов и имеющий двенадцать вершин (шесть верхних и шесть нижних, соотносящихся с двенадцатью музыкальными тонами, цветами и знаками зодиака). Икосаэдр можно вписать в гексаэдр таким образом, что все вершины икосаэдра окажутся лежащими на шести гранях гексаэдра. В икосаэдр можно также вписать тетраэдр, так что его четыре вершины совпадут с вершинами икосаэдра, а если сделать два горизонтальных сечения, то икосаэдр окажется ещё и разделённым на три фигуры – на прямую и перевернутую пентагональные пирамиды с пентагональной антипризмой между ними. Таким образом, весь многогранник делится на три части – верхнюю, среднюю и нижнюю, работающие на уровнях мыслей, эмоций и слов. Во время ритуала представляйте себя сидящим либо стоящим внутри икосаэдра, соотнося его с телом. В положении сидя верхняя и нижняя вершины формы, касающиеся макушки головы и копчика, соответствуют крайним чакрам, в положении стоя – макушки головы и ступней. Вершины вписанных в икосаэдр прямоугольников соответствуют зодиакальным крестам – кардинальному, фиксированному и мутабельному, а противоположные углы в них занимают такие же противоположные зодиакальные знаки, то есть светло-зелёный прямоугольник связан с четырьмя кардинальными знаками и осью X, тёмно-зелёный – с фиксированными и осью Y, фиолетовый – с мутабельными и осью Z.

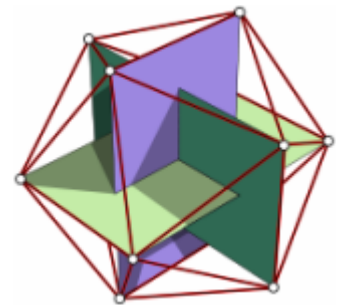

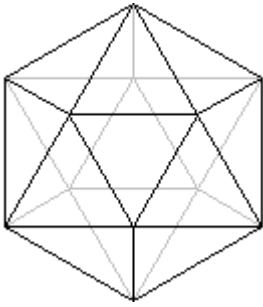
План	Форма	Ствол тела			
		Лицо	Тело (сидя)	Тело (стоя)	
Ментальный	Прямая пентагональная пирамида		Глаза (цвет)	Голова (мысль)	Голова (дух)
Астральный	Пентагональная антипризма		Нос (запах)	Грудь (чувство)	Торс (душа)
Физический	Перевернутая пентагональная пирамида		Рот (слово)	Живот (действие)	Ноги (тело)

Икосаэдр представляет соединение нескольких фигур или же образуется в результате комплексного аккорда из десяти увеличенных трезвучий. Но в отличие от других правильных многогранников – среди трезвучий есть повторения. Дело в том, что раз все многоугольники образуются нотами, лежащими в пределах октавы, то и интервал вибраций многогранников не превышает двух октав. Четырёхмерные формы содержат до трёх октав, пятимерные – до четырёх, а шестимерные – до пяти. Если в качестве звука нижней вершины (тоники) взять ноту До, то ноты икосаэдра будут выглядеть так: $C_n, E_n, G\#_n, G\#_n, G\#_n, C_{n+1}, C_{n+1}, C_{n+1}, C_{n+1}, E_{n+1}, E_{n+1}$ и $G\#_{n+1}$. Группируясь в трезвучия, эта последовательность нот поочередно пробуждает десять граней тела.

Икосаэдр
(комплексный аккорд)

$\#n1 + \#n2 + \#n2 + \#n2 + \#n2 + \#n2 + \#n3 + \#n3 + \#n3 + \#n4$



Октава (n+1)



Октава (n)

Октава (n-1)

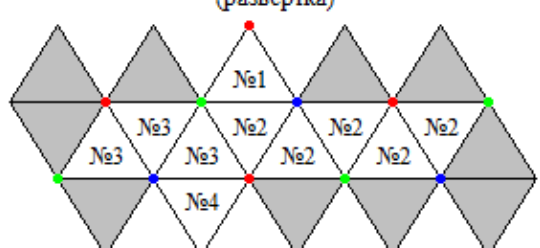
(развёртка)

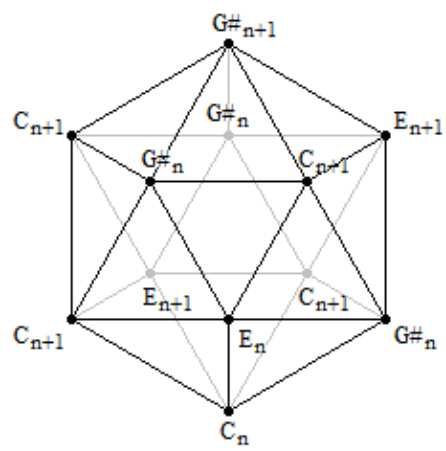

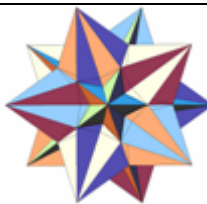
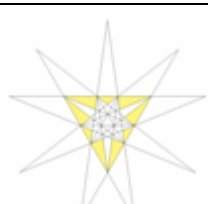

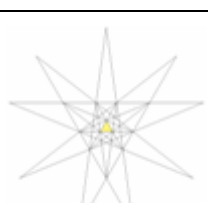
План, с которым работает форма	Форма	Вид грани	Происхождение формы
Астральный план	 Большой икосаэдр		Получается из икосаэдра продолжением его граней
Физический план	 Икосаэдр		Правильный многогранник

Двумя октавами охватываются четыре икосаэдра, ориентированные по четырём сторонам света: восточный, западный, южный и северный. Кроме того, двенадцать вершин образуют три

ортогональных прямоугольника, чьи стороны построены согласно принципу золотого сечения. Вершины многогранника с длиной ребра равной двойке и с центром в нуле имеют следующие координаты по трём осям: $(0, \pm 1, \pm \varphi)$, $(\pm 1, \pm \varphi, 0)$, $(\pm \varphi, 0, \pm 1)$. Значение $\varphi = (1 + \sqrt{5})/2$ считается золотым числом и играет особую сакральную роль в постройке Вселенной, поскольку именно с его помощью, как по своеобразной линейке, наносится разметка мира окружающего каждого из нас.



ШАР

Кол-во измерений пространства-времени: 4

Двойственная форма: шар

Совершенная форма: шар

Математическая характеристика:

Площадь: $S = 4\pi R^2$

Объём: $V = \frac{4}{3}\pi R^3$

Шар – это четвёртая совершенная фигура, которая полнее других многогранников передаёт сущность Бога. Всякий $(n-1)$ -круг – это область сечения n -круга, то есть сечением шара будет круг, круга – отрезок, а отрезка – точка. Шар означает завершение трансформаций в трёхмерном мире, указывая на готовность перейти в четвёртое измерение. По этой же причине все космические тела Вселенной, в частности древние – звёзды и планеты – имеют вид близкий к сферической форме. Исключение – астероиды, которые молоды. Округлость и гладкость – не что иное, как высшая ступень эволюции, например, речные камни, которые точит вода, придавая им кругловатый облик. Шар – это тело с максимальным объёмом при заданной площади, и поэтому оно используется как сосуд для накопления энергии. Наихудший показатель имеет тетраэдр, который из-за острых углов излучает больше энергии, чем удерживает, то есть действует противоположным образом. Вершины шара на рисунке пронумерованы цифрами от 1 до 7 по мере их появления. Первая точка возникает в центре, но с появлением второй оказывается сзади. Вторая точка – спереди. Справа и слева находятся третья и четвёртая точки: первая означает добро, а вторая – зло. Две первые точки – Отец и Мать, а две следующие – Сын и Дочь. Пятая и шестая точки – Внук и Внучка, или зенит и надир, – образуют вертикальную ось. Седьмая точка – пересечение трёх осей. Посередине, это область пространства, которая означает середину между верхним и нижним мирами – раем и адом, между правым и левым – царствами ангелов и демонов; это место нашей физической реальности. Выделяют шесть полушарий, образуемых сечениями перпендикулярных плоскостей – верхнее, нижнее, правое, левое, переднее и заднее. В ритуалах шар применяется для обозначения условных границ пространства во

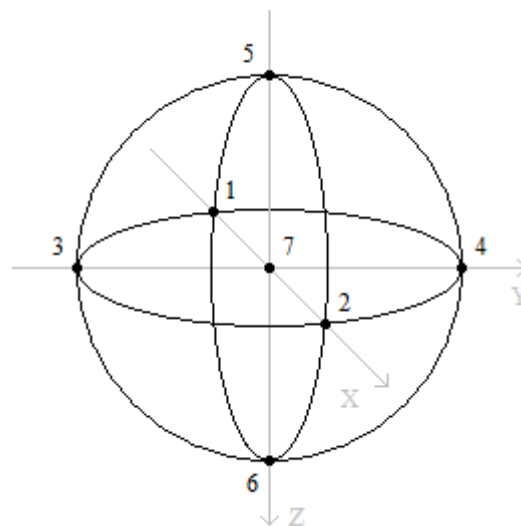

действует противоположным образом. Вершины шара на рисунке пронумерованы цифрами от 1 до 7 по мере их появления. Первая точка возникает в центре, но с появлением второй оказывается сзади. Вторая точка – спереди. Справа и слева находятся третья и четвёртая точки: первая означает добро, а вторая – зло. Две первые точки – Отец и Мать, а две следующие – Сын и Дочь. Пятая и шестая точки – Внук и Внучка, или зенит и надир, – образуют вертикальную ось. Седьмая точка – пересечение трёх осей. Посередине, это область пространства, которая означает середину между верхним и нижним мирами – раем и адом, между правым и левым – царствами ангелов и демонов; это место нашей физической реальности. Выделяют шесть полушарий, образуемых сечениями перпендикулярных плоскостей – верхнее, нижнее, правое, левое, переднее и заднее. В ритуалах шар применяется для обозначения условных границ пространства во

время астральных манипуляций в нём, дабы посредством отражения проецировать их в нижний мир.

Группа чисел	Номер точки	Локализация точки в физическом теле	Сторона света	Положение	Стихия
△ Нечётные	1	Копчик	Юг	Сзади	Воздух
	3	Правая ладонь	Восток	Справа	Огонь
	5	Макушка головы	Зенит	Сверху	Эфир III
▽ Чётные	2	Гениталии	Север	Спереди	Земля
	4	Левая ладонь	Запад	Слева	Вода
	6	Ступни	Надир	Снизу	Эфир II
*	7	Муладхара	Центр	Посередине	Эфир

Если вписать октаэдр в шар, то шесть вершин будут совпадать с точками на поверхности сферы. Седьмая точка – центр обоих этих тел. Кроме того, в шар можно вписать тело человека, тогда седьмая точка будет соответствовать муладхаре. Эта же чакра курирует физическое тело, отвечая за здоровье, и, стало быть, через неё происходит работа с пространством плотного мира.

ПЕНТАХОРОН

Кол-во измерений пространства-времени: 5

Двойственная форма: перевёрнутый пентахорон

Совершенная форма: гипершар

Математическая характеристика:

Кол-во 0-граней (точка): 5

Кол-во 1-граней (отрезок): 10

Кол-во 2-граней (тригон): 10

Кол-во 3-граней (тетраэдр): 5

Объём: $V = \frac{5\sqrt{2}}{12} a^3$

Гиперобъём: $H = \frac{\sqrt{5}}{96} a^4$

Соответствие в других делениях:

Звук: 4 × (увеличенное трезвучие × 4)

Цвет: пять цветов

Число: 5

Положение: сзади, спереди, справа/слева, сверху/снизу, 4-сверху/4-снизу

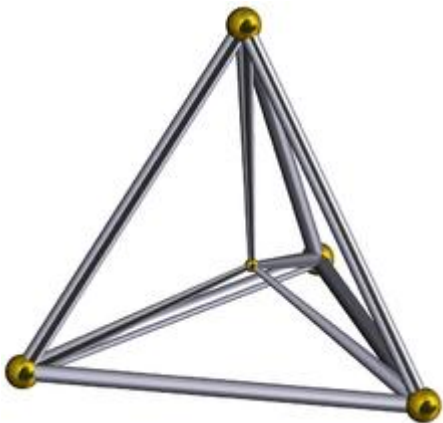

Я намеренно сначала коснулся знакомых нам форм, для того чтобы подвести читателя к пониманию четырёх- и более мерных фигур, принадлежащих не физическому плану, но астральному и выше. Было бы невозможно объяснить свойства гипертел, если бы я не отточил этот навык на более простых формах, а главное – понятных нам. В основе четырёхмерных фигур лежат те же самые многогранники, грани и рёбра. Рождение Вселенной начинается с точки, а физического плана – с тетраэдра. Астральный план – четырёхмерное пространство, для которого физический столь же плоский, как для нас бумажный лист. Пентахорон содержит пять вершин, десять рёбер,

десять тригонов и пять тетраэдров. Чтобы представить, как он выглядит, изобразите тетраэдр, у которого над вершиной помещена ещё одна точка, но расположена эта пятая точка в четвёртом измерении: основание для прямого пентахорона – прямой тетраэдр, перевёрнутого – перевёрнутый.

Как выглядят объёмные тела, являясь основаниями гипертел в астральном мире? Во время описания астрального зрения я говорил, что это пространство относится к нашему, так же как последнее к плоскости. Для жителя плоскости видны только стороны тригона, причём его глаз может увидеть одну либо две его стороны, но никогда все три сразу, ведь для этого потребуется подняться над двумя измерениями. Лишь с высоты третьего измерения возможно наблюдение точек периметра и площади тригона. Единственный способ увидеть тригон целиком для такого жителя – представить фигуру в виде одномерной развёртки. Впрочем, так этот житель увидит только точки периметра, а остальное множество точек, составлявших площадь, остаётся незримо. Теперь я перенесу представления в трёх- и четырёхмерный миры. Есть тетраэдр, у которого видны от одной до трёх граней, но никогда не видны все четыре. Для этого следует представить фигуру как развёртку, что показывает точки площади, но утрачивает множество точек, составляющих объём. В глазах четырёхмерного жителя тетраэдр виден со всех его граней – внутри и снаружи, – как мы видим плоские фигуры. Но кажутся ли трёхмерные формы в четырёхмерном пространстве плоскими? Хотя трёхмерные фигуры в четырёхмерном мире и можно увидеть как на ладони, они не принимают вид плоскости. Чтобы пояснить это я обращусь к понятиям плоскости и объёмного тела. Двухмерная плоскость – это срез трёхмерного тела, а трёхмерный мир – наложение плоскостей. Поэтому трёхмерная форма в четырёхмерном пространстве воспринимается как совокупность плоскостей, существующих отдельно друг от друга, но и в то же время пребывающих вместе. Чтобы было проще понять это взгляните на книгу: она – едина, однако её можно открыть на любой странице и прочитать информацию на ней независимо от других страниц.

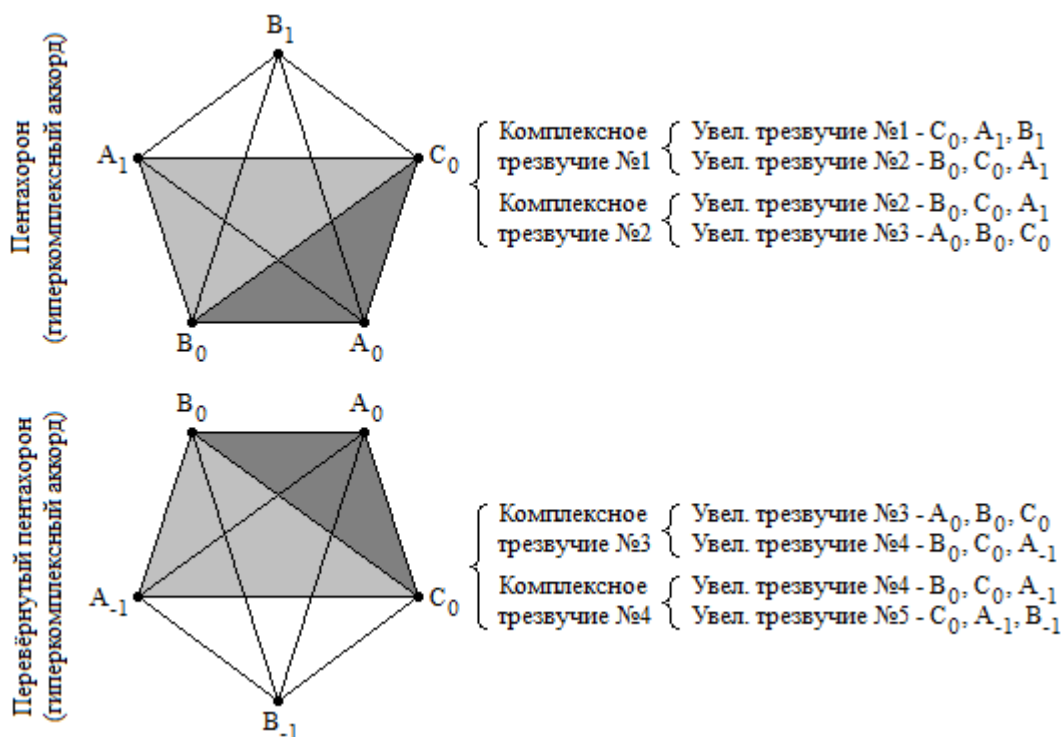

Пентахорон образуется гиперкомплексным аккордом, состоящим из пяти нот. Как комплексный аккорд – это созвучие нескольких аккордов, так и гиперкомплексный аккорд – созвучие комплексных. Пять нот складываются в три увеличенных трезвучия, формирующие два тетраэдра, соединённые через общую грань: первый тетраэдр – это внутренний, а второй – внешний (если смотреть на трёхмерную развёртку). Затем попеременно зажигаются остальные три тетраэдра. Внутренний тетраэдр, являясь опорой для формы, звучит постоянно. Если в комплексном

аккорде две фазы, то у гиперкомплексного аккорда – четыре: 1) первый внешний и внутренний тетраэдры; 2) второй внешний и внутренний; 3) третий внешний и внутренний; 4) четвёртый внешний и внутренний. На рисунке я обозначил ноты как А, В и С, а числами – октавы. На месте букв могут оказаться любые звуки, отношение частот которых удовлетворяет увеличенному трезвучию. Развёртка пентахорона имеет вид тетраэдра, к граням которого присоединены четыре других тетраэдра: внутренний тетраэдр – это основание, а внешние – четыре боковых. Пять стихий, соответствующих вершинам данного гипертела, – огонь, воздух, вода, земля и эфир. Из них первые четыре стихии соотносятся с вершинами внутреннего тетраэдра – трёхмерной «основой», а эфир – с вершинами четырёх внешних тетраэдров, которые, по сути, одна и та же точка.

ОКТАХОРОН

Кол-во измерений пространства-времени: 5

Двойственная форма: гексадекахорон

Совершенная форма: гипершар

Математическая характеристика:

Кол-во 0-граней (точка): 16

Кол-во 1-граней (отрезок): 32

Кол-во 2-граней (тетрагон): 24

Кол-во 3-граней (гексаэдр): 8

Объём: $V = 8a^3$

Гиперобъём: $H = a^4$

Соответствие в других делениях:

Звук: $4 \times$ (уменьшенный септаккорд $\times 6$)

Цвет: шестнадцать цветов

Число: 16

Положение: -

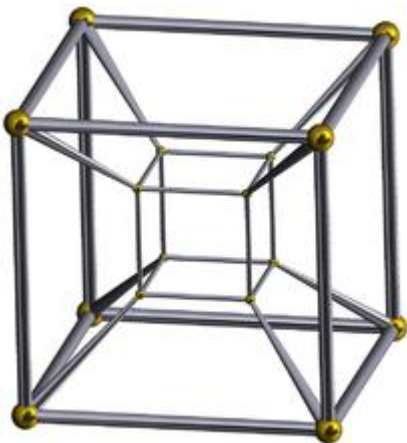

Октахорон выглядит как вложенные кубы, вершины которых соединены восемью рёбрами. Восемь кубов октахорона то же, что шесть граней куба. Чтобы понимать, как строятся четырёхмерные формы, я приведу в пример гиперкубы. Вначале имеется точка А и она отражает подобие – точку В, размещённую в первом измерении на оси абсцисс. Эти точки становятся отрезком АВ. От него образуется отрезок CD, тень от АВ, отброшенная по оси ординат. Два отрезка слагают квадрат ABCD. Этот процесс повторяется по оси аппликат, образуя куб ABCDEFGH, растягиваемый в четвёртом измерении в октахорон ACDEFGH-IJKLMNOP. Первый куб – это начало формы, а второй – конец её.

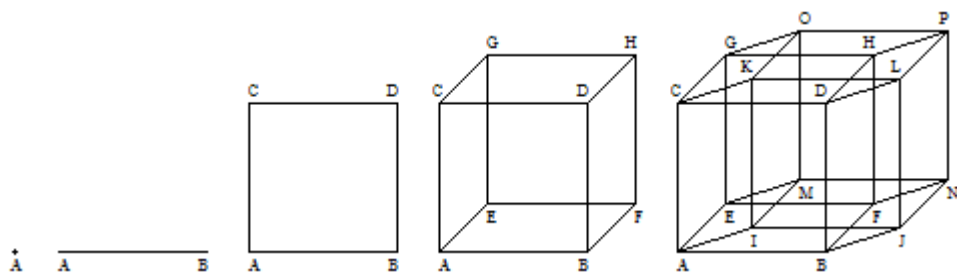

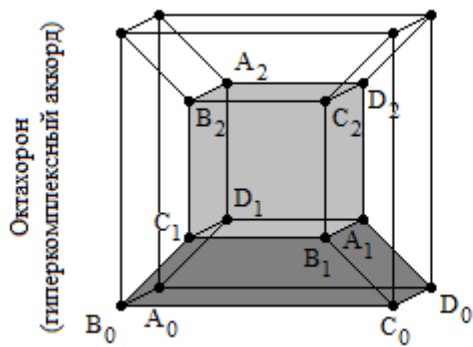

- Комплексный септаккорд №1 { Умен. септаккорд №1 - A₂, B₂, C₂, D₂
Умен. септаккорд №2 - C₁, D₁, A₂, B₂
Умен. септаккорд №3 - A₁, B₁, C₁, D₁
- Комплексный септаккорд №2 { Умен. септаккорд №3 - A₁, B₁, C₁, D₁
Умен. септаккорд №4 - C₀, D₀, A₁, B₁
Умен. септаккорд №5 - A₀, B₀, C₀, D₀

Для образования составного октахорона следует сложить несколько пентахоронов, а цельного – произвести «аккорд», состоящий из двух аккордов, формирующих два гексаэдра с общей гранью. Остальные тоже разбиваются на пары, и в итоге будет образовано четыре звучащих по очереди пары гексаэдров. Я обозначил ноты как А, В, С и D, а числами – октавы. На месте букв могут быть любые звуки, отношение частот которых соответствует уменьшенному септаккорду.

ГЕКСАДЕКАХОРОН

Кол-во измерений пространства-времени: 5
 Двойственная форма: октахорон
 Совершенная форма: гипершар

Математическая характеристика:

Кол-во 0-граней (точка): 8
 Кол-во 1-граней (отрезок): 24
 Кол-во 2-граней (тригон): 32
 Кол-во 3-граней (тетраэдр): 16

Объём: $V = \frac{4\sqrt{2}}{3} a^3$

Гиперобъём: $H = \frac{a^4}{6}$

Соответствие в других делениях:

Звук: 4 × (увеличенное трезвучие × 8)

Цвет: восемь цветов

Число: 8

Положение: сзади, спереди, справа, слева, сверху, снизу, 4-сверху, 4-снизу

Гексадекахорон – одно из шести правильных гипертел. Координаты восьми его вершин: (±1, 0, 0, 0), (0, ±1, 0, 0), (0, 0, ±1, 0), (0, 0, 0, ±1). И хотя он вмещает шестнадцать тетраэдров, вычислить образующие его ноты легко. Бодрствует ¼ часть тетраэдров, другие ¾ спят. Далее очередь просыпаться переходит ко второй четверти, затем – к третьей, а после – к четвёртой. Для формирования четырёх комплексных трезвучий нужно восемь увеличенных трезвучий. Проверка выполняется так: если я сложу все трезвучия четырёх фаз, то получу число, соответствующее количеству тригонов в гипертеле (8 × 4 = 32). Число октав в аккорде определяется размер-

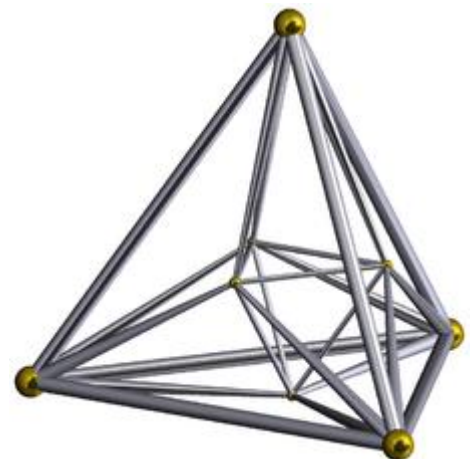

ностью. Все звуки многоугольников принадлежат одной октаве, звуки тел – двум, а гипертел – трём.

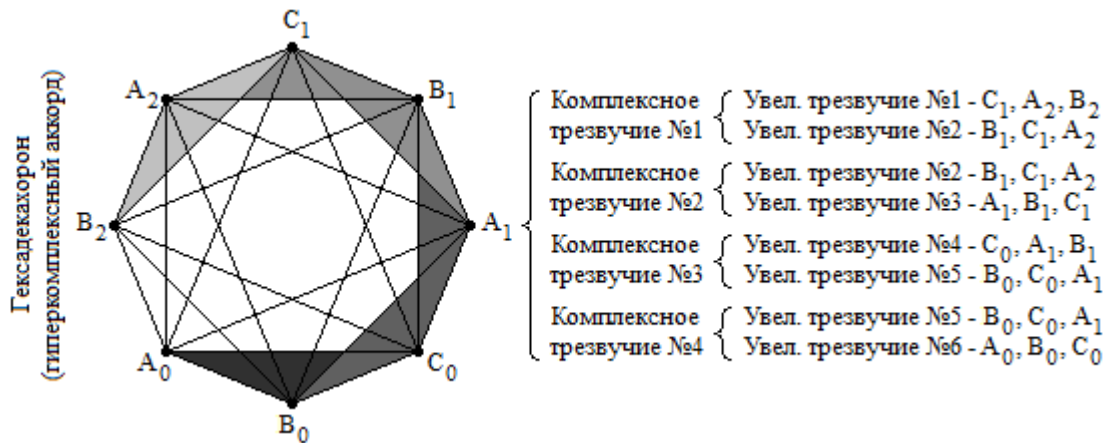

Чтобы увидеть форму, вообразите больший тетраэдр, внутри которого заключён меньший, а каждая из его вершин соединяется с вершинами внешнего тетраэдра, кроме противоположной ей.

ИКОСИТЕТРАХОРОН

Кол-во измерений пространства-времени: 5

Двойственная форма: перевёрнутый икоситетрахорон

Совершенная форма: гипершар

Математическая характеристика:

Кол-во 0-граней (точка): 24

Кол-во 1-граней (отрезок): 96

Кол-во 2-граней (тригон): 96

Кол-во 3-граней (октаэдр): 24

Объём: $V = 8\sqrt{2}a^3$

Гиперобъём: $H = 2a^4$

Соответствие в других делениях:

Звук: $4 \times$ (увеличенное трезвучие $\times 24$)

Цвет: двадцать четыре цвета

Число: 24

Положение: -

Если до этого момента четырёхмерные фигуры, хотя и казались фантастичными, но всё-таки умещались в рамках воображения, то после икоситетрахорона ситуация существенно изменится. Это гипертело – потолок нашей мысли, ибо формы после него не поддаются представлению в уме, а лишь на бумаге. Перед нами четвёртый правильный гипермногогранник с двадцатью четырьмя вершинами и содержащий столько же октаэдров. Мной была выбрана максимально симметричная проекция, представленная как два 12-угольника, углы которых – двенадцать знаков зодиака, месяцев года, музыкальных тонов и долей цветового круга.

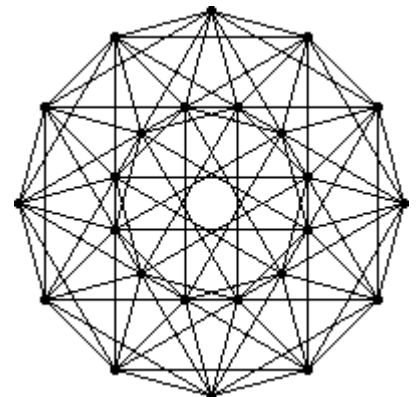

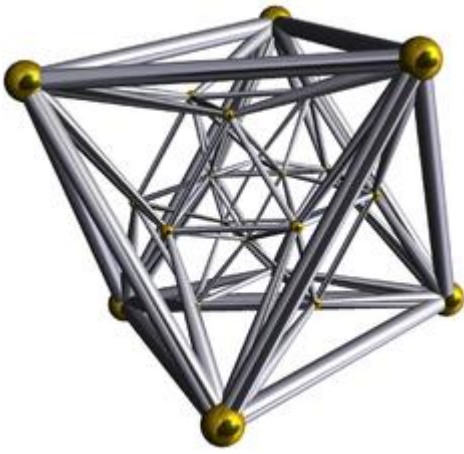

Координаты восьми вершин этого гипертела соответствуют вершинам гексадекахорона, шестнадцать остальных – вершинам октахорона, уменьшенного в два раза и заключённого внутрь: $(\pm 1, 0, 0, 0)$, $(0, \pm 1, 0, 0)$, $(0, 0, \pm 1, 0)$, $(0, 0, 0, \pm 1)$, $(\pm \frac{1}{2}, \pm \frac{1}{2}, \pm \frac{1}{2}, \pm \frac{1}{2})$. Трёхмерная проекция икоситетрахорона составлена из трёх объёмных тел: 1) внешний октаэдр; 2) кубооктаэдр внутри первого октаэдра; 3) меньший октаэдр внутри обоих тел. Следует также добавить 48 недостающих рёбер, прежде чем это гипертело обретёт завершённый вид. Развёртка гипертела включает 24 октаэдра: внешний, внутренний, шесть боковых (ориентированных по осям X, Y, Z: восток, юг, запад, север, зенит, надир) и шестнадцать скрытых.

ГЕКАТНИКОСАХОРОН

Кол-во измерений пространства-времени: 5

Двойственная форма: гексакосихорон

Совершенная форма: гипершар

Математическая характеристика:

Кол-во 0-граней (точка): 600

Кол-во 1-граней (отрезок): 1200

Кол-во 2-граней (пентагон): 720

Кол-во 3-граней (додекаэдр): 120

Объём: $V = 30(15 + 7\sqrt{5})a^3$

Гиперобъём: $H = \sqrt{\frac{1125}{8}(2207 + 987\sqrt{5})}a^4$

Соответствие в других делениях:

Звук: $4 \times$ (произвольный нонаккорд $\times 180$)

Цвет: шестьсот цветов

Число: 600

Положение: -

Изображая это гипертело, нужно соединить между собой 120 додекаэдров, примыкающих друг к другу за счёт их общих плоских граней, таким образом, что образуется додекаэдр, являющийся внешней оболочкой (помните о том, что все додекаэдры равны). Вершины формы с описанной окружностью $R = 2\sqrt{2}$ и длиной ребра $(3 - \sqrt{5})$ имеют координаты:

1. Все перестановки $(\pm 2, \pm 2, 0, 0)$ – 24 вершины.
2. Все перестановки $(\pm\sqrt{5}, \pm 1, \pm 1, \pm 1)$ – 64 вершины.
3. Все перестановки $(\pm\varphi^{-2}, \pm\varphi, \pm\varphi, \pm\varphi)$ – 64 вершины.
4. Все перестановки $(\pm\varphi^2, \pm\varphi^{-1}, \pm\varphi^{-1}, \pm\varphi^{-1})$ – 64 вершины.

ны.

5. Чётные перестановки $(\pm\varphi^2, \pm\varphi^{-2}, \pm 1, 0)$ – 96 вершин.
6. Чётные перестановки $(\pm\sqrt{5}, \pm\varphi^{-1}, \pm\varphi, 0)$ – 96 вершин.
7. Чётные перестановки $(\pm 2, \pm 1, \pm\varphi, \pm\varphi^{-1})$ – 192 вершины.

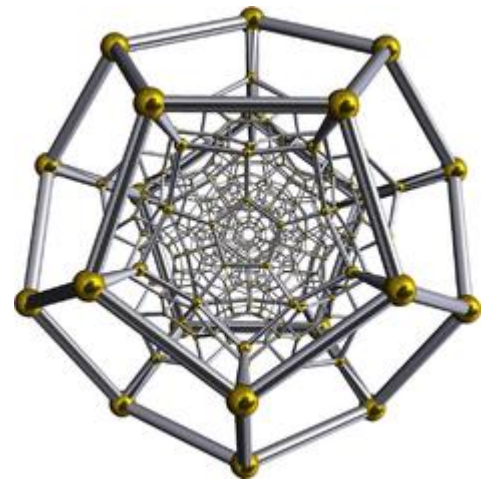

Едва ли можно обрисовать в деталях магические ритуалы, производимые со столь пугающим великаном, поэтому предлагаю просто насладиться красотой и великолепием данной формы.

ГЕКСАКОСИХОРОН

Кол-во измерений пространства-времени: 5
 Двойственная форма: гекатоникосахорон
 Совершенная форма: гипершар

Математическая характеристика:

Кол-во 0-граней (точка): 120
 Кол-во 1-граней (отрезок): 720
 Кол-во 2-граней (тригон): 1200
 Кол-во 3-граней (тетраэдр): 600
 Объём: $V = 50\sqrt{2}a^3$
 Гиперобъём: $H = \frac{25}{4}(2 + \sqrt{5})a^4$

Соответствие в других делениях:

Звук: $4 \times$ (увеличенное трезвучие $\times 300$)
 Цвет: сто двадцать цветов
 Число: 120
 Положение: -

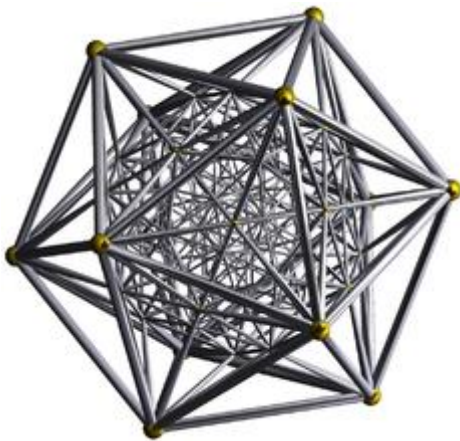

Внешний вид этого гипертела напоминает икосаэдр, и хотя представленную трёхмерную проекцию нельзя считать его истинной формой, так как для этого потребуется четыре оси, она помогает пускай смутно, но всё же получить какое-то представление о нём. 120 вершин имеют такие координаты:

1. Все перестановки $(\pm 1, \pm 1, \pm 1, \pm 1)$ – 16 вершин.
2. Все перестановки $(\pm 2, 0, 0, 0)$ – 8 вершин.
3. Чётные перестановки $(\pm \varphi, \pm 1, \pm \varphi^{-1}, 0)$ – 96 вершин.

Как видно, первые шестнадцать вершин складываются в октахорон, а восемь вторых – в гексадекахорон, образующие икоситетрахорон. Аналогичное совпадение вершин наблюдается и среди Платоновых тел, например, тетраэдр в икосаэдре. В виду сложности данного гипертела маловероятно, что кто-либо воспользуется им в магических ритуалах, так как разумнее и значительно экономичнее по усилиям использовать тела, имеющие равнозначные свойства.

ГИПЕРШАР

Кол-во измерений пространства-времени: 5
 Двойственная форма: гипершар
 Совершенная форма: гипершар

Математическая характеристика:

Объём: $V = 2\pi^2 R^3$

$$\text{Гиперобъём: } H = \frac{1}{2} \pi^2 R^4$$

Гипершар – это совершенная четырёхмерная форма, отражение которой на физическом плане – шар. На астральном плане гипершар несёт те же свойства, что шар на физическом. Повторяя его свойства, гипершар является вместилищем всех четырёхмерных фигур. Для совершения ритуала на каком-либо плане следует очерчивать вокруг себя круг, соответствующий пространственной размерности плана. Внутренняя часть круга, шара и гипершара – это мастерская мага, а его внешняя часть, то есть вся остальная часть пространства, – непосредственно поле сражения. В случае гипершара к параллелям и меридианам, которые имелись у шара, добавляются так называемые гипермеридианы. Другими словами, кроме вертикального и горизонтального энергетических течений обнаруживается третий поток (нового порядка), который невозможно изобразить привычным для нас образом, так как он вне физического плана и не пересекается с ним. Лишь астральное и другие тонкие тела пронизывает этот поток, проходящий через дополнительные точки – восьмую и девятую, образуя два новых положения на оси U.

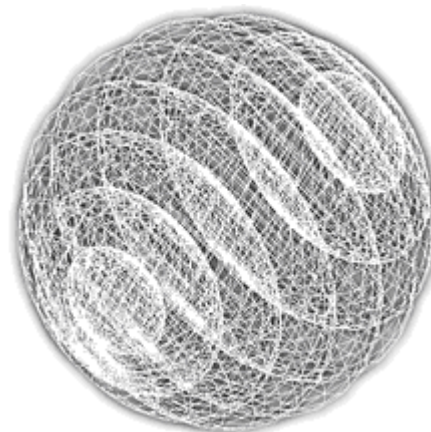

ПЯТИ- И ШЕСТИМЕРНЫЕ МНОГОГРАННИКИ

К этому времени читатель уже ознакомился с большинством форм, используемых в магии, овладел знаниями по их практическому применению. Однако остались две группы ещё не упомянутых правильных n -многогранников – это пяти- и шестимерные тела, впервые появляющиеся на уровне ментального и буддхического планов. Представить подобные многомерные фигуры, а тем более разобраться, как с ними работать, увы, не по зубам человеку Пятой Расы, поэтому, не вдаваясь в подробности, я всего лишь вскользь ознакомлю вас с несколькими их формами.

Гексатерон

Кол-во измерений пространства-времени: 6

Двойственная форма: перевёрнутый гексатерон

Совершенная форма: пятимерный шар

Математическая характеристика:

Кол-во 0-граней (точка): 6

Кол-во 1-граней (отрезок): 15

Кол-во 2-граней (тригон): 20

Кол-во 3-граней (тетраэдр): 15

Кол-во 4-граней (пентахорон): 6

Гиперобъём: $H = \frac{\sqrt{5}a^4}{16}$

Ультраобъём: $U = \frac{\sqrt{3}a^5}{480}$

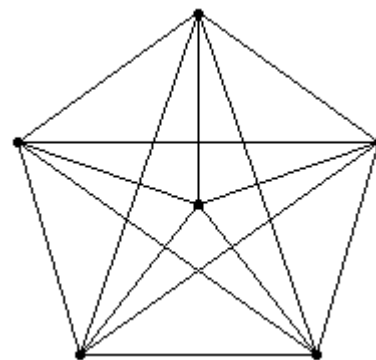

Соответствие в других делениях:

Звук: 5 × (увеличенное трезвучие × 8)

Цвет: шесть цветов

Число: 6

Положение: сзади, спереди, справа/слева, сверху/снизу, 4-сверху/4-снизу, 5-сверху/5-снизу

Гексатерон – это базовая пятимерная фигура, относящаяся к формам ментального плана. Чтобы изобразить гексатерон нарисуйте пентахорон с точкой, расположенной в пятом измерении, и тогда прежняя четырёхмерная фигура окажется его основанием. В оккультизме с шестой точкой связывают энергию, управляющую пятью стихиями, а маг представляет себя стоящим в центре пентаграммы, из углов которой к центру сходятся пять лучей. Такая точка соответствует положению 5-сверху, как вершина прямого гексатерона, либо 5-снизу – перевёрнутого гексатерона. В общем смысле эта фигура представляет стихию эфир II, как дифференциацию от эфира III.

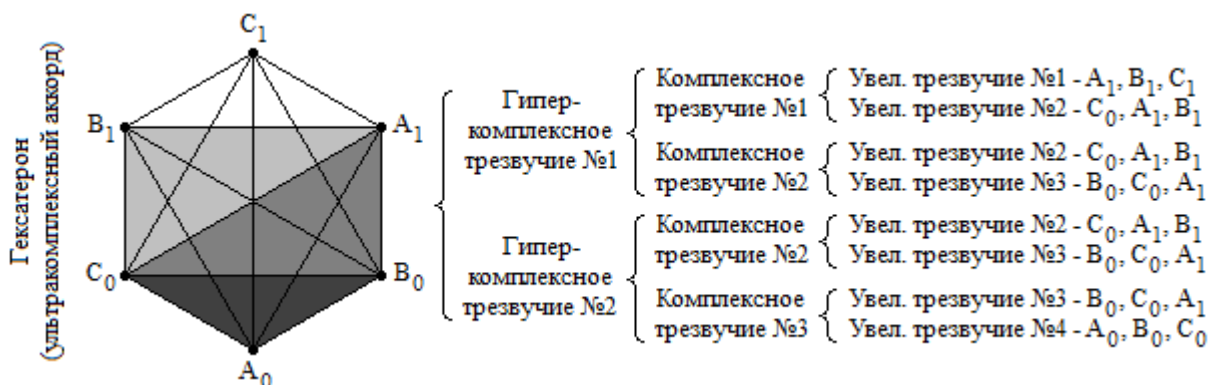

Гексатерон – базовая форма, поэтому он не может быть составным. Он образуется с помощью ультракомплексного аккорда, включающего в себя два гиперкомплексных трезвучия. Ими образуются пентахороны, имеющие общую трёхмерную грань, через которую они соединяются. Образование гексатерона проходит в пять фаз при участии трёх разных тетраэдров (3 × 5 = 15) и четырёх разных тригонов в них (4 × 5 = 20). Пять пентахоронов звучат по очереди, тогда как центральный активен постоянно, оставаясь той опорой, вокруг которой складывается фигура.

Декатерон

Кол-во измерений пространства-времени: 6

Двойственная форма: триаконтадигитерон

Совершенная форма: пятимерный шар

Математическая характеристика:

Кол-во 0-граней (точка):	32
Кол-во 1-граней (отрезок):	80
Кол-во 2-граней (тетрагон):	80
Кол-во 3-граней (гексаэдр):	40
Кол-во 4-граней (октахорон):	10
Гиперобъём:	$H = 10a^4$
Ультраобъём:	$U = a^5$

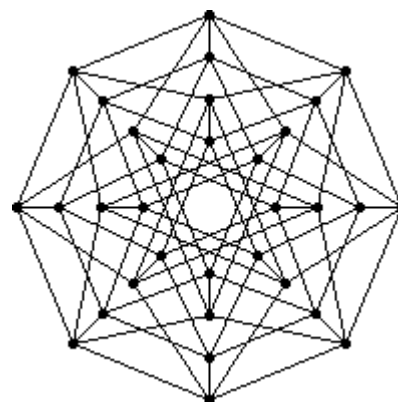

Соответствие в других делениях:

Звук: 5 × (уменьшенный септаккорд × 12)

Цвет: тридцать два цвета

Число: 32

Положение: -

Триаконтадигерон

Кол-во измерений пространства-времени: 6

Двойственная форма: декатерон

Совершенная форма: пятимерный шар

Математическая характеристика:

Кол-во 0-граней (точка): 10

Кол-во 1-граней (отрезок): 40

Кол-во 2-граней (тригон): 80

Кол-во 3-граней (тетраэдр): 80

Кол-во 4-граней (пентахорон): 32

Гиперобъём: $H = \frac{\sqrt{5}a^4}{3}$

Ультраобъём: -

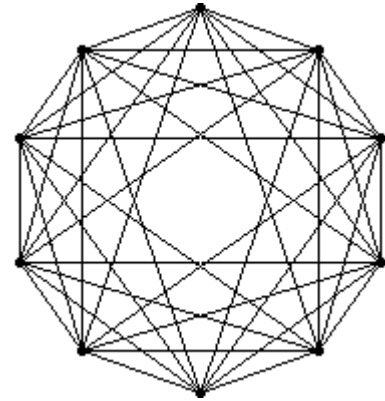
Соответствие в других делениях:

Звук: 5 × (увеличенное трезвучие × 16)

Цвет: десять цветов

Число: 10

Положение: сзади, спереди, справа, слева, сверху, снизу, 4-сверху, 4-снизу, 5-сверху, 5-снизу

Пятимерный шар

Кол-во измерений пространства-времени: 6

Двойственная форма: пятимерный шар

Совершенная форма: пятимерный шар

Математическая характеристика:Гиперобъём: $H = \frac{8}{3} \pi^2 R^4$ Ультраобъём: $U = \frac{8}{15} \pi^2 R^5$ **Септапедон**

Кол-во измерений пространства-времени: 7

Двойственная форма: перевёрнутый септапедон

Совершенная форма: шестимерный шар

Математическая характеристика:

Кол-во 0-граней (точка): 7

Кол-во 1-граней (отрезок): 21

Кол-во 2-граней (тригон): 35

Кол-во 3-граней (тетраэдр): 35

Кол-во 4-граней (пентахорон): 21

Кол-во 5-граней (гексатерон): 7

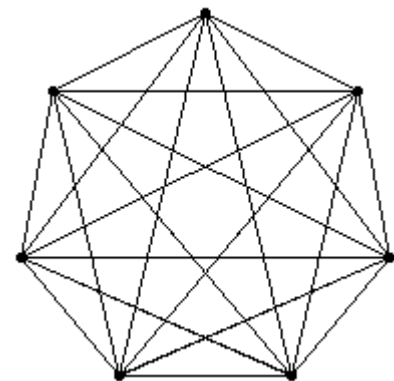
Ультраобъём: $U = \frac{7\sqrt{3}a^5}{480}$ Суперобъём: $SU = \frac{\sqrt{7}a^6}{5760}$ 

Соответствие в других делениях:

Звук: $6 \times$ (увеличенное трезвучие $\times 16$)

Цвет: семь цветов

Число: 7

Положение: сзади, спереди, справа/слева, сверху/снизу, 4-сверху/4-снизу, 5-сверху/5-снизу, 6-сверху/6-снизу

Септапедон – это базовая форма шестимерного пространства. Несмотря на большое число рёбер, двух-, трёх-, четырёх- и пятимерных граней он содержит лишь семь точек. Иначе говоря, свёрнутость пространства достигает максимума, поэтому фактически внутри этой фигуры присутствуют шесть предыдущих базовых форм, отчего она несёт в себе все их магические свойства. Как и n -симплексы до него, септапедон считается простейшей формой шестимерного пространства. Отсюда следует, что ему характерны все те же свойства, что тетраэдру на физическом плане. По аналогии с тетраэдром существует прямая и перевёрнутая фигуры, вершины которых имеют противоположные «заряды», числа, цвета, положения и звуки. Образование септапедона происходит через звучание суперкомплексного аккорда, охватывающего два ультракомплексных аккорда. Перевёрнутый септапедон строится таким же образом, но содержит звуки октав 0, -1 и -2.

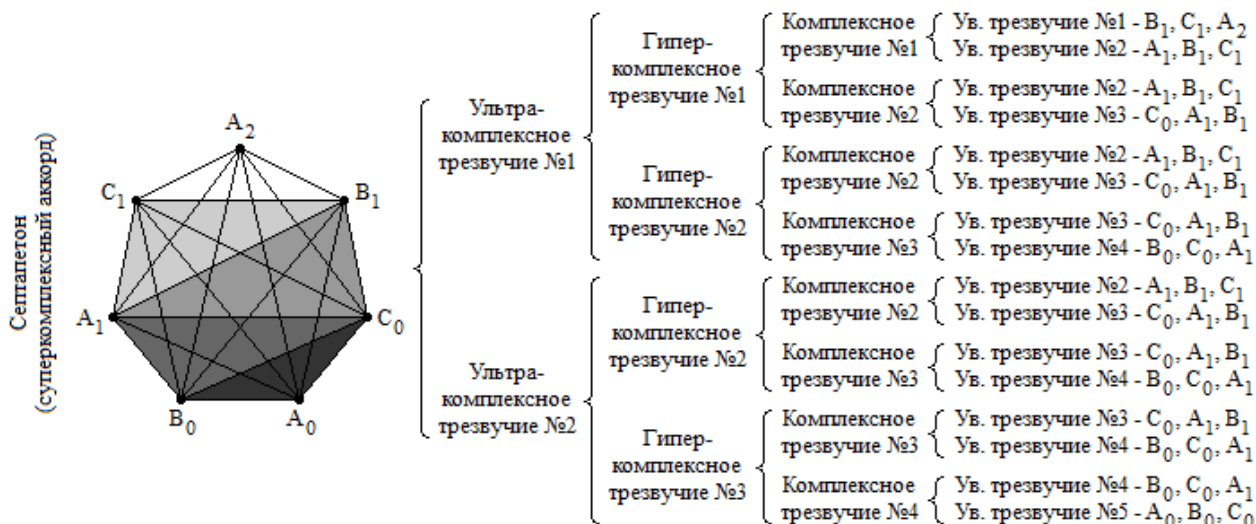

Додекапедон

Кол-во измерений пространства-времени: 7

Двойственная форма: гексаконтитетрапедон

Совершенная форма: шестимерный шар

Математическая характеристика:

Кол-во 0-граней (точка):	64
Кол-во 1-граней (отрезок):	192
Кол-во 2-граней (тетрагон):	240
Кол-во 3-граней (гексаэдр):	160
Кол-во 4-граней (октахорон):	60
Кол-во 5-граней (декатерон):	12
Ультраобъём:	$U = 12a^5$
Суперобъём:	$SU = a^6$

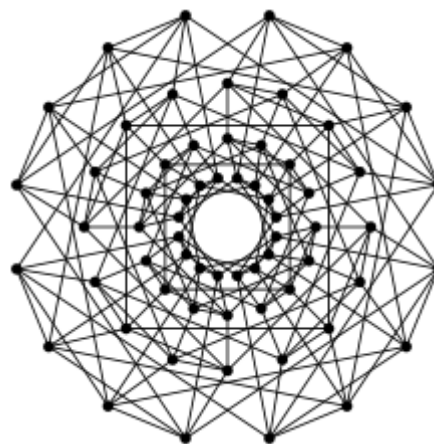

Соответствие в других делениях:

Звук: $6 \times$ (уменьшенный септаккорд $\times 24$)

Цвет: шестьдесят четыре цвета

Число: 64

Положение: -

Гексаконтитетрапедон

Кол-во измерений пространства-времени: 7

Двойственная форма: додекапедон

Совершенная форма: шестимерный шар

Математическая характеристика:

Кол-во 0-граней (точка): 12

Кол-во 1-граней (отрезок): 60

Кол-во 2-граней (тригон): 160

Кол-во 3-граней (тетраэдр): 240

Кол-во 4-граней (пентахорон): 192

Кол-во 5-граней (гексатерон): 64

Ультраобъём: $U = \frac{2\sqrt{3}a^5}{15}$

Суперобъём: -

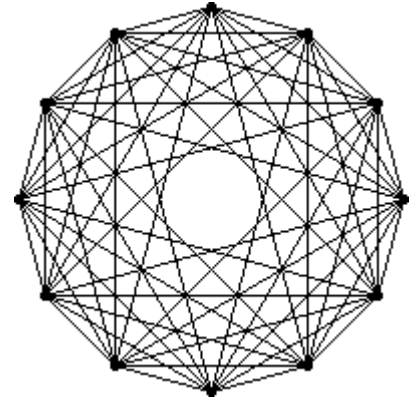

Соответствие в других делениях:

Звук: 6 × (увеличенное трезвучие × 32)

Цвет: двенадцать цветов

Число: 12

Положение: сзади, спереди, справа, слева, сверху, снизу, 4-сверху, 4-снизу, 5-сверху, 5-снизу, 6-сверху, 6-снизу

Шестимерный шар

Кол-во измерений пространства-времени: 7

Двойственная форма: шестимерный шар

Совершенная форма: шестимерный шар

Математическая характеристика:

Ультраобъём: $U = \pi^3 R^5$

Суперобъём: $SU = \frac{1}{6} \pi^3 R^6$



НАПУТСТВИЕ

Я в подробностях раскрыл природу метафизических связей, озвучил разъяснения по многим важным вопросам сокровенного языка и, надеюсь, всё сказанное принесёт пользу ищущим истину. Объём книги не позволяет мне глубже раскрыть загадки, из-за чего некоторых тем я не коснулся так подробно, как мне бы этого хотелось, поэтому – не остаётся ничего другого кроме как доверить эти изыскания интуиции читателя. Помню, когда я только прикоснулся к изнанке мира, то первое время был настроен скептически, и я не ошибусь, если замечу, что с таким же камнем преткновения неизбежно сталкивается каждый изучающий магию. Но это, несомненно, – лишь иллюзорная и временная преграда – дверь декораций на сцене мира, которой суждено распахнуться, приглашая за кулисы тайны. Эти трудности ни в коем случае не должны ни отпугнуть вас, ни заставить остановиться, если вы из тех, кто намерен пройти свой Путь до конца.

