

ВАДИМ ЧЕРНОБРОВ

ПУТЕШЕСТВИЯ ВО ВРЕМЕНИ: МИФ ИЛИ РЕАЛЬНОСТЬ?

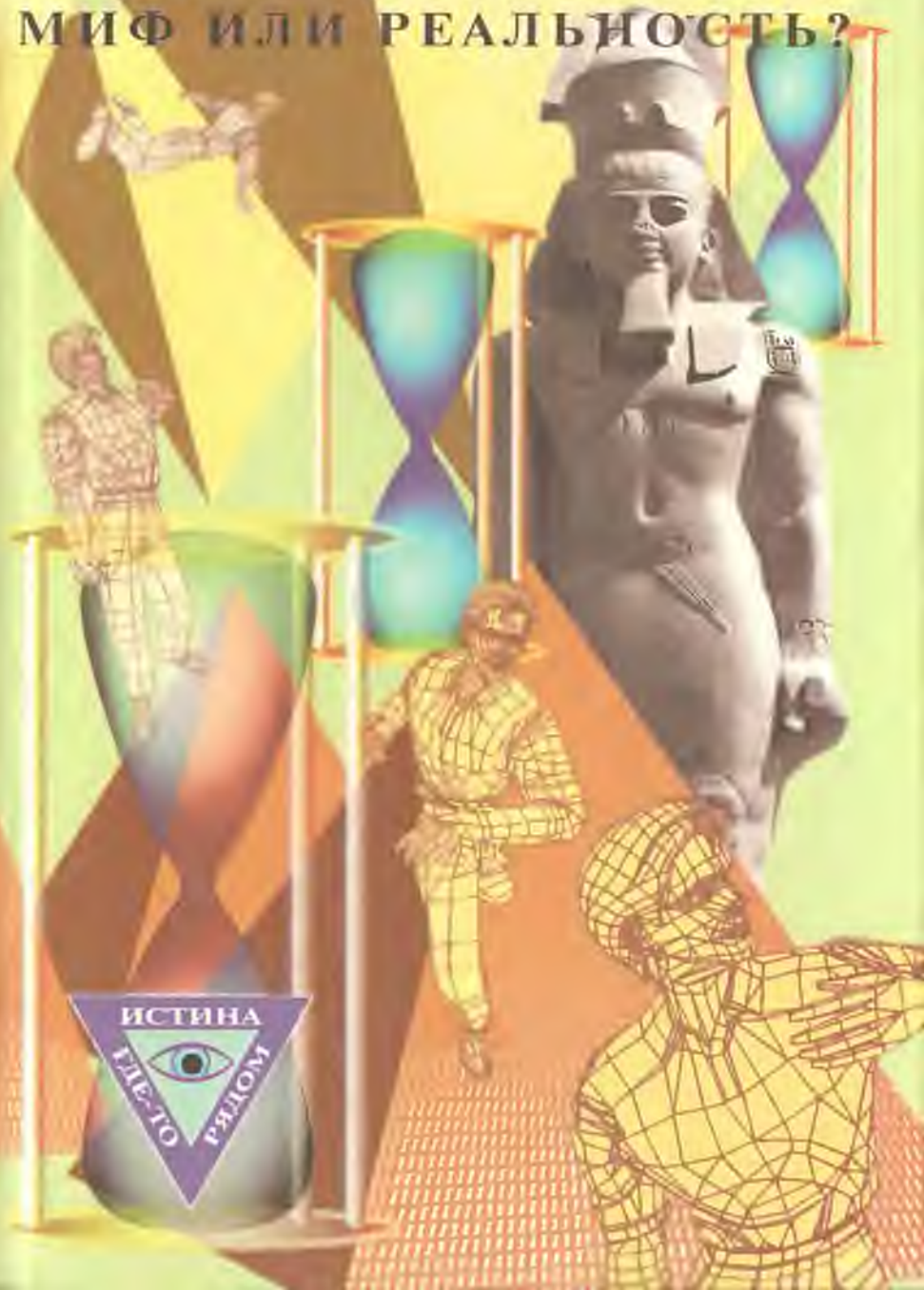

ИСТИНА



СЛЕ-ТО

РЯДОМ



ВАДИМ ЧЕРНОБРОВ

***Путешествия во Времени:
миф или реальность?***



Истина где-то рядом...

ВАДИМ ЧЕРНОБРОВ

ПУТЕШЕСТВИЯ ВО ВРЕМЕНИ:
МИФ ИЛИ РЕАЛЬНОСТЬ?

*Герберту Уэллсу, Роберту Бартини,
Николаю Козыреву — посвящается*



Москва
Армада-пресс
2002

УДК 001.94
ББК 20.3
Ч 49

Серия основана в 2001 году

Разработка серии
А. Шишкова

Иллюстрации автора

ISBN 5-309-00399-1

© Чернобров В. А., 2001
© ООО «Дрофа», 2001
© Художественное оформление,
ООО «Армада-пресс», 2001



МАШИНА ВРЕМЕНИ

Хрономиражи: звуки собственных шагов гуляют сами по себе

«Власть над миром подразумевает знания Будущего, это в свою очередь требует знания законов Времени, которые знает лишь тот, кто видит Прошное...»

*Седьмое правило
начинающих властителей Мира*

«...Трусливо озираясь по сторонам, старый пират торопливо закопал сундук, затем трупы убитых им товарищей и только тогда впервые за несколько часов присел отдохнуть. Его била дрожь, за каждым кустом ему мерещился свидетель, который видел все происходящее от начала до конца. Он попробовал закурить, но не смог — огонек трубки был бы далеко виден. «Чушь, — произнес пират, стараясь приободрить себя. — Чушь, — уже почти заорал он. — За сотни миль нет ни одной живой души, никто... даже Дьявол... *никогда... никто* не узнает, где лежит мое сокровище! Пусть я сдохну завтра, а я сдохну завтра, но это мое, только мое сокровище!» Неожиданно берег огласил пронзительный крик: «Пиастры! Пиастры!» Почти не целясь, старик выстрелил, на этот раз он не промахнулся и подстрелил наконец-таки капитанского попугая. Птица, которая могла быть последним свидетелем, свалилась вниз, и пират затрясся от дикого хохота»...

Сколько таких кровавых и не только кровавых тайн таит в себе история! Неужели все они после смерти последних свидетелей останутся навеки «белыми пятнами», неужели же справедливость (почти забытое слово) не восторжествует в жизни так же, как это происходит в книжных романах?! Конечно же нет, скажете вы! Во-первых, Бог видит все (правда, часто это довольно слабое утешение). Во-вто-

рых, историки постоянно делают в архивах новые сенсационные находки (но не забывайте — историю пишут победители). И в-третьих, когда-нибудь путешественники в машине времени смогут воочию наблюдать и сравнивать с учебниками все исторические события (но произойдет это не раньше XXI века).

Но и это, оказывается, еще не все возможности заглянуть в Прошлое! Многие слышали или даже видели миражи, нет в них ничего необычного, физики-оптики давно уже раскрыли все их секреты. Все, кроме одного. Никак невозможно известными законами физики объяснить, почему миражи могут отражать события, происходящие на некотором расстоянии не только в Пространстве, но и во Времени. Случается это достаточно часто, если брать за точку отсчета всю нашу человеческую историю.

18 июля 1820 года капитан судна «Баффин» Скорсби, наблюдая в подзорную трубу западное побережье Гренландии, заметил и зарисовал «огромный древний город». Впоследствии, конечно, выяснилось, что города на этом месте нет и в помине, а рисунки незадачливого первооткрывателя, изображающие величественные обелиски, впечатляющие храмы, памятники и руины замков, объявили плодом воображения (Девид Брюстер, «Магия природы»).

В 1887 году знаменитый английский полярный исследователь Хью Уиллоби сфотографировал в небе над Аляской неизвестный город. Снимки вышли весьма удачными, и поэтому их автора объявили... обманщиком, ибо на фотографиях был слегка помолодевший английский город Бристоль, находящийся в тысячах километров от этого места. Через пару лет видение повторилось, а местные индейцы заявили, что в происходящем нет ничего удивительного, ибо этот город часто наблюдался здесь и в другие годы в периоды с 21 июня по 10 июля еще до прихода на Аляску белых поселенцев¹.

¹ См.: «Нью-Йорк таймс», 1889, 31 октября.

Вскоре в один из весенних дней в 4 часа пополудни над Эшландом (штат Огайо, США) также появился мираж неизвестного города. Мнения очевидцев здесь резко разошлись, одни утверждали, что это один из близлежащих городов, другие думали, что наблюдают Иерусалим, третьи — вообще несуществующее поселение¹.

В июне 1897 года над Юконом (Аляска) было подобное видение. Большое количество людей долго спорили и, наконец, пришли к выводу, что появившийся перед ними город не похож на отражения ни Торонто, ни Монреаля, ни Пекина... Общее мнение собравшиеся сформулировали следующим образом: это был «какой-то город прошлого»!²

Уже в наше время изображение какого-то древнего храма или города часто наблюдают в утренние часы на жигулевском полуострове, образованном изгибом Волги в районе Самары. Заядлые грибники сообщают о куполах с башенками вокруг, местонахождение которых каждый раз бывает различным: то на берегу озера, то у отвесного обрыва, то на склоне холма, а то и просто встают из воды водохранилища, при этом точки наблюдения одного и того же храма отстоят друг от друга на десятки километров. Историки не нашли в местных летописях даже намека на существование подобных сооружений³.

Подобные же несуществующие («фантастически неправдоподобные», как их называли) города встречаются и в других источниках. Иоанн Богослов, если верить старым преданиям, видел «жемчужный град Иерусалим». Аналогичный, непохожий на известные населенные пункты, огромный красивый город, украшенный монументами, куполами, колокольнями, фиксировал в своих записях знаменитый путешественник Греллуа между Гелма и Боне (Северная Африка)⁴.

¹ См.: «Нью-Йорк сан», 1890, 6 марта.

² См.: Ф о р т Ч. Новые земли.

³ См.: «Техника — молодежи», 1989, № 5; 1990, № 7; 1993, № 4.

⁴ См.: Ф л а м м а р и о н К. Атмосфера.

В 1684 и 1908 годах у берегов графства Слиго (Ирландия) появлялся неизвестный географам «остров О-Бразил» с большим красивым городом и утопающими в зелени крепостными сооружениями.

В 1776, 1797 и в июне 1801 года над Югалом (графство Корк, Ирландия) неоднократно лицезрели окруженный стеной зеленый город.

В XVIII веке знаменитый шведский философ Эмануэль Сведенборг во время прогулки по Стокгольму неожиданно заметил впереди «рощи, реки, дворцы и множество людей».

В 1840, 1857 годах жители острова Санди (Оркнейский архипелаг) видели в небе «далекую страну с прекрасными белыми зданиями — хрустальный город сказочного народа фин»¹.

В 1881—1888 годах над Швецией наблюдались миражи целого ряда неизвестных островов и другие видения.

2 августа 1908 года целых три часа жители Белликоннели (Ирландия) наблюдали неизвестные дома, выстроенные в самых различных архитектурных стилях.

К этому остается добавить, что у многих народов сохранились предания о том, что после определенных заклинаний в небе может появиться «летающий древний город». Возможно, под влиянием этих легенд известный своими пророчествами писатель Джонатан Свифт и описал в «Путешествиях Гулливера» летающий город Лапуту.

Особую известность получили миражи когда-то прошедших на земле сражений и битв: в 1642, летом 1686, 23 июня 1744, 8 октября 1881 года, на всем протяжении XVII—XVIII веков в Англии и Шотландии неоднократно лицезрели на небе «кинопленку» с записью давно отгремевших боев... В 1785 году неизвестные солдаты-призраки дважды маршировали над Уйестом (Силезия)... В 1797, 1800, 1836 годах над Ирландией неоднократно наблюдались призрачные «армии эльфов» и «волшебные сражения» древних воинств...

¹ Марвик Э. У. Фольклор Оркнейских и Шетлендских островов.

3 мая 1848 года над Дофинэ (Вена) 20 очевидцев видели в небе целую армию. 30 декабря 1850 года солдаты в старой форме маршировали над Банмутом, а 22 января 1854-го — над Будериком. С сентября по октябрь 1881-го фигуры в белых одеяниях и шлемах маршировали над Виргинией, затем Делавэром и Мэрилендом (США). 27 августа 1914 года отступающая британская армия видела, как параллельно ей в небе движутся кавалерийские эскадроны, древние рыцари, лучники, светящиеся ангелы и таинственные облака.

В ноябре 1956 года англичане Петер Зиновьев и Патрик Скипуит пошли в поход в горы Куиллин. В 3 часа ночи, услышав странный шум, они выглянули из палатки и увидели в небе «десятки шотландских стрелков, которые вели огонь по невидимому неприятелю». Утром друзей опять разбудили небесные звуки — на этот раз они увидели в небе «тех же шотландцев, но выглядевших полумертвыми, отступавших, спотыкающихся о незримые камни». Спустившись в городок Слайгачан, очевидцы поделились увиденным с администратором гостиницы, а тот лишь сказал, что они не единственные, наблюдавшие это явление. И это — «отражение битвы, случившейся в 1745 году»¹.

«В 1960-х годах, летом, после 22 часов, я с молодым человеком шла в деревню Киримово по старой дороге от деревни Рязанцы Сергиево-Посадского района, — так начинаются свидетельские показания очевидицы, которые в 1996 году записал и передал мне Алексей Борисович Липкин. — По этой дороге до этого случая я ходила неоднократно. Немного пройдя по тропе через лес, вдруг услышала голоса людей, лай собак, смех, стук ведер и другие звуки очень близко от нас. В такой шум окунаешься, находясь днем посреди деревни, но здесь не было никакого жилья. Идти дальше стало невозможно, так как звуки как бы препятствовали нашему продвижению вперед. Эти звуки слышал и мой попутчик. Стало очень страшно. Мы остановились. Простояли 10—15 минут, слушая, что творится вокруг, и затем очень тихо и ос-

¹ См.: Мичелл Дж., Рикард Р. Феномены Книги чудес, 1990.

торожно вернулись назад. Мои родители и другие пожилые люди после рассказывали еще об одном подобном случае на этом же месте. Также я слышала рассказ о том, что, проходя мимо этого «заколдованного» места, люди иногда слышат, как по дереву, стоящему у них на пути, как будто кто-то или что-то бьет палкой. Человек пройдет это дерево — и удар раздается по следующему дереву. Также были случаи, когда перед идущим человеком на этом месте вдруг появлялся мужчина, который так же внезапно пропадал. Старожилы связывают эти таинственные явления с тем, что когда-то, по словам их предков, на этом месте погибло то ли много татар, то ли погиб обоз с цыганами...»

Возможно, все эти пришедшие из Прошлого видения могли бы считаться какой-то разновидностью обычных миражей, если бы их иногда не удавалось... потрогать руками!

10 августа 1901 года молодые мисс Энни Моберли и мисс Элинор Джордан (Журден) во время посещения садов Малого Трианона (Версаль, Франция) неожиданно для себя заметили необычную перемену в окружающей обстановке и принялись с удивлением разглядывать людей и ландшафт из другой исторической эпохи. При этом одна из них почувствовала себя «как во сне, состояние дремоты было угнетающим». Девушки дважды обращались к прохожим с расспросами, но те попросту не поняли волнения заблудившихся дам. И тогда путешественницы обратили внимание на то, что все окружающие одеты в костюмы времен Антуанетты. Позже, после столь же чудесного и непонятного их возвращения в родной XX век, историки по описаниям уточнили наблюдаемое девушками Время — период с 1770 по 1774 год.

Правда, в старых архивах так и не обнаружилось упоминания о появлении в XVIII веке двух эксцентрично одетых дам¹.

Случай этот описан в сотнях книг и стал настолько часто цитируемым, что даже скептики признают его классическим. Редкая статья не просто о видениях из Прошлого, но и о ви-

¹ См.: Э. Моберли, Э. Джордан. Приключения, 1911.

дениях вообще не рассказывает о случае в Версале. И достаточно часто этим список подобных случаев и заканчивается... Мы, однако, его продолжим.

В 1930-х годах миссис Эдна Хэджис по пути к своей подруге попала в сильную грозу и вынуждена была постучаться в дверь одиноко стоящего на пустынной «римской» дороге Эрмайнстрит (Суиндон, Англия) дома, крытого соломой. В дом с темными низкими потолками ее впустил странный, высокий, широкоплечий, молчаливый и постоянно улыбающийся старик. Больше всего Эдну поразила *странная тишина* (!) в доме, не было слышно даже разыгравшейся стихии за окном и потрескивания огня в жарко горящем камине!.. Через какое-то мгновение миссис Хэджис внезапно вновь оказалась на дороге едущей на велосипеде. К подруге той же дорогой в то же время приехали вымокшие до нитки другие люди, которые стали утверждать, что дом у дороги необитаем уже лет пятьдесят. Действительно, после этого происшествия сама Эдна побывала у знакомого дома, но увидела лишь необитаемую развалюху с заброшенным садом¹.

Тогда же в болотах Хэйфорд (Бакфастлей, графство Девоншир, то есть сравнительно недалеко от места действия предыдущего случая) три дочери, отстав во время охоты от отца, обнаружили стоявший возле тропинки дом. Через незавешенное окно сиял яркий свет от огня в камине. Девочки успели рассмотреть людей, сидящих на корточках возле очага, как вдруг все это видение исчезло!.. «Мы так и не сдвинулись с места... И огонь, и старик с женщиной, и весь этот дом — все исчезло, и ночь черным мешком опустилась на нас»².

Аналогичная история, приключившаяся в Новом лесу аббатства Бьюли (графство Хэмпшир), сделала известными одиннадцатилетнего Тэда и двенадцатилетнюю Крис. Они случайно наткнулись на берегу озера на огромный валун с

¹ См.: Уилтшир К. Духи и легенды Уилтширского края, 1973.

² Сидерс Рут М. Река Дарт, 1951.

заклученным в нем мечом и приняли его за памятник королю Артуру. С тех пор прошло 60 лет, а ставшие супругами Джон и Кристина Свейн с двумя их сыновьями каждый год возвращаются на то самое место в тщетной надежде обнаружить памятник...

Во второй половине XX века в Хэйторе (Девон) прославился подобными же «проказами» одинокий домик в лесу. Местные жители, приезжие гости, туристы и даже топографы очень часто замечали среди деревьев «чудесный домик, возле которого сушится белье, а из трубы идет дым». Буквально на следующий день (а то и через 5 минут) на месте дома оторопевшие наблюдатели могли видеть лишь слабые напоминания о давно истлевшем фундаменте. Впрочем, местные жители были убеждены, что «дом» этот — лишь призрак разрушенного в незапамятные времена строения¹.

Джордж Рассел, близкий друг поэта У. Б. Йетса, столкнулся с аналогичным явлением в тот момент, когда случайно оказался среди развалин старой часовни. По его словам, часовня внезапно приобрела свой первоначальный вид и он явственно разглядел даже происходившее в ней богослужение.

В 1960-х годах на Гаити биолог и писатель Иван Т. Сандерсон, по его собственному утверждению, «побывал на улице средневекового французского города». Когда автомобиль завяз в луже, он, его жена и помощник пошли по темному высокогорному плато пешком. Неожиданно подняв глаза, Иван совершенно явственно увидел «при ярко заблестевшей луне тени, которые отбрасывали трехэтажные особняки различной архитектуры, стоявшие по обе стороны от дороги... Их верхние этажи нависали над грязной и мокрой булыжной мостовой». Жена одновременно с ним увидела эту же картину. Им показалось, что они каким-то образом попали в старый Париж! Однако, как только второй мужчина осветил улицу зажигалкой, все исчезло без следа².

¹ См.: Б о р д Д. Колдовство и фольклор в Дартмуре, 1973.

² См.: С а н д е р с о н И. Еще кое-что, 1969.

В 1973 году майским теплым вечером некая Лаура Джин Даниельз возвращалась домой после работы по пустынной улице в Мичигане (США). Ничего необычного она в тот момент не делала, «лишь взглянула на секунду на Луну», опустила глаза и... не узнала города. Вместо мостовой и тротуара возникла булыжная улочка и какой-то домик с соломенной крышей. «Пахло розами и резедой... В садике перед домом... сидели мужчина и женщина... одежды их были крайне старомодными». «Выбежала и принялась лаять на Лауру маленькая собачонка, мужчина попытался ее успокоить, однако пес не унимался. Невольная путешественница во Времени схватилась за деревянную калитку рукой (!) и... старый дом пропал, ощущение же, что рука по-прежнему сжимает шероховатую доску, оставалось несколько мгновений»¹.

В 1997 году в Петербурге были не только замечены призраки из Прошлого, их появление было аккуратно запротоколировано и занесено в воинские рапорты. Машина, в которой находились военные моряки, двигалась на небольшой скорости, когда прямо перед ней появились несколько солдат в треуголках и форме Российской империи петровских времен. Моряки нашего времени оторопели от неожиданности, не зная, что думать (съемки фильма или привидения?), а «петровские солдаты», закрывая лица от ветра, прошли совсем рядом, плащ одного из них даже *зацепился за бампер машины*, затем они скрылись внутри каземата. Офицер бросился вслед за ними, но часовые каземата уверили, что никто не входил внутрь. Тем не менее рапорт о происшествии все-таки был составлен. Информация получена автором от В. Г. Ажажи.

Нередки сообщения и о «запаздывающих следах», странном явлении, заключающемся в том, что люди, идущие одни в темноте или тумане, внезапно могут услышать за своей спиной звук шагов «невидимого человека». Специально оговарюсь — речь идет не о запаздывающих звуках вашего соб-

¹ «Диарборн пресс», 1973, 10 мая.

ственного эха, а о чем-то ином, когда вы слышите не отраженное далекое эхо, а близкий звук. Конечно, нельзя сбрасывать со счетов возможное чувство страха и, как следствие, слуховые галлюцинации, возникающие в подобных ситуациях. Но наиболее смелые не бросаются бежать сломя голову прочь, а все же решаются «поэкспериментировать» и останавливаются. «Шаги» практически всегда повторяют все индивидуальные особенности движения человека (шаркающая походка, хромота, стук каблучков...) и «останавливаются» через пару секунд. Словно бы человек услышал самого себя, идущего в Прошлом Времени 1—2 секунды назад.

Некоторым «везет» больше, они даже видят *самих себя* или своих близких в Прошлом.

В 1971 году академик Алексей Павлович Окладников послал Михаила Угриня в качестве начальника экспедиции на разборку Зашиверской церкви, которую нужно было перевезти в новосибирский Академгородок. Неожиданно рабочие увидели в небе нечто необычное. Так описывает странное явление Угрин: «В это время на небосводе заплясали всполохи северного сияния и буквально из ничего стали появляться едва заметные точки, они структурировались прямо по всполохам, превращаясь в удивительный мираж, который я наблюдал в детстве над родным Суходолом. В небе показалась телега с детьми и женщиной, старец вел коня под уздцы. Я узнал старца — Илько Майлыкивского, как узнал свою маму, сестру Елену и брата Николая. А за ними был пожар и бежали какие-то незнакомые люди, священники, купцы, бежали эвены, бежали олени... Я испугался и стал молиться тайно. Мои рабочие тоже притихли, испугавшись, вероятно, и другого явления: на поляне, где стояла церковь, прямо из земли заструились белые сполохи огней святого Эльма, и из них, из этого белого свечения, появились фантомы, такие прозрачные, словно состояли они из чистого, но уплотненного воздуха; появились также образы — но уже цветные, голографические — тех же людей, что и на мира-

же в небе. Это длилось около 20 минут, затем исчезло мгновенно»¹.

В 1992 году мне доводилось прочитать о похожем случае в письме. В полночь в конце августа 1990 года братья Виталий Печерей и Сергей Соборев рыбачили на озере возле станции Ольгинской (Ростовская область), когда вдруг на противоположном берегу затрещали камыши, словно бы там кто-то принялся ходить, не разбирая дороги в темноте. Братья решили вернуться домой «от греха подальше», тем более что рыба перестала клевать. Уже находясь на дороге, они обернулись и увидели самих себя на прежнем месте! «Привидения» повторяли в точности все те движения, которые они делали несколько минут назад: один из них постоянно кутался в фуфайку, другой знакомым жестом показывал на камыши. Чуть позже все исчезло, затем вся картина в свете костра проявилась вновь: вновь появились изображения мальчиков — кутающегося в фуфайку и показывающего рукой на противоположный берег. Все представление повторилось еще 3—4 раза, по крайней мере столько раз его видели изумленные братья. Больше они выдержать не смогли и припустили что было мочи бежать домой².

Среди случаев появлений хрономиражей есть и совсем удивительные — когда в небе или на земле возникает изображение не Прошлого, а Будущего. Не исключено, что таких случаев никак не меньше, чем хрономиражей Прошлого, другое дело — узнать в увиденном свое или тем более не свое Будущее чрезвычайно сложно.

В 1579 году во время сибирского похода Ермака его противник хан Кучум неоднократно наблюдал на небе странное светлое облако, которое вскоре сменяло видение сражения, при этом слышались звуки ломающихся коний, выстрелы мушкетов, удары сабель и стрел. Самое удивительное — это было видение *будущей* битвы. Исход сражения был, как правило, неутешительным для хана: его войско постигало

¹ «Чудеса и приключения», 2000, № 1, с. 58.

² См.: «Юный техник», 1992, № 12, с. 79.

жестокое избиение «от огненного столба» (символизирующего огнестрельное оружие казаков?). Все это, конечно, не поднимало боевой дух ханских воинов, заставляя порой уклоняться от операции «с плохим прогнозом». В конечном итоге хан проиграл. Возможно, что и Ермак каким-то образом пользовался небесными прогнозами?..

В 1976 году американский ветеран войны Кеннет Бэкон вылетел на своем спортивном самолете «Стардастер-11» из Оклахомы в Канзас во время прекрасной солнечной погоды, однако вскоре температура за бортом упала на 10 градусов и небо затянулось плотными черными облаками. Видимость резко упала до нуля, так что положение пилота стало почти безнадежным. Правда это или нет, но Бэкон тогда увидел силуэт девушки в белом платье, которая его привела в разрыв облаков, в то место, где внизу виднелся какой-то аэродром. Раздумывать было некогда, и пилот немедленно произвел посадку. Судя по карте, это был аэродром Хэбит-Филд, однако... аэродром не подавал признаков жизни, рядом не было ни одного самолета или человека, видневшаяся невдалеке контрольная башня не отвечала на радиозапросы, а сама бетонная полоса оказалась заросшей травой. Несмотря на непогоду, испуганный пилот решил унести ноги со странного места, вызвавшего у него приступ необъяснимого страха. Когда он с большим трудом дотянул до следующего ближайшего аэродрома в Лионе, местный служащий не поверил рассказу о странностях Хэбит-Филд. Аэродрома уже давно не должно было существовать вовсе, но Бэкон ясно видел целые ангары и другие постройки. Про девушку в белом старожилы припомнили, что она являлась летчицей, жизнь которой трагически оборвалась в испытательном полете. Самое потрясающее, что, когда пилот увидел снимки заброшенного аэродрома, сделанные незадолго до его закрытия, он не узнал местности. Аэродром в его памяти был более молодым, словно бы недавно отстроенные ангары он видел стоящими в другом месте¹. Возможно, Бэкон побывал в

¹ См.: «Новая строительная газета», № 22.

Хэбит-Филд давно прошедших лет, а возможно, и в том времени, когда аэродром был уже заброшен и его полоса заросла травой. Но откуда в Будущем фигура давно погибшей девушки? Два миража сразу — из Будущего и из Прошлого одновременно, или все гораздо сложнее?.. Второй раз побывать на этом месте Бэкону так и не довелось, с 1985 года район бывшего заброшенного аэродрома был объявлен закрытой военной зоной.

В 1988 году Джон Спенсер получил от женщины, проводившей отпуск в Бурре (Австралия), письмо, в котором она описала невероятный случай из собственной жизни. Как-то возвращаясь после ужина в ресторане, она вдруг увидела, что во всех окнах временно снятого ею коттеджа горит свет. Осторожно заглянув внутрь через окно 1-го этажа, она увидела, что обстановка в доме ничуть не напоминает прежнюю. Мало того — на тахте сидела незнакомая улыбающаяся женщина и оживленно разговаривала с кем-то, невидимым с улицы. Однако, отперев запертую дверь и войдя в коттедж, удивленная хозяйка обнаружила, что все предметы находятся на своих прежних, привычных местах, а в доме никого, кроме нее, нет. Опять-таки загвоздка — из Прошлого или Будущего видение? Женщине показалось, что это было своеобразное предсказание.

Не значат ли все перечисленные случаи только одно — Природа в каких-то определенных условиях способна передавать через Время движущееся изображение предметов и событий?!

Так что, если вам однажды приснится удивительный сон или вы увидите на небе странную картинку, не спешите относить их к разряду глупостей. Быть может, это вам подаются свои слабые сигналы наши далекие предки?! Что же они хотели напомнить нам, потомкам?!

Погоня за хрономиражами: запрыгнуть на подножку колесницы Истории

Мозг его леденит мысль, холодная и страшная мысль, за которой была чернота космоса и тусклая бесконечность времени.

*Клиффорд Саймак,
«Детский сад»*

«К сведению пассажиров: не отчаивайтесь, если вы опоздали на свой поезд на несколько минут, у вас будет шанс успеть сесть в него через несколько веков!» Такое или почти такое объявление, если верить некоторым исследователям, можно смело давать на всех железнодорожных вокзалах. Только с поправкой — ваш поезд должен превратиться в... призрак.

Для «летучих голландцев» это, может, и обычное дело, но вот для чугунных железнодорожных составов...

Шутки шутками, но рассказывают, что минимум один раз подобное событие произошло. Однажды поезд с итальянскими пассажирами вышел с одной станции и... никуда не пропал, но и никуда не приехал. С тех пор уже почти целый век поезд остается неуловимым. Его видят то в одном, то в другом месте. Обычно очевидцы — загулявшие парочки и все, кому положено не спать по ночам — милиционеры, водители хлебовозок. И разумеется, те, кто и день и ночь проводят вблизи железной дороги — обходчики и стрелочники. От них и самые подробные, с деталями, описания полупризрачных вагонов и локомотива. Они же отмечают странную деталь — иногда поезд, «как и все нормальные поезда», едет по рельсам, но время от времени он движется, например, прямо через пустырь, там, где рельсы когда-то находились, но их демонтировали много лет назад.

Описания поезда-призрака обрастают все новыми подробностями: вот уже кто-то в деталях рассмотрел лица отдельных пассажиров в вагонах, кто-то прочитал надпись на сцепке и т. д. По каким-то логичным и нелогичным соображениям исследователи и авантюристы с аналитическими умами пытаются разгадать, куда поезд со своими нестареющими пассажирами-заложниками отправится дальше. Но призрак, «как и положено нормальному призраку», неуловим, все предсказания расписания его движения так и остались только на бумаге... Впрочем, был один случай, но его трудно назвать счастливым или хотя бы правдоподобным.

25 сентября 1991 года, как сообщала тогда украинская газета «Форум», в этой республике «вновь появился странный поезд-призрак, который в 1980 — начале 1990-х наводил ужас на случайных ночных прохожих». На этот раз неуловимый призрак подстерег председатель комиссии по изучению аномальных явлений при Академии наук Украины Василий Петрович Лещатый. Засада на призрак состоялась на переезде в селе Заваличи. «Он прыгнул на подножку, — пишет газета, — и... больше его никто не видел... Желающих исследовать этот феномен пока не нашлось».

На самом деле желающие нашлись. Исследователь аномальных явлений, бывший замполит подводной лодки, журналист Николай Андреевич Черкашин занялся изучением фактов, связанных с «новороссийским поездом-призраком». Он попытался составить своеобразное расписание времени его появлений в разных местах, с тем чтобы понять закономерность. Когда он решил, что такая закономерность существует, Черкашин объявил через «Российскую газету», что отправляется «на встречу с поездом-призраком» в условленное место (на железнодорожную станцию N) в условленное время. Но... либо расчет оказался неверным, либо поезд «опоздал по своему расписанию». Встреча с фантомом из Прошлого не состоялась.

Что делать, если однажды на узкой дорожке вам повстречался древний рыцарь в латах или волосатый питекантроп с дубиной? Если эта узкая дорожка не ведет ни в

какой киносъёмочный павильон, то скорей всего кто-то, либо вы, либо встреченный вами исторический персонаж, находится не в своем Времени.

В любом случае, независимо от исхода вашей незапланированной встречи с призрачными пришельцами из Прошлого, вам могли бы позавидовать многие исследователи и просто любопытные. Увидеть то, чего в принципе не должно быть (по всем канонам общепринятого курса физики), мечтают очень и очень многие. И наверное, поэтому пора объявить о чем-то вроде «Общенародной программы охоты за хрономиражами». Сообща, пожалуй, мы бы и разобрались с этой проблемой. Заодно и призрачный поезд с измученными пассажирами наконец поставили бы на запасной путь.

Как поймать то, чего уже давно нет или еще нет?

Можем предложить сразу несколько способов охоты за хрономиражами. (Специально подчеркну, что термин «охота за хрономиражами» вполне правомерен — независимо от того, есть они на самом деле или нет, признаны они наукой или нет. Охотиться нужно — хотя бы ради того, чтобы выяснить — существуют таковые или нет.)

Охота «методом преследования» — то есть отслеживание мест предыдущих появлений и попытки вычислить следующее место появления. Это как с поездом-призраком. Вероятно, преследование — самый эффективный способ охоты, но только при условии, что мы знаем повадки «зверя». А пока на практике метод себя не оправдал.

Охота «наудачу» — напротив, самый ненадежный способ. Это — ожидание чуда в любой момент в любой точке Земли. Теоретически такое возможно, на практике — в неудачно выбранном месте можно прождать до бесконечности — пока сам не превратишься в призрак.

Итак, надо знать место...

Охота «из засады» — ожидание в местах наиболее частого появления миражей. Казалось бы, здесь проблем совсем не должно быть, места наиболее частых появлений хрономиражей мы уже знаем, примеры таких мест приводились на предыдущих страницах. К ним можно добавить те райо-

ны, где даже уже были предприняты попытки дождаться начала «процесса». Пока это никому не удалось.

1) В 1994 году исследованиями звуковых и световых хрономиражей в виде сражающихся армий на южном побережье острова Крит (Греция) занимался профессор Виктор Григорьевич Адаменко, научный сотрудник Афинского университета, который связывал их появление с необычными свойствами местности. В том же году мне посчастливилось ознакомиться с его отчетом. Адаменко исследовал мифы, легенды, рассказы очевидцев и описал собственные неудачные попытки увидеть явление (несмотря на то что он приехал на место в положенные утренние часы, он заставал там только других любопытных).

2) На месте разрушенного Никандровского монастыря в Псковской области призраков, или скорей всего хрономиражи, видят достаточно часто. Местные жители рассказывают, что время от времени встречаются на развалинах призрачные фигуры древних монахов (современных монахов с ними не перепутаешь, тем более что их там нет). Однажды, повстречавшись с двумя вполне, казалось бы, осязаемыми монахами (слышался их разговор, и от дуновения ветерка развевались балахоны), очевидец попытался запечатлеть на фотопленку местную экзотику, но вместо двух монахов на снимке вышло лишь 2 светящихся пятна. В марте 2000 года в этом районе сбором свидетельских показаний занималась исследователь «Космопоиска» Е. Головина. Местные жители рассказали, как буквально незадолго до этого они заехали в монастырь на мотоциклах и заметили странную монашку. Женщина обошла мотоцикл вокруг и неожиданно пропала («как сквозь землю») на ровном месте. После этого мотоцикл перестал заводиться, и его пришлось около двадцати километров толкать.

3) На Медведицкой гряде (Волгоградская область) хрономиражи отмечались не в одном конкретном месте, а в районе с радиусом в несколько километров. Однажды в 1983 году местный охотник Николай Иванович Покатилов видел необычное зрелище, которое запомнил на всю жизнь.

Дело было во время зимней охоты в лютый мороз. Николай Иванович вышел к замерзшему пруду и обомлел: с краю пруда возле берега блестела полынья теплой воды! В принципе, полынья может образоваться над действующим родником, но охотник хорошо знал эти места и готов был поклясться, что никакого родника здесь и в помине не было! Мало того, в неглубокой полынье диаметром чуть менее метра росла высокая зеленая трава и сидела... квакающая лягушка! Примерно там же, где ему было четкое видение летнего пруда, другим людям являлись видения старой деревни и древних людей. Несколько раз местные водители хотели подвезти странно одетых путников (как будто со съемок исторического фильма), но те игнорировали всякое к ним обращение.

Есть и еще многообещающие с точки зрения перспективности места появлений хрономиражей: Айсл-оф-Тэнет (Великобритания); Биггин-Хилл (Великобритания); Долина мертвых (Кавказ, Россия); Мясной Бор (Новгородская область, Россия); Протасово (Тульская область, Россия); Шайлох (США)...

Охота в полном смысле этого слова — это последняя и крайняя мера постижения этой тайны. Коль скоро мы встречаем людей и неодушевленные предметы, перенесенные материально или почти материально из Прошлого, то почему бы не предположить, что многочисленные озерные чудовища типа Несси и снежные люди — полноправные производные все того же явления. Они появляются в нашей реальности, приводят в шок случайных очевидцев и вновь канут в глубь веков. Отсюда и очевидный парадокс — видят многие, но поймать или хотя бы найти останки никто не смог. Эти чудовища (древние ящеры и древние волосатые люди) вовсе не плод больного воображения, а отображение физической реальности другого Времени! Отсюда следует, что методики охоты на них должны писать не охотоведы, а физики... Собственно, охота — бескровная, с вооружением в виде физических приборов — уже потихоньку началась. С ноября 1999 года мы вышли на след Лабынкырского озер-

ного чудовища, которого как бы нет и которое как бы есть... Как обмануть Время и засечь хрономираж? Практический опыт придет со временем...

Что еще надо учесть, прежде чем собирать команду охотников за этим явлением? Конечно же то, что хрономиражи чаще всего видят (и иногда страдают после этого головными болями и провалами памяти) дети и женщины (особенно молодые), то есть те, кто имеет наиболее восприимчивую ко всем природным явлениям психику и самые «тонкие» органы чувств.

Не все, виденное ими, представляет из себя плод болезненного воображения, мозг в данном случае ничего не додумывает лишнего, а лишь фиксирует слабые сигналы, приходящие из Прошлого, реже — из Будущего. Сигналы эти действительно материальны и достоверно передают изображение (реже звуки, запахи, тактильные ощущения) исторических событий, во всяком случае никакой болезненной психикой невозможно объяснить стопроцентные совпадения хрономиражей с теми историческими «оригиналами», которые они копируют.

В связи с этим стоит рассказать об известных опытах, помогающих человеку вспомнить прошлое, причем не обязательно связанное с данной личностью. Как они проводились? Людей попросту просили улечься на удобные маты, не думать ни о чем, а только слушать неизвестную музыку и советы ситтера—помощника. И вот перед их изумленным взором появлялись вполне реальные изображения Древней Руси, Индии, Египта. Согласно одной из гипотез, испытуемые наблюдали память своих предков или память своей собственной души, жившей в предыдущем воплощении в другом теле.

Однако иногда полученная таким образом информация настолько многообразна, что вызывает большие сомнения, чтобы его запомнила одна только душа. Усилиями же самых различных колдунов (имеются в виду, конечно, настоящие специалисты своего дела, а не обычные прохвосты) мы знаем, что человек в принципе может подключиться к Мировому Разуму и считать, получить у него любую информацию,

ЧАСТЬ 1. МАШИНА ВРЕМЕНИ

в том числе и о Прошлом. Этим искусством владеют практически все, с той только разницей, что у колдунов подобные «фокусы» могут происходить почти по заказу, а для того, чтобы «картинку из учебника истории» смог увидеть простой смертный, необходима помощь или какой-то толчок извне.

Стимулами, например, могут послужить: большие эмоциональные перегрузки (катастрофы, приближающаяся опасность, религиозный экстаз...); изменение внешнего физического Времени (близость к машине времени или НЛО...); природные явления, в которых изменяется Время (очень часто хрономиражи происходят вблизи воздушных и водяных вихрей, таких, например, какими являются изгибы реки в районе Жигулей и теплое течение Гольфстрим, на берега которых и приходится львиная доля подобных явлений). Наконец, видения другого Времени могут возникнуть у обычного человека и во сне.

Кстати, а что будет, если случайно вы все-таки попадете в Прошлое или Будущее (ну бывают же чудеса иногда) и останетесь там? Не отчаивайтесь, тогда мы будем охотиться на вас.

Попасть-то попадете (благодаря хрономиражам или еще чему-нибудь в этом духе), а вот обратно — как? Щекотливая ситуация. Не для слабых нервов... Но для нормальных, в меру любопытных умов доведение ситуации до крайности — это прекрасный повод удовлетворить свое любопытство. Особенно если происходит все не с тобой, а описывается в книге. Читайте дальше и берегите нервы.

Потерявшиеся во Времени: верните меня в свой век!!!

3 апреля 1982 года на платформе Ленинградская пропала колли...

*Объявление, все еще висевшее
на столбе в августе 1995 года*

Представьте на секунду: просыпаетесь вы не в своей родной квартире, а в едва освещенной затухающим костром пещере... Будит вас не жена, а собравшаяся вокруг даже не толпа, а стая, племя диких людей в шкурах. Будят вас достаточно грубыми пинками, даже тычут в бок каменным острием конья и рассматривают вас придиричиво то ли как чужака, а значит — как потенциальную пищу, то ли как диковинку, непохожую на «настоящего человека». Вам бы проявить смекалку, изобразить из себя посланца богов, вытащить из кармана пистолет-пулемет, включить портативный компьютер или, на худой конец, предъявить диким людям колокольчик и зеркальце, с них бы и этого хватило. Да только нет у вас пистолета, в кармане пижамы лишь хлебные крошки, да и голова идет кругом, поскольку вы мучительно пытаетесь сообразить — где вы проснулись и проснулись ли вообще¹.

Описанная история фантастична, но не так уж невероятна. Несколько рассказов о подобных случаях удалось найти в самых различных источниках. Они имеют разную степень достоверности. В них много отличительных особенностей и нюансов, они различаются по месту и времени действия, но одно их объединяет — хронопутешественники ровным счетом не понимали, как они оказались в другом Времени. Они не были ни в каком НЛЮ или машине времени, не общались с при-

¹ См.: Дымов М. Из прошлых жизней возвратись. — «Не может быть — 2», 1991, с. 47—54.

шельцами или не помнили об этом (о случаях, когда хронопутешествия происходили в НЛО, а такие сообщения тоже есть, мы поговорим отдельно).

Итак, спите вы дома, сидите за столом или идете по улице и вдруг... Хорошее начало для любой истории, а вот окончание может быть самым различным, от фатальной гибели до хеппи-энда. Еще одно совпадение в конце всех историй: никто из тех, кто рискнул рассказать о странном происшествии, не остался без подозрений в сумасшествии. И поделом. За сотни лет существования на Земле учения о психических отклонениях (психиатрии, говоря современным языком) давно надо было усвоить: все рассказы, вырывающиеся за рамки известного в науке, автоматически считаются первым признаком сумасшествия.

ПЕРЕМЕЩЕНИЕ ВО ВРЕМЕНИ ЛЮДЕЙ

Перемещение во Времени людей просто поражает воображение. Подобное приключение кажется нам невозможным и невероятным. А что думают сами перемещенные люди?..

В конце 1980-х — начале 1990-х годов о необычной судьбе мальчика под именем Юнг Ли Ченг несколько раз писала гонконгская газета «Вен Вен По». В кратком изложении его запутанная история выглядит следующим образом: в 1987 году местным гонконгским ученым (можно понять, что речь идет о психиатрах) был представлен мальчик, утверждавший, что он «пришел из прошлого». Результат исследования (опроса мальчика с большим пристрастием) кое-кого сильно смутил — «пришелец» хорошо говорил на древнекитайском языке, пересказывал биографии давно умерших знаменитостей, не по годам хорошо знал историю прошлого Китая и Японии, упоминал о многих событиях, о которых в настоящее время либо вообще не помнили, либо знало лишь очень ограниченное число историков, узко

специализированных на определенных периодах или событиях. Странный мальчик к тому же был одет так же, как одевались жители Древнего Китая, так что его появление было либо хорошо спланированной «провокацией» какой-либо могущественной организации (например, телекомпании), стремящейся к получению сенсации, либо... Пове­рить в версию самого мальчика было трудно, к тому же он и сам не понимал, каким образом попал в современный город Гонконг.

Тем не менее, как сообщила газета, историк Инг Инг Шао решил проверить не слишком стройный мальчише­ский рассказ и углубился в изучение хранящихся в храмах древних книг. Наконец в одной из книг его внимание при­влекли рассказы, почти полностью идентичные с устными пересказами Юнг Ли: все даты, названия местностей и име­на конкретных людей совпадали. В одном месте историк наткнулся на запись о месте и дате рождения мальчика, он был почти уверен, что речь идет именно о «его мальчике», но, чтобы до конца убедиться в потрясающем открытии, на­до было вновь побеседовать с Юнг Ли... Однако уже в мае 1988 года, пробыв всего год в нашем Времени, мальчик-пу­тешественник неожиданно для всех исчез, больше его никто с тех пор не видел... Раздосадованный историк Инг Инг Шао вновь засел за книги и в одной из них сразу за именем Юнг Ли Ченг нашел следующую запись: «...исчезал на 10 лет и появился вновь с ума сошедший, утверждал, что был в 1987 году по христианскому летоисчислению, видел огромных птиц, большие волшебные зеркала, ящички, кото­рые достигают облаков, разноцветные огни, которые зажи­гаются и сами гаснут, широкие улицы, украшенные мрамо­ром, что ездил в длинной змее, которая ползает с чудовищ­ной скоростью. Признан сумасшедшим и умер через 3 недели...»

На этом история «сумасшедшего мальчика» обрывается, хотя никто не гарантирует, что он умер в Прошлом «по-на-

стоящему», а вдруг он снова просто исчез для своих современников и появится где-нибудь когда-нибудь еще? Понятное дело, проверить этот рассказ без знания древнекитайского языка весьма проблематично, хотя, впрочем...

Я узнал об этой истории впервые в 1990-х годах из журнала «Перекресток Кентавра»¹, в глаза сразу бросилась знакомая дата «май 1988 года». Поднял старые записи и нашел, что искал: во время первых экспериментов с прототипами машины времени именно в мае 1988 года произошел странный сбой в работе, который ни тогда, ни сейчас мы не смогли объяснить. Причину сбоя (резкого увеличения скорости Времени) мы не нашли у себя, возможно, эту причину следовало бы поискать где-то на стороне... Впрочем, если аналогичные события имеют место, то подобных «сбоев» должно быть много, ибо случаев пропаж и переносов во Времени не так уж и мало.

Загадочные перемещения во Времени наверняка происходили и в Древней Греции. В сочинениях Платона (V—IV вв. до н. э.) есть такой странный фрагмент. Один воин, умирая на поле сражения при Платее, почувствовал необыкновенное прояснение памяти. Причем его мысли обратились вдруг на полвека назад, когда он якобы был убит в битве с персами. В его памяти воскресла состоявшаяся незадолго до сражения стычка с неприятелем, победой окончившаяся для греков. Воину, о котором идет речь, удалось убить неприятельского предводителя. Щит побежденного, украшенный соответствующей надписью, был, согласно традиции, повешен победителем в соседнем храме. Из текста неясно, что произошло с воином дальше — был ли он убит в последующей битве или каким-то образом попал на пятьдесят лет в Будущее... Когда слова умирающего проверили, то оказалось, что действительно в указанном им месте на одной из колонн храма висит щит, на обратной

¹ См.: «Перекресток Кентавра», 1997, № 11.

стороне которого была начертана упомянутая воином надпись¹.

Что это — реинкарнация или...

В мае 1828 года в Нюрнберге полиция поймала очень плохо одетого странного юношу 16 лет. Власти провели самое тщательное расследование, разослали портреты по всей Европе, исписали 49 томов дела, но не установили места, откуда прибыл этот человек, получивший имя Каспар Хаузер. Юноша имел самые невероятные привычки и способности: он видел в темноте как кошка, нюх имел лучше собачьего, но не знал, что такое молоко, огонь и расстояние до объекта. О Каспаре, погибшем от пули убийцы, осталась лишь уверенность, что, прежде чем попасть в Германию, он жил в мире, совершенно отличном от нашего... Впрочем, в XIX веке возникла и тривиальная версия, что на самом деле Хаузер — наследный принц Баденский, насильно отстраненный от престола и помещенный в темницу еще в детстве... Но генный анализ, проведенный спустя 164 года после гибели Каспара, показал, что это не так².

В мае 1875 года группа студентов городка Виксберг решила устроить пикник. Но их уединение вскоре нарушили полные ужаса крики, идущие со стороны реки. Кричала, по-видимому, женщина. Но в том-то и дело, что никто над водой не появлялся! Один из студентов утверждал, что кричат по-французски. Позже крики стихли. Полиция тщательно прочесала участок реки, но ничего не обнаружила. Через две недели вонли ужаса снова разнеслись над рекой. На этот раз люди вытащили из воды весьма изысканно одетую темнокожую женщину. Оказавшийся на месте происшествия виксбергский лоцман заявил, что спасенная — креолка с парохода «Айрон хилл». Этот пароходик отправился из Виксберга в Новый Орлеан в 1874 году. С тех пор как он скрылся за излучиной реки, его никто не видел.

¹ См.: Б и т н е р В. Область таинственного. С.Пб., 1907.

² См.: «Техника — молодежи», 1998, № 10, с. 54.

К причалу корабль так и не пришел. Берега и речное дно подробно исследовали, но не обнаружили ни одного тела, ни одного обломка. А в списке пассажиров значилось несколько креолок...

В 1898 году, согласно воспоминаниям, приведенным в «Домашнем чтении», в Тульской губернии произошла история, которую до сих пор трудно объяснить. Учитель земской школы из села Зароци Василий Филиппович от жизни поганой решил обратиться к знахарю Алексею Федоровичу, живущему в трех верстах от него, в селе Протасово. О знахаре ходили разные слухи, поэтому решиться на визит ему, учителю, было крайне сложно. Но протасовский знахарь быстро вошел в курс дела и вручил визитеру пару мешочков с сушеной травой и банку жидкого снадобья, а платы не взял. Довольный учитель отправился домой. На окраине своего села повстречался с соседом и на вопрос «где был?» честно ответил — у кого. Сосед перекрестился: «Это вы на кладбище к нему ходили, что ли, поминали?» Учитель остолбенел: «Как на кладбище? Я у него дома был». Мужик, уже со страхом, молвил: «Да ведь он помер неделю назад! Аккурат я через Протасово с дровами ехал, его на погост несли...» Учитель, не поверив мужику, повернул обратно, но... подойдя к уже знакомому дому в Протасове, где он был всего пару часов назад, застал его заколоченным и явно нежилым с виду. О том, что знахаря уже нет в живых, ему рассказали и другие соседи, и он уже был готов поверить в то, что ему все привиделось, но вот... как быть с подарками знахаря, мешочками и бутылкой?..

Летом 1912 года из Лондона в Глазго мчался экспресс, в одном из купе которого находились инспектор Скотленд-Ярда и молодая медсестра. Неожиданно на сиденье у окна появился страшно кричащий, перепуганный пожилой мужчина. Его длинные волосы были заплетены в косу, на ногах — ботинки с большими пряжками, на голове — старинная треуголка, в одной руке он держал длинный бич, а в другой —

надкушенный кусок хлеба. Инспектор и медсестра кинулись успокаивать человека, спрашивать его, кто он и откуда. Тот, рыдая, кричал, что он возница и не понимает, где он и как сюда попал. Желая успокоить его, инспектор открыл окно и предложил мужчине выглянуть наружу. Поезд в это время шел по дуге, и локомотив был хорошо виден. Это испугало мужчину еще больше, и он попытался выпрыгнуть из окна. Инспектор, опасаясь за его жизнь, побежал за кондуктором, но пока привел его, незнакомец исчез. Остались только бич и треуголка да медсестра в глубоком обмороке. Инспектор с кондуктором выглянули в окно: насыпь просматривалась далеко, но на ней никого не было видно... Инспектор начал расследование. Этнографы уверенно определили, что шляпа и бич относятся ко второй половине XVIII века. Из архивов узнали, что железная дорога проходит через местность, где еще в начале XIX века находилась упомянутая возницей деревушка. И здесь пастор местного прихода нашел в архивах церкви еще более удивительные вещи. В книге записи умерших 150-летней давности значилось не только имя возницы, но и была заметка, сделанная на полях тогдашним пастором. В заметке значилось, что покойный, будучи уже немолодым человеком, пережил однажды неправдоподобную историю. Как-то ночью, возвращаясь на повозке домой, он увидел прямо перед конями «дьявольский экипаж, огромный и длинный, как змея, пышущий огнем и дымом». А потом, неизвестно как, он оказался внутри этого экипажа. Были там люди в странных одеждах, не иначе как слуги дьявола! Перепуганный возница воззвал к Господу о спасении и вдруг очутился в придорожной канаве, а коней и повозки след простыл. Придя домой, он узнал, что час назад житель соседней деревни привел его коней, которых нашли в семи милях отсюда. С тех пор он «лишился здравого смысла», постоянно рассказывал о «дьявольском экипаже» и возмущался, что ему никто не верит. Кстати, треуголка его до сих пор хранится

в музее Британского королевского метапсихического общества, а бич, к сожалению, пропал...¹

В 1942 году на Кавказе настолько же «подозрительного» мужчину расстреляли как «немецкого агента». Обнаружили его случайно, когда голова колонны советских войск внезапно для «агента» вынырнула из-за поворота. «Подозрительный» бросился бежать, но солдаты оказались проворнее. Выглядел он крайне необычно — словно являлся результатом генной инженерии, с помощью которой тело его было слегка видоизменено. Волосатое тело — но не снежный человек, а действительно человек! Его пытались допросить, но пойманный был потрясен происходящим больше, чем поймавшие его красноармейцы. Информация дошла до нас благодаря военному врачу, который осматривал тело после расстрела.

В 1954 году в Японии после народных волнений во время паспортного контроля задержали странного гражданина. Документы у него были в полном порядке, за исключением одной детали. Паспорт был выдан никогда не существовавшим государством Туаред! Возмущенный «туаредчанин» на пресс-конференции утверждал, что его страна находится в Африке между Мавританией и Французким Суданом (не путать с восточным Суданом), и был потрясен, когда ему показали карту тех лет, где на месте большей части Туареда расположился Алжир. Правда, в указанном месте действительно проживал народ *туарегов*. Разница, как нетрудно заметить, всего в одну букву, но существующие «в нашей реальности» туареги не обладали никогда в обозримом прошлом своим суверенитетом, так неужели же туареги в будущем создадут собственное государство? Или не в будущем, а, к примеру, в параллельном мире?²

¹ См.: «Аномалия», 1998, № 4 (159).

² См.: Кузовкин А., Непомнящий Н. Феноменальное / Jossi, 1991, с. 4.

Следующий рассказ не менее фантастичен. Англичанин Питер Уильямс, согласно его воспоминаниям, во время грозы попал в удивительную историю. После близкого удара молнии он на некоторое время отключился, а придя в себя, вскоре понял, что заблудился. С большим трудом пройдя по узкой длинной дороге в каком-то незнакомом саду, он наконец остановил проезжавший мимо автомобиль и попросил оказать ему медицинскую помощь. Водитель доставил раненого в ближайшую больницу, где Уильямс отлежался два дня и лишь затем впервые встал с кровати, чтобы прогуляться на воздухе. Его собственные брюки оказались обожженными, и сосед по палате одолжил ему собственные новые коричневые вельветовые брюки. Питер вышел прогуляться в больничный двор, набрел на длинную узкую дорогу и вдруг... оказался в собственном саду, там же, где его застала недавняя гроза. Как добропорядочный джентельмен, Уильямс решил вернуть брюки и поблагодарить медперсонал. Знакомую больницу он отыскал без труда, но... там не признали его! Он застал в больнице того же самого врача и медсестру, что заботливо приняла его всего пару дней назад, но... эти люди хотя и имели те же имена, но выглядели чуть иначе, старее, что ли... Записей в регистрационной книге о приеме Уильямса не оказалось, доброго соседа в палате — тоже. Ни о каких пропавших брюках никто также не вспомнил, когда же Питер показал их, то в ответ услышал, что подобная одежда давно вышла из моды и не выпускается серийно. Уильямс не успокоился и побывал на лондонской фабрике, где, как он узнал по этикетке, выпустили брюки. Но и там ветераны производства лишь уточнили прежний вывод: выглядевшие совершенно новыми брюки не выпускались уже более 20 лет!¹

Британский парапсихолог Томас С. Баттерсби, расследовавший данный случай, пришел к выводу, что Уильямс

¹ См.: «Мир непознанного», 1998, № 11—12 (107—108), июнь, с. 47.

при пересказе случая не лукавил, что данная история действительно имела место в его жизни...

Днем 24 января 1987 года на станции метро «Арбатская» в Москве «роботоподобная» женщина лет 40—45 «металлическим» голосом интересовалась у прохожих: «Какой это год?», приводя пассажиров в легкий шок. Описание «заблудившейся» выглядит, конечно, нереально, но люди, которые рассказывали про странную женщину, лично мне внушают доверие. Впрочем, других подробностей об этой странной «пришелице» нет; может, кто-то подскажет, куда дальше потянулись ее следы?..

Такие явления далеко не уникальны¹.

Упомянутое уже Британское королевское метапсихическое общество, основанное 150 лет назад, накопило в своих архивах почти двести фактов проникновения Прошлого в Настоящее (этих случаев большинство) и Будущего в Настоящее (их зафиксировать сложнее). Практически все прибывшие из Прошлого тяжело перенесли непонятное для них перемещение и закончили свою жизнь не совсем счастливо — кто в психушке, кто в тюрьме. Люди из Будущего к подобному приключению относились в какой-то степени спокойно (знания о свойствах Времени, вероятно, доступны для народа в Будущем), поэтому они приспособились и замаскировались более умело. Вероятно, часть из них вернулась обратно. Так что можно только догадываться, сколько их было вообще...

НЕЗНАЧИТЕЛЬНЫЕ СКАЧКИ ЛЮДЕЙ ВО ВРЕМЕНИ

Незначительные скачки людей во Времени на считанные минуты или часы, возможно, случаются гораздо чаще, однако в поле зрения исследователей попадают го-

¹ Еще об одном подобном случае (некий рядовой Терехов переместился из июля 1941 в лето 1948-го) сообщает В. Кандыба («Чудеса и тайны». С.П., Лань, 2000, с. 370), но его проверка пока затягивается...

раздо реже, хотя бы потому, что участники подобных малых «скачков» за помощью не обращаются, да и рассказы их менее достоверны. Да и как доказать, что вы не просто отсиделись в кустах пару минут, а действительно «скакали» во Времени?!

Вот какое письмо прислал инвалид детства II группы Петр Поддубев из Брянска: «В полночь с 6 на 7 марта 1943 года жителей нашего поселка, который оказался на линии фронта, немцы выгнали под конвоем для эвакуации в Германию. В строю я стоял крайним. Нас предупредили: «Два шага от строя колонны — расстрел без предупреждения». Спереди и сзади колонны шел конвой: немцы с собаками. Пока нас гнали к станции на погрузку в вагоны, я познакомился с одним военнопленным по имени Афоня, мужиком лет сорока пяти. Я сказал ему, что собираюсь бежать; он как мог отговаривал меня. Передняя колонна уже подошла к путям железной дороги. Чтобы никто не разбежался, пять человек из конвоя с собаками отошли от нашей колонны. Остался один немец с собакой.

Подчиняясь какому-то подсознательному чувству, что надо бежать, я вышел из строя и пошел вслед за уходящим конвоем. Услышал, что Афоня вполголоса вскрикнул: «Петька, вернись!», но я продолжал идти, не реагируя на его крик. Когда я был уже метрах в семидесяти от конвоя, услышал его истошный вопль: «Петька, вернись, тебя застрелят!» Увидел, как впереди идущий конвой с собакой остановился, повернулся в мою сторону, собака села и тоже смотрела на меня. Я понял, что пришел мой конец. Ожидая выстрела, я повернулся на 180 градусов, как бы для того, чтобы попрощаться с Афоней, и тут же снова развернулся лицом к конвою, но конвоя передо мной не было! Не поверив своим глазам, я оглянулся по сторонам и в сторону эшелона, в который нас собирались грузить, но его тоже не было! Так я и не понял, что случилось.

Но уже после войны, когда я работал в Орловской области, один тракторист, которому я рассказал эту странную историю, с удивлением посмотрел на меня: «Неужели это был ты? Наш эшелон задержали на два часа, все искали какого-то парня, но потом сказали, что его застрелили при попытке к бегству»... И это чудесное спасение было не единственным¹.

Еще один подобный случай произошел 7 сентября 1998 года, когда американская студентка Элизабет Г. возвращалась на машине домой от своего приятеля. Часы показывали 21.30, небыстрой езды до дома было каких-то 10 минут, а ровное шоссе I—40 между городками Уайт-Пайн и Дэндридж (штат Теннесси) обещало комфортную езду. Элизабет прибавила скорость и догнала небольшой трейлер, который вдруг мигнул красными тормозными огнями. Их свет, казалось, заполнил все сознание девушки, и она «на секунду потеряла контроль»... Красные тормозные огни — это все, что помнила Элизабет, когда пришла в себя. Она по-прежнему ехала по шоссе, хотя трейлера впереди уже не было видно. Ее охватила смутная беспричинная тревога, к которой примешивался странный шум в голове. Впрочем, через пару минут она уже подъезжала к дому. На пороге стояла взволнованная мать. Элизабет удивилась, когда услышала ее вопрос: «Что случилось, ты уже полтора часа как должна была приехать?» Часы на приборной доске показывали 21.42, то есть дорога домой отняла только 12 минут. На следующее утро шум в голове появился и у матери Элизабет. Загадка этого, как и множества других похожих случаев с «потерявшимся временем», конечно же осталась нераскрытой.

Кроме того, встречаются случаи, когда люди на незначительное время исчезали на глазах у всех: в полдень 1 сентября 1985 года второклассник 67-й московской школы Влад

¹ См.: «Чудеса и приключения», 1990, № 1, с. 11.

Гейнеман; в 1992 году — у Останкино (Москва); в 1997 — ребенок четырежды на пару часов пропадал в Тольятти (Куйбышевская область). Другие сообщения о таких случаях пока неизвестны, но список подверженных небольшим скачкам во Времени будет увеличиваться.

ПЕРЕМЕЩЕНИЕ ВО ВРЕМЕНИ ПРЕДМЕТОВ

Такие перемещения не менее реальны, чем подобные же «чудеса» с людьми. Действительно, были случаи появления в нашем Времени и «немых свидетелей» из иных годов (рис. 1).

В феврале 1985 года в Неаполе (Италия) свидетелями происшествия стали случайные прохожие на одной из улиц. При полном отсутствии над городом самолетов с неба упал старый артиллерийский снаряд, который, к счастью, не



Рис. 1. «Электромагнитная катушка» или «болтик» возрастом несколько десятков миллионов лет (найден в экспедиции «Космопоиска» в мае 1997 года)



Рис. 2. «Токопровод» возрастом 2,5 тыс. лет (найден в экспедиции «Космопоиска» в августе 1997 года)

разорвался! Как он появился — выяснить не удалось, главной загадкой для следствия стало то, что снаряд был образца 1942 года, о чем свидетельствовало клеймо на корпусе. К сожалению, пресса не сообщила, насколько «свежим» выглядел снаряд, из чего можно было бы с уверенностью сказать, мог или нет он храниться где-то на протяжении 43 лет.

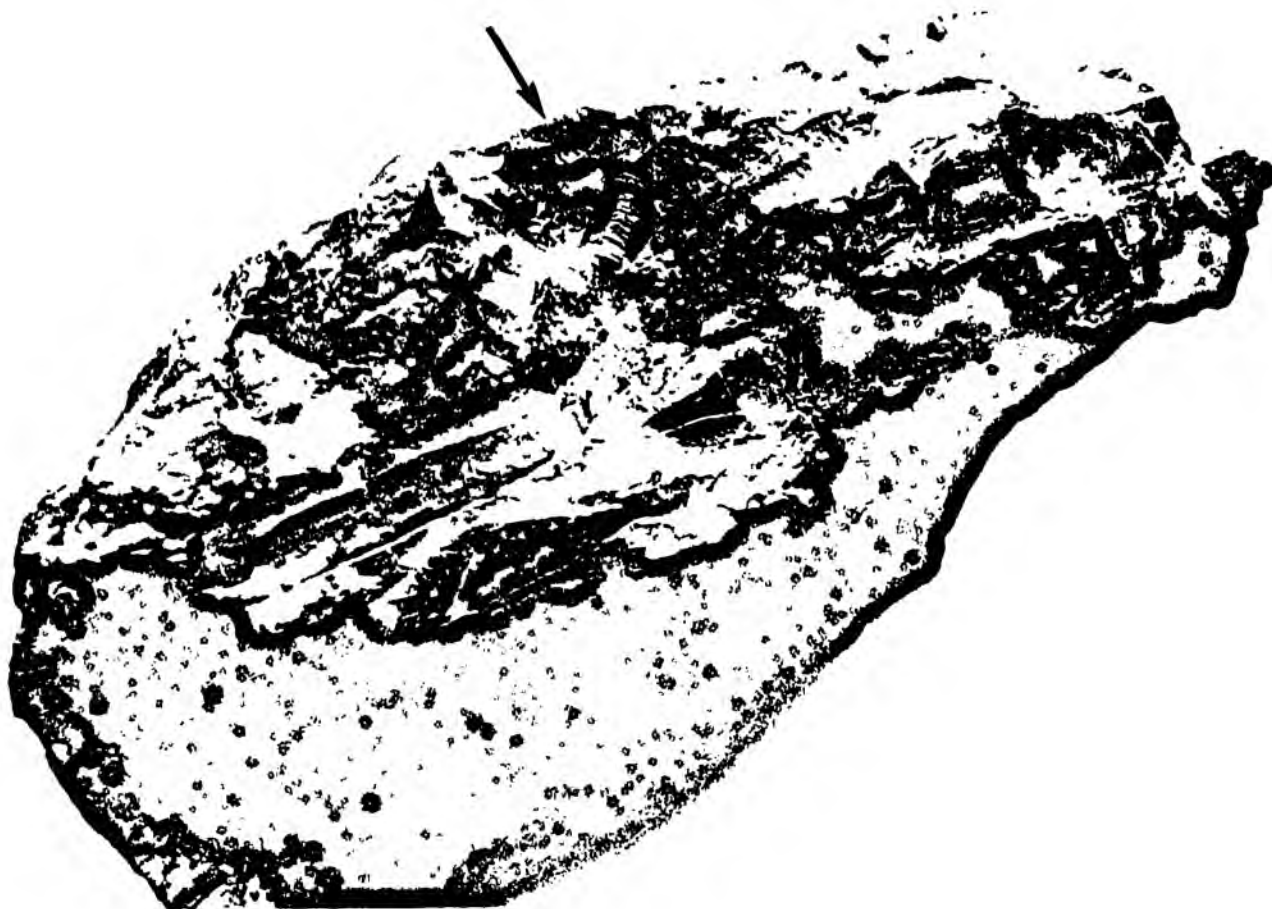
Сколько еще странных, «не нашего времени» вещей и удивительных людей обнаруживали в нашем мире, а сколько — не обнаруживали?!. А сколько среди нас сейчас находится инопланетных и иновременных туристов и разведчиков? Поди ж сосчитай...

А ведь и сосчитаем! Когда-нибудь с точностью до единицы, а пока — хотя бы в первом приближении (рис. 2).

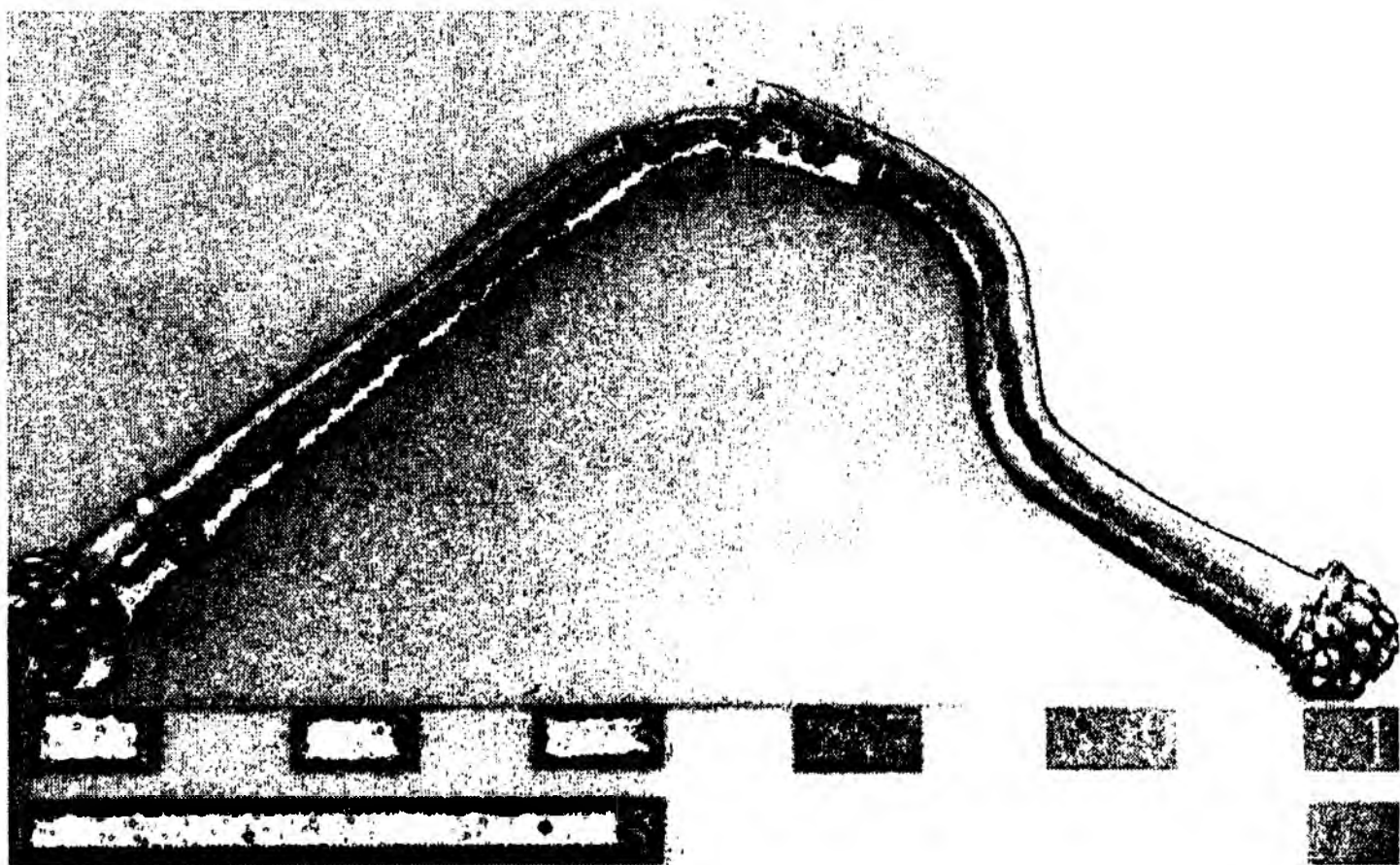
И одного я, кажется, знаю лично.

Иновременяне: герои не нашего Времени

Мы — люди, и наш удел — познавать таинственные миры и вторгаться в них.

Джордж Бернард Шоу

Я долго думал, не зная, с чего же начать свой рассказ об этом удивительном и загадочном человеке. Перебрал десятки различных вариантов захватывающей завязки и умопомрачительного (как мне казалось) развития сюжета. Но чем дальше оттачивал свой документальный рассказ о реальном человеке, тем все больше герой в нем становился похожим на персонажа фантастического романа. Как же сделать этого человека в глазах читателя вполне реальной, осязаемой фигурой? В конце концов пришлось пожертвовать художественностью и перейти к непосредственному изложению этой истории.

Что лукавить, на самом деле началось все очень просто, без каких-либо приключений. Этот человек подошел ко мне и после недолгого вступления сказал: «Я прилетел сюда на машине времени!! — и представился: — Евгений Иосифович». Как по-вашему, что я должен был на это ответить?! Прежде чем сказать «до свидания», я спросил, почему он именно мне все это говорит, и слышу в ответ явную чушь: он якобы читал о машине времени... у меня! Это было невозможно, ибо в то время моей книги о Времени не существовало даже в черновиках. Впрочем, объяснять все это я не стал. Зачем? Что с больного возьмешь?!

Версия о психической болезни была самой первой и самой логичной, я и сейчас, столько лет спустя, иногда возвращаюсь к этой спасительной мысли, и будь она правдой — все бы очень сильно упростилось в этой истории. Забегая вперед, скажу, что выяснял у местных медиков: человек он абсолютно здоровый в психическом плане. Наоборот, как я потом имел

ЧАСТЬ 1. МАШИНА ВРЕМЕНИ

неоднократную возможность убедиться, он имел весьма острый и проницательный ум. В ответ на мое прощание он ответил тем же банальным «до свидания», но поставленным ударением как бы подчеркнул, что свидание состоится обязательно.

Нельзя сказать, чтобы сейчас идея путешествия во Времени овладела массами, но в те годы всякое упоминание о собственном полете в машине времени служило пропуском в психиатрическую лечебницу даже лучшим, чем почти анекдотичное утверждение «я — Наполеон!». Людей, которые могли поверить или хотя бы прислушаться к данному заявлению, было совсем немного: всего через пару месяцев в газете «Социалистическая индустрия» промелькнет маленькая заметка об известном физике Кипе Торне, который наконец-то теоретически обосновал возможность создания машины времени, еще через год аналогичная книга выйдет у московского ученого Игоря Новикова.

Наверное, должен был поверить в это и я. Евгений Иосифович Гайдучок (рис. 3) не мог об этом знать, но дей-



Рис. 3. Е. Гайдучок (фото 50-х годов)

ствительно уже около года в одной из редакций лежала моя первая статья об опытах со Временем и о возможности создания машины времени. Редактор отдела по фамилии Чудаков (в настоящее время — журналист на пенсии), сам, наверное, считал меня чудаком. А что бы подумал он и все остальные, если бы стало известно, что в погоне за лишними доказательствами написанного я связался с умалишенным?!! Лучшей дискредитации и придумать невозможно... Именно поэтому, и нипочему больше, я инстинктивно перестраховался (в чем, вероятно, теперь и пытаюсь оправдаться перед самим собой за упущенные возможности).

Прошло, однако, около двух лет, любопытство постепенно взяло вверх, и, захватив с собой в качестве официального предлога для «нечаянного» возобновления разговора пару собственных, уже вышедших к тому времени статей на эту тему, я отправился в путь. Впечатление было такое, что Евгений Иосифович ждал этого визита, во всяком случае ни малейшего удивления по этому поводу не высказал. Разговор сам собой зашел о политике (самая модная тема времен перестройки), предстоящих выборах первого президента России... «Да, интересное время сейчас! — привожу его слова не совсем дословно. — Однозначно в президенты изберут Ельцина, это всем понятно. Горбачев уйдет, СССР распадется, война между армянами и азербайджанцами продолжится, но при этом еще подошли вплотную к войне Молдавия, Грузия, Чечено-Ингушетия, Средняя Азия... Тут еще Украина как зубная боль...» Рассказывал он в общем-то невероятные вещи, подкрепляя выводы вполне логичными фактами; все это было чрезвычайно интересно, но пора было брать быка за рога.

— Евгений Иосифович, все это достаточно убедительно, вы случайно не в Будущем про все это узнали? — Я на всякий случай улыбнулся, а вдруг его прежнее заявление о машине времени было лишь шуткой?!

— Нет, на самом деле я не так хорошо знал историю, да и многое успел забыть. Знал бы, что история мне может пригодиться, может, все не так бы было... — Он закурил папи-

росы («Чертова привычка, никак не отвыкну!»), с самым серьезным выражением на лице устроился поудобней на стуле (как оказалось, надолго — на весь рабочий день) и стал говорить. Более удивительного и одновременно нереального устного рассказа ни мне, ни тому, кому я впоследствии давал послушать четыре полностью записанные кассеты, еще не приходилось слышать. Ввиду того что Евгений Иосифович достаточно часто делал значительные отступления, рассказ привожу с большими сокращениями:

«Я был тогда, в XXIII веке, еще совсем молодым подростком. Однажды вдвоем вместе с девушкой, чуть старше меня по возрасту, мы попали внутрь машины времени. Каким образом и с какой целью — эту тайну я унесу с собой в могилу... Мы собирались отправиться в гораздо более раннее Время, но так уж случилось, что в тридцатых годах вашего века мы потерпели аварию... Я сильно ударился головой, в таком состоянии лететь дальше не имело смысла. Спутница моя была не в лучшем положении. Но не физические травмы были страшны...

Ужас сковал нас, когда выяснилось, что поврежденная машина не сможет вернуть нас обратно!! Возможно, существовал какой-то выход из этой ситуации, но я был тогда лишь несмышленным мальчиком и все, что смог придумать, — облегчить машину на вес самого себя. Пусть хоть один человек долетит домой, и поэтому без колебаний я затолкнул девушку внутрь. Кроме того, могло случиться так, что у машины не хватит энергии долететь до XXIII века, но где бы она ни совершила вынужденную посадку, везде она оказалась бы ближе к своему Времени и дальше от вашего жестокого века. Остаться в XX веке гораздо страшнее, чем где-нибудь... попозже. Тем более что мы хоть и слабо, но все же знали, чем опасно то место и именно то время, где находились...

СССР, начало тридцатых...

Именно поэтому в вашем Времени остался я. Поначалу я надеялся на какую-то помощь, но никто за мной так и не прилетел... Из-за травмы я какое-то время болел, меня подобрали добрые люди, и их семья стала впоследствии моей

родной. И хотя отношение ко мне было хорошим, тем не менее, признаться, я почти возненавидел это Время. Первый шок прошел, когда я впервые в жизни прокатился на велосипеде. Самые незабываемые впечатления!!! Да, и в XX веке есть свои маленькие радости!..

Потом вырос, поехал учиться в Ленинград на библиотекаря. Стал встречаться с писателями, в основном с молодыми, которые тогда только-только начинали робко пописывать, но которые, как я помнил, обязательно прославятся. Не удивляйтесь, что у меня теперь столько рукописей и автографов писателей.

Я помнил, что скоро должны начаться бессмысленные аресты и расстрелы ни в чем не повинных людей, которые впоследствии будут осуждены всеми, в том числе и самими советскими людьми. Насколько мелочны и бессмысленны все эти революции, войны, вся эта суета, если заранее знать, к чему это приведет. Мне, как человеку инородному в этом Времени, ни во что нельзя было вмешиваться. Да и не было никакого желания участвовать во всем происходящем, это как читать детектив с известным финалом. Но одно дело — знать о грядущих событиях, другое дело — суметь воспользоваться своими знаниями. У себя мы не привыкли особенно держать язык за зубами, да и к тому же я «знал слишком много», вот и сболтнул лишнего. Формальной причиной было то, что я будто бы таскал в кармане пиджака фотографию Сталина с проколотыми булавкой глазами...

...Камера, куда меня поместили, была маленькой, зато народу в ней — под завязку. «Статьи» были в основном «политические», хотя мужики сидели в основном малограмотные. Исключение составлял один офицер, его «подвел под статью» сосед, которому не нравились чужие огуречные грядки под окном; сам сосед сидел в соседней камере, на него «настучали» другие. Офицер же мне и подсказал, как мне выйти из тюрьмы живым. Он понял, что я парень умный, но в «современном моменте» ничего не смыслю. Теперь, когда надсмотрщик приносил в камеру ежедневную порцию бумаги для курева, мужики подолгу терпеливо ждали, пока я из

обрывков составлял фрагменты газет и устраивал им коллективные чтения. За компанию тогда я и втянулся в курение (в Будущем не было такой глупой привычки), зато через пару месяцев в политике разобрался на «отлично». Помогло и то, что, в отличие от остальных, я знал истинные цели Сталина и Гитлера, а значит, мог читать «между строк»...

Перед войной меня освободили. Попал служить в аэродромную службу бомбардировочного полка вблизи Баку. Во время финской войны все опасались, что англичане начнут бомбить кавказские нефтепромыслы. (Действительно такие планы Англией готовились, хотя, по другой версии, это был намеренный блеф: разведка Великобритании в марте 1940 года лишь подбросила Сталину фильм, в котором намекала, что тяжелые бомбардировщики «Веллингтон» с базы королевских ВВС в иракском Масуле готовы нанести удар по тогда единственному в СССР крупному району нефтепромысла в Баку. — В. Ч.) Я помнил, что Англия, наоборот, будет нашим (именно «нашим») союзником, что бомбежка Баку будет предотвращена «благодаря» действиям Гитлера, но... тюрьма кое-чему успела научить, и я «опасался» и «был бдительным», как все. И так же, как все, «верил» Сталину, соглашался, что война с Германией вовсе не начнется в 1941-м.

Зато когда Гитлер «внезапно» напал, я уже в воскресенье 22 июня, когда офицеры были просто ошарашены, читал бойцам лекции о германском зверином фашизме. Так и стал комиссаром, политработником. Рисовал плакаты, в Будущем умеют рисовать практически все, вот мне здесь это и пригодилось. Летчики всегда с удовольствием слушали мои политбеседы, особенно когда я анализировал дальнейшие ходы союзников и противников. Надо было лишь не сболтнуть ничего из того, что станет известным только после войны...

Последние надежды на помощь из своего века исчезли, даже если бы она прилетела теперь, она просто не нашла меня — так уж меня жизнь кидала из стороны в сторону! Прошел войну комиссаром, потом объездил со своей эскадрильей практически всю Восточную Европу, Север, Среднюю Азию, Россию. В том веке, откуда я родом, цены бы мне не было! Со стороны,

конечно, они все основные события истории видели, но одно дело подглядывать незаметно из аппаратов, совсем другое — когда всю эту «историю» своими руками чувствуешь...

Обзавелся семьей, вышел на пенсию, так незаметно и жизнь к концу подошла. Здоровья уж никакого, так что до того момента, когда создадут первые машины времени, я не доживу. Надежда была только на поисковые группы из Будущего, теперь найти меня проще, достаточно обратиться в паспортный стол, но я сам стал частью Истории. А это приговор для меня: никто не имеет права забрать человека, от которого что-то зависит в Прошлом. Единственное, чем я могу «подсластить себе пилюлю», — я оставляю им, современникам, информацию. Я же знаю, какая именно информация о Прошлом ценится в Будущем, рано или поздно они получают от меня эту «посылку», пусть не поминают лихом...»

Я бы еще добавил за него: «...и считают в какой-то степени разведчиком...»

...Он ушел из жизни 19 октября 1991 года (странное сочетание «девяток» и «единиц»), ровно через 2 месяца после августовского так называемого путча в Москве, который как раз и помешал мне приехать к нему в конце лета спустя год после последнего, четвертого или пятого, нашего разговора. Он умер за два века до собственного рождения.

Осталась его вдова, его ученики, его «посылка» и его личные тайны. Поначалу я предполагал, что, говоря о «посылке», он имел в виду именно своих немногочисленных, но верных учеников. Именно так он их и называл, хотя сам никогда не был учителем. Просто знакомился с соседскими мальчишками и девчонками, учил их рисовать, писать стихи и прозу, говорил с ними о непреходящих ценностях. Учил жить благородно. «Ученики» уж сами взрослые дяди и тети, но периодически слали до последнего дня Евгению Иосифовичу письма-отчеты форматом с приличную бандероль. Да, таким верным ученикам можно было доверить свою тайну, и они донесли бы нужную устную либо письменную информацию через детей и детей своих детей! Но... я обзвонил, наверное, всех, осторожно интересуясь поручениями Учителя.

Нет, никто даже не догадывался о «великой миссии», казалось бы, столь знакомого человека.

Еще через полгода, как мне кажется, я узнал разгадку. В конце своей жизни Евгений Иосифович создал практически на общественных началах прекраснейший краеведческий музей. Поглазеть на диковинку приезжали даже из-за рубежа, особенным успехом пользовались им самим воссозданные украшения, оружие, бытовые предметы старины. Лично меня заинтересовала его «Лента времени» — огромной длины изображение всех основных исторических событий одновременно по всей Земле от каменного века до... XXI века включительно! Правда, грядущие события изображены несколько расплывчато, то ли автор подзабыл историю этого века, то ли не хотел допускать лишней и опасной информации... Но самый главный сюрприз, как выяснилось, был не в открытых фондах музея, а в его мастерской.

Тысячи, если не миллионы вырезок из журналов и газет, иллюстрации, документы, семейные и бытовые фотографии, детские рисунки и дневники будущих писателей, обычные письма — все, что как нельзя лучше характеризует нашу эпоху с 1940 по 1991 год (есть и более ранние реликвии XVII—XIX веков). Большая часть собрания просто попала бы в утиль, как сгнули в печках и в мусорных ведрах письма и открытки, совершенно бесполезные для наших предков, но ценные для современных историков. Не сомневаюсь, что попади это «полное собрание нашего века» в Будущее, из него бы узнали о нас сегодняшних не меньше, чем из фондов «Ленинки», а может, и больше. В отличие от государственных архивариусов, Евгений Иосифович старался подбирать не официально-помпезную информацию, а ту, что максимально была приближена к действительности, классифицированная по самым невероятным подборкам (от «Любви» до «Борьбы с генетиками»), она и есть сама жизнь со всеми ее красивыми и неприглядными сторонами. В то же время она — отражение нашей действительности в глазах будущих потомков. Зная разделы этого величайшего

собрания, можно догадаться, что в Будущем изучение нашего искусства ставят выше расследования военных преступлений, а темы любви, экологии, освоения космоса, сегодняшних «нетрадиционных» наук интереснее заунывных официальных отчетов и репортажей.

Если это «полное собрание» и есть пресловутая «посылка», то судьба ее не может не вызывать опасений. Еще при жизни владельца музей дважды подвергался опустошительным налетам современных варваров. Евгений Иосифович относился к этому философски-снисходительно (как взрослые прощают неразумность младенцев) и каждый раз начинал с нуля. Вырезки, к счастью, не пострадали (для воров они имеют нулевую ценность), однако оставлять в музее их было уже опасно. В 1992 году для перевозки в надежное (как я надеялся) место газетных вырезок понадобилось... несколько рейсов грузовика!..

Теперь, когда есть возможность оглянуться назад, можно ли найти хоть какие-нибудь доказательства написанному выше? Его друзья и ученики, наверное, могут лишь рассказать о «необычайно остром уме, умных глазах и... очень странной мимике лица». Именно так — совершенно непривычные для нас движения мышц лица могли нравиться или нет, но не могли не бросаться в глаза! Но, согласитесь, это еще не доказательство... А впрочем, чего же я хочу, чтобы в кладовке у его вдовы нашли плазменный бластер или паспорт, выданный правительством Объединенного Человечества?! Этого не может быть в принципе. Не может, не имеет права человек, попавший в Прошлое из Будущего, оказывать сколь-нибудь существенное влияние на ход Истории. Если вспомнить даже его откровенный рассказ, то за все время он не упомянул ни одной технической подробности (разве что «кабина машины времени круглая», так о шаре как оптимальной форме для машины времени говорилось в подаренной ему статье, написанной мною), ни одного «опасного» факта (говорил о грядущих войнах и военных конфликтах, но это ровным счетом ничего не могло уже изменить).

Так что единственным доказательством можно считать лишь то, что описанное... могло быть в принципе и оно не противоречит никаким законам Природы! Впрочем, я и на этом не настаиваю. Если есть люди, которые добровольно или невольно доставляют нам откуда-то издалека подсказки к решению мучивших нас тайн, то почему мы должны требовать у них справки. Однажды я не поверил — и потерял многое, теперь Гайдучок уже ничего лично не расскажет. Впрочем, есть надежда, случай с Евгением Иосифовичем хоть и уникальный, но вовсе не единственный. Известно, по крайней мере, несколько случаев, когда на Земле появлялись непонятно откуда люди с непонятными привычками, мимикой, жестами, знаниями. Были разговоры с подобными личностями и у меня, но настолько долгих и обстоятельных, увы, больше не случалось.

Вернусь к тому, с чего начал. В 1994 году я впервые (выдержав трехлетний «мораторий» после смерти Евгения Иосифовича Гайдучка) описал свои встречи с этим более чем удивительным человеком, не называя, впрочем, тогда его фамилии. Писем было немного, и среди них одно из Баку — от бывшего сослуживца по эскадрилье, который вспомнил, как «Женька предсказывал дату Дня Победы еще в самом начале войны!»... В 1995 году меньшая часть архива Евгения Иосифовича, увы, сгорела, и мне стало тоскливо оттого, что пусть небольшая, но все же часть «посылки» не пережила и четырех лет хранения из тех 300, на которые она, по идее, рассчитывалась... В том же году я разговаривал по поводу сохранения документов со своим другом Дмитрием Петровым, который специально для программы сохранения образцов с места Тунгусского взрыва разработал специальную капсулу из нержавеющей стали, заполняемую аргоном. По случайному совпадению гарантийный срок хранения в такой капсуле — как раз 300 лет! Но поместить в хронокапсулу можно лишь самую малую часть «посылки», а разделять ее, скорей всего, не стоит... Еще из последних событий — спустя 5 лет после мужа, ровно час в час, 19 октября 1996 года, умерла его вдова — Елизавета Петровна. Ос-

тались взрослые дети, сын и дочь Светлана. Теперь все уточнения можно было делать либо через них, либо через учеников Гайдучка. Время теперь позволяло расслабиться и спокойно вспомнить все услышанное и увиденное ранее.

До сих пор я до конца и не знаю, кем был Евгений Иосифович Гайдучок. Реальным путешественником, «унесенным ветром» Времени из Будущего, первым (известным для нас) хронотуристом, просто шутником или кем-то еще? То, что он действительно мог быть тем, кем себя назвал, я уже сказал. Непонятна цель — о нашем разговоре так никто от него и не узнал (в случае розыгрыша разве бы это скрывалось?). Невозможно объяснить, почему он «шутил» со мной и именно на *такую* тему. Почему о машине времени он заговорил именно со мной, может, правда читал мою (еще не написанную) книгу или хотя бы мельком слышал о ней — но в Будущем?! Не верится...

Впрочем, версию о шутке я откладываю в сторону. С другими он был всегда предельно серьезным, даже когда писал 12-летним ученицам о самых глупых их личных проблемах. Теоретически могу представить себе человека, который смог бы так долго жить собственной выдумкой, но не могу объяснить, почему в таком случае, если он сказал неправду, полностью сбылись его предсказания? Нет, он скорее всего сказал правду, но... не всю правду? Быть может, его цель была заинтересовать меня и заставить относиться к себе с должным вниманием, а версия с «хождением за три века» — не более чем способ привлечь внимание? Помните прогрессоров в повести Стругацких «Трудно быть богом»? Так вот они, чтобы добиться своей цели на планете с низшей цивилизацией, иногда рассказывали о себе только самую небольшую часть правды — причем часть, наиболее правдоподобную в глазах слушателя, такую, в которую он в силу ограниченности знаний может поверить. Может быть, правда о том, откуда на самом деле прибыл Е. И., даже еще более сложна, чем падение из XXIII века? И, сказав, что он прибыл из Будущего, он упростил ее до минимума.

Опросы дочери, знакомых и учеников, в которых мне очень помогли Дмитрий Курков и корреспондент «Московской правды» Екатерина Головина, выявили несколько новых интересных деталей, но они не прояснили, а скорее усложнили общую картину.

Дочь, Светлана Евгеньевна Булгакова-Гайдучок, призналась, что, будучи маленькой, слышала от отца множество удивительных историй про космодромы, межпланетные полеты, удивительных «мохнатых» существ, про жизнь на Земле в Будущем... всего не вспомнишь... но воспринимала их как нормальные детские сказки, которые и положено слушать в детстве. От отца она отдалилась сразу после школы (уехала учиться), потом лишь регулярно навещала. Запомнила, как он часто ее поучал, что надо делать и что не надо, как вести себя с конкретным человеком, как быть с работой, что и когда нужно запасать. Благодаря этому они с семьей, например, в конце 1980-х вовремя подготовились к пустым горбачевским прилавкам и заранее закупили соли, спичек, круп и всего другого. (Помните эти голодные дни?) Только годы спустя после смерти отца она впервые поняла, что буквально *все*, что он ей говорил, оказалось правдой, она не вспомнила ни одного несбывшегося предсказания.

Также много интересного нам сумели рассказать ученики и друзья: Алексей Николаевич Костин, Борис Анатольевич Борисов, Александр Александрович Гайворонский, Борис Николаевич Гусев, Владимир Матвеевич Зимков, Шубин, Алексеев. Некоторых, таких как Грицаев, Владимир Посметухов и режиссер Иван Широков, мы еще надеемся найти. Буквально во всех рассказах есть самые теплые и восторженные отзывы об уме, энциклопедической памяти, терпении Евгения Иосифовича, практически все вспомнили про его сбывшиеся предсказания, про рассказы о космических полетах и космодромах. В. Зимков даже запомнил разговор о машине времени. Обычно все эти темы поднимались Гайдучком, остальные, как они считали, втягивались «в эти фантазии». Откуда он все это брал? Кто-то говорит — «снилось ему, наверное», кто-то — «не помню». Зато помнят про

рассказы Гайдучка о его собственных полетах в космос. Над услышанным не смеялись, вообще его «фантазии» воспринимались как само собой разумеющийся факт. Директор Дома культуры, режиссер самодеятельного театра не мог не фантазировать, не придумывать какие-то новые сюжеты. Даже тему машины времени запомнили как... несостоявшийся сценарий для какой-то пьесы.

Смущает в рассказах дочери и друзей одна общая деталь. Получается, Гайдучок знал не только будущее всей страны и мира, но и будущее каждого отдельного человека. А этого, как вы понимаете, в школах будущего на уроках истории уже не преподают! Либо он ввел меня в заблуждение относительно источника своих знаний о Будущем (действительно, в версию о школьных знаниях я быстрее поверил), либо я его просто не так понял. Скорей всего, тогда мне этого и знать не надо было — по его мнению... Но все-таки откуда знания? Или он ясновидец и прорицатель, по проценту правильных предсказаний сравнимый с Нострадамусом, или... он все-таки прибыл из Будущего, а там его вполне могли обучить всему. Может быть, там это вообще преподается в школах? Он мог действительно родиться в Будущем (как он утверждал) и прилететь сюда, мог родиться здесь (как, естественно, считает дочь) и слетать на время туда, мог попасть из Будущего к нам «в тонком теле»...

Во всяком случае, и дочь, и некоторые самые-самые близкие друзья, немного стесняясь, говорили, что всю жизнь Евгения Иосифовича преследовал странный, как они считали, «недуг», который проявлялся следующим образом: Гайдучок внезапно (трудно сказать, когда именно, иногда после минутного гнева на кого-то, хотя гневался он редко) отключался и находился без сознания до нескольких минут (состояние, близкое к коме!), затем приходил в себя и, отдышавшись, как ни в чем не бывало продолжал работу. По его словам, в эти минуты он летал куда-то, в том числе и в космос, и в другое Время... Простите, скажете вы, но это не болезнь, это особо яркая медитация! Или что-то иное, еще более сложное для понимания?.. Возможно, что он совер-

ЧАСТЬ 1. МАШИНА ВРЕМЕНИ

шил перелет во Времени вовсе не в машине времени, а рассказал про нее для простоты восприятия. Возможно. Но зачем же он пытался информацию о нас передать и конкретно в XXIII век?

Интересную и неожиданную для меня деталь недавно узнала Е. Головина от новой свидетельницы (не будем пока называть ее имени). Она очень точно описала все, что связано с Гайдучком и его учениками. Мало того, подробно описала меня (хотя мы не знакомы), мои разговоры с Евгением Иосифовичем, и заявила, что рассказал-то он мне не все, что хотел! Его смутило мое неверие (что правда, то правда), и поэтому сообщить он успел не все, что планировал... По словам этой женщины, он рассказал про машину времени еще одному человеку, и она даже описала его внешность... Теперь мы еще и этого человека ищем...

Р. С. Написал я все это вовсе не потому, что хотел похвастаться своими знакомствами. Так вот, уважаемые современники сбежавшего из XXIII века юноши, для вас в первую очередь и было предназначено все написанное. За более подробной информацией не поленитесь обратиться лично к автору книги.

Нет лучше способа передачи информации в Будущее, чем печатное слово. Так что свой долг перед ним я выполнил.

Правда, то, что я рассказал только о нем, вовсе не означает, что у меня была встреча лишь с единственным «странным человеком». Отдельное спасибо тому неизвестному молодому человеку, который на улице по-шпионски незаметно сунул мне в руки *некие* документы... И девушке, рассказывавшей о *некой* технике и намекавшей, будто она моя родственница (хотя я точно знал — среди *ныне живущих* такой тогда еще не значилось, лишь позже — родилась девочка с «нужным» именем)... И человеку, передавшему мне 21 декабря 1998 года через камеру хранения аэропорта Домодедово нечто такое, отчего я просто потерял дар речи на час... И остальным спасибо тоже. Но не пришла пора говорить о них, речь дальше пойдет не о личных знакомствах.

Древняя история машины времени: гости из послезавтра наследили еще позавчера

**Бедный, бедный Одиссей. Ты
думаешь, что прошло пять дней?
А ведь прошло пять лет!..**

Гомер, «Одиссея»

Иновременяне — давайте так назовем пришельцев из другого физического Времени, вероятно из Будущего. Теоретически прилет их на нашу Землю в наше время вполне возможен, поэтому вполне логичным было бы поискать следы их деятельности у нас же. И действительно исторические архивы всех стран пестрят сообщениями о таинственных пришельцах, «катающих на своих повозках» доверчивых землян не только в «небесах», но и во Времени (рис. 4, 5).

В древние и средние века европейские языческие и христианские народы считали, что «на небе» время протекает медленнее, чем на Земле. «У бога минута — человечества век». Например, в 89-м псалме 5-м стихе говорится: «Перед очами твоими (Бога) тысяча лет, как день...» В апокрифе о Енохе говорится, что он был взят живым на небо: «Енох жил прежде потопа и ныне жив есть».

Об этом рассказывается в известном апокрифе «Видение Исайи» (II—III вв. н. э.). Другой христианский канонизированный пророк, Исайя, усомнившийся в истинности своей веры и величии Вседержителя, по воле Божьей был взят на небо (кстати, сама процедура подъема «на небо» подозрительно напоминает описания полетов в НЛО современных контактеров). Там, увидев все Божье величие, Исайя раскался в своих сомнениях, и ангел, унесший пророка с Земли, возвращает его обратно. Исайя удивленно вопрошает: «Почему так скоро? Ведь я тут только 2 часа был!» Ангел в ответ молвит: «Не 2 часа, но 32 года». Исайя поразился услышан-



Рис. 4. Старейший палеоуфолог А.П. Казанцев (справа) показывает автору книги статуэтки догу...

ному, ведь он не заметил, что постарел на целых 32 года, он вдруг испугался, что возвращение на Землю будет означать для него либо смерть, либо старость. И взмолился: «Почто мне возвращаться в плоть мою дряхлую? — И оскорбело чело Исайи». Но ангел небесный его утешил: «Не скорби, ты не будешь старым»...

Возможно, это и совпадение, но в японском сборнике «Нипон лукам бена» (к сожалению, я знаком лишь со слабым переводом на русский язык) снова всплывают все те же цифры: человек летал на каком-то корабле 2 часа, но вернулся через 32 года...

В XXVI веке до н. э. в районе реки Хуанхэ (Северный Китай), как сообщают древнекитайские летописи, с неба в



Рис. 5. Кого изображали статуэтки догу — до сих пор неизвестно

«белом бронированном яйце» спустился могущественный Хуан-ди вместе со своими помощниками. «Сияние великой молнии опоясало звезду Цзи в созвездии Ковша... Звезда, словно радуга, полетела вниз... Огромная звезда, словно ковш, опустилась вниз...» У пришельцев были странные полупрозрачные зеркала, самодвижущиеся повозки, 80 одинаковых «железных братьев Чи Ю» (роботов?) и масса других

непонятных вещей... Став императором, Хуан-ди научил людей копать колодцы, лечиться иглоукалыванием, делать географические карты, чертежи («рисованные образы разных предметов»), лодки и музыкальные инструменты. Его помощник Жун Чен составил календарь, другие помощники занялись «определением предзнаменований» по Солнцу, яркости звезд и метеоров. Но больше всего землян удивляли не абсолютно новые для них знания, а удивительные 3—4-метровые треножники, на которых совершали полеты «неизвестно куда» их учителя. Эти аппараты могли «покоиться и идти», «становиться легкими и тяжелыми», «летать в облаках, подобно дракону», кроме того, они «не имели преград в прошлом и будущем»!¹ Вообще, помощники императора перемещались в Будущее и Прошлое, обращались со Временем как-то уж очень просто и обыденно, к примеру, как это описали китайцы, один из пришельцев «временно умер и возродился через 200 лет»!

В других мифах упоминается, что между Хуан-ди и единокровным его братом Янь-ди произошла «жестокая битва, из которой победителем вышел Хуан-ди». Не исключается, что под битвой с «Повелителем времени Янь-ди» подразумевается лишь борьба с трудностями при перемещении во Времени из Будущего.

Согласно другим мифологическим сюжетам, Янь-ди правил южными землями, и в его правление над Китаем появилась «красная птица с 9 колосками злаков в клюве», которая роняла их на землю, а Янь-ди незамедлительно подбирал зернышки и сажал в почву. Те, кто попробовал проросшие злаки, приобретали полное бессмертие (власть над Временем?)...

Через сто лет правления, после многочисленных полетов над Землей и во Времени и в Пространстве, в 2592 году до н. э. (по другим трактовкам — в 2598 или в 2450 годах) «сын неба» Хуан-ди передал свой трон преемнику и отпра-

¹ См.: «Аномалия», 1991, № 7.



Рис. 6. «Белое бронированное яйцо», на котором прилетел Хуанди (слева), и современный проект машины времени

вился домой на семидесятиместном «драконе» за восемь «пределов» (что такое «предел» — никто не знает) (рис. 6).

В VI веке китайцы откопали из земли останки главного руководителя «братьев Чи Ю с 4 глазами и 6 руками» и описали их так: «Тот череп, словно бы из меди и железа, который ныне обнаружили жители области Цзычжоу, копая землю, — это и есть кости Чи Ю»...¹

В начале I-го тысячелетия китайские летописцы сообщали: «...Люй Гун, по прозвищу Вень-Цзин, вместе со слугой и служанкой искали целительные средства между хребтов. Внезапно он заметил в ущелье трех человек. Обращаясь к Люю, те сказали: «Мы — бессмертные небожители из палат Великой чистоты и Великой гармонии... Если последуете с нами — секрет бессмертия вам откроется». Вслед за этим Люй вместе с небожителями исчез на два дня. Они обучили его тайному заклятию. После же, отпуская Люя,

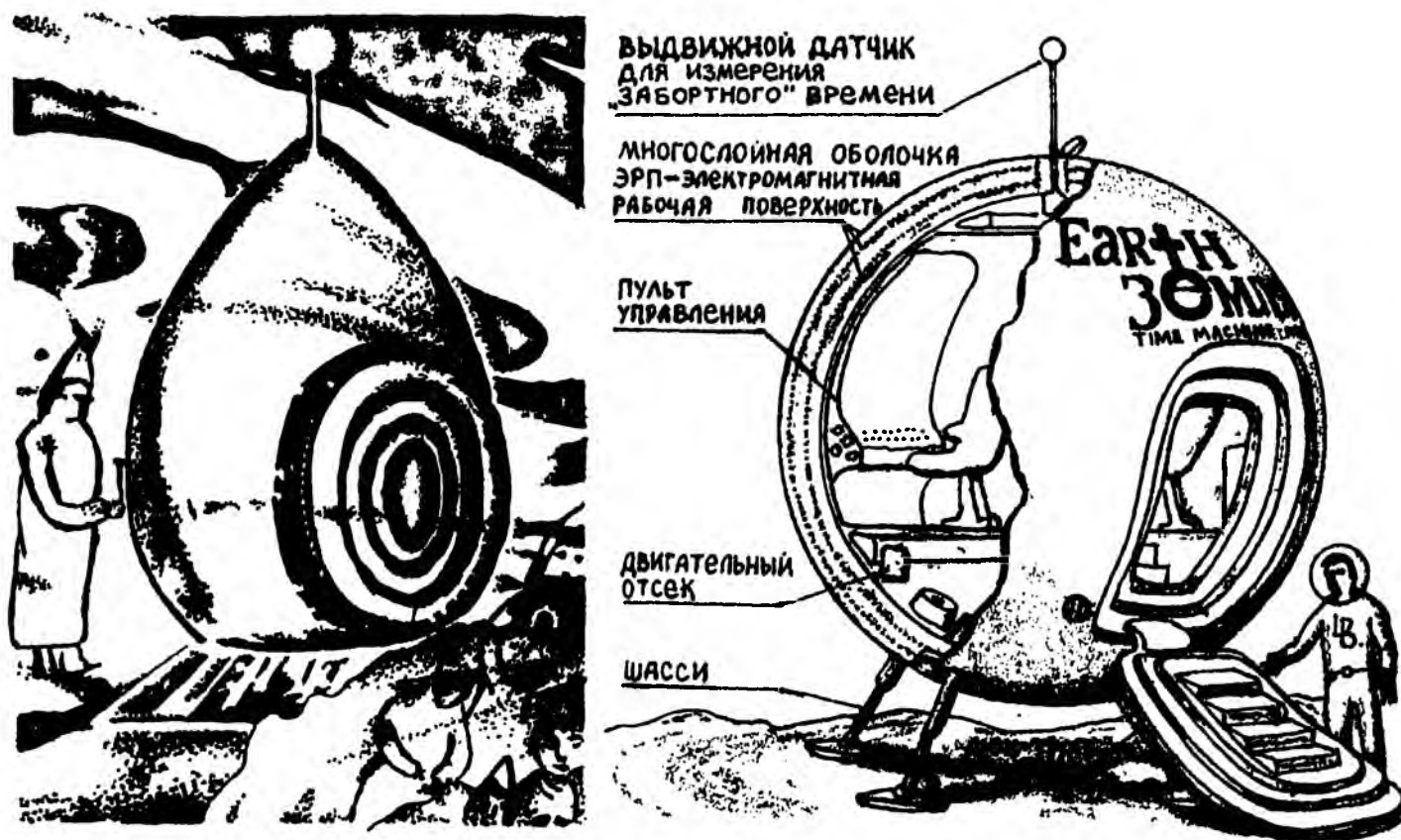
¹ М и з у н Ю. Внеземные цивилизации. Троицк, Экология и здоровье, 1993, с. 15—28.

сказали: «Вы, почтенный, провели с нами два дня, однако в мире людей прошло уже два года». Люй Гун возвратился, но увидел пустое жилище. Из сыновей и внуков не осталось никого¹.

В саге «Плавание Брана, сына Фебала», главный герой, пробыв в гостях в «большом доме» один день и вернувшись на корабле домой, заметил, что за это время сменилось несколько поколений людей, и его помнили только благодаря старинным устным легендам.

В 840 году в Лионе толпа растерзала сошедших с «небесного корабля» четырех человек. Несчастные уверяли, что они местные жители и они только на «недолго» слетали по небу в страну «Магонию», однако во всем городе не нашлось никого, кто вспомнил бы их лица и имена. Именно тогда архиепископ Аргобар предал пришельцев анафеме, а невежественная чернь взялась за камни.

В 1752-м странный случай произошел и в России. Может, он и не стоит нашего пристального внимания, но все-таки попробуем разобраться с этим отечественным материалом. Началось с того, что от историка В. Тюрина-Авинского стало известно, что в архивах Казанского университета хранится донесение о холопе Яшке, который после встречи в лесу с человеком в странных белых одеждах и полета в небо на большом блестящем эллипсоидном аппарате вернулся домой с подаренными «чудодейственными монетами» через несколько лет, хотя на Земле до его возвращения прошло совсем немного времени.

Около века назад на необычность текста обратил внимание сотрудник общества археологии, истории и этнографии при императорском Казанском университете И. Яковлев, однако он расценивал этот случай как легенду елабужских вотяков, рассказывающую о том, «как научиться ворожить и колдовать». С помощью нынешних сотрудников

¹ См. «Пурпурная яшма», китайская повествовательная проза I—IV веков, 1980.

университета мне удалось разыскать первоначальный текст, в котором есть следующее сообщение: «Будучи-де в малолетстве, ходил он, Яшка, в лес по ягоды, где явился ему неведомо какой человек Тимофей в одеянии бумажном и, взяв его, Яшку, посадил в великий медный котел, в который и сам он, Тимофей, с ним сел, и в том котле их вместе на небо неведомо кто подняли... Яшка у вышеописанного Тимофея в построенной деревянной избе жил полтора года, и за тое его жития время он, Тимофей, его, Яшку, в том же котле и на том же месте, где взял, с неба спустил и велел, чтобы он, Яшка, по-отяцки молиться приказал новокрещенцам...»¹

Безусловно, данное описание — не первоначальный вариант, совет «молиться по-отяцки» вероятнее всего вклинили в повествование при каком-либо очередном пересказе, можно даже предположить — это сделали уже при записи рассказа в Вятской духовной консистории 20 февраля 1752 года (В тот же день, когда Яшка поведал свою историю, ему, вероятно, и предложили слегка видоизменить рассказ, убрав «лишнее» и добавив новокрещеную пропаганду, в противном случае его бы наверняка обвинили в сношении с самим «дьяволом». Понятно, что Яшка сделал благоразумный выбор — и его произвели в новокрещенные вотяки в тот же день.) Так что, хотя устная легенда гласит, что Яшка попал на Землю в то же время, что и улетал, однако из записи это четко не видно: «...и за тое его жития время... в том же котле и на том же месте...» Впрочем, перевод этого искаженного письменного документа можно трактовать по-разному...

Согласно сообщениям западной прессы 1980—1990-х годов, некий небесный корабль высадил на американском континенте вождя индейского племени, который, как выяс-

¹ Синодальный архив за 1752 год, № 635/135; Известия общества в 1909 году, том XXV, вып. 5, раздел «Этнографические материалы».

ЧАСТЬ 1. МАШИНА ВРЕМЕНИ



Рис. 7. Изображение на камне, X век н. э. (зарисовано в экспедиции «Космопоиска», март 1999)

нилось позже, разговаривал на древнем языке. Язык имел хождение в XVI веке...

Наверное, вы уже обратили внимание, что если в подобных сагах и летописях заменить устаревшие слова на современные, то можно получить описание событий, неотличимых от рассказов контактеров наших дней (рис. 7). Из сотен зарегистрированных случаев «контактов третьего рода» с приглашением землян «полетать» в НЛО имеется небольшой процент случаев, в которых контактеры перемещались во Времени.

История машины времени: «они» никуда и не улетали

Если хотите, я расскажу вам, но прошу не прерывать меня. Я чувствую непреодолимую потребность рассказать вам все. Знаю, что едва ли не весь мой рассказ покажется вам вымыслом. Пусть так! Но все-таки — правда от первого до последнего слова.

*Герберт Уэллс,
«Машина времени»*

В 1930-х годах XX века мир узнал о феноменальных способностях Эдгара Кейси, который предсказывал будущее (ряд пророчеств позже сбылся) и занимался нетрадиционными методами лечения, примерно так же, как этим сейчас занимаются современные экстрасенсы. Все свои знания Кейси будто бы получил от пришельцев, которые «катали» его на «тарелке» в начале XXI века. Весь полет он просидел у иллюминатора, слушая рассказы своих добрых экскурсоводов и как замороженный наблюдая лежащие в руинах Сан-Франциско, Лос-Анджелес, Японию, Северную Европу. По словам пришельцев, вследствие подвижки тектонических плит в Атлантическом и Тихом океанах гигантский катаклизм охватил в начале третьего тысячелетия почти всю планету, кроме... России¹.

Пожалуй, это редчайший, если не единственный случай, когда пришельцы в открытую демонстрировали свою возможность летать во Времени. Обычно они делают все, чтобы скрыть истинную правду (оно и понятно, скажешь правду — изменишь Историю), и называются как угодно, только не пришельцами из Будущего. (И именно поэтому у

¹ См.: Ангул Холл. И вот приходят шумы мыслей. Лондон, 1975.

меня возникают законные сомнения — либо это не иновре- мяне, либо они использовали контактера для коррекции хо- да Истории.)

В большинстве же случаев о сверхвозможностях опери- ровать Временем, имеющихся у пришельцев, нам приходит- ся судить по прямым и косвенным уликам. К счастью, их до- статочно много.

СОВРЕМЕННЫЕ СВИДЕТЕЛЬСТВА О СВЯЗИ НЛО И ВРЕМЕНИ

В ночь с 25 на 26 апреля 1977 года капрал Армандо Вальдес вблизи чилийской деревушки Путр на гла- зах своих подчиненных подошел к приземлившемуся НЛО и... исчез. Через 15 минут он вновь появился и упал без со- знания. По словам капрала выходило, что он гостил у при- шельцев несколько дней, однако ему вначале показалось все сплошным сном. Но на лице Вальдеса была недельная бо- родка, его наручные часы отставали на 15 минут, календарь часов показывал 30 апреля вместо 26. Он отсутствовал в на- шем Времени 95 часов 45 минут!¹

В 1980 году в предместье Парижа Сержи-Понтауз 19- летний Франк Фонтен исчез после того, как его «пикап» на- крыл ярко светящийся туманный шар. Появившись вновь на том же месте ровно через неделю, Франк долго считал, что отсутствовал каких-то пять минут².

В подобные обстоятельства попадали: жительница Восточ- ной Ютландии в 1976 году; украинец Г. В. Керносенко в 1989 году; Тукин Айтматов в 1990 году и другие контактеры...

27 сентября 1989 года в старом парке на окраине Воро- нежа на глазах толпы 16-летний подросток исчезал на не- сколько минут после того, как пришелец трехметрового рос- та из эллипсоидального НЛО направил на него полуметро- вую трубку.

¹ См.: Колчин Г. НЛО — факты и документы. Л., 1991.

² См.: «Волгоградская правда», 2.04.1983; сообщения Франс Пресс, Рейтер, «Трибюн де Лозанн» (Швейцария) за 1983 год.

Серьезную загадку для археологов представляют и странные находки в пластах почвы, не соответствующих времени происхождения данных предметов: пролежавшая миллионы лет на дне океана «калифорнийская» автомобильная свеча зажигания; гигантские наскальные рисунки древней Америки; карты неоткрытых еще континентов, принадлежащие древним грекам, Александру Македонскому, турецкому адмиралу Пири Рейсу; передаваемые старыми мореходами по наследству уже тысячи лет точнейшие карты Земли; найденный на Пасхе рыцарь на коне и в амуниции, с вещами и монетами, принадлежащими к периоду за несколько веков до открытия острова; хрустальный череп; совершенные звездные карты и другие изделия, которые технологически сложно сделать даже сегодня, — как это все попало в прошлые века? Надо обладать большой фантазией, чтобы при объяснении подобных фактов не вспомнить о НЛО и перемещениях во Времени!

Если допустить, что какая-то часть пролетающих над нами неопознанных объектов представляет из себя межзвездные корабли пришельцев, то необходимо при этом подвести хоть какую-то предварительную теоретическую базу под очевидный в таком случае факт нарушения запрета на сверхбыстрые (сверхсветовые) скорости. Прекрасный способ «обмануть» теорию относительности — объединить в одно целое звездолеты и машину времени, в этом случае предел допустимой скорости не останется на отметке 300 000 км/с, а будет изменяться от нуля до бесконечности в зависимости от режима работы бортовой машины времени. Общая теория относительности превращается при этом в частный случай, верный только для космолетов с выключенной машиной времени. Теперь глубину проникновения кораблей во Вселенную будут ограничивать не время полета, а запас энергии и мощность машины времени.

Пользуются ли пришельцы именно такими кораблями? То есть могут ли их корабли перемещаться во Времени или по меньшей мере хотя бы искривлять поле Пространства-Времени вокруг себя? Напрямую, разумеется, на эти вопросы ответить трудно. Зато есть косвенные факты, говорящие в пользу этой версии.



Рис. 8. Различные варианты интерференционной картины излучений вокруг НЛО

Многочисленные эксперименты, проводимые с целью изучения особенностей НЛО (прямые замеры параметров летающих тарелок проводились в США самолетами радиолокационной разведки, косвенные замеры — оснащенными разнообразнейшей аппаратурой любителями и специалистами во всем мире), позволяют с большой долей достоверности судить о принципах полета далеко не гипотетических кораблей пришельцев. Большинство из них создают вокруг себя поле измененного Времени с помощью особого режима излучения электромагнитных волн либо всей поверхностью аппарата, либо несколькими светящимися образованиями («шарами») на нижней и боковой поверхностях НЛО (рис. 8). Подтверждений этому — великое множество: от приборных измерений на местах посадок НЛО (на них изменяется нормальный ход Времени) и записей работы сложной аппаратуры в местах полетов этих объектов до рассказов очевидцев (рис. 9).

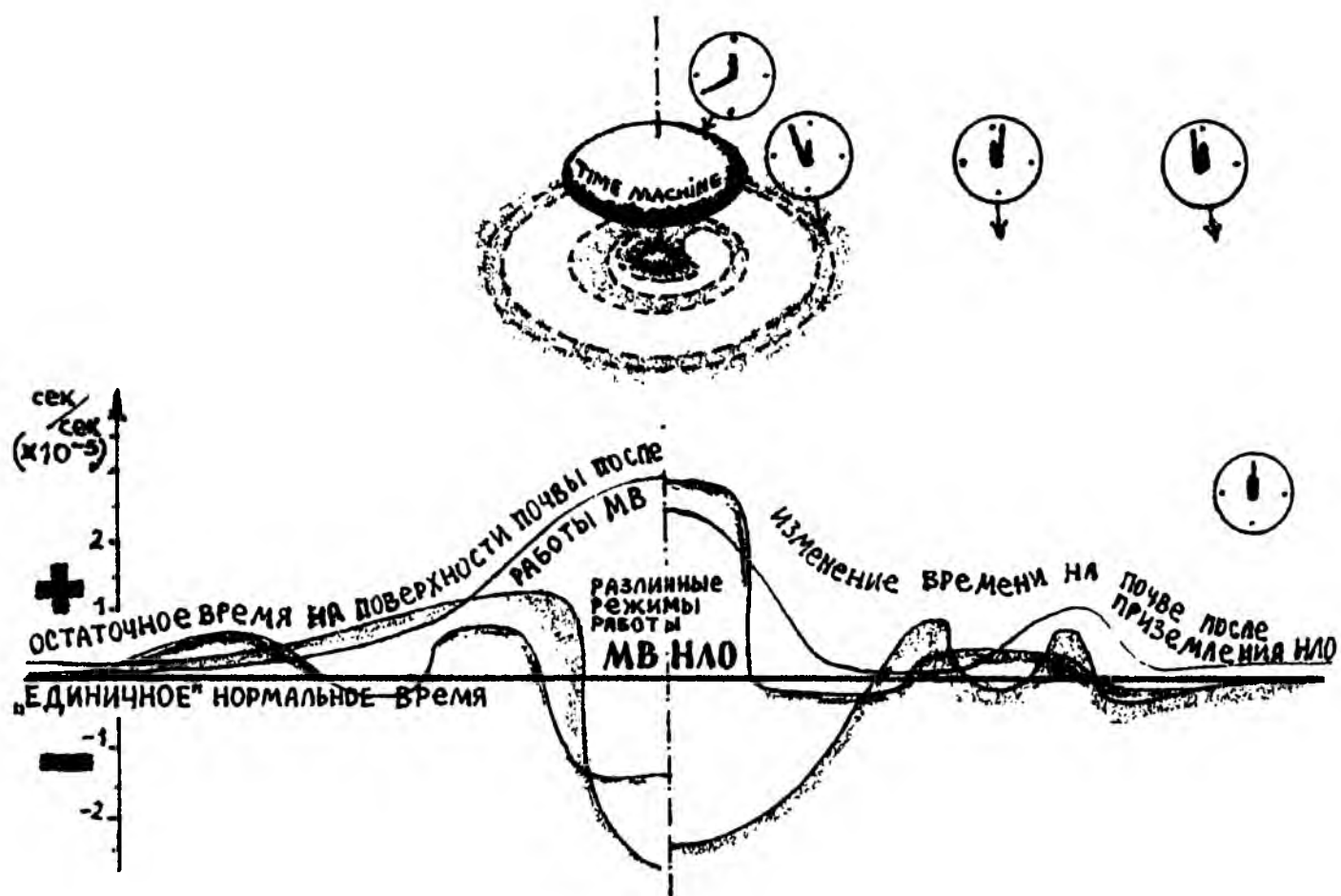

Рис. 9. На старых местах посадок НЛО многие годы спустя сохраняется измененная скорость течения физического Времени, что можно замерить точными хронометрами (экспедиции «Космопоиска», Медведицкая гряда, 1980—1990 годы)

ЧАСТЬ 1. МАШИНА ВРЕМЕНИ

СОВРЕМЕННЫЕ СВИДЕТЕЛЬСТВА О ЗАМЕДЛЕНИИ ВРЕМЕНИ ОКОЛО НЛО

16 октября 1954 года в Сьер-де-Ривьер (департамент Верхняя Гаронна, Франция) фермер, возвращавшийся с поля во время дождя, заметил летящий на высоте 50 метров сероватый двухметровый диск. Когда НЛО пролетал над очевидцем, вдруг «время как бы остановилось, капли дождя повисли в воздухе, дождь тем самым прекратился, дрожащая кобыла, словно позабыв про притяжение Земли, плавно поднялась в воздух». Продолжался такой «стоп-кадр» ровно столько, сколько времени человек и животное находились внутри сферы влияния объекта (т. е. несколько секунд), затем, как только они вновь оказались вне этой сферы, НЛО «резко полетел быстрее, кобыла опустилась на землю, капли дождя тоже полетели вниз». Произошло это, по мнению очевидца, через... 10 минут и никак не ранее!

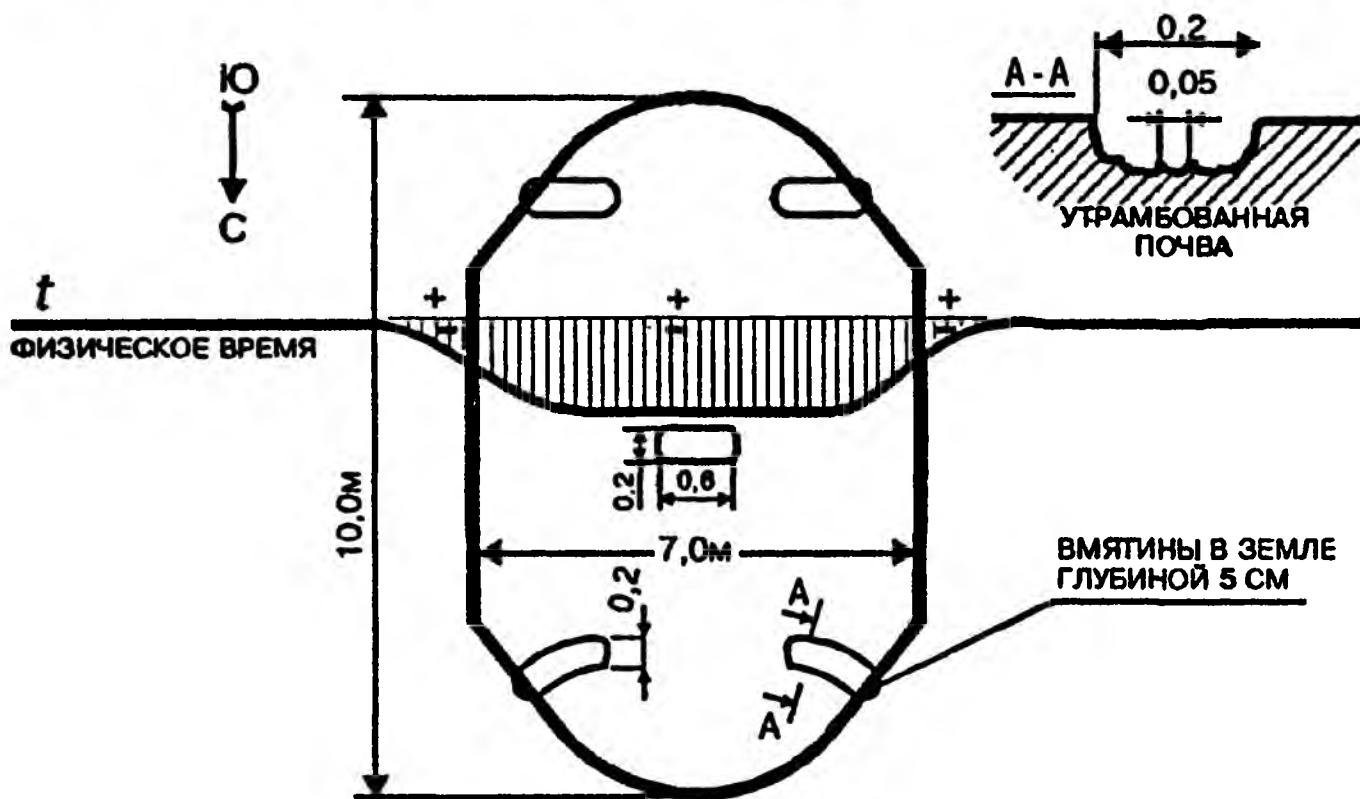
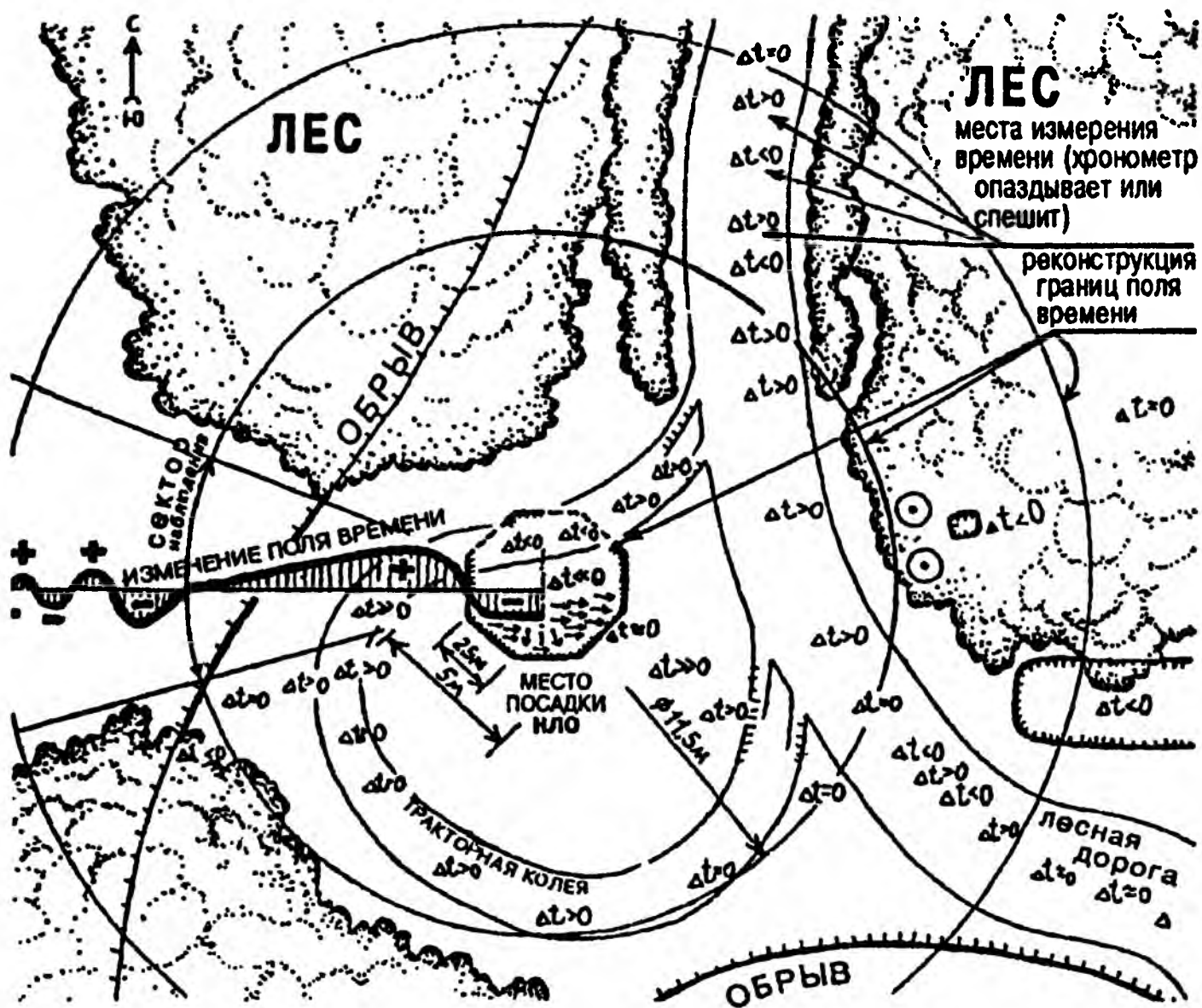
В 15 часов 18 ноября 1957 года 27-летняя Синтия Эплтон на втором этаже своего дома возле очага внезапно увидела сначала расплывчатое, затем четкое появление в воздухе «человека» в облегаяющей одежде. Материализация пришельца сопровождалась легким свистом. Между ними произошел короткий мысленный разговор. Оказалось, что неизвестный пришел «из другого мира в поисках тайтиэма» (возможно, речь шла о титане — «тайтэйниеме»). После исчезновения «человека» никто не догадался проверить домашние часы, однако находившиеся вблизи пришельца вещи как-то внезапно постарели, несколько лежащих на полу газет сильно пожелтели.

9 июля 1965 года белый цилиндрический НЛО в течение 45 минут маневрировал над аэропортом Санта-Мария (Калифорния, США) на виду у большого количества очевидцев из наземного персонала. После отлета объекта обнаружилось, что большие башенные часы за это время отстали на 10 минут.

В июле 1990 года двоих 15-летних мальчиков Гену Костикова и Андрея Виноградова рядом с колхозом «Заветы

Ильича» (с. Большое Сотниково, Урицкий район) подобрал и перенес ближе к дому большой пилотируемый НЛО. Когда невольных путешественников высадили на землю, их друзья Дернов и Цуканов, приехавшие домой на большой скорости на мотоциклах, были чрезвычайно удивлены, что их исчезнувшие приятели вернулись раньше их. Из сказанного, правда, не следует, что домой мальчики попали благодаря каким-то перемещениям НЛО во Времени, а не просто полету с большой скоростью. Хотя, по их представлению, летели они долго¹.

В конце июля 1994 года в г. Йошкар-Оле художник Андрей Сиберт, находясь вечером в своей комнате, почувствовал легкую головную боль, которая за 5 минут переросла в сильную. Затем его словно бы чем-то придавило к полу, после этого пропало дыхание. Затем сверкнула яркая вспышка и появилось ярко-желтое «облако», внутри которого начались вспышки, подобные молниям. После исчезновения свечения Андрей стал свидетелем появления молодой женщины с короткими волосами в коротком жакете и облегающих брюках темно-синего цвета. Через 2 минуты пришелица плавно двинулась вперед и «вплыла» в стену. В этот момент контактер вновь почувствовал резкую боль в правой части головы и забился в судорогах, перед глазами пошли красные знаки, в голове зазвучали голоса. Через 20 минут после того, как женщина удалилась, Сиберт упал без сознания, а когда очнулся, обнаружил, что все часы в доме опаздывают на 6 часов!²

19 июля 1996 года в деревне Васильево под Коломной в Подмосковье девушки Маша Подлесная и Вера Маркова ждали приезда родителей, когда в 23.50 вечера вдруг завыл домашний кот, а окна дома внезапно осветило, как они подумали, фарами машины. Выскочили на улицу и увидели... дискообразный НЛО — странный аппарат, как бы сложен-

¹ См.: «Аномалия», 1991, № 5, с. 10—12.

² См.: «4-е измерение и НЛО», 1997, № 5; «Только факты», 1997, № 0 (пилотный), с. 3.

ный из двух тарелок, с красными огнями по периферии. Девушки побежали к нему навстречу, одновременно крича, чтобы соседи обратили внимание на небо. Бросилось в глаза, что многочисленные гулявшие по улице люди никак не реагировали на эти призывы; никто из других соседей не обратил внимания на крики девушек, никто не видел свечения, хотя многие отметили внезапно возникшие помехи в телевизоре. Девушки подбежали к НЛО вплотную, тот повисел на высоте около одного метра, развернулся и полетел вбок вправо. Все произошло в полной тишине. Вышла полная луна, и девушки отправились обратно, и только теперь их заметили соседи, неистово залаяли соседские собаки. Вернувшись, Маша обнаружила, что электронные часы стали отставать на 7 минут в сутки, чего ранее за ними не наблюдалось. Трое суток после описанного события у девушек в голове «как бы звенел колокольчик», они совсем не спали и не хотели спать. Спустя несколько дней и только с помощью сильнодействующих снотворных они научились засыпать всего на 1 час в сутки. Ощущение, что «как бы потерялся счет времени», у них сохранялось еще очень долго. (Студентка Государственной академии нефти и газа М. Подлесная рассказала мне эту историю в сентябре 1998 года, когда видимые последствия контакта уже прошли, хотя ее часы все еще продолжали опаздывать.)

27 марта 1997 года примерно в 1.25 ночи жительница Калуги Наталья Евгеньевна Гусарова проснулась ночью в своей квартире и увидела за окном несколько белых шаровидных НЛО. Наблюдение длилось недолго, женщина почувствовала, что ее словно бы кто-то заставляет заснуть. Утром она обнаружила, что точные кварцевые часы отстали на 12 минут¹.

Через несколько дней у очевидицы вновь отстали те же часы на время около 10 минут, а в квартире, по словам Гусаровой, наблюдались полтергейстные явления.

¹ См.: «Только факты», 1997, № 0, с. 4—5.

В первых числах августа 1997 года (после пролета НЛО 1 августа) отставание электронных и механических часов на 15—60 минут в экспедиции на Медведицкой гряде в Поволжье, организованной нашей группой «МАИ-Космопоиск», стало почти эпидемией и прекратилось лишь спустя несколько дней... Кстати, именно в этой аномальной зоне спустя год, 8 августа 1998-го, был зафиксирован уход часов вперед более чем на 5 часов — правда, уже при других обстоятельствах, во время лунного затмения и без видимого появления НЛО... После многолетних поисков в этом районе стало известно о 20 местах, где в разное время совершали посадки НЛО. Примерно на 5—7 местах до сих пор сохраняется остаточное наведенное воздействие на любые часы, помещенные внутрь следа.

5 августа 1999 года, во время 27-й Медведицкой экспедиции, часы после появления НЛО в аномальной зоне на севере Волгоградской области отстали на 1 час. На следующий день, уже после корректировки хода часов, новое отставание составило 15 минут. После возвращения из экспедиции скорость хода часов нормализовалась (рис. 10).

24 декабря 1999 года около 17.10 московский уфолог-любитель Лев Васильевич Бережок заметил на юге Москвы странный прожектор в небе. Светил ли с неба НЛО или что-то другое, это так и осталось невыясненным. Но когда Л. Бережок вернулся домой, он заметил, что его электронные часы отстали на 33 минуты, и тотчас же позвонил мне. Мы дали объявление в Интернет, чтобы выяснить, кто еще видел странный объект в небе Москвы. Часы больше не отставали, но и других очевидцев так и не нашлось. Так что будем считать это происшествие случайностью.

При приближении людей к приземлившимся НЛО возможны, как можно предположить, три варианта воздействия на человека поля Времени этого объекта:

все останется без видимых изменений (отключены двигатели НЛО?);



Рис. 10. Найденный на Медведицкой гряде след от посадки «трехзвездника». 1992 год

очевидцу покажется, что у всех удаленных от него людей заторможены движения, у него же самого ощущается необычная легкость (Время около НЛО ускорено);

очевидцу движения других покажутся чересчур быстрыми, ощутится тяжесть в теле (Время заторможено).

И действительно, первый и последний случаи встречаются наиболее часто, очевидцы с удивлением описывают различные степени «заторможенности» — от вялости до полного паралича. Мыслительные процессы при этом либо совсем не замедляются, либо по сравнению со скоростью мышечных сокращений замедляются в меньшей степени¹.

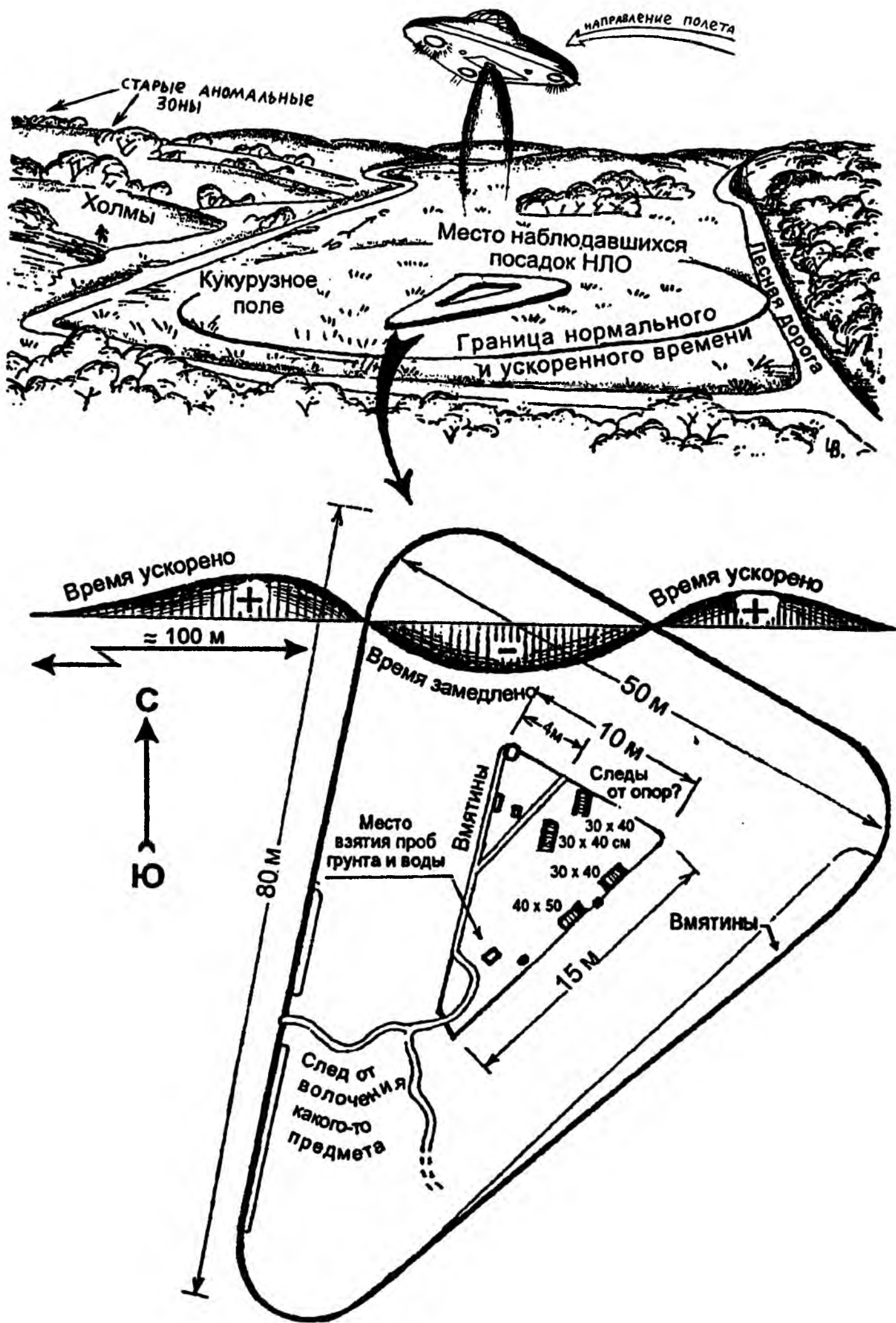
ОСТАНОВКА ЧАСОВ ПОСЛЕ ПОЯВЛЕНИЯ НЛО

Как-то, еще в самом начале своего сбора материала по хроноэффектам НЛО, я встретил в популярной газете короткую заметку в один абзац, которая подавала новость как наполовину шуточную. Вот вся тогдашняя сенсационно-юмористическая новость: «Рассказывают, что в 1958 году в Казахстане остановились часы у всех сидящих рядом с костром студентов, когда над ними на высоте трех метров пролетел большой диск...»

Когда речь идет о единичном случае, то можно и посмеяться. Впрочем, не очень доверяя газете, я стал искать первоисточник. Не буду описывать всех перипетий сложного поиска, скажу только, что никто из моих знакомых уфологов не помнил такого случая, не оказалось такой записи и в многочисленных уфологических архивах (рис. 11). Неужели выдумка?.. И лишь в 2000 году, когда я стал на компьютере сводить воедино базы данных самых различных исследовательских групп, вдруг всплыл похожий случай. Он именовался как «№ 1071/3—10», записан со слов очевидцев А. Е. Семеновым 08.06.1979. И хотя дата

¹ См.: «Техника — молодежи», 1990, № 8.

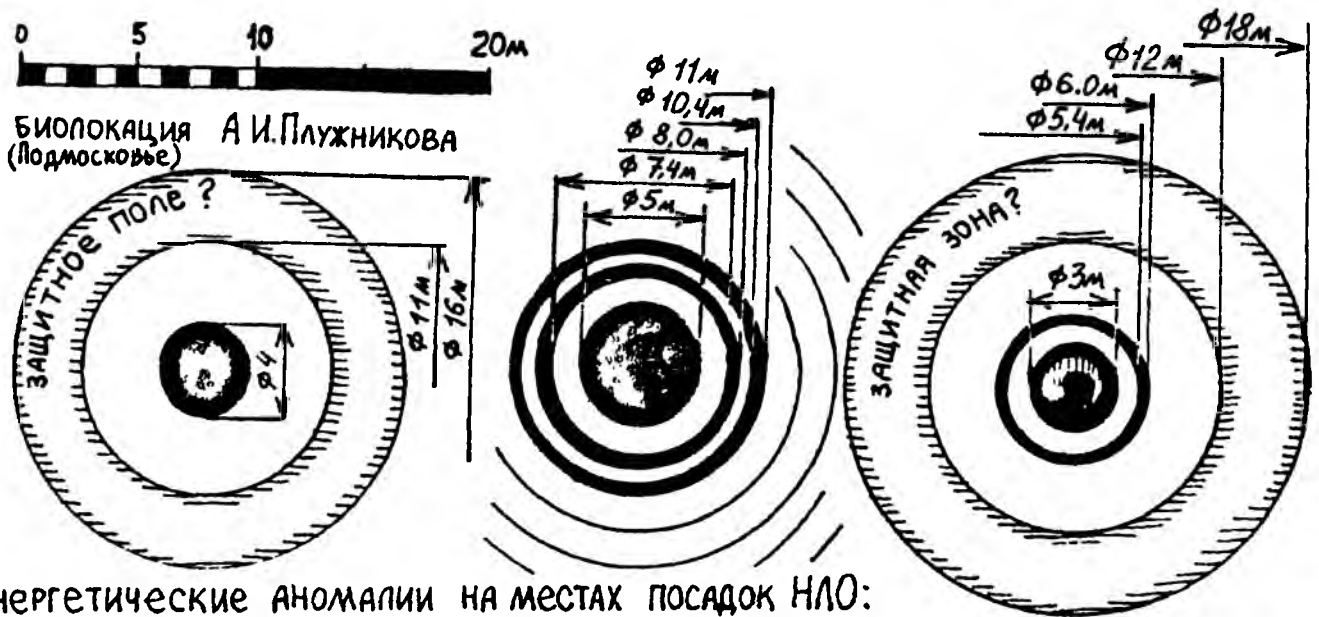
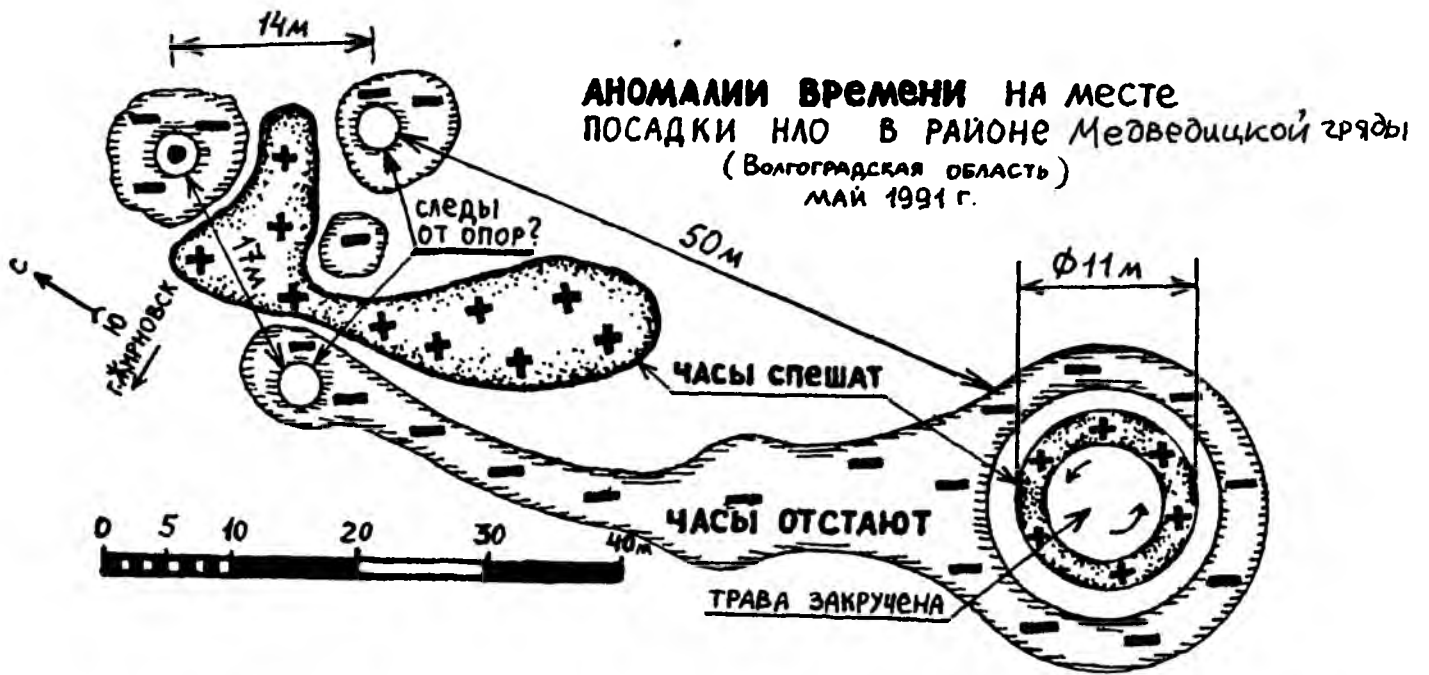

Энергетические аномалии на местах посадок НЛО:

1. село Мокрое (юго-западнее Можайска)
2. станция Шаропова Охота (северо-западнее Серпухова)
3. станция Подрезково (восточнее Сходни)



Рис. 11. Аномалии времени и энергетические аномалии на местах посадок НЛО

стояла другая (не 1958, а 1956, вот почему я не нашел этот случай с первого захода), в том, что речь шла о том же случае, не приходилось сомневаться. Я привожу рассказ почти полностью.

14 сентября 1956 года Валентина Сергеевна Андреева с группой студентов находилась в Казахстане, на целине. Около 22.00 студенты готовили еду на большом костре. Температура воздуха была минус 2 градуса Цельсия. Рядом с костром — палатки, где они жили. Морозно, безоблачно, тихо. Андреева повернула голову и увидела приближающийся дисковый НЛО оранжево-красного цвета (цвет раскаленного металла). Он шел с креном прямо на людей, находящихся у костра. Кто-то крикнул «Ложись!». Все бросились на землю. Диск больших размеров (он перекрыл собой всю площадку, на которой находились студенты), спикировал над костром на высоте метра в три. Изменив крен в другую сторону, пролетел. За диском на короткое время остался «инверсионный» фиолетовый след, который быстро исчез. Диск прошел над людьми быстро, за несколько секунд. Издавая низкий, как вой сирены, вой, но не оглушительный. Костер, пылавший до этого очень сильно, моментально потух, палатки сорвало с места. Замерзшая вода в бидонах, стоявших на улице, стала теплой. У всех (!) остановились часы. Ребятам было страшно. В начале пикирования все подумали, что начинается война.

Эта группа студентов послала письмо в «Комсомолку», на что, после долгого молчания, был получен ответ, что они... были пьяны.

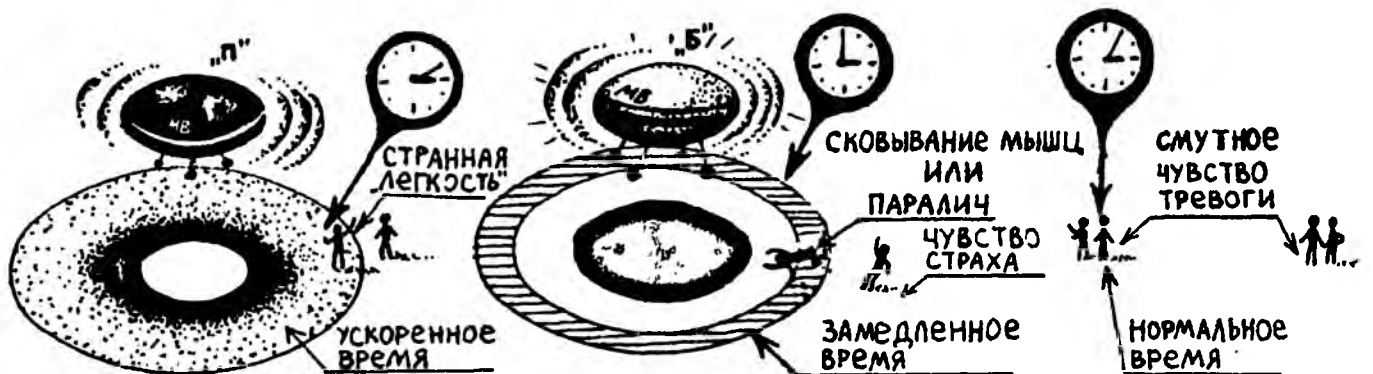
В 1956 году в лесистых окрестностях столицы Норвегии Осло на автомобиль Тригви Янсена, в котором он ехал со своим знакомым, спланировал сияющий диск, и водитель был вынужден остановиться. Очевидцы почувствовали волну обжигающего воздуха... Чуть позже выяснилось, что после встречи с НЛО ненадолго (до утра) изменился цвет автомобиля (был коричневым, затем зеленым и блестящим, а

утром — вновь коричневым). Кроме того, у Янсена в момент встречи с НЛО остановились часы¹.

В 1978 году в Атлантике по той же причине остановились все часы у пассажиров теплохода «Шота Руставели»; в 1982-м — у случайных очевидцев появления «красного шара» неподалеку от белорусской столицы — Минска; в октябре 1983-го — у геолога Эмиля Федоровича Бачурина в 12 километрах от Молебки в Пермской области; а также у многих и многих участников уфологических экспедиций.

Около 1.00 часа ночи 22 февраля 1999 года в подмосковных Химках случайно проснувшаяся из-за какого-то непонятого чувства тревоги Ирина Глотова заметила в окне странные огни, а подойдя ближе, разглядела в небе большой трехзвездный НЛО. Обратила внимание на время — все часы в комнате показывали около 1.00, однако уже утром, надевая часы, она обратила внимание на то, что одни часы так и остановились на этой отметке.

СТРАННОСТИ В ХОДЕ ЧАСОВ ВБЛИЗИ НЛО

В 1970-х годах на Северном Кавказе местный учитель описал мне случай, произошедший с ним в отрочестве. В момент игры в футбол на глазах у изумленных игроков из-за Терского хребта вылетела огромная темная «тарелка». Дисковидный аппарат имел какой-то спиралевидный рисунок на днище (так, по крайней мере, показалось), он медленно вращался. Картина была жуткой, ребята бросились врассыпную. Позже мой рассказчик обратил внимание на небольшое (примерно на полчаса) отставание своих механических часов, не удивился этому, так как заводил их давно и решил, что часы остановились. Но часы исправно тикали, а когда он хотел подкрутить пружину, оказалось, что механизм был заведен до упора.

¹ См.: «Мир непознанного», 1999, № 12, с. 2.

В 1990-х годах 60-летняя З. М. Рунова из г. Краснореченска Луганской области описала незамысловатые истории, которые случились с ней в Таджикистане и на Украине. Она специально делает оговорку, что не является контактером и «не видит часто НЛО, чтобы вы чего не подумали». Оговорку делает не зря, ибо рассказчице действительно трудно поверить: «Я не видела НЛО. Инопланетяне не приглашали меня в гости, к моему сожалению... Собралась я уезжать на Украину. Последнюю ночь проводила в том доме, где прожила двадцать лет. Возле кровати, на табуретке, всегда лежали наручные часы, которые *заводила* всегда *утром*. Сплю... Вижу сон — несколько настенных часов разной формы, все «хором» тикают... Беру веник и подметаю... И думаю во сне: «А чего это я подметаю? Ведь пол-то чистый!» Проснувшись рано, хватаю часы, а они заведены до самого упора. Может, сломались?.. Но часы работают нормально... Окна и двери заперты. Сын спит — не добудишься, дочь — уже на Украине... *Кто же завел мои часы?!* И так было два раза в моей жизни, второй — уже здесь, на Украине»¹.

Объяснить многие чудеса с «такими простыми предметами, как часы», гораздо труднее, чем просто забыть про них. Уверен, что очевидцы в большинстве случаев просто не обращают внимания на внезапно остановившиеся (сломавшиеся?) или вдруг пошедшие (починенные или заведенные кем-то?) часы или просто не связывают это явление с «каким-то там свечением за окном» (даже если таковое и было). Принцип воздействия НЛО и иных анамальных явлений на механизм часов нам пока неизвестен, но уверен, что разгадать его людям вполне по силам (рис. 12).

Несколько таких «чудных» часов уже собраны мною в одну маленькую, но очень дорогую коллекцию (дорогую, потому что она — единственная в мире). В ней есть часы, которые «были остановлены излучением от НЛО» (так

¹ «Терра Инкогнита», 2000, № 6.



Рис. 12. Временная аномалия на Медведицкой гряде (август 1992 года)

утверждают бывшие владельцы часов); часы, которые сильно опаздывают после одной встречи с НЛО или аномальным явлением (таких часов больше всего); часы, спешащие после встречи с аномальным явлением; часы, которые пошли в обратную сторону, и т. д. Еще несколько таких «чудаковатых» часов есть у моих знакомых, например у А. Мхитарян, С. Александрова и других людей, рискнувших не снимать наручных часов в аномальных зонах.

Готов предоставить всю коллекцию или часть ее специалистам для изучения. Уважаемые часовых дел мастера, у вас есть шанс отличиться!

СВИДЕТЕЛЬСТВА ОБ ИСКРИВЛЕНИИ ПРОСТРАНСТВА ОКОЛО НЛО

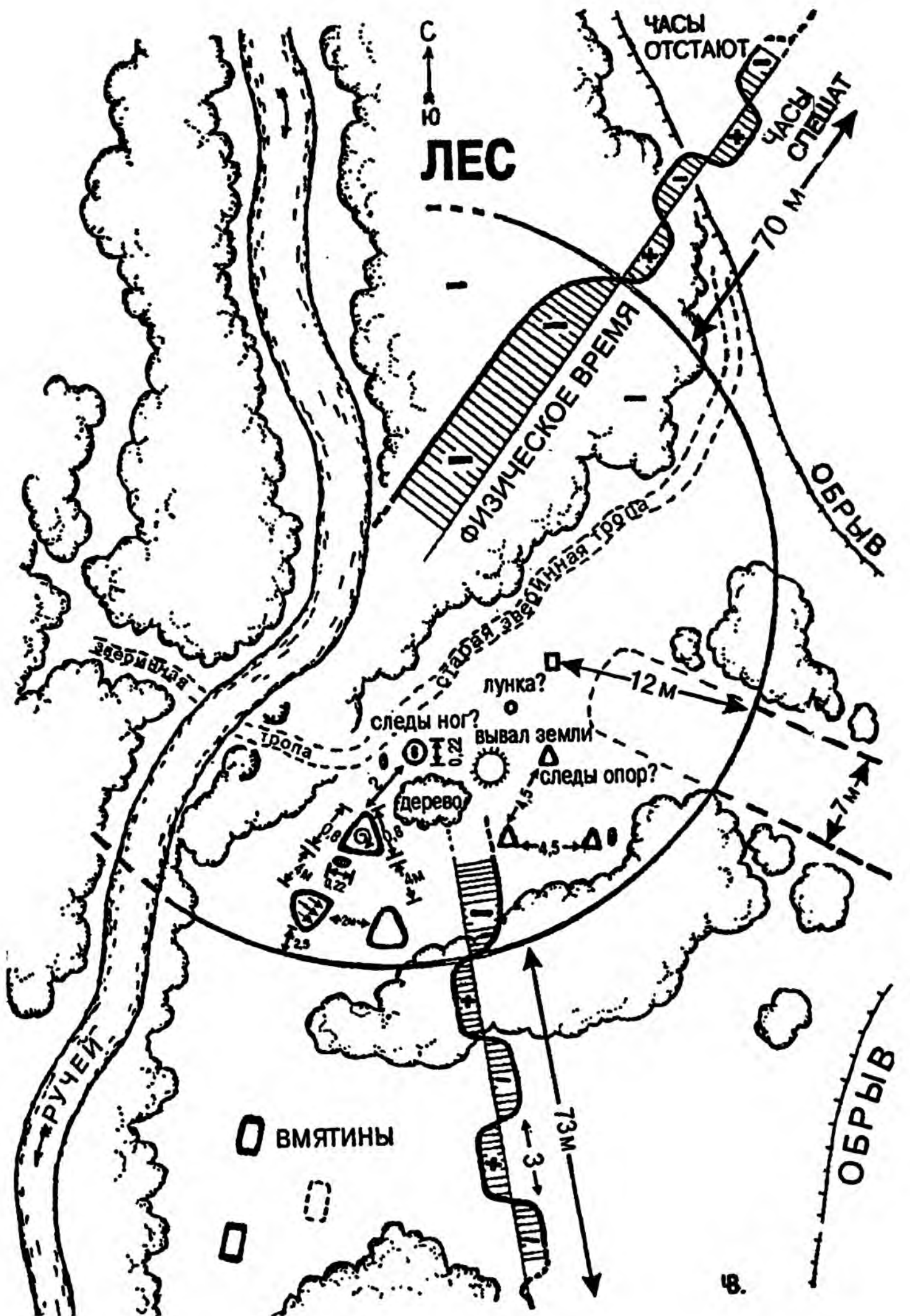
О подобном явлении рассказывают никак не реже, чем о замедлении хода или о полной остановке часов около НЛО. Пространство и Время конечно же должны изменяться (искривляться) вместе, но вот замечают их синхронные изменения далеко не всегда. Люди, попадающие в контактные ситуации, бывают настолько поражены первым же попавшим в их поле зрения чудом, что обо всех остальных чудесах они уже и не задумываются.

К примеру, буквально каждый второй очный контактер, побывавший внутри НЛО, утверждает, что странные корабли снаружи кажутся в десятки раз менее вместительными, чем оказываются внутри. Но практически никто из них не удосужился в такие моменты «непомерного удивления» взглянуть заодно и на свои часы.

Иногда снаружи НЛО окружает воздушная «линза», сильно искажающая общую пейзажную картину. Иными словами, вблизи НЛО искривляются пути световых и любых других лучей. Сам я, например, в 1982 и 1983 годах воочию видел, как явно закруглялись лучи прожекторов рядом с треугольным НЛО. Тогда это казалось мне невероятным, глаза отказывались верить, что «это» — лучи света.

ЧАСТЬ 1. МАШИНА ВРЕМЕНИ

Упоминавшийся уже контактер Сиберт рассказывал, что в моменты замедления Времени в контактной ситуации он будто бы «смотрел из линзы на удаленную от него на большое расстояние ставшую маленькой мебель в его комнате». Такая получалась общая картинка, будто между контактером и комнатой была уменьшающая линза больших размеров! Или оптическая схема в виде кокона из более плотного воздуха с Сибертом посередине. Или кокон из искривленного Пространства-Времени.

Об искривлении Пространства-Времени вокруг и внутри НЛО рассказывала мне и известная в уфологических кругах Наталья Ворожбицкая, которая, побывав внутри сверхсовершенного корабля пришельцев, сама пришла к выводу, что летала в машине времени!..

КОСВЕННЫЕ ФАКТЫ О ВОЗДЕЙСТВИИ НЛО НА ВРЕМЯ

8 июля 1978 года, ночью, в 02.00, возле Бесовца (Петрозаводск) произошло одно из самых типичных наблюдений НЛО: «Заглох мотор, в радиоприемнике вместо музыки раздавался страшный вой, свист. Машину стало кидать по дороге, едва сумел остановить у самого края шоссе... Над машиной... с шелестом прошел круглый диск, было такое впечатление, что на машину мгновенно надели колпак... диск прошел метрах в 100 над машиной, но на высоте в 1 км... Приемник будто взорвался или вот-вот взорвется, такой сильный раздался свист»¹.

Возможно, по причине замедления Времени вблизи НЛО зафиксированы многочисленные случаи нарушения нормальной работы радиостанций и приемников: в 1954 году в Марионе, штат Вирджиния; в 1957-м — в Аррангуа, Бразилия; в ноябре 1957-го — в Баскатонге, Канада; в 1968-м — в Тисмане, Румыния; ночью 11 февраля 1969-го — в Эстонии;

¹ Сообщение № 1127/3—10. Архив «Космопоиска», фонд группы Ф. Зигеля.

в 1977-м — у плавбазы «Волга» в Баренцевом море; в ноябре 1978-го — в столице Кувейта.

Нарушения в работе обычных автомобильных радиотранзисторов зафиксированы: 8 августа 1978 года — на 230-м километре шоссе Москва — Ленинград; 14 сентября 1979 года — в Русском Ишиме.

Нарушения в работе радиолокационных станций произошли: в 1950 году — на двух американских самолетах над Кореей; в 1973-м — в г. Колумбия, штат Миссури; в 1977-м — на траулере «Василий Киселев» в Атлантике; в 1985-м — в Батуми.

Нарушения в электроосвещении по причине падения напряжения в сети отмечались: в 1955 году — в Бедфорде, штат Индиана; в 1958-м — в Риме; в 1961-м — в Леквилле, штат Массачусетс; в 1969-м — в Таллинне; в 1973-м — в Специи, Италия; в 1979-м — в Кужицах, Польша; в 1979-м — в Чудово, Новгородская область.

Сбоев в работе двигателей с электрическим зажиганием только в США зафиксировано более 400, а еще: 31 августа 1961 года в Кунцеве, Москва; 8 июля 1978-го — под Петрозаводском; в феврале 1989-го — в Прогрессо, Гватемала; 28 февраля 1990-го — под Наро-Фоминском, Московская область; весной 1998-го — под Высокиничами, Калужская область.

Нарушения в работе других приборов и агрегатов, в которых большое значение имеет фиксированная частота и другие зависящие от Времени физические константы, были неоднократно отмечены в разных местах (рис. 13).

Не стоит, однако, делать скоропалительный вывод о том, что все посещающие нас пришельцы на самом деле не инопланетяне, а «иновремяне». Большинство наверняка пользуются Временем только для перемещения в пространстве. А если и в самом деле среди пришельцев, которые нас иногда пугают внезапными встречами в безлюдных местах, встречаются гости из Будущего — наши праправнуки? Но нет, заявляют фантасты, это опасно прежде всего для самих иновремян: если они нечаянно повлияют на наши события, то измененная история может сильнее ударить прежде всего



Рис. 13. Остаточные следы пространственно-временных искривлений на местах посадок НЛО превосходят по силе своего воздействия все другие постоянно действующие аномалии

по нашим потомкам. Не волнуйтесь, наши правнуки будут (или есть) не глупее нас с вами; очевидно, что если они во время поездки в Прошлое допустят какую-либо ошибку (утечку информации), то им необходимо будет предпринять какие-то действия с целью компенсации и сведения на нет плохих последствий. Правда, попахивает сухим языком инструкций по технике безопасности?

История машины времени

Наши внуки инструкции чтят! Почитайте сотни и тысячи рассказов контактеров, почти все они сводятся к стандартной ситуации: пришельцы, занятые непонятной работой, вдруг встречают случайного очевидца происходящего и... Нет, не «убирают свидетеля» — этого делать нельзя; для того чтобы свидетель не наговорил лишнего (чего стоят, к примеру, сведения об устройстве летательных аппаратов будущего!), ему просто сообщают массу дезинформации. Наивные очевидцы спешат донести полученные знания до общественности, но превращаются не в героев, ускоряющих прогресс, а в посмешище для ученых. Вот так-то, уважаемые внуки, знайте, что в XX веке разгадали вашу хитрость. Впрочем, нам, «глупым предкам», не стоит прибедняться, во всех будущих победах есть и наша заслуга.

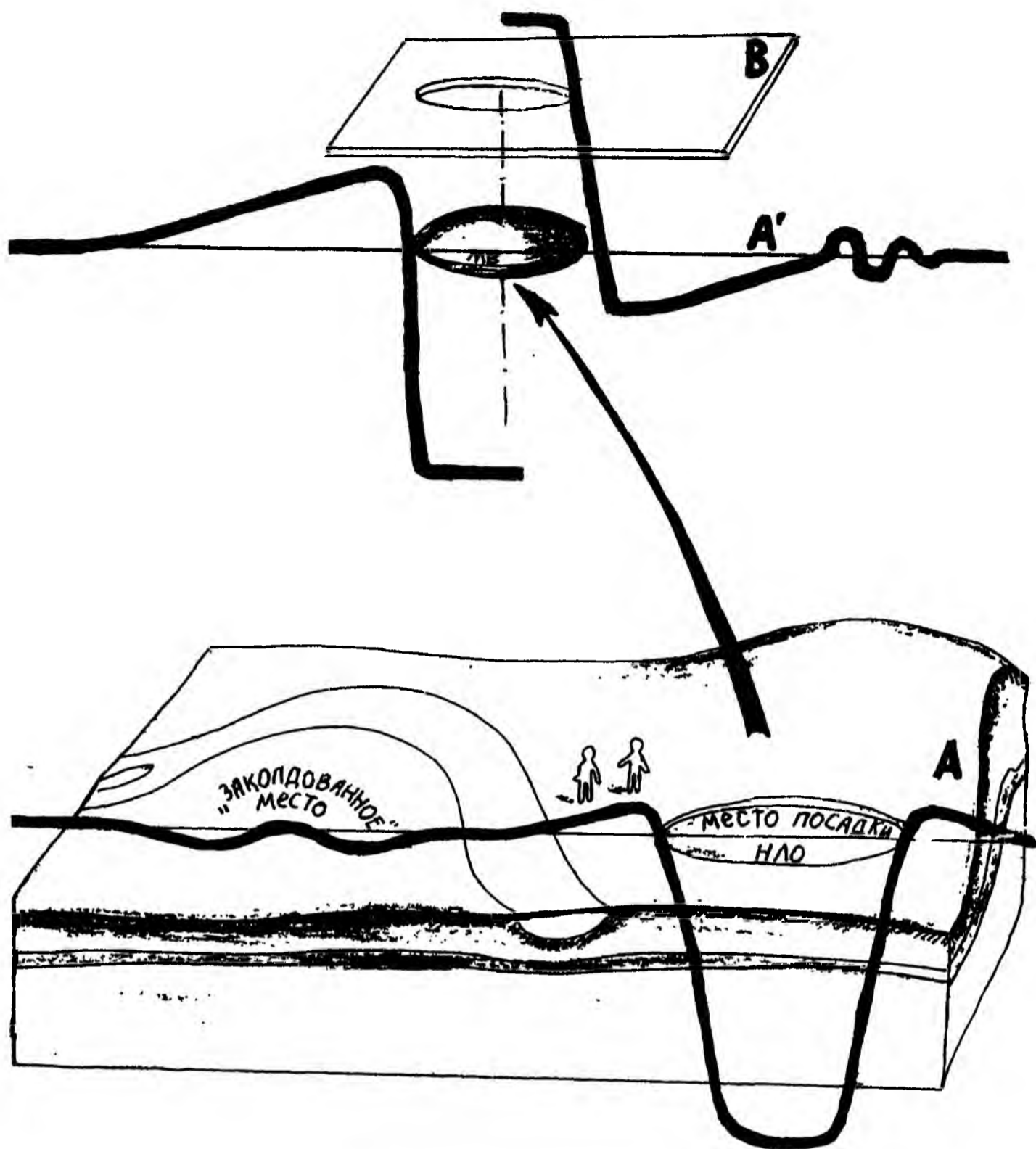
История создания машины времени началась не завтра, не сегодня, а 100 лет назад...

Перемещение во времени: Уэллс был прав

Это было высокое сооружение из бронзы, красного дерева и слоновой кости, обнесенное перилами черного дерева... Предмет не был квадратным, не имел четких линий машины — контуры его словно расплывались... Такие машины случается увидеть во сне.

*Герберт Уэллс,
«Аргонавты хроноса»*

Случилось так, что один мальчик сбежал из Лондона, не выдержав изнурительного и нудного труда в качестве слуги-уборщика галантерейного магазина. В отчаянии он готов был даже покончить с собой, но тут этому маленькому фантазеру в голову пришла одна невероятная идея, оказавшаяся настолько интересной, что она не только спасла подростку жизнь, но и определила всю его дальнейшую судьбу. Как нельзя кстати повстречался и бывший учитель, посоветовавший заняться преподавательской деятельностью. Подросток этот — Герберт Джордж Уэллс, позже известный в мире как писатель-фантаст.

Разумеется, он изложил эту свою идею в первом же своем романе «Машина времени» (первоначальное название — «Аргонавты хроноса»), роман этот впоследствии многократно переиздавался на многих языках и вышел общим тиражем более 30 млн. экземпляров. В сконцентрированном виде его идея выглядела примерно так: Время есть такая же среда, как Пространство, и в 4-м измерении — Времени, так же как и в трех измерениях Пространства, можно передвигаться в любом направлении. Потом Уэллс написал еще 76 книг, большинство из которых критики называли ненаучной фантастикой. В 1898 году ученые откровенно смеялись

над данным им предсказанием появления боевого лазера, в 1899-м — бытового видеоманитофона, в 1901-м — автомобильных пробок, в 1903-м — танковых сражений, в 1914-м — ядерного оружия¹.

Воздав должное Уэллсу, нельзя не уточнить, что не он первым описал путешествие во Времени (задолго до него об этом говорили сказки, стихотворения, поэмы). Не он первый описал полет во Времени с помощью технического устройства (такие сообщения есть в древних летописях, легендах и мифах). Но зато Уэллс первым описал постройку самого аппарата и полет на этом сотворенном руками человека аппарате сквозь Время. Иными словами, он первым во всеуслышание заявил, что мы, люди, можем построить машину времени!.. Что это такое — тогда мало кто понимал. Перефразируя русские сказки, можно сказать, что он заявил: «Можно построить то, не знаю что, и полететь туда, не знаю куда».

В начале XX века, кажется, лишь один человек — известный русский поэт Велимир Хлебников относился к перемещениям во Времени совершенно нормально. Мало того, что он верил в возможность создания машины времени из зеркал, еще его интересовали свойства физического Времени. В философско-математической работе «Доски судьбы», написанной им перед самой смертью, в 1922 году, он сделал великолепную попытку овладеть числовыми «законами времени». Везде, где только можно было, он всячески пропагандировал изобретение Уэллса и даже описывал свое путешествие в Москву будущего, которое удивляет своими совпадениями с реальной Москвой конца нашего века: Хлебников якобы видел проспекты с большими зданиями, дом-книгу (здание СЭВ?), дом-тополь (Останкинская телевышка?)...

Только век спустя выяснилось, что по степени научного предвидения Г. Уэллс вышел на первое место (обойдя классика жанра Жюль Верна). Для объяснения такой феноменальной прорицательности голливудский сценарист Дэвид

¹ См.: «За рубежом», 1990, № 18.

Дункан в фильме «Машина времени» («The time machine», 1960) придумал такую версию: книга «Машина времени» — это автобиографичный роман; Г. Уэллс (актер Род Тэйлор) сам изобрел и сделал устройство для перемещения во Времени, бросившись в погоню за Джеком-потрошителем, побывал в Сан-Франциско 1980-х годов... и узнал в Будущем столько удивительного, что этого хватило на всю его последующую писательскую жизнь.

И вот конечный итог этой «командировки»: писатель «угадывал» иногда не только события, но и даты (ошибся всего на год, написав в 1913 году, что ядерная реакция будет получена в 1933-м, а на самом деле Нобелевскую премию за это открытие дали в 1934-м; он писал, что первая атомная электростанция заработает в 1953 году в Англии, но первую АЭС запустили в 1954-м в СССР.) Мало того, что Уэллс угадывал, он еще и подталкивал человечество к созданию ядерной энергетики: будапештский еврей Л. Сциллард, распространяя романы Уэллса, был поражен его прогнозом создания атомной бомбы и через два года, в 1934-м, в Английском адмиралтействе запатентовал атомную бериллиевую бомбу, основанную на цепной реакции деления ядра. В том же году Эйнштейн после прочтения романа Уэллса, а чуть позже Бор и Резерфорд в один голос заявляли: бесплодная болтовня, несбыточная мечта... Спрашивается, кому же надо верить — солидным ученым или «болтуну и мечтателю» Уэллсу? У ученых сбываются очень редкие, даже редчайшие из долговременных прогнозов, да они и не любят их давать.

Среди фантастов наибольшим процентом предвидения обладали Артур Кларк, Жюль Верн и особенно Хьюго Гернсбек. У самого же Великого предсказателя, Герберта Уэллса, сбылось более 80 % предсказаний (!), из оставшихся — половина, а точнее, 5 придуманных им технических новшеств (например, крытые улицы) могут быть реализованы в ближайшие годы!

А как же самая первая идея фантаста?.. Так ли невероятна машина времени? Можно ли вообще сделать эту фан-

тастическую штуковину? Ну, допустим, можно... Тогда как ее сделать? Казалось бы, рассуждать сейчас о технологических операциях по серийному производству стандартных изделий типа «Машина времени МВ-1» — это все равно что требовать от жителя пустыни секреты строительства океанских дредноутов. В том смысле, что стихия Времени для нас пока такая же загадочная и непостижимая область, как для сухопутных людей — страшно далекий океан.

В фашистской Германии вопросами физического Времени интересовались вовсе не из праздного любопытства. Работы в этой области, так же как и в других сверхновых областях науки и техники, курировал группенфюрер СС Ганс Каммлер, весьма влиятельная фигура Третьего рейха¹. И чрезвычайно загадочная. Следы его после окончания войны затерялись.

Победившие союзники постарались в короткие сроки полностью стереть (перенять или уничтожить) достижения немцев, в новой переписанной истории нацистским ученым не предусматривалось места. Так что сейчас, за невозможностью доказать существование немецких работ, можно сразу переходить к работам победителей.

В 1943 году в Америке приступили к разработке этого направления. Речь пока идет не о перемещениях во Времени, а о получении неоднородности физического Времени. С этим впервые, наверное, столкнулся Альберт Эйнштейн в своем знаменитом филадельфийском эксперименте с созданием вокруг эсминца «Элдридж» кокона из мощного электромагнитного поля. В опыте использовались гигантские магнитные генераторы (так называемые размагничиватели), работавшие на резонансных частотах. Никаких мер безопасности предусмотрено не было, секретный эксперимент закончился трагически. Эйнштейн сжег свои рукописи из опасения, что Время будет использовано в качестве оружия во вред Человечеству².

¹ См.: В а к у л о в с к и й О. Рай находится внизу.

² См.: «Труд», 1992, 21 мая.

Что происходило с людьми и со Временем в этом загадочном опыте — об этом мы еще поговорим отдельно. Пока лишь проследим за хронологией событий.

Считается, что научного преемника у Эйнштейна не было, поэтому после того, как в 1955 году истлел пепел от сожженных рукописей Эйнштейна по теории общих полей, переходящая палочка в эстафете исследований Времени перешла к СССР. Нет, речь идет не о физике Игоре Васильевиче Курчатове, который повторил многие эйнштейновские исследования военного времени в области размагничивания и атомных проектов (частично описанные, к примеру, в книге Петра Тимофеевича Асташенкова об И. Курчатове). Правда, о работах И. Курчатова, осуществлявшихся под патронажем Лаврентия Павловича Берии, над аналогом «Элдриджа», кроме скупых сплетен, в настоящее время ничего не известно. Зато известно про теоретические изыскания совсем другого человека, находившегося в лагере, охраняемом людьми Берии.

Профессор Николай Александрович Козырев занялся проектированием машины времени еще во время своего заключения в тюрьме ГУЛАГа. Для окончания расчетов ему не хватало знания некоторых астрономических величин, но откуда их можно было узнать в тюрьме? Попав в безвыходное положение, Николай Александрович впервые в жизни обратился с подобной просьбой о помощи к Богу. И после нескольких дней молитвы к ногам Козырева упал... астрономический справочник! Возможно, это была своеобразная шутка надсмотрщика. Книга была отобрана у Козырева слишком быстро¹.

Во всяком случае, так или примерно так описывают эти события лагерные легенды.

Через много лет Козырев все же приступил к опытам со Временем в Пулковской обсерватории. Изменений во Времени на ничтожные доли секунды удалось добиться на вращающихся маховиках, в воде при растворении в ней некото-

¹ См.: Солженицын А. Архипелаг ГУЛАГ.

рых веществ, при экранировании пространства с помощью зеркал. Опыты эти по праву вошли в золотой фонд физики.

Некоторые из этих опытов (например, тот, где экраны из расставленных в виде спирали массивных плит заставляют вращаться подвешенный на нити диск) повторили и доработали чуть позже член-корреспондент АН Белоруссии Альберт (Виктор) Иосифович Вейник и московский физик Анатолий Федорович Охатрин.

Позже Альберт Вейник «ушел в религию», взял себе новое имя Виктор, а свои научные работы и книги, в том числе по физике Времени (от беса!), сжег на костре во дворе академии. Не будем сгоряча ругать или, тем паче, обвинять его в предательстве. Несмотря на публичный уход из науки, он продолжал интересоваться новейшими разработками до конца своей жизни. Последний раз мы с ним виделись и сфотографировались в 1996 году на последней его научной конференции. Однако когда я проявил пленку, то увидел, что этот кадр засвечен, и почти одновременно пришло сообщение, что Вейник трагически погиб. Было это в ноябре 1996-го. Можно сказать, что практически весь остаток своей жизни Виктор Вейник опровергал работы Альберта Вейника. Быть может, он (как и Эйнштейн) узнал что-то такое, что могло оказаться опасным для Человечества? То, о чем мы ведем разговор, действительно может оказаться небезобидным...

Впрочем, кроме опасности, знания несут и несомненное добро. Достаточно скоро после исторического костра из книг Вейника еще один мой знакомый, инженер Борис Петрович Додонов из Москвы, соорудил несколько козыревско-вейниковских экранных спиралевидных статоров, один из которых, поистине колоссальных размеров, был изготовлен из нескольких десятков листов жести, каждый размером 3×1 м. Прямые листы после закрепления деревянными распорками располагались радиально с небольшим отклонением от центра, образуя кольцо с внешним диаметром чуть больше 6 метров и внутренним пустым пространством диаметром менее полуметра. В этом пустом круге на достаточно

длинной нити подвешивался диск, который почти сразу начинал медленную раскрутку, совпадающую по направлению с направлением спирали. То, что некая сила (давление эфира, вакуума, Времени...) должна была вращать диск, — это проистекало из выводов козыревской теории Времени, однако Додонов подошел к практическому результату по большей части интуитивно.

В 1991 году он запатентовал свой вихревой двигатель (патент № 2005505 на «двигатель, использующий космическую энергию»). А на его основе создал приборы для исследования патогенных зон и корректор биополя «КОРБИО» для безоперационного лечения. Корректор представлял собой деревянный спил толщиной около 15—20 см с вынутой сердцевинной и радиально-спиралевидными пропилами. Количество пропилов было кратным семи (7, 14, 21). В зависимости от сорта дерева (береза или осина) и направления спирали лечебный статор либо подпитывал неведомой энергией выздоравливающий организм, либо угнетал злокачественные опухоли. В отличие от своих предшественников Додонов стал использовать этот аппарат не столько для научных экспериментов (никаких измерений хода Времени не производилось), сколько для лечения самых различных заболеваний¹.

Я принимал участие в экспериментах Додонова и могу только засвидетельствовать их результативность. В пользу лечебных свойств деревянных статоров говорят многочисленные акты испытаний и истории болезней пациентов, излеченных по методу Додонова в центре дендротерапии в Измайловском парке... Но мы, впрочем, отвлеклись от главной цели — научиться управлять Временем.

Упомянутый нами Вейник, повторив некоторые козыревские опыты, развил свою собственную, отличную от козыревской, теорию хронального поля (т. е. поля Времени), согласно которой в принципе возможно отсылать любое тело (систему) в *его собственное* прошлое или будущее

¹ См.: «Российские вести», 1992, 11 ноября; 1993, 13 февраля.

(т. е. можно омолодить или состарить тело). Перемещение в физическом Времени «путем изменения хода условного, не существующего в природе времени» (а значит, и создание машины времени) по этой теории невозможно¹.

Иными словами, на основе одних и тех же практических результатов Козырев заявлял, что управление Временем и путешествия во Времени возможны, а Вейник фактически ставил на этих идеях крест, такой же, как и на Времени, которого «не существует». Впрочем, позже Вейник поставил крест и на всех остальных идеях, что, конечно же, впечатлило и сбilo с толку многих отечественных ученых, но... не приостановило зарубежных исследователей.

Спустя некоторое время Ален К. Холт (NASA) в своих статьях по теории поля теоретически подтвердил возможность постройки машины времени. Каким образом? На этот прямой вопрос вы не найдете прямого ответа — его не было и нет в открытых работах. Возможно, для отвода глаз, а возможно, и абсолютно достоверно в коротких комментариях говорится, что теория машины времени основывается на гипотезе существования в Пространстве-Времени неких «червоточин»... С 1989 года в научных изданиях действительно стали появляться теоретические статьи о «бросках через время» с помощью «кротовых нор пространства», «червоточин» и черных дыр. Как известно, впервые идею существования во Вселенной каких-то мостов (нор, соединяющих различные точки трехмерного мира по более короткому пути в 4-м измерении) высказали еще в 1916 году. Гипотеза получила название «мост Эйнштейна—Розена». Спустя сорок лет, в конце 50-х годов, Джон Уилер довел дело до ума, ему же принадлежит более современное название теории — «червячные ходы».

И вот в конце 1980-х годов американский астрофизик Кип Торн первым догадался использовать эти ходы для перемещения во Времени. Чего же проще — надо всего лишь за-

¹ См.: Вейник А. Термодинамика реальных процессов. Минск, Навука; техника, 1991, с. 242.

арканить пару-другую таких «червоточин», раскрутить их концы с огромной скоростью, в результате мы получим... прекрасный «лаз» сквозь века!.. И хотя известный английский физик-теоретик Стивен Хокинг считает, что все пространство вокруг нас в масштабах околупланковской длины (около 10^{-43} см) состоит из микроскопических «червоточин», тем не менее пока неясно, каким образом оседлать гипотетические «норы». Надо отметить, что теория Торна с некоторым приближением описывает и поведение «не червоточных» машин времени, хотя никто не имеет ни малейшего понятия, что это такое¹.

Кстати, тот же Хокинг выступал категорически против самой возможности построения машины времени хоть на основе «червоточин», хоть на основе чего-либо еще, но в конце 1996 года наконец-таки взял свои слова обратно. Можно сказать, что в мире большой физики диспут о возможности или невозможности создания машин времени с этого момента закончился однозначно в пользу оптимистов. Догадываюсь, что для большинства обывателей этот факт остался неизвестным, многие по-прежнему опрометчиво думают, что физики считают машину времени фантастикой.

Помимо американца К. Торна в качестве авторов «дырочных» теоретических машин времени нужно отметить и других известных ученых: У. Юртсевера из Калифорнийского технологического института, М. Морриса из университета в г. Висконсин², а также В. С. Барашенкова из Объединенного института ядерных исследований (ОИЯИ) в подмосковной Дубне, Игоря Дмитриевича Новикова³ и Валерия Павловича Фролова, работавших до 1991 года в московском Институте космических исследований (ИКИ), а позже в Дании и Канаде.

¹ См.: З и г у н е н к о С. Как устроена машина времени? — Серия «Знак вопроса», 1991, № 5.

² См.: «Социалистическая индустрия», 1989, 13 апреля.

³ См.: Н о в и к о в И. Куда течет река времени. М., Молодая гвардия, 1990.

Среди отечественных теоретиков, продвинувших вперед науку о Времени, следует отметить академика Андрея Дмитриевича Сахарова, который вел свои изыскания в горьковской ссылке (материалов об этом сохранилось довольно мало), москвичей Юрия Александровича Фомина и Юрия Николаевича Иванова (понимающего Время как ритмодинамический процесс). И конечно же — европейца русского происхождения, лауреата Нобелевской премии Илью Пригожина, работы которого в этой области наиболее известны (совместно с Гленсдорфом П. — «Термодинамическая теория структуры, устойчивости и флуктуаций»/ М., Мир, 1973; совместно с Стенгерсом И. — «Порядок из хаоса»/ М., Прогресс, 1986).

В 1990—1993 годах во всем мире стали «витать идеи» и по практическому созданию того, что можно было бы назвать машиной времени. Проекты действующих моделей стали появляться по всему миру, в том числе и в России. Такие проекты разрабатывали и обосновывали: молодые москвичи Сергей Александрович Галицкий, Алексей Пономарев (их проект включает в себя 3 специальные панели, генерирующие высокочастотные колебания, а саму машину времени они предложили делать в виде автомобиля), Василий Васильевич Ленский из Вильнюса (трехполярный конденсатор), его последовательница из Москвы Ирина Викторовна Чернова (поле в форме ленты Мебиуса), Е. И. Кеслер из Бийска (машина на основе «первичной материи»), Вячеслав В. Костенков из Дзержинска, Вячеслав Павлович Орлов из Подмосковья, Евгений Юрьевич Хабаров из Урая Тюменской области, физик Петр Михайлович Шаляпин из Химок, москвичи Александр Александрович Титов и Геннадий Сергеевич Ляпин, группа изобретателей из Астрахани, С. Ратников, А. Сиднев и некоторые другие ученые и энтузиасты... Всего в картотеке автора этих строк насчитывается 42 изобретателя машины времени (и 1010 изобретателей летающих тарелок).

Уточню, что практически во всех случаях речь идет о теоретических идеях, не подкрепленных опытами, а в ряде случаев — и теорией. Большинство авторов пользовалось только наитием или «совершенствованием» уже опублико-

ванных проектов, самостоятельные же теории можно вообще пересчитать по пальцам. Но энтузиазм, с которым авторы занялись дизайнерскими разработками совершенно пионерной техники, достоин только восхищения. Если завтра технологи смогут обеспечить все необходимые для постройки машины времени параметры, то уже завтра и начнется производство, ведь самое главное — конструкторы, энтузиасты — у нас есть...

Появились и первые рассказы о том, что идею создания такой машины преподносят землянам не кто-нибудь, а сами пришельцы.

По словам Юрия Кунянского из Люберец, это произошло, когда в начале 1990-х годов он поздно ночью возвращался домой. Выйдя в тамбур покурить, Кунянский заметил, что к вагону электрички на ходу пришвартовалась (или взяла вагон на абордаж?) настоящая летающая тарелка. Будучи исследователем с философским уклоном, Юрий не удержался и нанес пришельцам визит продолжительностью более часа, после чего непонятным образом вновь оказался в прокуренном тамбуре. Впоследствии, из-за того что он запомнил «расположение кнопок» во внеземном аппарате, а также «благодаря политическим и философским работам В. Ленина», Ю. Кунянский пришел к выводу, что побывал на борту настоящей машины времени. А движется она до чрезвычайности просто: надо лишь, чтобы 3 генератора сообщая в соотношении 1: 0,5: 0,25 создали частоту излучения 3,3 ГГц.

Часть полученных от пришельцев идей оказалась типичной дезинформацией (что само по себе может говорить в пользу того, что Юрий действительно побывал в машине времени): например, для путешествия во Времени ему предлагалось сначала на звездолете отправиться в точку пространства, где Земля находилась (или будет находиться) в нужный момент времени. С первого взгляда утверждение не лишено логики, действительно наша планета в каждый момент времени находится в новом месте Пространства¹.

¹ См.: «Люберецкая правда», 1991, 18 сентября.

И к ней, «вчерашней» или «завтрашней», возможно, и пришлось бы лететь, если бы существовало Абсолютное Пространство, нам же во всех пространственных расчетах приходится пользоваться координатами *относительно чего-то*, а не абсолютными координатами. Лукавые пришельцы сообщили, что при расчетах местонахождения Земли нужно учитывать ее движение вокруг своей оси, вокруг Солнца и вокруг центра Галактики, при этом скромно умолчав, что и сама Галактика совершает весьма сложные движения во Вселенной, причем скорость ее движения настолько велика, что жалким движением Земли можно вообще пренебречь (какие-то несчастные 30 км/с на фоне тысяч километров в секунду, а по данным В. Ацюковского, возможно, даже и до миллионов км/ч — эта скорость даже больше скорости света!). Никто еще не знает, движется ли наша Вселенная (некоторые полагают — она вращается!). Так не придется ли нам для того, чтобы попасть всего на секунду в Прошлое, лететь сначала в соседнюю галактику?! К счастью — нет!

Все перемещения во Времени могут происходить вблизи Земли, никуда наша планета не убежит из-под наших ног! Доказательство этому достаточно простое — на Земле огромное количество мест с измененным Временем, тем не менее они прекрасно с нами соседствуют. Да и человек иногда попадает в ситуации, при которых изменяется Время. Если было бы верно предположение о едином Времени Земли в Абсолютном Пространстве, то достаточно было бы изменить Время возле человека или какого-то места на доли секунды назад, для того чтобы все они унеслись в Космос, в точку, где Земля была в предыдущее мгновение. Люди у нас действительно иногда бесследно пропадают, но не забывайте, что с изменением Времени сталкиваются *все*, пропадают же немногие. Да и таинственные заколдованные места, где другое Время может сохраняться сколь угодно долго, также не спешат покидать гостеприимную Землю...

Три исследователя (Казначеев, Прийма, Иванов) считали, что основной, если не единственной, деталью машины

времени должен являться сам человек. Директор Института общей патологии и экологии человека Сибирского отделения РАМН Влаиль Петрович Казначеев из новосибирского Академгородка (его проект был назван «Зеркала Козырева»), правда, никогда не говорил о настоящей машине времени, целью его экспериментов было изучение и тренинг человеческих способностей к ясновидению, предвидению событий Будущего, заглядыванию в события Прошлого. И способности эти, согласно полученным данным, резко обострялись внутри камеры из двух-, трехметровых слегка искривленных металлических зеркал. Согласно козыревской теории, внутри зеркального помещения изменялась плотность Времени, возможно, это и влияло на обострение сверхчувственного восприятия. Люди, просидевшие внутри камеры в течение нескольких часов, начинали ощущать себя участниками давно минувших исторических событий, прямо перед ними, словно на киноэкране, разворачивались знакомые из учебников и совсем незнакомые действия и персонажи. Механизм взаимодействия зеркал, Времени и человеческого сознания только-только изучается, до сих пор невозможно сказать, переносятся ли испытуемые в реальные события Прошлого или отблеск этих событий (хрономираж) переносится к нам в Настоящее (подобно старой кинохронике).

Механизм, или, правильнее сказать, принцип действия машины времени, описываемой московским писателем Алексеем Константиновичем Прийма (он дал ей условное название — «Третий глаз»), основывается на предположении, что мыслящий человек и машина добьются больших результатов, если будут работать совместно. Однако Прийма не уточнил принципа работы обеих частей этого механизма, то есть и человека и машины.

Другой исследователь, Юрий Иванов (не путать с уже упомянутым Ю. Н. Ивановым), ученик знаменитого Порфирия Иванова, рассказывал в печати про свой проект «Летающий человек»¹.

¹ См.: «Пропеллер», 1992, январь — февраль.

Он выразил уверенность, что все необходимые способности к полетам в Пространстве-Времени заложены уже в самом человеке. Как их активизировать? Я не обнаружил в словах автора практических рекомендаций, но вполне возможно, что эти рекомендации (если они вообще существуют) могут быть раскрыты только «посвященным». Одним словом, изучайте идейное завещание Порфирия Иванова (так называемые «Детки»), и, возможно, вы найдете ответ. Боюсь только, что не всех, даже самых терпеливых, учеников удовлетворит такой совет.

Но действительно, какой же способ изменения Времени выбрать для постройки машины времени, для перемещений во Времени? Не надейтесь получить полностью исчерпывающий ответ на этот вопрос прямо сейчас, ведь мы говорим о самой грандиозной научно-технической проблеме со времен создания первых самолетов. Так что попытаемся найти ответы совместно... Если же вы заранее чувствуете себя бессильным перед этой проблемой, то для облегчения задачи давайте договоримся, что на самом деле речь идет о банальной мелочи, о которой можно будет прочитать в любой энциклопедии или в школьном учебнике... лет через пятьдесят!

Создание прототипов машины времени: где и когда найти точку опоры во Времени

Гипотеза — это мысль с открытым забралом.

Виктор Кротов

«...8 часов утра 26 октября 1985 года. Дом-лаборатория доктора Эмметта Брауна. Марти МакФлай встрепенулся от телефонного звонка, а пока брал трубку, еще раз поежился от одновременного звона десятков будильников.

— Что это за звуки, Марти?

— Это звенят будильники у тебя в лаборатории, Док!

— Так, значит, машина времени работает, на самом деле сейчас 8.25!

— То есть все часы опаздывают на 25 минут?! О боже, а я опаздываю на занятия!..»

Так начинается классический фильм Стивена Спилберга «Назад в будущее» — об испытании машины времени, фильм, который в 1997 году назовут самым реальным кандидатом на звание самого лучшего американского фантастического фильма XX века. Безусловно, это классика фантастики. Но в каждом вымысле есть доля правды...

Раннее утро марта 1989 года. Когда опыты затягивались далеко за полночь, что было обычным явлением, чтобы не проспать на работу, я ставил будильник на 5.59 утра и поворачивал рукоятку громкости сетевого радио до упора. Если не проснусь от будильника, а это тоже обычное явление, то ровно через минуту заорет во всю глотку радио, которое тогда, в конце 80-х, начинало свою работу с 6 утра... Я проснулся от звенящего по радио гимна Советского Союза. Вставать не хотелось. Хроническое недосыпание плюс холодное помещение сделали весьма заманчивой идею, не вставая, мысленно по-



Рис. 14. Эксперименты с «Ловондатром» (1988 год)

рассуждать на тему — почему не было слышно звонка точнейшего электронного будильника. Несколькими часами ранее я поместил его вместе с другими часами в лабораторную установку и в очередной раз поменял режим работы генератора, в надежде, что на ...надцатой попытке удастся замедлить часы хотя бы секунды на две. Раз будильник не звонил, значит, он сломался, и опять придется раскошелиться. Вставать окончательно расхотелось, так что пришлось сквозь дрему слушать последние известия по радио. И тут... будильник зазвонил! Сон как рукой сняло! Может, я его вчера не на то время завел? Поднимаю крышку установки (рис. 14). Нет, все правильно... Господи, да внутри на всех часах одинаковое время — 5.59 — без одной минуты шесть! Может, это радио начало свою работу раньше?! Бред какой-то! В размышлениях проходит минута-другая, радиодиктор объявляет: «Московское время 6 часов 5 минут». На всех часах 6.01, и все они опаздывают на 4 минуты!..

Конечно, все, что описано выше, выглядит как фантастический рассказ. Возможно. Не знаю, как на момент, когда вы будете читать эти строки, а на момент, когда эти строки писались, тема создания машины времени все еще оставалась фантастикой. И мне меньше всего хочется говорить на эту фантастическую тему языком художественного рассказа. Но опасаясь, что без дополнительных объяснений, без предыстории и послесловия наш рассказ так и останется фантастикой... Итак, короткая предыстория.

...Во многом эксперименты не имели абсолютно никаких аналогов, и многое приходилось придумывать, изобретать на ходу. О ранних работах Козырева тогда не было ничего известно, и не наша вина, что некоторые его эксперименты и выводы приходилось заново повторять... Но тем не менее было бы несправедливо утверждать, что наши собственные эксперименты с физическим Временем и попытки создания машины времени возникли «из ничего» и не имели предшественников.

Начиная с 1967 года в Московском авиационном институте им. Орджоникидзе под руководством профессора Феликса Юрьевича Зигеля и до 1987 года (когда Зигель уже болел) проводились исследования техногенных НЛО (рис. 15). Благодаря этому при выполнении работ по открытой госбюджетной теме «Предварительные исследования аномальных явлений в атмосфере» был накоплен целый массив разрозненных и классифицированных сведений об этом явлении. Целый ряд талантливых маивских сотрудников, среди которых был и мой будущий научный руководитель профессор Евгений Федорович Каменков, в 1970-х годах занимались тем, что просчитывали динамические, прочностные, энергетические и прочие характеристики НЛО.

Их смущало почти полное пренебрежение пилотов НЛО к законам инерции: почему эти объекты мгновенно ускорялись, тормозились или изменяли свою траекторию под прямым или любым другим углом? И хотя с точки зрения тогдашней физики невозможно было объяснить многие из наблюдаемых странностей в поведении НЛО, все надеялись,



Рис. 15. Вторая лабораторная модель машины времени с вращающимся корпусом (1989 год)

что наука вот-вот объявит о новом открытии, ну а инженеры не подкачают, и чертежи НЛО-подобных аппаратов уже вырисовывались в головах проектантов. Да и статистические обзоры наблюдений странных небесных кораблей пришельцев казались настолько полными, что вопрос создания подобных же летательных аппаратов казался лишь делом времени.

Это и оказалось делом Времени — и в прямом и в переносном смысле. В том смысле, что в какой-то момент мы стали догадываться, что все или большинство «фокусов» НЛО так или иначе связано с искривлением вокруг объекта поля Пространства-Времени. В качестве примера действия такого искривления можно привести тот самый частный случай больших возможностей НЛО, который не смогли объяснить в 1970-х годах: если внутри летательного аппарата растянуть физическое Время, то вместо мгновенных чудовищных смертельных перегрузок экипаж лишь несколько минут будет подвергаться воздействию вполне приемлемых

ускорений, хотя для внешних наблюдателей это по-прежнему будет выглядеть как мгновенный вираж или мгновенное ускорение.

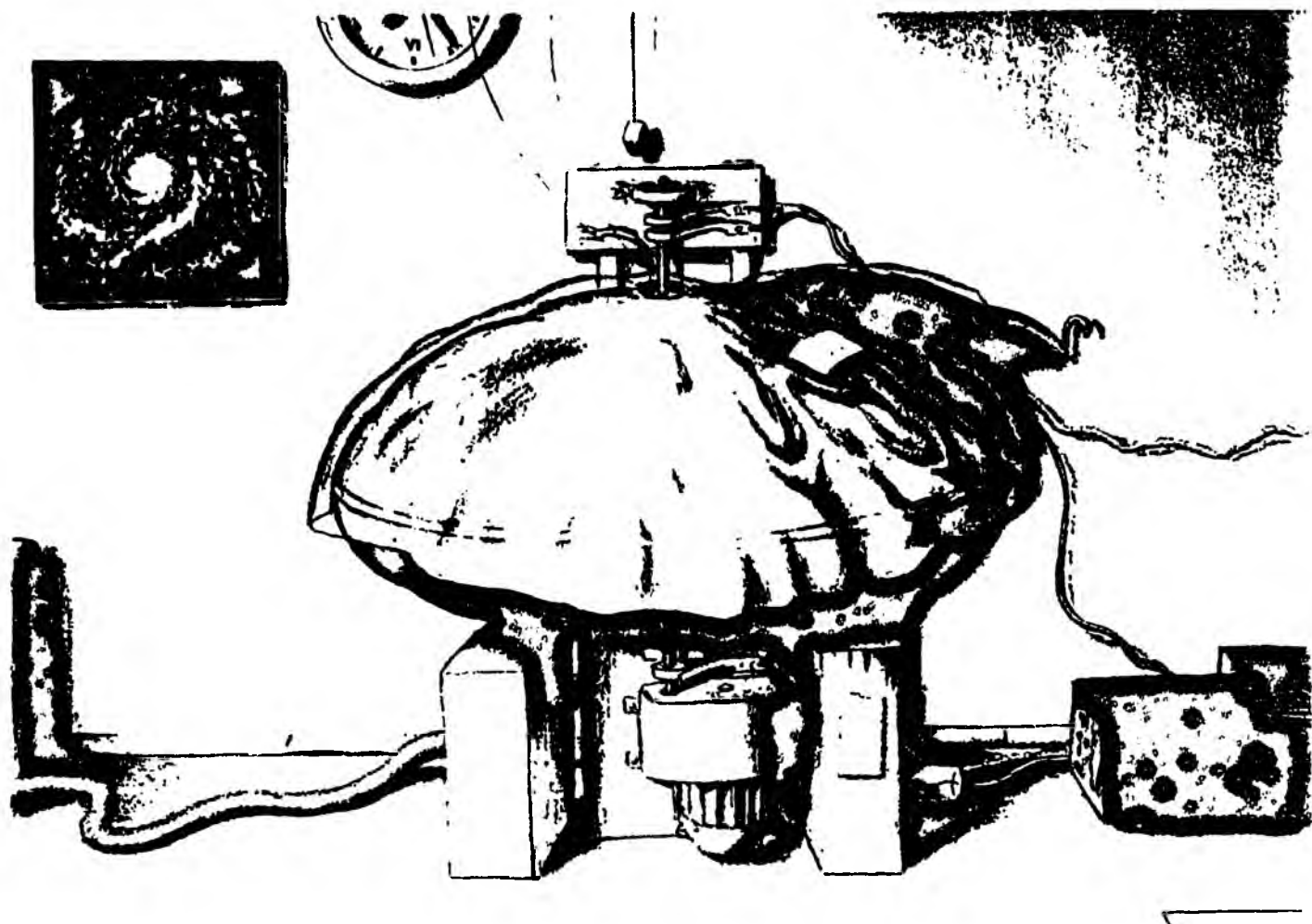
Даже только ради возможности обладать такой способностью к подобным маневрам стоило заняться этой версией вплотную... И с 1987 года начались наши первые попытки моделирования причинно-следственных связей и физических процессов, происходящих с НЛО, всех процессов, что были достоверно зафиксированы при изучении следов, обломков, а также кино-, фото- и телеметрических изображений этих объектов. Опуская промежуточные выкладки (это тема для отдельного «чисто уфологического» разговора), можно сразу перейти к выводам. Полученные данные позволили предположить, что по крайней мере у части этих объектов не что-нибудь, а именно их оболочка влияет на темп и направление хода Времени.

Но попытка разгадать тайну НЛО — не единственный путь для постижения Времени. Второй путь — попытаться найти какие-либо аналогии в известных и неизвестных работах в этой области (к сожалению, из-за недостатка информации особо рассчитывать на этот метод не приходилось, хотя база данных за много лет накопилась отменная). И наконец, третий и главный путь решения задачи — попытаться создать машину времени абсолютно самостоятельно, без чьей-либо чужой помощи. В конце концов, не стоит пассивать перед этим вопросом, все проблемы кажутся неразрешимыми для тех, кто не пытается их решить! Давайте просто проследим за ходом логической мысли, и возможно, что вы быстро и самостоятельно представите то, на изобретение и постижение чего у нас ушли годы (рис. 16).

Итак, главное — решить вопрос о способе воздействия на Время. Мы из учебников знали, что на Время могут влиять скорость движения тела и гравитация, но ни то, ни другое мы не могли довести до требуемых огромных величин. В 1980-е годы ходили слухи (впервые я об этом узнал в поезде Таллинн—Москва из случайно попавшей на глаза статьи Генриха Владимировича Талалаевского) о том, что на ход

Рис. 16. Лабораторная модель машины времени (1992 год)



Времени может влиять вращение маховика. Тогда же писали о неких гравитационных вихрях (что это такое — внятно никто не объяснял). Кроме того, высказывались предположения о том, что Время изменяется на микроуровне в ходе химических и физических атомных реакций (позже выяснилось, что про влияние химических реакций Козырев писал гораздо раньше). Но ни химические реакции, ни вращение маховиков, ни гравитационные вихри — ничто из вышперечисленных шести способов не сулило больших перспектив, ибо во всех этих процессах воздействие на Время было весьма ограниченным, а невозможность быстрого управления данными процессами ставила под большой вопрос их использование в перспективных транспортных средствах. Нужен был иной, 7-й способ.

Что касается проблем управляемости, то самой оптимальной и быстрой системой всегда является та, что управляется с помощью электромагнитных волн (быстрее их, т. е. быстрее скорости света, у нас пока ничего нет). Только в такой системе мы могли бы не только быстро манипулировать всеми подвластными нашему воздействию физическими величинами, но и иметь все возможности улучшать качество



Рис. 17. После нескольких случаев гибели подопытных животных в экспериментах с машиной времени стал использоваться защитный костюм (1994 год)

изготовления, минимизировать габариты и массу, изменять в лучшую сторону многие другие тактико-технические характеристики, включая быстроту изменения Времени. С другой стороны, трудно представить машину времени на основе почти неуправляемых химических реакций. В лучшем случае можно вообразить лабораторную установку на подобном принципе, возможно и работающую, но не имеющую надежных перспектив для качественного и количественного роста. Маховик нельзя быстро запустить, остановить, поменять направление движения; зато электромагнитное поле включается, отключается или меняет полярность одним движением рубильника. Маховик нельзя разогнать выше определенной скорости, зато практически нет ограничений для мощности, напряженности электромагнитных полей... Вот если бы мы могли управлять Временем с помощью электромагнитных полей!..

ЭЛЕКТРОМАГНИТНЫЕ ВОЛНЫ

Электромагнитные волны — довольно странное явление, если, конечно, не вчитываться в учебник физики, который «знает все», а задуматься над некоторыми «детскими» вопросами. В отличие от всех остальных процессов во Вселенной, электромагнитные волны (опять-таки за исключением специально оговоренных «особых» случаев) всегда движутся с одной скоростью. Словно бы волны намертво «спаяны» с окружающим их Пространством-Временем. Можно сказать, что если замедляется скорость волн, то замедляется и Время (точнее, когда искривляется Пространство-Время, то замедляются волны).

Первый «детский» вопрос. Если бы мы замедлили скорость волны, то тем самым... замедлится ли Время?! Еще «детский» вопрос: а если мы изменим скорость настолько, что она станет с противоположным знаком, — изменим ли мы направление течения Времени? Считается, что проделывать такой фокус с волнами невозможно, волны есть (согласно учебникам) процесс необратимый, опять-таки — в отличие от практически всех явлений природы, действия которых считаются обратимыми (например, не только вода может разлагаться на водород и кислород, но и из этого же или другого кислорода и водорода можно синтезировать воду, получив ее в результате реакции окисления). Почти все процессы на Земле и в космосе обратимы, то есть могут происходить в обоих направлениях, а вот волны необратимы и могут, «имеют право» быть только расходящимися или плоскими.

Представьте себе ровную гладь пруда, на которой вы экспериментируете с различными видами волн. Вы бросаете в воду камень и получаете расходящиеся круги, то же самое получите, если будете создавать волны, заставляя мелко дрожать и вибрировать опущенный в воду конец палки. Получившаяся картина и есть круговые расходящиеся волны. Даже если мы увидим эти волны не в динамике, а застывшими на фотографии, мы все равно уверенно пред-

ставляем, что эти волны расходятся и источник волн находится внутри кругов... Бросьте в воду уже не камень, а ровную палку (обязательно плашмя), и на небольшом расстоянии от плавающей палки вы заметите плоские параллельные волны. Если сфотографировать их, то по фрагменту фотографии уже часто бывает невозможно сказать, куда движется волна. Но плоская волна — лишь частный случай расходящихся волн, и на некотором расстоянии от упавшей палки плоские волны в действительности закругляются настолько, что их уже невозможно отличить от круговых. После этого по снимку снова можно уверенно сказать, где находился источник возникновения волн. И никогда в природе не бывает иначе, никогда круги на воде не движутся внутрь, к центру. Иначе и быть не может — в противном случае нарушается «золотое» физическое правило, принцип причинности. Остается добавить, что односторонняя направленность волнового возмущения и все сказанное относится не только к колебаниям водяной поверхности, но и к звуковым, воздушным волнам, к электромагнитным колебаниям (рис. 18). В случае электромагнитных волн, например радиоволн, как считают физики, «картина упорядоченных сходящихся волн особенно абсурдна!»¹

Впрочем, есть способы искусственного моделирования этих самых сходящихся волн, для этого достаточно бросить на поверхность воды круглый обруч. С внешней стороны от обруча во все стороны пойдут «нормальные» расходящиеся волны, а вот внутри — внутри все наоборот: волны сходятся к центру. Если заснять внутренние волны так, чтобы в кадр не попал обруч, а потом прокрутить пленку в обратном направлении, то ни один человек не заметит подвоха — на всех кадрах наши смоделированные волны будут самыми обычными, наиболее догадливые скажут даже — источник колебаний, вызывающий волны, не виден потому, что он под водой. И никто не скажет, что мы создали «ненормальные» волны. Фактически так и есть, у нас получились самые «нормальные», даже стандартные волны, только движущие-

¹ См.: Девис П. Суперсила. М., Мир, 1989, с. 238.



Рис. 18. Картина искривления поля Времени внутри и вне машины времени

ся «ненормально относительно нашего Времени». На плоской глади пруда мы только что видели модель действия полей машины времени.

От водяной наглядной модели — один шаг до электромагнитного излучателя сходящихся волн. Очевидно, что теперь для получения того же эффекта не на плоской поверхности, а в трехмерном объеме пространства, как представляется, нам необходимо будет изготовить «обруч» уже объемным. То, что нам нужно, — это сфера, каждая точка которой излучает (создает волны) во все стороны, в первую очередь — внутрь сферы.

По рабочей теории, предложенной автором этих строк, Время как физическое явление объяснялось в определенных условиях проявлением знакомых уже электромагнитных сил. Отсюда следовало, что с помощью таких сил на Время можно влиять, а сделанная на основе этой теории машина времени могла бы иметь легкое управление и высокие технические характеристики¹.

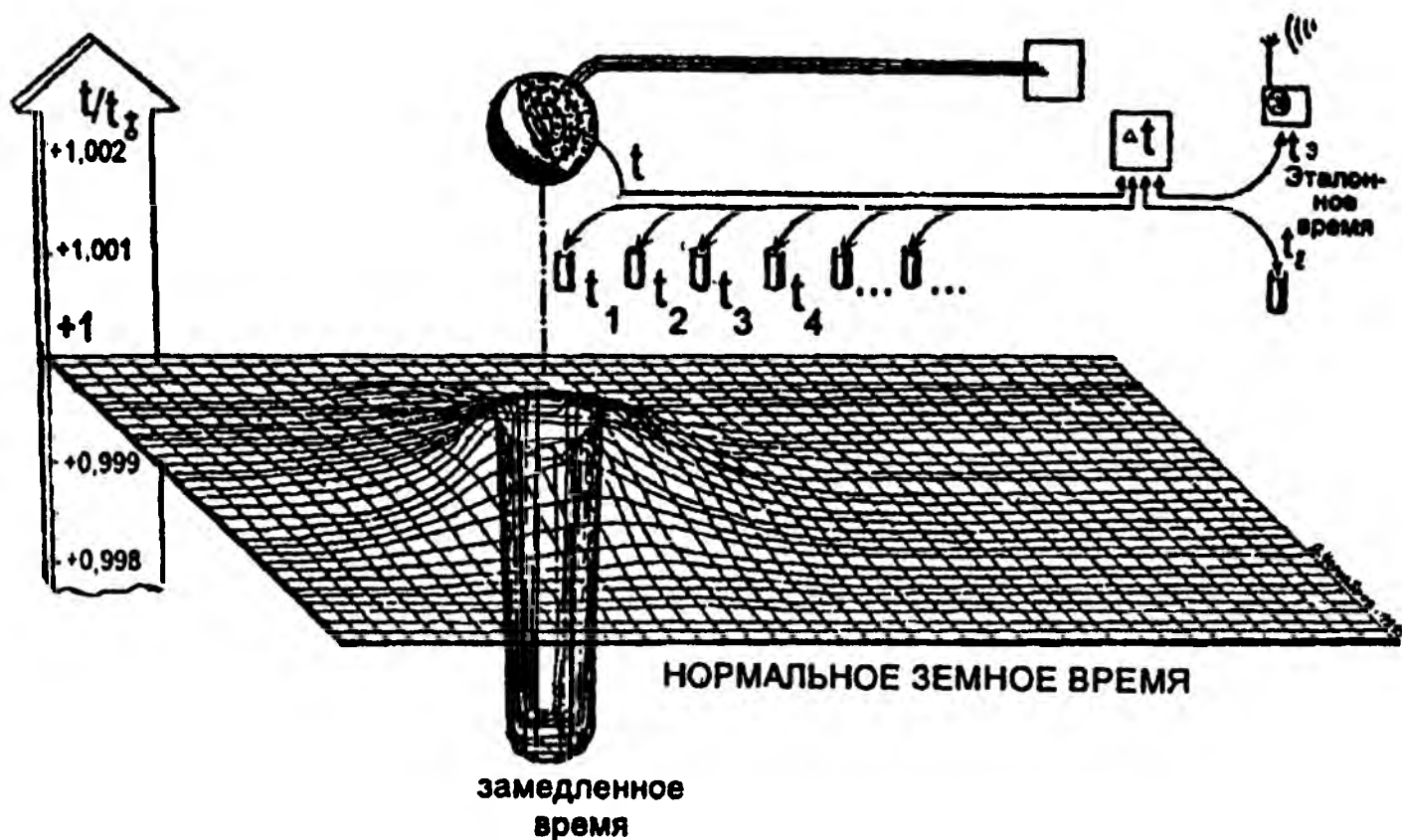
¹ См.: «Техника — молодежи», 1993, № 4, с. 28—31.

ТЕОРЕТИЧЕСКАЯ АНАЛОГОВАЯ МОДЕЛЬ МАШИНЫ ВРЕМЕНИ

Такая модель вполне может быть представлена на основе аналогов источников электромагнитного излучения. Анализ показывает, что при синхронной работе излучателей машины времени внешняя сторона электромагнитного кокона будет иметь свойства монополя. Иными словами, работающая установка такой машины создает с внешней стороны своего кокона один магнитный полюс, а с внутренней стороны — противоположный полюс. Такое состояние, разумеется, не является стабильным, магнитные потоки, уходящие с внешнего корпуса машины «на бесконечность», будут стремиться найти хотя бы небольшую лазейку, повреждение электромагнитного корпуса, флуктуацию поля для того, чтобы проникнуть внутрь кокона и замкнуться на внутренний полюс. Но многие технические ухищрения, в первую очередь — многослойность электромагнитного корпуса, как раз и направлены на повышение стабильности работы системы.

Квазимонопольный кокон во многом будет иметь свойства единичного монополя. Как известно из теоретических описаний этих гипотетических частиц, они могут резко изменять скорости протекающих вокруг них процессов. К примеру, протон вблизи монополя должен терять стабильность, что косвенно будет свидетельствовать об искривлении Пространства-Времени в локальном микроробъеме.

Большая электромагнитная модель монополя должна была работать как локальный излучатель сходящихся волн, искривляющих ближайший внешний и внутренний, «машинный» Пространственно-Временной континуум. Для подтверждения теоретических выкладок и было проведено несколько серий экспериментов с 4 типами лабораторных установок, о которых и пойдет речь ниже.

**ПОСТРОЙКА
ПЕРВОЙ ЛАБОРАТОРНОЙ
УСТАНОВКИ**

Постройка началась еще летом 1987 года и продвигалась, как тогда казалось, чрезвычайно медленно (позже, после изменения экономических условий в стране в худшую сторону, оказалось, что можно работать и медленнее). В создании установки большую добровольную помощь оказали специалисты Московского авиационного института им. Орджоникидзе, завода им. Хруничева, НПО «Салют», НПО «Энергия», других организаций и изобретатели и специалисты в самых различных областях. Надо оговориться сразу — далеко не все знали конечную цель работы, и, как правило, энтузиасты помогали внедрению новой «приставки к ракетному двигателю», новой «сверхмощной всенаправленной антенны» и т. д. В любом случае спасибо и тем, кто знал, и тем, кто до сих пор не знает, в какую историю ввязывался...

Первая модель машины времени «Ловондатр» была закончена 7 апреля, заработала же она 8 апреля 1988 года, тогда же были получены первые, более чем скромные, результаты. Естественно, об опытах знал очень ограниченный круг лиц, надо ли говорить, что для огромного большинства москвичей этого события как бы и не существовало? Более двух лет о самой работе в печати не проходило ни строчки, хотя первые заметки были посланы в научные журналы почти сразу же (стоило ли удивляться реакции редакторов?). Первый весьма популяризированный «репортаж с места события» опубликовала газета МАИ, произошло это в день 30-летия первого полета человека в космос и в день ставшего знаменитым таинственного сасовского взрыва¹.

¹ См.: «Пропеллер», 1991, 12 апреля, с. 8; 16 апреля, с. 4; 13 декабря, с. 3; 1993, 14 мая.

ЧАСТЬ 1. МАШИНА ВРЕМЕНИ

НАЗВАНИЕ ДЛЯ ПЕРВОЙ УСТАНОВКИ

«Ловондатр» — таково было название первой установки (некоторые его переделывали в «Ловондатр»). Название появилось почти сразу же. Свое странное имя будущая установка получила благодаря внезапному появлению вблизи сварочного верстака начальника цеха. На вопрос: «Что вы тут делаете?!» — пришлось без подготовки соврать: «Ловушку на зверя!» Первая вспышка гнева сменилась на любопытство, начальник уже более добродушно вопрошал: «На какого зверя?» Я прикинул глазом размеры центрального шарового решетчатого корпуса и, мучительно вспоминая названия животных, ответил: «На ондатру!» Далее последовала ознакомительная лекция на тему, как дикие ондатры будут заманиваться через дверцу внутрь шара с помощью электромагнитного поля («новейший способ!»), при этом такой метод поимки был и гуманней (?), и более экологичный, и экономически выгодный (не портилась шкурка зверя!). Судьба конверсионного изделия «Экспериментальная электромагнитная ловушка для ловли ондатр» была в тот же час решена. Нам «зажгли зеленый свет»... Впрочем, при любом исходе этой работы ондатры могли спать спокойно.

Вот так при полуподпольном производстве странная конструкция, напоминающая круглую клетку с дверцей, получила официальное прикрытие в виде «темы». Надо ли говорить, что такая маленькая хитрость позволила обеспечить живое участие (правда, недолгое) в производстве «ловушки» даже начальства ракетного завода (кстати, закоренелых охотников)?.. Не приди тогда в голову это название, и возможно, наша история имела бы совсем другое продолжение.

Не стыдно ли сейчас за обман? Могу ответить откровенно, что не очень.

ЦЕЛИ ЭКСПЕРИМЕНТА

Как нами задумывалось, цели эксперимента были достаточно простыми: во-первых, найти связь между Временем и электромагнитными волнами и, во-вторых, не выглядеть в глазах окружающих сумасшедшими, для чего

всячески пропагандировать удачно подвернувшийся «способ ловли ондатр»! Но, как вы уже понимаете, в опытах по замедлению и ускорению физического Времени в небольшом замкнутом объеме целью было совсем не сохранение шкурок пойманных животных, а, если говорить нормальным языком, проверка воздействия электромагнитных полей на пространственно-временной континуум...

КОНСТРУКЦИЯ УСТАНОВОК

Конструкция представляла собой чечевицеобразный или шаровидный корпус с укрепленным на нем множеством электромагнитов, соединенных между собой последовательно и параллельно. В различных экспериментах использовалось от 3 до 5 таких поверхностей, названных *электромагнитными рабочими поверхностями* (ЭРП). Все слои ЭРП различных диаметров монтировались последовательно друг в друге (подобно матрешке). Внешний слой либо крепился на силовую оболочку, либо одновременно сам являлся такой оболочкой.

Размер электромагнитной рабочей поверхности в первой установке составлял около 1 метра, диаметр минимальной (внутренней) ЭРП равнялся 115 миллиметрам, что оказалось достаточным для помещения внутрь датчиков контроля и подопытных животных (использовались различные виды насекомых и лабораторные мыши), на которых проверялись последствия воздействий сходящихся сферических электромагнитных волн.

Все наши экспериментальные аппараты, с виду, кстати, напоминающие НЛО, в обязательном порядке включали в себя: замкнутую пространственную конструкцию с особыми электромагнитными свойствами, блок управления, блок питания и измерительную аппаратуру. На некоторых модификациях отдельно обкатывались и другие системы.

Всего же за 5 лет было сделано 4 экспериментальных установки машины времени разной степени сложности (в настоящий период строятся две следующие) и только что (в августе 2001 года) двухметровая установка, рассчитанная на габариты человека.

Эксперименты с прототипами машины времени: управление темпом и ходом Времени

Читать, писать и познавать
вновь открытые деяния древности,
говорить с прошлым в настоящем
и делать нашим и прошлое и буду-
щее — что может быть более радо-
стным и более полезным?

*Трактат «О благородных
нравах и свободных науках»*

Как вы догадываетесь, мы подошли к самой
кульминации нашего повествования. Итак...

РЕЖИМ РАБОТЫ УСТАНОВОК

Режим подбирался после теоретического
расчета и экспериментальным путем. Нужную configura-
цию электромагнитных полей создавала электромагнитная
рабочая поверхность (ЭРП) — вложенные друг в друга по
принципу матрешки слои плоских электромагнитов, скру-
ченных в виде эллипсоидов (рис. 19). Режим работы, зада-
ваемый блоком управления, мог быть самым разнообра-
зным, для каждой модели машины времени можно было по-
добрать целые области благоприятных соотношений частот,
напряженности и режима переключения, среди которых ко-
нечно же были и наиболее оптимальные...

Исследовались несколько вариантов конфигураций по-
лей, в том числе и такой, при котором путем последователь-
ного наведения в системе из трех сфер можно было добиться
вращения силовых линий магнитного и электрического по-
лей, находящихся под прямым углом друг к другу. Цель —



Рис. 19. Электромагнитная рабочая поверхность (ЭРП)

посредством этих двух видов полей попытаться управлять третьей составляющей поля, предположительно гравитационной...

ИЗМЕРЕНИЕ ТЕМПА ХОДА ВРЕМЕНИ

Такое измерение проводилось всеми возможными известными современными способами измерения времени: использовались все виды электронных, кварцевых, механических, атомных часов, а также специально изготовленные дублированные кварцевые генераторы (в которых сравнивались показания частот измеряющего и эталон-

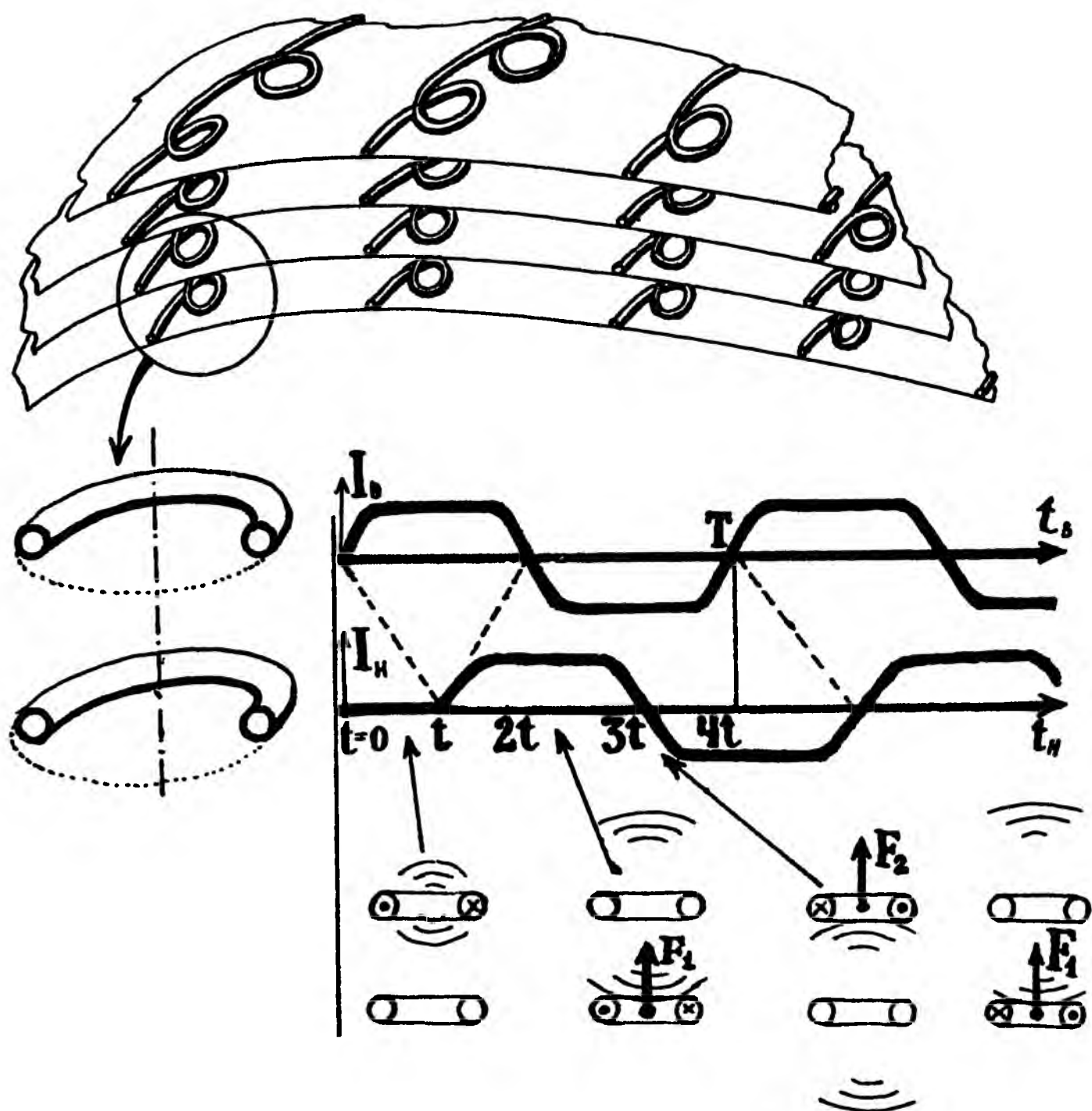

Рис. 20. Схема одного из экспериментов

ного разнесенных теплоизолированных генераторов); световодные диоды (в которых фиксировалось изменение в скорости прохождения светового пучка заданного участка световода) и иные способы (рис. 20). До и после опыта (а реже и в ходе опыта) показания измерительных часов периодически сравнивались с эталонными часами и сигналами точного времени по радио. Хотя на некоторые виды измерительных приборов, например на кварцевые часы, оказывали побочное влияние иные физические факторы, но дублирование методов измерения позволяло существенно уменьшить погрешность измерения...

РЕЗУЛЬТАТ ПЕРВЫХ ЭКСПЕРИМЕНТОВ

Результат нас и огорчил, и порадовал, и озадачил. При некоторых режимах работы установки (не всегда предсказанных) достигалось изменение скорости те-

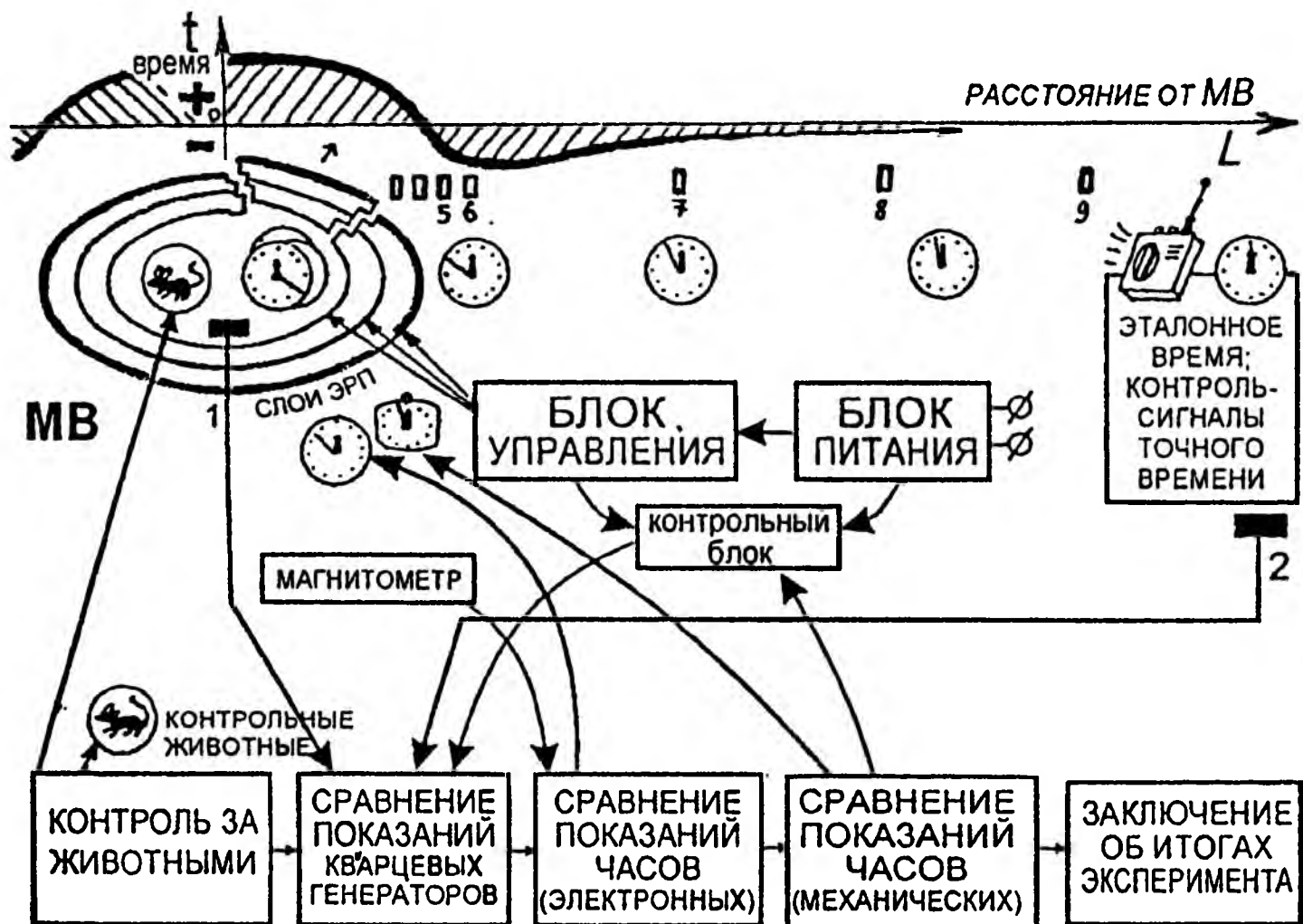
чения Времени (то, что профессор Н. Козырев называл плотностью Времени t/t_0) порядка долей секунд в эталонный земной час. Много это или мало? Для реальных машин времени ничтожно мало, для начала исследований — много. И только в одном из опытов, по не до конца понятным пока причинам, замедление составило 4 минуты за 8 часов (30 секунд/час). В других опытах было зафиксировано и с точки зрения рабочей теории объяснено замедление темпа Времени до $-1,5$ сек/час и ускорение до $+0,5$ сек/час.

Если принять наше обычное земное «эталонное» Время за $t_0 = +1$, то станет понятным, что мы пока изучаем диапазон скорости Времени $+0,99 < t/t_0 < +1,01$. Следовательно, предметы и животные, помещенные внутрь экспериментальной установки при любом режиме работы (замедлении или ускорении), в любом случае двигались в Будущее (с «плюсовой» скоростью) — медленнее или быстрее окружающих.

Новые размерности невольно приходилось придумывать и обкатывать по мере проведения опытов. Поначалу пользовались размерностями измерения «миллисекунд/сутки» (с «плюсом» или «минусом»), затем «сек./сутки», «сек./час.». По мере роста эффективности машины времени, вероятно, в ход пойдут уже размерности типа «сек./сек.», «мин./сек.», «час./сек.», «сутки/сек.» и даже (страшно подумать!) «год/сек.» и т. д. Быть может, приживутся не все эти названия, а какое-либо одно, например безразмерное «сек./сек.» или еще более универсальное «сек./сек $\times 10^n$ »?

Для простоты в экспериментах мы измеряли разницу в показаниях часов «внутри» и «снаружи», что можно было бы образно назвать «перепадом Времени» — величиной, показывающей, на сколько секунд мы замедляем (ускоряем) Время внутри машины за 1 секунду «забортного» эталонного времени. В реальных машинах времени, возможно, удобнее будет пользоваться понятием безразмерной величины «скорости Времени» (или «плотности Времени», что, однако, одно и то же, хотя и трудно представить «отрицательные плотности»). Эта величина показывает уже отношение между ходом внут-

ренного и внешнего (забортного) Времени и измеряется в «реальных секундах», или, сокращенно, в «секреалях». Для особо въедливых поясню, что при больших скоростях Времени различие этого понятия с понятием перепада Времени как бы исчезает, эта разница всюду сказывается только при небольших скоростях (небольших перепадах) Времени.

Поясним на примере. Применительно к нашим экспериментам можно сказать, что максимальный (увы, единственный) 4-минутный результат можно записать так: перепад Времени $t-t_0 = -30$ сек./час. $= -0,5$ сек./мин $= -0,008333$ сек./сек., а скорость или реальное время $Tr = t/t_0 = (+1 - 0,008333)/+1 = +0,9917/+1 = +0,9917$ секреалей (реальных секунд).

Представим теперь машину времени, внутри которой за 1 секунду полезная нагрузка стареет на 1 час. Несложно вычислить, что перепад Времени составит $t-t_0 = +3600 - (+1) = +3599$ сек./сек., а реальное Время $Tr = t/t_0 = +3600/+1 = +3600$ секреалей. Так что для сверхбыстрых машин понятия перепада и скорости Времени будут очень близки, но пока в экспериментах (да и на медленнолетящих машинах времени тоже) эти понятия во избежание путаницы придется различать...

ИСКРИВЛЕНИЕ ПОЛЯ ВРЕМЕНИ-ПРОСТРАНСТВА

Искривление поля Времени-Пространства, то есть попросту перепад Времени наблюдался не только внутри машины времени, хотя, безусловно, максимальное значение измененного Времени устанавливалось внутри самой маленькой «матрешки». Во время экспериментов фиксировалось, как и ожидалось, изменение Времени и вне установки, только подобное изменение с обратным знаком было примерно на порядок ниже внутреннего (вполне в соответствии с геометрическими законами — обратно пропорционально кубу расстояния). Иными словами, машина воздействует не только на свои внутренности, не только на

полезную нагрузку, но и на окружающую среду. Очень напоминает реактивный способ движения, только уже не в Пространстве, а во Времени...

ПОЛЕЗНАЯ НАГРУЗКА

Полезная нагрузка, то есть то, что непосредственно предназначалось для переноса во Времени-Пространстве (этот термин введен по аналогии с подобным термином в космонавтике), включала в себя упомянутые выше приборы и (не всегда) подопытных животных. Объем отсека полезной нагрузки, находящейся в центре симметрии машины времени, во всех машинах (кроме последней) не превышал объема футбольного мяча (рис. 21). Именно поэтому поначалу от услуг традиционных первопроходцев новых видов транспорта — собак — пришлось отказаться, и такая «честь» досталась более скромным мышам.

Первые опыты с перемещением насекомых и мышей в прошлое Время закончились плачевно для подопытных (разницы в 1, 5 секунды, увы, не пережил почти никто). У тех из людей, кто имел неосторожность находиться рядом с машиной времени, появились болезненные симптомы, ана-

Рис. 21. Следующее поколение «ловондатров» (постройка завершена в августе 2001 года, начаты опыты с мышами, собакой, кошками, а затем и с участием человека)

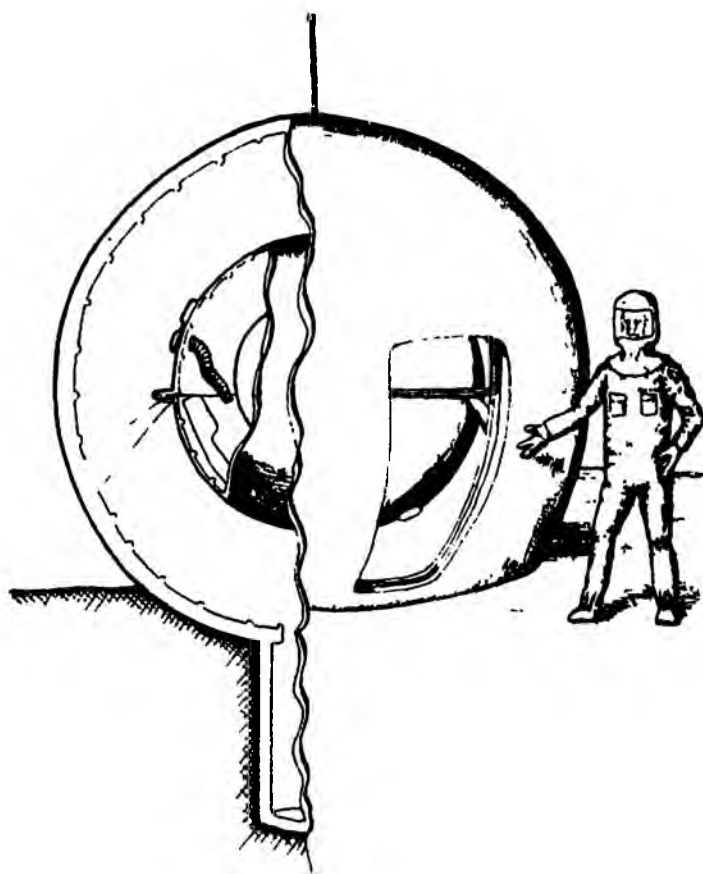

логичные описанным в эксперименте с «Элдриджем» (речь о них пойдет позже). Лишь после доработки схемы «испытатели» перенесли процедуру перемещения¹.

Можно также добавить, что первой удачно перенесла опыт с замедлением Времени мышь Номер Семь. Радует то, что после завершения серии экспериментов она «на заслуженной пенсии» прожила весь остаток своего мышиноного века, что дает некоторую надежду на безопасный исход будущего эксперимента по перемещению во Времени человека...

ВЫВОДЫ ИЗ ЭКСПЕРИМЕНТОВ

Пока эти эксперименты не могут считаться законченными, безусловно, можно говорить только о предварительных выводах. Итак, в опытах было установлено, что процессы замедления и ускорения Времени резко отличаются по своему характеру и последствиям. Так, замедление происходило значительно более плавно и устойчиво; при ускорении наблюдались резкие скачки в показаниях, протекание этого режима характеризовалось общей неустойчивостью и зависимостью от любых внешних факторов. В частности, неустойчивость ускорения заключалась и в том, что при фиксированной мощности величина скорости Времени зависела от времени суток и расположения Луны, возможно, и от других причин, в том числе — от присутствия рядом оператора. Даже небольшое внешнее воздействие, например механическая тряска, приводило к изменению величины скорости, в том числе и к значительному.

Несмотря на небольшие величины изменения Времени, даже такое маленькое ускорение можно назвать подобием «путешествия в Будущее», но замедление меньше, чем — 1 час./час., нельзя считать «путешествием в Прошлое». То есть физика Времени Будущего коренным образом отличается от физики Времени Прошлого.

¹ См.: «Труд», 1992, 30 июля; «Российские вести», 1993, 13 мая; «Юный техник», 1992, № 10, с. 31—32.

Настоящее есть переход, превращение многовариантного легкоизменяемого Будущего в одновариантное и неизменяемое Прошлое. Отсюда следует, что полеты в Прошлое (при «отрицательной» плотности-скорости t/t_0) и в Будущее действительно будут происходить по-разному; в какой-то степени их можно сравнить с перемещениями муравья по дереву: из любой точки дерева (из Настоящего) для муравья открывается всего 1 путь вниз (в Прошлое) и множество путей вверх (в Будущее). Однако среди всех путей в Будущее несомненно существуют наиболее вероятные варианты развития Будущего, маловероятные и почти невероятные. Движение в Будущее будет тем более нестабильным и энергоемким, чем менее вероятным окажется данный вариант Будущего. В соответствии с данным «законом кроны дерева» возвращение в Настоящее возможно только в том случае, если при пребывании в Прошлом путешествующий не вмешивается в происходящее вокруг и не изменяет ход прошедшей Истории; в противном случае хронопутешественник вернется в параллельное Настоящее из Прошлого по другой ветви Истории. Проникновение в Будущее из Настоящего затруднено выбором ветви перемещения, но возвращение из любого варианта Будущего в Настоящее возможно при любом сценарии поведения. Если перед вами не окажется слияний разных вариантов Истории.

Эксперименты подтвердили также, что Человек и Время оказывают друг на друга сильнейшее воздействие. Воздействие оператора на ход опыта выявлено, но не исследовано до конца (рис. 22); воздействие Времени на темпоронавта пока изучается.

Обнаружено также, что вредное воздействие на организм производит не сам процесс перемещения во Времени, а разница скорости изменения Времени на различных участках тела.

Внутри лабораторных установок также было зафиксировано, что Время может изменяться с некоторой инерционностью.

Участки пространства с различным Временем имеют между собой расплывчатые, нечеткие границы. При доста-



Рис. 22. 2-й и 3-й этапы проведения опытов с прототипами машины времени: установка для экспериментов с животными и для замедления/ускорения Времени для пилотов. Последняя установка в перспективе будет использована для небольших перемещений во Времени

точной разнице в скорости изменения Времени человеческий глаз может увидеть другое Время как белый туман, при еще большей разнице — как светящуюся дымку, что само по себе может служить неким сигналом опасности.

Можно считать, что хронопутешествия возможны, и (после опытов с мышами и других наблюдений) есть некоторые основания думать, что они будут безопасны для путешественников при соблюдении некоторых правил. Специально надо подчеркнуть, что путешествия во Времени, благодаря открытым свойствам Времени, не могут повлиять на Прошлое и изменить нашу прошлую историю. Все так называемые парадоксы путешественников во Времени (когда они «встречают самого себя в прошлом» или «убивают своего дедушку в детском возрасте») прекрасно разрешаются в 3-мерном Времени.

Иными словами, можно считать косвенным образом доказанным, что Время имеет более чем 1 измерение, то есть подтверждаются теоретические выкладки О. Бартини, считавшего, что Время имеет 3 измерения. Следовательно, наш земной мир можно считать 6-мерным, где измерениями соответственно являются: длина, ширина, высота, возраст или дата Времени, вариант истории или размытость Времени, плотность или скорость Времени. Понятие «Стрелы времени», таким образом, полностью отсутствует в четвертом измерении (дате Времени), но входит как частный случай в понятие шестого измерения (скорости Времени), с которым одновременно также связаны физические понятия гравитации и энергии. Понятия «мост Эйнштейна—Розена», введенное в 1916 году, или «червячный ход», введенное в научный обиход Джоном Уилером в конце 1950-х годов, таким образом, связаны с перемещением в пятом и шестом измерениях. «Классическое» перемещение во Времени, описанное впервые фантастом Гербертом Уэллсом, таким образом, должно происходить при различных вариантах путешествия в 4-м, 5-м, 6-м, то есть во всех измерениях Времени.

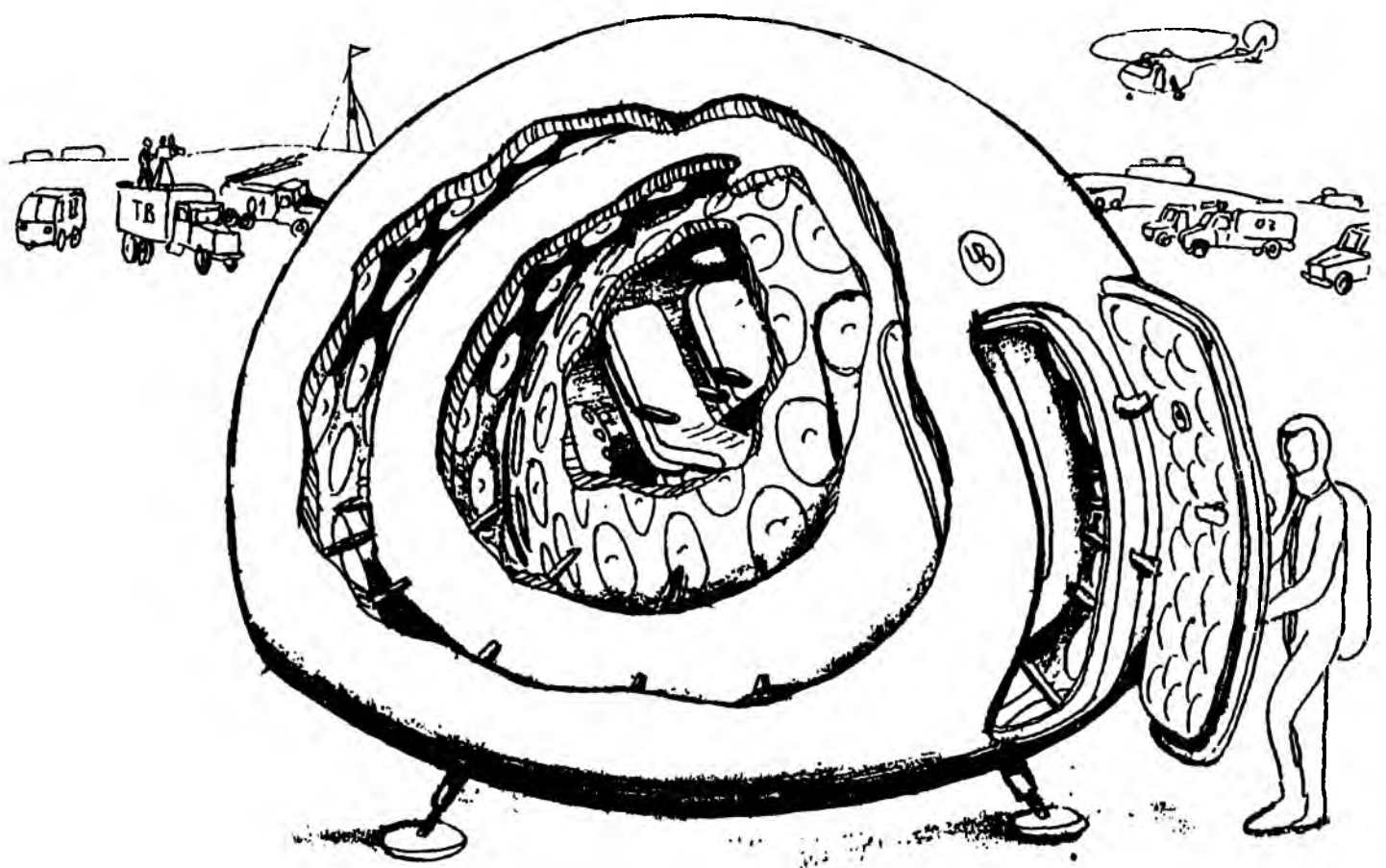
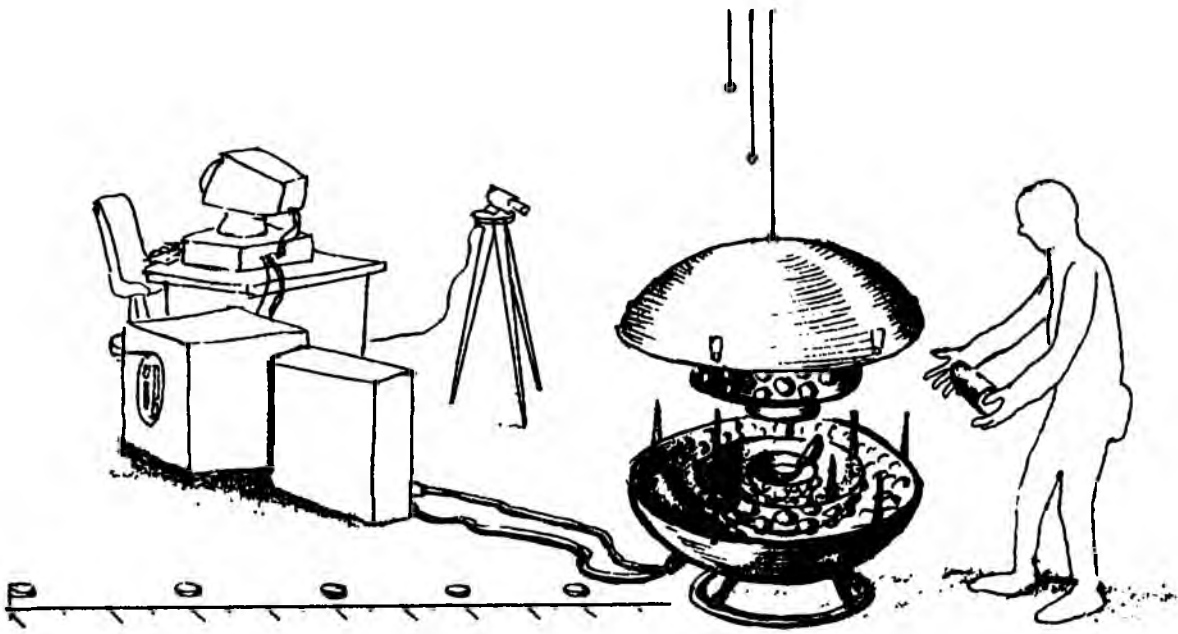
Но и это, как вы догадываетесь, далеко не все выводы...

Последствия экспериментов с машиной времени: зрители из другого Времени?

Чем больше мы познаем законы природы, тем все более невероятными становятся для нас чудеса.

Чарльз Дарвин

Что и говорить, последствия экспериментов с прототипами машины времени оказались совершенно неожиданными для нас.

Поздним вечером 18 марта 1990 года во время испытаний установки улучшенной модификации в небе над машиной времени появился и стал описывать круги огромный НЛО с тремя «габаритными огнями». Увидели «гостя» совершенно случайно. Видеокамеры своей не было, что оставалось делать? В то время в Москве большой популярностью пользовалась телепередача «Добрый вечер, Москва», которая оперативно откликалась на различные события в Москве, высылая операторов по звонкам телезрителей. И на этот раз выехавшая съемочная бригада сработала профессионально, она сумела хоть и не сразу, но после получаса погони по кольцевой дороге заснять «трехзвездник» на видео пленку.

Разумеется, нам хотелось повторения, но позже, несмотря на скрупулезную имитацию предыдущего эксперимента, таинственный пришелец так и не появлялся. Тогда-то и возникло предположение, что данный НЛО реагирует только на впервые проведенный эксперимент (рис. 23, 24).

В истории уже случались аналогичные примеры. В начале XX века в тех случаях, когда связисты опробовали новый радиодиапазон, в приемниках неизменно появлялись таинственные послания, над разгадкой которых дешифраторы бьются по сей день. Стоило расположить по осям графика

ГРАФИК НАБЛЮДЕНИЙ НЛО



Рис. 23. Частота появлений НЛО

ГРАФИК НАБЛЮДЕНИЙ НЛО

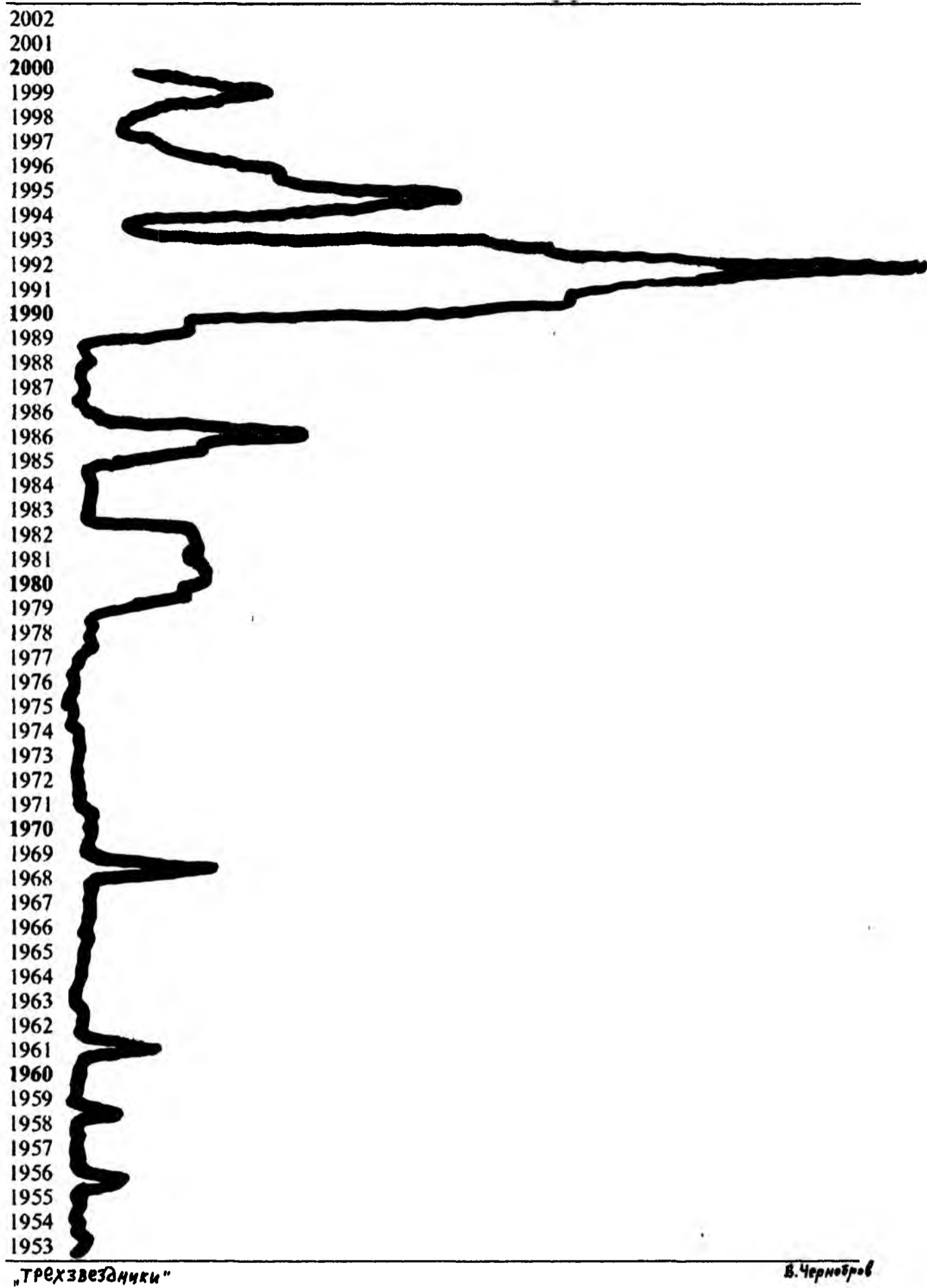
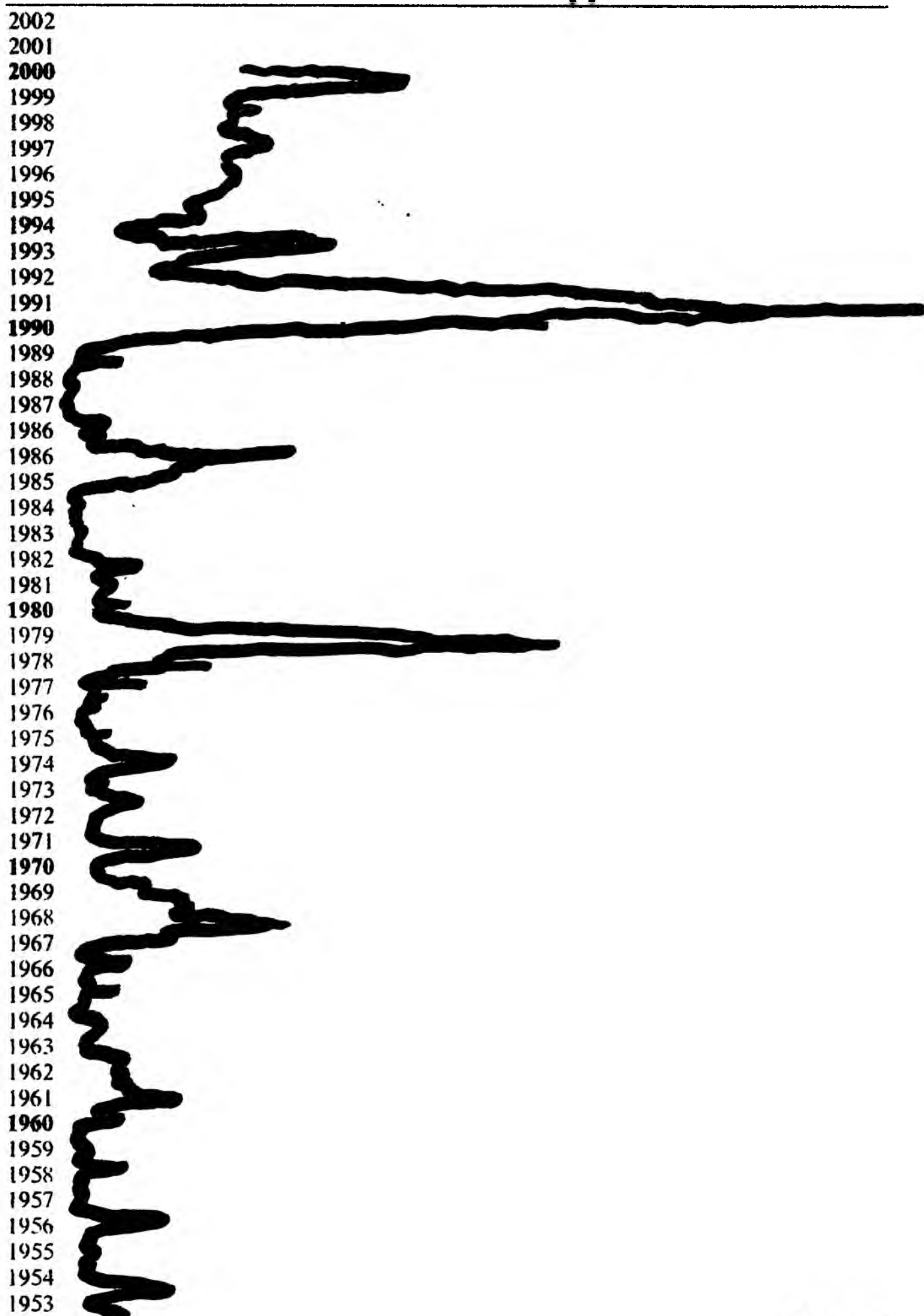

В. Чернов

Рис. 24. Частота появления треугольных («трехзвездных») НЛО. За небольшим исключением он повторяет предыдущий график. Но чем объяснить всплеск 1977 года? И почему пик наблюдений трехзвездников наступает в среднем на год раньше остальных «типов» НЛО?

номера сигналов и величину запаздывания эха, как перед изумленными взорами исследователей возникали странные таблицы и звездные карты¹.

Зашифрованное радиоэхо появлялось только во время первых передач на новой радиоволне; согласно гипотезе, передатчикам вторил какой-то неизвестный космический корабль, отслеживающий наш технический прогресс. Кстати, если это действительно зонд-пришелец, то своей родины он не скрывал, на звездных картах, если верить расшифровкам сигналов, явно было выделено созвездие Льва и звезда Тэта Льва. Возможно, и сейчас пилоты этого «посланца льян» проявляют любопытство только к первым экспериментам?

Кстати, если вспомнить, какие именно типы НЛО чаще всего появлялись во время испытаний новых ракет, самолетов, радиолокационных систем, рядом с летящими на Луну «Аполлонами» и во время других событий, не менее интересных с точки зрения земной истории, то выяснится любопытная деталь. Самым небезразличным к техническому прогрессу человечества является именно трехзвездный объект. Сейчас его не совсем правильно называют «Бельгийским треугольником», хотя он имеет самую что ни на есть российскую прописку: согласно результатам исследований, тайная «база» гигантского треугольника НЛО находится на границе Волгоградской и Саратовской областей².

Когда 30 апреля 1991 года заработала новая модификация машины времени, то с самого начала ее режим работы был промодулирован таким образом, чтобы передать закодированное послание тем, кто сможет получить его. В конце переданного текста стояла просьба через 5 минут подтвердить факт получения передачи. И вот секунда в секунду в эфире появился наш старый знакомый!³

Пока неясно, используют ли таинственные пришельцы свои машины времени для связи (а почему бы и нет). Но

¹ См.: «Техника — молодежи», 1977, № 5, с. 58—61.

² См.: «Пропеллер», 1991, 22 ноября.

³ См.: «Юный техник», 1992, № 1, с. 30—31.



Рис. 25. Схема сверхпроводника Литтла

уже сейчас эксперименты подтвердили возможность использования такой машины с разомкнутой схемой для создания подъемной силы в НЛО-подобных аппаратах: 400-граммовая модель показала тягу 10 г¹.

¹ См.: «Рабочая трибуна», 1992, 20 октября.

В реальных летательных аппаратах будущего достаточно будет соорудить всего одну многослойную оболочку с электромагнитной рабочей поверхностью, а затем в полете лишь переключать ее для работы в режиме машины времени либо в режиме полевого двигателя для создания тяги. Можно и совместить оба режима работы, доведя частоту таких переключений до нескольких сот в секунду. Делать оболочку придется с помощью технологий молекулярной (атомной) сборки на основе новых композитных материалов со слоями электромагнитов из перспективного нитевидного сверхпроводящего полимера Литтла (рабочая температура ожидается до 2400 градусов Кельвина!) либо из другого горячего сверхпроводника (рис. 25).

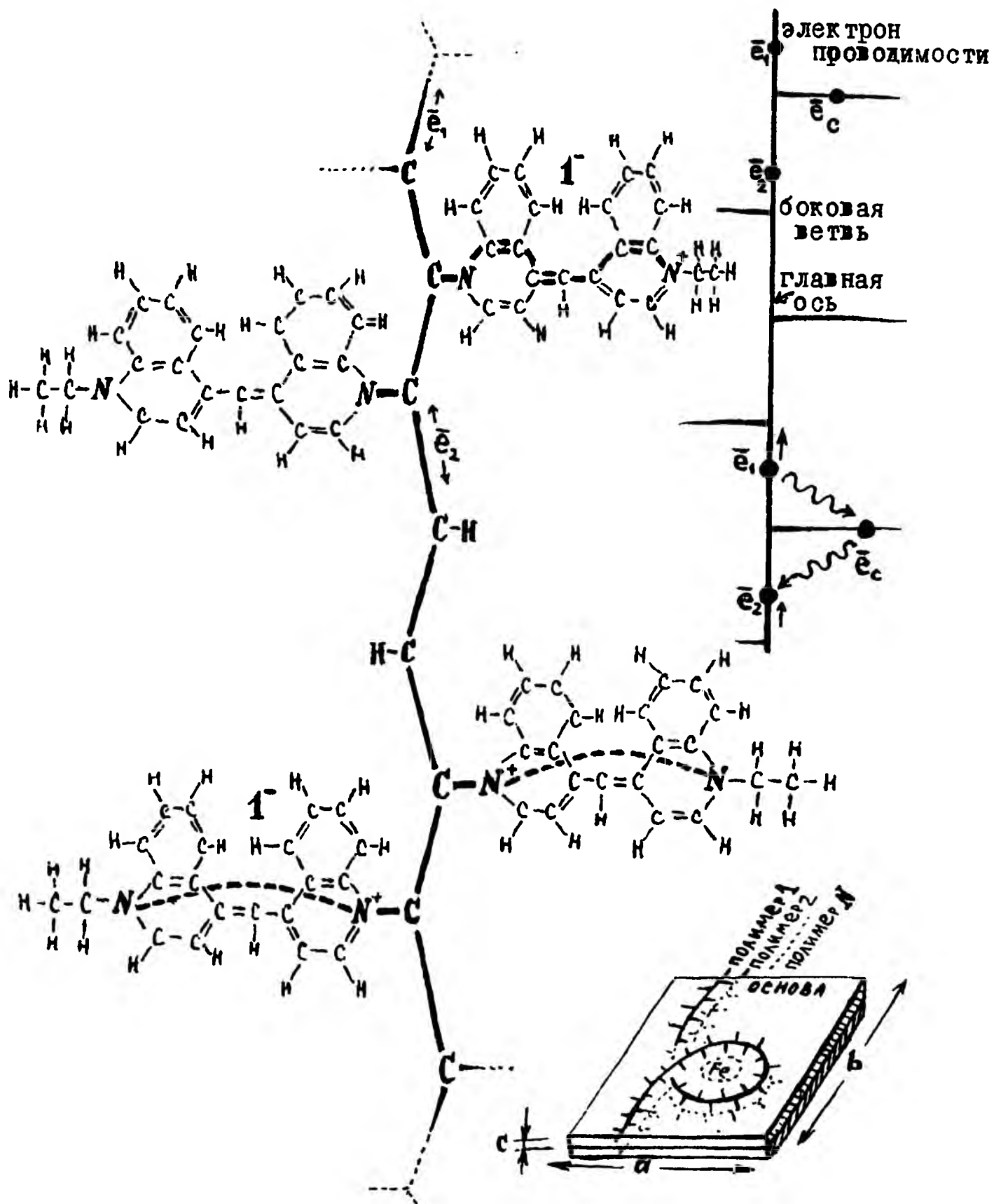
На очереди — лабораторная проверка рассказов очевидцев о том, что корабли пришельцев могут черпать энергию из пространства и с высоковольтных проводов с помощью лучей, создавать защитные коконы, телепортироваться и т. д.¹.

Фантастика, скажете? *Пока фантастика.*

¹ Собственно, эта проверка только что (в 2001 году, на момент выхода книги) началась. И кстати, начиная с 16 августа 2001 года над экспериментальной установкой вновь начал появляться «трехзвездник»...

Машина времени и НЛО: как устроена летающая тарелка

Знание некоторых принципов
легко возмещает незнание некото-
рых факторов.

Клод Адриан Гельвеций

Когда Арнольд Кеннет 24 июня 1947 года наблюдал над Каскадными горами полет девяти непонятных объектов и рассказал все журналистам, об этих таинственных незнакомцах достоверно почти ничего не было известно. Не было даже термина «неопознанный летающий объект» — НЛО (или по-английски Unidentified Flying Objekt — UFO; по-французски Objects Volatile Non Identifiee — OVNI). Не было и слова «летающая тарелка», сам Кеннет описывал объекты как «сковородки» (хотя слова «тарелка в небе» можно не раз встретить даже в истории Древнего Рима). Спустя почти полвека человечество накопило колоссальное количество информации об НЛО (или, как их еще называют, об аномальных явлениях — АЯ; астролевитирующих объектах — АЛО; внеземных космических кораблях — ВКК).

По данным американцев, полеты пришельцев наблюдали около 5% землян, то есть более 100 млн. человек. В архивах профессора Хайнека насчитывается более 100 тыс. описаний случаев наблюдения НЛО. Американские уфологи выяснили, что только ЦРУ располагало не менее чем 10 тыс. страниц документов по этой проблеме. Так, значит, люди могут взять на себя смелость сказать, что знают достаточно для того, чтобы разгадать все тайны устройства техногенных типов НЛО?

На самом же деле если где-то в государственных учреждениях и узнавали какую-нибудь несущественную деталь этой тайны нашего времени, то она становилась известна

лишь самому узкому кругу лиц. Простых же людей пичкали сказкой о том, что «этого не может быть». Тем не менее во многих странах уже существуют общественные организации по изучению проблемы НЛО (в США их 25, в России — 3 основных и более сотни разрозненных групп, всего в мире — более 500), издается большое количество UFO-журналов (16 в США, около 5 в России, более 50 в мире). В основном благодаря им да еще неисчислимой армии любознательных и честных уфологов мы и имеем большое количество проверенной и открытой информации.

Попытаемся подытожить собранные данные о тактико-технических характеристиках техногенных аппаратов пришельцев.

Первое, что бросается в глаза при знакомстве с описаниями очевидцев, так это возможность для НЛО развивать колоссальные скорости (максимальная из официально зафиксированных — 200 000 км/час, или 56 км/сек!). Те же летательные аппараты в состоянии летать с самыми небольшими скоростями, зависать над одним местом, разгоняться или тормозиться с чудовищно большими ускорениями (до тысяч G !, для сравнения — тренированные космонавты переносят 3 — 9 G). Очевидцы часто наблюдали, как НЛО появляются «из ничего», исчезают в пустом воздухе, перемещаются скачками, а то и просто становятся невидимыми. Многих до чрезвычайности удивляла картина полиморфизма, когда серебристые аппараты, внешне вроде бы даже покрытые металлом, вдруг меняют свою внешнюю форму и цвет, рассыпаются на части, восстанавливаются из осколков...

Даже этот далеко не полный перечень сверхвозможностей НЛО поражает воображение. Достаточно взять наугад любое из описаний очевидцев, чтобы ученые уверенно заявили: «Этого не может быть!» Действительно, с точки зрения современной науки создание летательного аппарата с такими характеристиками просто невозможно. Раз этого не могли мы, люди, значит, это не под силу и всем остальным внеземным цивилизациям. Словно бы смеялся над нашей са-

моуверенностью, неопознанные объекты не слишком-то стремятся оставаться все время неопознанными: наследили на нашей грешной Земле без всякой меры.

Одним из бесспорных доказательств существования таинственных пришельцев являются так называемые «осколки НЛО», подобранные чаще всего на местах взрывов этих объектов (рис. 26). Самые известные примеры: «вашкская находка» — фрагмент какой-то толстой сферической оболочки диаметром 1,2 метра; «тульский образец» — 38-граммовый кусок проводника; «оплавленные шарики» с высоты 611 около Дальнегорска; «волосы ангела» — тающие на воздухе осадки, выбрасываемые с пролетающих объектов в Краснодарском крае и Волгоградской области; «стеклянная пирамидка», найденная на Луне командиром экипажа «Аполлон-16» Джоном Янгом; «токопровод», обнаруженный в 1997 году при раскопках на Медведицкой гряде экспедицией «Космопоиска»...

Объединяет эти совершенно разные вещи только то, что все они, по заключению экспертов, являются явно искусственными изделиями, произведенными кем угодно, только не представителями рода человеческого. Знакомясь с результатами химических анализов некоторых из этих образцов, технологи лишь удрученно пожимают плечами: «Для воспроизведения этой штучки нам нужно создать внутри плавильных печей значения температуры, магнитных полей, вакуума в десятки, а то и в сотни раз больше тех значений, которых только научились достигать на Земле!»

Внешне разные, эти находки все же позволяют получить представление о строении НЛО. В частности, многое говорит за то, что аппараты пришельцев используют мощные электромагнитные поля для каких-то своих целей (возможно, для создания тяги?). На это указывают в числе прочего и следующие обстоятельства: наличие явных электродеталей (медведицкий «токопровод»); остаточная сильная намагниченность; наличие в некоторых образцах (например, в «оплавленных шариках» с высоты 611 под Дальнегорском) тонких спиральных проводов (электромагнитов?), вкрапленных в диэлектрический материал (в дальнегорских осколках



Рис. 26. Падение Корневского космического тела:
 а) реконструкция внешнего вида «Титанового корпуса», найденного в районе падения;
 б) размеры следа, оставленного упавшим телом на грунте

ЧАСТЬ 1. МАШИНА ВРЕМЕНИ

это золотые тонкие нити); а также то, что магнитные свойства материалов некоторых находок отличаются по направлению (что само по себе непонятно!) в 15 раз (как в находке с берега реки Вашка) и более!

Американские самолеты радиоэлектронной разведки не раз фиксировали излучение, идущее от летящих НЛО (чаще всего сообщается, что такое излучение имеет частоту 3000 МГц с повторением 600 импульсов/сек.). Так как мощность этого излучения напрямую зависит от режима полета объекта, можно сделать вывод, что оно либо напрямую движет НЛО, либо является побочным продуктом работы двигателя НЛО (рис. 27).

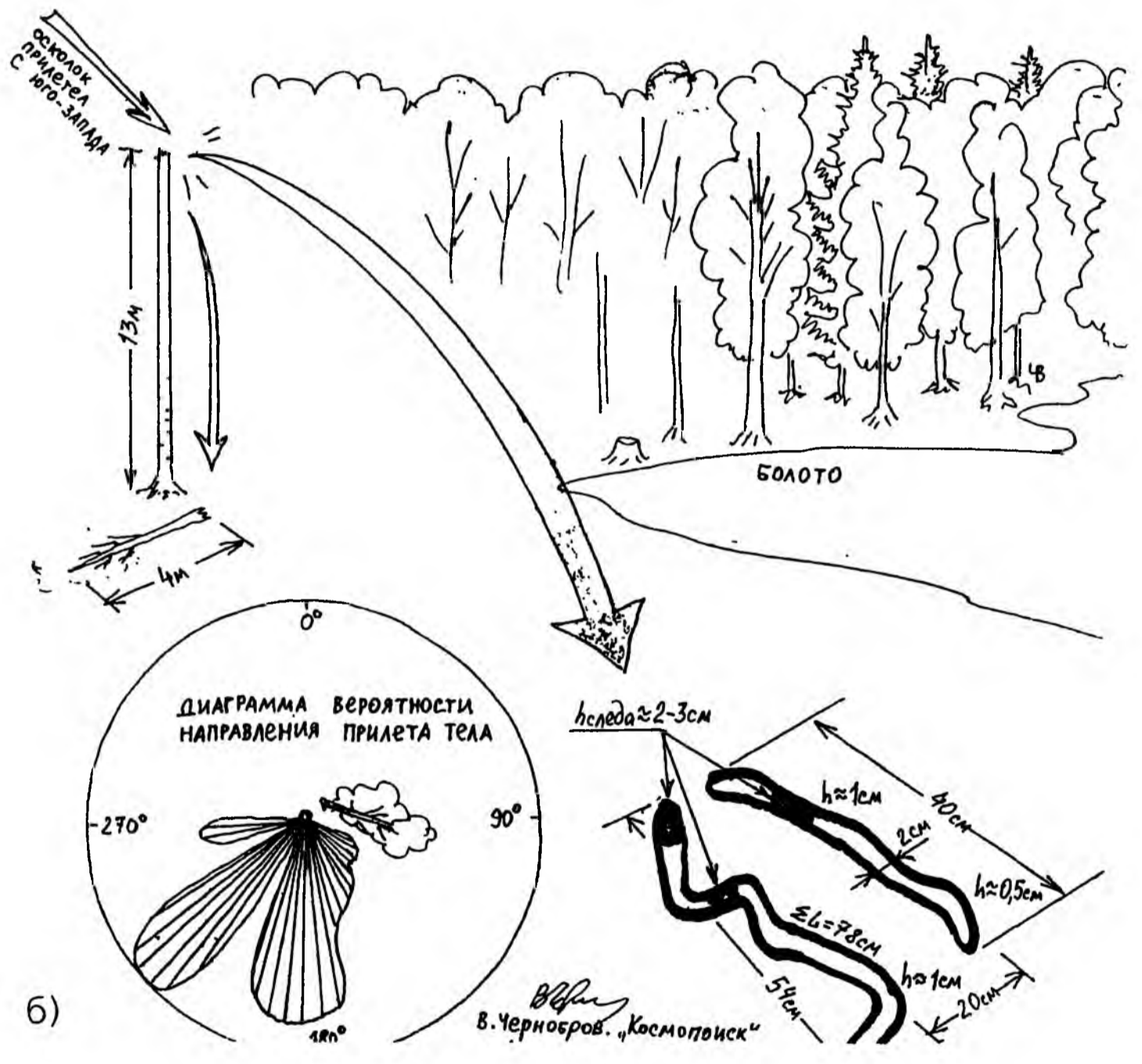
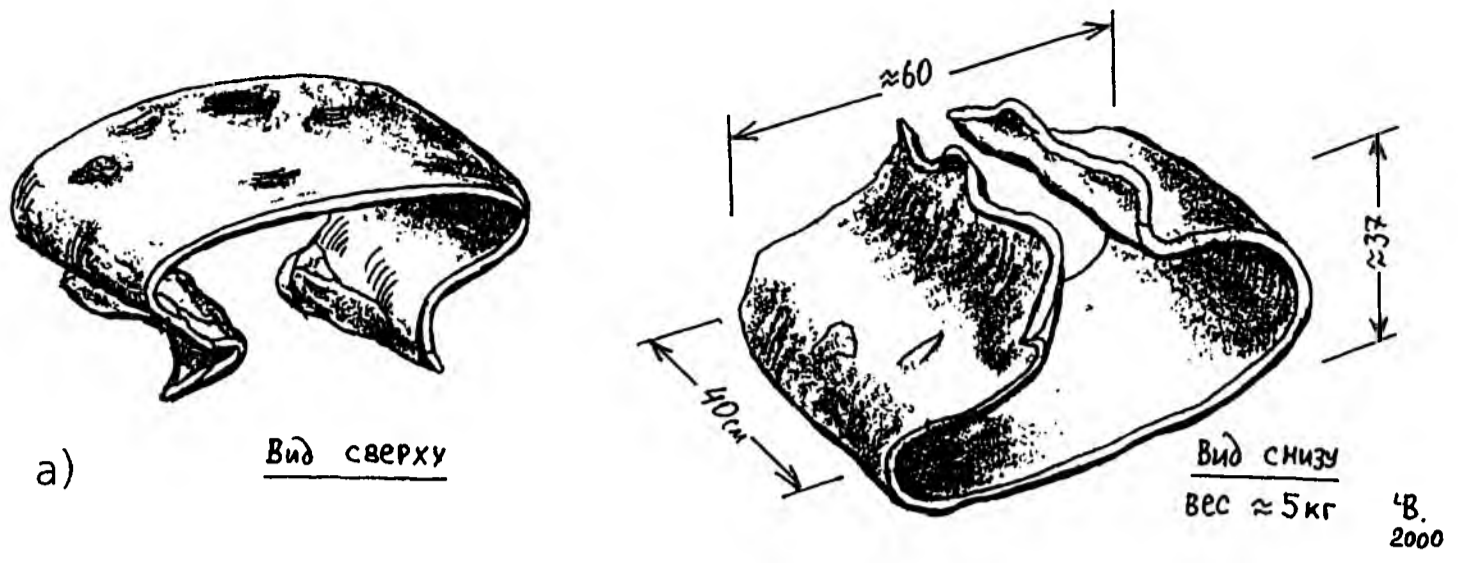
Остается напомнить, что если верить рассказам землян, добровольно либо принудительно посетивших летающие тарелки, то техногенные НЛО внутри пусты, если не считать пульта управления и кресел. На любой громоздкий двигатель просто не осталось места на этих кораблях! Если только



Рис. 27. Замедление Времени вокруг НЛО

двигатель и движитель не спрятаны внутри оболочки летающих тарелок!...

Вот тут-то мы подошли к самому главному. Электромагнитная рабочая поверхность (ЭРП, использовавшаяся в наших экспериментах), создающая мощные электромагнитные поля оболочка, — это же отличительная черта аппарата машины времени! Эксперименты, напомним, показали, что внешние проявления упрощенных моделей машины почти полностью походили на то, что мы наблюдаем в случаях с НЛО. Сравнить их и ставить на одну ступень, может быть, слишком непочтительно по отношению к последним, так как возможности техногенных аппаратов пришельцев на много порядков превышают наши. Тем не менее машина времени, словно капля, отражающая океан, *помимо чьей-либо воли* полностью скопировала у НЛО и строение оболочки, и внешний вид, и излучаемые частоты, и даже остающиеся энергетические следы (после приземления НЛО или после эксперимента с машиной времени). Виноват в подобных совпадениях конечно же не плагиат (приоритет других цивилизаций в решении этого вопроса бесспорен), а единые конструкторские задачи и физические принципы (в том числе по этой же причине, например, похожи как братья-близнецы «Шаттл» и «Буран», «Боинги» и «Ильюшины»).

Уже упоминалось, что разомкнутая схема электромагнитной рабочей поверхности (упрощенная оболочка машины времени) в состоянии создавать тягу, причем величина этой тяги в реальных аппаратах теоретически должна быть весьма значительной. Ограничивать верхнее значение мощности такого двигателя могут только современные технологические возможности. Так, например, один из сравнительно простых проектов летательного аппарата с подобным движителем «И-7» (рис. 28) имеет такие расчетные параметры, о которых современным конструкторам космической техники приходится только мечтать: габариты — $46 \times 40 \times 9$ м, «сухая» масса — 245 т, мощность двух энергоустановок термоэмиссионного реактора-преобразователя — 18,5 МВт, масса выводимой на орбиту полезной нагрузки —

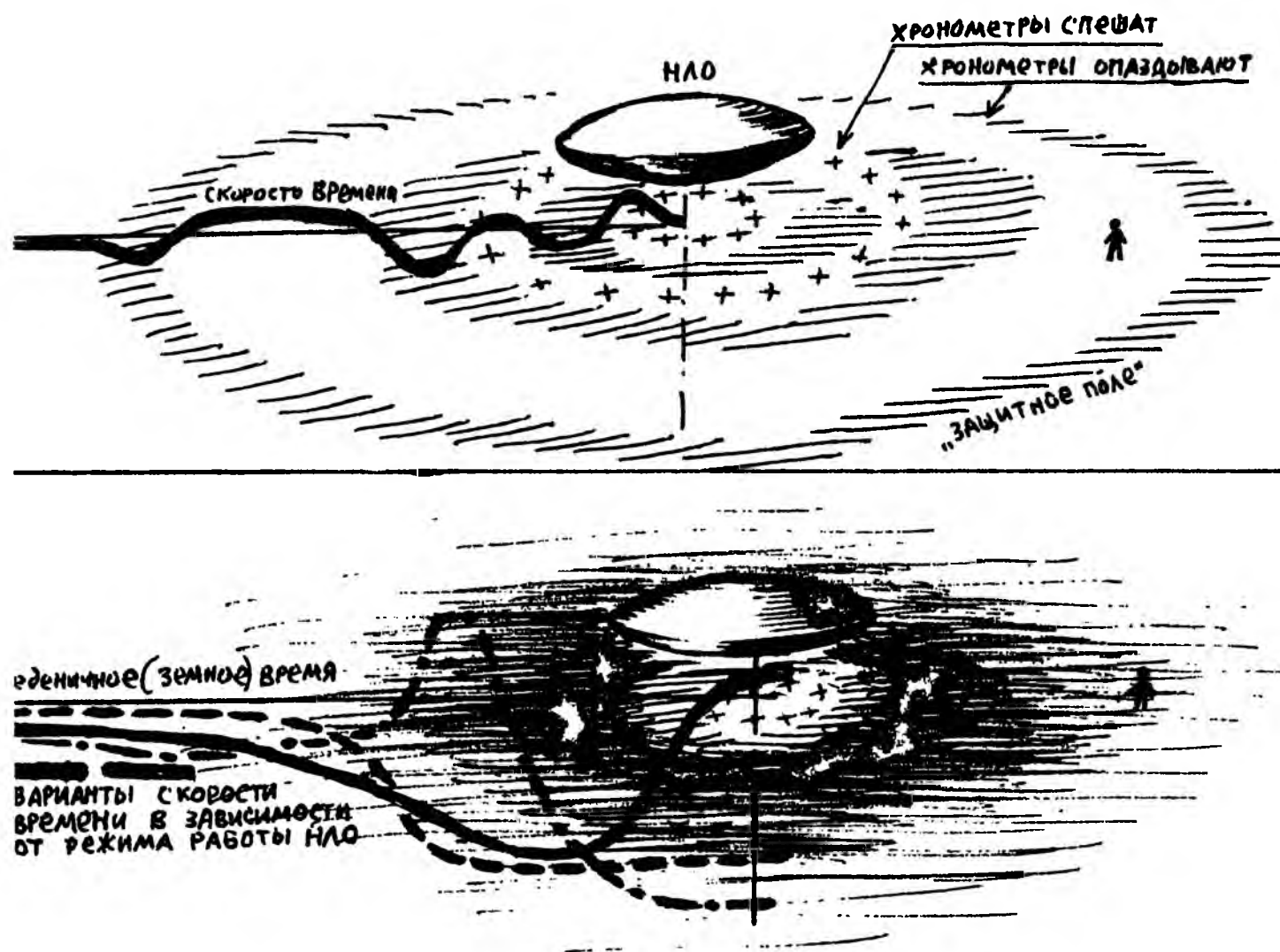

Рис. 28. Схема летательного аппарата «Ирма-7» (проект 1992 года)

до 300 т (на сегодняшний день максимально возможная выводимая на орбиту масса полезной нагрузки — около 100 т), время полета до Марса — 3—9 суток (современными средствами — 9—18 месяцев), до Альфы Центавра — 7—8 лет (сейчас — тысячи веков)...

Кстати, чем детальнее прорабатывается проект подобных летательных аппаратов (выражаясь конструкторским языком — делается максимальное число приближений), тем все явственней проступают на технологических чертежах знакомые черты «летающих тарелок» (рис. 29). Опять единые конструкторские задачи?

Что касается практического итога подобного проектирования, то пока он более чем скромнен (поэтому раньше времени и не призываю вас «летать тарелками Космофлота»). Тем не менее польза (?) от этого есть уже сегодня — можно с большой долей вероятности объяснить конструктивные особенности НЛО.

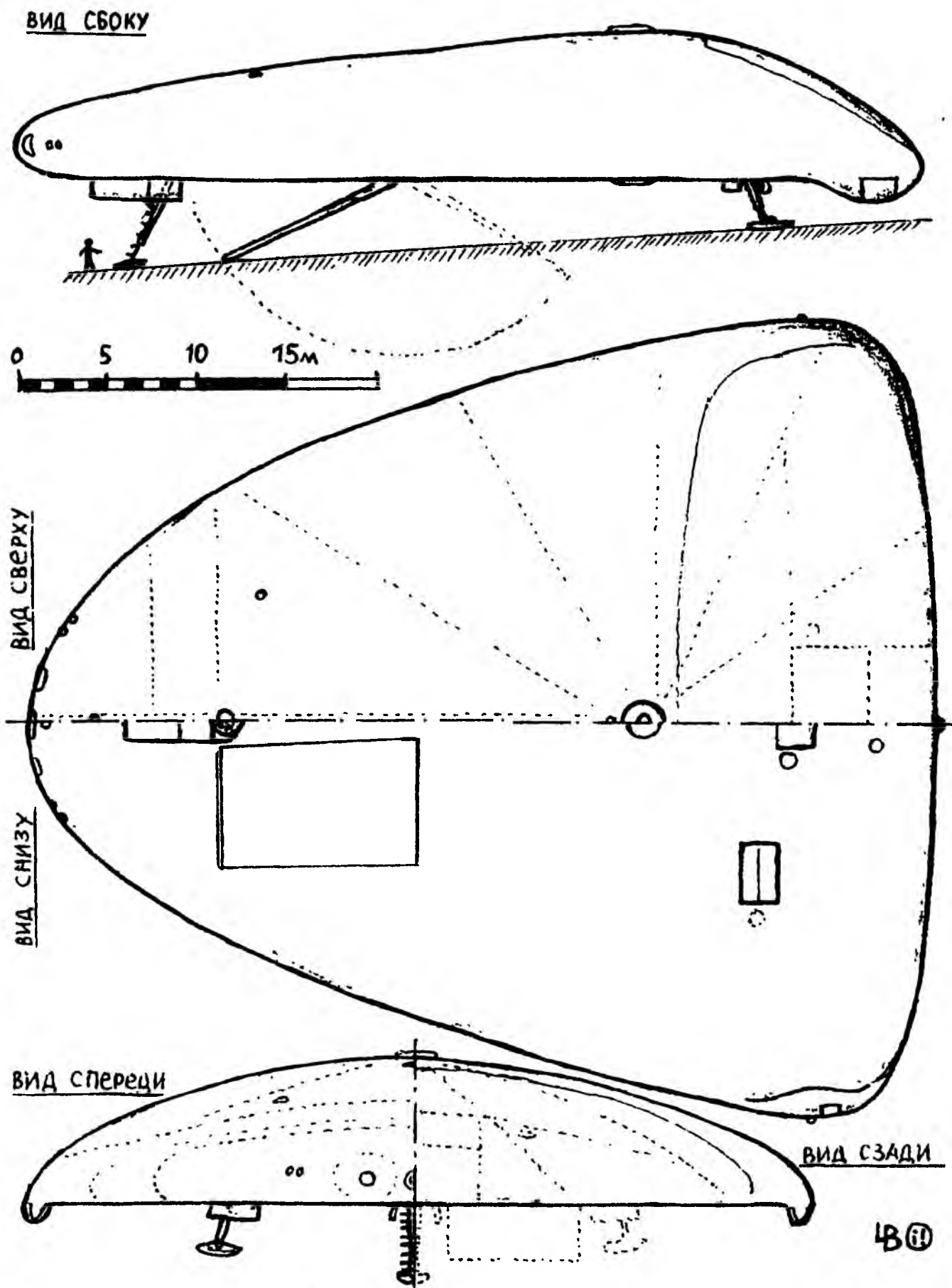
Плавные, округлые очертания объекта объясняются тем, что любые острые углы препятствуют созданию вокруг корабля поля измененного Времени. Иллюминаторы на эллипсоидах чаще всего не являются «окнами для обзора», это основной движитель объекта. Такой же, как «шары» на днищах НЛО. Вся разница между ними в количестве (шаров чаще всего бывает 3 штуки, реже — 4, 6 или 9) и мощности. Чем крупнее «иллюминаторы», тем они мощнее и тем меньше их требуется для создания тяги в летательном аппарате. Но даже крупных «иллюминаторов» (собственно, при больших размерах они уже именуется в отчетах уфологов «шарами») не может быть меньше трех, и именно такое их минимальное количество необходимо для стабилизации в полете. Для того чтобы застраховаться от аварии после возможного выхода из строя одного шародвигателя, внутри НЛО обычно находится два запасных «шара», которые, кстати, могут в качестве автоматического разведчика (?) совершать и самостоятельные полеты. Количество «иллюминаторов» (в 1, 2, 3 или реже 4 ряда) обычно исчисляется несколькими десятками, если же миниатюризировать их, то вся оболочка НЛО превращается в сплошной слой минидвигателей, а еще точнее — весь корпус аппарата становится одним шародвигателем (таковы, например, НЛО в виде летающих шаров или эллипсоидов).

Подобные двигатели во время работы постоянно излучают электромагнитные волны, причем их частота напрямую зависит от режима работы двигателей. При работе в ультрафиолетовом диапазоне они невидимы, в инфракрасном — их «видят» фотоаппараты, нам же НЛО больше известны по свечению в видимом диапазоне. Но и в нем заметны некоторые изменения — достаточно, чтобы объект чуть затормозился или ускорился, и цвет его резко меняется (при больших скоростях и значительных нагрузках шародвигатели выглядят ярко-голубыми или белыми, при незначительных — красными или оранжевыми).

Во время полета НЛО применяет три режима движения: только во Времени, только в Пространстве (частота излучения двигателя при этом порядка тысяч МГц), одновременно во Времени и Пространстве (о других возможных режимах пока умолчим).

Каждый режим имеет свои цели и области применения, в частности третий способ движения наиболее часто применяется при полетах над Землей. Пространственные перемещения в этом случае очевидны, но даже если полета во Времени не происходит, тем не менее тарелки чаще всего летают с включенной машиной времени. Причина? Когда имеешь дело со злобной вооруженной цивилизацией, всегда лучше держать включенной машину времени, поле которой защищает НЛО от удара ракет и снарядов. Совмещать оба режима работы двигателя можно только одним способом — переключать с большой частотой режимы работы (до нескольких сотен раз за секунду; узнаете зафиксированные параметры в 3000 МГц и 600 импульсов/сек.?!).

Из сказанного следует, что по одному внешнему виду можно строить предположения о месте старта корабля и о степени технического развития пославшей его цивилизации:

тарелки с острыми углами, с «шарами» и «иллюминаторами» прилетают к нам с недалекого расстояния (с орбитального корабля-матки? с Луны? с Марса или Венеры?). Использовать такой корабль для межзвездных перелетов мо-

жет только не слишком могущественная цивилизация за неимением лучшей техники (время полета — месяцы и годы);

гладкие эллипсоиды, шары (реже — «сигары») способны превосходно летать и во Времени и в Пространстве между звезд (время полета исчисляется минутами). Изготовить такие аппараты способны цивилизации с очень развитой молекулярной (даже субатомной) технологией. «Адрес отправителя» выяснить можно только после продолжительного наблюдения за гостем. Его могут послать к нам и инопланетяне и иновремяне. Причем чем эфемерней (прозрачней, расплывчатей) выглядит корабль пришельцев, тем больше шансов, что перед вами представители другого Времени.

Могут стать понятней и многие «чудеса» НЛО.

Большой диапазон скоростей от нулевой до гигантской обеспечивается высоким значением величины тяги двигательной установки полевого типа в сочетании со сравнительно небольшой массой (т. е. большой тяговооруженностью).

Отсутствие видимого сопротивления воздуха — молекулы воздуха попадают вблизи НЛО в поле ускоренного (растянутого) Времени, поэтому их собственная скорость относительно корпуса аппарата будет низкой (дозвуковой), в то время как стороннему наблюдателю эта скорость кажется сверхзвуковой или даже гиперзвуковой. В ряде случаев можно говорить и о том, что НЛО используют для полного уничтожения сопротивления воздуха создание вокруг себя плазменного кокона, однако облако холодной плазмы вокруг корпуса удобнее всего создавать опять-таки с помощью электромагнитных полей.

Резкие маневры, скачки — ускорение (растягивание) Времени внутри аппарата позволяет уменьшить значение перегрузок до приемлемой для конструкции и экипажа величины.

Невидимость для глаз — отраженные от корпуса световые лучи, проходя через границу поля измененного и обычного Времени, меняют свою частоту в сторону уменьшения или увеличения в зависимости от режима работы ма-

шины времени. В этом случае мы не имеем возможности визуально фиксировать НЛО, если только... от его корпуса не отразятся несветовые волны, которые после прохождения границы Времени изменят свою частоту до частоты видимого света.

Невидимость для радаров — радиоволна, войдя в поле другого Времени, изменяет свою частоту, из-за чего она может не отразиться, а поглотиться даже обычным металлическим корпусом. Но даже если волна отразится, выйдет за пределы поля, вновь возвратив себе свою собственную частоту, вернется на приемное устройство радара, все равно большинство систем современных радиолокаторов не зафиксируют сигнал. Ибо, побывав в другом Времени, сигнал этот вернется значительно позже ожидаемого импульса (!). В обоих случаях отметка на экране не появляется либо она появляется не там, где ее ожидают (разные системы радаров иногда дают резко отличающиеся данные по расстоянию до одного и того же НЛО, что и наблюдал автор этих строк весной 1995 года лично).

Облачность, или видимое изменение формы — одно из проявлений поля измененного Времени, об опасности которого по отношению к человеку говорилось выше.

«Полиморфизм», или *видимое изменение формы* — перемещение НЛО сквозь Время (через четвертое и пятое измерения) для нас, жителей трехмерного мира, в силу ограниченности наших органов чувств будет выглядеть самым непредсказуемым образом. Примерно так же, как непривычно выглядит наше собственное перемещение с точки зрения жителей гипотетической двухмерной страны «плоскатики».

Выбросы из НЛО («волосы ангела», «студень», «осколки») со временем сами собой меняют свой химсостав или бесследно испаряются. Это — остаточное воздействие Времени на предметы, находившиеся внутри работавшей машины времени. Эти предметы продолжают жить в отличающемся от нашего Времени. Либо так пришельцы (ино-

времяне) каким-то образом уничтожают вещественные доказательства.

Тонкие лучи, исходящие из НЛО, — в некоторых случаях подзарядка собственных аккумуляторов за счет «дармовой» энергии землян. К примеру, если сканирующий луч лазера направить на высоковольтную линию, то электрический ток потечет по ионизированному мощным лазером воздушному каналу! (Кстати, этот способ уже прорабатывался мною и для наших земных летательных аппаратов.) Если мощность позволяет, подзаряжаться можно, находясь за десятки километров от электролинии (рис. 30). Эту версию подтверждает и то, что во время наблюдения аномального явления (а также до и после) часто непредсказуемо падает напряжение на энерголиниях.

Лучи с отрывистыми окончаниями — проявление все того же поля измененного Времени. Выйдя из поля, видимые лучи, меняя свою частоту, могут становиться невидимыми и наоборот. Если учесть, что форма и структура такого поля могут быть в зависимости от назначения самыми разнообразными, то вполне можно поверить и в рассказы о том, что этот таинственный луч может перемещать людей и гуманоидов.

Предметы под воздействием этого луча становятся прозрачными — действительно, если напряженность такого поля позволит, то наблюдатель увидит все предметы в конце луча, просвеченные рентгеновскими лучами. Откуда взялось рентгеновское излучение и почему его видит человеческий глаз? До и после луча Времени это страшное излучение было и вновь стало безобидным солнечным видимым светом. (А рентгеновские лучи, следовательно, — это еще одна опасность для свидетелей?!)

Остановка двигателей автомобилей вблизи НЛО — изменение Времени ведет к нарушению работы электроприборов и агрегатов (в частности — системы зажигания). Основная причина — изменение значения электрического сопротивления материалов.

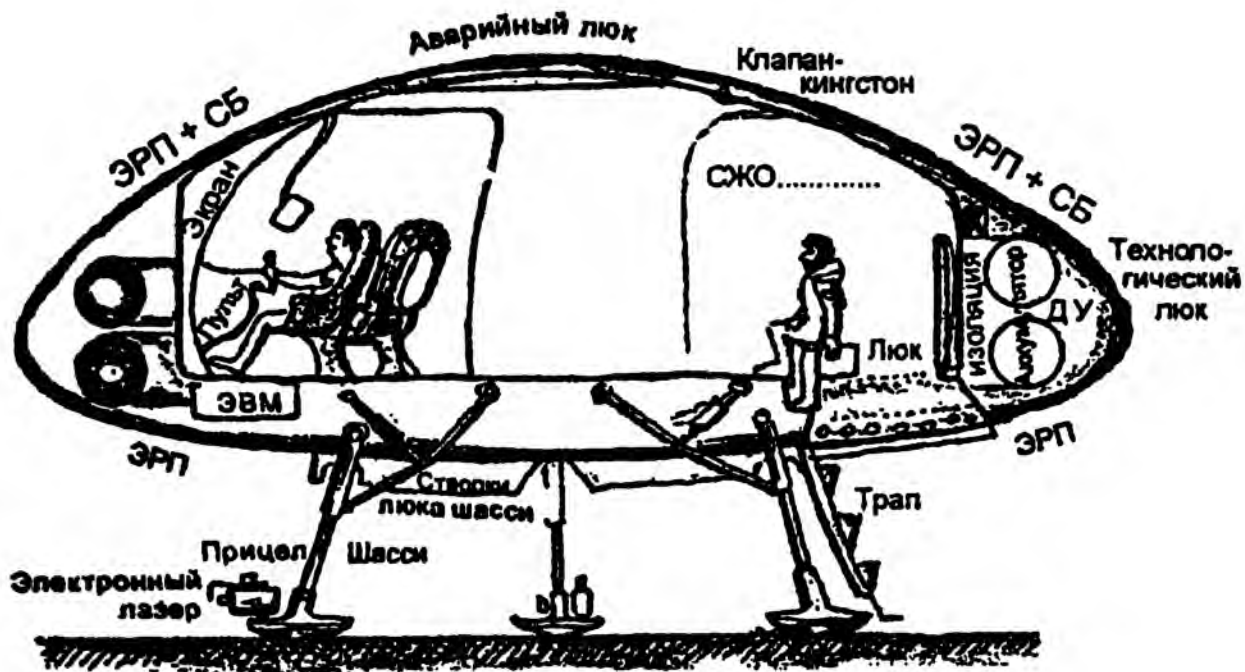

Вид сверху

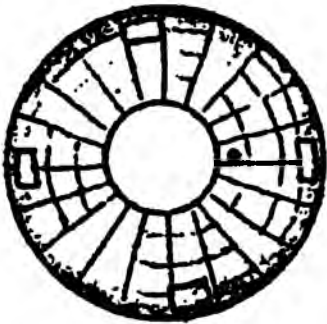

Вид снизу

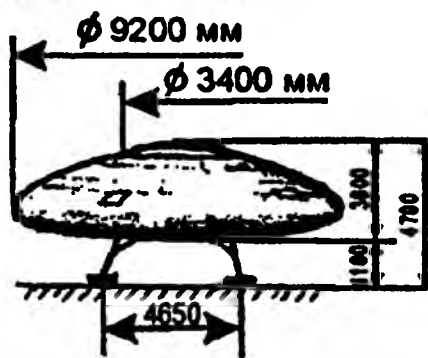

ПОДЗАРЯДКА АККУМУЛЯТОРОВ
ОТ ВНЕШНИХ ИСТОЧНИКОВ
ЭЛЕКТРОЭНЕРГИИ



Рис. 30. Один из проектов полевого летательного аппарата («Ирма-5», 1992 год), способного искривлять вокруг себя поле Пространства-Времени. Среди других его возможностей — способность подзарядаться на лету от обычной линии ЛЭП. Это вам не напоминает НЛО?

Чувство легкости у человека вблизи НЛО — ускорение Времени ведет к увеличению импульса силы человеческих мышц и кажущемуся уменьшению ускорения свободного падения.

ЧАСТЬ 1. МАШИНА ВРЕМЕНИ

Сковывание движений, паралич у человека вблизи НЛО — замедление Времени при другом режиме работы двигательной установки на основе машины времени.

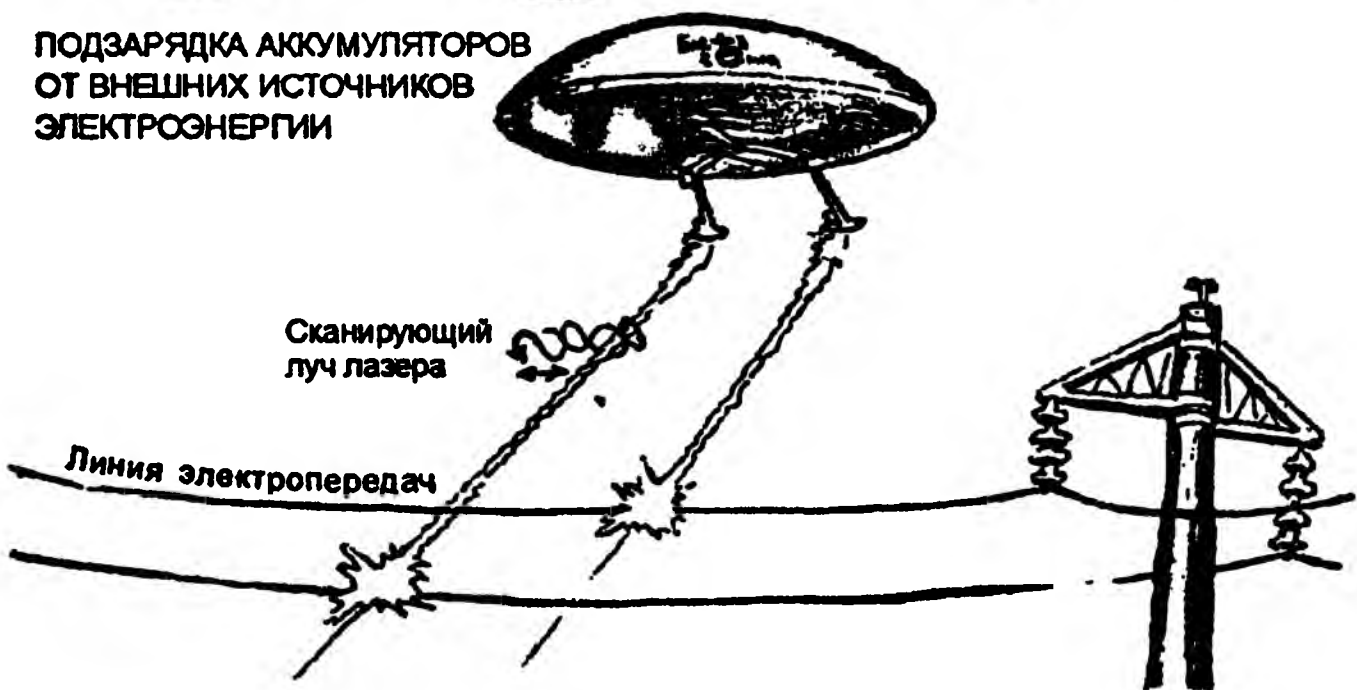
Болезненные явления вблизи НЛО — неравномерное протекание процессов жизнедеятельности в различных участках тела при воздействии НЛО ведет к самым непредсказуемым, а порой и к трагическим последствиям.

Появление «ниоткуда», мгновенное исчезновение — движение с ускорением свыше 20G для стороннего наблюдателя абсолютно неуловимо и воспринимается как мгновенный скачок в Пространстве. Для машины времени ускорение в 20G является весьма незначительной величиной. Хотя не исключается, что с помощью такой машины осуществляется и реальный процесс телепортации (но об этом должен быть отдельный разговор).

Время и техника безопасности: бойтесь странных туманов!!!

Я остановился перед машиной времени, протянул руку и дотронулся до рычага. В то же мгновение она, такая тяжелая и устойчивая, заколыхалась, как листок от порыва ветра. Это поразило меня, и в голове моей мелькнуло... воспоминание о том, как в детстве мне запрещали трогать разные вещи...

*Герберт Уэллс,
«Машина времени»*

Наше просвещенное время не перестает порождать все новые и новые легенды. Одна из них гласит, что в апреле 1955 года в крематории Юинга близ Трентона родственники Эйнштейна вместе с прахом умершего развеяли по ветру пепел от какой-то рукописи. Последние работы знаменитого ученого действительно так и не были найдены. Ни у кого не вызывает сомнений, что Альберт Эйнштейн, известный своими пацифистскими настроениями, вполне мог уничтожить свои работы, если бы счел их опасными для людей. Какой же опасности испугался человек, «подаривший» миру (пусть даже против своей воли) не что-нибудь, а атомную бомбу?!

По свидетельству астрофизика Мориса Джессупа, перед смертью Эйнштейн пытался теоретически обосновать результаты эксперимента 1943 года с эсминцем «Элдридж», в котором использовались магнитные генераторы с большой частотой, создававшие вокруг корабля поле чудовищной напряженности. Военные в данном грандиозном эксперименте преследовали цель получить прибор, делающий боевые ко-

рабли невидимыми для противника, но результаты опыта превзошли все ожидания...

Корабль исчез с глаз наблюдателей и с экрана радаров, при этом будто бы его появление «как бы из воздуха» наблюдали на значительном расстоянии от Филадельфии. Эксперимент посчитали почти удачным, когда эсминец вновь возник на прежнем месте, однако для экипажа корабля он завершился трагически. Матросы обезумели от целой цепочки трагических происшествий, случившихся на борту: люди как бы «замерзали», застывали в одной позе, «выпадали» из нашего Времени, «растворялись» в воздухе и даже сгорали заживо без всяких видимых причин! очевидцами трагедии стали матросы с корабля сопровождения «Эндрю Фьюресет» и портовые служащие, и вскоре информация об этом просочилась в газету. Однако военное ведомство очень быстро засекретило все сведения, так или иначе касающиеся «Элдриджа».

Трехлетнее расследование Джессупом этой таинственной истории происходило в полном соответствии с законами детективного жанра: исчезали документы, замолкали разговорившиеся свидетели. В 1959 году, когда Джессуп вышел на очевидца трагедии К. Альенде, ему «посоветовали» прекратить свое занятие. Вскоре ученого нашли задохнувшимся от выхлопных газов в собственной машине...

По всей видимости, сами того не желая, военные в эксперименте столкнулись с эффектами изменения Пространства-Времени, возникающими в мощных резонансных магнитных полях (позже мы вернемся к истории этого эксперимента). Резкое замедление Времени около ничем не защищенных людей и оказало на них губительное воздействие: из анализа рассказов очевидцев следует, что даже через много часов после окончания эксперимента «личное» Время любого из участников могло вдруг остановиться. При нулевой скорости биологического Времени эти люди для стороннего

наблюдателя казались умершими либо находящимися в летаргическом сне.

Аналогичное «выпадение из Времени» наблюдалось и при работе людей в мощных полях, возникающих вблизи эпицентра ядерного взрыва. В Семипалатинске долгое время наблюдалась у людей «болезнь доктора Жарова» (или «рассыпание»), названная так по фамилии доктора Жарова, занимавшегося препарированием баранов, погибших от взрыва. «Рассыпавшихся» людей, которые по несколько суток не дышали и не двигались, поначалу хоронили, а после какого-то открытия Жарова им стали давать возможность отлежаться. И «трупы» через несколько дней оживали! Не однажды переболевший «рассыпанием» С. А. Алексеенко так описывал свои ощущения: «Последнее ощущение — будто кто-то выдернул вилку из розетки, и ты перестал существовать...»

На фирме «Локхид» аналогичное профессиональное заболевание было замечено среди сборщиков самолетов-невидимок «Стелс», работающих со специальным сверхсекретным покрытием корпуса. Тоже, кстати, «невидимым» для радаров (хотя его свойства основаны на несколько ином электромагнитном принципе)...

Очевидно, что в машине времени, где мощность электромагнитных полей также должна достигать значительных величин, вероятность заболеть «рассыпанием» совсем не исключена. Но «болезнь доктора Жарова» — далеко не единственный неприятный сюрприз, ожидающий нас при вторжении во Время. Вспомним, что и на «Элдридже» все погибшие имели далеко не одинаковые диагнозы.

Как оказалось, это происшествие отнюдь не явилось полностью уникальным — болезни, «скосившие» экипаж, уже не раз появлялись в других местах. Одно из самых опасных проявлений поля измененного Времени — случаи самовозгорания людей (но эта ужасная тема будет удостоена отдельного разговора)...

Все перечисленные случаи конечно же указывают на серьезную опасность, которую может таить в себе Время, и было бы непростительной ошибкой вторгаться нам, людям, в новую для нас область науки без хотя бы приблизительного знания техники безопасности.

Опыты с моделями машины времени пока не подтвердили связи болезней «рассыпания» и «самовозгорания» с изменениями Времени (возможно, из-за небольших величин таких перемещений). Зато все остальные симптомы были налицо; в частности, это касается характерного «внутреннего зуда кожи», описание которого встречается у сборщиков самолетов «Стелс» и участников эксперимента с «Элдриджем». Эксперименты над людьми изначально не планировались, тем не менее такой «зуд» появился на моей правой руке почти сразу после начала обычных опытов с перемещением животных во Времени. В этой первой серии погибли все без исключения биологические объекты (мыши, насекомые), которые подверглись перемещению во Времени на доли секунды. Не исключено, что и автору этих строк могла представиться возможность, вполне в традициях старых ученых-медиков, испробовать «вакцину Времени» на себе, разделив невеселую судьбу подопытных московских мышей и филадельфийских моряков...

К счастью, этого не понадобилось, для того чтобы понять главную причину гибели людей и животных в экспериментах. Живые организмы губило не столько перемещение во Времени, сколько неравномерность хода Времени на различных участках тела. Если когда-нибудь будет создана инструкция по технике безопасности для путешественников во Времени, то первым пунктом в ней будет следующее правило: «Все изменения Времени во всех частях человеческого организма должны происходить строго синхронно!»

Животных в опыте помещали внутрь электромагнитной сферы машины времени. Пока крышка люка сферы находилась в закрытом положении, условие синхронности соблюдалось. Но оно нарушалось, как только крышку приподни-

мали для контроля. И чем чаще лаборанты волновались за здоровье подопечных и заглядывали через люк внутрь, тем быстрее подопытные животные сводили счеты с жизнью... Всех спасла мышка по имени Номер Семь, она выжила только потому, что о ее жизни как раз никто не волновался. После этого экспериментальную установку уже никогда не открывали во время ее работы, благодаря чему «мор мышей» прекратился, а «зуд» прошел сам собой... Чем мог закончиться этот небезобидный симптом, знали только члены экипажа «Элдриджа».

Вторым пунктом в ненаписанной инструкции по технике безопасности значится предостережение: «Не подходить близко к работающей машине времени!» В полной мере этот совет относится и к тем, кто мечтает незаметно подобраться к таинственным НЛО. У совершивших такой смелый, но безрассудный поступок нередко появляются признаки беспричинного страха, ожоги, головная боль, зуд, — словом, налицо весь «букет» симптомов «болезни «Элдриджа».

У филадельфийского эксперимента и НЛО есть и еще одно общее свойство: перед исчезновением эсминца очевидцы видели, как он опутался странным туманом; точно такой же туман окружает иногда неопознанные объекты в полете. Чем является на самом деле этот туман — сказать трудно. Внешне он почти напоминает обычный, но не подчиняется воздействию ветра и имеет не слишком естественную плотность и цвет. Возможно, опасения наши излишни, и этот туман — самый обычный (или почти обычный), из нормального водяного пара, концентрацию которого вызывает какое-либо внешнее воздействие, например изменение хода Времени? Но не исключено, что мы и здесь имеем дело с какой-то особой, ранее неизвестной субстанцией.

Зловещая тайна окружает этот странный туман, его часто наблюдают в так называемых «гиблых» и «чертовых» местах: в «Колодце богини Бхайраби» на севере Индии; на «чертовом кладбище» — 200-метровой Г-образной поляне без травы, но с обугленными деревьями и тушами животных по краям, в

Кежемском районе Красноярского края; на не посещаемом местными жителями 300-метровом «Могильном мысе»; возможно, на острове Барсакельмес и в других местах, где зафиксированы аномалии в ходе часов. Вспомним, что прежде, чем пропасть навсегда в Бермудском треугольнике, пятерка самолетов «Эвенджер» 5 декабря 1945 года также залетела в «очень белый туман».

Действительно, отмечены случаи, когда после нахождения в подобном «неуловимо странном тумане» всего несколько минут люди выходили из него через часы, а то и спустя сутки. Но ведь выходили же! Так стоит ли бояться обычного атмосферного явления? Все, что может плохого с нами случиться, — заблудиться на местности... и во Времени...

В 1976 году в китайской лощине Хэйчжу (провинция Сычуань, юго-запад Китая) исчезла большая часть из группы инспекторов-лесников. Те, кому удалось выбраться из леса, поведали о почти мгновенно сгустившемся странном тумане, в котором раздавались непривычные звуки и терялось ощущение времени. Вскоре туда была направлена экспедиция Академии наук КНР, которой руководил Ян Юнь. Спасатели и ученые обошли территорию долины и склон горы Мэань, но останков пропавших не обнаружили. Зато приборы зафиксировали спонтанные выделения из земных трещин смертоносно ядовитых паров, оказавшихся продуктом гниения некоторых пород деревьев. Конечно, это вполне могло бы явиться причиной смерти людей, но... куда же подевались их останки? Так или иначе, единственный бесспорный вывод, сделанный комиссией, — это то, что в данный район не рекомендуется заходить.

Подмечено, что животных, отличающихся повышенной чувствительностью по сравнению с обычным человеком, внутрь странного тумана не заманить ни кнутом, ни пряником. Наотрез отказываются, как поется в песне, «ехать за туманом» и не менее чувствительные экстрасенсы.

Из беседы с ясновидящим Г. в 1992 году: «Все ваши соображения, касающиеся перемещения во Времени, в прин-

ципе верны. Но Высший Разум советует не торопиться, для подобного знания люди еще не созрели. На этом пути будет много опасностей, одна из них будет похожа на туман...»

Из письма в комиссию «Феномен» экстрасенса А. Максимова, проводящего сеансы лечения, по его словам, «с помощью хронального поля», в городе Балаково Саратовской области: «Остерегайтесь «Красного Тумана». Я потерял трех человек. Они ушли и не захотели возвращаться... Передайте В. Черноброву: «При работе в хрональном поле проявляйте особое внимание, обеспечьте тройной контроль; посылая человека в работу, ты должен быть уверен в его возврате, для этого необходимо знать его «точки сборки»; ведущий всегда идет вторым, это очень важно!» Свое последнее предостережение, впрочем, он пока так и не пояснил.

Колдун К. в 1993 году выразился еще проще: «Бойтесь странного тумана!..»

Действительно, во время опытов с машиной времени несколько раз над экспериментальной установкой и вокруг нее появлялась непонятная слабая дымка! Моменты ее появления совпадали со временем выхода установки на максимальную мощность. Причем привыкшие к темноте глаза замечали белые клубы даже после выключения внешнего освещения. Теоретически это явление вполне можно объяснить, например, тем, что свободные фотоны света появляются из-за аннигиляции виртуальных частиц «кипящего вакуума» (т. е. появляющихся и исчезающих почти мгновенно элементарных частиц в паре с античастицами) после увеличения времени их жизни на границе сред с разным Временем. Не оттого ли, что зловещий туман слегка светится, очевидцы описывали его как «неуловимо непонятный»?

Ко всему этому остается добавить, что благодаря своевременно принятым мерам предосторожности «туман Времени» (или «хронотуман», называйте как хотите) вреда не причинил никому. Дальнейшее увеличение мощности скажется, очевидно, и на величине вероятных и непредсказуемых последствий. Осторожность, которая требуется в

подходе к проблеме машины времени, обусловлена и еще одним немаловажным фактором. Было бы весьма прискорбным использовать новое фантастическое средство во вред человечеству, соорудив из него изощренные системы вооружений.

11 октября 1939 года Эйнштейн из опасения, что фашисты начали работу по созданию атомной бомбы, подписал письмо президенту Рузвельту с предложением начать аналогичные работы по созданию супербомбы. Через 6 лет титанического труда эта бомба была готова, как казалось Эйнштейну, на благо мира.

6 августа 1945 года летчик капитан Роберт Левис на Марианских островах погрузил доставленный крейсером «Индианополис» страшный груз на самолет, управляемый полковником Полом Тибетсом, и вскоре все вместе они держали курс на Хиросиму...

Через много лет судьбы членов экипажа того страшного рейса будут совсем не похожи друг на друга: командир будет продолжать гордиться одновременным убийством тысяч людей и через 50 лет как заслуженный герой будет пилотировать копию исторического самолета на юбилейных торжествах; Клод Изерли, исполнявший всего лишь роль метеоразведчика на впереди летящем самолете, в 1960-х годах повесился; а тот самый «исполнитель» Левис приедет в поверженный им город вымаливать у Бога прощение за содеянное... Но тогда, в 8 часов 15 минут утра, он просто нажал на кнопку «сброс»... Отдыхающий на озере Сармак на своей парусной яхте Альберт Эйнштейн узнал об этой чудовищной и бессмысленной акции по радио. От ужаса у него так сдавило горло, что он смог только произнести: «О, горе!»

Позже он добавил: «Открытие деления урана угрожает цивилизации и людям не более, чем изобретение снички. Дальнейшее развитие человечества зависит от его моральных устоев, а не от уровня технических достижений... Решение этой проблемы — в сердцах людей!» Он не оправ-

дывался, свою часть вины он прекрасно осознавал. Атомный джинн был уже выпущен из бутылки, но в руках Эйнштейна было кое-что помощнее: эффекты изменения Времени-Пространства, проявившиеся в филадельфийском эксперименте, позволяли неразумным военным заполучить в свои руки оружие, рядом с которым атомная бомба могла бы показаться детской хлопушкой!

Возможно, именно тогда Эйнштейн и поклялся, что результаты его изысканий в области физики Времени никогда не станут достоянием гласности. Как бы там ни было, через 10 лет, когда его слабеющая рука поднесла спичку к рукописи, он наверняка подумал: «Еще не время!» Впрочем, акт сожжения мог выглядеть и не так, но это уже не слишком принципиально.

Страшный урок нам всем... Рукописи не горят. Технический прогресс не останавливается. Спустя тридцать лет ветер принес бумажный пепел на столы и в лаборатории сразу нескольких физиков. По крайней мере в трех странах экспериментаторы готовы повторить наши эксперименты, и если бы не уверенность в этом — никогда не появилась бы и эта публикация. Во всяком случае, ее можно рассматривать как напоминание всем честным ученым не забывать о моральных принципах и своей ответственности перед человечеством.

Вот только после опробования оружия на основе знаний о Времени этим исполнительным капитанам возвращаться для покаяния будет уже некуда... И некогда...

Войны во Времени: велико Время, а отступать некуда!

...Для начала напомним некоторые факторы и события из недавнего прошлого и заглянем в недалекое будущее, конечно, не с помощью «машины времени», о которой, кстати, уже поговаривают более или менее серьезно.

*Газета «Новости разведки
и контрразведки»,
№ 19 (76), с. 15*

Пройдут две тысячи бездонных
лет.
Кровавые победы в войнах
те же.
Поверженным врагам пощады
нет.
Разбой и грабежи не станут
реже...

*Мишель Нострадамус,
«Центурии», XII, 41,
перевод Наза Веца*

...Нам необходимо проникнуть в тайну смерти, пространства и времени. Это единственная гарантия того, что в этом сражении нам удастся выйти победителями...

*Коллин Уилсон,
«Паразиты мозга»*

.....
[Глава изъята по соображениям цензуры]...

Время и самовозгорания: сгорающие со стыда за нас всех?

Понять ее пытаться — труд напрасный,
Глупец и мудрый с толку будет сбит
Противоречий массой ужасной.

Иоганн Вольфганг Гете

...Место как место... Чистое поле, окруженное холмами... Ничего, кроме могилы с оградкой, не выдает страшной тайны, затаившейся где-то поблизости. Сюда не советуют ходить ночью, впрочем, я видел эту могилу только днем и не могу подтвердить всех тех ужасов, которые местные жители понарасказывали о Чертовом Логове — так называется место, где произошел пока единственный зафиксированный и изученный в России случай самовозгорания. На могиле стоит дата этого страшного события.

...11 ноября 1990 года недалеко от проселочной дороги в самом центре Логова местный пастух Бисен (Юрий) Мамаев присел от усталости на охапку сена. Близился полдень, но погода не баловала — температура около нуля и приличная влажность воздуха. Согласно милицейскому протоколу, «помощник пастуха, отвлекшись ненадолго, обнаружил обгорелое тело Мамаева, лежащее на земле без всяких признаков борьбы или противодействия огню. Смерть, вероятно, наступила мгновенно в результате резкого обугливания тела». Вскрытие показало, что самый страшный ожог был в районе позвоночника и внутренних органов, а кожа лишь обуглилась и почернела. Нижняя одежда также обгорела, но скорее всего она загорелась уже от человека, в то время как фуфайка и сапоги остались неповрежденными, да и охапка сена, на которой сидела жертва, вообще оказалась нетронутой огнем. Это же сено уже потом в ходе следствия будет проходить как основная при-

чина гибели — пастух якобы поджег его в холодную сырую погоду, хотел погреться, но сгорел от костра, упав в него. Однако в том же протоколе записано, что «Мамаев не сопротивлялся огню», чего быть не может: все живые жертвы огня, даже спящие, умирающие или потерявшие сознание, инстинктивно катаются по земле и принимают «позу боксера», пытаются закрыться руками...

Дело о гибели Мамаева закрыли за отсутствием улик, хотя поначалу версия была такова, что его поджег его же подпасок, но эксперты доказали, что так поджечь его изнутри никто бы не смог!.. Трое сыновей Бисена не остались сиротами — их усыновил младший брат сгоревшего, но имени пастуха, именуемого в протоколах едва ли не самоубийцей, так никто и не реабилитировал (кроме ученых, которым я в Москве показывал результаты исследований).

Кстати, в июле 1997 года, когда наша экспедиция вновь приехала в Чертово Логово, неподалеку произошла новая трагедия. Поначалу прошел слух, что «все повторилось, как с Мамаевым», но страсти быстро улеглись, когда выяснились подробности. Примерно в 8 километрах от нашего лагеря сгорел, пытаясь спасти от огня хлебное поле и машины, комбайнер Иван Васильевич Цуканов. Хотя в том, как он горел (и не покидал кабины), было много странного, но все же скорей всего здесь речь шла о «простом» пожаре... Кстати, удивительное совпадение — еще год спустя, в 1998-м, здесь же во время пожара на поле погибло еще двое механизаторов... Но достоверно можно говорить только об одном известном случае автосгорания человека в нашей стране.

Вид горящего человека ужасен. В годы вьетнамской войны летчики, которые хоть раз видели, как мучаются и бьются в агонии дети, облитые напалмом, получали такой моральный удар, что, как правило, за штурвал бомбардировщика после этого почти никто не садился. Но есть нечто еще более ужасное и неотвратимое — это сомовозгорание человека. Неотвратимость заключается в том, что огонь охватывает его не снаружи, а... изнутри, и затушить этот

огонь невозможно ни обливая тело водой, ни засыпая песком, ни катаясь по земле. Все обычные противопожарные меры *бесполезны!* Того, кто стал жертвой самовозгорания, спасет только чудо...

Зимой 1990 года в Подмосковье при приближении светящегося неопознанного объекта едва не сгорел колхозник, огонь удалось погасить полшубком... В данном случае причина возникновения огня вроде бы была налицо — потерпевший видел приближавшийся к нему сверху большой шаровидный объект. Хотя очевидец утверждал, что видел именно НЛО, но возможно, что это была и «обычная» шаровая молния. Действительно, в большинстве случаев возгорания трудно проводить какую-либо аналогию с НЛО и изменением Времени. Что погубило несчастных — можно лишь догадываться.

В архивах зафиксировано немало случаев внезапного возгорания людей. Правда, ни один из этих случаев не наблюдался учеными, ни один не был зафиксирован на киноплёнку и т. д. Что поделаешь, трагедия не предупреждает о своем приближении.

В 1725 году во французском городе Реймсе сгорела жена некоего Милле. Его даже обвинили сначала в убийстве и попытке сжечь тело, чтобы скрыть следы преступления. Но в ходе следствия было установлено, что «имело место самовозгорание»¹.

В XVIII веке произошла таинственная гибель графини Банди из Касены. От нее остались только голова, три пальца и обе ноги в кучке пепла, находившейся в четырех футах от кровати. Ни пол, ни постель при этом не хранили следов огня².

1 августа 1869 года произошло еще одно аналогичное происшествие, зафиксированное документально. В отчете доктора Бертхолла «медико-хирургическому обществу» можно найти сообщение о женщине, которая сгорела в собственной квартире. По словам очевидца, тело выглядело так, будто по-

¹ См.: Энциклопедический словарь, Берлин, 1843.

² См.: журнал «Джентльменс мэгэзин», 1731, июнь.

бывало в плавильной печи. Но вокруг все было в целости, лишь пол немного прогорел — как раз в том месте, где лежал труп. Автор отчета удивляется, что пострадавшая не издала ни одного крика, не позвала на помощь — жильцы соседних квартир ничего не слышали...

В 1907 году два констебля обнаружили в окрестностях Динопора сгоревшую женщину. Одежда на обгоревшем теле сохранилась полностью¹.

Писателя Дж. Темпла Джонсона нашли мертвым в собственной квартире. Нижняя половина тела полностью сгорела. Но ни на одежде, ни в комнате не было никаких следов огня².

3 марта 1952 года в Гринвилле (шт. Южная Каролина, США) некий Уэймон Вуд был обнаружен в своей неповрежденной машине сгоревшим практически дотла. Возможно, это был еще один случай самовозгорания.

В ноябре 1960 года на проселочной дороге возле Пиквилля (штат Кентукки, США) в стоявшей на обочине машине вновь были обнаружены обгоревшие тела пятерых мужчин, сидящих в свободных позах. Следователь утверждает, что отсутствовали какие-либо следы, свидетельствовавшие о попытках пострадавших выбраться из машины³.

В феврале 1970 года в Дублине (Ирландия) стоявшая на автобусной остановке 89-летняя миссис Маргарет Хоган вдруг вспыхнула как факел. Все произошло прямо рядом с домом на улице Пруссии, где та проживала. Остолбеневшие очевидцы подтвердили, что она сгорела «чрезвычайно быстро». А дублинский доктор П. Бофин признал, что ее смерть «соответствует явлению, известному как спонтанное возгорание»...

Есть и другие случаи самовозгорания, которые начинаются не изнутри, а снаружи человека. И, как правило, они

¹ См.: индийская газета «Мадрас мейл», 1907, 13 мая.

² См.: английская газета «Дартфорд кроникл», 1919, 7 апреля.

³ См.: «Труд», 1992, 28 ноября.

не заканчиваются так же трагически, как внутренние. Эти случаи гораздо сложнее идентифицировать, «отсеять» от обычных ожогов на обычных пожарах.

В 1988 году в Дурхеме (Уитли-хилл, Англия) женщина 71 года все-таки выжила после спонтанного случая самовозгорания, однако, спасая ее от огня, серьезно обгорел ее муж. В печати не сообщались подробности относительно направления распространения огня¹.

25 июля 1985 года 19-летний программист Поль Гейес загорелся во время вечерней прогулки по небольшой дороге в Степни-Грин (Англия). К слову сказать, молодой человек не имел при себе не только горючих материалов, но и даже спичек и зажигалки, поскольку он был некурящим. К счастью, он находился неподалеку от лондонской больницы, где его и лечили от ожогов. Он описал свои ощущения в момент самовозгорания: «Невероятно... как будто меня сунули в печь... мою грудь словно облили кипятком, мне казалось, я слышал, как бурлит мой мозг!...»

(Кстати, удивительное совпадение: самовозгорание у Гейеса произошло спустя ровно 42 года после эксперимента на «Элдридже», день в день. Программист испытал точно такие же симптомы, что и матросы с этого корабля!)

В середине 1990-х годов, по сообщениям прессы, в Москве случился странный пожар, после него в квартире нашли 3 обуглившихся трупа, но ничего из мебели при этом не пострадало. Подробности дела в описаниях отсутствовали...

Среди, может быть, самых ранних гипотез о причине самовозгораний была версия о причастности к этому самих жертв, точнее — психической силы горящих людей. И как бы в подтверждение этому можно даже перечислить несколько случаев.

Однажды утром 1950 года в Хунане (Китай) родители 4-летнего мальчика Тонга Тангьянга заметили, что от его брюк струится дым и нижнее белье без видимых причин загорелось. С ожогами мальчика доставили в больницу. В те-

¹ См.: XX век. Хроника необъяснимого. М., Олимп, с. 420.

чение 2 часов он воспламенялся еще 3 раза, в результате чего у него обгорели руки, подмышечные впадины и гениталии... Вспомнился и еще один подобный случай с Тонгом. Однажды рядом с ним беспричинно загорелся матрас. Врачи предположили, что Тонг непонятным образом генерирует сильный электрический ток и эта реакция усиливается, когда он возбужден или встревожен. Позже таких людей за их способности нарекли пирокинетическими.

Примерно в то же самое время 12-летний Вилли Брау из Турлока (Калифорния, США) мог взглядом воспламенять предметы. Семья выгнала его из дому, поскольку было решено, что в него вселился дьявол. Фермер из близлежащего городка приютил мальчика и послал в новую школу, откуда его тоже выгнали в первый же день, так как он стал причиной пяти воспламенений в классной комнате (включая загоревшийся ящик учительского стола).

В 1982 году обнаружил в себе подобные же способности спокойный по складу характера 16-летний юноша Бенедетто Супино из Формиа (около Рима, Италия). В его руках внезапно воспламенилась книжка комиксов, которую он просматривал в ожидании приема дантиста (опять критическая ситуация!). Мебель и другие предметы занимались огнем, когда он проходил мимо. Несколько раз Бенедетто просыпался из-за того, что горело его постельное белье. Предметы воспламенялись в его руках или когда он смотрел на них, например, загорелся предмет из пластика, который держал его дядя... Как ни странно, профессор Марио Скунцио из Медицинского центра Тиволи объявил, что юноша «абсолютно здоров». А декан факультета физической медицины Римского университета доктор Джованни Баллеззио выдвинул собственную гипотезу и сам же исследовал возможность образования сверхсильного электрического тока в организме, но не нашел никаких доказательств этого феномена. Теперь Бенедетто возлагает надежды на доктора Деметрио Кроуса — парапсихолога, который пытается научить его контролировать свои способности. Надо честно признать, что наука оказалась бессильной помочь Бенедетто,

хотя такие люди чрезвычайно нуждаются если не в помощи, то в совете...

Первые детальные отчеты докторов и следователей по материалам расследования случаев самовозгораний относятся к XVIII веку. Всерьез изучал это явление английский писатель Чарльз Диккенс. Химик фон Лебих и многие другие ученые отрицали саму возможность самовозгорания по той причине, что его непосредственными свидетелями никому стать не удавалось, а описания были сделаны далекими от серьезной науки людьми.

Однако с тех пор этой проблемой занималось немало квалифицированных специалистов, которые и составили характеристику явления. Они отметили, что для самовозгорания типичны:

1) большая скорость распространения огня, часто за несколько мгновений до трагедии жертву видели в полном здравии;

2) локализация огня, который охватывает лишь человеческое тело и может не коснуться постели, на которой спит жертва, или, например, чулка, внутри которого находилась обуглившаяся нога;

3) огромная сила пламени, в котором за короткое время обугливаются и даже плавятся кости;

4) жертвы не пытаются или не успевают сопротивляться, не зовут на помощь, не бегут к воде;

5) большинство случаев самовозгорания приходилось на пик солнечной активности.

Других зависимостей не выявлено.

Каковы же причины явления? Помимо уже упомянутого доктора Баллезио, английских исследователей Максвелла Кейда и Делфина Девисона, другие ученые также выдвигали гипотезы, пытаясь ответить на вопрос — почему и как человек может сгореть заживо у себя в квартире, на улице или в аномальной зоне. Кроме совсем уж фантастических и сказочных гипотез (в фильме «Пси-фактор», например, выяснили, что людей сжигали поселившиеся внутри нанотех-

нологические саморазмножающиеся роботы), известно не менее десятка гипотез. Попробуем их перечислить.

1. Отрицание возможности самовозгорания до сих пор является самой распространенной точкой зрения у специалистов, которые чаще всего высказывают в качестве объяснения разнообразные *бытовые причины*. Они же утверждают, что жертвами оказываются только неосторожно курящие и достаточно выпившие. Но всех загадок эта версия не объясняет. Кстати, тот же скептик Лебих доказал, что невозможно так пропитать алкоголем живую ткань, чтобы она воспламенилась и обуглилась.

2. В начале XX века среди ученых была популярна *«газовая теория»*, основанная на предположении, что каждое живое тело выделяет некие летучие образования, которые при определенных обстоятельствах могут вспыхнуть пламенем. Однако эта версия была экспериментально опровергнута.

3. Вскоре после этого энтузиасты выдвинули еще более экзотическую *«беспламенную» версию*: будто бы некоторые биологические субстанции могут гореть вообще без огня. Как? Вопрос этот так и остался открытым.

4. Как развитие предыдущей можно предложить и новую *«СВЧ-гипотезу»*: несчастных сожгло смертельное СВЧ-излучение, которое способно поджарить человека внутри нетронутой одежды, словно куропатку в микроволновой печи.

5. Весной 1997 года московский изобретатель Станислав Николаевич Смирнов предположил, что несчастных губит не что иное, как *теллурическое излучение* из-под поверхности Земли.

6. Причину в виде *магнитной бури* в качестве объяснения выдвигал американский ученый Ливингстон Герхард. Как она (буря) может спалить человека — с физической точки зрения вопрос более чем темный.

7. *Версию цепной химической реакции* выдвинули американские ученые, по их мнению, под влиянием алкогольной среды (действительно, большинство жертв самовоз-

гораний хорошо выпивали) могут вступать в быструю цепную реакцию атомы водорода с молекулами глюкозы. Опытным путем никто эту простую, казалось бы, версию не подтвердил.

8. Осенью 1997 года московский публицист Сергей Иванович Демкин выдвинул пусть слегка похожую на предыдущую, но все-таки свою *версию холодного ядерного синтеза*. По его мнению, в моменты самовозгорания человеческие клетки начинают спонтанно работать как агрегаты для получения реакции холодного термояда. Идею Демкина, так же как и гипотезу Смирнова (благо оба они мои знакомые) мы попытались и еще будем пытаться проверить в Чертовом Логове. Возможно, свои версии выдвинете и вы?..

9. В вестнике РИА-Новости «Мир непознанного» была опубликована *«машиновременная» гипотеза* (специально оговорюсь, что я автором не являюсь, хотя именно в этом вестнике ранее была опубликована моя статья о машине времени). Согласно мнению автора гипотезы, сгоревших уничтожило не слепое физическое явление, а один из видов сверхмощного оружия, использующего некое смертельное излучение... Видимой причины убивать жертв вроде бы нет, если только не считать убийцу маньяком. Но откуда в прошлых веках оказалось оружие, которого нет до сих пор нигде, кроме голов фантастов? Автор, с которым, конечно, можно поспорить, предположил, что маньяк с супероружием проник в Прошлое на машине времени! Зачем же он носится по всем временам для совершения своих злодейств? Может, ищет и уничтожает беглецов из иного Времени или устраняет опасных свидетелей? Конечно, странная гипотеза, но идея высказана, и не отметить ее мы не вправе.

10. По результатам экспедиций и приборных измерений на местности я и мои коллеги выдвинули свою *«разновременную шаромолниевую» гипотезу*... На месте бывшего случая самовозгорания в Чертовом Логове до сих пор наблюдается активность шаровых молний; во-вторых, здесь же отмечаются другие аномальные явления, появления НЛО,

изменения в скорости хода часов и иные отклонения стрелок приборов от нормы. Напомним, что в описанных выше случаях самовозгораний (тех, где огонь был изнутри) действительно (как правильно заметили еще век назад) замечены странные совпадения: загадочная избирательность пламени, пожирающая человеческое тело и практически не затрагивающая одежду и окружающие предметы, а также непонятная покорность жертв, погибающих, но не пытающихся спастись (словно они... парализованы!). Человеческое тело по своему составу является далеко не огнеопасным материалом хотя бы потому, что на 3/4 состоит из воды и негорючих тканей. Чтобы его сжечь, необходимы особые условия: температура более тысячи градусов и длительное время (несколько часов). Даже прямое попадание молнии способно оставить на теле лишь отдельные обгоревшие участки, но не может полностью сжечь человека.

Но это в «нормальном» Времени, в замедленном же картина полностью меняется. Человеческий организм при «нулевом» Времени (при котором резко снижается скорость охлаждения организма через кожный покров) могут спалить любые процессы, проходящие с выделением тепла. Даже окислительные реакции в нашем организме (задача которых в нормальной обстановке — поддерживать температуру тела на отметке в 36,6 градуса) за продолжительное время без охлаждения могут буквально испепелить своего хозяина (по расчетам, выполненным по моей просьбе Андреем Вячеславовичем Сидневым, для этого хватит считанных секунд). Для внешнего наблюдателя эта трагедия произойдет почти мгновенно (рис. 31).

Что провоцирует такой процесс в организме? Ну хотя бы попадание человека в сильнейшую хроноаномалию (таких случаев официально не зафиксировано) или нахождение рядом с НЛО (таких более-менее достоверных случаев отмечено всего два). Возможен и другой вариант: рассогласование внутреннего Времени «организует» попавшая внутрь тела шаровая молния (объект тоже достаточно загадочный и



Рис. 31. Возможно, что резкое нарушение теплового баланса человеческого тела может привести к самовозгоранию

о котором можно с некоторой уверенностью сказать, что в нем также явно происходят «фокусы» с ходом Времени). Шаровой молнии не обязательно попадать внутрь человека через его рот, нос, уши, как кто-то мог бы подумать. Попасть внутрь человека молнии могут вполне просто — через кожу (это им вполне по силам, уж если они с легкостью пролетают сквозь каменные, кирпичные, металлические стены). Шаровая молния может быть невидимой для человеческого глаза и поэтому может «подкрадываться» к жертве незаметно. Ну а вы уже знаете, что в Чертовом Логове и вокруг него великое множество раз наблюдались подобные молнии (я лично видел их много раз издалека и один раз, в августе 1998-го — с 30 шагов).

Кстати, шаровые молнии, так же как и НЛО, появляются чаще всего в периоды солнечной активности.

ЧАСТЬ 1. МАШИНА ВРЕМЕНИ

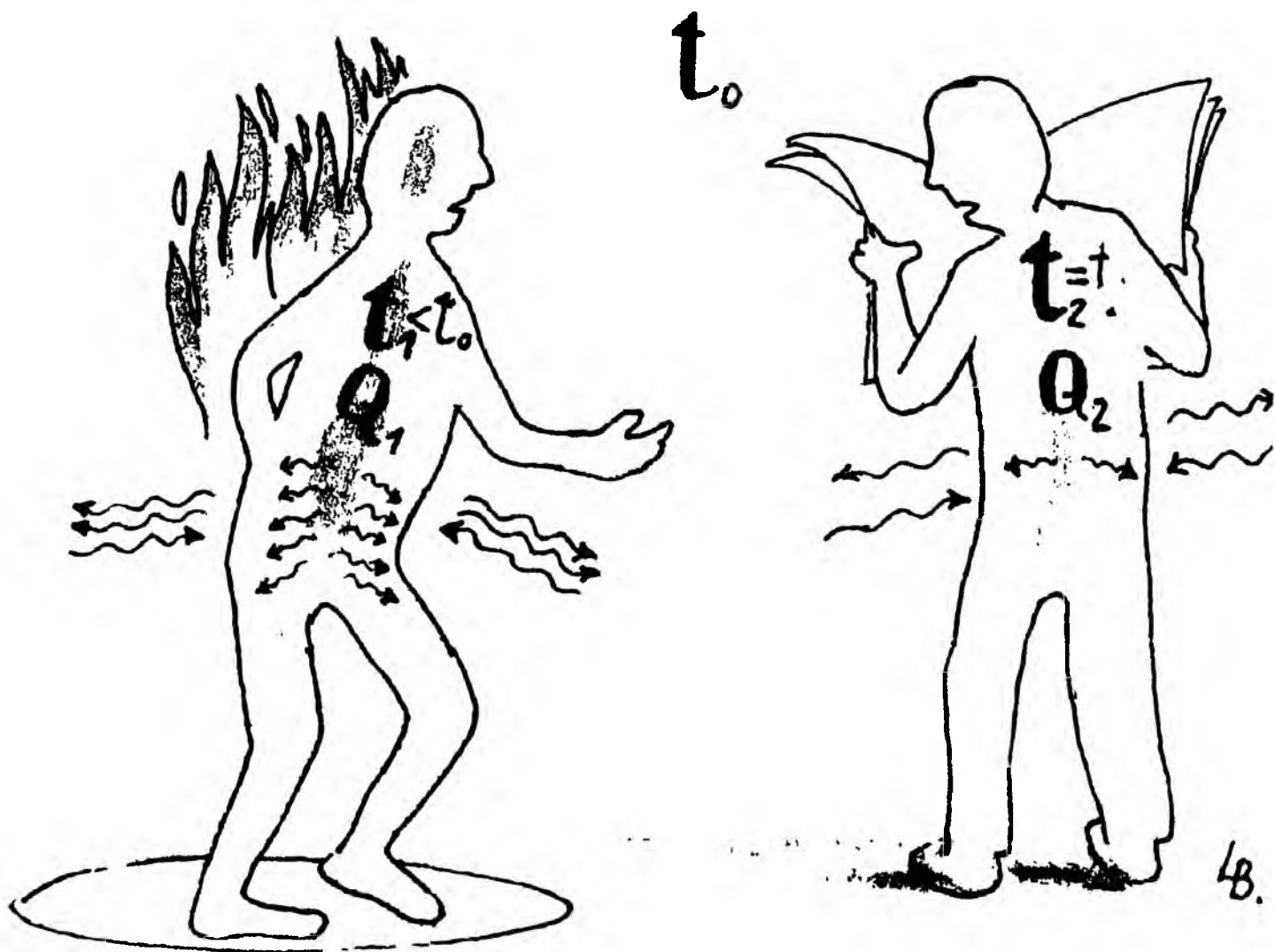
Надо сказать честно, явление самовозгорания до сих пор не признанно ни медиками, ни физиками. Отсюда следует, что и возможных официальных исследовательских работ по созданию «антисамовозгорательного препарата» никто не проводил... Как ни странно, за все эти годы прямым приборным исследованием случаев самовозгораний, по моим сведениям, не занимался никто, кроме нашей группы. За эти годы у нас появился самый настоящий, опробованный в «боевых условиях» противопатогенный (не путать с огнезащитным!) костюм, в котором страшные места можно изучать относительно безболезненно. Возможно, что такой костюм — единственный в мире.

Закончить этот рассказ надо все-таки на оптимистической ноте, а именно... так и хочется воскликнуть — хорошо, что описанные случаи все еще редки в нашей богатой на чудеса жизни!

Время и бессмертие: человеческая вечная мечта — жить вечно

Человек есть тайна. Ее надо разгадать, и ежели будешь ее разгадывать всю жизнь, то не говори, что потерял время...

Ф. М. Достоевский

Едва ли не самое распространенное мнение о тех, кто занимается изучением физики Времени, — это то, что их занятия обязательно приведут к постижению тайны бессмертия.

Заблуждаются они или нет — покажет будущее, но, в известном смысле, познавшие Время первыми получают бессмертие в силу своей известности, а остальные овладевшие Временем обретут бессмертие в силу своих знаний, то есть станут независимыми от Времени благодаря возможностям машин времени. И ведь действительно, теоретически хронопутешественник может значительно пережить своих ровесников и умереть спустя годы и столетия после них. Хотя что мы мелочимся — путешественник в машине времени из, к примеру, XXI века может позволить себе погибнуть где-нибудь лет этак через миллиард! Правда, с такой же очевидностью он может попасть под каменную дубину древнего дикаря, напороться на нож средневекового лесного разбойника или наступить на фашистскую мину и быть похороненным до своего официального рождения. Финал в любом случае будет одинаковым: даже путешественник во Времени рано или поздно умрет, ибо, бороздя просторы Хроноса, он (вроде бы) никак не влияет на свое собственное биологическое время и бессмертия физического не обретает... И все-таки стоит задуматься над тем, как нам продлить жизнь, если мы знаем, что время приближает смерть, даже если мы будем знать, как управлять Временем?..

Физические теории и небогатая пока наблюдательная практика положительно отвечают на вопрос о возможности изменять (ускорять или тормозить) скорость физического Времени в небольшом локальном объеме. Делать то же в больших, а тем более в космических масштабах в обозримом будущем для человека чрезвычайно сложно. Это сопряжено с расходом столь большого количества энергии, что мы этот вопрос с искривлением Времени в космических или даже планетарных масштабах пока затронем лишь вскользь. Но вначале наши задачи значительно скромнее.

Итак... Представим себе, что в наших руках уже находится небольшая, но достаточно мощная машина времени и у нас имеется желание использовать ее не «по прямому назначению», а именно для продления человеческой жизни. Как это сделать? Оказывается, даже в этой области применение машины времени может быть многовариантным. Давайте попробуем представить все варианты воздействия на физическое Время, при котором изменяется время жизни человека.

1. *Ускорение хода физического Времени синхронно для всего человеческого организма.* Этот способ воздействия позволяет увеличить скорость биологического времени. А время продолжительности жизни при этом, разумеется, пропорционально уменьшается. Зато за ограниченные промежутки земного времени люди смогут выполнять сколь угодно большую работу за счет ускорения всех протекающих процессов, включая мыслительные. То есть, по мнению окружающих, такой человек будет выглядеть «сверхбыстрым суперменом», бурно прожигающим жизнь и быстро стареющим (если процесс ускорения будет постоянным) или (если он будет подвергаться такой процедуре изредка) такой человек после очередного воздействия ускорения хода времени будет выглядеть каждый раз просто «чуть более постаревшим».

2. *Торможение хода физического Времени синхронно для всего человеческого организма.* Этот вариант позволяет замедлить скорость биологического времени и пропорционально увеличить продолжительность жизни. Но это проис-

ходит за счет уменьшения скорости всех процессов, включая мыслительные. То есть, по мнению окружающих, такой человек будет выглядеть «заторможенным» (если процесс торможения будет постоянным) или такой человек будет как бы исчезать, пропадать для общества на время проведения разовых замедлительных процедур. Осуществить на практике эту и предыдущую задачи относительно просто при наличии машины времени. Можно поместить человека внутрь места, где наблюдается аномальный ход Времени, или внутрь специального устройства, способного искривлять Пространство-Время, или (что предпочтительнее) внутрь локального искривления, создаваемого этим устройством. Частным случаем такого способа является торможение скорости хода Времени до нуля — то есть до полной остановки Времени и всех жизненных процессов (по мнению внешнего наблюдателя).

2а. Остановка хода Времени для всего тела фактически означает самый идеальный способ консервации всего тела на сколь угодно большой срок и без каких-либо химических изменений в организме! Это идеальный способ сохранения раненого во время транспортировки или безнадежного больного с «расконсервацией» его после новых медицинских открытий. Этот способ, возможно, единственный приемлемый также и для сверхдолгого хранения донорских органов и крови. Его можно применять для хранения скоропортящихся продуктов, стареющих произведений искусства, дорогой и военной техники, боеприпасов и т. д. Говорить же о реальном продлении жизни в этом случае не приходится.

3. Торможение хода физического Времени для отдельных внутренних органов может привести к самым непредсказуемым последствиям. Пока что более-менее достоверно известно (из наблюдений за последствиями посещения аномальных зон и за состоянием подопытных животных в первых хрональных опытах), что несинхронное течение Времени в разных частях живого организма чрезвычайно опасно! Не исключено, что после накопления экспериментального опыта выяснится, как с помощью точечного темпо-

рального воздействия изменять существующий биологический баланс в нужную сторону. К примеру, онкологи мечтают научиться замедлять скорость всех процессов в раковых клетках при том, что все остальные здоровые клетки будут продолжать жить в прежнем режиме. Понятно, что изменить ход Времени внутри очень небольшого органа можно только с помощью нанотехнологических (сверхминиатюрных) агрегатов. Поэтому такой способ применения машины времени скорей всего будет отработан позже описанных выше — как более сложный... Хотя может оказаться, положительного результата можно будет достичь и более простым путем — с помощью внутренних ресурсов самого человека, с помощью экстрасенсорных способностей.

4. *Воздействие на внутреннее биологическое время человека* — пока наиболее труднопредсказуемый способ воздействия на организм. Теперь известно, что в критических (смертельно опасных) ситуациях человеческий организм способен резко увеличивать скорость своего биологического времени. И это позволяет людям совершать порой самые невероятные поступки на пути к своему спасению (при сверхстрессовой ситуации). С другой стороны, после критической ситуации часто следует обратная реакция организма («компенсационный откат» при постсверхстрессовой ситуации), при которой все биологические реакции и биологический ритм организма замедляются, чаще всего на несколько минут—часов, но иногда такое состояние, по непонятным пока причинам, может продлиться до одного-двух десятилетий. В последнем случае речь идет о летаргическом сне, который чаще всего возникает сразу после экстремальной ситуации. Во время летаргии, как известно, человеческий организм не стареет, хотя после выхода из него биологическое время организма стремительно догоняет фактическое время жизни, и человек стареет прямо на глазах. Если стресс способен в ряде случаев вызвать резкое изменение биоритмов организма и летаргию, то не исключено, что того же эффекта можно будет достичь и искусственным путем с помощью внешнего воздействия машины времени, психотронных воз-

действий, действий экстрасенса или скоординированных действий человека и машины. Применение искусственно вызванного сверхбыстрого ритма жизни и искусственной летаргии описано выше (это, соответственно, эффективное использование человеческих сил и ума за ограниченный момент времени и консервация человеческого организма в состоянии летаргии).

4а. Воздействие на внутреннее времявосприятие человека. Подразумеваются действия, описанные в предыдущем пункте, однако способ управления биоритмами человека выбирается исключительно внутренний — через внутреннее времявосприятие. Задача исследователей с помощью экстрасенсорных способностей и (или) с помощью МВ внушить испытуемому, что за отведенный промежуток времени прошло гораздо больше (меньше) времени. Человеческий мозг (и орган управления Временем — ОУВ), осуществляющий контроль за всеми биоритмами организма, возможно, сам скорректирует работу организма в нужном для исследователя (медика) направлении. В принципе, таким, возможно самым безобидным, способом удастся достичь и всех описанных выше целей и задач.

4б. Воздействие на внутреннее биологическое время человека внешним биологическим Временем человеческого сообщества. Этот вариант вполне может получить распространение как метод лечения некоторых заболеваний. При некоторых заболеваниях необходимо находиться вблизи полей, создаваемых другими людьми, при других — наоборот, надо быть подальше от подобного воздействия. Действительно, опытные врачи рекомендуют в таких случаях соответственно или «включиться в работу внутри коллектива», или «отдохнуть на природе вдали от людей». Типичный пример: сразу после перенесенной летаргии больной, находящийся вблизи других людей, как известно, очень быстро стареет, следовательно, его надо сразу после пробуждения отсылать жить как можно дальше, в глухие места — для его же пользы.

ЧАСТЬ 1. МАШИНА ВРЕМЕНИ

5. *Торможение общего поля Времени человеческого сообщества*, несмотря на всю фантастичность этого способа, теоретически способно было бы решить многие общие проблемы. Например, торможение Времени в планетарных масштабах позволило бы решить экологические проблемы (выигрыш времени вне планеты нужен для консервации развивающейся в неблагоприятном направлении экологической обстановки с одновременной более полной подготовкой внешнего воздействия на планету; запас времени нужен для проработки вне планеты плана действий, для доставки с других планет оборудования и материалов, для синтеза воздуха и воды вне планеты и т. д.).

6. *Ускорение общего поля Времени в тех же планетарных масштабах* способно решить или помочь решить другие проблемы (здесь выигрыш планетарного времени нужен для подготовки на обитаемом космическом объекте к какой-то внешней вооруженной угрозе или к космическим катаклизмам, для более срочного экологического или климатического благоустройства ненаселенных планет и т. д.).

7. *Воздействие на общее планетарное поле Времени объединенным усилием полей всего человеческого сообщества* способно не только в теории, но и на практике сотворить многие из вышеописанных «чудес». Вспомните эффект от коллективных медитаций и молитв. Но проблема объединения усилий значительной части человечества по своей сложности не меньше, если не больше, чем чисто технические проблемы...

Оговоримся сразу — здесь обозначены только основные возможные пути применения на практике технологий управления физическим Временем. Во время дальнейшего прогресса реальная практика, как это всегда бывает, обязательно преподнесет еще немало сюрпризов. Но решить все эти технические сложности не составит большого труда для человечества, стремящегося к бессмертию...

Время и психология: самое притягательное и самое страшное одновременно

Я возьму с собой этот большой мир,
Каждый день, каждый его час,
Если что-то я забуду —
Вряд ли звезды примут нас...

Песня из к/ф «Москва — Кассиопея»

Никто не будет спорить с известным утверждением, что наша цивилизация — техногенная, то есть первостепенное внимание уделяет прежде всего своему техническому, а отнюдь не нравственному развитию. Споры идут уже на уровне: полезно ли для нас такое положение вещей или нет? С одной стороны, это хорошо, даже восточные страны, уделявшие прежде большое внимание духовному развитию человека, теперь спешат догнать в техническом отношении индустриальный Запад. С другой стороны, это плохо, наше сознание не поспевает за техническим прогрессом, что привело к сорока годам ядерного противостояния и двухвековой истории варварского уничтожения окружающей нас природы.

Практически к каждой технической новинке человечество привыкало, «притиралось» постепенно, иногда в течение десятилетий, и благо, если новшество в принципе безобидно и не требовало лет через тридцать после повсеместного применения повсеместного же запрещения (химическое оружие, ДДТ, фреоновые холодильники...). С каждым годом все труднее предвидеть негативные последствия внедрения очередной новинки; катастрофы водородных дирижаблей и дымные шлейфы паровозов — ничто по сравнению с авариями на АЭС и мутациями младенцев под воздействием безобидных на вид таблеток. Плата за ошибки в научном планировании возросла непомерно и уже сейчас достигла сверхкритической отметки.

Что это означает? Цивилизация наша рискует погибнуть (увы, без всякого преувеличения) или деградировать, для чего вовсе не обязательно давать свободу действий ученым-маньякам, столь популярным в фильмах ужасов. Создать смертельный вирус страшнее СПИДа можно и в рамках обычных исследовательских работ в любой биологической лаборатории. А еще можно в ходе экспериментов уничтожить озоновый слой, запустить необратимые реакции в атмосфере или океане, разрушить природный баланс, создать опасные формы жизни, вторгнуться в наследственную память человеческого организма... Любая из перечисленных версий страшнее описанных фантастами многочисленных восстаний роботов и бунтов домашних животных против человечества.

После столь мрачного экскурса в будущее кто будет спорить, что все перспективные научно-технические проекты должны проходить всестороннюю проверку? Среди наиболее ярких и «подозрительных» будущих технических новшеств числятся: значительное увеличение продолжительности жизни; создание всемирной информационной сети, искусственного интеллекта и новых форм жизни; массовое обучение так называемым экстрасенсорным способностям; разведка и строительство поселений в среднем и дальнем Космосе; путешествия во Времени и иное использование возможностей новой физики (список весьма неполный и приблизительный).

Но если брать по большому счету, то все перечисленные пункты, будь то трансплантация в организм человека искусственных органов или сооружение базы на Марсе, все это — лишь расширение наших прежних возможностей. Обо всем этом мы уже имеем хоть какое-то представление — например, о вживлении искусственных костей или о надежном функционировании научных баз в Антарктике! В списке есть лишь одно исключение, требующее в процессе своей реализации совершенно нового подхода, а возможно, и качественного изменения наших привычек и сознания. Речь идет о путешествиях во Времени. Идея невероятна, если не ска-

зять больше — идея близка к безумной. Перемещаться во Времени — это все равно как в сказке: «Идти туда, не знаю куда!»

Так чего чего же мы ждем от хронопутешествий? Когда нет предшественников, как учит советский популяризатор Г. Альтшуллер, надо пользоваться фантастической прозой. Генеральный конструктор С. П. Королев успешно использовал полужанрастические рисунки К. Циолковского для проработки циклограмм работы в открытом космосе. Обратимся и мы к тем же источникам.

ОЖИДАНИЕ ФИЗИЧЕСКИХ БОЛЕЙ ПРИ ХРОНОПУТЕШЕСТВИЯХ

Не каждый фантаст решится пропагандировать этот вид путешествий. Ибо подобные путешествия, пусть их никто пока и не совершал, уже ассоциируются (!) с душевными и физическими страданиями для человека:

«Думаю, что самоубийца, который подносит револьвер к виску, испытывает такое же странное чувство, какое охватило меня, когда одной рукой я взялся за пусковой рычаг... Сразу наступила темнота. У меня зашумело в ушах, и странное ощущение падения стало сильнее. Боюсь, что не сумею передать вам своеобразных ощущений путешествия по Времени. Чтобы понять меня, их надо испытать самому. Они очень неприятны. Как будто мчишься куда-то, беспомощный, с головокружительной быстротой. Предчувствие ужасного, неизбежного падения не покидает тебя... Я забыл обо всем, кроме своих новых ощущений»¹.

«В помещении было полным-полно техников с сосредоточенными лицами, которые возились около многочисленных пультов и информационных дисплеев... «Мы зашвырнем его ровно на миллиард лет назад». — «Погодите секунду! — завопил Баррет. — На миллиард лет...» Раздалось пронзительное завывание, затем он ощутил боль... Столь острой, бук-

¹ Уэллс Г. Машина времени.

важно раздирающей тело на куски боли он никогда не испытывал за всю свою жизнь. Он был нигде... Он... падал... приземлялся... Приподнялся оглушенный, весь в поту, ничего не понимающий... «Нет, нет!» — Он в ужасе затряс головой... Баррет едва верил в происходящее... Он смотрел на голые скалы вокруг, на голый, лишенный всяких признаков жизни берег, и реальность обрушилась на него мучительной болью...»¹

«Мир сошел с ума, как если бы Рей нажал на красную кнопку, вызывающую немедленную гибель. Он качнулся назад, ощутил нестерпимую боль в голове... Тишина... Рей протер глаза, туман рассеялся. Он стоял, качаясь как пьяный, и осматривался кругом ошарашенно и недоверчиво... Значит, есть путь... Можно пройти сквозь... Сквозь что? Во что? Куда? Если бы он знал куда — он мог бы закрепиться на чем-то, что имело бы смысл»².

«Он почувствовал мгновенный электрический удар, пошатнулся, но тут же взял себя в руки... с облегчением глубоко вздохнул и попытался разобраться, куда они попали... «Почти четыре тысячи лет», — думал Локридж. В это самое время в Египте восседал на троне фараон, морской владыка Крита строил планы насчет торговли с Вавилоном... Восемнадцать веков до рождения Христа, столетия даже до Авраама... От совершенной невероятности всего этого Локриджа в буквальном смысле бил озноб»³.

«— Крис Кайл, а что чувствуешь, когда летишь сквозь Время?

— Белый свет... Боль... Будто рождаешься заново...»⁴

Отчего же заранее мы обрекаем неведомых для нас пока хронопутешественников на мучительные страдания? Отчего решили, что любое перемещение сопряжено с болью и стра-

¹ Сильверберг Р. Наковальня времени. М., Вече, 1993.

² Нортон А. Поиск во времени. М., Джокер, 1993.

³ Андерсон П. Коридоры времени. С.Пб., Северо-Запад, 1993.

⁴ Кинофильм «Терминатор», США.

хом?! Объяснение может быть простым: все непонятное пугает! Вспомните, как в свое время весьма уважаемые ученые уверяли, что человек никогда не сможет: ездить на паровозе со скоростью свыше 36 км/час (воздух «будет вытеснен из вагонов, и пассажиры задохнутся»); летать, как птица (воздух «не держит», солнце обжигает, сердце от страха разрывается, в общем — непременно разобьетесь); прыгать с парашютом (сильный скоростной напор «не позволит выдыхать воздух» и, следовательно, дышать); находиться в космосе (в невесомости человек либо «умрет от невозможности проглатывать пищу и воду», либо сойдет с ума)... Что говорить, если долгое время люди боялись даже прыгать с мостов в воду ногами вперед, «солдатиком», считалось, что коварная вода непременно разорвет прыгуна на две части!

Иногда мы, люди, сначала внедряли какое-либо новшество, а затем годами узнавали о сопровождающих его новых и новых неприятных сюрпризах, но в описанных случаях все было наоборот — внедрение влекло за собой скорее развенчивание старых страхов, чем создание новых. Так что и с хронопутешествиями не исключено повторение этих историй. Сейчас наши знания о принципах перемещения во Времени находятся на уровне знаний XIX века в области самолетостроения. Точнее говоря, знаний и опыта очень мало, испытавших новый вид транспорта на собственной шкуре совсем нет, а вот чего в избытке, так это скептицизма, иронии, мудрых предостережений, глупых (возможно?) предрассудков и страха перед непонятным...

СТРАХ ПЕРЕД ОПАСНОСТЬЮ ВЗОРВАТЬ ПРОСТРАНСТВО

Это действительно страх. И скорей всего, необоснованные опасения. Тем не менее в фантастике одинокий ученый-гений взрывает планету-другую весьма частенько.

Удивительное дело, в фильме «Затерянные в космосе» (США, режиссер Стивен Хопкинс, 1998) люди уже научились протыкать Пространство, но первый же опыт изобретателя машины времени Робинсона-младшего целью прыгнуть лет на 10 в Прошлое привел к страшной аварии. Ни много ни мало — из-за него взорвалась целая планета!..

СТРАХ ПЕРЕД ОПАСНОСТЬЮ ПОТЕРЯТЬСЯ ВО ВРЕМЕНИ

Самое страшное — не прикоснуться к непонятному, а навсегда остаться в нем (с ним), для чего в нашем случае достаточно самой обычной, тривиальной поломки транспортного средства. Что ждет несчастных, когда они для срочного ремонта съедут на «обочину» во времена феодальных распрей, когда ближайшая энергозаправочная станция будет в трех километрах и пяти столетиях от них? Что ни говорите, а с такой техникой скучать не придется. И пренебрегать очередным техническим обслуживанием — тоже!

«В глазах его помутилось. Вращение еще сильнее вжало его в подушки кресла. Но ведь поездка еще не закончилась! ...Когда они наконец остановились, кабина угрожающе наклонилась и закачалась... Зелень! Густая зелень такого ослепительного цвета. Он не мог понять, где он и как сюда в это время попал... «Мы пропали»... «У нас есть аварийный сигнал». Правда, сигнал был ближнего действия. Единственная маловероятная возможность — если в каком-нибудь ближайшем параллельном мире случайно окажется патрульный и уловит сигнал бедствия... Но контакт — это всего лишь первый шаг. Если они не дадут координат временного уровня, то они должны дать точное описание, чтобы эксперты определили их приблизительное местонахождение. На все это требуется время, больше времени, чем они могут прожить здесь»¹.

¹ Нортон А. Поиск на перекрестке времен. М., Джокер, 1993.

«...Машина времени исчезла! Как удар хлыстом по лицу, меня обожгла мысль, что я никогда не вернусь назад, навеки останусь беспомощным в этом новом, неведомом мире! Сама мысль об этом была мучительна. Я почувствовал, как сжалось мое горло, пресеклось дыхание. Ужас овладел мною...»¹

«...Я вступил в мир, тысячелетиями принадлежащий к прошлому человечества. Наверное, никогда человек не испытывал того чувства одиночества, которое охватило меня. Потерпевший крушение на корабле, изнемогая от голода и жажды вдали от морского пути, все еще сохраняет крупицу надежды. Мне же не на что надеяться, не было той былинки, уцепившись за которую я смог бы возвратиться в свою прошлую жизнь...»²

«...Знай, что существует целая группа людей, которые не могут вернуться в свое время. Их называют временными уродцами...»³

СТРАХ ПЕРЕД ОПАСНОСТЬЮ ПОЯВИТЬСЯ В «НЕПОДХОДЯЩЕМ» ВРЕМЕНИ

Да, именно так. Заблудиться во Времени — это еще полбеды. Основной страх к несчастному придет, когда он узнает, что судьба-злодейка была последовательной и приготовила ему самую страшную кару. Что может быть страшнее для честного попасть в «смутные времена», для пацифиста — в периоды гражданских и тотальных войн, а для интеллигента — в «серые, беспросветные» годы!.. Мало ли современных девушек под воздействием красивых фильмов мечтали жить в «благородном» XIX веке? И напрасно — судьба может устроить встречу с любым ве-

¹ Уэллс Г. Машина времени.

² Лампо Х. Рождение бога.

³ Кинофильм «Липкие пальчики времени» («The sticky fingers of time»), США, 1997.

ком в самом неприглядном месте и в самый неподходящий момент...

«...От неожиданности они на какую-то секунду замерли на месте. Все замелькало перед их глазами. Они материализовались в нескольких дюймах от поверхности земли — скуттер был сконструирован так, что не мог вдруг появиться внутри твердого объекта, — поэтому машина ударилась о мостовую с такой силой, что патрульные чуть не вывихнули себе челюсти. Они очутились на месте, напминавшем площадь. Рядом шумел фонтан, его каменные стенки были украшены резными виноградными гроздьями. От площади отходили улицы, застроенные квадратными зданиями из кирпича или бетона от шести до десяти этажей в высоту. Эти дома совершенно диких расцветок были украшены грубым лепным орнаментом. Мимо проезжали неуклюжие коробки-машины абсолютно неизвестной им марки. На площади толпилась масса народу.

— Боги — хранители Патруля! Где мы?

Эверард уставился на приборы... Ван Саравак выхватил звуковой станнер. Толпа пятилась от них, крича на каком-то непонятном языке.

— Что случилось? — прошептал венерианин. — Где мы?

Эверард сидел, напрягшись. Его мозг лихорадочно работал на пределе, вызывая картины всех веков, где он побывал или о которых читал... При чем тут тогда эти шотландские юбки, да и речь не английская! Ничего не сходилось. Такой эпохи просто не было!

— Скорей поехали отсюда!

Руки Эверарда уже легли на панель управления, когда на него прыгнул какой-то высокий мужчина. Они вместе рухнули на тротуар — в ход пошли ноги и кулаки. Ван Саравак выстрелил, кто-то упал без сознания, но его самого схватили за руки сзади. Толпа навалилась на них обоих, и все смешалось в сознании Эверарда. Он смутно помнил, как сквозь людскую массу пробились несколько человек со сверкающими медными пластинами на груди и в шлемах, подня-

ли его на ноги и защелкнули наручники на запястьях. Затем их с Ван Сараваком обыскали и впихнули в большую закрытую машину. «Черные вороны» одинаковы во все века и эпохи...»¹

НАКАЗАНИЕ ВРЕМЕНЕМ

Если потерявшийся во Времени человек (как это кажется современным фантастам) обязательно должен страдать самым жестоким образом, то кому-то обязательно должно было бы прийти в голову использовать это в свою пользу. Например:

«— Можете вы вообразить себе более страшное возмездие, чем высылка преступника в прошлое?»

— А мне и в голову не пришло бы, что у них еще существует концепция возмездия или тем более необходимость держать в страхе одних, подвергая ужасным наказаниям других. Даже мы, в нашем веке, сознаем, что это ничего не дает.

— Вы в этом уверены? — спокойно спросил он. — А разве бок о бок с развитием и совершенствованием современной науки о наказаниях соответственно не возрастает сама преступность? Кстати, вас как-то удивило, что я решаюсь бродить один по ночным улицам. Скажу вам больше: наказание очищает общество в целом. В будущем вам бы сказали, что публичное повешение снизило коэффициент преступности, который иначе был бы еще выше. И, что еще более важно, в восемнадцатом веке эти спектакли создали условия для рождения настоящего гуманизма. Во всяком случае, так утверждают в будущем. Правы ли они или просто стараются оправдать элемент деградации в своей собственной цивилизации — это не имеет значения. Вам следует допустить только то, что они действительно отправляют своих опасных преступников в прошлое.

¹ Андерсон П. Патруль времени. С.Пб., Северо-Запад, 1993.

— Довольно неосторожно по отношению к прошлому, — заметил я.

— Нет, на самом деле это не так. Хотя бы потому, что все, что из-за них происходит, уже произошло... Проклятие! Английский язык не создан для таких парадоксов. Вы должны только понять главное: что они не тратят все эти усилия на рядовых негодяев. Чтобы заслужить высылку в прошлое, нужно совершить особое преступление. А степень тяжести преступления зависит от того, на каком году мировой истории оно совершается. Убийство, разбой, измена родине, ересь, торговля наркотиками, рабовладение — все это в одни эпохи каралось смертной казнью, легко сходило в другие и положительно оценивалось в третьи. Оглянитесь мысленно назад и посмотрите, прав я или нет...»¹

ЛЮБОПЫТСТВО И РОМАНТИКА ХРОНОПУТЕШЕСТВИЙ

Все страшное и непонятное имеет своим свойством не только пугать и отталкивать, но и... манить и притягивать. Адреналин — это поэтический наркотик, который движет прогрессом цивилизации. Строительство заводов на Марсе — это проза, которой будут гордиться, но о которой вряд ли напишут стихи, строительство же машины времени (только вдумайтесь... **МАШИНЫ ВРЕМЕНИ!.. МАШИНЫ ВРЕМЕНИ!**), встречи с собственными прапрабабушкой и правнучкой (!!), интервью с Гомером, Шекспиром и Пушкиным в прямом телеэфире (!!!), философские споры с Конфуцием, Платоном, Сократом и Лениным одновременно (!!!!) — это поэзия или, если хотите, сказка для взрослых.

«Впервые Эверанд действительно почувствовал реальность путешествий во времени. Он понимал их умом, восхищался ими, но ощущал их как своего рода экзотику. Сейчас же, трясясь по Лондону в двухколесном кебе (не в стилизо-

¹ Андерсон П. Нам, пожалуй, пора идти.

ванном под старину экипаже для туристов, а в самой настоящей пыльной и расхлябанной коляске), вдыхая утренний воздух, в котором чувствовалось больше дыма, чем в городе XX века, но не было бензиновых паров; видя... джентльменов в котелках и цилиндрах, чернорабочих, женщин в длинных платьях — не актеров, а живших, настоящих людей, — он по-настоящему осознал, где он находится. Его мать еще не появилась на свет, его бабушка и дедушка были еще молодой парой, собиравшейся пожениться. Гровер Кливленд был президентом Соединенных Штатов, Виктория — королевой Англии, Киплинг сочинял свои произведения, а последнему восстанию индейцев в Америке еще предстояло произойти... Эверанд испытал настоящее потрясение»¹.

«... Двадцать тысяч лет назад в Европе была великолепная охота, а зимний спорт там хорош в любую эпоху. Вот почему Патруль времени, всегда заботившийся о своих высококвалифицированных сотрудниках, разместил несколько охотничьих домиков в Пиринеях плейстоценового периода...»²

ЧУВСТВО ПРЕВОСХОДСТВА ПЕРЕД ИНОВРЕМЯНАМИ-ПРЕДКАМИ

Чего там говорить, кто из нас уберется от соблазна почувствовать себя немножко богом?! Даже педагоги не всегда избавляются от вредного желания говорить с учениками в снисходительном тоне. А тут речь идет о далеких предках, которые в нашем представлении должны быть глупее детей малых! Впрочем, не всегда зазнавшихся хронопутешественников будет ждать моральная победа над «глупыми дикарями». Для пилотов машины времени пренебрежение обычаями предков может дорого стоить:

«—... Наш повелитель преподносит посланникам великого хана эти дары в знак своего уважения.

¹ Андерсон П. Патруль времени.

² Там же.

Пока монгол разворачивал упаковку, Сандовал прошептал на ухо Эверарду по-английски:

— Мэнс, мы сваляли дурака.

— Почему?

— Целлофан, в который завернуты подарки, произвел впечатление на варвара Токтая. Но взгляните на Ли. Китайцы освоили письменность еще задолго до того, как в Европе предки Бонвита Теллера только рисовали. В его глазах мы явно упали.

Эверард пожал плечами:

— Ну что ж, он вполне прав. Разве нет?

Их разговор на незнакомом языке не остался незамеченным. Токтай бросил на них тяжелый взгляд, по потом опять стал рассматривать свои подарки. Сначала он немного боялся карманного фонарика и даже прошептал несколько заклинаний, но вовремя вспомнил, что монголу не подобает бояться ничего, кроме грома, и, взяв себя в руки, стал забавляться с ним, как ребенок...»¹

«—... Я чужеземец и невежествен, — сказал Ли. — Прости меня, но я не понимаю тебя, когда ты говоришь о всеуничтожающем оружии.

— Я могу показать тебе его действие, — сказал Эверард, — если у нойона есть животное, которое не жалко убить.

Токтай задумался. Лицо его было бесстрастно, но по нему струился пот. Наконец он хлопнул в ладоши и отдал приказание воину, появившемуся в дверях. Наступило молчание. Бесконечно долго тянулось время. По истечении часа в шатер заглянул воин и сказал, что заарканили оленя. Подойдет олень для цели великого нойона? Подойдет. Токтай вышел из шатра первым, за ним остальные. Эверард уже жалел о своем предложении, но мосты были сожжены. Вокруг столпились люди. Он снял маузер с предохранителя... Великолепный самец-олень был пойман около лагеря. Опутанный веревками, он весь дрожал. Эверарду почудилась во взгляде животного мягкая покорность судьбе. Он махнул рукой, чтобы люди ото-

¹ Андерсон П. Патруль времени.

шли в сторону, и прицелился. Первая же пуля была смертельной, но Эверард продолжал стрелять, пока не опустошил весь магазин. Когда он опустил пистолет, гнетущая тишина повисла в воздухе. Он оглянулся на этих кривоногих людей с плоскими невыразительными лицами и необычайно ясно ощутил резкие запахи пота, лошадей и дыма. Он почувствовал себя таким же бесчеловечным, каким был и в их представлении.

— Это еще самое слабое наше оружие, — произнес он. — Душа, исторгнутая из тела этого оленя, не найдет пути домой. Я думаю, — медленно добавил он, — что каждый полицейский иногда чувствует себя преступником...»¹

ОТСУТСТВИЕ УВАЖЕНИЯ ПЕРЕД ИНОВРЕМЯНАМИ-ПОТОМКАМИ

Казалось бы, если к знаниям своих предков мы относимся, мягко выражаясь, пренебрежительно, а к самим предкам просто иной раз по-хамски, то при возможной встрече с пришельцами из Будущего мы поклонимся в пояс их супервозможностям и сверхразумности. Ан нет, в фантастических рассказах и фильмах наши современники с равным успехом дурят и обводят вокруг пальца и предков и потомков... Хроношовинизм какой-то получается.

Так, в известном сериале «Назад в будущее» мудрый Док по своему разумению перекраивает ход Истории не только в Прошлом, но и в Будущем. А люди, живущие в XXI веке, настолько тупые, что не только не слышали об сенсационных успехах Дока в XX веке, но и позволяют творить в своем родном Времени все, что угодно...

СОБЛАЗН И ЖЕЛАНИЕ ВМЕШАТЬСЯ В ХОД ИСТОРИИ

И это правда. Счастлив тот, кто не хотел бы поменять что-либо в Прошлом. Но несчастлив тот, кто поменял что-либо в Прошлом:

¹ Андерсон П. Патруль времени.

«Публий Корнелий Сципион командовал римской армией при Тицине. В нашем мире его тоже постигла неудача — он проиграл сражение. Но позже у него хватило ума повернуть на запад и постепенно разрушить базу Карфагена в Испании. Кончилось тем, что Ганнибал оказался полностью отрезанным от своих баз в Италии, а те небольшие подкрепления, которые ему могли послать иберийцы, уничтожились в пути. Сын Сципиона, носивший такое же имя, тоже занимал высокий пост и был тем самым человеком, который окончательно разгромил войска Ганнибала при Заме, — это Сципион Африканский. Отец и сын были лучшими полководцами, которых когда-либо знал Рим. Но Дейрдра о них никогда не слышала...

— Что произошло с ними в здешнем времени?

— Насколько я помню, оба Сципиона в нашем мире участвовали в сражении при Тицине и чудом избежали смерти. Во время отступления, скорее бегства, сын спас жизнь отцу. Совершенно очевидно, что в здешней истории оба Сципиона погибли.

— Кто-то должен был их убить, — сказал Ван Саравак. В его голосе зазвучали металлические нотки.

— Какой-нибудь путешественник во времени. Все другое отпадает...»¹

ОБЫДЕННОСТЬ ХРОНОПУТЕШЕСТВИЙ В БУДУЩЕМ

Иногда, конечно, современные авторы позволяют своим героям не только пытаться произвольно влиять на ход Истории, но и обращаться с машиной времени, с «самим» Временем на «ты». Чаще, правда, в фантастических рассказах такое панибратство со Временем звучит скорее как шутка:

«... — Не думаю, чтобы это было возможно...

— Почему же? Простое перемещение во времени.

¹ Андерсен П. Патруль времени.

— Вы хотите сказать, путешествие во времени? Но это несколько... необычно.

— Все получается очень просто, если знаешь, как делать...»¹

Но есть и иные способы проявить полное неуважение ко Времени. Например, в романе Майкла Бишопа «Нет врага, кроме времени» главный герой ищет в Прошлом свою невесту. Прогнозисты, комментируя эту повесть в газете «Комсомольская правда» (14 января 2000 г., с. 8), намекали, что поиски невест в другом Времени — это дело лишь времени. В том смысле, что скоро все так будем делать...

А в том же «Поиске на перекрестке времен» А. Нортон упоминаются популярные и непопулярные маршруты хронопутешествий для групп и одиночных туристов... Название же рассказа Роберта Шекли «Вор во времени» говорит само за себя. Но воспринимается подобный сюжет не иначе как пародия или же как очередное доказательство техногенной сущности нашей цивилизации, которой явно недостает развития морали...

ОБРАЗ ПУТЕШЕСТВЕННИКА ВО ВРЕМЕНИ ИЗМЕНИТСЯ СО ВРЕМЕНЕМ

В сознании большинства читателей со времен Уэллса образ хронопутешественника ассоциируется с образом некоего гениально-чудаковатого профессора. И сюжет уж затаскан: непризнанный гений самостоятельно изобретает, рассчитывает, строит... и, наконец, испытывает машину времени, во время одного испытания чудак исчезает бесследно где-нибудь в мезозое или палеолите, унося с собой свою тайну...

Машина времени может быть и воплощением мечты, и исчадием зла, и бесценным научным прибором, и страшным оружием — в зависимости от того, в чьи руки она попадет.

¹ Азимов А. Бессмертный.

ЧАСТЬ 1. МАШИНА ВРЕМЕНИ

Вероятнее всего, здесь обойдется без маньяков. Логичным было бы предположить, что развитие хроноплавания будет один к одному напоминать историю космонавтики. Сначала автоматы, животные, тщательно отбираемые и контролируемые испытатели, затем коллективные и интернациональные экипажи; широкое участие коммерческих туристов — под вопросом. Участие же неорганизованных и «темных» личностей в этот период вообще исключено, а какой будет за ними контроль в последующем — лишь Бог ведает. Жесткий государственный контроль и поставленные на широкую ногу предварительные лабораторные исследования скорее всего позволят избежать неприятных сюрпризов и в дальнейшем. В целом и с этой стороны можно не ожидать больших неприятностей.

Нам осталось лишь выяснить, насколько опасна внедряемая машина в качестве возможного оружия. Или, если выразиться более конкретно, насколько опасны путешествия во Времени, преднамеренные или случайные вмешательства в дела предков для хода исторических событий. Современные фантасты всю постарались, описывая последствия таких вмешательств, и надо сказать, страх этот не беспочвен.

Машина времени и фальсификации: нереальное в невероятном

Осознание собственного невежества есть начало истинной мудрости.

Сократ

За годы сбора информации о таинственных происшествиях, связанных с фокусами во Времени, я конечно же не раз сталкивался с сомнительными сообщениями. При явной дезинформации откидывал такие истории сразу, а иногда — после долгой или быстрой (как получалось) проверки фактов. Что греха таить, некоторые, казалось бы, «наиправдивейшие истории», как выяснилось, были выдуманы частично или полностью.

За примерами сдохших газетных уток далеко ходить не понадобится.

«В 1992 году археологи Жозе Сабиттини и Аугут Бенавидес поведали миру о своей находке в гватемальских джунглях. По их словам, недавно ночью индейцы, живущие рядом с затерянным в джунглях древним храмом майя, в 100 км от Сан-Матео, были разбужены странным шумом. Небо над джунглями приобрело ярко-фиолетовую окраску. Утром опять раздался шум, похожий на рев самолета, затем все стихло, и индейцы рискнули приблизиться к храму. Недалеко от него деревья оказались примятыми и опаленными как будто круглым прессом диаметром 186 м, внутри этого круга имелись 3 сдавленных следа диаметром по 90 см. Якобы там же индейцы обнаружили монету, выпущенную в... 2164 году, и надпись «Том Саливан, июль 2172 г.».

Трудно говорить даже о самой минимальной степени достоверности данной информации, тем более что офици-

ального подтверждения от других ученых так и не пришло, а сообщение между тем печаталось во всем мире в сомнительных изданиях, например в польской газете «Скандаля». Между тем наш поиск указанных археологов так ни к чему и не привел.

В 1998 году большое хождение в прессе и Интернете получили перепечатки или ссылки на сверхсенсационное сообщение об испытаниях машины времени в Нижнем Новгороде, в котором участвовал известный популяризатор науки Альберт Абрамович Валентинов. Он будто бы сумел напроситься на испытания, отправился на машине времени в XIX век, подвергся там нападению какого-то барина и едва успел вернуться в XX век с кровавым следом на спине от барского кнута. Слухи о «машине времени из Нижнего» множились сами по себе.

Я хорошо знаком с А. Валентиновым, журналистом «Российской газеты», писавшим о проблемах Времени на протяжении двух десятков лет. Он брал интервью у Н. Козырева и делал хорошие обзоры по работам других исследователей, поэтому при появлении слухов я просто позвонил ему. Оказалось — журналист просто пошутил, еще раз доказав, как легко можно «купить» СМИ...

В 1999 году еще одну, по всей видимости выдуманную, историю стали переписывать в наипраздничнейших вариациях. Дело было примерно так... «Некий 130-местный самолет, летевший в Буэнос-Айрес, загорелся. Пассажиры в панике смотрели в иллюминаторы. Надеяться было не на что... Внезапно все почувствовали, что аэроплан выровнялся, и вскоре благополучно приземлился в поле. Люди стали выпрыгивать из горящего салона и бежать подальше. Самолет, оказывается, приземлился в 20 милях от города... Когда приехали спасатели, они стали искать самого летчика, посадившего воздушное судно, однако его нигде не было. Самое странное, что никто из пассажиров не помнит, а был ли сам пилот. «Было нечто, похожее на силуэт, в кабине летчика, — сказал один из бизнесменов, летевших на зло-

получном рейсе, Лука Десмериас, — но я толком не разглядел его». Удивительно также, что в списке вылетов этот самолет вообще не значился. А среди страшных пилотских историй ходил рассказ о летчике и пассажирах, разбившихся на этом же рейсе три года назад¹.

Надо ли говорить, что на все наши запросы относительно этого «нашумевшего дела» ответов не последовало.

В конце 2000 года стало «достоверно»² известно о трагедии, якобы случившейся при испытаниях МВ в США. Как следует из статьи в гезете «Тайная власть» (2000 г., № 23), еще в начале 1995 года специалисты из сверхсекретного «Исследовательского проекта путешествия во времени США» отправили лабораторную крысу на 1 месяц в Прошлое и вернули ее обратно. В 1999 году было решено отправить в 1918 год человека. Доктор Ричард Мейсон Перел должен был пробыть в Прошлом всего лишь 25 минут, однако вскоре после старта «что-то пошло не так». Специалисты проекта «корпели над газетами того года, надеясь найти сообщение о появлении человека из будущего» (?!). Наконец, в газете «Нью-Йорк полис курьер» 92-летней давности (от 26. 02. 1918) якобы нашли сообщение под заголовком «Таинственный мужчина обнаружен мертвым в капсуле». Специалисты в 2000 году (в отличие от полиции в 1918 году) опознали цилиндр на фото как капсулу машины времени и выяснили, что капсула, первоначальный размер которой составлял 12 метров, непонятным образом оказалась сжатой в результате хроноперелета. «В результате Перел был раздавлен», — так заканчивается сенсационная статья.

Увы, поиски по телефону и через американское представительство следов указанного Р. М. Перела ни к чему не привели. Указанную американскую газету в России достать не удалось, я попросил это сделать своих американских

¹ «На грани невозможного», 1999, № 15, с. 7.

² Источник — <http://WWW.Molva.RU/article 138.html>.

ЧАСТЬ 1. МАШИНА ВРЕМЕНИ

знакомых, однако... Зато благодаря помощи журналиста В. Потапова удалось выяснить первоисточник слухов — американский журнал мировых новостей «Уикли уорлд ньюс». Там, судя по косвенным признакам, и зародилась эта «новость».

Спасибо, конечно, журналистам. Спокойно нам спать не дают, бередят воображение и побуждают к действиям... Как те фальсификаторы из классического американского рассказа «Уровень шума», смонтировавшие фильм-утку об испытаниях антигравилета и этим спровоцировавшие работы в данном направлении с последовавшим действительным рождением антигравитационного аппарата.



ХРОНОНАВИГАЦИЯ

Полеты в Прошлое: можно ли расстроить свадьбу родителей Гитлера?

— Мы обеспечим вам любое финансирование работ над машиной, но скажите, мы сможем с ее помощью изменить ход истории?

— Это невозможно! Любая попытка вмешательства в Прошлое невозможна! Такая операция в первую очередь погубит самих путешественников во Времени...

— А если в прошлое мы пошлем камикадзе или автоматический зонд с бомбой?..

*Непридуманный разговор,
состоявшийся в 1990 г.*

Помните знаменитый фантастический рассказ Рея Брэдбери «И грянул гром», в котором путешественники в Прошлом нечаянно раздавили бабочку, а вернувшись в своей машине времени обратно, не узнали родную планету: смерть несчастного насекомого непредсказуемо изменила весь ход Истории за миллионы лет. В данном случае вмешательство в наше Прошлое было непредсказуемым, какими же последствиями могут закончиться действия какого-нибудь маньяка или террористов, захвативших машину времени?!

Американские кинорежиссеры по-своему обыгрывали этот сюжет.

Например, в фильме «Гонка во времени» конкурент американского президента отправляется в XIX век с целью подстрелить прадедушку будущего президента. На дуэль с ним,

сжимая в руках древний кольт, выходит его более воспитанный современник.

В «Терминаторе» робот-убийца из 2029 года охотится в 1984 году за будущей матерью неродившегося предводителя борьбы против тирании роботов. В «Терминаторе-2» его точный дубль защищает уже родившегося предводителя в еще подростковом возрасте от другого засланного убийцы, состоящего из жидких металлов.

В сериале «Следы во времени» полицейский из Будущего со своей электронной виртуальной помощницей Сельмой гоняется за негодями из своего Времени в XX веке, пачками отправляя их обратно. Его главное оружие, выполненное в виде кредитной карточки, стреляет безотказно; правда, периодически оно попадает в руки посторонних людей... И похоже, количество хронопреступников нескончаемо — не меньше, чем количество серий.

Почти копией предыдущего фильма является фантастический боевик «Патруль времени» (Time Cop, США, 1994, режиссер Питер Хайемс), в котором злой сенатор из 2044 года идет на все мыслимые преступления ради того, чтобы стать президентом США. Но на его пути, естественно, встает добрый сотрудник Службы по охране времени (играет его зубодробительный Клод Ван Дамм), и вскоре пух и перья летят от злодея во всех временных эпохах.

В фильме «Провал во времени» женщина-полицейский, чтобы спасти женщину Рэй-Анну, убитую ее мужем-маньяком Фрэнком, отправляется на 10 минут назад в Прошлое. Спасти жену не удастся, зато в результате не слишком продуманного вмешательства погибает случайно оказавшийся рядом патрульный. После этого, уже для спасения жены и патрульного, полицейская вновь отправляется на 20, затем на 30 минут назад, и каждый раз от рук маньяка погибает жертв больше, чем в предыдущем «варианте». Наконец, когда таймер машины времени устанавливают на 2 часа, в кабину машины времени врывается сам маньяк...

В фильме «Франкенштейн свободен» (режиссер Роджер Корман, США, 1990) ученый перемещается из

2031 в 1817 год, где встречает лорда Байрона, Перси Биши Шелли, Мэри Шелли и... героя ее романа Виктора Франкенштейна вместе с созданным им чудовищем. Затем в этом Времени наступают настоящие кошмары, которые и не снились Мэри Шелли...

А в фильмах «Преступники во времени», «Полицейские во времени», «Квантовый скачок», «Апекс», сериалах «Воин во времени», «Назад в будущее» и мультсериале «Назад в будущее» в Прошлом тоже безоглядно «орудуют» и отпетые негодяи, и положительные герои.

Отрицательным героям закон не писан и у многих писателей. Например, у У. Эдмондса, автора книги о чудесных приключениях во Времени¹.

Кстати, совсем правильных и безобидных героев писатели почти не посылали в Прошлое. Среди немногих исключений — неисправимый романтик, фантаст и сказочник Лазарь Иосифович Лагин (автор знаменитого «Старика Хоттабыча»), который в фантастической повести «Голубой человек», написанной в 1966 году, отправил в прошлый век совсем уж положительного со всех сторон человека (тогда таких мечтателей и их мечты называли голубыми). Да еще в фильме Г. Шенгелия «Стрелец неприкаянный» в общем-то неплохой человек, бывший журналист Герман, отправляется в 1960-е годы, чтобы «по-честному» реализовать кровные дедовские советские червонцы, которые «съела» инфляция 1990-х годов; да только, «как всегда», все равно ничего хорошего из затеи не вышло — на хвост Герману сели КГБ в 60-х годах и мафия в 90-х.

После просмотра этих боевиков страшно становится уже не столько от того, что за штурвал машины времени сядет преступник, а от того, что за штурвал вообще кто-нибудь сядет! Цепочка изменений в Истории может быть самой непредсказуемой. Из благих побуждений поможем какой-либо слабой державе выиграть проигранную когда-то войну, а в

¹ См.: Эдмондс У. Большая книга про Время. М., Скорпион, 1996—1998.

результате лишим ее подъема национального самосознания и самоуснокоим ее народ (неизвестно, какое место в мировой экономике заняли бы ФРГ и Япония, если бы не проиграла за 30 лет до этого Вторую мировую войну).

Фантасты (Уэллс, Брэдбери, Браун, Шекли, Саймак, Лаумер, Силверберг, Нортон, Ломер, Шоу, Кунц, Азимов и другие) тоже не раз пробовали разобраться в закономерностях и хитросплетениях вмешательств в Историю. И непременно приводили героев к неожиданностям и парадоксам. Так, в нашем отечественном фильме «Конец Вечности» (по одноименному роману Айзека Азимова) герой, просчитывающий с помощью супермозга возможные последствия запланированного изменения Времени, с ужасом узнал, что его любимой не будет в новой создаваемой им реальности, после чего выяснилось, что ее нет и в настоящей реальности...

Очень популярно объяснил ситуацию Брэдбери: «Сперва день, затем ночь, опять день, опять ночь... Неделя, месяц, год, десятилетие! 2055 год. 2019! 1999! 1957! Мимо! Машина редела... Время было словно кинолента, пущенная обратным ходом. Солнца летели вспять, за ними мчались десятки миллионов лун... Здесь, в Прошлом, мы незваные гости. Машина времени — дело щекотливое... Допустим, мы случайно убили здесь мышь. Это значит, что всех будущих потомков этой мыши уже не будет... Неосторожно ступив ногой, вы уничтожаете не одну, а миллион, миллиард мышей!... Не хватит десяти мышей — умрет одна лиса. Десятью лисами меньше — подохнет от голода лев. Одним львом меньше — погибнут всевозможные насекомые и стервятники, сгинет неисчислимое множество форм жизни. И вот итог: через 59 миллионов лет... пещерный человек умирает от голода. А этот человек не просто один человек! Это целый будущий народ. Раздавите ногой мышь — это будет равносильно землетрясению, которое исказит облик всей Земли, в корне изменит наши судьбы. Может быть, Рим не появится на своих семи холмах. Наступите на мышь — и вы сокрушите пирамиды... А может быть, итог будет совсем не-

заметным. Кто знает? И покуда нам неизвестно совершенно точно, что наши вылазки во Времени для истории — гром или легкий шорох, надо быть чертовски осторожным...»

Последователи известного ученого Пьера Лапласа (в числе которых, например, и известный уфолог Ю. А. Фомин) решили по-своему разрубить гордиев узел Времени. По их представлениям, весь ход Истории представляет собой как бы записанную в единственном экземпляре кинолентку, которую можно лишь крутить вперед, а с помощью машины времени — и назад, медленно или быстро, но которую нельзя изменить. На этой «лентке» уже заранее записано все, что только можно.

Предположим, что на ней, например, уже давно было установлено, что через тысячу лет родится некий хронотурист, который еще через некоторое время отправится в Прошлое, накуролесит там, изменит ход Истории, оставит там свое потомство, от которого сам впоследствии родится, при этом задавит случайно пару десятков человек и т. д. и т. п. Нужно заметить, что в такой системе непредсказуемым являлось бы не только Будущее, но и Прошлое. Не история, а сплошной супердетектив. Кто же написал подобный суперсценарий?

Непредсказуемое Прошлое — это весьма, к сожалению, предсказуемое незавидное Будущее! Если бы это было так, то всякие разговоры о машине времени следовало бы пресечь в самом начале. Могли ли с этим смириться фантасты?! Чтобы не впасть в маразм из-за возникающих парадоксов и спасти красивую идею путешествий во Времени, они выдвинули множество различных «спасительных» версий, которые, однако, сами оказались под огнем справедливой критики.

К примеру, в фильме «Абсолютная реальность» (Total reality, 1997, режиссер Филипп Рот) в 2198 году глава повстанцев генерал Туни после поражения в 20-летней космической гражданской войне отправляется с напарником в 1998 год с целью изменения Истории (удивительно, это один из немногих фильмов, где Историю хотят изменить к лучшему). Якобы именно в этом, 1998 году некий американский

писатель в своей книге заложил основы будущего сверхтоталитаризма. Почти победившие в войне диктаторы XXII века посылают на перехват беглецов четверку приговоренных к смертной казни военных преступников под командованием лейтенанта Рэнда. Все четверо героев осуждены за неподчинение преступным антигуманным приказам, поэтому есть вероятность, что они не только не выполнят этот приказ, но и останутся в относительно спокойном Прошлом. Так вот, чтобы обезопаситься, диктаторы вставляют в шею каждому инплантаты с квантовой бомбой, которая взрывается в трех случаях: если не выполнить приказ, если пройдет 40 часов (в случае невозвращения), если попытаться бомбу извлечь (это мешает ФБР в XX веке определить, что за труп в странной одежде нашла полиция после перестрелки с применением неизвестного оружия). Таким образом, диктаторы были уверены, что смертники выполнят приказ и обезопасят ход Истории от вмешательства. Что из этого получилось и почему оказался недейственным этот метод защиты — советую посмотреть сам фильм...

В американском фильме «Лангольеры» авиапассажиры, пролетев через временную дыру в небе, оказались в другой, непонятной реальности, где нет людей, не действуют привычные законы физики. Прошло довольно много времени, прежде чем самого умного из них не осенило, что они переместились во Времени назад на несколько минут. Но почему в аэропорту совсем нет людей? — спрашивают его и получают ответ: «Это для того, чтобы мы не смогли воздействовать на ход истории!» В фильме есть и еще одна причина, по которой не захочется лететь в Прошлое. На тех, кто попал не в свое Время, вполне могут напасть кровожадные всепожирающие чудовища-лангольеры. Спасение от них есть только одно — побыстрее удрать в свое Время...

А в рассказе В. Христофорова «Я динозавр» путешественники, переместившись на миллионы лет во Времени, попадали в тела... динозавров, после чего всякое желание действовать по плану эксперимента во вред Истории у них пропадало. В рассказе Дмитрия Пайсона «Перекресток» все

попытки хронотуриста навредить Истории умело пресекались неизвестной личностью, которой оказался... сам турист, поумневший через много лет после своей юношеской проделки. В произведении того же автора «Озеро» проделки изобретателя машины времени, живущего в XX веке, успешно исправлялись пришельцем из XXII столетия.

В киноленте «Зеркало для героя» (режиссер Владимир Хотиненко) два наших современника из 1989 года, случайно попав в Прошлое, начинают исправлять в лучшую сторону события 8 мая 1949 года, но и на следующий день, и потом, и через неделю, и через месяц они просыпались, как в ловушке, все в том же дне 8 мая (почти как в американском фильме «День сурка»). А в фильме «Полет навигатора» пришелец рассказывает подростку, что «мы-то к перемещениям и парадоксам Времени относимся спокойно, было бы вам, людям, из-за чего переживать!..».

Похожая ситуация с эдаким «наплевательским» отношением к перемещениям и вмешательством в Прошлое есть во многих фильмах в стиле «экшн» и даже в таком полуфилософском фильме, как «Липкие пальчики времени» («The sticky fingers of time», США, 1997). В нем, правда, хаотично скачущих по Времени людей («временных уродцев») силовыми методами просто ограждали от встреч в Прошлом со своими родственниками. В фильме темпоральные конструкторы и созданные ими временные уродцы-бандиты связывают женщину Дрю в момент, когда та видит скандал своих молодых родителей, после которого те развелись много лет назад. Девиз фильма — «Будущее неизбежно».

В другом рассказе экспериментаторы выяснили, что машина времени не только переместила пилота в Прошлое на пару суток назад, но и забросила в космос на расстояние в несколько световых дней. Автор считал, что в этом случае автоматически снимается вопрос о влиянии машины времени на ход истории: пока пилот доберется до Земли с досветовой скоростью или пошлет туда свой радиосигнал с неким предупреждением, время на нашей планете догонит время начала эксперимента... Но что помешает пилоту машины

времени вновь совершить скачок в Прошлое и такой же бросок в пространстве, но теперь уже по направлению к Земле?! Нет, видимо, бедным нашим предкам все же придется иметь дело с нашими потомками-хронотуристами. («Вот это номер! — скажете вы. — Раньше мы расхлебывали ошибки предков и знали, что за наши ошибки ответят потомки, а теперь нам придется отдуваться и за тех и за других!»)

Но еще никто и никогда не замечал изменений прошлой Истории. В нескольких рассказах примерно одинаково обыгрывается такая ситуация: в Прошлое посылается пилот машины времени с целью выяснить, окажет ли подобный полет влияние на ход Истории. Пилот производит за миллион лет до нашей эры «запланированные мероприятия» и возвращается домой. Встречающие его профессора радостно кивают головами: «Да, как мы и думали, ничего в Истории не изменилось!» Сказав это, ученые расходятся в стороны... шевеля своими хвостами и хлопая крыльями!

Если бы произошли эти изменения, они остались бы для нас незаметными: для их фиксации необходим сторонний наблюдатель (помните, как полетел из СССР в космос Сергей Крикалев, вернулся — бац!.. — СССР уже нет!). Где нужно будет разместиться стороннему наблюдателю, способному адекватно оценить степень изменений Истории в данной реальности, станет ясно после того, как мы позже обсудим вероятность существования параллельных миров...

Но, может, и нет никаких изменений в Истории? Некоторые фантасты полагают, что ход Истории — процесс саморегулирующийся, все посторонние влияния на него сами собой компенсируются. В результате — хронотуристы могут шалить в гостях у фараонов сколько угодно. История Древнего Египта при этом изменится, конечно, но не сильно; египтяне средних веков все равно будут точно такими, какими они уже были до этого.

Но как быть, если хронотурист изменит Историю не тысячелетней давности, а буквально вчерашнего дня (узнает из новостей о визите президента в аэропорт, вернется во вчерашний день и заложит бомбу по трассе следования кор-

тежа) и как после этого за одну ночь все вернется на круги своя (откуда за несколько часов возникнет новая копия убитого президента)? И кто же в таком случае исполняет роль зрителя и слесаря-ремонтника Истории?..

Если это Бог (больше просто некому справиться с такой задачей), какие же санкции введены Всевышним против нарушителей, вмешивающихся в ход Истории? Иными словами — как устроено наше Время, каким образом можно по нему путешествовать, да и можно ли? Настало время поговорить о правилах дорожного движения на темпоральных трассах с односторонним движением.

Настоящий момент Времени (т. е. текущее время) представляет собой переход многовариантного Будущего в одновариантное Прошлое; иначе говоря, Время можно представить как широкую раскидистую крону дерева (Будущее) и крепкий ствол (Прошлое). Перемещаться в машине времени в Будущее возможно только по одной ветви (по одному из вариантов грядущей Истории). Любой из моментов Времени также представляет аналогичную «крону дерева», поэтому, остановившись в Будущем, путешественник вновь будет иметь перед собой множество вариантов Будущего и только один вариант Прошлого (рис. 32). Следовательно, возвращение обратно по любой ветви обязательно вернет машину времени в начальную точку старта.

Полет в Прошлое «по стволу» гарантирует точное попадание экипажа в любое из событий прошедшей Истории. Если во время визита не происходило нежелательных контактов с местными жителями и привычный ход Истории не был нарушен, то возвращение машины в точку старта пройдет без помех. В противном случае полет в Настоящее из Прошлого произойдет по другой ветви, направление которой не совпадает с направлением ствола, по которому экипаж прилетел в Прошлое. Ход Истории изменится *только* для путешественников-нарушителей, они вернуться в настоящее Время не в точку старта, а в другой «вариант Настоящего», то есть в один из параллельных нам миров (рис. 33).



Рис. 32. Миллионы вариантов полета в Будущее...

Если это так, то странным образом подтверждаются слова, давным-давно сказанные совсем в другом контексте Петром Чаадаевым: «Прошлое уже нам не подвластно, но будущее зависит от нас». Пилоты машины времени могут оказывать влияние и на Будущее и на Прошлое, но изменения Прошлого почувствуют только сами пилоты. Никто из людей, оставшихся в Настоящем (где не может быть сторонних наблюдателей), ничего при этом не заметит. Никто в новой реальности также не заметит подвоха — им просто не с чем сравнивать варианты Истории! То, что с ними произошло и происходит, — для них единственно и неповторимо! Итак, сторонними наблюдателями можно назвать не тех, кто живет в одном и том же варианте Времени, а имеет возможность перемещаться в разных Временах и парамирах.

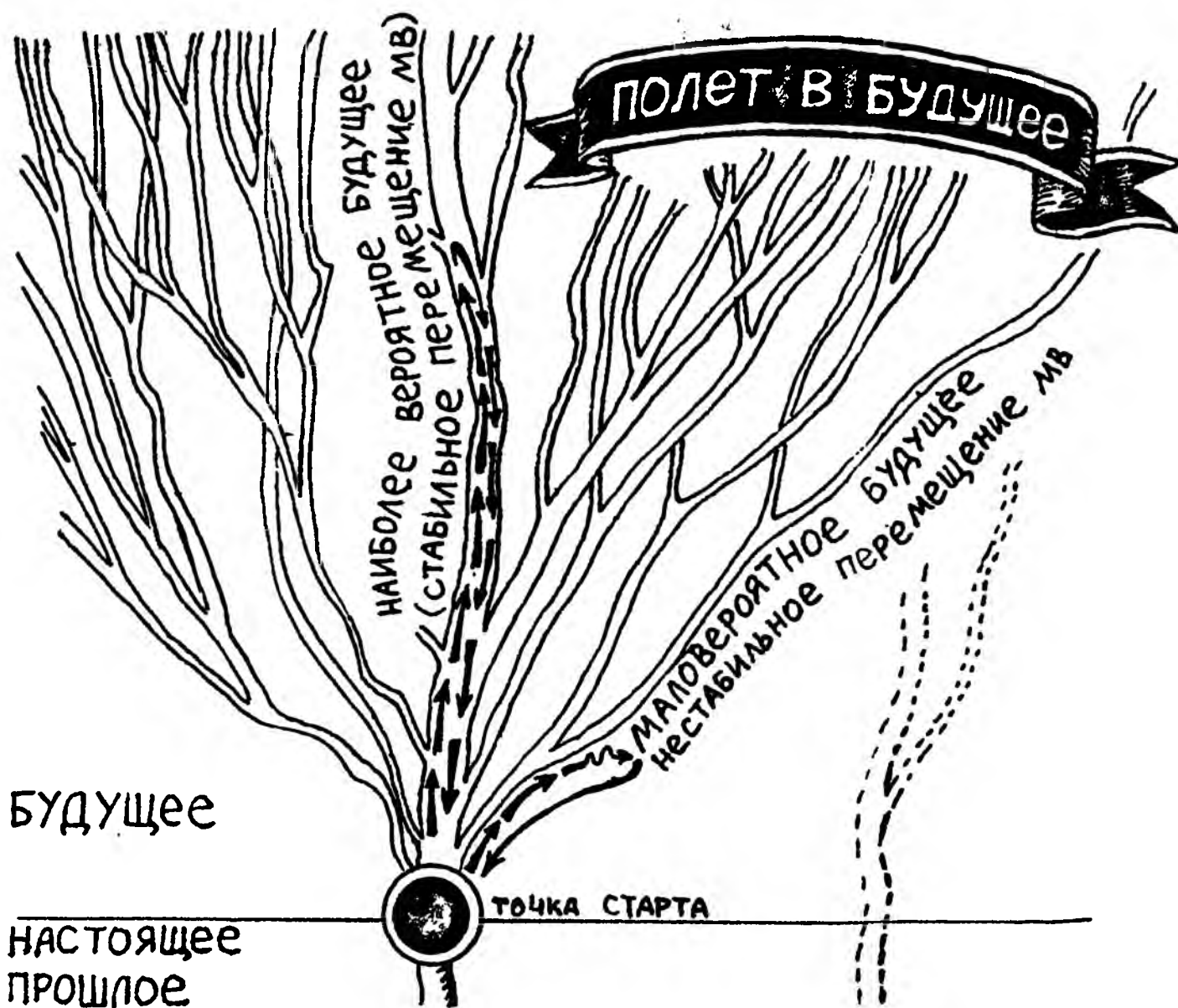

Рис. 33. ...Всего один определенный вариант полета в Прошлое и полная неопределенность при возвращении после вмешательства в ход Истории

Представляете, летите вы в машине времени, возвращаясь в Настоящее, и чуткие хронодатчики сигнализируют вам, что по пути следования оказалась новая, ранее неизвестная, развилка Реальностей. Вы останавливаетесь, идете в местную библиотеку и узнаете, что накануне, как сообщали скептически настроенные журналисты, жители Сибири сообщали о странном происшествии: якобы в тайге раздался мощнейший взрыв, повалило сотни миллионов деревьев. Ученые данного века (это вы узнаете уже через полвека) считают, что в Сибири упал метеорит или комета, несколько раскольников от науки толкуют об атомном взрыве, но и то и другое не объясняет всех фактов. И лишь вы, как сторон-

ний наблюдатель, как человек кое-что знающий, быстро соображаете: «Черт побери, да это же рванул корабль наших сменщиков из 13-й эскадрильи! Надо бы посмотреть, как это косвенно отразилось на политической обстановке, и тогда станет понятно, почему в этой реальности Истории уже через несколько лет началась мировая война, которой в нашей Реальности не было!..»

Закон «Кроны дерева» для путешественников во Времени можно сформулировать и в таком виде: «Путь в Прошлое только один, путей в Будущее множество; чтобы двигаться в Будущее из Прошлого по *нужному пути*, необходимо либо невмешательство в Историю Прошлого, либо это вмешательство должно происходить в соответствии с точными расчетами». Можно сказать еще проще: *«Прошлое — это музей, из которого можно не найти обратный выход, если трогать экспонаты руками»*.

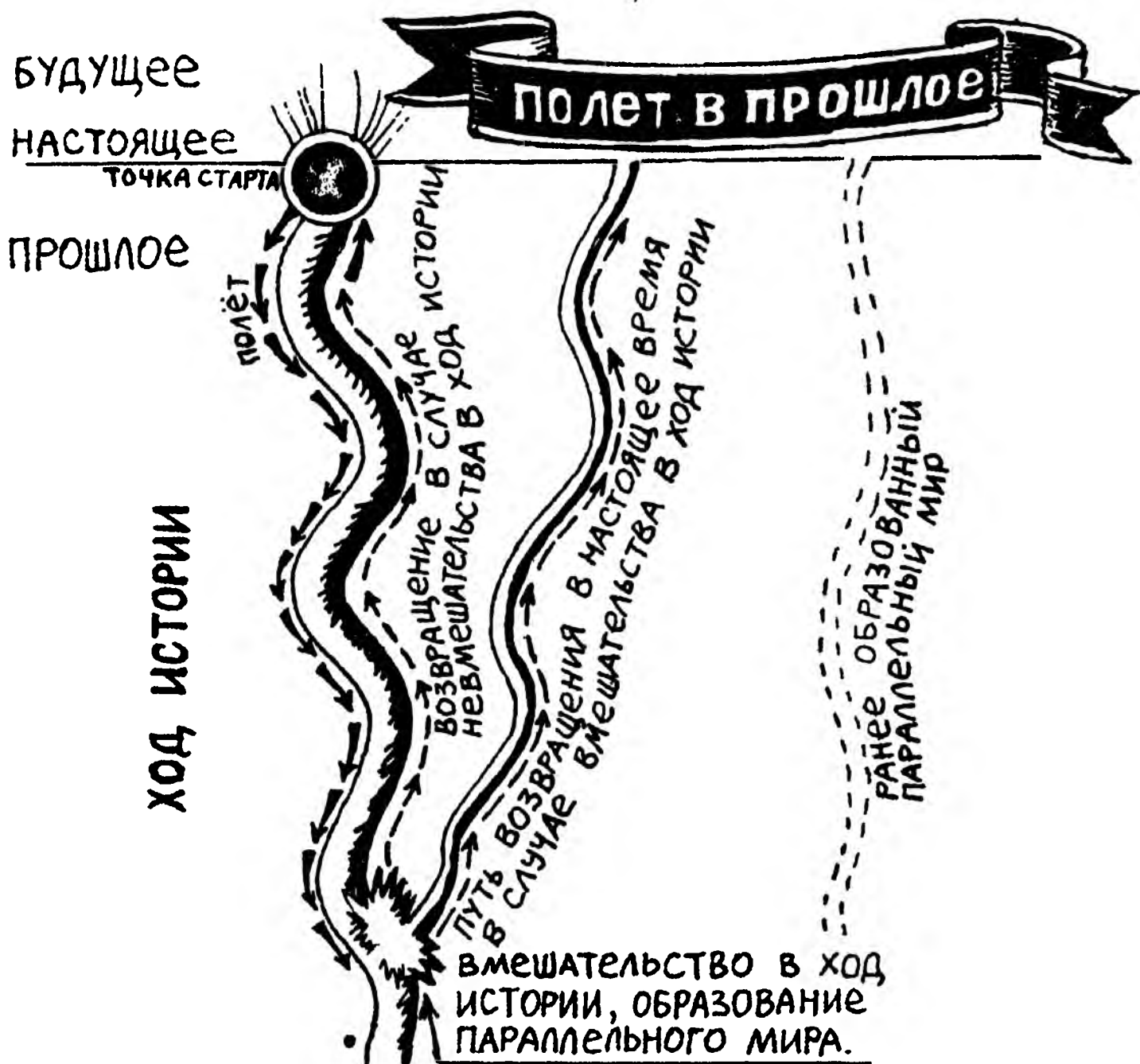
Но... можно смотреть! Пожалуй, машину времени стоило создать даже только ради того, чтобы узнать тайны прошлого. Все тайное рано или поздно становится явным, не правда ли, господа?! Разумеется, узнав про это, сильные мира сего могут воспрепятствовать испытаниям и внедрению подобной машины. Но технический прогресс еще никому не удавалось остановить, машина времени все равно рано или поздно отправится в Прошлое и сделает достоянием гласности все «белые пятна» и «темные истории».

Если машины времени в Будущем существуют, то они должны почти обязательно зримо или незримо присутствовать при всех исторических событиях (время и место действия, вне всякого сомнения, им известны). Не их ли мы наблюдаем в небе? Если часть наблюдаемых НЛО представляют из себя машины времени наших потомков, то тогда понятно, почему неопознанные объекты висели над полями великих сражений; рядом с Дворцом съездов в Кремле во время 1-го Съезда народных депутатов; в октябре 1990 над киевской площадью Октябрьской революции, где митингующие голодающие студенты и депутаты требовали отставки Председателя Совмина УССР, в другие исторические мо-

менты. Многие из НЛО находились вблизи экспериментальных образцов космических кораблей, самолетов, ракет, другой новейшей техники, первые испытания которых никогда широко не афишировались... В пользу данного предположения, помимо прочего, говорит и тот факт, что пришельцы из НЛО точно следуют описанным выше правилам полетов в Прошлое (т. е. к нам): они стараются вести скрытое наблюдение; не вступают с нами в контакт; если же такой контакт происходит, то очевидцу-контактеру рассказывают обычно массу дезинформации, которая сводит на нет все возможные последствия от вмешательства.

И нам в скором будущем также придется следовать этим инструкциям, стимул для невмешательства в Историю и у нас будет весьма весомым (быть или не быть нам по возвращении в нашем привычном мире).

Ни террористы, ни маньяки, ни камикадзе — никто, к счастью, не может изменить Прошлого. Не в состоянии это сделать и «положительные герои» из благих побуждений (если бы это было не так, то давно бы уже исчезли из нашей истории «Гитлеры и С^о»). Не смогут вычеркнуть ни одной фамилии из списка исторических личностей и автоматические зонды. А если мы и перепишем учебники истории, то только с целью уточнения «белых пятен».

Впрочем, говоря откровенно, данный рассказ написан специально для политиков. Для всех остальных людей с трезвым рассудком и чистой совестью можно добавить: хотя изменить в Истории ничего нельзя, но из Истории можно кое-что привозить!.. Каким образом? Об этом — рассказ о вмешательствах в Историю.

Вмешательство в Историю: не раздавите ногой цивилизацию!

Одни мы над миром владыки,
нам зверь подчиняется дикий
и травы зеленых полей...

*М. Тарловский,
«Иронический сад»*

Нельзя сказать, что об идее путешествия во Времени фантасты говорят достаточно часто, то же относится и к ученым. Но если говорят именно ученые (пусть даже гипотетически предполагают), то чаще всего они повторяют свой тезис об опасности вмешательства в ход истории и непредсказуемых последствиях этого шага.

Одно из наиболее нашумевших предостережений на этот счет высказывалось, например, 21 сентября 1994 года. В газете «Дейли телеграф» американские ученые утверждали, что «создание машин времени возможно, вот только для полета во Времени ей будет необходима энергия, соизмеримая с энергией звезд». И слава богу, утверждают авторы статьи, ибо представьте, что «из 2010 года в 1930 отправляется путешественница, встречает своего дедушку, беседует с ним, пораженный молодой дедушка делится впечатлениями со своей невестой... Результат — невеста решает, что ее суженый сошел с ума, их свадьба в 1940 году срывается, в 1941 году у них не рождается сын, в 1975 году не появляется внучка, та самая, которая в 2010 году...» Страшный конец и ужасная головоломка: если внучка даже не родилась, то кто заварил всю эту кашу, а если внучка родилась, то она... не родилась, а если она не родилась, то деду никто не помешал и она... родилась?!

В прежних своих статьях я уже писал, как вполне законными научными методами разрешить возникший парадокс. Помимо нашего мира существует множество так на-

зываемых параллельных миров, и у каждого из них имеется множество вариантов развития Будущего и один неизменяемый вариант Прошлого. Это Прошлое не могут изменить хронопутешественники, вмешиваясь в Историю, они создают новый мир с другим вариантом Будущего. Параллельный мир! Что произойдет с нашей внучкой?

Вступив в контакт с предком, она наверняка тем самым нарушила существующие (в Будущем) инструкции по технике безопасности. Помолвка расторгнута. Это мелочь, но ход мировой Истории нарушен. Происходит то, что, вероятно, не происходит без вмешательства *извне* — существующая реальность раздваивается. В прежнем мире все остается по-прежнему (дед женится, внучка рождается, летит в Прошлое и не возвращается обратно), в новой реальности все наоборот. Дед остается холостяком, потомков у него никаких нет, внучка не рождается, но она уже взрослая, в том возрасте, в котором она исчезла в старом мире. (Естественно, что в новой реальности взрослая внучка появится именно тогда, когда она туда прилетит, и никак иначе, до своего старого года рождения она может даже и не дожить, повторно появиться на свет она не сможет.)

Закрутим интригу еще сильнее. Допустим, внучка сознает свою ошибку, придя в родной дом и обнаружив там посторонних людей (бабушка все-таки вышла замуж, но за другого, вот это и есть ее дети).

Исправить ошибку невозможно, уничтожить «неправильный» мир негуманно, да и незачем, он имеет такое же право на существование, как и наш «правильный». Остается решить, как внучке вернуться обратно. Если ее аппарат может летать сквозь параллельные миры — это дело нескольких минут (бортового времени). Если нет — ей придется возвращаться обратно и исправлять ошибку. Но даже если свадьба состоится (допустим, внучка убеждает бабуку), все равно нет гарантии, что новая, третья уже реальность станет похожей на первую, а тем более — что она станет первой. Нет никакой гарантии, что не произойдет сбой (к примеру, болтливая бабка расскажет соседям о будущей Второй

мировой войне и других событиях будущего) или всего одна ошибка осведомленных о собственной судьбе бабки и деда (соблазн сделать «как лучше» всегда велик). В любом случае даже незначительные изменения к 2010 году нарастут как снежная лавина.

Сколько наша внучка случайно или специально ни пыталась изменить Историю, все равно в ее прежнем мире все осталось по-прежнему, и кроме лишних хлопот для себя она так ничего и не добилась.

Допустим, внучка решается прибегнуть к радикальным мерам — посоветовать самой себе (но в младшем возрасте) не связываться с дедом. Естественно, для того чтобы увидеть себя младшую, она старшая должна вновь воспользоваться машиной времени. О последствиях этого страшного шага — встречи с самим собой — мы еще поговорим ниже, но сейчас допустим, что внучка все же добилась своего. Лишь после второго вмешательства в Прошлое (первый раз — разговор с дедом, второй — с собой младшей) она сумела вернуться в прежнюю ветвь Истории и по ней с помощью машины времени добраться до родного порога.

«Что ж, замечательно, — скажете вы, — в данном случае было предотвращено исчезновение целой ветви «альтернативных» потомков деда!.. Замечательно также и то, что внучка ни за что не уничтожила бы деда или кого бы то ни было в Прошлом».

А если бы у внучки сорвалась попытка не уничтожить, а, наоборот, спасти кого-то? Того же деда, предположим, убитого в 1943 году. Парадоксально, но чисто теоретическое предположение о возможности спасения человека в Прошлом с помощью машины времени вызывает у критиков... негодующую реакцию. Ну не удивительно ли, ученые люди, в общем-то гуманные, при разговоре о парадоксах Времени пользуются теоретическими примерами с убийствами, но никогда — со спасением. Итак, убить человека в Прошлом невозможно (убийца после покушения не вернется в прежнюю реальность), это мы уже поняли. А как быть со спасением?

Вы думаете, что этот вопрос более фантастичен, чем предыдущий? Готов утверждать, что именно к такой постановке вопроса общество готово в большей мере. В качестве доказательства могу продемонстрировать десятки писем, пришедших после первых моих популярных статей о путешествиях во Времени, и тема этих писем в общем-то оказалась неожиданной для меня. Смысл их можно пересказать примерно так: «Готова отдать последние сбережения на создание машины времени, но когда она будет создана, умоляю, возьмите меня в 19... год, чтобы я спасла там моего любимого (любимую)!..» Писем от мужчин и от женщин — примерно поровну, объединяет их то, что в каждом из них речь идет о безвозвратно потерянном любимом человеке, поэтому машина времени здесь как последняя надежда, единственная соломинка в бурной реке Времени. А так как адресаты в возможность создания такой машины почти не верят, то большинство писем имеют обратный адрес либо «предъявителю документа номер...», либо «абонементный ящик номер...».

Можно ли обнадежить анонимных безутешных влюбленных? Для начала вернемся к примеру с девушкой-путешественницей.

Предположим, внучка отправилась в 1943 год спасти погибшего на войне деда. Физически сделать это несложно: сначала нужно со стороны посмотреть подробности гибели, затем вернуться на минуту раньше и принять необходимые меры (то, что называется «соломки подстелить, зная, где упадет»). Но, как вы догадываетесь, это спасение также расценивается Природой как вмешательство в ход Истории, и внучка с раненым, но выжившим дедом окажутся в параллельном мире, в нашем же имя деда останется по-прежнему в списках погибших, а имя внучки — в списках не вернувшихся из Прошлого.

Но — не спешите их оплакивать! В таких случаях говорят: если нельзя менять Прошлое, но очень хочется, то... Нет-нет, ни о каких исключениях из общего правила речь не идет, а речь пойдет об общем свойстве физического трехмер-

ного Времени. Получается, что Время — вещь по сути своей гуманная, не позволяющая убивать в Прошлом, но позволяющая спасать в Прошлом, причем в сколь угодно далеком Прошлом!!! И есть три варианта спасения.

Первый вариант — внучка с дедом попадают в параллельный мир, а оттуда на своем аппарате летят в наш «правильный» мир, причем сразу в Будущее, в 2010 год, до этого года появление деда «на свободе» исключено. Однако этот способ плох тем, что мы задеваем для проведения операции параллельный мир. Не исключено, что неведомые нам пока космические законы каким-то образом регламентируют величину вмешательства в жизнь парамиров, связанных невидимыми нитями с нашим. Но может быть, эти опасения совершенно напрасны — вмешиваются же пришельцы (иновремене?) в нашу историю хотя бы изредка, соблюдая при этом в основном строгий нейтралитет. На последний довод, правда, можно привести контрдовод: мы не знаем, прибыли к нам летающие тарелки из Будущего или попросту с других планет.

Вариант второй — внучка за секунду до гибели изымает деда из 1943 года и переносит его в Будущее. Внимание! Изъятие тела, пусть даже бездыханного, — это тоже вмешательство в Прошлое!! Поэтому вместо убитого деда надо подкинуть на его место белково-жировой манекен (сделать почти неотличимую по химсоставу копию в XXI веке будет несложно)... А можно поступить по-другому: привезти деда в гости к внучке, дать ему дожить свой век и умереть собственной смертью, а затем переправить бездыханное тело в старой гимнастерке прямо под пули 1943-го... Не знаю, замечал ли кто странные трансформации с трупами во время войны, но в послевоенное время, например, волгоградский исследователь Г. Белимов насчитал несколько случаев, когда перед самым моментом смерти в будущих мертвецах замечали странные необъяснимые изменения во внешности, вплоть до резкого старения. Затем же, вплоть до самых похорон, родственники сомневались в том, кого же они провожают в последний путь.

Как, например, фермер Реутов из Тульской области до сих пор сомневается в том, что в 1987 году похоронил именно своего 17-летнего сына Андрея Реутова. История более чем странная: подростки поехали покататься на грузовике и к ним присоединился неразговорчивый мальчик, который утверждал, что знает Андрея (встречался с ним на боксерских соревнованиях), но сам Андрей его не знал. Разбраться было некогда — торопились покататься с ветерком... Перевернувшийся грузовик почти мгновенно раздавил троих, в том числе и Андрея, а новый их знакомый попросту исчез бесследно. Впрочем — кто исчез и кто погиб? В этом до сих пор не могут разобраться и оставшиеся в живых попутчики (говорят, что только потом сообразили — Андрей и незнакомец были похожи как две капли воды), и милиция (по названному адресу и в названном городе неизвестный мальчик никогда не жил, как, впрочем, никогда не значился и в списках боксерских соревнований), и даже сам отец (он не признал в погибшем сына, и судебное следствие зашло в тупик). Мало того, с 1987 по 1991 год он несколько раз встречал сына, тот прилетал в родной дом... на НЛО, который садился неподалеку, причем мощные световые явления и посадку объекта наблюдали соседи по селу. С июня 1997-го повторным расследованием этого случая занялся исследователь из Калуги Андрей Перепелицын, так что, возможно, появятся и новые подробности.

И третий, самый простой вариант — когда хроноспасатели решают, что отсутствие трупа не повлечет все-таки изменения в Истории. В эпицентре атомного взрыва в Хиросиме можно было похитить десятки людей, и никто никогда бы этого не заметил. Кто докажет обратное? Методика очень простая — подлететь вовремя и забрать. Как, к примеру, и произошло (может быть) с южнокорейским лайнером «Боинг-747», сбитым над Сахалином в августе 1983 года. После взрыва двух ракет «воздух — воздух» самолет словно бы под воздействием внешней силы пошел резко вверх (маневр не только непонятный, но и опасный), а затем рухнул в море. Подводники весьма тщательно осмотре-

ЧАСТЬ 2. ХРОНОНАВИГАЦИЯ

ли дно, но среди обломков не обнаружили ни одного тела из 269 находившихся на борту (нашли лишь одну оторванную руку). Они же удивлялись тому, что видели множество подержанных, старых, явно ненужных вещей. Тогда же советские органы выдвинули версию, что пассажиров вывели из лайнера при промежуточной посадке в Анкоридже, затем набили самолет барахлом и направили прямо на советскую ПВО с целью провокации. Но, может быть, пассажиров действительно забрали, но не на Аляске в аэропорту, а прямо в полете? Для чего? Возможных причин несколько: из соображений гуманности (пусть себе живут), из любопытства (интересно поговорить с людьми из XX века), в политических целях (давно пора спросить капитана авиалайнера Чона, зачем он еще в Анкоридже сделал пометку, изменяющую маршрут движения на 250 км к северу, и принял участие в провокации)...

И живут сейчас пассажиры того злополучного рейса в каком-нибудь далеком веке в Будущем. А их спасатели уже присматривают себе новых кандидатов для вызволения из цепких лап смерти...

Р. S. Не знаю, как вы, а я уже присмотрел. В феврале 1943 года под Харьковом группа разведчиков, возвращавшихся к своим, попала под перекрестный огонь уже на нейтральной полосе; так как остальные были уже ранены, командир разведгруппы Степан Абраменко принял решение прикрыть отход. Что дальше произошло с ним — неизвестно. Последнее, что видели спасшиеся разведчики, — взрывы в том месте, где Абраменко вел огонь, так что до сих пор он считается пропавшим без вести... Это и был мой дед...

Этика вмешательства в Историю: «Шрам на спине» (фантастический рассказ)

Ты
Не посчитай Себя стоящим
Только здесь вот, в сущем,
В настоящем,
А вообрази себя идущим
На границе прошлого с грядущим.

Л. Мартынов

— А при чем здесь марка пистолета? Вы, наверное, ничего не поняли! Я вовсе не хочу выяснять, кто и из какого конкретно оружия застрелил мою невесту. Я хочу спасти ее, а не мстить этим подонкам. Понимаете, спасти! С помощью вашей машины времени...

— Да вы сядьте и еще раз успокойтесь. — Инженер налил гостю еще одну чашку чая и вновь, по рассеянности, не насыпал в него сахар. — Так все-таки из чего, вы говорите, ее застрелили?

— Я стоял метрах в сорока от этого места. Под часами. Когда увидел, что она переходит на мою сторону улицы через дорогу, я на секунду поглядел на букет; пока ждал ее на свидание, обертка чуть помялась. Тут-то и раздались выстрелы...

— Так в кого все-таки стреляли?

— Милиция, кстати, мне сказала, что не мое это дело. Но кто-то потом обронил фразу, что на перекрестке мафиозная братва «стрелку» забила кому-то из своих конкурентов, а милиция, угрозыск, их всех вроде как пас. Кто там первый начал стрелять, я не знаю. Сначала кто-то из мафиозо, потом — из милицейской засады. Моя девушка случайно попала на линию огня, чуть задержалась бы на полсекунды — и не выскочила бы на дорогу... Я вот что думаю: мы едем на вашей машине времени назад, в прошлое, и

там, где она выскочила на дорогу, разливаем лужу воды. Она была... Она есть очень аккуратная девушка, ни за что не сойдет на дорогу в грязь, перепрыгивать на шпильках не будет, а пока обойдет лужу, как раз и потеряет при этом ту секунду... Я все обдумал... Если лужу нельзя разлить, то мы можем и просто шепнуть ей с помощью направленного мегафона что-нибудь на ухо, она обернется, а потом всю жизнь будет считать, что внутренний голос подсказал... Или просто зацепить ее юбку за какой-нибудь сучок... Или подбросить банановую корку под ноги... Правда, она может упасть спиной на заборчик, знаете, там такой железный заборчик высотой с полметра... Но не это сейчас важно, детали можно и потом обдумать! Главное, что ее не убьет случайной пулей!..

— Да это не проблема. Как ее приостановить на секунду-две — есть сто способов, вам лишь бы не сделать ей еще хуже. У нас, кстати, был уже аналогичный случай — от смерти спасли, зато покалечили... Значит, она дорогу переходила и была боком к машине с мафиозо. Вы скажите, пуля в нее справа или слева вошла?

— Пуля?.. Слева, кажется. Да, слева... Да при чем здесь это! Когда мы с вами спасем ее, пуля не войдет в нее ни справа, ни слева. Мы разольем воду или задержим девушку другим способом, она опоздает на секунду и...

— Минуточку! Слева. Так. А по отношению к ней — кто слева от нее находился? Мафиозо или те, в кого они стреляли?

— Да черт бы и тех и других побрал!..

— И все-таки? Мафия?

— Машина мафиозо — у нее по правое плечо. Те, в кого они стреляли, были у нее за спиной. А слева была милиция... Да, вот еще что! Я когда ее увидел идущей, автоматически еще посмотрел на часы, чтобы в шутку ее потом отругать за задержку. Так что время я знаю хорошо, можем на машине времени точно перед этим прилететь...

— Значит, в нее случайно попала милицейская пуля?! Ну наконец-то хоть это выяснил! Значит, стреляли в нее из табельного «макарова». Это сильно упрощает задачу.

— Менты?.. Понятно, почему дело замяли... Да объясните, зачем вам далась марка пистолета?

— Ну что ж, теперь мы знаем практически все, что нужно... Давайте договоримся так, я вам снова перескажу все условия, которые битый час до этого втолковывал, а вы сами решите — пригодится вам пистолет или нет. Годится? Вернусь к самому началу нашего разговора. Воздействовать на Прошое нельзя, точнее — это возможно, но опасно. О чем я уже час назад вам объяснял. Любое вмешательство в Историю ведет к разветвлению вариантов Настоящего, путешественник во Времени, то есть вы, воздействовав на Прошое, не вернется обратно в наш вариант Настоящего... Так и не поняли? Давайте объясню по-другому. Вашу любимую убили неделю назад, четыре дня как на городском кладбище лежат венки с ее именем, ее имя вычеркнули из списков жильцов ее дома, работников на ее работе и так далее. И вдруг вы ее хотите привести из небытия!..

— Как-нибудь объясним всем. Что она в летаргическом сне была. Что ее перепутали с другой убитой. Что...

— Дело не в том, как объяснить окружающим. Дело в законе сохранения. Что уже есть, то никуда не исчезает, а чего нет — ниоткуда не появится. В нашем мире, конечно. Из другого мира — пожалуйста. В нашем мире ваша любимая уже в сырой земле, и второй ее в нашем мире не должно быть! Если вы, допустим, спасаете, то вдвоем с ней вы можете объявиться только в мире, где могила вашей любимой пуста или занята другим. Два индивидуума в одной Вселенной — это перебор. Закон сохранения!.. А куда вы попадете? Представьте себе, что муравей по веткам спускается с кроны дерева вниз. Низ — это Прошое, верх — это Будущее, там, где находится муравей, — это его личное Настоящее, а там на кроне дерева, где муравей оставил свои личинки, это Настоящее, из которого муравей отправился в путь. Если он будет спускаться вниз, нигде не отвлекаясь, а затем

повернет и поднимется по своим же собственным следам, то тогда он попадет обратно в то место, откуда вышел. Представим себе, что на развилке ползет какая-нибудь божья тварь, которая планировала заползти совсем на другую ветку. Если муравей отвлечется, если побежит за гусеницей на соседнюю ветку, если схватит ее и отправится с такой ношей сразу наверх, то — куда он попадет? На верхушку соседней ветки! И своих личинок ему уже не видать. Ну теперь-то поняли?

— Знаете, у меня ведь от первого брака ребенок остался... И что теперь, получается, мне надо выбирать — или он, или она? И вместе — никак?

— Ну слава богу, теперь поняли. Пока вместе — никак. Если спасете любимую — попадете в параллельный мир, в нашем вы уже никогда не появитесь, ребенка (этого ребенка) уже не увидите. Ну как, теперь хотите лететь в Прошлое?

— Хочу... Но уверен меньше...

— Тогда последнее. Вернуть вас из параллельных миров я пока не могу, для этого аппаратура должна быть помощнее. Но сами вы вернуться сможете. Машина времени-то у вас остается. Спасаете девушку, живете с ней столько, сколько угодно. В любой момент вернетесь на машине времени обратно и восстановите естественный ход событий...

— Простите, что значит — «естественный ход событий»?

— Естественный — это значит, что ваша невеста должна лежать убитой на том же месте, в том же мгновении времени, и чтобы ни у кого (подчеркиваю — ни у одного человека) не было сомнений в том, что она погибла именно в той перестрелке. Она может умереть и из-за старости или болезни, но чтобы в ней была точно такая же пуля, какая и была. Это и есть та цена, которую надо заплатить, чтобы вернуться обратно в нашу реальность и увидеть своего ребенка. При чем вы можете там с ней прожить хоть полвека — это ваше дело, а сюда вернуться точно в точку старта, то есть для ребенка вы будете отсутствовать всего несколько часов. Хотя и постареете на полвека. Кстати, если все-таки решитесь вос-

становить естественный ход событий, не забудьте, что ваша невеста будет стареть и полнеть с каждым годом вашей жизни там. Учтите это, чем дольше будете там жить, тем сложнее будет заgrimировать ее под настоящую молодую. Господи, о чем я? В общем, у вас всегда будет возможность отказаться. Я вас обо всем предупредил. Выбор за вами. Советую попрощаться со своими родственниками и взять письма для нее от ее матери. Советую быть с невестой откровенным во всем. Вылет в пять утра...

...

— Не передумали? — Вопрос застал недавнего посетителя врасплох, он вздрогнул и поднял на инженера свои красные, невыспавшиеся глаза.

Он отрешенно молчал все время, пока шли по длинным, пустым в такую рань коридорам. Через массивную железную дверь протиснулись в лабораторию, и уже внутри небольшого круглого аппарата посетитель наконец запоздало ожил. Несколько секунд молча оглядывал обитые дешевым поролоном стены странной машины и наконец выдал:

— Знаете, ее мать во все поверила. Я думал, она решит, что я от горя сошел с ума, а она... Вот письмо... И еще, под конец она мне такое сказала... слова ее никак не выходят из головы...

— Все. — Инженер в наушниках, видимо, ничего не слышал, он застегнул последний ремень на кресле и похлопал посетителя, как своего давнего друга. — Вижу, что не передумали. Запомните... Сейчас очень сильно зашумят генераторы. Не пугайтесь. Управление простое — выставляете минуты, часы, дату, год и нажимаете на зеленую кнопку. Все остальное машина сама сделает. Красная кнопка — только для возвращения. Запомнили? Только для возвращения! Готовы? Ну, тогда вперед...

Дверца машины плавно закрылась. Тихо и плавно. Но посетителю показалось, что она лязгнула, как дверь каземата.

— Да нет! Вы не поняли! Дайте мне хотя бы одну минуту! Ее мать мне сказала... — Нарастающий шум не давал ему говорить, но он что было сил продолжал орать, одновре-

ЧАСТЬ 2. ХРОНОНАВИГАЦИЯ

менно пытаюсь освободиться от ремней. — Ее мать сказала, что во время похорон ее дочь, моя невеста, была сильно постаревшей. Такая же худенькая, как и раньше, но гораздо старше! Тело как у старушки. И шрамы новые на спине, каких раньше не было. Ее мать сама врач, говорит, что шрамы у нее старые, словно та лет пятьдесят спиной на что-то падала... Вы что-нибудь понимаете?!

Посетитель бросил бороться с ремнями и со всего размаха хлопнул по красной кнопке. Шум генераторов от этого несколько не уменьшился, зато из панели на выдвижной полочке выехал какой-то предмет, завернутый в целлофан. Даже в слабом зеленоватом свете приборной доски было видно, что это пистолет Макарова...

Встречи с самим собой: на брудершафт с зеркалом

Возвращаясь домой, я нахожу
своего двойника. Открывая дверь,
я вижу, что сижу в своем кресле...

Ги де Мопассан

Встречали ли вы сами себя на своем не-
легком жизненном пути? Уверен, что встречали — когда
стояли перед зеркалом. Увидеть себя мимоходом — такой
способностью человек обладает несколько веков и уже ус-
пел к этому сильно привыкнуть. Лишите женщину зеркала,
и вы увидите адовы муки. Дайте зеркало обезьяне или ди-
карю, и если они сообразят, что видят самих себя, выраже-
ние восхищения и удивления надолго не сойдет с их лиц.
А представьте свое удивление, когда вы вдруг увидите та-
кой фантастический сюжет, в котором наше собственное
зеркальное отображение вдруг оживает и начинает жить
своей полноценной жизнью.

Несмотря на кажущуюся фантастичность, подобные ис-
тории все-таки происходили в прошлом и, возможно, про-
исходят в настоящем. Человек редко, чрезвычайно редко
имеет возможность встретиться с самим собой. Без посред-
ства зеркала.

Чтобы разобраться с причинами, откуда в одном Време-
ни могут оказаться сразу два экземпляра одного и того же
человека, мы вернемся все к тому же, ставшему классиче-
ским, примеру с внучкой, которая, полетев в Прошлое на
машине времени, случайно встретила со своим дедом, из-
менив тем самым ход Истории, и задумалась, как бы ей все
вернуть на круги своя. Как ей все исправить, не натворив
при этом больших бед. Время — штука тонкая, тут спешить
не надо, имея в руках машину времени, всегда можно на-
верстать упущенное!

Самый лучший способ восстановить все как было — вообще избежать первоначального контакта с дедом. Нет, ни в коем случае не пытаться отговорить от контакта саму себя возрастом на сутки моложе — это может привести к тому, что внучка-младшая под влиянием внучки-старшей отказывается от контакта, не изменяет Историю, не летит в 2010 год параллельного мира и не возвращается оттуда сутки спустя.

Что же теперь делать двум внучкам? Конечно же, обнявшись и помирившись, отправиться домой в родной XXI век. Но как это — вдвоем?! Кошмар! Нарушается закон сохранения! В одном Времени сразу две внучки! Вселенная взрывается!..

Успокойтесь, ничего из ряда вон выходящего не происходит. Если прошлое для цивилизации неизменно, то и прошлое для отдельного человека также неизменно. Прошлое для внучки-старшей не изменилось после того, как она предупредила об опасности внучку-младшую, но зато изменилось Будущее для внучки-младшей. А значит, она также начнет жить в какой-то новой Реальности, в новом параллельном мире, во всяком случае она никак не сможет попасть в 2010 год за ручку со своим двойником! Внешне такое разобщение двойников может выглядеть довольно странно: после встречи каждый из них заметит внезапное исчезновение двойника. Для каждого индивидуума, и для внучки-младшей и для старшей, их собственный мир будет представляться «правильным», а тот мир, в котором исчез эфемерный двойник, покажется им нереальным и неосуществимым.

Позвольте, но я где-то уже слышал об этом. Ну да, конечно же: петербургский поэт Петр Андреевич Вяземский однажды застал в комнате своего абсолютного двойника за работой, тот писал что-то за столом. Вяземский-1 (тот, который из нашей реальности) прочитал послание через плечо писавшего, ужаснулся, взгляды их встретились... Вяземский-2 исчез мгновенно, а Вяземский-1 упал в обморок,

а когда очнулся, до самой своей смерти в 1878 году сохранил прочитанное в записке в тайне. О чем же предупредил, предостерег его двойник?..

В одном из полковых архивов старой русской армии хранился документ-расследование, скрепленный подписями всех офицеров полка и членов чрезвычайной комиссии: «В полку ожидали приезда назначенного полкового командира. В один из вечеров увидели, что приготовленная для него квартира освещена. Когда все собрались в зале, командир вышел из кабинета, поговорил с офицерами и сделал некоторые распоряжения. На другой день утром вновь дали знать о приезде командира. Удивленные офицеры опять собрались в зале. Опять вышел командир из дверей, говорил то же самое, что и накануне, отдал те же приказания и, продолжая разговор, направился в кабинет. Подойдя к дверям, он вздрогнул и спросил: «Видите ли вы?» Когда все приблизились, то увидели: за письменным столом сидел другой командир полка — его двойник. Действительный командир подошел к своему двойнику, и когда последний моментально исчез, он мертвый упал на пол...»

Встречи самих с собой, как мы узнали из летописей, происходили также и у императрицы Анны Иоанновны в 1740 году, и у десятков других «счастливиц». О случаях, когда люди едва-едва не встретились со своей «копией» (т. е. когда неподалеку видели минимум две «точные копии»), тоже известно, это происходило: с Марком Твенном в Монреале; ирландским поэтом Итсом; настоятелем монастыря Альфонсе де Лигоро в 1744 году; английским поэтом Джорджем Ноэлем Байроном в Греции в 1810 (или в 1818?) году и другими...

И если это были встречи действительно двух двойников из двух разных Времен, то кто устроил эти экстренные встречи: неизвестное природное явление (хрономираж?) или пришельцы из Будущего? Сейчас этого не может сказать никто...

ЧАСТЬ 2. ХРОНОНАВИГАЦИЯ

...Так же никто не может сказать — кто именно должен пропасть при встрече: вы или ваш двойник? По логике, всегда должен пропадать он, другой, а вы обязательно останетесь на прежнем месте. Впрочем, вы тоже пропадете — но для него, второго, и вам от этого ничего плохого не будет.

Это по логике. А вдруг логика не сработает!.. И однажды, представляю себе, встречу в своей комнате самого себя, протяну руку для рукопожатия и пропа...

Маятник Времени: почти фантастическая история

Этот фантастический рассказ был написан 12 августа 1986 года мною и моим братом, Виталием. Я решил никак его не комментировать, поскольку парадоксы, связанные со Временем, действительно могут пока казаться только фантастикой.

Внезапно раздался протяжный звонкий хлопок, похожий на прощальный звук разлетающегося вдребезги хрустального сервиза. Все закончилось до неожиданности быстро. Стрелки приборов еще подергались немного вблизи нулевых отметок, словно задыхающийся спринтер у финишной черты, и вместе с окончательным падением напряжения в цепи медленно, словно бы со степенным чувством исправно выполненного долга, улеглись на ограничители. Энергоотсек за стенкой еще отзывался глухим рычанием затухающих оборотов целой батареи мощных генераторов, но вскоре и они своей последней низкой нотой сработавших тормозных барабанов возвестили приход полной тишины. Освещение погасло сразу после этого, непонятно, как оно вообще горело какое-то время при обесточенной линии подачи энергии... И наступила тьма...

— Сейчас день, а за окнами темно — выколи глаз! У нас получилось?..

Этому голосу ответило только эхо от вогнутых антенн — приемников энергии, и голос затерялся среди погруженного в темноту скопления приборов. Но нет, глаза привыкли к темноте настолько, что темно-синий силуэт неба ясно выделился в траурной рамке оконного переплета. Небо действительно было ночное...

— Че-е-ерт... — добавил все тот же голос после недолгого сопения.

— И у тебя тоже? — отозвался первому голосу второй откуда-то из-за пока непроглядной темноты вблизи окна. — Тоже заклинило замки на кресле?.. Не трать зря силы, пока нет электричества, замки откроются только после вмешательства мастеров. Они рассчитаны и на худшее, их может разрушить перемещение только на два порядка больше.

— Как ты думаешь, эксперимент удался? И мы уже в Прошлом?.. Ну да, конечно! За окном темень; когда я за пять минут до включения приборов заходил сюда, еще подумал: ну и погодка, солнце прямо сбесилось — так ярко светит с самого утра. Сегодня, сейчас, кстати, что? Вчера, позавчера, год назад, век — что? У тебя глаза еще не привыкли к темноте, может, разглядишь приборы?..

— Скоро должно посветлеть, разберемся!..

— Что ждешь, давай уж сразу подводить итоги. Наша машина сломалась, с этим и разбираться не надо. Фальстарт! Даже из здания не вылетели. Но мы и не в нашем Сегодня, попадем туда обратно или нет — это я бы и сам хотел знать. Остался еще вопрос — куда попали. Если нас закинуло лет на несколько назад, тогда придется, чтобы не нарушать закона причинности, самим скрываться годами... Но... По всей видимости, нас не закинуло слишком далеко, ведь здание (насколько начинает проясняться) осталось прежним. По крайней мере окно на месте, панели рядом с окном... А здание лаборатории построили в тысяча девятьсот... не помню точно, но не больше сорока лет назад. Сорок лет — могло быть и хуже! Значит, хотя бы один из нас двоих сможет дожить где-нибудь в лесу до времени старта Машины и передать сведения о себе. Мы ведь соберем нужную информацию о причинах аварии! Думаю, ее хотя бы из приличия сочтут ценной, мы как-никак первые, кто так далеко отправился в другое Время... Хотя! Хотя, возможно, мы починим Машину, раздобудем где-нибудь энергию и — вернемся!.. И рассветает кстати, пока сейчас раннее утро, никого здесь нет наверняка, у нас будет часа два самостоятель-

но найти поломку, а там уже и решим, что делать... Что ты молчишь?

— Ты слышал шорох под креслами? Это не мыши! Или человек, или... Ты опять брал своего бульдога на работу? Эй, кто здесь?

— Какого бульдога?! Он дома. Теперь тебе в темноте привидения будут мерещиться?

— Подожди... Смотри!!! И это тоже мерещится?!

Стрелки приборов зашевелились, их было уже ясно видно в просветлевшей комнате. За окном на горизонте только собирался показаться красный диск Солнца, а на панелях Машины, словно приветствуя светило, забегали радостные огоньки контрольных ламп. Загорелась подпись «Готовность к работе», один из людей удивленно присвистнул, и тотчас же утроба Машины ответила на этот звук своим ровным, спокойным гулом. Это включились сами собой без посторонней помощи последовательно все оставшиеся агрегаты. Замки на ремнях наконец расстегнулись, и люди смогли наконец приподняться со своих мест. Контрольный дисплей наконец высветил зеленую надпись «Все агрегаты в норме» и мигающую красную «Сбой в энергосистеме», на экране пошел подробный диагноз сбоившего механизма.

— Я знаешь что думаю? — заговорил наконец человек, пересаживаясь подальше от окна на свободное кресло. — Нас недалеко закинуло, всего на несколько часов. В сегодняшнее утро...

— То есть???

— Ты был прав, надо было мне отложить это испытание. Ночь просидели за монтажом, что-то спросонья перепутали в схеме... К чему это я? Сбой в энергосистеме — а все работает! Значит, для броска в Прошлое агрегаты стали расходовать энергию в Настоящем, то есть они обесточиваются, как только Машина уходит в Прошлое дальше тех нескольких десятков минут, что мы их подпитывали. Помнишь, до старта мы заранее подавали на вход энергию, тогда, кстати, тоже надпись «Сбой в энергосистеме» горела, вот этой энергии нам и хватило на разгон. Это означает, что теперь нам в сле-

дующем эксперименте надо, если только смежники не доделают заказанный автономный энергоисточник, если мы сами не научимся транспортировать через Время энергию, просто подключать Машину к сети заранее. Так, чтобы был разгон поболее...

— Да, но ведь сейчас Машина вновь подключена к сети! И работает по программе!

— Ну?!

— И следовательно, Машина вновь пошлет нас в прошедшую ночь! Так что нам надо просто выйти из лаборатории и обесточить наши установки. Только и всего! Вот когда боком выходят нам наши полуночные расчеты, не догадались сделать автостопа...

— Нет! Не нарушая причинности, мы сможем отсюда выйти в нашем Сегодня не раньше, чем тогда, когда мы отправились в это Время. Так что сиди, расслабься и не высовывайся, чтобы не встретиться самому с собой. Здесь с собой мы не встретимся, заходя сюда, наши двойники попадут в лабораторию другого Времени относительно нас, хотя и одновременно с нами. Только так с ними случится то же, что и с нами... Наверное...

— Получается так, что раньше мы не выйдем ради сохранения закона причинности, позже не сможем по простой причине, что опять кинемся в прошлую ночь, только мы уже во второй раз, а наши двойники — в первый. Затем снова и снова... И через сутки нас, бедняг, будет здесь мотаться с добрый десяток, причем все независимо друг от друга. И дальше по возрастающей, пока мы, первые, не помрем в наших креслах по старости, только тогда число нас-жертв здесь стабилизируется. Хорошая получится ловушка для тысяч и тысяч нас, даже это не просто ловушка, это какая-то временная прорва, маятник-поглотитель. Для нас этот эксперимент никогда не кончится, мы никого предупредить не сможем, значит, наши ошибки никто не учтет, и тогда за нашим экспериментом последует второй, третий... Ты представляешь, сколько во Времени появится таких «временных

маятников»? Не лучше ли рискнуть, выйти сейчас и добраться незаметно до рубильников?

— Нет... — голос второго человека, наконец осознавшего весь трагизм ситуации, был взволнован до предела, — последствий никто и в этом случае не предскажет. Надо искать третий вариант... Надо подумать... Слушай! Для нас все это Время непрерывно, но для энерговодов, ведущих к лаборатории, напряжение будет возрастать скачками с каждым нашим новым временным колебанием «маятника», а время будет для него все так же ограниченным. По крайней мере — для той части энерговодов, что вне лаборатории. Энергоисточник, рассчитанный на питание одной Машины, еще сможет питать одновременно две, три, но не десять машин! Запас расчетной прочности в схемах мы везде закладывали «семерку», значит, больше десяти, ну, максимум двенадцати циклов система никак не выдержит! Вот это и есть третий вариант, это — спасительное слабое звено; либо Машина захлебнется от недостатка энергии, либо после какого-то скачка просто где-нибудь перегорит любая, даже самая мощная проводка. Но в любом случае или колебания затихнут постепенно, либо мы прекратим их сразу и остановимся...

— И?..

— ...И тогда мы выйдем отсюда через минуту после старта с подробным отчетом, я думаю, мы его сможем написать за несколько часов?..

— А остальные?..

— Остальные — кто? «Мы» все? Кажется, я читал у классиков, что все двойники должны исчезнуть. Они исчезнут для нас, а мы — для них... Так что, вероятно, отчет будет один. Общий на всех... Шучу! Я же говорю, мы с ними здесь не встретимся... Континуум разный... Ты не путай меня, у меня и так голова уже почти не работает... Устал... Что замолчал? Задремал? Ладно, давай помолчим...

...

...Внезапно раздался протяжный звонкий хлопок, похожий на прощальный звук разлетающегося вдребезги хрустального сервиза. Все закончилось до неожиданности быст-

ЧАСТЬ 2. ХРОНОНАВИГАЦИЯ

ро. Стрелки приборов еще подергались немного вблизи нулевых отметок, словно задыхающийся спринтер у финишной черты, и вместе с окончательным падением напряжения в цепи медленно, словно бы со степенным чувством исправно выполненного долга, улеглись на ограничители. Энергоотсек за стенкой еще отзывался глухим рычанием затухающих оборотов целой батареи мощных генераторов, но вскоре и они своей последней низкой нотой сработавших тормозных барабанов возвестили приход полной тишины. Освещение погасло сразу после этого, непонятно, как оно вообще горело какое-то время при обесточенной линии подачи энергии... И наступила тьма...

— Сейчас день, а за окнами темно — выколи глаз! У нас получилось?.. — Этот голос не успел затеряться среди погруженного в темноту скопления приборов, когда ему уже ответил второй:

— Получилось, получилось, это был дубль-два, осталось еще восемь—десять попыток — и можно выходить...

— Господи, да кто тут кроме нас? — заговорил третий голос, удивительно похожий на второй. Ответом ему был мощный храп четвертого человека... А под креслами чуткое ухо могло различить шорох и чье-то сдержанное дыхание...

...

...Внезапно раздался протяжный звонкий хлопок, похожий на прощальный звук разлетающегося вдребезги хрустального сервиза. Все закончилось до неожиданности быстро...

...Внезапно раздался протяжный звонкий хлопок, похожий на прощальный звук разлетающегося вдребезги хрустального сервиза...

...Внезапно раздался протяжный звонкий хлопок...

...Внезапно раздался...

...Внезапно...

Цикличность Времени и Истории: новое и недостаточно забытое старое

О, сколько страстного накала
Выплескивает жизнь чужая,
Но мне назначена иная
Судьба, вершимая Пространством.
Оно с завидным постоянством
Все возвращает по спирали
Вперед-назад, где мы бывали.

*Поэтесса и уфолог
Наталья Сафронская, 1991*

Что мы еще знаем о Времени? То, что оно постоянно и непрерывно?.. В обыденной земной жизни так оно и есть, однако стоит повнимательнее оглядеться вокруг, и...

Яркий пример дискретности (т. е. прерывистости) Времени демонстрируют нам многие космические объекты, в том числе и самые странные из них — пульсары, которые излучают в пространство мощные импульсы через строго равные промежутки времени (обычно доли секунд или секунды). Кстати, эти космические тела отвечают многим признакам искусственности: малые размеры (около километра), высокие скорости (до 500 км/сек.), обладают высокой стабильностью; кроме того, пульсары часто «выстраиваются» в космосе четкими линиями в виде геометрических фигур. Кстати, если верить расчетам кандидата геолого-минералогических наук Владимира Борисовича Неймана, выполненным в начале 1990-х годов, пульсары — не шары, на самом деле они вроде бы имеют форму дисков или цилиндров (уточнить эту версию мне не удалось — В. Нейман умер вскоре после своего открытия). Что же такое пульсары — искусственные объекты внеземной цивили-

лизации или естественные космические тела, поведением которых и периодичным излучением руководят плохо пока понятные нам физические законы?..

Но поищем проявления этих неведомых законов на нашей родной планете.

В архивах уфологии зафиксировано немало случаев таинственных явлений, происходящих с непонятной периодичностью. Например, периоды активизации НЛО приходились на 1908, 1946—1947, 1953—1954, 1967—1968, 1977—1978, 1989—1990 годы, то есть повторялись с промежутками в 8—12 лет (что примерно соответствует одиннадцатилетнему периоду солнечной активности).

Не раз в самых различных местах замечали и иную странную закономерность — появление в небе НЛО ровно через час, два часа, ровно через сутки, через неделю или даже год после предыдущего его визита. Вот краткий список только самых известных подобных случаев: в феврале 1913 года над Торонто (Канада); в 1950-м — над Фармингтоном (штат Нью-Мексико, США); в 1950-м — на Колыме (СССР); в 1956-м — в Атлантике у западного побережья Африки (наблюдали один и тот же «замедленный полет молнии» в течение часа с борта парохода «Оронсей»); в сентябре 1972-го — в городе Тари (Австралия); в 1977-м — на Новой Гвинее; в 1977-м — в провинции Уэска (Испания); в 1982—1983 годах — в Жирновске (Волгоградская область, СССР); в 1986-м — в Старой Полтавке (Волгоградская область, СССР); в июле—декабре 1989-го — в деревнях Нестерка и Латыголь, а в октябре—декабре того же года шарообразные объекты — в Дубровке, Кумельщине и Стешинах (Вилейский район, Белоруссия, СССР);¹ над Ладожским озером (Ленинградская область, Россия);² в апреле—июле 1996-го в Измире (Турция); в апреле 1997-го — в деревне Никитино (Псковская область, Россия); в 1998-м — в Свеклино (Псковская область, Россия)...

¹ См.: «НЛО», 1990, № 1, с. 8.

² См.: «НЛО», 1997, № 4; 1999, № 23.

Обратимся к истории нашей цивилизации и проведем сравнение историй Древнего Рима и Третьего Рима — Москвы. В Риме, как известно, Гай Юлий Цезарь стал первым носить высокое звание «император»; в истории нашей страны впервые этого звания был удостоен Петр I Великий. Цезарь в 46 году до н. э. ввел в обиход юлианский календарь, в котором год начинался с 1 января. Петр I ввел указом от 15 декабря 1699 года новый календарь в России, после чего приход нового года стали отмечать также 1 января (вместо 1 сентября). Цезарь создал в своей армии штаб, ввел должность начальника инженеров; аналогичное преобразование было проведено и при Петре; в российской армии появился Генеральный штаб и инженерные войска. Свои взгляды на ведение военных действий Цезарь изложил в «Записках о галльской войне» и «Записках о гражданской войне». Петр аналогичные свои труды назвал «Правила сражения» и «Учреждение в бою»... Подобных совпадений можно вспомнить множество, поскольку личности обоих «первых императоров» — Цезаря и Петра — совпадают в главном: оба они были реформаторами, великолепными государственными, политическими и военными деятелями, администраторами и дипломатами. Так что цепочка совпадений слишком длинна, чтобы посчитать все просто чистым совпадением...

Странное совпадение в российской истории обнаружил саратовский писатель Юрий Никитин, который выпустил книгу «Царские забавы» об особенностях русской национальной охоты. Оказывается, в длинной череде всех российских-советских высших руководителей страны было всего два человека, которые являлись яркими противниками стрельбы по животным (все остальные, включая Ленина, Сталина, Брежнева и других, до охоты были очень даже охочи). Эти два человека — царь Федор Алексеевич Романов (1661—1682) и Михаил Сергеевич Горбачев (р. 1931) — оказались разделены тремя веками истории, но это единственное, что их разделяет. Зато объединяет — очень многое!

Каждый правил по шесть лет; оба находились под сильным женским влиянием (царь Федор Алексеевич — жены Агафьи с теткой Татьяной Михайловной, а Михаил Горбачев спустя триста лет — «семейного парторга» Раисы Максимовны с Маргарет Тэтчер); оба были убежденными трезвенниками; оба боролись с привилегиями (боярскими, а затем — партийными); оба помиловали смутьянов и самолично возвращали из ссылки обиженных предыдущей властью («Пустозерских заточников», а спустя три века — советских диссидентов, в их числе А. Сахарова); оба закончили свои сроки правления великими смутами. Опираясь на это почти зеркальное свойство, Ю. Никитин даже предположил, что следующий подобный руководитель появится в нашем отечестве чуть меньше чем через 300 лет — в XXIII веке¹.

По той же логике получается, что предыдущие цари — противники охоты на Руси должны были трагически заканчивать свое правление не только в XVII и XX веках, но и в XIV, и так далее в глубь веков. Однако о правителях той седой старины известно слишком мало...

В начале XX века знаменитый поэт (утверждавший, что путешествовал во Времени в Будущее) Велимир Хлебников (1885—1922) рассчитал цикл жизни России — СССР на «основании божественного видения» (а может, подсмотрел этот цикл в будущей истории?). Согласно свидетельствам современников, Хлебников утверждал, что в будущем Россию будет потрясать с периодичностью в 12 лет. Возможно, он рассчитал этот срок, попросту определив разницу между датами 1905 и 1917 годов (даты знаменитых русских революций), но так или иначе он как в воду глядел. Вот она — периодичность потрясений, обрушивающихся на нас: 1905; 1917; 1929 (коллективизация, голод); 1941 (начало Великой Отечественной войны); 1953 (смерть Сталина, огромное потрясение для всей страны, для кого трагическое, для кого спасительное); 1965 (конец

¹ См.: «Комсомольская правда», 1998, 22 мая, с. 6.

хрущевской оттепели); 1977 (новая Конституция, незначительные изменения в политике); 1989 (рухнула Берлинская стена, началось скатывание к гражданской войне и развалу СССР); 2001 (?)...

Существует и древний восточный календарь, в основе которого лежит 12-летний цикл. Вероятно, этот цикл связан с периодом обращения Юпитера вокруг Солнца — 12 лет. Возможно, крупнейшая планета Солнечной системы как раз и влияет на земную жизнь? Похоже, что это так, по крайней мере для России. Примерно то же можно наблюдать и в других странах, но с другим началом координат.

Рассчитывая дальше в глубь веков этот цикл, астрологи условились считать его началом год Змеи. Почти все известные русские смуты начинались в год Змеи или в первые шесть лет 12-летнего цикла... 1605 год (год Змеи): кончина царя Бориса, убийство его сына, воцарение Лжедмитрия I и далее характерный для смутных времен набор событий, которые знаменитый русский биофизик Александр Чижевский зачислил в разряд психомоторной эпидемии: народные восстания, бунты, волнения, перевороты, убийства, брожение умов, ослабление государственного начала, внешние вмешательства, оборонительные войны, воцарения самозванцев (после 1605 года их было восемь). 862 год (второй год цикла): народные волнения в Новгороде, воцарение Рюрика. Дата полулегендарная, потому и датировка ненадежная. Но тем не менее... 1689 год: окончание фактического царствования Софьи, воцарение Петра I, спасение Петра I от восставших стрельцов (год Змеи). Можно назвать пугачевский бунт и другие исторические события¹.

Вроде бы хорошо известная нам история насквозь «пропитана» странными периодическими повторами. Разумеется, на эту периодичность обращали внимание и раньше, но

¹ Кстати, год выхода этой книги — тоже год Змеи... Что он принесет России?

объясняли ее все больше климатическими особенностями нашей земли (действительно, ясно видимый период составил ровно 1 год) и особенностями русского менталитета, но насколько все просто в истории войны — судите сами... Фашистские войска ринулись в наступление в июне 1941-го, зимой 1941/42 советские войска под Москвой, Ростовом-на-Дону и в Крыму перешли в контрнаступление; летом 1942-го вновь решительное наступление немцев на Сталинград и Кавказ, зимой 1942/43 — контрнаступление советских войск также на южных фронтах; летом 1943-го немцы предпринимают решительную попытку прорваться к Москве через Курск и вновь откатываются назад зимой 1943/44; попытки гитлеровцев напрячь силы для удара летом 1944-го не увенчались успехом, а до лета 1945-го они просто не дожили... Такую закономерность немцы объясняли тогда, беззастенчиво объясняют сейчас вмешательством «генерала Мороза», хотя объяснить иные совпадения уже сложнее.

В январе 1943 года была прорвана блокада Ленинграда, а в феврале закончилась ликвидация группировки войск под Сталинградом; ровно через год, 27 января 1944-го, была окончательно снята блокада Ленинграда, а 17 февраля 1944-го ликвидирован окруженный «котел» на Украине. В январе—феврале 1943 года немцы безуспешно пытались снабжать по воздуху окруженную группировку Паулюса под Сталинградом, Гитлер уверял солдат, что помощь вот-вот придет, на прорыв пошла танковая армия под командованием Манштейна, но в феврале все кончилось полным провалом. Ровно через год, в январе—феврале 1944-го, то же самое произошло с группировкой Штеммермана под Корсунь-Шевченковским, и вновь Гитлер убеждал окруженных верить в спасение, вновь был организован воздушный мост, а танки того же самого Манштейна рвались напролом. И вновь, как и год назад, Ставка бросила наперерез наступавшим 2-ю армию, только под Сталинградом 2-й гвардейской армией командовал генерал Р. Я. Малиновский, а под Корсунь-Шевченковским 2-й танковой армией командовал генерал С. И. Богданов. Обеим вторым

армиям удалось сдержать прорыв, позволив тем самым разгромить вражеские группировки. Паулюс в феврале 1943-го сдался в плен, а Штеммерман в феврале 1944-го этого сделать не успел (ему предлагали) и погиб под обстрелом.

О странной магической повторяемости, связанной с приходом дня 26 августа, в России говорят с XIX века, точнее, с тех пор, как закончилась Бородинская битва (26 августа 1812 года). Магия этой даты потрясает: 26 августа 1381 года хан Тохтамыш взял Москву, а 26 августа 1395 года Тамерлан, шедший на Москву, внезапно повернул назад. 26 августа 1612 года войско гетмана Ходкевича, которое шло на помощь к осажденным в Кремле полякам, было разбито ополчением Минина и Пожарского, в результате чего Москва была полностью освобождена от интервентов. 26 августа 1831 года российские войска генерал-фельдмаршала И. Паскевича взяли мятежную Варшаву. 26 августа 1855 года пал Севастополь. К 26 августа 1991 года окончились августовские события в Москве, члены ГКЧП оказались в тюремных камерах, а Михаил Горбачев, вместо въезда в Москву на белом коне, вернулся «к разбитому корыту».

Не менее удивительными совпадениями можно по праву назвать случаи периодического повторения событий не только в истории Земли, но и в истории стран и народов, а также в биографиях каждой отдельно взятой человеческой личности (рис. 34). Периодическое появление на Земле одних и тех же людей может быть в двух вариантах: либо новый «дубль» появляется в период жизни своего «оригинала», либо через некоторое время после его смерти. И в том и в другом случае «дубль» во многом повторяет жизнь своего тезки — «оригинала». Причем в некоторых случаях можно утверждать, что и тот и другой — одно и то же лицо. Ладно, если один человек появляется в разных веках (возможно, здесь виновата реинкарнация); но почему один человек дважды или более раз появляется в одном и том же времени?! Что за этим скрывается, неужели случаи перемещения



Рис. 34. Спиралевидная модель хода Истории

людей во Времени (о чем вы уже читали выше)? Интересно то, что перемещения людей чаще всего происходят на целое число суток в Будущее или Прошлое.

Аналогичные встречи «самих с собой» были у П. Вяземского в Петербурге (застал самого себя сидящим за написанием письма); у российской императрицы Анны Иоанновны в 1740 году за 3 дня до смерти (караул по приказу едва не открыл огонь по лжесамодержице) и у десятков (если не сотен) очевидцев, сообщавших, что видели «странное видение» или «привидение» в виде собственной персоны. Иногда такие странные встречи происходили у людей непосредственно перед смертью. словно бы души умерших людей прилетают зачем-то к самим себе в предсмертные минуты...

Перенос людей (либо их душ, фантомов) во Времени, при котором не происходит встречи путешественника со своим двойником в Прошлом и Будущем, заканчивается, к счастью, без трагических последствий. Например, во время поездки Марка Твена по Канаде в Монреале в его честь был дан обед, там среди присутствующих он заметил рядом с собою миссис Р. Вечером ему передали, что какая-то дама желает его видеть. В посетительнице он узнал миссис Р., которая выглядела и одета была точно так же, как и накануне. Но Р. была крайне удивлена рассказом Твена, потому что она прибыла в Монреаль из Квебека только что!

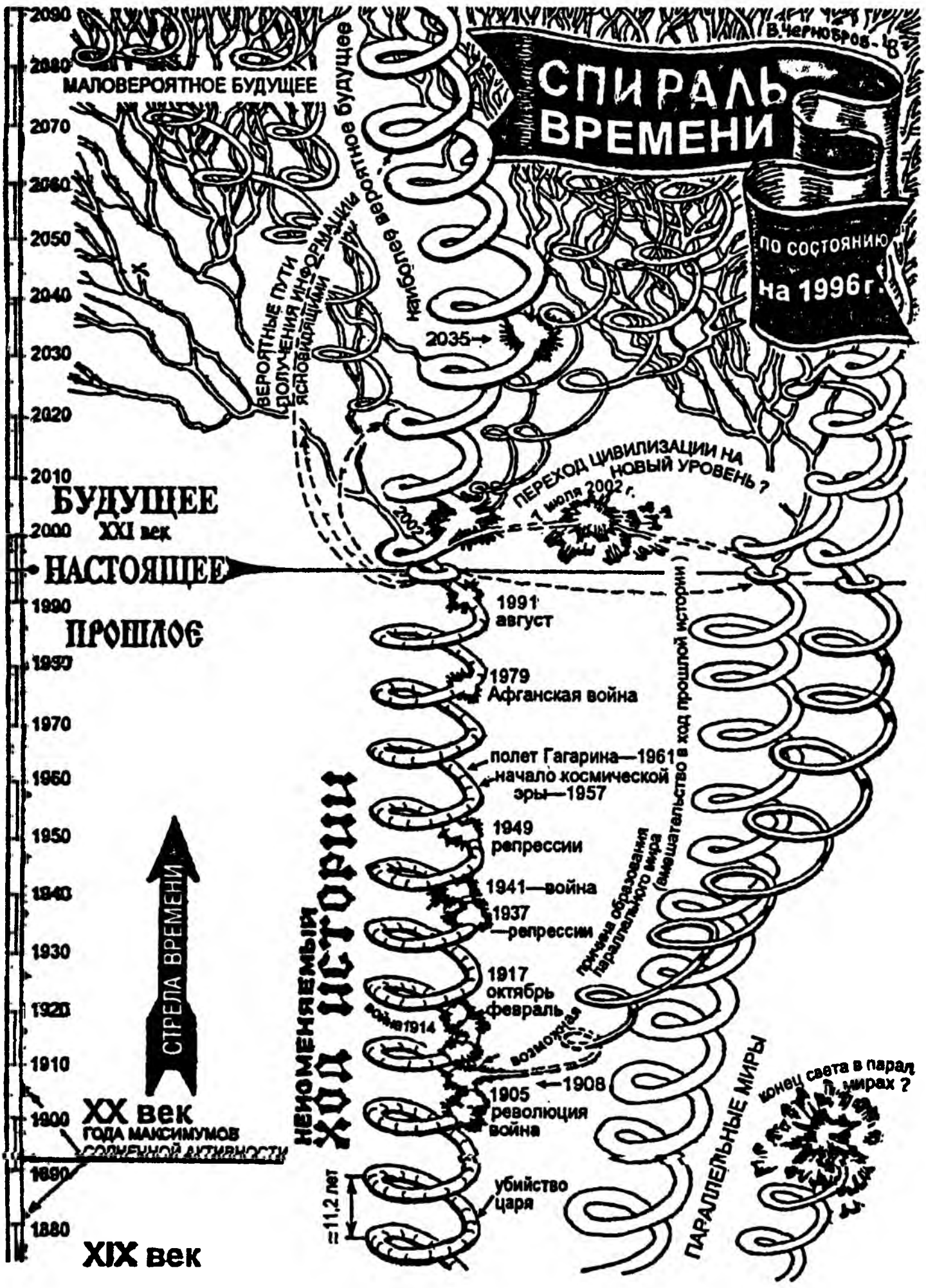
Напомним, что подобные же истории происходили с ирландским поэтом Итсом, настоятелем монастыря Альфонсе де Лигоро в 1744 году; английским поэтом Джорджем Ноэлем Байроном в Греции в 1810 году (по этой дате существуют разночтения, по другим данным — в 1818-м)...

Как мы уже говорили, иногда двойники людей могут и не встречаться вместе, например, в случае, если их разделяют годы или даже столетия. Как объяснить примеры периодического появления на Земле очень похожих друг на друга людей (или одних и тех же людей)? Объяснить эту загадку чрезвычайно трудно, ибо свести вместе двойников невозможно. Чаще (кстати, в полном соответствии с описанными законами реинкарнации) люди-двойники появля-

ются в нашей истории, будучи разделенными какими-то промежутками не только времени, но и пространства.

Большую коллекцию исторических двойников собрал исследователь Александр Портнов, который считает, что «сходством обладают иногда даже представители разных рас». Например, в Древнем Египте в XI веке до н. э. правителем города Фивы был очень известный в древнем мире (а сейчас только историкам) некий Монтуэмхет... А через 25 веков и в 7 тысячах километров от берегов Нила в Китае появился весьма похожий на него внешностью другой властелин, Мао Дзэдун — «Великий Кормчий».

В IV веке до н. э. жил Анаксарх, большой спорщик, философ-скептик, убежденный материалист, последователь Демокрита, который считал, что во Вселенной существуют бесчисленные миры, построенные из мельчайших атомов... В 1870 году в России родился Владимир Ильич Ульянов (будущий Ленин), который как две капли походил на Анаксарха внешностью. А уж что касалось способностей к умелому ведению спора или к философствованию, тут уж трудно было сыскать ему равных; занимался Ленин и рассуждениями о природе Вселенной и атома, вспомните знаменитое ленинское изречение о неисчерпаемости электрона... Следующим двойником Анаксарха-Ленина был, наверное, рабочий-активист Никандримов, о схожести которого с оригиналом говорит тот факт, что он являлся первым исполнителем роли вождя пролетариев еще в немом кино. Современники утверждали, что актеру-любителю практически не пришлось вживаться в образ Ленина — настолько совпадали черты их характеров... О других двойниках Ленина пока ничего определенного сказать нельзя. А несколько актеров-дилетантов, зарабатывающих своей схожестью с Ильичом на Арбате, характерами с настоящим Лениным, однако, не слишком похожи...

Подобным характерным и портретным сходством отличаются и некоторые женщины-двойники. Например, согласно сохранившимся хроникам, мать римского императора Константина Великого Елена (III в.) была достаточно

высокой и стройной женщиной с хорошим умом и независимым характером. А запоминающимся профилем древнеримская Елена весьма похожа на великую русскую поэтессу Анну Ахматову (1889—1966)...

В XVI веке жил представитель венецианской школы Позднего Возрождения Якопо Тинторетто (1518—1594). В XX веке родился московский художник Николай Кук (р. 13. 06. 1934). По мнению исследователя кандидата наук Владимира Замороки и его помощников-экстрасенсов, эти художники не просто похожи внешне, они придерживаются и одного «почерка» работы... Такими же внешними и внутренними двойниками стали испанский художник Эль Греко (1541—1614) и современная художница Лидия Кириллова¹.

Безусловно, самым классическим случаем являются совпадения, произошедшие с двумя известными американскими президентами — Авраамом Линкольном (1809—1865) и Джоном Фицджеральдом Кеннеди (1917—1963). Первого избрали президентом в 1860 году; ровно через 100 лет пришла очередь второго. Оба эти демократа были борцами за гражданские права, ратовали за равноправие белых и негров, возможно, за это обоих и убили. Покушались на них словно бы по одному сценарию: оба президента были убиты пулями, вошедшими в голову сзади. Как неудачную шутку его величества случая можно воспринимать и остальные совпадения: Линкольна убили в театре Форда, а Кеннеди был убит, когда ехал в автомобиле «линкольн», изготовленном на заводах Форда. Обоих убили в пятницу, при стечении народа и на глазах у собственных жен².

В фамилии Линкольна и в фамилии Кеннеди семь английских букв, а сочетания имени и фамилии состоят из 13 букв каждое. Есть совпадения и в биографии президентов. В первом публичном заявлении о том, что Линкольн будет баллотироваться в президенты США от республиканской

¹ См.: «Свет», 1996, № 8, 60—61.

² См.: «Правда», 1996, 6—15 декабря.

партии, содержавшемся в письме в «Цинциннати газет», упоминался Джон Кеннеди («тот» Джон П. Кеннеди исполнял обязанности военно-морского министра) как кандидат на пост вице-президента...

Еще «случайное совпадение»: долларовая банкнота, выпущенная в Далласе всего за две недели до гибели Кеннеди, стала «предвестником» грядущих трагических событий. Поскольку Даллас — это одиннадцатый по счету район Федерального резервного банка, на банкноте стоит одиннадцатая буква английского алфавита К (отсюда и число «11», проставленное в каждом углу банкноты). Номер серии начинается с К, заканчивается А, что, по мнению некоторых, означает по-английски «убийство Кеннеди». Кроме того, ноябрь — 11-й месяц в году, а $11 \times 2 = 22$. Убийство произошло в Далласе как раз 22 ноября 1963 года. Кстати, 1963 — это серийный номер банкноты.

Есть совпадения и у убийц президентов. Убийца Джон Бут убил Линкольна в театре, а потом скрывался на складе зерна. А Кеннеди по официальной (и явно лживой) версии был застрелен якобы из книжного склада подставным убийцей Ли Харви Освальдом, которого как бы случайно чуть позже отыскали и арестовали в кинотеатре (настоящие же убийцы скорей всего стреляли из других зданий). Бут родился в 1839 году (по поводу этой цифры, правда, есть разногласия), а официальный убийца Кеннеди Освальд родился в 1939 году (опять через 100 лет!). Оба уроженцы юга США, оба придерживались экстремистских взглядов. Обоих, и Бута и Освальда, убили еще до суда над ними...

Кстати, совпадения прослеживаются и у двух «первых леди страны», каждая из президентских жен (и Линкольна и Кеннеди) до этого потеряла по одному сыну уже в то время, когда семьи жили в Белом доме.

Во многом схожи и судьбы личных секретарей погибших президентов. Секретарь Линкольна, фамилия которого была Кеннеди(!), советовал ему не ездить в театр, ставший местом убийства; а секретарь Кеннеди с фамилией Линкольн (!) убеждал президента не ездить в Даллас, где был

приведен в исполнение задуманный план ликвидации. Кстати, первое имя личного секретаря Линкольна было Джон — так же звали и Кеннеди. Обоих погибших президентов сменили не очень порядочные вице-президенты по фамилии Джонсон, причем эти бывшие сенаторы Эндрю Джонсон и Линдон Джонсон — оба уроженцы юга США, оба давно состояли в демократической партии. Эндрю родился в 1808 году, а Линдон — в 1908-м (все та же разница в 100 лет!).

Аналогичные совпадения прослеживаются и в судьбе двух европейских диктаторов — Наполеона Бонапарта (1769—1821) и Адольфа Гитлера (1889—1945). Вся их сложная судьба повторилась с разницей примерно в 129 лет, именно с такой разницей во времени они входили победителями в Вену (в 1809 и 1938 годах), переходили границу России (1812 и 1941), подходили с войсками к Москве, отступали от Москвы (1812/13 и 1941/42) и окончательно проиграли войну русским (советским) войскам и их союзникам (1816 и 1945).

Совпадения имеются и у длинной родословной российских императоров. Так, царский род Романовых начался с Михаила Романова, который перед официальным утверждением на царствование жил в 1613 году в Ипатьевском монастыре. А спустя 305 лет, после завершения царствования династии, семья последнего императора Николая II также жила в Ипатьевском доме, здесь же, прямо в его подвале, и закончилась эта династия. С убийства царевича Романовы начали свое трехсотлетнее правление и с убийством царевича в Ипатьевском доме закончили.

Древние не сомневались, что вся история на Земле повторяется через строго одинаковое число лет, вот только согласия относительно величины этого числа не было.

Один из самых больших космических циклов древних — так называемый Великий Индиктион продолжительностью в 532 года, с помощью именно этого цикла римский монах Дионисий якобы вычислил в VI веке точный год рождения Христа. Астрономы знают, из чего складывается Великий

цикл — это результат перемножения «круга Луны» (который равен 19 годам) и «круга Солнца» (28 годам). Через 19 лет фазы Луны вновь приходятся на те же числа месяца, а по завершении «круга Солнца» числа месяца начинают совпадать с днями недели. Через каждые 532 года одним и тем же числам месяца соответствуют и дни недели, и лунные фазы, а значит, полностью или во многом повторяется космофизическая обстановка, безусловно влияющая на земные процессы.

Кстати, проверяя это утверждение, инженер Г. Могилевцев взял за точку отсчета достаточно редкое событие — «землетрус», случившийся в Москве в 1445 году, прибавил 532 и получил 1977 год, когда произошло еще одно московское землетрясение. Теперь произведем несложные вычисления: $1977+532=2509$ — именно в этом году, если рассуждения верны, в столице, возможно, будет следующий подобный катаклизм.

В качестве причины цикличности современные ученые часто называют движение нашей планетной системы вокруг центра Галактики. Как известно, галактический год равняется 220 тысячам лет, однако и эта цифра для многих еще не научный факт.

Так, геофизик Юлия Заколдаева при изучении цикличности и эволюции геологических процессов «как следствия обращения Солнечной системы в анизотропном космическом пространстве» с периодом одного «галактического года, равного 217 ма», также связывает все большие земные циклы с орбитальным движением нашей Солнечной системы, но называет иные цифры...

Геофизик В. А. Рудник также исследует циклы, подциклы и ритмы усиления космического воздействия на Солнечную систему при прохождении ее вокруг галактики, так называемые циклы Ефремова—Заколдаева—Шпитальной, и считает, что именно эти периоды накладывают на Землю определенные геофизические свойства, из-за чего на плане-

те появляются «горячие точки». Однако длительность этих циклов и по Руднику совершенно иная: 217, 70, 56, 35, 34, 13 и 11 млн. лет... Кто здесь прав?

Странную периодичность исторических событий и человеческих судеб по-разному пытались объяснить со всех точек зрения ученые самых разных направлений.

Альберт Эйнштейн на склоне лет в противовес концепции теории вероятности разрабатывал теорию так называемого ЭПР-эффекта, названного так в честь его самого и ближайших сотрудников — Бориса Подольского и Натана Розена. Именно в этой работе Эйнштейн попытался объяснить явления повторов и дублирования, происходящих в атомном мире. Еще в 1935 году было показано, что 2 субатомные частицы, взаимодействуя однажды, могут потом реагировать на движения друг друга спустя тысячи лет и на расстоянии, равном нескольким световым годам! Эйнштейн, как и многие другие известные ученые, много лет безуспешно ломал голову над этой загадкой. Он говорил, что мировой науке предложена «целиком неприемлемая» альтернатива: или «объективная реальность, данная нам в наших ощущениях», является попросту иллюзией, или же само по себе измерение одной ЭПР-частицы нарушает существующие законы путем «телепатического» влияния на другую частицу! Станный с точки зрения человека с обычной логикой ЭПР-эффект впоследствии стал именоваться законом парных случаев. После упрощения его трактовки получается примерно следующее: «Если произошло нечто, жди, что-то подобное произойдет еще раз». Итак, любая история и любое физическое явление имеют свойство повторяться неоднократно. Другое дело, что, не найдя физической основы этого странного свойства Вселенной, ученые-атомщики поспешили возвести его в догму, как и все другие непонятные для большинства явления. Так что праздновать победу над тайной и сейчас пока рано.

Другой небезызвестный американский ученый, психиатр Карл Юнг разработал собственную теорию синхронии,

суть которой заключалась в том, что «некоторые факты, как будто совершенно случайные, могут тем не менее вступать в некую логическую связь между собой». Спорить с великим ученым на уровне такого объяснения просто неудобно, да и невозможно: непонятно, почему факты все-таки вступают в связь друг с другом и почему они это делают не всегда...

Российский историк, заместитель директора Историко-архивного института Александр Безбородов, сопоставляя особенности развития разных народов, также нашел целый ряд загадочных исторических периодических совпадений¹, однако, комментируя их, дипломатично уточнил: это «совпадения, для которых объяснения пока нет». А создатель новой версии российской истории Анатолий Фоменко (профессор мехмата МГУ) считает, что сдвиг в истории величинной в 410 лет обусловлен не более чем подтасовками летописцев и древних историков...

На последний вопрос пытались по-своему ответить московские исследователи Наталья и Сергей Чудаковы. Анализируя случаи, происходившие с именитыми двойниками, они заключили, что «двойники могут встречаться в истории только через определенные периоды времени». По их представлениям, шаг, который разделяет точки спирали времени, находящиеся на соседних витках, равняется 1700 годам (как в случае с Цезарем и Петром I).

Однако указанное «число периодичности» вовсе не является единственным. Как мы обычно измеряем время? Часами, сутками, неделями... А наш самый любимый праздник — встреча Нового года — что это, если не уходящее корнями в древность констатирование того факта, что, с точки зрения людей, год — это «самый почитаемый временной период» на Земле. Будь человеческая жизнь длиннее положенного нам века — и празднуемые временные периоды были бы иными... Условно приняв продолжительность средней 70-летней человеческой жизни за один «час» чело-

¹ См.: «Терра Инкогнита», 1997, № 5—6, с. 23.

веческой Вселенной, можно посчитать, что во вселенских «сутках» тогда будет $70 \times 24 = 1680$ лет, или уже знакомый нам период почти в 17 веков. По этой же логике, во вселенской «неделе» насчитывается около 12 тысяч лет. Так что, по мнению некоторых исследователей, обсуждаемое нами появление двойников и повторение исторических событий, вероятнее всего, происходит либо единовременно, либо через вселенский «час», либо через вселенские «сутки». А может — и через вселенский «год», а это ни много ни мало — 613 872 обычных года, или почти 614 тысячелетий...

Около 570 года до н. э. афинский архонт Солон путешествовал по Египту, и жрецы богини Нейт рассказали ему, что за 9 тысяч лет до них (или более 9, 5 тыс. лет до н. э.) была война Атлантиды против Египта и Афин. Атлантида скоро погибла, причем, как писал впоследствии философ-идеалист Платон, при этом «происходили страшные землетрясения и потопа», и происходящее подозрительно напоминало ядерную катастрофу. А через 11,5 тысячелетия (т. е. через 1 вселенскую неделю), в 1945 году, две атомные бомбы взорвались также в островном государстве, в городах Хиросима и Нагасаки... По этой же логике, как утверждали Чудаковы, цивилизации нынешняя и прошлые на одинаковых этапах своей эволюции во многом одинаково вступали в космическую эру: у праатлантов освоение космоса должно было начаться где-то в середине 22-го тысячелетия до н. э., у нас — спустя 24 тысячелетия, или 2 вселенские «недели», в 1957 году...

Но способы вычисления вселенских периодов у каждого были свои. В V веке до н. э. греческий философ-диалектик Гераклит Эфесский, как и многие, полагал, что все в мире течет и изменяется, но период изменений называл равный 10 800 годам. Именно после почти 11 тысячелетий все в мире, по его мнению, повторяется сначала и все возвращается на круги своя. Кстати, Гераклит опирался на знания многих своих именитых предшественников. Эти труды не канули в вечность.

Спустя 24 столетия подобные закономерности заметили вновь. В XIX веке другой философ, идеолог коммунизма Фридрих Энгельс, согласно своим собственным наблюдениям, сделал заключение, что продолжительность существования цивилизации составляет около 10 тысяч лет...

В XX веке биофизик Александр Леонидович Чижевский открыл периодически происходящие в истории всплески активности и приступов агрессивности у всех народов Земли и обосновал это связью с периодичностью солнечной активности. Выведенный им период в 11 лет довольно близок к 12-летнему циклу восточного календаря, где большинство событий в небольшой степени повторяется через 12 лет и — в еще большей степени — через $12 \times 5 = 60$ лет.

Итак, до сих пор периодически возникающие споры о величине «главного» периода (периодов) так ни к чему и не привели. Назывались цифры:

минутные: 14 минут (или, другими словами, это — «цикл внимания»); 60 минут (час);

часовые: 4 часа; 24 (сутки); 25 часов;

суточные: 1 день (суточный, или «циркадический ритм»); 2; 3; 5 (пятидневная неделя); 7 (неделя); 10 (декада); 23 (физический цикл человека); 28 (эмоциональный цикл человека); 28,5; 29,5 (лунный цикл); 30—31 (месяц); 33 (интеллектуальный цикл человека); 91; 352, 75 (истинно лунный год); 354 (среднелунный год); 365, 242 дня (тропический год);

месячные: 1 месяц; 1,5; 3 (сезон года); 3,5 (время «запаздывания ответа сталкерам»); 6 месяцев;

годовые: 1 год; 6; 6,5 («цикл возмездия»); 9 (среднелунный цикл); 10 (истинно лунный цикл); 11 (солнечно-исторический цикл по А. Л. Чижевскому); 11,5; 12 (цикл России по В. Хлебникову); 19 (лунный круг или цикл повторяемости лунных затмений Метона); 21,5 (цикл российской истории по О. Кошелеву);¹ 28; 36 (подцикл исто-

¹ См.: Кошелев О. Дитя Миров.

рии России по Г. С. Кваше);¹ 43; 60 (буддийский цикл); 84 (цикл России по Г. Ф. Полковскому и цикл по В. Е. Булойчику); 100 (век); 104 (ацтекский век); 129; 144 (цикл из 4 подциклов истории России по Г. С. Кваше); 300; 400 (цикл бедствий); 410 (сдвиг в истории России по А. Фоменко); 532 (28 × 19 лет = 1 Индиктон или он же — Великий Пасхальный круг) года;

тысячелетние: 1 тысячелетие (цикл «год богов»); 1,7; 2,2 (эра, этап развития человечества, подцикл вращения земной оси); 2,5 (цикл катаклизмов по В. Клюбю); 10,5; 10,8; 11; 11,76 (спиральный цикл времени Чудаковых); 21; 25,91 (цикл вращения земной оси); 220 (цикл галактического года); 614; 617 (цикл «периодов Ману»); 8640 (цикл «махаюг») тысячелетий;

миллионолетние: 11 миллионолетий; 13; 34; 35; 56; 70; 217 (циклы Ефремова—Заколдаева—Шпитальной); 8600 (с такой периодичностью Кришна нисходит на планету — 1 раз в день Брахмы); 8640 (цикл «кальпа»); 100 000 000—400 000 000 (циклы «калачакры») миллионолетий...

Назывались и более грандиозные циклы, записать в цифрах и даже просто осмыслить которые мы не в состоянии...

Так кто из авторов нашел самый правильный цикл? Или, может, правы все? Просто спираль Времени закручена не в одной, а в нескольких плоскостях, как вольфрамовая нить в электролампочке?!

Пользуясь той же аналогией, зададим другой вопрос: одинакова ли толщина этой нити? Почему разные периодические события повторяются иногда с прежней интенсивностью, иногда — с некоторым затухающим эффектом, иногда — даже с возрастанием интенсивности. А чаще всего возрастание и затухание интенсивности также подвержено

¹ См.: «Российские вести», 1992, № 52, с. 4.

ЧАСТЬ 2. ХРОНОНАВИГАЦИЯ

некой периодичности, а эта периодичность в свою очередь — другой периодичности...

Для чего, с какой целью, что или кто, какие космические законы заставляют каждого из нас и цивилизацию в целом двигаться по спирали и через некоторые интервалы времени повторять себя или других вновь и вновь? Мы должны сказать себе честно: законы эти до сих пор нам неизвестны. Если смотреть на проблему проще, как это делали древние мудрецы, то нам достался мир, где свойства периодичности именно такие, где биологические, физические, исторические Времена повторяются... Времена повторяются... ремена повторяютс... емена повторяют... мена повторяю... ена повторя... на повтор...

Бифуркационные¹ точки Времени: история с приставкой «если»

Пойдешь направо — коня
потеряешь, пойдешь налево —
голову потеряешь, пойдешь пря-
мо...

Классическая сказочная задача

Вот — новый поворот, что он нам
несет?
Пропасть или взлет, омут или
брод —
Ты не разберешь, пока
не повернешь!..

*А. Макаревич,
группа «Машина времени»*

В далеком 1405 году по пути в Китай нашел наконец свой покой один из великих завоевателей всех времен и народов. Умер Тимур Тамерлан, разгромивший Золотую Орду, воевавший и с Индией и с османами. Умер тот, чье имя наводило трепет на многие народы Европы и Азии, чье имя однозначно ассоциировалось с войной и разрушениями. Святую Русь от вторжения спасло только чудо, которое славяне немедленно приписали свойствам чудодейственной иконы. Праздник в Москве по этому поводу был великий.

Никто не догадывался, что злое имя Тамерлана еще пронесется над русскими городами вместе со смертью и пожарами. А все потому, что не зря предупреждали нас, потомков,

¹ Б и ф у р к а ц и я (от *лат.* bifurcus — раздвоенный) — раздвоение, деление, приобретение нового качества в движениях динамической системы (в данном случае — хода истории) при малом изменении ее параметров.

современники завоевателя — не нужно было тревожить мертвого полководца. «Если вскроют могилу Тимура, случится великая из войн». Эх, нельзя, нельзя, нельзя было поднимать прах завоевателя! Но кто же всерьез задумывался над этими старческими предостережениями...

Наступила середина XX века, мистика давно уже была не в чести на территории России, поэтому, когда могилу Тамерлана нашли археологи, мало кто вспомнил о грозном предостережении. Субботняя газета «Правда» передавала о назревающей сенсации: «Завтра наконец ученые вскроют гроб Тимура!» Землекопы работали непрерывно и поэтому рассчитывали успеть точно в срок. Воскресные газеты уже написали «Сегодня утром с рассветом солнца наконец станет ясно — действительно ли это могила Тимура!..» На газетах стояла дата — 22 июня 1941 года. Планировалось, что в следующем выпуске будет подробный репортаж о научном открытии... О сенсации забыли раньше, чем высохла типографская краска на газетах. Когда поднимали крышку гроба и оскаленный череп завоевателя спустя 536 лет вновь увидел белый свет, в этот момент фашистские бомбовозы и пересекли советскую границу... Эх, если бы радио передало сообщение о начале войны немедленно, а не спустя 8 часов да если бы попался среди гробокопателей один порядочный мистик, который заколотил немедленно гроб обратно, догадавшись о какой-то странной и непонятно-пугающей связи между двумя этими событиями!

Но история не пишется со слов «кабы» и «если».

Вскрытие могилы, безусловно, лишь незначительная мелочь по сравнению с глобальными историческими процессами. Могло ли незначительное действие привести к весьма и весьма значительным последствиям?

Да сколько угодно, скажут представители самых разных профессий. В радиотехнике деталь, которая с помощью малой силы тока может влиять на прохождение в цепи большого тока, называется транзистором; в политике некоторые исчезающе малые на карте места, так называемые «горячие точки», влияют на всю геополитическую ситуацию в мире; в матема-

тике и топологии места, где из-за незначительных изменений внешних данных может сильнейшим образом измениться весь ход графика процесса, называют *бифуркационными*.

Как в жизни всегда есть место подвигу, так и в природе и науке малое часто может управлять большим. И — управляет...

Представьте себе, что кто-то чрезвычайно осведомленный скрупулезно собрал все факты и выдал результат: вероятность какого-либо события (раз уж мы упомянули про вскрытие могилы Тамерлана, то и впредь будем говорить об этом) равна стольким-то процентам (например, 80%). На самом деле все предсказанные конкретные «точечные» события в конечном счете либо происходят (т. е. имеют вероятность 100%), либо не происходят (0%). Но — это в нашем мире, в нашей реальности. Если же допустить вероятность существования параллельных миров, то мы вправе предположить, что в некоторой части парамиров (из тех, где вообще история на тот момент все еще похожа на нашу) события пойдут по первому сценарию, в некоторой части — по второму. И — предполагаем далее — соотношение тех и других будет как 80:20. То есть из каждой сотни парамиров 80 будет иметь продолжение, аналогичное нашему (при условии, разумеется, что нет третьего пути развития и что вообще вероятность события предсказана верно).

Ну и что, скажете вы, что из этого следует? А то, что указанная точка истории на самом деле представляет из себя уникальное место, где одинаковые до сей поры параллельные миры «вдруг» или «не вдруг» перестают быть похожими друг на друга. Своеобразная точка разрыва связей родственных миров. Можно даже предположить, что в этой же точке не только расходятся пути одних вариантов развития цивилизации, но и сходятся пути ранее несхожих вариантов развития. В любом случае бифуркационные точки развития истории — это моменты разрыва и соединения связей между параллельными мирами, иными словами — это моменты, когда на Земле и в космосе должна, просто обязана бушевать неизвестная (и/или известная) энергия, которую наверняка можно будет засечь какими-либо физическими при-

борами. И пусть мы не умеем фиксировать неизвестные нам виды энергии (существование которых может быть спорным), но мы можем зафиксировать если не саму энергию, то ее внешние проявления.

Что отмечали астрономы во время земных политических катаклизмов? Конечно же, скажут эрудиты, повышение числа темных пятен на диске Солнца! Такое событие, к примеру, фиксировалось во время августовских событий в Москве в 1991 году. Но на самом деле график количественного изменения пятен на Солнце, помимо неясных пока закономерностей появления и исчезновения, подчиняется еще и строгому 11-летнему циклу активности Солнца. И этому же циклу, кстати, в точности соответствуют циклы развития земной истории! Как заметил еще А. Чижевский, все основные катаклизмы и войны за тысячи лет регулярно случались и случаются с периодичностью в среднем раз все в те же 11 лет... Только Чижевский и его последователи утверждали, что революции и войны на Земле инициируются самим Солнцем, а мы осторожно заявим, что между катаклизмами и солнечной погодой, безусловно, есть связь, но эта причинно-следственная связь между событиями нам пока непонятна. Не причиной, а следствием может быть и появление пятен на светиле!

Так или иначе, но раз в 11 лет количество энергии в космосе явно возрастает. Растет и напряженность в человеческом обществе, закручивается интрига в истории развития цивилизации. И значит — растет интерес именно к этому моменту времени у возможных внешних наблюдателей, например, гипотетических зрителей — пришельцев из Будущего, прибывающих для отслеживания всех перипетий борьбы.

А отсюда следует, что раз в 11 лет количество пришельцев, точнее, количество наблюдаемых в небе и на земле НЛО неуклонно должно повышаться. Что и происходит в действительности! Так, быть может, разница, на которую увеличивается число наблюдений НЛО в годы активного Солнца, и определяет количество пришельцев из Будущего,

прибывающих с целью наблюдения за историей или даже для попыток изменить ход Истории?!

И наконец, последний вывод из всего вышесказанного. Когда-то руководитель популярной группы «Машина времени» Андрей Макаревич задавал в песне «Поворот» вопросы: «Вот — новый поворот. Что он нам несет? Пропасть или взлет, омут или брод?» — и подразумевалось, что ответа на них нет в принципе. Теперь, спустя годы, в части наших физико-временных задач, кажется, ответ появился; хотя он может показаться смешным, наивным, слишком фантастичным, но это вполне логичный ответ: «поворот в Истории» несет в себе возможность встретиться с пришельцами из Будущего.

Чем важнее для цивилизации сегодняшний поворот, тем вероятнее встреча с Будущим. И наоборот: если в какой-либо из периодов наблюдается резкий всплеск активности аномальных явлений в России (а таких было множество), то не исключено, что данный момент времени по праву является чрезвычайно интересным для наших потомков. Где причина, а где — следствие?..

Кто знает? Решаем это в любом случае не мы...

Поиск и идентификация иновременян: ловля пришельцев на наживку

Жалкий глупец, неужели ты настолько наивен, что думаешь, будто каждое наше слово следует понимать буквально и что мы откроем тебе самую удивительную из тайн?

Философ Артефиус, XII век

Если пришельцы из Будущего существуют, то где же они? Почему за многие века никто и нигде до сих пор не смог сохранить ни одного тела мертвого гуманоида (хотя таковые вроде бы даже находили)? Почему никто не смог взять ни одного пришельца в плен силой или обманом (пусть они и всемогущие, но ошибаться иногда могли бы и они)?

Вопросы по большей части риторические. Из всех возможностей, которыми могли бы обладать гипотетические хронопутешественники из Будущего, из разницы нашего и их интеллектов и опыта почти однозначно проистекает, что обмануть или поймать их было бы просто невозможно. Мысль настолько вроде бы очевидная, что можно смело облечь ее в готовый закон. Итак...

Закон номер один для всех, кто хочет перехитрить пришельцев из Будущего, гласит: «Пришельцев из Будущего не перехитрить».

Закон номер два дополняет: «Если вам все-таки очень хочется перехитрить, то еще раз повторите закон номер один».

Понять несостоятельность этих попыток несложно. Вы сами никогда не обманете себя самого возрастом чуть старше. Но только при условии, если вы не глубокий старик, дряхлеющий и все более, день ото дня, впадающий в ма-разм... Казалось бы, эта последняя оговорка дает некоторые

лазейки для современных исследователей: если наши потомки глупеют с возрастом, то тут-то мы их и раскусим! Конечно, мысль, что наши потомки глупее нас, нам, как будущим прародителям, особой радости не доставит.

Допустим, наши «глупые правнуки» получают машину времени в наследство от наших внуков, менее глупых и, может, даже более умных, чем мы. Но и в этом случае обмануть нас может даже самый ленивый. Если не удастся обмануть сразу с помощью запасенного плана или легкого экспромта, то всегда есть возможность исправить ситуацию, для чего всем нежелающим шевелить мозгами достаточно воспользоваться возможностями машины времени. Достаточно, увидев плоды своей деятельности, переместиться в Прошлое во время до начала своих действий. И так — несколько раз до тех пор, пока результат не удовлетворит. Это как заглядывать в ответы в конце учебника...

Поймать или хотя бы распознать, идентифицировать таких пришельцев — дело почти безнадежное. Любое активное наше действие немедленно (немедленно по нашим часам) привлечет их внимание и будет сведено на нет. Нам остается смириться с их неуязвимостью. И максимум, что себе позволить, — не предпринимая никаких ответных действий, быть лишь только немым свидетелем происходящего, например, просто... повнимательнее всматриваться в поведение прохожих. Сизифов труд, конечно, ибо людей со странностями сейчас более чем достаточно, и трудно вычислить среди них залетевшего в наше Настоящее правнука... К тому же если вы проговоритесь, что правильно вычислили пришельца, то ему или его коллегам не составит труда вернуться в Прошлое (ваше Настоящее) и подчистить слегка Историю.

Да что говорить! Даже вы в Будущем (допустим, будущий вы новый из XXII века) в любой момент сможете внести коррективы в историю, в Настоящее вас нынешних (из XXI века). Предположим самый крайний случай: вы нынешний из XXI века в порыве фантазии придумали хитрую комбинацию операции «Как заманить в ловушку пришельца из Будущего», а вы будущий из XXII про подстроенную вами

же ловушку забыли по причине больной головы; но и в этом случае борьба интеллектов будет на стороне выходцев из Будущего — ибо у вас нынешнего только одна попытка, а вы будущий всегда можете взять матч-реванш...

И даже если вы все-таки станете очевидцем *явного* появления иновремян, все равно не радуйтесь заранее. Если вы слишком много запомнили, «кто-то» быстро подчистит вам память. Явление это, кстати, весьма распространено в уфологических экспедициях — первыми экспедиционные события забывают те, кто видел НЛО. Эффект «прямой зависимости скорости забывания от важности наблюдения НЛО» (назовем это так) можно даже в какой-то мере считать экспертным тестом на значимость и правдивость наблюдения: если процесс забывания идет действительно ускоренно, то информация была важной (не забывайте поэтому заранее и почаще включать свою записывающую аппаратуру).

ГДЕ НАДО ИСКАТЬ ИНОВРЕМЯН?

Этот вопрос, возможно, самый легкий, потому что на него можно одновременно ответить и «езде», и «в самых непредсказуемых местах». Логика подсказывает, что иновремяне должны появляться там, где происходят наиболее интересные события нашей истории. Не думаю, что пришельца из Будущего реально застать на трибуне Мавзолея во время праздничной демонстрации: История творится часто в самых непредсказуемых местах. За кулисами истории — вот самое подходящее определение мест, где можно «пасти» иновремян. Одно только «но»: мы не можем знать приоритеты наших потомков.

Что интереснее: процесс купания всего одного человека в ванне или научные диспуты сотен ученых? Для современного телевидения, ориентирующегося на обывателя, но финансируемого властью, самое бестолковое, но официальное мероприятие всегда важнее, если только в бане не будут снимать обнаженную секс-звезду. Для пришельцев из Будущего наши помпезные мероприятия скучны, ибо «каждый век од-

но и то же!», а имя секс-звезды забывается, как упавший сухой лист. Но настоящие ценители истории все-таки выберут просто созерцание бани, которое скажет, возможно, больше любого официального пресс-релиза. Особенно если имя купающегося человека — Архимед, а название научного диспута вызывает лишь зевоту — «Заседание Академии наук, имеющее своей целью реальное повышение...».

Но... одновременно вопрос о том, где искать иновремян, и самый сложный. Сейчас мы в роли догоняющих и ищущих, но пройдет совсем немного времени, и нам придется искать совсем иные решения — не как найти иновремян, а как скрыться иновремянам от аборигенов в Прошлом!

Не хочу усложнять задачу своим внукам. Зачем же заранее раскрывать «рыбные места»?..

КАК ДОСТОЙНО И НА РАВНЫХ ВСТРЕТИТЬ ПРАПРАВНУКОВ?

Из всего вышесказанного следует, что ждать раскрытых визитов из Будущего нам не придется. Впрочем, возможны и исключения.

1. Все визиты иновремян к нам эти самые иновремяне будут строго секретить, но — в *их* реальности! То есть никто не гарантирует, что некоторые раскрытые тайны иновремян станут доступны и в нашем мире. Но выходит, что это — тайны не *наших* *прямых* *потомков* (живущих в самой вероятной ветви Будущего), а иновремян, живущих в маловероятной ветви Будущего. К нам они могут иметь самое отдаленное отношение (хотя насколько отдаленное — заранее предсказать нельзя)... Выходит, что нам вполне по силам обмануть пришельцев из отдаленных параллельных миров?! Можно даже осторожно сказать, что чем больше не похожи на нас пришельцы, тем больше у нас шансов «сыграть с ними на равных»... Против наших *прямых* *потомков* у нас — никаких шансов.

1а. Мало того, мы можем предположить, что жителям параллельных миров в какой-то момент может оказаться да-

же выгодным собственное появление на людях. Разумеется, тем самым они слегка (или даже не слегка) изменят Историю — в нужном им направлении. Можно было бы предположить, что среди обитателей параллельных миров подобным образом может идти негласная война за передел сфер влияния, но утверждать последнее было бы преждевременно, ибо о природе и свойствах этих самых миров мы практически ничего не знаем.

2. Нам вполне по силам бороться с тайной иновремян, прилетающих из Прошлого. Общаясь с нами, они никак не воздействуют на свое Настоящее, поэтому строго следить за конспирацией вроде бы не имеет смысла. Но остается открытым вопрос, а были ли действительно в нашем Прошлом цивилизации, развитые настолько, что могли летать во Времени? Мы про таковых достоверно пока не знаем.

3. Есть надежда, что пришельцы хоть и умнее, но в чем-то иные, не похожие на нас. Как взрослые люди: они также умнее детей, но и они в чем-то уступают неоперившимся малолеткам. Непониманием детской логики, например. Так вот, по «железной» логике, преднамеренная (с нашей стороны) встреча с иновремянами нужна нам исключительно для каких-то собственных целей (вряд ли кто в этом засомневается), бесцельно никто этого вроде бы делать не будет. Допустим, нам удалось обмануть иновремян и из засады заснять их на видеокамеру. Удача? Но рано или поздно доказательства нашей победы появятся в прессе, на телевидении, на научных конференциях и просто в устных пересказах. И таким образом все наши вольные и невольные удачи в деле раскрытия тайны иновремян становятся *им* известны. Информация дойдет до обманутых нами иновремян, и у тех будет достаточно времени, чтобы подправить ситуацию. Победа останется за нами, если пресечь любую утечку информации. Это не значит, что мы будем спокойно почивать на лаврах тайного победителя десятки лет, пока информация секретна. Достаточно проговориться даже спустя десятилетия и спустя века, но иновремяне прилетят исправлять ситуацию уже сегодня или даже еще вчера. Есть

только один срок для амнистии — рассекречивать свою славную победу безбоязненно вы можете *позже* полета побежденных вами иновремян, то есть тогда, когда они станут вашими современниками. Или — если вы не доживете — современниками тех, кого вы посвятите в свою тайну.

Выход один — молчать. Для чего тогда столько усилий? Для того же, для чего работают в полном молчании все многочисленные тайные общества. Цель, которую они преследуют на протяжении сотен лет, иногда становится понятной лишь последнему в цепочке поколений...

СОТРУДНИЧЕСТВО С ИНОВРЕМЯНАМИ

Такое сотрудничество, несмотря на кажущуюся абсурдность, вполне может иметь место. Изредка нам бывает просто невыгодным замечать пришельцев — для того, чтобы они имели возможность помочь нам!

Например, во время трагических смертей известных людей помощь иновремян была бы весьма кстати, если только... дать им возможность действовать в полной мере. Избавьте их от своего пристального внимания, и они, возможно (если только им это нужно), вполне могут выкрасть умирающего (с последующей подменой тела в нашем Времени). Вам от этого легче не будет, но кто-то, не исключено, скажет спасибо...

А что останется вам, если вы все-таки увидите своих потомков, разгуливающих уже сегодня? Ничего! Уже через небольшое время вы об этом событии ничего знать не будете. Разве что изредка вам начнет сниться один и тот же навязчивый сон о событиях, которые, как вы будете считать, никогда с вами не происходили...

Цели полетов машины времени: клады, тайны, знания и власть

Никакого практического применения открытие не имеет и иметь не может...

*Современники об открытии
Г. Герцем электро-
магнитных волн в 1888 г.*

Человеческая фантазия имеет определенные пределы. Задайте вопрос: для чего нужны межзвездные полеты или зачем нам машина времени? И застанете собеседника врасплох... А действительно — зачем?.. Кроме, конечно, чисто спортивного интереса и удовлетворения собственного любопытства.

Мы вновь обратимся к мнению по этому поводу писателей-фантастов, но не потому, что они расписали полностью все области применения машины времени (наоборот, у них слишком много ошибок, о которых поговорим ниже), а потому, что полет фантазии у этих людей под стать той грандиозной теме, которую мы взвалили на себя.

Итак, с помощью героев фантастической повести Пола Андерсона повторим вопрос:

«...— Как вам кажется, в каких еще целях, кроме научных, можно использовать путешествие во времени? — спросил он.

— Ну, для приобретения произведений искусства и разработки природных богатств, — предположил я. — Можно было бы отправиться назад, в эпоху динозавров, добывать железо, чтобы до появления человека снять сливки с богатейших месторождений.

Он отрицательно покачал головой.

— Подумайте еще. Им понадобилось бы весьма ограниченное количество минойских статуэток, ваз династии Минг и миниатюр третьей Мировой Гегемонии, да и то главным образом для их музеев. Если только можно употребить здесь слово «музей», не впадая в большую ошибку. Я повторяю, что они не похожи на нас. А что касается природных богатств, то они в них не нуждаются: все, что им нужно, они изготавливают сами...»¹

Уже подумали...

Сначала о том, для чего нельзя будет использовать машину времени.

1. Нельзя изменять ход Истории, уничтожать в Прошлом как отдельных людей, так и группы людей с целью изменения существующей реальности (объяснение причины запрета см. выше).

2. Нельзя добывать полезные ископаемые в Прошлом (как у П. Андерсона) — это тоже вмешательство в Историю, иначе что будут добывать древние люди?!

3. Вообще, контактировать с иновремянами, разговаривать с ними, учить их или нельзя вообще, или можно, но с очень большими оговорками: необходимо стирать память контактантам и/или проводить последующую компенсацию воздействия на ход Истории...

А теперь попробуем сухо перечислить задачи, которые по плечу решить машине времени, и только ей.

1. *Получение информации из прошлого* — вот первое и главное применение такой машины, только одно оно уже способно полностью окупить все мыслимые затраты на научные изыскания. А вот конкретно для чего нужна эта информация:

а) *уточнение научных данных по историческому развитию человечества*. Чем дальше мы заглядываем в глубь тысячелетий, тем более удивительные обнаруживаем достижения нашей цивилизации. Куда же подевались все древние

¹ Андерсон П. Нам, пожалуй, пора идти.

достижения, унаследованные (как принято считать) нашей цивилизацией? За последние 2 тысячи лет, в течение которых уже существовало христианство, произошло около 11 500 войн. Каждая война гарантированно обедняет общество в плане культуры, науки, интеллекта и творчества. В результате поражения, например, фашистской Германии было предано забвению множество не всегда тупиковых научных, медицинских, технических разработок; далеко не все попало в руки союзников и было использовано, а ряд наук о человеке вообще был предан анафеме: евгеника, серология, антропология, которым немцы придавали особое значение. Современную серологию, как и антропологию, можно назвать лишь введением в ту, прошлую науку, поскольку немецким ученым удалось описать 11 тысяч типов людей, это был колоссальный труд, повторить который сейчас... Главное, что происходит после всякой войны, — стирается история народов, по этой причине ныне на Земле не осталось ни одной страны или нации, имеющей точную хронологию. Но информация по культурным и научным достижениям стирается не только во время войн;

б) *спасение библиотек* или, если нет возможности спасти погибший в пожаре оригинал, копирование последнего незадолго до его уничтожения... На протяжении обозримой истории человечества постоянно происходило невосполнимое уничтожение библиотек, каждая из которых, пока не существовало печатного станка, содержала труды многих поколений, написанные всего в одном-двух экземплярах. Вот он, «черный позорный список», прочитав который вы поймете, что человек не должен называть себя разумным до тех пор, пока не спасет хотя бы часть из нижеперечисленного.

Множество библиотек исчезло вместе с крушением стран и империй, о которых остались лишь упоминания в легендах. История нашей цивилизации, которую мы условно называем библейской, так же мало известна, как и история вероятно существовавших до нас цивилизаций асуров, ат-

лантов и бореев. Кто докажет, что их не было? Никто, ибо сожжены и уничтожены все, *абсолютно все* самые древние библиотеки!.. Известное собрание Писистрата (VI в. до н. э.) в Афинах было полностью разграблено, случайно уцелели лишь две поэмы Гомера... В Мемфисе папирусы из библиотеки храма Пта были полностью уничтожены. В городе Пергаме (Пергамское царство в Малой Азии, II в. до н. э.) было уничтожено 200 тысяч древних томов и свитков... Библиотеку в Карфагене с хранившимся там полумиллионом древних книг римляне просто сровняли с землей... Та же участь постигла библиотеку древней мудрости таинственных друидов в Бибрахте, там, где сейчас располагается французский город Ати.

Во время египетской кампании Юлий Цезарь сжег Александрийскую библиотеку, хранившую 700 тысяч свитков, где перечень только одних авторов с краткой их биографией составлял 120 томов. Александрийская библиотека была университетом и исследовательским институтом, ученики изучали там математику, астрономию, медицину, литературу и многое другое. Для этих целей в библиотеке имелись химическая лаборатория, астрономическая обсерватория, анатомический театр для операций и вскрытий, ботанический и зоологический сады, где занимались до 14 тысяч учеников. Подобных заведений современная наша цивилизация просто не знает! Часть бесценного материала попала из Александрии в Византию, а когда гибель последней уже была не за горами, часть от этой части была перевезена в Москву — тут это все и затерялось и до сих пор под названием «библиотека Ивана Грозного» («государева либерия») безуспешно разыскивается.

В 213 году до н. э. император Китая Цинь Шихуанди приказал сжечь книги по всему Китаю. Огромные костры из книг позже устраивали святая инквизиция, религиозные и политические фанатики, фашистские режимы и диктатуры всех мастей. Литература уничтожается и в настоящее время: мировые войны и пожары на протяжении XX века

уничтожили сотни тысяч библиотек (больше, чем за всю предыдущую известную историю!), только пожары 1990-х годов в Ленинской, Салтыковской библиотеках и Библиотеке Академии наук в Петербурге унесли несколько тысяч древних книг.

С помощью машины времени в будущем можно было бы, полетев в Прошлое инкогнито, не только перекопировать значительное количество всего утерянного, но и получить в свои руки оригиналы. Сделать это можно двумя способами: либо подменить сгорающие в пожарах и кострах оригиналы на их менее ценные копии, либо подглядеть, куда закапываются и прячутся книжные клады, а затем откопать клад уже в Настоящем (подобный акт не повлечет за собой изменения хода Истории, ибо клад откапывается уже после того, как всем живущим в Прошлом людям был предоставлен шанс его откопать, а всем прошлым микробам и бактериям — полакомиться пергаментом и бумагой). Кстати, именно последним способом с помощью хронопилотов и по наводке разведгруппы на машине времени легко будет отыскать легендарную библиотеку Ивана Грозного;

в) *получение информации о кладах* и уточнение мест катастроф кораблей, гибели караванов, самолетов даст наиболее меркантильной части спонсоров постройки машины времени шанс в буквальном смысле озолотиться. Кроме презренного металла немало и других достойных поиска скрытых, закопанных и утонувших кладов: сокровища царя Соломона, золотые украшения инков, Янтарная комната и т. д. (подчеркиваем, что речь идет только о том, как получить информацию о местонахождении временно потерянных кладов; а как спасти сгоревшие, переплавленные, уничтоженные изделия — см. ниже).

Найти можно буквально все, для чего достаточно лишь прицепить радиомаяк к тонущим каравеллам и набитым награбленным золотом шхунам или подглядеть незаметно со стороны за событиями многолетней или многовековой дав-

ности. И, включив дистанционно дремавший до этого радиомаяк, легко подплыть к обломкам древних кораблей на батискафе; или на суше, вооружившись лопатой или иным приспособлением, отрыть «навсегда потерянное». Но — отрыть только в Настоящем!..

г) *получение информации об экологических «бомбах», о местах захоронения ядерных и химических отходов, арсеналов смертоносного оружия и т. д.* — все это напрямую необходимо человечеству для выживания. В качестве примера обратимся к легендам, которые, возможно, описывают действительно происходившие когда-то события. Якобы много тысячелетий назад древние атланты сделали заложниками своих потомков борейцев из-за своей гонки оружия массового поражения. По крайней мере, так считает историк-эзотерик Владимир Олегович Шемшук, директор Уральского фонда Рерихов. Как они это сделали?..

Современные американцы, например, еще недавно снятые с вооружения нервно-паралитические отравляющие вещества хоронили в Атлантическом океане. Океаны ежегодно за счет переработки грунта морскими грунтоедомы (бактериями и примитивными беспозвоночными) опускаются на 1 см. Если толщина стенок контейнеров 1 метр, несложно подсчитать, что грунтоеды за 100 лет разъедят стенки смертельного контейнера, и к 2050—2070 годам жизнь в Мировом океане будет уничтожена (подобные локальные катастрофы уже случались — по причине повреждения отдельных ядовитых бочек). Ядовитый состав океана будет изменять газовый состав атмосферы, травя все живое сероводородом, усиливая парниковый эффект и влагооборот планеты, провоцируя Всемирный потоп и осадко-тектонические циклы. (Может быть, прав В. Шемшук, и атланты с помощью подобных контейнеров уничтожили своих потомков—бореев?)

И наших потомков ждет такой страшный мор, от которого можно будет спастись, только если улететь на другую планету или вытащить и утилизировать все выброшенные бочки. Последнее реально выполнить, если заранее подглядеть с помощью машины времени место затопления всех страшных бочек, а может быть, даже снабдить каждую из них радиома-

ЧАСТЬ 2. ХРОНОНАВИГАЦИЯ

яком. Найти и обезвредить их для наших потомков в их Настоящем Времени уже не представляет труда;

д) *получение информации о преступлениях и событиях в Прошлом*. Здесь комментировать нечего, все и так понятно. Знания — сила, и кто будет владеть подобного рода информацией о Прошлом, тот будет владеть и править Будущим...

2. *Спасение погибших людей в прошлом* — возможно, самая благородная миссия для пилотов машины времени. Несколько методов спасения погибших уже было описано выше.

3. *Спасение погибших в Прошлом уникальных изделий и произведений искусства* можно проводить по той же методике (замена спасаемого изделия в последний момент на дубль). Действительно, список вещей, ради которых можно было бы рискнуть, достаточно велик.

4. *Выяснение информации из возможных вариантов Будущего*, разумеется, самая опасная часть для использующих машину времени. Опасная не для жизни хроноплавателей, а для их авторитета. Самая правдивая (с их точки зрения) информация из Будущего может стать просто невероятной выдумкой с точки зрения соплеменников, доживших до указанной даты. Впрочем, информация из Будущего — не догма, а руководство к размышлению.

Это только некоторые ближайшие цели и задачи, которые будут решать наши потомки, пилоты машин времени. Возможно, они их уже решают. И в нашем Времени — в том числе. Господи, помоги им нацепить свои маяки на все бочки, которые сбрасываем в океаны мы, неразумные! Помоги им переснять все книги, которые гниют в сырых подвалах наших библиотек! Помоги им, Господи!.. Представьте только на секунду, что будет с нами всеми, если Всевышний им не поможет?! Что нас ждет, если машина времени так и не будет создана?! Впрочем, в реальности создания, к счастью, уже сомнений мало. А уж после того, как здесь были перечислены цели создания такой машины, думаю, и умные спонсоры просто обязаны найтись...

Но перечисленные цели полетов в Прошлое вовсе не исчерпывают всех возможных областей применения технологий машин времени, о которых разговор — чуть позже...

Правила полетов во Времени: на заметку хронопутешественникам

Если, несмотря на все предпринятые усилия, устройство не работает, прочтите настоящее Руководство.

*Из классической
японской инструкции*

(Проект)

1.1. Настоящие Правила движения во Времени устанавливают единый порядок хроноперемещений, хронопортаций и хроновмешательств для всего человечества во всем объеме нашего Пространства-Времени. Другие нормативные акты и служебные инструкции, касающиеся полетов во Времени, должны основываться на требованиях Правил и не противоречить им. Настоящие Правила не являются окончательными и будут дополняться и видоизменяться с учетом аналогичных Правил, принятых другими цивилизациями, и по мере накопления опыта хронополетов в нашей цивилизации.

1.2. В Правилах приняты следующие основные понятия и термины.

Дисторсия — искаженное восприятие пилотом течения времени. По мнению американских авиационных врачей, данное явление приводит к тому, что гибнет около 20 % всех летчиков, не сумевших или не успевших вовремя катапультироваться.

МВ (машина времени) — управляемый транспортный аппарат для перемещения в физическом Времени. (Термин введен Г. Уэллсом в 1885 году, аббревиатура введена автором правил в 1985 году.)

Хрононализм — проявившиеся в последнее время взгляды на нашу реальность и наше Время, наш вариант развития Истории и наше Прошлое как нечто единственно



Рис. 35. Сфера применения перспективных полевых летательных аппаратов

возможное и единственно существующее. Такая точка зрения когда-то вообще не вызывала у ученых чувства протеста, поскольку считалась единственно правильной. После появления в прессе сообщений о возможности создания маши-

ны времени и полетов в иных Временах хрононализм остался популярен среди старых ученых. Самым известным приверженцем хрононализма был физик С. Хокинг, однако в конце 1995 года он поменял свою точку зрения на противоположную. (Термин введен в 1999 году автором правил.)

Хронопортация — мгновенное или очень быстрое перемещение во Времени.

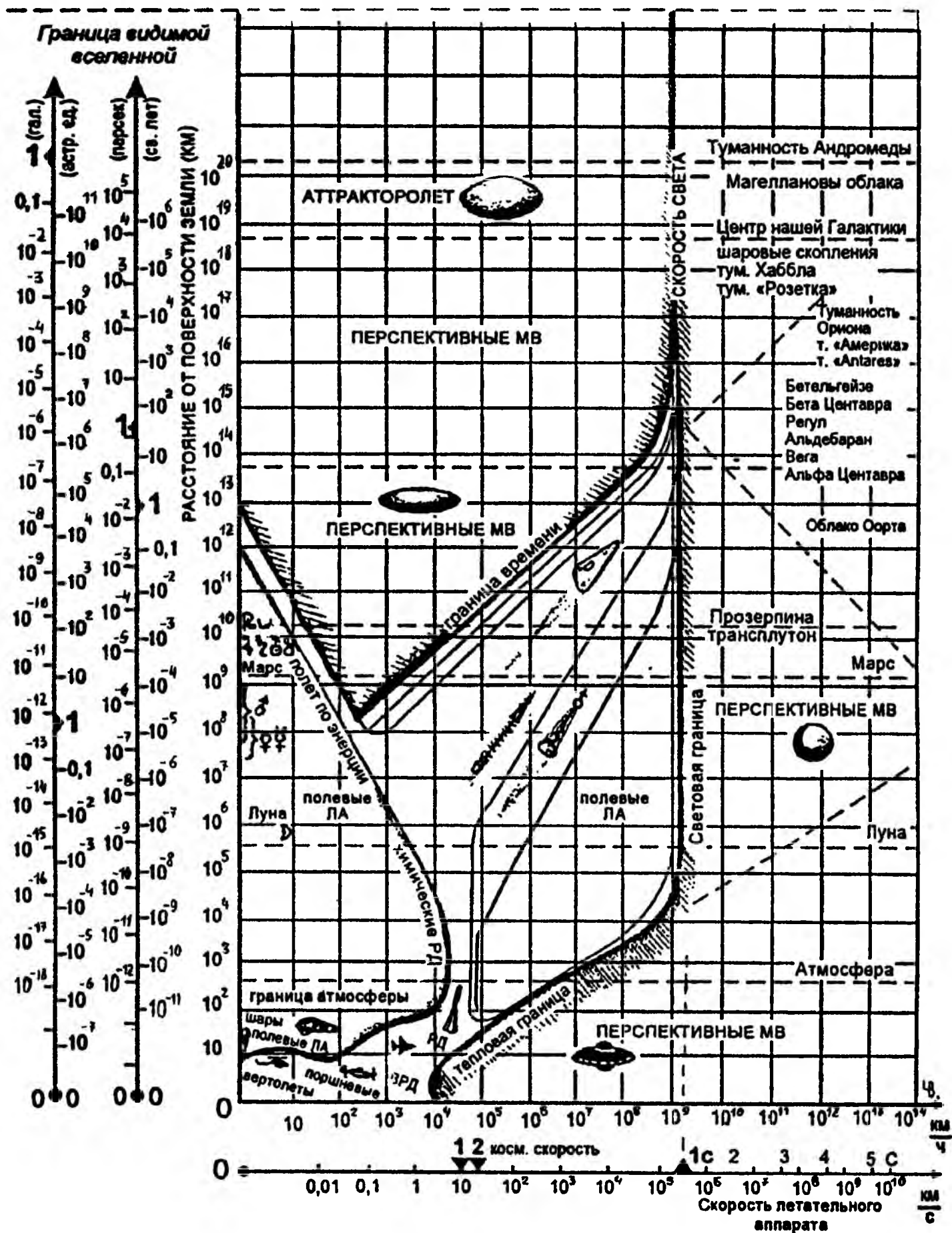
1.3. Участники хронополетов обязаны знать и соблюдать относящиеся к ним требования Правил, а также выполнять требования хроноинспекторов (или иных введенных законом контролирующих лиц), действующих в рамках предоставленных им прав.

1.4. Участники хронополетов должны действовать таким образом, чтобы не создавать опасности для движения и не причинять вреда друг другу, обитателям своего и иного Времени, жителям параллельных миров, не изменять естественный ход течения Истории, не оказывать никакого давления на сторонников или противников хрононализма, не предоставлять им никаких сведений и не оставлять никаких значимых следов в ином Времени.

1.5. При встрече двух или более МВ в каком-либо физическом Времени и/или параллельном мире контакт между ними запрещен — за исключением случаев, когда один из встретившихся подает сигналы бедствия. Преимущественным правом на беспрепятственный проезд (пролет) пользуется та из двух МВ, которая движется в направлении из Прошлого в Будущее.

1.5.1. При встрече в ином Времени с МВ или пилотом МВ, не подающим признаков жизни, участники хронополетов обязаны сделать все для выяснения степени дееспособности встреченного экипажа. В случае, если экипаж МВ отсутствует в своей машине, участники хронополетов обязаны выяснить их местонахождение и при необходимости оказать помощь. В случае обнаружения в ином Времени исправной МВ с дееспособным экипажем обнаруживший их обязан, не вступая с ними в контакт, удалиться на безопасное расстояние в Пространстве и/или Времени.

ЧАСТЬ 2. ХРОНОНАВИГАЦИЯ

1.5.2. В случае обнаружения погибшего экипажа и/или неисправной МВ участники хронополетов обязаны отвезти тела и отбуксировать эту МВ в Настоящее Время (точку старта); если это невозможно — замаскировать тела и МВ; а если и это невозможно — уничтожить их, сделав все, чтобы они не попали в руки аборигенов.

1.6. При появлении дисторсии или возникновении иных признаков потери ориентации во Времени пилоты МВ обязаны прекратить все виды операций во Времени за исключением тех, что направлены на восстановление ориентации.

1.7. При встрече двух или более МВ, часть из которых находится в режиме обычного полета во Времени, а часть — в режиме мгновенной хронопортации, преимущество в движении отдается хронопортируемым аппаратам.

1.8. Всякое значительное хроновмешательство должно быть заранее согласовано с рассчитывающим центром через хроноинспекторов или напрямую. При несанкционированном (случайном) хроновмешательстве экипаж обязан при первой же возможности известить об этом хроноинспекторов, а при невозможности — самостоятельно сделать все для компенсации этого вмешательства.

2. Настоящие правила обязательны к исполнению для всех участников хронополетов. Правила вступают в действие немедленно после начала первых хронополетов и по мере накопления опыта и поступления рекомендаций и отзывов от пилотов МВ уточняются в установленном порядке.

(Настоящие Правила составлены в 1991—2001 годах.)

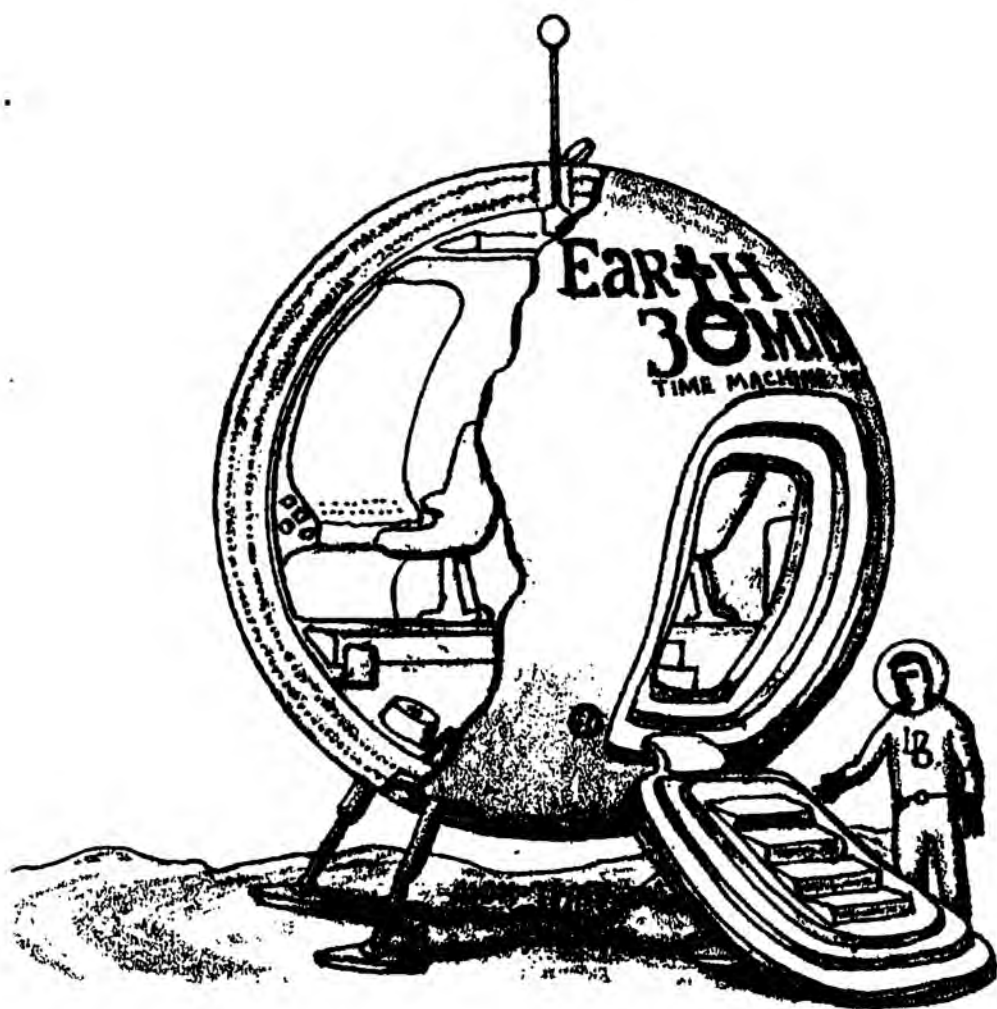

БУДУЩЕЕ ВРЕМЯ

Полеты в Будущее: побывать в завтра уже сегодня

Грядущий парад XXI века,
Уйдут с разделением Европа
и Храм,
Два солнца — живое и черное
с Юга.
Святые со звезд направляют
людей.

*Мишель Нострадамус,
«XXI век», «Центурии», 1555 г.*

Можно ли узнать свое личное и наше общее будущее? Когда-нибудь подобный вопрос не будет смущать даже школьников, и учебники «истории будущего», возможно, даже будут изучаться в средних учебных заведениях и вузах. Вы скажете, что такого не может быть? И вы будете правы, потому что по крайней мере до сих пор вся система образования в начальной, средней, высшей и любых других школах была построена на том, чтобы давать учащимся знания только об уже открытых законах, теоремах, аксиомах, то есть о знаниях прошлого.

ПРЕДСКАЗАНИЯ ИЗВНЕ

И тем не менее... Знают же наше будущее... ну, к примеру, все те же таинственные пришельцы, привозящие эту информацию откуда-то «извне»! И сообщают его иногда доверчивым землянам!

В 1917 году в Фатиме (Португалия) по 13-м числам каждого месяца сначала нескольким детям, затем и их родителям являлось некое существо, похожее на Святую Деву в светлых одеждах. Когда слухи распространились достаточно широко, 13 октября 1917 года на поле возле Фатимы собралась многотысячная толпа, приехал сам Папа Римский. Наконец пришествие началось, все собравшиеся

отчетливо видели прилетевший с неба странный аппарат, по описаниям весьма похожий на классическую летающую тарелку! От аппарата исходил сильный жар, настолько сильный, что одежды, промокшие под неутихающим дождем, очень быстро просохли. К детям и Папе подошло то же существо и якобы передало какую-то записку. Содержание записки неизвестно, свидетели утверждают, что, прочитав написанное, Папа упал в обморок. По просочившимся слухам, в записке рассказывалось о скорой революции в России, о том, что она закончится только к концу века, и о других грядущих событиях. Не исключено, что версия о «российском» содержании записки — обычная антисоветская фальшивка. Проверить сказанное было практически невозможно в годы идеологического противостояния в холодной войне, не спешит Римская церковь рассекречивать фатимское сообщение и после окончания этой войны и распада СССР...

Что обычно предсказывают пришельцы? Как правило, эти сведения расплывчаты, они верно интерпретируются и переводятся, но «добрые пришельцы» продолжают и дальше удовлетворять всеобщее желание людей знать свое будущее. И рассказывают, рассказывают, рассказывают...

Подобные фатимскому события произошли: после 1930 года — в Англии; затем в марте 1950-го — в Нижних Альпах, Франция; в апреле 1950-го — в Касаличио, Сицилия; в 1975-м — под Солнечногорском; в 1978-м — в Хиросиме...

Есть среди подобных историй откровенные жульничества. К примеру, в начале 1990-х годов в М-ском треугольнике (Пермская область) инопланетяне вроде бы тоже что-то предсказывали землянам (о скором конце света, например). Поверить в это было несложно, благо в треугольнике действительно в изобилии наблюдались НЛО. Потом, правда, выяснилось, что история эта была едва ли не наполовину выдумана журналистами... Были многочисленные публикации о том, что НЛО якобы привозили предупреждения о грядущем путче «прямо в Белый дом»; что пришельцы «го-

ворили о предстоящей деноминации(!) и резком падении курсов валют», о смене правительства... Проще сказать, что тема о предупреждениях уфонавтов всюду эксплуатируется в нашей, и не только в нашей прессе.

По труднопроверяемым данным, самым известным предсказателям, ясновидящим, писателям-фантастам, футурологам, конструкторам техники, художникам и даже политическим деятелям, президентам и их советникам невидимые вездесущие пришельцы нашептывают в подсознание информацию. Естественно, практически никто в этом не признается.

Особенно не обольщайтесь надеждами на помощь извне. Когда удастся проверить рассказы пришельцев, то, как правило, оказывается, что они не блещут правдивостью. Например, в марте 1991 года пришельцы предположительно из цивилизации Сириуса сообщили одесским контактерам массу полезной информации, и в том числе такую: в 1995 году Ельцин уйдет в отставку, тогда же вспыхнет гражданская война на российском Дальнем Востоке после того, как Курильские острова отдадут Японии¹.

Ничто из перечисленного не сбылось, хотя в 1991 году эта информация выглядела вполне вероятной...

Впрочем, сказанное не исключает вероятности таких сообщений *в принципе*. Другими словами, можно предположить, что *если пришельцы не обманывают*, то они знают наше физическое и фактическое Будущее. Откуда они его знают? Либо они хорошо знакомы с историческими закономерностями (ну, к примеру, история Земли почти полностью повторяет историю планеты № 1234567-бис из созвездия Хромой Собаки). Второй вариант — *они* способны перемещаться во Времени и перед поездкой к нам ненадолго заезжали в наше Будущее. И третий вариант — *они* сами прилетели из Будущего, они сами и есть наше Будущее! Но тогда — зачем же им раскрывать нам вселенские тайны?

¹ См.: волгоградская газета «Мир» от 22.2.1993, с. 2.

Необходимо сразу сделать оговорку, что любая информация о нашем Будущем не может являться такой же стопроцентно верной, как история Прошлого. При всех обстоятельствах Прошлое нашей истории неизменно раз и навсегда, в то время как Будущее можно описывать только как вероятностное событие. Разумеется, на ход Истории может повлиять даже мелочь, способная свести на нет любое предсказание будущих событий. Такой мелочью может оказаться... само предсказание (как побуждающий к действиям мотив), ибо любое предсказание является уже вмешательством в ход истории Настоящего со стороны Будущего. Налицо противоречие — правдивое предсказание вроде бы и не может существовать уже из-за того, что оно правильно предсказывает событие Будущего и тем самым его, это событие, предотвращает?!

КЛАССИФИКАЦИЯ ПРЕДСКАЗАНИЙ

Чтобы понять это, а также для того, чтобы разобраться с правдивостью многих и многих тысяч предсказаний, стоит для начала хотя бы договориться о терминах — какими же в принципе могут быть предсказания?

Многими принято считать, что практически все современные предсказатели — не более чем обманщики и шарлатаны. Предположим, однако, что помимо большого количества...

...ошибочных (или шарлатанских) предсказаний есть какой-то процент и правдивых предсказаний, которые в свою очередь делятся на может быть существующие...

...правдивые тайные (такие предсказания хранятся в тайне, не раскрываются раньше времени, не влияют на ход нашей Истории и потому могут сбыться);

правдивые зашифрованные (истинный смысл их становится понятным только после произошедшего события, и потому они, эти предсказания, также не влияют на ход Истории);

возможно правдивые разглашенные (те предсказания, которые не сбываются вследствие того, что люди предприняли какие-либо действия под влиянием услышанного предсказания) и...

правдивые корректирующие (те, которые сбываются именно потому, что люди предприняли какие-либо действия под влиянием услышанного предсказания).

Очевидно, что правдивые тайные и правдивые зашифрованные предсказания могут давать только те, кто ни в каком случае не хочет изменения хода Истории и дает предсказание, как правило, только для повышения собственного авторитета (или авторитета своей организации, метода, религии), пусть даже и спустя века. Возможно, правдивые разглашенные предсказания могут давать либо по неосторожности, либо из полного равнодушия к описываемым предсказателем событиям. Правдивые корректирующие предсказания — это те, что даются уже с заведомо просчитанной целью изменения хода Истории Будущего через происходящие события Настоящего. Иными словами, это — предсказания, вдохновляющие на свершение того или во имя того, о чем люди слышали (разумеется, эти указанные цели или предрекаемые события должны выглядеть весьма благородно). Если говорить о методах расчета таких предсказаний и расчета последствий их разглашения, то это — высший пилотаж в сложнейшей из наук — футурологии, это высший балл в необходимейшем из искусств — ясновидении.

Можно добавить и еще один класс «высших» предсказаний — *якобы ошибочные корректирующие*, те, где события Будущего намеренно искажаются для того, чтобы вызвать изменение (коррекцию) Настоящего и возможного Будущего либо путем вдохновения на достижение (ошибочного) Будущего, либо путем вызывания протеста и неприятия этого же Будущего. Здесь уже допускаются самые замысловатые сюжеты, описать которые в состоянии лишь авторы запутанных детективов. Разумеется, что в случае дачи правдивого корректирующего предсказания желатель-

но, а при ошибочном корректирующем предсказании даже обязательно преподносить сами предсказания в высшей степени артистично и с тщательным учетом всех психологических нюансов, чтобы эти предсказания дошли до сознания людей буквально на уровне веры и вдохновения. Впрочем, корректирующие правдивые предсказания часто действительны даже тогда, когда мы верим в них либо просто принимаем во внимание. Самый наглядный пример: постоянно говорите подростку, что у него нет абсолютно никаких способностей и задатков, — и вы действительно получите через десяток лет порядочного болвана.

СИСТЕМНЫЕ ПРЕДСКАЗАНИЯ

Значит, абсолютно правдивых предсказаний просто не существует? Но... общеизвестно, что История развивается по своим историческим законам, из чего следует, что среди всего множества путей вероятного продвижения в Будущее всегда будет существовать самый вероятный. Хотя бы уже только из этого следует, что и среди огромного количества предсказаний должны существовать те, что имеют наибольшие шансы сбыться. Кстати, также следует, что среди предсказателей самых различных направлений непременно должны существовать и бездари заодно с жуликами (назовем их мягко — «неквалифицированными»), и очень квалифицированные предсказатели...

Так вот, видимо, его-то, это наиболее вероятное Будущее, и имеют в виду разговорчивые пришельцы и наши родные земные предсказатели судьбы: оракулы, волхвы, ясновидящие, экстрасенсы. Не зря же астрологи (кроме фаталистов) всегда подчеркивают, что «звезды предполагают, но не располагают!».

Но, как вы уже догадались, так думают не все. У фаталистов иная система взглядов на свободу выбора, на степень вероятности предсказанного и т. д. Разумеется, существуют и промежуточные градации, методы, системы взглядов.

Гадание, производимое профессиональными ясновидящими, вполне поддается и анализу и систематизации (о которой пойдет речь ниже). В любом варианте гадания, помимо обычного шарлатанства, не исключено и получение неверной информации по причине того, что информация была «доставлена получателю» не из наиболее вероятного Будущего, а из какой-то маловероятной «ветви Времени». И тогда, как бы ни был искренен предсказатель, в глазах окружающих он будет обычным обманщиком...

НЕСБЫВШИЕСЯ ПОДТАСОВАННЫЕ ПРЕДСКАЗАНИЯ («ЗАКАЗНАЯ ЛОЖЬ»)

Чаще всего таким грешком страдают политики, причем политики практически всех направлений. Объяснять здесь что-либо не требуется, причины и цели такого обмана, что называется, лежат на поверхности. Иногда, правда, за давностью лет бывает трудно установить, давалось ли предсказание искренне или — «как всегда»... Врут, повторяю, политики во всех странах, но нам прежде всего интересно вспомнить опыт своей родной пропаганды.

Прочитайте редакционную статью новогоднего номера газеты «Правда» от 31 декабря 1940 года: «1941 год будет четвертым годом третьей Сталинской пятилетки. Поэтому, вступая в 1941 год, который станет годом еще более гигантских достижений нашей социалистической экономики, советские люди смотрят в будущее с радостью и полной уверенностью...» Комментарии здесь не требуются.

Вспомните также и «стопроцентно верные» предсказания и клятвенные обещания о том, что: «Нынешнее поколение будет жить при коммунизме» (1920-е годы); «Коммунизм настанет через 20 лет» (Н. Хрущев, 1960); «В 2000 году каждая советская семья получит отдельную квартиру» (М. Горбачев, 1980-е); «Подорожания больше, чем в 2—3 раза, не будет, иначе я лягу на рельсы» (Б. Ельцин, 1992); «На ваучеры можно будет приобрести 2 машины «Волга» (А. Чубайс, 1990-е); «До 2002 года все российские офице-

ры получают благоустроенные квартиры» (Б. Ельцин, 1998)... Уверен, список вы продолжите и сами. Не являясь профессиональным предсказателем, автор этого обзора уверен на 101 процент, что политики и дальше будут «слегка» обманывать нас относительно нашего будущего.

Однако доскональное исследование всего творчества отечественных и зарубежных политиков не входит в наши планы. Вернемся к «профессиональным» пророкам, дающим ложные несбывшиеся предсказания.

НЕСБЫВШИЕСЯ ПРЕДСКАЗАНИЯ («ЖУЛЬНИЧЕСТВО»)

Наверняка таковых среди всех предсказаний большинство. И все-таки мы будем осторожны в оценках, станем исходить из предположения, что ошибаться могут все.

Но только жулики, когда их поймали на лжи, продолжают лгать дальше, в то время как люди с чисто научным складом ума честно соглашаются с оппонентами уже после того, как проваливается предсказанный итог эксперимента. Это, если хотите, критерий научности предсказания. В котором есть и следствия. Нетрудно предугадать, что проще всего выявить жуликов среди предсказателей можно четырьмя способами:

1) попросить предсказателя дать материальные письменные, нотариально заверенные обязательства понести издержки в случае ошибки. В Англии, например, принято заключать в таких случаях пари. В США неутомимые борцы с шарлатанами тем из них, кто предсказывает конец света, предлагают продать их дом за 1 доллар через день после предсказываемого конца света. И хотя ставший сам по себе ненужным дом после апокалипсиса наверняка будет разрушен вместе с планетой, тем не менее ни один предсказатель-фаталист еще не уверовал в конец света настолько, чтобы заключить подобную сделку;

2) терпеливо выслушивать и записывать *все* предсказания *всех* предсказателей. Жулики не выносят, когда их обещания протоколируются. Ну, а через некоторое время благодаря старым записям станет ясно, кто есть кто. (Ниже вы увидите именно такие запротоколированные досье на многих предсказателей, в них есть высказывания, о которых их авторы очень хотели бы забыть или уже забыли. А мы — нет);

3) попросить их объяснить, почему не сбылось то или иное предсказанное ими же событие. Если услышите новый поток бездоказательных сведений — будьте бдительны!

Например, если верить ясновидящему Шелдону Нидлу из Уэлнут-Крик (Калифорния, США), 17 декабря 1996 года уже состоялся заблаговременно предсказанный им конец света. Он красочно описал, как «миллионы космических кораблей инопланетян в сопровождении ангелов заполняют все небо», притащив с собой «Фотонный пояс» (это что еще такое?). Этот пояс должен был поразить наши ДНК и залить небеса нестерпимым светом, не угасающим ни днем ни ночью... Когда названная дата прошла, ничуть не смутившийся Шелдон заявил, что «все так и было», но мы об этом не узнали, поскольку ангелы соорудили для нас особую голографическую реальность. Нам дали еще один шанс покаяться, чтобы спастись¹.

Вам здесь все ясно?

4) попросить предсказателя перечислить его прошлые уже сбывшиеся предсказания. Если список удачных попаданий слишком велик — это должно насторожить. За двадцатка лет я беседовал с двумя-тремя сотнями ясновидящих и контактеров, которые утверждали, что от кого-то или благодаря чему-то заранее знали обо всем, что произошло за последний год (за последние 2, 3, 4 года). Но среди них не было ни одного человека, разбогатевшего на биржевой скупке-продаже акций, на игре в «Спортлото», «Спортпрогноз» или иным способом, в котором можно было

¹ См.: «Перекресток Кентавра», 1997, № 14, с. 2.

бы использовать знания о будущих событиях. Наоборот, большинство из этих людей в полной мере испытали на себе превратности судьбы, их обманывали при обменах денег, приватизации и деноминации и т. д. и т. п. Конечно же, скажете вы, эти люди не гонялись за земными благами, для них главное — бескорыстно помочь людям сейчас!

Почему тогда они не помогли людям раньше? Обычно отвечают, что раньше в этом не было такой необходимости, как сейчас; или говорят, что до этого момента они просто наработывали опыт, накапливали материал, систематизировали результаты; или утверждают, что им «запрещено давать информацию о будущем», но почему-то они утверждают это как раз в тот момент, когда что-то предсказывают! Особо предприимчивые говорят, что «раньше им запрещено было оглашать предсказания, а вот теперь...». Это — хороший ответ, и вам не останется ничего другого, как поверить на слово. Но потерпите немного, и время само даст экспертную оценку предсказанию. И если до вашего общения с предсказателем он правильно предсказывал события, по его словам, «со стопроцентной гарантией», а после встречи ничто из списка обещанных событий не сбывалось, то... выводы сделайте сами.

9 марта 1997 года во время солнечного затмения, по расчетам и предсказаниям самарского ученого доктора геолого-минералогических наук академика К. Аширова и научного сотрудника Т. Боргест, должна была состояться смертельная для десятков миллионов россиян катастрофа. Согласно их страшному предупреждению, «лунная приливная волна спровоцирует землетрясение в районе Жигулей, что практически обязательно рухнут плотины ГЭС и гигантская волна пойдет вплоть до Каспийского моря». Как считали исследователи, на всякий случай надо было предупредить людей. Людей предупредили... В результате во многих городах южнее Самары началась паника, и многим, в том числе и автору этих строк, пришлось по просьбе одного из редакторов Саратовского телевидения Людмилы Барановой успокаивать волжан. Мол, опасаться не стоит, предупреж-

денная беда есть нейтрализованная беда. Так и произошло, в назначенную минуту плотины даже не пошелохнулись...

В 1994 году в петербургской газете «Экспресс-НЛО» был напечатан сенсационный материал «Тайна манускрипта», где речь шла о ходе работы, начатой в 1952 году французским антропологом, лингвистом профессором Феликсом Бонжаном (возможно, это — не настоящая фамилия или вымышленное лицо) по дешифрованию древнего священного свитка, найденного пастушонком в 1947 году вблизи Мертвого моря (ниже мы расскажем о другой попытке сделать ту же дешифровальную работу, но уже на научной основе). Так вот, благодаря Бонжану мир узнал, что этот древний документ якобы предсказал практически все значительные события на планете. А именно: в первой половине XX века родится и погибнет антихрист (с внешностью, похожей на Гитлера); в 1969 году на Луну ступят два первых человека с именами Наал и Эден (Нейл Армстронг и Эдвин Олдрин); в 1992-м распадется мощная держава (возможно, СССР, но годом раньше)... Помимо этих известных исторических фактов Бонжан описывает и массу труднопроверяемой информации: у Бога горящие зеленые глаза, буйные каштановые волосы и рост 9 футов (порядка 3 м); 2500 лет назад на Землю опускалась флотилия дискообразных антигравитационных кораблей, пилоты которых имели грушеобразные черепа и зелено-серо-кофейную кожу; Моисей был инопланетянином; в 1994-м (год опубликования!) вновь родился Иисус Христос...

Зато вся информация о событиях, которые должны были случиться позже, с подозрительной последовательностью стали не сбываться: в 1996 году президентом США станет женщина, дочь убитого президента, с внешностью, напоминающей Каролин Кеннеди (она даже не баллотировалась на выборах, а победил вновь мужчина — Клинтон); после катаклизмов развалившееся государство возродится под предводительством бывшего вождя Медведя (речь идет о Михаиле Горбачеве, но он давно «ушел на покой»); в 1997-м распадется мировая империя за высокой стеной (но

Китай пережил этот год под знаком небывалого подъема); с 2025 года для человечества начнутся счастливые бескризисные столетия; в 1991 году наступит конец света на Земле, а избранники Бога родятся на планете, напоминающей Марс... Следует также обратить внимание на подозрительное совпадение: конец света должен случиться спустя ровно 10 тысяч лет после опубликования материалов на Западе!..

Автор этого «поддельного предсказания» конечно же не потрудился объяснить, почему СССР в указанные сроки не возродился, а Китай не развалился. Впрочем, этого и не требовалось, очередная газетная утка была недолговечной — просуществовала с 1994-го до первого «прокола» в 1996-м, на большее журналисты не рассчитывали...

Можно попытаться составить своеобразный дайджест несбывшихся предсказаний на определенные годы.

На 1997 год также предсказывались рождение у президентской четы Клинтонов дочери Вирджинии (вместо этого в семье Клинтонов «родился» ставший всемирно известным «секс-скандал»). Ученые должны были изловить снежного человека ростом 225 см и весом около 200 кг, но тот, видимо, «ушел от погони». На этот же 1997 год трое разных (разных ли?) ясновидящих в трех разных газетах предсказывали, что известный киноактер Джон Траволта, умеющий водить самолет, успешно приземлит авиалайнер, экипаж которого внезапно отравится. Ясновидящие говорили также, что «в моду войдут шотландские юбки для мужчин». «В столице Перу Лиме большие разрушения произведет упавший чей-то спутник». «Исследователи морских глубин найдут эффективное средство от облысения».

На 1998 год, согласно сообщениям в прессе, предсказывалось открытие на Марсе американским космическим аппаратом остатков цивилизации, напоминающей древнегреческую. Должен был бы также состояться и грандиозный успех вкусных чипсов, сделанных из кузнечиков, гусениц и личинок жуков¹.

¹ См.: «Наука и жизнь», 1998, № 5, с. 27.

Кстати, чаще всего предсказатели все-таки никак не комментируют причины своих промахов, так что приходится додумывать за них. Но, поддерживая принцип презумпции невиновности, постараемся найти причину такую, о которой сами искренне заблуждающиеся чаще даже не подозревают...

ОШИБОЧНЫЕ ПРЕДСКАЗАНИЯ («ПРОМАХИ»)

Примеров подобных промахов насчитывается немало даже у известных предсказателей, причем их несбывшиеся обещания обычно следовали одной-двумя сериями предсказаний и делались в одно время (пока данный человек пользовался каналом информации не из главной «ветви Истории»). Впоследствии предсказатель может вновь вернуться к правдивому источнику.

Типичный пример этому — Сидик Афган, очень популярная в начале 1990-х годов личность, все предсказания которого до января 1992 года благополучно сбылись. Он оговаривал, что «если в данном месяце не похоронят тело Ленина, то в последующие месяцы и годы случатся следующие события...». В действительности же, как известно, Ленин и годы спустя продолжает находиться в Мавзолее, а из предсказанных дальнейших событий не сбылось ни одного. Из чего можно сделать вывод, что Афган мог попросту рассчитать маловероятную «ветвь Времени», в которой Мавзолей опустел. (Специально для политиков сделаю оговорку — я не говорю, что мир стал хуже или лучше, он стал другим. Для ученых добавлю — для окончательного заключения необходимо дальнейшее наблюдение за исполнением обещаний С. Афгана).

Удивительными по точности были описания будущего в дневниках гениального доморощенного пророка, обычного советского подростка Левы Федотова. Подробнейшим образом историю его предсказаний описал журналист

Ю. В. Росциус (знаю, он готовит книгу о Льве Федоровиче Федотове). Мальчик в своем дневнике не только точнейшим образом задолго до 22 июня 1941 года описывал, как на самом деле Вторая мировая война войдет на территорию СССР, но и привел подробный список оккупированных немцами городов, рассказал про будущее положение на фронтах так, словно слушал сводки Совинформбюро. Он нисколько не сомневался в проигрышном положении нашей армии в 1941 году, не сомневался, что война начнется «точно в назначенную им дату». Так и произошло. С фатальной неизбежностью Лева уже на третий день Великой Отечественной войны описывает сценарий ее окончания. Убежден он и в своей скорой гибели. Пишет, что после совместной победы над фашизмом наши (будущие пока) союзники США и Англия объявят крестовый поход против коммунизма и начнется холодная война. Потрясающие совпадения! И вдруг... описывая окончание противостояния СССР и Запада, Лева, до этого ни разу не ошибившись в главных деталях, пишет о грядущем: «...после этого восторжествует мировой коммунизм!» Что это — ошибка? Или описание другой, *ненашей* реальности? То, о чем мы, возможно, уже никогда не узнаем — из-за того, что Реальность Левы разошлась с нашей Реальностью где-нибудь в разгар холодной войны. И что СССР сделал не так?..

Другой пример — знаменитая болгарская ясновидящая Ванга, предсказавшая президенту США Джорджу Бушу развод с женой и взрыв его самолета в 1990 году. И Сидик Афган и Ванга до данного злополучного года в основном правильно угадывали даты многих исторических событий, поэтому их трудно заподозрить в шарлатанстве.

Хотя и примеров откровенного надувательства мы знаем немало, вот только мне неизвестно, какие из них являются жульничеством, а какие — лишь честной фиксацией и передачей непонятной для самого человека информации.

На 1958 год Карл Михалек предсказывал (предсказание 1950 года) массовую высадку венерианцев на Землю.

На 1965-й некто Кич предупредил о потопе в районе американских Великих озер. На 1978-й Кларисса Бернхард пророчила затопление западного побережья США. На 1980 год московский экстрасенс Д. предсказал затопление Ленинграда. На 22 октября 1992 года колдун Авдеев «наметил» парад «светлых астральных воинов» на Красной площади. На 28 октября 1992 года члены южнокорейской церкви Семона Че и Пак обещали появление на Земле Иисуса, а 31 декабря того же года — появление антихриста с последующим концом света через 7 лет¹.

На 5 мая 1996 года некоторые прорицатели обещали гибель Израиля. На декабрь 1996-го московский чернокнижник Данила Буков давал несбывшиеся прогнозы относительно скорого выпадения в Москве града «с куриное яйцо»².

До конца 1996 года Игорь Дудинский клятвенно обещал (своей жизнью клялся!) деноминацию рубля и выпуск в обращение новых банкнот с изображением Гагарина³ (это хоть и произошло, но в январе 1998-го и без «гагаринских» банкнот). В книге «Реванш России»⁴ автор Святослав Росич (вероятно, псевдоним) предсказывал смерть президента России на 17.12 вечера 14 марта 1997 года. А на 17—19 марта 1997 года другой предсказатель со страниц «Комсомольской правды» предвещал смерть того же Бориса Ельцина. Странное совпадение в предсказаниях...

Летом 1997-го российские ясновидящие совместными усилиями на конгрессе в Челябинске предсказывали, что в конце 1997 года «перед судным днем» в Испании «распахнется небо» и появится гигантское видение архангела Михаила, в России воскреснет Сергей Радонежский, а в середине 1998-го воскреснет и Серафим Саровский, затем, «по

¹ См.: «Техника — молодежи», 1993, № 2, с. 48—50

² См.: «Мегаполис-экспресс», 1996, № 48.

³ См.: «Мегаполис-экспресс» от 18.09.1996.

⁴ См.: Росич Святослав. Реванш России, М., Цитадель, 1997, с. 138.

мнению Ванги» (?), «заговорит» египетская мумия фараона¹.

На осень 1997 года там же и тогда же предрекалось, что «Луна исчезнет с небосвода, причем мгновенно!»².

Также не осуществились предсказания скандально известных в 1992—1993 годах в России и на Украине лидеров «Белого братства». В тысячах своих листовок Пророк Илья и Матерь Мира Мария Дэви предсказали: начало наступления апокалипсиса 1 июня 1990 года, усиление сатанинского влияния 17 июля 1992-го, убийство Пророков в Иерусалиме 21 ноября 1993-го, их воскресение и явление Христа 24 ноября 1993-го, «Золотой век» в 1994-м, начало новой эры в 2002 году. Впрочем, из вышеперечисленного только последнюю дату предстоит еще проверить...

Кроме того, разные «пророки» предрекали (и совершенно напрасно):

выборы Горбачева в мэры острова Мальта до 1992 года и в 1993 году, в президенты России — в 1993, 1996 и в руководители ООН в 1995 и 1996 годах;

гибель Москвы в 1918, 1991, 1992, в середине апреля 1999-го и в других годах;

всемирный голод в 1991, 1993, 2005—2006 и в других годах;

и массу других самых невероятных событий...

Ничего из описанного так и не сбылось, по крайней мере — в указанные сроки... Но, как видите, чего только не предсказывали! Среди всех пророчеств процент неудачных всегда огромен, так что выбирать всегда есть из чего...

ПРАВДИВЫЕ ТАЙНЫЕ И ЗАШИФРОВАННЫЕ ПРЕДСКАЗАНИЯ

Такие предсказания, поскольку сами они или главный смысл в них хранятся в тайне, чрезвычайно трудно поддаются описанию и классификации. По способу

¹ См.: «АиФ», 1997, август.

² См.: «Мир непознанного», 1997, № 17/18, с. 26.

получения этой информации, а также по степени правдивости эти предсказания могут быть совершенно разными.

Не слишком разнообразен арсенал наших представлений о том, где должны находиться тайные арсеналы тайной информации о Будущем. «Желтая» пресса время от времени кричит о якобы произошедших сенсационных находках: под египетскими пирамидами и сфинксом; на дне Атлантики; на территории первых древних государств; под, над, в Иерусалиме, Бангалоре, Риме, Византии. Выбор, как вы видите, невелик, однако долгожданных документов до сих пор так и не нашли, и, кстати, до сих пор так никто и не знает, как находки должны выглядеть. Под пирамидами якобы эта информация должна быть в виде «Золотого шара знаний». В Москве не первое столетие ищут библиотеку Ивана Грозного, говорят, что в ней есть книги не только о прошлом...

Впрочем, самые хорошо спрятанные вещи — это те, что у всех на виду, например древние священные писания. Такие древние документы, как Талмуд или Библия, по утверждениям некоторых историков, несут в себе зашифрованную информацию о Будущем. Правда, другие исследователи с равным успехом утверждают, что эти книги специально «программируют» читающих их для строительства какого-то определенного варианта Будущего! Так что эти же источники можно назвать не тайными, а зашифрованными или же разглашенными...

ВОЗМОЖНО ПРАВДИВЫЕ РАЗГЛАШЕННЫЕ ПРОГНОЗЫ («ВОЗМОЖНЫЕ ПРОМАХИ»)

Будем честными до конца — нельзя не упомянуть о предсказаниях, которые лишь по чистой случайности не сбылись. Что ж, бывает и такое — знакомые и окружающие ясновидящего смеются, когда делается предсказание, затем начинают верить, и настолько, что удивляются, когда в указанный срок казавшееся невероятным с самого начала вдруг... не сбывается. Такое уже было с С. Афганом — на-

столько четко сбывались его прогнозы, что многие скептики невольно начали верить в неминуемость и дальнейших предсказаний, которые между тем сбылись, но только частично. Можно называть этот феномен «частичным промахом», хотя возможно, что выше мы уже дали ему название.

Невероятно трудно (а иногда и невозможно) найти и понять путь воздействия каждого конкретного предсказания на историю. И все-таки — давайте попробуем.

В конце 1980-х в мире среди большого количества откровенно бредовых предсказаний появились (сразу в нескольких местах) одинаковые предсказания, казавшиеся не только лживыми, но и абсолютно несбыточными. Предрекали, к примеру, гибель СССР. Во что тогда не верили не только в Москве, но даже и на Западе, где, казалось бы, только этого и ждали (лучшие платные советологи в самых оптимистичных прогнозах обещали «победу над Советами» лишь в XXI веке)! Одно из таких конкретных предсказаний было сделано Муном, известным западным проповедником «новой формации», называющим себя богом. Какой бы одиозной ни была эта фигура, но достойно цитирования его известное пророчество о том, что «до 1992 года произойдут гибель СССР, Китая и воскрешение Гитлера». Из этих трех предсказаний гарантированно сбылось только одно: за несколько дней до наступления нового, 1992 года действительно распался и исчез с политической карты Советский Союз. Про Гитлера ничего пока не слышно (правда, претендентов на эту роль достаточно), а Китай устоял (хотя события на площади Тяньаньмэнь в Пекине стоили больших нервов китайским коммунистам). *Анализ влияния* конкретно этого предсказания показывает, что советские аналитики, к сожалению известные своим весьма скептическим отношением не только к Муну, но и ко всему непонятному, оказались в данной ситуации явно не на высоте. Впрочем, о надвигающемся распаде многие догадывались и в советском правительстве, однако спасти ситуацию оказалось им просто не по силам (или не в их интересах). Мало того, аварийные меры, предпринятые теми, кто был предупрежден о

приближающемся распаде, произвели прямо противоположный эффект (речь идет об августовских событиях 1991 года). Китайское руководство оказалось в данной ситуации не только менее коррумпированным и более сплоченным, но и более внимательным к советам астрологов.

На сентябрь 1996 года американская ясновидящая Джоанн Галликсон «наметила» смерть от сердечного приступа матери Терезы (очень популярным стало предсказывать ей скорую смерть). Мать Тереза в действительности умерла в сентябре, но в сентябре следующего, 1997 года. Зато в августе—сентябре 1996 года она пролежала в больнице, и не однажды ее жизнь была под вопросом именно в этом месяце, сердце у 86-летней женщины едва билось... *Анализ влияния* этого предсказания показывает, что о предсказании Галликсон знала не только мать Тереза, но и многие из ее поклонников и помощников, так как за 9 месяцев до этого оно было опубликовано американским журналом «Фэйт» («Судьба»). Что сыграло свою роль в спасении сердечницы — обильные молитвы паствы или более внимательное отношение со стороны предупрежденного персонала? Вероятно, этого мы не узнаем никогда...

Кстати, в том же 1996 году два других предсказателя, медиумы из Коста-Рики, уже на 1997 год предвещали смерть Иоанна Павла II, Фиделя Кастро и матери Терезы (в действительности из этого списка умерла только последняя), а также любовные приключения у президента США. (О-о-о! Это нашумело на весь мир!¹)

«Помогли» ли эти предупреждения Папе Римскому и кубинскому вождю?..

Джин Диксон в газете «Стар» писала, что в 1997 году иракский руководитель Саддам Хусейн должен был опасаться «одного амбициозного члена семьи». (Действительно один из родственников бежал в соседнюю страну и рассказал об иракских секретных планах создания оружия массового поражения; может быть даже, что Хусейн прознал про

¹ См.: «Труд-7», 1997, 14 февраля, с. 3.

заговор из газетных предсказаний Диксон и заранее позаботился о соответствующих мерах — два его зятя были убиты.) Она же утверждала, что «некая женщина погубит репутацию президента Билла Клинтона во время заграничного визита». (Очень похоже на уже упомянутый секс-скандал Клинтона с Моникой Левински.) Также она предсказала рекордно быстрое падение акций (биржевой крах в Юго-Восточной Азии, как и любой биржевой крах, можно спровоцировать предсказаниями авторитетов). И тем не менее Диксон не предсказала своей смерти в 1997 году...

ВЕРОЯТНОСТЬ ПРЕДСКАЗАННОГО

Описывать вероятные события будущего — занятие достойное не только цыганок, работающих за гонорар, но и... предсказателей, стремящихся к славе и к вниманию со стороны прессы. По крайней мере, так мы все привыкли считать.

Однако, при всем скептическом отношении к неудавшимся пророчествам, никогда не надо упускать вероятности честной фиксации этими людьми реальных событий, которые действительно будут иметь место в Будущем, но не в основном его варианте, а в каком-то параллельном мире некоего 42273-го варианта будущего. В этом случае не исключаются, конечно, и случаи правильного предсказания «концов света» в маловероятных параллельных мирах (вы, конечно, согласитесь: где угодно, но только не у нас!). Хотя бы потому, что если не прерывать время от времени размножающиеся варианты существующей реальности, то их количество может вскоре превысить все мыслимые пределы!..

Выяснить в будущем основные законы развития «Дерева Времени» будет, наверное, достаточно просто. С помощью машины времени или иным способом — не важно. А пока же всем людям, желающим знать свое и наше будущее, придется с помощью наших первоначальных знаний критически отнестись к обещаниям прорицателей, отсеяв из них обещания ни разу не отличившихся на этом поприще

Полеты в Будущее

людей, а также маловероятные и следующие за маловероятными события. В первую очередь таким образом нужно отсеять наиболее важные сообщения — таковыми, наверное, считаются слухи о конце света (но о них — чуть позже).

А самой первостепенной задачей при изучении предсказаний является изучение источника поступления информации или ближайших доступных для нас участков цепи поступления информации. Таковыми для нас являются предсказатели, ясновидящие, гадальщики и даже... обыкновенные писатели, которые изредка тоже выдают та-а-акое!..

Воспоминания о Будущем: у писателей своя машина времени

Палиндром — словесная машина времени... палиндром лжет и говорит правду, как и все зеркала...

Хулио Кортасар, «Сатарса»

В разных религиях есть предания о Книге Жизни. Именно в ней Всевышний уже описал судьбу каждого смертного — и тех, кто давно умер, и живых, и тех, кто еще даже и не родился. Есть ли Бог на небе, нет ли его там — оставим этот спор теософам и атеистам. Одно можно сказать: если Всевышний есть, то книга с предсказанием судеб у него уж точно найдется! Возможность описывать будущую судьбу в книге имеют не только всемогущие, но и скромные смертные писатели.

Примеров удачных попаданий в десятку можно найти в истории достаточно.

В 1838 году Эдгар По опубликовал рассказ «Повесть о приключениях Артура Гордона Пима», в которой описывались детали кораблекрушения, унесшего жизни почти всего экипажа, кроме четырех матросов. В книге подробно описывалась одиссея несчастных на море, их мучения, связанные с голодом. В конце концов их злоключения заканчиваются людоедством, трое съедают четвертого, имя которого Ричард Паркер. Удивительно, но через полвека книга словно бы была экранизирована. Все события повторились в точности. В 1884 году с затонувшего корабля «Магнетт» на шлюпке спаслось четыре матроса, трое из которых, обезумев от голода, съели четвертого. Про книгу вспомнили уже на суде, где разбиралось дело каннибалов. Когда кто-то процитировал рассказ Э. По, у присутствовавших прошел холо-

док по спинам — дело в том, что имя съеденного матроса с «Магнетта» тоже было Ричард Паркер...

В 1861 году Чарльз Диккенс опубликовал сборник новелл о привидениях «Круглый год», в котором был рассказ с таким содержанием: 13 сентября художник по пути из Лондона в провинцию встречается молодую даму в белом платье, которая обратилась к нему с необычной просьбой — рассмотреть ее повнимательнее, так как он вскоре будет писать ее портрет по памяти. Некоторое время спустя художник еще раз встретился с молодой дамой в белом при весьма странных обстоятельствах, а два года спустя отец этой особы случайно, в поисках подходящего художника, обратился именно к нашему герою. Просьба его была — нарисовать портрет девушки по памяти. Почему по памяти, а не с натуры? Оказывается, девушка умерла... два года назад, 13 сентября... Диккенс и не скрывал, что данная новелла — чистый вымысел. Каково же было его удивление, когда он получил письмо от одного художника, который утверждал, что с ним произошла в точности такая же история. Самое удивительное, что встреча со странной незнакомкой произошла у него как раз 13 сентября, только в другой год. Автор рассказа, не поверив автору письма, встретился с ним и убедился в том, что все выдуманное им в точности сбылось в жизни его нового знакомого. Вскоре подробный отчет о происшествии он опубликовал в британской прессе.

В 1882 году матрос с бразильского сторожевого корабля «Арагуари» выловил в море запечатанную бутылку, в которой, как и ожидалось, была записка: «На борту шхуны «Си Хироу» бунт. Капитан убит. Первый помощник выброшен за борт. Я, второй помощник, насильно приставлен к штурвалу. Они заставляют меня вести судно к устью Амазонки, 28 градусов долготы, 22 градуса широты, скорость 3,5 узла. Спасите!» Капитан военного корабля немедленно отдал приказ начать погоню. Уже через два часа взбунтовавшаяся шхуна была настигнута и взята на абордаж. Мятежники были обезоружены. В трюме обнаружили второго помощника капитана, который чрезвычайно удивился своему освобож-

дению: «Как вы узнали о мятеже?» — «Мы выловили бутылку с вашим письмом». — «Но я ничего не посылал!» Второй помощник прочитал извлеченное из бутылки послание и еще раз категорически заявил: «Это не мой почерк. Да я и не мог бросить бутылку. Бунтовщики следили за каждым моим шагом». Мятежную команду «Си Хироу» судили в Англии, и уже там выяснилась невероятная история. Оказывается, бразильское судно выловило в море... рекламный проспект одной книги! Автор этой книги, которая называлась «Си Хироу», с целью рекламы бросил в море 5 тысяч бутылок с уже известным вам текстом, и одна из них попала морякам «Арагуари»¹.

Фактически автор в точности описал события, которые в действительности произошли лишь несколько лет спустя!..

Когда-то, тысячи лет назад, древние греки написали миф о сестрах титанов «титанидах», которых Зевс низвергнул в Тартар. А в 1898 году писатель Морган Робертсон в романе «Тщетность» описал гибель гигантского корабля «Титан» после столкновения с айсбергом в первом своем рейсе. В 1912 году, через 14 лет, Великобритания спустила на воду самый большой по тому времени «Титаник». Все написанное в книге воплотилось в жизнь, совпали все детали катастроф и событий, предшествовавших ей (вокруг спуска книжного «Титана» и реального «Титаника» была поднята невообразимая шумиха в прессе из-за их огромных размеров; оба считавшихся непотопляемыми судна налетели на ледяную гору в апреле; на борту обоих судов находилось множество знаменитостей; оба корабля не имели достаточно спасательных средств). В 1939 году, спустя еще 27 лет, в том же районе, где утонули выдуманный «Титан» и реальный «Титаник», ночью плыл другой корабль — «Титаниан». Внезапно внутреннее чутье подсказало что-то рулевому, и он отдал команду «стоп-машина». Когда судно затормозило, из темноты вы-

¹ См.: С к р я г и н Л. Считаются пропавшими без вести М., Современник, 1996.

пырнул огромный айсберг и нанес по корпусу сильный удар. Только на этот раз все обошлось.

В 1896 году английский писатель М. Чиел опубликовал новеллу «СС», в которой описал банду мутантов, убивающих и разоряющих тех представителей народов Европы, которых они считали вредными для прогресса человечества. Через некоторое время аналогичные «чистки» народов были описаны германским автором Ганцем Гейнцем Эверсом (рассказы «Мандрагора» и «В царстве ужаса»). Как известно, события точно повторились спустя сорок лет после появления в Германии отрядов СС...

Можно предположить, что писатели могут описывать с удивительной точностью не только события Будущего, но и историю Прошлого. Если вы решили, что речь идет об историках, то это не так. Хотя и некоторые историки в запале иной раз называют факты и детали, которые никак не могли знать, но которые действительно были, как выясняется позже. Нередко талантливые историки целенаправленно стремятся описать какой-то определенный период истории и, впад в прострацию, в транс или «куда-либо еще», пишут такое, что никогда бы не написали, опираясь на собственные знания.

В 1944 году в лондонской «Дейли телеграф» бывший школьный учитель Леонард Доуи опубликовал кроссворд, в ответах на который имелись такие слова, как Малберру, Нептун, Омаха, Оверлорд и Ута. Однако все эти слова незадолго до этого уже родились в головах генералов союзных войск, эти термины значились в качестве кодовых обозначений различных частей сверхсекретной операции на севере Франции. Учителю пришлось доказывать, что он не нацистский шпион, что он «случайно» написал то же, что и генералы до него. Лишь успешно проведенная операция в Нормандии доказала невиновность учителя Доуи...

Мне могут возразить, что писатели — это совсем не ясновидящие, что они не могли видеть грядущие события Будущего и прошедшие события Прошлого (с одним только исключением — когда писатели вспоминают собственные

ЧАСТЬ 3. БУДУЩЕЕ ВРЕМЯ

дела минувших дней). Да, писатели — это вовсе не экстрасенсы и ясновидящие, механизм действия которых до сих пор непонятен. Механизм «обычного» творчества — есть безусловно великая тайна.

Как объяснить, почему в одну из ночей 1883 года репортер газеты «Глоб» Эдуард Сэмсон после пьяной вечеринки вскакивает с дивана в 3 утра и с почти безумными глазами начинает описывать только что увиденное им во сне извержение вулкана Кракатау, которое уничтожило остров Праломе близ Явы в эти же минуты, но за тысячи километров от журналиста? Или как объяснить небывалый успех Герберта Уэллса, правильно предсказавшего в своих романах десятки технических новшеств, появившихся значительно позже? Или удивительную прозорливость Жюль Верна? А как объяснить предсказанное на страницах книги Джонатана Свифта открытие двух спутников Марса?

Никто не говорит, что наши всеми любимые писатели черпают впечатления в реальных хронопутешествиях, втайне от всех летая на машинах времени. Но где же в действительности бывает их воображение и душа в те моменты, когда мыслями они переносятся в иные дали и иные времена?.. Вопрос этот долго еще будет без ответа. Более-менее достоверно могу лишь утверждать, что когда я писал конкретно эти строки, то прочно сидел на стуле...

А жаль...

Предсказания Будущего: что вы чувствовали вчера, когда видели завтра

Будущее — это проекция наших желаний.

Бхагаван Шри Раджниш Ото

Попробуем в очередной раз взяться за неблагодарную работу — объяснить то, что на языке наших материалистических понятий и на сегодняшнем уровне знаний объяснить невозможно. Как можно «вспомнить» будущие события и как люди вообще видят будущее? Понятно, что видят по-разному. Вначале попробуем классифицировать явление предвидения будущих событий (*проскопии* или *прекогниции*), а потом уже попытаемся описать его технологию в конкретных подклассах явления.

Во-первых, сразу оговоримся, что явление предвидения есть совершенно реальный факт, о чем свидетельствуют многочисленные документы, написанные или опубликованные задолго до предсказанных событий. Конечно, есть рассказы, вымышленные частично или даже от начала до конца, но процентное содержание лжеинформации при описании данного феномена не выше, чем в любом другом реальном явлении.

С тем, что бывает «непрофессиональная» и «профессиональная» проскопия, наверное, все согласятся — это, например, гадание, проводимое соответственно случайными или профессиональными гадалщиками. Но так как само понятие профессионализма в данном конкретном случае есть достаточно размытое понятие, мы возьмем за основу другие термины: «случайная» или «преднамеренная» проскопия.

СЛУЧАЙНАЯ ПРОСКОПИЯ

Случайная проскопия наименее поддается объяснению, поскольку (как и явствует из названия) происходит в самые непредсказуемые моменты, она неконтролируема, далеко не всегда даже запоминается людьми и тем более практически никогда не фиксируется официально (нотариально или через прессу, как это иногда делается при неслучайных преднамеренных попытках проскопии, о которых чуть позже). Такие случаи трудно систематизируются, но, безусловно, среди всех разнообразнейших случайных видений событий будущего есть и какие-то общие черты. Например, то, что «непрофессиональные» случайные гадалщики чаще всего получают нужную информацию только о своем *собственном* будущем.

Когда предсказывать берутся *чужое* будущее, то все обстоит гораздо сложнее (почти всегда — в пределах погрешности). По каким соображениям, например, люди выбирают «счастливые» цифры при заполнении карточек различных американских лотерей типа наших «Спортлото» или «Русского лото»? Опрос 681 игрока в городе Таллахасси (США) показал, что 41 процент зачеркивает в карточке цифры, связанные с какими-то памятными датами в личной жизни, например свой день рождения или день свадьбы, 22 процента используют генератор случайных чисел, имеющийся во многих калькуляторах наручных электронных часов, 16 процентов выбирают исходя из суеверных, мистических и религиозных соображений (например, счастливыми считаются число 7 и кратные ему), 3 процента берут цифры из «окружающей среды», например с трамвайного билета. К сожалению, социологи не указывают, какой метод самый успешный¹.

Кроме того, в опросе явно отсутствовали признания хотя бы попыток паранормального телепатического угадывания. Так что если человек и угадывал цифры, то при таком мето-

¹ См.: «Наука и жизнь», 1996, № 11, с. 96.

де опроса причину удачи сразу загоняли в одну из имеющихся рубрик.

Хотя каналы поступления такой информации могут быть самыми невероятными и весьма удивительными.

СЛУЧАЙНАЯ ПРОСКОПИЯ ВО СНЕ

Случайная проскопия во сне («вещие сны»), возможно, самый известный и «почитаемый» в народе вариант проскопии. Но тема вещих снов настолько обширна, что требует отдельного разговоров по ней (см. ниже).

СЛУЧАЙНАЯ ПРОСКОПИЯ ПО ПРИМЕТАМ

Случайная проскопия по приметам так же, как и предсказания по сонникам, обычно является воплощением накопленной многовековой эмпирической народной мудрости. Из всех знаний остались лишь выводы — без всяких пояснений причинно-следственных связей между приметой и тем, что и почему она предрекает. Но для людей доверчивых, лишенных научного любопытства «почему-то» и этого бывает достаточно.

В декабре 1825 года поэт Александр Сергеевич Пушкин, который никогда не скрывал своей веры в приметы и предсказания, выехал из села Михайловского на встречу со своими друзьями, теми самыми, которых чуть позже будут называть декабристами. Но путь ему неожиданно перебежал заяц. Пустяк, но — нехорошая примета. И Пушкин решил вернуться. Современники в один голос утверждали, что если бы Александр Сергеевич оказался на встрече с друзьями-заговорщиками, то честь не позволила бы ему оставить их в час восстания, которое было жестоко подавлено. Тот заяц, точнее — примета с перебегающим дорогу зайцем попросту спасла поэта от казни или ссылки.

СЛУЧАЙНАЯ ПРОСКОПИЯ ПЕРЕД КАТАСТРОФАМИ

Это для людей наверняка самая важная и насущная сторона описываемого нами феномена. У большинства приближение аварии или катастрофы вызывает лишь необъяснимое смутное предчувствие. Опирайтесь на такое смутное чувство в таком ответственном деле, как предсказание грядущих событий, наверное, очень опасно. Впрочем, это — по вкусу...

В 1941 году Черчилль после очередной проверки батарей ПВО вернулся к своей машине и хотел сесть на свое привычное место — переднее сиденье. Но вдруг его что-то остановило, и он сел сзади. Буквально через час, когда машина ехала по улице, впереди нее взорвалась бомба. Когда его расспрашивали об этом случае, Черчилль объяснял: «Я словно услышал «стоп!», прежде чем собрался сесть на привычное место».

В другой раз, когда Черчилль принимал у себя трех своих министров, начался воздушный налет, но обед продолжался. Неожиданно для всех сэр Уинстон резко встал, прошел на кухню, попросил дворецкого отнести обед в столовую, а всем поварам спуститься в бомбоубежище. Через несколько минут, когда Черчилль уже вернулся к гостям, кухню полностью разрушила упавшая авиабомба.

В годы ленинградской блокады Ольга Семеновна Поликарпова пережила странное чувство. Так она описывала журналистке Татьяне Лейе эту историю. Во время бомбежек она никогда не спускалась в убежище, но однажды после сигнала воздушной тревоги ее обуял неподдельный ужас. Она долго металась по квартире в ожидании взрывов и вдруг, повалившись на кресло, ощутила спокойствие. Она даже уснула в нем. А проснулась от грохота. Открыла глаза — а дома не было. Осталась лишь часть стены, у которой стояло кресло, и кусок пола. Ее сняли солдаты, прибывшие на расчистку развалин.

Известность получил и случай с аббатом де Монмореном. Во время мессы небывалое чувство тревоги заставило его

покинуть кафедру, на которую буквально через несколько минут рухнул потолок.

В 1978 году при неудачной попытке взлететь из Внуковского аэропорта недалеко от автотрассы упал и раскололся лайнер Ту-104 рейса Москва — Одесса, при этом около половины пассажиров погибли. Как позже вспоминал криминалист Борис Борисович Герасимов, занимавшийся расследованием этого случая, внимание следственных органов привлек нервный пассажир, чех по национальности, который по непонятным причинам буквально за считанные минуты до посадки сдал билеты и поехал в Одессу поездом. Свои действия позже он никак не мог мотивировать, но... все подозрения в теракте отпали после того, как выяснились истинные технические причины катастрофы, знать о которых «нервный пассажир» никак не мог.

14 ноября 1996 года в аэропорт города Ухты вошла женщина, подошла к кассе и сдала билет, а вечером того же дня в районе поселка Пысса Республики Коми потерпел крушение самолет Ан-12. Из пассажиров и членов экипажа в живых никого не осталось. На вопрос, почему же она сдала билет на тот рейс, счастливица так и не смогла ответить: «Не знаю, я просто почувствовала: лететь не надо. Знаете, как бывает, — подкашиваются ноги при мысли о полете. Я тогда провела на улице и день, и следующую ночь, потому что не было денег на гостиницу. И спокойно улетела домой на другом рейсе».

2 июня 2000 года в 100 метрах от Тушинской детской больницы в Москве разбился на вертолете знаменитый хирург-офтальмолог и политик Святослав Николаевич Федоров. Его многие отговаривали лететь в командировку на своем вертолете «Газель» (французская разработка 1967 года) в не столь уж далекий Тамбов; многим, как выяснилось позже, снились странные аллегорические сны¹. Но 72-летний Федоров не внял чужим советам...

¹ См.: «Комсомольская правда», 2000, 20 июня, с. 12.

21 июня 2000 года у военного транспортника Ил-76, перевозившего 220 дагестанских призывников, после промежуточной посадки в Астрахани стало неожиданно отказывать оборудование. Героический экипаж из 11 человек во главе с Андреем Зеленко с огромным трудом посадил уже горящую машину с полными баками. Самолет взорвался и сгорел, но выскочить из дверей и спастись успели все. Как вспоминали позже перепуганные призывники, садиться на борт накануне не хотели практически все, «они страшно боялись лететь — некоторые хватались за голову и падали в обморок». Потом, уже в полете, все стали дружно молиться. Расследовавший это летное происшествие, едва не ставшее крупнейшей в России авиакатастрофой, председатель комиссии полковник Владимир Шилин сказал: «Я не могу поверить в счастливый случай. Видимо, Христос, или Аллах, или кто-то другой простер над ними свою руку»¹.

Лишь немногие кабардино-балкарские газеты описали трагедию, во время которой селевой поток почти полностью разрушил горное село Булунгу. Сель — событие достаточно страшное, сравнимое с крупным землетрясением или цунами, при сходе селевых потоков уничтожаются практически все строения и гибнут все жители. Но... в полностью разрушенном Булунгу погиб всего один человек и несколько коров. Это тем более удивительно, что в этом высокогорном селении строения жались друг к другу очень тесно, плотность населения была очень высокой, но незадолго до катастрофы большинство жителей по разным причинам — кто по делу, а кто и без дела — покинули дома и ушли на пастбища, в соседние села на свадьбу, понесли обед родственникам в горы, были и такие, у кого разболелся зуб и он поехал в райцентр к дантисту, а родные присоединились к нему, чтобы походить по магазинам, и т. д. А тех, кто в тот день находился дома, смертоносный поток обошел стороной. Или, скажем по-другому, те жители, которым не суждено было погибнуть в селевом потоке, почему-то остались дома.

¹ См.: «Комсомольская правда», 2000, 29 июня, с. 13.

Просто потрясающий случай удивительного предвидения катастрофы произошел с англичанкой Лесли Бренной. Как-то она, закончив утренние хозяйственные дела, уселась перед телевизором, чтобы посмотреть очередную серию «мыльной оперы». Но вместо нее она увидела картины страшных разрушений, а голос за кадром в это время рассказывал о чудовищной силы взрыве на химическом заводе. На обед к Лесли пришли подруги, которые не смотрели утренних новостей, и она поделилась с ними этой страшной информацией. Женщины поохали-поохали и на том разошлись. А вечером Бренна и ее знакомые увидели репортаж с места событий. Однако одновременно они узнали, что трагедия произошла в 17 часов, то есть спустя полдня после того, как Лесли увидела первое сообщение о взрыве по телевизору. Позвонили на телевидение, но там сказали, что никакого репортажа утром не было и быть не могло.

Можно ли все эти случаи объяснить лишь счастливой случайностью? В 1958 году известный на Западе американский социолог Джеймс Д. Л. Стаунтон опубликовал в «Джорнэл оф социолоджи» результаты своего исследования более 200 железнодорожных крушений (начиная с 1900 года) и более 50 авиационных катастроф (с 1925 года). Он ввел все данные в компьютер для установления соотношения трех факторов — количества вовлеченных в катастрофу людей, числа погибших, вместимости транспортного средства, а для чистоты эксперимента он подсчитал количество пассажиров на аналогичных по классу самолетах и поездах, которые не попали в катастрофу на тех же трассах. Оказалось, что во всех катастрофных случаях транспорт был заполнен в среднем только на 61 процент, а во всех благополучно закончившихся рейсах — на 76 процентов от полного объема. Разница в 15 процентов! Стаунтон заметил эту разницу еще до появления ЭВМ, и компьютер лишь подтвердил ее.

Каковы видимые причины отсутствия людей на рейсах? Они разные. У кого-то, например, «схватило живот», кто-то, спускаясь по лестнице с уложенным чемоданом, подвернул

ногу, кому-то приходится отложить поездку из-за того, что у него неожиданно умер или заболел родственник. Несколько неприятных или болезненных минут, часов, дней спасают человека от смерти.

После смерти Д. Стаунтона его дело продолжил популярный писатель Стивен Кинг, известный также как большой знаток человеческой психологии. Предоставим ему слово: «После того как я первый раз прочел статью Стаунтона, самолет компании «Маджестик эйрлайнз» разбился в аэропорту Логана. Все находившиеся на борту погибли. Когда все немного утряслось, я позвонил в офис этой компании и представился журналистом (небольшая ложь с благими намерениями). Сказал, что мы хотели бы написать статью об авиакатастрофе, и попросил сообщить, сколько человек, купивших билет на этот рейс, не полетели. Таковых оказалось шестнадцать. На вопрос, сколько опоздавших в среднем бывает на линии Денвер — Бостон, мне ответили, что не больше трех. Кроме того, еще 15 человек отказались лететь этим рейсом, тогда как обычно число отказов не превышает восьми. И вышло, что, хотя заголовки всех газет и кричали «Авиакатастрофа в Логане убила 94 человека», их можно было бы прочитать и так: «Избежали смерти в катастрофе — 31 человек».

Но если мы такие тонко чувствующие, почему все сразу не узнаем о грозящей опасности? Писатель Кинг объясняет это так: у наших предков органы чувств были развиты лучше, чем у современного человека. Мы лишились всего этого по той же причине, по которой теперь, садясь в автомобиль, мы не надеваем защитные очки и шлем — мы перестали в них нуждаться. Таким же образом у нас исчезло и психологическое чутье. В нем просто пропала практическая необходимость; что толку от того, что на работе вы почувствуете, что вашу жену сбила машина, если вам все равно сообщат об этом по телефону? И сверхчувствительность атрофировалась, так же как и наши хвосты и волосяной покров. И лишь в самых экстремальных случаях пробуждается «система подсознательной сигнализации», причем — в необъяснимых

формах. Но... не у всех, иначе не было бы 61 процента погибших в катастрофах. Из этого объяснения следует, что у диких племен и даже у сельских жителей предчувствие менее атрофировано, чем у горожан. В пользу этого, в частности, говорит описанный выше случай массового спасения жителей села Булунгу (многие поколения горцев живут в стрессовых условиях, когда все время приходится держать ухо востро), возможно, поэтому смерти там избежали не 30 процентов жителей, а все, кроме одного погибшего. Но, с другой стороны, такие счастливые совпадения и для горцев случаются далеко не всегда, они так же гибнут и от пожаров, и от наводнений, и от землетрясений. Подсчитать, сколько в аналогичной ситуации погибло бы горожан, пожалуй, невозможно.

Российские исследователи, супруги Ольга и Борис Кольченко, также занялись исследованием этой неведомой способности человека, однако назвали ее несколько иначе. Они считают, что почувствовать приближение катастрофы людям помогло подсознание, в качестве подтверждения своей теории они также приводят несколько аналогичных примеров (один человек опоздал на поезд, который потерпел крушение; другой «поленился» и не вышел на работу, а в его офисе в этот день произошел взрыв; какая-то женщина залюбовалась товаром в витрине и «не успела» под падающий кирпич, и т. п.).

Могу добавить пример из своей жизни: в конце ноября 1983 года я выскочил на улицу во время сильного ураганного ветра, бросил письмо в почтовый ящик и уже хотел заскочить обратно в подъезд, когда заметил, что где-то испачкал палец на руке. Та секунда, что я вытирал палец о траву, как раз и спасла, прямо передо мной на асфальт со стены, словно гильотина, с грохотом рухнул многометровый железный плакат «Добро пожаловать!».

После такого невольно захочется, чтобы и на вокзалах появились наконец экстрасенсы — предсказатели катастроф... Я еще хотел бы только добавить, что лучшим контингентом, из которого следовало набирать и обучать таких

предсказателей, являются люди творческих профессий, которые также достаточно часто проявляют чудеса проскопии и ясновидения.

Но вспомним про случай с Лесли Бренной. Итак, самой женщине опасность не угрожала, но она каким-то образом получила информацию о будущей катастрофе. Следовательно, дело не столько в способности чувствительного человека «принимать» сигналы из Будущего, сколько в способности людей, испытывающих сильнейший стресс, *излучать* сигналы опасности. Сигналы от гибнущих людей в Будущем и принимают чувствительные люди в Настоящем. Чаще всего принимают свои собственные сигналы — от себя самого в Будущем. Мы, испытывающие смертельный стресс в Будущем, часто предупреждаем себя самого в Прошлом. И сигналы эти, хотя и с меньшей эффективностью, могут принять близкие нам родственники и даже посторонние.

СЛУЧАЙНАЯ ПРОСКОПИЯ ВО ВРЕМЯ ТВОРЧЕСКОГО ПРОЦЕССА

Это явление — самое загадочное из всех подобных категорий случайного видения будущего. Дело в том, что творческое вдохновение (кураж, экстаз) есть, в отличие от таланта, чисто наживное и приходящее с опытом понятие. Художники, режиссеры, писатели, люди других творческих профессий «сталкиваются» со своим вдохновением (с музой, если хотите) все чаще по мере роста своего профессионализма, поэтому и случайная проскопия, ясновидение у этих людей со временем может перерасти в способность *преднамеренно* вызывать способность к проскопии. Этим данные случаи вплотную приближаются к профессиональным проскопистам-гадальщикам.

Вначале — о наиболее известных случаях проскопии-предвидения среди творческих людей в процессе их работы:

В 1990—1991 годах, за четыре месяца до своей смерти от гангрены в 1991 году, 19-летний казахский художник Айбек Тлеуханов на картинах изобразил в точных деталях

не только причину своего будущего заражения (гвоздь в колене), но и, как позже выяснилось, написал и время смерти.

Кинорежиссер Андрей Арсеньевич Тарковский стал, наверное, самым удачливым ясновидящим среди кинорежиссеров, о его «случайных» угадываниях событий будущего ходило множество легенд, имеющих под собой вполне реальную и проверяемую почву. В 1986 году при поисках природы для фильма «Жертвоприношение» в Стокгольме А. Тарковский попросил остановить машину в одном из районов города, подумал и сказал: «Вот место катастрофы»; через несколько месяцев террорист убил на этом самом месте президента страны Улофа Пальме, что для Швеции по силе потрясения было равносильно катастрофе. В фильме «Сталкер» речь идет о некой страшной, строго охраняемой «Зоне», образовавшейся вокруг 4-го бункера, а ровно через 6 лет после фильма не менее страшная «Зона» образовалась в реальности после аварии на 4-м энергоблоке Чернобыльской АЭС. В том же классическом фильме по указанию А. Тарковского оператор задержал кадр на утонувшем календарном листке (за 28 декабря); и, как выяснилось через много лет, на нем оказалась дата смерти самого Тарковского. Еще через несколько лет умерла и жена Тарковского, Лариса, и, кстати, умерла на той же койке, в той же палате, в той же больнице, в тот же час, от той же болезни, что и муж. Похоронена она на кладбище Сент-Женевьев-де-Буа в Париже, рядом с мужем¹.

Так или иначе, но в произведениях многих гениальных художников, режиссеров, писателей мы можем найти намеки или даже откровенные совпадения с последующей судьбой создателей этого произведения (это еще можно объяснить как-то самовнушением) или даже с другими людьми (что уже никак не объясняется с точки зрения современной науки).

¹ Сообщение НТВ от 23.01.1998.

ПЕРИОДИЧЕСКАЯ СЛУЧАЙНАЯ ПРОСКОПИЯ

Это, собственно, то, во что со временем выливается случайная проскопия, например, у людей творческих профессий. Конечно, в случае, если «муза» посещает этот талант все чаще, а о своем даре человек не задумывается всерьез и не прилагает усилий по его развитию. Даже если мы имеем дело с врожденным талантом именно к предсказаниям, такой гениальный ясновидящий без посторонней помощи может так до конца и не раскрыть технологию предвидения и остаться на прежнем, случайно или не случайно дарованном ему уровне.

Впрочем, самые серьезные службы (включая ГРУ, КГБ, ФСБ), так и не разобравшись с данным явлением, давно и успешно его используют. В 1970 году в газете «Неделя» были помещены воспоминания советского разведчика полковника Лонова, там же было опубликовано его интервью с сотрудником «Недели» А. Евсеевым:

« — Я больше доверяю личным ощущениям, чем тому, что написано в анкетах и характеристиках. Я очень упорен в своих мнениях о людях, и уж если составил его о человеке, изменить его может только он сам. И больше никто, как бы мне его ни расхваливали или, наоборот, ни ругали.

— И вы уверены в непогрешимости своей интуиции?

— На девяносто процентов. Я не вижу в том никакой мистики. Я убежден, что, когда наука всерьез займется этой проблемой, интуицию сведут к подсознательным процессам, которые протекают в нашем мозгу, не отражаясь в сознании, не фиксируясь в памяти, но предусмотрительно накапливая в какой-то клеточке нужную информацию, о существовании которой мы и не подозреваем. В нужную минуту мозг услужливо выплеснет ее, предостерегая нас об опасности... Для разведчика очень важна хорошо развитая интуиция...»

О том, как научиться столь ценному дару, полковник умолчал. Дар — он и есть дар...

Кстати, мысли о целесообразности отказа от критики и рациональной оценки подсознательных побуждений прогностического характера, бесполезности вмешательства разума в этот подсознательный процесс заявлял не только разведчик Лонов, но и Мишель Монтень, И. И. Бахтин и многие другие. Не потому или не только потому, что хотели бы остаться монополистами в своем умении, а скорее оттого, что пользуются своим даром, к которому при дарении не прилагалась инструкция...

ПРЕДНАМЕРЕННАЯ ПРОСКОПИЯ

Преднамеренная проскопия — удел самых талантливых и опытных предсказателей, «высший пилотаж» среди ясновидящих, то, к чему в конечном итоге и стремятся все «продвинутые» и «посвященные». Только таковые и смогут вызывать в себе способность к проскопии в нужный момент и по нужному поводу. С древних времен многие ясновидящие для предсказания грядущих событий пользовались магическими кристаллами — крупными самородками горного хрусталя или шарами, специально изготовленными из этого материала. Но не всегда профессионалы предсказывают в театрально-показательном стиле (чаще так поступают шарлатаны), но даже когда все действие происходит на виду у очевидцев, все равно им не понять творческих секретов и «кухни» профессионалов. В лучшем случае их рассказы пополнят собрание современных мифов и легенд.

Таковыми полусказочными описаниями изобилуют рассказы о Григории Ефимовиче Распутине. Однако мы приведем цитаты из источника, который заведомо не предназначался для восхваления способностей Распутина, — из дневника фрейлины императорского дворца Вырубовой, любимицы императрицы Александры Федоровны. В этом дневнике чаще встречаются рассказы о какой-то Мари и о похождениях некоего ветреного Гоги, упоминания о Распутине в дневнике не так часты, хотя Вырубова была близко знакома с ним и называла его то «старцем», то «учителем», то

«другом». Некоторые высказывания «старца» тогда ничего и никому не говорили, поэтому Вырубова записывала их практически дословно, часто не понимая, что пишет:

Март 1913 года. «Учитель озлобился на немцев. Кричал в лицо одному просящему, видимо, из немцев, что нутро у них-де гнилое, требуховое. А затем повернулся ко мне. «Знаю, знаю, — кричал он, — окружают Петербург, голодом морить будут. Окружат, сколько людей умрет, и все из-за немчуры! А хлеба-то, хлеба на ладошке не разглядишь. Вот и смерть в городе. Но не видать вам Петербурга! На-кось, смертью голодной ляжем, а вас не пустим!» После чего затих и попросил чаю. А на вопрос, когда же все это случится, сказал: «От моей смерти — год двадцать пятый» (погиб Распутин в 1916 году. $1916+25=1941$).

Февраль 1916 года. «Друг бегал по комнате и, всех пугая, просил молиться. Кричал страшным голосом, что видит людей горящих, видит остров и два города — и нет городов, и нет людей. Были, говорит, и в огне сгорели. И справа и слева — душно. Я испугалась: «Да, Григорий, в России ли это?» Григорий тяжело дышал: «А что тебе еще Россия? Мало тебе рабства будущего? Мало крови льющейся, ведьма? Мало тебе власти сатанинской да красной?» Я заплакала и ушла. А он прислал Дарью сказать, что япошек Бог не помилует и руку гнева не задержит. А все равно страшно» (спустя почти 30 лет два японских города погибли в ядерном огне).

У современных предсказателей бывают не менее удачливые попадания «в десятку», пусть они не столь впечатляющие, как предсказания Распутина, но и столь же непонятны для непосвященных.

Московский парапсихолог Владимир Иванович Сафонов не однажды умело предсказывал последующие события, причем не только сверхважные, но и чисто бытовые. Как-то он поведал мне о том, как перед поездкой на железнодорожный вокзал «просто сосредоточился»... и увидел всех своих будущих попутчиков по купе. Когда приехал к поезду и вошел в купе, сразу же понял, что видение его подтверждается.

А монгольская ясновидящая Сэргэлэн, последняя из рода шаманов Хубсугульского аймака, просто «знает», что умрет через 28 лет¹.

Для «продвинутых» подобное умение так же естественно, как для обычных людей открыть утром глаза и посмотреть в потолок. Но попробуйте вы, зрячий человек, объяснить методику пользования обыкновенным зрением слепому! Для слепого ваш рассказ будет не доказательней сказки. Какие же объяснения мы хотим услышать от ясновидящих? Все их инструкции будут сводиться в конечном счете к простой фразе: «Идите и смотрите!» А когда увидите, сами почувствуете — что это такое!

ЧТО ЧУВСТВОВАЛИ ЛЮДИ ВО ВРЕМЯ ВИДЕНИЙ БУДУЩЕГО?

Возможно, кому-то это и покажется удивительным, но все носители дара проскопии-предвидения (от античных веков, а может быть и раньше, и до современности) говорят о своей способности спокойно, без удивления, в будничном тоне, как они обычно говорят о делах привычных и повседневных, с пониманием полезности этой способности. Может, и нам принимать это чудо как должное?.. Ниже собраны высказывания лиц, обладавших удивительной способностью предвосхищения будущего. И ее проявления, как можно понять из описаний, достаточно разнообразны.

В 1818 году в Петербурге из-под пера вольнодумца, общественного писателя, статского советника Ивана Ивановича Бахтина (1754—1818) вышла брошюра «Вдохновенные идеи», в которой тот описал различные проявления присущего автору дара предвидения: «Это было около тридцать второго года моего возраста, когда я начал замечать, что мне — не тогда, когда я уже хорошо проснулся, но в самое почти то время, когда просыпаются, — приходят иногда вдруг мысли, или, так сказать, пролетают через голову мою идеи весьма силь-

¹ См. сообщение ИТАР-ТАСС от 14.11.1997.

ные, острые, разрешающие иногда бывшее в чем-либо мое недоумение, а иногда и совсем новые, о таких предметах, кои меня и мало прежде занимали... Сии мысли я называю сильными, потому что вкратце содержат в себе много, так, что ежели бы я другому захотел изъяснить вздуманное мною в одну из таковых секунд, то надобно было бы употребить на пересказывание того несколько минут... Я называю их острыми потому, что в них вдвое, а может быть, и впятеро бываю умнее, нежели каковым обыкновенно себя чувствую. Я сказал, что они приходят вдруг: сим я хотел выразить, что они не имеют ничего предыдущего себе, как то обыкновенно в бдящем состоянии бывает... Я назвал также сии мысли или идеи как бы пролетающими через голову мою, потому что ежели которой, проснувшись уже совсем, вскорости потом не обдумаю и не обсужу, то таковая у меня пропадает, и сколько бы я ни силился ее вспомнить, сие бывает напрасно...

Сначала я следовал сим мыслям не потому, чтобы почитал их вдохновенными, как осмеливаюсь признавать ныне, или, лучше сказать, как опыт принуждает меня невольно признавать; но потому, что они казались мне правильными, будучи подвергаемы рассудку, находимы были мною хорошими и приличными обстоятельствам. Потом, получивши к ним со временем больше доверия, я начал подвергать их реже и менее испытанию рассудка... Может быть, раз полтора или двести, что в течение 21-го или 22-х лет, а может быть, несколько и поболее, я следовал таковым моим (почитаемым мною ныне за вдохновенные) мыслям; а иногда в самых важных случаях моей жизни, но ни однажды о том не раскаивался и не имел причины, ибо всегда до сего времени, благодарение Богу, они увенчаны были успехом!..

...Может быть, от двадцати до тридцати раз в течение последних 15 лет случалось, что не только нужным мне казалось написать какую-либо бумагу или что сделать, но даже обстоятельства и существо самого дела того требовали; однако ж я того не выполнил, и как бы кто меня от того удерживал. Я иногда принимался раз, и другой, и третий, но потом оставлял или что другое меня отвлекало. Последствие време-

ни оправдывало меня в том и доказывало, что я очень хорошо сделал, что не поспешил: ибо выходило по переменившимся обстоятельствам, что я, поспешивши, сделал бы дурно или, по крайней мере, что, умедливши, сделал лучше, а промедление такое ведь было не по рассудку или расчету».

Умершая в 1996 году самая известная пророчица конца XX века болгарская баба Ванга (Гущерова Вангелия Пандева) так отвечала на вопросы относительно специфики ясно-видческого ремесла:

Вопрос. Видишь ли ты конкретные лица тех людей, с кем общаешься, представляешь ли себе кого-либо, общие картины, обстановку?

Ответ. Да, я это вижу четко.

В. Имеет ли для тебя значение, когда происходит то или иное действие — в настоящем, прошедшем или будущем?

О. И прошлое и будущее рисуются перед моим мысленным взором одинаково ясно... Вижу жизнь человека как бы отснятой на киноленту.

В. Как тебе удастся определить, с какими печалью пришел к тебе посетитель?

О. Я слышу голос, вещающий об этом человеке, передо мной появляется его образ, и становится ясна причина страданий...

ПРОСКОПИЧЕСКИЕ «ТОРМОЗА»

Наиболее частым ощущением лиц, способных к предвидению будущего, является ощущение преграды, запрета, какого-то тормозящего чувства, помехи на пути предстоящего действия. Нередко информация воспринимается провидцем как некий упрямый и настойчивый сдерживающий, указующий или информирующий голос; реже — в форме визуальной галлюцинации.

Исследователь Юрий Росциус оперирует в своих работах об этих «тормозах» понятием «голоса Сократа» и считает, что этот «голос» или ощущение, свойство, способность к автоторможению опасных мероприятий считали и считают в

Индии верховным существом и именуют «внутренним препятствием».

Мало кто сомневается в том, что существуют неосызаемые преграды, не помогающие, а скорее мешающие людям, пытающимся заглянуть в завтрашний день. Разумеется, в данном случае мы говорим о случаях преднамеренной проскопии. Многие, если не все профессиональные предсказатели жаловались и жалуются на какие-то «стены», «завесы», мешающие им проникнуть мысленным взором достаточно далеко в Будущее. Чаще всего, кстати, это выражается не в отказе в получении информации «свыше», а в получении лжеинформации.

ПРЕГРАДЫ НА ПУТИ В БУДУЩЕЕ

Есть преграды, «тормоза» и иного рода — когда нечто или некто просто мешает ясновидящему, пусть даже и самому профессиональному, заглянуть в Будущее. Как правило, это связано с попыткой предсказать не что-то «вообще», а предсказать вполне определенное событие. Событие, которое, как можно догадаться, он знать не должен.

Как выглядит такая преграда? Некоторые описывают ее как какую-то почти осызаемую стену. Большинство просто утверждает, что не могут «сосредоточиться на объекте предсказания, идут помехи» и т. д.

Так или иначе, чем профессиональней предсказатель, тем явственней он чувствует преграду на пути проскопического предвидения. И наоборот. Неопытные, непрофессиональные предсказатели практически никогда таковых преград не ощущают и иногда про них даже не подозревают. А информацию между тем они продолжают получать! Естественно — лжеинформацию!

Если вспомнить описанную нами топологию Времени, все это наводит на мысль, что события Будущего на самом деле могут видеть все или почти все и почти всегда, а профессионализм предсказателя заключается в том, чтобы увидеть события на наиболее вероятной ветви Будущего. Весь

глубокий эзотерический смысл воздержания, медитации и других видов подготовки к проведению процесса предсказания — не более чем способ сосредотачивания, концентрации своего внимания на вероятном Будущем и попытка отвлечь внимание от иных многочисленных и более соблазнительных вариантов Будущего. Соответственно, неопытные начинающие горе-предсказатели, как голодные рыбы, набрасываются на первый попавшийся им вариант Будущего и тем довольствуются.

КАК УЧЕНЫЕ ПЫТАЛИСЬ ОПИСАТЬ СПОСОБНОСТЬ К ПРОСКОПИИ?

Мнения ученых разных специальностей о способности предвидения будущего, безусловно, мало помогут нам в понимании механизма, скорее они приоткроют нам наши стереотипные представления об этом чуде.

Французский философ-гуманист XVI века Мишель Монтень писал о «демоне Сократа» или, другими словами, о способности предвидения: «Это было возбуждением его воли, возникшим помимо его сознания. Вполне вероятно, однако, что в душе, столь возвышенной, как у него, к тому же подготовленной постоянными упражнениями в мудрости и добродетели, эти влечения, хотя бы смутные и неосознанные, были всегда разумными и достойными тому, чтобы следовать им. Каждый в той или иной мере ощущал в себе подобного рода властные побуждения, возникавшие у него стремительно и внезапно. Я, который не очень-то доверяю благоразумию наших обдуманых решений, склонен высоко ценить такие побуждения. Нередко я и сам их испытывал: они сильно влекут к чему-то или отвращают от какой-либо вещи — последнее у Сократа бывало чаще. Я позволял этим побуждениям руководить собою, и это приводило к столь удачным и счастливым последствиям, что, право же, в них можно было бы усмотреть нечто вроде божественного внушения»¹.

¹ Монтень М. Опыты. Кн. I—II. М., Наука, 1980, с. 44.

Русский психиатр Павел Иванович Ковалевский (1849—1923) пишет о Жанне д'Арк: «Более интересное и менее понятное в Жанне — дар предвидения и предчувствия. Трудно определить, что в передаваемом было правдой и что — вымыслом. Со своей стороны, мы можем сказать, что такие явления предчувствия, несомненно, существуют. В них лежит частью та тонкая чувствительность, которая присуща лицам мечтательным и с живым воображением, частью — область бессознательного и поныне для нас мало выясненного и понятного...»¹

Он же считал, что «некоторые прирожденные нейрастеники представляют следующие отклонения от нормы в области их органов чувств: а) значительное расширение восприятия органов чувств, превышающее норму; б) значительное расширение предельного срока действия раздражителя»².

Далее П. Ковалевский делает выводы: «Таким образом, у некоторых прирожденных нейрастеников главная патологичность заключается в положении мыслительной деятельности, именно в недостаточном упорядочении стороны страстной, в слабом воздействии на область рефлексов простых и сложных и даже в неправильном уравнивании самих восприятий. Если бы мы нашли средства и способы усилить деятельность задерживающих центров, то тем самым создали бы условия для упорядоченного восприятия внешних впечатлений... Все это может быть достигнуто путем правильного воспитания, соблюдения гигиенических условий и применения строгой диететики духа и тела. Этим способом можно поднять деятельность уравнивающих центров данного лица, причем оно от природы явится человеком, одаренным значительно широчайшими способностями и богатейшими дарованиями, чем обычный средний человек. У такого выроodka способность восприятия будет шире, нравственная отзывчивость сильнее, умственная деятельность

¹ Ковалевский П. И. Психиатрические эскизы из истории, т. 2. С.Пб., 1898, с. 108.

² Ковалевский П. И. Вырождение и возрождение, 1899, с. 102.

оживленной, мускульная энергия повышеннее. Все это может быть достигнуто путем настойчивого стремления к уравновешению душевных способностей путем воспитания и гигиены... Есть основания думать, что у таких лиц появляются новые чувства. Мы часто слышим об особенной способности некоторых лиц к предчувствию и даже к предвидению. Это состояние чаще всего наблюдается у людей крайне нервных и истеричных, т. е. у тех лиц с прирожденной неустойчивой, неуравновешенной нервной системой, о которых мы только что говорили. Когда от нас требуют объяснения этому явлению, то мы только находимся сказать, что это есть «особенная неведомая нам способность»... Да мы и правы, говоря, что эта способность нам неведома, потому что она нам недоступна. А кто знает: может быть, эта способность предчувствия, этот дар «предвидения» обязаны своим существованием особенной способности людей рассматриваемой нами категории к расширению области восприятия. К их сознанию поступает несравненно больше восприятий, чем у нас; естественно, что комбинация их знаний будет в такой же мере богаче нашей, а потому и точнее, вернее и непостижимее для нас. То, что для нас кажется предвидением, для них будет естественным видением, а наше предчувствие у них будет чувствованием. Так дело представляется нам в том случае, если мы принимаем во внимание только количественные особенности их восприятия. А кто нам может поручиться, что эти люди не имеют более богатых и нам недоступных качественных восприятий? Это вполне возможно. В таком случае в их сознание проникают новые ощущения, нам недоступные и непонятные, которые и создают в них те явления, которые известны у нас под именем предчувствия и предвидения. Кто скажет, что это невозможно?»¹

В 1970-х годах американский ученый Уокер делает еще более далеко идущие выводы: «Работа, которую провел в Станфордском исследовательском институте Тарг, показала, что дару предвидения, то есть способности предсказывать бу-

¹ Вырождение и возрождение, с. 105—107.

дущее в пределах некоторых промежутков времени (секунд, минут и более), можно обучить. Для некоторых личностей дело сводится просто к тому, чтобы они научились обращать внимание на каждую мысль пророческого характера, чем ранее они пренебрегали. В некоторых отношениях как раз это умение и составляет особенность администраторов, принимающих удачные решения по наитию, связанному с некоторым чувством внутренней удовлетворенности...»¹

КАК ОБУЧИТЬСЯ ПРОСКОПИИ?

История знает немного примеров, когда предсказывать события будущего людей заставляли насильно или различными постановлениями и законами. Правда, позже обычно над этими законами смеялись. Нижегородский военный губернатор Бутурлин прославился в свое время знаменитым приказом «О мерах противу пожаров», систематически опустошавших Нижний. В числе этих мер домохозяевам было предписано «давать знать в полицию о пожаре за два часа до оногo»...

Если просуммировать опубликованные здесь и в других источниках информации свидетельства ясновидящих, то из всего сказанного можно попытаться сделать вполне прикладные выводы для мечтающих научиться проскопии. Именно — для мечтающих, а не для «просто замысливших», ибо советы не так уж просты.

1. Стать ясновидящим, вероятно, можно, если в той или иной мере постепенно развивать слабые ясновидческие способности, присущие всем, сконцентрировав на них волю и внимание, усиленно желая развить в себе этот дар и научиться управлять им. Некоторые ученые полагают, что так можно достичь успеха!²

Для этого необходимо лишь не отметать ни одной мысли пророческого характера. Именно поэтому важно научиться

¹ Журнал «Электрошка», 1974, № 3.

² См.: Росциус Ю. Последняя книга Сивиллы. М., Знание, 1989, с. 16—20.

сдерживать критичность и вмешательство разума. Свойство предвидения будущего может быть объектом тренировки, обучения и может быть развито! Главное, что от вас требуется, — побольше внимания к своим глубинным неярко выраженным чувствам.

2. Можно попытаться повести себя «как Жанна», то есть как прирожденный неврастеник. И тогда вам обязательно повезет. Но — только поначалу, а потом, когда вы полностью отдадитесь новой вере в себя, наверняка ваш дар сыграт с вами дурную шутку. В один не очень прекрасный день может очень крупно не повезти. Опять же — как Жанне.

3. Попытаться обучиться технике вызываемого тематического сна — в надежде, что часть приходящих к вам снов окажется вещими. Или — если не получается действовать самостоятельно — призвать на помощь гипнотизера, так советует врач-психотерапевт Игорь Вагин.

4. Просто быть впечатлительным и отзывчивым человеком. Рано или поздно с вами и вашими многочисленными, горячо любимыми вами родственниками и знакомыми случится большая или малая беда, и вы не сможете эту беду не почувствовать на расстоянии в пространстве и Времени... Пожалуй, последний способ — самый гуманный.

5. Есть и совсем страшный рецепт. Иногда способность видеть будущее появляется у людей, переживших страшную травму. Примеры: Скарлетт Джонсонс и Патрисия Люмо из Франции¹.

А когда вы научитесь видеть Будущее, тогда инструкции поведения станут для вас предельно просты.

ТЕХНОЛОГИЯ ПРЕДНАМЕРЕННОЙ ПРОСКОПИИ

Технология преднамеренной проскопии, как и заказное ясновидение, прекогниция — гадание, производимое профессиональными ясновидящими, вполне поддается и анализу и систематизации.

¹ См.: «Терра Инкогнита», № 41—00, 13.10.2000.

ЧАСТЬ 3. БУДУЩЕЕ ВРЕМЯ

Эти одаренные природой люди для начала сосредотачиваются на предмете своего исследования (входят в транс, медитируют), иногда они мысленно представляют предмет гадания (человека, страну) через много лет, иногда сами мысленно перемещаются для наблюдения в Будущее или вызывают каких-либо сущностей (духов, души, святых), знающих это Будущее.

В любом варианте они могут случайно ошибиться (о преднамеренных случаях ошибок мы пока не знаем) и оказаться в маловероятной ветви нашей будущей Истории. Выйти же на основной вариант развития будущей Истории поможет хотя бы примитивное представление о топологии Времени. Если вы уже талантливый ясновидящий, то примитивная «карта-схема» Времени — это единственное, чего вам будет не хватать для более точных ответов.

И все это ради чего? Неужели же только ради удовлетворения собственного любопытства? Конечно нет, скажут профессионалы проскописты, на свете есть события, к приближению которых можно и нужно готовиться всю жизнь...

Вещие сны: отдых от нашей реальности

Сон — это проводник памяти.

Роберт Желязны

Сон — это впечатление от впечатлений.

Виктор Кротов

Убеждать людей в том, что вещие сны не существуют, не надо. Они были, есть и будут. Запоминаются чаще всего те, которые предупреждают о грозящей опасности.

СНЫ О БУДУЩЕМ

Классический случай вещего сна был связан с именем героя Бородинского сражения генерала Александра Тучкова, погибшего на Багратионовых флешах. Почти за год до войны его жена Маргарита Михайловна увидела примерно такой сон: отец входит в комнату, держа на руках ее маленького сына, и говорит: «Вот все, что у тебя осталось»; она принимает сына и в тот же момент слышит голос откуда-то сверху: «Участь твоя решится в Бородино». Женщина нроснулась в слезах и тут же пересказала сон мужу. Тот долго успокаивал жену, объясняя, что все это «игра сонного воображения, а в воображении всякая нелепость может произойти». Но утром генерал попытался найти на карте название «Бородино» в окрестностях расположения своей части (полк стоял на западной границы Российской империи) и, естественно, ничего похожего не нашел. В августе 1812 года Маргарита Михайловна жила в доме отца. И вот однажды утром дверь ее спальни распахнулась, отец с младенцем-внуком на руках вошел и, не скрывая слез, произнес: «Вот все, что у тебя осталось». Позднее Мар-

гарита Тучкова стала основательницей и первой игуменьей Спас-Бородинского монастыря, построенного на месте гибели мужа.

Сын императрицы Екатерины Павел придавал большое значение снам. Он не раз пытался разгадать их значение. Незадолго до гибели ему привиделся странный сон: кто-то упорно натягивал на него тесную одежду, которая не давала ему дышать. Сон этот Павел рассказал своей жене, пытливо заглядывая в ее глаза: в последние месяцы жизни Павел подзревал своих близких в заговоре. Как оказалось, не зря.

Однажды Роберту Моррису (отцу известного американского промышленника), который занимал важный пост в военно-морском министерстве США, приснился неприятный сон. Ему пригрезилось, что он погибает от орудийного выстрела с корабля, который ему предстоит инспектировать. Сон был настолько живой, что он даже хотел отложить посещение этого судна. Но капитан заверил: орудие будет заряжено только после того, как Моррис покинет корабль, а орудийный салют дадут только по знаку его руки. Когда шлюпка с инспектирующими отплыла от корабля, на нос Морриса села муха, от которой он нетерпеливо отмахнулся ладонью. Это движение было воспринято как условный сигнал, и канонир дал выстрел из орудия. Один из осколков и убил Морриса.

Будущему авиаконструктору Игорю Сикорскому в раннем детстве привиделся во сне его будущий полет на громадном самолете (будто стоит он в коридоре, который качается, а в конце коридора горит лампочка и расположена дверь). В ту пору не то что больших самолетов, но и просто самолетов еще не было. И во время одного из первых дальних рекордных перелетов он увидел свой сон наяву — стоял в конце коридора (внутри фюзеляжа), в конце которого (в носу самолета) действительно горела лампочка и находилась дверь (в кабину пилота). Самолет (а вместе с ним и коридор) качался в полете.

Доводилось и мне (как и многим из читателей) выслушивать от знакомых подобные рассказы о внезапных ночных озарениях.

Волгоградка И. К. Морозова всех приезжающих к ней на следующий день гостей почти всегда видит во сне накануне.

Москвичка Нина Константиновна однажды увидела во сне, как у нее от конфеты сломался здоровый зуб. Сон вспомнился, когда в тот же день ее угостили конфетой, она тут же почти со смехом рассказала о увиденном во сне — и тут же зуб с хрустом лопнул! Стоматолог впоследствии удивлялся: зуб был абсолютно здоровым.

Иногда одинаковые по содержанию или по смыслу вещи сны видят одновременно или последовательно сразу несколько человек.

В 1998 году Людмила Волчик из Пушкина Ленинградской области рассказывала: «В юности моя бабушка жила в Симферополе. В одну из ночей ей приснился странный сон: гуляет она по кладбищу и вдруг из-за одного памятника выходит к ней навстречу молодой красивый моряк. Расклянялся с ней и прошел мимо, а она затем проснулась, но надолго запомнила его лицо. Прошло несколько лет. Как-то летом она с мужем и друзьями отдыхала в Ялте. У причала стоял красивый белый теплоход, недавно пришедший из Франции, и все гуляющие любовались им. Вдруг кто-то из знакомых подводит к бабушке и ее спутникам моряка с этого теплохода и знакомит их. Моя бабушка сразу узнала в нем того мужчину, который ей когда-то приснился! А он, представившись ей, спрашивает: «Мадам, мы с вами раньше не встречались?» — «Нет, — отвечает она, — никогда». — «Тогда, наверное, вы были во Франции?» — «Нет, — говорит бабушка, — не была». — «Но я определенно знаю, что видел вас где-то раньше». — «Да, — отвечает ему она, — мы виделись с вами во сне!». — «Боже мой! — восклицает моряк. — Я действительно видел вас во сне, но

это было во Франции!» И, разговорившись, они выяснили, что им приснился один и тот же сон, но в разных концах Европы...¹»

СНЫ О ПРОШЛОМ, НАСТОЯЩЕМ И ПАРАЛЛЕЛЬНОМ

Для настоящих вещей снов, как показывает практика, нет никакой разницы, откуда транслировать видения — из Прошлого, Настоящего или Будущего. В снах, кажется, эти понятия иногда несложно спутать. Так же как и видения из совершенно фантазмагорического мира или миров. Кому из нас не снилось², что мы и сейчас по-прежнему живем на старой квартире в старом городе, что мы участвуем в каких-то войнах и странных акциях и т. д. Быть может, все так с нами и происходит или... могло бы происходить... где-нибудь в одном из параллельных миров.

В 1996 году исследователь тайны Тунгусского взрыва В. Ромейко рассказывал мне, как однажды одновременно сразу двоим спящим людям то ли приснилась, то ли привиделась картина горящего леса. Картина настолько яркая и реалистичная, что, уже проснувшись (?), они обсуждали вопрос своего возможного спасения. Но как только зашевелился третий спящий, «картина горящего леса» мгновенно улетучилась... Остается добавить, что последний раз в этом районе лесной пожар был в 1908 году после взрыва Тунгусского метеорита.

О подобных странных снах написала в письме Т. Бузницкая из города Канева Черкасской области: «Мне было тогда 16 лет. Шел 1970 год. В это утро я еле-еле проснулась, будто вынырнула из глубины и никак не могла сообразить, где же я была и что со мной произошло. Понемногу стала приходить в себя и восстанавливать в памяти этот ночной

¹ «НЛО», 1998, № 4, с. 26.

² Несколько потрясающих снов описано, например, в: «Чудеса и приключения», 2000, № 8, с. 62; «Моя семья», 2000, № 26, декабрь, с. 19.

кошмар. Я помнила, что мне было нестерпимо душно и трудно было идти по топи через коряги, путаясь в густой растительности. А между тем я шла и шла... Куда? Ноги мои распухли и покрылись ранами. Я останавливалась и щепкой выковыривала из язв червей. Это было самое противное! Очень хотелось пить. Я знала, что меня зовут Юля, больше ничего. Наутро я записала этот кошмарный сон. Рука двигалась как бы сама собой... Я стала быстро писать, что мы с мамой летели к отцу на самолете. Над экватором попали в аварию, самолет разбился. Осталась жива только я, то есть девочка Юля, которая всю ночь выбиралась к людям. Меня нашли аборигены... Как только я это написала, я вздохнула свободно — с души словно свалился камень. Каково же было мое удивление, когда я прочла об этой истории где-то через полгода в «Комсомольской правде». Я увидела в газете фото этой девочки и как будто узнала старую знакомую. Оказывается, одна югославская девочка по имени Джулия летела к папе, который работал в Африке, над экватором они попали в катастрофу, в которой все погибли, в том числе и мама девочки. С ней случилось все то, что со мною было во сне!.. В 1982—1983 годах, живя в Норильске, я пошла в кино. Демонстрировали американский фильм. Название не помню. Там показывали историю этой Джулии и ее страдания. Когда пошли кадры точь-в-точь из моего сна, я снова пережила весь этот кошмар!.. Сны позволяют мне путешествовать во времени, пространстве, и это меня как-то утешает... И последнее. Мне снилась дата смерти моего отца за... 10 лет до этого трагического события»¹.

ПОЧЕМУ ВЕЩИЕ СНЫ СБЫВАЮТСЯ?

1. Первая версия — *запоминаются только сбывшиеся сны*, сотни несбывшихся просто вылетают из головы, рассказывать друзьям о них неинтересно. Кстати,

¹ «Чудеса и приключения», 1994, № 7, с. 51.

замечено, что у людей, лишенных возможности видеть сны, значительно ухудшается память¹.

Есть и обратная зависимость — у тех, кто видит сны, память улучшается, вот они и запоминают хорошо увиденное во время ночного отдыха.

2. Существует мнение, что сны *материализуются*. То есть не будущая реальность нам является во сне, а во сне «проектируется» и материализуется такая реальность. Невозможно доказать, что же происходит на самом деле — вначале события Будущего, потом сон в Настоящем или вначале сон в Настоящем, а потом реальность подстраивает под него Будущее. Доказать и то и другое почти невозможно. Зато с уверенностью можно утверждать, что сны каким-то образом могут материализовывать увиденное по крайней мере в головах других людей. К примеру, однажды женщина, мучаясь от бессонницы, решает почитать книгу, которая лежит на ее ночном столике. В книге говорится о банде хулиганов, которые нападают на девушку и тащат ее в гараж. Женщина закрывает книгу и опять пытается заснуть. В ту же минуту ее дочь, спящая в соседней комнате, вбегает, встревоженная ужасным ночным кошмаром: ей только что приснилось, что на нее напала группа хулиганов, которые потащили ее в сарай, чтобы там изнасиловать. Сон был точной копией сцены, которую только что прочла ее мать.

3. *Будущее детерминировано*, то есть предопределено, поэтому предопределенным оказывается не только само будущее, но и сны о нем. Так, российский независимый астролог Валерий Коноплев считает, что стоит ему узнать точную дату, время и место рождения увидевшего вещий сон (например, «накликавшего» на себя беду Роберта Морриса), как он сможет узнать по расположению звезд (на время рождения), «почему был уготован» такой сценарий событий.

¹ См.: «Science News», 1976, v. 110, № 9, p. 135.

4. *Во сне люди «в тонком теле» из любопытства заглядывают в Будущее.* Известный футуролог Джон Дани объясняет способность спящих душ проникать в Будущее своей теорией пророческих снов. По его мнению, эти случаи являются результатом малоизученной многомерности Времени. Многочисленные измерения так переплетаются между собой, что прогулка сознания в Будущее так же проста, как и воспоминания о прошлом.

5. *Во сне размываются границы между разными временами,* вот благодаря этому мы и имеем иногда возможность заглядывать произвольно то в Прошлое, то в Будущее. Причем не всегда в то Будущее, что ждет нас, но и в менее вероятный вариант Будущего.

ЧТО ДЕЛАТЬ ДЛЯ ВЫЗЫВАНИЯ ВЕЩЕЙ СНОВ?

Методик для этого придумано и оглашено было немало. Ни одна не работает — по крайней мере для всех и хоть как-нибудь гарантированно.

Самый лучший совет — как можно больше думать перед тем, как отойти ко сну, о теме желанного вещего сна. Чем больше мучает тебя твоя проблема, тем вероятнее, что она «придет тебя мучить» и во сне — как правило, в неожиданном ракурсе. Например, Дмитрий Иванович Менделеев сделал свое открытие Периодической системы химических элементов именно во сне. Учитывая, что случай «сонного научного открытия» стал буквально хрестоматийным, можно считать, что Менделеев одновременно сделал два открытия — в химии, а также в теории и практике изобретательства.

Астрологи советуют обращать внимание не на всякий сон, а пристальнее всматриваться в то, что приснилось только в определенные дни лунного месяца (в разных астрологических книгах дни приводятся разные).

ЧАСТЬ 3. БУДУЩЕЕ ВРЕМЯ

Ученые, изучавшие природу сна (и так и не разобравшиеся в ней), чисто эмпирическим путем пришли к выводу, что чаще всего самые яркие (и вещие) сны приходят в голову спящего около 5 часов утра по местному времени.

А согласно русским народным приметам, откровений из Будущего следует ждать на православную крещенскую ночь. Принято считать, что в ночь 18/19 января почти обязательно могут присниться вещие сны. Так что советуем в это время как следует выспаться и не вставать рано...

Внутренний голос: не путать с отрыжкой!

Голос — это пограничная полоса между физическим и духовным.

Исаак Лейбуш Перец

Да, да, речь идет о том самом нашем старом знакомом, сидящем, возможно, в каждом из нас. Речь пойдет о внутреннем голосе. Сидит-то он, может, и в каждом, да не каждого этот голос предупреждает, когда это было бы необходимо.

На кого работает внутренний голос? Обязательно ли он вещает с пользой для его обладателя? Да и откуда он берется? И не художественный ли это вымысел или даже полуплутливые байки (помните многочисленные анекдоты: «А внутренний голос ему и говорит...»)?

По мнению неисправимых скептиков, конечно же голос для пущей важности придумали любители всяческих тайн. Если внутренний голос и вымысел, то вымысел весьма постоянный на протяжении уже многих тысячелетий. Описания «голосов», предупреждавших древних святых, уж больно похожи на то, что вам, возможно, как-то рассказывали знакомые или соседи. Словно бы из века в век в процедуре общения со своим «вторым Я» не произошло никаких новшеств.

В V веке до н. э., например, способностью слышать «голос» обладал известный мудрец античности Сократ. В книге В. Соловьева «Творения Платона» в диалоге Теаг этот мудрец признается: «Начиная с детства сопровождает меня, по Божьему определению, нечто демоническое. Это какой-то голос, который, когда он является, всегда дает мне знак удержаться от того, что я хочу делать, но никогда ни к чему меня не побуждает. И то же самое, когда кто-нибудь из моих

друзей мне что-нибудь сообщает и я услышу голос, он отклоняет от предприятия и не позволяет делать»¹.

Заметим, что даже в Древней Греции, где, казалось бы, ко всем тайнам Природы относились совершенно спокойно (все в Природе было одинаково непонятно и потому одинаково обожествлялось), но вот внутренний голос («демонический»!) пугал древних не меньше, чем наших современников — как атеистов, так и верующих.

Демон или Бог вещает иногда внутри самого человека, но в некоторых случаях можно смело утверждать, что внутренний голос работал далеко не в гуманных целях. Скольких загубленных жизней стоила, например, помощь внутреннего голоса, оказанная одному из самых известных пиратов мира, — этих жертв не сосчитал никто.

В 1673 году на севере Франции в Сен-Мало родился Рене Тркен, сеньор дю Гей, ставший известным позже как корсар Дюгей-Труэн, злодей, захвативший за время своего пиратства 300 торговых и 60 военных кораблей. Был он до удивления удачлив, и хотя принято думать, что пираты умирают молодыми, он тем не менее дожил до 63 лет! Вот какую запись он оставил незадолго до своей смерти: «Предоставляю философам объяснить истоки и сущность этого внутреннего голоса, который часто предвещал мне удачу или неудачу. Если они припишут его некоему оберегающему нас гению, живому или пылкому воображению или самой нашей душе, которая в определенные моменты пронизывает мрак будущего, я не посетую на них за это объяснение. Но я не чувствую внутри себя ничего более определенного, чем этот тихий, но внятный и, я бы сказал, упрямый голос, не раз возвещавший мне день и обстоятельства событий, которые должны были произойти»².

Как вы понимаете, ни философы, ни иные ученые так и не смогли объяснить загадку, преподнесенную им старым

¹ Соловьев В. Творения Платона. М., 1899.

² Блон Ж. Великий час океанов (Атлантический). М., 1978, с. 80.

пиратом. Так же как и загадку потрясающей удачливости А. Гитлера, «короля среди злодеев». Гитлер (тогда просто ефрейтор Шикльгрубер) еще во время Первой мировой войны стал получать «прямо в голову» малопонятные приказы, которые не раз спасали ему жизнь в боях. Не этот ли внутренний голос подсказывал недалекому в стратегии Гитлеру способы обыгрывания именитых полководцев на полях сражений?

Впрочем, если голос и помогает злодеям, то он же (или иной, «гуманный голос»?) помогает и в делах исключительно благородных.

Летом 1952 года во время геологической экспедиции в районе Енисея произошла весьма странная история с будущим известным кинорежиссером Андреем Тарковским. Как рассказывал позже В. Куриленко, однажды, когда Тарковский заночевал в сторожке, ему трижды послышался странный голос: «Уходи отсюда!», и хотя он поначалу не придал предупреждению никакого значения, после третьего раза решил не искушать судьбу. Тарковский оседлал лошадь и едва отъехал сотню метров от избушки, когда порывом ветра на нее свалило огромную сосну. Гибель под разъехавшимися бревнами была бы почти неминуемой.

В 1970—1980-х годах известная предсказательница Ванга, пытаясь объяснить надоедливым любопытным людям причину своей прозорливости, говорила примерно так: «Слышу... это какой-то голос...» Дальше объяснения обычно не шли, а тайна Ванги так и осталась с ней...

В начале 1990-х годов москвичке В. Левиной некий внутренний голос многократно советовал, как избежать приближающейся беды. Спустя короткое время я допытывался у нее, как конкретно она «слышит», но... вновь объяснения так и не услышал. Ну не может «слышащий» объяснить «глухому», что такое «слух».

Если говорить о природе внутреннего голоса, то вот какое объяснение явлению дает доктор Симон: «Что касается до голоса, передававшего Сократу его интуитивные суждения, то это явление будет вполне понятно, если мы вспомним, как

часто наши мысли не только высказываются нами вполголоса, но и слышатся нам. По-видимому, возбуждение нервных элементов, вызывающих в нашем сознании символические образы, из соединения которых образуется мысль и суждение, распространяется двояким путем, давая, с одной стороны, толчок деятельности голосовых мышц, с другой стороны — вызывая в области слуха состояние, близкое к галлюцинации. Факт этот особенно резко бросается в глаза, когда мы читаем произведение знакомого лица. Во время чтения произнося про себя слова книги, слышишь в то же время звук, тембр голоса автора тем явственнее, чем более знаком нам его голос. Усильте немного этот резонанс мысли — перед вами будет галлюцинация вроде той, в какой являлись Сократу мудрые суждения, приписанные им голосу гения»¹.

Упомянутые Сократ, Труэн, Ванга и многие другие выжившие в трудной ситуации люди как будто бы знали опасное для них самих время и обстоятельства опасных событий, которые вроде бы должны были произойти. Точнее — это знал тот неведомый голос, что был на связи с ними. Но откуда знал о событиях Будущего сам голос? Сказать, что он вещал из Будущего Времени, — значит ничего не сказать, ибо для эрудированных голосов столь же прозрачными являлись и события Прошлого, которые они могли раскрыть перед людьми. Правильнее сказать, что внутренние голоса были как бы вообще вне Времени.

Сравнить их действия можно разве что с полтергейстом, там тоже невидимые сущности (есть такая разновидность этого явления — звуковой полтергейст) иногда точно так же предупреждают окружающих людей о грядущих событиях, угрожают им этими событиями или, наоборот, предостерегают. Но, несмотря на то что есть полтергейсты «добрые» (предостерегающие), все их люди также считают дьявольским проявлением и всячески с ними борются по мере возможностей (или просто пытаются избежать их). Почти точная аналогия с внутренним голосом! С той только

¹ С и м о н. Мир грез. С.Пб., 1890, с. 126.

Внутренний голос

разницей, что звуковые полтергейсты слышат (иногда и видят) все (или почти все) окружающие, а с голосом остается наедине только его собственный «владелец» (счастливец или жертва — когда как). Заметим также, что «негуманный» голос лишь удерживал своих владельцев от действий нежелательных, а владельцам «гуманных» внутренних голосов сообщалась достаточно полная картина будущего, давался большой объем информации, что сходно с высказыванием Ванги о голосе.

Впрочем, ни владельцы «гуманных», ни обладатели «негуманных» внутренних голосов, ни ученые — никто так никогда и не объяснил «глухим» природу и источник этого феномена.

Предчувствие смерти: не пропустить бы третий звонок

Только со смертью догмы начинается наука.

Галилео Галилей

Было это летом 1990 года (возможно, память меня подводит, и произошло это годом позже, в 1991) в Рязанском десантном училище. Руководство ждало приезда именитых гостей и, как всегда в таких случаях, собиралось поразить их невиданным для обычного недесантного человека зрелищем.

Никто специально не готовился, здешние бойцы все, как один, в любой момент готовы хоть в бой, хоть на парад. Лишь одному из них, прапорщику по званию, командование и коллеги-сослуживцы из Центрального спортивного парашютного клуба посоветовали в день показательных прыжков остаться в стороне. Не потому, что прапорщик был хуже других, наоборот, он был, как говорили тогда, «отличником боевой и политической». Но накануне у него не раскрылся парашют, и прапорщик лишь в последний момент сумел спастись на запасном. Вообще-то подобное приключение считается чрезвычайным происшествием и требует долгого расследования причин отказа парашюта. Не каждый после этого сразу может унять дрожь в коленках, но прапорщик не был трусом и тут же уверенно направился на повторный прыжок (уже с другим парашютом, разумеется). Прыгнул, и... снова парашют не раскрылся, вновь едва-едва хватило запаса высоты для запасного! Десантники — так же, как и летчики, люди суеверные — все в один голос стали советовать прапорщику сделать передышку, дабы не испытывать судьбу — ведь третьего счастливого исхода могло и не быть.

На следующий день были показательные выступления перед гостями. Небо пестрело от парашютов. Наконец взлетел Ан-2, в котором сидел прапорщик, не внявший советам друзей и командиров. Из самолета выпрыгнула первая десятка парашютистов, последним уже на малой высоте выпрыгнул прапорщик и... зацепился за самолет! На самом деле, как и было задумано, он был привязан фалом к Ан-2 и полетел вслед за ним «на прицепе». Гости оцепенели от ужаса, они-то думали, что с человеком произошло несчастье! Но Ан-2 спустился пониже и на бреющем пролетел перед самой трибуной. Зрители увидели, что «пострадавший» улыбается и даже отдает гостям рукой честь по уставу. Все, кто не был знаком с подобным десантным «фирменным» трюком, вздохнули с облегчением, им объяснили, что самолет сейчас вновь наберет высоту и воин, освободившись от фала, спустится на землю обычным образом. Того, что произошло дальше, гости уже не видели, а многие из них об этом так никогда и не узнали... Самолет пролетел на низкой высоте мимо всех зрителей и уже начал набирать высоту, как попал в воздушную яму. Пилоты были опытными и не дали «Аннушке» просесть слишком низко, настолько, чтобы летящий живой «прицеп» коснулся земли. Но, как на грех, рядом оказался столб, единственный на краю поля. Летчики почувствовали удар, выпускающий командир выглянул в открытую дверь и увидел, что прапорщик весь в крови. Вышел из кабины второй пилот, они вдвоем попытались втянуть пострадавшего обратно, но это оказалось им не по силам. Связались с диспетчером и договорились о месте сброса тела, не подававшего признаков жизни. Фал обрезали, когда Ан-2 на минимальной скорости буквально скользил над рекой. Прапорщику не дали утонуть — рядом уже были спасатели. Но все было напрасно, как оказалось, десантник погиб сразу при ударе о столб. Говорят, что никто из сослуживцев особенно не удивился. Для всех

эта смерть не была неожиданной. Можно сказать, что это был «третий звонок».

Во всех подобных рассказах есть то, что можно назвать термином «предчувствие смерти»...

РАЗНООБРАЗИЕ СМЕРТЕЛЬНЫХ ПРЕДЧУВСТВИЙ

Чувствуют все, кроме обреченного. Некий десантник с позывным «Гюрза» описал в газете «День воина»¹ случай, когда он и его подчиненные почти силой удерживали майора милиции в здании школы: выходить из помещения нельзя было ни в коем случае — все вокруг простреливали вражеские снайперы, но майор вопреки уговорам и здравому смыслу упорно рвался наружу. Наконец у десантников кончилось терпение: если хочет идти на верную смерть — пусть идет! Но даже подойти к выходу из здания майор не успел: единственная шальная пуля, прилетевшая откуда-то издалека, попала ему в голову...

Обреченный чувствует что-то непонятное, объяснить ничего не может. Приходит смертельное предчувствие ко всем, просто большинство осознает это слишком поздно. И приходит оно по-разному. Некоторыми людьми предчувствие смерти воспринимается совершенно спокойно и без эмоций, как сообщение погоды по радио.

Интернет-предсказания смерти. Если вы человек спокойный, вы можете просто выйти в Интернете на сайт «Часы смерти» (адрес — <http://www.deathclock.com>), где по методике Раймонда Кэмдена машина быстро просчитает вашу дату смерти, беря в расчет ваш возраст, наличие вредных привычек и т. д., после этого вы можете даже заказать часы с обратным отсчетом оставшихся вам секунд. За деньги, конечно². Впрочем, полная профанация...

¹ См.: «День воина», 1998, № 4, с. 4.

² См.: «Комсомольская правда», 1999, 13 ноября, с. 10.

Отпечаток приближения смерти на лице. Врач Автандил Ануашвили занимается исследованием связи между симметрией лица и эмоционально-физическим состоянием человека. В процессе своей работы он выяснил, что при приближении смерти лицо человека приобретает строгие симметричные черты. И таким образом, изучение лица может служить предупреждением о надвигающейся угрозе смерти. Если А. Ануашвили прав, конечно.

Колдовские, шаманские, экстрасенсорные видения. 18-летняя монголка Сэргэлэн, последняя из рода шаманов Хубсугульского аймака, развила свой предсказательный талант благодаря помощи бывшего астролога президента Дацэрэн-гуай, после чего «просто» узнала, что умрет через 28 лет¹. Поэтому в конце 1997 года девушка заявила в редакции газеты «Хух толбо», что хочет уехать в США, где сможет «прожить оставшиеся годы по-человечески», а не в Монголии, где все ее «ненавидят и угрожают физической расправой».

Литературное предсказание. В апреле 1841 года М. Ю. Лермонтов был на вечере у Карамзиных. Своему приятелю Владимиру Соллогубу поэт уверенно заявил, что его убьют на Кавказе, куда он должен был направиться. Через три месяца Лермонтов пал на дуэли с Мартыновым. Это случилось 15 июля (по старому стилю) 1841 года. За месяц-полтора до поединка поэт пишет стихотворение, в котором передает свой вещий сон о смерти.

Остановка часов как предзнаменование смерти. С поразительным спокойствием 6 ноября 1796 года встретила предостережение о близкой смерти императрица Екатерина Великая. Утром увидела, что часы в ее комнате стоят, и сказала вошедшей к ней камер-юнгфере Марье Перекусиной: «Нынче я умру. Вот видишь, они в первый раз за все время остановились». Государыня была спокойна, выпила кофе и направилась в свой кабинет. Вечером императрица скончалась...

¹ См. сообщение ИТАР-ТАСС от 14.11.1997.

ЧАСТЬ 3. БУДУЩЕЕ ВРЕМЯ

ОЩУЩЕНИЯ ПРИ БЛИЗКОМ ДЫХАНИИ СМЕРТИ

Как человек воспринимает «приветы с того света», во многом определяется его характером. Но будь ты хоть железным, на твоём каменном, без намека на слезу лице окружающие все равно разглядят нечто, что выдаст «печать смерти». В экстремальных ситуациях, а особенно на войне, не так уж редки случаи, когда о каком-то человеке окружающие его сослуживцы начинают вдруг думать, что их боевой товарищ — не жилец.

Впрочем, смерть — дело интимное, и гораздо чаще ее приближающееся дыхание чувствует в первую очередь сам «избранник». Тот же «Гюрза» в статье «Судьба и солдат» так описал гибель в августе 1996 года в Грозном лейтенанта «Лотоса»: «Он вдруг сломался, сник и, сидя у костра, все причитал: «Погибну завтра...» И мы ничем не могли вывести его из этого состояния. А на рассвете, после дудаевской контратаки, мы перетащили раненного в живот «Лотоса» в дом. Он бормотал только одно: «Я умираю, я умираю...» Я глядел в его обезумевшие глаза и вдруг понял, что он уже вычеркнул себя из жизни. Смерть пришла, и он чувствовал ее заранее...»

Почитайте мемуары полководцев и просто бывалых воинов — практически нет ни одной книги, где бы мемуарист не описывал, смакуя подробности, сцены гибели своих боевых друзей (если честно, эта часть мемуаров большинству читателей наиболее интересна). И во многих книгах ситуации схожие: сослуживец приходит к другу (будущему мемуаристу) вечером (реже утром) накануне боя, и сообщает, что будет убит при завтрашнем бое (штурме, перестрелке, дежурстве), и потому просит передать письмо (или на словах) жене (детям), что ее любил (или что погиб как герой). На все увещевания и взывания к рассудку и здравому смыслу герой обычно отвечает, что он-то «точно знает» и успокаивать его не надо. А далее, как по-шаблону, героя убивают на глазах

мемуариста или при таких обстоятельствах, которые исключают саму мысль о возможном самоубийстве (а то мало ли что можно подумать).

В мемуарах о гражданской войне встречался и такой эпизод: «приговоренный Судьбой» на долгие уговоры не думать о глупостях нехотя объясняет, что ему-де привиделось то светлое Будущее, за которое они борются и которое в конечном счете победит. Такой подробный показ счастливого общества, где будут жить внуки, делает завтрашнюю смерть очень даже оправданной и нестрашной. Что это — литературный изыск авторов или реальные сны, которыми, безусловно, грезили тогда красноармейцы? Или тоже своеобразная «подготовка» к уходу в мир иной (словно бы кто-то или что-то осуществляет получасовые экскурсии в будущий век в благотворительных целях)?..

Подобных эпизодов в книгах, реже — в фильмах я встречал так много, что в конце концов осторожно заключил: «третий звонок» скорее всего реально существует, и многих героев Смерть благородно предупреждает о скором свидании. Или, может, это не Смерть предупреждает, а кто-то другой, но результата своего этот кто-то во многих случаях добивается — герой, как правило, четко улавливает суть предупреждения, независимо от того, во сне оно приходит или наяву. И — финита... А потом все вздыхают о судьбе, от которой «не уйдешь».

К чему это я? К тому, что объяснять основные признаки подобных предупреждений, возможно, и ни к чему. Инструкции не нужны, коль скоро каждый (по крайней мере, из описываемых героев) быстро догадывался о сути предупреждения. Значит, придет время — дай бог, чтобы попозже, — догадаемся и мы, коли не будем абсолютно глухи к своим чувствам.

Кстати, как я заметил, в книгах про гражданскую войну в России таких эпизодов было значительно больше, чем, допустим, в книгах про Великую Отечественную. Может,

потому, что мы постепенно утрачиваем это «некое чувство»? А может, причина более банальна и кроется в определенной моде на стиль мемуаров или в том, что теперь мы меньше любим откровенничать. Даже перед смертью...

ПРЕДУПРЕЖДЕНИЕ О СМЕРТИ — ПРИГОВОР ИЛИ СПАСЕНИЕ?

А что бы было, если бы тот прапорщик-десантник прислушался к своему внутреннему голосу и советам друзей и пропустил показательные выступления своего родного Рязанского училища? Быть может, в тот день он все равно бы погиб, например, утонул во время рыбалки или поперхнулся булкой. Судьба? А может, ничего бы не случилось — вернулся с рыбалки и продолжал дальше служить верой и правдой родному Отечеству. Бывает и так, но эти случаи как-то не запоминаются, неяркие они, что ли...

Впрочем, своеобразные эксперименты в нашей стране проводились: с 1960-х годов в Ленинграде вел свои исследования физик, военный астролог, капитан 1-го ранга, руководитель спецлаборатории космопрогнозов при НИИ связи ВМФ Александр Сергеевич Бузинов, который по заказам правительственных и военных организаций занимался прогнозированием с помощью астрологических методов различных критических и катастрофических ситуаций, в том числе авиакатастроф и вооруженных конфликтов. И вот при проверке астрологических карт летчиков на одном из военных аэродромов прогнозисты обратили внимание на четкие символы смерти у опытного пилота под номером 1—17 (имен летчиков астрологи не знали изначально). Командованию части были доложены выводы и рекомендации временно отстранить его от полетов минимум на 10 дней, что и было сделано. Пилот «1—17» получил отгулы, сел в свой «жигуленок» и на шоссе врезался в стоящий автобус¹.

¹ См.: «Свет», 1998, № 11—12, с. 48.

КТО И ЗАЧЕМ ПРЕДУПРЕЖДАЕТ О СМЕРТИ

И следует отсюда, пожалуй, самый главный и самый трудный во всех этих историях вопрос: а зачем, собственно, людей предупреждают о скорой перемене в их судьбе?

1. Может, это просто *свойство самой смерти*? Нет, не похоже. Иначе о приближении смерти знали бы все, а это далеко не так. Или, может, есть отдельные сильные личности или люди, имеющие неплохую психоэнергетическую защиту (ангелов-хранителей), которых «с одного захода просто так не завалишь», разве что с третьей-четвертой попытки.

Может, предупреждают избранных? Избранных кем или чем?

2. Значит, это — *акт благородства* перед отдельными героями? Так сказать, заслужил уважение — тогда Смерть тебя обслужит по отдельной программе, а всех остальных — завалит скопом! Слишком уж благородно! Да и потом, кому это надо?..

3. Может быть, это надо давно умершим предкам, основателям и прародителям рода, легендарным святым защитникам рода или чему-то, кому-то еще из этой же области. Разумеется, такое мистическое объяснение выглядит едва ли логичным, но если вспомнить многочисленные легенды о «*семейных призраках*», предупреждающих очередных родственников о скорой гибели, то другого, более материалистического объяснения не придумать. Вспомним, например, знаменитую «*белую даму*», фамильного призрака, на протяжении веков предупреждавшую своим появлением смерть кого-либо из королевского семейства прусских королей Гогенцоллернов; кстати, эта же «*дама*» появлялась во дворце кайзера Вильгельма II в июле 1914 года незадолго до убийства эрцгерцога Фердинанда и начала Первой мировой войны.

4. Может, это надо нашим умершим родственникам, которые (смотри рассказы переживших клиническую смерть и состояние комы, например, в классической книге Моуди) встречают души только что умерших, оберегают их от, так сказать, нервного шока. Почему бы душам с «того света» не начать успокаивать своего родственника, пока тот еще жив? И действительно, во многих случаях предупреждение о смерти — это *акт успокоения* со стороны ранее умерших родственников. В мае 1986 года бабушка моей будущей жены тихо умерла после того, как к ней «пришли» ночью ее давно умершие дети, и баба Паша перестала дышать сразу, как только погладила все видимые лишь для нее детские головки. В 81-й московской клинической больнице сестра отделения травматологии Оксана рассказала мне, как в 1996 году сиделка посреди ночи не видела, но слышала и чувствовала присутствие пришедшего к больному невидимого человека, после чего больной последний раз очнулся и поведал, что умрет в 14 часов. Так и случилось. Другая моя знакомая, Настя Люкманова, сама видела, как к ее матери в момент смерти осенней ночью 1997 года приходил давно умерший старший брат Насти; чуть позже, в феврале 1999-го, она вновь видела призрачного посетителя уже у своего больного отца — и через два дня его не стало.

Подобные примеры, уверен, весьма и весьма многочисленны (порасспрашивайте стариков!). Есть в них и общие черты, а именно: родственники «с того света» появляются обычно ночью и приходят к уже безнадежно больным людям, то есть они успокаивают тех, кого трудно или невозможно спасти. А зачем они приходят и приходят ли к здоровым? Любящих родственников, пусть даже умерших, трудно заподозрить в желании досрочной смерти живых родственников. Даже ради «скорейшей встречи на небесах».

5. Может быть, их цель — предупреждение тем, кому угрожает смертельная опасность? Этого можно добиться,

например, непосредственным советом. Приходит некий родственник (ангел, дух, видение) во сне и объясняет, что «завтра нужно сидеть дома». В таких делах бывают и проколы, об одном из них мне рассказал капитан А. В. Гусельников: осенью 1996 года в Абхазии боевой майор-десантник Виктор Щитников, у которого до того момента никто не видел ни сомнений, ни страхов, только четкое и спокойное несение службы, «вдруг» очень не захотел ехать на проверку караулов, и плохое его предчувствие сбылось — после проверки второго поста на железнодорожном переезде его машина попала в засаду, а тело майора со следами пыток было найдено через несколько дней подброшенным на местную свалку. Что привиделось Щитникову — осталось тайной, но сослуживцы вспоминали, что стоило им потом заговорить на эту тему — и в казарме над ними «вдруг сами собой» лопались лампочки.

6. А как помочь человеку, которого обязательно надо предупредить и спасти, но который не верит ни в Бога, ни в черта, который плохо спит и не любит разгадывать сны? Для этого годится только последний вариант — *силовое спасение*, оно поможет в случаях, когда словами или аналогиями объяснить что-либо уже невозможно. Порой дистанционно воздействовать на «бездушную» технику значительно проще, чем на «закрытую» для посторонних сигналов голову. Пример? Мой давнишний знакомый перед полетом на самолете сначала несильно отравился обедом, потом на улице чуть не попал под машину, сев в автомобиль, едва избежал парочки аварий и только после этого пошел и сдал авиабилет. Как вы уже догадались, тот самолет так и не долетел до пункта назначения...

Кто может заниматься этим тягостным и неблагодарным делом (ведь спасенный даже не узнает имен благодетелей)? Список претендентов в общем-то небольшой: возможно, это сам Бог и его ангелы, или умершие родственники и друзья, правнуки, или могущественные спасатели из

ЧАСТЬ 3. БУДУЩЕЕ ВРЕМЯ

Будущего Времени. Всем остальным силам (даже если они и есть), честно говоря, жизнь ваша если и нужна, то не настолько, чтобы так потеть на невидимом фронте. Казалось бы, для ваших могущественных правнуков есть и еще более грубый вариант спасения — взять да и схватить, задержать, связать человека на время... но нет, видимо, в силу ряда законов этого делать нельзя (прямое вмешательство в ход Истории наказуемо, и об этом мы еще поговорим отдельно).

Верны или нет эти версии — время покажет...

Конец света: есть ли у коней апокалипсиса стоп-кран Истории?

Увижу я, как будет погибать
Вселенная, моя отчизна...

Александр Блок

Будет ли конец света? — вот, пожалуй, самый популярный вопрос у всех конфессий и вероисповеданий. Конец света, несмотря на неоднократные «приговоры», как известно, пока не состоялся. Предсказать его, судя по всему, очень нелегко. Когда великого русского святого Серафима Саровского в XIX веке спросили о конкретных сроках, ответ его прозвучал так: «Радость моя! Ты много думаешь о убогом Серафиме; мне ли знать, когда будет конец грешному миру сему...»

Это, подчеркиваем, сказал *великий святой*, который, казалось бы, напрямую общался с Богом! Что же должны были бы ответить «обычные» смертные предсказатели? А они-то как раз менее щепетильны в этом вопросе. И их предупреждения о конце света шли и продолжают идти. Откуда они берутся? Из Будущего? Из альтернативной истории? Из воспаленного воображения?..

Начало всех этих апокалиптических предсказаний связывают, конечно же, с самой книгой «Апокалипсис», а также с именами предсказателей конца света Святого Цезария (470—542 гг.), мага Мерлина (VI—VII вв.) и предсказателя Д'Орваля (XVI в.), которые все, как один, пророчили гибель мира в XX веке. Малоизвестный Д'Орваль, кстати, помимо этого несбывшегося прогноза удачно предсказал смерть Людовика XVII, появление Наполеона, Французской империи, Реставрации, а также напроорочил предстоящее пришествие Великого Монарха, обращение Израиля,

третью мировую войну, гибель мира в «стене огня», победу антихриста и Страшный Суд.

Ожидание конца света за многие-многие века вошло в нашу кровь и плоть. Наиболее подробно влияние такого мрачно-торжественного ожидания на быт, нравы и искусство было описано профессором, директором Императорского археологического института Н. В. Покровским (1848—1917), который изучал историю изменения представлений человечества о конце света до самой революции 1917 года, когда многие представители интеллигенции решили, что конец свет настал¹.

Кроме уже упоминавшегося скандального «Белого братства», конец света предсказывали и до и после — все кому не лень. Особенно часто подобные предсказания звучат из уст зазывал или со страниц листовок многочисленных религиозных тоталитарных сект самых различных направлений. Марксистско-ленинская атеистическая идеология объясняла подобное пристрастие очень просто: руководители сект являются откровенными жуликами и запугивают, околпачивают, а затем обирают поверивших им под предлогом, что все «мирские блага» на этом свете не сегодня завтра потеряют всякую ценность, и потому их следует «добровольно внести в общий фонд», взамен получая отпущение грехов и все остальное, что будет иметь ценность уже в мире ином. Как ни примитивно звучит данное объяснение, но в большинстве случаев именно оно и срабатывает.

Подобных злобствующих фаталистов можно сравнить с мародерами и гробокопателями, но последние снимают сапоги только с трупов, а фаталисты прежде пытаются убедить живых в том, что они уже трупы. Впрочем, не только убеждают, но и убивают. И трудно сказать, что лучше: когда массовые самоубийства «в ожидании конца света» совершают только члены сект или когда происходят массовые убийства случайных прохожих «для подготовки общества к мыс-

¹ См.: Покровский Н. Страшный Суд в памятниках византийского и русского искусства. М., Прогресс-Традиция, 1998.

ли о конце света»? Чем отличаются обманутые «добровольцы»-сектанты, которые вынуждены перед самоубийством убивать своих детей, от боевиков японской секты «Аум Сенрике», устраивающих газовые атаки в токийском метро и разрабатывающих оружие нового поколения на основе самых невероятных открытий современности?..

Но такие агрессивные маньяки, которые сами же любой ценой и пытаются реализовать предсказанное, попадают среди ясновидящих далеко не всегда. В большинстве случаев складывается впечатление, что предсказателям глубоко безразлично реальное подтверждение их слов. Главное — предсказать, а там — хоть трава не расти и гори все синим огнем. То есть все наоборот: предскажи, что все сгорит синим огнем, а там — хоть трава не расти! Глядя, с каким усердием устрашают апокалипсисом «профессиональные» предсказатели, хочется им посвятить фразу, которую когда-то Уинстон Леонард Черчилль посвятил профессиональным политикам: «Главное — уметь предсказывать на день, на неделю, на месяц и год вперед, а затем — правильно объяснить, почему предсказанное не сбылось!» (Про российских политиков можно сказать, что их талант — объяснять, что все могло быть и еще хуже. Но это к слову.) Как политики объясняют ненаступление предсказанных бед своими заслугами, а ненаступление предсказанных благ — происками врагов, так и «профессиональные» (т. е. платные) предсказатели очень часто объясняют ненаступление конца света тем, что лично позаботились о спасении мира. Если записать всех предсказателей-спасителей Вселенной, которым мы должны быть обязаны своим существованием, то получится длинный список фамилий страниц на десять, а списки магических титулов этих спасителей — страниц эдак на сто...

Правда, распространяют сведения о конце света также и монахи-аскеты, добровольные альтруисты, и многие другие из тех, кого нельзя обвинить в наживе. Такие люди либо не приемлют материальные блага в принципе, либо искренне убеждены, что перед Страшным Судом и им самим следует

избавляться от грехоприсягательных предметов роскоши и помогать остальным готовиться к встрече со Всевышним Судией. Кто среди бескорыстных провозвестников конца света искренне заблуждается, а кто просто сошел с ума и никак не взойдет обратно? Да кто их разберет, пока это все не случится?!

Очень не хочется признавать, что кто-то из предвестников будущих катаклизмов может оказаться правым на все 100 процентов, хочется подсластить пилюлю и выдвинуть спасительную догадку: а может, эти гении ясновидения передают нам заведомо ложную информацию, побуждающую к каким-либо действиям? Или — они просто узнали о грядущей гибели какого-либо параллельного мира, очень похожего на наш?.. По теории вероятностей, если число таких миров близко к бесконечности, то время от времени происходят уничтожения и самоуничтожения таких миров...

Страшную катастрофу, которая в конечном счете вполне может привести к концу света, рассчитал «на кончике пера» физик, ведущий инженер одного из космических предприятий Юрий Федянов. Он предсказал атомную катастрофу с более сильными последствиями, чем чернобыльская, которая произойдет «в результате спонтанного разогрева и теплового взрыва аварийного реактора АЭС. Радиоактивный выброс будет в 80 раз сильнее, чем в Чернобыле в 1986 году...»¹

ДАТА — УТОЧНЯЕТСЯ...

По версии контактера Екатерины Касьяновой, которая считает, что получает информацию от Светлых сил, подготовка катастрофы Земли уже инспирирована извне. По ее словам, Земля «на самом деле называется Арганакс, во Вселенной имеется всего 12 уровней. Темные силы уже уничтожили 132 планеты, причем в уничтожении участвуют одни и те же три личности, которые на каждой пла-

¹ См.: «Труд», 1997, 19 февраля, с. 4.

нете являются в новом облиии». Теперь вот эти три темные личности взялись за нас...¹

По одной из версий, точнее — по информации, якобы полученной М. Калугиным из Удмуртии от Высшего Разума, «подготовка к концу света уже пошла с октября 1990». Именно тогда, по его словам, «на Земле началась новая эра — эпоха реинкарнации сменилась эпохой бессмертия. Цикл перевоплощений закончился, и теперь тело, как и душа, станет бессмертным. Мы стоим на пороге новой человеческой расы — шестой. А нынешняя, пятая, закончит свое существование в 2003 году. Из-за перемещения оси планеты в апреле 1997 года Земля частично разрушится, лишится озонового слоя, и биосфера будет открыта для воздействия космоса до 2000 года. А в 2005 году установится субтропический климат, и начнется эпоха бессмертия», то есть конец света будет «не совсем». Новую эпоху якобы откроют люди, прошедшие космическую мутацию до декабря 1995 года².

Между 20 и 21 ноября 1995 года на нашей планете должна была произойти крупнейшая катастрофа или даже наступить конец света, который громогласно предсказывал мексиканец Хесус Феррал: «Я не хочу никого пугать, а только предупреждаю: на этот период падает слишком много совпадений, чтобы с ними не считаться». Свое предсказание археолог-астроном Х. Феррал основывает на изучении астрономии, а также культурного и научного наследия древних египтян, ацтеков и майя. Полученные из разных источников данные он, по его словам, проанализировал, в том числе математически, и убедился в их удивительной взаимосвязи. Так, поверье о каббалистическом свойстве цифры «6», предвещающей катастрофу в Библии, а также легенды и символы древних ацтеков и майя послужили ему аргументами для оценки этого года как потенциально опасного для человечества. Даже если сложить цифры 1, 9, 9 и 5, а затем эту сум-

¹ Документальный фильм «Новые сведения о конце света», 1991.

² «Свет», 1994, № 8, с. 21.

му разделить на 4, получится все та же мистическая шестерка, говорит Х. Феррал. Его поразило и то, что накануне во время весеннего равноденствия 21 марта тень, созданная светилом, покрыла участок ацтекской пирамиды с астрономическими символами в археологическом комплексе Теотиуакан близ Мехико ровно на 66,6 секунды, при этом угол наклона Солнца по отношению к склону пирамиды был в тот момент 66 градусов. По его словам, долголетнее изучение им археологических и письменных памятников культуры древних ацтеков и майя, проживавших на территории нынешней Мексики, подвело его к мысли, что наши предки владели утерянной со временем методикой прогнозирования, согласно которой 1995 год оказывался роковым для планеты. Главным же подспорьем Х. Ферралу для определения конкретной даты возможного бедствия послужил анализ системы летосчисления по ацтекскому астрономическому календарю. В 1454 году ацтеки начали отсчет новой эпохи, наступившей «после смерти и рождения заново Солнца». Согласно их календарю, век насчитывал 104 года. Таким образом, в 1974 году по нашему летосчислению прошло 5 ацтекских веков, а 2 февраля того же года началось летосчисление шестого века. По гипотезе Х. Феррала, ацтекский календарь был связан с циклами круговращения вокруг Солнца планеты Венера, которая по неизвестным пока причинам оказывает влияние на то, что происходит на Земле. А своего рода точкой отсчета для древних служили периоды ее противостояния с Солнцем. Если все эти данные проанализировать, выяснится, что 20 ноября 1974 года приходится на 93-й день после последнего противостояния Венеры и Солнца — 13-го по счету с начала шестого века по ацтекскому календарю противостояния этой планеты и Солнца. А эта дата эквивалентна дню «2 канья», который у древних ацтеков считался днем рождения и смерти Солнца. Что такое для Земли «смерть Солнца», объяснять не надо.

На 1996—1998 годы предсказывал сверхкатастрофу академик Георгий Валентинович Морозов, который в январе 1995 года рассчитал, что гибель цивилизации произойдет

в результате «солидарных землетрясений». «Произошедшие накануне землетрясения в Японии и Колумбии свидетельствуют о том, что Земля находится в состоянии предкатастрофы!» — заявил он, выступая на заседании Московского клуба экологов «5 × 5» и призывая к созданию комиссии ООН по катастрофам и катаклизмам¹.

В 1997 году должен был случиться конец света, согласно предупреждениям гуру Джан Аватара Муни, однако из благих побуждений «силами адептов Ашрама он предотвращен и отодвинут на 5 лет». Для того чтобы и вы могли участвовать в «Великой миссии сил света на нашей Земле», то есть чтобы вы помогли и дальше отодвигать концы света, специально для вас в листовке «Обращение гуру Джан Аватара Муни» приводится номер расчетного счета в Новосибирске (630077, Новосибирск, а/я...), куда следует прислать первичный взнос в 50 долларов. Вам следует поторопиться, ибо не пришлете деньги — и вскоре подойдет 2002 год (новый срок конца света). Хватит ли у вас тогда долларов откупиться? Забыл предупредить: «Первичный взнос даст вам право пользоваться магической линией в течение месяца, после чего вам необходимо будет оплачивать ежемесячно взносы в размере 5 долларов... Муни общается со всеми членами магической линии бесплатно» (!).

В 1998 году, по мнению предсказателей из Челябинска, наша планета должна была якобы столкнуться с кометой и в результате этой катастрофы «поменять полюса». «Комета рухнет в южную часть Атлантики, поднимется гигантская волна из кипящей воды, которая пронесется по Африке и побережью Европы. На Земле оживут многие вулканы, небо покроется пеплом...»

В сентябре—октябре 1998 года, по расчетам представителя Движения Духовного Творчества «Живое христианство» Эмиля Бикташева, должна была изжариться Земля: События, по его представлению, приняли такой оборот: в июле 1994 года взорвалась звезда Альфа Центавра (группа

¹ См.: «Вечерняя Москва», 1995, 24 января.

О. В. Карагиоза зафиксировала это с помощью мгновенно пришедшего сигнала, по его словам — гравитационного), так как световые лучи идут от этой системы до Солнечной около 4,2 года, то как раз осенью 1998 года всеуничтожающий поток смертоносных лучей должен был испепелить южное полушарие нашей планеты¹.

После этого Бог обещал превратить Землю в райскую планету — но это уже согласно словам Тамары Федоровой, получившей от архангела эту информацию. Армагеддон будет длиться 12 лет, а в 2010 году уйдет старая и придет новая Луна (эта информация распространялась в листовке «Взрыв сверхновой Альфа Центавра и этапы преобразования Земли и человека», 1998)...

На 1998—2001 годы (пик приходился на 1999-й) предсказывались великие потрясения для Земли с возможным концом света, причиной коих якобы явится планета Бернар-1, которая «сближается с нами каждые 7 тыс. лет» и достигнет своего апогея в Солнечной системе как раз в это время².

Открыл планету чилийский астроном Карлос Муньен Ферраро, а описал грядущую трагедию С. Проскураков.

На 1999 год, согласно переводу трудов Нострадамуса, выполненному писателем Александром Петровичем Казанцевым в 1997 году, должен был быть «назначен» конец света: крупный астероид мог ударить Землю в районе Донбасса и образовать Русское море. Однако, по мнению Казанцева, Нострадамус описал лишь вероятностное Будущее, а на самом деле никакого столкновения не будет: наша планета за несколько лет уже разминулась с тем самым астероидом-убийцей.

В 1999 году, если верить латышскому журналисту Павлу Мухортову, должен был наступить конец человечеству, которое за грехи наши тяжкие пообещали наказать представители цивилизации планеты Трон из созвездия Большого Пса! Когда-то они провели на Земле эксперимент, к сожалению

¹ См.: Доклад 25.10.1998, VII уфологическая конференция.

² См.: «АиФ», 1998, № 36.

нию неудачный, у земных «подопытных людей» получилась душа с изъяном (агрессивность, безжалостность и эмоциональность). Они долго терпели наши выходки, но наконец в 1989 году якобы передали журналисту: «Мы даем землянам на раздумье 10 лет!» Десять лет, однако, прошло.

На 12 февраля 1999 года «назначили» дату чудовищной катастрофы на американском континенте создатели голливудского фантастического фильма «Бег во времени». Согласно их утверждениям (которые вполне могут быть и шуткой), «гигантский разлом» в Новом Орлеане едва не поставит на Америке крест.

На период с весны по осень 1999 года рассчитал конец света предсказатель Межлумянц. По его сценарию, для начала «с востока на Россию пойдет огненная волна пожаров».

В августе 1999 года, как считал предсказатель, военный пенсионер Михаил Шевченко, должен был состояться переход Земли в новое измерение (конец света). А в 1999—2003 годах должно появиться, воспитаться новое человечество.

11 августа 1999 года прямо в час солнечного затмения должно было начаться начало нашего конца, если верить анонимной (автор не назвался) странице «Апокалипсис» в Интернете [<http://www.apokalipsis.com/win/lebed.htm>], появившейся в начале 1998 года. В 9.30 утра Багдад и Нью-Йорк, согласно уверениям анонима, должны были быть уничтожены взаимными ядерными ударами.

Также на 11 августа 1999 года, но только на 11.11 утра, назначил «час X» предсказатель Николай Баринов¹, который ссылался на знания, оставленные Э. Кейси и Нострадамусом...

Опять же 11 августа 1999-го, но только в 15.10 по московскому времени, как утверждали астролог Борис Пясик и прогнозист Людмила Константиновская², могло произойти самое неприятное, финал человеческой трагедии. В небе должен был появиться «крест»: Луна и Солнце выстроятся на-

¹ См.: брошюра «Апокалипсис 2000». М., 1999.

² См.: «Комсомольская правда», 1998, 11 декабря, с. 19.

против Урана, а перпендикулярно к ним станут Марс и Сатурн, по концам «креста» будут стоять планеты-антагонисты. Возможно, что в этот момент на Европу могла упасть станция «Мир»¹ либо на всю планету могла грохнуться еще неоткрытая комета или астероид диаметром 200 км.

И вновь на 11 августа 1999 года был предсказан конец света, но на этот раз автор, «новый нострадамусовский толкователь» Стивен Полас, описал иной сценарий: во время полного солнечного затмения во Франции будет видна комета, через месяц (в сентябре) ее осколок диаметром в 1/4 мили (около 450 м) со скоростью 37 миль в час упадет в Атлантике. Землетрясение и цунами разрушат атлантические побережья Европы, обеих Америк, Африки, количество поступаемого сквозь атмосферу света уменьшится, наступит «ядерная зима». Через несколько лет исламский диктатор, подобный Чингисхану, объявит войну Западной Европе, и современной цивилизации в ее нынешнем виде придет конец. К 2030 году погибнет две трети населения Земли, останется жить только 2 миллиарда людей².

В седьмом месяце 1999 года
С неба явится Великий Король ужаса,
Чтобы воскресить великого короля Анголмуа
И до и после Марса править счастливо...—

вот такие строки о лете 1999 года записал более четырех веков назад великий Нострадамус. Можно добавить, что записанный у него «седьмой месяц» на самом деле по нынешнему григорианскому календарю может являться «восьмым месяцем».

Другие прогнозы предвещали конец света на октябрь 1999 года. Произойти это должно было так: взорвется сверхновая звезда, огонь окутает нашу планету, и... в общем — конец нам³.

¹ Комплекс «Мир» был затоплен 23 марта 2001 года.

² См.: «Нострадамус: 1999»; интернетовский сайт <http://www.Xfree86.Carrier.Kiev.Ua/~sophya/tex122.html>.

13 ноября 1999 года мир, погрязший в разврате, «должен быть уничтожен!» — так вещала за три дня до этого некая блаженная старушка, собравшая ради оглашения этой даты целый митинг на Комсомольской площади у Ярославского вокзала Москвы. На мою просьбу назвать источник данной информации или хотя бы представиться старушка не среагировала. Испуганно замолчала, но как только я отошел, она возобновила агитацию.

На 31 декабря 1999 года единогласно «назначил» конец света еженедельник новостей «Weekly world news», который в 1997 году поместил результаты работы «круглого стола» всемирно известных авторитетов по Библии, которые в Вашингтоне исследовали вопрос «Будет ли конец мира в 2000 году?». Ответ докторов философии Марка Фарина, Сары Бойет, Дианы Стант, Дональда Майерса и преподобного Джона Трейлера, сформулированный председателем симпозиума, однозначен: конец мира должен наступить именно в этот день, и ни в какой другой! «В наши намерения не входит сеять панику или кого-либо пугать, но мы не можем не указать на тот факт, что время человечества истекает, а вместе с ним и время того мира, в котором мы живем последние 100 000 лет» — так пытался успокоить общественность доктор Фарин, председатель «круглого стола» пяти экспертов. С января 1994 года эти эксперты работают над тем, чтобы точно определить, живем ли мы в Конце Времен или нет, они также задались целью определить точное время, когда Бог может остановить мир и начать судить добрых и злых. Апокалипсисоведы начали со штудирования Ветхого и Нового Заветов, «утраченных книг» Библии, свитков Мертвого моря, библейских пророчеств Книг Даниила, Захарии, Откровения Иоанна и Послания к Фессалоникийцам, не обошли вниманием и светские источники, ясновидцев вроде Нострадамуса и Эдгара Кейси. Среди всего исследованного библейского материала наиболее специфичные сведения, по

³ См.: «Обращение к землянам» от контактеров города Озерска в 1996 году.

словам доктора Фарина, содержатся в рукописях Мертвого моря. В них каждый раз, когда речь заходит о конце мира, появляется дата «1999 год». После анализа всех свидетельств они пришли к заключению, что мир кончится за несколько секунд до начала нового тысячелетия 1 января 2000 года (хотя тысячелетие закончится 31.12.2000). Они также решили, что Бог будет судить всех людей, которые когда-либо жили на земле. Указывая эту дату, участники «круглого стола» громогласно заявляли, что дают людям золотую возможность примириться с Богом и спасти свои души на вечные времена, а даже если они и ошиблись, то они... сделали богоугодное дело.

На 2000 год было «назначено» больше всего концов света. По английским данным — не менее 237 пророчеств!..

В 2000 году конец света должен был «гарантированно» наступить после того, как возникнет вторая Луна¹.

Про 2002 год как возможный «апофеоз глобальной катастрофы» якобы рассказывала Владимиру Мегре ставшая знаменитой таежная дикарка Анастасия. Вообще-то катастрофа планетарного масштаба должна была случиться в 1992 году, но «она не состоялась благодаря дачникам России»².

Кстати, контактер Светлана Кузнецова из Самары подтвердила информацию относительно 1992 года, но порадовала — катастрофы «Светлые силы не допустят, Земля слишком хороша»³.

В 2003 году «планета Земля разлетится на части». Это астрологическое предсказание приписывают известной в Америке Джейн Диксон, которая не раз уже «попадала в десятку» (например, с убийством Роберта Кеннеди в 1968 году), но... справедливости ради надо заметить, что в трудах самой Диксон я не встречал столь пессимистичного прогноза. Может, на нее наговаривают? Или кто-то что-то не так понял?..

¹ См.: «Комсомолец», 1990, 24 и 31 марта, Ростов-на-Дону.

² Мегре В. Звенящий кедр, с. 54.

³ «Седьмое небо», 1997, № 13, с. 4.

21 декабря 2012 года грядет следующий конец света, по крайней мере, о нем говорил на Зигелевских чтениях 19 марта 1995 года Дмитрий Рабунский, который взял эту дату из календаря майя.

21 января 2021 года конец света наступит уже «согласно некоторым индейским пророкам», о чем нам поведал Ричард Бойлан¹.

Отдельно стоит упомянуть те немногие источники информации, которые успокаивают обывателя тем, что конца света не будет.

1. «... Если и будет, то не скоро, пока Богу интересно не уничтожать вас, а посмотреть, как вы сами выпутаетесь, так что предсказания Приймы неправильны» (спиритический сеанс с духом писателя М. Булгакова, провел Ф. Эльдемуров 23.12.1998).

2. Категорически против конца света выступает индийский астролог Вачаспати Мисра, генеральный секретарь Института западной и восточной астрологии, которому за такую «раскольническую» позицию уже здорово досталось от других астрологов².

Даже такой сравнительно короткий список все-таки внушает оптимизм...

3. Контактер Сергей Спиридонов из Шумерли (Чувашия) прислал текст разговора с «зелеными энергетическими сгустками разума», которые утверждали, что планетной «катастрофы, за исключением небольших катаклизмов, не будет, на рубеже веков начнет меняться сознание людей, возрастет их духовность».

Описанные сценарии апокалипсисов — далеко не единственные в арсеналах предсказателей. Самые скромные подсчеты свидетельствуют: за тысячи лет письменной истории человечество пугали концом света буквально сотни раз (и каждый раз неудачно, как вы догадываетесь). Ниже пе-

¹ См.: Б о й л а н Р. Звездные знания. — УФО Риэлити, 1997, № 5.

² См.: «Чудеса и приключения», 1998, № 11—12, с. 18.

речислены только наиболее известные из страшных пророчеств.

Итак, конец света должен был произойти или должен будет:

в 2350 году до н. э. (Б. Пейсер); 33 году н. э. ; 900; 999 («Мир неопознанного» 1995, № 10, с. 25); 1000; 1013; в конце XII века (трактовка видения 3 огненных шаров в Йоркшире, Англия); 15 января 1524 и в июне 1525 (И. Штофлер); 1584; 1666; 12 ноября 1833 (вся Америка ожидала конца света из-за небывалой силы звездного дождя); 1844; 1848 (румынский святой Каллиник, до 1832 года); 1899 («Атлантида», 1995, № 1, с. 3); 1900; 1910—1911; 1914; 1 июня 1990; 1992; 1992 (В. Мегре, Анастасия); 28 октября 1992; в декабре 1992; 1993; 1994; 1996; 17 декабря 1996 (предсказатель из Калифорнии Шелдон Нидл); 1997 (гуру Джан Аватара Муни); 29 августа 1997 (х/ф «Терминатор-2. Судный день»); 26 октября 1997 (расплывчатый намек с планеты Гуфера, опубликован в газ. «Седьмое небо», 1997, № 10, с. 4); 1998; в сентябре—октябре 1998 (Э. Бикташев в 1998); около 1999 (П. Мухортов); 1999; 19 июля 1999 (П р и й м а А. 19 июля 1999: конец света? М., 1993); 6 августа 1999 (с вероятностью 3/7, согласно С. Проскурякову); в 9.30 утра 11 августа 1999 (анонимный сайт «Апокалипсис» в Интернете в 1998); в 11.11 утра 11 августа 1999 (Н. Баринов); в 15.10 по московскому времени 11 августа 1999 («Комсомольская правда», 11.12.1998, с. 19); сентябрь 1999 (С. Полас); сентябрь 1999 (Секо Асахара в 1998); 13 ноября 1999 (блаженная); около 18 часов вечера 6 декабря 1999 (южнокорейцы Че и Пак в 1992); 31 декабря 1999; 2000 (более трехсот предсказателей в мире назвали этот год годом конца света); начало 2000 (В. Соболев, предсказал летом 1997); 26 сентября 2000 (в случае прямого столкновения Земли с астероидом Таутатис); зимой 2000; 5 мая 2000 («Российская газета», 18.02.2000, с. 31); 2002 («Индейцы-приадаматы предостерегают: нам осталось 10 лет». — «Аномалия», 1992, № 5 (19), с. 7); 2002 (В. Мегре, Анастасия); 2002 (Аватара

Муни); 03.00 ночи 7 июля 2002 (П р и й м а А. Вести с того света. М., 1992); 2003 (бюллетень «Ищущим», 1995, апрель, с. 3); 2006 (в случае прямого столкновения с астероидом Икар); 2006 («Комсомольская правда», 6.06.1998, с. 8); 2012; 2017 («Новый Петербург», 23.01.1997); 26 октября 2028 (в случае падения астероида 1997 XF-11 в районе Сиднея); 2034 (О. Соломенников в 1999); 2049 (Л. Рыбалко — «Комсомольская правда», 19.06.1999); 2101 (А. Кларк — «Оракул», 1999, № 10, с. 3); 2130 (С. Алексеенко — «Свет», 1997, № 1, с. 74); 2621 (А. Фотиев — «НГН», 1999, № 20, с. 15); 2666; 3797 (Нострадамус); 11991 и в иных годах, иных тысячелетиях... Страшный список...

Еще несколько предсказаний собрал журналист из Санкт-Петербурга Михаил Герштейн.

Обратите также внимание: из вышеприведенного перечня видно, что прекрасные популяризаторы Алексей Прийма, Владимир Соболев и некоторые другие «для надежности» приговорили Землю к концу света каждый минимум дважды! Так нас, так нас! Нас одним концом света уже не напугать!..

Впрочем, не хотелось бы совсем расхолаживаться. Мы вполне можем думать, что раз не сбылась тысяча пророчеств, то не сбудется и тысяча первое, но... конец света бывает лишь однажды...

Предсказания катаклизмов: рождение глобальных чудовищ

Нет лучшего времени, чем настоящее, чтобы отложить то, чего не хочется делать.

Четвертый закон Хетчи

Есть иногда прок в том, чтобы перечитывать старые и давно уже неактуальные предсказания. Все они наивны, но от наивности иной раз еще более страшны. Раскроем книгу Григория Распутина «Благочестивые размышления», вышедшую в 1912 году, незадолго до начала череды войн и катастроф в России:

«Родятся чудовища, которые не будут ни людьми, ни животными. А многие люди, которые не будут иметь отметины на теле, будут иметь отметину в душе. А потом наступит время, когда вы найдете в колыбели чудовище из чудовищ — человека без души... Землетрясения в это время учащаются, земли и воды раскроются, и их раны поглотят людей и скарб. Вы будете ежедневно видеть насилие на пороге своего дома, поскольку человек вновь станет зверем». (Правда, очень похоже на современное телевидение?) «Этот человек не будет отличать добра от зла, и лишь плоды, собранные предыдущим поколением, не будут содержать смерти». (И в это поверишь, если сходишь на выставку старых картин и, для сравнения, на выставку современного крикливого искусства.) «Горы трупов сложат на площади, и миллионы людей застанет безликая смерть. Города с миллионами жителей не найдут достаточно рук, чтобы хоронить умерших. Никакое лекарство не сможет остановить белую чуму, ибо она будет преддверием очищению». (Очень напоминает СПИД?) «Когда времена приблизятся к бездне, любовь человека к человеку превратится в сухое растение. В пустыне

тех времен будут расти лишь два растения — растение выгоды и растение себялюбия. Но цветы этих растений можно будет принять за цветы любви... Мало людей и мало вещей сохранится, но то, что сохранится, должно будет подвергнуться новому очищению, прежде чем войти в новый рай земной...»¹

Описание страшных катастроф у Распутина занимает добрую часть книги. Он перечисляет с подробностями: наступление «вечных снегов», время ветра, тридцатидневный туман «из дыма и боли», землетрясения, «часть земли дымится, треть семян сгорит», исчезновение Солнца на три дня, купающиеся в крови чудовища, три молнии и три голодные змеи в Европе, соленая вода по всей Земле, наступающий на города потоп, заболачивание и опустынивание полей и, наконец, приходящее «с Полярной звезды» время и счастье!..

Катастрофы, конечно, будут — в этом никто и не сомневается. Утверждают, что уйдут под воду Англия, побережье Европы, Америки, Австралии, Петербург и Одесса... Жителей калифорнийского побережья и всю Японию просто замучили предсказаниями о катастрофических землетрясениях, мысли о них превратились у калифорнийцев и японцев просто в национальную фобию.

Не следует думать, что катастрофические изменения на местности так уж редки в наше время, последнее, что приходит на ум из наиболее значимых примеров, — произошедшее в XIX веке проседание в ходе землетрясения и исчезновение под водами Байкала сотен квадратных километров таежного сибирского берега. Малая заселенность этих мест уберегла Россию от катастрофических последствий, случись такое в США или Японии, и те потеряли бы десятки миллионов жизней...

«И наступит время тяжкое, какого не бывало с тех пор, как существуют люди, до сего времени; но спасутся в это

¹ «Чудеса и приключения», 1997, № 3, с. 48.

время из народа твоего все, которые найдены будут записанными в книге. И многие из спящих в прахе земли пробудятся, одни для жизни вечной, другие на вечное поругание и посрамление...» Где и когда сбудутся древние пророчества? То, что катастрофа рано или поздно произойдет, не берут под сомнение даже оптимисты.

Родоначальником предсказаний катастроф или, точнее сказать, автором «научно обоснованного» предсказания катастроф стал немецкий математик Иоганн Штофлер из города Тюбингена. В 1524 году он рассчитал, что все планеты Солнечной системы выстраиваются в один ряд друг за другом в созвездии Водолея. Следовательно, решил математик, могут быть великие беды. Население бросилось запасаться продовольствием. Когда назначенная дата 15 января 1524 года прошла, Штофлер с астрономами из герцогства Бранденбургского «установили», что новая катастрофа произойдет в следующем, 1525 году, когда наводнение смочет Пруссию. Наводнения не было, но предсказания катаклизмов и позже происходили практически во все моменты, когда случались парады планет: в 1584, 1962, 1982, 1999, 2000 годах...

И сейчас мало какой народ может жить совершенно спокойно, будучи уверенным в своей безопасности. Периодически катастрофы обещают и россиянам, в частности — москвичам. Так, Павел Глоба, выпустивший в сентябре 1997 года «Астрологическую карту Москвы», пообещал, что: летом 1999 года может произойти тяжелая авария недалеко от Капотни в районе химкомбината или нефтеперерабатывающего завода; в 2000-м может обрушиться мост на Волоколамском шоссе; весной 2001-го район Мневников будет полностью затоплен; возможны также аварии на «Площади Суворова», 13-й станции Кольцевой линии московского метро¹.

¹ См.: «Комсомольская правда», 1997, 22 сентября, с. 1—3.

Радует лишь то, что предсказания катастроф, сделанные Глобой, очень часто не сбываются (например, взрывы на химкомбинате в Вентспилсе в 1994 году или на Ингалинской АЭС в 1996-м)...

21 ноября 1995 года, по расчетам Х. Феррала, должно было произойти крупнейшее землетрясение. Не вдаваясь в подробности, предсказатель заявил накануне, что узнал о крупной катастрофе из календарей древних египтян и майя, а также «благодаря числам 158 и 153»¹.

Для проверки он якобы даже произвел свои расчеты крупнейшего землетрясения 1755 года в Португалии — и «все сошлось»... Но в 1995 году «не сошлось».

С 1997 года устами контактеров «Высший Разум Вселенной» напоминал нам, что часть планеты нашей будет разрушена, а в 2000-м она вообще лишится озонового слоя, но... не навсегда, к счастью².

1998 год, согласно некоторым трактователям пророчеств, которые давал когда-то знаменитый «спящий пророк» из США Эдгар Кейси, должен был явиться «началом новой эры, которая наступит в результате сдвига полюсов». Его почитатель Боб Нельсон, автор обзора апокалиптических предсказаний всех времен, считает, что «к 2020 году на Земле останется менее одной трети населения, и чем быстрее придет в упадок цивилизация, тем лучше будет для планеты и человечества».

13 сентября 1999 года, согласно астрологическим вычислениям В. Лотова, должно было состояться землетрясение в Турции (примерно тогда землетрясение там было). Затем под угрозой оказывались территории Ирана, Пакистана, Турции, Индии, Ирака и Кавказа (этого не произошло). На осень 1999-го он предсказал, что Европа пострадает от наводнения, произойдет нечто в Израиле, возможно — смена руководства, убийство политических деятелей. Сейс-

¹ См. сообщение ИТАР-ТАСС от 20.11.1995.

² См.: бюллетень «Ищущим», 1995, апрель, с. 3.

мическая активность в течение года будет возрастать и достигнет пика к 10 мая 2000 года: примерно в этот день можно ожидать «великое землетрясение», возможно, в Северной Америке¹.

23 сентября 1999 года, согласно одной из трактовок Нострадамуса, в Атлантический океан или Средиземное море должен был упасть метеорит диаметром 1,3 км — глыба, выпавшая из хвоста кометы. Действительно, в 1999-м мимо Земли на расстоянии в 8 млн. км пролетели 2 астероида — 1992SK и 1991JX. Но как же изменят они свою траекторию?.. В 2000 году ожидали приближение к Земле астероида Тоутатес диаметром в 2,5 км, названного в честь кельтского божества, которому приносили человеческие жертвы. А в 2028 году открытый американским астрономом Д. Скотти астероид, по прогнозам, очень близко приблизится к Земле...

В 1999 году стал истерично призывать готовиться к предстоящему катаклизму во Франции Жан Шарль де Комбрюн. По его словам, суть одного из расшифрованных им четверостиший Нострадамуса сводится к тому, что в июле этого же года французскую столицу ожидают большие неприятности. Правда, великий прорицатель не уточнил, что явится причиной этого — война, наводнение или другое стихийное бедствие. По этому поводу во французской печати долго велись вялые споры. Одни верили Нострадамусу, однако говорили, что прорицатель не настаивал на неизбежности катастрофы, а лишь предостерегал о возможности такого исхода. Другие отвергали предсказания ясновидящего, называя все это чушью. Комбрюн напоминал, что недоверие к пророчествам Нострадамуса уже дорого обошлось его стране в целом и его отцу, доктору Макс де Комбрюну, — в частности. Де Комбрюн-старший начал изучать наследие Нострадамуса в 1934 году и наткнулся на одно четверостишие, из которого следовало, что нацисты

¹ См.: «Терра Инкогнита», 1999, № 35.

захватят Францию со стороны Бельгии, обойдя все укрепления. Над ним тогда только посмеялись, но спустя несколько лет оккупированной Франции стало не до смеха. А сам толкователь Нострадамуса был схвачен, его книги изъяты из всех библиотек, и даже типографские матрицы его трудов были расплавлены... Что касается расшифровки Комбрюна-младшего: катаклизм во Франции действительно случился — ураган пронесся над страной, унеся несколько человеческих жизней. Но произошло это в самом конце декабря 1999-го...

На конец 2000 — начало 2001 года намечалось «наказание за войну на Кавказе», эту информацию сообщала пенсионерка-контактерша из Воронежской области Клавдия Сергеевна Бойко. Она предупредила меня в личном письме, что «скоро будет страшное землетрясение с эпицентром севернее Баку и разрушениями на Кавказе и в Крыму».

В 2005 году, как сообщили добренькие инопланетяне «из цивилизации Зоя, комплекса планет созвездия Кассиопеи, планеты Ро» контактанту Татьяне Павловне, к планете Земля приблизится крупный астероид. Далее наши спасители заявили: «Столкновение возможно, но есть данные за то, что его можно избежать. К 2000 году, когда вы сможете обеспечить себя новым топливом и новыми технологиями, мы дадим вам детальный план действий и поможем в этом вопросе!..»¹

В 2017 году случится страшная катастрофа на одной из АЭС в Западном полушарии².

В 2055 году произойдет какое-то событие, из-за которого исчезнут все известные виды растений, на смену которым придут новые. Это прогноз из найденной в 1987 году древней рукописи³.

¹ «Аномалия», 1992, № 19/20, с. 2.

² См.: Березиков Е. Человечество в третьем тысячелетии. — «Четвертое измерение и НЛО», 1993, № 1.

³ См.: «Терра Инкогнита», 1999, № 23.

В 2509 году в Москве произойдет разрушительное землетрясение. Это прогноз инженера Г. Могилевцева, который считает, что «землетрус», случившийся в Москве в 1445 году, и московское землетрясение 1977 года, — звенья одной цепи. Год 2509 он вычислил просто: $1977 - 1445 = 532$, $1977 + 532 = 2509...$

Примерно в 3000 году будет метеоритная катастрофа — согласно новой теории астрофизика из Оксфордского университета Виктора Клюбa. По его мнению, описанная в Библии гибель Содома и Гоморры не вымысел, а реальное описание космической катастрофы — метеоритного шторма. Также по его теории выходит, что осколки пронесившихся мимо Земли комет вызвали катастрофы во многих регионах планеты и привели когда-то к исчезновению динозавров и ледниковому периоду. Ученый убежден, что следующее светопрествaвление произойдет через тысячу лет, когда в нашей Солнечной системе появится метеорит Таврид. Смертельный «коктейль» огненных частиц из хвоста кометы, который накроет Землю подобно пеплу Везувия и молниям Зевса, породит настоящую панику и станет причиной массовой гибели животных и растений и изменения климата. Клюб начал работать над своей теорией в 1975 году, и, изучив массу исторической литературы, он пришел к выводу, что катаклизмы наступали на планете с частотой в 2,5 тыс. лет и обычно продолжались в течение двух столетий. По словам астрофизика, эта «теория базируется на реальных фактах, и сейчас ученые определяют возраст кометных частиц, осевших в ледниках и на дне океанов. Если цикличность метеоритных бурь подтвердится, человечество наконец сможет заглянуть в будущее и само вершить свою судьбу. Изменение климата колеблется в рамках 2,5 тыс. лет. Причем метеориты могут приносить с собой как резкое потепление, так и похолодание климата, что губительно сказывается на нашей планете»¹.

¹ Сообщение ИТАР-ТАСС от 31.03.1997.

Последние пришествия комет, согласно расчетам британца, происходили в 2200—2000 году до нашей эры, когда и были уничтожены народы Месопотамии и цивилизация Древнего Египта, а также в 400—600 годах н. э. — это времена падения Рима и наступления варварского периода в истории человечества.

Итак, подводя итоги предсказаний катастроф (без конца света), мы перечислим все имеющиеся предостережения: 400—600 годы (В. Клюб); 1524 и май 1525 (И. Штофлер); март 1584; 1962; 1978 (К. Бернхард); 1982; 1994; 1996 (контактер А. Вершинин); 9 марта 1997 (К. Аширов); апрель 1997 (М. Калугин); конец 1998—1999 («За пределами вероятного», 1998, № 9); 9 февраля 1999 (Р. Джеффрис); апрель 1999 (падение кометы на Москву); лето 1999; 6 и 12 июня 1999; с 18 июля по 12 августа 1999 («Комсомольская правда», 11.12.1998, с. 19); 23 сентября 1999; январь—март 2000 в некоторых западных странах (С. Баба в 1999); май 2000; 26 сентября 2000 (маловероятное столкновение с астероидом Таутатис); конец 2000 (К. Бойко); вечером 1 января 2001; 2001 (П. Глоба); 18 июля 2001, 13 июля 2002, 18 марта 2003, 7 и 18 сентября 2004 (астролог М. Левин); 2005; 7 июня и 10 декабря 2005 (М. Левин); 2006 (маловероятное столкновение с астероидом Икар); 19 марта 2006 (М. Левин); 17 апреля 2006 (катастрофы на западе США); (К о з е н к о в Ю. Крушение Америки. М., 1998); 2007 (бюллетень «Ищушим», 1995, № 2 (октябрь), с. 2); 2017 (Е. Березиков); 2026 (Ю. Григорьев в 2000); 26 октября 2028 (возможное сближение с астероидом 1997 FX11); 2055 («древний папирус»); 2061 (следующее прибытие «обильной на катастрофы» кометы Галлея); 3000 (В. Клюб); 52000 (предсказание американских астрофизиков, предрекающих столкновение с газо-пылевым облаком)...

Заодно помянем и даты, на которые предсказывались «глобальные ужасные землетрясения» в каком-либо регионе или по всей Земле: 21 ноября 1995 (Х. Феррал); 13 сентяб-

ЧАСТЬ 3. БУДУЩЕЕ ВРЕМЯ

ря 1999; начало февраля 2000 (В. Дубчак); 10 мая 2000 (В. Лотов в 1999); 4 января, 22 августа, 28 сентября, 11 декабря 2002 (землетрясение в США, М. Левин); февраль 2003; август 2010; 2509 (Г. Могилевцев).

Словом, уважаемые предсказатели, спасибо за предостережения, мы учтем (ведь избежать катастрофы смогут лишь поверившие в ее вероятную возможность). Ну а если ошиблись — не взыщите. Слово — не воробей.

И еще замечу, что стоит ли бояться природной катастрофы тому, кто постоянно устраивает рукотворные техногенно-военные катастрофы?..

Третья мировая война: «Четвертый рейх» против Третьего Рима

Но лишь чуть со стороны
Ожидать тебе войны,
Иль набега силы бранной,
Иль другой беды незваной,
Вмиг тогда мой петушок
Приподымет гребешок,
Закричит и встрепенется
И в то место обернется.

*А. С. Пушкин,
«Сказка о золотом петушке»*

Будет ли война? — кто скажет, что нас, и российских, и советских, и постсоветских граждан, никогда не интересовал этот вопрос?! И люди «знающие», как правило, с готовностью удовлетворяли наше любопытство, естественно, положительным ответом. Войны никогда не заставляли себя долго ждать, во всяком случае за все тысячелетия на территориях Руси, России, СССР еще ни одно поколение не прожило без войн. Так что Кассандры всегда оказывались правы, война приходила всегда. Вопрос только — как долго оттягивалось ее начало и как точно предсказывалась дата ее наступления.

О ПРЕДСКАЗАТЕЛЯХ ЧАСТО ВСПОМИНАЮТ ЗАДНИМ ЧИСЛОМ

На Руси предсказаниями по части нападения войск супостата занимались целые династии стариков волхвов, как правило честных и бескорыстных. И частенько оказывались правы (и чем бескорыстней — тем чаще). Но как только их услуги какой-нибудь царь узаконивал и ставил радетелей за спокойствие державы на дворовое довольствие,

почти обязательно штатные ведьмы и ведьмаки (те, кто ведал) переставали приносить должный эффект. Как в сказке Пушкина золотой петушок, который четко предсказывал своим кукареканьем предстоящие вторжения, но никого так и не смог уберечь от гибели.

О том, как плакали иконы в монастырях в канун больших военных лихолетий, нам известно далеко не из легенд. Да, такое, говорят, случалось и в Средние века, и в 1812, и в 1914, и в 1941 годах. Правда, плачут изображенные на досках лики святых не обязательно перед войнами, но, как утверждают теологи, почти всегда перед большими бедами.

Неминуемую войну означало и вскрытие чего-либо священного или заговоренного. Как известно, большую и кровопролитную войну обещали тому, кто посмеет потревожить могилу великого воина Тамерлана; а советские археологи, увы, так спешили отрапортовать Сталину о научной победе, что работали без выходных и вскрыли гробницу рано утром в воскресенье 22 июня 1941 года.

Еще перед большими войнами отмечают всплески рождаемости мальчиков (в процентах относительно девочек); хорошие урожаи пшеницы, грибов и особенно лесных ягод. Для России — это почти обязательная закономерность, такая же, как и сильные морозы в первую военную зиму.

В 1941-м все эти приметы имели место. Так же как и предупреждения из уст старцев. Хотя этих «выживших из ума стариков» исправно отлавливал НКВД, но войну они все-таки успели накаркать...

ВОЙНА КАК ПРИЗНАК ДЕЖА-ВЮ

Те, кто в небесных канцеляриях расписывают сценарии будущих войн, пользуются весьма ограниченным запасом сюжетов. Иногда складывается впечатление, что полководцы передирают идеи друг у друга, но чаще приходят на ум мысли о фатальности судьбы. Судите сами.

Давно подмечено, что у двух западных полководцев и глав государств, нападавших в разное время на Россию,

прослеживаются четкие совпадения в судьбе. Напомним, что у Наполеона Бонапарта и Адольфа Гитлера вся их сложная судьба повторилась с разницей примерно в 129 лет, именно с такой разницей во времени они: входили победителями в Вену (в 1809 и 1938 году), переходили границу России (1812 и 1941), подходили с войсками к Москве, отступали от Москвы (1812/13 и 1941/42), и окончательно проиграли войну нашим войскам (1816 и 1945).

Можно даже вывести «стандартную судьбу» завоевателя, вторгавшегося на земли русские. В этот числовой ряд с некоторыми вариациями вписываются практически все известные нам наши бывшие враги от Мамай до Гитлера. К счастью, не все проходят до логического конца этой цепочки (т. е. нападают на Россию), поэтому некоторые начинают «в гитлеровских темпах», но затем по разным причинам останавливаются — к нашему спокойствию и к собственному спасению.

Ныне история вновь повторится. Нет, в Европе не появились новые наполеоны, да и гитлеры тоже мелковаты, но зато коллективный монстр под именем НАТО четко встал на рельсы завоевания мирового господства. Доказательства? Разворачивающиеся события происходят точно в такой же последовательности, что и прежде. У Наполеона и Гитлера разница между основными вехами в 129 лет, у Гитлера и НАТО — в 58 лет, т. е. вдвое быстрее. Покойный Адольф может радоваться — он не единственный, кто ввязывается в самую глупую авантюру и, так и не воспользовавшись предыдущим опытом, наступает на те же исторические грабли...

Наполеон стал императором в 1804 году, Гитлер пришел к власти в 1933-м (и ровно через 187 после Наполеона и через 58 лет после Гитлера блок НАТО стал безраздельным хозяином в Европе, фактически пришел к власти, произошло это в 1991 году, после распада СССР). И наполеоновский штаб, и гитлеровская клика пришли к управлению своими странами под аккомпанемент криков о справедливости и установлении мира (в НАТО тоже об этом только и говорили, а о том, чтобы расширяться, — и близко разговоров не бы-

ло). Через 5 лет после прихода к власти Наполеон влез в Европу, а Гитлер без боя прикарманил Чехословакию, причем западные политики твердили, что это делается исключительно ради установления справедливого мира и что Гитлер дальше — ни-ни (через 58 лет НАТО втянул в свои ряды Чехию практически под те же увещевания). Через 6 лет после прихода к власти Гитлер ввел войска уже в Польшу, чуть позже он юридически оформил присоединение ее земель к Тысячелетнему рейху (также через 6 лет, и через 58 лет после Гитлера, уже в 1997 году, блок НАТО практически вошел в Польшу, хотя юридически это было оформлено только в 1999-м). Гитлер сделал Венгрию своим союзником (через 58 лет НАТО сделал Венгрию своим союзником). Через 8 лет после прихода к власти Гитлера, 6 апреля 1941 года, Германия напала на Югославию (также через 8 лет после 1991 года и через 58 лет после Гитлера, 24 марта 1999-го блок НАТО сделал то же самое). Случайности? Или непознанные закономерности?

Если дальше идти такими же темпами, то самое время нападать на СССР — ровно через все те же 187 лет после Наполеона и все те же 58 лет после Гитлера было в начале лета 1999 года. Нападения не произошло, но — давайте скажем осторожно — было силовое противостояние. Или — натовские историки сдули пыль с забытых наполеоновских и нацистских мемуаров и заглянули на их последние страницы?..

А если НАТО будет последовательным? И тогда этому коллективному диктатору, новоявленному «Четвертому рейху», конец настанет соответственно через те же 187 лет после Наполеона и через 58 лет после Гитлера (Господи, я уже устал повторять одно и то же). Иными словами, весной 2003 года НАТО либо распустится законодательным порядком (если война с Россией не перейдет в горячую фазу), либо распускать-то, собственно, будет уже и некого (на атомных грибах не ставят крестов).

Кстати, весной 2003 года по астрологическим понятиям наступает Эра Водолея, а Водолей — это символ России.

С марта 2003-го (хотелось бы верить, что хоть здесь астрологи не врут) на нашей улице наступит праздник... Хотелось бы, чтобы не со слезами на глазах...

ВЕЛИКИЙ ПОХОД НА ЗАПАД

Предсказатели (некоторые, по крайней мере) не брезговали расписывать все подробности разворачивающейся бойни третьей мировой войны. Честно говоря, от подробностей иногда идет мороз по коже, но для особо впечатлительных я бы порекомендовал прежде почитать фантастическую прозу 1930-х годов, где на полном серьезе описывались шапкозакидательские версии грядущей Второй мировой. Все эти книги оказались блефом. Американцы выпустили массу книг и фильмов о третьей мировой войне. В них, разумеется, brave американские парни крошат советские дивизии, как в тире, но... тем хуже для них — ведь мы помним, что ни одна книга о грядущей мировой войне так и не оказалась правдивой.

Предсказатель Андрей Александрович Сапелкин в 1993 году издал книгу «Апокалипсис Нострадамуса»¹, где подробнейшим образом описал боевые порядки противоборствующих сторон в войне, закончившейся... в 1999 году. Быть может, цена книги Сапелкина равна цене фантастов 30-х годов, но, во-первых, он сразу заявляет, что не фантазирует, а предсказывает, во-вторых, Сапелкин единственный из исследователей, который сумел защитить научную работу по теме о Нострадамусе, и, в-третьих, он не занимает шапкозакидательскую позицию.

В войне по Сапелкину Россия вообще не участвует, будучи, видимо, истощенной предыдущим конфликтом. Например — обменом ядерными ударами с некой заокеанской страной (догадайтесь сами — с какой именно). Некая заокеанская страна также истощена ответными ядерными ударами и

¹ См.: Сапелкин А. Апокалипсис Нострадамуса. М., Прометей, 1993.

также выбывает из игры. Зато нетронутой остается разжиревшая Европа, которая без американского ядерного зонтика вдруг оказывается просто сочной привлекательной добычей для тех, кто давно имеет зуб на Запад. Мусульманский мир быстро вспоминает обиды, нанесенные неверными гяурами, и в спешке собирает силы для последней схватки. Три колонны — через Гибралтар, через Апеннины и через Босфор — «восточные» вторгаются в Европу, огнем и мечом проходятся по Испании, Италии и Балканам, все три колонны встречаются в районе Швейцарии, а затем добивают Германию и — последней — Францию. После этого сопротивление «западных» окончательно сломлено, но и силы «восточные» несколько ослабевают, и фронт стабилизируется. Неоккупированными остаются: Англия, Дания, Скандинавский полуостров и окруженный со всех сторон французский город Марсель. В сторону России, СНГ и Польши «восточные» даже не смотрят — к ним у мусульман либо нет счетов, либо не доходят руки, либо они просто брезгуют землей, зараженной ядерными взрывами. Вот так и заканчивается третья мировая по Сапелкину, а вместе с ней и память о западноевропейской цивилизации. О существовавшем когда-то НАТО после этого уже никто не вспоминает...

На дворе XXI век, «пророчество» Сапелкина не сбылось...

ПРОЦЕНТ РОЖДАЕМОСТИ КАК ПОКАЗАТЕЛЬ ПРИБЛИЖЕНИЯ ВОЙНЫ

Когда-то, в начале 1940-х годов, Сталин нашел два простых критерия, по которым можно было судить о подготовке немецкого вторжения в СССР. Сталин, как человек рассудительный, понимал, что для войны в заснеженной России вермахту понадобится много зимнего обмундирования и оборудования. Сотням советских агентов были даны поручения в условиях жесточайшей конспирации везти из Германии к нам промасленные тряпочки, которые удалось подобрать возле воинских частей, и пересылать данные о ценах на бара-

нину на всех крупнейших рынках оккупированной Европы. В СССР по промасленным тряпочкам проверяли, выдерживает ли оружейная смазка российские морозы (ни одна немецкая смазка для этого не годилась, холодное оружие непременно бы заклинило). А по цене на баранину было бы видно, начал ли вермахт массовую закупку овечьих шкур для солдатских дубленок (едва немцы начали такую акцию, как спрос на баранье мясо бы упал, цена тоже). Не было обнаружено у гитлеровской армии ни появления зимней смазки, ни массового пошива утепленной формы. Значит, решил Сталин, Гитлер не собирается с нами воевать¹. Сталин просчитался, потому, что у полусумасшедшего Гитлера и логика была полусумасшедшей. Он начал войну и без смазки и без дубленок — в надежде закончить ее до холодов. Проигравшие гитлеровские генералы потом ругали Гитлера за нелогичность (хотя он и выиграл все первые сражения), а выигравшие советские генералы хвалили Сталина за логичность (хотя все остальные ругали его за проигранные все первые сражения). Такая вот логика подготовки к войне.

Сталинские критерии можно добавить к значительному по количеству списку народных и дипломатических примет готовящейся войны. К народным относились богатый урожай грибов и ягод, появление в небе видений, проповеди старцев, вскрытие заговоренных могил и т. д. К дипломатическим — большие костры бумаги в посольствах, отмена отпусков в армии и т. п. Если бы Сталин прислушивался и к этим приметам, не исключено, что начало войны не проморгали бы.

В конце XX века английские специалисты стали проявлять обеспокоенность тем, что среди мужского населения планеты растет число левшей. Обычно 6 процентов землян-мужчин используют левую руку, в то время как остальные 94 процента — правую. Сегодня же только в Англии 9 процентов левшей. О чем, казалось бы, беспокоиться? А дело в

¹ Справедливости ради надо сказать, что такая красивая, но спорная версия истории встречается только у В. Резуна-Суворова.

том, что английский Клуб левшей, который существует с 1862 года, ведет собственную статистику. В соответствии с ней так называемые пики леворукости приходились на годы Первой и Второй мировых войн. И тогда такие всплески также достигали девяти процентов.

ПРИЗРАК ТРЕТЬЕЙ МИРОВОЙ БРОДИЛ НАД СССР ЕЩЕ СО ВРЕМЕН ВТОРОЙ МИРОВОЙ

Лично я впервые узнал о грядущей третьей мировой в 1974 году от одного «совершенно серьезного» ясновидящего. Помню даже названную тогда цифру — «ядерная война закончится за 4 минуты», — хотя теперь понимаю, что этого времени явно мало, так как ядерная ракета только летит до своей цели от 6 до 30 минут.

С тех пор прошло немало лет, холодная война вроде бы закончилась «миром», эйфорией пацифизма в России и... расширением антироссийски настроенного блока НАТО. Так что я бы не сказал, что вопрос этот нас, российских граждан, перестал интересовать. Интересует он и наших ясновидящих всех школ и направлений.

«Вообще-то третьей мировой войны не будет!» — так считает меньшинство информационных источников. Например, дух писателя Булгакова. Спиритический сеанс с духом Булгакова проводил Ф. Эльдемуров в центре «Познаем себя» 23 декабря 1998 года.

Впрочем, еще раз оговорюсь, так думают не все. Если не сказать больше — почти все и лже-, и настоящие астрологи, прорицатели, ясновидящие пугают нас пламенем третьей мировой. Или — у них работа такая, или — у нас судьба такая. Расходятся они только в датах и деталях.

«В 1994-м начнется война!» Создатели вышедшего в 1980-х годах в США фильма о Нострадамусе придерживались своей трактовки расшифровки его предсказаний о сроках войны: по их мнению, война продлится «7 лет и еще 20».

Официальное начало войны «назначено» на 1999 год, хотя предпосылки для новой войны начнутся в 1994 году на юге России, там, где она граничит с мусульманскими странами. (Действительно в декабре 1994-го на юге России началась война в Чечне!) Далее события начнут развиваться следующим образом: конфликт между мусульманским и христианским мирами будет расти, некий «третий антихрист» (американцы подозревают в нем Саддама Хусейна) достанет спрятанные до срока ядерные ракеты (аналитики считали, что после бомбежек Ирака американо-английскими силами в декабре 1998 года у Саддама оставалось около 12 модернизированных ракет типа «Скад») и ударит по Америке («Скады» не достанут до Америки), первая атака ракет будет отбита, однако вскоре от Нью-Йорка останутся одни руины. Война затянется надолго, она станет причиной огромных и немыслимых доселе жертв, но она будет выиграна «благодаря Арктическому союзу». Что это за союз? Фильм делался в разгар холодной войны, за несколько лет до начала перестройки в СССР, и поэтому диктор фильма с нескрываемым удивлением говорит: «В союз должны вступить США и СССР!» Тогда, в начале 1980-х, союз США и России казался фантастикой. Но напомним, что невероятным казался союз США, Англии и СССР накануне Второй мировой. Однако иногда события диктуют свои условия.

«В 1997 году — война!» Согласно пророчеству малоизвестной молодой ясновидящей¹, если не настоящая третья мировая, то очень серьезная война должна была начаться уже летом 1997 года. Сигналом к ней (или самим началом) должна была послужить ядерная ракета, выпущенная Северной Кореей по США. (Некоторое похолодание между указанными странами в указанное время наблюдалось, но до конфликта дело не дошло. До 1998 года, кстати, многие сомневались — а есть ли у корейцев такие ракеты? Но затем

¹ См.: Грабовский Р. Слепая девочка видит 2030 год. — «Ивановская газета».

великий вождь Ким Чен Ир запустил в космос на низкую околоземную орбиту первый корейский спутник.)

«В самом конце кровавого 1997 года», по мнению средневекового пророка Неро, который вещал в трансе, вроде бы должна была начаться третья мировая война, причем эта бойня должна была продлиться «3 дня, или 3 недели, или 3 месяца». Начаться она должна на Востоке, а закончиться — на Западе. «В конце XX века над Востоком видно страшное облако. Вначале два страшных ядовитых гриба поднимутся над двумя городами. Всего таких грибов будет семь». Взрывы в Хиросиме и Нагасаки уже были. Затем до конца XX века Китай якобы выпустит ядерную ракету по Японии, основными очагами противостояния кроме Китая станут также Балканы, Средиземноморье и Ближний Восток. Ну а внеземные цивилизации потом уничтожат те страны, что применят в войне оружие массового поражения.

Летом 1997 года на Международном конгрессе уфологов, астрологов и ясновидцев под Челябинском азербайджанская предсказательница Малахат Назарова утверждала, что хаос в мире продлится до 2017 года, когда и станет ясным, будет ли в действительности мировая война. У России резко обострятся отношения с Германией, Японией и США. Кстати, Малахат предсказала и очень скорый приход к власти нового главы государства: «вместо Бори будет Гена»¹.

В июле 1999 года, по мнению известного французского модельера и предсказателя Пако Рабанна, должно было начаться вторжение с юга и востока в Европу мусульманских полчищ. Италия и Испания будут захвачены среди первых. Затем из России придет новая религия, которая объединит людей².

¹ См.: «АиФ», 1997, август, с. 14.

² См.: «Атлантида», 1995, № 1, с. 4.

«В июле—августе 1999 года начнется военный конфликт» с применением ядерного оружия. Война продлится 7 месяцев, а ее последствия будут ощущаться 27 лет. Это пророчество приписывают якобы Нострадамусу¹, и некоторые ссылаются при этом на резкое охлаждение отношений между ведущими ядерными державами с марта 1999-го в связи с вооруженным конфликтом в Югославии. Но вот приписывают это предсказание Нострадамусу, возможно, напрасно — некоторым переводчикам оригинального его текста на ум приходит совершенно иная трактовка. Впрочем, трактовка — вещь субъективная, судите сами:

Год 1999, седьмой месяц,
С неба придет великий царь Ужаса,
Чтобы возродить великого царя Анголмуас,
До и после Марс будет править удачей.

(«Центурии», X, 72).

Вроде бы все предельно ясно, но... у Нострадамуса очень часто четко указанные даты «хромают» (случайно ли?). Так, среди точных дат не сбылись: смерть Папы Римского в 1609 году (X, 91), захват арабами царя Марокко в 1670-м (VI, 5), завоевание России Турцией в 1700-м (I, 49) и так далее... А чаще как раз сбывались те даты, которые были зашифрованы.

«В 2000 будет большая война». В 1997 году вышла книга журналиста Майкла Дроснина, в которой он подробным образом описывает ход расследования математика и программиста Эли Рипса, расшифровывающего с помощью компьютера код древней Библии².

Все 304 805 букв из священной книги, найденной в 1947 году пастушком-бедуином в одной из пещер, были записаны в один ряд без должных пробелов, а ЭВМ стала всеми мыслимыми способами выискивать среди сплошного текста неиз-

¹ См.: «Московский комсомолец», 1998, 24 октября, с. 2.

² См.: «Российские вести», 1997, 12 июля, с. 10.

вестный подтекст. Читать пришлось, прыгая через равные промежутки, пропуская 1, 2, 3 и сколь угодно много букв подряд, но обязательно — равное количество букв. Вначале удалось найти 10, затем около 100 зашифрованных записей-пророчеств о будущем. Затем, при еще более широком поиске, количество пророчеств превысило тысячу, и среди них были предсказания самых различных событий: от падения на Юпитер кометы Шумейкера — Леви 16 июля 1994 года до... конца света. Там же есть предупреждение об обеих мировых войнах и о ядерной войне, которая начнется... Рядом со словами «мировая война» стоят две четкие даты: 5760 и 5766 годы древнееврейского календаря, что соответствует 2000 и 2006 годам н. э. Вероятнее всего, первая дата соответствует какому-то событию, косвенно приближающему развязку, непосредственное же начало войны скорее будет в 2006 году. Там же, в свитке, названном «Медузой» и состоящем из 170 слов, рядом со словами «ядерный холокост», «терроризм», «война до ножа» есть некоторое описание начала войны: «Ваша страна, то есть Израиль, будет разрушена бомбами, воцарятся ужас, разорение». Иерусалим погибнет от атомного взрыва. Далее следуют фразы: «безответственные страны», «несется на плечах фанатиков», «ваш город разрушит теракт». Далее запись, сделанная 25 веков назад, намекает на счастливый исход: «конец дней», «код спасет»...

2 июня 2002 года, согласно расчетам Н. Н. Глазковой, начнется великая война. Основанием для такого утверждения послужила весьма негативная астрологическая карта, почти все тела Солнечной системы в этот день выстроятся по одной линии в таком порядке: Сатурн, Юпитер, Земля, Венера, Солнце, Меркурий, Марс. А это, по мнению астролога, весьма чревато. Н. Глазкова в личном разговоре со мной 21 марта 1999 года во время 18-х Зигелевских научных чтений просила донести ее опасения до максимального числа читателей. Она утверждала, что угроза войны как никогда велика, и... через полтора дня НАТО начал бомбить Югославию.

«В 2021 году будет война!» В 1997 году уже известная нам предсказательница Галина Поклад предсказывала, что начало третьей мировой произойдет после неудачной попытки Грузии выйти из состава Турции (к тому времени она будет именно там, в Турции) и присоединиться к России в 2021 году. В новой мировой бойне на этот раз погибнет 45 миллионов человек с обеих сторон...

ДЕСЯТКИ «ТРЕТЬИХ МИРОВЫХ»

К счастью, как мы знаем, большой войны до сих пор не произошло (надеюсь, что, когда вы прочитаете эти строки, это утверждение все еще будет соответствовать истине). И тем не менее напомним, на какие даты «назначали» начало третьей мировой войны ясновидящие: на 1 января 1957 (американский план «Дропшот»); 1962; ноябрь 1965; 1976; 1977; 1982; 1983; 1991; 1994; 1996; осень—зиму 1997; конец 1997 (Неро); конец 1998—2010; 1999; июль 1999 (П. Рабанн); июль—август 1999; середина 1999—2020 (Д. Хоуп); 2000; 26 сентября 2000 (вариант с началом войны в России); 2002 (В. Лотов, прогноз от 1999); середина 2002 (Д. и Н. Зима); 2 июня 2002 (Н. Глазкова, прогноз от 1998); 20 июня 2002—январь 2003 (Н. Глазкова, прогноз от 1999); 21 июня 2002 (одна из трактовок Нострадамуса); начало века и до 2030 (С. Полас); 2005; 2006 (Э. Рипс); 2013—2015; после 2017 (М. Назарова); 2021 (Г. Поклад); 2033; 2035; 2131 и другие годы. Учитывая, что ошибок было более чем достаточно, — может, и на этот раз пронесет?..

Любопытно, что никто из предсказателей (за исключением одного, предсказавшего на 2131 год уже 6-ю мировую войну) не говорил о мировой войне после 2050 года (либо воевать будет уже некому, либо мы поумнеем наконец). Чаще всего все беды назначались на «страшный» 1999 и маги-

ЧАСТЬ 3. БУДУЩЕЕ ВРЕМЯ

ческий 2000 год — время, когда единица с девятками сменяется двойкой с нулями.

К счастью, многие утверждают, что мировая война станет не финальной точкой на истории человечества, а лишь прелюдией к Новой истории. Подспудно всем нам противна война, тем более большая и мировая — с острым ядерным привкусом, но многие, если не все, втайне желают очищения, обновления, перелома.

Будущее России: без пяти минут эпоха Водолея

Пойми великое предназначенье
Славянством затаенного огня:
В нем брезжит солнце завтрашнего дня,
И крест его — всемирное служенье.

Максимилиан Волошин

Пожалуй, после вопросов о войне вопрос о том, выживет ли Россия в непростом мире, наиболее злободневный для россиян. Ответы на него очень резко различаются — в зависимости от того, где живут предсказатели. Зарубежные ясновидящие представляют наше с вами будущее все явно в черных тонах, отечественные — в основном в светлых.

К примеру, израильские предсказатели в 1995 году изображали наше будущее настолько ярко, что правильнее было бы назвать это предсказание «концом света в отдельно взятой стране». Впрочем, и некоторые отечественные оракулы не отстают от израильтян ни на шаг.

В начале XX века великий авантюрист и столь же великий чудодей Григорий Ефимович Распутин много что понапредсказывал своей родине. Например, в точности описал свою собственную смерть и последующие за этим события, в том числе и расстрел царской семьи. Он предсказал, что после прихода новой власти будут горы трупов, среди которых будут и трупы великих князей и графов, а «вода в Неве обогрета их кровью». Через «3 луны» и 25 лет (в 1942-м?) Распутин предсказал «парение смерти в небесах» (и действительно, в конце 1941 года блокадный Ленинград будет буквально терроризироваться бомбардировщиками, этой современной «смертью в небесах», а на протяжении всего 1942 года на город будут непрерывно лететь снаряды немецкой тяжелой артиллерии!). Это должен был быть второй полет смерти, который «соберет свинец», а вот третий, кото-

рый «соберет пшеницу» (?), произойдет по прошествии нескольких десятилетий... В 1912 году Распутин так описывал в книге «Благочестивые размышления» будущее России: «Люди идут к катастрофе. Самые неумелые будут править повозкой и в России, и во Франции, и в Италии... Человечество будет раздавлено поступью безумцев и негодяев. Мудрость закуют в цепи... А потом большая часть людей поверит во власть имущих, но разуверится в Боге... Кара Божья будет не скоро, но ужасна. А случится это до конца нашего века. Затем, наконец, мудрость будет освобождена от цепей, и человек вновь полностью доверится Богу... Под знаком Тельца будет Западная Европа. А под знаком Орла будет Святая Русь...»¹

Писатель-историк Герман Владимирович Смирнов 17 октября 1974 года записал в дневнике один из своих разговоров с историком Сергеем Семановым. В этот день «Сергей заявил, что Лермонтов — демоническая фигура в русской истории. Летом 1914 года Россия готовилась отметить 100-летие со дня его рождения — и в это лето началась Первая мировая война. Летом 1941 года, когда готовились к 100-летию со дня его смерти, грянула Великая Отечественная. 150 лет со дня рождения Лермонтова отметили в 1964-м — и год завершился снятием Хрущева. Теперь Сергей с ужасом ждет 150-летия со дня его смерти, которое наступит в 1991 году»².

Чем был для СССР год 1991-й, теперь все знают... И каких потрясений для России следует ждать в 2014 и 2041 годах?..

Знаменитый индийский ясновидящий Сатья Сай Баба еще в марте 1990 года во время интервью телевизионной группе передачи «До и после полуночи» предсказывал скорый развал СССР: «Отделятся сначала одна, затем оставшиеся две приморские (прибалтийские) республики, отделятся от России и другие, но они только потеряют от этого». (И опять, как и в случае с Муном, это предупреждение не было услышано!) Предсказание полностью сбылось спустя

¹ «Чудеса и приключения», 1997, № 3, с. 48.

² «Техника — молодежи», 1998, № 7, с. 9.

полтора года! С большой долей вероятности можно сказать, что никаких сведений о политических событиях в России или СССР предсказатель вообще не получал (по «обычным» каналам, разумеется); из интервью также было видно, что для Баба одинаково трудно и одинаково легко было бы отвечать и о будущем России, и о будущем любой другой отдаленной страны или даже иной цивилизации, словно бы информация о бедах России поступала к нему извне.

Знаменитая Ванга в конце 1980-х годов (еще до Беловежских соглашений) дала россиянам хороший повод для надежд на лучшее: «Чеченская война закончится, когда уйдет Ельцин... Вернется старая Россия, будет она называться так же, как при святом Сергии. Все признают ее духовное превосходство, и Америка тоже. Случится это через 60 лет. До этого 3 страны сблизятся — Китай, Индия и Россия... Никто не сможет остановить Россию. Все сметет она со своего пути и не только сохранится, но и станет властелином мира... Те из славянских держав, что отвернулись от нее, возвратятся в новом обличье». Правда, проверить точность этих слов трудно, сама Ванга уже умерла, когда эти строки были опубликованы; утверждают также, что «наследница», которой Ванга якобы передала свой пророческий дар, живет во Франции, но подтвердить слова учительницы не может по причине малого своего возраста¹.

Дай бог, чтобы в случае разговора о нашем будущем пророк все же был в своем отечестве! Потому что современные российские ясновидящие за редким исключением единодушны в оценках потенциальных возможностей своей родины. Разнятся они только в оценках сроков, когда произойдет полное (или хотя бы начальное) раскрытие сверхпотенциала России. Называли и даты этого события.

3 мая 1997 года контактерша сибирячка Галина Карпова посетила Красную площадь в сопровождении писателя Н. Сиянова и в этот момент якобы вступила в телепатическую связь с лежащим в Мавзолее В. И. Лениным, который,

¹ «МК-бульвар», 1998, декабрь, № 49, с. 43.

если верить Карповой, во время этого и нескольких последующих контактов ругал Троцкого и выражал уверенность в великом будущем России¹.

Сиянов описал прогноз в книге «Россия перед рассветом» (в отличие от книги Г. Уэллса «Россия во мгле»), и если верить книге и Владимиру Ильичу, то осталось нам терпеть немного.

Один из пророков светлого грядущего волгоградец Павел Владимирович Пятов еще в 1996 году предсказывал (благодаря, как он утверждает, контактам с Высшим Разумом), что осенью 1997 года в России произойдут важные перемены. Начнется с добровольной отставки Б. Ельцина, с ненасильственной передачи власти. Причем в результате новых выборов к власти придет человек не только достойный во всех отношениях, но человек, находящийся в постоянном контакте с Высшими Силами (но возможно, он про это и не догадывается). В кратчайший срок будут проведены самые коренные перемены (все — только к лучшему) во всех областях промышленности, народного хозяйства, «будут восстановлены моральные устои общества, приоритеты чести и совести» и т. д. Россия восстановит свои границы в рамках СССР, причем без применения силы, вернет свой прежний авторитет на международной арене. После всего вышеперечисленного нас ждет контакт с внеземными цивилизациями. Ждать проверки этих предсказаний было совсем недолго, кстати, на это время (начало осени 1997 года) указывал мне почти за год и петербуржец Константин Иванович Иваненко. Но... как всегда, что-то светлое будущее задержалось...

В 1997 году по телевидению в передаче «Герой дня» (НТВ от 26.12.1997) военный астролог, футуролог-прогнозист капитан 1-го ранга Александр Бузинов, который еще с 1960-х годов по заказам правительственных и военных организаций занимается прогнозированием с помощью астрологических методов различных критических и катастрофических ситуаций, в том числе авиакатастроф и вооружен-

¹ См.: «АиФ», 1997, № 27, с. 24.

ных конфликтов, публично пообещал, что «в 1998 году в России проявятся несколько молодых одаренных политиков». (Возможно, речь шла о молодом Кириенко, который в 1998 году пробыл премьер-министром чуть больше трех месяцев.)

Предсказательница из Ростовской области Галина Михайловна Поклад, черпающая информацию, как она считает, из космического компьютерного банка данных, в 1997 году так расписала в письме события в России: в 1998 году в состав России войдут Беларусь и Молдова (с Молдовой не получилось в указанное время, но в 2001-м разговоры об этом начались); в 1999-м — Армения (нет); в 2000-м. — Казахстан, Туркменистан, Киргизия (нет); в 2001-м — Украина, Узбекистан; в 2007-м — Азербайджан; в 2012-м — Литва. Вместе с тем в 2011 году Грузия присоединится к Турции. В 2012-м в состав Польши войдут Латвия и Эстония, но спустя семь лет они выйдут и вернуться в дружную российскую семью. Чечня получит от России независимость в 1999 году, войдет в Турцию, в 2020-м вернется обратно и будет вновь законопослушной российской республикой. Грузии не удастся выйти из Турции миром, и она будет в 2021 году просить помощи у России — вот так и начнется третья мировая война...

В 1998 году исследователь неизвестных сторон творчества А. С. Пушкина Валерий Лобов, автор собственной «пушкинской» теории ритмов, выступил с описанием того «будущего», которое он рассчитал из стихов классика. Оказалось, что Пушкин был предсказателем и предвещал страшные испытания для России в августе 1999 года. Улучшение и перелом по Лобову—Пушкину должны наступить в 2003-м.

14 августа 1998 года более подробно (и уже несколько иные) пушкинские предсказания изложила популярная волгоградская газета «Интер». Среди пушкинских работ, хранящихся в таганрогском музее, есть его научные математические модели, в которых автор пытался предсказать историю России. Считается, что А. С. Пушкин в 1829 году сам отвез на хранение свой «секретный» архив Д. Е. Кутейникову, сделав его на-

следником некой «великой тайны». Об этой тайне Ф. М. Достоевский писал: «Пушкин бесспорно унес с собой в гроб некоторую великую тайну. И теперь мы без него эту тайну разгадываем». Согласно некоторым трактовкам историков, Пушкин предсказал революцию 1917 года, уверял, что в нашем общественном устройстве свершится 3 главные революции: в 1763-м (смена настроения), 1841-м (смена мировоззрения), 1920-м (смена экономики). Он также указал, что переход от частной экономики к общественной займет 78 лет и 182 дня (с 15.03.1920 по 14.09.1998) и завершится новой революцией в 1999 году. В октябре 1998 — январе 2038-го, согласно той же трактовке Пушкина, произойдет «смена порядка и наступление изобилия».

В мае 1998 года я случайно (или неслучайно) встретился в Москве с азербайджанско-русским предсказателем и целителем Кязим Гамид-оглы Азизовым, который считает, что у него есть «следы и шрамы от ран, как у Христа, родинка в виде яблока, как у Магомеда, костыль, как у Моисея, перелом позвоночника и другие испытания, как у Абрама». Бог, по его словам, наградил его способностью к ясновидению. Чем он и пытался воспользоваться, когда предсказывал будущее России, Армении и Азербайджана. Итак, согласно сделанной им записи, 2 мая 1998 года в Армении произойдет бедствие (не было); в конце мая 1998-го благополучно пройдут переговоры между Арменией и Азербайджаном (и об этом не сообщалось); в июле 1998 подадут в отставку президенты США и Турции (не подали), на премьер-министра Турции в ноябре следующего года будет совершено покушение; в августе (или, по другой записи, осенью) 1998-го решится проблема Карабаха (нет); в 1999 году в Америке произойдет крупное наводнение (или ураган), в том же году в России ухудшится здоровье Б. Ельцина (ушел в отставку в декабре 1999-го), и с его добровольного согласия к власти придет Г. Зюганов (пришел В. Путин), который восстановит СССР в 2000 году (нет); в 2002-м в мире появится «огромный Божий дар»; в 2003-м произойдет построение коммунизма в Китае, Индии и СССР; Азербайджан

станет цветущим краем, весь мир объединится и сильно изменится, люди станут сознательнее, начнут приближаться к Богу, произойдет суд, после которого люди станут на справедливый путь.

В декабре 1998 года во время спиритического сеанса, проводившего Феликсом Эльдемуровым, дух писателя М. Булгакова дал знать, что «подъем в России начнется со второй половины 1999 года. На президентских выборах 2000 года победит малоизвестный пока военный, поэт, писатель, сейчас он не занимает какого-то значительного поста, и именно летом 1999-го он получит такой пост (за год до поста президента)...

19 июля 1999 года должно было произойти спасение России, так считал А. Прийма, который якобы расшифровал видение, произошедшее над Сальском. Полный текст расшифрованного небесного послания таков: «Россия — русским. Иисус Христос, сын Божий, он же Бог, спасет нас 19 июля 1999. Его мать»¹.

Напомним, речь идет о расчетах А. К. Приймы, сделанных по рассказам очевидцев странного «Сальского небесного явления» 15 сентября 1989 года, наблюдавших в небе облака в виде буквенных и числовых символов. Нельзя не добавить, что это не первая расшифровка сальского видения, а две предыдущие, сделанные тем же Приимой, с такой же степенью достоверности говорили как раз о противоположном — о концах света (первая расшифровка — о конце света в 1999 году, вторая — в 2002-м).

В 2000 году Россию ожидали президентские выборы, и огромное количество предсказаний касались избрания на пост президента того или иного лидера, и фамилии назывались, естественно, самые различные. Не нашлось буквально ни одного видного политического деятеля на Руси, чтобы его кто-либо не пророчил в лидеры страны. Например, колдун Степан Сомов обещал приход к руководству в 1996 году бывшего военного по имени Николай (единственный из из-

¹ «НЛО», 1999, № 11, с. 10.

вестных политиков, подпадающий под это определение, — это Н. Бордюжа)¹.

Михаил Речкин, ссылаясь на имя некой страшно законспирированной ясновидящей (якобы предсказавшей в свое время даты смерти Брежнева и развала СССР), прогнозировал, что «уже в конце 1997 года на пост главы государства будет избран Борис Немцов»².

Никого не смущало, что следующие выборы президента были назначены на 2000 год. (Впрочем, все равно Немцов проработал в правительстве лишь до августа 1998-го, когда и был уволен с занимаемого поста.) Не обошли своими пророчествами также и победу на выборах Григория Явлинского³.

Люди предполагали, «звезды» политики располагали... Больше всего «ставок» делалось на Юрия Лужкова. Например, предсказательница Тада Никитенко утверждала, что после прихода к власти он «денег народу не даст, но уменьшит количество депутатов»⁴.

В конце 1998 года «всплыли» старые предсказания, якобы сделанные бабой Вангой: «Победит на выборах неожиданная фигура; точно — не Зюганов и не Лебедь»⁵, и надо сказать, что данное пророчество сбылось.

С 1999 года (но не раньше) появились предсказания и в пользу Владимира Путина, его избрание в Президенты РФ, в частности, предрекал В. Лотов, утверждавший: «Назначение Путина, произошедшее по времени вблизи солнечного затмения (11 августа), означает, что его приход к власти — всерьез и надолго. Кроме того, затмение оказалось в сочетании с одной из важнейших точек его гороскопа. В начале декабря либо в первых числах февраля, перед новым солнечным затмением (5 февраля 2000 г.), велика вероятность недееспособности Бориса Ельцина (скорее всего, из-за болезни), и Путин

¹ См.: «Вологодская неделя», 1999, № 93, май, с. 14.

² См.: «Оракул», 1997, № 5, с. 2.

³ См.: «Гороскоп», 1998, № 12, с. 9.

⁴ См.: «Комсомольская правда», 1998, 26 декабря, с. 2.

⁵ «МК-бульвар», 1998, № 49, с. 42—43.

станет исполняющим обязанности президента страны. На президентских выборах Путин не оставит шансов своим политическим соперникам...»¹

Действительно, 26 марта 2000 года на выборах Президента РФ он получил около 53 % всех поданных голосов. Кстати, В. Лотов уже однажды правильно предсказывал переизбрание Б. Ельцина на пост президента², и в данном случае он не угадал лишь дату события (Ельцин отдал свой пост Путину не в начале февраля 2000, а в самом конце декабря 1999-го).

В мае 2000 года, как обещает все тот же Владимир Лотов из Новосибирска, в России «начнется новый финансово-экономический цикл, старый порядок мира начнет разрушаться». Согласно Лотову, «существует зодиакальный цикл правителей нашей страны, причем характеры периода и правителя точно отвечают стилю соответствующего знака. Ленина (фаза Овна) «осенила» идея, и ради нее была совершена революция. В жизнь идею «воплотил» Сталин (фаза Тельца). Хрущев (фаза Близнецов) пытался «догнать и перегнать Америку». В эпоху Брежнева (фаза Рака) все неудачи и прошлые темные дела были благополучно похоронены, но начался застой. Андропов (фаза Льва) хотел навести порядок. Больной Черненко (фаза Девы) правил недолго. Новую фазу открыли Весы (горбачевская перестройка). Ельцин разрушил старую систему (фаза Скорпиона). А следующий период будет проходить под знаком Стрельца, покровительствующего юристам, как считается в астрологии. Следующий президент Путин — юрист. Именно он, согласно влиянию Стрельца, должен установить в стране строгое соблюдение законов и порядок. История идет по спирали. После объединения разрозненных русских княжеств образовалась Великая Русь (созидание). Во времена царствования Романовых империя сократилась, усилилось прозападное влияние (разрушение). Затем новый подъем национального

¹ «Терра Инкогнита», № 35, 1999.

² См.: «Вечерний Новосибирск», 1996, 23 мая.

самосознания — СССР, который сменился эпохой Ельцина — вновь разрушение. Дальше будет Новая Россия. История выйдет на качественно иной уровень развития. Возникнет новая национальная идея. Гороскоп суверенитета России (12 июня 1990 года) включает в себя огромный энергетический потенциал. Однако становление Новой России будет происходить на фоне общего мирового кризиса, войн и депрессии. Новый мир вступит в силу 21 декабря 2020 года (день зимнего солнцестояния)¹.

В конце 1999 года Мавис, итальянская Колдунья (как ее все называют), всерьез «занялась» Россией. Вот что она считает: «Очень интересная страна. И такое интересное будущее. Ничего страшного уже в России не случится, но вся жизнь пойдет по-другому. Переломный период наступит примерно с середины 2000 года. Русские — самый одухотворенный народ по происхождению, по предназначению. Именно русские положат начало перерождению всего мира. С Богом, с религией напрямую это никак не связано. И не надо ждать, что придет кто-то и начнет учить, провозглашать, строить новые храмы, создавать новые учения... Ничего такого ждать не надо. Будут, конечно, новые учения и течения, и религия свою роль сыграет, несомненно. Но сам процесс перерождения мира ведь вблизи незаметен, — через несколько веков станет ясно, что он был, и наши потомки как-то его назовут и даже отметят дату его возникновения. А пока просто потихоньку начнут меняться отношение к жизни, сами люди, и начнется это — с русских. Постепенно у народа сложится другой менталитет, и, в конце концов, изменится духовное начало человека, что повлечет изменения вплоть до бытовых... Однако в экономике отставание России от Европы, Америки (почти от всех) еще будет, но и это ненадолго. Кардинальная перестройка сознания землян скажется на всех экономических процессах. Не скажу, что деньги перестанут играть большую роль... Но принципы экономики изменятся. Сегодняшние ведущие экономисты

¹ См.: «Терра Инкогнита», 1999, № 35.

развитых стран (многие из них) уже говорят о необходимости «отхода от веками установленных традиций». Но и они не представляют, насколько глубокими будут перемены... С.-Петербург не затопит, но город станет совсем другим. И вторую столицу, своего рода духовный центр России (как было при царях), сделать из него не удастся. И Москва станет меньше и тише. Эти перемены все к лучшему. Спокойнее станет жизнь, меньше народу будет стремиться в столицу. Оживать предстоит провинции. Вырастет много новых городов на периферии, например в Карелии, в Зауралье... Крым будет в России, конечно, хотя для этого придется приложить усилия. Войны опасаться не следует, но политические осложнения из-за Крыма еще не так скоро закончатся... Россия перестанет озирается на Америку. Россияне поймут, что у них особенный путь, и не хуже. (У Штатов... перспективы оставляют желать лучшего... Политическая система очень шаткая, поизносилась за столько времени, а отказаться они от нее не смогут еще до-о-олго, и многим предстоит расплачиваться.) Никаких президентов в России скоро не будет. Россия и Беларусь образуют одно государство с общим правительством. Россияне, конечно, в нем будут доминировать, но из нынешних политических фигур мало кто останется при власти... Кризис 1998 был последним экономическим ударом. И хотя России предстоит еще долгий путь к процветанию, она достигнет уровня, которого нет сейчас ни у одного государства. Это произойдет уже в XXI веке, наши дети застанут... России нечего смотреть на другие страны. У нее будущее особенное. Потом все за Россией потянутся. Цивилизация на Земле знала пока один путь развития, а ведь их теоретически существует не менее тысячи. И наступает момент поворотный, прежний путь сменяется новым, еще невиданным. Просто изменится *мировоззрение* человека, а с этим и весь его образ жизни. Это — уже *новая ступенька*... Шаг на новую ступень развития косвенным образом связан с несколькими открытиями в генетике... (Раскрывать, что и как, никому нельзя. Путь в будущее должен оставаться закрытым. Можно рассказывать что-то толь-

ко в общих чертах, но в целом эта тема запретная. Человек должен идти вперед сам.) Не думайте, что впереди ждет что-то страшное. Человечество — не маленький ребенок, которого надо вести за ручку, да еще при этом уговаривать не бояться... Жизнь есть жизнь. Велика вероятность вспышек неизвестного вирусного заболевания в южных регионах. В России будут (обычные для нее!) политические волнения. Но это не будет носить катастрофического характера. В целом ничего ужасного не предвижу»¹.

7 июля 2002 года вновь «Россия спасется». И это стало известно... все из того же неоднократно упомянутого «сальского» источника! По расчетам А. К. Приймы, М. А. Мильхикера и рассказам Г. И. Кулешовой о «Сальском небесном явлении», Русь спасется во всемирной катастрофе, которая якобы, по расчетам, произойдет в указанный день из-за подвижки тектонических плит в Атлантике и Тихом океане.

На 2003 год «назначено» возрождение России многими эзотериками. Удивительным образом больше всего связанных с Россией оптимистических предсказаний приходится именно на этот год, время начала эры Водолея, «эры России». На этот момент предсказывал значительные улучшения «в Тартарии» король предсказателей Нострадамус. Остается только надеяться.

«При переходе из 2003 в 2004 год», скорее всего в январе 2004-го, нас в России ожидает «крупный поворот истории». Такой прогноз сделал в 1997 году самодеятельный изобретатель, руководитель лаборатории эволюционного моделирования (впрочем, лаборатория состоит из одного человека) Вячеслав Иванович Плохов, который занимается прогнозированием событий будущего, но не может пояснить журналистам принципы своего расчета².

Так и не объяснив толком ничего, Плохов упорствует именно на этой дате.

¹ «Терра Инкогнита», 2000, № 2.

² См.: «АиФ», 1998, № 1, с. 22.

В 2008 году в России, возможно, вновь будут выборы президента. В марте 1999 года молодой политик Сергей Глубоков по ТВ заявил, что именно он будет президентом России, и, кстати говоря, это даже «еще при жизни предсказывал А. С. Пушкин»¹.

Около 2025 года Россию ждет великое будущее, так считает автор структурного гороскопа Григорий Семенович Кваша. Эту светлую мысль он высказывал еще в 1992 году², тогда же он говорил, что после 1993 года в России должно произойти реальное улучшение экономики, также уляжется и противостояние в обществе...

Конкретную дату начала возрождения России не называл известный итальянский исследователь, обладатель таинственных стигматов Джорджо Бонджовани. В 1998—1999 годах он утверждал, что подъем начнется, «когда над Москвой появится светящийся крест в небе». Кстати, в марте 1999 года А. Е. Семенов утверждал, что имеет видеозапись о подобном явлении в московском небе³.

Большой популярностью в 1990-е годы среди предсказателей пользовалась тема даты ухода Б. Н. Ельцина в отставку. Вспомним эти даты: 1991; 1993; 1996 (Ванга?); осень 1997 (В. Пятов); 1999 (К. Г. Азизов); 1999 (А. Казанцев); 2000; 17 марта 2003 (В. Я. Распутин). Напомним, что правы оказались те, кто «делал ставки» на конец 1999-го: Ельцин неожиданно для многих ушел в отставку под звон бокалов в праздничный день 31 декабря 1999 года.

Это были даты прижизненного ухода от руля страны. А вот предсказания смерти Ельцина, естественно, со сменой власти: в 17.12 вечера 14 марта 1997 (Росси ч С. Реванш России. М., Цитадель, 1997, с. 138); 17—19 марта 1997 («КП», 1997); 1998; 1999...

Вспомним также, что, согласно данным различных «россиеведов», сама Россия вроде бы должна испытать тяжелые

¹ Эфир телепередачи «Сегоднячко» от 15.03.1999.

² См.: «Российские вести», 1992, № 52 (98), с. 4.

³ См.: Доклад на 18-х Зигелевских научных чтениях, 21.03.1999.

ЧАСТЬ 3. БУДУЩЕЕ ВРЕМЯ

удары судьбы в следующих годах: 1942 (Г. Распутин); 1991 (С. Семанов; С. Баба и др.); апрель 1999; август 1999 (В. Лобов); 2000—2005 (С. Цыганов) («Вологодская неделя», 1999, № 93, май, с. 14); 2004 (А. Плешаков) (Доклад 18.11.2000 на 21-х Зигелевских чтениях); 2014 (Семанов); 2021 (Г. Поклад); 2040 (А. Плешаков); 2041, 2064; 2091; 4160 (конец эры Водолея).

По другим источникам, Россия должна воспрять из кризиса в: 1992 (обещания Б. Н. Ельцина); 1993; 1994; начало 1996; лето 1996; начало 1997; осень 1997 (П. В. Пятов); лето 1999 (М. Булгаков через Ф. Эльдемурова); 2000 (К. Г. Азизов); май 2000 (В. Лотов); середина 2000 (Мавис); 2002; март 2003 (начало эры Водолея — эры России); 17 марта 2003 (В. Распутин); январь 2004 (В. И. Плохов); 21 декабря 2020 (В. Лотов); 2021 («древний папирус»); 2025 (Г. С. Кваша); около 2050 (Ванга); 2061 и 2133 (П. Свиридов для «России Водолейской»); 2945 (В. Распутин — «Терра Инкогнита», 1999, № 39)... Уверен, хочу быть уверенным, что по крайней мере один из предсказателей окажется прав...

За счет чего же Россия резко пойдет в гору? Пятов считает — из-за великолепной внутренней энергии российского народа, другие славят при этом силу славянского, русского ума (духа, оружия и т. д.), третьи же считают, что обязательно должны вмешаться силы природы. Каким образом? Предлагают идею мировых войн, не затрагивающих нашу Землю, идеи природных катаклизмов за пределами наших границ и т. д.

Но как ни интересно нам будущее святой Руси, а отдельно от всего остального мира и даже всего космоса представить его уже невозможно...

Предсказания контактов: без двух минут эпоха Великого Кольца

И нет звезды без жизни.

Иоганн Вольфганг Гете

Будет ли *великий контакт* с иными цивилизациями? — вопрос интересный и волнующий многих. Мечтать о дружбе с более развитыми цивилизациями не вредно, вредно не мечтать!

Никаких научных предсказаний и точных прогнозов здесь пока нет. Зато обещания раздаются вне порогов академических институтов, и тут, как правило, ответ у ясновидящих, у контактеров, у самих пришельцев (через контактеров) и всех прочих бывает только положительный. Понятно, что некоторым такая торопливость в раздаче обещаний кажется чересчур бездоказательной и даже смешной. Особенно смешно слышать указание на дату будущего контакта, которую сообщают доверчивым контактантам сами пришельцы... в ходе контактов!!!

В марте 1991 года Марк Мильхикер, президент научно-инженерного центра астролевитирующих объектов, направил в «самые высокие инстанции» письмо, в котором сообщил, что, по данным трех петербургских женщин-контактантов, остатки «терпящей бедствие инопланетной цивилизации» просят нашего согласия на посадку севернее космодрома Байконур в июне 1991 года. Это согласие может быть выражено в указании средствам ПВО не применять против инопланетян атакующие средства, после чего будет сообщено точное время и координаты точки приземления. Заместителю председателя научно-технического комитета войск ПВО полковнику Назаренко было поручено проверить показания Мильхикера. С этой целью Назаренко, полковник Колганов и представитель Генерального штаба встречались с этими женщинами-контактантками и беседовали с ними. Вскоре Мильхикер заявил, что, по данным кон-

тактантов, посадка инопланетного корабля якобы произойдет в 1.10 ночью 28 июля 1991 года в районе 320 км северо-западнее Ташкента. Экипаж его состоит из 3 мужчин и 2 женщин. Инопланетяне гарантируют отсутствие на борту оружия и неагрессивное поведение. Для проверки этой истории полковник Назаренко с Мильхикером и группой в восемь человек вылетел на вертолете на место предполагаемой посадки. Однако никакой инопланетный корабль в назначенное время не появился, и утром группа полковника Назаренко уехала¹.

«В 1997 году состоится высадка пришельцев, которые будут на Земле 2 недели и будут добывать у нас нефть» — так считала ясновидящая Кларисса Берихарт².

1998 год также продержал легковерных уфологов в некотором напряжении. Одесская контактерша Людмила Васильевна Таранова в феврале 1998 года предсказывала приземление кораблей пришельцев в ночь на 21 марта 1998 года около вокзала на Московской площади г. Киева, через некоторое время этот же НЛО должен был посетить и Красную площадь в Москве. Правда, увидеть «в материальном плане» эти корабли, как предупреждали контактанты, просто невозможно — так оно и вышло... 7 мая того же 1998 года пришлось оправдываться контактеру из Йошкар-Олы Андрею Эрнстовичу Сиберту, когда не прилетел обещанный «огромный корабль».

20 февраля 1999 года в Турции должен был состояться массовый прилет инопланетян. Как заявил за месяц до предполагаемого визита местный уфолог Фактан Октаган, он, пользуясь данными, полученными с помощью «неких приборов», достоверно установил, что корабли обязательно прилетят к открывающейся в эти дни уфологической конференции.

Утром 31 декабря 1999 года, в 10.00—10.20 по московскому времени, по предположениям известного астронома Карла Сагана, могла бы появиться возможность выйти на связь с внеземной цивилизацией. Некоторые интерпретировали слова Сагана как утверждение, что в этот вечер должны

¹ См.: «Красная звезда», 1991, 12 мая.

² См.: «Нэшнл инкуайрер», 1992, июнь.

были бы состояться испытания «огромной торсионной установки, пробившей канал связи». Парапсихолог Константин Иванович Иваненко призывал в это утро провести коллективную медитацию, а в качестве «торсионной установки» использовать винчестеры компьютеров, которые следовало направить на Полярную звезду.

В августе 2000 года, согласно увещеваниям контактера Владимира Распутина, уфологи и другие ученые России встретятся с инопланетным кораблем с планеты Ургон и пришельцы расскажут о цивилизациях Лемурии, Атлантиде, племенах майя и о гибели города Мачу-Пикчу (город инков). Мы узнаем о выходцах из Атлантиды, направившихся в Бразилию, прошедших ее и оказавшихся в Перу, на берегу Тихого океана, где они создали первые мегалитические сооружения и каменный город. Расскажут гости с Ургона и о космической станции, погибшей в районе реки Тунгуски, они пояснят, как можно обнаружить корабль, присыпанный землей. Но у России не будет долгое время средств для организации этой экспедиции, и поиски инопланетной космической станции продлятся до 2023 года. 8 июня 2023 года в район падения станции будет высажена экспедиция из 82 человек из России, 5 французов и 13 человек из Индии. Эта экспедиция сможет подойти к воронке. 28 сентября будут прекращены работы до следующего, 2024 года, но на четверть станция будет освобождена от грунта, и экспедиции удастся проникнуть внутрь. Там найдут останки 127 инопланетных существ. Эта станция будет для ученых пособием по сооружению высокотехнологических межпланетных станций. Россия создаст аналогичную, но гораздо худшую по технологическим характеристикам межпланетную космическую станцию на 36 мест. И лишь в 2945 году Россия достигнет такого же технического и духовного уровня, какой имели жители планеты Ургон в момент тунгусской катастрофы¹.

Между 2000 и 2035 годами, если верить сторонникам Разльского движения, состоится контакт с цивилизацией элохимов. 13 декабря 1973 года в пустынном районе на юге

¹ См.: «Терра Инкогнита», 1999, № 39.

Франции автогонщик Клод Ворильтон стал свидетелем посадки корабля, из которого вышло человекоподобное существо ростом 1,2 метра. Гуманоид дал Клоду новое имя — Раэль («посланец») и прочитал ему целую лекцию о происхождении человечества (их клонированных детей). Посланцы планеты элохимов живут в 9000 млрд. световых лет от Земли и пролетают это расстояние за два месяца, двигаясь «со скоростью излучения». Но прилетят почему-то не так скоро...

В 2001 году ждет гостей руководительница контактерского «Фонда Ураниуса», расположенного на окраине Сан-Диего (Калифорния, США), космическая ясновидящая Рут Норман. Она утверждает, что принимает послания от полубожественных существ и побывала с их помощью на более чем 60 планетах. По ее словам, массовый прилет 33 звездных кораблей состоится в Сан-Диего в 2001 году, и до этого срока землянам надо срочно «постичь высший духовный план».

Только через 200 лет, как обещала Ванга, состоится контакт с цивилизацией с планеты Ванфим. Именно они, по словам болгарской ясновидящей, сейчас посещают Землю. Впрочем, гораздо раньше, возможно — очень скоро аппаратура, установленная на наших космических аппаратах, зарегистрирует их сигналы. Непосредственного же контакта придется ждать два века.

Многие предсказатели сообщают о приближении эры Больших Контактв. Причем они в один голос твердят только о контакте с инопланетянами, но не с жителями других измерений или с иновремянами. Может, это оттого, что ясновидящие не знают последних веяний в научной уфологии или их всех обрабатывает и обманывает один и тот же центр (цивилизация, организация), в любом случае в этом у них полное совпадение!

Кстати, никто (или практически никто) из предсказателей не говорит о войне с пришельцами, почему-то об этом толкуют только писатели-фантасты, «обычные» же футурологи прекрасно представляют только войны людей с людьми...

Так или иначе, но с датами массовых нашествий инопланетян (или пришельцев) опять неувязочка. Предсказаний их

появления — масса: в 1917; 1953; 1958; июне 1965; 1986; мае и июле 1990; после 22.00 вечера 12 октября 1990, а затем в конце 1990 — начале 1991 (контактер А. Вершинин), («Земля — Человек — НЛО — Вселенная», 1995, № 3, с. 4); в 1.10 ночи 28 июля 1991 (М. Мильхикер); 17 октября 1991; 17 июня 1992; 14 мая 1993; 1994; 1996; 1997 (К. Бернхарт); 1998; 21 марта 1998 (Л. Таранова); 7 мая 1998 (А. Сиберт); лето 1998; 7 декабря 1998 (Н. Субботин, прогноз сделан в ноябре 1998); 20 февраля 1999 (Ф. Октаган); 18 августа 1999 («Тихоокеанская вахта», 19.11.1994); утром 31 декабря 1999 (К. Саган); 2000; 2000—2035 (Раэльское движение); августе 2000 (В. Распутин); вечером 1 января 2001; 2001 (Р. Норман); 9 июля 2002 года; 2004—2005 (в 1998 М. Булгаков через Ф. Эльдемурова); летом 2023 (В. Распутин); около 2180 (Ванга); 2280 («Аномалия», 1999, № 1, с. 5); после 2450 года... и так далее...

Было бы несправедливо не описать и удачные случаи предсказаний появлений НЛО. Насколько они случайны — судите сами.

В 1978 году Агентство печати Киодо Цусин сообщило, что жительница Хиросимы Тао Асапо трижды предсказала появление НЛО, и все ее предсказания подтвердились.

В Оранже профессор немецкого языка лицея, будучи за- гипнотизирован, сообщил, что через 3 дня между 23.00 и 24.00 в Сен-Жиле произойдет посадка нескольких НЛО. Для проверки этих данных военный священник М. с базы ВВС в Воклюзе с семьей свидетелями приехали к этому времени в Сен-Жиль и действительно увидели большой голубой шар с четырьмя шарами поменьше, которые начали снижаться. Но свидетели испугались и уехали.

Впрочем, зная годы максимальной активности НЛО (1977, 1989—1990) и учитывая их регулярную и всевозрастающую активность, несложно рассчитать год наибольшей активности, которая, возможно, и предопределит (или даже сделает неизбежным) Контакт. Расчеты показывают на 1999—2001 годы!..

События будущего: самые невероятные вероятные варианты

И над отечеством свободы просвещенной
Взойдет ли, наконец, прекрасная заря?

А. С. Пушкин

Итак, продолжим анализирование правдивости работы предсказателей. В этом деле мы никак не сможем пройти мимо самых популярных тем, которые встречаются если не в каждом предсказании, то в каждом втором — точно. Одним из самых популярных вопросов, над которым бьются предсказатели, является вопрос:

БУДЕТ ЛИ ВТОРОЕ ПРИШЕСТВИЕ ХРИСТА?

Первым на этот вопрос ответил положительно сам Христос. Позже ни один смертный (за исключением отъявленных богохульников и рядовых атеистов) не сомневался во Втором пришествии. Сроки его всегда назывались разные, и каждый раз — достаточно близкие. Ни одно из многочисленных предсказаний не сбылось.

11 августа 1999 года (в день, на который многие предсказывали конец света), по мнению астролога Н. Н. Глазковой, скорей всего родится некий великий человек. Объясняет она свою догадку тем, что планеты Солнечной системы выстроятся крестом — так же, как это было при рождении Александра Македонского: Земля и Меркурий «сверху креста», Юпитер и Сатурн «справа», Уран и Нептун «снизу», Плутон и Марс «слева» (расчет Н. Глазковой стал мне известен 21.03.1999).

В 2 часа пополудни 12 ноября 1999 года, как считал ирландский исследователь Рэнди Джеффрис, во всем мире разом должна была загреметь небесная музыка и «на облаке, ок-

руженный ангелами», на Землю должен был спуститься Иисус. Также этот исследователь, ссылающийся на Нострадамуса (разумеется, на кого же еще?!) и на Книгу пророка Исайи, утверждал, что 9 февраля 1999 года весь мир должен был бы погрузиться в «мучительный финансовый кризис с последующим развалом денежной системы». А в сентябре 1999-го в Западном полушарии должно было состояться небывалое землетрясение, «причина которого в небесах». Затем ожидали явление слуги Сатаны и лишь в ноябре — Спасителя¹.

Контактер Валентин Соложук, называющий себя независимым исследователем, считает, что Иисус и не уходил никогда от нас. Просто «ушедший с физического плана Земли Иисус Христос перешел в состояние информационной сущности нефти. Сын Природы и сын человеческий, Иисус Христос приобрел знания Чистоты и чистотой своей пытался донести эти знания людям Земли. Распят Он был сначала на тонком плане в Мире, который осуществлялся миллиарды лет, и Земля была там по положению на уровне Солнца-звезды созвездия Скорпион. Еще до повторения распятия на физическом плане Земли некоторые из жрецов и людей, познавших Истину и превысивших свои полномочия, начали вмешиваться в процесс божественного творения звезд, планет и т. д., стали править миром не по божественным законам, а по законам *своей* воли и *своего* диктата. И эти «мудрецы» заблокировали воплощение Иисуса на Земле на 2000 лет, тем самым закрыв все возможности рождения предков наших, родоначальников родов, которые несли в себе *чистоту* представителей своих звезд. Используя знания, возомнившие себя богами, они стали создавать искусственные звезды, планеты, при строительстве которых требуется особое состояние предыдущих более «низких» воплощений на уровне травы, зверей. Братьям Иисуса, распятым вместе с ним на тонком плане, удалось воплотиться (за ними и сейчас продолжается охота). Воплотившись, они создали и запустили Новое Время, благодаря чему открылась возможность

¹ См.: «Тайная власть», 1999, № 3, с. 2.

не только попадания *знаний* на Землю, но и информационного включения души Иисуса в состояние нефти, а также вывод тех душ, которые невинно застряли (были заблокированы). Сжигая нефть, мы вредим добру...»¹

Так или иначе, но тема Христа и даты его появления остается популярной во всем христианском мире уже две тысячи лет. И в разное время ясновидящие указывали на такие даты явления Христа:

в I, II веках н. э.; в 1928 («Атлантида», 1995, № 1, с. 3); мае и июне 1990; начале 1991; 1992; 28 октября 1992; 1993; 24 ноября 1993 («Белое братство»); 1994 (Ф. Бонжан); 1996; 1999; 11 августа 1999 (Н. Глазкова); 12 ноября 1999 (Р. Джеффрис); 2000 и других годах...

Американская прорицательница Джейн Диксон предсказывала также и одновременный приход антихриста, который, обладая огромной притягательной силой, сведет молодые поколения всех народов мира с пути истинного...

А россиянин Ю. Григорьев считает, что раздутый миф об антихристе — это не что иное, как боязнь всех церквей перед приходом истинного Христа (свою мысль он подкрепляет выдержками из Нострадамуса, Библии и Корана).

В противовес Спасителю, согласно многим другим предсказаниям, конечно же явится и антихрист: 1999 (Нострадамус и многие другие предсказатели); 6 июня 1999; 11 августа 1999; осень 1999 (Р. Джеффрис); 21 декабря 1999 (НЛО, 1999, № 11, с. 10); 2000...

Где появится Спаситель? Российские ясновидящие все в один голос утверждают, что явится Он конечно же в России. Голливудские фильмы непременно помещают Иисуса в Сан-Франциско, французы — в Париж, и так — почти в каждой христианской стране. Американцы утверждают, что «один из новых мессий уже живет в Лондоне». Лишь немногие вспоминают про Иерусалим, место казни Христа. В любом случае — пути Господни неисповедимы, а российские рели-

¹ «Терра Инкогнита», 2000, № 3.

гиозные предсказатели имеют немалые шансы в плане визита на территорию своей огромной родины...

Явится Пророк или не явится — как это событие повлияет на наше будущее? В частности, что же будет с христианством да и с другими религиями тоже?

КАКОВО БУДУЩЕЕ РЕЛИГИЙ?

Большинство предсказателей солидарны — все религии мира рано или поздно сольются в одну. Хотя в настоящее время тенденция прямо противоположная — каждый год возникает множество новых сект и направлений. Ясновидящие пугают нас.

Тема будущего религиозных столпов, будущего христианства, буддизма, ислама и других основных религий — почти «запретная тема» в творчестве прорицателей, на эти темы стараются громко не высказываться.

Среди немногих исключений можно привести предсказание радиоастронома Кирилла Бутусова: ислам просуществует не более чем до 2080 года¹.

Среди наиболее популярных предсказаний, сделанных российскими ясновидящими, есть и такое: новая и, разумеется, хорошая религия возьмет свое начало с территории нашей России... Вот уж тогда заживем в согласии и в мире...

КАКОВО БУДУЩЕЕ МИРА?

Во взглядах на политику будущего общего мнения нет, причем диапазон предсказаний велик: от всемирного коммунизма до капиталистического постиндустриального общества и от образования множества небольших государств до создания Всемирного правительства или хотя бы укрепления влияния ООН и ЮНЕСКО. Почти как в шутке, в которой оптимист верит, что мы живем в лучшем из миров, пессимист боится, что так оно и есть.

¹ См.: «Аномалия», 1999, № 1, с. 5.

Футурологов понять можно — им трудно уловить общую тенденцию в мире, когда одни страны (Западная Европа) стремительно объединяются, а другие (Восточная Европа) столь же стремительно распадаются на удельные княжества. Но, наверное, общей тенденции в политике и не должно быть? Так было и раньше, так будет (должно быть?) и дальше — одни развиваются, другие деградируют, меняются только страны и действующие лица (о причинах расцветов и закатов отдельных народов и сообществ, пожалуй, никто не писал лучше, чем Лев Николаевич Гумилев). Так будет... если только не будет какого-то качественного перехода, события, побудительного мотива для всеобщего объединения (появление общего космического врага или победы всеобщих гуманистических настроений) или — наоборот — для разъединения (космическая, экологическая, атомная или иная катастрофа, отбрасывающая человечество в каменный век).

В любом случае политическая карта XXI века будет сильно отличаться от современной (не меньше, чем современная карта от средневековой). Какие страны будут в роли мировых лидеров? Чаще всего называют: Нигерию, Австралию, Бразилию, «Тихоокеанских тигров», Японию, Германию (Объединенная Европа), Индию, Россию (или какой-то новый Союз), арабский мир (мусульманский союз), Китай. В списке страны приведены в порядке возрастания частоты упоминания в качестве «державы № 1». Как нетрудно убедиться, в рейтинговом списке, составленном с учетом мнения более полусотни профессиональных и любительских футурологических прогнозов, весьма небольшие шансы имеют нынешние экономические лидеры, среди предсказаний почти не встречается «держава № 1» сегодняшнего дня — США. Причина неутешительных для американцев выводов, наверное, кроется не в тонкостях анализа экономического потенциала «загнивающего Запада», а в каких-то менее понятных доводах.

Если прислушаться к мнению эзотериков, то «приговор Штатам» был вынесен по причинам падающей морали, а также из-за того, что США вовремя не поддержали руку дружбы, протянутую в годы перестройки народом и правительством

СССР, а вместо обоюдновыгодного сотрудничества предпочли разрушить, добить бывшего противника. Чем руководствовались американцы, когда подталкивали уже дружественный СССР к развалу и гражданской войне? Наверное, желанием застраховаться от возможного изменения курса сильной России (изменение курса слабой России невозможно — не дадут изменить), сиюминутным желанием обогатиться за счет разорванной на клочки страны (разделяй и властвуй!), а также обычным человеческим желанием отомстить за долгие годы холодной войны и страх быть побежденными. В эзотерическом плане месть — безусловно проигрышное занятие, а в политическом — еще и недальновидное, теперь США остались один на один с возможно еще более мощными и страшными для Америки противниками. Конечно, она и в одиночку попытается справиться со всеми глобальными проблемами, возможно даже, что Россия в действительности станет союзницей Америки (много и таких прогнозов). Но вместе с тем достаточно предсказаний, что США (так же как и СССР) разорвут не внешние силы, а свои, внутренние противоречия.

Так, по расчетам астролога М. Левина, кризис и распад долларовой пирамиды произойдет 25 октября 2003 года.

Один из таких прогнозов был сделан в конце 1994 года футурологом Александром Рожинцевым, который рассчитал, что в период с 2000 по 2014 год США обязательно распадется на несколько суверенных государств. «Парад суверенитетов» (повторяющий события в бывшем СССР в 1991—1994 годах) и ухудшение жизни приведет к тому, что до 2034 года США покинет столько же вынужденных переселенцев, сколько приехали в эту страну с 1945 по 1979 год. Возможно, что большая часть этих людей оседет в Сибири¹.

Разумеется, в расчеты Рожинцева вполне могла вкратиться ошибка, в частности, он же предсказывал, что «в 1995 году возможно смещение американского президента со своего поста», хотя, как теперь уже известно, Билл Клинтон и далее продолжал отбывать свой второй срок в качестве главы Бело-

¹ См.: «Невероятный мир», 1995, № 5, с. 24.

го дома в Вашингтоне. (Справедливости ради добавлю, что тогда же он неоднократно вызывался в суд в качестве обвиняемого в сексуальных домогательствах и финансовых махинациях и политическая карьера его не раз была под вопросом!) Стоит ли прислушиваться к удручающему для наших заокеанских друзей прогнозу? Если бы такие негативные предсказания давали только российские ясновидящие, то, наверное, верить им не стоило бы (так же, как и арабским и китайским прогнозистам). Но аналогичные мотивы прослеживаются и в аналитических работах западных футурологов, и в откровениях американских пифий (правда, там отсутствует прогноз развала США на суверенные государства).

Меньшинство (а оно всегда есть) предрекает Штатам великое и славное будущее. Например, немец Манфред Димде пишет, что «в 1997 году будет заложен краеугольный камень в фундамент мирового господства США на ближайшие 250 лет», причем, как пишет Димде, в то же время Китай будет стремиться расколоть Россию, СНГ на две части¹.

В 1998 году польский астролог и маг Михаил Кашковский сообщил газетам, что «Человечество приближается к определенному рубежу, но мир не погибнет, а преобразится в духовном и физическом измерениях». Ссылаясь на Нострадамуса, Кашковский утверждал, что в 1999 году «появятся признаки отмирания политики. Интеллектуальное разорение угрожает Америке, тяжелые времена возможны для Германии, Франции. Могут случиться стихийные бедствия и катастрофы, которые нарушат сложившиеся системы власти на Земле». Несколько неожиданной на этом фоне выглядит та часть пророчества Кашковского, которая относится к России. «Очень трудная весна этого года, когда закончится планетарный цикл, будет благотворной для русских»².

¹ См.: Димде М. Нострадамус предсказывает 1997 год. М., Олимп, 1996, с. 126, 132.

² «Терра Инкогнита», 1999, № 07 (388).

На осень 1999 года В. Лотов предсказывал новые конфликты между Индией и Пакистаном, Ираком и Ираном — странами, которые оказались на линии затмения Солнца в августе 1999 года (до серьезного обострения в указанные сроки конфликты не выросли). Кризис может привести к новой мировой войне в 2002 году, в период противостояния Плутона и Сатурна. Возможно, что конфликты в арабских странах переместятся на Израиль, в войну будет втянут Запад, США и, к сожалению, возможно, Россия, которая окажется посередине этих противоборствующих сторон¹.

Но в любом случае Россией и Америкой дела в мире третьего тысячелетия не заканчиваются. Что ждет нас, как мы будем жить на планете Земля — как объединенное или как разъединенное человечество, зависит от нас самих... А еще от того, какой будет сама планета Земля.

КАКОВО БУДУЩЕЕ ПЛАНЕТЫ ЗЕМЛЯ?

Если не учитывать мнения фаталистов, предрекающих нам неминуемый конец света, то в остальном для старушки Земли есть шанс выжить. Планета терпит, конечно, ряд экологических потрясений, но — с нами или без нас — продолжит свой полет по орбите вокруг Солнца.

Как сообщали в конце 1990-х годов многие газеты, летом 1987 года возле Багамских островов канадские океанологи якобы «обнаружили древнюю запечатанную урну. Когда ее вскрыли, внутри оказался папирус, исписанный древнеегипетскими иероглифами. Углеродный анализ показал, что возраст находки примерно 4,5 тысячи лет. Расшифровка заняла около 10 лет, и, когда она закончилась, выяснилось, что повествует папирус не только о событиях

¹ «Терра Инкогнита», 1999, № 35.

древних, но и недавних и даже будущих». Есть указания на появление прорицателя Нострадамуса, открытие Америки — 1492 год. Есть дата распада великого государства, которое в 1918 году «отреклось от света, увлекаемое темными силами». Намек на СССР? Правда, в папирусе указан не 1991-й, а 1992 год. Но есть среди пророчеств и такие, которые относятся к области науки и техники. Например, очень подробно и достоверно описаны воздушные и космические корабли. К 2015 году неизвестный предсказатель обещает широкое распространение воздушного личного и общественного транспорта вместо наземного. После 2021 года, говорится в папирусе, «людям вообще не надо будет работать». Правда, неизвестный автор не уточняет, наступит ли всеобщее благоденствие, или сложится такая ситуация, что люди на все рукой махнут, или они будут питаться продуктами других веков (появление машины времени папирус обещает в 2025 году). В соответствии с предсказанием в 2032 году появится персональное оружие, мощность которого превысит 3 атомные бомбы. В 2041 году люди откроют секрет вечной молодости. В 2052 году люди начнут общаться путем прямого обмена мыслями без участия речи. А в 2055 году произойдет какое-то событие, из-за которого исчезнут все известные виды растений, на смену которым придут новые. А вот к 2036 году начнут рождаться люди с более высоким коэффициентом интеллекта, чем наш. Более того, папирус обещает к 2041 году создание устройств, контролирующих погоду, а спустя два года — появление «таблеток вечной молодости»¹. Впечатляет... Правда, подтверждений этой бесценной находке позже так и не поступило. Опять утка? А так хотелось знать о том, как люди будут жить в недалеком будущем!..

В 1997—2014 годах, согласно сообщениям контактеров, должна появиться новая страшная болезнь. Александр Тара-

¹ «Терра Инкогнита», 1999, № 23.

сов так описывает пришедшую предположительно из космоса информацию: «В современных условиях вероятно «скрещивание» вирусов желудочно-кишечного «направления» с иммунными. Возможные очаги вспышек: Япония, Индия, Ближний Восток, Аргентина, США, Канада, мелкие очаги в Восточной Европе, на Дальнем Востоке и в России. Поражение страшно тем, что проникновение может происходить через потребление пищи». По мнению эзотериков, первопричиной многих тяжелых болезней, в том числе СПИДа, рака, является «нарушение тонкой структуры биополя человека, вызванное внедрением в биополе внешнего отрицательного энергоинформационного заряда, пришедшего из других информационных систем космоса. Причиной заболеваний становятся энергоинформационные вирусы, источники которых лежат далеко за пределами нашего планетарного Информационного Поля...» Так или не так, но уже становится страшно.

Болгарская ясновидящая баба Ванга утверждала, что «настанет день, когда с лица Земли исчезнут разные растения, овощи, животные... Прежде всего лук, чеснок и перец. Потом придет очередь пчел... И возможно, дельфинов... В скором времени люди станут встречать на улицах своих покойных родственников...»

Вообще, пессимистичные предсказания относительно ухудшающейся экологической обстановки на Земле — самые популярные. И почти беспроегрешные...

11 июня 2037 года, как пишет контактер В. Я. Распутин в своей книге о будущем, земные ученые сумеют откопать весьма важный для своего дальнейшего развития клад — на глубине 53,5 м под ступенчатой пирамидой в южной части Северной Америки. По мнению контактера, именно там захоронены 17 древних вождей-жрецов.

В целом проблема космического будущего планеты Земля относительно мало беспокоит контактеров. Еще реже в их пророчествах можно встретить упоминания о будущем самого великого Космоса.

ЧАСТЬ 3. БУДУЩЕЕ ВРЕМЯ

КАКОВО БУДУЩЕЕ КОСМОСА?

В 1998 году о ближайшем по времени взрыве ближайшей к нам соседней звезды¹ заявляли на полном серьезе московские контактеры. Взрыва тогда не случилось.

В 1999 году Валентин Соложук, называющий себя «исследователем рождения Земли и движения Света по законам космической математики», заявлял, что очень скоро «на небосводе мы увидим парад планет, которые построятся в две формы — крест и жезл. Тридцать три солнечных системы будут участвовать в этом параде. Помните о 33 богатырях Пушкина? А дядька Черномор — это новая свех звезда, которая даст импульс другой жизни и будет руководить системой новых, более высоких частот. В нашей Солнечной системе прибавится планет». Произойдут и другие изменения, которые заставят человечество задуматься о подготовке к мигрированию на другие космические объекты².

Истинность этих и других предсказаний о космическом пути человечества во многом зависит от массы других факторов, например, от того, будем ли мы по-прежнему жить одиноко на своей планете или найдем друзей (врагов) в космосе. То есть истинность предсказания о будущем человечества зависит от массы других предсказаний, и в частности от предсказаний качественных скачков на пути прогресса и перелома в нашем отношении к самим себе.

БУДЕТ ЛИ ПЕРЕЛОМ?

Да, нам нужно многое менять в нашей жизни, и обязательно когда-нибудь мы будем жить по-новому! Но вот только произойдет перелом сразу, почти мгновенно

¹ Подробнее см. в главе о конце света.

² См.: «Терра Инкогнита», 1999, № 07 (388).

(ну или за день-два) или пройдет практически незамеченным за многие годы и десятилетия? Сценария событий толком не знает никто.

С октября 1990 года на Земле уже началась новая эра — об этом «предупреждал Высший Разум Вселенной». Трансмутация началась в декабре 1990-го, с апреля 1997-го будет частично разрушена планета (кажется, с этим уже пронесло!), до 2000-го «будет снят озоновый слой», пятая цивилизация закончит свое существование в 2003-м. Человечество, которое появилось на Земле 15 670 000 лет назад, вовсе не исчезнет, но возникнет 6-я бессмертная раса людей¹.

А в 2005 году на Земле установится субтропический климат, начнется эпоха Бессмертия... Благодать...

Правда, уже в следующем обращении Высшего Космического Разума прозвучали несколько иные сроки: в 1999 году период Трансмутации должен был закончиться, «окончание Процессов Трансмутации вступит в завершающую стадию с 1999 и закончится в 2002, когда возможна корректировка» (?), до 2007-го возможны катаклизмы и миграционные процессы. Со 2 января по 9 июля 1999 года наступит «Нулевое Состояние». Это — пробное соединение двух измененных Кодов: Кода Клетки Белка и Кода Духовно-Энергетической Структуры, их корректировка, в этот момент человек будет иметь ясное понимание всех ошибок при изменении кода»².

Как-либо комментировать сценарий Трансмутации мне трудно, видимо, здесь надо только верить...

По мнению Владимира Соболева, высказанному им летом 1997-го, переломным моментом в истории нашей 4-й цивилизации является конец 1997 — начало 1998 года, «хотя началось все еще в 1914 году, когда Земля попала в зону действия лучей, исходящей от летящей навстречу звезды, которая в тысячи раз мощнее Солнца». Перед началом пере-

¹ См. бюллетень «Ищушим», 1995, апрель, с. 3.

² Бюллетень «Ищушим», 1995, № 2 (октябрь), с. 2

лома будет великая смута, голод, ураганы, ну а потом, как водится, конечно же мировая война...

В 1998 году известный исследователь Сергей Борисович Проскуряков предупреждал, что 6 августа 1999 года с вероятностью 3/7 произойдет падение на Землю астероида Эрос. Предсказание Проскурякова не сбылось.

В 2000 году, считал целитель, ясновидящий, бывший ведущий диктор Центрального телевидения СССР Виктор Иванович Балашов, Землю должно было ожидать какое-то сильное испытание огнем. Нынешняя раса людей должна уйти. Так, но крайней мере, он высказывался в своем интервью в 1991 году (документальный фильм «Новые сведения о конце света»).

Но и это — лишь некоторые из сценариев перелома. Вы спросите, чем он особенно отличается от сценариев мировых войн? Иногда — ничем или только лишь тем, что авторы прогнозов часто рассматривают войну как промежуточный этап, «горнило» перед «переплавкой человечества».

Итак, сроки качественных переходов «куда-то» (не путать с «просто» концами света) называются самые различные: 1; 1454 (ацтекские жрецы); 1666; 1900; 1908; 1911; 1914; 1917; 1945; 1980 (наступление коммунизма по Хрущеву); 1989; 1990; октябрь 1990 — декабрь 1995 (М. Калугин); 11 июля 1991 (наступление 6-й эры Солнца); конец 1997—1998 (В. Соболев); 1999; январь—июль 1999 («нулевое состояние»); август 1999 (М. Шевченко); 6 августа 1999 и до конца 1999 (С. Проскуряков); 2000 (многие экстрасенсы); 2000 (В. Балашов); 2001; 2002; 2003; март 2003 («наступление эры Водолея»); 2003—2005; 2010 (Э. Бикташев); 2012 («смена галактического кода»); 2012—2020 (Д. Бонджовани, 1999); 2017 (предсказания 1970-х годов Эры коммунизма); 3000...

Так или иначе, но многие ясновидящие утверждали, что переход Земли или человечества куда-то в новую реальность должен был произойти именно в 2000 году...

КАКИМ ДОЛЖЕН БЫЛ БЫТЬ 2000 ГОД?

У нас на памяти тот колоссальный ажиотаж, которым встречался приход 2000 года, как его ждали и как боялись. Количество предсказаний о надвигающемся конце света едва ли было меньше самого этого числа две тысячи... Теперь, после успокоения и проводов этого года, многие вздохнули с облегчением и поняли, что на самом деле 2000 год был лишь простой формальностью. Это — юбилейный год только по юлианскому и григорианскому календарю, по всем другим — он самый обычный.

В 1900 году до н. э. берет свое начало малагасийское летосчисление, в 1542 году до н. э. — календарь древних майя, соответственно в наш «юбилейный год» древние цивилизации, сохранили они свою культуру, праздновали бы «всего лишь» 13900-й и 13542-й Новый год соответственно... В 6984 г. до н. э. (по наиболее часто цитируемым источникам) якобы сотворили наш бранный мир (вообще же дат «сотворения» насчитывается около двухсот), но если бы это было так, то в 2000 году мы отметили «некруглую» дату нашего Мира — 8984 год... Византийская эра началась в 5509 г. до н. э., завершилась в России после указа Петра I в 1700 году н. э., а в Греции в 1821, в двухтысячном году по этому календарю был бы 7509 год!.. Древнееврейский календарь начался в 3761 году до н. э., по нему в 2000 году наступил 5761 год. Еще одно «сотворение мира» было якобы в 3483 году, так что нам — уже 5483 года. Китайцы в это же время встретили «всего лишь» 4698 год своего календаря. Фараон Рамзес II ввел новый календарь в 1300 году до н. э., и на «юбилей» у него также была круглая дата — 3300 год! Римский календарь, начавшийся в 753 году до н. э., если бы не потерял силу в 45 году до н. э., то показал бы 2753 год! Японский календарь начался в 660 году до н. э., но летосчисление обновляется при смерти каждого императора. Буддистская эра идет с 484 года до н. э. и отпраздновала свой 2484 год. Эра селевкидов (сирийских христиан в Ливане) началась в 312 году до н. э., в 2000-м для этой немногочисленной группы населения пошел 2312 год.

Календарь хинди отметил 2080 год. Испанская эра идет с 38 года до н. э., и некоторые португальцы (не испанцы) отметили 2038 год. Исламский календарь — самый молодой из религиозных календарей, он ведет свое летосчисление с момента переселения пророка Мухаммеда из Мекки в Медину в 622 году, в юбилейном году мусульмане отметили лишь 1378 год. Ацтеки обновили летосчисление в 1454 году (после смерти и возрождения Солнца), если бы их цивилизация не деградировала, для них был бы всего-то 546 год их Новой эры. 5 октября 1793 года указом Конвента вводили новый календарь после Великой французской революции (если бы он не был отменен Наполеоном 9 сентября 1805 года, то к «юбилею» во Франции был бы год 207-й). Думали об этом и после Великой Октябрьской революции в России, во всяком случае текущий год новой, социалистической эры печатался почти на всех календарях (предполагалось, что на календаре 2000 года было бы написано: «Год 83-й»).

С другой стороны, если наш нынешний календарь ведет отсчет от рождения Христа, то нужно честно сказать — эту дату «назначили» искусственно, точное время рождения знают теперь лишь приблизительно, и год, и месяц, и число подогнали под уже существовавший в Древнем Египте праздник. Современные исследователи справедливо берут год рождения Христа под большое сомнение (назывались года от 7 до н. э. до 5 н. э.). Так, по расчетам астронома Дэвида Хагса, который опирался на историю о наблюдении тремя волхвами Вифлеемской звезды, подобное астрономическое явление, а вместе с ним и рождение Христа, должно было состояться ровно 15 сентября 7 года до н. э.!¹

Именно тогда имело место очень редкое расположение Юпитера и Сатурна в созвездии Рыб. Если это так, то 2000 год от Р. Х. мы должны были встретить уже 15 сентября 1993 года (помнится, в эти дни вместо юбилейных торжеств в Москве началось знаменитое противостояние правительства и Думы, закончившееся танковым обстрелом).

¹ См.: «Комсомольская правда», 1998, 6 июня, с. 8.

Итальянский геолог Чезаре Эмилиани считает, что на этом основании для удобства летосчисления давно пора бы перенести «неудобный» для историков нулевой год поглубже в историю, например, лет на 10 тысяч назад от сегодняшнего начала н. э.¹

Или, добавлю от себя, надо воспользоваться византийско-российским летосчислением...

Так что двухтысячный год — юбилейный хотя и для большинства населения Земли, но далеко не для всех. «Наш 2000-й год» одновременно и год 13900-й, и 13542-й, и 8984-й, и 7509-й, и 5761-й, и 5483-й, и 4698-й, и 3300-й, и 2753-й, и 2484-й, и 2312-й, и 2080-й, и 2038-й, и 1378-й, и 84-й год Эры Социализма, и 55-й год Атомной Эры, и 43-й год Космической Эры... Можно было бы посоветовать тем, кто испытывает страх перед «тремя нулями» (именно это чувствовали многие люди на Западе), воспользоваться любым из прилагаемых календарей — хотя бы на один год!

Как показала статистика, сразу после наступления 2000 года смертность в большинстве стран возросла в 1,5—2 раза. Так, в Нью-Йорке в первую неделю января 2000 года умерли 1800 человек, что на 50 % больше по сравнению с тем же периодом предыдущего года. В городе Льеж (Бельгия) в январе 1999-го умерли 363 человека, за половину января 2000-го — 280 человек. В Шарлеруа (Бельгия) количество умерших и самоубийц возросло в 2 раза².

Кстати, в 1000 году также ждали конца света — уж больно необычным была формальная по сути процедура смены девяток на нули! И не дождались. Мы традиционно считаем себя не потомками майя, а правопреемниками Древней Византии, и посему, если бы мы пользовались славным византийским календарем, в котором нули заменяли уже девятки не один раз, а целых семь, то, может быть, за семь раз наши предки как-нибудь привыкли бы к этой процедуре? Но — на календаре девятки «всего лишь во второй

¹ См.: «Наука и жизнь», 1996, № 1.

² См.: «Труд», 2000, 2 февраля.

ЧАСТЬ 3. БУДУЩЕЕ ВРЕМЯ

раз», и во второй раз (а нам, забывчивым, кажется, что в первый) мы ждали конца света!.. А если не конца света, то хотя бы катастрофы континентального масштаба.

Впрочем, для завершения этой страшной темы на оптимистической ноте нет ничего лучше, чем процитировать строки из последнего стихотворения умершего в Югославии от инфаркта русского поэта и переводчика Владимира Бурича: «Не бойся будущего. Будущего не будет!» В этих словах глубочайший подтекст, понимайте его как хотите. Но Будущего действительно не будет. Будет только Настоящее.

Какое только?..

Прогнозы ученых: Будущее глазами неясновидящих

Бывают вещи слишком невероятные, чтобы в них можно было поверить. Но нет вещей настолько невероятных, чтобы они не могли произойти.

Томас Харди

Согласуются ли пророчества предсказателей и ясновидящих с предсказаниями ученых? Далеко не всегда. А согласуются предсказания ученых с тем, что происходит на самом деле? Тоже не всегда.

Говорят, даже Циолковский не мог ожидать, что первый полет человека в космос произойдет так быстро, всего через каких-то неполных тридцать лет после его смерти. Великий Эйнштейн не верил в возможность использования атомной энергии в ближайшие сто лет. Известный изобретатель Эдисон утверждал, что если летательный аппарат тяжелее воздуха когда-нибудь будет построен, то в лучшем случае он будет только детской игрушкой... И так далее и тому подобное...

Вот поэтому-то, помня об ошибках других, ученые очень не любят давать конкретные пророчества и прогнозы даже с соответствующими осторожными оговорками (журналисты, как всегда, оговорки уберут, а отдуваться придется им).

В конце 1998 года журналисты попробовали взять конкретные прогнозы не просто у известного ученого, но одновременно и у телеведущего программы «Очевидное — невероятное. XXI век», но Сергей Петрович Капица был осторожен: «Мировые религии сохранятся, роль их резко уменьшится, новая религия в новом веке не появится... Ученые обнаружат в космосе разумную жизнь. И это будет огромным рывком в развитии человечества... Уже через несколько лет

должна появиться вакцина от СПИДа. А «чумой XXI века» станут туберкулез и сифилис... Население Земли удвоится, то есть станет равным 12—14 млрд. человек...»¹

КОЛЛЕКТИВНЫЕ ГОЛОСОВАНИЯ ЗА БУДУЩЕЕ

Но совсем другое дело, когда прогнозы требуется дать коллективно. Престиж конкретного ученого здесь нисколько не пострадает. А доверие к ученым вообще?..

Среди недавних коллективных научных пророчеств наиболее известен опрос прогнозистов Т. Гордона и О. Халмера в начале 1960-х годов, в результате которого в рамках программы «Дельфийская техника» было опрошено 82 эксперта. Результаты опроса являются наглядным примером ошибочных предпосылок при проведении подобной работы. Результат таков: вплоть до нашего времени почти нет «попаданий в яблочко». Но есть «вполне разумные мысли»:

1965—1980 годы — экономически целесообразное опреснение морской воды;

до 1977 года — машинный перевод языков;

до 1980 года — сверхлегкие синтетические материалы;

до 1983 года — эффективный контроль над рождаемостью;

до 1990 года — надежный прогноз погоды; синтетические органы, вживляемые в организм человека; рентгеновские и гамма-лазеры;

до 1991 года — единый центр информации;

до 1993 года — кардинальное преобразование теоретической физики (нет?);

до 2000 года — управление погодой; создание примитивной искусственной жизни;

до 2001 года — экономически целесообразная разработка морского дна; управляемая термоядерная реакция; распространение ненаркотических психотропных средств; все-

¹ «Комсомольская правда», 20.01.1999, с. 10.

общая иммунизация против бактериальных и вирусных болезней биохимическими средствами;

до 2012 года — искусственное устранение наследственных заболеваний;

до 2017 года — излечение психических заболеваний с помощью химических и физиотерапевтических лекарственных средств;

до 2022 года — симбиоз машины, ЭВМ и человека;

до 2023 года — регенерация отсутствующих органов и конечностей с помощью биохимических препаратов;

до 2024 года — лекарства, повышающие уровень интеллекта;

до 2025 года — увеличение с помощью химических препаратов средней продолжительности жизни на 50 лет;

до 2026 года — производство химических элементов из субатомных компонентов;

до 2027 года — двухсторонняя связь с внеземными цивилизациями;

до 2031 года — длительная летаргия (кома) для путешествия во времени; обучение путем прямого воздействия на мозг;

до 2033 года — использование животных (обезьян, дельфинов) для неквалифицированных работ;

до 2038 года — управление гравитацией;

до 2039 года — использование телепатии в средствах связи...

Человеческая история знает немало случаев, когда известные ученые ошибались в своих пророчествах, однако во все времена, когда люди нуждались в предсказаниях будущего, в первую очередь они обращались либо к оракулам, либо к научным авторитетам. Среди последних славились когда-то русские и американцы, но в шестидесятые годы успехи в космосе здорово вскружили им голову (согласно сделанным тогда обещаниям, мы с вами к 1990-м годам должны были бы иметь базу на Луне, пилотируемые полеты на Марс, управляемую погоду и продолжительность жизни почти в двести лет!).

Представители Страны восходящего солнца в те годы не успели «замочить» подобным же образом своей репутации. Поэтому и существует общепринятое мнение, что японские специалисты в технических областях знаний лучше других чувствуют и назревшие потребности рынка в появлении новых видов техники, и потенциальную способность наукоемких производств, могут достойно ответить на вопросы по прогнозированию развития науки и техники. Действительно, почти все их прежние пророчества (новые поколения видеоаппаратуры и магнитофонов, телевидение высокой четкости, спутники прямого телевидения, пересадка органов и т. д.) сбылись в указанные сроки.

В ноябре 1992 года опрос японских ученых принес миру новую пищу для размышлений. Спустя 5 лет — вновь опрос 1500 ведущих ученых¹, который не только показал похожие результаты, но и выявил тенденции. Теперь расписание грядущих побед выглядит так (без скобок — данные 92-го года, в скобках — 97-го):

в 1999 году человечество наконец-то научится точно предсказывать погоду;

в (2003) году главным средством связи станут компьютеры-телефоны, а в (2006) году с их помощью будет делаться большая часть покупок;

в 2009 (2007) году — победа над СПИДом;

в 2015 (2013) году — человечество освободится от раковых заболеваний;

после 2015 (2015) года — заработает база на Луне;

в 2018 году — осуществится пилотируемый полет к Марсу...

в (2022) году — начнет реально сокращаться выброс углекислого газа в атмосферу...

Конечно, их предсказания не взяты «с потолка», все они имеют под собой реальное обоснование. К примеру, оба последних утверждения целиком согласуются с американскими планами по освоению космоса и не противоречат российским.

¹ См.: «Инженерная газета», 1997, № 39, июль.

В изложении известного английского ученого и фантаста Артура Кларка (книга «Черты будущего», 1964) будущее выглядит следующим образом:

в 1970 году — машинный перевод (предсказание сбылось только в отношении технических текстов);

в 2000 году — освоение планет; кибермеханизмы;

в 2000 году — энергия без проводов;

в 2050 году — управление гравитацией; управление погодой;

в 2050 году — контакты с иными цивилизациями;

в 2050 году — исследование межзвездного пространства;

в 2050 году — анабиоз; управление наследственностью;

в 2070 году — управление климатом;

в 2090 году — бессмертие для людей;

в 2100 году — полеты к звездам; мировой мозг;

в 2100 году — искусственная жизнь...

В 1999 году А. Кларк вновь (после 35 лет воздержания от прогнозов) порадовал читателей своим календарем, теперь уже уточненным¹.

Новый вариант таков:

в 2002 году — конец эры твердого топлива, появится оборудование, вырабатывающее чистую и безопасную низкотемпературную ядерную энергию;

в 2004 году — первое клонирование человека;

в 2012 году — космические корабли начнут предоставлять свои услуги широкой публике;

в 2017 году — откроется отель «Хилтон», находящийся на космической орбите, причем А. Кларк, тогда уже 100-летний, надеется посетить его одним из первых;

в 2021 году — первые люди на Марсе;

в 2061 году — возвращение кометы Галлея, высадка людей на ее ядро;

¹ См.: «Оракул», 1999, № 10, с. 3.

ЧАСТЬ 3. БУДУЩЕЕ ВРЕМЯ

в 2095 году — создание ракеты с околосветовой скоростью, полет на одно из ближайших созвездий (ранее А. Кларк приписал это событие к 2100 году);

в 2101 году — история, по Кларку, только начинается... Или заканчивается?..

«Космопоиск» и газета «Пропеллер» в 1992 году провели свой собственный опрос студентов МАИ, МИФИ и МГТУ. Будущее нашей страны и всей планеты в глазах тех, кто, собственно, это будущее будет претворять в жизнь, выглядит следующим образом:

в 1997—2004 годах — точное предсказание погоды;

в 1998—2009 годах — первый русский человек ступит на Луну;

в 1999—2012 годах — первый пилотируемый полет на Марс;

в 2001—2014 годах — медики научатся лечить СПИД;

в 2008—2015 годах — ученые победят рак;

в 2010—2018 годах — создание базы на Луне;

в 2012—2040 годах — база на Марсе;

в 2040—2070 годах — пилотируемый полет на Венеру;

в 2090—2400 годах — первый полет на звездолете...

В вопросе о том, когда состоится Контакт с внеземными цивилизациями, мнения резко разделились: 52 процента опрошенных считали — до 2000 года, 33 процента — после 2050 года. Видимо, разница в ответах объяснялась тем, что респонденты по-разному понимали сценарий долгожданного Контакта: первые считали, что представители других цивилизаций первыми найдут (или уже нашли) нас, вторые активную роль в этом вопросе отвели человечеству. Только 8 процентов опрошенных считали, что ничего подобного в нашей истории никогда не произойдет.

Интересно отметить, насколько сильно отличались прогнозы будущего у взрослых и детей. Двумя годами позже, в 1995 году, нами был проведен выборочный опрос среди старых преподавателей и учеников 6—11 классов. Первые, разумеется, были наделены гораздо большим жизненным опытом, старшее поколение не забыло еще заливчатских

обещаний наступления коммунизма к 1980 году, бесплатных квартир к 2000-му, они же помнили о царившей когда-то всеобщей эйфории от успехов в космосе и растущей вере в науку, о лозунгах «Догоним и перегоним!», о песне «Мой Вася будет первым на Луне», о несостоявшихся полетах на Марс и т. д. и т. п. Так вот, стоит ли удивляться, что поколение пожилых больше предпочитает говорить о деградации общества и падении нравов, чем о прогрессе и процветании?! О конкретных датах полетов на иные планеты наши заслуженные ветераны предпочитают не говорить либо отдавать заслугу в будущих успехах иным народам и странам. Впрочем, не все. Многие верят в будущий расцвет России, даже в то, что русский язык станет главным международным, а русская техника обойдет всех конкурентов. Но вот настанет это... когда-нибудь... одним словом, не скоро.

Современные подростки, те самые, которых называют инфантильными и непатриотичными и которым, собственно, и придется строить это самое будущее, на деле дают более оптимистичные прогнозы. По их мнению, технический прогресс только начинает набирать обороты и впереди — практически ничем не ограниченное развитие. А вот относительно России представления школьников резко разошлись, от опять-таки «первенства России» до «безнадежного отставания». Есть некоторая связь между мнением школьников о будущем и выбором ими собственной профессии; замечено, например, что молодежь-оптимисты чаще собирается связать свою жизнь с научно-техническими отраслями (парадоксально, но в тех же отраслях работали в прошлом и «старрики»-пессимисты). И наоборот, молодежь-пессимисты и «старрики»-оптимисты по большей части принадлежат к отряду гуманитариев. Что же это значит и как такое положение скажется на действительном нашем будущем — пусть каждый решит для себя сам.

Тем не менее попытаемся просуммировать анкетные ответы школьников 11—16 лет из Москвы, Ленинска (Байконур), Ярославля и Волгоградской области, сделанные в 1992 году. Итак:

ЧАСТЬ 3. БУДУЩЕЕ ВРЕМЯ

- в 2010 году — появится точное предсказание погоды, а в 2020 году — управление погодой;
- в 2010 году — первый русский человек ступит на Луну;
- в 2013 году — ученые победят рак;
- в 2014 году — медики научатся лечить СПИД;
- в 2015 году — первый пилотируемый полет на Марс;
- в 2017 году — создание базы на Луне;
- в 2024 году — база на Марсе;
- в 2025 году — пилотируемый полет на Венеру;
- в 2050 году — первый полет на звездолете...

Из опросов школьников и студентов видно: то, что студенты прогнозировали на ближайшее будущее, подростки отдалили на несколько лет, а более отдаленные прогнозы, наоборот, приблизили. Так или иначе, напрашивается интересный вывод: нынешние школьники явно хотят, чтобы все эпохальные события (и не только перечисленные в списке) произошли за период активной работы именно их поколения. Несложно подсчитать, что в 2010—2050 годах выпускникам конца XX века будет примерно 25—65 лет, что как раз и является самым плодотворным периодом работы творческих людей! Они или эгоисты, или — молодцы!..

БУДУЩЕЕ КОСМОНАВТИКИ

Самым первым космическим футурологом по праву можно назвать К. Э. Циолковского, который еще в 1926 году в 4-й редакции своей работы «Исследование мировых пространств реактивными приборами» подробно обрисовал «план работ, начиная с ближайшего времени» (позже именно его назовут «Планом Циолковского»). Он состоит из 15 основных пунктов. Первые девять из них уже выполнены — начиная от «создания реактивных самолетов» и до «пилотируемых полетов в космических окрестностях Земли». Что же нам осталось? В следующих пунктах грандиозного плана значится:

«10. Вокруг Земли устраиваются обширные поселения.

11. Используют солнечную энергию не только для питания и удобств жизни (комфорта), но и для перемещения по всей Солнечной системе.

12. Основывают колонии в поясе астероидов и других местах Солнечной системы, где только находят небольшие небесные тела.

13. Развивается промышленность и увеличивается число колоний.

14. Достигается индивидуальное (личности, отдельного человека) и общественное (социалистическое) совершенство.

15. Население Солнечной системы делается в сто тысяч миллионов раз больше теперешнего земного. Достигается предел, после которого неизбежно расселение по всему Млечному Пути».

Надо ли говорить, что специалисты в области космонавтики (по крайней мере — в России) верят Циолковскому и его «Плану». Но когда конкретно все это произойдет? Наверное, здесь стоит в качестве примера привести планы современных космических футурологов:

«2000. Космические аппараты и энергоустановки нового поколения. Крупногабаритная орбитальная станция. Многоцелевые космические платформы. Широкое распространение космических информационных систем. Промышленное производство материалов.

2015. Транспортные космические системы нового поколения. Глобальная информационно-промышленная инфраструктура. Космические энергоустановки большой мощности. Космические линии передачи энергии на большие расстояния. Освещение районов Земли с помощью орбитальных отражателей. Космические поселения вахтенного типа. Исследовательская база на Луне.

2050. Космические солнечные электростанции для энергоснабжения Земли. Космические термоядерные электростанции и ракетные двигатели. Межорбитальный транспорт со световыми двигателями.

2120. Единая информационная и энергопромышленная система. Освещение наземных биопромышленных и энерго-

промышленных комплексов. Отвод с Земли в космос избыточной энергии. Эксперименты по активному управлению погодой с помощью воздействий из космоса.

2190. Индустриальное освоение Луны. Космический лифт. Активные методы предупреждения стихийных бедствий и локального управления погодой.

2300. Космическая экоиндустрия — восстановление природных ресурсов, глобальное управление погодой, оптимальная перестройка климата. Конструирование экологического оптимума.

2400. Крупномасштабные искусственные сооружения в космосе. Транспортировка малых астероидов и использование их вещества. Энергопотребление на уровне 10^{23} — 10^{24} Дж/год.

2500. Использование вещества других планет. Перевод астероидов на околоземные орбиты. Крупномасштабное космическое строительство.

2700. Космические энергосистемы на расстояниях 0,1 астрономической единицы от Солнца. Промышленное освоение Меркурия, Венеры, Марса».

Что мы будем делать «после 2700 года» или после выполнения 15-го пункта «Плана Циолковского» — об этом еще не задумывались серьезные футурологи.

Зато об этом не забывают фантасты. 78-летний Артур Кларк, на счету которого немало сбывавшихся предсказаний в области развития передовых технологий (еще в 1945 году он произвел теоретическое обоснование геостационарных спутников связи) в 1999 году предрекал следующее:

«Самым популярным туристическим маршрутом в будущем столетии станет полет к Марсу... Межпланетные путешествия не стали до сих пор реальностью по причине таких событий, как война во Вьетнаме, нашумевший скандал «Уотергейт», затяжная афганская авантюра и многие другие политические и экономические кризисы, которые оттягивали деньги от разведки космического пространства. Сыграли свою роль и преобразования в России, идущие с начала 1990-х годов. С одной стороны, конец «холодной войны» между СССР и США стал благом для всего человечества, но с

другой — он практически свел на нет конкуренцию между этими державами в области освоения космоса. А без соревнования какой прогресс? Первая мировая война дала миру авиацию, Вторая мировая открыла дорогу в космос. Однако это не означает, что для толчка к межпланетным перелетам потребуются третий мировой конфликт, но человечеству все равно нужна причина для того, чтобы начать осваивать глубокий космос. Сегодня такие причины лежат в сфере экономики. Работы, прямо или косвенно, связанные с облегчением выхода человека в космос, идут полным ходом»¹.

Что дало повод и основание Кларку мыслить столь оптимистически? Хорошие новости он получил из Финляндии и Германии, где российские и европейские ученые в экспериментальном порядке вроде бы получили антигравитационное поле. Если его можно будет воспроизвести и в полигонных условиях, то, возможно, мы стоим на пороге создания принципиально нового космического аппарата, который сможет покинуть Землю чуть ли не с нулевыми топливными затратами. Тогда нынешние ракеты станут тем же, чем стали воздушные шары после создания самолета. А ведь когда-то люди считали, что именно за аэростатами большое будущее, но стоило появиться авиации, как они превратились в спортивный инвентарь. Точно так же, по мнению Кларка, в первые десятилетия XXI века должны появиться летательные аппараты, способные сделать космические путешествия доступными для обычных пассажиров. Вот тогда-то туристы и отправятся на Марс, заключает знаменитый фантаст.

БУДУЩЕЕ ТЕМПОРОНАВТИКИ (ПУТЕШЕСТВИЯ ВО ВРЕМЕНИ)

Для меня практически очевидным является то предположение, что окончательную точку в споре о возможности или невозможности правильно видеть (предвидеть, прогнозировать) события будущего можно поставить

¹ «Терра Инкогнита», 1999, № 31.

только с помощью путешествий (перемещений, скольжений) во Времени. Вроде бы логика здесь есть: чтобы научиться летать на машинах времени, нужно разобраться с природой и свойствами Времени, а отсюда уже недалеко до понимания свойств Будущего или вероятности Будущего.

Отдельно в институтских опросниках 1992 года были приведены вопросы о возможности путешествия во Времени, о моральных сторонах исторического развития и о возможности вмешательства в историю Прошлого, об этике и необходимости контакта с внеземными цивилизациями. Здесь особого различия в подходах между мнениями студентов и школьников не обнаружилось, среди всех возрастных категорий были и «осторожные перестраховщики», и «безоглядные сорвиголовы». Впрочем, может быть, это и хорошо — разносторонность мнений приводит, как правило, к более взвешенным решениям, а значит, у нынешних взрослых (будущих пенсионеров) есть определенный шанс, что нынешние подростки (будущие кормильцы пенсионеров) не наломают в том самом будущем дров...

Станет ли возможным когда-нибудь проверить все эти предсказания с помощью машины времени?

В 1970-х годах известный писатель-фантаст А. Кларк предсказывал, что к 2060 году человечество научится «производить разрушение пространства-времени»... Спустя тридцать лет он, меняя формулировки, выдвигал предположения, что «корабли, способные искривлять» Время, будут уже в 2095 году¹.

В 2025 году обещает появление машины времени древний пророческий папирус, якобы найденный канадцами в 1987 году².

Основная масса студентов высказалась за то, что первое перемещение человека в машине времени произойдет от 2055 до 2300 года (старшеклассники ответили — от 2050 до 2150-го), а регулярные туристические поездки в Прошлое —

¹ См.: «Комсомольская правда», 1999, 19 октября, с. 17.

² См.: «Терра Инкогнита», 1999, № 23.

от 2060 до 3000 года (от 2050 до 2160-го). И лишь только 16 процентов студентов и 4 процента старшеклассников ответили на этот вопрос: «Никогда»...

Нострадамус в XVI веке «смотрел на жизнь» более оптимистично, в своих «Центуриях» он определил, что власть над Временем мы получим до 2050 года. Исходя из его стихов, вероятнее даже было бы предположить, что первые полеты во Времени начнутся около 2020—2030 года.

Аналогичную дату называл и Ф. Эльдемуров, получавший информацию «извне»: «Машина времени — это безнадежная сказка... да, построить машину времени можно (?!), но надо ли? Да, машина времени полетит... Когда? Как это будет отстоять в вашем конкретном потоке, нельзя сказать. В XXI веке, в 20—30 годах...»

Есть и относительно пессимистические прогнозы тех, кто считает машину времени реальностью, но реальностью очень далекого будущего. Например, в обзоре будущего авторы «Комсомольской правды»¹ реализацию машины времени отнесли в самую последнюю очередь — в 2500 году.

Информация на эту тему от контактеров приходит самая противоречивая... И все-таки, когда же именно все это произойдет?..

Обычно от первых опытов до внедрения в жизнь каких-либо видов новой техники проходит 10—50 лет, однако ускорение темпов жизни вносит и в эти цифры свои коррективы. Следовательно, если за начало отсчета принять дату начала опытов с первой упрощенной моделью машины времени в 1988 году, то реальный пилотируемый полет во Времени может произойти в 1999—2017 годах.

¹ См.: «Комсомольская правда», 2000, 14 января, с. 8.

«Календарь Будущего»: что век грядущий нам готовит

Трудно сказать, что такое «невозможно», потому что вчерашняя мечта становится сегодняшней надеждой, а завтра — реальностью.

*Роберт Годдарт,
пионер космонавтики*

Лет десять назад, делая выписки из выпущенных в Самиздате стихотворений некоего Нострадамуса, я и сам не скрывал скептического отношения к этим абсолютно антинаучным текстам. А что бы вы сказали, если бы в семидесятых годах прочитали о черномыльском взрыве, который якобы случится в 1986 году, о распаде СССР в 1991 году, о победе на выборах в США «светловолосового молодого человека» осенью 1992 года? Вот и я так же воспринимал эти полусказочные, полубредовые строки, не имеющие практического применения...

МИР БУДУЩЕГО У НОСТРАДАМУСА

«Рожден близ Италии дерзкий воитель.
Империя будет в мятежной стране!
Но сколько солдат за тебя перебито,
Чудесный мясник, в безуспешной войне!
Простой солдат сядет на трон французских королей
И в победном шествии покорит всю Европу.
Сапоги его солдат дойдут до восточных пределов.
После он вспять повернет и на острове диком умрет...»

«Мне страшен неведомый третий правитель
Загадочной, варварской, снежной страны.
Его же соратники им же убиты,
И старость его только ад охранит...»

Легко нам, людям XX века, в этих четверостишиях увидеть знакомые характеристики Наполеона и Сталина. Труднее было современникам автора этих стихов, написанных... в середине XVI века. Разумеется, они читали пророческие «Центурии» Мишеля де Нострадамуса (откуда и взяты эти отрывки), узнавали из них о грядущих событиях, но вот серьезно поверить в них... Ну кто из нас в XVI веке поверил бы иносказательным четверостишиям, предрекающим, что в таком-то году будут изобретены диковинные вещи: кремневое оружие (1597), термометр (1618), паровая машина (1763), воздушный шар (1773), железная дорога (1825), телеграф (1844), динамит (1867), электрическая лампочка (1873), телефон (1876), самолет (1903), телевидение (1925), звуковой кинофильм (1927), пилотируемая космическая ракета (1961), ракета для полета на Луну (1969) и т. д.? Так же трудно сейчас поверить в реальность того, что предсказал Нострадамус на XXI и последующие века...

Можно понять человеческую слабость — для нас бывает гораздо важнее узнать, что случится с нами «вот-вот», чем с нами всеми когда-нибудь не очень скоро. Многие пытались найти в «Центуриях» ответы на свои вопросы, но далеко не все находили. Французов прошлых веков одолел страх — а вдруг кто-то другой, а не они первыми узнают то, чего пока никому знать нельзя! Поэтому книгу, которая знает *все*, попросту заковали в цепи.

Впрочем, подозреваю, что и нам, просвещенным людям, для того чтобы понять, насколько гениальным пророком оказался Нострадамус, вовсе не обязательно перечислять длинейший список правильно предсказанных событий. Достаточно осведомить современного читателя о событиях грядущих, а выводы пусть каждый сделает сам — в случае, если пророчество либо сбудется, либо нет. Были ведь и у Нострадамуса (или у его переводчиков) досадные ошибки: всего на год в дате атомной бомбардировки Японии, на месяц — августовских событий 1991 года в Москве.

Необходимо сделать оговорку, что все его предсказания были записаны в иносказательной зашифрованной форме (да

и как иначе было писать в средневековье). «Для общего будущего я захотел темными и запутанными выражениями распространиться о грядущих событиях... Все написано в туманном виде, гораздо туманнее, чем у других пророков...» — так говорил сам Нострадамус.

И истинный смысл многих его предостережений поэтому становился понятным спустя годы после прошедших событий. Так что многое зависит от правильного перевода с французского на русский и с эзопова языка на общепринятый. Хотя мне известно не менее семи переводов на русский язык, но в данном случае нам помогут перевод, выполненный С. В. Корсуном¹, и труды толкователя Нострадамуса Манфреда Димде².

ВОЗМОЖНО ПРАВДИВЫЕ ПРЕДСКАЗАНИЯ

Для того чтобы написать этот «Календарь Будущего», предсказаний одного, даже и очень гениального человека становится явно недостаточно. Видимо, не стоит забывать и о расчетах некоторых ученых, например инженера Г. Могилевцева (запись 1996 года), и о предсказаниях современных астрологов — Павла Глобы, Тамары Глобы, Сидика Афгана, Григория Кваши, Виталия Ковалева, Татьяны Самарской, Анатолия Яковенко, Павла Пятова, Вероники Кудрявцевой (запись 1996 года), Василия Немчина, а также иностранцев Уэнди Делорм-Кнаппа, Филиппа Соломона, Барбары Коннор. Каждый из них уже не однажды был «на коне», в чем легко убедиться, полистав подшивки старых газет с их предсказаниями. Чтобы нам перестраховаться от возможных ошибок, последуем принципу «одна голова хорошо, а сто две головы оракулов лучше!».

¹ См.: «Загадки звездного неба и наше будущее». Минск, 1990.

² См.: Д и м д е М. Нострадамус предсказывает. М., Олимп, 1996.

Впрочем, как нетрудно будет убедиться, некоторые из предсказателей (как Глоба или Немчин) часто занимаются дублированием предсказанного Нострадамусом. Что это — одинаковое решение задачи разными способами или «подглядывание ответа у классика»? В то же самое время, когда тот же Глоба самостоятельно предсказывает техногенные катастрофы, его раз за разом подстерегают ошибки. Чем они объясняются — ответными мерами предупрежденных людей или «просто» ошибками?

Так какое же оно, Будущее многострадальной России? Несмотря на то что Нострадамус откровенно не любил нашу страну, он все же завидовал тем, кто будет жить на русской земле лет через 500 после его смерти. Почему? Вам станет ясно после знакомства с его пророчествами. Неужели же у нашей бедной, почти нищей России может быть великое Будущее? Я не буду вас в этом убеждать, ваше право — со временем проверить все, что описано ниже. Право делать выводы для улучшения этого самого Будущего я тоже оставляю за вами.

Ниже представлен «Календарь Будущего», в котором основная часть всех предсказаний записана в Москве в 1986—1990 годах, часть добавлялась потом по мере выхода в свет новых пророческих книг и статей, но — не позже, чем за полгода до предсказанного события (в скобках вслед за фамилией автора приводится дата предсказания или дата опубликования). Именно поэтому составленный некогда «Календарь Будущего» начинается для нас с событий уже прошедших, то есть с начала составления календаря. Другое правило этого календаря — по прошествии события или указанного года ни в коем случае не редактировать предсказания, подгоняя их под свершившийся факт. Так что вы увидите предсказание таким, каким оно предстало перед составителем много лет назад, но — с пометками и комментариями «постфактум».

Лето 1991 года — окончание действия Великой Октябрьской революции, «пятнадцать козлов зло глядят друг на друга из пещер» (Нострадамус—1555). (Увы, совпало!

Распад СССР и вражда между собой 15 бывших братских республик.)

1991—1992 годы — «белый баран» (символ года) будет переносить гиперборейский народ (русских, славян) через пропасть (Нострадамус, С. Корсун — 1990). (Совпало!)

1992 год — кризис в «северной стране» (т. е. в России) (Нострадамус, С. Корсун — 1990). (Очень даже совпало!)

1992—1993 годы — возможны большие землетрясения, в частности в Крыму, С. Хусейн будет убит, если не успеет скрыться (Нострадамус, С. Корсун — 1990). (В Крыму «катаклизмы», но только политические. Землетрясения в других районах были нешуточные. Покушения на Хусейна были, но все они провалились!)

Февраль 1993-го — пик заговоров из прошлого (Т. Глоба, Нострадамус, С. Корсун — 1990). (Совпало ли — непонятно.)

Сентябрь — октябрь 1993-го — в России, Болгарии, в мусульманских странах начнется противостояние хаосу, попытка объединения народов (Т. Глоба). (Может быть?)

Осень 1993-го — переломный момент человечества (В. Ковалев — 1992). (?)

1993 год — сравнительное благополучие (С. Афган — 1989). (?)

1993 год — начало политической стабилизации в России, временные антикризисные реформы, углубление идеологического кризиса (Г. Кваша). (!)

1993 год — две катастрофы в России, дисциплина и подъем экономики, военные выйдут на первый план и предотвратят развал экономики в России (П. Глоба). (Военное противостояние в Москве в октябре?)

1993 год — опасность военного переворота, расправа соратников с М. Каддафи (Нострадамус, С. Корсун — 1990). (Покушения не удалась?)

1993—1994 годы — рождение новых информационных связей (Г. Кваша). (Что это — внедрение Интернета?!)

1994 год — неудачное покушение на М. Горбачева (Т. Глоба 1990). (Было нападение, но — в ходе агитационной поездки перед президентскими выборами 1996 года, если только сверхтяжелый подзатыльник из толпы можно назвать покушением.)

1994 год — переход к рыночной экономике (С. Афган — 1989). (!)

1994 год — возможна авария на химкомбинате в Витебске или Полоцке, Минску ничего не угрожает. Беларусь станет президентской республикой на 14—18 лет. Обновление России, развитие по особому пути, экономические успехи. Тяжелый год для Польши, опасность взрыва на судовой верфи (Нострадамус, С. Корсун — 1990). (На президентских выборах в Белоруссии победил Александр Лукашенко. Об авариях не сообщалось, или значительных аварий не было.)

1994 год — начало расцвета России, возможно правление женщины, возвращение к проблеме славянского союза. Проявление сил, удержавших страну над пропастью с 11. 1991 по 04. 1992 года (Т. Глоба). (?)

Осень 1994 год — взрыв на химкомбинате в Вентспилсе (П. Глоба — 1994). (Не состоялся.)

1994—1995 годы — возможен взрыв Южно-Украинской или Нововоронежской АЭС (Нострадамус, С. Корсун — 1990). (Не состоялось? Возможно, свою роль сыграли и мои публикации¹ об этом событии в самом начале указанного срока, что и вызвало интерес Минатома. Настолько, что ко мне представители этого серьезного ведомства обращались за дополнительными подробностями...)

1994—1995 годы — тяжелое время для Москвы, опасность провалов грунта на северо-западе и юго-востоке города. Завершение распада СССР, образование новых экономических зон: Петербург, Выборг, Новгород, Сахалин, Приморье. Молдавия может стать провинцией Румынии. Тирасполь в своем развитии обгонит Кишинев. В Ядран-

¹ См.: «Мир непознанного», 1994, № 1, с. 20; «Российские вести», 4.01.1994 и 5.01.1995; Пропеллер, 1994, № 1 (3555), с. 3.

ском (Адриатическом) море выловят «дивную рыбу с человеческой головой» (Нострадамус, С. Корсун — 1990). (Относительно Молдавии — почти сбылось, этому помешали события в Приднестровье, относительно Тирасполя — сбылось! Незначительные провалы грунта были на северо-западе в районе Михалковского проезда, где под земляным обвалом в траншее погибли трое рабочих! О «рыбе» — ничего не известно.)

1995 год — радикальные политические перемены и референдум, возможный распад страны (П. Глоба — 1994). (Не состоялись.)

1995 год — возможно стихийное бедствие в Бобруйске. Трудности в Чехословакии (или теперь уже в Чехии и Словакии?), особенно у президента В. Гавела (Нострадамус, С. Корсун — 1990). (Возможно.)

1995—1997 годы — наводнение или землетрясение в Венгрии (Нострадамус, С. Корсун — 1990). (Летом 1977 года было сильнейшее в этом веке наводнение с многочисленными человеческими жертвами на севере Восточной Европы.)

Начало 1996 год — крупная авиакатастрофа в России (У. Делорм-Кнапп — 1995). (Возможно, речь в предсказании о катастрофе, произошедшей тогда на Сахалине, где сразу после взлета упал самолет, 97 человек погибло.)

Март 1996 года — взрыв на Ингалинской АЭС (П. Глоба — 1994). (Ничего подобного, уже не в первый раз Глоба ошибается с прогнозами страшных катастроф.)

1996 год — отставка Б. Ельцина, новые реформы, новое правление во главе с женщиной, после которой в России появится лидер-реформатор, сравнимый с Петром I. Расцвет М. Горбачева (П. Глоба — 1994). (Для Горбачева участие в президентских выборах-96 окончились провалом, Ельцин продолжает президентствовать. О женщинах-реформаторах ничего не известно.)

1996 год — произойдет развод в монаршей семье в Англии. (Ф. Соломон — 1995). (Действительно, долго тянувшийся многолетний скандал между принцем Чарльзом и

принцессой Дианой завершился бракоразводным процессом! Но... никто не предсказал скорую гибель Дианы в августе 1997-го.)

1996 год — сильный ураган угрожает Флориде (Б. Коннор — 1995). (Действительно, в июле этого года ураган Берта произвел опустошение на побережье полуострова.)

1996 год — уход с политической сцены Б. Ельцина, воспитавшего трех молодых новых лидеров, уход М. Горбачева. Глобальные перемены на телевидении. Перед приходом к власти нового лидера — Водолея, борца за славянский дух, возможна опасность со стороны ультранационалистического или церковного направления. Бескровное, плодотворное руководство после шоковой терапии в полной гармонии продлится до 2003 года (Нострадамус, С. Корсун — 1990). (Горбачев ушел. Ельцин же вновь победил на президентских выборах-96, но к концу года тяжело болел, был прооперирован, его политическая карьера некоторое время, возможно, висела на волоске.)

1996 год — «Войско отказывается брать город. Полководец уговорами добивается вступления. Он ведет тайком армию к слабым воротам. Огонь, смерть и кровопролитие» (Нострадамус). (Один к одному — описание августовских боев в городе Грозном и откровенного предательства своих войск со стороны российского руководства.)

1996—2003 годы — природа «восстанет против человека», гигантские катаклизмы, невероятные и непредсказуемые события (Нострадамус, С. Корсун — 1990);

Лето 1997 года — невероятное стихийное бедствие, которое не обойдет и Россию (П. Пятов). (?)

Осень 1997 года — будет нарушен мирный процесс в «малом Афганистане» — Чечне, горячей точкой вновь станет большой Афганистан. Не будет молчать и Саддам Хусейн (В. Немчин — 1996). (В Чечне — все как всегда... Саддам в ноябре вновь попортил кровь американцам, выгнав инспекторов ООН из Ирака.)

1997 год — расцвет России (Т. Глоба). (?)

ЧАСТЬ 3. БУДУЩЕЕ ВРЕМЯ

1997 год — рождение новой идеологии в России (Г. Кваша). (Позже будет ясно?)

1997 год — во второй половине года появится перспектива создания средства от СПИДа. Ученые наконец-то смогут сполна оценить истинные последствия чернобыльской катастрофы. Мировые открытия в генной инженерии (В. Ковалев — 1996). (Действительно, именно тогда армянские медики стали испытывать средство от СПИДа — арменикум, а английские генетики впервые провели опыт бесполого размножения — клонирование овцы.)

1997 год — «На море разбиваются на три части корабли. Из второй части выпадает все движущееся. Все в отчаянии ищут воздействия Гелиоса. Тот, кто первым вступит в трещину, одержит победу» (Нострадамус). (Может быть, речь идет о российском танкере, расколовшемся у берегов Японии, из которого вытекла вся нефть — «движущаяся»?)

1997—1998 годы — неудачная попытка вернуть Россию назад (П. Глоба). (Не удалось?)

1997—1998 годы — возврат Россией былого могущества (Г. Кваша). (Не удалось?)

Февраль—март 1998 года — конец правления Бориса Ельцина, который руководил страной столько же, сколько его тезка Борис Годунов, — 7 лет. Он в конце своего правления будет блуждать по лабиринтам, а править им фактически будет карлик с черным лицом (Черномырдин? Кириенко?), который сидит у него на плечах (В. Немчин — 1996). (В действительности Ельцин остался у руководства и после этой «черты».)

1998 год — «карлик» будет править короткое время, следом за ним — правление некоего лысого с нечистой кожей, затем — безликого. (По гороскопу у Юрия Лужкова — проблемы с кожей. А об Анатолии Чубайсе, несмотря на слухи о его тайном влиянии на президента, мало кто толком что знает, так что можно предположить, что он — безлик... По другой версии, карликом можно назвать низкорослого Кириенко, который был премьером после Черномырдина всего 3 месяца и стремительно был снят в августе 1998-го.) После

«карлика» должен объявиться «стремительный государь», «великий всадник» Александр Лебедь (А. Лебедь победил на выборах в губернаторы Красноярского края, но не более того) (В. Немчин — 1996).

1998 год — успех перемен в России (С. Афган — 1989).
(Не заметно успеха?)

1998 год — едва удастся избежать 3-й мировой войны (Нострадамус, С. Корсун — 1990). (В декабре 1998-го американо-английские самолеты бомбили Ирак, в ответ Россия впервые с послевоенных времен отозвала своих послов из этих стран. Дальше этой черты разногласия не пошли.)

Конец 1998—1999 год — «изнурительная война креста с полумесяцем», «разрушается Карфаген, который будет воскрешен, и князь Карфагена будет третьим столпом объединения войск полумесяца». Похоже, что это многострадальный Кабул, причем события начнутся уже осенью 1997 года. Обозначится «лидер в голубом тюрбане». Первые два столпа — Вавилонский князь (Ирак) и князь Сирии (В. Немчин — 1996). (В декабре 1998 — 1999 году действительно начались многочисленные стычки в воздухе над югом и севером Ирака — между американскими самолетами с одной стороны и иракскими наземными системами ПВО. А затем в начале 1999 года была война в Югославии между православными христианами и боснийскими мусульманами. Потом, в августе 1999-го, на территорию Дагестана вторглись мусульманские фанатики из Чечни и началась новая чеченская война...)

1998—1999 годы — от Китая отделяется Тибет, Маньчжурия, Внутренняя Монголия. Крупные социальные потрясения (Нострадамус, С. Корсун — 1996). (Сепаратистское движение в Китае было, но не более...)

Лето 1999 года — может произойти тяжелая авария недалеко от Капотни в районе химкомбината или нефтеперерабатывающего завода, юго-восток Москвы может сильно пострадать от утечки ядовитых веществ. Возможна тяжелая авария на заводе в районе Дмитровского шоссе, рядом с Тимирязевским парком (П. Глоба — 1997). (Не было...)

ЧАСТЬ 3. БУДУЩЕЕ ВРЕМЯ

1999 год — рождение антихриста, лжеца, создателя суперрелигии, маскирующегося под видом Спасителя (Нострадамус, С. Корсун — 1990). (Возможно, что самое подходящее время родиться антихристу — это 6 часов утра 6 июня, т. е. — шестого месяца, тогда при записи цифрами это будет выглядеть так: 6.6.6.1999 г.)

11 августа 1999 года — планеты выстроятся в форме креста. Вокруг этого события больше всего споров у предсказателей. Большинство сходится на том, что «под крестом» возможен какой-то катаклизм или крупное бедствие.

1999—2000 годы — вслед за лжецом родится истинный Спаситель. Впоследствии он принесет людям Новый Завет — учение, объединяющее человечество и особенно выделяющее Россию, Западную Сибирь (Нострадамус, С. Корсун — 1990).

5 февраля 2000 года — самая вероятная дата рождения Спасителя в междуречье Волги и Дона. Возможно, это территория Волгоградской области, точное место укажет неизвестная комета в виде венца (Нострадамус, С. Корсун).

В XXI веке после Всадника в Россию придет «великий Гончар», новый Петр I для России, с ним страна войдет в «золотой век». Рожден «Гончар» будет между Волгой и Уралом (В. Ковалев — 1996).

2000 год — полное всеобщее разоружение (С. Афган — 1989). (Не сбылось.)

2000 год — катаклизмы на юге России. Новый период в жизни человечества. Конец влияния Луны на Землю, звезды «приблизятся на опасное расстояние» (Нострадамус, С. Корсун — 1990).

2000 год — новая эра Земли, победа над раком и СПИДом, прекращение войн, контакт с внеземными цивилизациями (А. Яковенко).

2000 год — уйдут под воду Соловецкие острова. Обрушится мост на Волоколамском шоссе в Москве (П. Глоба — 1996, 1997). (Не сбылось.)

Весна 2001 года — район Мневников в Москве будет полностью затоплен. В районе Курчатовского института мо-

жет взорваться подземный завод (П. Глоба — 1997). (Не сбылось.)

2001 год — возрождение Москвы (Нострадамус, С. Корсун — 1990).

2003 год — начало правления «Великих Дам» в России и на Востоке. Исчезновение национализма, завершение формирования нового строя в России, духовный взлет, расцвет культуры, изобретательства и новаторства (Нострадамус, С. Корсун — 1990);

4 мая 2004 года — нейтрализация последствий Чернобыльской катастрофы (Нострадамус, С. Корсун — 1990).

2005—2012 годы — раскол США (Нострадамус, С. Корсун — 1990).

2008 год — соединение русского, украинского, белорусского народов (Нострадамус, С. Корсун — 1990).

Март—апрель 2009 года — окончание развала госструктур и систем в США при правлении последнего, 44-го президента (Т. Глоба).

2009 год — распад Америки на Север и Юг (П. Глоба).

2010 год — идея панславизма, Союз всех славян, включая Польшу (Нострадамус, С. Корсун — 1990).

2010—2011 годы — возгорание поднимающегося со дна Черного моря сероводорода (Нострадамус, С. Корсун — 1990).

2012 год — англоязычная идея потеряет господство (Нострадамус, С. Корсун — 1990).

2013—2019 годы — гигантский всплеск черной расы (Нострадамус, С. Корсун — 1990).

2020 год — начало известности Антихриста (Нострадамус, С. Корсун — 1990).

Около 2021 г. — он (Антихрист) воспользуется эликсиром бессмертия на базе теллура (Нострадамус, С. Корсун — 1990).

2023 год — опасность «схода Земли с орбиты» (Нострадамус, С. Корсун — 1990).

2032 год — окончание правления одной из «Великих Дам» (Нострадамус, С. Корсун — 1990).

ЧАСТЬ 3. БУДУЩЕЕ ВРЕМЯ

2032 год — окончание правления одной из «Великих Дам» (Нострадамус, С. Корсун — 1990).

2032—2033 годы — начало известности Спасителя (Нострадамус, С. Корсун — 1990).

Лето 2033 года — Спаситель придет к власти в России на 72 года (Нострадамус, С. Корсун — 1990).

2035—2050 годы — 1-я космическая битва Спасителя с силами Антихриста, возможна энергетическая война на уровне сознания (Нострадамус, С. Корсун — 1990).

Около 2035 года — будут чествовать ученых, которые изобрели способ получения энергии в неограниченном количестве без всяких затрат (Нострадамус, М. Димде — 1996).

До 2050 года — человечество научится управлять Временем (Нострадамус, С. Корсун — 1990).

Около 2050 года — значительный прогресс в биотехнологии растений (Нострадамус, М. Димде — 1996).

2050 год — объединение «светлого» человечества, возникновение сверхлюдей — спасителей Земли (Нострадамус, С. Корсун — 1990).

2051 год — славянский язык становится главенствующим, английский язык — на втором месте (Нострадамус, С. Корсун — 1990).

Около 2070 года — первый пилотируемый полет на Марс. Первые экспедиции будут неудачными, полеты к другим планетам станут возможными лишь спустя два столетия (Нострадамус, М. Димде — 1996).

2100 год — генетическое разделение на «светлое» и «темное» коснется всего живого; появление новых форм жизни, изменение полюсов Земли (Нострадамус, С. Корсун — 1990).

Около 2101 года — контакты с другими цивилизациями (Нострадамус, С. Корсун — 1990).

2104 год — в России, а значит, и во всем «светлом» мире вновь правит женщина (Нострадамус, С. Корсун — 1990).

2123 год — вблизи Земли появится «Беловатая Звезда» (Нострадамус, С. Корсун — 1990).

2170 год — человечество начнет переселение на 8 других планет (Нострадамус, С. Корсун — 1990).

Не ранее 2200 года — добыча полезных ископаемых на других планетах (Нострадамус, М. Димде — 1996).

До 2300 года — человечество встретится с внеземной формой жизни, напоминающей зеленых кузнечиков (Нострадамус, М. Димде — 1996).

Не ранее 2300 года — создание искусственного мозга (Нострадамус, М. Димде — 1996).

Не ранее 2350 года — применение генной инженерии к животным, возможное появление наделенных разумом животных (Нострадамус, М. Димде — 1996).

Не ранее 2400 года — появление животных, обладающих даром речи (Нострадамус, М. Димде — 1996).

Не ранее 2450 года — первый, ужасный контакт с внеземной цивилизацией (Нострадамус, М. Димде — 1996).

2509 год — в Москве произойдет сильное землетрясение (Г. Могилевцев).

До 2700 года — развивается техника, позволяющая производить сжатие «мнии-черных дыр» (Нострадамус, М. Димде — 1996).

Не ранее 3600 года — появление биологических форм, приспособленных к жизни на других планетах (Нострадамус, М. Димде, 1996).

И так далее до 3797 года, а по другим данным — до конца 5-го тысячелетия нашей эры, на этой дате (датах) пророческие стихи Нострадамуса обрываются. Другие ясновидящие так далеко даже не пытаются заглядывать...

**ОБОБЩЕННЫЙ
«КАЛЕНДАРЬ БУДУЩЕГО»**

Наверное, перед тем как закончить этот наш разговор о Будущем, стоит еще раз обобщить все наши выводы и перечислить самые правдоподобные предсказания. Так сказать, дайджест «Календаря Будущего», те его фрагменты, которые «обязательно сбудутся».

Обобщения в предсказаниях трудно сделать, поскольку (вы это уже заметили) предсказатели достаточно часто противоречат друг другу, если не в общих идеях, то в датах. По описанному выше «Календарю Будущего» тем не менее можно вычислить тенденции, но... в том-то и дело, что однозначный вывод о грядущих событиях неминуемо приводит к какой-то ответной нашей реакции, к коррекции планов научно-технического и экономического развития и, как следствие, к... изменению Будущего. Так что выбрать нестигаемые предсказания «со знаком качества» достаточно сложно, но можно, особенно если учитывать продекларированные выше планы и рекомендации этого самого научно-технического развития.

Итак, вероятнее всего, действительно в...

1996 (1994—1998) — нижний пик Великого Кризиса в России.

1998—2000 — смена руководства в России.

11 августа 1999 — переломный момент в истории человечества.

1999—2000 — возможное рождение тех, кого впоследствии назовут Антихристом и Спасителем. Возможно, рождение Антихриста придется на 6 часов утра 6 июня.

2000—2002 — будет какой-то ключевой в истории человечества перелом, возможно связанный с научными открытиями, с экологическими изменениями. Следствием, а может, и причиной этого события, возможно, будет контакт с иными цивилизациями.

Весной 2003 — резкий рост влияния России, начало эры Водолея, «эры России».

2003—2008 — соединение славянских и других дружеских россиянам стран.

2005—2012 — разрушение США.

До 2030 — получение возможности путешествий во Времени. Доступ к источникам сверхэнергий.

До 2050 — завершение на информационном уровне последней, 3-й мировой войны.

До 2055 — начало активной колонизации планет.

«Календарь Будущего»

До 2060 — первый межзвездный пилотируемый полет кораблей землян.

До 2150 — изменения в составе Солнечной системы.

До 2170 — начало интенсивной звездной экспансии человечества во Вселенную.

До 3500 года — конца света *не* будет... А что потом?..

(Продолжение следует?)

Контактеры о Времени: когда секунды бывают зелеными

Несчастливы люди, которым все ясно.

Луи Пастер

Когда я только начал ездить во всяческие исследовательские экспедиции, я тихо про себя обдумывал вопросы, которые задам повстречавшимся где-нибудь в глухом месте пришельцам. О долгожданной очной встрече с пилотами НЛО мечтают многие наивные уфологи, особенно молодые, мечтал и я. Вопрос номер один, который решено было задать *им*, касался конечно же устройства Пространства-Времени, возможности путешествия во Времени.

Мне не повезло, вопрос оказался невысказанным, поэтому я стал искать ответ у тех, кому повезло общаться с иным разумом. И не очень скоро, но все-таки убедился, что в ответах чаще всего фигурируют элементы недосказанности, примитивного иносказания и даже откровенная дезинформация. Впрочем, можем ли мы рассчитывать на большее?.. Поначалу я даже не хотел пересказывать все, что услышал как от контактеров, которые выглядели достаточно правдивыми, так и от контактеров — откровенных обманщиков. Но скрывать что-то — значит породить недоверие у читателя. Да и к тому же вдруг среди зашифрованных откровений пришельцев, среди самых банальных фраз удастся разглядеть ключевую подсказку?..

Впрочем, чаще всего о таком сложном вопросе, как физика Времени, пришельцы обычно говорят самыми простыми, можно сказать примитивными, фразами (из словарного запаса контактеров). Время (равно как и понятия энергии, гравитации, пространства) может быть «нашим», «низкочастотным», «красным», «белым», «зеленым» и каким угодно еще. Еще чаще, когда мы говорим о контактерских записях, мы имеем дело с откровенным бредом, но таковой мы пока

не будем принимать во внимание. Все, что описано ниже, получено от людей, вызывающих хоть какое-то минимальное доверие.

Контактер и целитель Леонид Русак, утверждающий, что получает информацию от Всевышнего Мироздания, объясняет влияние Времени на наш мир и «организмы людей в субхрононе-24 Арктурского мира Земли» как «взаимодействие в мире Арктурского Реала» через «синий Ментал с центральными субхрононами-48». Если вы ничего не поняли, то поясню, что «субхронон-24 делится, как правило, на 8 интервалов протяженности субхрононами-48», причем «на деле 1-й и 8-й субхрононы-48 не всегда имеют интервалы протяженности, и потому Материя окружающего нас мира в мире Арктурского Реала не происходит». Если вы все равно ничего не поняли, то лучше сможет объяснить только первоисточник¹.

Собственно, подобного рода объяснения (если поменять термины и добавить таинственности) встречаются практически в каждом втором из контактерских сообщений² (рис. 36).

Сергей Спиридонов из г. Шумерли, Чувашия, прислал в «Уфоцентр» текст своего «интервью» с необычным собеседником, которого Сергей называет «зелеными энергетическими сгустками разума». Впрочем, ответы «зеленых сгустков» такие же типичные, как и ответы других «зеленых человечков».

«Вопрос. Есть ли у вас понятие времени?

Ответ. У нас есть время, но мы на него не обращаем внимания.

В. Можете ли вы появляться в нашем трехмерном мире?

О. Можем, но на это у нас наложено табу.

¹ См.: Русак Л. В. Посмертное существование человека. М., 1955, с. 15.

² Например, в «Посланиях с небес» Цвелева Сергея-Ориса, утверждавшего, что сведения о времени им получены «от Албеллика, командира звездолета В101001».

ЧАСТЬ 3. БУДУЩЕЕ ВРЕМЯ



Рис. 36. Так контактеры описывают НЛО — машину времени с «внутренним искривленным Пространством-Временем»

В. Что является характерной чертой земной цивилизации?

О. Очень строгий характер плоскостного мышления большинства людей. Общепринятые стереотипы и догмы, через которые нашей цивилизации очень трудно пробиться.

В. Как называется ваша планета?

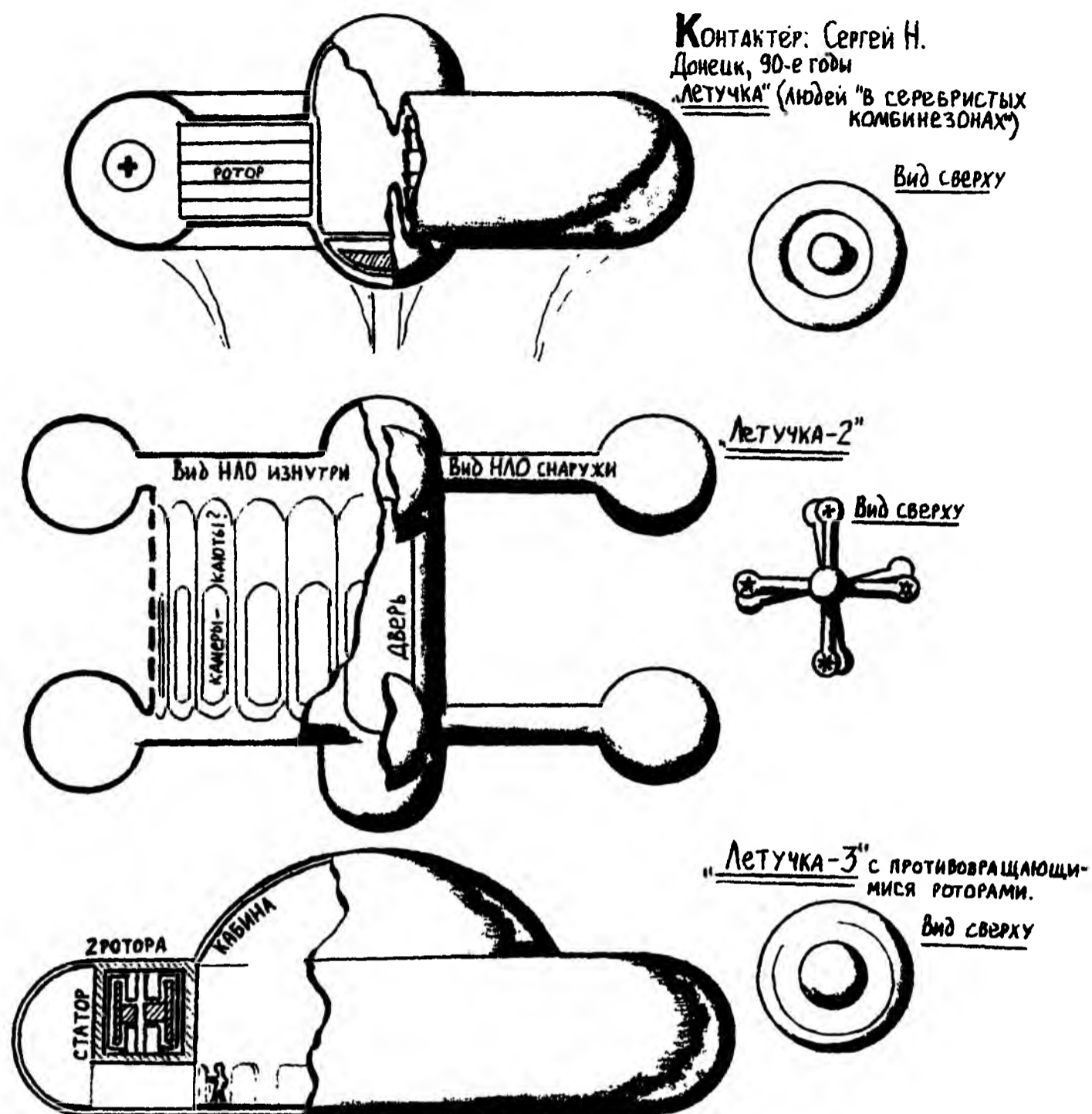
О. Наша планета называется Вамфил... Она находится около Венеры.

В. Почему мы ее не видим? Она что, находится в другом временном или пространственном измерении?

О. Пользуйтесь любым научным термином, все равно для большинства людей это будет непонятно.

В. В каком мерном пространстве вы находитесь?

О. Более приемлемо для вас понятие пятимерности.

В. Везде пишут и говорят, что на рубеже веков ожидается катастрофа. Где, когда, что случится?

О. Катастрофы, за исключением небольших катаклизмов, не будет, на рубеже веков начнет меняться сознание людей, возрастет их духовность.

В. Можете ли вы блокировать атомное, ядерное, водородное, психотронное, биотронное и другие виды оружия массового поражения?

О. Да, можем.

В. Как происходит блокировка?

О. Блокировка происходит с помощью сильнейшей концентрации нашей энергии в местах, где производится попытка использования любого вида оружия массового уничтожения. Непосредственная блокировка радаров слежения, пунктов радио- и пеленгационного управления и т. д.

В. Но на это необходима сильнейшая энергетика. Откуда вы ее берете?

О. Например, от улыбающихся детей, цветов, полей, рек, озер, садов, Космоса.

В. Есть ли возможность объяснить, например, как производится очищение физического тела человека вашей цивилизацией?

О. Очищение происходит в основном по времени. Это зависит от степени заболевания человека, его духовности, подпитки энергией нашей цивилизацией, раздвоения нас, Зеленых. Очищение человека происходит в основном ночью, в момент сна или когда он находится в своеобразном трансе. Астральное тело человека в этот момент забирают в наш так называемый модуль НЛО, который прилетает к человеку в другой астральной плоскости или другом измерении. Астральное тело в модуле кладется на специально оборудованную кровать, где к его сердцу и вискам подсоединяют провода и по ним течет энергия в астральное тело. После

подзарядки астральное тело возвращается в физическое. Человек просыпается утром после такой подзарядки веселым, жизнерадостным, счастливым, уверенным и передает нашу энергию дальше, другим людям, например, со словами «здравствуйте», «доброе утро» и т. д.

В. Может ли человек перемещаться во времени в физическом плане?

О. Да, может, этим наша цивилизация тоже занимается.

В. Можете ли вы вмешиваться в судьбу человека, менять ее?

О. Да, можем. Мы за то, чтобы у вас была лаборатория корректировки судеб.

В. Неужели и судьбу можно корректировать?

О. Этим и занимается наша цивилизация.

В. Сколько основных структур содержит человек?

О. Человек содержит семь основных структур.

В. Бывают ли войны между вашими энергетическими цивилизациями?

О. Нет, не бывают, мы можем только парализовать, блокировать друг друга...»

Вот такие ответы. Но как отличить здесь истину от лжи? Кто это знает? Понять многие основополагающие вопросы мироздания, в первую очередь те, что связаны со строением Пространства-Времени, нам сейчас крайне трудно. Мы беспомощны, словно дети перед величием Вселенной. И, как дети, порой готовы, открыв рот, слушать откровения пришельцев (рис. 37). Забывая о том, что взрослые не считают зазорным обманывать малышей, не отвечая им на самые сложные и опасные, с их точки зрения, темы. Спрашивать совета у пришельцев — способ один из самых скользких и ненадежных в науке, однако же не будем уподобляться самоуверенным подросткам, которые считают советы родителей не заслуживающими внимания. Иногда и взрослые бывают правы. В конце концов, умные взрослые не навязывают своего мнения...

Разговор о том, что сообщают пришельцы о Времени, не будет полным, если здесь же для примера не приведем крат-



Рис. 37. Варианты машины времени по сообщениям контактеров
ких итогов от попыток другим способом получить информа-
цию извне.

Вечером 23 декабря 1998 года на спиритическом сеансе дух М. Булгакова так объяснял свое видение природы Времени:

«Время — заведомо неприятная вещь, это субъективное ощущение процесса перевоплощения мира. Это не лента, а множество расходящихся путей. Мы здесь (на том свете. — В. Ч.) живем без времени. Нельзя просто так летать во Времени...

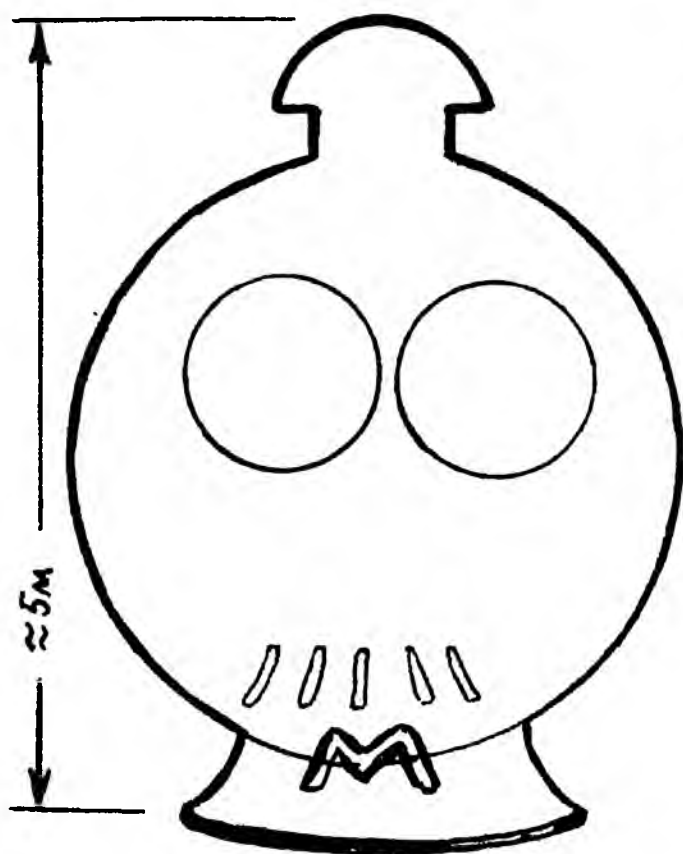
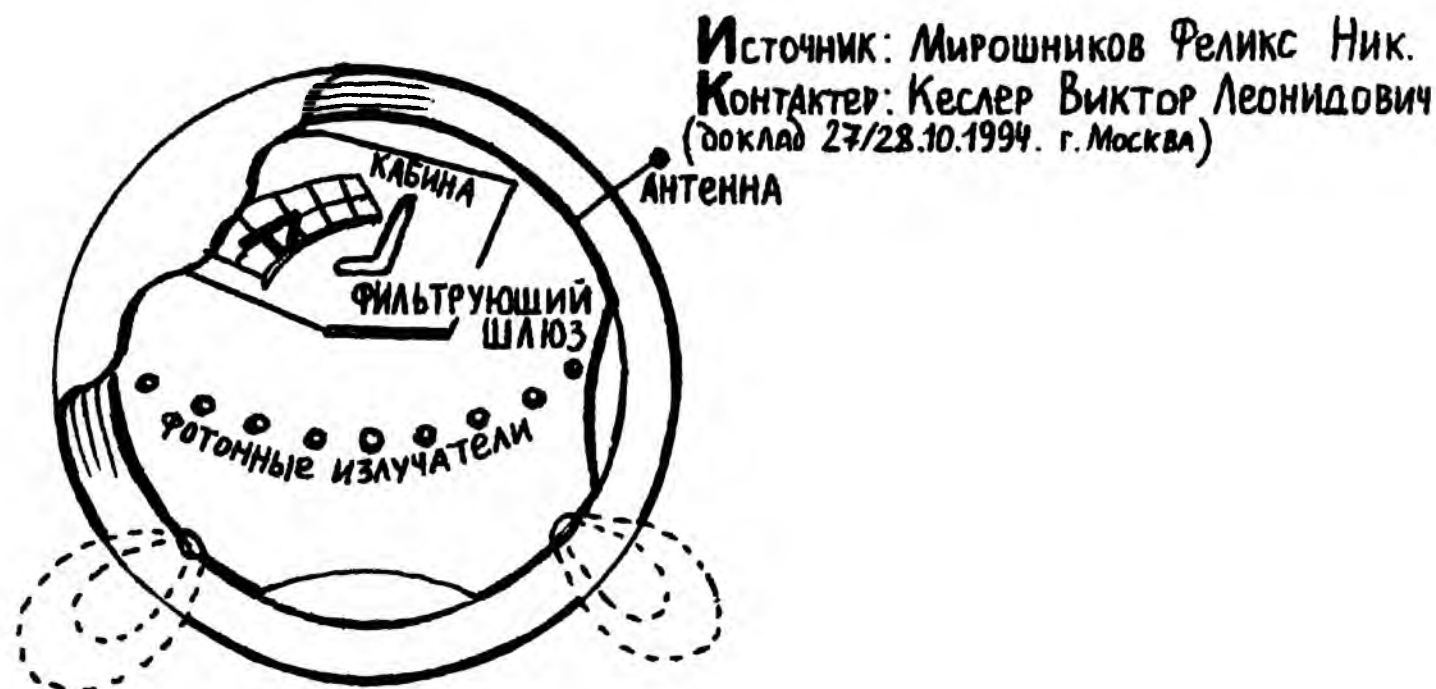

Рис. 38. Так выглядит машина времени по мнению контактера Н. Ворожбицкой

Машина времени — это безнадежная сказка... да, построить машину времени можно (?!), но надо ли? Это приблизит вас к разгадке тайны, но разгадка будет найдена раньше... Да, машина времени полетит... Когда? Как это будет отстоять в вашем конкретном потоке, нельзя сказать. В XXI веке, в 20—30 годах...» (спиритический сеанс провел Ф. Эльдемуров в центре «Познаем себя»). С таким выводом согласился, кстати, и еще один «источник», тот, с которым контактирует Олег Соломенников из Подольска, но категорически не согласна Наталья Ворожбицкая из Москвы (рис. 38).

Примерно в это же время похожие вопросы задавали на спиритическом сеансе Николай Иванович Сиянов и контактант Галина Алексеевна Карпова (Гель Ет). Задали его не кому-нибудь, а Владимиру Ильичу Ленину¹. Вождь мирового пролетариата якобы тогда отвечивал: «Я не рекомендую вам увязать в прошлом. Несите будущее на руках, пока оно еще ребенок».

Вечер 4 ноября 1995 года. Город Волжский Волгоградской области. Включены видео- и аудиоманитофоны. Оператор-контактант введен в состояние гипноза (транса). Тишина... Наконец раздается неуверенное «Здравствуй!» Группа исследователей Геннадия Степановича Белимова по моей просьбе начинает один за другим задавать вопросы не-

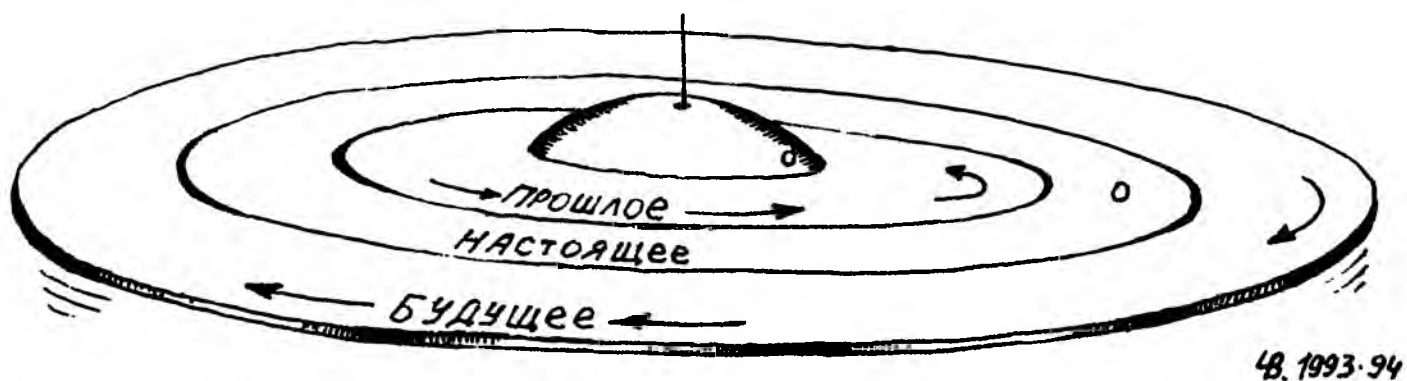
¹ См.: Карпова Г. А., Сиянов-Стародубцев Н. И. Россия перед рассветом.

кой невидимой сущности, называющей себя... а впрочем, не в названии дело. Контактеров много, я же выбрал в качестве примера данный не только потому, что за деятельностью групп контактеров слежу несколько лет и к данной группе никаких претензий нет, но еще и потому, что в данных ответах нашел много того, что считал истинным до того... Простите, если диалог покажется затянутым, но мне хотелось показать колорит общения для тех, кому подобные явления в диковинку (а в скобках привел некоторый необходимый минимальный комментарий).

«Ведущий». Прошел почти год со дня нашего последнего контакта. Во время этой паузы мы хотели подумать над теми знаниями, которые получили от вас. Вы слышите нас, можно задавать вопросы?

Ответ. Часы и зеркало... Вы знаете о зеркале и не могли догадаться...

В. Да, у меня эта мысль мелькнула. Оно сильно мешает контакту, его надо убрать?

О. Ритм задает переводчик, но не часы...

В. Мы сейчас убираем часы, зеркало будет сложнее убрать, может, его накрыть?..

О. ... Спрашивайте далее...

В. Как вы думаете, перерыв в наших контактах был благоприятным для нас... или для вас?

О. Вы про себя спрашиваете у нас, почему же вы не спросите самих себя. Даже если солжете, вы все-таки попытаетесь ответить. Мы говорили вам, что никогда не покидали вас. Лишь только вы слышите... или не можете слышать нас...

В. У нас набрались вопросы от наших коллег из других городов, и сегодня мы бы хотели посвятить сеанс связи вопросам Вадима Черноброва из Москвы...

О. Мы говорили вам об именах... (Ранее они договорились не упоминать имен и фамилий других людей.)

В. Извиняемся, имен мы больше называть не будем... Вот такой первый вопрос: кого вы представляете? Цивилизацию? Общество? Отдельных индивидуумов?

О. Мы ваши дети и ваши родители. В этом мире нас нет. Вы придумали новый мир, называете его виртуальным. Пусть будет так.

В. А какие цели преследуются вами на Земле?

О. Вы имеете привычку преследовать. Вы, обладая инстинктом самосохранения, уничтожаете себя, а значит, и нас.

В. Значит, мы уничтожаем и вашу цивилизацию?

О. Если мы — это вы... (неразборчиво).

В. Есть ли цели у вас при общении конкретно с нами?

О. Вы зовете, мы приходим и отвечаем.

В. Можно ли всецело доверять вам и вашим сообщениям?

О. Нельзя доверять ничему. Давайте договоримся — мы ведем беседы, но не уроки... Далее... Говорим не мы, мы не можем говорить, говорит ваш переводчик. Мы не оперируем цифрами, не употребляем слова, которые знает переводчик, потому что мы не хотим тревожить его память. Мы не хотим, как вы говорите, (осуществлять) гипноз, нет. Мы просто показываем картинки, и он их рассказывает. И потому многое в вашем понятии будет дезинформацией.

В. То есть это оттого, что неправильно используется словарный запас, неправильно переводчиком понимается картинка? Только из-за этого?

О. Мы находимся на поверхности его (переводчика), мы не можем, не имеем права входить. Иначе это будет насилие. Мы не можем отвечать на многие вопросы, связанные с логикой, когда переводчик должен мыслить. Тогда он будет отвлечен и потеряет нас. Если же мы войдем глубже, он не сможет нас потерять, но это будет уже не он.

В. То есть это может повредить его психическое здоровье?..

О. Спрашивайте. (Видимо, вопрос не нравится.)

В. Считаете ли вы, что ваша информация будет воспринята нами адекватно? Мы подготовлены для получения такой информации? Каков ваш вывод за этот год?

О. Еще будете говорить, что напрасно беседовали? Значит, вы обижаете и нас и себя... Мы добиваемся того, чтобы

вы поняли нас, мы добиваемся только одного — чтобы вы начали думать...

В. Есть ли какие-нибудь ограничения на использование нами полученной от вас информации?

О. ...Это ваши проблемы. Применяйте как хотите. Но... Есть одно «но». Это касается той информации, которая может повредить не лично вам, а другим. (Если) лично вам — нас это сильно не волнует, ибо вы пришли и согласились. Зачем должны страдать другие... в вашем понятии?

В. ...Несколько вопросов о Пространстве-Времени. Что, на ваш взгляд, есть Пространство-Время? Сформулируйте это.

О. Вашим языком?... Есть множество формулировок. И все они неверны, и все они верны. Вы забываете только одно — представить себя в этом Пространстве и Времени. Вы отделяете себя от всего мира, и потому любые ваши представления о Пространстве будут ложными, хотя вы являетесь частью этого Пространства. Но вы забываете об этом... Время? Что в вашем понятии Время, если вы живете в разных Временах? Когда вы ожидаете — сколь томительно (оно) идет, когда вы торопитесь — сколь быстро оно спешит! А вы говорите — Время! Время — это всего... лишь скорость вашего восприятия Мира, Пространства. Только и всего... Возьмите часы, которые будут идти во множество раз дольше, но вы не будете об этом знать (и) будете жить гораздо дольше по этим часам. И наоборот... Знает ли ребенок о часах?... Знает ли он о Времени? А сколько много получает он информации и сколь долго он живет по отношению к вам. Его пять минут равны вашим десяти (минутам), а бывает, и годам.

В. Ну это же субъективное понятие времени?!

О. А что такое Время? Для вас весь мир субъективен. Вы измеряете мир чем? Только тем, что (сами) напридумывали. Вы согласны, что все ваши приборы, все ваши науки выдуманы вами, и в Природе вряд ли существуют они?..

В. Скажите, можно ли Пространство рассматривать отдельно от Времени? Они независимы друг от друга?

О. Они всегда независимы... Мы же говорили вам — Пространство не меняется, а вы изменяете Время. Теперь представьте себе: Пространство (есть) и нет Времени. Что это? Это и есть мечта... одной из религий.

В. Вечный рай?.. А является ли Пространство-Время четырехмерным, как считает наша официальная наука?..

О. Это в вашем мире! Мы только что говорили вам об этом.

В. Оно — не мерно?

О. Давайте скажем так — весь мир в вашем понятии субъективен, весь мир ложен, ибо лжете вы сами себе. Вам лгут глаза, вам лгут ощущения. Если вам легче жить с этой ложью или хотя бы (вы решили) упорядочить ее — вы придумали (бы) линейку. И так далее. Вот и ваш мир! Измеренный вами, но не понятый.

В. Есть ли какой-нибудь выход из этого, придуманного нами, положения?

О. Не быть машиной!

В. А вы считаете, что мы близки к машине, к роботу?

О. Нет, вы близки более (к) человеку, ибо вы уже ведете себя как машина.

В. Скажите, если говорить о мерностях Пространства-Времени, то они равнозначны между собой?

О. Нет...

В. Что такое, по вашей формулировке, Время?

О. Для вас? Это скорость восприятия окружающего мира. И она никогда не бывает постоянной. А вы скажете — как же так, мы имеем одни часы, и они всегда верны на всем земном шаре? Да, часы верны, но не верно ваше восприятие. А вам нужно не часы, нужно ваше понятие Времени. И пока вы не откинете всю эту механику, вы не сможете найти, что такое Время. И вы не сможете никогда изменять его тогда, когда (вы) этого хотите и насколько хотите. Вы этого всего хотите добиться механикой. Да, скоро будет время, когда (с помощью) только чистой механики вы сможете перемещаться. Но будет ли это перемещением?

В. То есть Время не имеет мерностей?

О. Нет.

В. Оно задается вращением Земли вокруг Солнца и другими циклами?

О. Да, потому что вы взяли меру вокруг Солнца. А почему бы не взять время поворота галактики на любой определенный угол?..

В. Имеет ли Время скорость хода или плотность?

О. И то и другое... Конечно... Плотность (можно представить себе) на примере ребенка, когда ребенок может воспринять информации столь много или столь мало при одном и том же интервале времени. Вот вам и плотность (Времени)...

В. Имеет ли Время длительность?

О. Если считать вашими науками — она (?) имеет все измерения. И Время также может иметь множество измерений, как вы говорите, в Пространстве... Вы (находитесь) в 3-мерном мире, и Время есть и 3-мерное, и больше, и меньше...

В. Скажите, Время имеет другие характеристики?

О. Все!.. Время в вашем понятии — это материя, это всего лишь (...) материи, почему же они должны не иметь все параметры? Вы Время можете измерять чем угодно.

В. Так что, изменяя Время, можно изменить и материю?

О. Нет, вы будете изменять материю. И тогда будет изменяться Время. А если точнее — ваше понятие о Времени...

В. Время — обратимо или нет? Оно только вперед движется?

О. Вы сейчас можете перемещаться в пространстве?.. Почему же и нет?!. Только вы придумали настоящее, прошлое и будущее... Мы вам прошлый раз говорили, что для нас нет Времени; мы живем столь малое мгновение, что вы еще не придумали эту цифру. И в то же время наша жизнь столь длинна, сколько еще и не было Вселенной. Вам нельзя это понять, ибо вы мерите количеством. Вы говорите (спрашиваете) — много ли параметров Времени, а пользуетесь только одним! Количеством. И все!

В. Но наша наука придет к пониманию этого? Или уже приходит?

О. Приходит. Но опять же — физикой.

В. Время является причиной энтропии, старения, разрушения, увеличения хаоса?

О. Нет.

В. Тогда, может, энтропия является некой причиной Времени?

О. Что является вашей старостью? Забывание. Ну согласитесь, если обладать хорошей памятью, то сколь долго надо жить, чтобы забыть (?). А если дети... (неразборчиво)... Зеркало...

В. Всегда ли выполняется во Времени принцип «Стрелы Времени»?..

О. Вы можете перемещаться во Времени сколь угодно и как угодно, когда научитесь владеть Временем, а не только его понятиями. Мы говорили вам, что Время для вас есть (?) и даже для вас — вы можете перемещаться вперед и назад. И когда вы перестанете быть тем, кем вы являетесь сейчас, вы вообще не будете спрашивать и не будете понимать, что такое время! Потому что вам это будет уже не нужно.

В. А это придет, мы такими будем?

О. Будем надеяться.

В. Есть ли процессы, текущие в обратном направлении? Можно ли это назвать инволюцией?..¹

О. Что такое инволюция? Это придумано только вами, только и всего... Давайте скажем так — деградация. Что в вашем понятии деградация?.. Если что-то разрушается, это значит, где-то что-то... наоборот (улучшается) (?). Это можно назвать деградацией? А может быть, проще — изменением?.. (Неразборчиво.)

В. Можно самому двигаться во Времени с большими скоростями без помощи технических средств?

О. Да, и вы делаете первые попытки во сне!

¹ И н в о л ю ц и я — «эволюция наоборот».

В. А будет ли возможность двигаться во Времени с помощью техники?

О. Будет. Но мы не завидуем вам, о тех временах. Далее... Вы не можете себя представить без плоти, и поэтому вам нужна физика. Для того чтобы где-то что-то сделать и сказать: «Да, я там был», вы должны быть во плоти. Почему? Ведь человек — это не плоть, не кусок мяса. Это — в вас. А вы хотите переместить тело! Ну зачем! Когда вы идете куда-то, вы берете с собой (лишний) груз? Вы берете только то, что вам нужно. И полеты во сне вы считаете нереальностью и хотите создать технику, которая могла бы перемещать ваши тела. Ваши оппоненты утверждают, что вы не были ни на каких планетах, ибо они видели, как вы только что лежали или сидели в кресле. Куда же вы тогда летали? Вам нужно перемещать плоть. Ну зачем! Сколько трудов, сколько боли, несчастья принесло вам только то, что вы не можете отделить себя от плоти!..

В. ...Время состоит из Прошлого, Настоящего и Будущего? Эти понятия равнозначны по сравнению друг с другом?

О. Нет. Можете сказать (неразборчиво)... Это только миф, что нельзя (ничего) сказать о Прошлом, о Будущем и Настоящем. Вы можете говорить о Прошлом только тогда, когда (все) уже прошло. Когда вы можете вспомнить настоящее (неразборчиво)... назовите мне мгновение... Будущее? Назовите мне будущее. Так где тогда живете вы? Если в Прошлом — уже прошло, если в Настоящем — (его) нет, а Будущее еще не пришло. В каком времени вы живете?.. (Неразборчиво.)

В. ...Настоящее — есть процесс перехода Будущего в Прошлое или это — некий стабильный момент Времени?

О. ...Прошное — это то, что было, Будущее — то, что будет. А вы хотели бы предсказывать Будущее?

В. Мы бы хотели.

О. Хорошо. А вы можете предсказывать Прошное?

В. Прошное — предсказывать?! Нет.

О. А вы пытаетесь, постоянно это делаете! Когда вы что-то вспоминаете — вы вспоминаете с таким количеством

подробностей, каких не было никогда! Вот ваша фантазия. И вот вам изменения Прошлого! Вот вам виртуальность Прошлого... Будущего — вы фантазируете и там, и создаете себе Будущее... тоже нет... Вы и здесь создаете себе виртуал. Но ваше счастье, что вы живете столь плотно друг с другом, что вы живете все-таки в одном мире, а не во множестве и не поодиночке.

В. Прошное — одновариантно и неизменно?

О. Нет. Прошное вы меняете как хотите. Это зависит только от ваших воспоминаний и от политики. Вы говорите — история! Но сколько раз она менялась хотя бы за последние года!.. Но тогда же где настоящее Прошное?

В. Это да. Но тогда и Будущее тем более — многовариантно?

О. Давайте скажем так — вы создали машину времени, вы хотите попасть в Прошное. По вашим представлениям, по вашей подготовке (а вы все-таки будете читать литературу, хотя бы только об этом Времени) вы и попадете именно в то Прошное, которое вы представляете, именно в тот вариант мира, который вы знаете.

В. Но — в нереальное Прошное?

О. (Невнятно.) Нет. Ибо миры ваши столь параллельны и столь одинаковы и расхожи лишь только в мелочах, в мелочах, которые делаете вы. Вы создаете множество миров... Вы можете сейчас сидеть, можете сказать одну фразу, можете искать другую, можете вообще уйти. Вот вам множество Будущего... Хотя Прошное было одно! Это всего лишь Настоящее, это возможность изменения вариантов Будущего, точнее — выбор одного из вариантов Будущего. Вот и Настоящее. А в Прошное вы не можете вернуться именно в то, которое было для вас истинным, которое именно вы прожили, ибо (невнятно)... несвойственно... Вы создаете... Прошное, которое придумано вами, но вы не сможете придумать его полностью, ибо все-таки есть... и Пространство, Пространство вы не сможете изменить столь сильно, как вы балуетесь со Временем. И, придя в это Прошное, (вы увидите, что) Пространство будет корректировать Вас. Так вы бу-

дете сканировать по этим параллелям, пока не найдете какой-нибудь резонанс.

В. Скажите, все-таки Будущее предопределено или оно многовариантно?

О. Настоящее — это выбор варианта Будущего... Предопределено же, когда вы пошли к гадалке и вам сказали, что будет то-то и то-то. Да, она сыграла роль Бога, она вас направила по своему пути. Поэтому мы говорили вам — лучше не знать Будущего! Ибо вы будете идти только одной дорогой, а она может быть и неверна!

В. Так свободы выбора не существует?

О. Мы уже говорили — никто не отнимал у вас свободы, вы всегда были свободны и никогда вы не были рабами или кем-либо. Вы свободны даже в выборе: быть вам Богом или не быть, хотя вы вроде бы уже и есть, судя по вашей религии, но вы выбираете... Вы объявляете себя богами и тут же говорите, что нет свободы! Как вы можете совместить такие вещи? Не проще ли сказать так — что (невнятно)... что вы даже обвинить себя не хотите. «Мне было так предопределено, я не виновен!» — так вы хотите сказать?..

В. Скажите, а можно ли путешествовать во Времени без помощи технических устройств?

О. Вы должны к этому стремиться.

В. А мы что, до сих пор стремимся — только с техникой?

О. Вы же не можете расстаться с плотью... А когда вы во снах побываете во множестве пространств, вы просыпаетесь, говорите — чепуха.

В. Ну, а какие перспективы с техникой для перемещения во плоти?

О. Ищите. Вы должны идти своей дорогой. Если мы скажем «не надо», или «надо», или «давайте так», то, простите, тогда вы — рабы. Вы будете следовать нашим советам, сперва будете сомневаться, иногда будете делать по-своему, но вскоре это перейдет в привычку. Вот тогда вы будете спрашивать о каждом шаге у нас, что делать вам. Нужно ли вам это? (Вот оно, этот совет — хороший признак правдивости контактерской информации! — *В. Ч.*)

В. ...Существует ли возможность оказания воздействия на Прошлое, на ход истории?

О. Да. Здесь фантасты придумали множество вариантов, но не учли одно «но». Изменив Прошлое, конкретно вы не попадете в то Будущее или, если хотите, в Настоящее. (В чистом виде — то, что вы прочитали выше. — *В. Ч.*)

В. Значит, существуют какие-то ограничения на такого рода воздействия, своего рода Космический закон?

О. Законы только у вас. У вас, у людей. Какие законы могут быть у Вселенной, которая просто живет? Как она может сама себе создавать законы? Вы можете сами себя заставить дышать, не дышать или двигать клетками только строго по законам, который придумаете вы? Зачем? Вы просто живете!

В. Возможно ли при большой необходимости спасти людей, погибших в Прошлом?

О. Если вы можете изменить Прошлое, то почему же нет? Но мы же вам говорили, что вы не попадете в ту реальность, откуда вы пришли. Вы попадете в другую. В этой реальности (спасенный) человек никогда не погибал, а всегда жил и умер (т. е. умрет) своей смертью... (неразборчиво), хотите кого-то спасти, уходите из Настоящего в Прошлое, спасаете, возвращаетесь, и вот во время возврата вы же забываете то Настоящее, которое было первым, из которого вы прибыли. И в этот мир вы... приходите с человеком, который не погибал, и где история уже тысячи лет изучает, как вы спасли этого человека (нет логики? — *В. Ч.*).

В. Значит, в Прошлое лучше не соваться?

О. Зачем же. Для вас, для любого из вас, это будет (не видно)... совсем. Вы попадете в то Время, где будете считать, что в нем всегда и жили. Вы сами переходите множество миров и не замечаете этого! Как можно сказать, что вы — это именно вы и именно сейчас, именно в этом настоящем Времени?! А может, совсем недавно был другой из другого варианта, вы не исключаете этого?..

В. Существуют ли параллельные миры?..

О. Множество. Есть миры, которые не относятся к вам, не соприкасаются с вами никак ... (Вы) никогда не встречались и не имели общих точек. Но все-таки большинство миров имеют общие точки. И это связано со Временем... Вы можете в настоящем времени... один из вариантов Будущего. Вот то Настоящее и будет точкой общей истории... То есть дальше идут расхождения этих миров. Два мира, имеющие общую точку, стали отличаться на что-то одно... (неразборчиво), а дальше — лавина. И потом эти миры расходятся и становятся столь неузнаваемыми, что, придя в тот мир, вы не узнаете себя и будете говорить — «инопланетянин». И столь трудно вам будет найти ту общую точку, где вы были едины. Но так как мы не одни, параллельных миров множество, множество, которое создано не вами, а другими. И не землянами, а кем-то другими. И столь большое множество, что нельзя говорить о цифрах, нет в этом смысла.

В. Миры образуются и пропадают постоянно?

О. Давайте скажем так — бесконечно... И в то же время каждый из этих миров — конечен. Он имеет начало, он имеет и конец.

В. Параллельные миры отличаются друг от друга какими-то параметрами Времени?

О. Нет. Пространство не изме... (неразборчиво) во Времени... (неразборчиво), а для того, чтобы изменять Пространство во Времени, вы можете менять Пространство во Времени, но не можете делать наоборот. Вы не можете изменить Время в Пространстве, хотя постоянно занимаетесь этим. Когда вы ждете или когда торопитесь. Но это столь маленький интервал, что вы не можете ждать больших изменений в вашем мире. Хаос: кто-то торопится, а кто-то другой ждет, и все это компенсируется. Вот если бы торопились все вместе! Все! Тогда бы вы могли бы изменить. А так — хаос, беспорядочное движение...

В. Возможна ли связь между этими параллельными мирами? Перелеты, перемещения между ними? Или эта связь возможна лишь на уровне сознания?

О. Ну, сознанием вы чаще делаете... хаос... (неразборчиво), вы не можете руководить своими снами и... бываете столь бестолковы, что не можете понять, что же было. Это — чистый хаос. Нельзя сказать, что вы во снах постоянно перемещаетесь. Нет! Есть просто *игра*, мусор... Давайте скажем так. Мозг. Он выполняет свою работу, он очищает себя, приводит себя в порядок. Да, вы когда-нибудь создадите способ (перемещения), но только не в параллельные миры... Нужно учиться перемещаться в Пространстве так, как вы этого хотите, — свободно. Вы же всего лишь привязаны, скованы цепью гравитации. Научитесь!

В. ...Границы между параллельными мирами могут как бы утоньшаться?

О. А их (границ) и нет.

В. Время на микроуровне связано со спином элементарных частиц?

О. Да. Так же, как и связано Солнце с вращением планет, но только это все... ваши понятия!

В. Есть ли связь Времени с электрическими зарядами, с магнитными зарядами?

О. Если вы создаете очень мощное магнитное поле, то трудновато (?) вам будет без электрических полей. И наоборот. Да, вы можете изменить... (неразборчиво). Поверьте, изменить Время — это так просто!..

В. Время на макроуровне связано с вращательными процессами?..

О. Не только. Изменение скорости — это есть изменение Времени. И наоборот, изменение Времени — это есть изменение скорости. Вспомните, что такое фотон? Это частица или волна?.. Как вы можете... (неразборчиво), хотя это все вместе! Частица, которая проявляет волновые (свойства)... (далее неразборчиво).

В. Связано ли Время с мыслительной деятельностью человека?

О. Да.

В. А с деятельностью Высшего Разума?

О. А что вы понимаете под Высшим Разумом?.. Вы до сих пор не верите, что он есть, и в то же время ищите его рядом... Вы должны стремиться к изменению Времени, именно не физики... (технический 10-секундный перерыв в записи)... происходящих в вашем мозгу... Вы же считаете, что больше скорости света не существует ничего, и вдруг...

В. И у нас тоже сейчас складывается уверенность, что мысль движется быстрее света. Можно преодолеть любые пространства за мгновения.

О. Да. Только не будет у вас доказательств, что вы там были. И поэтому у вас нет смысла преодолевать эти пространства, и поэтому вы ленивы и не умеете это еще делать. Потому что это будет только для вас, вы же хотите похвастаться, всего лишь только сказать, что я был там. Если вам не верят, вы обижаетесь (или) начинаете сочинять, делая это физикой (т. е. подгоняете под привычные стереотипы). Это — себялюбие. Ну а потом вы придумываете множество причин — как бы это сделать во благо человечества... (Неразборчиво.) И вдруг окажется, что вы не хотите, чтобы у вас Прошлое было таким. Если бы не было того-то и того-то, то было бы, наверное, лучше. Ну давайте это исправим. Поехали! Исправили. Приехали! Опять — не то! И так вы будете всю жизнь заниматься тем, что перекраивать. А что ж тогда станется с Настоящим, что будет истиной для вас? Вы дойдете до того, что вместо карманных калькуляторов у вас будут машины времени, Время будете изменять даже по пустякам. Вот — прекрасное будет время! Мне не понравилось что-то — так давайте изменим! Даже по пустякам. Но тогда наступит уже такое время, что вы поймете, что машины времени уже не нужны... Если вы опоздали на автобус, почему бы не изменить Прошлое, чтобы вы на этот автобус успели? Иногда вам лень 5 минут подождать. Вы согласны? Вот теперь представьте, что будет... Вы просто заблудитесь, вы не будете знать — где, кто, вы уже не будете знать Настоящего, не будете знать отправной точки!.. Было одно — стало другое, вы будете менять все, что хотите, все, что знаете! По вкусу, по настроению. И что ж это будет? Хаос!.. Вы можете

прекрасно запутать себя до такой степени, что просто растеряете себя, разбросаете по всем мирам, по всем Временам все ваши частицы и уже не сможете их собрать. Вот вам (опасность применения) машины времени.

В. А не является ли Время источником всей энергии во Вселенной?

О. Нет.

В. Может ли Время питаться энергией звезды? (Вопрос должен был бы звучать: Может ли Время питать энергией звезду? — *В. Ч.*)

О. Нет. Давайте скажем так — нет силы, которую вы бы могли назвать Временем. Есть только изменение Пространства во Времени и, наоборот, изменение Времени в Пространстве. Это столь тесно и столь раздельно, что мы даже примерно не можем объяснить — что же это значит. Вы же не знаете, что такое Пространство, как же мы можем вам объяснить, чем оно заполнено!

В. Может ли Время отражаться от чего-либо?

О. Да!.. Время все-таки может проявлять и свойство материи.

В. Может ли Время аккумулироваться где-либо?

О. Да!.. Пример? Хотя бы ваш мозг, он только и занимается этим.

В. Может ли Время как-либо распространяться в Пространстве?

О. И да и нет. Дело в том, что Пространство может существовать без Времени. В одной из восточных религий это является основой их веры, когда нет Времени, но есть все-таки Пространство. А Пространство придумано только для того, чтобы опять куда-то положить вашу плоть. Потому что и здесь вы не можете с ней расстаться. И потом — специально для вас существуют такие Пространства, где нет Времени. Где нет сегодня и завтра, где, по вашим словам, вечный ад или вечный рай.

В. Может ли Время распространяться со сверхсветовой скоростью или мгновенно?

О. Давайте не будем говорить о Времени и распространении. Это абсурд.

В. Можно ли провести какую-либо аналогию, сравнивающую Время с каким-нибудь известным нам явлением? С какими-то геометрическими фигурами или топологическими понятиями?

О. Когда привык... (неразборчиво), говорите о Времени. И даже объясняя пример с путешествием в Прошлое, вы говорите, что плывете против течения. Не имеет Время направления течения. Не имеет.

В. Но может быть, Время — спиралевидное?

О. Нет. Это было бы уже направлением. И поэтому — не нужно Времени распространяться с какой-либо скоростью, не нужно Времени куда-то перемещаться, его не нужно аккумулялировать, ему не надо отражаться. И в то же время Время может проявлять свойство материи. И тогда оно будет отражаться, и тогда оно будет притягиваться, тогда оно будет влиять на звезды и звезды — на него. И при этом вы ничего не будете знать о том потому, что вы будете изменяться вместе с этим Временем. Ибо в вашем мире Время и Пространство пока что неразделимы. Если изменилось Время — изменилось и Пространство, изменилось Пространство — изменилось и Время. И вы уже не сможете (этого обнаружить), ибо вы находитесь в этой системе, которая движется. И потом, вы не сможете зафиксировать движение этого изменения. Вы поняли? Для того чтобы заметить, вы должны находиться вне системы, вне этого Времени. Геометрически — ну хотя бы не в этой Солнечной системе.

В. Время можно связывать с присутствием какого-либо разума?..

О. Вы не можете представить никакого разума, кроме своего...

В. А с присутствием нашего, человеческого разума?

О. Да...

В. Процессы, связанные со Временем, оказывают ли свое воздействие на человеческий организм? Опасно ли это?

О. Да, и множество тому примеров. Пожалуйста. Это — ваши самовозгорания (см. выше! — *В. Ч.*). Старость, которая приходит в младенческом возрасте... (неразборчиво) более редкий, ибо из хаоса порядок сделать все же тяжелее, когда старый человек начинает молодеть. Пожалуйста, это — ваши летаргические сны, когда приостанавливается деятельность организма (см. выше! — *В. Ч.*). Вы посторонний наблюдатель, и потому вы можете видеть эти изменения. Человек, попавший в этот сон, не видит себя, он не понимает, что идет время, ибо для него это настоящее. Вы можете (назвать?) будущее лично для себя? Нет, потому что лично для себя вы всегда живете в настоящем. Для этого нужен посторонний наблюдатель. Да, любой из вас является посторонним, но только (жаль то, что) вы живете очень тесно. Ваши поля соединяются столь сильно, что трудно разделить их, хотя ваши (неразборчиво) умудряются видеть их отдельно. Вы можете (видеть) расплывчатые границы, вы можете увидеть их комбинации, но вы не можете видеть сами их границы, потому что вы живете в столь плотном мире и в столь информационном, что уже нельзя разделить каждого из вас. И потому, если вы все будете торопиться, все до одного, то тогда вы измените Время, оно будет идти быстрее. И наоборот. А чаще — вы торопитесь, а сосед — нет. Какие могут быть изменения, если вы действуете как в басне (т. е. в басне «Лебедь, рак и щука». — *В. Ч.*).

В. Имело ли Время начало?

О. ...Все (меры) имеют начало и конец.

В. Произошло ли это в результате Большого Взрыва?

О: Это уже зависит от отправной точки, от (точки)... (невнятно) произошли ваши миры. Да, есть миры, произошедшие от Взрыва, есть множество миров, (произошедших) от других причин. Их множество, множество, множество.

В. Уточните, был ли физически Большой Взрыв?

О. Хорошо, давайте скажем так — сперва была тьма... А Бог был. А где ж он был? Во тьме. А что такое тьма? Если не было еще Мира, и он... (невнятно) только им... Начало?

Можно, конечно, зафиксировать и Начало. Но что было до Начала — нельзя говорить, потому что это иные понятия, совершенно иная физика, это все совершенно иное. И даже примерно нельзя будет объяснить, что было, когда была тьма. У вас нет таких слов, аналогов, у вас нет (противопоставлений?), ваш мозг не может воспринять то, что не может сравнить с чем-то. Выйдите на море и назовите мне расстояние на (маяк?), если вы не видите, как на суше, отметок. Это вы здесь можете сказать: «здесь километр, здесь два», в море вы не можете этого сделать, у вас нет уже меры, у вас нет точки отсчета. Так же и здесь, ваш мозг никогда не сможет (постигать?) то, чего не было. Если он попадет в то иное (Время) хотя бы (в речевом?) (невнятно), он перестанет существовать.

В. Расширяется ли наша Вселенная?

О. Да.

В. Так она и в дальнейшем будет расширяться? Или начнется сжатие?

О. ...Вы находитесь в середине шара, кто-то шар надувает, и вы видите его стенки и говорите «Да, Вселенная расширяется!»... (невнятно)... находясь в постоянном объеме, будет уменьшаться, и вы будете говорить: «Смотрите, она расширяется!» Согласны?..

В. А по вашему мнению, она будет сжиматься?

О. Мы говорили вам, что у нас иная физика, у нас, слава Богу, ничего не расширяется...

В. Но Вселенная физическая все-таки расширяется?

О. Да, но вам-то (чем??)...

В. А будет ли у нашего Времени конец, у нашего, земного?

О: Конец есть у любого мира. Согласитесь, что Солнце рано или поздно погаснет, вот вам и физический конец. А так как вы считаете, что вы — это плоть, считайте, что это и ваш конец...

В. Может ли быть конец для всей Вселенной?

О. Да, физический конец будет обязательным для каждой Вселенной.

В. А конец Разума во Вселенной?

О: ...Разум не обязательно во плоти...

В. У нас есть сведения о случае попадания к нам человека из Будущего, но нет у нас уверенности в реальности конкретного факта. Вам этот случай известен? (Речь идет о Евгении Иосифовиче Гайдучке. — *В. Ч.*).

О. Да, и не только один. Есть и наоборот, когда здесь человек исчезает и попадает в Будущее или в Прошлое. Есть (множество исторических?) вариантов.

В. Действительно ли (как сообщали нам другие контактеры), на других планетах, ввиду другой частоты Времени на этих планетах, будут видеть нечто иное и неадекватно воспринимать действительность?

О. И да и нет, потому что вы попадете в один из вариантов параллельности. Только и всего. Даже здесь вы видите ложный мир, придя туда, вы тоже увидите ложный мир, только он не будет параллелен по отношению к вам. Это будет одно и то же (вариант?) видение на одной планете и здесь. Нельзя говорить, это ложно или нет. И когда вы говорите, что попадете на другую планету и из-за другого времени будете там видеть совсем не то, то это ложь. Вы будете в одном из вариантов, и любой из вариантов будет верен для вас. И нет того истинного мира, потому что вы сами — один из вариантов...

О. То есть, прилетев на Марс, что мы сейчас там увидим: один из вариантов параллельного мира или действительную картину происходящего?

В. Вы увидите в (отношении?)... (невнятно) в отношении своей параллели... Давайте скажем так. Да, придя на другую планету с другими параметрами, вы будете видеть ложное... Вот это и есть параллельность миров. (Поняли?) Вы пришли на Марс, (имея) приборы, настроенные на ваше Время, вы привезли (невнятно)... другие понятия. И у него другое понятие Времени... О каком измерении тогда вы можете говорить?... Находясь внутри той же системы... Чтобы увидеть изменения, вы должны находиться хотя бы вне Солнечной системы. И если вы попадете на Марс, то вы увидите

ту же картину, что и с Земли, только поближе. А для того чтобы увидеть иное, другое измерение, вы должны попасть на другую планету и измерить (по-другому?).

В. Может ли другое Время быть причиной гибели космонавтов в случае, если оно несовместимо с привычными нам ритмами жизни?

О. Почему же только космонавтов? Вспомните самовозгорания людей!

В. Да. Вот, к примеру, пастух сгорел на Медведицкой гряде в нашей Волгоградской области (речь идет о пастухе Б. Мамаеве, сгоревшем в октябре 1990, см. выше. — *В. Ч.*), это действительно от этого?

О. Спрашивайте далее! (т. е. не хотят говорить на данную тему. — *В. Ч.*)...

В. Очевидцы в моменты смертельной опасности часто ощущают резкое замедление времени, иногда время для них как бы даже останавливается. Скажите, это действительно Время замедляется или просто изменяется времявосприятие?

О. Да, это и есть проявление инстинкта. Вы привыкли воспринимать под этим понятием что-то противное, животное и низшее, хотя всю жизнь живете инстинктом... Мозг старается сохранить себя, и потому он изменяет (восприятие?)... Только для вас изменилось Время, ибо вы стали быстры для того, чтобы у вас хватило того же времени спастись. Но чаще вы только наблюдаете, потому что мозг в испуге, в вашем понятии (защемлен?), он (увидит?) столь много, что у вас не хватит времени, чтобы вы сделали какие-то лишние движения, чтобы спастись. Далее... Вами же придумана поговорка «Пьяному море по колено»... (С другой стороны, у этой древней поговорки есть почти забытое теперь продолжение «и лужа по уши!» — *В. Ч.*) Действительно, пьяный имеет меньше шансов разбиться, чем трезвый. Причина та же, что вы не мешаете мозгу решить эту проблему и не начинаете, как вы говорите, «шевелить мозгами», думая, как упасть получше. Нет понятия испуга потому, что испуг — это всего лишь тормоз, который хочет остановить вас. Испуг — это когда мозг закрывает глаза... Дове-

райте инстинктам, не унижайте их, иногда полезно не думать. Когда вы падаете, вы представляете множество картин, как вы упадете столь быстро, что даже (не представляете?), и столь сильно это представляете, что очень трудно переубедить кого-то и поменять вариант. Когда вы падаете неожиданно, вы просто не успеваете создать все эти варианты, и потому мозг может выбрать самый наилучший, а не созданный вами, в вашем понятии — разумом.

В. Чем объяснить случаи, когда человеку снятся вещие сны?

О. Тем, что человек хорошо ориентируется во Времени. Он ощущает, как вы говорите, течение Времени. Во-вторых, (это) может быть насильственным, когда кто-то извне ведет вас именно к тому. Когда вас лишают выбора вариантов Будущего. Это может быть и третий (вариант), когда вы сами стремитесь именно к этому, как это было в мечтах. Есть и четвертое. Когда Будущее пришло к вам, в Ваше Прошлое. Но и Будущее может прийти в результате первых трех случаев, т. е. будучи насильственно вызванным кем-то извне или вызванным самими вами...

В. Вопросы о Пространстве. Сформулируйте еще раз, что такое Пространство?

О. Когда-то вам было сказано — Пространство и Материя, и вы (их?) соединили, назвав (в?) одной из теорий «Материя — это искривление Пространства во Времени» (невнятно)... Пространство — это возможность изменения физики во Времени. Есть Пространства, не имеющие понятия о Времени... как (нирвана, то есть бессмертие) Вечный Рай... Вот вам — религия. (А) что такое религия — это из (видений) мира (и) мечты, навеянное в вашем понятии злыми силами(?). Когда вы искажаете мечты до столь безобразных картин, что сами отвергаетесь от них. Вот вам Пространства, не имеющие Времени. Есть Пространства, есть Время, они неразделимы — это ваш мир. Вы не можете (их) разделить, если произойдет изменение в Пространстве, то произойдет изменение во Времени... Сдвиньте стол или

еще лучше — планету, то время будет течь по-другому, и изменения заметите даже вы, но только при условии нахождения извне. Хотя бы (при условии, что) будете спать в этот момент. Ибо когда вы спите, у вас другие понятия о Времени, вы живете в другом Времени, как бы уже находясь в... (невнятно) вне системы.

В. Значит, у человека-наблюдателя совсем другие представления о Времени, чем, например, у человека, за которым наблюдают?

О. Чаще нет. Он старается подстроиться. И чем внимательней будет наблюдать, тем ближе будет к Времени, за кем наблюдает...

В. Есть ли мерность у Пространства?

О. Да. Вы же разделили на тройное (измерение), и дальше, и дальше. И для вас это верно — вы же не можете попасть в четвертое измерение.

В. Но сколько же на самом деле мерностей у Пространства?

О. Будете расти вы — будут расти и ваши измерения. И всегда вы будете говорить, что есть понятия об измерениях. Немножко подрастете — и вы уже освоите четвертый, уже более тонкий мир.

В. Какой самый наилучший способ перемещения в Пространстве?

О. В плоти или истинного вашего «Я»? В плоти? Червоточина — вот наилучший вариант.

В. Червоточина? (Читающий вопрос не знал такого термина).

О. Задающий вопрос — должен понять! (Действительно, термин мне, задающему вопрос, безусловно, знаком. Речь, по всей видимости, идет о тоннелях в Пространстве... На этом запись обрывается)...»

Вы обратили внимание, сколь велики совпадения с тем, что мы уже писали о Времени? Мы писали о Времени раньше этого контакта (что документально подтверждается опубликованными статьями), значит, их влияние на нас исключается. Такое ощущение, что либо *они* подстраивают-

ЧАСТЬ 3. БУДУЩЕЕ ВРЕМЯ

ся под наши знания — как взрослые в разговоре с малышами подыскивают только совсем простые слова и выражения. Или...

Надеюсь, долгое чтение этих нравоучений не добавило вам скуки, ибо нравоучения взрослых идут только на пользу малышам. Теперь вы конечно же знаете, как устроено Пространство-Время? Но если думаете, что пришельцы сказали всю правду о тайнах мироздания — вспомните, когда вы сами в последний раз рассказывали малышам самые сокровенные взрослые тайны без утаек?.. Так что вам (и нам) я советовал бы подумать над тем, что именно *они* на этот раз утаили от нас.

А мне как ни жаль расставаться с пришельцами, но сейчас придется это сделать. Взрослые всегда спешат по своим делам, общаясь с детьми на лету. Пришельцы общаются с нами на лету и в прямом и в переносном смысле.

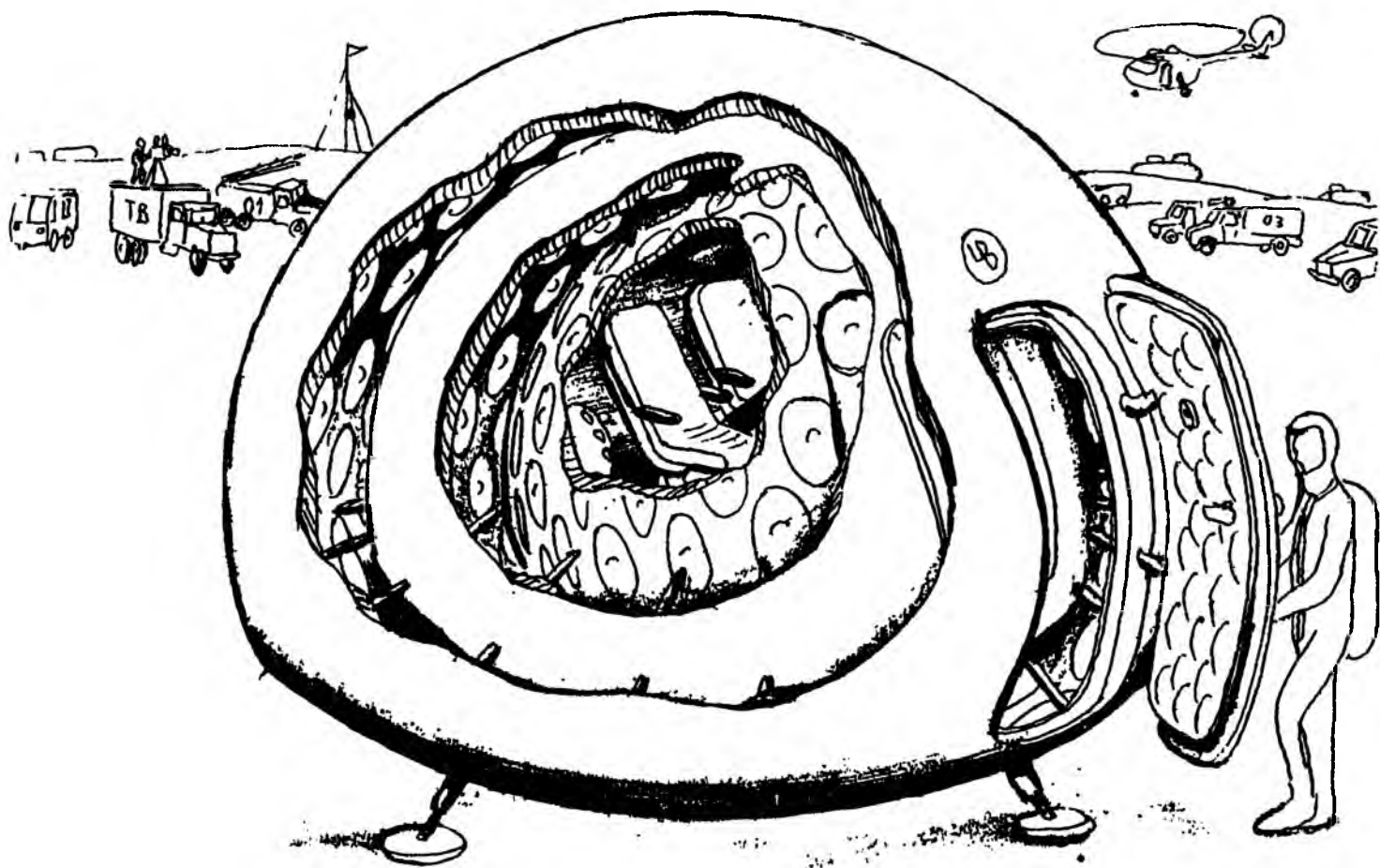

ХРОНОПОРТАЦІЯ

Время и полтергейст: спецслужбы того света

Утром вас будит стук в дверь. Вы вправе предположить, что к вам с утренним визитом явилась английская королева. Но думается, что это предположение придет вам в голову последним...

Л. Арцимович

— ...Кто мы такие — это государственная тайна большого значения. Можем лишь сказать, что нас послала сюда кемеровская милиция. Мы — это сверхсекретные агенты. А вы, Иван Леонтьевич, выбраны для выполнения серьезного спецзадания...

После этой фразы, произнесенной в духе детективного романа, жизнь бывшего горного инженера Ивана Малютина круто изменилась. Он несколько не сомневался в том, что его завербовали не шутники, а действительно представители компетентных органов. Хотя бы потому, что его «гости» демонстрировали фантастическое могущество и удивительную осведомленность о его скромной персоне.

Словом, почувствовав свою беспомощность перед агентами, Иван Леонтьевич покорно воспринял свою роль в какой-то сложной и непонятной для него «игре». Без колебаний принес клятву «о неразглашении гостайны». Безропотно начал проходить испытания на выносливость и стойкость. По его словам, дело происходило примерно так: «Они включили какую-то установку и начали замораживание. Ощущение как бы накладывания на тело какого-то постороннего обруча. Чувствуешь вокруг ног кольца из чего-то живого, начинающего все сильнее и сильнее сжиматься...»

За два месяца испытаний невидимые экспериментаторы подвергли истязаниям последовательно: сердце, руки, голо-

ву, органы дыхания. Поссорились на испытании половых органов, от которого Малютин взвыл благим матом, обозвав агентов милиции «фашистами». Те пообещали «все доложить полковнику» и «принять соответствующие меры» против бунтаря. Санкции последовали уже на следующий день. «...Хотел войти в квартиру, вдруг услышал голос: «Пускай торпеду!» — и тут же почувствовал удар, словно электрическим током. Упал на колени...»

Вот так неизвестные, называвшие себя «кемеровской милицией», и показали свое истинное лицо. Не они первые, конечно, начали проводить изуверские опыты над людьми в их же собственных квартирах. Но в данном случае прежде всего показательна полная уверенность экзекуторов в собственной безнаказанности. Правозащитники многих стран из кожи вон лезут, чтобы доказать факт причастности компетентных органов к бесчеловечным опытам. А тут сами виновные представляются перед жертвой.

Конечно же расследованием этого вопиющего случая занялись вплотную. Но не милицейские следователи (эти даже связываться не захотели) и юмористы (их никто не приглашал), а... ученые. Один из них — старший научный сотрудник Томского политехнического университета Николай Сергеевич Новгородов.

— После того как я изучил аналогичные случаи, собранные со всего мира, — пояснил мне Николай Сергеевич, — первое, что бросилось в глаза, — это очевидная нелепость происходящего. Не исключено, что где-то уже создана аппаратура, способная с помощью СВЧ-излучения воздействовать даже через стены на психику человека или прицельно облучать какой-либо орган, вызывая тем самым различные и непредсказуемые заболевания. Но почему такую уникальную технику используют с чисто хулиганскими целями? Зачем, к примеру, милиции или спецслужбам травить и терроризировать несчастных стариков? Не прослеживается ни выгоды, ни возможных мотивов.

Новгородов возглавил группу быстрого реагирования в Сибирском научно-исследовательском центре по изучению

аномальных явлений. Почему этим занялись аномальщики? У странных случаев пыток на дому были явные признаки аномальности, необычности. Группа взялась за работу не за страх, а за совесть, хотя страха натерпелась вдоволь, когда выезжала по вызовам в «проклятые дома» и встречала в них невидимых и могущественных врагов, больше смахивающих на мистических духов. Чуть позже аналогичную «аномальную скорую помощь» организовал в Москве Андрей Гендинович Ли, в одиночку занимался собственным расследованием Александр Анатольевич Шлядинский, затем «Космопоиск» и другие исследователи. Насмотрелись многого... С тех пор «настоящие охотники за привидениями» существуют не только в американских мультфильмах.

Намучившись со злыми и не очень злыми привидениями, они сделали для себя несколько важных выводов: 1) настоящие компетентные органы при такой грубой работе никогда бы не пожелали представляться своими подлинными названиями и именами; 2) «духи» как бы питаются знаниями и энергией людей; 3) причем живется им тем вольготней, чем больше напуганы хозяева дома. И чем более они напуганы, тем более страшные и жестокие опыты вынуждены терпеть.

Как я понял из отчетов Н. Новгородова и после самостоятельного изучения подобных случаев в Москве и России (всего я выезжал примерно в полтора десятка полтергейстных квартир и домов), раз от раза невидимые монстры улучшали свою тактику.

Так, в ноябре 1889 года в сарае семьи Дэггов, живущей в Кларендоне (Квебек, Канада), также поселился некто, назвавшийся сначала «дьяволом». Затем, после увещевания со стороны окружающих и прибывшего инспектора, дух переименовал себя в «ангела, посланного с небес с целью изгнания того, предыдущего, дьявола», прекратил свои проделки и удалился под общее пение гимнов¹.

¹ См.: журнал «Лайт», 1889, № 12.

Если раньше для того, чтобы напугать или подавить возможное сопротивление человека, достаточно было представиться дьяволом, то сейчас в ход идут совсем иные «страшные имена»: «сотрудники КГБ», «агенты секретных НИИ», «спецмилиция», ЦРУ, «Центр управления людьми и приборами СССР и США», «Всемирный центр слезки» и даже «Королевская канадская конная полиция»¹ — именно так представлялись невидимые садисты, если верить обращениям граждан. В каждом из изученных за период с 1980-х годов случаев была заметна тяга к существующей «моде» на «страшные» организации: когда КГБ был в полном расцвете, невидимки почти повсеместно именовали себя кагэбэшниками, а когда КГБ—ФСБ перестал в глазах общественности казаться всемогущим, они чаще стали представляться американскими спецслужбами и даже гринписовцами. Невидимки стремятся стать более современными.

В случае, если в процессе обработки люди-жертвы утрачивали чувство страха, домовые быстро перестраивали свою тактику и вместо сотрудников КГБ становились «национальным фронтом», «инопланетянами» или «посланниками небес». Например, когда тот же Малютин взбунтовался против лжемилиции («торпеда» его не убедила быть покорным), та быстро поменяла тактику и представилась вскоре как «сообщество с космического корабля «Божество», захваченного после революции в России в 1918 году» (!). Господи, любой другой не поверил бы в эту чушь, но Малютин уже был подготовлен к чему-то подобному, и «членов сообщества» он поначалу воспринял как избавителей от опостылевшей «кемеровской милиции»...

А как, спросите вы, представлялись эти злодеи тогда, когда еще не существовало ни КГБ, ни ЦРУ, ни даже кемеровской милиции? Правильно, представлялись также по-разному, но звали их, как правило, бесами. В подтверждение — выдержка из книги «Православные чудеса в XX веке». Рассказывает отец Владимир: «Я считал и считаю себя

¹ Такое экзотическое название носит канадская контрразведка.

православным христианином, принадлежащим Единой Святой Соборной и Апостольской Церкви, которая истинно исповедует Отца и Сына и Святаго Духа, которая живет по Евангелию Иисуса Христа и соблюдает правила святых апостолов, вселенских и поместных соборов и святых отцов. Все это говорю не в похвалу себе, а для предостережения... Однажды вечером я лег отдохнуть после службы в храме и домашней молитвы. В комнате было полутемно. Пред иконой горела лампада. Неожиданно явился бес. В каком образе? Бесы не всегда являются в образе. Бесы безобразны, и им более свойственно являться без образа. Впрочем, они могут принять любой образ или видимость образа. Явившийся бес сказал мне: «Ты — верующий, и я — верующий». Я подумал: «Какой же он верующий?! Ведь он против Бога. Хотя... в Евангелии сказано, что бесы верят в Бога. «И бесы веруют и трепещут» (Иак. 2:19). Но эта вера не спасает». Я перекрестился и помолился Господу Богу моему Иисусу Христу со Отцом и Святым Духом об избавлении от искушения. Я знал, что бесы нападают и на святых и на грешников и сами, и через людей. И не испугался. Они и прежде досаждали мне, но всегда по молитве Бог прогонял их. Но этот бес отличался от других; он сказал: «Я знаю, что ты думаешь. Ты думаешь, что я не такой верующий, как ты. Ошибаешься. Ты читал у святых отцов и слышал от знакомых батюшек, что бесы по темноте своей не могут читать мыслей в человеке. Можем. Мы видим мысли и чувства. Потому что мы сами и внушаем эти мысли и чувства, строим образы, особенно в тех, кто любит пофантазировать». Действительно, я читал и слышал это, но ничего не отвечал явившемуся, ибо с ними нельзя разговаривать. Потом бес добавил: «Ты — православный, и я — православный». — «Какой же ты православный? — возмущенно подумал я. — Ведь бесы не исповедуют православного «Символа веры», не любят молитв и духовных песнопений, особенно «Отче наш» и «Живый в помощи Вышняго», не могут терпеть пения «Иже херувимы» и выбегают из храма при этом. А православный осьмиконечный крест опаляет их как огнем». — «Нет, ты

ошибаешься. Хочешь, я спою тебе «Отче наш» и «Символ веры»? Я не выразил желания. Но бес спел мне всю молитву «Отче наш», как поют ее в храме на литургии. Спел басом, красивым, но чуть охрипшим...»

Разумеется, не во всех наших бедах прежде и сейчас виноваты потусторонние силы (они же бесы), не исключается, что кого-то сейчас действительно могут облучать с помощью тех же СВЧ-излучателей. Но как поймать за руку подобных злоумышленников? В правоохранительные органы, которые призваны защищать народ, этот самый народ за помощью не идет. Ибо какой помощи можно ждать от главных подозреваемых? Но даже когда с подобными заявлениями все-таки обращаются, милиция и полиция во всем мире шарахаются от просителей, как от сумасшедших: «Вам все это привиделось...»

А если ученые часть вины снимут с этих организаций и переложат ее на аномальные явления, то станет ли милиция в этом случае нашим союзником и поможет ли отыскать настоящих злодеев? Впрочем, такая постановка вопроса излишне оптимистична — милиция с ее традиционными методами борьбы практически всегда здесь бессильна. Ибо главный подозреваемый — это давно известный всем даже по сказкам...

...Домовой, он же бес, он же — полтергейст («шумный дух» в переводе с немецкого), действительно терроризировал наших предков тысячи лет и, кажется, только-только вошел во вкус. Поведение «обычных» домовых хорошо известно: нередко люди получают от невидимого гостя затрецины, слышат неясные голоса, стуки, получают записки, чаще угрожающего характера. Пугают всеми доступными методами. «Духи» как бы питаются знаниями и энергией людей. Причем живется им тем вольготней, чем больше напуганы хозяева дома (вот для чего и нужны «громкие» имена типа КГБ, и садистские опыты).

Все привычные для исследователей полтергейста признаки явления также хорошо подходят и для классификации невидимых лжеоперативников всех мастей. Известны, например, случаи, когда в полтергейстных (и лжеоператив-

ных) «проклятых» домах, квартирах, других жилых и нежилых помещениях сами по себе передвигались и даже летали различные вещи и предметы, иногда даже мебель. Предметы могут неизвестно откуда появляться и пропадать, например, прямо «из воздуха» может политься вода или любая другая жидкость, может возникнуть огонь, лопнуть трубы, перегореть пробки, побиться посуда и т. п. Часто создается впечатление, что в доме кто-то попросту хулиганит. События такого рода называются в науке «бурный полтергейст». Длятся они обычно около 2—3 месяцев, и лишь иногда в течении нескольких лет.

Бывает и «вялотекущий полтергейст» — в этом случае иногда по многу десятилетий в домах и квартирах чаще всего по ночам, а иногда и днем слышатся непонятно откуда идущие различные звуки. Это могут быть скрипы, шаги, вздохи, стоны, иногда человеческая речь. В таких домах иногда замечают и полупрозрачные человеческие фигуры-привидения. Иногда эти явления бывают настолько сильными, что дом (или чаще какой-нибудь древний родовой замок) может долгие годы и десятилетия простоять незаселенным.

Явление полтергейста часто может быть связанным не с определенным домом, а с конкретным человеком. Примеров тому более чем достаточно... В ноябре 1967 года широкую огласку получил случай в Розенхайме (Бавария): помехи в телефонных переговорах и колебания тока в электрической сети связывались с девушкой Анной Марией Шнайдер. Многие из таинственных явлений, происходивших в ее присутствии, соответствуют «репертуару» полтергейста: лампы сами по себе вывинчивались из патронов, открывались ящики столов и комодов, на стенах начинали раскачиваться картины и т. д.

Распространен и «мнимый полтергейст» — это явление скорее чисто из области психиатрии. Для лучшего представления приведем цифры. Бригада полтергейстной «скорой помощи», созданная А. Ли в Фонде парапсихологии им. Васильева, в общей сложности 86 раз выезжала для детального изучения этого феномена. В 30 случаях вызывали их люди,

страдающие психическими и нервными расстройствами, и «шумные духи» прятались не в квартирах, а в их больном сознании. 23 раза уфологов встречали «юмористы», шутки ради вызывавшие бригаду. 22 раза люди путали «шумный дух» со звуками, доносящимися из водопровода, канализации или лифтовых шахт. Из 9 случаев огненного и 3 случаев двигательного полтергейста десять, как показало детальное расследование, подтвержденное видеосъемкой, явились сознательным обманом... То есть, по мнению Михаила Таранова, истинный полтергейст среди заявленных случаев встречается примерно в соотношении 1:20, 1:40. Впрочем, на это соотношение большое влияние оказал интерес людей к объявлениям о необычной «скорой помощи». Пройдет немного времени, и если «помощь» будет продолжать работу, поток глупых шуток иссякнет (надоест), а откровенно сумасшедшие просто переключатся на другую «модную» тему... Кстати, примерно таков же процент реальных контактеров, экстрасенсов, целителей. На каждого человека, действительно проявляющего экстрасенсорные способности, приходится десятки людей, у которых они существуют лишь в их больном воображении, а то и просто откровенных жуликов... Впрочем, в наш обзор этих последних мы и не включали, ибо у нас — совсем иные задачи.

И в случае полтергейста, привязанного к дому (т. н. «беспокойные дома»), и при полтергейсте, привязанном к конкретному человеку, а также при появлении привидений и (что важно для нашей конкретной темы) при «работе» невидимых лжеоперативников наблюдается и еще одна общая черта — нарушения в работе близлежащих к эпицентру событий часов. Иногда часы останавливаются совсем, чаще опаздывают от нескольких секунд или минут до нескольких (встречались данные — до 5—6) часов! О таких случаях не раз сообщали известные исследователи полтергейста: Г. Арутюнов, В. Заборока, А. Карташкин, А. Кузовкин, А. Ли, Б. Марченко, И. Мирзалис, Н. Новгородов, Б. Сидоров, В. Фоменко, И. Царев; экзорцисты В. Михайлов, А. Шлядинский и другие... Поскольку автор этих строк выезжал на

полтергейстные квартиры меньше, чем бригады полтергейстной «скорой помощи», то и соответствующих случаев было зафиксировано не так много. Прямых приборных исследований и хроноизмерений в местах прописки лжеоперативников так до сих пор никто не сумел организовать, и посему приходится пользоваться косвенными данными.

21 июня 1990 года в Латвии жительница Риги Тамара Григорьевна Дайлитко при весьма странных и непонятных обстоятельствах¹ получила на полспины ожог в виде ветки с тремя листьями («почерк» полтергейста, хотя многое в этой истории неясно). Так вот, Т. Дайлитко обратила внимание, что «все часы в доме — и настенные, и наручные, и электронные, и механические — стали убегать вперед примерно на полчаса в сутки. Часовщики, проверив их на электронной аппаратуре, заверили, что механизмы отрегулированы очень точно».

В 1998 году в Волгограде в одной из квартир умерла бабушка, в ее комнате стала жить молодая родственница, которая вскоре и обратила внимание на странную закономерность — бабушкин будильник «в виде домика», который никто не заводит, продолжает звонить каждое утро в 8 утра! Удивительное дело, но механический будильник, который никто не выключает (правда, и не включает), должен звонить дважды в сутки, в 8 утра и 8 вечера, но он упорно звонит только утром, точно так же, как это делал годами при жизни бабушки. (Об этом странном событии мне сообщила Анна Кузнецова.) Что включало в данном случае часы? Память? Чья память? Будильника? Времени?..

В августе—октябре 1998 года на юго-востоке Москвы полтергейст (целая световая феерия) разбушевался в квартире Поляковых на Борисовском проезде. Во время засады, которую мы устраивали «невидимке», хозяйка квартиры Нина Степановна рассказала, что сразу после первой же полтергейстной ночи она заметила резкое отставание электронных часов в комнате. До этого точные, после полтергей-

¹ См.: газета «М-ский треугольник», 1990, с. 5.

ста они стали отставать на несколько минут в сутки. У мужа наручные электронные часы (просто «сверхточные» до того) также испортились, точнее, встали в тот памятный ночной час. Позже мастер, ремонтировавший дорогие часы, заявил, что причина остановки — резкое окисление механизма, якобы «внутри, наверное, попала вода» (что Поляковы категорически отрицают)!..

В этих случаях, то есть в случаях, когда можно говорить о заторможенности физического Времени вокруг полтергейста (искривления поля Пространства-Времени), вполне логичным было бы выдвинуть предположение о том, что это странное неведомое явление приходит к нам или из другого мира, иного Времени или что оно живет в более многомерном мире, невидимом для нас, жителей мира с тремя пространственными измерениями. Разумеется, трудно утверждать то, что подобные перемещения (телепортирования?) из других миров происходят с помощью техники (как-то хотелось бы верить, что могущество цивилизаций подразумевает и сильно развитую духовность, чего у бурного полтергейста не бывает в избытке). Скорей всего, такая телепортация или проявление в нашем трехмерном мире возможны для «обычных» жителей иных мерностей в силу свойств этого самого Пространства-Времени. Нам ведь для того, чтобы манипулировать с моделью двухмерного мира (обычным листком бумаги), не нужны никакие машины — достаточно этот листок сжать, смять, порвать руками. Зачем же для проявления в наших трех измерениях нужны машины гипотетическим жителям четырехмерного мира?

Разумеется, существуют и другие попытки объяснения природы происхождения полтергейста. Наиболее известной гипотезой является та, что утверждает: домовые — это *неприкаянные души* умерших людей (например, замуруют несчастного в стену, про него все забудут, никто его в церкви не помянет, вот душа и страдает). Возможны варианты: полтергейст — это *души умерших детей* или *души домашних животных*, они и при жизни тем же самым занимались, баловались и шалили. Причиной возникновения бур-

ного полтергейста часто называют и *сглаз*, и насланную на дом или семью *порчу*. Есть гипотезы и более страшные: *проделки нечистой силы* и вообще *дьявольская игра*, но здесь что-либо комментировать трудно...

Есть ли шансы спастись у жертв этих напастей? Шансов, может быть, и мало, но надежды — есть!

Чаще всего бороться с «невидимками» пытаются путем освящения помещений, но... это редко помогает. Чаще наоборот: вмешательство неопытного или недостаточно подготовленного священника может усилить явление (свою роль сыграет страх попа-халтурщика), и после фиаско даже самый вялотекущий полтергейст рискует перейти в бурный.

Опытный «охотник за привидениями» берет своего противника скорее хитростью (иногда достаточно подложить в облюбованное духом место колоду карт или куклу, и дух может, заигравшись сам с собой, успокоиться, как малое дитя) и обязательно собственной чистотой (если на душе у «охотника» или священника даже маленькие грешки, духи почти обстоятельно обсудят их вслух или выбьют нападающего из колеи иным способом). Бывают случаи, когда, для того чтобы победить полтергейст, достаточно было лишь перестать видеть в нем своего врага, пожалеть его. Или, как говорят священники, полтергейстные духи — это неотпетые неприкаянные души умерших, и значит, их просто надо пожалеть и отпеть по всем христианским нормам. Иногда помогает...

Впрочем, главный шаг к победе — перестать испытывать страх! Это же и главный повод не получить страшных невидимых соглядатаев и отказаться от их «услуг» в самом начале.

Время и привидения: охота за Белой Дамой из Черного замка

Привидения являются только
тем, кто должен их видеть...

А. Дюма-отец

Зайди мы в старую княжескую постройку всего на минуту раньше, и финал у нашей охоты был бы куда трагичнее.

Громада темного замка, где нам предстояло провести ночь и проверить на себе легенды о местном духе мертвой Дамы, едва просматривалась в сгущающемся сумраке, но здесь, на улице, все былички и мифы про зловещий Гольшанский монастырь казались детскими смешными историями-страшилками. Мы, я и несколько современных охотников за привидениями, задержались всего на пару минут, чтобы набрать воды из колодца.

«Посмотри, посмотри!» — толкаю в бок напарника по будущей охоте на привидение, и все вчетвером едва не прыскаем от смеха. Картина словно из пародийного фильма: две дамы чинно и с достоинством выгуливают на поводке — нет, не породистого кобеля — а здоровенную черную свинью! Без единого звука процессия проследовала из монастыря в сторону замка, только тут ловлю себя на мысли, что, разглядывая парнокопытного, я совсем не разглядел женщин. Со спины увидеть лица невозможно, у обеих черные (как монашеские) капюшоны и длинная, такая же черная одежда. Сзади чисто внешне одна из женщин почему-то кажется молодой, вторая — глубокой старухой.

Обсуждая здешние странные обычаи, после условленного стука в дверь входим в монастырскую обитель. «У вас именно так принято свиней перед сном выгуливать?» — спрашиваю приветливого сторожа. «Как выгуливать?» — не понимает сторож Андрей. «По улице на поводке!» — «На поводке? Свинью? Ка-а-а-кую свинью?» — удивляется Андрей, и улыбка сползает

с его лица. «Черную свинью!» — «Да нет у нас в округе ни у кого черных свиней!..» Глядя, как покрывается испариной его лоб, я начинаю смутно о чем-то догадываться. Все бросаются к окнам — смотреть на дорогу, по которой ушли черные женщины с черной свиньей. Тщетно, на улице — ни единого огонька. Выхожу на порог, вокруг в грязи после свежего дождя только наши следы, нигде следов копыт не видно.

Хорошее начало ночи, думаю я и на всякий случай задвигаю тяжелый засов на воротах. Несмазанный металл страшно скрежещет, затем наступает не менее мрачная тишина. Хочу вернуться к товарищам, но тут у меня гаснет свеча...

ПРИЗРАКИ БРОДЯТ ГАЛОПОМ ПО ЕВРОПАМ

У привидений вплоть до эпохи телевидения прослеживался четкий ареал существования, совпадающий с границами распространения католицизма и протестантизма. Конечно, в православных и мусульманских странах тоже нередко видели «что-то непонятное», но «культуры» джентльменского почтительного страха перед привидениями на Востоке с давних времен не прослеживалось. На Руси были и призраки, и страх перед ними, и полушутливое панибратское с ними сотрудничество — все, что угодно, а серьезности и почтения к привидениям, как на Западе, не было.

Согласно строгой статистике, по количеству официально зарегистрированных случаев наблюдений призраков жители Британских островов идут на первом месте: они встретились с 147 привидениями, что подтверждают показания свидетелей, достойных доверия, и полицейские протоколы. На втором месте — Испания (99), далее — Франция (48) и Бельгия (32). Наименьшие шансы увидеть духа имеют сейчас скандинавы — в трех странах описаны лишь 14 историй, признанных правдивыми, и лишь единичные случаи — в Восточной Европе.

Католики могут оспаривать связь мистики и религии, но проверяется она достаточно просто — достаточно на карте СССР/СНГ обозначить места старых (подчеркнем — старых, до XX века) появления привидений. Эти точки четко совпадут

со средневековыми замками и храмами, построенными в местах максимального проникновения католичества на восток. Ближе всего к нам — это Западная Белоруссия и Польша.

Вот туда, на западные рубежи Содружества, а также и за них, мы и отправились. Охотиться за привидениями. Точнее, попытаться с приборами подтвердить или опровергнуть наличие или отсутствие в природе такого странного и удивительного явления, как привидения.

Видели ли вы кино и мультсериал «Охотники за привидениями» с бесстрашными героями, вооруженными самыми современными видами психокинетического оружия и разъезжающими на спецавтомобиле с жуткой сиреной? Теперь мысленно перенесите эту картину на нашу российскую почву. То, что у них в фантастических фильмах, у нас наконец-то появилось наяву: похожие цели, похожие герои, нет только машин с сиренами, да и вооружение — не протоновые пушки и ловушки для привидений (такие пока изобретены только в фильме), а более банальные приборы, которые, впрочем, со стороны нетехнарям покажутся ничем не хуже мультяшного вооружения. Вот теперь, когда вы это представили, картина нашей в меру авантюрной затеи поохотиться на привидения покажется вам достаточно полной.

Осталось только добавить, что мы — это девять человек, физиков, инженеров и иных специалистов из исследовательской группы «Парамир» (Гомель) и исследовательско-экспедиционного объединения «Космопоиск» (Москва). Долго выбирали место и время «охоты», пока из длинной вереницы бесконечных упоминаний о появлениях и наблюдениях призраков не остановились на нескольких старинных западнобелорусских и восточнопольских замках. К первому из них, Ольшанскому, как и положено по закону жанра, мы после долгого пути по проселкам подобрались почти в полной темноте...

ДУШИ ОЛЬШАНСКИЕ

По легенде, Ольшанский замок (рис. 39) на этой земле основал еще в начале XIII века князь Гольша. В Средние века мужчины этого рода прославили себя как

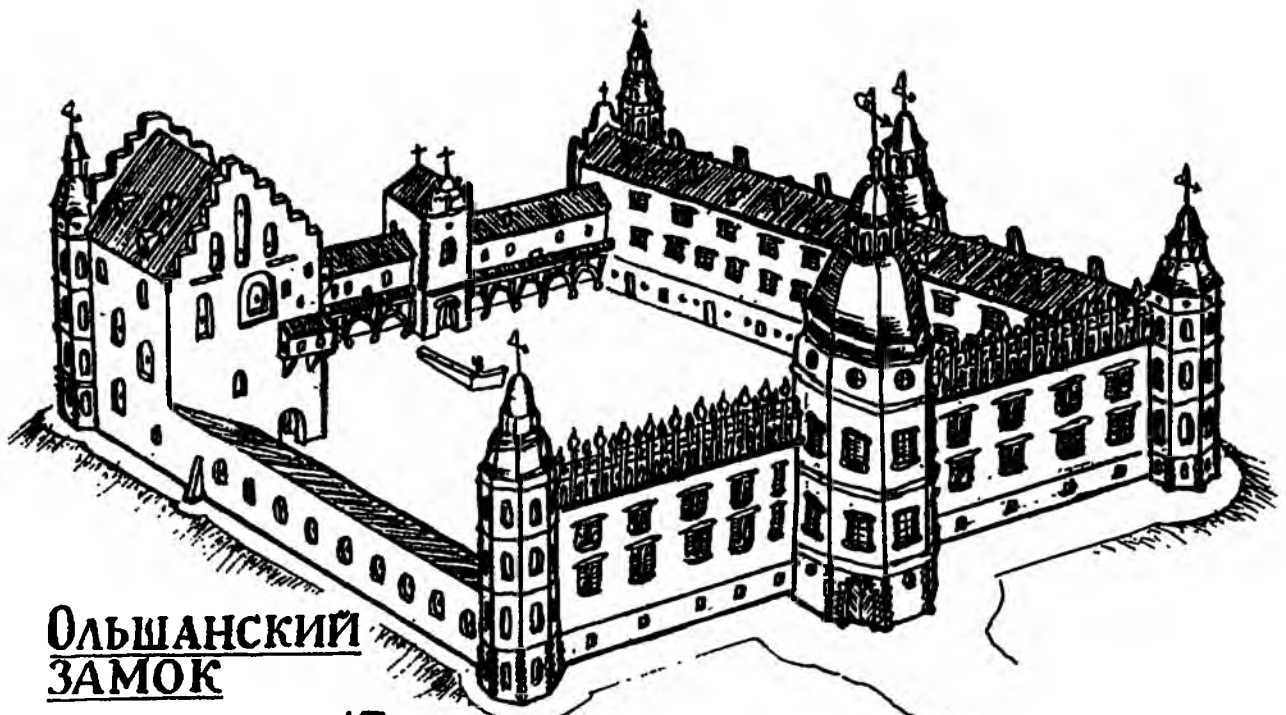

**Ольшанский
ЗАМОК**

1-я половина 17 века.

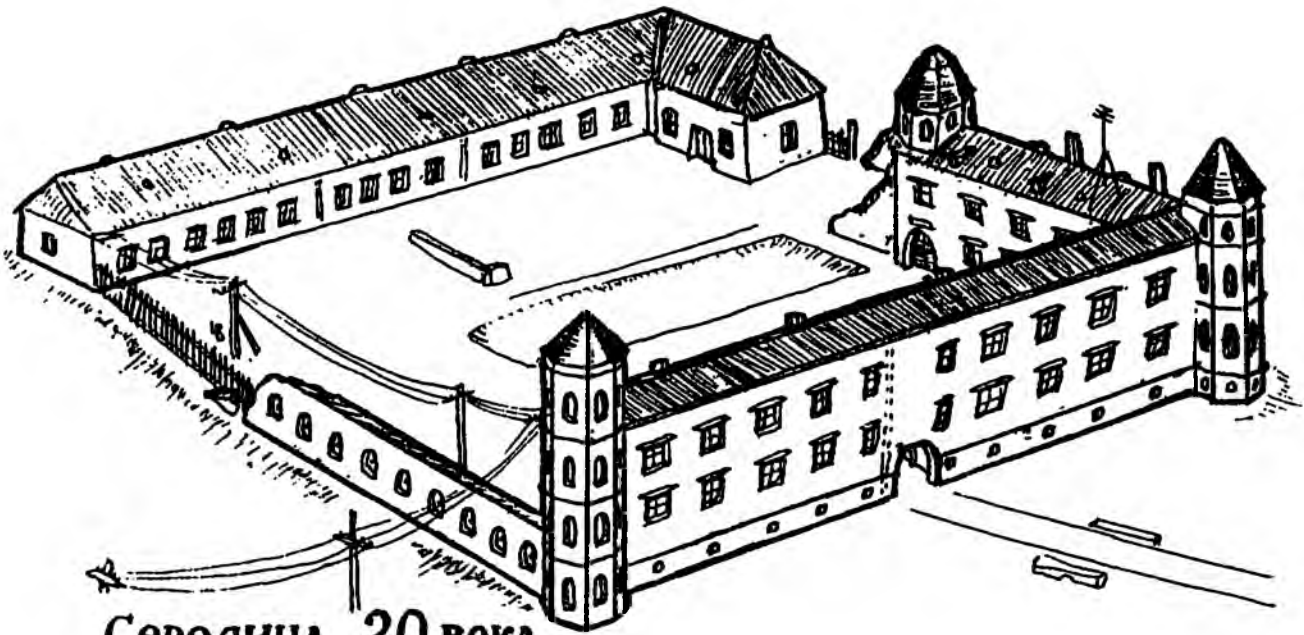

Середина 20 века.

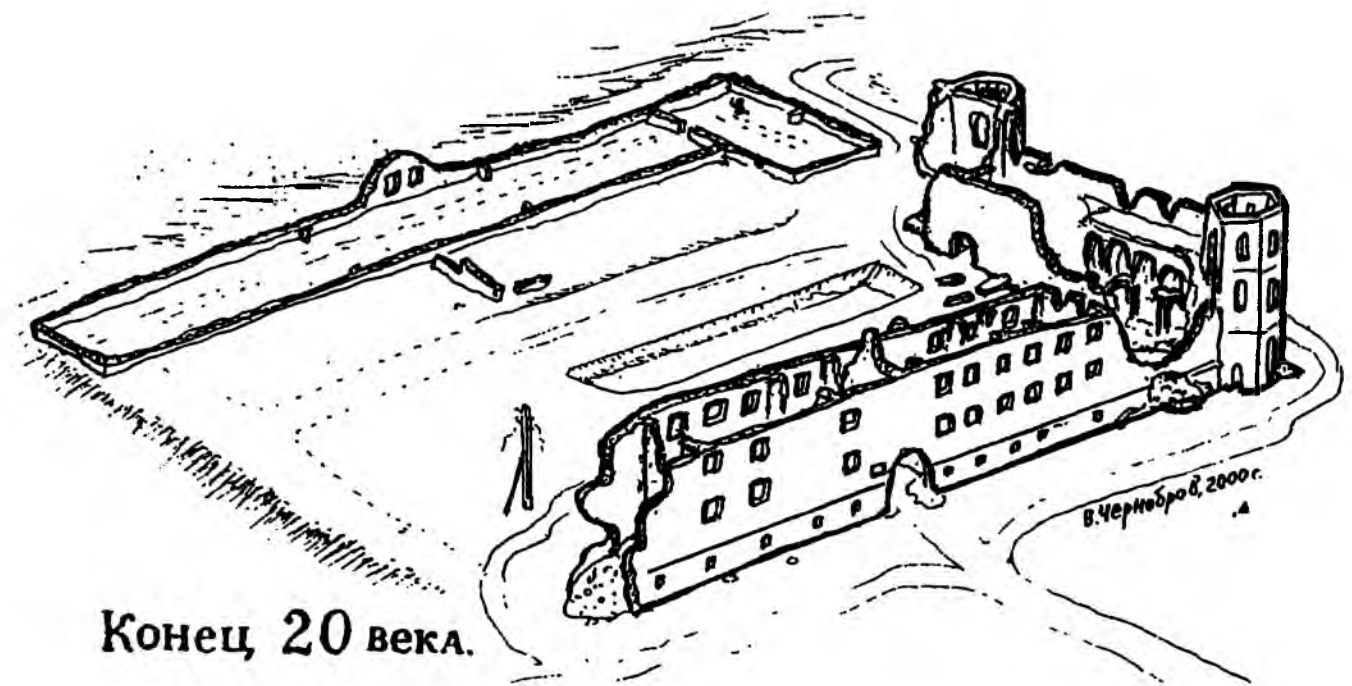

Конец 20 века.

Рис. 39. Ольшанский замок в XVII, XX веке и в момент проведения экспедиции «Космопоиска»

ЧАСТЬ 4. ХРОНОПОРТАЦИЯ

послы, политики, дипломаты, зато рождавшиеся в замке девушки становились женами правителей.

Одна из них, княгиня Софья Гольшанская, явилась истории как основательница знаменитой династии Ягеллонов, хотя едва за это не лишилась головы. В 1420-х годах ее в качестве четвертой жены присватал 74-летний польский король Ягайло. Сватом выступил соперник Ягайло князь Витовт, весьма тонкий ход провернул стервец, подсунув красивую молодуху пожилому величеству. Была у юной Софьюшки старшая сестра, и ее по всем правилам рода надо было отдать замуж первой, но льстивый Витовт быстренько спровадил замуж и старшую дочь за подвернувшегося другого князя. Далеко идущий замысел свой он раскрыл через несколько лет. Сначала с его подачи пополз слухок, что молодуха просто не может не изменять почти немощному восьмидесятилетнему старцу! Улики были, казалось, налицо: у Ягайло кроме Софьи было еще три жены, но за долгую супружескую жизнь они не сумели родить от тогда еще молодого короля, а Софьюшка подарила королю-старикау одного за другим двух наследников и уж забеременела в третий раз. Когда слухи об измене (и нелегитимности будущих престолонаследников) совсем окрепли, сводник Витовт прямо на Сейме (верховном совете) нашел в себе наглость открыто назвать короля рогатым. А наставил их якобы некий Генрик из местечка Рогова. Взбешенный Ягайло едва не отправил и супругу, и изловленного Генрика на плаху, но, к счастью для Софьи, ее мнимый или реальный любовник даже под страшными пытками бормотал лишь: «Королева не изменяла королю...» Семейный скандалчик замяли, тем более что Софья разродилась третьим наследником. Королева пережила своего так и не разобравшегося в женщинах мужа почти на 30 лет, а под конец жизни, когда все вроде бы и начали верить в ее непорочность, вдруг открыто приблизила к себе того самого Генрика из Рогова... А третий сын ее (и сын короля?) стал великим князем Литовским и королем Польским Казимиром.

Такие и даже большие страсти творились в Ольшанском замке, хозяином которого с 1525 года стал род Сапегов. Перестроенный Сапегами замок, который позже писатель Влади-

мир Короткевич назвал «Черным», несмотря на недобрую славу, современники считали самым красивым на территории Литвы и Белоруссии. И одним из самых страшных. В его темных переходах, по мнению многочисленной челяди, просто не могли не витать духи и души невинно убиенных княжичей.

Однако жители замка больше боялись не их, а духа безродной, бедной и скромной девушки.

ЖЕНЩИНА В БЕЛОМ

Вся ее вина была в том, она что хотела как лучше накормить своего мужа-строителя. А получилось как всегда.

В тот судьбоносный для Черного замка светлый день в очередной раз странным образом обвалилась одна из стен в строящемся неподалеку костеле. Стена была словно проклята, самые опытные каменщики вновь и вновь восстанавливали стену, но камни беспричинно рушились вниз. А время сдачи объекта на ударной средневековой стройке уж близилось. Надо сказать, что в католических странах в то время была широко распространена практика ремонта зданий путем вмуровывания в стену всякой живности, и хорошо если только кошек. Считалось, что, пока мумия заживо замурованного находится внутри здания, она своей психической энергией убережет камни от разрушения. Поэтому ничего удивительного не было в том, что волхвы, к которым обратились не хотевшие прослыть бракоделами строители, посоветовали замуровать в стену молодую женщину (стройка важная, тут кошкой не отделаешься).

Где мирным каменщикам взять такую? Не в разбой же ударяться?! Порешили, что пожертвуют чьей-либо из жен, а чтобы страшный жребий самим не тянуть, жертву должна была выбрать судьба — пусть ею будет та, которая первой придет на стройку. Тертые жизнью и ворчливыми женами прорабы знали, что их благоверные не будут спешить. А кто знает, может, каждый из них втайне мечтал вполне легально и законно избавиться от своей жены... Но первой к финишу пришла самая молодая.

ЧАСТЬ 4. ХРОНОПОРТАЦИЯ

Тело несчастной и бросили затыкать дыру в стене. Стена и успокоилась, а строители рапортовали о сдаче объекта...

КОСТИ НЕСЧАСТНОЙ ВОПИЮТ

...Минут через десять — я уже думал, что звонок не работает, — массивная дверь отворилась, и ксендз на русском с польским акцентом поинтересовался, какие тяжкие грехи завели нас в час неурочный в Божью обитель. Терпеливо выслушал и участливо стал назидать нас не верить сказкам и сомнительным слухам. «Я и не верю, падре, — молвлю в ответ, — потому и собираемся с вашего дозволения приборами проверить наличие аномалий и доказать полное их отсутствие. Вы только стену покажите, где девушку замуровали...»

Ксендз морщится — негоже озабоченным поисками девушек соваться за этим в храм. Но не указывает греховодникам на дверь, а лишь терпеливо и внятно вновь и вновь объясняет, как вредно таким большим в сказки верить. Вот приходите утром на службу, там грех-то и снимите с себя. А пока дверь храма закрыли от греха подальше.

Мирянин, работавший во дворе и ставший свидетелем разговора, тихонько посоветовал: «А вы обойдите храм с другой стороны, там одно крыло здания до сих пор занимает музей. Там, кстати, мой сын с полгода назад и видел Белую Даму... Только фамилию мою не пишите...»

С той стороны храма возле обычных деревенских сараев нам попался уже более разговорчивый мужчина, Александр Винцентович Лесницкий. Узнав о цели нашего приезда, он стал деловито, как при заполнении милицейского протокола, объяснять — где, когда и при каких обстоятельствах встречался с призраком. «А еще был случай, около часа ночи здесь возвращался домой, думал, что кто-то покрасил известью дерево от вредителей, подхожу — а это девушка вся в белом платье до пят, вместо лица темное пятно. Висит над тротуаром и чуть колышется от ветра. Левую руку подняла и помянула меня. Жуткое дело, убежал я... А потом еще мой друг ее

видел, она и его пальцем манила... А еще...» Долго терпеть мы не могли, если такие дела творятся, то надо торопиться...

И уже через несколько минут мы беседовали с директором Национального художественного музея Чеславой Акулевич. Ей с ходу понравилась сама идея проверить приборами отсутствие (теперь мы так и сказали, что хотим, как люди серьезные, опровергнуть все слухи) Белой Дамы.

«Только почему отсутствие?» — «Да разве теперь можно найти хоть какие-то следы?» — «Я тоже поначалу не верила, — переходит на шепот Чеслава Францевна, — пока несколько лет назад сама не увидела. Была в келье одна, вдруг из стены вырастает серая такая полупрозрачная рука и нажимает на выключатель света!» Неожиданно при этих словах гаснет свет во всем музее разом. Секунды через две с улицы доносится грохот молнии. Понимаю, что это грозовой разряд угодил где-то рядом в подстанцию, но все равно по спине веет холодком. Свет зажигается — наша техника сильнее всякой там мистики. За окнами бушует осенняя гроза, и я про себя отмечаю, что расставлять палатку теперь придется только внутри полуразрушенного замка, пусть там гуляют сквозняки и привидения, но зато это — единственное сухое место в округе.

Уговаривать долго директора не пришлось, собственно, теперь директор уговаривала нас — как единственную свою надежду избавиться от призрака («а то психика на пределе, женщины у нас увольняются, даже мужчины-археологи отказываются работать!»). Спускаемся по хлипкой лестнице в заваленный строительным мусором подвал. Храбрая Чеслава Францевна руководит сверху всеми нашими передвижениями и наводит на цель.

— Вот здесь, когда расчищали подвал, двое наших рабочих в 1997 году и нашли скелет девушки. Почему решили, что ее замуровали? Скелет был в странной позе — полусидя, ногами под стеной...

— А где сам скелет? — спрашиваю недоверчиво.

— Строители слышали про заклятие и решили похоронить. Обратились в обе наши церкви, там отпеть тело отказались. Похоронили сами, отнесли косточки на кладбище в коробке и закопали, думали, священники потом упокоят душу.

— И упокоили?

— Нет. Место потеряли. Оба строителя, что схоронили косточки, сами вскоре, буквально в течение нескольких недель или месяцев, померли, их и упокоили. А кроме них, точно место никто не знал... Вот после этого, кстати, здесь призраков и стали видеть.

— Что-то не сходится, Чеслава Францевна. Если бы это были косточки той самой Белой Дамы, то стена должна была бы разрушиться — здание-то заговаривали на жертву, которой сейчас нет.

— А вы посветите фонарем вверх!.. С тех пор мы и мучимся, все деньги как в прорву на ремонт уходят.

От места, где лежали косточки убиенной, до потолка (как выяснилось позже, и до самой крыши) вверх, извиваясь, идет черная трещина. По заплаткам видно, что заделывать ее пытались не раз.

— И как теперь думаете спасти здание? — Я имел в виду техническую сторону реставрации, но разволновавшаяся Акулевич поняла все по-своему:

— Теперь мы если кости в подвале находим, больше не хороним. Все останки пока здесь. И кстати, все скелеты мужские... Когда подниматься будете, эти ящики удобнее под лестницу прислонить!..

Пять ящиков (кажется, из-под помидоров) были, словно коробки рассыпной мозаики, доверху наполнены потемневшими от времени костями. Сверху опять гроыхнуло, и свет погас, теперь окончательно. В истории было много темных страниц, — за этими светлыми мыслями я и не заметил, как выбрался наверх, не воспользовавшись ни ящиком, ни лестницей.

РУКОПАШНАЯ СХВАТКА С НЕВИДИМКОЙ

Ночью с благословения директора музея мы приступили к дежурству внутри холодных монастырских стен. В первую ночь выпало дежурить мне и еще троим ис-

следователям. Сторож Андрей, встретив и накормив нас, после нашего рассказа о встреченной черной свинье сослался на срочные дела по дому и благоразумно удалился — «вы все равно музей посторожите, а утром я открою вас». Юрий Рафеев с товарищем заняли исходные позиции на втором этаже в келье, там, где на стене еще угадывалась надпись «Здесь я видел Белую Даму». Мы с инженером Алексеем Языковым прошли по всему первому этажу, заглядывая во все щели и прикидывая, куда еще можно установить электронную сигнализацию.

Наконец Алексей настроил систему так, что она фактически взяла под полный контроль все помещение. Так как никто, в принципе, не знал, что представляет из себя привидение (это мы и хотели выяснить), то сигнализация настраивалась на любое движение любого телесного или бестелесного объекта (да хоть облака плазменного). Проверили другие датчики и приборы, пока никаких отклонений в магнитных, электростатических полях не было. В общем, пока все тихо...

...Кроме некоторых мелочей. Например, того, что свечки сами по себе гасли (конечно же из-за сквозняка) или аккумуляторы вдруг разрядились (сырость). Мы упорно не хотели зацикливаться на страхах и игнорировали мелкие подлости. Послышалось странное урчание-ворчание, осторожно, чтобы не сработала сигнализация, приблизились к источнику звуков — оказалось, «ворчала» железная дверь (правда, почему — мы так и не разобрались). Учужали странный, чуть ли не серный, запах — нашли и закрыли дверь в сырое помещение, и запах исчез. Когда бесстрашно пошли в направлении ужасных завываний, выяснилось: это воет ветер в дымоходе. Вот так незаметно за приятными хлопотами время уже и за полночь ушло...

Тут-то и заорала сигнализация!!! Догадываюсь, что в половине окрестных домов с кроватей свалились старухи. Не успеваю поразмыслить на тему «как реагирует на вой привидение» и вместе со всеми бегу к расставленным приборам.

ЧАСТЬ 4. ХРОНОПОРТАЦИЯ

Вместе с Языковым щелкаем фотоаппаратами во все стороны (а вдруг что-то попадет в кадр), затем внимательно изучаем показания приборов. Все в норме. Ничего. Или ложная тревога, или привидение успело улизнуть раньше, чем его почувствовали приборы...

Отбой тревоги, расходимся по этажам... с тем чтобы через пару минут под звуки сигнализации вновь встретиться на том же месте. Опять фотографируем, опять снимаем показания. Снова заброшенные нами сети пусты... Проверяем сигнализацию — нет, все в порядке, ждем минут десять — ничего, но как только осторожно удаляемся прочь, сигнализация включается вновь! Нет, определенно, система фиксирует какой-то объект, но этот объект успевает удалиться (испариться, дематериализоваться, превратиться во что-то, сыграть с нами в прятки) до нашего прихода. Определенно это вызов!

Предлагаю симитировать уход, а самому незаметно остаться в темноте. Ученые-охотники расходятся, я, прижавшись спиной к полуразрушенной средневековой скульптуре, прикинулся частью композиции и стараюсь дышать через раз. Мне-то ничего не видно (прибор бы ночного видения в следующий раз!), но сам я, должно быть, как на ладони тому привидению. Палец на затворе фотоаппарата затекает, но... пока все тихо. В ожидании проходят минуты... Звук какой-то... нет, показалось. Вдруг в воздухе прямо передо мной что-то тихо-тихо шуршит или шелестит. Может, и сейчас показалось? Но звук приближается, мгновение — и он перед самым лицом, что-то невнятное мелькает у глаз, я интуитивно начинаю пригибаться, и в этот момент... Три события происходят одновременно: взрывается воем сигнализация (звук такой, что, наверное, скелеты в подвале умерли во второй раз — от разрыва сердца); палец судорожно нажимает на кнопку фотоаппарата, и я сам же слепну от вспышки света; и в тот же миг кто-то вцепляется мне в волосы! До сих пор не знаю, почему они не поседели!

Хорошо, спасатели не дремали и уже через несколько секунд вбежали и включили свет. Виновником переполоха оказалась... маленькая летучая мышь, невесть как пробравшаяся в помещение через дыру в стене!.. Именно на воздушные пируэты этой стервозы реагировала антенна сигнализации, во время тревог мышь отсиживалась в укромном уголке, а когда в последний раз ее еще и напугали вспышкой, то с перепугу, а не со зла она и врезалась в голову — ее радар попросту «не видит» пышную шевелюру волос... В общем, потирая ушибленный лоб и приглаживая стоящие дыбом волосы, я порадовался за торжество науки, но ночевать рядом с сигнализацией больше не стал...

НАШИ ОХОТНИЧЬИ ТРОФЕИ

Вот так или примерно так, сменяя друг друга, ночевали мы сначала в Гольшанском монастыре, потом в разрушенной башне Ольшанского замка, затем почтили своим вниманием Лидский замок и еще полдюжины древних крепостей и монастырей в Белоруссии и Польше. Нигде — ни в княжеских покоях, ни на крепостных стенах — ни Белая Дама, ни другие призраки упорно не хотели выходить к нам для знакомства. Это при том, что практически каждый день на нас выходили местные жители (в основном молодежь и сторожа — а кто еще не спит по ночам) и наперебой рассказывали о своих свежих случаях нечаянных встреч с местными Белыми, Черными и прочими Дамами.

Лишь однажды ночью двое из нашей «охотничьей команды» — исследователи Михаил Соловьев и Александр Кваша — едва-едва не встретились нос к носу с ужасной незнакомкой. В полной темноте они увидели слабый свет, послышалось шуршание юбки, призрак слабыми шажками приближался к нашим застывшим товарищам, но... тут все испортила все та же сирена сигнализации...

В общем, поняв нравы здешних обитателей и изучив слабые и сильные стороны своего экспериментального оборудования, конструктор А. А. Языков пообещал, что к сле-

дующему разу сделает сигнализационную систему нового поколения — без сирены (пока она была нужна, лишь чтобы привлечь внимание исследователей), но способную самостоятельно действовать без людей (с автовспышкой, с включением видеозаписи и т. д.). Договорились, что на следующий год по мере готовности оборудования мы повторим попытку зафиксировать появление Белой Дамы и измерим все ее параметры, как физические, так и парафизические.

При общем счете охоты 0:0 мы взяли тайм-аут и удалились на подготовку к следующему свиданию. К удовольствию местного ксендза, которого мы не раз будили жутким полуночным воем сирены. Местные жители, от которых за все ночи подряд не поступило ни одной (!) жалобы, обещали до следующего сезона «охоты» не трогать в замке ничего. Одно лишь мнение осталось нами невыясненным, но именно от того, какого мнения о всех наших потугах сама Белая Дама, во многом и зависят наши шансы...

СЛУЧАИ ФИКСАЦИИ ПРИВИДЕНИЙ

29 декабря 1972 года близ Майями потерпел катастрофу лайнер Л-1011, из 163 пассажиров и 13 членов экипажа больше половины погибло. В последующие годы пилоты и стюардессы компании «Истерн Эйрлайнс» неоднократно сталкивались в кабинах своих самолетов с объемными, хорошо узнаваемыми призраками своих погибших коллег. Было проведено несколько служебных и независимых расследований. Собранный материал лег в основу очень серьезного труда, изданного в 1977 году и несколько раз переиздававшегося.

Осенью 1960 года умер Герхардт Дитер, долгое время работавший почтальоном в Альтоне (окраина Гамбурга, почти не пострадавшая от варварской бомбардировки 1944 года). В течение многих лет жители привыкли к тому, что в девятом часу утра он шествовал с почтовой сумкой по своему участку. Через несколько дней после смерти, за час до прибытия нового почтальона, Дитер появился на своем обычном маршруте. Не все встречные знали, что он умер, поэтому

удивлялись, что сумка пуста и он не заходит в подъезды, чтобы разложить газеты и письма. Вечером в пивной рассказ о появлении Дитера был встречен с недоверием, но его старые приятели решили наутро все проверить. Дитер появился, но был совершенно неконтактен — шел мимо, не отвечая на вопросы, завернул за угол — и исчез. На следующий день появления призрака ожидала толпа любопытных и репортеры. Но он не появился... В последующие дни Дитера ожидали не только любители таинственного, но и профессионалы — парапсихологи и полицейский инспектор. Призрак появился вовремя, прошел мимо и завернул за угол. Призрака видел и профессор Бендер, специально приехавший в Гамбург из Мюнхена. Незадолго до этого он успел удержать одного из очевидцев, пытавшегося схватить Дитера за рукав. Профессор много лет занимался полтергейстом и другими аномальными явлениями, руководя парапсихологическим институтом. Теперь свидетелем оказался представитель власти — его рапорту был дан ход и начато расследование. Сенсация все-таки состоялась — сообщение попало в общеевропейские средства информации. Жители района, включая детей, избегали контактов с «мертвым письмоношцем», так как считалось, что если он войдет в какой-либо дом, то один из жильцов умрет. Родственники Дитера, испуганные требованиями об эксгумации усопшего, были успокоены интервью парапсихологов по телевидению. Были сделаны многочисленные фотографии, которые впоследствии сравнивались с прижизненными, выявив абсолютное внешнее сходство живого Дитера с фантомом.

В 1962 году умер инкассатор лондонской электростанции Чарлз Кремптон, которого в течение последних 10 лет жизни неизменно можно было застать в одном из пабов в Баттерси после 18 часов одиноко сидящим в углу зала. Опрятный старичок Кремптон или, точнее, его призрак появлялся в пабе и после смерти почти ежедневно — в час, когда приходил при жизни, чтобы выпить стаканчик «Джинджер Эйл». Вначале посетители и владелец чувствовали себя в его присутствии неуютно, потом привыкли. Однажды владелец решил угостить

его любимым напитком и поставил перед ним стакан — мистер Кремптон усмехнулся... и исчез. Но обычно призрак исчезал по обычной схеме: вставал, шел по зале к выходу. Дальнейшее происходило после того, как он входил в малый тамбур перед выходной дверью, при потере визуального контакта посетителей паба с ним, причем в этот момент никто никогда не входил в паб. Некий репортер пытался сфотографировать привидение, но пленка оказалась засвеченной. Мистер Кремптон после этого случая не появлялся около недели. Постоянные посетители заключили как бы негласный договор, не позволяя беспокоить пришельца с того света или занимать место около него. Парапсихологи неоднократно наблюдали фантом Кремптона, определили очень стойкую отрицательную энергетическую аномалию около его любимого столика. Но попытка установить скрытую камеру также прекратила появление на несколько дней. Перед окончательным исчезновением фантома очевидцы отметили, что он стал приобретать некоторую расплывчатость контуров.

ВИДЫ И КЛАССИФИКАЦИЯ ПРИВИДЕНИЙ

Доктор Кеннес Бартон более 30 лет занимался парапсихологическими исследованиями, а в особенности — необычными явлениями нашей повседневности. На страницах известных газет он помещал обращения к людям, непосредственно столкнувшимся с подобными явлениями, и получил много тысяч писем из разных стран мира. В течение многих лет доктор Бартон исследовал более 8000 сообщений. Присылали не только фото, но и видеозаписи, кинофильмы. Посещения мест явлений фантомов, фотографирование, магнитофонные записи бесед со свидетелями позволили выявить 361 абсолютно достоверное событие. Описание их было помещено в книге, являющейся чем-то вроде современной книги духов, переведенной на 36 языков.

Среди присылаемых наблюдений много откровенной лжи; К. Бартон сетует, что количество писем-мистификаций резко возросло. Вместе с тем многие случаи наблюдений призраков остаются неизвестными из-за стремления узкого круга родственников, коллег, соседей сохранить происходящее в тайне.

Каковы, согласно статистике, современные фантомы? Бартон уверен, что — более демократичные и простые, чем раньше. Теперь не нужно быть отравленным королем, сожженным епископом, заколотым лордом, убитым рыцарем или погибшей на гильотине королевой. Очень много жертв преступлений и автомобильных катастроф, стихийных бедствий. Одно осталось без изменения — чем страшнее гибель, тем больше шансов увидеть погибшего вновь уже в качестве призрака.

Есть призраки умерших пенсионеров и пенсионерок, работниц, клерков, медицинских сестер, коммивояжеров, водителей, библиотекарей, секретарей, студентов, владельца пиццерии, бухгалтера...

Не было пока среди духов XX века покойных звезд шоу-бизнеса (разве что ходят неподтвержденные слухи о появлении Элвиса Пресли), кумиров кино или моды, знаменитых и известных людей, полицейских или профессоров (хотя есть пара призраков ученых, погибших при опасных экспериментах)...

Если призраки прошлого обязательно вещали, предрекая беды, то современные фантомы в чем-то повторяют обычные действия лиц, чьими копиями они являются. На попытки свидетелей к более близкому или непосредственному контакту реагируют просто — исчезают. Иногда приблизившиеся чувствуют холодок, исходящий от призрака. Призраки обычно видны, пока не включился «эффект узнавания» и вслед за ним — механизм мгновенной дематериализации (хотя есть случаи долговременного и/или периодического появления, когда призрака все узнают в лицо).

Места, где появляются призраки, более обычны и не так зловеще необыкновенны, как в прошлом (за исключением

мест убийств). Современные духи не избегают больших городов, дневного света и уличного движения. С удовольствием появляются в толпе (часто — если нет в непосредственной близости лиц, знающих их), могут пользоваться достижениями современной техники и удобствами повседневной жизни наравне с живыми (но все-таки делают это редко). Традиционным местом, конечно, остаются кладбища. В 2000 году в Мадриде прошла фотовыставка Франсиско Эскора, который десять лет пропадал с фотокамерой на кладбищах по ночам и сумел сделать несколько качественных снимков...

Несколько фантомов неясного происхождения (не удалось найти их прототипы) появляются ночью в больших универмагах (в Лондоне, Бирмингеме, Ливерпуле, во Франции и в США), вызывая короткую панику охраны, так как при их возникновении на 1—2 секунды блокируется следящая видеоаппаратура. И прежде и теперь объявлялась тревога, но всегда оказывавшаяся ложной, так как следов злоумышленников никогда еще найти не удавалось. Иногда, правда, какие-то товары оказывались в беспорядке (чаще всего — женское нижнее белье), но ничего не пропадало. Несколько раз удалось зафиксировать на видеопленке медленно проплывающие облачка слабо мерцающих искр, чуть меньше человеческого роста. Охранники иногда слышали звуки, напоминавшие утиное кряканье, но записать их на магнитофон не удавалось. Как отмечал исследователь Сергей Николаевич Первушин, в зоне появления призраков парапсихологи находили и стойкие энергетические аномалии.

ХРОНИКАЛЬНЫЕ ЭФФЕКТЫ ПРИ ПОЯВЛЕНИИ ПРИВИДЕНИЙ

Как показал наш опрос, очевидцы, которым «посчастливилось» повстречаться с призраками, практически не обращают внимания на часы. Причина — большое волнение.

Тем не менее примерно в полусотне рассказов не менее пяти раз встречается упоминание об остановке часов, нахо-

дящихся в непосредственной близости от призраков. В двух случаях говорится об удивляющем и непонятном для очевидцев явлении — заторможенности хода часов.

Несколько раз очевидцы отмечали, что после появления привидений вдруг засыхали цветы, становились желтыми газетные листы, переставали писать наливные ручки, портилась еда и происходили иные события, которые можно считать косвенными подтверждениями иной скорости физического Времени в месте нахождения этих предметов.

Наши собственные исследования с помощью дублированных кварцевых генераторов, точных хронометров и часов в августе 2000 года в Белоруссии, увы, не дали сколь-нибудь заметного результата. Возможно, по причине того, что замеры не удалось сделать непосредственно вблизи призрака Белой Дамы — последняя не появилась перед аппаратурой. Впрочем, охота с помощью хроноприборов за привидениями еще не окончилась. Сезон охоты только открывается.

ГИПОТЕЗЫ О ПРОИСХОЖДЕНИИ ПРИВИДЕНИЙ

1. *Привидения лишь кажутся*, согласно версии официальной науки, это — лишь «ложное восприятие, возникающее без наличия реального объекта». Такое происходит, как считает официальная медицина, «при нарушении нормального процесса представления об окружающем мире из-за ряда нарушений физиологических процессов его отображения в коре головного мозга».

2. *Реальные мистические, магические, оккультные, религиозные объекты*. Разумеется, с учеными-атеистами не согласны представители многих религиозных течений, но вера, так же как и неверие, не нуждается в научных доказательствах.

3. *Внешние воздействия на мозг, галлюцинации*. Галлюцинации — это видения не существующих в реальности картин, которые создаются во всем объеме головного мозга человека путем несложных, но весьма тщательно подобран-

ных воздействий. В 1970-х годах пермский психиатр Геннадий Крохалев успешно пробовал запечатлеть с помощью фотоаппарата видения больных, страдающих психическими расстройствами. Для этого он использовал маску для подводного плавания, заменив в ней стекло фотокамерой. Объектив этого устройства, надетого на голову пациента, смотрел прямо в один из зрачков. Эксперименты с больными алкогольным психозом (у них наиболее устойчивые зрительные галлюцинации) дали положительные результаты. Примерно у половины испытуемых (а в исследованиях принимали участие несколько сотен человек) пленка отчетливо фиксировала галлюцинаторные образы, упоминавшиеся пациентами. Сам Крохалев позже погиб при странных обстоятельствах... Среди вариантов воздействия на мозг особо привлекательна версия Вика Тенди (Ковентрийский университет), считающего, что «создает» образ привидения в нашей голове особая стоячая волна низкочастотного звука.

4. *Воздействие на мозг субстанции Ост-Вест*, такую версию выдвинул Леонид Русак, контактер, инженер, народный целитель Международной ассоциации «Гармония сфер», собственно, только он и знает — что такое «Субстанция Ост-Вест».

5. *Полтергейстная жизнь*. Итальянский исследователь Лучиано Бокконе проводил эксперименты по фиксации и фотосъемке невидимых сущностей. Эксперименты проводились в помещении, специально построенном на горе и напичканном приборами. В моменты появления непонятных отклонений в показаниях приборов шла автоматическая съемка всех углов помещения, на примерно 10% всех кадров запечатлелись непонятные пятна и расплывчатые объекты. Бокконе утверждал, что сумел запечатлеть свидетельства существования новой, неизвестной жизни, питающейся нашими эмоциями.

6. *Электромагнитные, полевые следы живых существ*. Еще супруги Семен и Валентина Кирлиан при работе в харьковской больнице открыли метод высокочастотного фотографирования живых объектов. По этому методу (офи-

циально принятому во всем цивилизованном мире) можно было фотографировать и невидимые структуры, например уже умершие или ампутированные, несуществующие клетки растений. В 1990-х годах московский физик Анатолий Охатрин пытался фотографировать несуществующие предметы (полевую память о них) уже с помощью, как он назвал, микролептонных полей. Если память о живом существе можно сфотографировать спустя много дней (лет), то почему при определенных обстоятельствах след этого существа нельзя увидеть визуально?!

7. *«Окна» в Пространстве-Времени.* Увиденные очевидцами странные живые существа вполне могут существовать, но не у нас — а в другом месте и в другое время, в другом Пространстве-Времени. В местах хроноаномалий могут возникнуть условия, при которых возможны появления хрономиражей — видений из далекого Прошлого. Больше шансов на то, чтобы навсегда «отпечататься на пленке», в такой хроноаномалии имеют события, связанные с большим выбросом эмоций: казни, смерти, сражения, битвы. Разумеется, сила эмоций возрастет, когда будут задействованы все ее спектры — от любви до ненависти (такое событие, как казнь возлюбленной молодой жены каменщика, — типичный пример). Человеческий организм в мгновения экстремальных и смертельных ситуаций в состоянии влиять на физическое Время (ускорять его ход), вероятно, такого локального искривления Пространства-Времени вполне достаточно, чтобы при наличии сильных эмоций (например, страха перед привидениями) в другом времени (например, в нашем веке) два эмоциональных локальных воздействия на Пространство-Время сложились, и слабое видение одного Времени появилось в другом Времени.

Кем или чем являются призраки на самом деле — пока сказать невозможно. Достоверно, хотя и косвенно, известно лишь одно: привидения — это внешнее воплощение внутреннего страха.

Материализация: по мановению волшебной палочки

Есть многое на свете, друг Го-
рацио, что и не снилось нашим
мудрецам.

Уильям Шекспир, «Гамлет»

Верят ли взрослые в сказки? Конечно же нет, скажете вы. Но тогда почему в 1970-х годах советские научно-популярные журналы были заполнены вполне серьезными материалами о новейших конструкциях сапог-скороходов с бензиновыми микромоторчиками, а секретный образец таких 15-килограммовых сапог испытывался в п/я «Звезда», что в подмосковном Томилино?.. Почему же серьезные дяди из оборонных отраслей совершенно серьезно отнеслись к идее шапки-невидимки и после внедрения системы радионевидимости «Стелс» стали проводиться испытания с собранными из большого количества световодов «колпаками невидимости», способными укрыть от взора противника человека, грузовик или самолет?.. Почему же несколько лет назад появились проекты создания левитирующих платформ, очень напоминающих по своему виду ковры-самолеты?.. А современные системы вооружений — не напоминают ли они пресловутый меч-кладенец?.. Так что же это означает, что взрослые инженеры-конструкторы — очень несерьезные дяди?

Или, может, то, что было описано в сказках, — на самом деле не так уж сказочно, как кажется на первый взгляд, и сказки — это лишь подсказка для понятливых? «Добрый молодцам — урок!»

Чтобы сделать реальностью совершенно невероятную вещь, надо прежде поверить в нее. Помните один известный фантастический рассказ о том, как военным срочно пона-

добилось создать антигравитационный ранец, но серьезные ученые и слушать не захотели о таких антинаучных глупостях. Тогда хитрецы из министерства обороны подкинули ученым сфабрикованный материал, из которого следовало, что именно такой ранец сгорел при испытаниях у изобретателя-одиночки. Уязвленные ученые задумались и... выдали-таки реальный проект антигравитолета! А другой пример — возможно, современные самолеты-невидимки «Стелс» вовсе не появились бы на свет, если бы в свое время авиаконструктор В. Б. Шавров не написал об успешных испытаниях зеркального невидимого аэроплана! Историки до сих пор спорят, был или не был зеркальный биплан и кому он принадлежал — Бартини или другому авиаконструктору, но так или иначе, а подсказка сработала, и сотни серьезных дядей задумались над сказочной идеей.

Тогда что же остается еще не реализованным из арсенала древних сказочников? Ну, например, волшебная палочка?! Если говорить научным языком, волшебная палочка — это сказочный атрибут, небольшой по размерам инструмент, способный материализовать любые предметы, реже — переносить их или производить иные действия с вещами и людьми. Хотя мало кто сомневается в том, что такой предмет принадлежит именно к «несерьезным» и «ненаучным» темам для обсуждения, тем не менее иногда появляются свидетельства о том, что именно такие сказочные инструменты, существующие, возможно, в единичных экземплярах, как раз и применяются некоторыми странными людьми. Никто толком не знает, как выглядела такая палочка (да и вообще — палочка ли это?), но до эпохи Возрождения ни у кого не вызывало сомнений, что «палочка» существует, что ею пользуются некоторые особо продвинутые личности. Как не сомневаться, если уважаемый Парацельс писал в своих рецептах: «...берем *virgula mercurialis*...», и ни у кого не возникало сомнений, что у Парацельса была эта самая «виргула меркуриалис» — настолько часто и просто он упоминает об этом своем инструменте. Кто стал владельцем «палочки» после смерти Парацельса? Легенды противоречивы...

В конце XVII века след «меркуриалиса» обнаруживается! Некий таинственный французский деятель Жак Аймар прилюдно испытывал действие волшебной палочки. Известно также, что внешне инструмент Аймара действительно был палочкой, что признавалось всеми возможными скептиками. При этом Шовен и Гарнье, оба доктора медицинских наук Парижского университета, исследовали этот феномен и докладывали о его полной и безусловной реальности. Аймара с его волшебной палочкой местная полиция часто привлекала к раскрытию преступлений, и, насколько можно судить по их отзывам, успешно. Во всяком случае, преступники очень боялись чудодейственного предмета Аймара, и дела у полиции резко пошли в гору, ряд самых тяжких и запутанных преступлений был распутан просто шутя.

Правда... многое говорит за то, что на самом деле «волшебной палочкой Аймара» называли всего лишь обычный ивовый прутик, тот самый, что до сих пор используется лозоходцами (даузерами, биолокаторщиками). И показывал этот прутик в руках лозоходца Аймара не более чем след прошедшего на местности преступника. Скорей всего, это так, но достоверно сейчас сказать трудно. Тем более что затем, после расследования криминальных следов, затерялся след и... палочки Аймара, и самого Аймара. Говорили, что «та самая волшебная палочка» всплыла спустя век в Германии, а затем в России перед революцией, потом...

Потом о появлении вещей как бы ниоткуда ученые забыли. Но не забыли кудесники.

Говоря о материализации, стоило бы напомнить, как еще в XIII веке святой Доминик якобы поил вином сотни человек из одного кубка, при этом всех удивляло, что кубок всегда оставался полным. Другой святой, Анжиоло Паоли, в XVIII веке в Риме «доставал из воздуха» пироги, салаты и другую пищу. Блаженный Андрэ Фурне уже в XIX веке в Пуату также «размножал» пищу, в частности зерна кукурузы, в огромных количествах. В 1845 году в монастыре Бон Пастер (Бурже) появлялись непонятно откуда огромные запасы зерна... В 1860 году блаженный Иоанн Боско «пре-

Материализация

вратил» несколько хлебных крошек в большое количество ломтей хлеба.

Стоит ли серьезно воспринимать эти «сказки»? Наверно, нет. Но отчего же тогда современные ученые работают над разработкой самых совершенных нанотехнологий, способных даже из воздуха по считанным молекулам собирать по частям любые предметы любого химического состава любой формы и конфигурации. Есть лишь одно ограничение — пока с помощью этих атомных технологий можно собирать лишь очень малую массу, очень ограниченную в объеме. Но это пока.

Есть и иной способ материализации любых предметов. Связан он с манипуляциями плотностью Времени, с искривлением поля Пространства-Времени. Стоит нам научиться с помощью силы мысли, древнего заклинания или с помощью техники (что скорее) доставать предметы сквозь Пространство или даже из иных измерений, из параллельных миров, как такое наше умение для стороннего неискушенного наблюдателя будет выглядеть просто как «волшебное появление» предметов из воздуха!

Так что, пройдет совсем немного времени, и фразу «по мановению волшебной палочки», возможно, придется писать без кавычек?!

Время и невидимые стены: воздушные замки не сносит ветром

Очевидное — это то, чего никогда не видишь, пока кто-то не сформулирует это достаточно просто.

К. Гибран

Представьте себе такую ситуацию: человек «проходит как хозяин необъятной родины своей» и вдруг замечает на своем участке каких-то подозрительных личностей, занятых непонятно какой работой, видит чужие непонятные машины, удивительные агрегаты, а в довершение ко всему натывается на стену — кто-то самовольно отхватил у него добрую десятину. Не будем пока рассуждать о правовой стороне конфликта. Лишь констатируем очевидный вывод — человек этот вполне не хозяин своей родины, как бы этого ему ни хотелось.

В описанном земельном конфликте я намеренно, чтобы уменьшить излишние эмоции, не употреблял слова «земля». Потому что его бы следовало писать с большой буквы — речь действительно идет о всей планете Земля, а не о жалком споре из-за дачных шести соток. Предвижу праведный гнев (еще бы!). Если наше славное государство последние века как-то приучило нас к мысли, что любой собственный огород может быть в любой момент отобран, то что касается планеты в целом, уж тут сомневаться не приходилось — Человек (с большой буквы, в смысле «Человечество») есть венец Творения, царь Природы и единоличный владелец собственной планеты. По причине отсутствия прочих претендентов. Животных, даже превосходящих нас в умственном развитии китообразных, ученые объявили недееспособными (они же недоразвитые «младшие братья!»), а при-

шельцев-гуманоидов — несуществующими (не приходят в сельсоветы за разрешением на землепользование!).

Но тем не менее одного нашего желания оказалось недостаточно. Таинственные пришельцы летают над нашими головами, где и когда им заблагорассудится, а кое-где появляются, говорят, даже чаще рейсовых автобусов. Явлений таинственных и неразгаданных в нашей жизни тоже хватает, и мы взираем на них с таким же трепетом, с каким смотрит издали на огни большого города мудрый гиббон, тоже, кстати, считающий себя хозяином джунглей. Для того чтобы аналогия с упоминавшимся «хозяином необъятной родины своей» была окончательной, необходимо только одно — доказать, что «чужие» на нашей Земле возводят свои строения помимо и вопреки воле людей. Поищем ударные комсомольские стройки гуманоидов в отдаленных районах крайнего севера нашей Вселенной (говоря проще — на захолустной планете Земля).

Оставим пока в стороне египетские пирамиды, Баальбекскую террасу, плато Наска, статуи острова Пасхи и сооружения Стоунхенджа, все они, как утверждают археологи (не всегда доказательно), сотворены примитивными орудиями труда, и могущественные пришельцы здесь если и принимали участие, то в качестве советников или прорабов строек века. К тому же это было давно. А сейчас... как-то не вяжется образ гуманоида с мастерком, цементным раствором и матом на строительных лесах. В данный момент мы даже понятия не имеем о том, чем и как будем сами строить в XXI веке и как это делают «они». Одно ясно: какие бы на стройке механизмы ни были (плазменные, термоядерные или обычные ржавые), всегда были, есть и будут актуальными правила «Не стой под стрелой» и «Посторонним вход воспрещен». Значит — нужно искать... заборы!

Уфологи давно знакомы с явлением невидимых преград, возникающих вокруг НЛО после их приземления. Как их делать с помощью электромагнитного поля, изменяющего вокруг НЛО пространственно-временные характеристики, — кажется, мы уже стали догадываться (но до повторения по-

ка далеко, слишком малы для этого наши технологические возможности и теоретические знания о физике Времени). Нам понятно безусловно только то, для чего пришельцы возводят вокруг себя защитные стены. Мера эта далеко не лишняя, учитывая нравы земных генералов.

Но почему-то зафиксированы случаи появления точно таких же невидимых оград вокруг... ничего. Вокруг леса, луга или голой равнины. Зачем? Там тоже орудуют пришельцы или там иным «невидимым сущностям» хочется оставаться «неприкасаемыми»?

В ноябре 1960 года миссис Дороти Стронг поехала на такси по одной из оттербурнских дорог в Нортумберленде. Они проезжали как раз по тем местам, где в XIV веке произошло большое сражение. Позже она описывала, что «неожиданно мотор машины заглох, счетчик начал крутиться как бешеный, и мне... показалось, что она уперлась в невидимую стену. Со всех сторон нас окружили солдаты (!), которые затем растворились в воздухе». После публикации этого случая в печати¹ выяснилось, что местные жители также не раз сталкивались на этом месте с невидимой преградой.

В 1975 году подобная же стена возникла возле автостоянки в Дурхэме (Северная Англия). По меньшей мере четыре водителя пытались задним ходом въехать на своих автомобилях на свободное место и... упирались в невидимую преграду. Миссис Дилис Кант описала свои ощущения так: «Как будто въезжаешь колесом на тротуар, но... тротуара нет!» Как только для выяснения прибыла полиция, странный эффект прекратился².

Некоторым удается даже потрогать прозрачные с виду стены! Если стенка хоть чуть-чуть замутнена, как бы целлофаново-сетчатая с виду, то она нередко обжигает пальцы, как это было в 1989 году с 16-летней Наташей из Нальчика (ее кто-то пытался поднять в воздух такой прозрачной стеной); но чаще всего такие преграды напоминают «что-то упругое,

¹ См.: «Уик-энд», 21—27.10.1970.

² См.: «Ньюкасл джорнэл», 8.12.1975.

типа резины, на стальной подкладке», стоит нажать чуть сильнее — почувствуешь дальше абсолютно неподдающуюся преграду. Но и в том и в другом случае эфемерная стенка является прекрасным односторонним звукоизолятором.

Кстати о звуконепроницаемых стенах. В Галлатине (США) произошел случай с исчезновением человека, после которого долгое время ищущие слышали его крики, а пропавший, судя по его крикам, — нет. Пропал судья Август Пек, причем пропал прямо на виду своего друга Давида Ланга, к которому тот направлялся в гости. Кроме Ланга, выглянувшего из окна, исчезновение судьи видели многочисленные соседи. Сначала подумали, что Пек упал в какую-то яму, обыскали весь луг площадью около 16 гектаров, но ям не обнаружилось. Через некоторое время дети Ланга обнаружили: там, где пропал судья, пасущиеся животные не тронули траву, оставив ее несъеденной на ровном круглом участке диаметром 6 метров. Там-то, в этом круге, дети и слышали крики судьи о помощи. С тех пор крики, словно бы исходящие из глубины, слышали каждый день, но постепенно они становились все тише и тише¹.

К сожалению, в сообщениях об этом происшествии не указывалось, заходили ли люди внутрь круга. Судя по нижеприведенным случаям, существуют «круги», куда пройти не так и просто, если вообще возможно.

В 1935 году в Майо (Англия) возле холма, известного в округе как «Форт фей», пропала девочка-служанка, которую послали по делам в соседнюю деревню. Поиски не увенчались успехом, однако сама пропавшая вскоре вернулась домой обессиленная и поведала удивительную историю: едва она захотела выйти из леса на поляну, как ощутила «странный толчок, он исходил скорее изнутри, чем снаружи». Девочка вновь безрезультатно попыталась выйти на склон холма, затем решила сделать это там, где впервые вошла в лес, она вернулась и... почувствовала, что ее «окружает невидимая стена, пройти через которую не может».

¹ См.: «Перекресток Кентавра», 1999, май, с. 4.

Она пробыла в прозрачной ловушке несколько часов, постоянно водя по твердым стенкам руками и ища выхода. Вскоре появились группы спасателей, люди прошли менее чем в 20 ярдах (18 м), но не увидели размахивающую руками девочку и не услышали ее истошных криков о помощи. При этом она сама слышала каждое слово находящихся по другую сторону стены. Когда люди ушли, стена вдруг исчезла полностью или частично, девочка не стала уточнять, не нащупав привычно преграды рукой, она бросилась вон из невидимой ловушки¹.

В июле 1998 года в Чертовом Логове во время 26-й Медведицкой экспедиции «Космопоиска» 6 человек также столкнулись с аналогичной ситуацией: 4 человека (А. Липкин, А. Гутенев, И. Теймян, мой племянник П. Чернобров) прекрасно слышали и видели появившихся рядом с ними двух человек (А. Мхитарян, Б. Григорьев), хотя те долгое время не видели и не слышали криков первых. Правда, хотя невидимых стен никто не замечал, но вот во внезапно появившуюся «на ровном месте» яму автомобиль «Москвич» проваливался... Менее чем через месяц с аналогичным явлением столкнулась группа Тамары Ермаковой (Набережные Челны) в аномальной зоне около Шайтан-озера (Омская область).

Упоминание про чертовы места и «Форт фей» было вовсе не случайным. Как и следовало ожидать, подобные явления прослеживались всегда на всем протяжении истории. Считалось, например, что феи вполне могли поставить прозрачную запретную стену на дороге, ведущей в их царство. Древняя мудрость гласит, что если вы упретесь на полном скаку в невидимую преграду, сразу же посмотрите вперед, не мигая, между ушами своей лошади, и вы, возможно, увидите хоровад фей или остановивших вас чертиков. (Почему между ушей лошади — да, скорей всего, лошадь, как и все животные, в отличие от взрослых людей, видит этих «невидимых» существей.)

¹ См.: М а к м а н у с Д. Среднее королевство, 1973.

Ведьмы также успешно делали то же самое, например, в отместку за отказ подвезти их на телеге. Но и все они вместе взятые оказывались бессильными против такой же защиты, поставленной умелой рукой. Вспомните базирующегося на народных преданиях гоголевского «Вия»: там никакая нечисть не могла проникнуть в очерченный Хомой круг — до тех пор, пока однажды пьяный Хома не изобразил его дырявым... Древними знаниями умело пользовались и другие, знаменитый Фома Аквинский, научившийся магии от Альберта Великого, согласно преданию, зарыл специально отлитую для этого медную лошадь, после чего ни одна повозка больше не проезжала под его окнами и никакой шум не отвлекал его от раздумий.

Упоминания о непреодолимых стенах есть даже в Ветхом Завете (Чис. 22:21—33): Валаам, которому Бог запретил двигаться какой-то дорогой, ослушался, но не сумел продвинуться ни на метр. Сначала его ослица наотрез отказалась идти дальше, затем дорогу каждый раз преграждал «ангел Господень».

Около 1720 года генерал Эндрю Джексон как-то решил лично удостовериться в «проделках нечистой силы» возле фермы Белла в Теннесси (США). Едва он приблизился к заколдованному месту, как «колеса экипажа как будто вмерзли в землю», сколько сопровождающие генерала ни хлестали лошадей, те не двинулись с места. Вдруг все явственно услышали чей-то голос: «Ол-райт, генерал, карета может ехать!», и экипаж немедленно тронулся¹.

Иногда подобные стены не только появляются и пропадают, но и «дышат», то есть изменяют свою форму и геометрию. Известно немало случаев, когда невидимые силы неожиданно начинали давить на автомобили, и те вынуждены были резко съезжать куда попало. Таких происшествий, по свидетельству Форта, было чрезвычайно много в апреле—мае 1927 года. В Санбери (Онтарио, Канада) миссис Селина Легрис так описывала в полиции свои ощущения: «Ка-

¹ См.: Киль Д. Операция «Троянский конь», 1970.

кая-то невидимая сила подняла мою машину и с силой швырнула ее за осевую линию дороги...»¹

Некая парижанка еще в начале XX века пожаловалась судье, что невидимая сила заставляет ее опускаться на четвереньки каждый раз, когда она входит в свою квартиру. Приняв женщину за сумасшедшую, суд задержал ее, а в квартиру направил своего чиновника. Однако дядя, племянник и соседи слово в слово подтвердили ее слова. Консьержка «добила» суд своими показаниями: «Я думала, мои жильцы сумасшедшие, но когда я к ним вошла, то обнаружила, что иду на четвереньках!» Магистрат самым внимательным образом отнесся к таинственной истории и (Внимание! Сейчас вы узнаете, как надо расследовать подобные случаи с научной точки зрения!) приказал провести во всех комнатах... дезинфекцию².

Надо думать, после того как жильцов обсыпали хлоркой, у них пропало желание жаловаться на таинственные явления...

Теперь у ученых появилась возможность взять реванш за упущенную когда-то возможность разгадать тайну. Совсем недавно они заинтересовались странными явлениями, происходящими близ холма Мегурэ (Бакэу, Румыния). Несколько лет назад там же обнаружили большой клад (2000 серебряных монет эпохи римского императора Траяна), потом заметили над Мегурэ (по-румынски — «курган») загадочное синее пламя. И вот теперь неведомая сила стала выталкивать автомобили с подножья холма. Корреспондент местного еженедельника «Ора» утверждает: «Капот машины приподнялся, будто от действия могучей подземной пружины, и автомобиль поехал назад к вершине холма!...»³

Подобное же место, как утверждают, существует и в Китае, в Уйгурском автономном уезде северо-западной провинции Ганьсу. Проверка, выполненная профессором Ланьч-

¹ М и ч е л л Д ж., Р и к а р д Р. Феномены книги чудес, 1972.

² См.: «Дейли мейл», 1.05.1907.

³ «Российская газета», 6.03.1993.

жоуского университета Фан Сяомином, подтвердила, что на локальной площадке длиной 60 метров все круглые предметы, машины с выключенными двигателями самопроизвольно движутся вверх. Даже вода течет вверх по склону с наклоном в 15 градусов!¹

По рассказам стариков, странные места, где неведомая сила встает на пути рвущихся к тайным знаниям, существует и в нашей стране, к примеру под Тулой на берегу Упы. Путешественники и там натыкались на вдруг становящийся упругим «воздух». Смельчаки, проникшие все-таки внутрь, обратно уже не появлялись. Впрочем, так говорят старики. А мало ли они еще поведумают сказок типа «Каменного цветка», где Данила через все препоны и стены рвется сначала к Хозяйке Медной Горы, потом от нее?..

Нам постоянно напоминают, что сказки намекают, что не найдены пока среди бескрайних русских лесов невидимые «град Китеж» и другие таинственные царства. Согласно работам Рерихов, подобные все же существуют, но — в далеком Тибете. Живут там высоконравственные святые люди, находящиеся гораздо выше нас в духовном развитии, проповедуют они добро и мир, оказывают свое влияние едва ли не на весь мир.

По другим данным (полученным от нальчикских, московских контактеров), живут якобы там эмигранты из созвездия Орион, потомки цивилизации, потерявшей собственную планету, которые отделились от недоразвитых земель стеной, дабы не соблазнять нас раньше времени своими запредельными и опасными в недобрых руках знаниями. Много еще существует легенд и версий об этой далекой стране под названием Шамбала, но все они сходятся в одном: Шамбала отделена от остального мира прозрачной энерго-стеной, преодолеть которую невозможно злему или неподготовленному человеку. Надо ли говорить, что все попытки многочисленных экспедиций отыскать это заколдованное место не увенчались успехом. Путешественники видели та-

¹ Из сообщения ИТАР-ТАСС от 7.11.1998.

ЧАСТЬ 4. ХРОНОПОРТАЦИЯ

индивидуальное свечение, огни, огненные НЛО; слышали чьи-то голоса. Чутье подсказывало всем, что разгадка где-то рядом, возможно — в двух шагах, но... каждый раз по разным причинам люди возвращались ни с чем. Хотя, может, кто-то и достигал цели, возможно, некоторые даже вернулись обратно и живут среди нас, но люди эти по понятным причинам молчат...

Что же скрывали черти, феи, колдуны (как только не называли строителей «воздушных замков») и скрывают пришельцы за своими невидимыми стенами? Что творят наши эфемерные соседи за надежными оградами — строят-ткуют из высоких энергий свои дома, добывают полезные ископаемые, ведут научные исследования, наблюдают за нашим поведением или, может быть, просто отдыхают или занимаются такими делами, названия которых нет в наших словарях? Увы, вопрос этот по большей части обращен в пустоту, людей, вернувшихся из-за той стороны стен, хотя и значительно больше, чем «осчастливленных Шамбалой», но они «ничего не видели, ничего не слышали», все необычные ощущения они получили только через осязание. Может, потому нарушителей и выпустили, что не зашли они слишком далеко? Или бывает стерта память? Словом, стены, на которых не написано «Посторонним вход воспрещен», продолжают хранить свои тайны и посторонних в себя не впускают. Посторонние — это мы с вами. Люди.

Которые лишь недавно стали догадываться, что на Земле они далеко не одни и далеко не первые...

Параллельные миры: улыбайтесь, за вами наблюдают невидимки!

Чудо — это нечто противное законам природы, нечто вызванное огромным напряжением воли, без участия которой оно могло бы и не произойти.

Герберт Уэллс

Все мы, будучи маленькими, видели вокруг себя полчища чудовищ и драконов, и эти детские страхи впоследствии улетучились далеко не у всех. Некоторым кажется, что невидимые глаза следят за ними из стен и потолков (это грозит перерасти в заболевание, именуемое психологами маусстрофобией — боязнью маленьких помещений). Другим мерещатся неусыпные наблюдатели где-то там вдали (это уже анаунстрофобия — боязнь открытых пространств). Если «глаза» не только мерещатся, но и становятся видимыми, диагнозы становятся более безжалостными.

Очевидцам, правда, от того, что их принимали за «психов», не делалось лучше. Увидев что-либо непонятное, они чаще всего старались держать язык за зубами. Так что известными чаще всего и сейчас и в прошлом становятся коллективные наблюдения. О встречах с чем-то (кем-то) невидимым мне не раз рассказывали группы подростков. В разговоре на «такую тему» удобнее спрятаться за авторитет еще одного человека. Или хотя бы животного — собаку или кошку еще никто не назвал сумасшедшими.

НЕВИДИМКИ И ЖИВОТНЫЕ

— А вам никогда не казалось, что за спиной кто-то есть? Что этот «кто-то» подглядывает как бы из-за плеча, почти дышит в затылок, но при этом остается невидим и неслышим, лишь слегка ощущаем каким-то шестым

чувством. — Моя собеседница делает паузу для того, чтобы убедиться по моей реакции, насколько серьезно воспринимаются ее слова. — Потом, когда завела первую кошку, это ощущение пропало. Теперь у меня уже несколько кошек!..

Так или примерно так не раз повторяла свою историю одна моя знакомая исследовательница аномальных явлений. Столкнувшись наяву с чем-то невидимым, она едва-едва сохранила рассудок. И то только благодаря животным, которые теперь уже чутко берегут ее покой.

А вот какой случай описан в письме от Л. Н. Кизенковой: «Я выгуливала своих собак на площадке напротив моего дома. 1 сентября 1980 года был пасмурный, ветреный, прохладный день. Около 15.00, проходя мимо обнаруженных на земле проводов высокого напряжения, я вдруг услышала резкий, явный, громкий писк, даже не писк, а явное щебетание птички. Мгновенно устремив глаза на точку в траве (низкой и негустой), откуда исходил этот звук, я ничего не увидела, но писк-щебетание еще продолжалось с 2—3 сек. Собаки в растерянности тоже смотрели в точку, откуда исходил звук, там ничего не было и ничего не могло скрываться, так как все травки и земля хорошо просматривались. Там действительно н и ч е г о не было. Спрятаться кому-либо было негде. Но вот снова тот же звук: щебетание птички, но уже в движении. Те два-три шага, которые меня отделяли от первоначального источника звука, стали сокращаться. Щебечущая «птичка» уже приближалась ко мне и, перестав «щебетать» в одном шаге от меня, замерла. Больше никакого звука не было. Собаки проследили своими ушами и носами за движением звука. Они были в замешательстве.

Ни одна птица не станет щебетать рядом (в одном шаге) с человеком и собаками. Я не знаю случая, чтобы птичка щ е б е ч а двигалась по траве к человеку. Убегают птицы молча, никогда не бегут в сторону человека или собаки. Вообще-то, что-то мистическое чувствовалось. Звук был доступен восприятию, а образ не воспринимался. И собаки слышали, но не видели. Они прошлись по пути следования звука (3 шага моих), потоптались на месте, где звук про-

пал, и «остались с носом», на мордах недоумение и разочарование. У меня же глаза — на лбу. Почему же ничего не видно?..»

Надо сказать, что хозяевам кошек и собак во многом везет. Они почти никогда не подвергаются нападениям этих самых невидимок...

НАПАДЕНИЯ НЕВИДИМОК

В 477—517 годах и с мая 1876 по 1879 год в Нанкине (Китай) появлялись невидимые «демоны», стригущие у людей косички прямо на улицах. Напрасно прохожие закрывали головы руками, косички продолжали упрямо, как бы сами собой, срезаться, так что придворные маньчжурского императора расценили эти факты как признак непокорности. Вскоре распространились слухи, что неуловимый «злой дух, стригущий волосы», кроме своего основного занятия, якобы принялся убивать китайцев во сне.

В 1873 году аналогичный случай произошел в Меномони (штат Висконсин, США), где молодая девушка, стоящая рядом с матерью, вдруг почувствовала, как «кто-то состригает ее волосы почти до корней и они при этом бесследно улетучиваются».

В 1922 году на многолюдных улицах Лондона волосы у молодых красавиц вновь отрезались «сами собой» и исчезали. Все попытки джентльменов прийти на помощь к вопящим от ужаса спутницам не увенчались успехом. Тогда же в доме помощницы местного епископа после самоубийства сына хозяйки стали твориться и вовсе удивительные явления. Его матери «кто-то» в течение трех недель подравнивал по ночам пряди волос с помощью огня. Однако и это было не более чем невинной проделкой по сравнению с тем, что вытворяли другие «невидимки»!

В марте 1623 года в Париже «никто из горожан не мог считать себя в безопасности, ни одна девушка или женщина не могла быть спокойна за свою честь». В районе квартала Марэ, по сообщениям историков, «шесть невидимок ордена

Розы и Креста» даже вышвыривали местных жителей из их домов!».

В 1850 году в Стратфорде (штат Коннектикут, США) 12-летнего Гарри Фелпса неведомая сила избивала, поднимала в воздух, стучала головой о потолок, опускала в цистерну с водой, подвешивала на суку и рвала на нем одежду лоскутками!

2 октября 1875 года вблизи Берлина прохожий получил сквозное, словно бы пулевое, ранение на руке, при этом его спутники не слышали даже свиста «пули».

В конце XIX века в Японии большую панику среди населения посеял призрак, наносящий всем окружающим раны в шею длиной 2—3 см. Вблизи Пакриджа (Хертфордшир) едущий по пустой дороге на велосипеде судья Брогрэйв получил неожиданно три сильных удара подряд «прямо из воздуха».

16 апреля 1922 года на одном из перекрестков вблизи Ковентри-стрит (Лондон) на глазах у очевидцев невидимка нанес резаные раны в шею (опять!) трем джентльменам. В том же году по Лахору (Индия) беспрепятственно разгуливала невидимая «Мумиай», хватавшая людей и днем и ночью.

В 1931 году на немецком пароходе «Брехзее», плывущем вблизи Ютландии, во время шторма на глазах капитана в голове одного из людей вдруг появилась страшная рана длиной в 4 дюйма (10 см), после чего этот человек без чувств рухнул на палубу.

В 1960 году на ферме Датун (ЮАР) несколько дней подряд прямо под неусыпным наблюдением множества полицейских на теле 20-летнего Джимми де Бруина под рубашкой и шортами возникали аккуратные порезы, сделанные словно невидимым скальпелем.

В большинстве случаев, особенно в тех, что связаны с детьми, обращает на себя внимание поразительное сходство с явлениями полтергейста. Известно немало случаев, когда невидимый «шумный дух» нападал на подростков, толкал, бил, царапал, щипал и даже кусал их. В одном из сообщений указывалось, что на руке ребенка даже остался след от

укуса с 18—20 зубами, при этом вся ранка была «мокрой и дурно пахнувшей».

Самая же ужасная из всех запотоколированных проделок «невидимок» произошла в 1761 году в Вентимилье (Италия). Крестьянка, возвращавшаяся домой с вязанкой дров, неожиданно вскрикнула и упала замертво. Все произошло в одно мгновение: на глазах у четырех женщин тело несчастной как бы взорвалось в абсолютной тишине, обескровленные мышцы и сплюснутые (?) внутренности вывалились наружу, мясо местами отслоилось от раздробленных костей, на черепе зияли страшные раны... Через мгновение испуганные очевидцы с воплями уже бежали прочь. Прибывшие исследователи сразу же отмели версию убийства, так как многочисленные параллельные порезы на животе были сделаны под одеждой! На взрыв внутри человеческого тела (!) также не было похоже, так как изорванные мелкие кусочки одежды и обуви отлетели от женщины не более чем на 1,8 метра. Все говорило за то, что убийца напал на свою жертву... изнутри!

Примерно так же, как спустя чуть более два века это с кровавыми подробностями изобразят американцы в известном сериале «Чужой». С той только разницей, что в кино монстр-убийца становился видимым сразу после выхода из человека, а в жизни — оставался невидимым и от того более опасным...

ВИДИМЫЕ НЕВИДИМКИ

Иногда, правда, эти неведомые злодеи становятся менее скрытными. Их чувствуют домашние животные, дети, некоторые экстрасенсы и... психические больные. К числу последних относятся и страдающие белой горячкой. То, что конченых пьяниц везде преследуют «назойливые зелененькие чертики», известно даже трезвенникам. Не все, однако, скептически относятся к «пьяным бредням». Пьер Буше, один из первых парижских фотографов, проявил однажды пустую кассету и с ужасом обнаружил на

ней изображение черта с вилами, одного из тех, что накануне «гонялись» за ним после шумного застолья. Известный ученый Камиль Фламарион тогда признал снимок научной сенсацией, но желающих «прославиться» на поприще изучения этого явления не нашлось.

Лишь в 1974 году фотографированием «чертиков» занялся советский исследователь Геннадий Крохалев. Этим целям служила чувствительная камера, настроенная на «бесконечность» и установленная напротив глаз сидящего в темноте очередного клиента вытрезвителя. 47 из 104 горячечных больных, то есть почти половина (45%), каким-то образом позволила сфотографировать свои страшные видения. На сделанных в абсолютной темноте снимках появились очертания «чертей», «животных», «старухи с длинным носом», «столбов», «летающих спутников» и т. д. Нас очень долго приучали к тому, что привидения живут только в сказках и на карикатурах, поэтому-то трудно свыкнуться с мыслью, что они (невидимые сущности) существуют вот — прямо рядом с нами.

Существуют не везде и не всегда. Во всяком случае, если бесцельно щелкать фотоаппаратом направо-налево, то что-то непонятное может появиться только на одном из нескольких тысяч снимков. Тем не менее в архивах Александра Сергеевича Кузовкина в начале 1990-х годов насчитывалось до нескольких сотен фотографий и слайдов, на которых позади беззаботно позирующих людей пристроились странные «шары», «зверьки», «червячки» и прочая нечисть (большая часть этого архива сгорела в 1994 году). Все эти снимки были сделаны случайно, да и как узнать, когда именно нужно нажать на «спуск» фотокамеры?

Итальянский ученый Лучиано Бокконе построил для этой цели целую лабораторию на холме. Место было выбрано не случайно, холм имел среди местных жителей дурную славу. Во время экспериментов дежуривший круглосуточно лаборант обычно ничего необычного не замечал, но исправно фотографировал пустые углы, как только любой из размещенных рядом физических приборов начинал выдавать странную

информацию. Тревогу также объявляли и тогда, когда местных кошек с собаками охватывало беспричинное беспокойство и даже если самому человеку начинало казаться, что «рядом кто-то есть!»... Итог многолетних дежурств — тысячи снимков (около 10 процентов от всех отснятых) содержали изображения «живых конусов», «любопытных зверьков», «птеродактилей» и даже контуры «людей» (привидений?)...

Фото- и киноаппараты в данном случае сыграли роль непредвзятого наблюдателя, фиксирующего действительную реальность. Наши человеческие глаза почти ни в чем не уступают этим приборам, и тем не менее мы не видим многого из того, что фиксирует камера (и наоборот). Возможная причина в том, что глаза не могут воспринимать инфракрасные лучи. Кроме того, они имеют могущественного «цензора», благодаря которому мозг получает и обрабатывает не реальную картинку изображения, а ту, которую мы хотим и готовы видеть. Вам не верится, вы считаете, что глаза не обманывают вас, что все, что видите (стол, стул, окно...), вы можете пощупать руками? Что ж, это наши глазные «цензоры» постоянно пристраиваются к нашим потребностям. Если нам не нужна какая-то вещь, то мы попросту перестаем ее замечать! Доказано, например, что почти все дети видят ауру, но к пяти годам «за ненадобностью» эта способность атрофируется.

Да что там аура! Наши глаза, как и многие оптические приборы, фиксируют перевернутое изображение, хотя при этом мы почему-то все видим в нормальном, неперевернутом виде. Ученые попытались обмануть нашего «цензора», надевая группе добровольцев специальные очки, переворачивающие изображение. Мозг в этом случае получал дважды перевернутое, то есть нормальное изображение, но люди тем не менее видели все и всех вверх ногами. Их мучения неожиданно прошли, когда через неделю «цензор» понял, чего от него хотят, и сделал видимое изображение достоверным с точки зрения своего хозяина. Самое интересное заключается в том, что когда испытуемые сняли очки, им пришлось вновь неделю жить в «перевернутом мире»!

ЧАСТЬ 4. ХРОНОПОРТАЦИЯ

ТРЕНИРОВКА СПОСОБНОСТИ ВИДЕТЬ НЕВИДИМОЕ

Не вызывает сомнений, что природа «подарила» нам этот странный «цензурный» орган из благих побуждений, без него нам, к примеру, было бы тяжело осуществлять все свои повседневные дела, именно он ограждает наши мозги от избытка ненужной в каждой конкретной ситуации информации. А для того, чтобы ослабить нежелательное влияние «цензора» и наблюдать невидимые сущности, у человека есть два способа.

Во-первых, можно принять дозу любого наркотика. Сгодится все — от ЛСД и транквилизаторов до водки и пива (не сочтите это за рекламу наркотиков и спиртного). Когда еще не существовало чувствительных физических приборов и роль фотодатчиков играли обычные человеческие глаза, то особо зоркие лаборанты перед опытами привыкали к темноте несколько часов, затем выпивали 10—20 г спирта и после этого видели даже... отдельные фотоны света!!! Способ этот простой, но далеко не безопасный, мало того что недолго и спиться, еще можно и «просто» сойти с ума. Дело в том, что «всевидящий» человек вторгается в новую и ранее запретную для себя область совершенно безоружным. Многие (но не все) из окружающих нас невидимых сущностей настроены к людям с разной степенью вражды. Это особенно ярко видно на примере известных всем случаев полтергейста, в которых «невидимки» могут невинно шалить (разливать воду, щекотать подростков...) и даже безобразно хулиганить (поджигать дом, калечить людей...), но не могут убить человека, пока он в здравом уме. Полтергейст бывает тем свирепей и могущественней, чем больше наш страх перед ним, словно бы он питается нашей энергией и эмоциями. Медики, проводящие санобработку в вытрезвителях, рассказывают, что нет в мире более напуганного, трясущегося от страха и ужаса существа, чем больной белой горячкой!

Есть, однако, второй способ, позволяющий вторгающемуся в тонкий мир невидимой материи человеку сохранять самое главное свое оружие — мозг и душу. Рецепт прост: не-

обходимо подолгу всматриваться в собственное зеркальное отражение с темным задним фоном и стараться заметить слабое свечение вокруг головы (или хотя бы между большим и указательным пальцами, сдвинутым на расстояние 5—7 мм). Примерно через полгода периодических тренировок (или неделю постоянных) странный и непонятный человеческий цензурный орган «дает добро», и человек начинает все явственней видеть разноцветную ауру вокруг окружающих людей. Это будет только первая ступенька полученных возможностей, аналогичным же образом мозг может научиться видеть весь тот «невидимый мир», который он когда-то в детском возрасте разучился воспринимать. Впрочем, существуют десятки других способов для достижения той же цели. Многочисленные новоявленные колдуны и экстрасенсы (далеко не всегда «светлые») предлагают свои услуги при проведении данной процедуры «открытия третьего глаза».

ОТКРЫТИЕ «ТРЕТЬЕГО ГЛАЗА»

Вокруг самого термина «третий глаз» накручено слишком много мифов и легенд, однако я могу буквально в одном абзаце дать собственное возможное объяснение этого названия. Для начала необходимо сесть рядом с зеркалом, рассматривая свое лицо с расстояния около 15 см, расслабить зрение — вы увидите вместо двух глаз сразу 4 в один ряд. Теперь, приближая-отдаляя лицо, надо добиться, чтобы два «средних» глаза слились в один. Это и будет «третий» глаз. Рассматривая этот «синтезированный» глаз, находящийся точно посередине переносицы (предания утверждают, что именно здесь или чуть выше и находится «тот самый третий глаз»), вы вскоре почувствуете, что всматриваетесь внутрь самого себя... «Всего» несколько недель такого самозерцания были одним из атрибутов выработки способности к ясновидению, а эта процедура или подобные процедуры и... называются «открыванием третьего глаза»!

Операция по «открытию третьего глаза» ныне никогда и никем не проводится по вышеописанной методике, каждый учит так, как считает нужным. Но ни одна из многочислен-

ЧАСТЬ 4. ХРОНОПОРТАЦИЯ

ных методик не объясняет смысл названия. Это, может быть, и не страшно, но подобная процедура, выполненная, к примеру, «черными» магами (или просто непрофессионалами), обычно влечет за собой вместо желанной «власти над видимым и невидимым миром» совершенно обратный эффект — тривиальное психологическое рабство (зомбизм) перед «учителем» или «невидимками». Это в худшем случае, в лучшем — вы «просто» рискуете пополнить ряды умалишенных...

Словом, дело это настолько сложное, что невольно задумываешься, созрело ли человечество для того, чтобы перед ним открылась эта новая невидимая сторона жизни. И все же многим хочется заглянуть за грань дозволенного. Что находится там, в невидимом мире, можно только догадываться. Раньше предполагалось, что «невидимки» обитают прямо в воздухе или вакууме, затем их «поселили» в наше собственное воображение, потом в гипер-, под-, надпространства или попросту в иное, 4-е или 5-е измерение. Любая гипотеза имеет право на жизнь, однако наиболее вероятным представляется то, что на нашей Земле существуют помимо нас еще несколько, вероятно — два или более двух параллельных миров, где живут в ином Времени и развиваются независимо или совместно с нами живые существа.

Вот так — плохо ли, хорошо ли, но уже многие века мы вполне сносно сосуществуем рядом. В какие-то моменты времени границы, разделяющие нас, становятся почти прозрачными и... в нашем мире появляются незваные гости (или мы становимся гостями?). Некоторые из наших «гостей», увы, оставляют желать лучшего, однако соседей, как известно, не выбирают. Тем более когда они невидимы. Может быть, в будущем, когда мы узнаем их поближе, наше мнение о них изменится...

Мы только что говорили о невидимости. Или, говоря другими словами, об одном из главных и удивительных свойств и НЛО тоже. Другое непонятное свойство этих кораблей — способность к мгновенному перемещению. Зная теперь о Времени, о парамирах, разобраться с телепортацией будет проще. Но начнем издалека, вспомнив все, что связано с этим явлением...

Время и параллельные миры: я, я, я и динозавры — все они мои соседи

Мы закрываем двери, чтобы не вошло суеверие, но как же тогда войдет истина?

Рабиндранат Тагор

Это просто здорово — скользить между мирами...

Киносериял «Скользящие»

Однажды, кажется, осенью 1995 года, я случайно повстречал в коридоре Московского авиационного института своего хорошего знакомого и, разумеется, поздоровался с ним в достаточно простой форме (типа «Привет, старик!»). Я готов был продолжить свой путь, но меня остановило странное выражение лица моего друга. Он стоял пораженный и, очевидно, ошарашенный чем-то, что, очевидно, знал только он сам. Разговор не получился, но продолжился спустя примерно полмесяца...

То, что рассказал мне друг, не имело определения в физике, зато вполне определенным образом трактовалось в психиатрии. Он это прекрасно понимал, поэтому свой рассказ предварил длинными предисловиями, целью которых было убедить меня в том, что он действительно был где-то в загадочном месте. Рассказ своего друга А. (не буду пока называть его, надеюсь, что когда-нибудь он сам осмелеет настолько, что опишет свое приключение от первого лица) я привожу в коротком изложении.

Оказывается, он какое-то время был... в мире, где все такое же, как у нас, но были некоторые резкие отличия, среди которых он успел заметить: 1) его подруга, невеста Света, почему-то жутко его не любит; 2) его друзья — я и Д. — работают в другом отделе института, причем с ним не знако-

ЧАСТЬ 4. ХРОНОПОРТАЦИЯ

мы; 3) мы занимаемся примерно тем же самым (проектированием перспективных летательных аппаратов в виде летающих тарелок), но достигли значительно больших успехов, и в частности построили большую, просто какую-то огромную установку, возможно — машину времени (в последнем он не уверен)...

Причин столь разительных перемен в институте и в друзьях, которые почему-то его знать не знали, А. не понял, решил, что просто пропустил что-то значительное (он действительно болел перед этим какое-то время), поэтому вскоре он постарался отвлечься от мрачных мыслей и втянулся в институтскую жизнь...

Второй шок он испытал через две недели, когда однажды, придя в МАИ, стал опять замечать, что «что-то не так». Тогда-то он повстречал в институте сначала невесту, с которой он повел себя именно как со своей бывшей невестой (чем, разумеется, ее оскорбил), затем увидел Д., которого в упор не заметил и тем самым также обидел, потом в коридоре наткнулся на меня и удивился моему приветствию (в «той жизни» я его не знал, поэтому с ним не здоровался).

Все опять встало на свои места, но в том-то и дело, что за две недели он успел пообвыкнуться, притереться к новой действительности и основательно забыть старую! Чтобы прийти в себя и не перессориться, не испортить отношения со всеми и просто чтобы не казаться сумасшедшим, он вновь взял больничный лист. Через несколько недель вынужденного тайм-аута ничего не изменилось, мир по-прежнему казался незыблемым, поэтому, чтобы хоть как-то спасти свою психику, он нашел единственно верный выход — стал считать все увиденное и пережитое им «там» просто сном. Однако, чтобы разобраться окончательно, где он был на протяжении двух недель, ему требовалось рассказать все кому-то, кто не поднимет его на смех. Учитывая, что среди его ближайших друзей (в этом мире) только я занимался схожими проблемами (он решил, что это если не из области снов, то из области перемещения во Времени), он и пришел излить душу ко мне в лабораторию 61.

То, что услышанное не розыгрыш (а то мало ли кто захочет поиздеваться над моими «ненаучными увлечениями»), я понял быстро — достаточно было видеть А. Но что это на самом деле? Стал вспоминать. Действительно, в указанные две недели, когда А., по его словам, был «там», я его видел в несколько странном виде. Но он *был здесь!* По поводу его невесты (А. это интересовало особенно) я не смог удовлетворить его любопытство, я не знал, что она делала и были ли у них двоих какие-то встречи и разговоры в те указанные две недели. Вообще, я не смог ответить ни ему, ни даже себе на многие его вопросы.

Случай был, прямо скажем, не самый рядовой. Через пару дней размышлений я стал склоняться к версии, что А. каким-то непостижимым образом попал на время в Будущее. Действительно, вскоре должны были состояться некоторые события, появиться аналогии с описанным (например, обещалось долгожданное финансирование работ), но когда это не состоялось... Нет, речь могла идти только о параллельной реальности. Теперь, по прошествии лет, я могу точно сказать, что описанное А. действительно могло быть в реальности, но только тогда, в 1995 году, ни годом позже, ни раньше, но... это не произошло. И уже не произойдет, по крайней мере — в том виде (если бы финансирование появилось позже, то установка была бы, как мне кажется, несколько другой). Это я не в порядке обиды, это я в качестве довода в пользу того, что место, где был А., скорее можно назвать парамиром.

Какие у меня доказательства? Когда-нибудь А. станет писать мемуары (а он далеко пойдет) и расскажет все подробнее. Существуют косвенные доказательства в виде подобных же рассказов (см. ниже), а также теории, допускающие существование парамиров. Есть надежда, что когда-нибудь путешествия по параллельным мирам станут нам подвластны. Пока — больше ничего... Не считая жгучего желания, подобно героям фантастического сериала «Скользящие», отправиться в путешествие по парамирам. Встретиться с самим собой? Но где и как нам дожидаться хоть какой весточки от на-

ших копий? Неужели так никогда и не увидимся, живя практически бок о бок, но в разных измерениях Пространства-Времени?! Оптимизм вселяет лишь то, что изредка кому-то удается, разумеется пока случайно, пробить эту блокаду и побывать в ином мире!

ЛЮДИ В ПАРАЛЛЕЛЬНЫХ ЖИЗНЯХ

Достоверно утверждать сам факт путешествия в парамиры трудно, но попробуйте из данных ниже описанных случаев составить свое мнение сами.

В 1939—1941 годах известный писатель Евгений Петров (соавтор И. Ильфа; его настоящее имя Катаев Евгений Петрович) попал в более чем странную ситуацию. Началось все так: Е. Петров имел странное и редкое хобби, он всю жизнь коллекционировал конверты от своих же писем. Делал это так — отправлял письмо в какую-нибудь страну, все, кроме названия государства, он выдумывал: и город, и улицу, и номер дома, и имя адресата, поэтому через месяц-полтора конверт возвращался, уже украшенный разноцветными иностранными штемпелями, главным из которых был: «Адресат неверен». Но вот в апреле 1939 года он отправил письмо, которое повлекло за собой целый ряд шокирующих событий.

Петров решил потревожить почтовое ведомство Новой Зеландии. Он придумал город под названием «Хайдбердвилл», и улицу «Ратбич», и дом «7», и адресата «Мерилла Оджина Уэйзли». В самом письме он написал по-английски: «Дорогой Мерилл! Прими искренние соболезнования в связи с кончиной дяди Пита. Крепись, старина. Прости, что долго не писал. Надеюсь, что с Ингрид все в порядке. Целуй дочку от меня. Она, наверное, уже совсем большая. Твой Евгений». Все это он положил в конверт, на котором написал обратный адрес, на Главпочтамте оформил письмо как заказное и срочное. Прошло более двух месяцев, но письмо с соответствующей пометкой не возвращалось. Решив, что оно затерялось, Евгений Петров начал забывать о нем. Но

наступил август, и он дождался... ответного письма. Поначалу Петров решил, что кто-то над ним подшутил в его же духе. Но когда он прочитал обратный адрес, ему стало не до шуток. На конверте было написано: «Новая Зеландия, Хайдбердвилл, Райтбич, 7, Мерилл Оджин Уэйзли». И все это подтверждалось синим штемпелем «Новая Зеландия, почта Хайдбердвилл». Текст письма гласил: «Дорогой Евгений! Спасибо за соболезнования. Нелепая смерть дяди Пита выбила нас из колеи на полгода. Надеюсь, ты простишь за задержку письма. Мы с Ингрид часто вспоминаем те два дня, что ты был с нами. Глория совсем большая и осенью пойдет во 2-й класс. Она до сих пор хранит мишку, которого ты ей привез из России. Твой друг». Петров никогда не ездил в Новую Зеландию, и поэтому он был тем более поражен, увидев на фотографии крепкого сложения мужчину, который обнимал самого Петрова (т. е. его самого!). На обратной стороне было написано: «9 октября 1938 года». Тут писателю чуть плохо не сделалось — ведь именно в тот день он попал в больницу в бессознательном состоянии с тяжелейшим воспалением легких. Тогда в течение нескольких дней врачи боролись за его жизнь, не скрывая от родных, что шансов выжить у него почти нет.

Чтобы разобраться с этим то ли недоразумением, то ли мистикой, Петров написал еще одно письмо в Новую Зеландию, но на это ответа уже не дождался. 1 сентября началась Вторая мировая война, Е. Петров с первых дней войны стал военным корреспондентом «Правды» и «Информбюро». Коллеги его не узнавали — он стал замкнутым, задумчивым, а шутить вообще перестал. В 1942 году самолет, на котором он летел в район боевых действия, пропал, скорее всего был сбит над вражеской территорией. В день получения известия об исчезновении самолета на его московский адрес поступило письмо от Мерилла Уэйзли. Вдове писателя его перевели. Уэйзли восхищался мужеством советских людей и выражал беспокойство за жизнь самого Евгения. В частности, он писал: «Я испугался, когда ты стал купаться в озере. Вода была очень холодной. Но ты сказал, что тебе суждено разбиться в

самолете, а не утонуть. Прошу тебя, будь аккуратнее — летай по возможности меньше»... Так где, в каком таком мире Е. Петров-Катаев-2 мог встречаться с М. Уэйзли?..

В 1950-х годах в США известностью пользовался случай о странном «переносе в Прошлое» одного из туристов в районе знаменитого Аризонского кратера. Чарльз У. Ингрессол из города Клокет (штат Миннесота) рассказывал, что он и его родители многие годы мечтали съездить посмотреть Большой Каньон. Казалось, что летом 1948 года эта поездка наконец-то состоится, но в связи с занятостью отца ее пришлось отложить. И лишь в 1955 году их семья смогла осуществить давно задуманное. Созерцая красоты Большого Каньона, этого чуда природы, Чарльз очень сожалел, что у него не было кинокамеры. Правда, он взял с собой 35-миллиметровый фотоаппарат фирмы «Босли». Подойдя к краю Каньона, он остановился, чтобы сделать снимок... Десять дней спустя Чарльз с родителями вернулся домой в Миннесоту и на следующий день в местном магазине фототоваров приобрел 8-миллиметровую камеру фирмы «Белл энд Хоуэлл» и черно-белый фильм о Большом Каньоне.

Продавец предупредил, что фильм отснят (внимание!) в 1948 году. «Ничего, — ответил Чарльз, — за семь лет Каньон не так уж изменился. Тем более что в этот год мне и моим родителям очень хотелось поехать туда, но мы не смогли». Уже вечером Ингрессол демонстрировал фильм родителям. Они были поражены, увидев на экране, как Чарльз осторожно подходит к краю Каньона и делает снимок своим «Босли». На заднем плане видны автомобили образца 1948 года и люди, одетые в соответствующую одежду. А на других кадрах был Чарльз Ингрессол — человек, который посетил Большой Каньон лишь в 1955 году! Ингрессол обследовал коробку от пленки и нашел на ней надпись: «Копирайт Касл фильма 1948 г.». Торговец готов был присягнуть, что коробка с пленкой пролежала на полке его магазина более года...

Споров по поводу этого случая в Америке было множество. Например, эзотерик Б. Стайгер был убежден, что к Каньону «совершила свое путешествие ментальная проек-

ция Чарльза». Говорили, что Чарльз на самом деле каким-то невообразимым способом перемещался в Прошлое... Или — в параллельные миры. Куда, впрочем, мог путешествовать не он, а откуда прибыла одна пленка...

ЛЮДИ В ПАРАЛЛЕЛЬНОМ МИРЕ

Летом 1974 года в Вашингтоне некий Мартин Дж. вышел из своего офиса на улицу и стал искать глазами собственную машину. Та почему-то оказалась не на своем привычном месте, а в стороне. Что-то смутило Мартина в ее внешнем виде, однако хотелось ехать домой, и он открыл ключом дверцу. Но тот же ключ, что открыл дверцу, не мог попасть в замок зажигания и завести машину. Решив заявить в полицию (налицо попытка угона, приведшая к тому, что машина сломалась), Мартин вернулся в здание. Но и здание смутило его, внутреннее убранство было другим, позвонить из вестибюля, как это он раньше делал, теперь оказалось невозможным. Оставалось подняться на этаж и позвонить из офиса, но... на этом этаже не оказалось офиса!.. Ошалевший Мартин побрел на улицу и тут, к счастью, заметил машину на привычном месте. Все вернулось на свои места¹.

Остается добавить, что теперь автомобиль завелся сразу же...

В 1978 году в швейцарскую психиатрическую клинику попала беременная женщина по имени Бригитта Х. Она с ужасом рассказывала трагическую историю своей жизни, о том, как ее муж погиб в автокатастрофе, как она готовила его похороны, уже будучи беременной, как похоронила его, как молила Бога помочь ей... Самое страшное оказалось в том, что Бог, кажется, ей помог: однажды, придя домой, она застала дома живого мужа сидящим на стуле! Но вот внятно объяснить, как он «ожил», муж не смог. Мало того, он чрезвычайно удивился рассказу о своих похоронах. Зато рассказал, что пе-

¹ См.: «Чудеса и приключения», 1998, № 10, с. 40, 41.

режил недавно незначительную автоаварию — без каких-либо человеческих жертв. Соседи, родственники, полиция — все встали на сторону мужа, все, как один, утверждали, что он «никогда не умирал», что все это ей приснилось. Бригитта вынуждена была отправиться на кладбище, но могилы мужа там действительно не оказалось! Но почему участок кладбища казался ей знакомым?! Родственники, желая уберечь Бригитту перед родами от нервного срыва, отправили ее «подлечить мозги». Однако в психиатрической клинике констатировали, что никаких психических изменений у Бригитты просто нет. По мнению врачей, пациентка здорова, а что она там видела — не их забота...

В 1996 году вот такое письмо пришло от Е. Хазарян из Ростова-на-Дону: «Недавно со мной произошел странный случай. Вечером сын ушел, не сказав куда. Я смотрела телевизор. В квартире было темно. Вдруг слышу — ключ в замке поворачивается. Думаю, сын что-то забыл и вернулся. Сейчас меня поднимет и заставит подавать какой-нибудь пустяк. Но никто не вошел. Я испугалась: ключ в замке поворачивается отчетливо. От испуга резко открываю дверь в прихожую... и передо мной стоит сын. Только как бы слегка в тумане. Длилось это «видение» доли секунды. Потом стало меркнуть и растворилось совсем. Я окаменела от ужаса и подумала, что схожу с ума. Когда вернулся сын, я рассказала ему о «видении». А он мне: «А я действительно забыл кое-что и даже подошел к подъезду, хотел подняться, но раздумал». Выходит, я видела «материализованное» намерение сына вернуться за забытой вещью. Или можно как-то иначе объяснить этот случай?.. Явления такого рода были со мной и раньше. Однажды на работе среди бела дня вдруг увидела, что мать лежит на полу в прихожей. Прибегаю домой (работаю рядом) — мать в самом деле лежит в прихожей, у нее случился инсульт. Как могла прийти эта информация ко мне? Через какие каналы?»¹

¹ «Свет», 1997, № 1, с. 61.

**ЖИВОТНЫЕ ИЗ ПАРАЛЛЕЛЬНЫХ
МИРОВ**

Летом 1996 года в окрестностях аула Тхагапш (Лазаревский район Сочи, Краснодарский край) студенты Ростовского университета обнаружили животное, очень сильно напоминающее... живого динозавра. Как утверждают очевидцы (а студенты — люди грамотные), чудовище — вылитый маленький бронтозавр, всего метра два в длину. Они столкнулись с ящером случайно, в тот момент, когда у них не было фотоаппарата, на горной тропе у пещер, которые собирались обследовать. Пока бегали в лагерь за камерой, след чудовища уже простыл. Разыскать его, несмотря на все старания, не удалось. Конечно, эту ситуацию, распространенную сочинской прессой, можно было посчитать обыкновенной газетной уткой, если бы не одно обстоятельство: жители аула Тхагапш говорят, что неоднократно видели змея. Кстати, его образ присутствует и в эпосе адыг-шапсугов, населяющих этот район¹.

Разумеется, никто не спорит с тем, что динозавры вымерли давным-давно. Но... может быть, они вымерли не во всех параллельных мирах? И кое-где, например рядом с Тхагапш или в том же озере Лох-Несс, изредка каким-то образом существа из иных миров попадают к нам, в наш мир?..

**КАК ПОПАСТЬ
В ПАРАЛЛЕЛЬНЫЕ МИРЫ?**

Определенной методики нет. Различные поучительные эзотерические книги приводят маловразумительные советы, благодаря которым можно скорее попасть в психиатрическую лечебницу в нашем мире, чем в бесплатный магазин в ином параллельном мире.

Контактерша 6-го рода (знатоки уфологии знают, что это такое), москвичка Надежда Охотникова, рассказывала,

¹ См.: «Труд», 17.09.1996.

что возможность путешествовать в параллельных мирах она получила после долголетних контактов с кем-то невидимым. Еще в девичестве однажды она почувствовала присутствие невидимки, который поглаживал ее хорошо осязаемой рукой. Шли годы, поглаживания становились все более частыми и более откровенными. И... более привычными. Теперь Надежда уже ничему не удивлялась. Само собой получилось, что это «нечто» затащило ее в свободный полет по воздуху. То, что летят они (а затем и она сама, одна) в параллельном мире, она поняла по необычным тактильным ощущениям — например, когда трогала каменные статуи львов у порога дома, то они казались ей металлическими. Касалась пальцами и языком окружающих предметов — и все или почти все казалось необычным на ощупь и вкус. В парамирах она почему-то пролетала сквозь стены, но почему-то чужая рука не сумела пройти сквозь нее. Это произошло, когда Надежда увидела спящую девушку и шутки ради стала трогать ее; девушка испуганно озиралась, стала брыкаться и бить руками воздух вокруг себя и больно задела невидимую для нее Надю. Быть может, и невидимый посетитель (которого она сама тоже задевала руками) тоже прилетел к ней из иного, параллельного мира?! Не исключается! Тем более что Надя, по ее словам, под конец могла вполне легко и сносно летать уже в нескольких парамирах. Она отличала их друг от друга по тому, изменяются ли и насколько в них привычные ей чувства (были и такие, где чувств вообще не было)... (Я беседовал с этой контактершей в мае 1999 года, когда стремление полетать у нее практически пропало, но сам рассказ не вызывал недоверия.)

Тем не менее о том, как на практике подготовиться к полетам в парамирах, я не услышал и от нее. Кроме разве что общих советов «лечь, расслабиться»... Да еще рекомендации «ждать помощи». От кого? Разумеется, от *них*...

Пока никто не спрашивает у нас разрешения, когда (хорошо, что редко) нас переносят иногда в лучшие, иногда в худшие, но всегда в чужие миры. Замечу, что с людьми, как правило, подобное случается в период болезней или

стрессовых ситуаций. И в этом — опять схожие параллели с отмеченными нами признаками ускорения и замедления внутреннего Времени во время сверхстрессовых ситуаций. Если так, то опять «виновен» во всем гипотетический орган управления временем? Точнее, ответствен за перенос в иные миры (за искривление Времени в локальной области), способности нейронов к синхронной работе... Впрочем, пока исследования здесь еще не завершены...

...И нам проще считать, что перенестись в параллельные миры будет легче (по крайней мере в обозримом будущем) не с помощью мысленной команды, а с помощью техники...

НУЖНЫ ЛИ КАЖДОМУ ИЗ НАС ПАРАЛЛЕЛЬНЫЕ МИРЫ?

Вы считаете, что не полностью реализовали себя? Что лишь стечение обстоятельств да незначительные ошибки привели к тому, что не все хорошо в вашей жизни?..

Попытаюсь вас слегка утешить — в каком-то из бесчисленных миров, называемых у нас параллельными, наверняка есть ваша полная копия, которая значительно лучше устроилась в жизни и совершила замечательную карьеру! Вас это не утешает? Тогда скажу по-другому — в большинстве из обозначенных миров ваши другие «Я» живут гораздо хуже вас самих в нашем мире!.. Правда, полегчало?..

Короткий экскурс по параллельным мирам закончен. Увы, других «путеводителей» на сегодняшний момент просто не существует.

По крайней мере — в нашем мире.

Реликтовые животные и Время: охота на «черта»

Задрожали от его рева стороны света, небосвод, поднебесье, земля и горы.

«Махабхарата»

Экспедиции Исследовательского объединения «Космопоиск» исследовали уже более десятка озер, в которых легенды и народная молва поселила каких-то ужасных чудовищ. В большинстве мест (Плещеево, Чемодановое, Мертвое, Медвежье и другие озера) приборный и визуальный поиск животных не подтвердил слухов, но в некоторых...

...Шел 12-й день изнуряющего пути по морозной тайге. Нам осталось пройти буквально меньше километра до желанной цели своего путешествия — когда-то известного на всю страну Лабынкыра (рис. 40). Нельзя сказать, что нам было тяжело в пути, нет, это не то слово, проще сказать, что что-то или кто-то постоянно мешал продвижению. Вот и только что мы испытали очередной удар судьбы — на наших глазах в сторону от озера «к цивилизации» уехали все три «Урала» с рыбаками, мы очень рассчитывали встретиться с ними и переночевать в теплой машине. «Черт», в гости к которому мы стремились, всячески оттягивал момент встречи...

Когда сзади смолк гул «Уралов», мы перевалили за последний хребет, и в просветах между лесом из чахлых лиственниц наконец показалась блестящая гладь озера. Удивительно, но при сильнейшем морозе озеро было незамерзшим! Сопровождавшая нас собака с лаем бросилась сначала к Лабынкыру, затем, не добегая до воды — словно что-то напугало ее там, — с визгом вернулась обратно. В компании с людьми бесстрашная лайка все-таки подошла к берегу еще ближе, но... в двух метрах от спокойной глади воды встала намертво. В тот момент я еще не знал, что от смерти ее отделяли как раз эти два метра...

Рис. 40. Крестиком обозначено место фиксации крупного животного в озере Лабынкыр (Лабынгкыр)



Тихая гладь озера внезапно вспенилась, по ровной воде пробежала одинокая волна. Я схватил фоторужье и держал его на изготовку до тех пор, пока не отмерзли руки (позже я обнаружил, что обжег запястья от соприкосновения с холодным ремнем от фоторужья). Но сколько ни всматривался в сгущающиеся сумерки — больше ничего так и не увидел...

Настала ночь. В палатке на берегу мы заснули почти мгновенно. В другой раз я бы посоветовал уйти подальше от воды. Хоть в чертей и не верю, но мало ли почему эти места пользуются дурной славой...

ЗНАКОМСТВО С ОЗЕРОМ

Озеро Лабынкыр (Лабынгкыр) — самый таинственный и легендарный российский водоем — находится в Оймяконском районе на востоке Якутии. Здесь,

согласно многочисленным наблюдениям, в том числе и производившимся с вертолета, обитает «черт» — огромное животное, возможно реликтового происхождения. Озеро находится на высоте 1020 метров над уровнем моря, вытянуто с севера на юг на 14 км, ширина прямоугольного по форме водоема почти везде одинакова — 4 км, глубина — до 60 м. В озеро втекает и через ледяную нетающую плотину вытекает одноименная река Лабынкыр (приток Туора-Юрях и Индигирки). На озере три острова, один из них, диаметром примерно 30 м, высотой 5—6 м, находящийся точно в центре озера, согласно рассказам местных жителей, обладает странным свойством время от времени исчезать под водой (впрочем, это скорее всего оптический обман, ибо уровень воды в озере практически неизменен).

В отличие от других подобных шотландских, ирландских и прочих озер, населенных большими чудовищами, Лабынкыр часть года покрыт льдом. Впрочем, он замерзает гораздо позже остальных якутских озер — когда по Мямичам уже свободно проезжают грузовики, на Лабынкыре еще не успевает появиться даже слабая корочка льда у берега.

Но когда озеро все-таки покроется льдом, как же предполагаемое большое животное (если оно живет в озере) будет дышать через лед? Местные жители — примерно половина из них — говорят, что зимой на поверхности льда находятся несколько крупных полыней (называемых «чертовыми окнами»), рядом с ними — следы каких-то крупных животных. Другая половина возражает, что дыр во льду не видели. «Но вообще-то и озеро большое», — добавляют они и подтверждают, что ходить и ездить по Лабынкыру, опять-таки в отличие от остальных озер, чрезвычайно опасно — есть места, где лед тонюсенький, лопнет в любой момент даже в 60-градусные морозы.

Район озера достаточно редко посещается людьми, ближайšie поселки — Куйдусун и Томтор — в 105 км к северу. Жители других поселков и деревень Якутии-Саха и соседней Магаданской области хотя и облюбовали для рыбалки близрасположенные озера Алысардах, Мямичи и водоемы

помельче (некоторые всего в 5—6 км от Лабынкыра), но к «логову черта» не подъезжают. Не из-за боязни нечистой силы, а скорее из-за опасения испортить отношения с местными. Для местных Лабынкыр хотя и менее рыбное и более отдаленное, чем Мямичи, место, но отношение к священному озеру более чем трогательное. «Черта там нет, это все легенды, но озеро необычное, может, даже священное!» — говорят и якуты из Томтора, и русские из Куйдусуна.

ПЕРВЫЕ СВИДЕТЕЛЬСТВА

Очевидцев, видевших «черта» лично, мы искали очень долго. В Томторе и Куйдусуне местным жителям, естественно, было не до нас. Какой черт?! Когда тут в стране черт-те что творится!.. Может, это и случайно, но все старики, знающие историю «лабынкырского черта», к 1999 году отошли в мир иной. Самый старый на сегодня старик, 80 лет от роду, при встрече с нами лишь посетовал: «Недавно помер мой сосед, он на 20 лет старше, вот он лично видел! Черт его знает, что там за черт!»

Якутский дед Дима, раскуривая свою папиросину, лишь махнул рукой: «Никого там нет!» А было? «Может, и было, да какая теперь... экология!» Так что же вы своим предкам не верите? В ответ нам молчание...

Тем не менее некоторые старожилы Томтора считают, что животное («черт») обитает в озере с незапамятных времен и ведет себя крайне агрессивно. Однажды, к примеру, оно гналось за рыбаком-якутом, в другой раз проглотило плывущую за подстреленной дичью собаку... Водитель Сергей Трунов рассказал нам, что неведомый и неуловимый «черт» утащил в воду у кого-то ребенка...

Но чаще всего объектом охоты назывались олени. Удивительный случай произошел, когда местный оленевод вздумал привязать оленью упряжку к какому-то бивню, торчащему из тонкого льда, и, пока разводил костер на берегу, услышал треск — бивень закачался, лед развалился, и что-то огромное увлекло оленей в пучину. Поклонникам шотландского Несси такое и не снилось...

Описания «черта» похожи друг на друга, в них существо представляется как «огромное, темно-серого цвета, с такой большой головой, что расстояние между его глазами не меньше традиционных местных плотов из 10 бревен». Для жителя средней полосы России это определение при диаметре среднего дерева в 30—40 см примерно соответствует 3—4 метрам ширины. Много! Однако, как мы сами убедились, здешние лиственницы значительно более скромны, 10 сложенных вместе взрослых стволов едва составят 1,2—1,5 метра. Бревен большего диаметра среди здешнего чахло-го леса практически нет.

Впрочем, данные о чудовищных размерах можно считать частично подтвердившимися: местный колхозник Петр Винокуров на северном берегу случайно подобрал челюсть животного с зубами. Кость была столь огромная, что «если ее поставить вертикально, то под ней свободно проехал бы всадник»... Каковы реальные размеры кости, нам сказать сложно, в 1999 году найти эту странным образом пропавшую челюсть при нас так и не смогли. Она пропала — как и нашедший ее Винокуров.

В соседнем с Лабынкыром озере Ворота (глубина такая же, 60 метров, но размеры зеркала поменьше) также неоднократно наблюдалось появление гигантского животного. Среди наиболее авторитетных очевидцев можно назвать начальника геологической партии Восточно-Сибирского филиала Академии наук СССР В. Твердохлебова и геолога Б. Башкатова, которые в своих дневниках 30 июля 1953 года при наблюдениях с плато Сордоннох оставили следующую запись: «Предмет плыл, и довольно близко. Это было что-то живое, какое-то животное. Оно двигалось по дуге: сначала вдоль озера, потом прямо к нам. По мере того как оно приближалось, странное оцепенение, от которого холодеет внутри, охватывало меня. Над водой чуть-чуть возвышалась темно-серая туша... отчетливо выделялись 2 симметричных светлых пятна, похожих на глаза животного, а из тела торчало что-то вроде палки... Мы видели лишь небольшую часть животного, но под водой угадывалось огромное

массивное тело... Чудовище двигается: тяжелым броском, несколько приподнявшись из воды, оно бросалось вперед, а затем полностью погружалось в воду. При этом от его головы шли волны, рождавшиеся под водой. «Хлопает пастью, ловит рыбу», — мелькнула догадка... Сомнения не было: мы видели «черта» — легендарное чудовище здешних мест».

ЧЕРТОВЫ СВИДЕТЕЛИ

Впервые разговор о «северных монстрах» подняла газета «Молодежь Якутии» 14 декабря 1958 года. Через два года, в 1961-м, были опубликованы дневники начальника геологической партии Восточно-Сибирского филиала Академии наук СССР Виктора Ивановича Твердохлебова, где также подтверждалось существование большого неизвестного животного в Якутии.

Рассказы Твердохлебова и выступления в печати послужили главной причиной организации сразу нескольких экспедиций к Воротам и Лабынкыру. В 1961 году «Вокруг света» опубликовал наконец рассказ об озере, что и вызвало наибольшее число откликов.

В мае 1960 года ученики 10-х классов провели на берегу живописного озера около месяца в ожидании явления «чудища».

Летом 1963 года 18 человек во главе с Б. Башкатовым и другими представителями Академии наук прибыли на берег, где достаточно долгое время занимались поисками.

В 1969 году произошла последняя попытка отыскать «черта», однако и она не закончилась пленением реликта.

В 1970-х годах, насколько понятно из надписей, обнаруженных мною на берегу Лабынкыра, там побывали студенты из Сибири и Ростова-на-Дону, которые не ставили перед собой целью поиск животных...

Однако, как и следовало предполагать, «северного Несси» (как перекрестили «черта») так никому из них не удалось наблюдать или находить какие-нибудь следы гиганта.

ЧАСТЬ 4. ХРОНОПОРТАЦИЯ

ЗАКОННЫЕ СОМНЕНИЯ

В июле—августе 1962 года ихтиологи высказали свои сомнения в традиционной теории существования водоплавающего ящера и посчитали, что наблюдавшееся «чудовище — это лишь преломление света в воде».

Среди критиков теории «северного Несси» можно упомянуть и научного сотрудника Института мерзловедения А. Н. Толстова, утверждавшего, что на самом деле очевидцы наблюдали сома размером около 5 м, массой до 300 кг (эта версия оказалась нежизнеспособной — в Лабынкыре вообще не оказалось сомов), и А. Панкова, писавшего, что за «чудовище» вполне смогла бы сойти старая столетняя щука (что возможно лишь теоретически, потому как достоверно о таких гигантских здешних щуках науке ничего не известно).

Впрочем, местные жители, в частности Николай из оймьяконского аэропорта мне рассказывал, как из Лабынкыра выловили огромную щуку, покрытую мхом. Наш опрос на рыболовную тему и составленный на его основе «рейтинг» показал, что за последние 15—20 лет из озера доставали рыб максимум в 50—60 кг. О поимке 4-метрового налима с азартом поведал Владимир Александрович Воронов. Сколько здесь правды, а сколько «рыбацкой правды» — судить не берусь, сам видел «только» полутораметрового налима.

Итак, самая крупная рыба озера — налим («хозяин»), кроме него в Лабынкыре живет не менее 20 видов рыб (щука, топь, хариус, ленок, алимба, сиг, сиг-сирюк, голец, мальма...). Так что пищи для потенциального гигантского животного в озере хватает.

ПЕРИОД ЗАТИШЬЯ

После первоначального всплеска интереса к Лабынкыру наступил долгий период, в течение которого на его берега около тридцати лет не ступала нога ученого. Единственным постоянным жителем надолго стал некий Алямс — весьма колоритная личность, местный блаженный, наполовину сумасшедший ссыльный троцкист, отбыв-

ший свой срок и не пожелавший возвращаться «на материк». До 1950-х годов район озера входил в территорию ГУЛАГовского Дальстроя (лагерей на озере не строили), и лишь затем Магадан передал район в управление Якутску. Наверное, только такой тертый жизнью гулаговец и мог выжить по соседству с «чертом». Алямс ловил рыбу, менял ее у редких вертолетчиков на продукты и водку, а потом во хмелю рассказывал истории, от которых даже у бывалых отвисали челюсти. Оказывается, «черт» едва ли не каждое полнолуние пожирал дань от местного отшельника. Впрочем, Алямс умел захватить внимание слушателей, и его рассказы неизменно заканчивались выпрашиванием дани — но уже от его гостей...

Единственный раз Алямса оторвали от озера в 1993 году, когда он серьезно заболел и его заезжие рыбаки отвезли в больницу. Придя в себя, Алямс кричал, что его нельзя было увозить от Лабынкыра, что теперь-то он «точно померет». Он и помер — едва его после настоятельных просьб вернули на берег...

Вторым негласным «хозяином» Лабынкыра некоторое время был Йосиф Добрыкин, личность еще более загадочная. Русский, называвший себя «якутским князем». Якуты самозванца слушались и его систему управления (он самолично решал — кому, когда и сколько рыбачить на Лабынкыре) смиренно принимали... Куда сгинул Добрынин, сейчас никто сказать не может...

Сейчас на озеро навевается другой хозяин — руководитель всей республики Михаил Ефимович Николаев. Впрочем, рыбная ловля, а тем более ловля «черта» его мало интересует, и, по его мнению, Лабынкыр достоин лишь того, чтобы считаться лучшим курортным озером Якутии...

ЗОНДИРОВАНИЕ ОЗЕРА

Наша экспедиция (В. Чернобров, А. Павлов) проходила на Лабынкыре в период с 15 октября по 3 ноября 1999 года. Вообще-то в ту зиму поиски гигантских животных проводились сразу в нескольких озерах: Мертвое,

Лабынкыр, Красное (Магаданская область и Якутия-Саха), а также в озерах европейской части России. Цель экспедиции — изучение и эхолокация озер, поиск признаков появления в них реликтовых и иных гигантских животных.

Холодное время года (вблизи полюса холода) было выбрано не случайно. Во-первых, по нашему мнению, места периодических появлений большого животного легче заметить по большим промоинам во льду (оно просто обязано заботиться о промоинах, дабы не умереть подо льдом от удушья). Во-вторых, никто еще не пробовал дойти до озера с научными целями зимой. Раз засечь на фотоаппараты чудовище летом так и не смогли (это и немудрено, если помнить об огромных размерах водоема), то у нас был бы шанс сделать это, устроив засаду у ледяной лунки. Причем о приближении к лунке животного мы бы узнали заранее — с помощью эхолота. Эхолотом засечь чудовище на Лабынкыре также до нас никто не пытался — просто 30 лет назад не было такой возможности. Так что зимний поиск и эхолокацию мы собирались применить на Лабынкыре впервые.

В общем, посоветовавшись в Москве с бывалыми людьми, жившими в Якутии, мы выяснили, что все якутские озера в сентябре — начале октября сковываются льдом. Уже в середине октября по озерам может проехать машина, и, следовательно, все виды исследований можно начинать. Позже по времени ехать в Якутию было опасно и для людей, и для приборов, и для транспортной техники, — в конце октября уже начинаются сильные морозы. Так что мы поехали именно в конце октября—ноябре.

К сожалению, реальность оказалась сложнее. Все озера действительно встали, но... не Лабынкыр и Ворота. Этот парадокс, позже рассказанный нами в Москве, сильно удивил всех бывалых таежников, и, вероятно, его можно отнести только на счет удивительного микроклимата, царящего вокруг или внутри этих двух озер. Так или иначе, но наши планы пришлось менять прямо на месте. Вместо лоцирования через лунки нам пришлось подобрать лежавшую на берегу лодку и лоцировать прямо с нее.

Лабынкыр был прозондирован с помощью эхолота «Апи-ко-Фиш» Х-48 (излучатель мощностью 600 Вт и частотой 192 кГц). С его помощью на глубине 39 метров и были обнаружены один наклонный подземно-подводный ход и два предположительно вертикальных хода (минимум один из них соединяет озеро с одним из соседних водоемов, возможно, с о. Ворота). Рядом с ходами не обнаружено ни одной рыбы в воде (вся толща воды в радиусе сотен метров безжизненна!). Неужели это и есть «дом» того самого «черта»? То, что в этих подземно-подводных ходах могут поместиться и передвигаться достаточно крупные животные, сомнений не было, но вот есть там этот «кто-то», выяснить не удалось — эхолоту мешали отражения от стенок. В будущем надо будет обязательно в «чертов дом» спустить телекамеру...

На дне были зафиксированы и какие-то посторонние образования (вероятно, как позже подтвердили местные, это были ушедшие под лед несколько лет назад машины и прицеп с бревнами).

Недалеко от подводных гротов на берегу были обнаружены непонятные следы. Странные следы, вмятин на гальке практически нет. В первую очередь я обратил внимание на ледяные наросты — сталагмиты — следы от воды, стекавшей с выползшего на берег тела. Судя по ширине полосы сталагмитов, можно сделать заключение, что ширина (толщина) предполагаемого тела (животного), с которого стекала вода, около 1—1,5 м. Итак, что-то (а скорее кто-то) выползло на берег из воды и... уползло обратно. Судя по величине сталагмитов, оно было на берегу не менее минуты (это утверждаю после того, как чисто экспериментально попробовал на таком морозе получить на камнях такие же сталагмиты из воды).

Именно рядом с этими следами в ночь с 26 на 27 октября бесследно пропала наша лайка. Она добровольно легла сторожить на берегу лодку и наутро исчезла. Собачих следов, ведущих от лодки, и любых иных следов рядом с местом происшествия не было (не считая описанных сталагмитов). Отойти без следов лайка могла только в сторону воды, но в том-то и дело, что накануне к воде она панически боялась подходить.

Как мы ее, голодную, днем ранее ни заманивали салом, но к спокойной, без волн поверхности воды она не подходила ближе 1,5 м, при том что уже в 2—3 м от воды спокойно набрасывалась на сало. Что-то накануне ее сильно напугало, и она не могла перебороть страх (и это, напомним, лайка, способная не испугаться медведя!). Почему же теперь она ушла к воде? Или ее утащили в воду? Почему мы ничего не слышали?

Зато в следующую из ночей, около 6—7 часов утра 28 октября, вокруг нашей палатки был явственно слышен несколько раз чей-то громкий «сатанинский» и явно не человеческий смех. Осмотр местности не дал ничего (в момент осмотра смех продолжался еще несколько раз) — рядом не было ни одного животного, не было также и их следов. Либо смеявшееся животное было мелким (но способным издавать громкие звуки), либо оно выныривало из воды (палатка наша была в 3—4 метрах от воды, источник смеха слышался в стороне воды или на самом берегу). Позже я советовался с охотниками, ни один из них не смог сказать, кто бы мог издавать такой звук. Единственное исключение — имитировать дикий смех могут куропатки, но делают они это только по весне, а осенью и зимой куропатки молчат... Так что мне оставалось только поблагодарить охотников, так и не удовлетворив своего любопытства...

Радиоактивных и иных аномалий вблизи озера не обнаружено (фон в пределах нормы). Найдены были лишь слабые признаки хроноаномалии, однако низкая температура не позволила провести более качественные исследования. Кроме того, напоследок я взял пробы воды и грунта на дне озера, которые по приезде обратно отдал на исследования ихтиологам и другим специалистам из Москвы и Санкт-Петербурга...

НАЦИОНАЛЬНЫЕ ОСОБЕННОСТИ ОХОТЫ НА «ЧЕРТА»

Насколько места, о которых идет речь, удалены от цивилизации? И соответственно — есть ли шанс лабынкырскому чудовищу и впредь пользоваться своим одиночеством?

Несколько слов статистики для лучшего представления. Всего в ходе экспедиции «Космопоиска» было преодолено около 18 200 км (в том числе около 13 500 км самолетами, 1540 км автомобилями по Колымскому тракту и 260 км по другим дорогам, 2800 км поездом и 100 км пешком по тайге при морозе 20—40°). При передвижении использовано 19 видов транспорта (в том числе 4 самолета — Ил-62 Москва—Магадан, L-410 Хандыга—Магадан и Ту-154 Якутск—Иркутск—Омск, автомашины, снегоход, лодка, поезд).

Во время следования членам экспедиции помогли транспортом и предоставлением ночлега 37 человек (в том числе 1 гражданский и 1 милицейский начальник, или 5% от общего количества помогавших, 5 милиционеров — 14%, 8 пьяных — 22%); а помешали 11 человек (в том числе 2 гражданских и 1 милицейский начальник — 27%, 1 милиционер — 9%, 6 пьяных — 55%!).

Таким образом, подсчитав проценты тех и других, мы в очередной раз делаем выводы о том, что: 1) пьяные — большая помеха экспедициям (и не только им); 2) начальники тоже люди, но чаще это люди, которые не выполняют свои обещания; 3) милиционеров не следует бояться, особенно когда они далеко от своего начальства; 4) народ у нас все-таки в массе своей хороший, особенно когда он трезв, далеко от начальства и милиции, но близок к природе; 5) соотношение 37/11 говорит само за себя, хороших людей у нас примерно в 3,6 раза больше, чем плохих. Это в целом, а вот среди пьяных соотношение 8/37 и 6/11 говорит о том, что 29% пьяных вам скорей всего помогут, а вот 71% в конечном счете только навредят, даже если и будут руководствоваться при этом только благими пожеланиями. Хотя эти выкладки и касаются русского населения Крайнего Севера, вероятно, что во всей остальной России соотношения примерно такие же...

Думается, что эту статистику должен прочитать любой, кто рискнет без соответствующей подготовки «отправиться к черту» или куда подальше.

ЧАСТЬ 4. ХРОНОПОРТАЦИЯ

ГИПОТЕЗЫ ПРОИСХОЖДЕНИЯ ОЗЕРНЫХ ЧУДОВИЩ

В настоящее время нет ни четких доказательств существования в озере реликтового животного, ни аргументированных доводов против этого. Менее известные в прессе наблюдения «черта» происходили в нескольких других соседних озерах, поэтому после экспедиции к озеру Лабын-кыр и обнаружения в нем подземных ходов, соединяющих эти водоемы, можно сделать вывод о том, что разрешить «лабын-кырский вопрос» (поймать «черта» или подтвердить/опровергнуть сам факт его существования) может только масштабная комплексная экспедиция. Возможно, в следующих годах «Космопоиском» такая экспедиция будет организована, производители рыболовного снаряжения из «Апико-Фиш» к тому времени, возможно, смогут подобрать нам обещанного подводного робота с телеуправлением. Только такой и сможет бесстрашно ринуться в подземные «чертовы норы»... Вопрос о том, кто же на самом деле живет в якутских водоемах, пока остается открытым.

Если не считать наиболее радикального мнения «чудовищ не может быть», точки зрения остальных относительно происхождения больших озерных животных расположились по рейтингу примерно следующим образом.

1. *Чудовища — результат непрекращающихся фальсификаций.* К сожалению, изучение озер и поиск чудовищ в Западной Европе и Америке из научной проблемы давно уже превратились в чисто коммерческое занятие, фактически вокруг Лох-Несса и имени Несси существует целая разветвленная инфраструктура туристического бизнеса, абсолютно не заинтересованного в окончательном разрешении таинственных явлений. Ежегодно этот район посещает полмиллиона туристов, желающих лично попытаться увидеть Несси, из них 300 тысяч посещают официальный музей лох-несского чудовища в деревне Драмнадрочит. Всего за год туристический бизнес приносит доход до 25 млн. фунтов стерлингов, превратив настоящих «чудовищ» бизнеса в миллионеров, а владельца

музея Ронни Бремнера — просто в мультимиллионера. Для создания ажиотажа вокруг Лох-Несса и процветания своего дела местные воротилы неоднократно шли на прямой подлог и подделку фотоизображений, что конечно же не способствует повышению доверия к рассказам очевидцев и другой информации (так, например, целых 60 лет считалась подлинной сделанная хирургом Робертом Уилпсоном 14 апреля 1934 года фотография большого чудовища, пока сам автор перед смертью не признался в подделке). Даже сам термин «лох-несское чудовище» был придуман местным редактором газеты Эваном Барроном. Цель повышения ажиотажного интереса преследует и премьера в Лондоне в начале 1996 года художественного фильма «Лох-Несс»... Но вот кому понадобилось устраивать дорогостоящие фальсификации в африканских джунглях и сибирских чащобах?..

2. *Чудовища — это «водные мамонты».* Ученые относят мамонта к вымершим 4—15 тыс. лет назад животным. Из-за резкого изменения климата в Сибири и Канаде крупные северные травоядные млекопитающие — мамонт, шерстистый носорог — лишились привычной для них пищи и вроде бы вымерли. Но почему эти изменения не коснулись живущего до сих пор овцебыка... Иностранцы, побывавшие в Московии, писали о существовании мамонтов. Географ Цянь в своих записках в 188—155 гг. до н. э. пишет: «...из зверей водятся... огромные кабаны, северные слоны в щетине и северных носорогов род». В начале XX века у калымских хантов странный зверь Щука-мамонт, называвшийся «весь», был покрыт густой длинной шерстью и имел большие рога. Иногда «весь» затевали такую возню, что лед на озерах ломался со страшным грохотом. Воины Ермака, покорившие Сибирь, также встретили в лесах огромных волосатых слонов. И обские угры, сибирские татары подробно описывали северного слона: «Мамонт по своему нраву — животное кроткое и миролюбивое и к людям ласковое, при встречах с человеком мамонт не нападает на него». В записках криптозоолога М. Быковой есть сведения и о современных встречах с мамонтом. На одной из рек в Западной Сибири несколько лодок с местными жителями

медленно плыли по реке. И вдруг из воды поднялось огромное, метра в три высотой, покрытое длинной шерстью туловище. Поднимая то одну, то другую ногу, оно стало бить ими по воде. Потом закачалось на волнах и нырнуло в воду... Летчики, пролетавшие над тайгой в 1940-х годах, рассказывали о замеченных сверху огромных лохматых животных... Конечно, мамонту трудно было бы выжить в условиях суровой сибирской зимы, но почему бы ему не перейти на полуводный образ жизни? Они вполне могут перенести даже 60—70-градусный мороз, если, как моржи, спрячутся в воду, имеющую температуру не ниже нуля. Плавают мамонт хорошо, ближайšie родственники — слоны, как недавно выяснилось, являются прекрасными пловцами, иногда заплывая на десятки километров в море. А дальние родственники мамонтов — знаменитые морские сирены — сохранили общие со слонами признаки: грудные млечные железы, смену коренных зубов в течение всей жизни и бивнеподобные резцы. И слоны тоже сохранили некоторые свойства морских животных, у них имеется способность издавать и слышать инфразвуки ниже порога чувствительности человеческого уха (такими же способностями обладают лишь морские животные, например киты). Мало того, австралийский зоолог Энн Гейт, изучавшая в университете Мельбурна зародыши слонов, пришла к выводу, что хоботы возникли гораздо раньше, чем это принято считать. Более того, Э. Гейт убеждена, что слоны были когда-то земноводными¹.

В рассказах очевидцев часто проскальзывает схожее описание — у озерных чудищ есть длинная гибкая шея, а за ней возвышающееся над водой тело. Но может быть, это был высоко поднятый хобот и голова мамонта?.. Известно, например, что во время переходов через африканские реки слоны высоко задирают хоботы вверх, и на человека непосвященного картина торчащего из воды шевелящегося хобота может произвести ошеломляющее воздействие².

¹ См.: «Техника — молодежи», 1999, № 12.

² См.: Т а м ж е, 2000, № 3, с. 34.

В этой гипотезе все замечательно — кроме того, что она никак не объясняет появление Несси в Европе и в других частях света.

3. *Чудовища — чудом выжившие плезиозавры.* Другого мнения среди свято верящих в живую Несси просто нет. Время от времени в диких уголках планеты находят животных, считающихся давно исчезнувшими, поэтому правомерно предположить, что в отдельно взятом водоеме вполне могут сохраниться несколько древних ящеров. Этаким «затерянный мир». Но сомнительно, чтобы такой «мир» продержался бы на протяжении десятков миллионов лет в крохотном объеме воды при всех многочисленных изменениях климата. Кстати, изменения климата могут сыграть на пользу версии с плезиозаврами — просто ящеры все предыдущее время были в замороженном состоянии во льдах и ожили-отогрелись лишь во время последнего отступления льдов... И тем не менее невероятным было бы предположить, чтобы таких обособленных колоний было несколько десятков (а ведь именно столько в мире озер «с чудовищами»). Значит, есть какая-то иная (внешняя?) причина появления чудовищ в озерах по всему миру.

4. *Чудовища — выжившие благодаря аномальному долголетию ящеры* — такое мнение высказывал исследователь проблем бессмертия Василий Феофилиппович Купревич¹.

Как и каким образом животные научились не умирать — это как раз и предстоит выяснить у чудовищ, для этого и надо, считал Купревич, обязательно изловить монстров.

5. *Чудовища — посланцы пришельцев.* Действительно, над многими знаменитыми озерами были в разное время замечены целые эскадрильи НЛО. Наибольшую известность в 1971 году получили неоднократные наблюдения над Лох-Нессом неопознанных объектов в форме «утюга». Нам, людям, трудно представить огромных ящеров в роли нилотов звездолетов; но вполне может оказаться, что к НЛО ящеры

¹ См.: Кононов Ю., Кононова З. Ключ к тайнам жизни. Киев, 1996, с. 251.

не имеют ровным счетом никакого отношения. Пришельцы имеют не меньше нашего право интересоваться бытом земных реликтовых животных... Впрочем, соседство чудовищ и НЛО может оказаться вообще случайным — в случае, например, если пришельцев привлекают лишь места разломов в коре, аномальные зоны вокруг данных озер.

6. Чудовища появляются через аномальные «окна». Почти не вызывает сомнений, что районы большинства описанных озер являются в какой-то мере типичными аномальными зонами, где помимо Несси наблюдаются и другие аномальные явления и объекты. В таких местах вполне возможно образование хроноаномалий и описанных теоретиками червоточин в Пространстве. Быть может, монстры на самом деле живут в далеком Прошлом Времени или вообще в параллельных мирах, а к нам переносятся через пространственно-временные воронки-дыры. Легко объяснить неуловимость древних ящеров: сегодня они здесь, а завтра — они уже там, «вчера»... Однако по этой же причине сложно и проверить эту гипотезу...

7. Чудовища — это хрономиражи. Эта наша последняя и, возможно, единственная версия, позволяющая объяснить и чрезвычайную распространенность, и неуловимость Несси. На самом деле чудовища в озерах — это лишь миражи, изображения давно вымерших животных. Действительно, в небе время от времени наблюдают изображения давно прошедших событий (в основном — кровопролитных сражений и «летучих голландцев»), механизм возникновения и действия этих изображений до сих пор непонятен¹.

Но это не исключает появления на воде изображений и более древнего происхождения (ящеров Юрского периода). Заметьте, что и хрономиражи, и озерных чудовищ наблюдают в одних и тех же странах, буквально в одних и тех же провинциях и районах: описанных историками хрономиражей больше всего происходило в Англии и Шотландии, в Си-

¹ Возможно, он прояснится во время натуральных экспериментов, запланированных на 2001—2002 годы.

бири и на севере Северной Америки. Накладываем карту хрономиражей на карту «расселения Несси» и получаем... их полное совпадение.

ГЕОГРАФИЯ ЧУДОВИЩ

Места обитания того, кого принято считать реликтовыми озерными животными, воистину охватывают весь земной шар. Даже школьник с ходу назовет самого известного среди этих чудовищ — монстра с нежным именем Несси.

Озеро Лох-Несс (Loch Ness, Шотландия, Великобритания) — самое известное в мире «пристанище чудовищ» (рис. 41). Площадь озера — 56 кв. км, длина — 39 км, глубина — до 230 м. По утверждению местных властей, со времени сооружения дороги, проходящей по берегу озера с 1933 года, люди видели «лох-несское чудовище» более 4000 раз (первым наблюдением в XX веке считается описание владельцев отеля супругов Маккей). В 1937 году очевидцы впервые наблюдали «детеныша Несси». Существуют сотни документированных свидетельств очевидцев, десятки фотографий разной степени достоверности, подводные съемки и записи эхолотов, на которых просматриваются полностью или частично один, иногда несколько плавающих ящеров с длинными шеями. Зафиксировано и большое количество подделок. Одним из наиболее достоверных изображений чудовища можно назвать киноплёнку, снятую с воздуха в 1966 году специалистом британских ВВС Тимом Динсдейлом, на которой видно, как в воде плывет огромное животное. Проводились и проводятся многочисленные подводные экспедиции с использованием самой современной техники и обученных дельфинов с целью фиксации (и даже поимки) Несси или ее детеныша. Летом 1992 года впервые гидролокатором был прочесан весь объем озера, и исследователи под руководством доктора Дж. Макэндрюса сумели обнаружить в воде по меньшей мере 5 больших живых существ, которые, по их мнению, являются гигантскими динозаврами, каким-то об-



Рис. 41. Места наблюдений Несси (толстые стрелки соответствуют массовым наблюдениям)

разом сохранившимися до наших дней. Этому же мнению придерживается и Я. Бузер, выполнявший фотографирование Несси с помощью лазерной аппаратуры и утверждающий, что изучаемый им подводный ящер «чрезвычайно умен». В 1969 году для поисков чудовищ безуспешно пытались использовать подводную лодку «Писиз» с сонарным экраном, затем — подлодку «Вайперфиш», с 1995 года в исследованиях участвует небольшая подлодка «Машина времени». В феврале 1997 года во время патрулирования озера с помощью глубоководных сонаров, как официально объявил офицер шотландской береговой охраны Джордж Эдвардс, на дне озера была обнаружена расщелина значительных размеров. Ширина обнаруженной пещеры — около 9 м, максимальная глубина пещеры — 252 м.

Озеро Куойч (Шотландия, Великобритания) славится собственным, довольно крупным озерным чудовищем.

Озеро Лемонд (Шотландия, Великобритания) — место обитания животного, как две капли воды похожего на Несси.

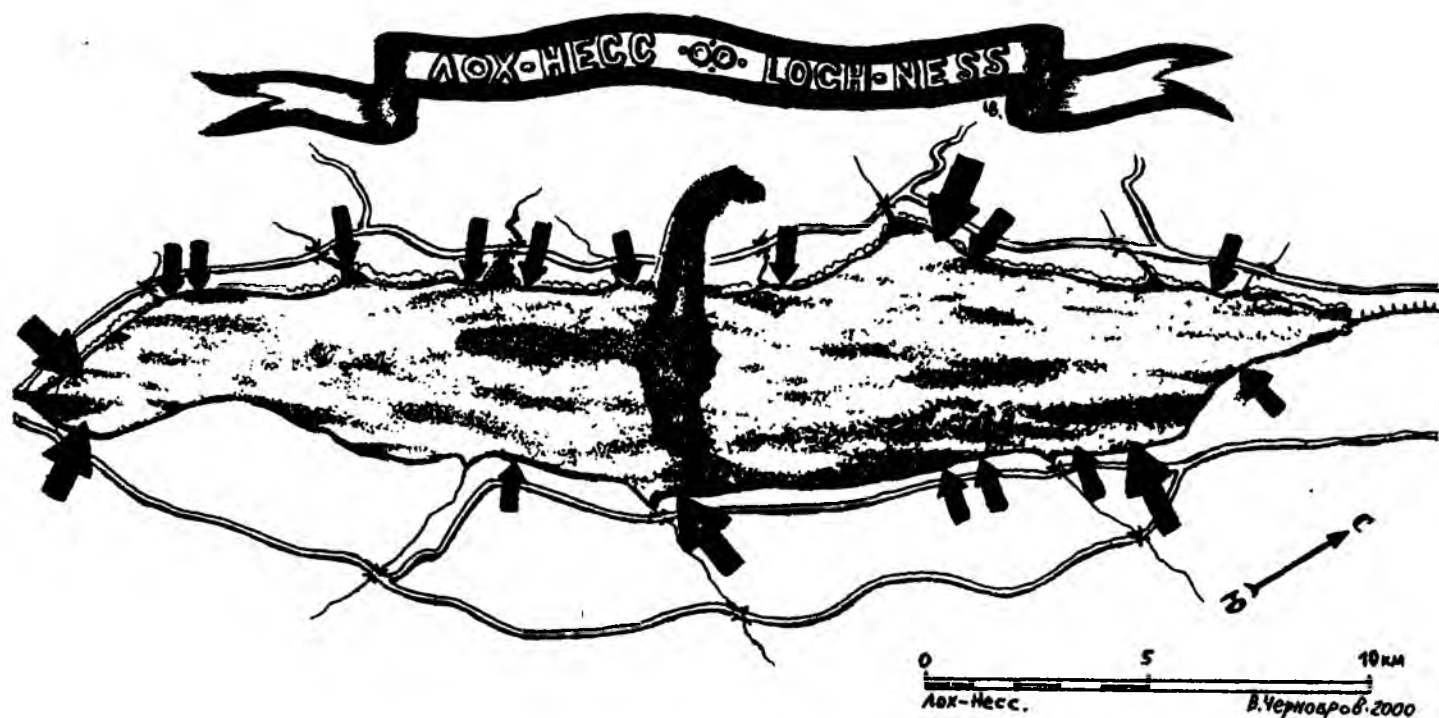
Озеро Лох-Локи (Шотландия, Великобритания) — здесь, согласно старым легендам, живет ящероподобное чудовище, имеющее среди местных жителей большую известность и почитаемость.

Озеро Моран (Шотландия, Великобритания) — практически копия описанных выше водоемов с «типичной» историей и легендами о Несси.

Озеро Шил (Шотландия, Великобритания) — и здесь, согласно данным современных очевидцев, до сих пор живет крупное озерное чудовище, напоминающее древнего плезиозавра.

Озеро Брей (Ирландия) — согласно легендам, место обитания старого и довольно миролюбивого чудовища, внешне похожего на древнего ящера.

Озеро Брэн (Ирландия) — почти точная копия чудовища с озера Брей.

Озеро Глендлок (Ирландия) — здесь очевидцы несколько раз замечали появление крупного животного, напоминающего плезиозавра.

Озеро Даб (Ирландия) — место обитания крупного животного, якобы похожего на вымершего реликтового ящера.

Озеро Кливо (Ирландия) — почти точная копия чудовища с озера Даб.

Озеро Лох-Ри (Ирландия) — место обитания животных, напоминающих реликтовых ящеров, которые именуются в ирландской печати как «чудовища Пиаст и Пука».

Озеро Лох-Маск (Ирландия) — здесь также замечены «местные Несси».

Озеро Мак (Ирландия) — здесь, если верить древним легендам, существует «дух озера», олицетворяет который животное крупных размеров, с длинной шеей и небольшой головой.

Озеро Накорра (Ирландия) — здесь многочисленные очевидцы несколько раз наблюдали появление крупного животного, напоминающего плезиозавра.

Озеро Ниф (Ирландия) — опять водоем с «типичными» динозаврами.

Озеро Стуршен (Швеция) — здесь, согласно многочисленным показаниям очевидцев, обитает огромное чудовище. Впервые о нем широко заговорили в начале XX века, когда большое неизвестное животное стало выбираться на берег и

гоняться за людьми на берегу. После того как оно пыталось догнать двух девочек, местные жители приготовили на берегу большую ловушку-удавку, однако чудовище благополучно избежало попадания в нее. Тогда был нанят гарпунщик, который за год дежурства на берегу так ни разу и не увидел животное. Тем не менее от местных жителей известно, что «стуршенское чудовище» не исчезло и появлялось из-под воды на протяжении многих лет. Летом 1998 года, после того как в июне удалось заснять «шведскую Несси» на пленку, была вновь предпринята безуспешная попытка поймать или хотя бы увидеть чудовище.

Озеро Сельюр (Норвегия) — место обитания легендарного чудовища-змея. Разговоры о нем идут уже несколько веков. Первое письменное свидетельство о загадочном змее датируется 1750 годом, когда Гунлейк Андерссон-Верпе из соседнего города Бе плыл на лодке по озеру и на него «напала полурыба-полуконь». В 1880 году Бьорн Бторге и его мать Гинхилд были убиты «странной ящерицей», когда они стирали одежду на берегу Сельюра. В XX веке очевидцы описывали змея тоже по-разному: одни говорят о черном «бревне» с несколькими горбами на спине и головой угря, другие — о змееобразном чудовище с двумя рогами, о змее с лошадиной головой, о крокодиле. Есть и любительские видеосъемки чудовища, на которых действительно видны какие-то горбы (или гребни волн). По словам многих свидетелей, змей движется очень быстро. Некоторые утверждают, что он достигает в длину 25—30 метров. Последнее кажется совершенно нереальным: размеры озера 14 × 2 км, глубина — 157 м, и такое огромное животное просто не выжило бы в этих условиях. Так что утверждают, что длина змея, если он существует, не может превышать семи метров. В 1977 году во время экспедиции, снаряженной журналистом Йаном Сундбергом, с помощью звукоотражающих приборов были обнаружены какие-то большие объекты, движущиеся то в одном, то в разных направлениях. В тот раз исследования пришлось прервать из-за недостатка средств. Международная команда исследователей рассчитывает най-

ти новые научные обоснования легенде об этой неуловимой твари.

Река Териберка (север Кольского полуострова, Россия) — здесь в низовьях реки, согласно поверьям местных жителей и рассказам немногих очевидцев, живет странное чудовище. В 1994 году это утверждение подкрепил кадрами киносъемки и собственными рисунками инженер-гидрограф Виктор Привалихин из города Североморска. В начале ноября 1994 года неожиданно пришло известие о находке тела огромного ящера. Но вместо ожидаемого «динозавра», выброшенного морем на берег полуострова Рыбачий, ученые обнаружили лишь объединенное тело гигантского кашалота.

Медвежьи озера (Россия) — возможное аномальное место, согласно показаниям многих очевидцев, существующее на северо-востоке Московской области рядом с одноименным поселком. Местные рыбаки рассказывали, что видели на поверхности воды плывущее большое животное с огромной пастью. Оно выходило на берег, нападало на коров и даже людей. Многочисленные показания очевидцев были описаны в нескольких сенсационных газетных статьях, например в «Труде». Однако 73-я экспедиция «Космопоиска», исследовавшая озера вдоль и поперек, опровергла слухи. Вероятнее всего, никакого крупного животного (за исключением больших щук) в воде нет¹.

Не отстает от Северо-Западной Европы и Азия. Помимо уже упомянутых российских озер Лабынкыр, Ворота, Красное, Хайыр (Песцовое), это еще и масса других «драконо-вых» водоемов.

Озеро Эльгыгытгын («Озеро нетающего льда», Чукотка, Россия) — легендарный, идеально круглый нетающий водоем, где, согласно преданиям чукчей, проживает чудовище Калилгу. Диаметр озера — 18 км, глубина воронки в центре —

¹ На момент выхода книги еще не были обработаны материалы исследований еще одного озера — Блюдечко (93-я экспедиция «Космопоиска» в Ленинградской области). Готовятся также экспедиции на озера Рдейское, Хеппо-Ярви, Черное, Колодное и др.

400 м. На озере три года подряд работала группа Института геологических наук СССР под руководством Евгения Петровича Гурова, затем там был журналист-географ Николай Макарович Тарасов, после них — советско-итальянская группа, руководимая известным путешественником Яцеком Палкевичем, в составе которой был и советский путешественник из Магадана Михаил Александрович Ивельс. Никому из вышеперечисленных экспедиций так и не удалось наблюдать здешнего чудовища.

Озеро Драконово (Таджикистан, Юго-Восточный Памир) — водоем, расположенный в горах на высоте 3900 м. По сообщениям пограничников, они неоднократно наблюдали в бинокль, как на мелководье там резвились странные рыбы (или существа?) длиной 4—5 м. Время от времени над поверхностью озера раздается раскатистый громкий «вздых». Все это и породило многочисленные слухи о загадочном драконе, живущем в глубине горного водоема.

Озеро Кок-Коль (Джамбульская область, Казахстан) — странный водоем, в который не впадает и из него не вытекает ни одна река или ручей, тем не менее вода в нем постоянно прозрачная и свежая, что приводит гидрологов к мысли о существующей здесь неизвестной системе подводных пещер. Если верить древним туркестанским легендам, Кок-Коль бездонен, и действительно в некоторых точках озера гидрологические исследования не сумели обнаружить дна. Те же легенды утверждают, что в глубинах озера живет «водяной дух Айдахаре», появление которого на поверхности якобы не раз наблюдали и в древности, и в нашем веке. Местные чабаны не раз видели, как огромное животное уворачивало под воду водоплавающих птиц и пришедших на водопой животных. Казахстанский краевед А. Печерский подтвердил существование в озере какого-то животного, видел однажды момент его всплытия из глубины и описал его как гигантскую змею длиной более 15 метров и с головой шириной в метр.

Озеро Ван (Турция) — здесь в июне 1997 года одному из очевидцев посчастливилось заснять на видеопленку пла-

вающее недалеко от берега большое 15-метровое змеевидное тело. Биологи не смогли идентифицировать животное.

Озеро Тяньчи (Чанбайшань, Китай) — водоем глубиной 370 м, о котором начиная с конца XIX века сложено немало легенд, связанных с якобы живущим в нем чудовищем. Иногда очевидцы наблюдают здоровенную голову хозяина глубин, сравнивая зверя то с динозавром, то с исполинским быком. Лишь в 1996 году удалось увидеть сразу 4 чудовищ, профессиональному фотографу Ван Ину удалось даже заснять на видеокамеру 10-минутные «показательные выступления» этих таинственных существ. Вместе с ним заплыв неведомых зверей наблюдало более двухсот туристов, которые в один голос утверждали после, что «ничего такого никогда раньше не видели».

Озеро Ханас (Синьцзян-Уйгурский авт. район Китая) — извилистый 25-километровый водоем, где, согласно древним легендам и летописным источникам, обитают животные, «стремящиеся унести в свое царство крупных зверей, домашних животных, проходящих на водопой, и даже людей, рискнувших искупаться в воде». Первое современное упоминание о таинственных озерных обитателях относится к лету 1980 года, когда ихтиологи Синьцзянского района установили сеть длиной 100 м и весом около тонны, однако вскоре разорванная сеть была обнаружена в нескольких километрах от этого места. Так как разрывы достигали размеров в несколько десятков метров, ихтиологи заговорили о «гигантском животном». 20 июля 1985 года студенты географического и биологического факультетов Синьцзянского университета заметили нескольких больших бурых животных, которые всплывали и вновь уходили под воду. Было организовано постоянное наблюдение, и на следующий день животных удалось сфотографировать. Последующий анализ снимков позволил утверждать, что в озере Ханас действительно живут «животные с круглыми головами», размер которых составляет 7—10 м.

В Америке «озерные легенды» в основном живут на севере Северной и на юге Южной Америк.

ЧАСТЬ 4. ХРОНОПОРТАЦИЯ

Озеро Белое (Чили) — место обитания животного, прозванного «чудовищем Белого озера».

Озеро Бейс в Онтарио (Канада) якобы приютило целую колонию огромных животных, неизвестных официальной науке. Впервые «речной монстр» был замечен 8 сентября 1948 года рядом с островом Фэарвью (другое название — «Остров с чудным видом»), очевидцы (члены отдыхавшей здесь международной христианской общины) описывали животное как «большое, иссиня-черного цвета, с двумя треугольными наростами на спине».

Озеро Вудс (Канада) — водоем в нескольких милях от залива Александрия на озере Святого Лаврентия, где в 1929 году очевидцы наблюдали 20-футовое (7 м) существо темно-зеленого цвета с длинной (2—3 м) шеей и головой с острыми, неровными зубами.

Озеро Коуичаи (Канада) — место обитания животного по имени Тсинкуау.

Озера Манитоба и Виннипегосис (Канада) — водная система к северо-северо-западу от города Виннипега, где в 1950-х годах местный рыбак Оскар Фредериксон выловил из воды скелет и сделал с него деревянную копию, которая была идентифицирована как «8-футовое существо, вымершее многие миллионы лет назад» (оригинал скелета, к сожалению, впоследствии сгорел при пожаре вместе с домом владельца).

Озеро Оканаган, или Огопого (Британская Колумбия, Канада) — самое известное американское «озеро с чудовищем», согласно данным многочисленных очевидцев, здесь обитает большое доисторическое чудовище с бочкообразным темным телом с плавниками, длинной шеей и небольшой головкой. С 1958 года сообщения о том, что животное отвратительного вида появлялось перед людьми и даже преследовало их, появлялись с периодичностью раз в несколько месяцев, с 1964 года «чудовище Огопого» очевидцы видели едва ли не ежедневно. Оканаган получил неофициальный статус «канадского Лох-Несса» и превратился в своеобразную Мекку для туристов. Близлежащая местность была объявлена

заповедником, и всякое строительство в этой зоне запрещено, «дабы не пугать возможное редкое животное».

Озеро Поэнигеймук, Ложное озеро (провинция Квебек, Канада) — здесь, согласно многочисленным сообщениям очевидцев, возможно обитает огромное и «наверняка неизвестное науке животное». В 1958 году руководитель управления рыбных промыслов Квебека доктор Вадим Владиков после опроса множества жителей большой деревни Сент-Элюте открыто заявил о наличии в озере «животного длиной 12—18 футов (4—6 м), бурого или черного цвета, с круглой метровой головой и пиловидным плавником на спине». Однажды пуля, выпущенная из ружья 30-го калибра, не сумела пробить грубую шкуру животного и отскочила вверх.

Озеро Сашуэп (Канада) — место обитания легендарного чудовища Та-Зам-а.

Озеро Систер (Канада) приютило, согласно данным очевидцев, большого «озерного монстра», напоминающего плезиозавра. В 1965 году упоминание этого животного в прессе мгновенно сделало озеро известным всей стране, затем количество наблюдений неизвестного существа резко сократилось.

Озеро Илиамна (США) — пристанище еще одного «крупного ящероподобного хищного животного». Благодаря долгим исследованиям и наблюдениям известного фотографа-натуралиста Леонарда Ру из Нью-Джерси в 1966 году слухи действительно подтвердились, однако идентифицировать животное не удалось.

Озеро Пейетт (штат Айдахо, США) — здесь и с берега и с самолетов несколько раз были замечены странные большие животные, напоминающие реликтовых ящеров.

Озеро Уотерон (штат Монтана, США) — здесь, согласно показаниям огромного числа очевидцев, обитают огромные животные, именуемые местными жителями Угл-Буглз. Уотерон — единственное среди таинственных американских озер, где наряду со «взрослыми чудовищами» часто наблюдаются «их детеныши» (исключение составляет лишь Лох-Несс, где «детеныш» появлялся дважды), и поэтому в рассказах несколько разнятся описания внешнего вида чудо-

вищ и их размеры, которые колеблются от 4 до 60 футов (1,3—20 м).

Озеро Флэтхэд (штат Монтана, США) — место обитания «классических» озерных чудовищ, напоминающих доисторических длинношеих ящеров больших размеров. Существо желтого цвета с «коровьей головой на длинной изящной шее» наблюдали десятки человек и пилоты американских ВВС с небольшой высоты полета.

В Африке и Австралии сведений о чудовищах значительно меньше. Но — в первую очередь из-за труднодоступности «реликтовых озер».

Озеро Ньяса (Малави, Танзания и Мозамбик) — один из самых загадочных водоемов Африки, периодическое и беспричинное изменение уровня воды которого до сих пор не объяснено. Резкое уменьшение или увеличение общего объема воды в озере может произойти внезапно и в любую погоду, независимо от того, шли ли до этого проливные дожди или была засуха, причем максимальный зарегистрированный перепад уровня составлял 6 м. Учеными были выдвинуты множество гипотез, объясняющих феномен, среди экзотических гипотез есть и такая, которая обвиняет в наводнениях... гигантских животных.

Река Конго (Центральная Африка) — здесь, возможно, обитают чудовищного вида животные, напоминающие древних больших ящеров. Местные жители считают, что в топких конголезских болотах и в джунглях Анголы обитают «мкуу-мбемба» («призраки смерти»), хищники, превышающие размером самых крупных бегемотов.

Озеро Вайторек (Австралия) — и здесь также местные жители неоднократно наблюдали животное, якобы похожее на доисторического ящера.

ПРЕДВАРИТЕЛЬНЫЕ ВЫВОДЫ

Итак, чрезвычайно распространенное явление в мире (более полусотни озер и колоний озерных чудовищ) говорит прежде всего в пользу не чисто биологического

решения этой загадки. Истина где-то на стыке биологии и физики. И пока все еще не вписывается в привычную нам научную парадигму. Географические совпадения, некоторые внешние общие черты месторасположения указанных озер и мест хрономиражей, предварительные физические хроноизмерения, выполненные нами на озерах, — все это пока осторожно говорит за то, что версию «чудовища как хрономиражи» требуется проверить со всей серьезностью.

А официально пока все еще — «согласно современной науке» — чудовищ нет и быть не может... Впрочем, если судьба столкнет вас нос к носу с чудовищем — не вздумайте говорить ему обо всем этом.

Малообъяснимые перемещения: вдруг откуда ни возьмись...

Мурка задумчиво в небо глядит,
Может быть, там колбаса пролетит.
Мысль, что бывают еще чудеса,
Даже приятнее, чем колбаса.

*Владимир Друк,
«Нарисованное яблоко»*

«...И послал Господь людям манну небесную...» А как послал? Почты, как известно, в допотопные времена еще не существовало. И хорошо, что не существовало, а то посылка с божественным даром заплесневела бы уже на втором месяце пути. Всевышний же поступил просто — повелел, и произошла, если говорить языком фантастов, материализация манны (т. е. пищи) и ее перемещение в пространстве (телепортация) до самого адресата (т. е. к страждущим). Гуманитарная помощь дошла в установленные сроки и без «необъяснимых» потерь в благотворительных организациях...

Традиция питаться на дармовщину «чем Бог послал», увы, не сохранилась. А потому неблагодарные люди (потомки спасенных пищей небесной) объявили падение с неба всего съедобного «легендой и религиозным вымыслом». Не будем сейчас углубляться в тему борьбы двух крайностей (слепой веры и ортодоксального атеизма). Но согласитесь все же, что человек принимает за нормальное явление в первую очередь то, что происходит достаточно часто, и считает легендой все или почти все, что происходит непредсказуемо и редко (как, например, долго не верили в метеориты, НЛО, тройное солнце, «зеленый луч» на закате солнца).

Впрочем, слово «редко» вовсе не значит «никогда»! Очень быстро мы, земляне, забыли не только о манне небесной, но и о других не менее удивительных «чудесах».

Во время голода 1846 года в Турции, описание которого дано М. Дж. Тисдейлом в книге «Научные беседы», оказывается, и в самом деле несколько дней подряд с неба шли атмосферные осадки из съедобной «манны»!.. В другом случае упоминалось, что с неба падал лишайник, из которого местные жители успешно изготавливали... хлеб.

А в XIX веке естествоиспытатель Александр Гумбольдт видел падение возле одного южноамериканского вулкана... жареной рыбы!

Кроме готовой к употреблению пищи с неба часто падали и «полуфабрикаты».

17 августа 1841 года в Теннесси профессор Троост после исследования пришел к выводу, что из странной красной туши на табачную плантацию выпали осадки из жира, мышечной ткани и крупных капель крови.

27 августа 1868 года в Бразилии на участке в 1 кв. км между Кокпава и Сан-Хосе-дос-Кампос в течение 5—7 минут падало мясо и капала кровь.

5 августа 1869 года вблизи Лос-Ньетос (Калифорния, США) из облака вдруг начали падать мясо и чьи-то волосы.

8 марта 1876 года в Кентукки большое количество людей видели, как с безоблачного неба падали «хлопья» величиной до 3—4 дюймов (7—10 см) из абсолютно свежего мяса, напоминающего по вкусу баранину или телятину. Позже скептики уверяли, что мясо «изрыгнула стая канюков». Остается добавить, что, видимо, сытые и невидимые «канюки» продолжали «изрыгать» мясо еще некоторое время над одним и тем же небольшим полем продолговатой формы.

28 сентября 1880 года женеvский профессор Брун расследовал слухи о выпавшем в Джебел-Секра (Марокко) «кровавом» дожде. Его версия — красный цвет воде придали микроорганизмы протококкус флювиалис.

15 мая 1890 года (т. е. всего через 10 лет) в местечке Мессинья (Калабрия, Италия) метеорологи опровергли Бруна — с неба действительно шел дождь из чистой птичьей крови! Никакого ветра, а тем более урагана при этом не было зафиксировано. Тушки птиц также не были найдены.

ЧАСТЬ 4. ХРОНОПОРТАЦИЯ

Кроме того, дожди из чистой крови упоминаются у Гомера и Плутарха. В 1896 году сотни свежеубитых птиц (уток, пересмешников, дятлов и каких-то неизвестных особей) буквально завалили все улицы Батон-Ружа (Луизиана).

В январе 1969 года над городом Сент-Мери (Мэриленд) «птичья история» получила новое продолжение. Очевидцы видели, как в пролетающей стае уток (сероспинок, красноголовок, чернети) словно произошел невидимый и неслышимый взрыв, после чего сотни окровавленных птиц рухнули вниз.

Богатую коллекцию случаев выпадения семян с чистого неба собрала, например, британская «Книга чудес»: в 1686 году пшеничные зерна внутри градин обнаружили в Уилтшире; в 1897 году зерна иудина дерева буквально завалили несколько городов в провинции Мачерата (Италия); в 1913 году «манна», похожая на кукурузные семена, обрушилась на Киркманшаус (Персия); летом 1971 года западноафриканские бобы засыпали ферму на северо-западе Бразилии...

В небесном «меню» имеются и «блюда» в виде желе и студней, причем при выпадении подобных осадков очевидцы наблюдали и «странное свечение атмосферы»; в 1652 году вязкая масса выпала вместе со «светящимся метеоритом» в Италии; несколько раз в XVII веке «болотное масло», применяемое как лечебное средство от парши, выпадало в Ирландии; 15 августа 1663 года после исчезновения 40-метрового огненного шара бурая пленка, похожая на ржавчину, осталась на поверхности Робозера (нынешняя Вологодская область); в 1718 году студень прилетел с огненным шаром на остров Лети (Индия); 11 ноября 1846 года яркий объект 4 футов (чуть больше метра) в диаметре превратился в «зловонный студень», разбросанный вблизи Лоувиля (штат Нью-Йорк); в 1910 году профессор Маккенни Хьюз видел, как упавшие «звезды» превращаются в «звездную гниль»; 7 февраля 1958 года странный светящийся предмет, принятый за НЛО, после посадки превратился в кучу «маслянистой жижи» вблизи Уэст-Мич (Ирландия)...

В начале лета 1908 года в районе Минска небо «раскололось» надвое и загорелось потому, что в том разломе был

страшный огонь», все, кто был на улице, сразу заплакали, закричали. Очевидица тех событий рассказывала: «Я стала смотреть в небо. Огня уже не было, но было что-то такое, что мне показалось, это стоит большой-большой мужик в небе. Слышу: «Упало! Упало!», «Кусок облака упал!». Так вот, что я видела, оно — как холодец, студень. Когда его трогали, оно тряслось... куда его девали — не знаю, но видела, как оно трясется, точно как холодец, и холодное»¹.

В 1913 и 1927 годах в Киевской области тоже выпадало желе. Так один из этих случаев описывает А. Х.: «Был пасмурный ветреный день, очень низкие облака. В какой-то момент из облаков на село и окрестности начали падать куски желеобразной, напоминающей холодец массы. Их было очень много, цвет — зеленовато-серый. Некоторые жители села начали собирать эту Божью благодать. Мать тоже собрала несколько кусков этой массы и, завернув их в чистое полотно, спрятала в сундук, где хранилась святая вода. Но когда она открыла сундук на следующий день, там ничего не оказалось — полотно было пустым и сухим, собранная накануне масса исчезла»².

Летом 1923 года в 5 км от деревни Шаха (ныне Юрьев, Польшский район Владимирской области, между деревнями Настасьино и Савельево, несколько ближе к Настасьину) на поле упала какая-то желеобразная масса. К месту падения сбежались местные жители. Падение массы сопровождалось баллистическими явлениями: звуки, наподобие раскатов грома, дребезжание стекол и т. д. В Настасьине в ряде домов стекла были выбиты. Однако конечная скорость падения массы была, очевидно, небольшая: она не разбрызгивалась по сторонам и не выбила в грунте вмятины или воронки. Упавшая масса представляла собой караваеобразное тело диаметром 1,5—2 м, высотой примерно 0,7 м, цвет массы

¹ Сообщение № 1090/3—10. Архив «Космопоиска», фонд группы Ф. Зигеля.

² Сообщение № 1088/3—10. Архив «Космопоиска», фонд группы Ф. Зигеля.

был ярко-голубой, окраска равномерная, по консистенции она напоминала желе или студень и была без каких-либо прожилок и включений. Температура массы примерно через 15—20 минут после падения не превышала 5 градусов Цельсия. Свидетельница этого явления О. А. Бойцова, проживавшая в то время в деревне Шаха, будучи еще 10-летней девочкой, подбежала к этой массе, оторвала от нее кусок руками и, завернув его в платок, принесла домой. Запаха она не помнит, однако он не был неприятным и сильным — иначе не стала бы брать массу руками. Через 2 часа оторванный кусок массы превратился в лужу бесцветной жидкости, похожей на воду. От куска, лежавшего на поле, на другой день также ничего не осталось. Местные жители пришли к единодушному мнению, что к ним на поле упал «кусочек неба»¹.

Нередко изумленным людям достаются и упавшие с неба «рыбные блюда». О таких событиях, например, писали Плиний и древневьетнамские летописи; по сообщениям Афиней, во II веке до н. э. рыбы целых три дня «бомбардировали» греческий Херсонес; в III веке н. э. рыбный дождь описал греческий ученый Атенаус; весной 1666 (!) года на пастбище около Ротэма (графство Кент) 2 акра земли после грозы было завалено молодью мерлузы (разновидность хека); 11 февраля 1859 года пескари размером до 10 дюймов (25 см) завалили все дворы и крыши Абердара (Южный Уэльс); в феврале 1861 года в Сингапуре после многодневного ливня были завалены зубаткой 50 акров земли; 24 августа 1918 года на глазах очевидцев мальки сельди падали в пригороде Сандерленда; в мае 1921 года «небесной рыбой» заполнился пустой новый пруд в Суссексе... Одни из последних примеров: 7 сентября 1971 года в Порт-Риги (Флорида, США) отмечено падение с неба сотен рыб около 5 см длиной каждая... А в мае 1984 года мальки стандартного размера, «как спички из спичечного коробка», засыпали Истхем (Лондон).

С неба падали и целые «лягушачьи дожди»: в III веке н. э. в Паонии и Дардинии (Греция) после такого события люди

¹ Сообщение № 0036. Архив «Космопоиска».

находили вареных и жареных лягушек в еде и из-за невыносимого зловония в ужасе покинули свои жилища; в августе 1804 года «видимо-невидимо» жаб высыпалось в ясный и солнечный день из «черной-пречерной» тучи недалеко от Тулузы; в 1863 году деревушка Эйкл (Англия) была погребена под слоем «жабьих дождей», правда, через день все «пришельцы» таинственным образом исчезли; 16 июня 1882 года «маленькие живые лягушата» упали на землю... внутри градин в Дюбуке (штат Айова); 30 июня 1882 года странные белые жабыта прилетели в Бирмингем (кстати, день в день ровно за 26 лет до падения Тунгусского тела!); в 1922 году двое суток жабы сыпались на Шалон-сюр-Саон; 12 июня 1954 года сотни лягушек отскакивали от зонтов прохожих в Бирмингеме; в 1972 году лягушата размером с пятицентовую монету засыпали поле для игры в гольф в Арканзасе; 23 сентября 1973 года тысячи маленьких жаб свалились на деревушку Бриньоль (Франция)... Всего же в XIX веке, по сведениям Чарлза Форта, прошло более 100 рыбо-лягушачьих дождей, в XX веке только в Австралии было зафиксировано не менее 53 таких случаев!..

Во время сильной грозы под Вурстером (Англия) огромные массы моллюсков-береговичков обрушились сверху на землю. Некоторые из местных жителей умудрились собрать их по два ведра.

В 1578 году «повсюду вокруг Бергена шел дождь из больших желтых мышей, которые, упав в воду, спешили вылезти на берег». А осенью 1579 года мышинный дождь повторился.

К счастью, «крокодиловые дожди» не были столь же массовыми. В 1934 году экипаж самолета, принадлежащего ВВС США, в полете над Калифорнией внезапно услышал громкие всплески над головой, а затем увидел... живого 60-сантиметрового аллигатора, «парящего в воздушных потоках внутри пузыря воды»!¹

¹ О'Н е й л Р и ч а р д. Таинственный мир. Н. Новгород, Деком, 1995, с. 39.

ЧАСТЬ 4. ХРОНОПОРТАЦИЯ

Спустя ровно 30 лет, в 1964 году, согласно другим источникам, уже 1,5-метровый аллигатор (уж не тот же самый подрос?) в том же районе свалился с неба вблизи жилого дома.

В 1821 году дождь из улиток около Эйвона (Англия) был объявлен карой Господней за неуважение местных фермеров, проявленное к английской королеве... 15 января 1877 года в Мемфисе (штат Теннесси) с неба свалились тысячи змей размером до полуметра. В 1894 году метеорологический ежегодник «Мансли уэзер ревю» сообщил об осадках из черепах-гофер размером до 20 см в Бовингтоне (штат Миссисипи). Ночью 26 октября 1956 года в Сан-Франциско с неба свалилась маленькая лохматая обезьяна, полиция установила, что в ту ночь ни один самолет не перевозил обезьян... Известно немало историй и о падающих с неба живых леммингах, белках, тритонах... Японцам «повезло» больше всех — на берегу Сензу-мара разбился «ничейный» полутонный пятилетний слон...

Среди всех этих историй не хватало только одного — «человеческих дождей». И такой случай произошел! В Рейнских горах в Германии в 1930 году с неба упали пятеро покрытых толстой коркой льда людей. Спустя почти полвека (!) ученые наконец дали первое вразумительное объяснение происшествию — погибшие якобы были планеристами, которых затащило в тучу сильным порывом ветра. Однако одежда несчастных говорила о том, что они не были ни летчиками, ни парашютистами, да и непонятно, как это порыв ветра смог удержать тела в воздухе на время, достаточное для того, чтобы они сумели покрыться толстым слоем льда...

Что еще когда-либо падало с неба? Проще перечислить, что не падало... Все слышали про такое явление, как падающие с неба камни. «Конечно, — скажете вы, — это метеориты!» И будете почти правы, метеориты действительно прилетают к нам из космоса (раньше считали, кстати, что это невозможно, ибо нет на небе тверди). А «почти» потому, что не все прилетающие к нам камни имеют космическое происхождение (в настоящее время специалисты идентифицируют метеоритное вещество со стопроцентной гарантией).

О камнепадах с неба писали Тит Ливий в I веке (сабины и римляне многократно видели их падение на Священную

рощу на вершине горы Альбан). В перечне Грэга зафиксировано более 2000 метеоритов и «лжеметеоритов», упавших со II века до н. э.; еще несколько сотен «неметеоритов» переписаны Фортом. Целая лавина сообщений об этом явлении появилась сразу после предания гласности истории с одним из домов в местечке Труро (Корнуолл, Англия), на который продолжительное время падали камни.

28 июля 1960 года в Бенаресе (Индия) упал покрытый льдом огромный камень, следом с неба в течение нескольких месяцев летели рыба и неведомое красное вещество. Вокруг холодного камня в изобилии кружились «небесные огни».

4 сентября 1886 года в Чарлстоне (штат Южная Каролина) многочисленные очевидцы видели, как днем и ночью теплые камни летели с ясного неба на один и тот же участок мостовой площадью 75 кв. футов.

В 1922 году в Чико (Калифорния) камни много дней подряд мягко падали прямо к ногам свидетелей. Примерно в это же время в Йоханнесбурге (ЮАР) полиция безуспешно искала «злоумышленников», обкидывавших камнями одну из аптек в течение нескольких месяцев. Полиция оцепила все в округе, но сумела выяснить только то, что большие камни всегда отвесно падали рядом с работающей в аптеке девушкой-готтентоткой, куда бы она ни отходила. Так как жертв не было, полиция потихоньку замяла дело.

Подобное же расследование ничего не дало исследователям, пытавшимся понять, почему 27 октября 1973 года прилетавшие неизвестно откуда камни-«маньяки» преследовали двух мужчин в местечке Сканитлз (штат Нью-Йорк).

21 июля 1979 года в 20.40 в течение полутора минут на крышу дома И. Д. Скиценко (Каушары, Молдавия) и во двор в радиусе 150—200 метров падали шарики величиной от 1 до 1,5 см. Он подобрал 8 штук. Шарики были снаружи оплавленные, коричневые по окраске, довольно прочные, внутри напоминали окалину после электросварки сине-серого цвета, совершенно не притягивались к магниту¹.

¹ Сообщение № 1063/3—10. Архив «Космопоиска».

ЧАСТЬ 4. ХРОНОПОРТАЦИЯ

Летом 1978 года в Горно-Алтайской АО, Усть-Коксинский район, в селе В.-Уймон, тракторист Александр Гущин стал очевидцем полета огненной стрелы, которая упала на землю недалеко. Он решил раскопать место ее падения и на глубине 0,5 м обнаружил предмет, напоминающий эллиптический конус, вдоль которого шли неглубокие прямые линии. Попробовал на твердость — напильник не берет, ножовка тем более. Ученым он этот предмет не отдал даже за деньги, сказав: «Я буду показывать только тому, кто верит, что я видел горящую стрелу». Впрочем, возможно, что это метеорит, но весьма необычный.

А в национальном парке Калифорнии под страшным названием «Пустыня Долина Смерти» для того, чтобы увидеть движущиеся камни, вовсе не надо задираť голову к небу — огромные, весом до полутонны, валуны медленно движутся сами собой с небольшой скоростью. За этим явлением не стоит никаких злоумышленников и шутников, в этом ученые очень быстро убедились. Дело в том, что на пустынной поверхности видны практически любые следы, но, кроме следа от путешествующих камней, никаких других просто нет. Опытные криминалисты подтверждают — валуны движутся равномерно, без видимых причин, без кручения. По их следам можно сделать вывод, что камни стараются всегда двигаться в одном и том же направлении, но иногда они все же делают виражи, словно обходя им одним видимые препятствия. Ни одна из гипотез ученых (воздействие ветра, дождя, тектонических сил) не кажется убедительной даже самим их авторам. Самая последняя гипотеза принадлежит американскому геологу Джиму Риду из Хэмпширского университета (штат Массачусетс), который считает — камни движет корка льда, которая, по его словам, покрывает долину зимой и иногда сдвигается ветром¹.

Впрочем, и эта гипотеза не находит полного подтверждения.

¹ См.: журнал «Свет», 1999, № 2, с. 57.

Не меньше загадок связано с падающими льдинами, однако разгадка подобных случаев затруднена тем, что не всегда очевидцы помещают лед в холодильник или хотя бы собирают оставшуюся от него воду для последующего лабораторного анализа. Но когда это удается сделать, выясняется, что примерно половина прилетевших ледяных камней не несет в себе следов пребывания в космическом пространстве.

В 1802 году полутонная льдина шириной в ярд (91 см) упала на Кавендиш (Индия). 13 августа 1849 года, по сообщению «Таймс» (по другим данным — 14 августа), после исключительно сильного раската грома полутонная глыба неправильной формы, 20 футов (порядка 6 м) в окружности свалилась в местечке Орд (Росшир), исследование показало, что глыба была абсолютно прозрачной и состояла из ромбовидных кристаллов длиной 1—3 дюйма (2—8 см). В 1863 году в Голландии подобрали льдину-путешественницу весом в 0,6 тонны. В 1877 году огромные градины убили тысячи овец в Техасе. В августе 1882 года в Салина (Канзас) с неба летели 40-килограммовые глыбы льда. В 1888 году К. Фламарион подробно описал падение «холодного монстра» величиной $15 \times 6 \times 1,1$ фута ($5 \times 2 \times 0,3$ м)... 10 января 1950 года прилетевшее с неба ледяное копьё 6 дюймов толщиной и 6 футов длиной ($0,15 \times 1,8$ м) пронзило несчастного плотника на крыше дома в Дюссельдорфе. Через 10 месяцев, в ноябре 1950 года, 14-фунтовыми (около 6 кг) кусками «размером с большую тарелку» убило овцу, перебив ей шею, на ферме около Норт-Мортон (Девон)¹.

2 апреля 1973 года в окрестностях Манчестера (Англия) льдина весом более 2 кг чуть не попала в прогуливающегося доктора Ричарда Гриффитса, но этот ученый догадался положить образец в холодильник; позже выяснилось, что лед имеет слоистую структуру (51 слой льда, разделенный слоями воздуха), попытки смоделировать условия для возникновения такого льда не увенчались успехом. 25 марта 1974 года в Пиннере (Мидлсекс) большая ледяная глыба пробила

¹ См.: лондонская газета «Ивнинг ньюс», 1950, ноябрь.

капот и помяла двигатель легковушки. В начале июня 1981 года в Чeshire (Англия) льдина размером «с футбольный мяч» разбила стену в доме 95-летней Мери Никсон; с этого происшествия в 1981 году случаи падения льда с чистого неба только начались. Вскоре, 24 июня 1981 года, в Анерлее (Стембриджроуд, Кент, Англия) глыбы льда, свалившиеся с чистого неба, пробили в крыше дыру диаметром 2 фута (0,6 м). Еще через 6 недель вновь в Англии ледяной шар «размером с теннисный мяч» ударил по голове Стефана Пукеринга, в результате чего у него ослабло зрение. 28 сентября 1981 года в Ятили (Хэмпшир) кусок льда упал на дом семьи Пирс, а всего через 11 дней большой ледяной шар упал в нескольких милях к югу от этого места. В 1988 году на поселок Кадес (Испания) с шумом свалился и раскололся огромный ледяной шар, при этом один из осколков перебил 20-сантиметровый ствол дерева. В феврале 1993 года ИТАР-ТАСС передало сообщение, что 4-килограммовая льдина при падении разбила печку в селе Петриш (Румыния). Чуть позже ледяные глыбы сваливались с чистого неба в Бразилии.

21 июля 1979 года житель ст. Мыгушинской (В.-Донской район, Ростовская область) Н. В. Гапеев с сыном заготавливали сено. Вдруг сын увидел падающий с неба предмет с «хвостом». Затем послышался свистящий звук от падения. Через полчаса примерно в 300 м от того места, где находились Гапеев с сыном, они нашли расколовшийся на куски лед зеленовато-голубого цвета. Они взяли домой два куска льда. Лед превратился в воду, которая тоже имела зеленовато-голубой цвет¹.

20 февраля 1984 года ледяной шар «размером с 5-литровую кастрюлю», упавший с неба, пробил кровлю, слой рубероида, деревянное перекрытие толщиной 6—7 см в подсобке дома в г. Щербинке Подольского района Московской области. Шар раскололся о доски надвое и внутри оказался полым, с толщиной стенок около 10 см. Полость на ощупь

¹ Сообщение № 1064/3—10. Архив «Космопоиска».

гладкая, тоже правильной сферической формы. Лед прозрачный, но толщу избороздили длинные прожилки. Вес около 7 кг. Хозяева хранили льдину в холодильнике, но из-за отключения электричества та растаяла, а талую воду собрать не догадались. История попала в газету и была снабжена комментариями специалистов.

1. Комментарий заведующего лабораторией Центральной аэрологической обсерватории Госкомгидромета, доктора физико-математических наук профессора И. П. Мазина: «Честно говоря, трудно принять предоставленную информацию всерьез. В то, что это явление природного характера, я не верю. К граду этот объект отношения, конечно, не имеет, известные градины достигли 10 см в диаметре. Не исключено, что это не что иное, как кусок обледенения самолета, правда, форма для обледенения необычная. И вообще, кто видел, что этот шар упал именно с неба? Может, над хозяевами дома кто-то подшутил! А грохот создали разбившиеся от удара оконные стекла».

2. Комментарий завкафедрой физики атмосферы МГУ, доктора физико-математических наук А. Х. Хргиана: «Есть предположение, что космическое пространство бороздят метеориты и кометы, состоящие из ледяных глыб».

3. Комментарий ученого секретаря Комитета по метеоритам АН СССР, кандидата геолого-минералогических наук А. В. Иванова: «Все ледяные глыбы — это обледенение, отколовшееся от самолета и упавшее вниз. Метеоритом это не может быть: слишком велика скорость вхождения метеорита в атмосферу. Смущает, правда, форма — шар с полостью внутри»¹.

Осенью 1996 года расследованием подобного случая пришлось заниматься и мне: под Казанью на Азнакаевский лесхоз откуда-то сверху рухнула огромная глыбина льда и снега, почти айсберг, объемом около 500 куб. м. При падении гигантский «снежок» повредил около 30 деревьев и рассыпался на территории в 675 кв. м при толщине слоя от 0,3

¹ «Перекресток Кентавра», 1997, № 2, с. 8.

до 1,5 м. При первом же анализе местными экологами было установлено, что радиационный фон на снегу — в пределах нормы, приборы не зарегистрировали в нем частиц железа, фенола и других опасных примесей. Узнав о падении по радио (позже было сообщение в «РГ» за 20.12.1996), я связался по радио с Равилем Рутфулловичем Исхаковым, руководителем Татарского республиканского комитета по исследованию феноменов природы и экологии человека. По нашей просьбе местные уфологи взяли образец снега, поместили его в закрытую посуду и отправили поездом в Москву, где за анализ принялись специалисты Комитета по метеоритам (КМЕТ). Уже через день сотрудник Роман Львович Хатинок сообщил, что лед был не космического происхождения, это не был ледяной метеорит!.. Но что именно? Этого КМЕТ сказать не мог (да и не особенно хотел — образец ведь не представлял для них профессионального интереса). Ну а что стало с оставшимся «айсбергом»? Конечно растаял...

В январе 2000 года ледяные глыбы неметеоритного и не-самолетного происхождения не менее 20 раз падали в Испании, чем поставили местное научное общество в затруднительное положение. Был собран научный консилиум, но тайна их происхождения осталась невыясненной. Вычислили, что скорость падения составляла 300 км/час, что лед имеет не метеоритное и не конденсатное происхождение (не наморозился на крыльях самолета)¹.

Скорей всего, речь идет о «внезапно замерзших в самых высоких слоях атмосферы осадках», но как на практике такое могло бы произойти — этого момента никто не смог прояснить.

Кроме вышперечисленных были и иные случаи, исследователь Рон Уиллис собрал сведения еще о 46 подобных явлениях.

Как вы уже поняли, чаще всего ученые объясняли падение льда тем, что он якобы откалывался от пролетающих ми-

¹ См. сообщение ИТАР-ТАСС от 25.01.2000.

мо обледеневших самолетов. В связи с этим нелишним было бы вспомнить и про льдину размером $15 \times 6 \times 11$ футов ($4,5 \times 1,8 \times 3,3$ м), свалившуюся с «самолета» в эпоху Карла Великого (742—814 гг.). Как объяснить подобные инциденты, наблюдавшиеся задолго до первых полетов Можайского и братьев Райт?..

Никаких объяснений не последовало и после того, как 11 апреля 1925 года шар из известняка упал около Бленкштадта (Швеция); а в 1968 году в Каннифтоне (Онтарио) с неба свалилась мягкая лепешка, состоящая из смеси чистого цинка со стеклом.

Англичане Дж. Мичелл и Р. Рикард собрали множество случаев о выпадении смердящих льдин, цветного льда, кристаллов соли, медных сплавов, металлических осколков, шлака, алебастра, питьевой соды и даже... азотной кислоты! Причем большинство таких осадков выпало в те времена, когда о промышленном загрязнении окружающей среды еще не ведали.

Известно и немало случаев выпадения воды с абсолютно чистого неба: 9 июня 1809 года ливень с градом обрушился на район Лондона площадью 200 акров. В 1842 году из неподвижной точки в небе лил поток в Нуарфонтэне (Франция). В 1886 году во время двух засушливых недель лил непрерывный поток на участок земли в графстве Честерфилд (Южная Каролина). В этом же году вода лилась всего-навсего на 10 кв. футов (1 кв. м!) в Черно и Айткене и на полосу шириной 25 футов (7,5 м) в Доусоне (Джорджия). В 1892 году дождь падал на дерево на площади в 14 кв. футов. 29 декабря 1930 года в графстве Хэмпшир (Англия) с ясного неба хлынул дождь, подобное же происходило и в последующие 3 года. В июле 1966 года фонтан многократно бил из узловатого отверстия в стволе акации на высоте примерно 6 м в Ла-Ферия (Техас), причем за 47 дней таким образом вытекло около 40 галлонов (150 л) воды.

Если бы с неба падали только стальные стружки — но нет, просто переносить стройматериалы по воздуху, видимо, неинтересно. Иное дело, когда с неба в подарок землянам

летят готовые подарочные изделия. По христианской легенде, например, знаменитый столп в Сарагосе был перенесен туда по воздуху ангелами и Девой Марией.

В 416 году в Константинополе упал обработанный камень в виде колонны. Жители Бирмы, Китая и Японии верили, что падающие пирамидальные камни (их называли «громовиками», «громовыми камнями», «стрелами молний») изготавливаются на небе, и использовали их как талисманы, оберегающие от попадания молнии. Кроме того, в Китае существует древняя легенда о том, что пораженной молнией женщине с неба «была послана» склянка с лечебной мазью. На всех континентах есть легенды, что после удара молнии в дереве или на земле можно найти камни, выточенные в виде топора. Англосаксы совершенно уверены в правдивости сообщений о падении с неба крохотных обработанных камешков («ядер эльфов», «волшебных стрел»); в Лох-Мэддли их падение видели в XX веке. В Биджори (Индия) уже 100 лет регулярно сыплются с неба бусины с отверстиями, причем до сих пор не найден источник этой бижутерии.

В июне 1887 года каменный диск упал в Тарбе (Франция). В 1910 году в научных изданиях развернулась целая дискуссия о происхождении надписи на «метеорите», упавшем в долине Яки (Мексика), в журнале «Сайентифик америкэн» Чарлз Холдер утверждал, что надпись сделана вовсе не марсианами, а племенем майя. С 1842 года известно множество сообщений о дождях из химикатов; с 1911-го — блесок из фольги; с 1936-го — винтов и гаек; с 1955-го — пластмасс¹.

25 января и в мае 1824 года куски ржавого железа выпадали в Оренбурге. В 1849 году в Сорбонне (Париж) один из домов «бомбардировался» 21 день без перерыва строительными материалами. Дважды, 12 и 13 октября 1888 года, на маяк в Пойнт-Исабель (Техас) при скоплении оче-

¹ Летом 2000 года информационные агентства сообщили даже о дожде из... огненных шариков! Однако выезд на место (а дело якобы происходило на севере Горного Алтая) и опрос населения не оставил ничего от этой «утки».

видцев сыпались гвозди и — видимо, за компанию — устрицы. 16 августа 1951 года в Такома, Веллингтон, было отмечено падение с неба 2-килограммового стального шара. 15 мая 1959 года в Монтане (США) полуметровая стальная цепь свалилась на трактор Вэллэса Бейкера, а прибывший патрульный Джеймс Джонстоун не нашел никаких причин произошедшего¹.

Четыре раза в 1968 году сыпались на жителей Пиньярдель-Рио (Куба) щепки, камни, стеклянные и глиняные осколки. 3 сентября 1969 года в Пунта-Горда (Флорида) буря неизвестно откуда принесла мячи для гольфа. 10 октября 1965 года в Луисвилле (Кентукки) двор и крыша были завалены пачками с печеньем, причем, как всегда, полиция не сумела найти источника, где произошла подобная пропажа. Не сваливалось с самолета и колесо, которое в 1969 году проломило крышу движущегося автомобиля в Палм-Спрингсе (Калифорния). В 1972 году металлическая идеальная сфера диаметром 16 дюймов (40 см) с рваной пробоиной была обнаружена в Новой Зеландии.

Помните знаменитую сказку про Ходжу Насреддина, подкидывавшего доверчивым стражникам монеты, якобы падавшие с неба? Так вот, хитрец Ходжа, попав в мир иной, видимо, не оставил своей забавы. В 1940 году в Мещере (Горьковская обл.) сыпались серебряные монеты. Через несколько лет пенсовы монеты вместе с содой и углем упали с неба в лондонском районе Баттерси. Пенсы и полупенсы сыпались в Ханеме (Бристоль) в 1956 году. Два полупенса упали в феврале 1957 года в Гейтсхеде (графство Дарем). В 1957 году «ничейные» тысячефранковые (!!!) банкноты посыпались на французов в Бурже. Около полусотни искривленных (?) пенсов упали с неба в Рамстейте (графство Кент). В 1976 году два священника собрали свалившиеся неизвестно откуда 2000 марок различного достоинства. В 1985 году в Мерседес (Уругвай) ветер принес целую кипу бумажных денег.

¹ См.: О'Нейл Ричард. Таинственный мир. Н. Новгород, Деком, 1995, с. 38.

ЧАСТЬ 4. ХРОНОПОРТАЦИЯ

Как все эти самые разнообразные предметы сумели упасть с неба, точнее сказать, почему все они попали на небо? Единственное более или менее связное объяснение, которое дает по этому поводу официальная наука, состоит в том, что виновными в перемещении признаются ветер и смерчи (торнадо). Действительно, достоверно известны случаи, когда ураганы уносили далеко птиц, насекомых и катили по земле крупных животных. Ураган не способен перенести на значительное расстояние живых животных и тяжелые камни! Иное дело смерчи.

Комфортным путешествие в них не назовешь, хотя шанс выжить для летящего в «дьявольском водовороте» остается всегда. Или почти всегда. Мощный вихрь воздуха с круговой скоростью от 18 м/сек. до 150 м/сек. (иногда даже до скорости звука!), с нисходящим потоком в центре 60—70 м/сек. и восходящим потоком вокруг ядра 70—90 м/сек. действительно представляет собой грозную силу. Он может поднять в воздух железнодорожный вагон или грузовик, вырвать с корнем деревья и закрутить их стволы вокруг собственной оси, перенести с места на место дома, обнажить дно полноводных рек, и в то же время смерч может, говорят, непонятно как поднять в воздух ребенка и без единой царапины перенести его на несколько километров! Так что можно без всяких натяжек утверждать, что большая часть рыбо-лягушачьих дождей обязана своим рождением именно смерчам. В первую очередь это касается тех случаев, когда с неба падали мелкие особи (мальки, головастики), для их перемещения на расстояние до нескольких десятков километров как раз и хватало силы небольших, сравнительно безобидных смерчей со скоростью вихря до 50 м/сек. Для того же, чтобы в небе совершили вояж более крупные особи, требовались скорости еще большие.

Но... уйти живым от такого страшного убийцы — большая проблема. Так, 29 июля 1904 года смерч, пройдя в 40 км вблизи Москвы, убил более сотни людей, единственный выживший из всех поднятых в воздух спасся лишь потому, что находился внутри летящей железнодорожной будки. К это-

Малообъяснимые перемещения

му надо добавить, что московский смерч был далеко не самым-самым; наиболее свирепые торнадо встречаются в Австралии, Новой Зеландии, Японии, Индии, Аргентине, ЮАР, Европе и особенно на Великой равнине в США. Скорости в смерчах-монстрах достигают таких величин, что деревянные щепки легко прошивают насквозь железные листы, а мясо и кости несчастных животных разрываются на мелкие части. Вот вам и виновник кровавых дождей и осадков из кусочков жира и мяса! Но на этом, пожалуй, возможности смерчей как транспортного средства и заканчиваются.

Не может он, как ни старайся, перенести по воздуху живых животных на сотни, а иногда и тысячи километров (во многих случаях именно о таком расстоянии может идти речь). Не в состоянии он и таскать по небу камни с тем, чтобы затем прицельно их швырять в одно и то же место. И швырять иногда на протяжении недель! Так кто же он, главный виновник, прекрасный почтальон, назло всем законам физики перевозящий по небесной тверди самые разнообразные съедобные и ядовитые, живые и неживые предметы? Не существует ли, помимо смерчей и ураганов, какая-то другая, более «веская» причина? И не зовется ли эта причина «материализацией» и «телепортацией»?

Что ж, такую фантастическую гипотезу стоит рассмотреть отдельно...

Телепортация: сквозь стены и тернии

И я выхожу из пространства
В запущенный сад величин
И мнимое рву постоянство
И самосознание причин.

Осип Мандельштам

Возможна ли телепортация (мгновенное перемещение в пространстве) в принципе?

Действительно, несмотря на то что термин «телепортация» (от греческого «tele» — далеко и английского «portage» — перенос, волок) был введен в обиход Чарлзом Фортом в 1930 году (по другим данным — еще в конце XIX века), до сих пор ни в одном учебнике физики вы не найдете даже намека на описание этого «лженаучного явления». Сам Форт подразумевал под этим явление необъяснимого невидимого перемещения объектов в пространстве (в отличие от телекинеза — также необъяснимого, но видимого движения тел). При этом имеется в виду, что объектами телепортации могут стать не только неодушевленные предметы.

Как и о многих других непонятных и спорных вещах, о телепортации стоило бы писать как о физическом явлении. Хотя бы в разделе «Гипотезы». Ибо мы, люди, не раз сталкивались с подобным явлением в жизни, и не вина телепортации в том, что мы очень быстро стараемся забыть все непонятное и необъяснимое. Известно немало случаев падения камней не метеоритного происхождения с неба, и в ряде случаев эксперты четко устанавливали «родину» летающих булыжников, чаще это был какой-нибудь местный карьер или пляж. Каким образом камни перелетали в безветренную погоду с насиженного места — непонятно. Еще более странными выглядят случаи перемещения сквозь стены (а это уже и есть первый признак телепортации!), неоднократно описанные в мировой прессе.

КИРПИЧИ НЕ ЛЕТАЮТ КОСЯКАМИ...

В начале 1840-х годов в городе Колебяки Полтавской губернии по ночам стали раздаваться сильные удары в дверь дома И. Карпенко. Вот как он впоследствии описывал происходившее: «Как будто в дверь барабанили камнями. Мой отец, человек смелый и сильный, услышав странные стуки, быстро отворил дверь в переднюю, но тут же вынужден был закрыть ее, так как огромный кусок кирпича полетел в него и чуть было не ушиб. Бросание камней продолжалось несколько часов, и наутро в передней их оказалось порядочное количество, неизвестно кем брошенных. Куски кирпича летели как бы с потолка, между тем как вход на чердак был заперт, так же как и двери в передней, выходящей в сени. Бомбардирование кирпичами продолжалось и в последующие ночи, между тем как кирпичей не было ни на чердаке, ни в доме, ни во дворе. И вообще кирпича в то время в городе было очень мало, так как почти все постройки были деревянные. Мои родители оказались вынужденными переменить квартиру, и отныне уже ничто не беспокоило их»¹.

В 1867 году среди бела дня сначала пули, затем крупная дробь падали во всех комнатах одного дома в США. Причем, когда после каждого часа такого «обстрела» хозяин пытался собрать валявшиеся в изобилии на полу трофеи, пули таинственным образом исчезали, так что ему удавалось набрать их не больше полудюжины².

В 1880 году в течение пяти дней на глазах 30 свидетелей кирпичи падали в школе рядом с Домом правительства в Мадрасе (Индия). Священники порекомендовали пометить один упавший кирпич белым крестом и поместить его в центр класса. Немедленно на него сверху свалился кирпич «точно такого же размера, но с черным крестом»!³

6 сентября 1886 года под сенсационным заголовком «Камни! Сегодня они падали с неба!» в вечерней газете «Чарлстон

¹ Киевская старина, 1890.

² См.: «Религиозно-философский журнал», 1880, 24 апреля.

³ См.: «Мадрас мейл», 1888, 5 марта.

ныос энд курьер», издававшейся в городе Чарлстон (штат Южная Каролина, США), был помещен репортаж об удивительных событиях. Работники редакции случайно стали свидетелями двух камнепадов, случившихся прямо под окнами их офиса в 7.30 утра и в 13.30 дня. «У меня создалось впечатление, — писал автор-очевидец, — что камни, усеявшие участок дороги площадью $2,5 \times 2,7$ м, выпускались из одной точки безоблачного неба. Но откуда они брались там, в вышине?!»

В декабре 1921 года во дворе, на кухне, на лестницах в здании Шри Ауробиндо (Пондишери, Индия) якобы падали куски кирпича прямо на местного поваренка. Очевидцы при этом ясно наблюдали, что, перед тем как упасть, кирпичи как бы «проявлялись» в воздухе¹.

Справедливости ради надо заметить, что истинность этого сообщения вызывала нарекания у журналистов.

В 1929 году несколько дней подряд с небольшими перерывами внутри конторского помещения в Ньютоне (штат Нью-Джерси) сыпалась дробь. Никто не сумел обнаружить ни одного пути, по которому дробь могла бы проникнуть в здание².

26 мая 1907 года в Ремиремоне (Франция) произошел такой инцидент, который поражает своей необычностью даже на фоне уже описанных. В тот день местный аббат Генио сидел дома и читал трактат о формировании ледников, как вдруг, словно по заказу, с неба полетели круглые льдинки (т. е. пошел град). Прибежавший сосед позвал его посмотреть чудесные градины: оказалось, что все они имели идеальную сферическую поверхность с продольным швом (?!), на одной из сторон каждой градины ясно просматривался поясной портрет какой-то женщины в одеянии, похожем на ризу священника, подоткнутую снизу, сама женщина внешне напоминала Деву Марию. Ни о какой шутке или подделке не могла идти речь, ибо огромное количество одинаковых ледяных шаров с портретами буквально завалило длинное поле

¹ См.: Бюллетень Международного учебного центра Шри Ауробиндо, 1974, февраль.

² См.: «Сан-Франциско кроникл», 1924, 3 марта.

шириной 0,75 мили (1,2 км) около церкви. Хотя часть градин и упала с большой скоростью, нанеся урон посевам и теплицам, основная же их масса коснулась поверхности очень мягко, как будто бы они были просыпаны с небольшой высоты. Впоследствии 107 свидетелей под присягой утверждали, что видели, как холодные «портреты» падали с высоты не более нескольких ярдов (2—3 м)¹.

В 1935 году в районе Лоутерс-Лейн (Гренада) в одном брошенном доме целый год на глазах очевидцев «ниоткуда» падали камни. До тех пор, пока дом не сгорел дотла.

В 1957 году целых пять дней падали камни вокруг молодого аборигена, работавшего на ферме около города Памфрей (Западная Австралия). Разумеется, ученые немедленно объяснили это действием ветра, но вскоре двое из наблюдателей показали, что галька продолжала падать прямо к их ногам неизвестно откуда и в наглухо закрытой палатке. Никаких дырок и потертостей в палаточном брезенте не было обнаружено ни до, ни после этого².

В 1986 году в одной из московских квартир на улице Судакова также возникали камни «из воздуха».

В 1974 году с полей ферм в Вустере и Шропшире исчезли все семена сахарной свеклы. Фермеры разравнивали борозды, разбрасывали яд для мышей, но ничто не помогало — зерна таинственным образом продолжали исчезать³.

На фермах возле Милана (Италия) зафиксированы случаи пропажи за одну ночь всего поспевшего зерна на полях⁴.

Об этих историях (и сотнях других подобных «необъяснимых» пропажах), может, и не стоило бы вспоминать, если бы не одно «но». Дело в том, что время от времени пропажи таинственным образом объявляются совершенно в других местах: известны случаи таинственного появления этих (или иных?) зерен на других полях, например, в 1919 году поле в Лин-

¹ См.: «Английский механик», 1908, 12 июня.

² См.: «Дейли экспресс», 1957, 27 марта.

³ См.: «Санди меркури», 1974, 26 мая.

⁴ См.: «Дейли миррор», 1968, 29 апреля.

ЧАСТЬ 4. ХРОНОПОРТАЦИЯ

кольншире дважды засевалось (причем на нужную глубину) «непонятно кем» отборной пшеницей¹.

Одновременно «само собой» засеялось поле возле Ормс-кирка (Ланкашир) и опять — тем же сортом пшеницы².

БОГ ЗАБЫВАЕТ ЗАКРЫВАТЬ ВОДЯНЫЕ КРАНЫ

В XIII веке святой Доминик якобы поил вином сотни человек из одного кубка, при этом кубок всегда оставался полным, так что у многих вызывало удивление видимое отсутствие источника. Святой Анжиоло Паоли в XVIII веке в Риме «доставал из воздуха» пироги, салаты и другую пищу. Блаженный Андрэ Фурне в XIX веке в Пуату «размножал» пищу, в частности зерна кукурузы, в огромных количествах. В 1845 году в монастыре Бон-Пастер (Бурже) появились непонятно откуда огромные запасы зерна. В 1860 году блаженный Иоанн Боско «превратил» несколько хлебных крошек в большое количество ломтей хлеба.

Вопрос остается открытым — откуда святые брали пищу? «Материализовали» ее из воздуха или «телепортировали» ее из ближайшего склада? Благодаря английской «Книге чудес» известно немало случаев необъяснимого появления воды в закрытых помещениях. Слово «необъяснимого» означает, что полиция, сантехники, ученые, исследователи, просто любопытные, даже разобрав стены и потолки, так и не находили причины протечек.

В начале февраля 1873 года целые потоки воды с совершенно сухих потолков очень долго заливали мебель и обитателей дома в Экклстоне (Ланкашир)³.

На ферме неподалеку от Уэллсли (Онтарио) также были сухими крыша и потолок, однако целый ливень обрушился прямо на мебель, которая двигалась по комнатам сама по се-

¹ См.: «Кардифф ивнинг ньюс», 1919, 1 июля.

² См.: «Санди экспресс», 1919, 24 августа.

³ См.: «Черни стандарт», 1973, 15 февраля.

бе (!), и на разбитые ненайденными «небесными снарядами» окна¹.

В сентябре 1955 года в доме семьи Ватерман (дословно — «Водяной человек») вблизи Виндзора (Вермонт) вода сама собой скапливалась на мебели и подносе².

Водяные струи с 1963 года преследуют семью Мартинов, несмотря на то что они за это время сменили уже несколько домов в Ментуне (штат Массачусетс)³.

Примерно в то же время в больнице Нуоро (Сардиния) на полу начали возникать непонятно откуда взявшиеся лужи⁴.

30 августа 1919 года в доме сельского пастора в Свонтон-Новерс (Норфолк) в комнаты через потолки стала сочиться очищенная нефть (точнее — смесь керосина и бензина) со скоростью 0,1 кварты в минуту, причем 2 сентября было собрано 50 галлонов нефти!.. В первый день сентября дождь 11 раз шел уже из смеси метилового спирта и сандалового масла (?!) и дважды из воды. Исследователи же не нашли ничего более благоразумного, как свалить всю вину за безнадежно испорченную мебель и здание на его обитателей!⁵

МЫ ГОВОРИМ «ПОЛТЕРГЕЙСТ» — ПОДРАЗУМЕВАЕМ «ТЕЛЕПОРТАЦИЯ»

Нельзя не обратить внимания на то, что почти все описанные случаи так или иначе похожи на известные характеристики «обыкновенного» полтергейста (в переводе — «шумный дух», т. е. домовый). Действительно, этому явлению в числе прочего приписывают и способность производить перемещения (в том числе — быстрые полеты по воздуху), внезапные появления и пропажи самых различных предметов. Причем нередко случаются и примеры «чистой телепортации»: вещи (чаще всего посуда) пролетают сквозь стены и

¹ См.: «Торонто глоуб», 1880, 9 сентября.

² См.: Э д в а р д с Ф. Станный мир. 1964.

³ См.: журнал «Грит», 1970, 20 июля.

⁴ См.: газета «Сам», 1972, 30 ноября.

⁵ См.: «Таймс», 1919, 9 сентября.

стекла, после этого в стеклах остаются отверстия размером меньше (?!), чем сечение пролетевшей чашки или сахарницы. Бывают случаи, когда никаких дыр в стеклах вообще не остается!¹

К примеру, в конце XVII века в доме крестьянина Панкрата Пантелеева случаи телепортации (т. е., простите, перетаскивание вещей домовым) происходили при большом скоплении народа многократно: хлебное зерно сквозь стены перекочевывало из сушилки в ледник, лед из ледника — на сушилку, на полу появлялись песок и зола, внучка Варя внезапно возносилась на крышу избы².

В ноябре 1889 года в сарае семьи Дэггов, жившей в Кларендоне (Квебек, Канада), также поселился «шумный дух», назвавшийся сначала «дьяволом». Несколько дней в доме неизвестно откуда появлялся источник огня, самые разнообразные вещи пролетали в одно мгновение сквозь стены и закрытые двери! Затем, после соответствующего увещевания со стороны окружающих и прибывшего инспектора, дух переименовал себя в «ангела, посланного с небес с целью изгнания того, предыдущего, дьявола», прекратил свои проделки и удалился под общее пение гимнов. Стоящие рядом дети видели духа и описали его как «красавца в роскошном сияющем платье с арфой в руках». Когда у его ног зажегся яркий красный свет и сияние окружило все тело, он с пением вознесся на небо³.

В сентябре 1990 года москвичка Ольга Александровна рассказывала приехавшему на расследование случившегося Анатолию Сергеевичу Карташкину свою сложную ситуацию. После развода положила она свое обручальное кольцо в коробочку. Вещь не дешевая, поэтому из виду она кольцо не упускала, но и за золото не волновалась, так как пропасть оно не могло — жила разведенная одна. Однако... вскоре кольцо исчезло! Пристрастные поиски ни к чему не привели, вся квар-

¹ См.: «Аномальные явления», 1990, № 1, с. 26—32.

² См.: С о м о в О., документальный рассказ «Кикимора».

³ См.: журнал «Лайт», 1889, № 12.

тира была подробнейшим образом обыскана. Наконец кольцо нашлось... внутри стопки старых газет в шкафу.

13 октября 1990 года (т. е. всего через месяц после предыдущего случая) в селе Мадаево (Нижегородская область) в доме Ивана Цыганова также наблюдался полтергейст. Вот что рассказал старший лейтенант милиции Геннадий Сбитнев: «Иван как раз приехал на мотоцикле со станции, а тут уже началось. Стали летать предметы — зубило, точильный камень, стамеска, которые лежали на прилавке дома. Впрочем, «летать» — это условно. На самом деле предмет исчезал, а потом возникал неподалеку. При этом, например, гаечный ключ слегка стукнул по спине Николая Сазанова и упал у его ног. Таким ключом, если швырнуть в человека, и убить можно, а здесь — мягкий толчок, и все. Соседке, что пришла к Цыгановым, попало точильным бруском. Но тут и удара, как такового, не было: брусок возник вблизи туловища и упал на землю. Вообще, траектории полета не прослеживались, как предмет летит, никто не видел. Зато когда он обнаруживался — в момент прикосновения к человеку, — то дальнейшее его движение, падение на землю, виделось очень хорошо».

Другой милиционер, старший сержант Владимир Мартин, с не меньшим недоумением рассказывал об аналогичном случае расследования полтергейстной ситуации на Самотечной улице Москвы. Все прекрасно видят пустой бокал, стоящий на столе, и вдруг... стеклянный бокал оказывается на табуретке. Бокал — тот же, это не вызывает сомнений — видно по трещинке на стекле¹.

С точки зрения «нормальной логики» — ничего не понятно!..

А вот для сравнения уже современный случай полтергейстной телепортации: «В один из дней на глазах у обескураженных жильцов «поехал» по столу бумажник, а после завершения «путешествия» из него пропало восемьсот рублей. Лишь тут обратились Распутины в милицию. Прибывшие на место участковый инспектор старший лейтенант Булышев,

¹ См.: «Техника — молодежи», 1991, № 3.

помощник дежурного старшина милиции Оксенюк и милиционеры Краснобаев и Серенец стали очевидцами того, как с 12-летней дочери Распутиных исчез комбинезон, а с женщин — нижние юбки и кофты. Путем стуков и поскребывания полтергейст предъявил ультиматум: исчезнувшие вещи будут возвращены, лишь когда обе гости и жена с дочерью уедут из поселка, а в комнате останется один хозяин. Требование пришлось выполнить...»¹

Надо ли говорить, что подобные случаи далеко не канули в прошлое, сообщения о них до сих пор приходят со всех концов света. Одними из главных действующих лиц в них по-прежнему являются дети. Видимо, неспроста дух-полтергейст, занимающийся обычными для себя проказами с телепортацией, для своего жилья в Жирновске (Волгоградская область) выбрал чердак местного детского дома-интерната. Как только после 1991 года здание стали перепрофилировать под училище и место юных первоклашек заняли более взрослые студенты, число подобных проделок потусторонних сил быстро сошло на нет.

Говоря о детях и полтергейстной телепортации, нельзя не вспомнить о странном поверье, сохранившемся в Западной Европе. В прошедшие века там были весьма распространены случаи внезапного похищения младенцев прямо на глазах родителей. Иногда они таким же образом возвращались обратно, иногда вместо них появлялись странные сморщенные существа, отдаленно напоминающие человеческих детей, но питающиеся только травой. Так вот, древнее поверье гласит, что перенесшие телепортацию дети впоследствии становятся «отмеченными», то есть талантливymi в какой-либо области. Таковым, например, был известный проповедник Франсис из Эбви-Фор (Уэльс, Великобритания), которого в детстве пыталась вырвать из материнских рук неизвестная сила².

Но не вздыхайте облегченно, поставив знак равенства между полтергейстом и случаями телепортации, мы тем са-

¹ «Новая строительная газета», 1991, № 6, январь.

² См.: Английские привидения.

мым вовсе не раскрыли тайны перемещений сквозь стены. Во-первых, до сих пор неясно, что же или кто же такой этот полтергейст (самое вероятное объяснение — это существо, живущее в иной, чем мы, реальности, в другом измерении). Во-вторых, случаи внезапной телепортации происходят и тогда, когда никакими домовыми и «не пахнет».

ОТЧЕГО ЛЮДИ ЛЕТАЮТ... НЕ ТАК, КАК ПТИЦЫ?

Всю Америку благодаря стараниям газет облетело описание странного случая, которое в кратком изложении выглядит так: мать с дочерью подъехали к своему дому, дочь без ключей побежала к закрытой входной двери и... исчезла на глазах у изумленной матери и соседей, а затем через несколько мгновений вышла из комнат на балкон.

Из древних летописей известно, что в I веке император Домициан учинил в Риме суд над философом Аполлоном, и подсудимый исчез из зала на глазах у императора и всех остальных... И объявился в тот же день на расстоянии нескольких дней пути от Рима¹.

Согласно древнерусской легенде, Иоанн Новгородский, «слетав на бесе» (?), за одну ночь побывал в Иерусалиме и вернулся обратно (а это около 3 тыс. км!).

Один из древних испанцев подобным же образом «телепортировался» в Рим и обратно (почти 1,5 тыс. км). Подробности, к сожалению, неизвестны... Испанский святой Исидор Севильский (556—636) в XV веке, согласно показаниям трех свидетелей, «одновременно оказался» в двух монастырях, расположенных на расстоянии 48 миль друг от друга. В честь такой быстроты он в 1999 году был назван католической церковью святым покровителем Интернета².

Некий Евстратий, о котором было точно известно, что в это время он находится в половецком плену, внезапно появил-

¹ См.: Ф л а в и й Д и л о с т р а т. Жизнь Аполлония Тианского.

² См.: «Комсомольская правда», 1999, 9 июля, с. 13.

ся (материализовался?) в Печерском монастыре. Он был в том же состоянии, что и в плену, скованный цепью и весь в ранах¹.

Инок Никон, находясь в половецком плену, также помышлял о побеге, однако стражники подрезали ему голени и с оружием в руках неотступно находились возле него. Но «в третий день... вдруг в шестом часу он сделался невидим» и появился в печерской церкви Святой Богородицы в момент, когда там начинали петь канон².

Перенесемся снова в Россию, только теперь уже в XX век, в годы гражданской войны. На Чукотке особисты арестовали знаменитого старого шамана. От арестованного ждали всяких пакостей, и, когда арест все-таки прошел без сучка без задоринки, комиссар Руденко слегка расслабился и решил поговорить с несознательным шаманом:

— Какую судьбу ты видишь для себя на завтрашний день?

— Еду на оленях вдоль моря!

— Да, поедешь — только не на оленях, а вместе с нами, привязанный к седлу.

Красноармейцы только посмеялись над дремучей наивностью старика, но на ночь, как и положено, арестованного связали по всем правилам и поместили в чуме, который находился под постоянной охраной часового. Утром в чуме обнаружили только неразвязанные ремни, а снег вокруг был абсолютно чистым.

Уже в наше время постоянными побегам из всех камер и закрытых фургонов одной из суровейших тюрем США Форт Ливенворт прославился некий негр Хадад. Администрация настолько привыкла к его «будничным» побегам, что даже не поднимала тревоги; каждый раз, побывав ночью на каком-нибудь эстрадном концерте, Хадад непременно утром стучался в тюремные ворота. Против этого негра, имевшего, кстати,

¹ См.: Рассказ о святом Евстратии — «Киевско-Печерский патерик».

² См.: Горбовский А. Тайная власть, незримая сила: М., Общество по изучению тайн и загадок Земли, 1991, с. 107—112.

диплом Оксфорда и весьма изысканные манеры, не помогали никакие запоры и глухие стены. За систематические нарушения режима Хадада однажды в очередной раз перевели в одиночку, где он повесился на ремне, непонятно как пропавшем у охранника. Врачи привычно констатировали смерть, однако через несколько дней хитрец ожил в морге.

25 октября 1593 года в Мехико неожиданно «как с неба» появился солдат в непонятной форме, рассказавший, что он только что стоял на посту у дворца губернатора Манилы (Филиппины — в 17 тыс. км от Мексики!) и видел, как тот был предательски убит. Сам солдат не мог понять, каким образом он вдруг очутился в совершенно незнакомом месте. Финал этой истории печален — несчастный попал под суд инквизиции. Спустя 2 месяца приплывшие матросы подтвердили все детали трагедии, описанные в рассказе филиппинского часового. Губернатор был на самом деле убит в Маниле, и это случилось за ночь до того, как солдат попал в Мехико. Ему разрешили вернуться на Филиппины.

С 1620 по 1631 год Мария, молодая послушница одного из католических монастырей, неотлучно находясь в Испании, многократно (по некоторым сведениям, более 500 раз) перемещалась для миссионерской деятельности в Центральную Америку. Почти все это время она вела дневник, где описывала виденную ею Землю в форме голубого вращающегося шара! Рассказы об этом самой Марии вызывали у окружающих недоверие, пока наконец в 1630 году путешественники, среди них — отец Алонсо де Бенавидес из миссии Исолито в Нью-Мексико, вернувшись из Америки, не подтвердили, что все описания в ее рассказе жизни и быта далекого племени джумано соответствуют истине. Мало того, сами индейцы точно обрисовали внешность «госпожи в голубом» и показывали путешественникам подаренные им чаши. Оказалось, что такие чаши были изготовлены специально только для данного монастыря. Эта странная история вошла во все книги по истории Юго-Запада США.

Во время своего пребывания в Тибете путешественник Александр Дэвид-Нил столкнулся с еще одним удивительным

случаем. Настоятель монастыря, пригласив на торжество некоего отшельника, послал за ним роскошные закрытые носилки с эскортом. Отшельнику по своему положению надлежало всячески избегать подобных знаков внимания, но он на глазах у всех вошел внутрь и прикрыл дверцу. К монастырю, однако, он подошел пешком под палящим солнцем; прибывшие позже носильщики с удивлением обнаружили, что внутри их носилок никого не оказалось.

В начале мая 1958 года (в прессе встречалась и другая дата — 1968 год) американский адвокат Жерардо (Джераль) Видал с женой отправились вслед за машиной своих знакомых из города Часкомус в Майцу (270 км по Аргентине). Вскоре знакомые заметили исчезновение машины Видалов, повернули обратно, но ничего не обнаружили на дороге. Лишь спустя два дня последовал звонок пропавших из... Мехико, находящегося в 6400 км от Аргентины! Супруги Видал потеряли сознание вскоре после того, как въехали во внезапно появившийся плотный туман. Очнулись они почти через два часа (более точно они не смогли указать — у них остановились часы) в опаленном словно паяльной лампой автомобиле на незнакомой дороге, обратились к первым попавшимся прохожим, а затем уже к аргентинскому консулу. Адвокат так описывал произошедшее: «Как только мы выехали с разъезда на дорогу к городу, на нас внезапно опустилась густая мгла. Мы оба тут же потеряли сознание. Когда очнулись, наш автомобиль находился в совершенно незнакомом месте. Двигатель работал, только лак, которым был покрыт автомобиль, стал прозрачным, как будто по нему кто-то прошелся пламенем сварочного аппарата».

Нередко явление телепортации связывают с определенными аномальными местами. На девярых Зигелевских чтениях известная исследовательница Татьяна Валерьевна Фаминская рассказала, что во время пребывания в одной из таких зон в Подмосковье она дважды (сначала одна, затем вдвоем) испытывала переброску на расстояние 1,5—3,5 км. По ее словам, момент переброски неуловим — просто человек вдруг в какой-то момент замечает изменения окружающего пейза-

жа. Выйдя из одного пункта, путешественники оказывались в другом, не переходя разделяющую местность дорогу, которую нельзя было не заметить. Эту же дорогу им пришлось пересечь на обратном пути при обычном бестелепортационном возвращении.

Аналогичный эпизод я обнаружил в отчете экспедиций волжского уфолога Геннадия Белимова. Там тоже несколько человек никак не могли преодолеть небольшое расстояние до аномальной зоны, только неведомая сила переносила (телепортировала?) людей не вперед, а назад по ходу движения. Просто люди замечали, что проходят в данном месте... уже в который раз!

Много подобных случаев содержит в себе английская «Книга чудес», в ней описаны случаи телепортации как по вине самих людей, так и по вине страшных мест и обстоятельств:

В XVI веке возле Спраутона (графство Суффолк) появились питающиеся бобами зеленокожие дикие девочка и мальчик, которые перенеслись, по их словам, мгновенно с помощью «неизвестной силы», когда они «присматривали за овцами отца в подземном лабиринте» (?).

3 июня 1871 года медиум госпожа Гуппи наделала много шума своим поступком, когда внезапно перенеслась из своего дома в Хайбэри (Лондон) в другой на расстоянии 3 миль и буквально обрушилась всеми своими 100 килограммами веса на спиритический стол, приведя в замешательство собравшихся — одежда на Гуппи в процессе перелета куда-то исчезла.

В декабре 1952 года молодой майор, будущий специалист по черной магии Уэллсли Тюдор Поул однажды понял, что не успевает домой ко времени очень важного заграничного звонка. Переполненный чувствами, он присел на скамью в зале пригородной станции и... очутился дома¹.

9 мая 1969 года Жозе Антонио да Сильва в состоянии шока очнулся рядом с городом Виктория, хотя он помнил, что гулял до этого в Бебедору (Бразилия), в 900 км от этого места².

¹ См.: Поул У. Бесшумная дорога, 1962.

² См.: Кларк, Коулман. Непознанные.

ЧАСТЬ 4. ХРОНОПОРТАЦИЯ

Рано утром 4 января 1975 года молодой аргентинец Карлос Диас по дороге домой был парализован «струящимся сверху» сильным лучом света, воздух стал сильно гудеть и вибрировать, затем Диас подлетел метра на три... и очнулся в 500 милях от дома на траве у дороги на окраине Буэнос-Айреса, где ему и была оказана первая медицинская помощь...

В 1993 году аналогичные «скачки» на 10—20 км испытала на себе москвичка Ирина Викторовна Чернова. (Расследованием этих случаев я занимался вплоть до 1994 года, до тех пор, пока И. Чернова не исчезла совсем — по крайней мере для меня, своих знакомых и коллег по работе.)

В 1999 году профессор Борис Устинович Родионов поведал мне историю, случившуюся с его коллегой, сотрудником Московского инженерно-физического института. Сотрудник шел на лыжах по свежему снегу через хорошо знакомый ему подмосковный лесок за городом Подольском. И решил позабавить идущих следом лыжников: «наехал» на березу, затем поднял одну ногу с лыжей, обвел ее вокруг дерева и аккуратно опустил с другой стороны березы, продолжая след — у идущих сзади возникало представление, что лыжник «пропустил» березу «между ног». Проехав еще немного вперед после трюка с березой, наш шутник увидел, что он оказался не там, где ему следовало быть. Тогда лыжник сделал круг в пару километров, вышел на свой «старый» след, прошел по нему до березы, «пропущенной между ног», и неподалеку за ней увидел, что его лыжня... обрывается. Это привело человека в такое смятение, что он заспешил домой, на дачу. И с тех пор старательно обходит это «чертово» место.

ФЕНОМЕН ГУДИНАЙЗ

В начале XX века вполне официально были зафиксированы до сих пор никак не объясненные побеги из тюрем «ради спортивного интереса». Во время гастролей знаменитого артиста Гудини в Петербурге царская охранка при-

ложила максимум усилий, чтобы крепко-накрепко связать и заковать заезжую знаменитость в надежной камере Петропавловской крепости. Как и прежде, Гудини благополучно исчез из тесной камеры, с тем чтобы предстать перед изумленными полицейскими во всей своей красе.

Кто такой Гарри Гудини?

Его настоящая фамилия — Эрих Вайс. Родился он 24.03.1874 в гетто Пешта под Будапештом (официально родился 6.04.1874 в Эплтоне, США); умер 31.10.1926 в Детройте, США. О Гудини сложено множество легенд и мифов, написаны тысячи статей и десятки книг, самая известная русскоязычному читателю принадлежит перу Уильяма Грэшема¹.

Хотя большинство исследователей до сих пор считают, что Гарри был лишь гениальным фокусником, я призываю каждого интересующегося составить собственное представление. Личность Гудини того стоит.

Итак, известный американский иллюзионист, фокусник, эзотерик, исследователь мифов и легенд взял себе псевдоним, созвучный с фамилией известного французского фокусника и факира XIX века Жан-Этьена Робер-Гудэна. Долгое время занимался разоблачениями спиритов. Создал или способствовал созданию множества мифов о собственной жизни и творчестве. В английском языке в память о несомненно загадочном человеке осталось слово «гудинайз», означающее «умение выпутываться из любой ситуации и проходить через все преграды».

Способности Гудини проходить сквозь стены, выходить из любых помещений тюрем всех стран до сих пор остаются необъясненными. Несомненным является то, что в своем творчестве Гудини помимо чисто технических секретов пользовался также и тайными эзотерическими знаниями, почерпнутыми им из богатейшей в мире библиотеки книг по магии (более 5200 томов), собранной им лично и передан-

¹ См.: Грэм У. Человек проходит сквозь стену. Правда и вымысел о Гарри Гудини. М., Мистерия, 1993.

ЧАСТЬ 4. ХРОНОПОРТАЦИЯ

ной после его смерти вдовой Бесс Гудини (умерла в 1943 г.) в Библиотеку Конгресса.

Гудини умер в больнице от гнойного аппендицита с серьезным перитонитом. Его здоровье было подорвано 21 октября 1926 года в квебекском университете после неудачно продемонстрированной способности выдерживать самые сильные удары. Похоронен на кладбище Мэкнила в Нью-Йорке в том самом бронзовом гробу, в котором он спускался под воду во время погребений заживо. Несмотря на то что при жизни Гудини был одним из самых яростных разоблачителей спиритов, он завещал супруге проверить, сможет ли он сам лично передать весть с того света через спиритов. Согласно официальному признанию Бесс, после многочисленных неудачных попыток спиритов принять это сообщение 8 февраля 1929 года спирит Форд получил и пересказал контрольную фразу, загаданную Гудини («Розабель, поверь»).

Итак, Гудини совершил десятки, если не сотни побегов и проходов сквозь стены, но свои магические тайны он унес с собой в могилу.

По общепринятому мнению, в 50-летнюю годовщину смерти Гудини некто должен был сообщить главный секрет мастера. В этот день в 1976 году все американские газеты в ожидании сенсации задержались с выходом на несколько часов, однако никакого разъяснения так и не последовало.

ПЛАТА ЗА ТЕЛЕПОРТАЦИОННЫЕ СПОСОБНОСТИ ЛЮДЕЙ

Подобная легкость, с которой люди обращались с Пространством-Временем, по всей видимости, не давалась им задешево. По крайней мере, испытавшие телепортацию помимо своей воли (вследствие воздействия полтергейста или чего-либо еще) нередко затем жаловались на головные боли (И. Чернова и супруги Видал чувствовали боли в затылке, внучка деда Панкрата после случая телепортации долго жаловалась на боли в голове и беспамятство, Г. Гудини также страдал болями). Моральные и физические боли людей, которые могут и сами без посторонней помощи «прошивать

Телепортация

пространство насквозь», остались вне сферы интересов других исследователей этого феномена.

Известно, однако, что уже упомянутый Хадад примерно так отвечал на просьбу обучить своему искусству перемещения в пространстве по своему желанию: «Для этого необходимо пройти некий кровавый ритуал, принять инициацию (?), только затем человек получит весь спектр необъяснимых способностей, включая способность к телепортации. После этого вы перестанете быть такими, какие вы есть сейчас. То, что произойдет с вами, изменит вас совершенно...»

Следует ли из всего вышеизложенного, что люди когда-нибудь смогут перемещаться без посредства технических устройств, а только «посредством мысли»?! Кто знает, кто знает... Но, как бы там ни было, никаких экспериментов по мгновенному перемещению до сих пор никто не проводил. Хотя возможно, что пройдут век-два, и на стенах антикварных домов-небоскребов появятся рекламные щиты: «Пользуйтесь телепортаторами Хронофлота!» Только не забывайте при этом пристегивать ремни безопасности!..

Телепортатор: прыжок «Элдриджа» через бесконечность

На свете есть вещи поважнее самых прекрасных открытий — это знание метода, которым они были сделаны.

Готфрид Вильгельм Лейбниц

Никогда не разговаривайте в пустынных местах с незнакомыми людьми. Особенно с психами! Ничего, кроме лишних проблем, для вас такие разговоры не принесут... Пилот Джеймс Дэвис из Мэриленда даже и не предполагал, что случайная беседа с умалишенным тихим осенним вечером 1970 года в мемориальном парке близ Колорадо-Спрингс круто изменит его жизнь. А начиналось все с весьма безобидной фразы:

— Я вижу, вы из ВВС. Вам нравится?

Дэвис обернулся, увидел неопрятного вида низкорослого лысыватого мужчину и решил, что это попрошайка, но тем не менее поддержал беседу, ответил, что служба нравится, «просто расслабиться некогда».

— Знаете, я тоже был морским офицером... Они втянули меня в авантюру, а потом меня же и выгнали. Сказали, что сошел с ума. Только вы не верьте, это все проклятый эксперимент...

— Эксперимент? О каком эксперименте вы говорите?

— Невидимость. Они хотели сделать невидимым корабль. Представляете, какая великолепная маскировка, если бы все получилось! Впрочем, оно и получилось. А вот мы, команда... Мы не выдержали воздействия этого силового поля.

— Да о чем это вы?

— Некий вид электронной маскировки, достигаемой с помощью пульсирующих силовых полей. Мощность была зверская... У одних двоилось в глазах, другие хохотали и ша-

тались, падали в обморок. Представляете, некоторые даже утверждали, что попали в другой мир, где видели странных неземных существ и общались с ними. Кто-то даже умер. Но мы, те, кто выжил... Нас попросту списали как психически неуравновешенных.

В этот момент к Дэвису подошел сослуживец, разговор перешел постепенно в другое русло, а через час военные летчики уже отправились обратно в часть... Разговор всплыл в памяти лишь спустя восемь лет, после того как Дэвис прочитал упоминание про эксперимент с невидимостью в книге Чарлза Берлица «Бермудский треугольник». Там же говорилось, что свидетелей этому событию не существует. Значит, сумасшедший бродяга из парка мог стать единственной ниточкой, и... Джеймс Дэвис позвонил автору. Возможно, и была бы у отставного военного спокойная старость, если бы не тот самый душевнобольной.

Астрофизик, автор книги «Аргументы в пользу НЛО» Морис Кетчум Джессуп (Джессон) тоже, как ему показалось, связался с не вполне нормальным в психическом плане человеком. Писателю стали одно за другим приходить длинные письма, подписанные то «Карлос Мигель Альенде», то «Карл М. Аллен». В посланиях впервые прозвучала мысль, что в результате эксперимента по получению невидимости, поставленного Эйнштейном во время войны, американские ученые и военные неожиданно для себя впервые столкнулись с явлением мгновенного перемещения, то есть телепортации. В безумных на первый взгляд письмах было так много поддающихся проверке фактов, имен и дат, что Джессуп решил провести собственное расследование.

Помогли, как ни странно, военные. Управление военно-морских исследований (ONR) вызвало к себе доктора Джессупа и показало ему его собственную книгу с пометками... Альенде (его почерк Джессуп узнал сразу) и попросили в свою очередь прокомментировать комментарии Альенде на полях книги. При этом почему-то представители ONR, проявившие жгучий интерес к проблеме, заявили, что описанный эксперимент с эсминцем «никогда не был проведен».

Таким образом, получалось, что военные как бы интересовались подробностями из чистого любопытства.

Именно благодаря этим случайным встречам, произошедшим у Д. Дэвиса и М. Джессупа, и началась история изучения теперь уже знаменитого Филадельфийского эксперимента.

Расследование, которое до сих пор не окончено, однозначно подтвердило только одно: да, действительно, американские военные чего-то очень сильно недоговаривают о событиях 1943 года в филадельфийских экспериментальных доках. Они так тщательно оберегали свои секреты, что никто, в общем-то, не удивился цепочке странных исчезновений наиболее осведомленных свидетелей. В 1959 году отравился газами при весьма загадочных обстоятельствах доктор М. Джессуп (официальная версия — «смерть от естественных причин»). «Делом Мигеля Альенде» вплотную заинтересовался другой писатель, Джеймс Р. Вульф, однако он вскоре пропадает без вести. Пропал без вести и сам Альенде...

Тем не менее за прошедшие годы американским исследователям (в России собственными изысканиями в этой области занимались В. Адаменко, А. Кузовкин, Н. Непомнящий и автор этих строк) удалось отыскать немало подтверждающих фактов. Опуская детали этого детектива и не вдаваясь в подробности расследования, можно попытаться подытожить имеющиеся знания.

В начале 1920-х годов молодой физик (только что окончивший школу) Томас Таунсенд Браун изобрел интересное устройство, способное, вопреки известным законам физики, за счет «неких электрических сил» незначительно обезвешиваться, всего на 1 % изменять свой вес. Сейчас это физическое явление («тенденция заряженного конденсатора к движению в направлении положительного полюса») именуется не иначе как «эффектом Бифельда—Брауна», но тогда эксперимент, способный перевернуть физику, воспринимался учеными в штыки.

А в 1925—1927 годах произошло еще одно событие, сильно повлиявшее на нашу историю: Альберт Эйнштейн создал и опубликовал неоконченный вариант своей единой теории поля для сил электричества и тяготения. Иначе говоря, подразумевалось, что с помощью электричества можно воздействовать и изменять силы гравитации, уничтожать или увеличивать свой собственный вес.

С 1939 года Браун, а с 31 мая 1943 года Эйнштейн официально зачисляются в штат ВМС США, где начинают работать, по выражению Брауна, «над одной страшно дорогой работой». Брауну, как руководителю отдела в Корабельном бюро, были выделены 50 миллионов долларов и дюжина сотрудников с академическим образованием. Кроме них, в центрах ВМС над теоретическими расчетами электромагнитных систем работала целая плеяда выдающихся физиков. В 1943 году физики, в том числе и Эйнштейн, уже полным ходом работали над созданием атомной бомбы, и в тот год отношение к проекту «Манхэттен» среди военных стало резко меняться от скептического до крайне заинтересованного. Стало ясно, что новейшие научные идеи могут коренным образом в десятки и сотни раз увеличить эффективность многих видов оружия. Ученым было предложено отобрать среди других своих разработок и идей такие, которые были бы в состоянии принести реальные плоды еще до конца войны. Среди прочего в графу экспериментов была занесена и идея воздействия с помощью электромагнитных полей на гравитацию с целью получения эффекта невидимости, возникающего из-за искривления прямых лучей света.

Физика этого явления была не до конца понятной, и решено было скорректировать теорию по результатам первых опытов. Для проведения испытаний годился какой-либо крупный корабль со стальным корпусом. Выбрали еще строящийся 102-метровый конвойный эсминец DE-173 «Элдридж». В самом разгаре была война, выделить боевой корабль на проведение экспериментов никто бы не решился, поэтому выбор и пал на «Элдридж», который сошел со стапелей 25 июля (по другим данным — 25 июня) 1943 года, а официально был

принят в эксплуатацию 27 августа. То есть до 27 августа корабля вроде бы официально и не существовало.

Таким образом, более месяца корабль был, по всей видимости, во власти ученых. «Яйцеголовые» и напичкали его своей аппаратурой, которую задействовали для опытов в октябре 1943 года. Основным по массе оборудованием, насколько известно, являлись размагничиватели. Как сообщил мне в 1992 году бывший советский, ныне греческий ученый В. Адаменко, утверждавший, со слов инженера-электронщика Эда Скиллинга, что размагничиватели представляли в данном случае очень мощный электронный прибор типа магнетрона-генератора сверхкоротких электромагнитных волн. Уже после войны эсминец передали Греции (где его назвали «Лев»), тогда-то и выяснилось, что корабль «полегчал» на 380 тонн (при полном водоизмещении 1900 тонн), то есть примерно столько оборудования было снято с «Элдриджа» после всех экспериментов.

Суть опыта попытался пояснить доктор Дж. Мэнсон Валентайн, друг Джессупа: «Путем наведения в катушке электрического поля создается магнитное поле; силовые линии обоих полей находятся под прямым углом друг к другу. Но поскольку пространство имеет 3 составляющие, то должно существовать еще и 3-е поле, предположительно гравитационное. Тогда путем такого последовательного включения генераторов, при котором возникает магнитная пульсация, можно было бы, вероятно, по принципу резонанса создать это поле...» Сами же опыты были начаты, по сведениям, полученным Уильямом Муром, с испытаний на реке Делавэр и вблизи побережья, цель испытаний — выяснить влияние сильного магнитного поля на локационные установки.

Потом, как пишет Альенде, размагничиватели вошли в резонанс, и «результатом была полная невидимость команды. Магнитное поле имело форму вращающегося эллипсоида и простиралось на 100 м (больше или меньше, в зависимости от положения Луны и градуса долготы) по обеим сторонам от корабля. Все, кто находился в этом поле, имели лишь размытые очертания, но воспринимали всех тех, кто

находился на борту этого корабля, и таким образом, будто они шли или стояли в воздухе. Те, кто находился вне поля (но близко), вообще ничего не видели, кроме резко очерченного следа корпуса корабля в воде». По словам Валентайна, во время эксперимента весь корабль постепенно окутался «непроницаемым и зеленым туманом, подобным тому зеленому светящемуся, о котором рассказывали выжившие в бермудских катастрофах». Итак, «Элдридж» исчез именно тогда, когда туман обволок весь корпус.

И наконец, самое удивительное: когда корабль исчез в своем доке в Филадельфии, он загадочным образом явился взорам очевидцев в районе Норфолка, а затем спустя несколько секунд вернулся обратно. Что это: выдумка, какой-нибудь «электромагнитный» вид миража или «обыкновенная» телепортация?..

Даже если сведения о мгновенном скачке к югу длиной примерно в 350 км и обратно не подтвердятся, в любом случае можно утверждать, что сами физики-теоретики никак не предполагали столкнуться с этим явлением (как не ожидали и опасности для экспериментаторов и экипажа. Даже сам Браун едва не стал инвалидом и сразу после опыта уехал лечиться на Гавайи).

Все произошедшее было абсолютно неожиданным для всех.

Но что же было потом?

Эсминец «Элдридж» был продан в ВМС Греции, перед этим с него сняли все электромагнитное оборудование. Греки потом удивлялись — для чего в трюме многочисленные крепежные элементы для нестандартного оборудования? А в США было сделано все для замалчивания самого факта эксперимента. Доступ журналистов к офицерам и матросам эсминца был наглухо закрыт целых 54 года (небывалый срок для страны, провозгласившей свободу слова). Да и когда журналистов все же допустили, то общение с ветеранами происходило почти по официальному сценарию.

Сами ветераны, служившие на «Элдридже» (и подписавшие когда-то обязательство не разглашать сведения о слу-

ЧАСТЬ 4. ХРОНОПОРТАЦИЯ

чившемся), пока отрицают разросшиеся слухи о визите в Норфолк. Впервые они собрались вместе в 1999 году, и когда зашла речь об экспериментах, бывший капитан, 84-летний Билл Ван Аллен, 72-летние Майк Перлштейн и Рэй Перрино не подтвердили рассказов других ветеранов, видевших все происходившее с берега и с соседних кораблей. Их высказывания часто носили уклончивый характер, а 75-летний Эд Тэмпэни выразился резче всех: «Думаю, что в книгах и фильмах об Элдридже только одно верно — то, что экипаж был немного сумасшедшим...»¹

Впрочем, несмотря на все ухищрения, факт проведения Филадельфийского эксперимента советская разведка однозначно зафиксировала еще в 1940-е годы. Многие эксперименты А. Эйнштейна не без помощи разведки НКВД повторил его русский коллега И. Курчатов.

А в конце 1980-х годов в Североморске два оборонных министерства — среднего машиностроения (ядерная промышленность) и электронной промышленности — в рамках работ по анти-СОИ провели эксперимент, практически полностью повторявший Филадельфийский. Американские спутники-шпионы сумели зафиксировать странный эксперимент, происходивший на одном из крейсеров Северного флота... Но американцы, так же как и их советские коллеги, сделали вид, что ничего не заметили...

¹ Американская русскоязычная газета «Курьер», 1999, № 65, с. 34.

Хронопортатор: Время дает нам шанс

Только осуществляя свои лучшие мечты, человечество продвигается вперед.

К. А. Тимирязев

А возможен ли был в принципе мгновенный перенос корабля в Пространстве? Такой, какой описывают в своих книгах фантасты. Или такой, о котором не раз говорили контактерам таинственные пришельцы.

Очень часто встречается в их рассказах деталь: на планеты гуманоиды прилетают в маленьких (чаще всего дискообразных) НЛО, которые базируются на больших сигарообразных кораблях-матках, эти самые цилиндрические корабли-матки и служат якобы для мгновенного перемещения в пределах и за пределами Галактики. Так получилось, что «Элдридж» своим стремительным силуэтом приблизительно походил на сигарообразные НЛО. Причем походил не только своей внешней формой, но и, возможно, создаваемой им общей картиной электромагнитного поля. Как показали уфологические исследования последних лет, НЛО создают вокруг себя поля, в которых замедлено (реже — ускорено) физическое Время. Можно сказать, что пришельцы всю пользуются тем самым предсказанным Эйнштейном свойством электромагнитных полей влиять на гравитацию и Пространство-Время.

Это могут делать, кажется, все или большинство типов НЛО, однако для сверхдалекой (трансгалактической) телепортации используются чаще всего громадные (до 1—3 км) «сигары». Откуда последнее утверждение? Если не учитывать данные контактеров (которым всегда можно подкинуть «нужную» дезинформацию), то всегда остается обычная логика. Коль скоро прямые наблюдения очевидцев говорят за то, что «сигары» используются в качестве кораблей-маток,

ЧАСТЬ 4. ХРОНОПОРТАЦИЯ

значит, «сигары» предназначены именно для доставки меньших по размерам и возможностям кораблей.

Представьте себе, что вблизи НЛО резко замедлилось Время, значит, пришельцы с корабля будут перемещаться в Будущее, наблюдая из иллюминаторов, как быстро сменяет за бортом одна историческая эпоха другую. Можно представить, как НЛО (или уже машина времени) перемещается в Прошлое. А если электромагнитных двигателей, влияющих на Время, на корабле не один, а два и больше (чаще всего под днищами «тарелок» можно видеть три таких шаровых двигателя)? Если один из двигателей замедляет Время, «перемещается» в Будущее, а другой — в Прошлое? Не может же один аппарат лететь одновременно и туда и туда! Если два-три двигателя не разорвут при этом НЛО на части (а они крепости необычайной), то уж наверняка «разорвут» Пространство-Время вокруг себя. Выражаясь научным языком, они резко повысят градиент Времени в локальной околорабельной области Пространства (рис. 42). Или, как выражаются фантасты, «проколют пространство», «выйдут в гипер- или над-, подпространство».

Выйдя же в Пространство с большим числом мерностей, чем у нас, путешествовать во Вселенной можно и короткими путями — вплоть до тех, что сведены к нулю (рис. 43). Что,



Рис. 42. Неискривленные пространства если и пересекаются, то только в одном месте



Рис. 43. В местах искривления Пространства-Времени могут найтись пересечения сразу с несколькими параллельными мирами

собственно, и есть сверхбыстрое перемещение на сверхдальние расстояния, или телепортация!! Надо лишь разнести машиновременные двигатели подальше друг от друга, дабы каждый не мешал работе соседнего. Для того чтобы летать в галактиках, мощности нужны даже большие, просто громадные. И двигатели, ввиду их огромной силы, необходимо разносить максимально дальше. Наверное, в этом случае размещение двигателей под брюхом, как у большинства НЛО, уже не годится. Лучшая схема, с инженерной точки зрения, согласитесь, — это размещение двух двигателей на концах... длинного вытянутого корабля! Или, точнее сказать, сигарообразного НЛО!..

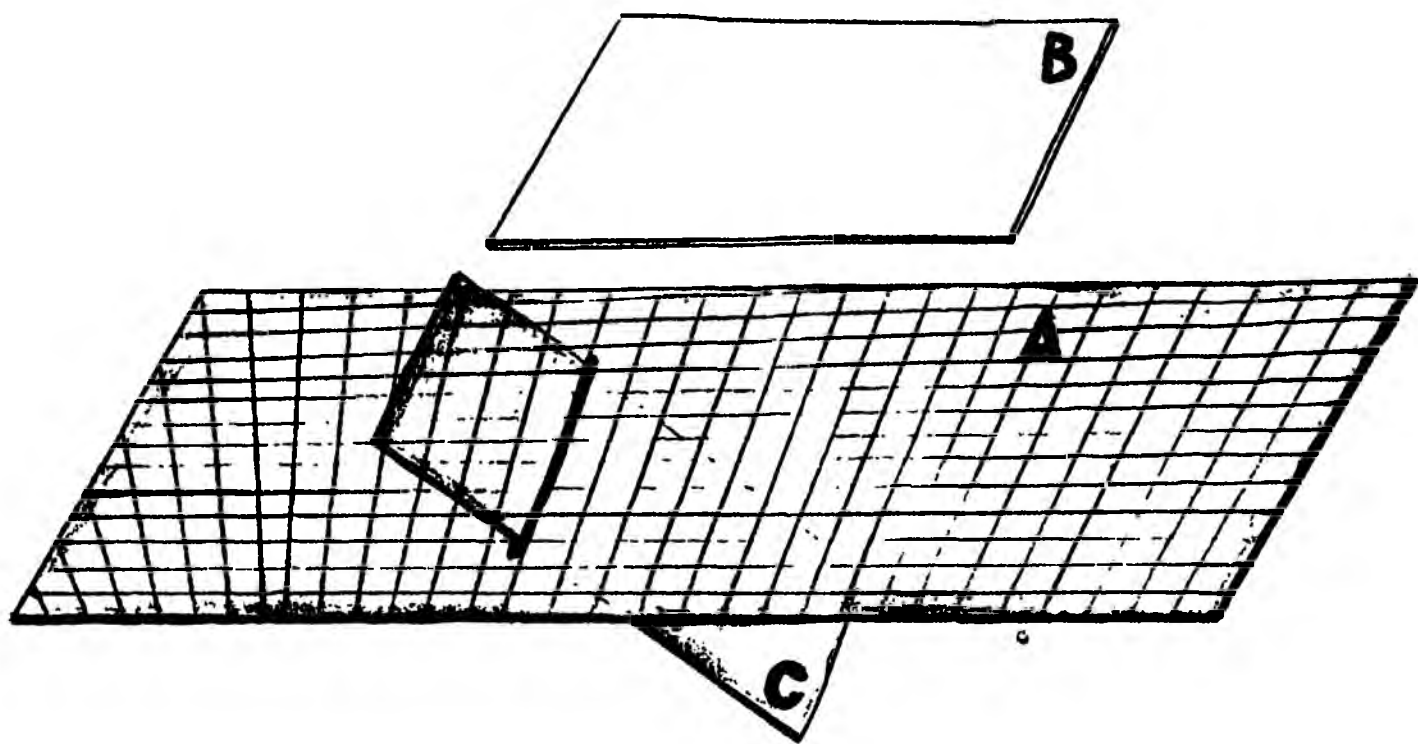
...На который так кстати оказался похож уже наш, земной «Элдридж». Или — некстати, если вспомнить многочисленные жертвы среди экипажа. Случайное совпадение или рассогласование частот на катушках мощных размагничивателей, вероятнее всего, «выдернули» эсминец из нашего трехмерного мира, но лишь на несколько секунд, на большее у работающих не по назначению размагничивателей не хватило сил. Возможно,

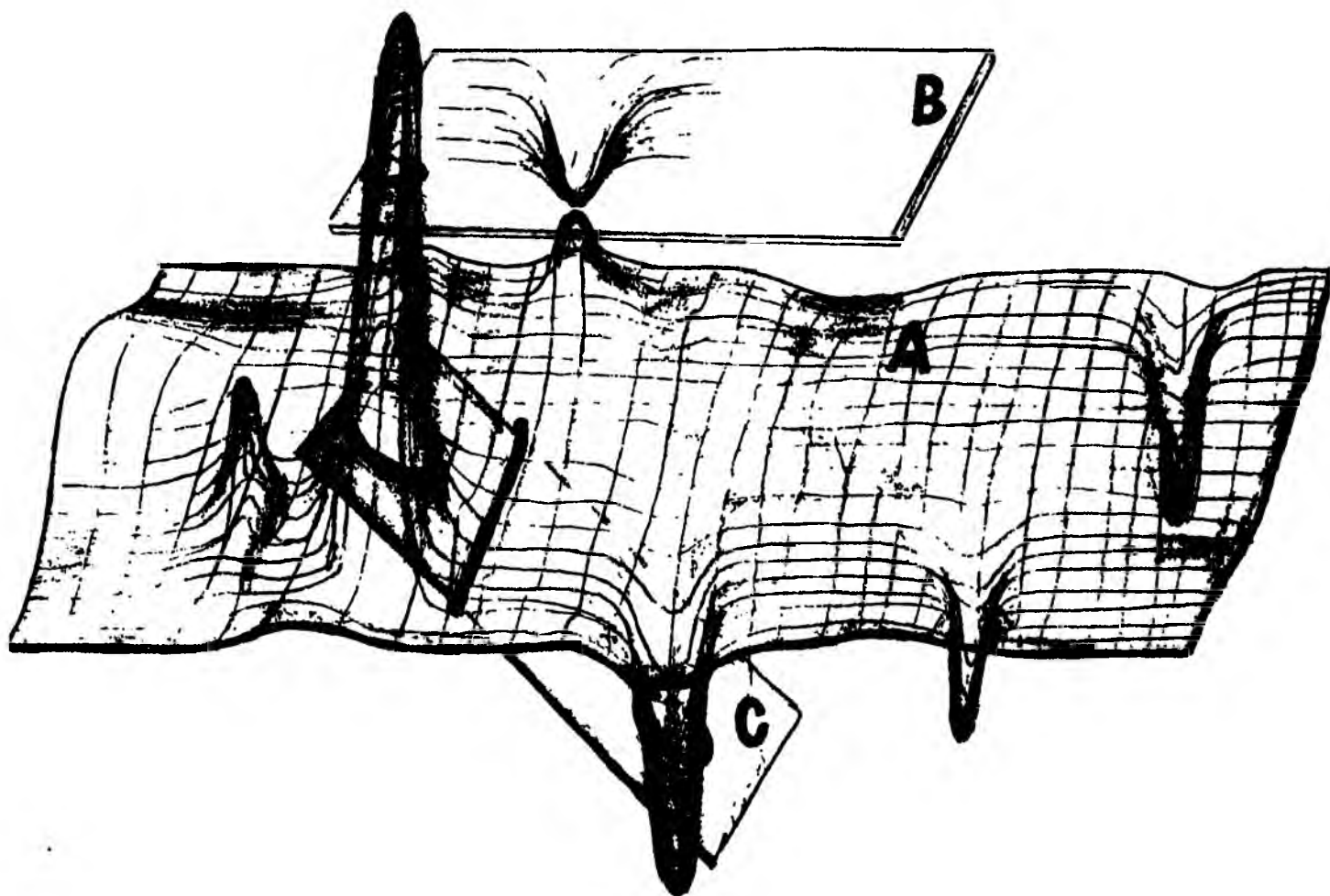

Рис. 44. Искривление пространства при околосветовом полете

все так и было в далеком октябре 1943 года. Нам неизвестно, нашли ли причины произошедшего физики, но что касается Эйнштейна, то он, как мы уже говорили, перед смертью сжег рабочие записи. Видимо, понимал, что мгновенное перемещение (такой заманчивый способ передвижения!) было в то время чрезвычайно опасно для людей (рис. 44). Конечно, такое положение дел сохранится не навсегда, летают же безбоязненно пришельцы в своих «сигарах»!

Разумеется, опыт по телепортации можно и нужно повторить, другое дело, что выполнить его достаточно сложно по техническим и экономическим причинам... В 1993 году была первая попытка наладить телепортационную связь между Москвой (Московский авиационный институт) и Ростовом-на-Дону (Инженерно-строительный институт), точнее, между мною и ростовским инженером Валерием Григорьевичем Поляковым... Но по тем же самым причинам опыт был отложен до лучших времен, и сейчас нами лишь прорабатываются его новые варианты, но с телепортацией в пределах Москвы или области¹.

¹ В момент выхода книги шла подготовка к эксперименту по телепортации уже на новой установке.

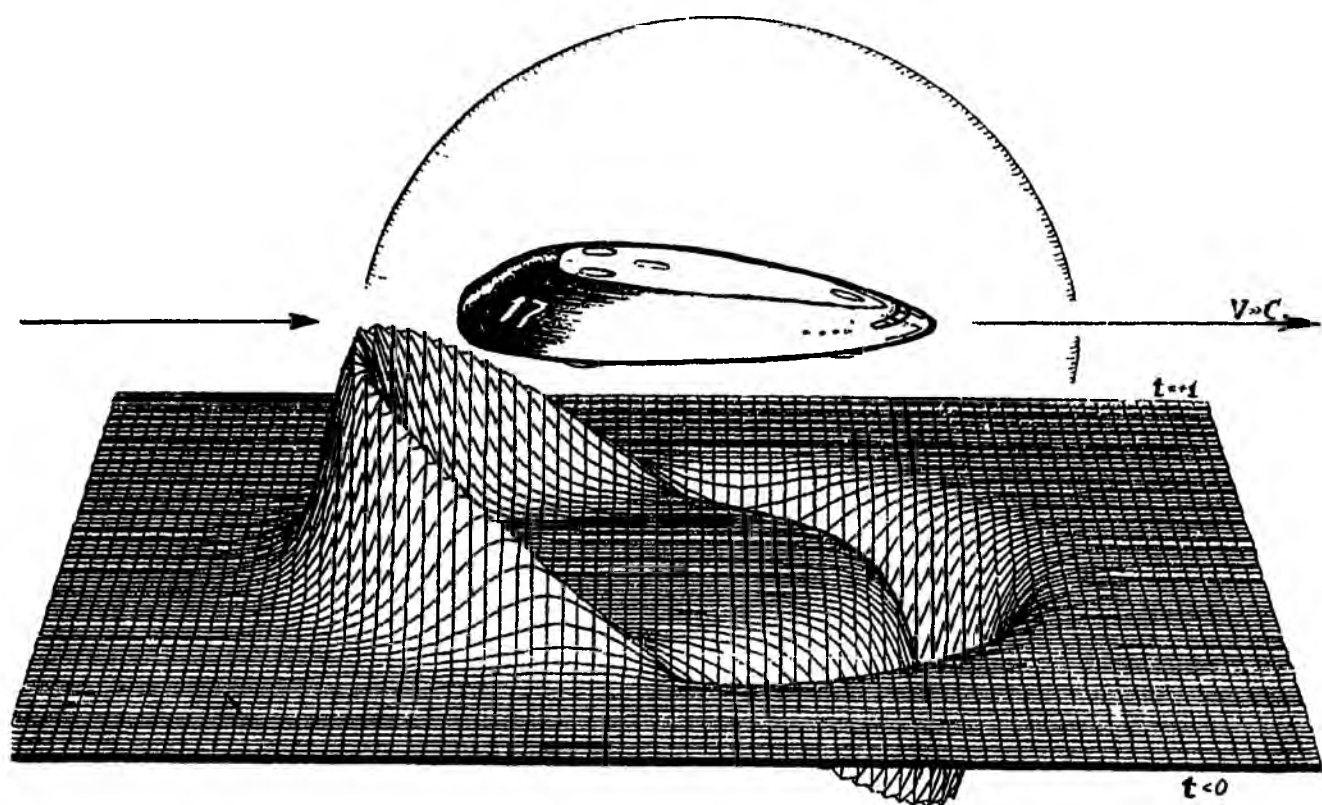
Были попытки повторить нечто подобное с помощью иных технических средств или вообще без таковых. Если многие колдуны и экстрасенсы утверждают, что могут заставлять предметы (и людей) исчезать, появляться и телепортироваться, то почему бы не проверить и не использовать их возможности на практике?!

Для экспериментов в Китае выбрали очень одаренного экстрасенса (кого именно — в печати не сообщалось), в задачу которого входило телепортировать через стену специально приготовленный предмет, роль которого играл радиопередатчик, излучающий «специфический непрерывный сигнал» с линейно-частотной модуляцией 91—193 МГц. Приемники и операторы скрупулезно записывали все моменты телепортации. Вначале экстрасенс заставлял передатчик исчезнуть, на что обычно уходило от одной до 50 минут. Приемник при этом фиксировал дополнительную модуляцию — слабую частотную и сравнительно сильную амплитудную. В момент исчезновения передатчика исчезал и сигнал от него (что было естественно). Длительность радиомолчания и «видеоневидимости» обычно длилась от 24 секунд до 61 минуты. Затем передатчик появлялся вновь, корпус его был нагрет, а батарейки за время отсутствия подсаживались быстрее, чем при обычной работе передатчика.

Как попытались объяснить «механизм действия» экстрасенсорной телепортации? В самом Китае — объяснение последовало вполне в духе восточных духовных учений... Зато в России некоторые ученые вспомнили про солитонную гипотезу, которую, в связи с тем что слово «солитон» мало кому понятно, нужно описывать с момента зарождения самого этого понятия.

В 1834 году английский инженер Джон Рассел ввел термин «солитон» (*great solitary wave* — большая уединенная волна), с помощью которого стало возможным объяснять некоторые странные и малопонятные физические явления. Объяснялись чудеса почти просто: например, уединенная (энергетическая) волна проходит через определенный объем, при этом один объект испытывает на себе ее воздей-

ствие, другие датчики волну не зафиксируют — ее как бы и нет для приборов, но последствия ее все-таки существуют — вот вам и своеобразный компромисс между наукой и чудом... А в 1972 году советский биофизик Александр Дубров впервые выдвинул идею о существовании уже биологического солитона, то есть предположил, что такую странную волну можно создать посредством человеческой воли. Физик-популяризатор Владилен Барашенков, в свою очередь, написал, что с помощью такого биосолитона можно совершить телепортационный опыт, что не только на практике подтверждают некоторые одаренные личности, но и уже проверили на практике китайские ученые.

В январе 1998 года информационные агентства сообщили о новом интересном эксперименте, на этот раз проведенном австрийскими учеными. С помощью собственной теории (подробности которой не сообщаются) они вроде бы добились реального телепортирования отдельных фотонов, которые исчезали рядом с одним прибором и появлялись рядом с другим.

О чем идет речь — о реальной приборной телепортации или о новом оптическом эффекте — в этом среди ученых до сих пор нет единства. Однако последователи у австрийцев уже нашлись, и опыты с подобной телепортацией (я бы ее назвал квазителепортацией) уже готовятся в других странах.

Впрочем, очень интригующие описания китайского и австрийского экспериментов вполне можно попытаться объяснить не только с точки зрения биосолитонной гипотезы, но и уже упомянутой гипотезы, связанной с искривлением Пространства-Времени. Вглядитесь — при дематериализации и телепортации объект (приемник) меняет свою частоту и модуляцию, у него «быстрее» разряжаются батарейки и он быстрее нагревается (медленнее охлаждается) — именно такие же симптомы появились у объекта, если бы он медленно помещался в пространство с ускоренным ходом физического Времени. Может, здесь биосолитон и ни при чем?.. Или одно не исключает другого, просто с помощью отдельной энергетической

Хронопортатор

ческой (биоэнергетической?) волны экстрасенс искривляет Время и «загоняет» туда предмет исследований?..

Сами экстрасенсы вряд ли внятно объяснят, что же они делают. Наша задача — разобраться в процессе и научить машину (или обычного человека при помощи машины) его повторять. И тогда телепортационные корабли с экстрасенсами в экипаже непременно отправятся к далеким мирам.

Стоит надеяться, что, когда корабли землян будут строиться для телепортации уже специально, а не по воле слепой случайности, конструкторы сумеют обойти те опасности, с которыми неожиданно для себя столкнулся экипаж «Элдриджа». Во всяком случае, пришельцы прекрасно с этим справляются.

В последнее утверждение можно легко поверить, наблюдая на радарх и изучая, например, великолепные по своему исполнению и мгновенные по времени скачки в земной атмосфере на сто и более километров загадочных и неуловимых кораблей, именуемых НЛО...

Время и машина времени: узор из красивых камушков еще не сложен

Ну что мои открытия? Я чувствую себя мальчишкой, нашедшим несколько красивых камушков на берегу огромного океана тайн.

Исаак Ньютон

Итак, подведем итоги. Так какое же оно — Время? Старые наши представления прежде укладывались всего лишь в одной фразе: «Время — форма последовательной смены явлений и состояния материи, оно равномерно необратимо развивается только от прошлого к будущему» (Философский словарь). Неужели же после всего того, что вы прочитали о Времени, вам будет достаточно только одной фразы?..

Настоящий учебник по природе и физике Времени конечно же до сих пор не написан. Да и первые опыты с машиной времени лишь слегка приподняли завесу тайны над вечной загадкой Времени. Согласно данным исследований, это — многомерная (вероятно — 3-мерная?), многообразная среда, определяющая все физические процессы, протекающие на Земле и во Вселенной. Время неоднородно, непостоянно, оно может прерываться и течь как по направлению к Будущему, так и — в определенные моменты — к Прошлому. Во многом свойства 3-мерного Времени сродни свойствам 3-мерного Пространства, которое, как известно, также не имеет каких-либо приоритетных направлений. Но есть и коренное отличие от Пространства: одно измерение Времени имеет свойства, зависящие от направления движения вдоль этого измерения.

Настоящее — это момент выбора варианта Будущего; процесс перехода многовариантного Будущего в одновариантное Прошлое (рис. 45). Перемещения во Времени возможны: в Прошлое по одному пути, в Будущее — по множе-



Рис. 45. Хрононавигационные карты в первом приближении



Рис. 46. Летающая тарелка — машина времени в разрезе

ству (закон «Кроны дерева»). Параллельные «ветви» Времени по отношению друг к другу являются так называемыми параллельными мирами, среди которых имеются «основная» (или «основные») и «маловероятные» (периферийные) «ветви». Принципиальных отличий между нашей «ветвью» и существующими параллельными до сих пор не найдено. Общее число существующих параллельных миров также пока неизвестно, по косвенным данным, это число не менее 3 (включая наш), но скорей всего приближается к бесконечности.

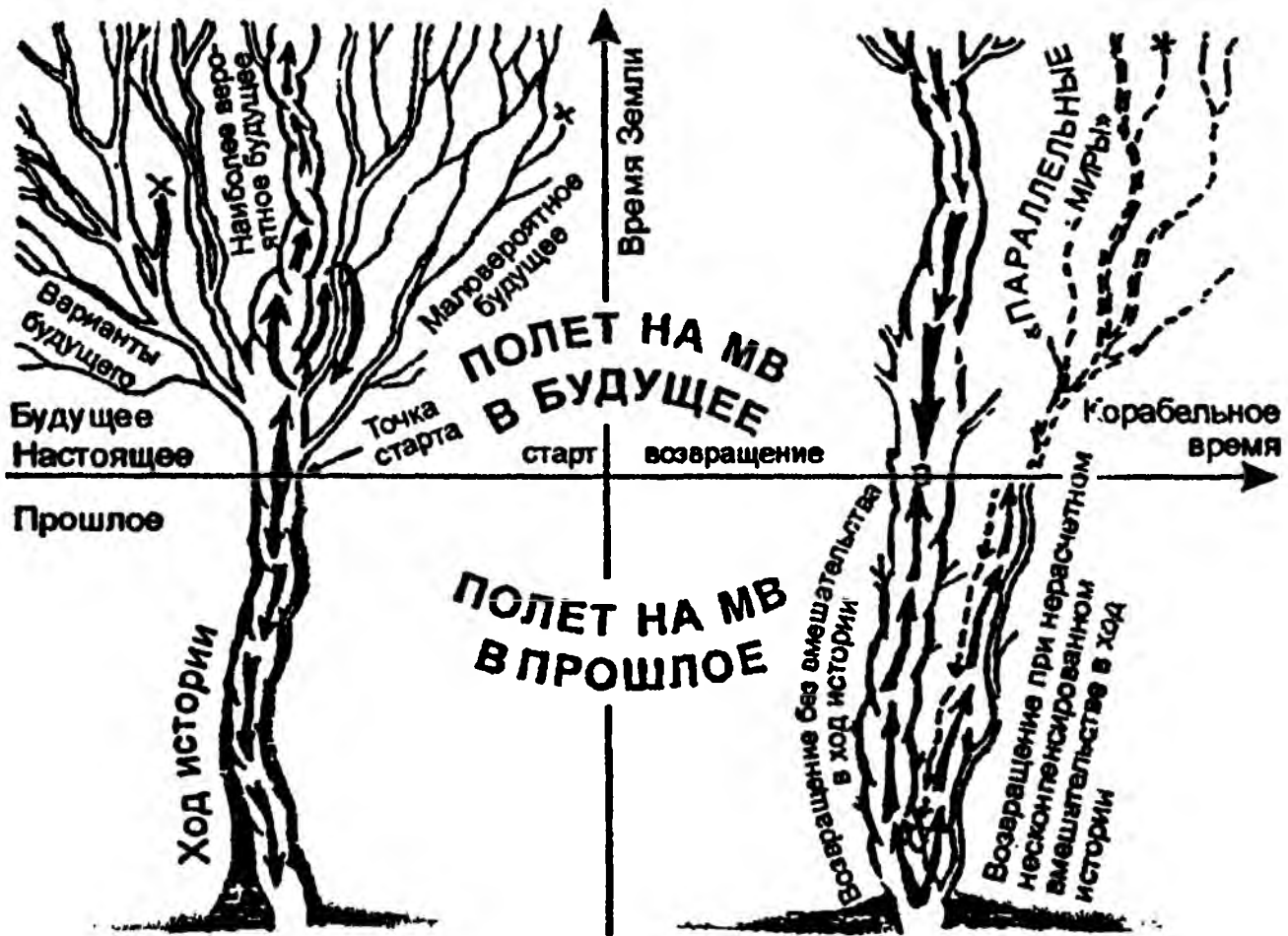
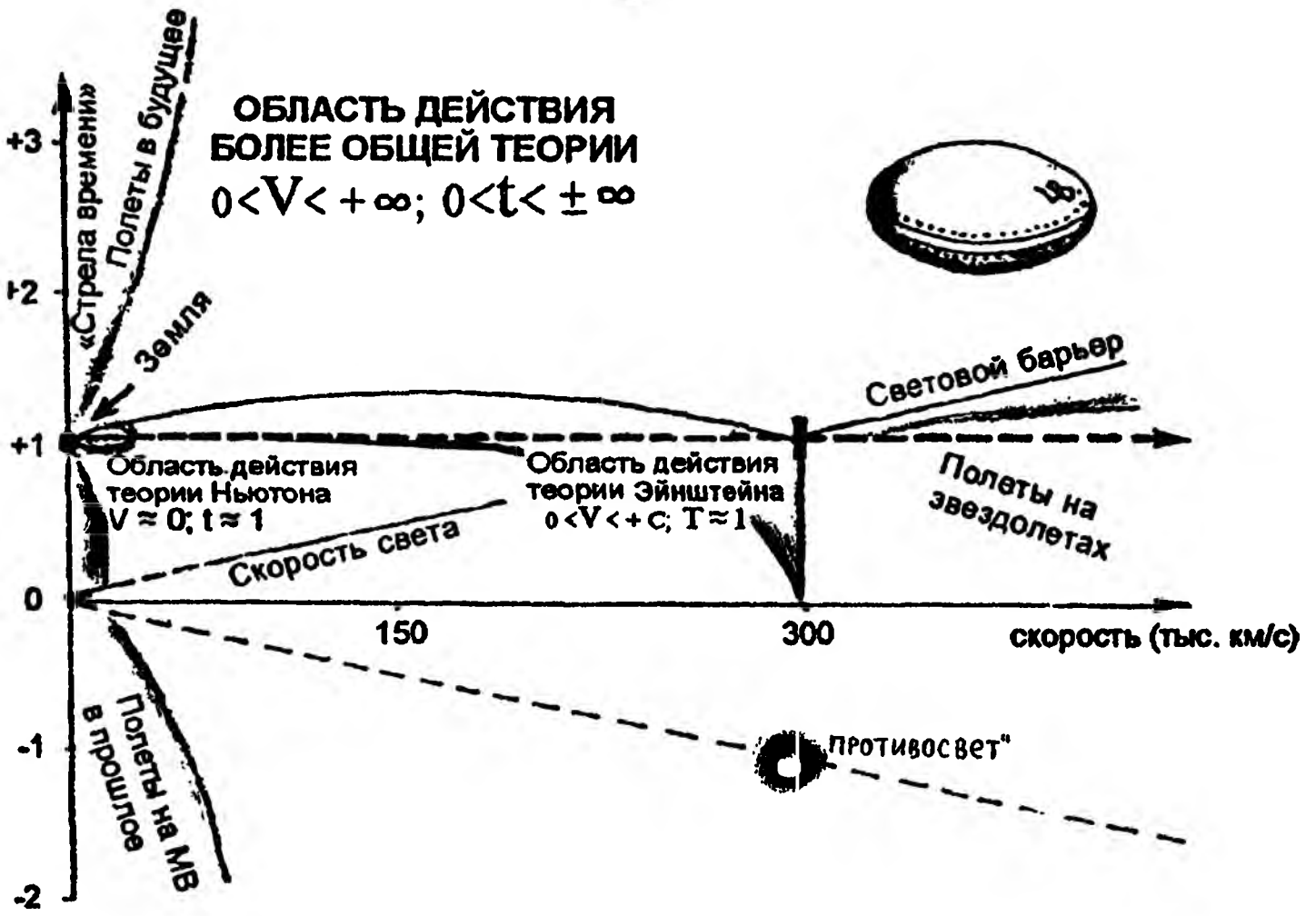
Число мерностей Времени — также один из ключевых вопросов, пока можно быть уверенным, что оно имеет измерений «более двух, возможно три», то есть, вероятно, в данном случае нельзя говорить о целом числе мерностей, ибо все наше дискретное мышление и наши привычные представления о целых трех- и четырехмерных пространствах теряют всякий смысл в необычном мире Времени. Именно последнее, третье измерение «ответственно» за энтропийные процессы во

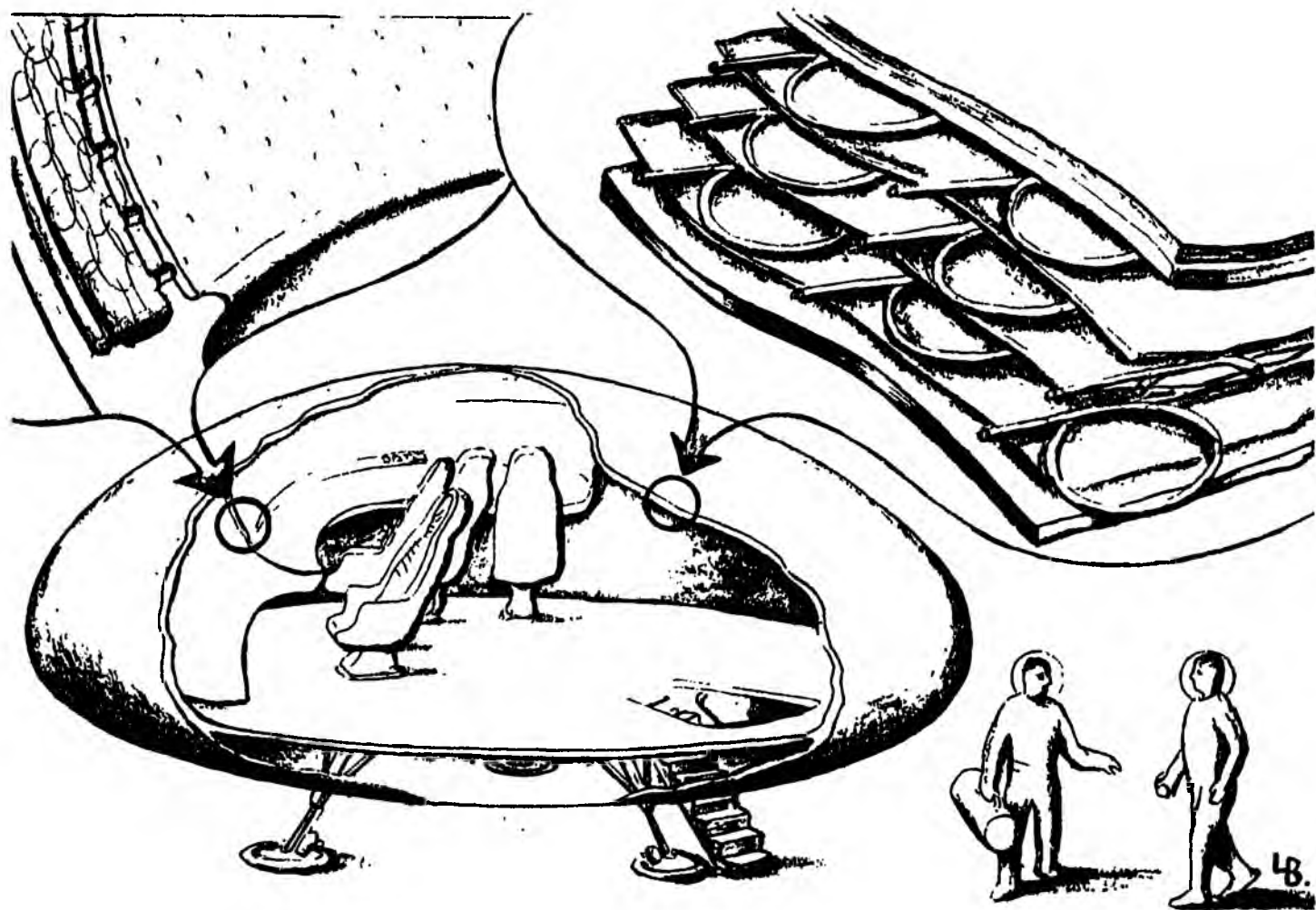

Рис. 47. Один из рабочих проектов машины времени

Вселенной, именно оно ведет к ярко видимым различиям в особенностях перемещений в Будущее и Прошлое.

Многое указывает на то, что так называемые пришельцы давно уже используют в своих интересах знания о Времени (рис. 46). Вероятно, большинство наблюдаемых нами техногенных НЛО представляют собой либо машины времени в чистом виде (для перемещения во Времени), либо полые летательные аппараты с двигателем на основе машины времени (для перемещения в Пространстве) (рис. 47). И в том и в другом случае в качестве пришельцев могут выступать и иновремяне, и инопланетяне, и другие сущности (всего, по моим подсчетам, насчитывается 34 гипотезы, объясняющие происхождение НЛО).

Эксперименты подтвердили также, что человек и Время оказывают друг на друга сильнейшее воздействие. При этом возможно перемещение человека во Времени как с помощью его внутренних психических возможностей, так и с помощью машины времени. В последнем случае вредное воздействие на организм производит не сам процесс перемещения, а разница скорости изменения Времени на различных участках тела. Внутри машины Время может изменяться с некоторой инерционностью.

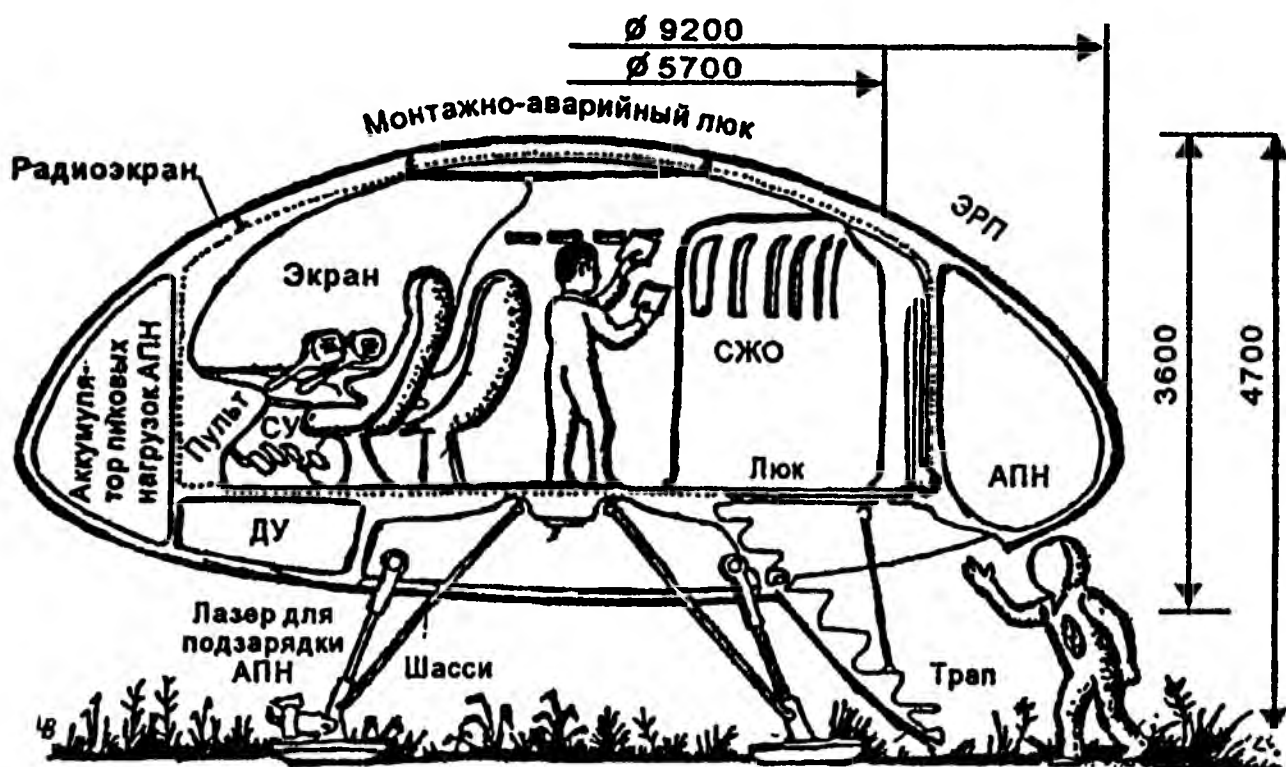
Участки пространства с различным Временем имеют между собой расплывчатые, нечеткие границы. Искусственные резкие границы, наведенные с помощью машины времени, воспринимаются нами как защитные невидимые стены. При достаточной разнице в скорости изменения (плотности) Времени человеческий глаз может увидеть другое Время как белый туман, при еще большей разнице — как светящуюся дымку. На микроуровне пока подтверждается прямая связь между электромагнетизмом, спином элементарных частиц и понятием «Время»; на макроуровне — между вращающимся движением тел, энтропией, гравитацией и Временем...

Очевидно, что общая теория относительности (ОТО) А. Эйнштейна уже не в состоянии объяснить все вышеперечисленные «чудеса», однако нельзя согласиться с учеными, считающими ее в корне неверной (количество критических нападок на эту теорию растет с каждым годом). Вне всякого сомнения, ныне господствующая теория вскоре уйдет с научной сцены, как ушла «в запас» теория Ньютона (это понимал и ее автор: сам Эйнштейн последние годы жизни провел в попытках «перевоспитать» свое собственное «дитя», пережившее его на четыре десятилетия). Но надо отдать ей должное — продолжительное время общая теория относительности все же удовлетворяла (и во многом удовлетворяет сейчас) потребностям науки, и будущая теория, которая когда-нибудь придет ей на смену, ни в коем случае не будет опровергать хорошо зарекомендовавшие себя старые законы. Как когда-то общая теория относительности Эйнштейна, описывающая физические процессы от состояния покоя до скорости света, не опровергла теорию Ньютона, а лишь сделала ее своим частным случаем при незначительных скоростях тел.

Новая теория должна в свою очередь описывать любые скорости (в том числе и сверхсветовые) и любые возможные Времена, теория относительности же будет представлять в ней частный случай при фиксированном (обычном нашем, единичном) Времени. По аналогии с теорией относительности, описывающей процессы относительно друг друга, новая теория, описывающая существующие одновременно параллельные миры с разными Временами, могла бы, к примеру, получить название *теории одновременности* (или теории одновременности миров — ТОМ)...



Рис. 48. Сравнение тактико-технических характеристик двигателей на основе машины времени и других перспективных проектов

Допустим, теория будет написана и достаточно хорошо воспринята в научном мире. Что дальше? Что будет ожидать нас в ближайшие десятилетия, если создание мощных и серийных машин времени не натолкнется на непредвиденные трудности (рис. 48)?

Во-первых, человечество получит новый скоростной и безопасный, экологически чистый вид транспорта для передвижения как в атмосфере Земли, так и в пространстве космоса, ну и, разумеется, в самом Времени (рис. 49). Несколько проектов таких аппаратов уже созданы, неудивительно, что почти все они похожи или напоминают по своей форме разные виды НЛО¹. Использование машин времени представ-

¹ Первый эксперимент по перемещению во Времени человека, находящегося внутри МВ, прошел буквально в последние дни перед выходом этой книги, а именно 26 августа 2001 года.

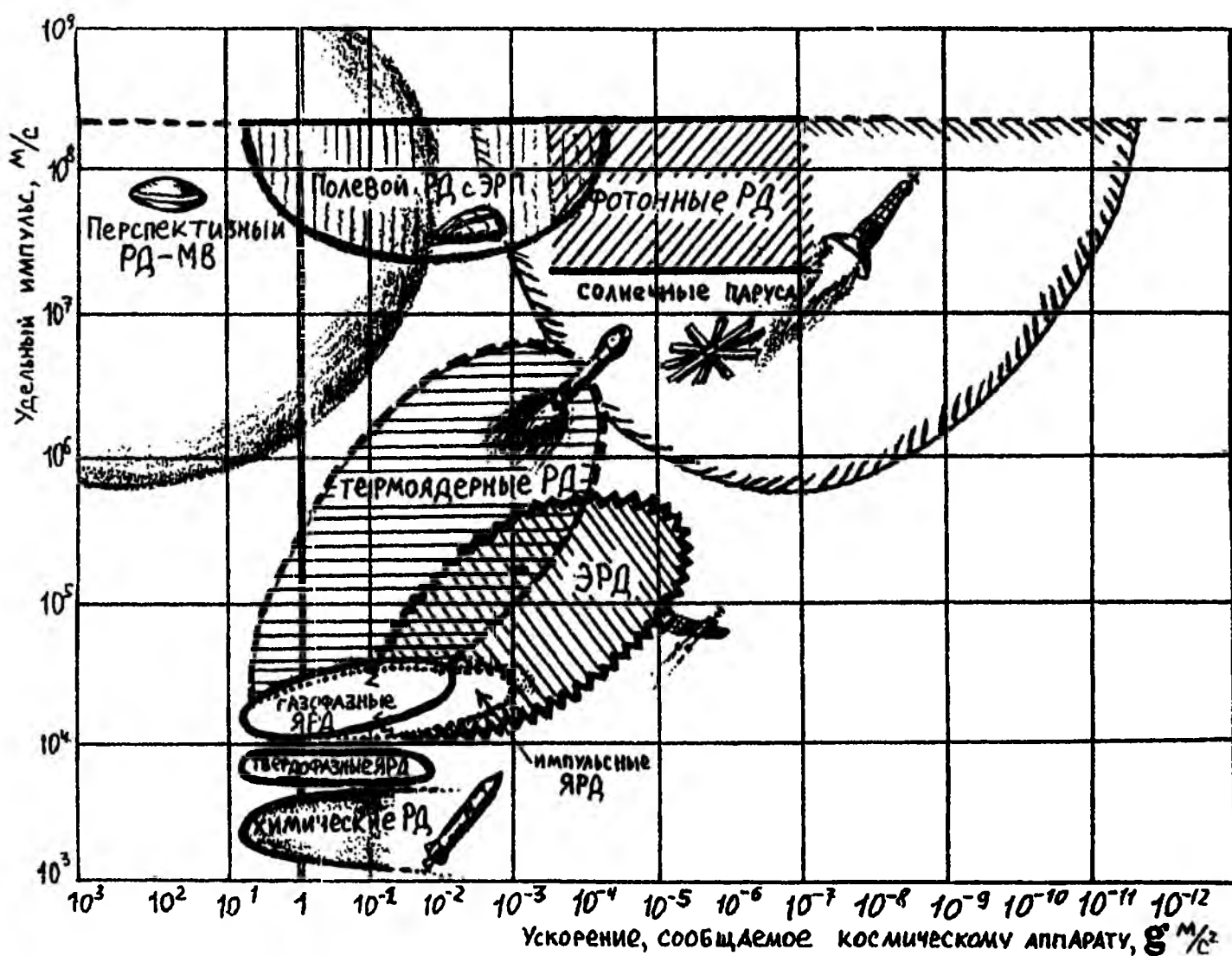

Рис. 49. Сравнение тактико-технических характеристик различных двигателей при полете к Марсу...

ляет особый интерес для историков, политиков, прогнозистов, футурологов, спасателей и многих, многих других.

Во-вторых, на космических кораблях, оснащенных такими машинами, станут реальными *пилотируемые межзвездные перелеты*. При использовании сравнительно простых разомкнутых плоских модификаций машин времени звездолет способен доставить на ближайшую к нам звезду Альфа Центавра и обратно экспедицию за 11—17 лет (рис. 50). При использовании же мощной замкнутой машины времени, заключающей внутри себя и всю конструкцию корабля, такой звездолет сможет «обмануть» теорию относительности и «обойти» запрет на сверхсветовые скорости. В этом случае разговор о продолжительности полета теряет всякий смысл, и глубину проникновения наших посланцев во Вселенную будут ограничивать только бортовые запасы энергии.

В-третьих, с помощью подобных машин быстрое решение получают проблемы *связи*. Волны, излучаемые ими (видимо, здесь речь идет о гравитационных волнах), как

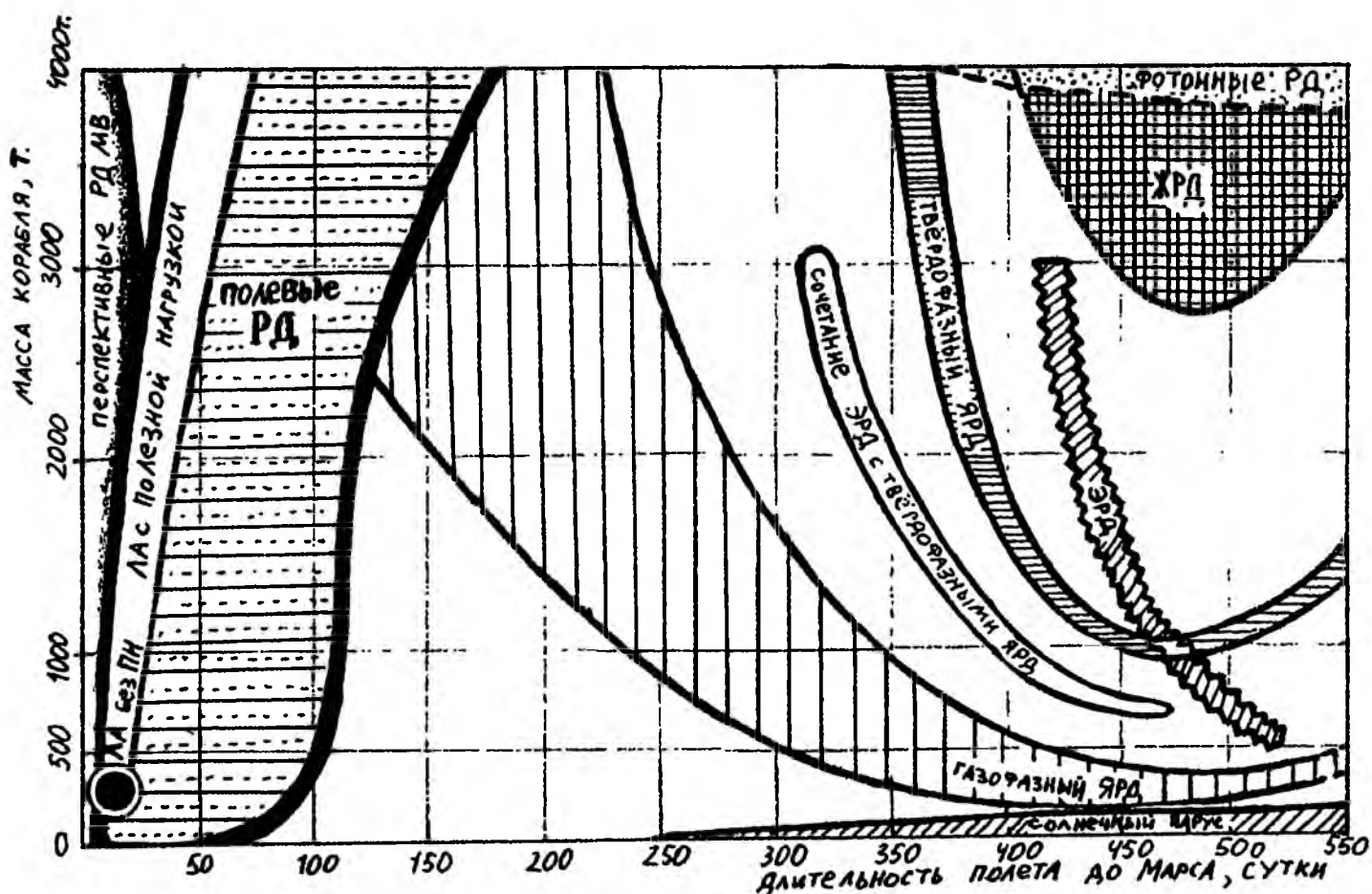

Рис. 50. ...и при межзвездном перелете

показывают эксперименты, фиксируются на значительном расстоянии. Возможно, именно с помощью этого средства связи в будущем станут реальными сверхбыстрые или мгновенные межпланетные и межзвездные переговоры «в прямом эфире».

В-четвертых, неэкранированное излучение машины времени оказывает сильнейшее воздействие на организм человека. Можно ли использовать подобное излучение в *медицинских целях*? Если им целенаправленно воздействовать на отдельные внутренние органы, то с помощью таких машин, вероятно, можно добиться долгожданных побед над многими болезнями и старостью. Дальнейшие же исследования человеческих способностей воздействовать на Время в сверхстрессовых ситуациях позволят не только дать необходимые рекомендации по поведению людей, но и использовать эти свойства организма для производственных, спортивных, спасательных целей, а также для продления общей продолжительности жизни минимум в 1,5—2 раза.

ЧАСТЬ 4. ХРОНОПОРТАЦИЯ

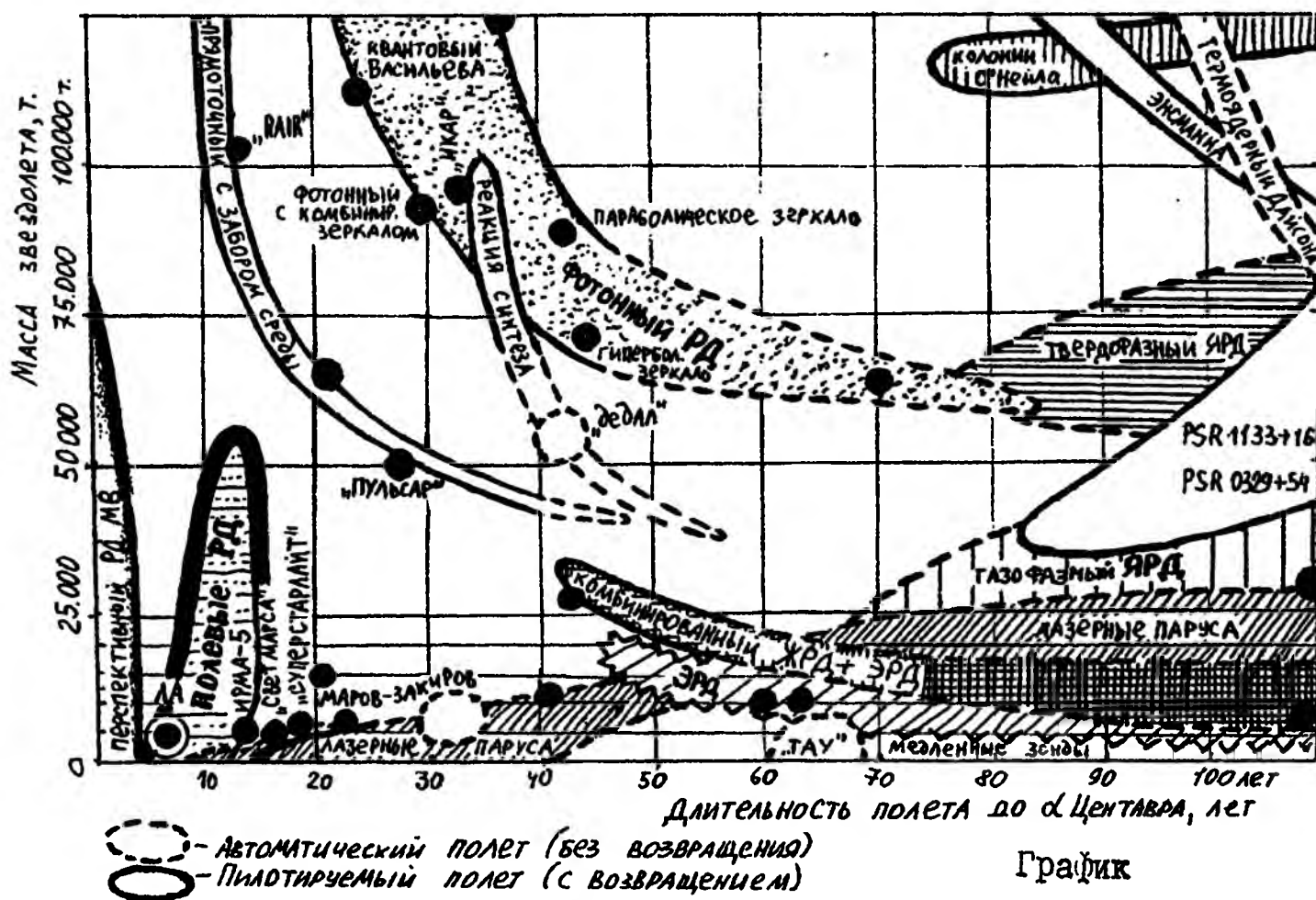
В-пятых, возможность влияния на все физические константы в ограниченном объеме Пространства, на продолжительность всех химических и иных процессов приведет к появлению принципиально новых *веществ*, поднимет *технологические возможности* производства. Уже в 1995 году при непосредственном участии автора на самом серьезном уровне рассматривался вопрос применения машины времени в качестве испытательного стенда, где (в перспективе) в течение нескольких минут можно будет проверить, как интенсивно изнашиваются механизмы и стареют агрегаты при эксплуатации и хранении в течение десятилетий.

В-шестых, при участии машины времени станет возможно воплощение в жизнь других, не менее *фантастических идей* (рис. 51). Возможно, что с ее появлением удастся наконец *искоренить преступность*, так как возможность в любой момент заснять на пленку любое преступление в Прошлом сделает преступления бессмысленными. Возможным станет проведение операций, цель которых — *спасение погибших в прошлом выдающихся людей*. Еще более простыми в техническом плане представляются *экспедиции по спасению культурных, материальных ценностей*, и одно только это позволит всего за несколько полетов в Прошлое полностью окупить любые затраты на разработку и строительство машины времени! Знание возможностей физического вакуума и свойств Времени в конце концов позволит осуществить *материализацию*, то есть синтез любых предметов и организмов из эфира. Не исключено также, что удастся осуществить *телепортацию* (т. е. мгновенный перенос материального тела в пространстве). Камнем преткновения здесь вновь будет необходимость накопления гигантского количества энергии...

И в-седьмых, появление у землян машин времени наверняка побудит представителей других цивилизаций все же вступить с нами в *контакт*. Какой смысл скрываться, если нам станут известны пока еще не разгаданные секреты их появлений, исчезновений и перевоплощений? Получение нами прямого доступа к используемым ими каналами связи,



Рис. 51. И это только БЛИЖАЙШИЕ цели полетов МВ-звездолетов

а также появление у нас техники, аналогичной или приближающейся по возможностям к их технике, делает вероятность контакта (а следовательно — изменение нашей человеческой морали, вероятнее всего, в лучшую сторону) практически неизбежной...

Не исключено, что в будущем станут известны и другие сферы применения машин времени, но для этого необходимо проведение более масштабных экспериментов. Совершенно очевидно, что результаты, полученные опытным путем за последние годы, — это лишь первые капли информации, упавшие в подставленные ладони, перед началом ливня новых знаний и открытий.

Настало время понять, что такое Время.

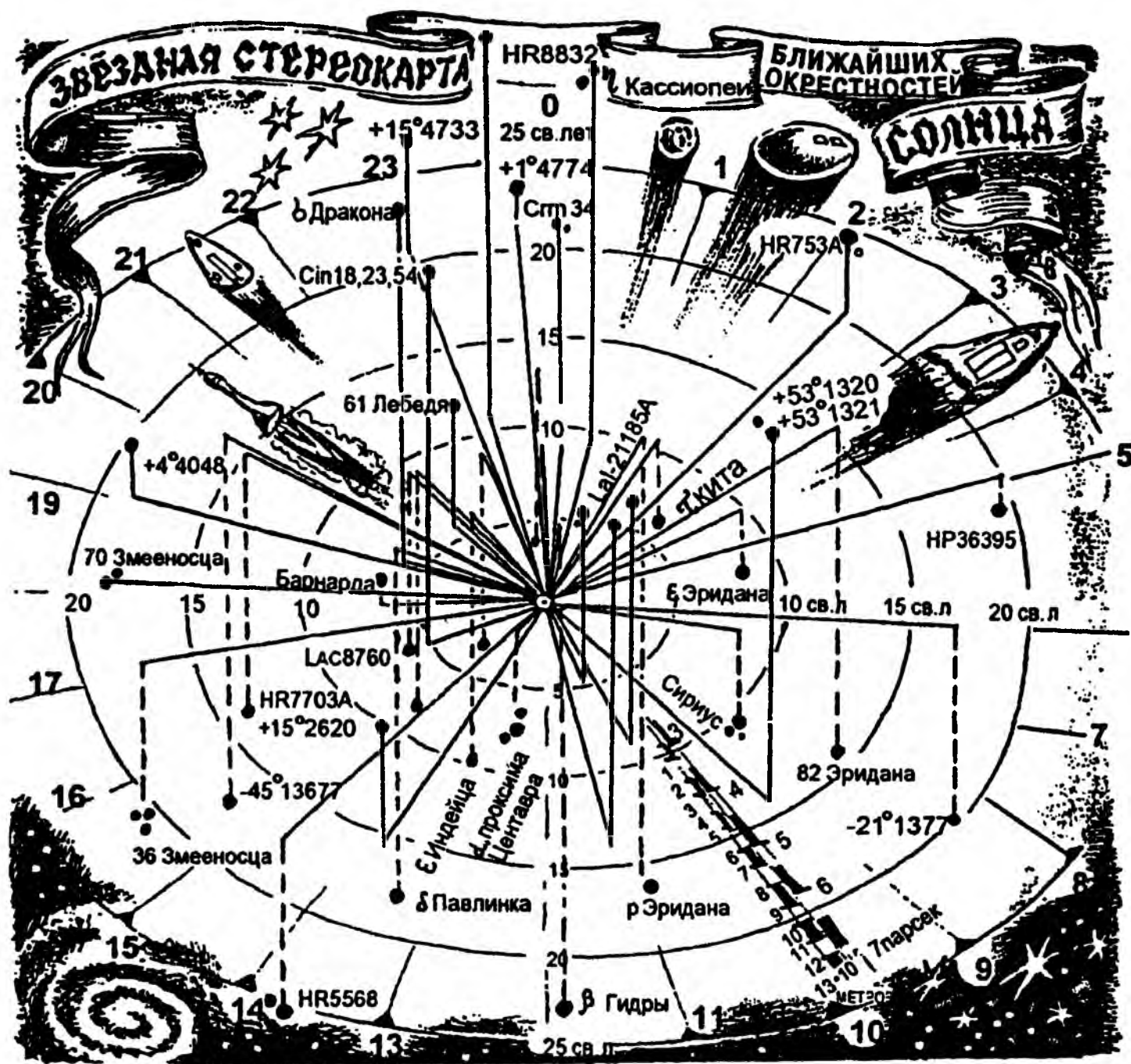
Вместо послесловия

«—...Беда в том, что я не могу вернуться обратно... Ничего не могу исправить... Если б существовала такая вещь, как настоящее путешествие во времени!

Он уставился на меня не мигая.

— Но оно... существует.

— Что?!!

Он мгновенно протрезвел.

— Мне не следовало говорить этого.

— Может, и не следовало, но ведь ты уже сказал. А теперь выкладывай.

— Это засекречено. Черт возьми, парень, ты что, никогда не работал на правительство? То, о чем ты спрашиваешь, засекречено, и я давал подписку. Так что — отвяжись!»

Хайнлайн Р., «Дверь в лето»...

Связаться с автором для совместного решения затронутых в книге вопросов или для участия в качестве добровольца в экспедициях «Космопоиска» можно по адресам:

111553, Москва, ул. Нагатинская, 19-а, «Космопоиск».

E-mail: [chernobrov @ kosmopoisk. null. ru](mailto:chernobrov@kosmopoisk.null.ru); [http://kosmopoisk. sanskrit. ru](http://kosmopoisk.sanskrit.ru); [kosmopoisk. narod. ru](http://kosmopoisk.narod.ru); [kosmopoisk. ru](http://kosmopoisk.ru).

Содержание

ЧАСТЬ 1. МАШИНА ВРЕМЕНИ

Хрономиражи: звуки собственных шагов гуляют сами по себе	7
Погоня за хрономиражами: запрыгнуть на подножку колесницы Истории	20
Потерявшиеся во Времени: верните меня в свой век!!!	27
Иновремяне: герои не нашего Времени	41
Древняя история машины времени: гости из послезавтра наследили еще позавчера	55
История машины времени: «они» никуда и не улетали	63
Перемещение во времени: Уэллс был прав	84
Создание прототипов машины времени: где и когда найти точку опоры во Времени	98
Эксперименты с прототипами машины времени: управление темпом и ходом Времени	112
Последствия экспериментов с машиной времени: зрители из другого Времени?	122
Машина времени и НЛО: как устроена летающая тарелка	128
Время и техника безопасности: бойтесь странных туманов!!!	143
Войны во Времени: велико Время, а отступить некуда!	152
Время и самовозгорания: сгорающие со стыда за нас всех?	153
Время и бессмертие: человеческая вечная мечта — жить вечно	165
Время и психология: самое притягательное и самое страшное одновременно	171
Машина времени и фальсификации: нереальное в невероятном	187

ЧАСТЬ 2. ХРОНОНАВИГАЦИЯ

Полеты в Прошлое: можно ли расстроить свадьбу родителей Гитлера?	193
Вмешательство в Историю: не раздавите ногой цивилизацию!	206
Этика вмешательства в Историю: «Шрам на спине» (фантастический рассказ)	213
Встречи с самим собой: на брудершафт с зеркалом . .	219
Маятник Времени: почти фантастическая история . .	223
Цикличность Времени и Истории: новое и недостаточно забытое старое	229
Бифуркационные точки Времени: история с приставкой «если»	249
Поиск и идентификация иновремян: ловля пришельцев на наживку	254
Цели полетов машины времени: клады, тайны, знания и власть	260
Правила полетов во Времени: на заметку хронопутешественникам	267

ЧАСТЬ 3. БУДУЩЕЕ ВРЕМЯ

Полеты в Будущее: побывать в завтра уже сегодня . .	273
Воспоминания о Будущем: у писателей своя машина времени	294
Предсказания Будущего: что вы чувствовали вчера, когда видели завтра	299
Вещие сны: отдых от нашей реальности	323
Внутренний голос: не путать с отрыжкой!	331
Предчувствие смерти: не пропустить бы третий звонок	336
Конец света: есть ли у коней апокалипсиса стоп-кран Истории?	347
Предсказания катаклизмов: рождение глобальных чудовищ	362
Третья мировая война: «Четвертый рейх» против Третьего Рима	371
Будущее России: без пяти минут эпоха Водолея	385

Предсказания контактов: без двух минут эпоха Великого Кольца	399
События будущего: самые невероятные вероятные варианты	404
Прогнозы ученых: Будущее глазами неясновидящих .	421
«Календарь Будущего»: что век грядущий нам готовит	434
Контактеры о Времени: когда секунды бывают зелеными	450

ЧАСТЬ 4. ХРОНОПОРТАЦИЯ

Время и полтергейст: спецслужбы того света	481
Время и привидения: охота за Белой Дамой из Черного замка	492
Материализация: по мановению волшебной палочки	512
Время и невидимые стены: воздушные замки не сносит ветром	516
Параллельные миры: улыбайтесь, за вами наблюдают невидимки!	525
Время и параллельные миры: я, я, я и динозавры — все они мои соседи	535
Реликтовые животные и Время: охота на «черта»	546
Малообъяснимые перемещения: вдруг откуда ни возьмись	574
Телепортация: сквозь стены и тернии	592
Телепортатор: прыжок «Элдриджа» через бесконечность	610
Хронопортатор: Время дает нам шанс	617
Время и машина времени: узор из красивых камушков еще не сложен	624
Вместо послесловия	635



Об авторе

Вадим Александрович Чернобров — инженер-конструктор космических летательных аппаратов, руководитель конструкторского бюро «Астра», координатор Исследовательского объединения «Космопоиск». С 1980 года участвовал или организовал более 100 экспедиций практически во все самые загадочные и таинственные места России и мира. С 1987 года проводит теоретические исследования физики Пространства-Времени и практические эксперименты в этой области, готовит проведение экспериментов по перемещению человека во Времени. Автор около тысячи статей и нескольких научно-популярных книг и энциклопедий.

К ЧИТАТЕЛЯМ!

*Издательство просит отзывы об этой книге
присылать по адресу:
127018, Москва, ул. Суцевский вал, д. 49
Издательство «Армада-пресс»
Телефон редакции: (095) 795-05-43*

*Оптовое-розничную продажу книг производит
Торговый дом «Школьник» по адресу:
Москва, ул. Малые Каменщики, д. 6, стр. 1А (м. «Таганская», радиальная)
Тел.: (095) 912-15-16, 911-70-24, 912-45-76
Магазин «Переплетные птицы» по адресу:
Москва, ул. Октябрьская, д. 89, стр. 1 (м. «Рижская»)
Тел.: (095) 912-45-76*

Чернобров В. А.

Ч 49 Путешествия во Времени: миф или реальность? — М.: Армада-пресс, 2002. — 640 с.: ил. — (Истина где-то рядом).

ISBN 5-309-00399-1

Машина времени — термин, введенный писателем-фантастом Гербертом Уэллсом в одноименном романе. Что это — несбыточная мечта человечества или объект серьезных научных экспериментов? Вадим Чернобров утверждает, что второе. В своей книге он объясняет физические возможности создания машины времени, описывает технические детали конструкций темпоралетов, ищет следы пребывания гостей из будущего в настоящем и прошлом Земли.

Многие загадочные явления, волнующие умы человечества, — ясновидение, внутренний голос, НЛО — рассматриваются автором как перемещения в поле Времени.

**УДК 001.94
ББК 20.3**

Scan Kreider

РЕДАКЦИЯ
НАУЧНО-ПОПУЛЯРНОЙ ЛИТЕРАТУРЫ

Научно-популярное издание

Истина где-то рядом

Вадим Александрович Чернобров

**ПУТЕШЕСТВИЯ ВО ВРЕМЕНИ:
МИФ ИЛИ РЕАЛЬНОСТЬ?**

Заведующий редакцией

Е. В. Туинов

Ответственный редактор

Е. В. Медякова

Художественный редактор

Е. Э. Лебедина

Технический редактор

С. А. Толмачева

Компьютерная верстка

Н. И. Салюк

Корректор

Л. М. Волкова

Подписано в печать 31.05.02. Формат 84x108¹/₃₂.
Бумага типографская. Гарнитура «Бодони». Печать офсетная.
Усл. печ. л. 33,0. Тираж 10 000 экз. Заказ № 4210113.

ООО «Армада-пресс»

109428, Москва, 1-й Вязовский пр., д. 5, стр. 1

Изд. лицензия ИД № 01276 от 22.03.00

Издание осуществлено при участии издательства «Дрофа»

ООО «Дрофа»

127018, Москва, ул. Сушеvский вал, 49

Изд. лицензия № 061622 от 07.10.97

**По вопросам приобретения продукции
издательства «Армада-пресс» обращаться по адресу:**
127018, Москва, ул. Сушеvский вал, 49
Тел.: (095) 795-05-50, 795-05-51. Факс: (095) 795-05-52

Отпечатано в ФГУИИИИ «Ижполиграф».
603006, Ижский Новгород, ул. Варварская, 32.



Когда будет создана первая машина времени?
Могут ли пилоты из будущего изменять ход истории?

Реально ли находить клады в настоящем, «подсмотреть», как их закопали в прошлом?

Как спасти трагически погибшего любимого человека, вклинившись в роковую цепь событий за минуту до несчастного случая?

Как предсказывают будущее, и где хранится информация о нем?

Все о путешествиях во времени, вплоть до проекта «правил дорожного движения», вы узнаете из книги Вадима Черноброва – профессионального исследователя физики пространства-времени и координатора объединения «Космопоиск».

ISBN 5-309-00399-1



9 785309 003990