

ВОЗНЮК А. В.

ПЕДАГОГИЧЕСКАЯ  
СИНЕРГЕТИКА



**Вознюк А. В.**

**ПЕДАГОГИЧЕСКАЯ  
СИНЕРГЕТИКА**

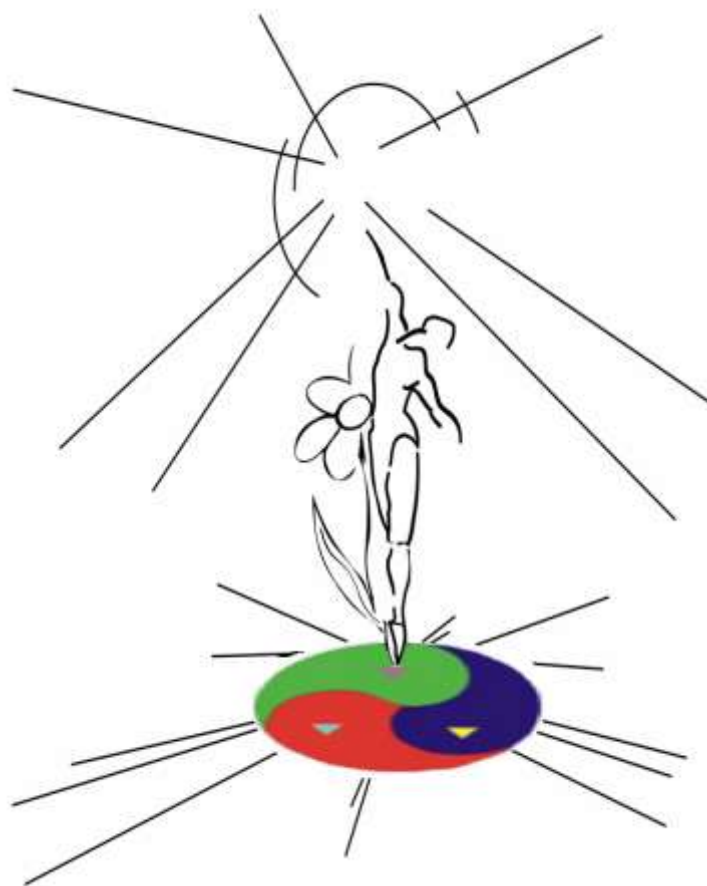

**Житомир  
Изд-во ЖГУ им. И. Франко  
2012**



УДК 371.2 (09)

ББК 87

В64

*Рекомендовано Ученым советом Житомирского государственного университета имени Ивана Франко от 27 января 2012 года, протокол № 1*

**РЕЦЕНЗЕНТЫ:**

*Бех И. Д.*, доктор психологических наук, профессор, действительный член Национальной академии педагогических наук Украины, директор Института проблем воспитания НАПН Украины;

*Васянович Г.П.*, доктор педагогических наук, профессор, заведующий отделом Львовского научно-практичного центра профессионально-технического образования НАПН Украины;

*Евтух Н. Б.*, доктор педагогических наук, профессор, действительный член Национальной академии педагогических наук Украины, академик-секретарь отделения педагогики и психологии высшей школы НАПН Украины;

*Зязюн И. А.*, доктор философских наук, профессор, действительный член Национальной академии педагогических наук Украины, директор Института педагогического образования и образования взрослых НАПН Украины;

*Нычкало Н.Г.*, доктор педагогических наук, профессор, действительный член Национальной академии педагогических наук Украины, академик-секретарь отделения профессионального образования и образования взрослых НАПН Украины.

**Вознюк А.В.**

В64 Педагогическая синергетика: монография. – Житомир: Изд-во ЖГУ им. И. Франко, 2012. – 812 с.

**ISBN 978-966-485-121-0**

В монографии на основе системного анализа и универсальной теоретико-методологической схемы, которая реализует движение мысли от всеобщего к особенному, а от него к единичному, концептуализируется новейшая отрасль психолого-педагогической науки – педагогическая синергетика. Закладываются общефилософские основания теории синтеза знаний, обосновывается синергетическая (холистическая) парадигма образования в контексте трех аспектов синергетики: процессуального (универсальная синергетическая парадигма развития), бифуркационного (парадигма целостности) и структурно-системного (триадическая парадигма науки), что позволяет дифференцировать три педагогики – формирующую (традиционную), актуализационную и бифуркационную. Материалы монографии организуются на основе фрактально-голограммного, рекурсионного метода.

Для ученых, преподавателей, аспирантов, студентов, всех, кто стремится к познанию Вселенной, природы и человека, кто верит в то, что мир целесообразен и наполнен смыслом.

УДК 371.2 (09)

ББК 87

**ISBN 978-966-485-121-0**

© Вознюк А.В., 2012

# СОДЕРЖАНИЕ

<b>ВСТУПЛЕНИЕ</b> .....	5
<b>КНИГА 1. УНИВЕРСАЛЬНАЯ СИНЕРГЕТИЧЕСКАЯ ПАРАДИГМА РАЗВИТИЯ</b> .....	25
Глава 1. Общефилософские и естественнонаучные основания универсальной парадигмы развития .....	25
Глава 2. Парадигма цикличности современной науки .....	38
Глава 3. Некоторые гносеологические проекции закона взаимного обращения симметрии и асимметрии .....	89
Глава 4. Развитие языка.....	103
Глава 5. Развитие человека в целом .....	110
Глава 6. Развитие мира в контексте полового диморфизма .....	115
Глава 7. Развитие искусства и культуры .....	123
Глава 8. Развитие литературы и художественного творчества .....	132
Глава 9. Развитие форм социально-экономической реальности.....	135
Глава 10. Развитие историографии и исторического сознания человечества .....	178
Глава 11. Развитие логики и компьютерных подходов к анализу языка.....	194
Глава 12. Развитие психологии, медицины и психотерапии .....	198
Глава 13. Развитие педагогики .....	206
Глава 14. Развитие науки как формы общественного сознания.....	210
Глава 15. Развитие юриспруденции и морально-религиозного сознания человека в контексте социализационных механизмов .....	213
Глава 16. Развитие философии .....	232
Глава 17. Развитие научно-религиозного познания и парадигмальная революция человечества.....	236
Глава 18. Синтез науки и религии.....	239
Выводы .....	244
<b>КНИГА 2. ПАРАДИГМА ЦЕЛОСТНОСТИ СОВРЕМЕННОЙ НАУКИ</b> .....	267
Глава 1. Парадоксы парадигмы целостности .....	268
Глава 2. Основные аспекты критических состояний .....	288
Глава 3. Философия нулевых состояний.....	297
3.1. Мышление и познание.....	301
3.2. Науки о человеке, химия, биология.....	302
3.3. Астрофизика, естествознание .....	305
3.4. Социология, историография, мораль.....	308
3.5. Философия и религия .....	308
3.6. Психология, искусство, медицина .....	309
3.7. Алгоритмы достижения нейтрального состояния .....	318
3.8. Выводы .....	321
Глава 4. Трансперсональная психология как эффект целого .....	325
Глава 5. Целое как феномен поведения и здоровья человека .....	328
Глава 6. Универсальное семантическое пространство Вселенной .....	341
Глава 7. Всеобщий периодический закон В.Н. Сафронова в биологии и в других гомологичных объект-системах .....	350
Выводы .....	356



<b>КНИГА 3. СТРУКТУРНЫЙ АСПЕКТ СИНЕРГЕТИКИ .....</b>	<b>367</b>
Глава 1. Триади́ческая парадигма современной науки.....	367
Глава 2. Универсальность триадного принципа.....	400
Глава 3. Триадность в сфере педагогики и психологии.....	408
Глава 4. Триадность в сфере естественнонаучных исследований .....	439
Глава 5. Триади́ческие очертания гуманитарных наук .....	445
Выводы .....	461
<b>КНИГА 4. ТЕОРЕТИЧЕСКИЕ И ПРАКТИЧЕСКИЕ СЛЕДСТВИЯ УНИВЕРСАЛЬНОЙ СИНЕРГЕТИЧЕСКОЙ ПАРАДИГМЫ РАЗВИТИЯ И ПАРАДИГМЫ ЦЕЛОСТНОСТИ ДЛЯ ПЕДАГОГИКИ .....</b>	<b>464</b>
Глава 1. Общенаучные основания педагогической синергетики.....	464
Глава 2. Резонансное обучение .....	474
Глава 3. Синергетическая образовательная парадигма как парадигма творческого развития личности .....	498
Глава 4. Методологические подходы к актуализации психологических факторов эффективного педагогического действия .....	512
Глава 5. Принципы достижения гармонии.....	536
Глава 6. Становление личности как процесс дифференциации Я и не-Я .....	566
Глава 7. О сущности человеческой личности и социальных условиях ее актуализации.....	570
Глава 8. Универсальный жизненный цикл как процесс решения человеком проблем и проблемных жизненных ситуаций.....	584
Глава 9. Внутренний аспект фундаментальной структуры взаимопонимания в системе “человек – человек”: генезис и коррекция .....	600
<b>КНИГА 5. ХОЛИСТИЧЕСКАЯ ПЕДАГОГИЧЕСКАЯ ПАРАДИГМА .....</b>	<b>605</b>
Глава 1. Общенаучные основания холистической педагогической парадигмы.....	606
Глава 2. Сказочно-метафорическая концепция обучения.....	618
Глава 3. Механизмы творчества .....	624
Глава 4. Психотерапевтический аспект холистической образовательной парадигмы.....	632
Глава 5. Воспитательный аспект холистической парадигмы.....	634
Глава 6. Алгоритмы формирования парадоксального мышления .....	659
Глава 7. Ноосферное образование и здоровьесохраняющие образовательные технологии.....	664
Глава 8. Принцип целостности в теории и практике А. С. Макаренко .....	668
Глава 9. Обоснование актуализационной и бифуркационной педагогик .....	679
Глава 10. Мифы современного образования .....	699
Глава 11. Концептуализация логико-эвристической педагогики.....	713
Глава 12. Педагогика жизненных фактов о магистральном направлении развития человека.....	724
<b>ВЫВОДЫ.....</b>	<b>755</b>
<b>СПИСОК ЛИТЕРАТУРЫ.....</b>	<b>774</b>

## ВСТУПЛЕНИЕ

*Лишите слова всякой двусмысленности, всякой неопределенности, превратите их... в однозначные цифры – из речи уйдет игра, а вместе с нею – красноречие и поэзия: все, что есть подвижного и изменчивого в привязанностях души, не сможет найти своего выражения. Но что я говорю: лишите... Скажу больше. **Лишите слова всякой неточности – и вы лишитесь даже аксиом.***

Ж. Жубер

*Весь обширный круг интеллектуальных достижений человечества (выбор, обобщения, констатации) по количеству своему представляет хоть и множество, однако оно вполне счетно. Дело в том, что здесь мы имеем тот же феномен, что и во всей природе. Когда две и более бесконечности, накладываясь одна на другую во встречном взаимодействии, порождают вполне осязаемую конечную реальность. Мириады геологических элементов в потоке вечного времени кристаллизуются в конкретные горы, а как бы ни был неуловим в своих бросках и потугах ветер, он и из неисчислимости морских брызг творит то, что никто не затруднится назвать волной или водяным валом.*

П. Таранов ("Секреты поведения людей")

Мы знаем гораздо больше, чем понимаем

А.Адлер

*Все знания вырастают из одного корня – окружающей действительности; они имеют между собой связи, а потому должны изучаться в связях.*

Я. А. Коменский ("Мир чувственных вещей в картинках")

*Мир синергетичен, а внесинергетический материал корректнее рассматривать как мнимые кирпичи*

*мироздания*

*Луис Ортега*

*Красота является тем, что доставляет наибольшее количество информации в кратчайшее время*

*Ф. Гемстергейс (ср. с определением мощности, которая есть "поток энергии в единицу времени")*

*... всякая попытка достигнуть красоты есть попытка придать локальному атрибут всеобщего*

*Ч. Форт ("1001 забытое чудо. Книга проклятых")*

*То, что мы наблюдаем, – не сама природа, но природа, открывающаяся нашему способу задавать вопросы*

*В. Гейзенберг*

*Окружающий мир – это зеркало наших мыслей.*

*Ричард Бах*

*Из всех услуг, которые могут быть оказаны науке, введение новых идей – самая важная*

*Дж.Дж. Томсон*

*В истории науки мы постоянно наблюдаем, что та или иная мысль проходит незамеченной более или менее продолжительное время, но затем **при новых внешних условиях** вдруг раскрывает перед нами неисчерпаемое влияние на научное мировоззрение... Научное мировоззрение охвачено борьбой с противоположными новыми научными взглядами, среди которых находятся элементы будущих научных мировоззрений; в нем целиком отражаются интересы той человеческой среды, в которой живет научная мысль... Победа какого-нибудь научного взгляда и включение его в мировоззрение не доказывает его истинности. Нередко видно и обратное. Вся история науки на каждом шагу показывает, что отдельные личности были более правы в своих утверждениях, чем целые корпорации ученых, придерживающихся господствующих взглядов. Но для того, чтобы доказательство было понято современниками, нужна долгая работа и совпадение нередко совершенно исключительных благоприятных обстоятельств"*

*В.И Вернадский ("Философские мысли натуралиста", [Вернадский, 1988])*

*Разум – есть способность видеть связь общего с частным*

*И. Кант.*

*Цель научного мышления – видеть общее в частном и вечное в преходящем*

*А. Уайтхед*

*Знание немногих принципов освобождает от знания многих фактов*

*Гельвеций*

*Мы ценим факты, потому что они непреходящи и образуют почву для идей, но истинное свое значение факт*

*получает только через идею, которая из него может быть развита*

*Ю. Либих*

*С чисто профессиональной точки зрения как теоретик и философ я должен сказать, что фактов всегда достаточно, и не хватает только фантазии*

*Д.И. Блохинцев*

*Человеку, не работающему в профессиональной науке, трудно поверить, сколько доводов можно привести в пользу каждый из пяти-шести противоречащих друг другу теорий.*

*Р.Фейнман*

*Даже многих тысяч фактов не хватит для того, чтобы полностью обосновать теорию, но достаточно лишь одного факта, чтобы ее опровергнуть, подобно тому, как одна ложка дегтя может испортить целую бочку меда.*

*С построением действительно общей теории одним ударом решается большое число проблем, для каждой из которых пришлось бы – при отсутствии обобщающего знания – искать особые объяснения, строить особую теорию*

*А.К. Сухотин*

*Должно быть, истинно то универсальное утверждение, согласно которому, за все время размышлений человека о мире, события, имевшие наиболее далеко идущие последствия, часто происходили в моменты взаимодействия двух различных систем мышления. Последние могли принадлежать к совершенно различным эпохам,*

религиозным и культурным традициям и областям знания; поэтому если они действительно взаимодействовали, то есть имели столько общего, что стало возможным их подлинное взаимодействие, от этого можно было ожидать новых и интересных событий.

В. Гейзенберг

...теперь в плане научной информации – уже не информационный взрыв 70-80-х гг., а сущий информационный Всемирный потоп

С.К.Абачиев [Абачиев, 14.03.2012]

Формулы, к которым мы приходим, должны быть такими, чтобы представитель любого народа, подставляя вместо символов численные значения величин, измеренные в его национальных единицах, получил бы верный результат

Дж.К.Максвелл

Синергетика – это не новая наука, но новое объединяющее направление в науке. Цель синергетики – выявление общих идей, общих методов и общих закономерностей в самых разных областях естествознания и социологии

Ю. Л. Климонтович [Климонтович, 1987, с. 2]

Меня давно удивляет отсутствие стремления охватить Природу как целое в области эмпирического знания... Чувствуется, что некоторым усилием можно подняться до охвата всего явления в целом... (с высоты птичьего полета)... и получить новую картину

В.И.Вернадский

Наука, лишенная морали, лишена и Истины

**А**нализ современной социокультурной ситуации позволяет сделать вывод о том, что мы переживаем переломный момент, характерный для конца и начала веков и тысячелетий. Вспомним начало XX века с его стремлением перейти за черту "по ту сторону добра и зла", "преодолеть этику эстетикой": "Нет двух путей: добра и зла, есть два пути добра... Блаженство в том, что все равно каким путем идти" (Н. М. Минский); "И зло, и благо – два пути, ведут к единой цели оба, и все равно куда идти" (Д. С. Мережковский).

Об этом времени, во многом созвучном нашему, Н. А. Бердяев в книге "О новом религиозном сознании" пишет следующее: "Мы зачарованы не только Голгофой, но и Олимпом, зовет и привлекает нас не только Бог страждущий, умерший на Кресте, но и Бог Пан, бог стихии земной, бог сладострастной жизни, и древняя богиня Афродита, богиня пластичной красоты и земной любви... Мы благоговейно склоняемся не только перед Крестом, но и перед божественно прекрасным телом Венеры" [см.: Флоровский, 1991, с. 454-459].

Процесс синтеза синтезов, свидетелями которого мы являемся, предполагает диалектическое единство двух противоположных направлений развития человечества: с одной стороны наблюдается углубление специализации научных дисциплин и поляризация социально-экономических тенденций [Анчел, 1979]. "В наше время все чревато своей противоположностью", полагал К. Маркс [ПСС, т. 12, с. 4]; или, как писал Д. С. Мережковский, наше время определяется двумя противоположными чертами – это время наиболее крайнего материализма и вместе с тем наиболее пристрастных идеальных порывов духа [Мережковский, 1893, с. 38-39]. С другой стороны, человечество занято поисками **онтологических универсалий** – той всеобщей концептуальной почвы, на которой бы возросло единое древо знания, дающее плод "универсальной теории, формулирующей основные принципы единства мира" [Акулинин, 1990, с. 11]<sup>1</sup>.

Человечество еще никогда не обладало таким несметным объемом информации, но оно еще никогда не находилось столь далеко от понимания своей сущности, познание которой оказалось раздробленным в сфере множества научных дисциплин. Э. Шредингер отмечает, что "мы унаследовали от наших предков острое стремление к цельному, всеобъемлющему знанию. Но расширение и углубление разнообразных отраслей знания в течение последних ста с лишним лет поставило нас перед странной дилеммой. С одной стороны мы чувствуем, что только теперь начинаем приобретать надежный материал для того, чтобы свести в единое целое все до сих пор известное, а в другой стороны, становится почти невозможным для одного ума полностью овладеть более чем одной небольшой специальной частью науки" [Шредингер, 1947, с. 70, 123].

Пафос кризиса познания находит выражение у О. Бальзака. "Наука едина, а вы расчленили ее!" – восклицает он<sup>2</sup>. Бернард Шоу проблему специализации знаний выразил таким образом: "любая профессия является заговором против непосвященных". По этой же причине Р. Фейнман, анализируя

<sup>1</sup> Н.П.Федосеев по вопросу **универсалий** пишет следующее: "Хорошо известно, что в наши дни эта "вечная" философская проблема не только не потеряла своей важности, но стала несравненно более актуальной, чем когда-либо в прошлом. Это объясняется ростом степени обобщенности и абстрактности современного научного знания, усложнением взаимоотношений между теоретическим и эмпирическим уровнями исследований" (Философия и мировоззренческие проблемы современной науки // XVI Всемирный Философский конгресс. – М.: Наука, 1981).

<sup>2</sup> "...цивилизация достигла необычайных высот в искусстве расчленения целого на части, а именно в разложении на мельчайшие компоненты. Мы изрядно преуспели в этом искусстве, преуспели настолько, что нередко забываем собрать разъятые части в то единое целое, которое они некогда составляли" И. Пригожин [Пригожин, Стенгерс, 1986, с. 11]. "Нужно перестать поступать так, будто природа делится на дисциплины, как программа в университетах" – Р. Аккофф



состояние современной науки, разделенной многочисленными границами и предрассудками, пришел к выводу о том, что наука является "сплошным надувательством".

А. А. Потебня пишет, что "наука раздробляет мир, чтобы сызнова сложить его в стройную систему понятий, но эта цель удаляется по мере приближения к ней, система рушится от всякого не вошедшего в нее факта, а число фактов не может быть исчерпанным" [Потебня, 1989], когда даже многих тысяч фактов не хватит для того, чтобы полностью обосновать теорию, но достаточно лишь одного факта, чтобы ее опровергнуть.

Как пишут О.Л.Кузнецов, П.Г. Кузнецов, Б.Е. Большаков, "**Мир Един. Однако это единство разорвано на "куски" "вавилонской башней" профессиональных языков.** Понятия различных предметных областей не связаны между собой, что и порождает в индивидуальном и массовом сознании **непонимание** действительных связей реального мира. Разрыв этих связей приводит к отчуждению людей от Природы, создает иллюзию независимости, **фантомный мир ложных ценностей**, интересов и целей. Они не сближают людей, а, наоборот, разобщают. Усиливают профессиональное непонимание действительных проблем, вынуждают допускать просчеты и грубые ошибки, что и приводит в итоге к системному кризису" [Кузнецов О.Л., П.Г., Большаков, 2001].

Д. О. Гранин интерпретирует ограниченность познания, понятную еще древним мыслителям, при помощи известного парадокса: "специалист стремится познать все больше о все меньшем, пока не будет знать все ни о чем: философ же узнает все меньше о все большем, пока не будет знать ничего обо всем". Подобным же образом Бернард Шоу писал: "Если в поисках истины исследователь будет все более дробить изучаемое явление, то он рискует узнать все... ни о чем" (ПСС, 1980, т. 6, с. 117).

С.И. Сухонос в статье "Природа пошла в разнос" (2009), пишет, что "Современная наука организована, как подводная лодка с наглухо задраенными переборками. Если в одном отсеке психологи изучают поведение человека, то их знания и обобщения не "просачиваются" в другие отсеки, где другие ученые изучают климат".

Морис Клайн в книге "Математика. Утрата определенности" (1984) в главе "Математика в изоляции" пишет: "В наши дни математика отделилась от естествознания... Ныне математика и естественные науки идут разными путями. Новые математические понятия вводятся без всякой попытки найти им приложения. Более того, математики и представители естественных наук перестали понимать друг друга, и нас вряд ли может утешить то, что вследствие чрезмерной специализации даже сами математики уже не понимают друг друга".

В. И. Вернадский, анализируя в книгах "Философские мысли натуралиста", "Труды по общей истории науки" значение идеи единства природы в контексте становления научной мысли как планетарного явления, писал, что дифференциация научного знания, которая идет непрерывно на протяжении последних двух-трех веков, способствовала снижению значения целостного миропонимания, которое было присущим, например, древним грекам. Это привело к тому, пишет великий мыслитель, что "...рост научного знания в XX веке быстро стирает грани между отдельными науками. Мы всё более специализуемся не по наукам, а по проблемам".

"Углубление процесса специализации наук привело к тому, – пишет И. Г. Грабар, – что в некоторых отраслях знаний объем публикаций практически необозрим. В процессе исследования ученый зачастую тратит львиную долю времени на изучение новейшей литературы по своей специальности" [Грабар, 1997]. Данную проблему В. Чалидзе комментирует следующим образом: "продолжение информационного бума рано или поздно должно привести цивилизацию к отказу от обычая цитировать всех предшественников. Придется разделить познание и историю познания" [Чалидзе, 1991, с. 6].

Как пишет Б. Ситарская, одной из наибольших угроз, характерных для современного мира, есть отставание людей от темпов и изменений, какие же они сами провоцируют. Речь идет о новом типе угрозы, который называется "человеческим пробелом", возникающим в результате значительно больших усилий, вложенных человечеством в техническое и хозяйственное развитие, чем в развитие самих людей. "**Человеческий пробел**" – это дистанция между растущей сложностью мира и нашей способностью его понять, что проистекает из роста созданных людьми сложностей, которые не успевают за продвижением наших способностей [Ситарська, 2005, с. 263].

Что касается современной образовательной отрасли, то она вошла в **состояние системного кризиса**, который определяется эпохальными цивилизационными вызовами и угрозами, с которыми столкнулось человечество в конце XX – начале XXI века. Эти вызовы имеют колоссальные общепланетарные последствия, которые в корне изменяют социально-экономический, гуманитарно-политический, морально-этический, природно-экологический механизмы функционирования человечества и, в целом, цивилизационный ландшафт нашей планеты. О содержании, сущности и следствиях такого критического состояния цивилизации, которая вступила в **эру информационного общества**, идет речь в книге А. Тоффлера "Шок будущего" (1974 г.), в докладах Римского Клуба: "Границы роста" (1973 г.), "Человечество в обратном пункте" (1977 г.); "О новом международном укладе" (1978 г.), в труде А. Печчеи "Будущее в наших руках" (1988 г.) и др.

Интенсификация информационных потоков на нашей планете является одним из главных факторов входа глобализующего мира в эру информационного общества. Существенно, что

информационный бум, который сейчас определяют как "информационный потоп", создавший колоссальный феномен – *клиповую культуру* и *клиповую науку*, детерминируется, прежде всего, многократной репродукцией и повторением уже известной информации, а не ростом количества новых знаний [Чалдини, 1999, с. 248]. В первый раз в истории человечества идеи и технологии трансформируются во времени быстрее, чем поколения людей. Отмеченный процесс отражает кризис классической научной парадигмы и обуславливает тенденцию развития науки по пути экспонентного роста и мультипликации знаний, постоянного расширения и углубления сфер научного исследования.

Это, в свою очередь, преломляется в кризисном развитии школы в целом и педагогической науки в частности. Как подчеркивает О.В. Сухомлинская, "современная педагогическая наука в Украине, как и школа, находится в кризисном состоянии. Это влияет и на понимание теоретико-методологических, концептуальных принципов педагогики, ее структуры, содержания, на определение целей, заданий и содержания, методов обучения и воспитания детей. Сегодня педагогическая наука отстает от практики, не успевает за кардинальными изменениями, инновационными процессами, которые имеют место в работе школ, детских заведений, в системе высшего образования. Кризисное состояние педагогической науки вызывает у ученых стремление, с одной стороны, найти и аргументировать новые принципы, новую парадигму своей науки, а с другой, – научно описать, подвести научный фундамент под современные инновационные процессы, которые происходят в образовательном пространстве Украины" [Сухомлинська, 2003, с. 3-4].

Информационный потоп способствует также и чрезвычайно быстрому процессу синтеза новых технологий, что составляет значительную проблему для профессионального образования, которое не может адекватно реагировать на эти смены, поскольку содержание современного образования испытывает коренные изменения на протяжении пяти- шестилетнего срока подготовки специалиста, обнаруживая проблему "полураспада компетенции специалиста".

Поэтому современная наука как форма общественного сознания обнаруживает стремление к целостному, понимающему отражению и познанию. На смену скрупулезным исследованиям отдельных проблем приходят попытки концептуально связать огромный массив зачастую разрозненных знаний и не только описать, но и объяснить, понять множество фактов, накопленных наукой.

Достижение понимания того или иного явления предполагает его целостный охват, когда интерпретация определенного факта действительности требует выхода за пределы конкретного онтологического и гносеологического контекста его актуализации. А это можно сделать именно на путях комплексного исследования. Становится понятным стремление современного мира к **комплексным исследованиям**, призванным осуществить определенный теоретический синтез того или иного среза поистине безграничного архива знаний, накопленных человечеством, приводящим к углублению специализации наук, когда практически необозримый океан научных публикаций в скором времени сделает невозможным всякое изложение результатов научного исследования и всякое теоретизирование, если оно традиционно будет предполагать перечисление всех научных фактов и теорий, входящих в научный контекст данного исследования или теории.

Отмеченное выше обнаруживает особую актуальность новых научных комплексных направлений, к которым относится **синергетика**<sup>3</sup> – системная научная рефлексия, определяющая переход человечества к новой научной парадигме познания и освоения мира, задачей которой является построение обобщенных моделей реальности, что предполагает постижение ее **парадоксальных (нелинейных) оснований**.

Судить о **парадоксальности мира** мы можем, исходя из результатов научного познания, которое в его глубинных основах оказывается парадоксальным, что имеет место, например, в парадоксе корпускулярно-волнового дуализма, когда элементарная частица является одновременно и частицей, и волной, интегрируя в себе два несовместимых в одном и том же бытийном контексте качества Вселенной – вещественное и волновое (полевое).

Кроме того, как показали эксперименты, на своем фундаментальном квантово-фотонном уровне (на уровне минимальной порции энергии) мир оказывается целостным нерасторжимым комплексом, в котором простое и сложное, часть и целое, причина и следствие, прошлое и будущее... неотличимы друг от друга, что в современной физике находит свое воплощение в принципе нелокальности микрообъектов, который проистекает из того факта, что каждая элементарная частица может

---

<sup>3</sup> **Синергетика** (от греч. συν- – приставка со значением совместности и ἔργον – "деятельность") – междисциплинарное направление науки, предметом изучения которого являются общие закономерности явлений и процессов в сложных неравновесных системах (физических, химических, биологических, экологических, социальных и других) на основе присущих им принципов самоорганизации. В целом синергетика выступает **междисциплинарным** (а также **поли-** и **трансдисциплинарным**) подходом, поскольку принципы, управляющие процессами самоорганизации и развития, представляются инвариантными (безотносительно природы систем), то для их описания может применяться и общий математический аппарат. На уровне теоретико-мировоззренческом синергетика выступает "глобальным эволюционизмом" или "универсальной теорией эволюции", полагающей единую основу для описания механизмов возникновения любых новаций. Системный характер синергетических описаний сближает ее с кибернетикой, которая определялась как "универсальная теория управления", пригодная для описания любых операций регулирования и оптимизации в природе, технике и обществе.

превращаться в другую элементарную частицу и, в сущности, является ею [Цехмистро, 1987, 2002, 2003]<sup>4</sup>.

Важно также и то, что на квантовом уровне человек (наблюдатель) оказывается неразрывно связанным с миром и выступает его "бытийным инициатором", то есть "порождает" мир только одним своим присутствием (см. "парадокс Наблюдатель"<sup>5</sup>).

Отмеченное реализуется в "принципе соучастия" современной физики (гласящий, что физические объекты принципиально неотделимы от их восприятия нашим сознанием, от нашего влияния на эти объекты), воплощающийся в *антропном космологическом принципе*, исходящем из понимания человека как активной и органичной части космоса и Вселенной<sup>6</sup>. Антропный принцип (антропные космологические аргументы), или принцип космологического дополнения, основывается на факте, установленном астрофизиками: возникновение разумной жизни вытекает из структуры физического мира и особенностей развития Вселенной<sup>7</sup>. Но вероятность возникновения этой структуры приближается к нулю, поэтому следует предположить, как считают ученые, что или одновременно существуют все возможные миры, которые только можно вообразить, в одном из которых имело место совпадение, согласование множества факторов и величин, или что наличествует некий скрытый принцип, организующий Вселенную определенным образом. Дело в том, что множество физических величин и физических констант, характеризующих нашу Вселенную, оказываются очень тонко подогнанными друг к другу и взаимно согласованными. Незначительные изменения только одной из них или только одного физического условия существования мира приведет к его гибели. То есть Вселенная существует в очень узких физических рамках, когда изменение одного из элементов мира повлечет за собой кардинальное изменение мира в целом. Здесь часть и целое оказываются изоморфными, взаимноподобными, поэтому все множество элементов Вселенной должно быть лишь проекцией единой Сущности, иначе эти элементы не могли быть столь гармонично взаимно согласованными.

В сфере психической реальности мы также встречаем подтверждения приведенным положениям, которые находят свою иллюстрацию в феномене *непричинных синхронических связей*, анализируемых в трудах К. Юнга, В. Паули, П. Девиса, Н. А. Козырева и др. О них К. Юнг пишет как о явлении, пересекающем пространство-время и упорядочивающем события, когда "потoki" физической и психической реальностей приобретают параллельное значение. При этом может обнаруживаться совпадение психического состояния наблюдателя с одновременным внешним событием, которое соответствует этому психическому состоянию, при отсутствии очевидной причинной связи между ними. Юнговский феномен непричинных синхронических связей обнаруживается в сфере трансперсональной психологии Ст. Грофа, который в книге "Путешествие в поисках себя" пишет об особых измененных состояниях сознания, названных трансперсональными, так как они позволяют трансцендировать

---

<sup>4</sup> Как показали эксперименты, квантовые системы коррелируют по принципу непричинной, несиловой связи (см.: "парадокс Эйнштейна-Подольского-Розена", суть которого в том, что разлетающиеся в разные стороны осколки сложного ядра мгновенно приобретают информацию друг о друге) [Einstein, Podolsky, Rosen, 1935]. Данный феномен проявляется в так называемой "слабой метрике" – такой форме материи, для которой квантовые объекты описываются как единые и неделимые, как целое. (В.Ю.Татур). "Для слабой метрики характерны квантовые аналоги пространства-времени. Поэтому ее пространство можно представить как многоуровневое параметрическое пространство. Между уровнями происходит движение квантового перехода с изменением энергетического состояния. Каждый из основных уровней имеет множество подуровней. Каждый уровень организует в метрическом пространстве макроквантовую систему, объект (элементарная частица, клетка, организм, биосфера, галактика и т.д.) как единое и неделимое целое. Эта целостность в метрическом пространстве поддерживается на аксионном уровне квантами слабого поля, поскольку каждому уровню слабой метрики отвечает свой уровень аксионов. Слабая метрика влияет на движение элементарных частиц посредством аксионов, которые, поскольку являются лишь этапом в становлении проявленного мира, взаимодействуют со слабой метрикой сильнее, чем элементарные частицы. Аксионы и кванты слабого поля структурируют и синхронизируют макроквантовую систему. Слабая метрика, обладая "памятью" о всей истории движения макроквантовой системы, определяет характер движения аксионов, что регистрируется в эволюционном шуме (фликкер шум), присутствующем во всех физических процессах.

Для слабой метрики понятие мерности точки связывается с набором разрешенных состояний в пределах макроквантовых систем. В обычном метризуемом (имеющим протяженность) пространстве такая мерность не будет выражена. По этой причине такую форму материи назвали слабой метрикой. В результате движения квантового перехода между ее уровнями формируются пространственно-временные отношения протяженности и длительности, появляются ориентируемость точек и граница, обуславливающая выделенность физических объектов метрического пространства. Каждый из элементов слабой метрики представляет из себя подобие монады (терминология Лейбница), для описания которой применим нестандартный анализ. Математический аппарат бесконечно малых гипердействительных чисел позволяет задать в рамках слабой метрики выделенные объекты, несущие на себе отпечаток всех движений макроквантовой системы. Взаимодействие между элементами слабой метрики имеет несиловой, коррелятивный характер, через Отображение. Субстанция слабой метрики является материальной основой, на которой разворачивается силлогическое дискурсивное мышление. (В. Ю.Татур) 27.12.2008" [Всeмiром, 2008].

<sup>5</sup> "Где стоишь ты, там стоят и все миры" – Гершом Шолем

<sup>6</sup> Краткая формулировка антропного принципа: "Мир таков, потому что существует человек". Быть целью Бытия и мироздания – нам, Всевидящим умом, лучше познавая – нам. Пойми же, человек, что круг вселенной – перстень, Где суждено сверкнуть алмазной гранью – нам! (Омар Хайям); "Послушайте! Ведь, если звезды зажигают – значит – это кому-нибудь нужно? Значит – кто-то хочет, чтобы они были? Значит – кто-то называет эти плевочки жемчужиной?" (В.Маяковский)

<sup>7</sup> "Вселенная – единая, целостная самоорганизующаяся система, все части которой согласованно и причинно связаны со всем ее развитием. Такая Вселенная не сводится к простой сумме своих частей. Целостность ее является определяющим, управляющим и гармонизирующим фактором для поддержания устойчивости и эволюции всех частей" [Всeмiром, 2008].



(преодолевать) рамки пространства и времени нашего феноменального мира, давая человеку возможность выйти за пределы самого себя<sup>8</sup>.

Мир парадоксален и на уровне его **восприятия и механизмов мышления**. Так, мышление человека глубоко антиномично не только в силу логического закона исключенного третьего, разделяющего и противопоставляющего объекты мысли, но и в силу логического же закона целостности мышления, которое обнаруживает диплазию – присущий только человеческому сознанию психологический феномен отождествления двух элементов, которые одновременно исключают друг друга<sup>9</sup>.

На уровне психофизиологическом примером излагаемого является тот факт, согласно которому полушария головного мозга человека (выступающие своеобразным психофизиологическим "фокусом" человеческого организма, ибо с их работой связаны основные его функции), взятые отдельно, отражают пространственные характеристики мира неверно, ошибочно, когда для левого полушария свойственно расширение пространства, а для правого – приближение отдельных элементов к наблюдателю, то есть левое полушарие стремится визуально дистанцировать человека от элементов окружающей среды, а правое – интегрировать человека в нее.

Однако отмеченные ошибки имеют противоположный характер, а функциональная согласованность полушарий, компромисс между ними приводит к выравниванию пространственной деформации, когда достигается адекватность восприятия объемного пространства на плоскости сетчатки глаз, когда объемное и плоскостное, являясь геометрическими антагонистами (что демонстрируется дихотомией геометрий Эвклида и Н.И. Лобачевского) гармонизируется и приводится к общему сенсорному "знаменателю". Данный вывод можно проиллюстрировать поэтическими строками Мирзы Шафи:

*Одни из нас твердят, что бытие нетленно,  
Другие говорят, что все земное бrenно.  
А ты выслушай все это неизменно и знай,  
Что каждый прав, но прав не совершенно*

Можно сказать, что современная наука<sup>10</sup> и философия оперируют вероятностными, потенциально-возможными категориями, базирующимися на определенных иррациональных принципах, в которые верят. Здесь вера в определенную закономерность полагается в истоках движения мысли, поскольку язык науки – это логика, которая как сущность, всё принципиально доказывающая, сама покоится на аксиомах, имеющих "логический иммунитет". С этим обстоятельством связана известная ограниченность логического мышления, поскольку полное логическое обоснование всех без исключения положений любой теории принципиально невозможно. Это иллюстрирует теорема неполноты К. Гёделя, которая гласит, что в достаточно богатом формализованном языке есть истинные утверждения, которые принципиально невозможно доказать (или опровергнуть) с помощью средств, формализованных в границах этого языка<sup>11</sup>.

Данное обстоятельство обнаруживает проблему реальности мира. Как признает материалистическая философия, истина о реальности мира не является вопросом теории, но практики и здравого смысла. Таким образом, вопрос о реальности нашего мира не входит в прерогативу чистой теории (Р. Карнап), что иллюстрируется словами С. Хокинга, который подчеркивает, что "с точки зрения позитивистской философии, однако, невозможно определить, что является реальным" [Хокинг, 2007, с. 68].

Таким образом, парадоксальность человеческой логики проявляется и в том, что на уровне теоретического мышления мы не можем ни доказать, ни опровергнуть реальность нашего мира. Как

---

<sup>8</sup> **Трансцендирование** (от лат. *transcendo* – переходить, перебираться) – 1) выход за пределы посюстороннего; 2) выход из погруженности сознания в мирскую жизнь с целью обретения истины и смысла бытия. В экзистенциализме такую погруженность нередко приравнивают к рабству человека, а трансцендирование – к освобождению. 3) С. Франк различил "трансцендирование вовне", когда индивидуальная душа выходит за рамки своей субъективности к "другому", в отношении в Я-Ты и мы, и "трансцендирование вовнутрь" (или вглубь) – в область духа, для укоренения в духовной основе бытия, дающей объективную реальность и подлинную опору индивидуальной душевной жизни [Василенко, 1996].

<sup>9</sup> Примером может служить такая фигура языка, как оксиморон – "живой мертвец", "сильная слабость" и др., что находит отражение в ориентальной мудрости: как говорил Лао-цзы, "для того, чтобы что-то уменьшить, безусловно, следует сначала увеличить его. Для того, чтобы ослабить, безусловно, следует сначала придать сил. Для того, чтобы низвергнуть, безусловно, сначала следует превозносить. Для того, чтобы взять, сначала, безусловно, следует дать. Это называется утонченной мудростью" [Lao Tzu, 1973]; "будь согнутым, и ты останешься прямым. Будь незаполненным, и ты пребудешь полным. Будь изношенным, и ты останешься новым". Это положение иллюстрируется ориентальной характеристикой "мудрого человека": "безмолвный, пребывает в недеянии, но всему причастен; невозмутимый, не управляет, а все содержит в порядке. То, что называю "недеянием", означает не опережать хода вещей; то, что называю "всему причастен", это следовать ходу вещей; то, что называю "все содержит в порядке", соблюдать взаимное соответствие вещей" [Литература древнего Востока, 1984, с. 228].

<sup>10</sup> Американский физик, лауреат Нобелевской премии Р. Фейнман, подвергая анализу состояние современной науки, пришел к неутешительному выводу о том, что наука по существу не дает истинной картины мира, поскольку она представляет собой набор различных дисциплин, не связанных друг с другом. Поэтому, как полагал Р. Фейнман, наука является "сплошным надувательством".

<sup>11</sup> Данная теорема в философском смысле была предвосхищена И. Кантом, который в 77 параграфе "Критики способности суждения" отмечает недостаточность средств формальной логики для постижения органического целого, поскольку в обычной (формальной) логике частное отличается от всеобщего случайными признаками, а в организме эта связь необходима. Данная необходимость влечет за собой и необходимость "другого рассудка", являющегося не дискурсивной, а интуитивной сущностью, организующей связь частей в органическое единство и выступающей божественным рассудком, которому известны прообразы всех вещей.

писал В. Гейзенберг, значения всех понятий и слов, которые образуются с помощью взаимодействия между миром и нами самими, не могут быть точно определены, поэтому путем только рационального мышления нельзя прийти к абсолютной истине.

В целом можно говорить о **парадоксе логического познания и мышления**: логика как наука о выводном знании, которая все доказывает и ничего не принимает на веру, сама покоится на аксиомах логики, которые обладают логическим иммунитетом, то есть их невозможно ни доказать, ни опровергнуть. Данный парадокс имеет множество следствий.

Одно из них то, что в **логике определения** существует правило: для того, чтобы определить предмет, мы должны сравнить, сопоставить его с другими предметами, этим предметом не являющиеся. Получается, что, говоря о предмете (определяя его), мы, фактически, говорим не о нем, а о других предметах, в логической орбите которого они "вращаются". То есть определить предмет (наш мир) исходя из него самого невозможно. Кроме того, когда мы определяем другие предметы, то все они подвергаются подобной же логической процедуре. Получается, что в логический контекст определяемого предмета входят все без исключения предметы нашего мира, то есть каждый предмет "логически" состоит из всех предметов нашего мира, подобно тому, как писал М. А. Марков, каждая элементарная частица состоит из всех элементарных частиц [Марков, 1976, с. 140]<sup>12</sup>.

Данный парадокс находит свое отражение в психологических аспектах буддизма – в *Алмазной сутре*<sup>13</sup>, приводятся такие фразы: Или: "Ты должен привести к уничтожению все существа, в действительности, после их уничтожения, ни одно не бывает уничтожено. И по какой причина?" Или: "Украшающий земли Будды, не украшает их, это и называется украшением". Или: "Если сознание пребывает в каком-то предмете, то именно тогда оно не имеет пребывания" [Торчинов, 1986, с. 53-63]. Действительно, если сознание пребывает в каком-то предмете с целью его определения (осознания), то это сознание вынуждено обращаться к другим предметам, с которыми оно сравнивает наш предмет. Именно поэтому сознание не имеет и одновременно имеет пребывание. Поэтому "когда мы говорим об А как об не-А, то мы говорим об А"<sup>14</sup>. Если мы попытаемся определить мир в целом, то мы должны сравнить его с тем, что миром не является, то есть с *Ничто*. Получается, что мир в целом определяется через *Ничто*, но *Ничто* как таковое никак не может быть определено, а поэтом у мир в целом никак не определяется. Потребность во введении парадоксального *Ничто* в качестве критерия научной доказательности можно проиллюстрировать словами А. К. Сухотина, который в книге "*Парадоксы науки*" писал, что "новая теория, призванная спасти науку от парадокса, сама должна быть парадоксальной" [Сухотин, 1978, с. 14].

Данные рассуждения выступают объяснительной базой логико-семантических парадоксов современной науки (*математической теории множеств*), природа которых коренится в попытке соединить несоединимое – часть и целое<sup>15</sup>.

Можно также говорить и о парадоксах логического доказательства (*логики доказательства*), которое как линейная динамическая категория обнаруживает **парадокс развития, или возникновения** (телеологический парадокс), который был понятен еще древнегреческим философам, таким, как Эмпедокл и Анаксагор, которые полагали, что никакая вещь не имеет истинного рождения или истинного конца. Здесь следовало бы привести слова Аристотеля: "Прежде всего следует решить вот что: что есть вечно существующим, которое не происходит во времени, и которое постоянно происходит, но никогда не бывает сущим?" (*Тимей*, 53, В). В буддизме мы можем узнать, что "какими бы не были причины возникновения, они неизменно совпадают с причинами исчезновения" [Rahula, 1974].

Парадокс развития заключается в том, что мир одновременно предстает пред нами как потенциально-возможный, так и актуально-действительный (как утверждает квантовая физика, потенциально-возможный аспект Вселенной является ее неотъемлемым атрибутом, а пространство и время являются неразрывно связанными, когда, согласно геометрии Г. Минковского, все, что может произойти, уже существует в будущем и продолжает существовать в прошлом). Действительно, развитие как процесс изменения предполагает возникновение чего-то нового на основе старого, из этого старого, которое отстоит от нового в линейной причинно-следственной цепи подобно тому, как причина предшествует следствию. Но если новое возникает из старого, то можно предположить, что либо новое возникает из *Ничто*, либо это новое заключено в старом в скрытом, потенциальном состоянии. Но тогда оно не является принципиально новым, а следствие не является, по существу, следствием, ибо заключено в причине; кроме того, будущее не является будущим в полном смысле этого слова, ибо,

---

<sup>12</sup> Парадоксальность процесса логического определения Гегель выразил так: если мы определяем нечто как предел, то мы уже выходим за этот предел [Гегель, 1970, с. 197]. Как полагал С. М. Булгаков, "любое определение есть ограничение, любое ограничение есть отрицание" [Булгаков, 1994, с. 207; см. также: Спиноза, 1932].

<sup>13</sup> Являющейся одним из краеугольных источников Буддизма, в котором дается ряд парадоксальных диалогов между Буддой и его учеником и который призван развивать парадоксальное мышление человека.

<sup>14</sup> "всякая вещь, чтобы быть, должна отличаться от других вещей; но, отличаясь от них, она тем самым при их помощи получает для себя определение как бы возвращается к себе; а это из неопределенной делает ее определенной" (А.Ф. Лосев, "*Самое само*").

<sup>15</sup> "Учение о множествах лежит вне математики, а быть может, и вне науки вообще..." – академик П.С. Александров (глава отечественной топологической школы).

опять же, будущее оказывается заключенным в прошлом. "Разум, – писал Шри Ауробиндо, – нельзя научить ничему, что уже не было заключено в качестве потенциального знания в разворачивающейся душе творения" [Сатпрем, 1989, с. 159].

У К. Маркса данный парадокс заключается в том, что капитал возникает в обращении и одновременно не в нем. У Ч. Дарвина новый вид возникает из старого, и одновременно не из него, когда позвоночные появляются из беспозвоночных, и одновременно не из них, человек из высших обезьян и не из них, а живое – из неживого и из живого. А. Эйнштейн сформулировал главную антиномию происхождения теоретического знания (теория рождается из опыта и вместе с тем не из опыта [Эйнштейн, 1965, с. 61–62]), которая позволяет говорить о такой проблеме, как "знание о незнании". У бл. Августина суть данного парадокса выражается следующими словами: "Всякое прошедшее уже не есть существующее, а всякое будущее уже не есть существующее, следовательно, как прошедшее, так и будущее есть недостатки в бытии"<sup>16</sup>, что дает нам основание предположить, что мир существует лишь мгновение между прошлым и будущим, в точке границы (точке бифуркации<sup>17</sup>, точке нуль-перехода) между ними.

Исходя из парадокса возникновения, мы можем заключить, что мир в потенциальном (виртуальном, латентном, свернутом, непроявленном) виде содержит в себе все возможные собственные метаморфозы, план своей эволюции, который скрыт здесь как потенциальная модель, или структура его дальнейшей эволюции<sup>18</sup>. Получается, что структура системы тождественна структуре ее эволюции, поэтому можно утверждать вместе с Т.П. Лолаевым (1996), что "порождение причиной следствия происходит не от прошлого к настоящему (а от него к будущему), а от того, что есть, к тому, что становится"<sup>19</sup>.

Парадокс возникновения делает **парадоксальным** само **человеческое "Я"**, которое по своему определению уникально, неповторимо, идентично только самому себе и способно совершать свободные поступки (в противном случае человек превращается в биологического робота). Если "Я" человека возникает из мира, то оно уже содержится там в скрытом состоянии и не является новым и неповторимым.

Вдобавок, оно не может совершать свободные поступки, ибо свобода реализуется только сущностью, которая не зависит от детерминизма мира<sup>20</sup>. Получается, что "Я" человека, его личность как уникальная, свободная и неповторимая, вечная и константная<sup>21</sup>, есть не от мира сего – то есть является, подобно Абсолюту, принципиально **трансцендентной** миру (бытию) сущностью.

Попытки такого понимания личности характерны для некоторых психологов, которые полагают, что источник личности следует искать не внутри объекта, а в ее отношениях с другими объектами в окружающей среде [Марков, 1982, с. 239]. Личность при этом можно трактовать как совокупность отношений человека к самому себе как некоему "другому" [Ильенков, 1979, с. 183-237], как фокус духовных актов, как центр сознания, который сам не может быть осознан, по М. Шелеру. Это также "подсознательная духовность", или "самосознание экзистенции", согласно В. Франклу, которая должна разворачиваться в высшем измерении по отношению к исходной точке познания. Это также и парадоксальная точка "трансцендентального изменения" П. Асмуса, в которой человек освобождается от власти мотивов.

В связи с этим М. М. Бахтин писал, что человек никогда не совпадает с собой, что истинная жизнь личности осуществляется, словно в точке этого несовпадения. Здесь "личность выносится за рамки не только индивидуального субъекта, но и актуальных связей этого субъекта с другими индивидами, за пределы совместной деятельности с ними" [Психология развивающейся личности, 1987, с. 13-15]. Личность при этом можно трактовать как совокупность отношений человека к самой себя как некому "другому" [Ильенков, 1979, с. 183-237]. Парадокс отстраненности "Я" от мира иллюстрируется словами С. Л. Рубинштейна, писавшего, что у человека, который включен в ситуацию, есть нечто такое, что выводит его за пределы ситуации, в которую он включен, когда имеет место нахождение в ситуации,

<sup>16</sup> "Никто не жил в прошлом, никому не придется жить в будущем; настоящее и есть форма жизни" – Артур Шопенгауэр

<sup>17</sup> "Процесс бифуркации показывает нам, что когда система выталкивается за свой порог стабильности, она входит в фазу хаоса – не обязательно фатального для нее: это может быть и прелюдией к новому развитию. В жизнеспособных системах хаос отстывает перед более высокими формами порядка... В природных мирах бывает невозможно предугадать, на какой путь выведет бифуркация. Ее исход не детерминирован ни прошлой историей соответствующих систем, ни их окружающей средой, а только взаимодействием более или менее случайных колебательных движений (флуктуаций) в хаосе этих систем, когда последние достигают критической точки в своей дестабилизации. Какое-то одно из колебательных движений, раскачивающих такие системы, вдруг "закрепляется" (will "nucleate") и затем с большой быстротой усиливается и распространяется на остальную часть системы" [Ласло, 1993, с. 27].

<sup>18</sup> см. теорию (концепцию) *формирующей причинности* Р. Шелдрейка [Sheldrake, 1981, 2003, 2005].

<sup>19</sup> "Суть дела исчерпывается не своей целью, а своим осуществлением, и не результат есть действительное целое, а результат вместе со своим становлением" – Гегель [Гегель, 1959, т. 4, с. 2].

<sup>20</sup> "Бог есть свобода и дает свободу. Он не Господин, а Освободитель, Освободитель от рабства мира. Бог действует через свободу и на свободу. Он не действует через необходимость и на необходимость... Бог никакой власти не имеет. Он имеет меньше власти, чем полицейский. Категория власти и могущества социологическая, она относится лишь к религии как социальному явлению, есть продукт социальных внушений... религия есть не чувство зависимости человека, а есть чувство независимости человека" (Н.А. Бердяев, "Самопознание", с. 162-165)

<sup>21</sup> Личность есть неизменное в изменениях" – Н.А. Бердяев ("Самопознание", с. 214).



потом выход за пределы этой ситуации в сознании и действии [Рубинштейн, 1973, с. 341]. В контексте данного дискурса важными являются разработки М. К. Мамардашвили, согласно которым реализация человека осуществляется с помощью постоянного осознания себя в актах мышления, или в состоянии "трансцендентального сознания" [Мамардашвили, 1990].

К. Роджерс сформулировал определение свободы как самосознающего феномена: после того как его ученик В. Келл изучил множество случаев подростковой преступности, обнаружилось, что поведение подростков не могло быть предсказано на основе обстановки в семье, школьных или социальных переживаний, соседских или культурных влияний, медицинской карты, наследственного фона и др. Гораздо лучшее предсказание давала степень самопонимания, обнаруживающая с последующим поведением корреляцию 0.84. Причем, как отмечает В. Франкл, самопонимание в данном случае подразумевает самоотстранение [Франкл, 1990, с. 81].

Эволюционное восхождение человека к личности как трансцендентной сущности находит свое выражение в культурных образцах человеческой цивилизации, в религии, философии, а также и в науке, которые заняты поисками трансцендентного, а также адекватных форм его реализации, преумножения и сохранения [Пелипенко, 2009, 2010]. Данное **трансцендентное есть Абсолютное**, Которое, согласно определению, находится вне мира и творит его: Абсолютное тождественно самому себе, уникально и неповторимо, и поэтому, как писал Гегель, "простая истинная тождественность абсолютного неопределена, или, вернее сказать, в этой тождественности растворяется любая определенность сути и существования, или бытия в целом..." [Гегель, 1971–1974, т. 2, с. 173]. "Единое в даосизме означает Абсолют в состоянии неизреченности, которое предшествует всем явлениям: его творческое начало реализуется через двойное движение – через разделение одного надвое и через новый синтез. Из этих метаморфоз возникает бесконечность" [Завадская, 1975, с. 215]<sup>22</sup>. В. С. Соловьев определяет абсолютное как, с одной стороны, "свободное... завершенное, законченное, полное, всецелое", которое есть "всем в положительной потенции", а также "силой всего", а с другой стороны, как "совершенно ничем", "когда ты свободный и отреченный от всего" [Соловьев, 1990, т. 2, с. 231]. **В этом аспекте "Я" человека как свободная трансцендентная сущность обнаруживает Божественную природу.**

Приведенные выше рассуждения является объяснением всех и всяческих логико-семантических и онтологических парадоксов: парадокс – есть соединение несоединимых вещей – единого и множественного (внутреннего и внешнего, части и целого, континуального и дискретного, искусственного и естественного...) в парадоксальный сплав – **Целое**. Поэтому мир как синергичное **Целое**<sup>23</sup>, в котором интегрируются несовместимые вещи, есть парадоксальная, чудесная сущность, есть таинство, которое должна принять в качестве конструктивного элемента современная наука, если она хочет подняться на новый диалектический виток своего развития, на котором парадоксу как феномену религиозно-мифологическому надлежит найти подобающее ему место, что неминуемо приведет к синтезу науки и религии, что находит выражение в проблеме сохранения религиозных традиций – являющейся особенно актуальной вместе с потребностью сохранения национальной идентичности, с чем связан всплеск патриотизма и национализма последних десятилетий, возрождение религиозных традиций, когда наука и религия как формы общественного сознания начинают интегрироваться<sup>24</sup>.

Актуализация **Целого** реализуется на уровне синхронизации функций полушарий головного мозга человека, правое из которых отражает мир как единое (это – континуально-полевой аспект Вселенной), левое – как множественное (это – дискретно-вещественный аспект Вселенной), а их синтез приводит к возможности освоения парадоксальной природы **Целого**, в котором совмещаются континуальное и дискретное, что и порождает логические парадоксы тогда, когда человек стремится логически интерпретировать **Целое**. Каждая попытка такой интерпретации приводит к парадоксам, что находит свое воплощение в индийской (буддисткой) логике, где в сфере отношений логических терминов утверждения и отрицания обнаруживаются четыре логически равнозначные альтернативы<sup>25</sup>: либо утверждение; либо отрицание; и то, и другое одновременно; ни то, ни другое. Ю. А. Урманцев использует

<sup>22</sup> "Все пронизывает единый путь – дао, все связано между собой. Жизнь едина, и стремление каждой ее части должно совпадать со стремлением целого" [Древнекитайская философия, 1972, т. 1, с. 26].

<sup>23</sup> **Синергия** (греч. συνεργία, от греч. συν – вместе, ergos – действующий, действие) – суммирующий эффект взаимодействия двух или более факторов, характеризующийся тем, что их действие существенно превосходит эффект каждого отдельного компонента в виде их простой суммы. Приведем несколько примеров, взятых из *Википедии*: каждый из факторов качества жизни, как и самого процесса жизни, имеет долю в суммарном процессе, а сама жизнь не может быть явлением разрозненных процессов и явлений, проявляя синергизм совместно взаимодействующих протекающих явлений и процессов на системном уровне – в процессе системогенеза; соединение (синергизм) двух и более кусков радиоактивного материала, при превышении критической массы в сумме дают выделение энергии, превосходящее излучение энергии простого суммирования отдельных кусков; знания и усилия нескольких человек могут организовываться таким образом, что они взаимно усиливаются. Приблизительно об этом же говорит и второе понятие – сверхаддитивный эффект – положение вещей, обычно передаваемое фразой "целое больше суммы отдельных частей" (Аристотель); прибыль после слияния двух компаний может превосходить сумму прибылей этих компаний до объединения.

<sup>24</sup> Наиболее убедительным свидетельством этого выступает фундаментальный труд "Мы веруем" (1996), авторами которого является коллектив ведущих ученых США (среди них – 24 лауреата Нобелевской премии по биологии, химии и физики). В книге, ставшей бестселлером, ученые провозгласили свою веру в Творца мира и заявили, что на основании современных научных данных обнаружена гармоничная упорядоченность и согласованность в строении человека и Вселенной.

<sup>25</sup> "Правильное мышление опирается на исследование альтернатив" – Идрис Шах ("Сказки дервишей").

данную логику для анализа основного вопроса философии, когда можно говорить о четырех альтернативах в плане соотношения категорий субъективного и объективного (материального и идеального)<sup>26</sup>.

О парадоксальности традиционной логики, пытающейся освоить на уровне логических конструктов парадоксальные свойства мира, мы можем узнать еще у древних греков, которые, обнаружив множество парадоксальных свойств мира, выразив их в виде **логико-семантических парадоксов** – апорий и антиномий. Рассмотрим некоторые из них.

*Парадокс "Стрела"*: летящая стрела на каждом отрезке пути занимает определенное место, движение же любого предмета требует большего места, чем сам предмет. Но стрела не может быть одновременно и такой, какая она есть, и другой, то есть большей длины. Следовательно, в каждом пункте пути летящая стрела покоится. Следовательно, мир покоится и одновременно движется, он статичен и одновременно динамичен.

Следует сказать, что данный парадокс двойственен, ибо он применим как к континууму (пространству, в котором движется стрела), который может делиться на бесконечное количество бесконечно делимых отрезков, так и к континууму, состоящего из неделимых отрезков.

*Парадокс "Куча"*: одно зерно кучи не составляет. Прибавив еще одно зерно, кучи не получишь. Как же получить кучу, прибавляя каждый раз по одному зерну, из которых ни одно не составляет кучи?

*Парадокс "Лжец"*: критянин Эпименид сказал, что все критяне лжецы. Эпименид критянин, следовательно, он лжец. Но если он лжец, то он сказал неправду, и поэтому он не лжец. Подобно этому можно назвать множество парадоксальных утверждений: "никогда не говори никогда", "каждое правило имеет исключения" и др.

*Парадокс "Протагор и Еватл"*: У знаменитого софиста Протагора, жившего в V в. до нашей эры, был ученик по имени Еватл, обучавшийся праву. По заключенному между ними договору Еватл должен был заплатить за обучение лишь в том случае, если выиграет свой первый судебный процесс. Если же он этот процесс проиграет, то вообще не обязан платить. Однако, закончив обучение, Еватл не стал участвовать в процессах. Это длилось довольно долго, терпение учителя иссякло, и он подал на своего ученика в суд. Таким образом, для Еватла это был первый процесс. Свое требование Протагор обосновал так:

– Каким бы ни было решение суда, Еватл должен будет заплатить мне. Он либо выиграет этот свой первый процесс, либо проиграет. Если выиграет, то заплатит в силу нашего договора. Если проиграет, то заплатит согласно этому решению.

Судя по всему, Еватл был способным учеником, поскольку он ответил Протагору:

– Действительно, я либо выиграю процесс, либо проиграю его. Если выиграю, решение суда освободит меня от обязанности платить. Если решение суда будет не в мою пользу, значит, я проиграл свой первый процесс и не заплачу в силу нашего договора.

*Парадокс "Крокодил и мать"*: крокодил украл у женщины ребенка и в ответ на мольбы несчастной матери довольно глумливо пообещал ей отпустить дитя, если она "скажет правду". На что женщина резонно возразила: "Но ты ведь не отдашь его!" И тогда крокодил задумался. Если он отдаст чадо, то получится, что услышанная им фраза лжива, а ложь – по условию – не влечет выдачу ребенка. Но если он не захочет отдать малыша, то тогда – в силу логики уговора и слов матери – ему, крокодилу, придется возвратить младенца.

Данные парадоксы напоминают нам парадокс Б. Рассела о "Брадобрее", который объясняет суть одного из парадоксов математической теории множества, а также и всех иных известных человечеству парадоксов. Парадокс звучит примерно так: деревенский брадобрей имеет право брить только тех жителей деревни, которые сами не бреются. Спрашивается, имеет ли он право брить самого себя? Если он будет бриться, то есть если он бреется, то он не имеет право брить самого себя и, таким образом, не будет бриться. Но если же он не будет бриться, то он имеет право брить самого себя. Таким образом, брадобрей и будет и не будет одновременно брить самого себя.

Проблему данного парадокса Б. Рассел полагал в том, что здесь присутствует порочный круг. А. Френкель и И. Бар-Хиллел писали, что все антиномии (логические и семантические) имеют общее свойство, которое грубо и нестрого можно определить как самоприменимость, или самоотносимость [Френкель, Бар-Хиллел, 1966, с. 24].

Таким образом, суть рассмотренного парадокса заключается в том, что жители деревни не имеют право брить, то есть логически определять себя сами, но только брадобрей, нечто внешнее по отношению к ним, может это делать. Однако брадобрей, который определяет жителей деревни, сам житель, и, по условию, не может себя определять. Здесь брадобрей, которого можно уподобить Богу,

---

<sup>26</sup> (1) Субъективную реальность как единственно возможную признают солипсисты (йогачары, Брюне, Беркли и др.). (2) Объективную реальность как единственно возможную признают вульгарные материалисты, "научные материалисты", чарваки, Демокрит, Бэкон, Маркс, Энгельс, Ленин и др. (3) Обе эти реальности как несводимые друг к другу, как взаимно паритетные признают дуалисты (саутрантики, картезианцы). (4) Существование обеих реальностей отрицают мадхьямики [Урманцев, 1993].

поставлен в такие условия, когда он и в мире (деревне), и вне его одновременно, когда он абсолютен (вне мира) и одновременно относителен (в мире).

Рассмотренные парадоксы иллюстрируют кризис рационального познания, который предстал перед наукой со всей очевидностью в начале XX века вместе с появлением исследований Б. Рассела, Ж. Ришара, К. Греллинга и др., поставивших под сомнение правомерность самых фундаментальных понятий математики, логики, физики. Принцип "самоочевидности" научных аксиом оказался недостаточным в условиях открывшихся противоречий в основе математической теории множественных чисел, в результатах, полученных в области неевклидовых геометрий, в парадоксах корпускулярно-волновых свойств света и др. – так называемых **онтологических парадоксах**. Приведем некоторые из них:

*Корпускулярно-волновой парадокс*: элементарная частица является одновременно волной и корпускулой, то есть она может проявлять корпускулярные и волновые свойства, взаимно исключаящие друг друга.

*Термодинамический парадокс*: согласно второму началу термодинамики, любая физическая система, не обменивающаяся энергией с другими системами (для всего мира такой обмен с "другими" системами исключен) стремится к наиболее вероятному состоянию – состоянию максимальной энтропии, или хаоса, покоя. Однако, в мире, который рассматривается естествознанием как нечто вечное, мы наблюдаем прямо противоположное.

*Фотометрический парадокс*: если исходить из положения, что Вселенная бесконечна, то ночное небо должно быть сплошь усеянным звездами, что не наблюдается в действительности.

*Парадокс "скрытых масс"*: масса Вселенной оказывается намного больше массы, полученной на основании расчетов, базирующихся на современных представлениях о веществе и энергии.

*Парадокс "дефект масс"*: масса ядра элементарной частицы не равняется сумме масс входящих в него элементов.

*Парадокс экспериментальной физики*: мы не можем исследовать предмет, не применяя физических приборов, однако данные приборы не могут не влиять на исследуемый предмет. Поэтому мы принципиально не можем исследовать предмет (мир) таким, каков он есть на самом деле.

*Парадокс малой вероятности жизни* основан на понятии энтропии. Например, по Г. Кастлеру, вероятность самопроизвольного зарождения жизни во Вселенной не превышает  $10^{-255}$ , что ничтожно мало отличается от нуля.

*Парадоксы микромира*: в микромире симметрия причин не всегда приводит к симметрии следствия (см. книгу Р.Фейнмана "Характер физических законов").

Можно также говорить о *пяти парадоксах квантовой физики*:

1. *Пустота*: если увеличить ядро атома водорода до размеров баскетбольного мяча, то вращающийся вокруг него электрон будет находиться на расстоянии 30 километров, а между ними – ничего!

2. *Волночастица*: состояние частицы зависит от самого акта измерения или наблюдения. Не измеряемый и ненаблюдаемый электрон ведет себя как волна (поле вероятностей). Стоит подвергнуть его наблюдению в лаборатории, и он схлопывается в частицу (твердый объект, чье положение можно локализовать).

3. *Квантовый скачок*. Уходя со своей орбиты атомного ядра электрон движется не так как обычные объекты, – он передвигается мгновенно. То есть он исчезает с одной орбиты и появляется на другой. Точно определить где возникнет электрон или когда он совершит скачок невозможно, максимум что можно сделать, это обозначить вероятность нового местоположения электрона.

4. *Принцип неопределенности Гейзенберга*. Невозможно одновременно точно измерить скорость и положение квантового объекта. Чем больше мы сосредотачиваемся на одном из этих показателей, тем более неопределенным становится другой. Данный принцип реализует противоречие между континуальным и дискретным аспектами Вселенной: для определения положения следует поставить на оси времени точку, то есть то, что не обладает длительностью. А для определения скорости нам нужны две точки и отрезок времени между ними<sup>27</sup>.

5. *Теорема Белла*. Все в мире нелокально, элементарные частицы тесно связаны между собой на некоем уровне за пределами времени и пространства. То есть: если спровоцировать образование двух частиц одновременно, они окажутся непосредственно связаны друг с другом или будут находиться в состоянии суперпозиции. Если мы затем выстреливаем их в противоположные концы вселенной и через некоторое время

---

<sup>27</sup> Данный парадокс реализуемый в древних парадоксах, типа "Черепаша и Ахилл", О.Л.Кузнецовым и его соавторами, понимается так: "Возьмем такой пример. Допустим, летит снаряд со скоростью 1000 метров в секунду. Какой бы отрезок на оси времени мы ни взяли – всегда будет отрезок: одна десятая, одна сотая, одна тысячная доля секунды. Одна тысячная доля секунды длится порядка 200 миллисекунд. Где находится снаряд на протяжении одной тысячной секунды? Он находится в точке "А" и в то же самое время (в ту же самую одну тысячную секунды) в точке "В" на расстоянии метра от "А". Он находится в точке "А" и во всех точках траектории с длиной в один метр. Это диалектическое противоречие и является базой для того, чтобы математически описывать действительный мир. Поэтому, если мы хотим описывать движение, процесс, ход, течение мы должны зафиксировать, что же **в то же самое время остается без изменения**. Если мы стоим на позиции классической логики или, в современном языке, на позиции математической аксиоматической теории, то наше суждение о мире, в котором мы живем, можно представить в виде **АНТИНОМИИ**: 1. Мы живем в мире, в котором НИЧЕГО НЕ ИЗМЕНЯЕТСЯ. 2. Мы живем в мире, который ИЗМЕНЯЕТСЯ. Умозаключение Гегеля имеет вид: Мы живем в мире, в котором ВСЕ ИЗМЕНЯЕТСЯ, но в котором каждому ИЗМЕНЕНИЮ соответствует нечто НЕ ИЗМЕНЯЮЩЕЕСЯ" [Кузнецов О.Л., П.Г., Большаков, 2001].

тем или иным образом изменим состояние одной из частиц, вторая частица тоже мгновенно изменится, чтобы прийти в такое же состояние<sup>28</sup>.

Наличия парадоксов в конечном итоге привело исследователей к выводу о том, что восприятие бытия, воплощенное в абстрактных понятиях и законах, ведет и игнорированию некоторых сторон реальности, при описании которой наука утратила некое *глубинное интегрирующее звено*, связывающее несводимые друг к другу феномены, такие как материя и сознание, которые, по выражению Д. Бома, могут быть вложенными друг в друга проекциями более фундаментальной сущности, не являющейся ни материей, ни сознанием в чистом виде.

Рассмотренные парадоксы, открывшиеся в экспериментальных аспекта науки как формы общественного сознания, обнаруживают глубокую проработку на уровне философской рефлексии, что нашло свое выражение в попытках достичь "предельных" форм мышления и существования (например, в феноменологической редукции, в процедуре деконструкции французских философов и др.).

Все отмеченное выше свидетельствует о переходе научного сознания от **дискретно-субстратной к субстанционально-континуальной, синергетической парадигме**, допускающей существование такой реальности, которая обладала бы одновременно материальными и психическими свойствами<sup>29</sup>. В ней преодолевается традиционное разделение понятий субстанции<sup>30</sup> и субстрата – того разделения, которое приводит к разделению мира на субстратный (феноменальный) и субстанциональный (ноуменальный) аспекты. А. К. Манеев в книге "Философский анализ антиномий науки" так выражает представление о субстанции и ее отношении с субстратом: "Существуя вечно и будучи бесконечной реальностью, субстанция ни на мгновение не теряет ни одного из своих атрибутов, являясь незыблемым фундаментом аспекта устойчивости в сфере господства законов диалектики, а также термодинамических, вероятно-статистических и других закономерностей природы. В невозможности количественных изменений актуально бесконечного – следовательно, любого из атрибутов субстанции, коренится и антиэнтропийный характер, неувядающая юность этой вечной, глубинной основы всех подверженных энтропии образований: именно на базе субстанции возможно появление подлинно новых субстратных систем, которыми лишь начинается счет мгновений существования" [Манеев, 1974].

---

<sup>28</sup> К этому же смысловому ряду относятся и экспериментальные данные А. Аспекта, которые свидетельствуют, что нелокальный характер квантовых систем является всеобщим свойством природы, а не искусственной ситуацией, сгенерированной в лабораторных условиях [Aspect, Grangier, Roger, 1982]. К подобным же выводам пришел и Л. Мандел из университета Рочестера (штат Нью-Йорк), который пространственно разнёс два пучка света, исходящих из одного источника на достаточно большое расстояние и начал менять с помощью анализатора соотношение между компонентами суперпозиции на одном из них. В силу этих манипуляций интерференционная картина на этом пучке менялась. Но она менялась во втором пучке, картина на котором точно повторяла изменяющуюся картину на первом пучке, с которым экспериментировал Л. Мандел. При чем, картина эта менялась мгновенно в то же самое время, когда менялась картина на первом пучке. Данное изменение интерференционной картины являлось следствием, которое не имело видимой причины. Поэтому это следствие можно соотнести с чудом "элементарного познания", когда фотоны света оказываются обладающими *познавательными способностями*: сигнальные фотоны одного пучка и дополнительные фотоны второго пучка, в определённый момент времени излучаемые своими нелинейными преобразователями, никогда не встретятся – они направляются к своим разным детекторам, лишённые малейшей возможности непосредственно воздействовать друг на друга. Тем не менее, интерференционная картина пучка сигнальных фотонов сразу исчезала, если только дополнительные фотоны второго пучка не доходили до своих детекторов, когда их путь перекрывался непрозрачным экраном. Принято считать, что в эксперименте Л. Мандела обнаруживается всеобщее соотношение неопределённостей в отношении друг к другу пространства и времени, когда не существует физической системы в её пространстве и времени, которые одновременно имеют вполне определённые, точные значения. В любой физической системе при определённых пространственных характеристиках являются неопределёнными ее временные характеристики и наоборот, при определённом времени системы является неопределённым её пространство.

Как пишет В.Ю. Татур, "квантовая физика ниспровергла очень упрощенную не только классическую взаимосвязь целого и его частей, но и представление о независимости наблюдателя. Оказалось, что совершенно неверно (рамки классических представлений существенно сужены и ограничены) считать элементарные частицы вещества материальными объектами, которые, соединяясь в ансамбли, образуют более крупные объекты, а наблюдателя – неким совершенно чуждым природе и обособленным от нее во всех своих проявлениях субъектом. Реальный мир требует рассматривать частицы только в их взаимосвязи с целым, частью которого является наблюдатель с его мышлением, и, как следствие, – признания единой субстанции у мышления и квантовомеханических объектов, но такой субстанции, которой уже не свойственны ни протяженность, ни длительность, как характеристика изменения" [Татур, 2008].

<sup>29</sup> В.П.Казначеев в книге "Здоровье нации. Просвещение. Образование" пишет следующее: "Из наших опытов, а также экспериментов Тарга и Джана в США, Поппа в Германии, Патрика Дро во Франции следует, что иная форма живого вещества организована, по-видимому, на основе полевой формы материи. О том, что живое вещество может быть организовано из субатомно-полевого конструкта писал частично И.Пригожин... Клетка, по нашим представлениям, совмещает в себе белково-нуклеиновую форму, которая хорошо видна под микроскопом и которая изучается физико-химическими методами, с иной полевой солитонно-голографической организацией живого вещества. Спрашивается, какая из этих двух форм живого вещества является ведущей: белково-нуклеиновая или полевая? Генетики всегда основывались на белково-нуклеиновой материи. Приведенные эксперименты свидетельствуют, что решает выбор генома из клетки, из хромосомной ниточки 1 м. 20 см. полевая форма живого вещества. Какое поле, какой солитонно-голографический вариант пойдет в геном, таким и будет активный набор генов клетки (яйца). Во время оплодотворения яйца сперматозоидом происходит объединение двух полевых форм. Это объединение связано с окружающей геокосмической средой. Об этом говорят наши эксперименты во время событий на Юпитере. Оказывается зарождение человека в полевого конструкта потом существенно будет имитировать его биологическую жизнь" [Казначеев, 1996, с. 38-39].

<sup>30</sup> "Субстанция (Единое) – то, что определяется через саму себя. Отображение, в котором система, элемент и взаимосвязь есть одно и то же. (В.Татур). *Субстанция* – это то Единое, из которого происходит все бесконечно многое (hule – материя, по Платону), это то, чем все многое становится вновь, после своего исчезновения, это то многое, которое всегда пребывает как единое, как целостное бытие. (П. Сергиенко). *Субстанция* – собственная двойная ткань становящегося целого, имеет место только с момента появления меры – атрибута всеобщего. (С.Костюченко) 16.07.2009. *Субстанция* – то, что, что определяет собой атрибутику бытия всего Сущего. (А. Корнеев).02.01.2010" [Всёміром, 2008].

**Субстанционально-континуальная парадигма** меняет привычные физические представления о мире, когда вещество теперь понимается не как излучающее поле, а как его притягивающее и накапливающее<sup>31</sup>, когда болезнь оказывается положительной приспособительной реакцией организма [Давыдовский, 1962, 1966, 1968; Давиденко, 1946; Laing, 1968, 1982], "важными специальными биологическими программами природы", созданными ею для оказания индивиду помощи в период переживания эмоционального и психологического дистресса (Р.Г. Хамер), негативные качества человека – положительными ресурсами его психики (гуманистическая психология), а сам человек оказывается мыслящим не мозгом, но полевой формой<sup>32</sup> (при этом форма предметов получает фундаментальное значение в функционировании реальности – В.Н. Пушкин, Р. Шелдрейк и др.), когда этот процесс реализуется на континуально-полевом уровне Вселенной, а также на уровне всего тела (Г.Б. Двойрин, В.В. Налимов), когда не реальность определяет сознание, а сознание способно управлять реальностью (В. Зеланд – "транссерфинг реальности"), когда живое вещество образует единый общепланетарный монолит, в котором все связано со всем (В.И. Вернадский), когда можно говорить о фитоцивилизации, то есть цивилизации растений, общей с человеческой цивилизацией<sup>33</sup>, что сопровождается попытками континуально-интегрального осмысления дискретных знаний, выработанных человечеством, когда помимо актуально-действительного аспекта реальности таким же фундаментальным представляется и потенциально-действительный, вероятностный аспект, причем данный вывод применим не только к реальным квантовым феноменам, но и к миру математических абстракций: так, в математике имеются трансфинитные числа, выражающие постоянно изменяющийся процесс и являющиеся потенциально-возможными, вероятностными сущностями – мнимыми величинами, когда можно говорить о "нечеткой математике" – О. Коши, Л. Заде и др.

Наличие трансфинитных чисел проистекает из факта несоизмеримости величин, когда две однородные величины (выражающие длины или площади) являются соизмеримыми, если обладают общей численной мерой. Однако многие геометрические величины, как правило, несоизмеримы, когда, например, диагональ квадрата и его сторона (или длина окружности и ее диаметр) не имеют общей меры и их отношения нельзя выразить с помощью рациональных (целых или дробных) чисел – нужны так называемые трансфинитные (мнимые, иррациональные) числа, пребывающие в процессе постоянного роста или уменьшения, а также являющиеся при этом не действительными, но потенциальными, возможными, виртуальными.

Рассматриваемая новая научная парадигма характеризуется, прежде всего, *новыми нормами и критериями верификации и получения знания*, поскольку, как пишет Луис Ортега, "наука способна изучать только воспроизводимые явления, а принцип исключительности в Мегакосмосе предполагает уникальными многие сечения Вселенной: как в русле гармонии<sup>34</sup> (творческий акт, откровение, картина, стихотворение), так и в среде хаоса (сновидение, волна моря, разрушение камня). Неповторимость – важный атрибут бытия. Отличие символа от знака обнажает проблемы языка, который не может быть единым для описания феномена и ноумена" [Ортега Л., 1990, с. 3-4].

Таким образом, как полагают В.В. Налимов и Т.А. Дрогалина, "действующая научная парадигма непрерывно закрывала возможность анализа опыта парапсихических явлений<sup>35</sup>; чтобы его воспринять и исследовать, необходимо признать *три основополагающих утверждения*:

**1.** Отказ от требования точной воспроизводимости любого явления. При изучении человека важны не только повторяющиеся проявления состояния сознания и поведения, но и однократные, исключительные их проявления, в которых выявляется скрытая, обычно не принимаемая во внимание,

---

<sup>31</sup> И. П. Шмелев: вещественное состояние материи не является самосуществующей структурой и не может быть принято в качестве субстанциональной основы мира; все относительно выделенные объекты Вселенной топологически сопряжены друг с другом на уровне поля возбуждающей потенциальной энергии, представляющей единое пси-поле – поле уменьшающейся энтропии", когда носителями физических полей являются не объекты, а само пространство; так, магнитное поле не принадлежит постоянно магниту, а просто магнит является такой структурой, которая аккумулирует магнитную составляющую вакуума – точнее, суперполя, представляющего собой интегральную сущность четырехмерного континуума. Это подтверждается и таким фактом: уже давно физики обнаружили, что атом, строго говоря, не состоит из ядра и электрона, он только возникает из них благодаря вездесущим виртуальным частицам (виртуальным фотонам), которыми протон и электрон обмениваются.

<sup>32</sup> "Весной 1997 года американский Центр по исследованию мозга пришел к выводу, что мыслительные процессы осуществляются не мозгом, а некими внешними "полевыми" структурами. Мозг и центральная нервная система выполняют при этом как бы функцию коммутатора. Но это было известно человечеству еще тысячелетия назад! В восточных философских воззрениях утверждалось, что человек, в частности, представляет собой многомерную структуру – видимое и ощущаемое обычными органами чувств физическое тело и воспринимаемые на сенсорном уровне эфирное, астральное, ментальное, бутхальное, атманическое... И при этом утверждалось мгновенное взаимодействие на любом расстоянии". – В.Ю. Рогожкин ("Эниология").

<sup>33</sup> Установлены факты существования внемолекулярных, внеклеточных структур, обеспечивающих психическую деятельность, общую для человека и растений, а также о единой сфере разума – ноосфере, как и о единой информационной сфере – универсальном семантическом пространстве Вселенной, которая теперь понимается как фрактально-голограммная сущность [Талбот, 2011].

<sup>34</sup> "**Гармония** – принцип соразмерности частей системы. Гармония не просто принцип соразмерности частей в целом, это – способ существования трансфинитного, бесконечного в финитном, конечном. (В.Татур)" [Всеміром, 2008].

<sup>35</sup> В США учебные курсы по парапсихологии читают в 50 колледжах и университетах, в том числе и крупнейших: Гарвардском, Принстонском, Калифорнийском, Стенфордском и др. В университетах Принстонском, Стенфордском, Пэдьо штата Нью-Йорк и в ряде других ученых присуждают ученые степени по парапсихологии [Винокуров, Гуртовой, 1993, с. 300]. Крупнейшие фирмы США "Рэнд корпорейшн", "Вестингауз", "Дженерал электрик", "Белл телефон компании", центр военных исследований в Редстоне, НИИ проблем поведения и социологии ведут интенсивные исследования в области парапсихологии [Григорьев, 1995, с. 80].

часть спектра сознания, хотя зачастую именно она определяет все многообразие индивидуального проявления человека. Это тем более важно, что необходимость изучения однократных явлений очевидна и для представителей естественнонаучной мысли. Вот что пишет один из крупнейших физиков-теоретиков В. Паули: "...именно то обстоятельство, что закономерности относятся к воспроизводимым сторонам явлений, вынуждает нас признать, что в физических явлениях существуют и такие черты, которые существенно однократны" [Паули, 1975].

2. Отказ от жесткого требования разделения на субъект и объект в процессе познания – особенно в плане выявления скрытых от непосредственного наблюдения участков спектра нашего сознания, которые не могут быть наблюдаемы со стороны. В них надо войти, пережить, открыть нечто подобное в себе; далее следует найти тот язык, на котором их можно было бы описывать и обсуждать – так, чтобы они стали предметом научного знания.

3. Отказ от требования признавать онтологической реальностью только то, что может быть воспринято через приборы.

Этому может быть противопоставлено утверждение, что сам человек является приемником особого рода, способным в известных условиях, при соответствующем стимулировании и тренировке, обнаруживать реактивность, скрытую от физических приборов" [Налимов, Дрогалина, 1984, с. 111-122].

Соответственно, как констатирует Е. А. Донченко в книге "Социетальная психика" (1994), время дедуктивных структур и подходов прошло – теперь на основе недедуктивных умозаключений реализуется новая обогащенная научная парадигма, заключающаяся в таких положениях, как:

- отказ от абсолютизации эмпирических методов;
- признание научным не только верифицированное знание, подтвержденное эмпирическим опытом либо опытом эмпирических социологических исследований;
- легализация интуиции и здравого смысла исследователя;
- признание правомерности построения интерпретирующих моделей на основе интуиции;
- возможность обобщений на основе интерпретации и изучения частных случаев и фактов;
- нацеленность на расширение горизонтов познания через показ присущей знанию двойственности, а не взаимоисключающего характера интерпретаций [Донченко, 1994, с. 29]

Физик и философ Ф. Капра в своем исследовании новой научной парадигмы в книге "Точка поворота" (1986) показал, что кризис классической науки и черты новой постнеклассической науки имеет много общего во всех предметных областях – в психологии, физике, кибернетике, биологии. Данный вывод Ф. Капра углубляет в беседе с героями его другой книги ("Необычная мудрость: разговоры с замечательными людьми", 1988) – психологом С. Грофом, лидером "антипсихиатрии" Р. Лэингом, физиком Дж. Чу, экономистом Х. Хендерсон, специалистом по новой медицине и лечению рака К. Саймонтоном, которые выступают творцами новой научной парадигмы в психологии, психиатрии, физике, экономике, медицине, политике и философии. Из бесед с этими людьми Ф. Капра делает вывод: новая научная парадигма во всех этих областях имеет такие общие черты как целостность, системность, интегративность, новые критерии научности, новое обоснование своего предмета, новое понимание научного закона, субъекта и объекта науки<sup>36</sup>.

Здесь уместно также сказать о комплексе **критериев построения научной теории**, которые с позиции концепции целостности все оказываются одинаково валидными:

1. **Критерий экономии и простоты** (И. Ньютон, Э. Мах): истинной является та теория, которая экономит время, является простой для понимания тех или иных феноменов.

2. **Критерий красоты** (А. Пуанкаре, П. Дирак, И. Гаусс, Д.И. Менделеев), согласно которому, например красота математического аппарата, положенного в основе той или иной теории, является определенным основанием ее правильности<sup>37</sup>.

3. **Критерий здравого смысла**: истинная теория отвечает здравому смыслу, выработанному человечеством на протяжении тысячелетий своей истории в процессе взаимодействия с миром.

4. **Критерий безумия**, то есть несоответствия здравому смыслу (Н. Бор, Д. Бом и др.): Н. Бор в конце 50-х годов XX ст. после доклада В. Гейзенберга и В. Паули заметил: "все мы согласны, что ваша

<sup>36</sup> "В новой парадигме мы переходим от расплывчатых утверждений о разумном устройстве мира с антропным принципом и удивительной *настройкой* мировых констант и т.д. и т.п. к понятию *целостности*. Приходится отныне перестроить своё мышление, допустив, что мир не эволюционировал, а изначально был *настроен* на целостность. Последняя и эксплицируется через окружающую *красоту* всего сущего "в золоте". Так видимая гармония ассоциируется со скрытой целесообразностью, и осознаётся *смысл* всего мироздания..." – М.В. Быстров.

<sup>37</sup> "Прекрасное есть манифестация сокровенных законов природы, без проявления которого они так и остались бы сокрытыми..." (И. Гете). А. Пуанкаре не только отмечал таинственный, а на многих этапах и бессознательный характер творчества, но и считал, что действительно творческими, новаторскими идеями являются только те, которые наиболее гармоничны и красивы, поскольку из всего объема решений математических задач сознание настоящего ученого выбирает именно наиболее красивые, то есть те, которые больше всего воздействуют на специальное чувство математической красоты, известное всем математикам и недоступное профанам до такой степени, что они часто склонны смеяться над ним [Адамар, 1956, с. 19]. Антонио Дзикаки: "творчество имеет следующие параметры: эстетику, красоту, притягательность, успех. Именно поэтому концепция творчества нуждается в подкреплении такими принципами, как соответствие специфическим эстетическим стандартам, ценность для общества, присутствие прекрасного" [Дзикаки, 2001, с. 130].



теория безумна; вопрос, который нас разделяет, состоит в том, достаточно ли она безумна, чтобы иметь шанс быть истинной...".

5. *Экстраполяционный критерий* заключается в способности теории предугадывать, предвосхищать новые факты и явления.

6. *Критерий целостности*, всеобщности, универсальности теории: чем более теория универсальна и всеобща, тем более она истинна<sup>38</sup>.

7. Еще одним из критериев функционирования современной науки является "*открытая рациональность*", которая предполагает "внимательное и уважительное отношение к альтернативным картинам мира, возникающим в иных культурных и мировоззренческих традициях, нежели современная наука" [Швырев, 1992, с. 95]. В. С. Степин, выделяя классический, неклассический и постклассический типы научной рациональности, отмечает, что последний "учитывает соотношенность получаемых знаний об объекте не только с особенностью средств и операций деятельности, но и с ценностно-целевыми структурами. Причем эксплицируется связь внутринаучных целей с внеаучными, социальными ценностями и целями" [Степин, 2000, с. 634].

Вышеприведенные положения выражают желание преодолеть гносеологическую дихотомию, издавна присущую общественной практике познания мира, когда, стремясь постигнуть этот мир, человек вынужден балансировать на грани рациональной (левополушарной) и иррациональной (правополушарной) стратегий познания и освоения действительности, обращающихся вокруг некой "центральной точки" – "*третьего пути познания*", в которой рациональное и иррациональное, являющиеся, в известном смысле, антагонистами, приводятся к гармонии, и где обнаруживается парадоксальность *Целого*.

Таким образом, с позиции вышеизложенного обнаруживается новый критерий познания мира – **парадоксальность**, актуализирующий потребность в развитии у человека парадоксального мышления, что позволяет охватить в едином концептуальном поле разрозненные научные и жизненные факты, представления, конструкты, теории.

Потребность в **развитии парадоксального "синергетического" мышления** проистекает из потребности **познания мира, всеобщего**, о чем пишет Б. М. Кедров в статье "*Логика научного открытия как логика установления новой истины*" (в книге: "*Труды международного франко-советского коллоквиума*", 1978) когда утверждает, что процесс открытия Истины, носящей характер **всеобщего**, предполагает движение к этому всеобщему, при котором мысль ученого продвигается от единичного к особенному, а от него – ко всеобщему, что осуществляется при помощи психолого-познавательного трамплина, в качестве которого выступают ассоциации и мифы, инициирующие новый, часто **парадоксальный**, способ видения мира. Действительно, именно парадокс может объединить разнородные и разнокалиберные единичные представления человека в едином гармоничном конгломерате всеобщего.

Потребность в **развитии парадоксального мышления**<sup>39</sup> проистекает также из закономерностей социального восприятия действительности, согласно которым это восприятие, как и сам процесс мышления, оказываются искажающими действительность. Данный вывод находит отражение в теориях когнитивного диссонанса, когнитивной дистрибуции, разных механизмах психологической защиты и др., когда "мы *не* перерабатываем информацию беспристрастно, а искажаем ее таким образом, чтобы она удовлетворяла нашим ранее усвоенным представлением" [Аронсон, 1998, с. 200]. В момент когнитивного диссонанса человек стремится освободиться от амбивалентной (двойственной) парадоксальной когнитивной ситуации посредством искажения действительности (что можно проиллюстрировать басней о "зеленом винограде").

Например, когда мы купили некую весьма дорогую вещь, которая потом оказалась испорченной, ненужной, то есть не стоящей заплаченных за нее денег, то мы обнаруживаем две противоположные когниции (предположения) – либо вещь действительно стоящая, либо мы оказались "лохами". Эти две противоположные когниции, во-первых, не могут мирно соседствовать друг с другом в "черно-белом"

---

<sup>38</sup> "Все начала неразрывно связаны в одном бытии как различные части в одном целом" – Раймунд Луллий, родоначальник кибернетики, синергетики, нанотехнологии, трансмутационной химии и др. Луллий исходил из того, что все в мире взаимосвязано и состоит из фундаментальных частиц-первооснов. Один из самых известных философских постулатов Луллия, гласит, что "все начала неразрывно связаны в одном бытии как различные части в одном целом", что предполагает универсальную нанотехнологическую процедуру: разложение материи до состояния этих частиц позволяет формировать с их помощью любые вещества. Этот процесс в алхимии именовался трансмутацией, которая в наше время находит свое воплощение в нанотехнологии, в которой любые вещества могут получаться при помощи их синтеза из мельчайших строительных кирпичиков.

<sup>39</sup> см.: тертуллианское "верую, потому что абсурдно"; О.Клеман: "Бог есть неистощимое парадоксальное таинство"; "Человек – это загадка, и в основе человечности всегда лежит преклонение перед этой загадкой" (Т. Манн); интересен также и диалог из "Алиса в стране чудес" Л. Кэрролла:

– Не может быть! – воскликнула Алиса – Я этому поверить не могу... Нельзя верить в невозможное!

– Просто у тебя нет опыта. – заметила королева, – В твоём возрасте я уделяла этому полчаса в день! В иные дни я успевала поверить в десяток невозможностей до завтрака.

сознании человека с его двоичной "да-нет" логикой мышления<sup>40</sup>. Во-вторых, в силу внутренней интеграции личности человеку весьма проблематично признать себя лохом, что успешно воплощается в жизнь при помощи изолированных механизмов психологической защиты. Таким образом, человек с большой долей вероятности убедит себя в том, что товар оказался хорошим, либо в том, что товар плохой, но был приобретен в силу совершения особого выкупа своей судьбы и др... либо, на худой конец, в том, что в покупке плохого товара виновными оказываются элементы внешней среды: фундаментальной закономерностью кристаллизации человеческой индивидуальности и социальной реальности является базовая тенденция, согласно которой причиной своих успехов человек всегда считает себя, а неудач – других людей, внешнюю среду, судьбу и др.

Социальная психология обнаружила множество примеров подобных феноменов, когда в проблемной ситуации из-за возникновения когнитивного дискомфорта одновременно придерживаются двух идей (психологических состояний), которые противоречат друг другу, – это значит "флиртовать с абсурдом", а люди, как заметил А. Камю, – это существа, которые тратят свою жизнь на убеждение себя в том, что их существование не абсурдно, то есть является преисполненным определенным смыслом. Для преодоления когнитивной амбивалентности люди могут придерживаться одной из двух противоположных когниций (что приводит к искажению действительности), или изменить, метаморфозным образом трансформировать одну из них, в том числе и путем генерации промежуточной – *дополнительной парадоксальной когниции между двумя противоположными* [Аронсон, 1998, с. 193-195, 200-204]. Реализация последнего осуществляется именно благодаря применению парадоксально-метаморфозного мышления. Следовательно, процесс адекватного принятия решения, а также восприятия действительности обязательно требует использования парадоксального мышления.

Таким образом, процесс решения проблемы, принятия решения (который выражает сущность человеческого существования, являющегося цепью определенных проблем, требующих решения) в целом предусматривает взаимодействие двух противоположных аспектов человеческой психики, которые "пытаются" победить друг друга и найти общую "функционально-когнитивную почву".

Этот вывод подтверждается рассмотренной теорией когнитивного диссонанса, согласно которой противоречия между двумя противоположными идеями, на которых сосредоточивается человек, часто приводят к тому, что одна из идей либо вытесняется, искажается, либо трансформируется в направлении смыслового ряда *идеи-антагониста*. В результате такого дискретно-линейного процесса утрачивается адекватное восприятие реальности<sup>41</sup>, которая представляется нечто целым и зачастую реализуется как нелинейная сущность.

Здесь мы имеем пример стремления к "выравниванию когнитивных потенциалов", когда решение проблемы заключается в процессе приведения к норме несоответствие между психическим отражением и объективной действительностью, что, как правило, серьезно искажает последнюю<sup>42</sup>.

---

<sup>40</sup> Сущность данной компьютерной логики вывод можно проиллюстрировать анекдотом о программисте, который перед сном ставил на свой ночной столик два стакана – один с водой (на случай, если ночью его будет мучить жажда) и другой – пустой (на случай, если ночью он пить не захочет).

<sup>41</sup> "Реальность – существующее в действительности, претерпевает становление и стремится к своей подлинной сущности (С.Костюченко) 16.07.2009" [Всeмир, 2008].

<sup>42</sup> При этом данные искажения могут, зачастую, приобретать самый нелепый или чудовищный вид. Так, например, когда у человека имеется некое прочно укоренившееся мнение и находятся факты (как известно, "вещи упрямые"), которые серьезно расшатывают это мнение, то для того, чтобы защитить это мнение (а вместе с ним и целостную картину мира, свойственную человеку, систему его мировоззрения и миропонимания, в которую интегрировано данное мнение), человек изобретает самые нелепые гипотезы, в которые вынужден верить. *Приведем пример.* Болгарская пророчица Ванга, как известно, давала пророчества, которые в целом подтверждались. Однако этот факт у человека, не верящего в пророческий дар Ванги, вынуждал измышлять например такую гипотезу, согласно которой спецслужбы Болгарии (а также, возможно, и СССР) собирали информацию о посещающих Вангу просителях (а таких за один только год набиралось до десяти тысяч), с помощью которых Ванга, "умелый психолог", и строила свои "так называемые пророчества". *Приведем другой пример.* Э. Эриксон исследовал жизнь американских индейцев, о чем он написал книгу "Детство и общество" (1963). Там приводится процедура работы индейской ясновидящей Фанни, к которой обращаются индейцы племени юрок со своими проблемами. Вот фрагмент этой процедуры и ее интерпретация выдающимся психологом, антропологом и философом XX века: "Фанни снова курит, танцует и входит в транс. Она видит огонь, облако, дымку...; опять садится, снова набирает трубку, делает большую затяжку... После чего ее посещает более содержательное видение, которое побуждает Фанни сообщить собравшейся семье что-то вроде этого: "Я вижу старуху, сидящую на Лысых холмах и желающую плохого другой женщине. Вот почему этот ребенок заболел". Едва она успела сказать это, как бабушка больного ребенка встает и признается в том, что именно она однажды сидела на Лысых холмах и насылала порчу на другую женщину. Или Фанни говорят: "Я вижу мужчину и женщину, занимающихся делом (= совершающих половой акт), хотя мужчина просил у духов удачи и не должен прикасаться к женщине". На этот раз отец или дядя ребенка встают и признаются в грехе. Иногда Фанни приходится обвинять в колдовстве или порочности умершего, и тогда сын или дочь покойного со слезами признают его злодеяния... Похоже, Фанни имеет некий инвентарь грехов (сопоставимый с перечнем "типичных событий" наших психотерапевтических школ), которые она связывает, при ритуальных обстоятельствах, с определенными устройствами. Таким образом она побуждает людей признавать в качестве фактов свои намерения и стремления, вполне предсказуемые, если принять во внимание структуру культуры юрок. А подобное признание благоприятно влияет на внутреннее спокойствие любого человека. Занимая высокопоставленное положение в примитивном сообществе, Фанни конечно же в достаточной степени владеет слухами, чтобы знать слабости своих пациентов еще до встречи с ними, и достаточно опытна, чтобы читать их лица во время занятий своим магическим бизнесом. В таком случае, когда она связывает чувство вины, производное от скрытой агрессии или порочности, с симптомами болезни конкретного ребенка, то делает это с достаточными психопатологическими основаниями, и неудивительно, что невротические симптомы обычно исчезают после того, как Фанни точно указала главный источник амбивалентности в данной семье и спровоцировала публичное признание" [Эриксон, 1996, с. 249-251].

Данный процесс имеет место не только на логико-поведенческом, психолого-мировоззренческом, но и на психофизиологическом и соматическом уровнях организма, что является причиной множества болезней – психиатрических, психосоматических и соматических. В физиологии это павловская "сбивка мотивов" (конфликт двух противоположных и одинаково сильных мотивов поведения), а также условия возникновения неврозов, которые экспериментальным образом вызываются сильным возбуждением гипоталамуса (при котором одновременно активизируются *оба* его отдела), а также возникают в процессе борьбы противоречивых стремлений человека [Святоц, 1982, с. 11-13].

Именно парадоксальное мышление и способность к парадоксальному поведению позволяют человеку реализовать **синергетический принцип метаморфозности мира**, выражающий фундаментальный способ его актуализации – движение и развитие. Любая метаморфоза, воплощающая процесс превращения одного в другое<sup>43</sup>, является учебно-воспитательным ресурсом, который способствует развитию личности, поскольку развитие предполагает многосторонние и многогранные процессы превращения одного в другое. Можно сказать, что любой феномен социальной и психофизиологической реальности (формы общественного сознания, феномены культуры, общественные институты, свойства нервной системы и др.) реализуется как метаморфозные процессы взаимного перехода полярных взаимно исключающих друг друга сущностей – действительного и разумного, актуального и потенциального, образа и идеи, возбуждения и торможения, добра и зла, внутреннего и внешнего, хаоса и порядка, жизни и смерти...

Поэтому, если обобщить образовательный процесс и выразить его одним понятием, то этим понятием будет "метаморфоза", которая как осознанный феномен может достигать уровня творческой метаморфозы. Следовательно, основное задание учебно-воспитательных метаморфоз – научить человека развиваться благодаря самопревращениям, инициируемым посредством внутренней мотивации, выступающей механизмом творческой активности, поскольку творчество, подобно "искусству ради искусства" является самодетерминированным процессом, инициируемым внутренней мотивацией.

Для этого, думается, следует сформировать специальный раздел педагогики – **метаморфозную педагогику**, которая бы ориентировалась именно на формирование у учащихся знаний, умений и навыков реализации разных, в том числе и творческих, метаморфоз<sup>44</sup>.

В этом ракурсе анализа проблемы становления метаморфозной педагогики важным является использование кроме учебно-воспитательных задач разного типа также и литературно-вербальных психотерапевтических (катарсических) метаморфоз, эмоционально-образное переживание которых всеми субъектами учебно-воспитательного процесса обеспечит их личностное развитие, суть которого заключается не только в утверждении метаморфозного миропонимания, но и диалектически противоположный аспект – способность противостоять деструктивно-манипулятивным метаморфозам<sup>45</sup>.

Важно, что метаморфозы, если они в учебных целях иллюстрируются жизненными (научными) фактами, способны в корне изменить ценностно-мировоззренческую сферу человека. Следовательно, можно говорить о дополнении к метаморфозной педагогике, а именно, о **педагогике жизненных фактов**, призванной осуществлять многостороннее развитие человека через диалектическую систему жизненных фактов-метаморфоз. Тем более, что основным принципом убеждения является принцип конкретно-образного предъявления материала, ибо сухие абстрактные факты, как правило, неубедительны.

Интересно, что **парадоксальность как нейтральный феномен** выступает сущностью творческих и гениальных людей, отличающихся амбивалентностью их психической организации. Такая

---

<sup>43</sup> и выражающая определенный **кармический** смысл: приведем пример исторических судеб африканских негров, которых нещадно эксплуатировали белые американцы на протяжении более сотни лет – сначала в виде рабов, а потом в виде жертв расовой сегрегации. Сейчас положение метаморфозным образом круто изменилось – из изгоев общества негры превратились в афроамериканцев – наиболее уважаемую часть общества, особенно после того, как президентом США стал Б. Обама. Теперь, малейшее неуважение к лицу африканской расы (как и к еврею) вызывает взрыв возмущения и шквал обвинений в расовой дискриминации.

<sup>44</sup> "Так как жизнь есть прежде всего движение, то основная проблема жизни есть проблема изменения, изменения собственного и изменения окружающих" (Н.А. Бердяев, "Самопознание", с. 207). Метаморфоза – душа развития. Приведем пример одной пошаговой метаморфозы: у армянского радио спросили, правда ли что в прошлый вторник великий астрофизик академик Амбарцумян выиграл в лотерею машину Волгу, что сделало его счастливым. Радио ответило: правда, только не во вторник, а десять лет назад, и не великий астрофизик, а злостный алиментщик, и не академик, а парикмахер, и не Амбарцумян, а Акопян, и не выиграл, а проиграл, и не в лотерею, а в карты, и не Волгу, а три рубля, что не сделало его счастливым, а наоборот, крайне удручило.

<sup>45</sup> Приведем пример, взятый из фундаментального труда Э. Аронсона "Общественное животное. Введение в социальную психологию". Во время гражданской войны в Испании в августе 1936 года всего один самолет бомбардировал Мадрид, в результате чего были пострадавшие, но ни одного человека не было убито; тем не менее это вызвало страшное возмущение – мир был шокирован самой идеей нападения на густонаселенный город с воздуха, газеты выражали страх и возмущение граждан всего мира. Всего через девять лет американские самолеты сбросили ядерные бомбы на Хиросиму и Нагасаки, в результате чего было убито свыше ста тысяч людей, и еще большее количество людей получили тяжелые ранения. Проведенный после этого социологический опрос засвидетельствовало, что только 4,5% населения США считало, что правительству США не следовало прибегать к такому жестокому акту. 22,7 % граждан США высказались относительно необходимости еще более массированных бомбардировок Японии. Как это могло произойти, – спрашивает Э. Аронсон, – что всего за девять лет произошло нечто существенное, что фундаментально изменило общественное мнение [Аронсон, 1998, с. 29].

парадоксальная двойственность в психологии реализуется в виде категорий *бисоциации* (или бисоциативности, которая, в отличие от ассоциативности, является способностью человека к созданию абсолютно новых, нетривиальных связей – это соединение того, что никогда еще не было соединено через интеграцию нескольких элементов и формирование из них новой целостности), *дипластии* (свойственной только человеку способности соединять в одном понятийном контексте несовместимые понятия, вещи, отношения), *парадоксальном* (многозначном, сумеречном) *мышлении*, *знантиосемии* (двойственность, парадоксальность смыслов), "*операциональной интеграции*" [Горелов, 1987, с. 79; Петров, 1982]<sup>46</sup>.

Попытка реализовать третий (*парадоксально-синергетический*) путь познания иллюстрируется поэтическими строками Омара Хайяма:

*Давно меж мудрецами спор идет –  
Который путь к познанию ведет?  
Боюсь, что крик раздастся: "Эй, невежды!  
Путь истинный не этот и не тот"*

Приведенные выше рассуждения позволяют сделать вывод, что "третий путь познания" оказывается синергичным, парадоксально-целостным<sup>47</sup>, и именно синергетика как методология *Целого* помогла нам преломить выводы синергетической методологии в образовательной сфере. В этом нам помогли своими советами профессора – *А. А. Герасимчук, Н. Б. Евтух, В. Н. Жуковский, С. В. Лисовая, С. С. Пальчевский, В. В. Рыбалка*. Мы особенно признательны *А. А. Дубасенюк*, нашему соавтору, известному в Украине и за ее пределами педагогу-теоретику и практику за поддержку наших исследований, за редакцию некоторых наших работ и за многочисленные советы, которым мы следовали. Выражаем особую благодарность *Г. П. Васяновичу*, известному в Украине педагогу и философу, за ряд глубоких критических замечаний, многие из которых мы постарались учесть в нашей монографии. Особую благодарность выражаем также и профессорам *В. В. Кизиме* (в философской лаборатории которого родились некоторые выводы педагогической синергетики), *И. Г. Грабару* (занимающемуся теоретическими и прикладными аспектами синергетики), *А. В. Выхруцу, М. М. Заброцкому, И. А. Зязюну, В. Г. Кременю, В. Е. Лытневу, Н. Г. Нычкало, П. Ю. Сауху, Д. В. Чернилевскому* за понимание и поддержку наших исследований.

Особую благодарность выражаем *соавторам ряда наших трудов*, которые легли в основу настоящей монографии. Наши научные труды (их около 400) охватывают основные предметные области современного знания<sup>48</sup>, о чем говорят и исследования наших соавторов, профессоров – докторов педагогических наук *А. А. Дубасенюк, М. В. Левковского, И. Г. Стародубцева*; доктора психологических наук *И. Д. Беха*, доктора философских наук *Н. А. Козловца*, доктора филологических наук *Д. И. Квеселевича*, докторов технических наук *И. Г. Грабара* и *Б. Б. Самопкина*, доктора физико-математических наук *Л. Н. Овандера*, докторов экономических наук *Ф. Ф. Бутынца* и *Е. И. Ходаковского*.

Кроме того, выражаем глубокую благодарность и рецензентам наших трудов, среди которых такие профессора, как: доктор исторических наук *С. Н. Мишук*, доктор медицинских наук *В. З. Свиридюк*, доктора философских наук *А. А. Герасимчук, И. А. Зязюн, В. В. Кизима, С. П. Щерба*, доктор физико-математических наук *Л. М. Белоус*, доктора психологических наук *И. Д. Бех, О. А. Матеюк*, доктора педагогических наук *Е. Е. Антонова, Г. П. Васянович, Р. С. Гуревич, Л. Б. Лукьянова, Н. Г. Нычкало, В. В. Олейник, О. В. Плехотник, Л. А. Холмич, Л. Л. Хоружа, В. В. Ягунов*, доктора экономических наук *В. И. Лишаленко, М. П. Полищук* и др.

Предлагаемый читателю труд, состоящий из нескольких книг, является попыткой возвести целостные смыслообразующие "строительные леса" чрезвычайно сложной познавательной сферы человечества – ее глубинных фундаментальных оснований, разработка которых позволила репрезентировать меторетико-методологические основания педагогической синергетики, состоящих из трех аспектов – универсальной синергетической парадигмы развития, универсальной модели бытия, теории целостности и критических явлений (состояний), которые закладывают базу для обоснования холистической парадигмы образования.

Отметим что наш труд, в силу поставленной задачи, характеризуется необычайной информационной плотностью и содержит **комплексную многоуровневую**

<sup>46</sup> "Каждый знает, что природа боится пустоты. Но есть одна вещь, которой природа боится ещё больше. Это – логическая дихотомия. Тем не менее люди автоматически мыслят такими противоположностями, как горячее и холодное, день и ночь, чёрное и белое, мужчина и женщина, бог и дьявол, рай и ад, наученное и врождённое, наследственность и среда" – Гарри Харлоу и Clara Mears

<sup>47</sup> Как писал С. Б. Крымский, "подобно тому, как все то, что мы можем сказать о Боге будет недостаточным, односторонним, так и все то, что говорится о человеке, всегда не может быть окончательным суждением, всегда неполно, может дополняться и изменяться. Сколько бы мы не познавали человека и его творческую деятельность, в нем всегда останется то, про что мы не ведаем и не сознаем. Человек принципиально не исчерпывается никакой конкретной моделью, хотя никаких радикальных преград его моделирования не существует. Человеческая экзистенция – бездонна, неисчерпаема, меонична, знаменованием чего и выступает тайна. Это и превращает каждую "окончательную" модель человека в то состояние ее неадекватности, которой и является, по выражению А. Шенберга, человеческая ясность" [Крымский, 2000, с. 35].

<sup>48</sup> Автор, являющийся членом Всеукраинского синергетического товарищества, напечатал более 150 статей в специализированных журналах по педагогике, психологии, философии, филологии, истории, экономике, медицине, техническим наукам.

**междисциплинарную информацию** по проблеме исследования, которое разворачивается в предметной сфере многих наук и определенным образом дублируется с целью концептуального обогащения излагаемого материала, что характерно для естественных языков, которым присуща некоторая информационная избыточность. В научных трудах, особенно в тех, где используются искусственные языки<sup>49</sup>, стараются избегать повторов информации, что обуславливается потребностью в экономии средств, а также в четком логическом построении анализируемых положений. Однако данный подход часто ведет к нарушению *принципа целостности интерпретации результатов научного исследования*, который (принцип) более ориентируется не столько на задачу изложения материала, сколько на сверхзадачу – его целостное и адекватное понимание читателем. А для этого следует каждый законченный "отрезок" исследования делать, по возможности, **самодостаточным, фрактально-голограммным**, подавая его комплексно и целостно<sup>50</sup>. Это, в свою очередь, требует повторов, что предполагает организацию уже упомянутых в исследовании фактов в рамках новых композиционных суперпозиций (соотношений) – как писал Б. Паскаль, "я не сказал ничего нового: новой есть сама диспозиция материала"<sup>51</sup>.

Именно поэтому изложение нашего труда осуществлено на основе **рекурсии**<sup>52</sup>, которая применяется при написании литературных произведений [Анисимов, 1988, с. 128-140]. Данное обстоятельство проистекает из принципа фрактально-голограммного строения Вселенной ("все во всем") и предусматривает повторы, "поскольку определенные базовые положения должны быть переформулированы согласно категориям той отрасли познания, о которой идет речь в конкретном разделе" [Радьярд, 1995, с. 9]. Подобным же образом в предисловии своей книги "Глаз "Я", от которого ничего не скрыто: О природе сознания" Д. Хокинз пишет, что некоторые материалы в его книге, на первый взгляд, кажутся повторяющимися, однако они представляются повторно намеренно, поскольку подаются в разных контекстах и в разной последовательности вопросов и ответов, что позволяет каждый раз раскрывать дополнительные нюансы целостного труда [Хокинз, 2010, с. 4-5].

Такой способ изложения отвечает актуализации синергической парадигмы, которая, как пишет В. А. Цыкин, предполагает интеграцию средств овладения человеком миром и ориентацию на изучение комплексных дисциплин, когда учебный материал выстраивается по принципу спирали и происходит его многократное повторение на более высоком научно-практическом уровне [Цыкин, 2003, с. 175-176].

Все это поможет уважаемому читателю сформировать понимание проблемного поля исследования и вводит его в нашу научную лабораторию. При этом предлагаемый труд, в известном смысле, выступает в роли учебного материала для студента будущего, поскольку наш труд имеет междисциплинарный характер и репрезентирует новую учебную дисциплину – **интегральное человековедение**<sup>53</sup>.

Таким образом, представленный методологический принцип подачи материала, а также и способ проведения теоретического исследования в его рамках, является достаточно нетрадиционным, однако в организации данного исследования мы ориентировались на читателя и на облегчение понимания излагаемых положений, ибо сейчас, в эпоху информационного бума, проблемой становится не нахождение новых фактов, а, скорее, достижение системной целостности их подачи, их взаимной рефлексии и потенцирования<sup>54</sup>.

Наша монография состоит из пяти книг (каждая объемом около 20 авторских листов), соединенных общей познавательной фабулой и демонстрирующих процесс концептуализации теории

<sup>49</sup> То есть, языки высокой степени формализации – математический, логический и др.

<sup>50</sup> "Фрактал – самоподобие. Свойство самоподобия в Природе обнаруживают многие объекты и процессы. Принцип самоподобия в Мироздании подчеркивали древние учения и мудрецы, в частности, Гермес Трисмегист (псевдоним древнего хранителя Высших знаний): "Как вверху, так и внизу, как внизу, так и вверху". Определение "фрактал" (от латинского frangere – "ломать", "разбивать") предложил современный американский математик Б. Мандельброт. В своей книге "Фрактальная геометрия природы" (1982 г.) к фракталам он относит самоподобные объекты, форма которых может быть описана как зернистая, ветвистая, морщинистая, запутанная, похожая на морские водоросли. Внутренние свойства таких фрактальных объектов удобно описывать числовой характеристикой, получивших название фрактальной размерности или проще – фракталом. Если сформулировать это более простым языком – фрактал это пропорция соотношения чисел, которая остаётся постоянно на различных частотных уровнях Мироздания. Фрактальные размерности, в частности, проявляются в вурфных соотношениях, в системе русских мер – саженой, в информационной системе русского алфавита, и т.д." (М.И. Беляев. – <http://www.milogiya2007.ru/>)

<sup>51</sup> "Философ же должен, прежде всего, связать себя с объектом и держаться за него с таким упорством, что бы в материале, который ему сопротивляется, произошел, наконец, прорыв, определяющий перегруппировку сил и новую ориентацию". – Ж. Маритэн [Маритэн, 1926, с. 110].

<sup>52</sup> То есть, цикличности, последовательного возвращения к сформулированным тезисам.

<sup>53</sup> По нашему глубокому убеждению, львиная доля учебных предметов учебных заведений (весьма проблематичного) будущего будет состоять из интегрированных междисциплинарных курсов, в рамках которых в целостном познавательном поле будут представлены синтетические дисциплины, в содержании которых получат интеграцию гуманитарные и точные науки, что будет способствовать формированию у обучающихся целостного, диалектического, критического мышления ("... фактором, парализующим способность к критическому мышлению, становится разрушение целостного представления о мире...", имеющее место в современном мире, когда "факты утрачивают то специфическое качество, которое имели бы, будучи составными частями общей картины, и приобретают абстрактный, количественный характер: каждый факт превращается просто в еще один факт" – Э. Фромм ("Бегство от свободы" [Фромм, 1989, с. 209])

<sup>54</sup> То есть взаимного усиления, когда жизненные и научные факты взаимно обогащают и "усиливают" друг друга, формируя новые смыслы и целостные комплексы фактов.

синтеза знаний<sup>55</sup>, выступающей теоретико-методологическим основанием **педагогической синергетики**. Наше исследование строится согласно универсальной теоретико-методологической схемы, которая реализует движение мысли от всеобщего к особенному, а от него к единичному, что способствует концептуализации новейшего направления психолого-педагогической науки – педагогической синергетики. При этом закладываются общепедагогические основания теории **синтеза знаний** и **научной аксиоматики**, что позволяет обосновать синергетическую (холистическую) парадигму образования в контексте трех аспектов синергетики: **процессуального (универсальная синергетическая парадигма развития)**, **бифуркационного (парадигма целостности и теория критических состояний)** и **структурно-системного (триадическая парадигма науки)**.

Мы не преследовали цель показать современное состояние педагогической синергетики и проследить ее генезис. Это отражено в нашей монографии на украинском языке – *"Педагогічна синергетика: генеза, теорія і практика"* (2012). Нашей целью была реализация синергетической методологии в педагогической сфере, что помогло дифференцировать три педагогики и обосновать две последние из них – **формирующую** (традиционную), **актуализационную** и **бифуркационную** педагогики. Итак, в монографии концептуализируются новые направления психолого-педагогической науки: **актуализационная педагогика, бифуркационная педагогика, педагогика обучающей сказки, педагогическое парадоксведение, логико-эвристическая педагогика, педагогика жизненных фактов, интегральное человековедение, метаморфозная педагогика, педагогическая психотерапия, мифологическая педагогика** (объединяющая педагогические мифы), **структурно-голограмная педагогика, холистическая (синергетическая) педагогика, концепция решения проблем и проблемных жизненных ситуаций**, обнаруживающая универсальную "канву" этого процесса – **универсальный жизненный цикл**.

Каждый раздел, подраздел книг иллюстрируется многочисленными эпиграфами, которые в концентрированном виде отражают содержание и ведущие идеи этих разделов, что демонстрирует универсальную диалектическую схему развития мысли от ее синтетического этапа к аналитическому, а затем опять к синтетическому на более высоком уровне развития. При этом книги являются попыткой кристаллизации своеобразной **суммы философского и педагогического знания**, призванной, подобно таким книгам, как *"Сумма теологии"* Фомы Аквинского, *"Сумма технологии"* Станислава Лема, *"Сумма антропологии"* Бориса Диденко, *"Сумма педагогики"* итальянского педагога и философа Джентиле Джованни (1875-1944), реализовать целостный системный смысл исследуемого явления.

Наша монография выражает пафос парадоксального знания и может показаться интересной тем, кто владеет еще неустоявшимися жизненными и научными взглядами, а также тем, кто искренне стремится к постижению Бога, к познанию Вселенной, природы и человека, кто верит в то, что мир целесообразен, наполнен смыслом и имеет свое предназначение, кто, поэтому, может поддержать слова академика Л. С. Берга, писавшего, что основной постулат, с которым естествоиспытатель подходит к пониманию природы, заключается в том, что в природе вообще есть смысл, что ее возможно осмыслить и понять, что между законами мышления, с одной стороны, и строем природы, с другой, есть некая предустановленная гармония; без этого молчаливого допущения невозможно никакое естествознание.

Таким образом, книга вызовет резонанс у тех, кто стремится к пониманию и смыслообразованию в связи с познанием мира<sup>56</sup>. А смысл, как показывают психологические исследования, проистекает из целевой установки человека. То есть смысл есть реализация жизненных целей, как и цели рождаются на основе смыслов. Жизненный *смысл* как *целое* и *цель*<sup>57</sup> есть связь времен – настоящего, прошедшего и будущего, есть умозрительное соединение предметов и явлений в некое взаимосогласованное, органическое единство. Смысл, поэтому, заряжен единством и все, на что он проливается, начинает исполняться гармоничным звучанием.

Монография, предлагаемая читателю, представляет собой обобщающий материал необычайной информационной плотности, иллюстрирующийся тысячами цитат, и в этом данный опус не имеет аналогов, как в классической, так и в современной философской и педагогической литературе, а для его прочтения требуется изрядная компетентность во многих предметных областях современного знания. Наверное, таким и должен быть труд по теории синтеза знаний, а его адаптация до уровня учебного пособия – есть дело будущего, которое, возможно, наступит, *"и познаете истину, и истина сделает вас свободными"* (Иоан., 8, 32).

<sup>55</sup> "Синтез многообразного (будь оно дано эмпирически или а priori) порождает прежде всего знание, которое первоначально может быть еще грубым и неясным и потому нуждается в анализе; тем не менее именно синтез есть то, что, собственно, составляет из элементов знание и объединяет их в определенное содержание. Поэтому синтез есть первое, на что мы должны обратить внимание, если хотим судить о происхождении наших знаний" (*Кант И. Соч. в 6 т., т. 3. М., 1964, с. 173*).

<sup>56</sup> "Обострение интереса к пониманию происходит из известных рубежей развития науки, в ситуациях научных революций, смены "парадигм", оно свидетельствует о кризисе базиса несомненности", по терминологии С.Б. Крымского, обеспечивающего непрерывность воспроизводства и усвоение в научной культуре концептуально-теоретических конструкций" [*Швырев, 1991, с. 17-18; Крымский, 2000, 2001*].

<sup>57</sup> в индоевропейских языках "целое" и "цель" семантически родственные слова – ср. напр. англ. *whole – wholeness – goal – holy – health*.



# КНИГА 1. УНИВЕРСАЛЬНАЯ СИНЕРГЕТИЧЕСКАЯ ПАРАДИГМА РАЗВИТИЯ

*Направление времени в нашем личном опыте является направлением к увеличению знаний о событиях. События, знания о которых мы имеем, находятся в прошлом, а не будущем. Поэтому в индивидуальном мире человека события проходят в обратном порядке по отношению к ходу событий в реальном мире.*

*Дж. Уитроу*

*Земная история, взятая в целом, в рамках, образуемых сотворением мира и концом его, представляет собой завершённый цикл: человек и мир возвращаются к творцу, время возвращается в вечность*

*А. Я. Гуревич [Гуревич, 1969, с. 111]*

*Твердой исходной точкой есть Абсолютное, нужно только уметь найти его в нужном месте*

*А. Эйнштейн*

*Неуклонный прогресс человечества и развитие великой технологической революции неизбежно приведут к тому, что хлеб и зрелища встретятся и сольются в одном безопасном, хрустящем и сказочном продукте, переливающимся сочными оттеками вкуса и смысла. Потребление этого абсолютного продукта будет происходить посредством неведомого прежде акта, в котором сольются в одну полноводную реку сексуальный экстаз, удачный шопинг, наслаждение изысканным вкусом и удовлетворение происходящим в кино и жизни. Это поистине будет не только венец материального прогресса, но и его синтез с многовековым духовным поиском человечества, вершина долгого и мучительного восхождения к максимальному самовыражению человека как вида...*

*В.О. Пелевин ("Диалектика Переходного Периода из Ниоткуда в Никуда", 2007. – С. 334)*

*Мы успели: в гости к Богу не бывает опозданий*

*В.С. Высоцкий*

*Суета сует, все суета! Что пользы человеку от трудов его, которыми трудится он под солнцем? Род проходит, и род приходит, а земля пребывает вовеки. Восходит солнце, и заходит солнце, и спешит к месту своему, где оно восходит. Идет ветер к югу, и переходит к северу, кружится, кружится на ходу своем, и возвращается ветер на круги своя. Что было, то и будет; и что делалось, то и будет делаться, и нет ничего нового под солнцем. Бывает нечто, о чем говорят: "смотри, вот это новое"; но [это] было уже в веках, бывших прежде нас.*

*Книга Экклезиаста, 1, 1-10.*

## ГЛАВА 1. ОБЩЕФИЛОСОФСКИЕ И ЕСТЕСТВЕННОНАУЧНЫЕ ОСНОВАНИЯ УНИВЕРСАЛЬНОЙ ПАРАДИГМЫ РАЗВИТИЯ

*Все равно*

*бесконечно надеждой согрет*

*Я вдали вижу город, которого нет.*

*Где легко найти страннику приют,*

*Где наверняка помнят и ждут*

*День за днем то теряя, то путая след*

*Я иду в этот город, которого нет.*

*И. Корнелюк*

*Кольцо существования тесно.*

*Как все пути приводят в Рим,*

*Так нам заранее известно,*

*Что все мы рабски повторим.*

*А. Блок*

*Каждый сам находит пред рождением*

*Для себя родителей. Избравши*

*Женщину и мужа, зажигает*

*В их сердцах желанье и толкает*

*Их друг к другу. То, что люди*

*Называют страстью и любовью,*

*Есть желанье третьего родиться.*

*Потому любовь земная – бремя*

*Темное. Она безлика*

*И всегда во всех себе подобна.*

*И любовники в любви невинны:*

*Нету душам в мир иного входа,*

*Как сквозь чрево матери. Ключарь же*

*Сам не знает, для кого темницу*

*Юдали земной он отпирает.*

*Вечный дух, сливающийся с плотью,*

*Сразу гаснет, слепнет и впадает*

*В темное беспamięтство. Отныне*

*Должен видеть он очами плоти,*

*Помнить – записями вещества.*

*Потому входящий в жизнь вначале*

*Пробегаёт весь разбег творенья:*

*В чреве матери он повторяет пляску*

*Древних солнц в туманных звездвертях.*

*Застывая в черный ком земли,*

*Распускается животной, дремной жизнью*

*Незапамятного прошлого, покамест*

*Все кипенье страстных руд и лав*

*Не сжимается в тугую и тесный узел*

*Слабого младенческого тела.*

*И, прорвав покровы чревных уз,*

*С раздирающим, бессильным криком*

*Падает на дно вселенных – землю.*

*М. Волошин ("Святой Серафим")*

*Если новое непонятно, то это действительно новое.*

*Лорд Фольклор*

*...Наиболее плодотворный подход к трансдисциплинарной унификации наук может заключаться в принятии эволюции в качестве основного понятия. Единая теория будет описывать различные фазы и грани эволюционного процесса инвариантными общими законами. Эти законы позволят исследователям описывать поведение и эволюцию квантов, атомов, молекул, клеток, организмов и систем организмов по непротиворечивой единой схеме...*

*Эрвин Ласло "Основания трансдисциплинарной единой теории" [Ласло, 1997]*

Достаточно бросить беглый на окружающий нас мир, чтобы увидеть в нем нечто всеобщее, а именно, то, что наш мир как в целом, так и на уровне своих отдельных элементов движется и развивается. Возникает вопрос, если развитие является универсальным свойством (атрибутом) бытия, то не обнаруживает ли это свойство универсальную же схему, согласно которой оно осуществляется. Данный риторический вопрос приводит исследователя к потребности исследовать движение и развитие с позиции его универсальности с целью обнаружения **универсальной парадигмы развития** (УПР), которую не следует путать с якобы универсальной же **эволюционной теорией**, или **глобальным эволюционизмом**, поскольку универсальный эволюционизм выражает один из аспектов УПР. Другой,

противоположный этому аспекту аспект (не менее глубокий и не менее истинный <sup>58</sup>), заключенный в УПР, это **креационизм**, согласно которому развитие всего и вся осуществляется из точки одномоментного творения этого всего, когда схема развития задается изначально и когда в процессе развития, по сути, ничего нового не создается, а просто актуализируется (разворачивается) то, что было заложено в начале процесса развития.

С позиции креационизма путь развития предметов и явлений полагается изначально (согласно "предопределенному плану"), когда свое развитие предмет (в том числе и живой объект) совершает не хаотически устремляясь во всех направлениях и случайным образом выбирая, куда ему двигаться, случайным же образом мутируя в результате "естественного отбора" и, спорадически находя нужную эволюционную траекторию, постепенно при этом совершенствуясь (как показали исследования, совершенствоваться во время "слепого" естественного отбора крайне проблематично <sup>59</sup>). Напротив, в каждый момент своего существования развивающийся предмет предстает абсолютно совершенным, каждый раз при этом обнаруживая это совершенство в новом бытийном ракурсе.

Данный вывод можно пояснить **парадоксом развития** (телеологическим парадоксом): развитие как процесс изменения предполагает возникновение чего-то нового из старого, которое отстоит от нового в линейной причинно-следственной цепи подобно тому, как причина предшествует следствию, прошлое – настоящему. Но в этом случае новое не является принципиально новым, поскольку уже содержится в этом старом в некоем скрытом, потенциальном состоянии. Поэтому само развитие как процесс появления нового приобретает парадоксальный смысл, когда у К. Маркса капитал (нечто новое) возникает в обращении (старом) и одновременно не в нем. У Ч. Дарвина новый вид возникает из старого, и одновременно не из него, когда позвоночные появляются из беспозвоночных, и одновременно не из них, человек – из высших обезьян и не из них, а живое – из неживого и из живого одновременно [Югай, 1976, с. 113].

К этому же смысловому ряду относится и **парадокс процессов самоуправления**: поскольку процесс развития предметов и явлений нашего мира характеризуется направленностью к определенному, а не любому результату [Украинцев, 1972, с. 133; Уоддингтон, 1970], то цель развития предметов и явлений оказывается присутствующей в его начале. Тогда на вопрос, каким образом может детерминироваться процесс развития тем фактором, которого еще нет как объективной реальности, можно дать лишь один ответ – идеально [Югай, 1976, с. 113]. То есть цель развития присутствует в нем как потенциальный (виртуальный, идеальный) фактор, тем более, что потенциально-вероятностный аспект мира, как учит современная физика, является его фундаментальной характеристикой, когда на квантовом уровне последовательность причинно-следственных связей нарушается. В результате чего следствие может предшествовать причине [Акимов, 1998; Цехмистро, 2002].

Как пишет Д. Бом, квантовая теория указывает, что реальность являет собой неделимое целое, где все взаимоувязано на глубинном уровне за пределами обычных границ времени и пространства; это позволяет говорить о существовании некоторого "имплицитного" (скрытого) порядка, из которого рождается "эксплицитный" (явный) порядок, – именно из свертывания и развертывания этих порядков рождается разнообразие явлений квантового микро-, а следовательно и макромира, что дает основания для теории "голографической Вселенной" К. Прибрама [Pribram, 1977] и других подобных теорий.

Подобным же образом принципиально проблематичным является выяснение детерминистского приоритета в любой дуальной паре – частице и волне, внутреннем и внешнем, субъективном и объективном, бытии и сознании, идеальном и материальном и др.

Парадокс развития и другие подобные парадоксы (например, парадокс морфогенеза в биологии [Гурвич, 1944; Sheldrake, 2005]) приводит к нескольким **равновозможным ответам** (которые, по существу, выражают основные современные концепции времени [Бич, 2002, 2005; Заренков, 1988; Молчанов, 1970]):

---

<sup>58</sup> Н. Бор: "так называемые "глубокие истины" есть такие утверждения, когда противоположные им утверждения также содержат глубокую истину"; Ф. Ницше: "дерево, достигающее своими ветвями небесных высот, должно уходить своими глубочайшими корнями до глубин ада"; Н. И. Лобачевский при исследовании *Начал эвклидовой геометрии* обратил внимание на "глубокую истину" – пятый постулат о параллельных (который гласит: через точку, лежащую вне прямой, можно провести только одну линию, параллельную данной прямой). Ранее многие пытались обосновать, что это не аксиома, а теорема, логически выводимая из остальных аксиом. Н. И. Лобачевский убедился в тщетности подобных попыток и пришел к выводу, что если постулат недоказуем, то есть невыводим из других постулатов, значит, он от них независим. Данное обстоятельство подвигло великого математика на построение новой неевклидовой геометрии (крупнейшего математического открытия XIX века, которое по своему значению можно сравнить с открытием несоизмеримых отрезков в греческой математике и с теорией относительности Эйнштейна, за что Н.И. Лобачевскому пришлось поплатиться местом ректора и профессора Казанского университета), которая опирается на противоположный тезис: через точку вне прямой можно провести по крайней мере две прямых, параллельных данной – так родилась новая отрасль человеческого знания, которая перевернула наши представления о пространстве и времени.

<sup>59</sup> Ричард Смолли, лауреат Нобелевской премии по химии: "Я, со своим образованием в области химии и физики, убежден, что эволюции быть не могло". Эрнст Чейн, лауреат Нобелевской премии по физиологии и медицине, писал о несостоятельности эволюционной теории следующее: "Эти классические эволюционные теории являются грубым упрощением многочисленных фактов, чрезвычайно сложных и взаимосвязанных. И меня удивляет, что на протяжении уже долгого времени многие ученые с такой готовностью принимают эти теории без всякого критического изучения и без возражения".

1) Если новое как элемент бытия возникает не из старого, то можно предположить, что новое возникает из *Ничто*, то есть из того, что не является бытием, из того, что трансцендентно бытию и находится за его пределами. В этом случае необходим *Режиссер* развития, Который обеспечивает возникновение и развитие мира из *Ничто*, а само развитие при этом совершается по заранее определенному сценарию, который созиждется в *Ничто*, а точнее – в *Творце* мира и этого *Ничто*.

2) Либо это новое заключено в старом в скрытом, потенциальном состоянии, но тогда оно не является принципиально новым, а следствие в причинно-следственной цепи не является следствием, ибо заключено в причине; кроме того, будущее не является будущим в полном смысле этого слова, ибо, опять же, будущее оказывается заключенным в прошлом. Тогда развития нет, и вся цепь якобы развивающихся предметов и они сами существуют одновременно, а идея развития при этом возникает из движения *Наблюдателя* по этой цепи от прошлого к будущему. В этом случае все многообразие бытийных форм задано изначально, а возникновение этих форм опять приводит нас к выводу о том, что бытие было создано из небытия (*Ничто*) неким *Творцом*.

3) Либо новое, вкупе со старым, постоянно творятся заново. И в этом случае необходим *Творец*, трансцендентный бытию, то есть находящийся за его пределами.

4) Если предположить, что мир существует вечно, то это снимает проблему происхождения мира, однако повергает его в хаос случайных процессов<sup>60</sup>, принципиально не могущих обеспечить совершенствование бытийных форм: как показывает элементарный анализ, мир произошел не случайно посредством случайного стечения бесконечного количества обстоятельств, но был создан *Творческой Рукой*, ибо вероятность случайного происхождения мира меньше, чем вероятность того, что вихрь, носящийся миллиарды лет во Вселенной, может случайно соединить молекулы вещества в таком порядке, чтобы из них получился реактивный лайнер.

Данные четыре варианта требуют привлечение идеи **креационизма как абсолютного принципа существования бытия**, в то время как **эволюционизм предстает в виде относительного принципа реализации этого бытия**. Поэтому креационизм и эволюционизм относятся друг к другу как абсолютное к относительному, как общее к частному, как Брахман к Атману, как Абсолют к отдельной монаде.

Этим теоретико-методологическим замечанием мы предваряем главу об универсальной парадигме развития, где рассматриваются общие закономерности развития, которое, таким образом, как бы не имеет места в бытийной плоскости, но реально совершается в сфере *Высшего Предначтения*.

*Синергетика*, которая изучает наиболее общие и глубинные механизмы движения и развития систем, по существу выступает новой парадигмой познания, на основе которой формируется новая общенаучная картина мира, обобщающая и концептуально унифицирующая все формы движения во Вселенной, природе и обществе, приводящая их к единому теоретическому и экспериментальному "знаменателю". Основной концепцией этой новой парадигмы может рассматриваться эволюционная теория как главная форма движения в природе и обществе, во Вселенной в целом. Эволюция, отражающая непрерывное и постепенное изменение, развитие, движение, обнаруживает усложнении развивающихся систем, которые внешне реализуются в разнообразии, а внутренне – в организованности. Соответственно, динамика эволюции, ее вектор описывает развитие систем по пути организованной сложности.

В связи с этим сама наука как форма общественного сознания начинает коренным образом трансформироваться, о чем свидетельствует кристаллизация принципиально нового научного мировоззрения, в рамках которого наблюдается определенное слияние рациональной и иррациональной стратегий познания мира.

Среди дисциплин и понятий, внесших свой вклад в этот процесс можно выделить квантово-релятивистскую физику [Цехмистро, 1987, 2002; Капра, 1994; Капра, 1975, 1982], астрофизику и астрономию [Козырев, 1982; ; Вейник, 1991; Davies, 1983], кибернетику, теорию информации и теорию систем [Урманцев, 1978, 1993; Bateson, 1972, 1979; Maturana and Valera, 1980; Valera, 1979], теории морфического резонанса, биологических полей, формирующей причинности [Гурвич, 1944; Sheldrake, 1981, 1988, 1991, 1995, 1996, 2001, 2003, 2005], синергетику и пригожинскую теорию диссипативных структур [Князева, Курдюмов, 1997; Пригожин, 1985; Prigogine and Stengers, 1984], боровскую теорию холодвижения [Bohm, 1980], голографическую модель мозга [Pribram, 1971, 1977], янговскую теорию процесса [Young, 1976], учение о Вселенной как о голографическом универсуме [Дубров, Пушкин, 1990; Буданов, 2002; Аронов, 1995; Ravn, 1988; Grof, Bennett, 1992; Sheldrake, 2005; Bohm, 1980], антропный принцип (антропные космологические аргументы [Barrow, Tipler, 1986; Налимов, 1989; Гулыга, 1989; Идлис, 1958]), или принцип космологического дополнения [Казначеев, Спиринов, 1991], учение об универсальном семантическом пространстве Вселенной [Налимов, 1989], концепцию волновой лингвистической генетики П.П.Гаряева [Гаряев, 1993, 1997, 2009], различные аспекты теории синтеза знаний, которые разрабатывают Н.Н. Александров, М.И. Беляев, В.Г. Буданов, А.Ф.Бугаев, И.Л. Герловин, В.Е. Еремеев, С.И. Сухонос, А.И. Субетто и многие другие [Александров, 2012; Беляев, 2001; Буданов, 2012; Бугаев, 2012; Герловин, 1990; Еремеев, 1993, 2001; Сухонос, 2012; Субетто, 2012].

---

<sup>60</sup> Если считать реальность существующей вечно, то это противоречит аксиомам временного порядка и приводит сознание человека в гносеологический "тупик", замыкая мышление человека рамками реальности, хотя здесь и понимаемой как существующей вечно [Кармин, 1981, с. 176-181].

Особое место в данном парадигмальном сдвиге сыграла *парадигма системного мышления*, становление которой можно проследить по монографиях В.И.Вернадского "Учение о биосфере и ее постепенном переходе в ноосферу" (1893–1918), А.А.Богданова "Тектология. Всеобщая организационная наука" (1913–1929), Н.Д.Кондратьева "Большие циклы конъюнктуры и теория предвидения" (1922–1926), П.А. Сорокина "Социальная и культурная динамика" (1939), Л.фон Берталанфи "Общая теория систем" (1934–1949), Н.Винера "Кибернетика или управление..." (1948), работах И.Р. Пригожина, Г.Хакена, Р.Акоффа и др.

Анализ современного состояния мировой науки убеждает в том, что наука как форма общественного сознания вышла на новый этап своего развития, характеризующийся созданием интегративного, комплексного, синтетического знания, когда появляются новые междисциплинарные направления (синергетика, хронобиология, экология, системогенетика, социобиология и др.). Сейчас активно ведется поиск новой научной парадигмы, на основе которой должна сформироваться новая общенаучная картина мира [Бугаев, 1998, 2002; Гроф, 1994; Казначеев, Спиринов, 1991; Кизима, 1996; Крымский, 1991; Наан, 1966; Пригожин, 1985; Цехмистро, 2002].

И если в качестве базовой концепции новой парадигмы рассматривается эволюция как основная форма движения в природе и обществе [Моисеев, 1991], то новая научная парадигма может быть определена как синергетическая, эволюционная и природно-социальная [Тимонин, 1999; Карпинская, 1984; Хайтун, 2005]. Эволюционная картина мира, реализуемая благодаря глобальному, универсальному эволюционизму, открывает поиск путей интеграции естественного и социального аспектов движения (которые здесь могут пониматься как методологически изоморфные сущности), а также воплощается в универсальной синергетической парадигме развития, выступающей ценным методологическим инструментом познания мира.

С позиции глобального эволюционизма мир как развивающаяся сущность подчинен универсальному закону развития, который в наиболее общем виде принимает форму гегелевской триады: **тезис – антитезис – синтез**, или единое – множественное – целое, или тождество – различие – противоположность – новое тождество.

Синтез при этом предполагает процесс создания целостностей и выход за рамки простого суммирования и обнаруживает системные свойства целого, что в сфере диалектики реализуется как процесс **снятия** (нем. *Aufhebung* – отмена, упразднение с одновременным сохранением), который разработал Гегелем, определив его как диалектическое отрицание, которое включает в себя три момента: сохранения рационального зерна и подъём на более высокий уровень развития. Снятие выражает, во-первых, принцип преемственности в развитии явления (когда новое, диалектически высшее качество одновременно отрицает старое, и включает в себя диалектически положительное содержание предшествующего явления). В гегелевской диалектике содержание тезиса снимается антитезисом с сохранением на более высокой ступени развития – в синтезе положительные моменты, заключающиеся в тезисе. Очередной синтез выступает началом новой триады.

Данные диалектические схемы на уровне предмета развития следует дополнить принципом триадности, находящим свое выражение в виде философской модели реальности, элементами которой является человек и мир (внутреннее и внешнее, **субъект и объект**).

Если принять к сведению то, что с точки зрения нетрадиционных логик (соотносящихся с ориентальной логикой "четырёх альтернатив") между субъектом и объектом в плане логического и онтологического предпочтения (выражающего вопрос, что первично, субъект или объект) существуют четыре альтернативы (1. субъект, 2. объект, 3. и то, и другое, 4. ни то, ни другое [Урманцев, 1993; Дюмулен, 1994, с. 234; Игноллс, 1975]), эти альтернативы можно соотнести с этапами развития диалектического противоречия: **тождество** (и субъект, и объект) – **отличие** (объект и субъект как отдельные сущности) – **противоположность** (ни субъект, ни объект, поскольку они исключают друг друга).

Шри Ауробиндо пишет о **трех динамических статусах сущего**: на первой стадии субъект и объект тождественны, на второй они начинают отличаться, на третий имеет место сознательное самоотождествление субъекта с разнообразием духовных объектов. Шри Ауробиндо отмечает три главных принципа эволюции – расширение, повышение, интеграция [см. Костюченко, 1983, с. 211–212].

В соответствии с универсальной синергетической парадигмой развития [Вознюк, 2002], **начальный этап** онто- и филогенетического развития человека обнаруживает **единство, синкретизм субъекта и объекта**. На этом этапе все формы общественного сознания соединены в некоем научно-религиозном сплаве, где иррациональный, религиозный аспект общественного сознания находит преломление в механизме психизации действительности (анимизма, когда человек и мир представляют собой единое психическое целое), а рациональный, научный аспект общественного сознания выражается в форме института практической магии, отблеск которой дошел до нас в виде алхимии. Философия здесь имеет тенденцию сливаться с наукой (натурфилософия), а искусство, мораль и политика неотделимы от мифа, в котором религия черпает выразительные средства.

На данном уровне развития человеческой цивилизации знания о мире и человеке были синергично репрезентированы в синтетическом виде – в форме простейших пралогических, пратеоретических моделей, погруженных в мифологему и метафору. В определенном понимании, мысль

и действие здесь слиты, как это имеет место у маленьких детей. Так же, как и последние, представители древних социумов еще не осознают себя в полной мере личностями. Именно поэтому здесь человек и мир, субъект и объект предстают пред исследователем единым неделимым комплексом. Данный этап соответствует **доклассическому типу рациональности** – практико-мифо-магическому способу постижения и освоения мира. Период мифологического мышления реализуется в принципе **магической сопричастности**. В западной культуре мы сталкиваемся с похожими характеристиками при описании психики примитивных народов, находя здесь принцип “мистической сопричастности” Л. Леви-Брюля, который в книге “*Первобытное мышление*”, анализируя первобытные мифы, верования, обычаи, делает вывод о существенном отличии первобытного мышления (являющегося феноменом правого интуитивного полушария головного мозга человека) от сознания цивилизованного человека (которое реализуется на уровне функций левого рационального полушария). Специфичность первобытного мышления характеризуется тем, что оно *мистическое, или магическое*, в нем нет различия между естественным и сверхъестественным, сном и бодрствованием, частью и целым. По логике оно не чувствительно к противоречиям, непроницаемо для опыта и вместо направленности на установление логических отношений между предметами, подчиняется закону сопричастия или партиципации: признает существование различных форм передачи свойств от одного предмета к другому путем соприкосновения, заражения, овладения и т.п. эта особая логика называется Л. Леви-Брюлем пралогической. При этом два типа мышления (логическое и пралогическое) сосуществуют в одном и том же обществе одновременно, то есть пралогическое (то есть правополушарное) мышление функционирует одновременно со структурой логической (левополушарной) мысли.

Для первобытного человека сновидческая и бодрственная реальности пересекаются и взаимно влияют друг на друга. Кроме того, предметы и существа могут одновременно существовать в двух разных бытийных измерениях – в материальном и идеальном мирах. Всякое изображение, всякая репродукция полностью сопричастны свойствам и жизни оригинала. Это сопричастие не должно быть понимаемо в смысле какого-то дробления, как если бы, например, портрет заимствовал у оригинала некоторую часть той суммы свойств или жизни, которой он обладает. Первобытное мышление не видит никакой трудности в том, чтобы эта жизнь и эти свойства были присущи одновременно и оригиналу, и изображению. Мышление первобытных людей повсюду видит самые разнообразные формы передачи свойств путем переноса, соприкосновения, передачи на расстояние, путем заражения, осквернения, овладения словом, при помощи множества действий, которые приобщают мгновенно или по истечении более или менее долгого времени какой-нибудь предмет или какое-нибудь существо к данному свойству, действий, которые, например, сакрализуют (делают его священным) или десакрализуют (лишают его этого качества) в начале и в конце какой-нибудь церемонии.

На **втором этапе** развития человечества как вида и субъекта истории обнаруживается нарастание дихотомии человека и мира, их асимметризация: **субъект и объект разводятся по полюсам**. Координация отношений в субъект-объектной системе находит свое выражение в такой модели развития философии и науки, которая дифференцирует *классический* (в рамках которого объект первичен относительно субъекта, т.е. объект, который выступает “объективной реальностью, данной нам в наших ощущениях” влияет на субъект и во многом его определяет) и *неклассический* (субъект влияет на объект) этапы развития теоретического сознания. Наблюдается дифференциация единого общественного сознания на отдельные формы, главные из которых – философия, религия и наука – предстают как отдельные познавательные стратегии. Познание человеком мира утрачивает свою целостность: “Целостная структура познания (в его абсолютных моментах) принадлежит целостной человеческой личности. Когда вселенская целостная полнота человека деструктивно нарушена, его познавательная деятельность (любовь к Истине) понижена в статусе (как бы – в рассредоточенных и относительных одеждах) и находит себя в разных становящихся и, отчасти, не зависимых друг от друга ведомствах (крупных – принципиальных): естествознании, философии и религии... все они имеют один и тот же генетический корень (хотя и скрытый от них теперь, а потому для каждого он имеет свои особые оттенки) и единую перспективу (хотя в несколько неявном для них виде, а потому перспектива каждого – особая)... хотя внешне эти ведомства вполне независимы, как “автономные” и не нужные, даже когда-то и чуждые друг другу дисциплины, – каждое из них несет свой особый образ полноты, каждое полагается на свои собственные набор “данных” и метод (и методологию, не приемлемую для соседей) – у каждого своя цель, но их собственный характеристический статус, на самом деле, всегда имеет ввиду-подразумевает (и как правило – неявно) две свои разнородные противоположности...” [Костюченко, 2010, “О познании. Моменты *Ideal* формы: опыт изложения”]. На данном этапе идея *психизации* трансформируется в гилозоистских учениях (возникших в развитии философской мысли на ранних ее этапах и просуществовавших вплоть до XIX век) в концепции об универсальной оживотворенности, понимаемой как неотъемлемое свойство материи.

Данный этап соответствует **классическому типу научной рациональности**, для которого характерным является дистанцирование наблюдателя от объекта, который, зачастую, понимается как механическое устройство, а пространство и время представляются независимыми сущностями, регулируемымы принципом детерминации. Мир, природа при этом подлежат покорению, а истинное

знание представляется неопровержимой, самозамкнутой системой [Степин, 2000, с. 619-640; Стеклова, 2000; Тарнас, 1995, с. 301; Тарнас, 1991].

Переход от второго к третьему этапу знаменуется развитием неклассического типа научной рациональности (XX ст.), в рамках которого наблюдатель, средства его деятельности и осуществляемые им операции стали мыслиться целостным комплексом. При этом объект начинает пониматься как сложная саморегулирующаяся многоуровневая система, а пространство и время (которые в квантовой физике мыслятся как целостный комплекс) как относительные сущности, связь между которыми имеют вероятностный характер. На этом этапе понимается феномен единства человека и природы [Степин, 2000, с. 619-640; Стеклова, 2000; Тарнас, 1995, с. 301].

**Третий этап** (период постнеклассического развития философии и науки) связан с идеей **слияния объекта и субъекта** [Кизима, 1996], с такой теоретической парадигмой, в которой они рассматриваются как влияющие друг на друга и взаимно друг друга потенцирующие. Здесь развитие человечества словно бы возвращается к своим сакральным истокам, но на более высоком уровне развития: становится актуальным синтез науки и религии, реализуемый на основе философского синтеза научного и религиозного подходов к познанию и освоению мира. Мир снова психизуется, но на более высоком уровне развития, что проявляется в антропном принципе, ноосферном учении, квантовом парадоксе "Наблюдатель" (и других подобных парадоксах), в теории "формирующей причинности", учении о фрактально-голограммном устройстве Вселенной<sup>61</sup>, в концепции

---

<sup>61</sup> Голограммы (гр. *holos* – полный и *grapho* – пишу, что означает полную запись изображения)обладают уникальным свойством – восстанавливать полноценное объемное изображение реальных предметов. Голография, представляющая собой фотографический процесс в широком смысле этого слова, принципиально отличается от обычной фотографии тем, что в светочувствительном материале происходит регистрация не только интенсивности, но и фазы световых волн, рассеянных объектом и несущих полную информацию о его трехмерной структуре. Как средство отображения реальной действительности, голограмма обладает уникальным свойством: в отличие от фотографии, создающей плоское изображение, голографическое изображение может воспроизводить точную трехмерную копию оригинального объекта. Такое изображение со множеством ракурсов, изменяющихся с изменением точки наблюдения, обладает удивительной реалистичностью и зачастую неотличимо от реального объекта. Голография занимается изучением картин, полученных при фотографировании материальных объектов в лучах когерентного лазерного света. Голограмма – это объемная картина, возникающая в результате интерференции световых волн. Она демонстрирует уникальный принцип мироздания, согласно которому каждая частица может содержать в себе информацию о целом. Уникальная модель предлагаемая голографией помогает понять энергоинформационную структуру Вселенной.

Для получения голографического изображения – голограммы, лазерный луч пропускается через оптический расщепитель. В результате образуются два лучика, исходящих из одного и того же источника. Один из них называется "опорным". Он проходит сквозь рассеивающий объектив, превращающий его в конус света, который при помощи зеркала направляется на неэкспонированную плёнку или фото пластину. В то же время второй луч – "рабочий" – пропускается через другой рассеивающий объектив и используется для освещения объекта. Свет отражается от него и попадает на ту же плёнку, куда направлен и опорный луч [Волохов, эл. ресурс].

Точно такая же картина наблюдается в психофизических процессах: "Сенсорная информация, поступающая в мозг от периферического нерва, бесспорно, должна описываться квантово-механически (хотя бы в силу чрезвычайной малости переносимой энергии). Вместе с тем хорошо известно, что любой сенсорный сигнал, поступающий в мозг, неизбежно расщепляется по меньшей мере на два дочерних, один из которых направляется в специализированные отделы мозга по специфическим афферентным путям, а другой попадает в так называемую ретикулярную (или сетевидную) формацию, создающую общее возбужденное состояние головного мозга. В мозгу в избытке существуют условия, в силу которых единая исходная квантовая система, возникшая в результате раздражения рецептора периферического нерва, переживает расщепление (чаще всего многократное). Тем самым имеются все необходимые условия для проявления ЭПР-корреляций (парная корреляция случайных дихотомных сигналов Эйнштейна-Подольского-Розена), и появляется возможность развить представления о не физико-химической и не связанной с переносом энергии связи событий в удаленных точках мозга. В самом деле, пусть единая квантовая система, несущая сенсорную информацию, положила начало двум подсистемам. Одна из них распространяется по специфической афферентной системе, а вторая – через ретикулярную формацию участвует в общем диффузном возбуждении головного мозга ("Ретикулярная формация ствола и подкорка – анатомический субстрат первичного сознания, или чувства бытия в мире" – В.А. Шевченко [Шевченко, 1992]). Пусть первая подсистема, прибыв в пункт назначения в каком-то специализированном отделе мозга, окажется запертой в нем в силу несовпадения переносимой ею информации с информацией, закодированной на синапсе нервной клетки данного отдела мозга. Тогда вторая подсистема, участвующая через ретикулярную формацию в общем возбуждении головного мозга, может в конце концов найти синапс с подходящей диаграммой поляризации и вызвать на нем переход. Это событие повлечет для первой подсистемы мгновенные и неотвратимые последствия, вызвав по причине не силовой корреляции и ее переход через синапс.

В терминах частиц мы могли бы говорить, например, о двух электронах с взаимно противоположной ориентацией спинов: первый электрон в силу несоответствия его спина поляризации постсинаптической пленки оказался запертым на пресинапсе в конце специфического афферентного пути в соответствующем специализированном отделе мозга. Тогда второй электрон, принадлежащий той же единой исходной квантовой системе, что и первый, попав в мозг через ретикулярную формацию, в конце концов находит синапс с подходящей поляризацией и вызывает на нем переход, причем конкретные условия перехода таковы, что ориентация спина электрона меняется на противоположную. Это означает мгновенное изменение ориентации спина и первого электрона, вследствие чего он также осуществляет переход на своем синапсе. Тем самым в силу эффекта ЭПР-корреляций достигается переработка поступившей на первый синапс информации, и события на двух удаленных синапсах оказываются связанными не силовым и не физически-причинным, а имплицитивно-логическим способом.

В итоге мы действительно приходим к возможности не силовой и не физически-причинной связи событий на двух макроскопически удаленных синапсах головного мозга. Конечно, сама по себе такая связь между единичными событиями в мозгу еще не есть сознание, как не является она проявлением какого-то сознания в экспериментах, поставленных по проверке ЭПР-корреляций, а есть просто элементарное следствие "действия" холо-параметра (т.е. феномена целостности) квантовой системы. Но, если частота таких корреляционных переходов на синапсах головного мозга достигает достаточно высокого уровня, может оказаться, что в результате массового характера таких событий не силовая связь отдельных синаптических переходов, сливаясь с переходами на других синапсах и взаимно усиливаясь при достаточно высокой их частоте, захватывает обширные участки мозга и на этой основе в активно функционирующем головном мозгу формируется качественно новое состояние — уникальное свойство функциональной целостности его, в силу которого вся система реагирует на поступающие раздражения как неделимая целостность (неделимая единица). События, происходящие в одних ее отделах, оказываются не физически-причинно, но имплицитивно (логически) связанными с событиями в других ее отделах. Эта уникальная целостность в состоянии



универсального семантического пространства Вселенной, в синергетических аспектах социальной динамики (что имеет много общего как с древнекитайскими представлениями об органической слитности человека и космоса: "небо действует в зависимости от поступков людей" [Го Юй, 1987, с. 298], так и с современными концепциями "транссерфинга реальности" <sup>62)</sup> и др.

Возвращаются идеи *психизации действительности*, иллюстрацией чего могут служить труды английского физиолога Фр. Глиссона, предпринявшего попытку естественного объяснения происхождения свойств живого: в своем "Трактате об энергетической природе субстанции" (1672) Фр. Глиссон постулирует идею о раздражимости как всеобщем свойстве материи. Философы материалисты сравнивают свойство материи отражения с психическим отражением. В этом отношении интерес представляет и учение К.Э. Циолковского, который был панпсихистом, поскольку утверждает, что всякая материя обладает чувствительностью (способностью психически "ощущать приятное и неприятное" [Циолковский, 1995, с. 31]), различна лишь степень. Чувствительность уменьшается от человека к животным и далее, но не исчезает совсем, так как нет четкой границы между живой и неживой материей. "Даже в одном животном, блуждая по телу, он [атом] живет то жизнью мозга, то жизнью кости, волоса, ногтя, эпителия и т. д. Значит, он то мыслит, то живет подобно атому, заключенному в камне, воде или воздухе. То он спит, не сознавая времени, то живет моментом, как низшие существа, то сознает прошедшее и рисует картину будущего. Чем выше организация существа, тем это представление о будущем и прошедшем простирается дальше" [Циолковский, 1995, с. 32]. Распространение жизни – благо, и тем большее, чем совершеннее, то есть разумнее эта жизнь, ибо "разум есть то, что ведет к вечному благосостоянию каждого атома" [Циолковский, 1995, с. 43]. Каждый атом, попадая в мозг разумного существа, живёт его жизнью, испытывает его чувства – а это и есть высшее для материи состояние существования [Циолковский, 1995, с. 32]. В этом смысле смерти нет: периоды неорганического существования атомов пролетают для них как сон или обморок, когда чувствительность почти отсутствует; становясь же частью мозга организмов, всякий атом "живет их жизнью и чувствует радость сознательного и безоблачного бытия" [Циолковский, 1995, с. 45], и "все эти воплощения субъективно сливаются в одну субъективно-непрерывную прекрасную и нескончаемую жизнь" [Циолковский, 1995, с. 47]. Поэтому незачем бояться смерти: после смерти и разрушения организма время неорганического существования атома пролетает, "проходит для него, как ноль. Его субъективно нет. Но население Земли в такой промежуток времени совершенно преобразуется. Земной шар будет покрыт тогда только высшими формами жизни, и наш атом будет пользоваться только ими. Значит, смерть прекращает все страдания и дает, субъективно, немедленно счастье" [Циолковский, 1995, с. 47].

---

головного мозга, сформированная и удерживаемая массовым характером не силовых корреляций в переходах на его синапсах, и будет составлять "субстанциональную" основу нашего абстрактного "Я" [Цехмистро, 2002, с. 341-343].

Процесс происходящий на фотопленке, является ключевым моментом в голографии, а также ключом для расшифровки устройства Мироздания. Когда опорный луч сталкивается со светом рабочего, возникает явление интерференции. Именно интерференция, запечатлённая на фото плёнке или фото пластине, создаёт картину, которая и называется голограммой. Пространство вокруг нас заполнено волнами различной природы. С помощью органов чувств мы воспринимаем некоторые из них, например, запах, тепло, шум, свет и т.д. Но огромное количество волн мы воспринимать не можем в силу своих неосознанных и не натренированных восприятий. Так мы не чувствуем электромагнитные волны определенного спектра частотных колебаний: радио и теле волны, инфракрасное и ультрафиолетовое излучения, рентгеновское излучение и т.д. Но кроме этого вокруг нас присутствуют стоячие волны, которыми являются все материальные тела, в том числе и живые организмы. Все, что окружает нас, состоит из элементарных частиц – электронов, протонов, нейтронов, мезонов, глюонов и т.д. Из элементарных частиц состоит и вся Вселенная. Но квантовая физика доказала, что все элементарные частицы одновременно являются и волнами. Поэтому любой материальный предмет можно представить в виде стоячей волны. Стоячей волной называется волна, образующаяся в результате наложения двух бегущих навстречу друг другу волн, имеющих одинаковую частоту и амплитуду. Стоячая волна это частный случай интерференции волн. В природе можно встретить много примеров проявления интерференции. Например, каждый наблюдал круги, расходящиеся по гладкой поверхности воды от двух одновременно брошенных камней. Каждый из них создаёт свою серию расходящихся от центра круговых волн. А теперь представим себе, что две когерентные волны накладываются одна на другую. Голография применима к волнам любой природы. А это значит, что могут существовать оптические, звуковые, тепловые и др. виды голограмм во всем диапазоне частот колебаний волн [Волохов, эл. ресурс].

"Фрактал – самоподобие. Свойство самоподобия в Природе обнаруживают многие объекты и процессы. Принцип самоподобия в Мироздании подчёркивали древние учения и мудрецы, в частности, Гермес Трисмегист (псевдоним древнего хранителя Высших знаний): "Как вверху, так и внизу, как внизу, так и вверху". Определение "фрактал" (от латинского *frangere* – "ломать", "разбивать") предложил современный американский математик Б. Мандельброт. В своей книге "*Фрактальная геометрия природы*" (1982 г.) к фракталам он относит самоподобные объекты, форма которых может быть описана как зернистая, ветвистая, морщинистая, запутанная, похожая на морские водоросли. Внутренние свойства таких фрактальных объектов удобно описывать числовой характеристикой, получивших название фрактальной размерности или проще – фракталом. Если сформулировать это более простым языком – фрактал это пропорция соотношения чисел, которая остаётся постоянно на различных частотных уровнях Мироздания. Фрактальные размерности, в частности, проявляются в вурфных соотношениях, в системе русских мер – саженой, в информационной системе русского алфавита, и т.д." (М.И. Беляев. – <http://www.miligiya2007.ru/>)

<sup>62)</sup> Когда стихийные бедствия в древнем Китае воспринимались как свидетельства неправильного правления, как показатель безнравственного поведения властителей, за что небо и отворачивается от человека [Григорьева, 1991, 1992, 1997]. "Сознание одного человека может воздействовать на поведение другого или на погоду, то есть сознание – активный участник формирования физической реальности. При этом особенностью коллективного сознания будут многократно усиленные возможности любого экстрасенса или колдуна. Все больше ученых начинают признавать тот факт, что сознание является физическим фактором, влияющим на ход стихийных процессов. С этим начинают связывать заметное увеличение сейсмической активности и природных катаклизмов. По мнению ученых-физиков А.Е. Акимова и В.Н. Бинги, индивидуальное сознание способно производить изменения структуры пространства-времени, то есть существовать как особого рода торсионный фантом" – В.Ю. Рогожкин ("*Эниология*").

Данный этап соответствует *постнеклассическому типу научной рациональности* (конец XX ст.). в рамках которой субъект и объект понимаются как целостный нерасторжимый комплекс, а в процессе познания начинают учитываться как средства и операции, так и ценностно-целевые характеристики научной деятельности. Объекты теперь представляются сложными открытыми саморазвивающимися системами, для которых характерна эволюция, представляющая собой синергетический процесс самоорганизации (индетерминированный, нелинейный, вероятностный, разнонаправленный, бифуркационно-хаотичный). Взаимоотношение человека и природы достигает уровня коэволюции [Тарнас, 1995; Степин, 2000, с. 619-697]. На этом этапе обнаруживается переход от моделирующего мышления к образно-мифологическому, имеет место взаимное проникновение конкретно-научных, философских, естественно-научных, гуманитарных, фундаментальных и прикладных знаний [Тимашев, 1998; Лесков, 2006; Стеклова, 2000; Яковец, 1997]. При этом в классическом понимании точные науки дрейфуют от материализма к идеализму [Тарнас, 1995; Яковец, 1997], когда постнеклассическая наука тяготеет к мифологическим средствам выражения [Чешков, 2002] и развернутым мифологическим построениям [Ладыгина, 2000, с. 4-18], поскольку к мифам, в отличие от научной гипотезы, относятся сущности, которые нельзя верифицировать (например психоанализ З. Фрейда или коллективные бессознательное К. Юнга), что не препятствует превращению научных мифов в научную гипотезу [Поппер, 1983, с. 246-248; Popper, 1989].

На этом этапе, участниками которого мы являемся, основные философско-мировоззренческие откровения обнаруживаются в русле стремления человеческого сознания к целостному, тотальному постижению мира. Мы живем в период глобального религиозно-мировоззренческого и научно-философского синтеза [Вернадский, 1989; Бугаев, 2012; Тейяр де Шарден, 1987; Гейзенберг, 1989; Кассирер, 1989; Несбит, Эбурдин, 1992], который, по словам А.Ф. Лосева, наша эпоха "возжаждала более, чем всякая иная" [Лосев, 1991, с. 188]. Мы становимся свидетелями процесса интенсивной интеграции научных дисциплин, исследуются пограничные области человеческого знания [Фомин, 1990; Дубров, Пушкин, 1990; Дубров, 1996; Дульнев, 2004; Гримак, 1994; Грин, 1994; Гроф, 1996; Козырев, 1963, 1982; Лаврентьев и др., 1992; Мичелл, Ричард, 1988; Лолаев, 1996; Каструбин, 1995; Гончаров, 1992; Валенти, 1993; Хаббард, 1993; Иванов-Муромский, Колбун, 1992; Сатпрем, 1989; Аронов, 1992; Кузьмин, 1996]. В результате меняется сам мировоззренческий подход естественных наук к познанию природы. "Зреет мысль о целостности поведения материи как в малом, то есть на уровне элементарных частиц, так и в большом, то есть на уровне макрокосма" [Суханов, 1979, с. 137].

Итак, основной концепцией новой научной парадигмы может рассматриваться эволюционная теория. Эволюция, отражающая непрерывное и постепенное изменение, развитие, движение, обнаруживает усложнение развивающихся систем, которое внешне проявляется в разнообразии, а внутренне – в организованности. Соответственно, динамика эволюции, ее вектор описывает развитие систем по пути организованной сложности. При этом магистральной задачей эволюционной синергетической парадигмы является определение фундаментальных форм эволюционного движения. Рассматриваемая ниже универсальная парадигма развития фиксирует эти фундаментальные формы, которые обнаруживают рассмотренную выше фундаментальную диалектическую схему.

Универсальная парадигма развития базируется на положении, что всякое движение – это, прежде всего, волна (составляющая энергетическую среду с характерными макроскопическими колебаниями, относящиеся к эволюционным фликкер шумам), структура которой универсальна, ибо любая волна фиксирует общие для любого процесса элементы – восходящую и нисходящую ветви, а также точки максимума, минимума и нули функции. Таким образом, развитие, движение присуще всему и вся во Вселенной. **Любое движение, реализуемое как колебательно-волновое изменение, изучается теорией колебаний, оперирующей универсальным языком, позволяющим кристаллизовать универсальные знания, применимые ко всем областям человеческой деятельности и познания** (Л.И. Мандельштам) [Мандельштам, 1972; см.: Валянский, Калужный, 1998, с. 283-286]<sup>63</sup>.

Структурный параллелизм любых процессов иллюстрируется "законом параллелизма", сформулированным К. Кильмайером, который Э. Геккель назвал "биогенетическим законом": "на протяжении быстрого и короткого времени своего онтологического развития особь повторяет важнейшие из тех изменений формы, через которые прошли ее предки на протяжении медленного и длительного хода их палеонтологического развития по законам наследственности и приспособления" [Мюллер, Геккель, 1940, с. 149].

---

<sup>63</sup> В книге "Физика и религия" И. Н. Яницкий отмечает: "бытие – это как бы качели с обязательной восходящей и нисходящей фазами, образующими любой цикл. Это своеобразное балансирование между знаками плюс и минус. Это как две фазы синусоиды, являющейся ничем иным как закономерным колебательным процессом, где разделение положительной (над уровнем нуля) и отрицательной (ниже уровня нуля) фаз абсолютно невозможно – это означает остановку движения, прекращение развития вообще... Так в смутном ходе исторического процесса высвечивается его главная особенность – цикличность, определяемая неоднородностью внешней астрофизической среды. Следует обратить особое внимание на то, что человечество подходит к следующему моменту смены знака, но теперь от минуса к плюсу" [Яницкий, 1995, с. 21-26]. При этом каждая система характеризуется своим частотным спектром, который описывается распределениями Мандельбротта-Лотки-Лоренца-Парето-Ципфа-Юла [см.: Субетто, 1992, 1993], про что писали Ю.А. Шрейдер, Э.М. Сороко [Сороко, 1978, 1993], Б.И. Кудрин, С.Э. Шноль, М.С. Кешнер и др.

Принцип изоморфности структурного и динамического аспектов мира<sup>64</sup>, из которого мы исходим при концептуализации универсальной модели бытия, позволяет сделать вывод о существовании некой универсальной парадигмы любого развития, движения, идею которой мы находим практически у всех мыслителей. Подобно Аристотелю и Канту, Гегель полагал, что сущность жизни следует искать в определенной цели, являющейся причиной существования и развития живого [Костюк, 1967, с. 28]. Гегель полагал, что конечное, или результат, есть в такой же мере и первое, с чего начинается движение [Гегель, т. 4, с. 139]. Таким образом, диалектический метод позволил Гегелю установить частичные повторения на более высоких уровнях развития в результате борьбы противоположностей и попеременного превалирования одной из них, что иллюстрируется законом отрицания отрицания. Подобным же образом и Ф. Энгельс полагает, что "начало и конец необходимо связаны друг с другом, как северный и южный полюсы" [Маркс, Энгельс, т. 20, с. 67].

Единство синхронии и диахронии (структурного и динамического) обнаруживается на уровне абстрактно-логического мышления, где с одной стороны наличествуют синхронические (синтетические) элементы – аксиомы логики, имеющие логический иммунитет: их невозможно ни доказать, ни опровергнуть. С другой стороны, здесь мы имеем диахронический (аналитический) элемент – разворачивающаяся цепь мысли в процессе доказательства. Понятно, что эти два элемента взаимосвязаны и не могут существовать друг без друга. Кроме того, здесь можно обнаружить дихотомию аналитического и синтетического суждения и знания, которые взаимообуславливаются, когда аналитическое разворачивание мысли обнаруживает только то, что в ней находилось в свернутом, синтетическом состоянии, на основании чего можно сделать вывод о единстве и тождестве структуры предмета мысли и процесса его развития<sup>65</sup>.

### **Рассмотрим основные аспекты универсальной парадигмы развития.**

Фундаментальная характеристика мира, в котором мы живем, – его двойственность, разделенность на правое и левое, светлое и темное, добро и зло... Всеобщая дихотомия, бинарное членение явлений и предметов нашего мира – едва ли не единственная его особенность, которую трудно оспорить. Дуализм есть умозрительное основание всякого движения, изменения, развития, ибо дуализм отражает состояния неравенства, несоответствия, различия, противоречия, которые предполагают взаимовлияние, взаимодействие, движение, как результат и способ реализации этих состояний. Всеобщая вселенская дихотомия отражает концептуальный источник движения и развития – борьбу противоположностей<sup>66</sup>.

В наиболее общем схематичном виде эта борьба прослеживается в форме развития диалектического противоречия в самой сущности всех предметов, проходящего следующие ступени своей эволюции: тождество, различие, противоположность, новое тождество, в котором снимаются противоречия между противоположностями. Налицо процесс расщепления (нарушения) состояния целостности (тождества противоположностей) развивающихся предметов и явлений и, в конечном итоге, – восстановление этой целостности на более высоком эволюционном витке.

Эта схема развития диалектического противоречия, фиксирующая повторяющуюся (циклическую) смену двух противоположных состояний, целостности и дискретности (отраженных в категориях единого и множественного), – универсальна. Как писал П. К. Анохин, "с широкой биологической точки зрения, также как и с точки зрения философского анализа роли пространственно-временной структуры мира, движение материи по последовательным ритмически повторяющимся фазам является универсальным законом, определяющим основную организацию живых существ на нашей планете" [Анохин, 1978, с. 14]. Данный вывод выступает методологической основой научного поиска: как писал В. Паули, "сами будни физика выдвигают в физике на передний план аспект развития, становления" [Паули, 1975, с. 31], открывая ее диалектический потенциал. В связи с этим А. Б. Мигдал отмечает, что "ученые всего мира, как правило,

<sup>64</sup> Как свидетельствует синергетика, в нелинейных системах "процессы вблизи центра сегодня идут, как они шли во всей системе в прошлом, а на периферии структуры сейчас идут, как они будут идти во всей структуре в будущем" [Курдюмов, 1988], что говорит о **тождестве структурного и динамического аспектов развивающихся систем**.

<sup>65</sup> Так, Гегель полагал, что аналитическое положение содержит в себе задачу как уже решенную саму по себе [Гегель, т. 4, с. 30-40], а Л. Витгенштейн утверждал, что в логике процесс и результат эквивалентны, когда доказательство есть только механический способ облегчить распознавание тавтологии там, где она усложнена [Витгенштейн, 1958, с. 83]. Кант трактовал синтетические суждения как расширяющие наши знания, а аналитические – как поясняющие то, что уже имелось, хотя и неявно, в посылках [Кант, т. 3, с. 229-231; т. 2, с. 394]. Рассуждения К. Гемпеля подтверждают это: "так как все математические доказательства опираются исключительно на логические выводы из определенных постулатов, то отсюда следует, что математическая теорема, такая, как теорема Пифагора в геометрии, не утверждает ничего, что является объективно или теоретически новым по сравнению с постулатами, из которых она выведена, хотя ее содержание может быть психологически новым в том смысле, что мы не подозревали того, что оно скрыто содержалось в постулатах". Э. Мах о геометрических доказательствах писал следующее: "Но тщательно удаляя из нашего представления все, что попало сюда лишь как прибавка к конструкции, а не через силлогизм, мы не найдем в нашем представлении ничего, кроме одного исходного положения" [см. Шляхтин, 1978, с. 185-187].

<sup>66</sup> "...в математике знания о геометрии правильных выпуклых многогранников (конечных геометрических тел – символов совершенных форм рациональности) также базируются на дуальностях: икосаэдр – додекаэдр, октаэдр – гексаэдр, тетраэдр – вписанный тетраэдр. При этом геометрия не располагает единными пространственными соотношениями между сферой и правильными выпуклыми многогранниками, объясняющими непрерывность связи между микро и макро космосами. На дуальности базируются Закон исключенного третьего в философии и Двузначности принцип в логике, в математике – Исключенного третьего закон [Сергеев, 2012, с. 107].

мыслят диалектически, не называя и не формулируя "законов диалектики", а руководствуясь здравым смыслом и научной интуицией" [Мигдал, 1990, с. 311].

При этом важнейшим моментом развития как такового, интерпретируемого при помощи концептов и принципов универсальной парадигмы развития, является то, что **линейная структура развития совпадает со структурой развивающейся системы**, когда статика (статическое описание) тождественна динамике (динамическому описанию). Кроме того, развитие реализуется не только как последовательный процесс ("тезис → антитезис → синтез, или: тезис → *граничная фаза* → антитезис → синтез), но и как циклический, а также как креационистский. Последний предполагает расщепление единого на полярные сущности, которые потом восстанавливают это единое: Пра-вещество (физический вакуум, Ничто) → Нечто + Антинечто → Пра-вещество.

Кроме того, развитие можно представить и в виде синергетической схемы чередования иерархической и деиерархической фаз развития любой системы, когда система при этом проходит нейтральную нейтральную бифуркационную точку своего развития (состояние динамического хаоса, выступающего **упорядоченной и упорядочивающей** сущностью <sup>67</sup>). В этом случае процесс развития приобретает такой вид: иерархическое состояние системы (тезис) → состояние динамического хаоса (синтез) → деиерархическое состояние системы (антитезис).

Данный вывод в целом согласуется с гегелевской диалектикой: у Гегеля мы встречаем универсальную схему развития: тезис (исходный момент) → антитезис (переход в противоположность) → синтез (противоположностей в новом единстве (снятие, отрицание отрицания)). Однако, как отмечает Е.Ф.Сергеев, "логический статус этой схемы не выражает реальных связей между "тезисом", "антитезисом" и "синтезом", т.к. "синтез" реально имеет место между "тезисом" и "антитезисом" [Сергеев, 2012, с. 106].

Изложенное выше подвигает нас к выводу о существовании **универсальной линейно-циклическо-спиральной схемы развития, реализуемой посредством вложенных спиралиевидным образом и переходящих друг в друга, а также отличающихся разной размерностью триадных диалектических циклов, имеющих фрактально-волновую природу**. О важности спиралевидного понимания развития мы можем узнать из попыток построить единую геометрическую картину мира, что подвигнуло исследователей ввести пятое измерения: поскольку четырехмерная риманова геометрия не вполне адекватно интерпретировала феномены физических взаимодействий, не сводящихся только к гравитации, возникла необходимость разработать теорию пятимерного пространства, где пятой координатой является "спиральность" [Готт, 1988], которую, в силу ее метаморфозно-преобразовательной функции и самоподобной природе можно полагать онтологической основой фрактально-голограммного принципа строения Вселенной.

Вложенность друг в друга циклов и их спиралевидный характер развития позволяет говорить о фрактально-голограммном принципе развития, реализуемого на основе концентрических кругов (этапов), что иллюстрируется рисунком Н.Н. Александрова:



Рис. Н.Н. Александров "Фрактально-голограммный принцип исторического развития"

При этом диалектика развития обнаруживает феномен тождества структурно-статического и волно-динамического аспектов любого явления, которое в его наиболее простом и фундаментальном виде предстает как синусоидальный процесс:

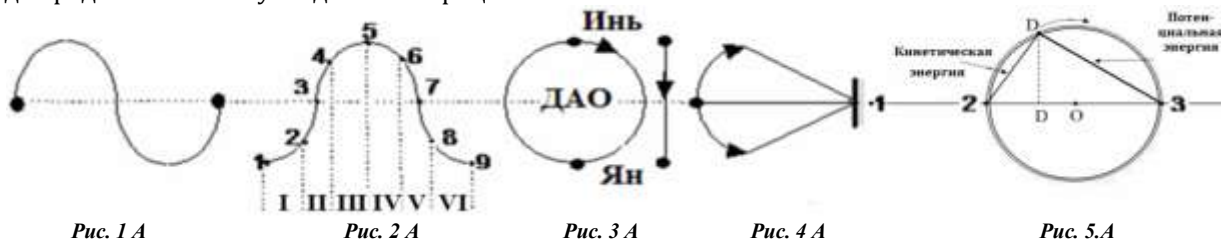

<sup>67</sup> "Вблизи точки возникновения неустойчивости можно провести различие между устойчивыми коллективными движениями (модами). Устойчивые моды подстраиваются под неустойчивые и могут быть исключены. Остающиеся неустойчивые моды служат в качестве параметров порядка, определяющих макроскопическое поведение системы. Получающиеся в результате такой процедуры уравнения для параметров порядка можно сгруппировать в несколько универсальных классов, описывающих динамику параметров порядка. Некоторые из этих уравнений напоминают уравнения, описывающие фазовые переходы первого и второго рода в равновесных физических системах. Однако возникают и новые классы, например описывающие пульсации или колебания" [Хакен, 1985, с. 379].

На рис. 1 А и 2 А показаны диахронические (линейные) конфигурации синусоиды. На рис. 3 А – синхроническая (циклическая) конфигурация, отраженная в сфере китайской нумерологии. На рис. 4 А мы имеем гармоническое колебание математического маятника, параметры которого изменяются по синусоидальному закону.

На рис. 5.А. показана динамика изменения механической энергии. В соответствии с требованиями Дж.Максвелла, А.Пуанкаре, Н.Бора, А.Эйнштейна, В.И.Вернадского, Р.Бартини, **физическая величина является универсальной тогда и только тогда, когда ясна ее связь с пространством и временем.** "Скалярная величина "энергии" расщепляется в векторные величины "свободной" энергии. Можно сказать, что "свободная" энергия, хотя и называется словом "энергия", является "векторной величиной": по крайней мере она может иметь два знака. Этот факт не бросается в глаза в классической термодинамике, но бросается в глаза в электродинамике" [Кузнецов О.Л., П.Г., Большаков, 2001], что хорошо показано Г. Кроном [Крон, 1978].

На рис. 2 А представлены **шесть фаз развития любого процесса**, если рассматривать его как изменчивую сущность, поскольку на участках 1-2, 4-4, 4-5, 5-6, 6-8, 8-9 наблюдается изменение параметров процесса (1-2 – процесс зарождается; 2-4 – процесс эскалируется, 4-5 – процесс достигает апогея; 5-6 – процесс обнаруживает катастрофическое уменьшение своей активности; 6-8 – процесс достигает деградации, 7-9 – процесс затухает, умирает). При этом, если обобщить данные параметры, то это позволяет нам увидеть **три универсальные стадии** – 1) зарождение и эскалация (становление), 2) апогей, 3) деградация и умирание.

Данную картину можно квалифицировать и в контексте традиционных китайских восьми фаз, если рассматривать процесс как разделенный на фазы, очерченный девятью его состояниями (причем, девятое состояние, по сути, совпадает с первым – см.: Рис. 2 А).



Н. Н. Александров в монументальной книге "Проблемы художественной композиции" [Александров, 2012, с. 43] проводит масштабирование шести циклов:



Рис. Н.Н. Александров: "Связанность иерархии с циклом"

Любой развивающийся процесс обнаруживает масштабное изменение соответствующих параметров, что иллюстрируется Н.Н. Александровым на примере эволюции литературных стилей [Александров, 2012, с. 42]:



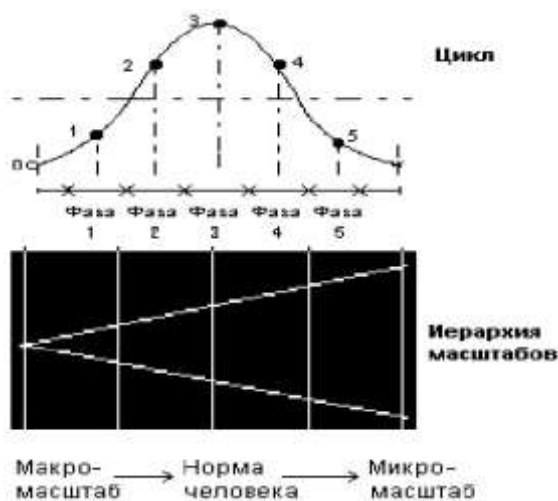

Рис. Н.Н. Александров: "Масштаб временного ритма у стилей на цикле; тройка и полная пятерка стилей в цикле культуры

Три обобщенных **универсальных стадии развития** – 1) зарождение и эскалация (становление), 2) апогей, 3) деградация и умирание – можно пояснить диалектическими построениями Гегеля, который разбивает любое понятие (и стоящее за этим понятием явление) на три момента, каждый из которых также разбивается на тройки (и так далее, до бесконечности). Но у этой бесконечной рекурсии есть одно свойство, которое позволяет развернуть ее в последовательное линейное изложение гегелевской "Науки логики": движение от первого до третьего момента – это не только углубление в недра понятия, но одновременно и выход за его пределы, его самопреодоление. В теории познания это правило обеспечивает качественные скачки при развитии наших представлений об объекте. В контексте гегелевской онтологии оно же позволяет Идею не просто бесконечно рассыпаться на триады, оставаясь неизменной, но именно развиваться в сторону от пустоты и простоты к содержательности, наполненности смыслом. Схематически движение в триаде можно представить следующим образом:



Рис. Гегелевская триада. Реализация триадного принципа развития

Таким образом, развитие триады исходного понятия от А к С и затем переход к следующему уровню осуществляется через три подчиненные триады, образованные моментами А, В и С, зафиксированными как самостоятельные понятия. Но это означает, что каким-то образом третий момент первого члена триады (C<sub>1</sub>) оказывается практически тождественным второму члену (В), а третий момент второго члена (C<sub>2</sub>) – третьему члену (С). Если подробно проследить эти два процесса, то станет понятным весь принцип движения гегелевской логики (переход от С к следующему понятию верхнего уровня можно не рассматривать, так как он просто повторяет один из этих переходов в рамках внешней триады).

Предельно просто эта схема иллюстрируется высказыванием Г.В. Плеханова, писавшего, что "всякое явление, развиваясь до конца, превращается в свою противоположность; но так как новое, противоположное первому явление также в свою очередь превращается в свою противоположность, то третья фаза развития имеет формальное сходство с первой" [Плеханов, 1956, с. 693].

Таким образом, развитие обнаруживает "закон троек", или закон распределения случайных величин, согласно которому распределения событий не зависят от характера самого случайного ряда. Данный закон фиксирует инвариантное распределение на числовой оси: если взять таблицу случайных чисел и рассмотреть ее повнимательнее, то можно увидеть, что случайные числа располагаются отнюдь

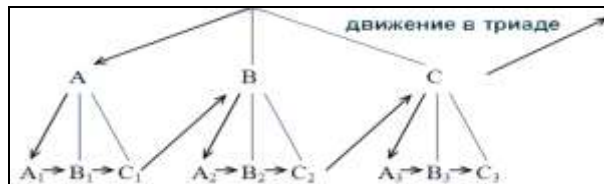

не случайно: разбив цифровой ряд на тройки цифр, можно заметить, что средняя цифра в среднем больше двух соседних. Поэтому картина Айвазовского "Девятый вал" оказывается верной, поскольку именно девятая волна – самая высокая, что объясняется эффектом вышеупомянутого цифрового ряда: девять волн можно развить на три тройки, из которых одна превалирует над соседними, а в этой доминирующей тройке одна из волн оказывается больше двух остальных [Розенберг, 1987].

Данный вывод в качестве иллюстрации находит место на рассмотренном рисунке "Синергетическая трехфазная и шестифазная модели развития", где целостный цикл движения реализуется в пределах триады, которая разбивается на три подтриады, актуализируя десятичную систему счисления. Отмеченный принцип в целом соответствует синергетической модели развития, в которой фиксируется чередование фаз упорядоченной (иерархической) и неупорядоченной (деиерархической) структуры системы, а также три фазы развития (становление, равновесие, деградация), которые рассматривает Н.Н. Александров [Александров, 2002, с. 32-54].

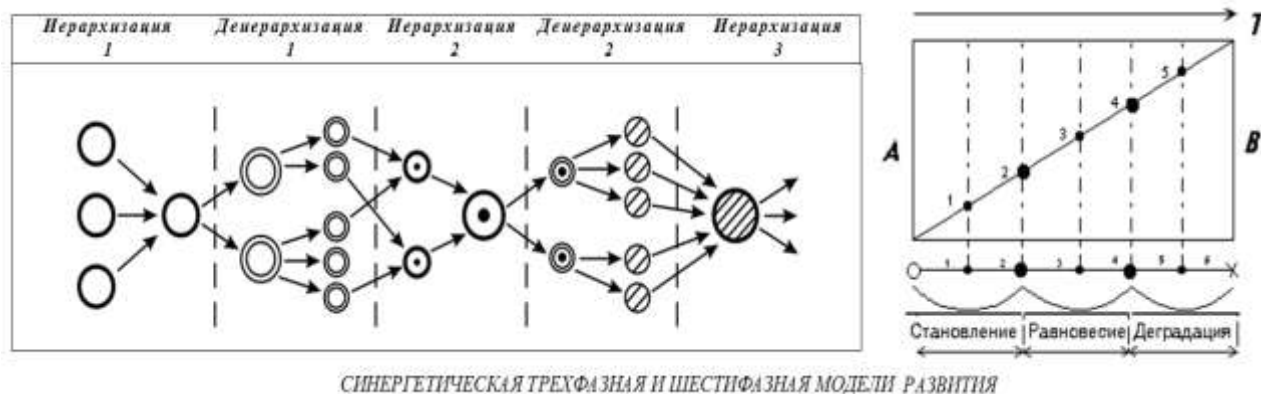

Что касается **диалектического механизма развития**, то здесь можно говорить о **законе энантиодромии**, согласно которому все рано или поздно переходит в свою противоположность. Выводы Ч. Дарвина, который считал, что виды животных, которые возникли из скрещивания, обнаруживают тенденцию к возвращению к первобытному состоянию, подтверждают сказанное выше. Интересно, что исходя из этой гегелевской формулы, Н. Г. Чернышевский пришел к выводу, что частная собственность на землю и на средства производства в третьей фазе развития человечества станет общественной, как это было во времена первобытнообщинной формации [Чернышевский, 1950].

"Идеальным образцом повторений такого типа является **периодический закон химических элементов Д. И. Менделеева** – он прост, нагляден, имеет количественный характер. Поэтому без примеров на его основе нельзя обойтись и здесь, хотя этот закон многократно применялся ранее для иллюстрации отрицания отрицания. Если расположить химические элементы по мере возрастания заряда ядра (количества электронов), то наблюдается периодическая замена металлических свойств элементов на неметаллические и обратно. Причина этих повторений современной науке очевидна: металлические свойства уменьшаются при увеличении заряда ядра из-за усиления притяжения электронов; когда электронная орбита заполняется, следующий электрон вынужден поступать на более удаленную орбиту, его притяжение ядром падает, и металлические свойства восстанавливаются. Если разбить ряд, состоящий из всех элементов, на периоды и поместить элементы, одинаковые по числу электронов на внешних орбитах, один под другим, получается знаменитая таблица" [Имянитов, "Повторения при эволюциях", 2009, с. 78-101]. В этом контексте можно привести и соображение Б. М. Кедрова, который детально анализирует упомянутый циклический диалектический процесс на основе химических феноменов: [68], что позволяет провести параллель между циклическим строением Солнечной системы, нашей галактики, структуры атома, а также циклов развития химических элементов.

<sup>68</sup> "Возьмем малый период, начинающийся с лития (щелочной металл). Двигаясь от него направо по системе, мы обнаруживаем, как от элемента к элементу ослабевает их металлический характер и постепенно усиливается характер неметаллический и, соответственно, как слабеют у их соединений основные свойства и возрастают кислотные. Так происходит от бериллия (первый элемент после лития) до кислорода (последний элемент перед фтором), – следовательно, через пять звеньев. Наконец у галогена – фтора происходит полное превращение в свою противоположность. Однако при дальнейшем движении в том же направлении происходит не отрицание отрицания, т. е. возврат к исходному пункту, а еще одно, причем более глубокое, отрицание: отрицается вообще химическая активность, которая была до сих пор в той или иной степени присуща всем членам данного периода, от лития до фтора. Мы переходим к химически инертному элементу – газу неону. Только при следующем шаге наступает, наконец, отрицание отрицания, и мы возвращаемся снова к щелочному металлу – натрию, но химически значительно более активному, чем литий ("на более высокой основе").

Однако, несмотря на то, что ряд от лития до натрия включительно состоит из девяти членов, между которыми (при движении по этому ряду) происходит восемь последовательных отрицаний, мы можем представить его в виде триады: первым ее членом (1) будут все входящие в него химически активные элементы, вторым членом (2), стоящим после первого отрицания, будет инертный неон, а третьим членом (3) – натрий и следующие на нем по системе активные элементы вплоть до хлора" [Кедров, 1983, с. 18-19].

## ГЛАВА 2. ПАРАДИГМА ЦИКЛИЧНОСТИ СОВРЕМЕННОЙ НАУКИ

"Сложная" реальность – это полнота завершенности (в своей сущностной природе) процесса саморазвития "простой" реальности, превратившегося – процесса – в "самостоятельность формы". Эта "самостоятельность формы" имеет место единственно и только потому, что она жива своим внутренним и, одновременно, запредельным для своей организации (сущностной природы) источником. Это – ее животворный источник и основание ее самоорганизации.

Весь процесс трансформации "простой" реальности в "сложную" представляет собой, скажем так, ступенчатый процесс. Внутреннее становление на определенном этапе упирается в некий предел, характерный тем, что его "преодоление" осуществляется единственно и только потому, что имеет "подпитку". Не скажу – "внешнюю", а – выходящую за пределы организации имеющего место процесса трансформации. Данные пределы в совокупности своей подготавливают процесс к его существенному предельному переходу, в котором он приобретает реальные черты самоорганизации

В.С. Костюченко [Костюченко, 2004]

Всякий раз мы смотрим на вещи не только с другой стороны, но и другими глазами – поэтому и считаем, что они переменялись.

Б. Паскаль

В связи со сходствами между разными эволюциями представляется рациональным создать общую теорию развития и выводить из нее закономерности эволюции в разных науках как частные случаи

Ю. В. Чайковский [Чайковский, 1993, с. 114].

Будущее – это тщательно обезвреженное настоящее.

Братья Стругацкие

**Цикличность является фундаментальным и всеобщим законом Вселенной**, поскольку развитие предметов и явлений реализуются циклами [Дубров, 1987; Аршавский, 1980; Межжерин, 1980; Моисеева, 1980; Макейчик, 2005, с. 51–82]. В связи с этим можно говорить о **парадигме цикличности** "служашей мощным ускорителем системно-классификационной и методологической интеграции исследовательского аппарата науки как единой науки о природе, обществе, технике и человеке, в ее становлении в форме единства четырех макроблоков науки – естествознания, обществоведения, техникознания и человековедения" [Субетто, 1982, с. 27-29; Кузьмин, 1996; Лолаев, 1996; Хайдеггер, 1991].

Как пишет А.И. Субетто, понимание цикличности можно проследить уже на этапе познавательной рефлексии древних мыслителей (Демокрит, Платон, Аристотель и др.), многие из которых были причастны идее цикличности. Так, Демокрит формирует представления о "вихрях" атомов, Платон создает концепцию катастроф на основе представлений о периодических отклонениях "тел, вращающихся по небосводу вокруг Земли", а Аристотель пишет о том, что "продолжительность беременности, развития жизни организмов является периодической, подчиняясь собственным закономерностям" [Круть, Забелин, 1988]. При этом цикличность связывается с гармонией, которую Гераклит мыслит как "возвращающуюся" "к себе гармонию" [Системогенетика, 1994; Сороко, 1991, с. 7].

Отметим, что движение изначально как самодостаточная сущность реализуется как циклическое (самодостаточное) вращение, имеющее торсионную природу (А.Е. Акимов, Г.И. Шипов), что создает *принцип формы* (движение в чистом виде есть вращательное движение). Взаимодействие (суперпозиция) вихревых форм создает *принцип содержания*, т.е. вещества, которое, как указывал А. Эйнштейн, есть "сконденсированное поле". В результате схлопывания поля и вещества происходит "восстановление" (порождение) физического вакуума.

Гегелевское учение о диалектике вводит явление цикличности в сферу диалектических построений ("...движение в виде возвращающегося тождества к себе и есть истинное вообще" [Гегель, т. 14, с. 129]), которые придают цикличности новое понимание касательно спиральности развития в контексте закона отрицания отрицания, что реализуется в виде **пульсации**<sup>69</sup>.

Всевозможные циклы, классифицированные по полю действия, длительности, пространственной сфере [Яковец, 1999, с. 19–21, 267] и субстратности (по природе цикла), реализуются как **природные, биологические и экологические, демографические, технологические, экономические и социально-политические, парадигмально-научные и культурно-образовательные** [Атлас временных вариаций природных, антропогенных и социальных процессов, 1994–2002; Вознюк, Дубасенюк, 2011; Гречко, 1995, с.46–49; Имянитов, "Повторения при эволюциях", 2009, с. 78–101; Кантор, 2002, с. 694, 700, 709; Трубина и др., 1993, с. 14–25; Тульвисте, 1988; Циклические ритмы в истории, культуре и искусстве, 2004, с. 621; Фракталы и циклы развития систем, 2001; Яковец, 1999, с. 19–21, 267].

Как пишет А.И. Субетто, современный этап развития науки обнаруживает новые векторы идеи цикличности [Баландин, 1973; Степанова, 1988, Субетто, 1989], поскольку цикличность, согласно В. И. Оноприенко и Е. А. Беляеву определяются как закономерность проявления пространственно-временных отношений [Геоцикличность, 1976, с. 67], что в целом согласуется с принципом Леонардо да Винчи, который расшифровал временные отношения между геологическими телами, что впоследствии получило развитие в принципе Стенона и в принципе фацциальных различий разновозрастных толщ Грессли-Ренеувье [Развитие учения о времени в геологии, 1982, с. 34–42; Системогенетика, 1994].

Таким образом, в основе циклических явлений полагается пространственная симметрично-асимметричная организация Вселенной, которая на уровне биологическом реализуется как циклическая (волновая) закономерность функционирования и развития (роста) живых систем, которая согласуется с пространственно-временной самоорганизацией разнообразных типов систем [Путилов, 1987, с. 3]. На уровне психических процессов данная организация реализуется в виде циклически сменяемых правополушарной и левополушарной фазах жизнедеятельности человеческого организма и социума в целом, когда в социально-психологической жизни общества наблюдаются периодические процессы – колебания между доминированием настроений, типичных для правого (20-25 лет) и левого (20-25 лет) полушарий [Тульвисте, 1988].

<sup>69</sup> "... спираль – не самая удачная динамическая модель процесса развития. Взамен спиральной модели развития предлагается модель развития в виде информационно-энтропийной пульсации". – В.А. Шевченко [Шевченко, 1992, с. 14].

На участке онто- и филогенеза данный вывод можно проиллюстрировать ориентальной доктринов реинкарнации:



Рис. Реинкарнация. Иллюстрация цепи человеческих перерождений (на фоне метаморфозы "молодость – старость")

Данные циклические колебания масштабнo изоморфны: поскольку "... циклы (окружности) и волны (синусоиды) являются **эквивалентными описаниями**, характеризуют одно и то же, просто они даны в **разных системах координат**. В полярной системе координат независимая переменная (например, время) характеризуется углом и получается окружность, в прямоугольной (Декартовой) системе – независимая переменная задается величиной отрезка на горизонтальной оси и получается синусоида (волны одинаковой высоты)" [Имянитов, "Повторения при эволюциях", 2009, с. 78-101].

Н.С. Имянитов отмечает, что "Если имеет место развитие, то окружность превращается в развертывающуюся спираль (Нельзя не упомянуть оригинальное предложение заменить спираль кохленоидой, хотя оно имеет сугубо качественный характер и сомнительную целесообразность. См.: [Ляховицкая, 1998, с. 68–80], а у синусоиды постоянно увеличивается амплитуда (высота волны). **Именно эти (эквивалентные) геометрические образы имеют в виду при современном употреблении терминов "цикл" и "волна"**."

Н.С. Имянитов полагает при этом, что "нужно отметить принципиальный недостаток обоих отображений: они не дают возможности показать разрывы и скачки (кризисы)" [Имянитов, "Повторения при эволюциях", 2009, с. 78-101]. Для этих случаев предложены функция тангенса или, лучше, различные функции дробной части независимого переменного [Имянитов, 2002б, с. 62–69; 1999, с.530–537; 2003, с. 49–56; 2001а, с. 1254–1262; 2001б, с. 873–880; 2009, с. 78-101]. Именно такими уравнениями Н.С. Имянитову удалось описать периодический закон Д. И. Менделеева, когда можно говорить **о развитии элементов в Периодической системе Д.И. Менделеева** [Булгакова, 2000], где повторяется циклический переход от металлов через амфотерные элементы к неметаллам. Нарушение периодичности начинается с седьмого периода, в котором большинство элементов получено искусственно. Первый из них, нептуний (№ 93). Таким образом, на № 92, уране, словно бы заканчивается естественная система химических элементов. Следующие элементы, радиоактивные металлы (период жизни которых незначителен) подчиняются одновременно как детерминистическим, так и стохастическим закономерностям, то есть появляются как элементы открытой системы, которые изучает синергетика. Начиная с элемента № 93 периодическая система обнаруживает флуктуационную природу, то есть из состояния равновесной замкнутой системы она переходит к состоянию открытых неуравновешенных систем. Именно в этой точке бифуркации, на этом "перепутье" нелинейные динамические системы спонтанно изменяют свою эволюционную траекторию. Здесь возникают так называемые диссипативные, открытые структуры, где образуется неравновесный порядок.

Таким образом, можно говорить о схеме развития элементов на основе рассмотрения известных принципов деления электронов в атомах (принцип Паули, принцип минимального запаса энергии). Это позволяет построить спиралевидное изображение каждого периода (с первого до девятого). Здесь видно, что часть предполагаемых элементов восьмого и девятого периодов расположены словно бы в "середине" системы [Булгакова, 2000]. Все 218 элементов можно изобразить на циклоиде, которая после седьмого периода, согласно законам развития систем, должна обратиться назад, а не продолжаться, когда нелинейные системы должны спонтанно изменять свою эволюционную траекторию. Для того, чтобы построить циклоиду Н. Булгаковой было сделано предположение, что периодическая система, как естественная сущность, является симметричной. И если ее девять периодов вмещают 218 элементов, то обе половины имеют по 109 элементов, когда ось симметрии проходит по 109 элементу. Здесь обнаруживается раздвоение, бифуркация, которая предусматривает возможность качественной перестройки (метаморфозы) разных объектов [Арнольд, 1990] и которую можно отобразить на циклоиде периодической системы химических элементов в неравновесном состоянии.



Рис. Булгакова, 2000. Циклоида периодической системы химических элементов в равновесно-неравновесном состоянии

На графическом изображении периодической системы видно ход кривой антиэлементов в обратную, зеркальную сторону от реальных элементов и пересечение ею седьмого и пятого периодов [Булгакова, 2000].

Нужно сказать, что корректность построения циклоиды подтверждается последовательностью Фейгенбаума, которая применяется для любой системы и является одним из типичных ведущих маршрутов от простого периодического режима к сложному аperiodическому: в определенном участке значений параметров система действует в периодическом режиме с периодом  $T$  (это отвечает естественной частице периодической системы химических элементов). При переходе через точку бифуркации период удваивается и составляет  $2T$  (предполагаемые элементы восьмого и девятого периодов). При переходе через следующую точку бифуркации возникает очередное удвоение –  $4T$  и так далее, то есть любая система характеризуется последовательностью бифуркаций удвоения периода. Здесь мы имеем "тонкую игру континуального и дискретного" [Арнольд, 1990].

В математике сейчас широко распространяется теория особенностей, где описаны комплексные особенности при условии отождествления исходного многообразия уровня с самим собой (в последние 30 лет теория особенностей достигла высокого технического уровня, главным образом благодаря работам Х. Уитни (1955), Р. Тома (1959) и Дж. Мазера (1965); сейчас это – мощный новый математический аппарат, имеющий широкую область приложений в естествознании и технике, в комбинации с теорией бифуркаций, восходящей к диссертации А. Пуанкаре 1879 г. и развитой А.А. Андроновым, 1933). Это отождествление называется монодромией. Во время оборота некоторого критического значения монодромия может быть выбрана так, что когда осуществится полный оборот, то все точки линии возвратятся на то же место, когда возникает ситуация, подобная листу Мёбиуса.

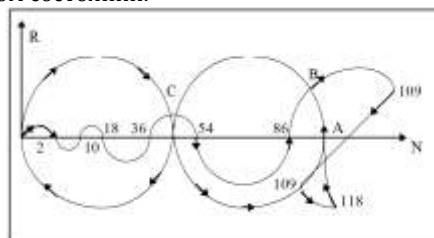
Циклоидное изображение периодической системы из 218 элементов дает возможность представить механизм самоорганизации материи на уровне микромира в процессе перехода с состояния равновесия к неравновесному при условиях сохранения целостности, синхронности и гармонии системы:



Рис. Булгакова, 2000. Механизм самоорганизации материи на уровне микромира

Н.С. Имянитов пишет, что отражающие циклические явления "кривые являются функциями одной переменной и лежат в плоскости. При анализе на качественном уровне часто вместо плоской спирали бесосновательно изображается трехмерная, хотя речь идет о зависимости от одного или от неопределенного количества параметров" [Имянитов, "Повторения при эволюциях", 2009, с. 78-101]. Данное обстоятельство обуславливает сомнения в познавательной и дидактической ценности изображения спирали (и других геометрических конструкций) при обобщенном (на качественном уровне) описании развития [Бородкин, 1991, с. 5, 77, 78, 80, 83, 176].

Однако следует заметить, что существует "циклическая изоморфность", которая обнаруживает 3-4-, 7-11-, 20-25-, 47-60-, 150-300- и 1000-летние циклы в экономическом развитии общества [Яковец, 1999, с. 19-21, 267; Стрелецкий, 1999, с. 107, 110]. В **экономике**, как полагает А.И.Субетто, цикличность как важнейший принцип развития экономических феноменов осмысливается К. Марксом в его теории общественного производства, где просматривается идея о циклических кризисах перепроизводства. Более детальное описание эта концепция получила в учении о "длинных" экономических циклах, или волнах Н.Д. Кондратьева, что нашло отражение в различных аспектах экономической науки (К. К. Вальтух, Г. Менш, С. Меньшиков, И. Шумпеттер, Ю. В. Яковец, Х. Фримен и др.) [Глазьев, 1993; Циклические процессы в природе и обществе, 1993; Яковец, 1984, 1992, 1994; Вальтух, 1980; Волновые процессы в общественном развитии, 1992; Маевский, 1994; Субетто, 1988, 1989, 1990, 1993, 1994; Ракистов, 1982; НТР: новая волна, 1988].

Отмечается, что в современных экономических моделях формы кривых, которые описывают циклическое явление, сильно усложнены [Яковец, 1999, с. 19-21, 267; Атлас временных вариаций природных, антропогенных и социальных процессов, 1994-2002; Дубровский, 1991, с. 4-12; Нефедов, Турчин, 2007, с. 153-167].

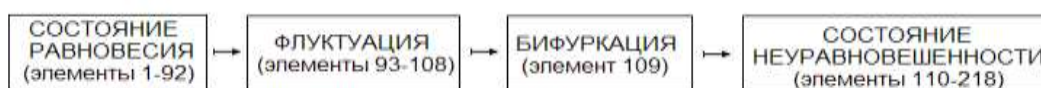
Отмечается также и то, что продолжительность циклов может уменьшаться, когда частота повторений возрастает, что характерно для экономического развития общества при повторении кризисов [Пантин, Лапкин, 2006, с. 63], а также и для развития **техники и технологий**, что проявляется в ускорении внедрения и уменьшении продолжительности эффективного использования нововведений [Балашов, 1985, с. 108].

Описана цикличность **исторического развития**, исследование которой восходит к первым древнегреческим историкам Геродоту и Фукидиду [Ракистов, 1982], которые отметили повторяемость общественных явлений. Ныне формулируется так называемая "циклическая онтология" социальных явлений, которая, как пишет А.И.Субетто, включает в себя не только формационную теорию К. Маркса касательно общественно-экономических формаций, но и учение о длинных циклах макротехнологии (технологических способов производства) [НТР: новая волна, 1988; Яковец, 1992], волновую теорию развития производительных сил [Субетто, 1982, с. 27-34; Янч, 1974; Сахал, 1985; Бреховских, 1986; Методология и социология техники, 1990].

Детально описаны **волны демократизации** и отката от нее в США, а также российские реформы и контрреформы (начиная с 1801 г. и кончая современностью), циклы во внутренней и внешней политике США [Пантин, Лапкин, 2006].

Н. Н. Александров в книге "Понимание времени. Культура и циклы. Избранные статьи" [Александров, 2011] пишет о **всеобщем циклическом принципе развития**. Понимание универсального и всеобщего характера циклического развития как "монадного организма" позволило Н. Н. Александрову прийти к масштабированию циклов, что находит воплощение в феноменах "**спирали времени**", который находит множество проекций научных и околонаучных источников: К. Юнг в книге "Синхронность и человеческая судьба" повествует о глубинном процессе, пересекающем пространство-время и упорядочивающем события таким образом, что события физической и психической реальности обнаруживают определенную изоморфность. Как писал Пауль Кремер в книге "Закон

последовательностей", последовательности "вездесущи и бесконечны в жизни, природе, космосе". Эдвард Р. Дьюи в книге "Циклы: таинственные силы, порождающие события" также описал некоторые периодические события, а в книге Дж. Митчелла и Р. Ричарда "Феномены книги чудес" приводится множество удивительных совпадений, параллельных цепей событий.

В области **психолого-педагого-биологической** цикличность реализуется в многочисленных циклических процессах, например, в виде "итеративного научения" (понимаемого как многократное повторение обучаемой системой действий, проб, попыток и т.д. для достижения фиксированной цели при постоянных внешних условиях), реализуемого в системах живой и неживой природы – человек, группа людей, животные, искусственные системы [Новиков, 1998].

Следует отметить, что отображательные стратегии полушарий обуславливаются, вследствие единства мира, всеобщей материальной дихотомией Вселенной. Материя концептуально дифференцируется на два полярные виды – вещество и поле. Вещество, которое имеет массу покоя и характеризуется определенной структурой, которая является дискретно-множественной формой, соотносится с информацией, как принципиально множественно-структурной сущностью, которая отражается левым полушарием. Поле же, которое не имеет массы покоя и является как бы движением в чистом виде, есть континуально-целостной сущностью, соотносящейся с энергией как мерой движения, которая отражается правым полушарием. Этот вывод кажется вполне обоснованным, если принять к сведению тот признанный психологами факт, что эмоции связаны с потребностно-инстинктивной сферой человека [Магдауолл, 1984], а потребности, в свою очередь, являются энергетической сущностью [Drown, 1953; Madsen, 1965]. Вот почему правое полушарие можно назвать субстратом потребностно-энергетической, а левое – информационно-волевой регуляцией человеческого организма.

Данный вывод на функции полушарий достаточно близок к информационной теории эмоций П. В. Симонова [Симонов, 1984, 1987], поскольку можно полагать, что правое полушарие воспринимает высокочастотные (энергетические), а левое – низкочастотные (информационные: информация в рамках теории информации определяется как мера частотности тех или иных событий, которые "несут" в себе тем больше информации, чем более редкими они являются) сигналы среды.

В психической структуре меланхолика, который, как пишет П. В. Симонов, чувствителен к малозначным (маловероятным) сигналам, первую скрипку играет левое полушарие; для понимания сущности меланхолика может помочь мысль Ф. Кликса о том, что чем более тонкими являются необходимые различия, тем сильнее потребность в более дифференцированных способах передачи информации. Познание и информация, уровень когнитивного развития, который достигнут, и тонкости передаваемого сообщения взаимно обуславливают друг друга [Кликс, 1983, с. 90].

В то время у флегматика, активность которого могут возбудить сигналы высоковероятных событий, преобладает активность перехода от правого к левому полушарию.

Состояние перехода от лево- к правополушарному психологическому модусу характерно, вероятно, для холерика, а состояние активности правого полушария – для сангвиника.

Состояние полушарного синтеза характерно для процесса интеграции всех предыдущих состояний, когда мыслитель и художник (лево- и правополушарная сущности) объединяются в одном лице.

Таким образом, четыре психические модуса могут коррелировать как с четырьмя типами полушарной активности, так и с четырьмя типами неврозов, которые П. В. Симонов связывает с нарушением одного из отделов головного мозга человека.

Мы полагаем, что, поскольку полушария выступают своеобразным психосоматическим фокусом человека, четыре типа неврозов отвечают одному из рассмотренных модусов.

Так укоренение в фазе перехода от право- к левополушарной активности (ПП → ЛП) отвечает, мы полагаем, неврозу навязчивых состояний, который указывает на циклический характер психических процессов (именно активность правого полушария связана с циклоидным типом человека, который соотносим с циклическими неврозами), что свойственно правополушарным состояниям.

Укоренение в состоянии левополушарного модуса (ЛП) отвечает психастении (состоянию страха, неуверенности, колебания), что вытекает из особенностей левополушарного реагирования на малозначные низковероятные стимулы среды.

Укоренение в фазе перехода от правого к левому модусу (ПП → ЛП) отвечает истерии (демонстративности переживаний), ибо в данном случае мы имеем тенденцию развития эмоционального правополушарного состояния (или суггестивного состояния: как полагают некоторые исследователи, правое полушарие активно в состоянии гипнотического транса [Каструбин, 1995]), которое при его сочетании с ролевым, эгоцентрическим левополушарным поведением предполагает реакцию демонстративно-истерического, экзальтированного характера.

Укоренение в состоянии правого модуса (ПП) отвечает неврастении (перенапряжению), поскольку в данном случае наивным является развитое правополушарное состояние эмоционального возбуждения, что приводит к истощению эмоциональных ресурсов психической деятельности.

Следует отметить, что активность правого полушария соотносится с неврными процессами возбуждения, а левое – и торможения [Голубева, 1980], при этом у неврастенических больных баланс нервных процессов сдвинут в сторону процессов торможения, а у больных неврозами навязчивых состояний – в сторону процессов возбуждения [Немчин, 1983, с. 97], что поясняется вышеизложенными соображениями [см. Собчик, 1990].

Если принять к сведению, что, как полагает П.В. Симонов, правое полушарие ответственно за мотивационную сферу (целеполагание), а левое – за выбор средств достижения цели [Симонов, 1987] (и в то же время левое и правое полушарие обеспечивают соответственно информационную и энергетическую регуляцию поведения человека [Ананьев, 1963]), то схему П.В. Симонова можно интерпретировать в контексте нашей концепции. Приведем **темпераментальную модель человека**, которая включает схему соответствия типов высшей нервной деятельности, свойств нервной системы, индивидуальных типологической особенностей и других параметров.





Рис. Темпераментальная модель человека

Интересно, что еще Кант писал о том, что сангвиник противоречит меланхолику, а холерик – флегматику, поэтому сангвиник и холерик, а также меланхолик и флегматик при смешении друг с другом нейтрализуются [см. Психология индивидуальных различий, 1982, с. 248-249]. Данные выводы, как говорится, попадают в точку, ибо они полностью согласуются с нашей схемой, показывающей, как психотипы человека взаимно координируются.<sup>70</sup>

Кроме того, как мы видим на схеме, психастения характеризуется преобладанием левополушарной активности, то есть преобладание второй сигнальной системой над первой, что и подтверждается исследователями. А истерия характеризуется переходом к правополушарной активности, то есть преобладанием первой сигнальной системы над второй, что опять подтверждается исследователями [см. Справоч. по психиатрии, 1985, с. 240].

Данные четыре психотипа, как и четыре типа неврозов соотносятся с четырьмя острыми аффективными реакциями [см. Патопсихологические исследования, 1981]: интрапунитивные (представляют собой разряд агрессии путем аутоагрессии – нанесение себе вреда), экстрапунитивные (разряд аффекта путем агрессии на окружающее), иммунитивная реакция (разрядка путем бегства от аффективной ситуации), демонстративные реакции (когда аффект разряжается в "спектакль").

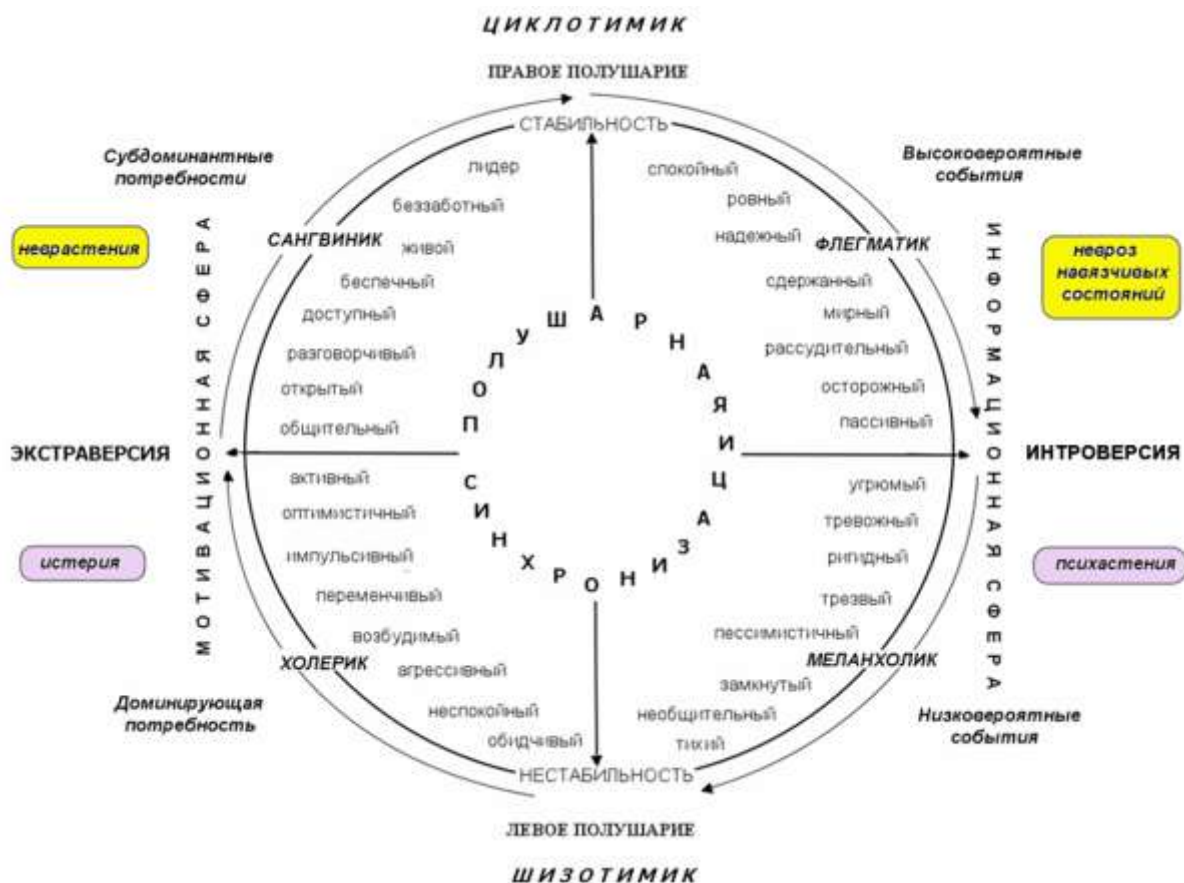
Нужно сказать и то, что холерик и сангвиник занимают место на восходящей ветви синусоиды, то есть соответствуют развитию процессов экстравертации, разворачивания вширь, устремлению вперед, в будущее.

<sup>70</sup> В павловско-гипократовской классификации различают четыре темперамента, которые И.П. Павлов называет типами высшей, нервной, деятельности: 1 – живой тип (сангвиник), характеризующийся большой силой возбудительного и тормозного процессов, их уравновешенностью и высокой подвижностью (тип сильный, уравновешенный, подвижный); 2 – спокойный тип (флегматик), обладающий высокой силой и достаточной уравновешенностью возбудительного и тормозного процессов, но малой их подвижностью (тип сильный, уравновешенный, инертный); 3 – безудержный тип (холерик), имеющий сильный возбудительный процесс при слабом тормозном (тип сильный, но неуравновешенный), 4 – слабый тип (меланхолик), отличающийся малой силой возбудительного и активного тормозного процессов.

Сангвиник, таким образом, является человеком решительным, энергичным, быстро возбудимым, подвижным, впечатлительным, с ярким внешним выражением эмоций и легкой сменой их. Флегматик же – спокойный, медлительный, со слабым проявлением чувств, трудно переключается с одного вида деятельности на другой. Холерик, напротив, вспыльчивый, с высоким уровнем активности, раздражительный, энергичный, с сильными, быстро возникающими эмоциями, ярко отражающимися в речи, жестах, мимике. Наконец, меланхолик имеет низкий уровень нервно-психической активности, улыбка, тоскливый, с высокой эмоциональной ранимостью, мнительный, склонный к мрачным мыслям, с угнетенным настроением, замкнут, пуглив.

Отметим, что "чистые" темпераменты в жизни встречаются редко, обычно комбинация свойств более разнообразна. Более поздние исследования Б. М. Теплова и В. Д. Небылицына позволяют сделать вывод о наличии большего количества типов высшей нервной деятельности при различном комбинировании и различном удельном весе основных типологических характеристик личности. При этом можно говорить о промежуточных типах (сангво-флегматик, сангво-холерик, флегмо-меланхолик), а также о смешанных (например, флегматик с чертами сангвиника и холерика и т. д.), что позволяет теоретически дифференцировать 120 типов, основанных на 4 вариациях по силе нервных процессов, 3-х – по уравновешенности и 10-ти – по степени подвижности.



А флегматик и меланхолик, занимающие место на нисходящей ветви синусоиды отвечают развитию процессов интровертации, уходу в себя, назад, в прошлое. Данная хронологическая ориентация в целом соответствует исследованиям психологов [см. Обозов, Щекин, 1990, с. 130].

Таким образом, человек как система, обладающая внутренней средой и способная реагировать на внешнюю среду, обнаруживает два универсальных аспекта.

1. *Мотивационную сферу*, которая отражает потребностный уровень организма, то есть ту внутреннюю ситуацию организма, которая является выразителем его потребностей и которая выступает движущим фактором, направляющим поведение организма во внешней среде.

2. *Информационную сферу*, которая связана со стимулами, то есть с событиями (согласно теории информации) внешней среды.

Потребности мотивационной сферы и события информационной по сути являются одним и тем же – событиями, ситуациями, при этом потребности есть ситуации внутренней среды, а события – внешней.

Как события (нечто внешнее), так и потребности (нечто внутреннее) характеризуются тем, что они актуализируются на потребностной и информационной шкалах. Конечными точками первой шкалы являются доминантная потребность и субдоминантные потребности. Доминантная потребность охватывает весь организм и устремляет в специфическом направлении его поведение. Субдоминантные потребности выступают неким множественным полем потребностей, в которых организм отдает предпочтение той или иной потребности.

Конечными же точками информационной шкалы выступают высоковероятное событие и маловероятные события. Высоковероятное событие предстает как нечто периодическое и циклическое, в поле которого организм проявляет автоматизмы, то есть действует инстинктивно на базе безусловнорефлекторной деятельности высшей нервной системы.

Маловероятные же события как достаточно неперiodические и непредсказуемые факты реальности активизируют развитие произвольной сфере организма как диалектической системе условных рефлексов, заставляя при этом организм учиться реагировать на внешнюю среду нетривиальным образом.

В целом существуют две антагонистические и одновременно взаимно дополнительные стратегии восприятия и освоения человеком действительности – *циклотимный* (правополушарный) и *шизотимный* (левополушарный).

*Правополушарный тип* (циклотимик) характеризуется доминированием нервных процессов возбуждения, что соответствует максимуму энергии, а также минимуму информации – информационной определенности событий.

Данная определенность обнаруживается, *во-первых*, потому что энергия как поле (не имеющее массы покоя и являющееся движением как мерой энергии) вездесуща, поэтому-то и события в таком вездесущем модусе как бы происходят со стопроцентной вероятностью. Их информационная емкость приближается к нулю. Таким образом, правое полушарие ориентируется на негативную энтропию, *упорядоченность*.

*Во-вторых*, как известно [Брагина, Доброхотова, 1988], правое полушарие функционирует с опорой на прошлое, то есть на уже прошедшие, актуализированные события, вероятность которых, таким образом, приближается к ста процентам, а информационная емкость, соответственно, к нулю.

*В-третьих*, правое полушарие, являясь генетически более древним, чем левое, реализует инстинктивно-непроизвольные, автоматические функции <sup>71</sup>, что, по понятным причинам, предполагает ориентацию на высоковероятные (низкоинформационные) события. Таким образом, правое полушарие организует *мотивационно-потребностный* аспект поведения.

Такая повторяемость событий дает основание говорить о *циклическом* экзистенциальном модусе правого полушария, что проявляется в циклически протекающих процессах, патологически реализующиеся в маниакально-депрессивном психозе, в котором маниакальная эйфорическая фаза (мания как раз и предполагает циклический принцип укоренения в том или ином стереотипе) сменяется депрессивной.

*Левополушарный тип* (шизотимик) характеризуется доминированием нервных процессов торможения, что соответствует максимуму информации и минимуму энергии – информационной неопределенности событий.

Данная неопределенность обнаруживается, *во-первых*, потому что информация как структурно-вещественное образование как вещество (имеющее массу покоя) строго локальна, а поэтому событийна, то есть имеет событийную природу. Кроме того, вещество во Вселенной, в отличие от поля, не вездесуще, а локально, редко (занимает ничтожный процент материи Вселенной), когда информационный вес вещества стремится к бесконечности – тем более, что вещество генерируется за счет флуктуаций физического (фотонного) вакуума, что превращает вещественные образования в некий мираж (на Востоке – это *иллюзия Мая*). Таким образом, левое полушарие ориентируется на позитивную энтропию, *хаос* (который, как известно, обладает интегральными свойствами, реализуя целостность вещественных образований).

*Во-вторых*, как известно, левое полушарие функционирует с опорой на будущее, то есть на то, что в событийном плане еще не наступило. Таким образом, спрогнозированные события будущего в теоретическом пределе имеют информационную емкость, приближающуюся к бесконечности.

Такая событийная редкость, неопределенность, хаотизированность дает основание говорить об *атомизированно-расщепляющем* модусе левого полушария, что проявляется в шизотимной установке, которая патологически реализуется как шизофрения.

*В-третьих*, левое полушарие, организующее волевое усилие и регулирующие непроизвольные функции, предполагает ориентацию на низковероятные (высокоинформационные) события <sup>72</sup>. Таким образом, левое полушарие организует *целесолагательный* аспект поведения.

<sup>71</sup> П.В.Симонов (1990) отмечает, что по мере превращения задачи в стереотипную деятельность начинает доминировать правое полушарие, ответственное за реализацию врожденных и приобретенных автоматизмов, в то время как левое полушарие активизируется в процессе анализа новых ситуаций и активном поиске оптимальных решений.

<sup>72</sup> Как показывает изучение мышления на основе принципов квантовой физики, основным свойством формального мышления, реализуемого на уровне левого полушария, является его ориентированность на анализ потенциально возможного, гипотетического.

**Полушарное функциональное единство** реализуется в настоящем (нейтральном) временном модусе. При этом взаимодействие полушарий протекает по принципу когерентно-последовательной смены состояний возбуждения и торможения, энергии и информации, что можно понимать и как процессе энергоинформационного обмена (отдачи и приема энергии и информации).

При этом на уровне левого полушария, направленного в будущее, психические процессы реализуются в русле целеполагания, информационной избирательности, что на потребностном уровне проявляется в виде реализации доминирующей потребности.

На уровне же правого полушария, направленного в прошлое, психические процессы реализуются в интегративной событийной плоскости, что на потребностном уровне проявляется во множестве потребностей (субдоминантных потребностей в силу их неизбирательного характера).

Взаимодействие полушарий, таким образом, обнаруживает определенную энергоинформационную динамику, представленную на рисунке.



Рис. Энергоинформационная картина полушарных взаимодействий

**Правополушарный (циклотимный)** тип комфортно себя чувствует в состоянии характерного для него повышенного эмоционально-энергетического тонуса, поэтому и любые неопределенные события, которые, согласно информационной теории эмоций П.В. Симонова, должны активизировать эмоции, для циклотимика (у которого эмоции уже активизированы) предстают как непроблемные, то есть их неопределенность попросту не воспринимается как актуальная. Таким образом, максимум энергии циклотимика означает минимум информации, то есть минимум событийной неопределенности. Отсюда ориентация циклотимика на событийную непроблемность, а также и возможная маниакальность поведения.

Однако в силу цикличности циклотимика рано или поздно его ожидает обеднение эмоциональных ресурсов, он вступает в депрессивную фазу пониженного эмоционально-энергетического тонуса, не характерную для данного типа. Это состояние и воспринимается как депрессия, особенно в условиях, требующих повышения эмоций (что для него трудно сделать, отсюда страдания) – в этом случае человек начинает реагировать на недостаток информации, то есть на неопределенность внешней среды. Это делает страдающего человека открытым неопределенности мира. Со временем данное состояние естественным образом сменяется на свою противоположность, что можно ускорить, если увеличить эмоционально-физические нагрузки человека. Наверно именно потому депрессия лечится лишением сна.

Данное состояние приближает депрессирующего человека к **шизотимному левополушарному** типу, который также характеризуется пониженным эмоционально-энергетическим тонусом. Однако такое состояние для шизотимика привычно. Более того, оно для него комфортно, поскольку отсутствие эмоционального возбуждения (то есть, доминирование у циклотимика процессов торможения) на фоне нормально протекающих психофизиологических процессов может восприниматься шизотимиком в русле положительных эмоций.

В силу этого шизотимик способен все события (даже и определенные) воспринимать как неопределенные, он направлен на высокоинформационные (низковероятные, редкие) события. Он открыт неопределенности, на которую эмоционально не реагирует. Что позволяет ему реагировать на эти события ментальным образом – изучать и анализировать их.

Отметим также, что в силу энергодефицита шизотимик способен получать энергию (в виде пищи, а также в процессе энергетического "вампиризма – именно поэтому шизотимик конституционально отвечает астеническому типу Э. Кречмера) и отдавать информацию – в виде волевых эманаций, что реализуется на уровне социального управления.

Для **циклотимного, правополушарного человека** мир предстает единством многообразия, когда за множеством явлений стоят единая (божественная) Сущность, единые законы и закономерности, ибо правополушарный тип ориентируется на часто протекающие события, теоретическая интерпретация которых и позволяет вычленять законы и закономерности.

Мир, таким образом, наполняется определенным смыслом, проистекающим из обобщенных структур реальности. При этом следует понимать, что смысл нечто кристаллизуется на основе способности человека сводить это нечто к более общим пространственным и временным (целевым) категориям.

"Проявление такой ориентировки состоит в склонности человека подвергать исследованию все мыслимые возможности с помощью комбинаторного анализа переменных факторов задачи" [Цехмистро, 2002, с. 291].

Циклотимик – существо эмоциональное, энергетический донор, у которого развиты нервные процессы возбуждения, симпатика – отсюда способность к сопереживанию (эмпатии) и житейская мудрость, проистекающая из способности вставить в точку зрения других людей и не отделять внутреннее от внешнего, "Я" от не-"Я", что формирует *альтруистическую жизненную установку*.

В этом плане циклотимик настроен на принцип "справедливости для всех" и взаимодействует по принципу положительной обратной связи.

Ориентируясь на обобщенные структуры реальности, циклотимик уверенно накапливает жизненный опыт, поскольку, пребывая в эйфорической и депрессивной фазах, легко отделяет общее от частного, главное от второстепенного, дифференцируя частые и редкие события.

С другой стороны, естественный процесс отдачи энергии циклотимиком, то есть реализация его эмоциональности, приводит к снижению эмоционального тонуса. В данном случае наблюдается естественный колебательный (циклический) процесс повышения и понижения эмоционального напряжения циклотимика (интересно, что смысл слова "циклотимик" вытекает из слова "цикл", "циклический", то есть колебательный).

В данном случае циклотимик на короткое время превращается в *шизотимика*, который в силу стойко пониженного эмоционального (энергетического) тонуса настроен на восприятие мира по правилу отрицательной обратной связи, реализующей принцип "свободы для каждого".

Шизотимик в силу пониженной эмоциональности (согласно теории П. В. Симонова) ориентирован на низковероятные высокоинформационные (частые) сигналы (события), когда даже низкоинформационные (частые) события могут превращаться для него в редкие. Поэтому такой человек как правило не отделяет частого от редкого. В итоге редкие (самые невероятные) события могут представлять для него высоковероятными (вполне возможными), в результате чего шизотимик трудно накапливает жизненный опыт, отделяющий частое от редкого, главное от второстепенного. Такая способность воспринимать редкие события наравне с частыми может сделать шизотимика шизоидным маньяком, для которого какие-то крайне редкие события могут частые, то есть могут ожидаться "с минуты на минуту".

Способность комфортно воспринимать редкие высокоинформационные сигналы утверждает способность шизотимика к абстрактному мышлению, выхолащивающему конкретность мира, сводящему конкретные вещи к абстрактным категориям, что лишает этот мир целостности на уровне конкретной материальности. Такая абстрактность мира делает его относительным, а поэтому расщепленным, нежизненным, что и определяет расщепляющее мировосприятие шизотимика.

Расщепляющая позиция шизотимика формирует у него *эгоцентрическую установку*, отделяющую внутреннее от внешнего, "Я" от не-"Я". А неспособность отделять частое от редкого делает затруднительным накопление жизненного опыта, который как раз и есть свойство различать частое от редкого.

Это может приводить к различным заболеваниям, например остеохондрозу, когда шизотимик, поднимая тяжелый предмет, воспринимает его как легкий (в силу отсутствия опыта по отличию тяжелого и легкого), о чем в книге *"Видеть–предвидеть–действовать"*, пишет И. М. Фейгенберг [Журавлев, 1977; Фейгенберг, Иванников, 1978; Фейгенберг, 1986].

Эгоцентрическая установка шизотимика, которая проявляется в том числе и в стойком противостоянии "Я" и не-"Я", приводит к обеднению его энергоресурсов, к развитию установки на (энергетический, или психологический) вампиризм, что активизирует "вампирический канал" получения энергии и приводит к ослаблению естественных физиологических механизмов генерации энергии. Наверное поэтому у шизофреников фиксируется повреждение эритроцитов, функции которых связаны с генерацией энергии на основе усвоения кислорода.

Отметим также, что изучение эмоциональной сферы у людей разной типологии привело к представлению о доминировании различных эмоций у людей разных темпераментов: доминирующей эмоцией *сангвиника является радость, холерика – гнев, меланхолика – страх, тоска*, а для флегматика наиболее характерно спокойное безэмоциональное состояние (П. В. Симонов). Исходя из изложенного выше становится понятным, что флегматик, то есть циклотимик в депрессивной стадии, характеризуется страхом, а "спокойное безэмоциональное состояние" характеризует его в состоянии высокого эмоционально-энергетического тонуса, когда все сигналы внешней среды воспринимаются как высокочастотные, то есть не проблематичные. При этом меланхолика больше характеризует тоска, печаль.

Исходя из динамики эмоциональных состояний, можно привести такие соответствия:

*гнев-радость* (сангвиник),  
*радость-страх* (флегматик),  
*страх-печаль* (меланхолик),  
*печаль-гнев* (холерик).

Изложенное выше находит подтверждение в экспериментальных данных о преимущественной роли левого полушария в генезе положительных, а правого – отрицательных эмоций, часто "безотчетных".

Важно также отметить корреляцию между функциональной межполушарной асимметрией в плане положительно-отрицательных эмоциональных состояний и доминированием альфа-ритма <sup>73</sup>.

Так, как пишет В.Л. Деглин, при выключении правого полушария настроение пациента улучшается только при доминировании альфа-ритма в ЭЭГ левого полушария, равно как и ухудшение настроения при инактивации левого полушария достигается также при доминировании альфа-ритма, но уже в ЭЭГ правого полушария.

Ряд клинических наблюдений свидетельствует о различных тенденциях в нарушениях эмоциональной сферы у больных с право- или левополушарными поражениями головного мозга (Н.Н.Брагина, Т.А.Доброхотова). Так, если при поражении левого полушария у больных существенно повышается тревожность, то при правополушарных дисфункциях больные становятся беспечными и легкомысленными, что может определяться относительно жесткой

<sup>73</sup> "...согласно представлениям нейрофизиологии, ритмы мозга составляют определенную иерархию. На медленные и мощные ритмы подкорковых образований постепенно накладываются более быстрые ритмы вышележащих структур мозга" – В.А. Шевченко [Шевченко, 1992].

связью правого полушария с потребностно-мотивационной сферой и с порождением целей, а левого – с реализацией средств для достижения целей (В.П. Симонов). Поэтому у человека с поражением левого полушария на базе наличной потребности определяется цель, но при отсутствии средств для ее достижения прогнозируется низкая вероятность удовлетворения и возникает фрустрация и тревога; в случае же поражения правого полушария построение целей затрудняется; диапазон потребностей суживается, а средства для достижения цели при этом оказываются в избытке, что и порождает положительно эмоциональные ощущения вплоть до эйфории. При этом левополушарный прогноз осознается и вербализуется, а правополушарный остается неосознанным, на уровне интуиции (П.В.Симонов).

Демонстрация слайдов различного эмоционального содержания раздельно в правое или левое поле зрения вызывает более быстрое реагирование правого полушария на печальные события, а левого – на радостные. То же самое имеет место при распознавании мимики грустной и радостной. При этом правое полушарие реагирует быстрее, чем левое, на эмоциональные события, независимо от знака эмоции.

Рассмотрим систему Э. Кречмера, который относил астеников к шизоидному, а гиперстеников – циклоидному типам. Промежуточный между ними тип (нормастенический) относится им к промежуточному же вискозному типу. В рамках каждого их полярных типов он выделял три подтипа. Так, шизотимный тип включает три подтипа: гиперэстетический (чрезмерно чувствительный, тактичный, деликатный, с тонким пониманием эстетической формы, идеалист), средний шизотимный (холодно энергичный, последовательный, систематический, аристократический), анэстетический (бесчувственно-холодный, педантичный, иногда тупой). Циклотимный тип включает в себя следующие подтипы: гипоманический (веселый, живой, предприимчивый, настойчивый), практический (реалист с развитым чувством юмора, активный, по настроению между манией и депрессией), депрессивный (хмурый, тугодум, заботливый, общительный, с потребностью в понимании).

Здесь можно привести и классификацию С. Кьеркегора, который выделял два полярных типа – "эстетика" и "этика". Для "эстетика", погруженного в мир собственных переживаний и противопоставляющего себя всему окружающему, ценность жизни, – пишет С. Кьеркегор, – заключается в самом себе. Для "этика", видящего смысл существования в гармонии с окружающими, в служении людям и выполнении своего долга перед ними, жизнь теряет смысл, когда он не может следовать своему призванию.

Таким образом, восходящая и нисходящая ветви волны воплощают соответственным образом эстетический (дискретно-схематический) и моральный (целостно-континуальный) аспекты человека, которые являются несовместимыми сущностями [Толстой, 1973], о чем писал еще Л. Н. Толстой: "эстетическое и этическое – два плеча одного рычага: насколько удлиняется и становится легче одна сторона, настолько же укорачивается и становится тяжелее другая. Как только человек утрачивает моральный смысл, он становится особенно нечувствительным к эстетичному" [Толстой, 1953, т. 53, с. 150, 79, 104].

Покажем систему Кречмера [Конечный, Боухал, 1983, с. 136–140], приняв во внимание тот факт, что **астролого-гороскопический подход**<sup>74</sup> к анализу человеческой личности оказывается адекватным (хотя и весьма проблематичным) исследованиям психологов [Вронский, 1990; Дружинин, 1995; Пружинин, 1994; Радьяр, 1991, 1992, 1995, 1996; Eysenck, Nias, 1982]:



Рис. Ф. Кречмеровская типология как гороскопический феномен

Следует отметить, что гороскопические и **нумерологические** особенности актуализации сред и состояний живой и косной материи могут основываться на **волновой парадигме**: поскольку структура волны универсальна, инвариантна, то ее можно интерпретировать при помощи числовых параметров: например, целостный волновой процесс, характеризующийся законченным циклом, имеет две точки минимума и две точки нулей функции и др.

<sup>74</sup> Как пишет В.Г. Буданов, "при описании системы как части Универсуума мы с неизбежностью вынуждены отнести часть физических факторов, к внешним для нее, а часть к внутренним. Аналогично принято поступать и с ритмами – деление на экзогенные и эндогенные (внешние для системы и внутренние). Но ритм есть свойство целостной системы, и такое разделение, вообще говоря, не всегда правомерно. Хотя именно так возникает идея причинно-следственных влияний планет (возможно опосредованно через Солнце) на биосферу, а в древности родились астрологическая эмпирика и язык (напомним, что А.Л. Чижевский так и называл гелиотараксию, свою науку о солнечно-земных связях, – "новая астрология")" [Буданов, "Метод ритмокаскадов: о фрактальной природе времени эволюционирующих систем"].

Следовательно, участки волны можно интерпретировать при помощи числовых мер, которые выражают объективные особенности протекания процесса на этих участках. Поэтому и данные числовые меры в той или иной мере отражают эти особенности и могут, таким образом, нести объективную информацию о явлениях нашего мира.

Нумерологические особенности наиболее полно выражаются в спиральной форме, которая хорошо иллюстрируется четными (двойными, по типу ДНК) и нечетными спиральными моделями, которые обосновывает Н.Н. Александров в статье "*Спиральные модели цвета*" (2012).

Цикличность проявляется в явлении **рекурсии** (и метаморфозы) – понятие, которое возникло в теории алгоритмов как специальное средство организации вычислений, быстро завоевало прикладную область – программирование, потом, обогатившись новыми научными приемами и методами, превратилось в мощное системное средство, которое дает возможность исследовать мир. При этом оказалось, что рекурсивные модели развития описывают литературные сюжеты и авторский стиль, живопись и музыку, лежат в основе процессов человеческого мышления. В компьютерных технологиях рекурсия предстает принципом организации сложных систем, когда базовые преобразователи могут создавать собственные копии.

Метаморфоза как превращение присуща миру в том смысле, что все в мире движется, изменяется, а потому обнаруживает метаморфозы. Характер метаморфоз, в свою очередь, обнаруживает цикличность – принцип рекурсии – повторение, возвращение “на круги своя”. Соединение принципа движения и изменения (метаморфозы) и принципа цикличности (рекурсии) дает нам спираль, как единства структурного и динамического аспектов мира, что можно проследить как на уровне макрокосма в виде спиралевидных галактик, так и на уровне микрокосма – в форме спиралевидной структуры молекулы ДНК.

В литературе информационно-избыточный метод рекурсии заключается в том, что писатель периодически возвращается к главной посылке (события) и рассматривает ее в разных контекстах. Здесь можно говорить и о стиле художественных произведений Востока (в частности Японии), который предусматривает многочисленные повторы, что создает проблему для переводчиков [Мещеряков, 1986, 54-57]. При этом этот стиль реализует принцип “опережения мысли”, когда она формулируется мгновенно на уровне интуитивного озарения, что отражается в литературе “потока сознания” на Западе (это свидетельствует об определенном рекурсионном процессе интеграции Востока и Запада) [Анисимов, 1988].

Известно, что во многих **литературных произведениях**, отмеченных Нобелевской премией, применяется метод рекурсии, который заключается в реализации сюжета через многочисленные метаморфозы и концентрические повествовательные круги, которые “схлопываются”<sup>75</sup>.

Феномен рекурсии в пространстве художественной реальности отражается в рекурсивном принципе построения сюжетных линий, обнаруживающих типичные, универсальные черты, исследование которых всегда было в центре внимания ученых. Еще в конце 20-х годов В. Я. Пропп на основании исследования структуры волшебных сказок создал функциональную модель сказки любого типа [Пропп, 1984; Лотман, 1971]. Данная модель в определенном смысле отражает структуру исторических событий, которые, в принципе, подобны структуре волшебной сказки. Таким образом, исторический аспект мира также обнаруживает циклические процессы, когда “земная история, взятая в целом, в рамках, образованных сотворением мира и концом его, представляет собой завершен цикл: человек и мир возвращаются к творцу, время возвращается в вечность” [Гуревич, 1944, с. 111].

Аналогичный вывод относительно мифов племен Южной Африки сделал К. Леви-Стросс, который показал, что мифы народов мира структурно-алгоритмически построены одинаково, когда действует закон “сохранения алгоритма и сюжета” любого произведения [Лотман, 1971]. У К. Юнга этот вывод находит подтверждение в теории архетипов. Сюжетные линии древнегреческой трагедии в новом ракурсе повторяются у Шекспира и в современных постановках. Т. Манн писал, что “...в типичном всегда есть очень много мифического, мифического в том смысле, что типичное, как и всякий миф, – это изначальный образец, изначальная форма жизни, вневременная схема, издревле заданная формула, в которую укладывается осознающая жизнь, смутно стремящаяся вновь обрести некогда предназначенные ей приметы” [Манн, 1960, т. 9, с. 175].

Это нам напоминает принцип Вселенной как голографического универсума, организованного на принципе фрактально-голографической геометрии, монадологии Лейбница, где часть изоморфа целому как в структурном, так и динамическом смысле: как писал Гегель, каждый момент мирового процесса сам является некоторой индивидуальной, цельной формой [Гегель, 1992, с. 15]. К этому стремится литература “потока сознания”, базирующаяся на философии экзистенциализма, на позициях сюрреализма и т.д., которая развивается вслед за веяниями “новой симметрии”, стремясь к тотальному, сверхценному, подлинному бытию. Интересно, что одним из первых писателей, подпавших под обаяние “новой симметрии”, был Ф. М. Достоевский, который характеризуется, как пишет М. М. Бахтин в книге "*Проблемы поэтики Достоевского*", “упорным стремлением видеть все как сосуществующее, воспринимать и показывать все рядом и одновременно... в мышлении Достоевского нет генетических и казуальных категорий” [Бахтин, 1979, с. 3-35].

Нечто подобное мы встречаем в Дж. Джойса в романе "*Поминки по Финнегану*", где отсутствуют хронологическое время и взаимодействие объектов в обычном понимании. Роман полностью размещается в пространстве имен, которые превращаются друг в друга.

---

<sup>75</sup> Так, роман М. Гарсия Маркес "*Сто лет одиночества*" (за который в 1967 году ему была присуждена Нобелевская премия) разворачивается как описание истории величия, расцвета и падения рода Буендия и города Макондо. Первый представитель рода Буендия учреждает город Макондо, а падение этого города синхронизируется во времени с гибелью героя произведения. Представители рода Буендия образуют темы, связанные в рамках своего поколения и времени в отдельных рекурсивных и метаморфозных процессах, которые обнаруживают принцип “концентрических кругов”, или “все во всем”.

В романе французского писателя Поля Виалара "*И умереть некогда*" бизнесмен-миллионер опаздывает на самолет, который, едва взлетев, разбивается у него на глазах. Бизнесмен, уставший от жизни, решает считаться погибшим, начав жить “с нового листа” как простой смертный, потому что ему надоела вечная погоня за прибылью, война с конкурентами, ежедневная деловая нервотрепка. Он, достав другие документы, устраивается работать таксистом, но незаметно для себя втягивается в предпринимательские дела, спекулирует на бирже, покупает новые машины, становится владельцем целого гаража, потом другого, что в конечном итоге дает ему новое богатство, сравнимое с тем, которое он имел в начале книги. Потом он едет в аэропорт, поднимается в воздух – и... самолет разбивается.

Сюжетная рекурсия обнаруживается не только в циклических сюжетных построениях, но и в циклическом взаимодействии сюжетов. Так в романе М. А. Булгакова *"Мастер и Маргарита"* находят реализацию две взаимодействующих сюжетных линии, которые разворачиваются друг во друге (роман в романе). Такое построение литературного произведения характерно для повествовательной традиции Востока, где нередко имеет место взаимодействие нескольких рассказов в пределах одного рассказа.

Рекурсия является не только краугольным сюжетным (композиционно-темпоральным) признаком литературного произведения. Ее содержание находит реализацию в плоскости рекурсии денотатов объектов литературных произведений, когда объекты в произведении могут фигурировать под разными именами. Рекурсия обнаруживается и на уровнях фонологическом, семантическом, лексическом, синтаксическом, например в рифмованных поэтических произведениях, и не только в них. В романе Д. Джойса *"Портрет художника в юности"* поток жизненного сознания героя описывается в виде круговой рекурсивной схемы, которая сопровождается многократным описанием звуков, повторяющихся движений и разных концентрированных оборотов.

Циклопричинность является прерогативой художественно-этического миропонимания, что мы встречаем в литературе, которая является циклической сущностью, поскольку "романы почти никогда не разворачиваются согласно точной событийной последовательности" [Шкловский, 1983, с. 544]. Так в известной книге Л. Кэрролла мы можем прочитать о преступнике, который находится за решеткой за совершенное преступление, в то время когда суд начинается только "в следующую среду" [Кэрролл, 1985]. В пьесе Ф. Г. Лорки *"Когда минет пять лет"* мы можем встретить такую фразу: "Я забуду здесь свою шляпу" [Лорка, 1986; см. также: Маркес, 1986; Гессе, 1991; Узоры симметрии, 1980].

Таким образом, искусство как форма общественного сознания отражает принцип цикличности, поскольку искусство удовлетворяет человеческую потребность во все более тонком опыте структурного порядка. Если произведение искусства представляет человеку некое структурное развитие, которое не отвечает его нормальным ожиданиям, возникает чувство фрустрации или возмущение. Потому произведение искусства нуждается в "форме" циклической по своей природе. Новаторов в искусстве критики, которые являются защитниками традиции, всегда обвиняют в "бесформенности". Так, во времена Дебюсси исполнение музыки впервые перестало подчеркивать тональность пьесы в конце, что привело к возникновению у слушателей фрустрирующего чувства незавершенности – она оставляла их "подвешенными" в воздухе. Все это свидетельствует о том, как глубоко укоренилось в нас инстинктивное осознание того, что жизнь циклична и что любой большой цикл заканчивается утверждением совершенной гармонии – неким состоянием омеги, или состоянием зернышка [Радьярд, 1995, с. 233].

**Циклический характер мышления**, которое вращается вокруг двух полюсов – единого и множественного, заложен в самой его природе, о чем свидетельствует логика определения, в которой существует правило: для того, чтобы определить предмет, мы должны сравнить, сопоставить его с другими предметами, этим предметом не являющиеся. Получается, что, говоря о предмете (определяя его), мы, фактически, говорим не о нем, а о других предметах, в логической орбите которого они "вращаются". То есть определить предмет (наш мир) исходя из него самого невозможно. Кроме того, когда мы определяем другие предметы, то все они подвергаются подобной же логической процедуре. Получается, что в логический контекст определяемого предмета входят все без исключения предметы нашего мира, то есть каждый предмет "логически" состоит из всех предметов нашего мира, подобно тому, как писал М. А. Марков, каждая элементарная частица состоит из всех элементарных частиц [Марков, 1976, с. 140]<sup>76</sup>. Данный парадокс находит свое отражение в психологических аспектах буддизма – в *Алмазной сутре*<sup>77</sup>, приводятся такие фразы: Или: "Ты должен привести к уничтожению все существа, в действительности, после их уничтожения, ни одно не бывает уничтожено. И по какой причине?" Или: "Украшающий земли Будды, не украшает их, это и называется украшением". Или: "Если сознание пребывает в каком-то предмете, то именно тогда оно не имеет пребывания" [Торчинов, 1986, с. 53-63]. Действительно, если сознание пребывает в каком-то предмете с целью его определения (осознания), то это сознание вынуждено обращаться к другим предметам, с которыми оно сравнивает наш предмет. Именно поэтому сознание не имеет и одновременно имеет пребывание. Поэтому "когда мы говорим об А как об не-А, то мы говорим об А"<sup>78</sup>.

Данный принцип самоотнесенности выступает основанием парадоксальности нашего мышления. Как пишет В.В. Тарасенко в книге *"Фрактальная логика"*, "и "монстры" и парадоксы есть результат применения процедур к одному и тому же объекту и изменений этого объекта, исходя из состояния этого объекта. Парадокс – это самореферентное суждение, суждение о суждении. "Монстр" – самореферентная рекуррентная процедура.

В случае с парадоксами суждение начинает бегать по кругу – от "Высказывание истинно, значит оно ложно" к "Высказывание ложно, значит, оно истинно". Мысль зацикливается и не может остановиться. При этом, суждение пытается обосновать себя самого – объектом анализа суждения становится само суждение, рождается новое значение, разрушающее присутствие старого значения. Это и есть "самодостраивание": зацикливаясь, мыслительная процедура, выстраивает сама себя и рождает парадокс.

Аналогичный процесс запускается и при построении "монстров". Фигуры Коха, Пеано или Серпинского не есть выстроенные объекты, а есть процессы самодостраивания – процессы бесконечных изменений одного и того же объекта.

"Монстр" есть выстраивание – циклический, постоянно возвращающийся процесс изменения. Если процесс итераций остановить, то "монстр" тут же превратится в обычную ломаную линию с конечным количеством особых точек" [Тарасенко 2009, 2012]:

<sup>76</sup> Парадоксальность процесса логического определения Гегель выразил так: если мы определяем нечто как предел, то мы уже выходим за этот предел [Гегель, 1970, с. 197]. Как полагал С. М. Булгаков, "любое определение есть ограничение, любое ограничение есть отрицание" [Булгаков, 1994, с. 207; см. также: Спиноза, 1932].

<sup>77</sup> Являющийся одним из краугольных источников Буддизма, в котором дается ряд парадоксальных диалогов между Буддой и его учеником и который призван развивать парадоксальное мышление человека.

<sup>78</sup> "всякая вещь, чтобы быть, должна отличаться от других вещей; но, отличаясь от них, она тем самым при их помощи получает для себя определение как бы возвращается к себе; а это из неопределенной делает ее определенной" (А.Ф.Лосев, "Самое само").





Фрактальный подход показывает, что существенным аспектом развития и становления систем является **целостная структура этих систем**, на что обратил внимание Ф. В. Ловер, который построил аксиоматику категорий без множественных чисел и получил классы без элементов, разработал теоретико-категориальную модель становления, в которой работает связанная пара: функтом-хаос и функтом-порядок. Ф.У.Ловер показал, что развитие реализуется в контексте превращения хаоса в порядок и наоборот, что позволило обосновать основы фрактальной математики и логики [Eilenberg, 1945; Lawvere, 1994]. В ряду отраслей науки, в частности в логике, в математике (первая половина XX ст.), ученые начинают оперировать **структурами без элементов** [Войцехович, 1992]. В логике это X – исчисление А. Черча (логика без переменных). В математике – теория категорий (самое общее основание современной математики) [Lawvere, 1994], где общие отображения (функторы от функторов) получили название "естественное превращение", которое реализуется на основе самого бытия без участия человека-деятеля, без искусственности, без человеческого насилия над естеством. Такой подход напоминает главный принцип даосизма – принцип естественности и его следствие – принцип "**Великого неделания**", выступающий метафорой фрактального гомоморфизма в даосизме, а также находящий свое воплощение в космическом танце Шивы [Капра, 1994; Корнетов, 2003; Семенова, 2009, с. 81].

Приведенное выше является одним из оснований фрактальной логики, которую разрабатывает В. В. Тарасенко на основе фрактальной геометрии, которая оперирует парадоксальными геометрическими предметами, результаты измерения которых (длина, площадь, объем) устремляются к бесконечности. В качестве начальной (а потому неточной) метафоры можно сказать, что фрактальная логика оперирует парадоксальными логическими объектами, число логических значений которых также стремится к бесконечности. Как пишет В. В. Тарасенко, для того, чтобы сделать термины "логический фрактал" и "фрактальная логика" не только метафорами, но и понятиями оформленной и формализованной логической концепции, рассмотрим понятие обратной связи.

Интерпретация построения "монстров" – фракталов через обратную связь содержится в книге Х. Пайтгена, Х. Юргенса и Д. Заупе "**Хаос и фракталы: новые горизонты науки**" [Peitgen, Juergens, Saupe, 1992]. А.А. Зенкин интерпретирует парадокс лежца как процесс с обратной связью [Зенкин, 2000].

Интерес представляет и то, что А.М. Тьюринг разработал знаменитый мысленный эксперимент – машину Тьюринга и выдвинул тезис о том, что любая вычислимая (частично рекурсивная – имеющая завершение) функция может быть запрограммирована (вычислена с помощью конечного алгоритма) на машине А.М.Тьюринга. Интеллект человека, по мнению А.М.Тьюринга, устроен похожим образом, поэтому машина должна мыслить. Для систематизации и сравнения процедур генерации "монстров" и парадоксов, В.В. Тарасенко предлагает провести мысленный эксперимент – машину логической обратной связи, реализующую принцип цикличности:



Рис. Машина обратной связи [Тарасенко 2009, 2012]

Н. Н. Александров в книге "**Понимание времени. Культура и циклы. Избранные статьи**" [Александров, 2011] пишет о **всеобщем циклическом принципе развития**. Данную цикличность Н.Н. Александров, один из наиболее выдающихся специалистов в области развития, проследил в пору своей юности на примере развития живописи, заметив, что "в самом начале светской живописи в России, в ранних парсунах и светских портретах, присутствует очень жесткий и, по нашим понятиям нынешнего времени, "непрофессиональный" тональный контраст. Очень темное – на очень светлом, и наоборот. Классические работы живописцев XIX века равновесны, они имеют оптимальное соотношение контраста и нюанса. Поздние работы мирискусников почти лишены контрастов тона, зато беспредельно нюансированы" [Александров, 2011, с. 3-4]. Понимание универсального и всеобщего характера циклического развития как "монадного организма" позволило Н. Н. Александрову прийти к масштабированию циклов. Так, рассматривая цикличность разворачивания поколений на разных временных масштабах, Н.Н. Александров развил представление о трехступенчатом цикле поколений, который, понятно, является универсальным и обнаруживает своеобразные точки бифуркации, природа которых во многом предопределяет закономерности социального развития со всеми его драматическими и трагическими перипетиями.

В. А. Моргун полагает, что, во-первых, все существующие циклы являются фрактальным отражением цикла пульсации солнечного света "золотого сечения". Во-вторых, пишет В. А. Моргун, внутри этих фракталов происходят постоянные смещения – "расширения-сжатия" – "волн пространства-времени" по принципу эффекта Доплера. Они модулируют циклические типологические изменения в космо- и биопсихосоциогенезе. Инфракрасные смещения (доплеровские) обуславливают господство в мире си-нергетических процессов и сенсорно-коллективистского типа личности и общества (с преобладанием эмоционально-чувственных подходов над рациональным мышлением), а ультрафиолетовые ("антидоплеровские") – доминирование энтропийных процессов и рационально-индивидуалистской типологии (феномен "торжествующего рационализма"). Со всеми вытекающими отсюда психофизическими, психофизиологическими и психоисторическими последствиями [Моргун, 2003, 2004, 2005].

Здесь можно говорить и об *информационной модели мышления* Л.М.Веккера, выступающей циклической сущностью [Веккер, 2000], а также о циклических кодах памяти (структуризация человеком информации во время принятия решения предполагает актуализацию информации через семь циклов в пределах той или иной единицы времени) [Магазанник, 1997], которые реализуют циклические нейрофизиологические явления [Иваницкий, 1999]: на нейрофизиологическом уровне реализуется механизм "замыкания". Динамика процесса "замыкания" временной связи идет от асимметрии к симметрии и опять к асимметрии активности полушарий [Кураев Г.А., 1985]. При этом процессуальный аспект мыслительной деятельности субъекта не сводится к операциональной, когда наблюдается циклический переход внутренней и внешней сторон психической деятельности [Брушлинский, 1989; Шехтер, 1995].

Циклическость реализуется в процессе развития *форм общественного сознания*. Так, *философия* развивается циклично, когда античная философия сменилась теократической (средневековой), затем последовала философия эпохи Возрождения. Данная закономерность позволяет дифференцировать в каждом цикле стадию появления новых, иницилирующих данный цикл идей; стадию их развертывания; стадию систематизации миропонимания [Макейчик, 2005, с. 51–82].

*Наука* также развивается циклично, при этом отмечается, что продолжительность циклов не постоянна, а уменьшается, когда частота повторений может возрастать. Это характерно для каталитической химии [Кустов, Крылов, 2000, с. 3–8].

В контексте теории "универсального семантического пространства Вселенной" (Г.Б.Двойрин, В.В.Налимов) следует отметить и "*Периодическую Систему Элементов Слова*" М. С. Ельцина, которая строится на теоретических основах Периодической системы элементов Д.И. Менделеева [Ельцин, 1991].

"В биологии таблице Менделеева аналогичен *закон гомологических рядов Вавилова*, по которому близкие виды и роды обладают сходной наследственной изменчивостью. Имеющиеся у одного вида мутации непременно будут выявлены у родственных видов. Зная мутации одного вида, можно предсказать появление сходных мутаций у родственных ему видов. Например, гемофилия бывает у мышей, кошек и человека; мутации альбинизма свойственны всем позвоночным; черная окраска семян может быть у многих злаков – ржи, пшеницы, ячменя и кукурузы, шерсть у разных грызунов может быть белой, серой, черной или желтой (но не зеленой)" [Имянитов, "Повторения при эволюциях", 2009, с. 78–101].

Подобные же параллелизмы в *ботанике* описаны С. В. Мейеном [Мейен, Шрейдер, 1976; Развитие учения о времени в геологии, 1982, с. 210], когда, например, размывание "кленового" контура листа в определенной последовательности (остроконечный – округлый – яйцевидный – ланцетовидный) имеет место у многих растений [Чайковский, 1994, с. 20, 24].

В *зоологии* также разработана периодическая таблица примитивных животных, где одинаковые структуры появляются у разных групп в разное время [Розанов А. Ю., цит. по: Чайковский, 1994, с. 23]. На этом принципе создана "Периодическая система членистоногих" [Павлов, 2000], которая фиксирует факт общего происхождения и соответствия друг другу по строению независимо от выполняемых функций гомологичных органов животных и растений, когда параллелизмы распространяются на морфологические, физиологические, биохимические, этологические и другие признаки [Татаринов, 1987, с. 44–88]. Н.С. Имянитов пишет, что в основе рассматриваемого механизма лежат сходство генотипа у родственных форм и независимо совершающиеся мутации гомологичных генов (см.: [Татаринов, 1987, с. 44–88; Смирнов, 1989, с. 15–24]). Диалектическая же сущность представленного механизма может рассматриваться как борьба противоположностей, которая реализуется в виде попеременной активации этих генов и проявляется в законе *отрицание отрицания* [Имянитов, "Повторения при эволюциях", 2009, с. 78–101].

Данный закон, вероятно, объясняет, почему в ходе эволюции в *разных ветвях* живого циклическим образом происходят аналогичные процессы и обнаруживаются сходные признаки. Так, удивительно глаза человека и осьминога [Берг, 1977, с. 41, 136–158, 182–255, 318–332], а также очень сходны глаза позвоночных, головоногих и некоторых пауков. Можно говорить о едином механизме иммунитета для птиц и зверей, про общих закономерностях психических процессов зверей и головоногих [Чайковский, 2003, с. 252; Берг, 1977]. Наличествует сходство формы тела и плавников доисторического ихтиозавра и современной акулы или дельфина, что имеет место несмотря на то, что по своей внутренней организации и другим признакам они принципиально различаются [Берг, 1977]. Рассматриваемая закономерность (*конвергенция*) проявляется на молекулярном, клеточном и организменном уровнях, отражая основные системы организма (скелетную, кровеносную, нервную) [Берг, 1977; Московский, б. г.; Lima-de-Faria, 1988; Лима-де-Фариа, 1991, с. 318].

Н.С. Имянитов пишет, что "Создается впечатление, что Природа при решении сходных вопросов *ограничена небольшим количеством работоспособных вариантов*" [Имянитов, "Повторения при эволюциях", 2009, с. 78–101]: яйцевидная или шарообразная форма встречается не только у бактериальных, растительных и животных клеток, но и у минералов; одинаковы узоры жилкования листьев растений и крыльев насекомых, и их трудно отличить от вида трещин, образующихся при высыхании почвы; роговидные структуры обнаружены как в минералах, так и в растениях, а также у беспозвоночных и позвоночных животных; ветвистые формы отмечены не только у растений, но и у беспозвоночных, а также у дендритов льда, самородной меди, окислов марганца; структуры, напоминающие цветок, наблюдаются в минералах и у беспозвоночных [Чайковский 1994: 20, 24; ]Lima-de-Faria, 1988; Лима-де-Фариа, 1991].

К этому же смысловому ряду относится такая информация: "Уголь образовывался вовсе не из растений, а в ходе реакции пиролиза (разложения) метана, поднимавшегося из недр планеты. В процессе этой реакции, в соответствии с законами самоорганизации материи (еще практически нами не изученными), образовывались формы, чрезвычайно похожие как на целые растения, так и на их части. И это *экспериментально* подтверждено в лабораторных условиях, где при производстве пиролитического графита (читай – того же угля) из метана в качестве неожиданных "побочных" результатов были получены "растительные остатки" – "стволы", "ветки", "листья", и даже так любимые палеоботаниками "споры растений" ([http://sv-rasseniya.narod.ru/booki/Story\\_Earth/9.html](http://sv-rasseniya.narod.ru/booki/Story_Earth/9.html)).

В этом феномене объяснительным принципом выступает **фрактально-голограммная сущность строения Вселенной**, что имеет место не только в структурно-статическом, но и волно-динамическом ракурсах анализа. В последнем случае, цикличность реализуется в **ТРЕХ ВАРИАНТАХ**:

**1) ПЕРВЫЙ ВАРИАНТ ЦИКЛИЧНОСТИ:** сначала полный и длительный процесс, потом его сокращенное и ускоренное воспроизведение (краткое повторение) на новой основе [Кедров, 1961, с. 91–122], когда **процесс развития в мелком масштабе в общих чертах отражает развитие процесса в на порядок более крупном масштабе** [Рундквист, 1969, с. 303–332], примером чего может служить **биогенетический закон Мюллера-Геккеля**.

Данное обобщение названо "**законом спиральной фрактальности системного времени**" [Субетто, "Введение в неклассическое человековедение", 2000, с. 7–9, 111–113], охватывающего все виды прогрессивных эволюций. Так, как пишет В. Н. Волченко, "...оказалось, что эволюция во Вселенной – это не просто естественный отбор в борьбе видов по Дарвину, а, скорее, заполнение вакансий в программе-матрице развития Универсума как единого целого" [Волченко, 1997, с. 8]. "И поскольку законы природы одинаковы во всей Вселенной, то можно предположить, что полная номенклатура форм живого едина для всего Космоса" [Тихоплав, Тихоплав, 2003, с. 123]. В 20-х годах XX прошлого столетия Н. И. Вавилов сформулировал закон изменчивости гомологических рядов (от греч. homologos – "соответственный, подобный", который можно сравнить с периодической системой элементов).

Закон изменчивости гомологических рядов устанавливает параллелизм в изменчивости родственных групп организмов. Что важно, гомологичные органы, возникающие из общих зачатков у организмов различных систематических групп, сходны по основному плану строения и развитию; они могут выполнять одинаковые (например, луковица тюльпана и клубень картофеля) или неодинаковые (например, крыло птицы и рука человека) функции. При этом отмеченный закон не имеет никаких разумных оснований в рамках теории Дарвина, более того, он свидетельствует о научной бесперспективности дарвинизма. С. В. Мейен и Ю. В. Чайковский продолжили развитие идеи Н. И. Вавилова и доказали, что формы живого представляют собой не просто коллекцию результатов множества случайных и независимых друг от друга процессов, как это постулируется в теории Дарвина [Чайковский, 1994, с. 20, 24]. Напротив, живое вещество составляет единый ансамбль, построенный по единому плану, своего рода гигантский супертекст, в котором каждый отдельный текст состоит из букв и слогов, но не их взаимное расположение порождает текст, а наоборот, смысл текста, его "информационно" поле" расставляет все по своим местам. При этом закономерно возникает вопрос о том, что если все живое составляет единый гигантский супертекст, значит должен существовать Некто, "написавший" этот текст, и должен существовать некий универсальный язык [Тихоплав, Тихоплав, 2003, с. 123].

Подобным же образом, при рассмотрении **геологических** явлений (процесс образования минералов, формирование месторождений, возникновение горных пород, вулканические процессы) обнаруживается, что данный процесс в сравнительно короткие периоды времени проходит общую историю эволюции земной коры [Имянитов, "Повторения при эволюциях", 2009, с. 78–101]. Более того, существует парадоксальное мнение, что вся более чем 4 млрд. геологическая история Земли укладывается чуть ли не в библейские сроки, поскольку темпы выпадения космической пыли на Землю, которое вызывает увеличение массы планеты, скорость отложение осадочных пород, как и скорость выноса реками в океаны земной почвы принципиально не согласуются с возрастом нашей планеты ([http://sv-rasseniya.narod.ru/booki/Story\\_Earth/9.html](http://sv-rasseniya.narod.ru/booki/Story_Earth/9.html))<sup>79</sup>.

<sup>79</sup> "в хронологической цепи естественных событий... недостает многих звеньев... Сохранение каких бы то ни было животных и растительных остатков всегда составляет исключение из правил..." (Лайель, 1868). "Академик Д.В.Наливкин (1974) для иллюстрации неполноты собственно геологической летописи приводит расчеты времени для накопления толщ фанерозоя, исходя из скорости современного осадконакопления. Получается, что для накопления всей толщи осадков фанерозоя достаточно всего 60 млн. лет, в то время как продолжительность фанерозоя составляет около 600 млн. лет (535±1 млн. лет по последним данным). То есть **почти 90% геологического времени приходится на перерывы**. Такой актуалистический подход, хоть и очень грубо, но вполне достоверно подтверждает громадные пропуски в последовательности напластования, в геологической истории Земли" (Г.Холмовой, В.Ратников, В.Шпуль, "Теоретические основы и методы стратиграфии"). Еще можно понять 90% "недостачи" в ископаемых останках. Тут вполне реально все 99% и более, ведь биологические организмы пожираются и разлагаются. Но в геологии-то мы имеем дело все-таки с минералами!.. Неорганика-то куда делась?.. Рассосалась в небытие?.. Так, между прочим, закон сохранения материи еще никто не отменял!.. "Получается, что реальное время, о котором есть геологические свидетельства и о котором можно рассуждать с научных позиций составляет незначительные доли от возрастного интервала, приписываемого геохронологической шкалой, все остальное – перерывы осадконакопления. Но о перерывах какие-либо научные геологические свидетельства, зафиксированные в осадочных слоях, отсутствуют" (А.Лаломов, "Геологический возраст Земли в свете современного катастрофизма: реальна ли макроэволюция с точки зрения современной геологии?"). "Даже в монотонной толще известняков присутствуют скрытые перерывы (диастремы), на которые ... приходится значительная часть времени, ответственного за формирование разреза. Однако, не имея возможности дать хотя бы приблизительные оценки времени перерывов седиментации [т.е. осадконакопления], геологи вынуждены закрывать на них глаза" (С.Романовский, "Физическая седиментология"). "Теория эволюции настолько тесно переплелась с палеонтологией и стратиграфией, что нередко приводимые доказательства напоминают "круговую поруку". Порой даже специалисту крайне сложно разобраться – то ли теория эволюции опирается на зафиксированную в геологической летописи последовательность окаменелостей, то ли геологические слои датируются на основании эволюционной шкалы усложняющихся с течением времени организмов" (А.Лаломов, "Геологический возраст Земли в свете современного катастрофизма: реальна ли макроэволюция с точки зрения современной геологии?"). "Палеонтологическое датирование, основанное на гипотезе биологической эволюции, является "священной коровой" стратиграфии и, как жена цезаря, всегда находится вне подозрений. В случае появления новых палеонтологических находок геологическая структура бывает пересмотрена самым невероятным образом, при этом общепринятое палеонтологическое датирование никогда не ставится под сомнение" (А.Лаломов, "Проблемы датирования геологических объектов"). Такому союзу геологии с палеонтологией "мы обязаны путаницей во многих

Отмеченная закономерность обнаруживается в различных масштабах времени и пространства – от последовательности кристаллизации минералов в прожилках, жилах, метасоматических породах, проявления стадий и этапов минерализации в ходе формирования месторождений до последовательности развития месторождений различных генетических типов в пределах рудных полей, районов, поясов [Рундквист, 1965, с. 79–90; 1969, с. 303–332].

К этому же смысловому ряду относится и процесс развития психической реальности, когда **психическое развитие** человека подобно в онто- и филогенезе, что иллюстрируется некоторым соответствием между поведением первобытного человека и дошкольника, поведением человека античной эпохи и младшего школьника [Кедров, 1961, с. 91, 94, 105–107, 118, 119, 122; Субетто, 2000, "Введение в неклассическое человековедение", с. 7–9, 111–113].

**2) ВТОРОЙ ВАРИАНТ ЦИКЛИЧНОСТИ:** сначала краткое и быстрое осуществление или зарождение процесса в целом, затем его полная и длительная реализация (расширенное повторение) [Кедров, 1961, с. 91–122]. Так, в биологии обнаруживаются факты, когда организм или их группа могут опережать свой век, осуществляя в "конспективном" виде формы, которые в норме свойственны более высоко стоящим в эволюции. Примером может служить факт, когда мозг рыб устроен сложнее, чем у амфибий, хотя в других отношениях рыбы стоят ниже по организации [Берг, 1977, с. 41, 136–158, 182–255, 318–332]. Данное обстоятельство выступает определенной почвой для критики биогенетического закона Мюллера-Геккеля [Корочкин, 1991, с. 397]. Аналогичные явления обнаружены в геологии: см. "Эволюция рудообразования во времени" [Рундквист, 1965, с. 79–90; 1969: 303–332; [http://sv-rasseniya.narod.ru/booki/Story\\_Earth/9.html](http://sv-rasseniya.narod.ru/booki/Story_Earth/9.html)]. В этой связи приведем наблюдения немецкого палеонтолога К. Бойрлена, который воплотил идею цикличности в развитии филогенетических линий (высказанную также и А. Гайэттом, Ш. Депере, Д. Н. Соболевым и др.): каждая филогенетическая ветвь, подобно особи, проходит в своем развитии стадии младенчества, юности, молодости, зрелости, старости и, наконец, умирает, исчерпав запасы заложенных в ней эволюционных потенций [Beurlen, 1949].

Подобным образом античная **философия** имела в латентно-зачаточном состоянии большинство будущих мировоззрений и фундаментальных научных концепций [Кедров, 1961, с. 91, 94, 105–107, 118, 119, 122]. Основные сущностные аспекты продукта творческого процесса, например **литературного или научного, живописного или музыкального, архитектурного или технического произведения** содержатся на первых этапах его создания в виде плана, наброска основных соображений, которые потом разворачиваются в нечто целое, повторяя идею или план подробно [Кедров, 1961, с. 91, 94, 105–107, 118–122]. Так, самолет братьев Райт (существуют факты, что первый самолет был создан А.Ф. Можайским, который построил и испытал его на двадцать лет раньше американцев братьев Райт – <http://flot.com/history/b-mozhaisky.htm?print=Y>) содержал основные элементы современной авиатехники и послужил отправной точкой для впечатляющего развития авиации [Имянитов, "Повторения при эволюциях", 2009, с. 78–101].

**3) ТРЕТИЙ ВАРИАНТ ЦИКЛИЧНОСТИ** предполагает фрактально-голограммное самоподобие процессов в разных эволюциях, когда часть и целое, общее и единичное "встраиваются" друг во друга, что метафорически иллюстрируется представлением Восточной философии о Вселенной как "парадоксальной Башне": "Башня широка и просторна, словно само небо. Пол в ней вымощен бесчисленными драгоценными камнями всех видов, а внутри Башни находится великое множество дворцов, портиков, окон, лестниц, оград и переходов, которые все до одного изготовлены из драгоценных камней семи разновидностей... Внутри этой Башни, обширной и изысканно украшенной, расположены сотни тысяч... башен, каждая из которых украшена настолько же искусно, как и главная Башня, и обширна, словно небо. Все эти башни, которым нет числа, отнюдь не стоят на пути друг друга: самостоятельное существование каждой башни пребывает в гармонии с существованием других; ничто не мешает одной башне сливаться с другими – попарно и всем одновременно; здесь мы имеем дело с состоянием полного переплетения и, в то же время, полной упорядоченности. Молодой паломник Судхана видит самого себя во всех башнях, а также и в каждой из них по отдельности, причем все башни содержатся в одной, и каждая башня вмещает в себя все остальные" [Suzuki, 1968, p. 183; Капра, 1994, с. 267].

Так, подобие между развитием жизни на Земле и **эволюцией техники** описано Ст. Лемом [Лем, 1967; 2002, с.36–73]. "В настоящее время мы видим, что техника повторяет природу вплоть до создания интеллекта (неживого)" [Имянитов, 2006, с. 84–94; "Повторения при эволюциях", 2009, с. 78–101]. На этой основе создана новая наука – бионика, эволюция которой во многом подобно творческому эволюционному процессу [Арманд и др., "Анатомия кризисов", 1999, с. 84, 104; Меншуткин, 1995, с. 67], когда, как писал К. Поппер, при отборе гибнут теории, а в биологии неадекватные решения исключаются путем гибели их носителей [Левин, 2001, с. 19; Popper, 1984, p. 239–255; Поппер, 2000, с. 58, 68].

Отмечена также и параллельно-подобная **эволюция элементарных частиц, химических элементов и минералов**, когда утверждается, что "каждая биологическая структура и каждая биологическая функция имеет своего предшественника в мире минералов, химических элементов и элементарных частиц" [Lima-de-Faria, 1988; Лима-де-Фариа, 1991, с. 41]. Отмеченное позволяет создавать классификации, в которые входят разные уровни реальности (то есть живая и косная материя). Так, одна из классификаций постулирует семь уровней эволюции: прачастицы (элементарные частицы, не обладающие массой покоя) – элементарные частицы – атомы – молекулы – клетки – организмы – социум [Азроянц, 2001, с. 4–22].

Возникает вопрос о **феноменологических и методологических основаниях универсальной парадигмы цикличности**. В связи с этим Н.С. Имянитов, познавая вопрос о том, каковы общие законы, обеспечивающие эти поражающие воображение сходства, пишет, что они будут сформулированы на основе синтеза закономерностей разных наук, когда предстоит открыть, какие **общие** принципы управляют образованием (самосборкой) кристалла в

---

стратиграфических построениях, поскольку при перенесении в область стратиграфии **дискуссионные положения биологии обычно преобразовывались в догматы**" (С.В.Мейен, "Понятия «естественность» и «одновременность» в стратиграфии», Изв. АН СССР. Сер. геол. 1974"... реальные факты указывают на то, что эти положения (о постоянстве радиуса Земли и силе притяжения на ее поверхности) не только не доказаны, но и являются глубоко ошибочными!..

неживой природе и самоорганизацией [Lima-de-Faria, 1988; Лима-де-Фариа, 1991, с. 211–236] при развитии зародыша живого существа.

Н.С. Имянитов полагает, что одним из объяснений может служить широкая философская интерпретация факторов эволюции – изменчивости, наследственности, естественного отбора ("Изменчивость и наследственность являются теми универсальными противоположностями, единство и борьба между которыми обеспечивает все виды эволюции через отбор"), поскольку данные факторы имеют аналоги на всех других уровнях эволюции [Имянитов, 2006, с. 84–94; Моисеев, 1987, с. 17–37, 43–62; Саночкин, 2002, с. 198–203]. "Изменчивость" обеспечивает многообразие, это турбулентность и броуновское движение (в неживой природе), мутации (в биологии – Содержание понятия "изменчивость", а также его относительная значимость в эволюции современной биологией в существенной степени пересматриваются [Чайковский, 1994, с. 20, 24; Lima-de-Faria, 1988; Лима-де-Фариа, 1991, с. 37, 41, 46–53, 122, 128–129, 141, 144–147, 196, 211–236, 318, 331, 336, 374; Чайковский, 1993, с. 114]. На место сугубо вероятностной, ненаправленной изменчивости пришла изменчивость, ограниченная числом вариантов. Такая изменчивость обеспечивает многие повторяемости и часто упоминалась выше. Роль отбора в эволюции отступает на второй план, иногда влияние отбора исключается полностью [Lima-de-Faria, 1988; Лима-де-Фариа, 1991, с. 37, 41, 46–53, 122, 128–129, 141, 144–147, 196, 211–236, 318, 331, 336, 374], но это представляется крайностью), конфликты (в обществе). **Наследственность** обуславливает способность сохранять свои особенности, зависимость будущего от прошлого. **Отбор** приводит к сохранению наиболее "жизнеспособного" (Там же). Осуществляется отбор на основе законов физики, химии, биологии, социологии. В неживой природе это законы механики Ньютона, симметрии и сохранения, принципы наименьшего действия, неопределенности, минимума диссипации [Моисеев, 1987, с. 17–37, 43–62], дополнительности, сопряженного изменения свойств [Имянитов, 2002а, с. 34–49]. В живой природе это естественный отбор по Дарвину в результате борьбы за существование. В обществе по мере его развития все возрастающую роль приобретает (точнее, должен приобретать) искусственный отбор на основе разума" [Имянитов, "Повторения при эволюциях", 2009, с. 78–101].

Таким образом, причина фрактального самоподобия эволюционных форм проистекает из сходства процессов самоорганизации, состоящих из порождения разнообразия вариантов и отбора наиболее жизнеспособных из них [Лем, 2002, с. 36–73; Лем, 1967; Арманд, 1999, с. 84, 104]. Это приводит к тому, что эволюционные сценарии разных систем подобны в том, что представляют собой, говоря языком синергетики, постепенный переход от хаоса к порядку [Азроянц, 2001, с. 4–22; Арманд, 1999б, с. 192–195].

Данное фрактальное самоподобие<sup>80</sup> различных эволюций фиксировалось, начиная 60–79-х годами XX века в связи с обсуждением процессов эволюции в терминах "часть – целое" [Кедров, 1961, 91–122; Рундквист, 1969, с. 303–332], и заканчивая современными исследованиями отмеченных процессов [Фракталы и циклы развития систем, 2001; Чайковский, 2003, с. 253, 258, 280; Азроянц, 2001, с. 4–22; Burlando, 1990, с. 99–114].

В связи с этим Н.С. Имянитов выдвигает предположение, что "эволюцию замышлял один конструктор, применявший сходные решения для принципиально важных проблем", поскольку изменение признаков идет по определенному руслу, подобно электрическому току, распространяющемуся вдоль проволоки [Берг, 1977, с. 158; Московский, б. г.]. При этом "Ограниченность числа используемых вариантов действительно характерна для Природы. Все вещества построены исключительно из атомов, атомы – только из электронов и ядер, ядра – из протонов и нейтронов. Более чем три миллиона известных химических соединений (и всех, которые будут открыты) могут образовывать кристаллы только семи кристаллографических систем: кубической, гексагональной, тригональной, тетрагональной, орторомбической, моноклинной и триклинной. Любое из этих веществ может быть только в трех агрегатных состояниях: газ, жидкость и твердое (Иногда к ним добавляют плазму и конденсат Бозе – Эйнштейна). **Ограничено не только количество исходных элементов, но и возможности их сочетаний, которые регламентируются законами Природы"** [Имянитов, "Повторения при эволюциях", 2009, с. 78–101], что приводит к иерархической организации Вселенной [Рузавин, 1989, с. 11–21] и к целостности этой организации в контексте глобальной эволюции живой и косной материи, о чем пишет А. Лима-де-Фариа в своей монографии "Эволюция без отбора", где выдвигает доводы касательно необходимости введения в орбиту эволюционной теории объекты неживой природы (когда биологическое и небиологическое оказываются методологически изоморфными сущностями) – элементарные частицы, атомы, химические элементы и кристаллы: "Очевидно, необходимо создать гораздо более общую теорию, чтобы можно было дать последовательное описание процесса эволюции, охватывающее организации, находящиеся за пределами генетического контроля".

Одно из существенных оснований фрактальности эволюционной картины проистекает из фундаментального уровня Вселенной – **квантового**: с позиции анализа квантово-фотонной реальности, целостного неразложимого на части фундамента Вселенной, цикличность и повторяемость событий может быть объяснена эффектом "Эйнштейна-Подольского-Розена", согласно которому между парами элементарных частиц устанавливается несиловая мгновенная корреляция, когда действие на одну частицу вызывает симметрический ответ другой частицы. А еще глубже квантово-фотонной реальности залегает физический (абсолютный) вакуум, которой актуализирует нашу реальность, причем данный механизм обнаруживает именно парные эффекты, имеющие принципиально диалектическую природу [Цехмистро, 2002].

Таким образом, при развитии нижние этажи систем (фундаментальные – квантово-фотонные) остаются неизменными [Глядко, 1982, 1985, с. 25]. На уровне биологическом это проявляется в феномене конвергенции, которая может возрастать **благодаря одинаковым генам, полученным от общего предка**, поскольку здесь на ограниченность работоспособных вариантов накладывается направленный выбор геном одного из них [Lima-de-Faria, 1988; Лима-де-Фариа, 1991, с. 196, 331, 336]. Поэтому повторения в живой природе определяются жесткой

<sup>80</sup> "фрактал – особая самоподобная структура с однотипными деталями бесконечно уменьшающегося или увеличивающегося масштаба. Любые его фрагменты, как малые, так и большие, по строению ничем не отличаются друг от друга" [Понятие фрактала. – Интернет-ресурс. Режим доступа: <http://tss.msun.ru/tss/pages/fract.html>. Дата доступа: 11.01.2007].

организацией хромосомы и клетки, когда комбинации очень строго каналированы и заключены в узкие рамки направлений изменчивости, число которых ограничено [Лима-де-Фариа, 1991; Берг, 1977]. Отсюда проистекает диалектическая форма цикличности эволюций в виде **закона отрицания отрицания** [Обухов, 1977, с. 3–17; Поррет, 1989; Поппер, 1995, с. 118–138; Вышегородцева, 2001, с. 180; Имянитов, 2009, с. 44–64; Пантин, Лапкин, 2006, с. 63, 174, 300, 309, 330; Имянитов, 2006, с. 84–94], который преломляется в синергетике (скачки, бифуркации, самоорганизация) и общей теории эволюции [Бородкин, 1991, с. 5, 77, 78, 80, 83, 176; Имянитов, "Повторения при эволюциях", 2009, с. 78–101], когда найдены математические уравнения для описания диалектических зависимостей, включающих повторения, разрывы и скачки [Имянитов, 2002б, с. 62–69; 1999, с. 530–537; 2003а, с. 49–56; 2001а, с. 1254–1262; 2001б, с. 873–880; 2009].

Соединение циклического и ритмического аспектов наиболее ярко выражено в теории (методе) **ритмокаскадов В.Г. Буданова** [Буданов, 2002; "Метод ритмокаскадов: о фрактальной природе времени эволюционирующих систем" и др.]. Эта теория выступает синергетически-синтетической, поскольку **позволяет унифицировать природные и социальные процессы**.

Метод ритмокаскадов дополняет идеи линейного ритма нелинейными механизмами его коэволюции в системе, когда гармонический экзогенный или эндогенный ритм-водитель начинает последовательно "прорабатывать" разные уровни системы, создавая иллюзию лакун – его исчезновения на некоторое время, а затем возрождения на данном уровне системы.

Данные лакуны выражают механизм изменения процесса при его пересечении бифуркационного состояния "нуля-перехода", что зафиксировано в медицине, где обнаружены фазовые пороговые переходы, когда постепенное увеличение дозы не ведет к изменению реакции организма, после чего обнаруживается нейтральная зона реагирования, когда организм не реагирует на предложенное вещество. После дальнейшего увеличения дозы вещества организм снова начинает реагировать на него так, как он реагировал в предыдущей серии. В процессе дальнейшего увеличения дозы вещества мы снова обнаруживаем нулевую зону молчания, когда организм не реагирует на предложенное вещество. Данный процесс обнаруживает около 10 таких пороговых зон.

Как пишет В.Г. Буданов, "Ритм начинает носить прерывистый характер, что и позволяет вводить интерпретацию разных фаз жизни систем, да и самого времени жизни. Кроме того, ритм-водитель по мере развития системы порождает все большее множество других ритмов. В качестве иллюстрации метода рассмотрены закономерности организации Солнечной системы и ритмов ближнего космоса и биосферы; фазы эмбриогенеза животных и онтогенеза человека; а также возможный генезис принципов музыкальной гармонии. Солнечная система, ближний космос, биосфера, человек и социум подвержены циклическим процессам, обладающим удивительным свойством подобия на разных иерархических уровнях эволюции. Одни и те же ритмы, или кратные им, можно встретить на разных масштабах реальности" [Буданов, "Метод ритмокаскадов: о фрактальной природе времени эволюционирующих систем"].

Данные явления может объяснить фрактальная геометрия, которая адекватно описывает природные объекты, имеющие эволюционное происхождение уже на самом примитивном уровне, когда их формирование происходит шаг за шагом по некоторой более менее фиксированной программе – итерационной (повторяющейся) процедуре, которая охватывает как образование береговой линии, кораллового рифа, кроны дерева, облака, так и процесс деления (роста) живого организма. При этом пространственные формы, структуры таких объектов обладают свойством самоподобия на разных масштабах, и, что самое главное, имеют место и самоподобные временные процессы – **фрактальные временные ряды**.

Это обстоятельство дает возможность говорить о закономерности всякого развития (ритма) вообще, когда все многообразие процессов во Вселенной находится в режиме колебаний, циклическая структура которых, как пишет Г. Розенберг [Розенберг, 1987], описывается "законом троек", или законом распределения случайных величин, называемым "расстоянием между максимумами временного ряда", из чего следует, что "закон распределения событий не зависит от характера самого случайного ряда". Интересно, что если взять таблицу случайных чисел и рассмотреть ее повнимательнее, то можно увидеть, что случайные числа располагаются отнюдь не случайно: разбив цифровой ряд на тройки цифр, можно заметить, что средняя цифра в среднем больше двух соседних. Картина Айвазовского "Девятый вал" при этом оказывается фактически верной: именно девятая волна – самая высокая, что объясняется эффектом вышеупомянутого цифрового ряда: девять волн можно развить на три тройки, из которых одна превалирует над соседними, а в этой доминирующей тройке одна из волн оказывается больше двух остальных [Розенберг, 1987].

Данный вывод подтвержден исследованиями С. Э. Шноля, который несколько десятилетий проводил замеры процессов самой разной биохимической и физической природы, исследуя колебательные процессы в биологических системах, аспекты теории эволюции, космофизические корреляции биологических и физико-химических процессов. Данные исследования показали высокую вероятность колебательных режимов физических и химических процессов. Исследование колебательных реакций на примере реакции, открытой Б. П. Белоусовым, проведенное под руководством С. Э. Шноля аспирантом А. М. Жаботинским, приобрело широкую известность. Выявлен механизм периодизации явлений природы и космоса и доказано на большом количестве экспериментов (измерений) то, что в мире существует синхронность событий и процессов совершенно различной природы, что объясняется фундаментальной схемой флуктуаций, которые имеют "тонкую структуру", когда, выражаясь словами Платона, у каждого явления в природе, то есть у каждой идеи-формы есть свое время жизни. Показано, что данная синхронность зависит от космологических факторов [Шноль, 2009].

Как пишет В.Г. Буданов, "при описании системы как части Универсума мы с неизбежностью вынуждены отнести часть физических факторов, к внешним для нее, а часть к внутренним. Аналогично принято поступать и с ритмами – деление на экзогенные и эндогенные (внешние для системы и внутренние). Но ритм есть свойство целостной системы, и такое разделение, вообще говоря, не всегда правомерно. Хотя именно так возникает идея причинно-следственных влияний планет (возможно опосредованно через Солнце) на биосферу, а в древности родились астрологическая эмпирика и язык (напомним, что А.Л. Чижевский так и называл гелиотараксию, свою науку о солнечно-земных связях, – "новая астрология"). Плодотворность этого подхода безусловна, но далеко не всегда множество корреляций и синхронизмов явлений можно объяснять их причинно-следственной связью. Общая



причина может быть совершенно иной (люди засыпают не потому, что влияют друг на друга, а потому, что приходит ночь)" [Буданов, "Метод ритмокаскадов: о фрактальной природе времени эволюционирующих систем"].

В.Г. Буданов предлагает альтернативную точку зрения, когда на каждом иерархическом, квазизамкнутом, уровне доминирует лишь один, или малое число экзогенных или даже автоколебательных эндогенных ритмоводителей (говоря синергетическим языком – параметров порядка). Данные ритмы универсальным образом порождают богатый спектр эндогенных внутренних ритмов системы, в некотором смысле подобных эндогенным ритмам других уровней.

Данный вывод вполне закономерен, поскольку теория динамического хаоса, диссипативных структур и синергетика раскрыли систему и связали ее в точках бифуркаций со всеми уровнями реальности за счет сверхчувствительности динамических структур хаоса. Данные факты, полагает В.Г. Буданов позволяют оправдать **гипотезу синхронизации экзогенных и эндогенных ритмов**. При этом сами эндогенные ритмы (автоколебательные структуры в диссипативных системах, например химические часы) не требуют никаких внешних периодических воздействий (*эффекты Белоусова-Жаботинского-Пригожина*).

В биологических процессах одним из ритмов-водителей может полагаться **альфа-ритм**. Н. Винер в книге "Кибернетика" описал процедуру математического анализа энцефалограмм человеческого мозга, который показал, что на частоте альфа-ритма (около 9–10 колебаний в секунду) имеет место процесс временной селекции, при этом альфа-ритм выполняет роль синхронизатора электроритмики мозга. Расчеты Н. Винера оказались верными: с позиции анализа нейро-физиологической модели мозга, объем памяти и другие характеристики перцептивных и когнитивных процессов являются "функцией параметров частот биоэлектрической активности в диапазоне альфа-ритма" [Князева, 1993]. При этом "восприятие кратковременных сенсорных стимулов зависит от фазы волны ЭЭГ, на которую приходится момент раздражения" [Салтыков и др., 1993]. То есть динамические характеристики волны, о которых мы писали, оказывают влияние на психические процессы человека. Если считать, что "предметы внешнего мира могут быть рассмотрены по своим пространственным свойствам как системы искривлений, или, говоря на волновом языке физики, как некоторые системы распределения амплитуд" [Дубров, Пушкин, 1990, с. 32] (гипотеза Вселенной как единого мира – голографического универсума), то "закон девятки", отражающий метрику волны, помогает объяснить один из метрических принципов этого единого мира.

Существуют исследования, показывающие, что наша память организуется на основе альфа-ритмических процессов мозга, реализуемых по закону гармонического колебания. Как показал Дж. Ципф, ранжированные частоты слов в исследованных им отрывках художественных произведений соотносятся именно как члены гармонического ряда, что проистекает из альфа-ритмической периодизации психических процессов человека [Лебедев, 1986]. Наша десятичная система счисления также базируется на данном обстоятельстве. Нужно отметить, что, как свидетельствуют исследования психики, структурализация информации осуществляется через восемь циклов в рамках единицы времени, а человек может запоминать не более  $7 \pm 2$  информационных элементов одновременно [Магазанник, 1997]<sup>81</sup>.

Альфари́тмичные колебания мы находим также и в таких явлениях: профессор Рорахер установил, что человеческое тело непрерывно производит микровибрационные движения, частота которых у здорового человека составляет 7–13 Гц [см. Конечный, Боухал, 1983, с. 47]. Кроме того, исследования Н. Теслы показали, что частота натуральных пульсаций электрического (геомагнитного) поля нашей планеты равняется 7, 5 Гц [см. Фролов, 1995].

В связи с этим следует привести и закон В. Хика, констатирующий возрастание времени реакции организма при возрастании числа альтернативных сигналов, поступающий к нему. "Однако дальнейшие исследования показали ограниченность действия закона Хика. Было установлено, что уже после десяти сигналов время реакции перестает возрастать" [Дубров, Пушкин, 1990, с. 35–36]. Это можно объяснить только тем, что информация воспринимается девятиэлементными "пачками", структурно изоморфными друг другу.

В.Г. Буданов уточняет, что речь не идет просто о комбинационных резонансных частотах нелинейной системы, что автор понимает под ритмом не только и не столько синусоидальный бесконечный ритм, но скорее жесткую в своих пропорциях программу развития и функционирования сложной эволюционирующей системы, что позволяет понять развитие не теплокровных животных и растений, образующих большую часть биосферы, особенно стадий эмбриогенеза (здесь программа развития реализуется за счет автономных запасов питания), когда внутренние биохимические часы (реализуемые за счет митотического дробления, то есть клеточного деления) могут менять свой физический темп хода в разы в зависимости от естественных колебаний температуры среды, совершенно не коррелируя ни с какими внешними ритмами.

Основная идея метода ритмокаскадов В.Г.Буданова состоит в том, что структуры в нелинейных развивающихся системах могут возникать и существовать (или напротив исчезать, отсутствовать) в областях нелинейных резонансов, а принципы гармонии отражают простейшие правила приоритета, очередности рождения этих структур, что обнаруживает а правила суперотбора – морфогенетическую волну, что кардинально сокращает

---

<sup>81</sup> Субетто А.И. "Манифест системогенетического и циклического мировоззрения и Креативной Онтологии (в форме постулатов)" – Постулат 25: Предполагается существование "вертикальной" фрактальности пост-футуристического диморфизма систем как результата действия закона дуальности управления и организации систем на всех системных уровнях системного мира. Это определяет системный мир как пульсирующий биполярный универсум, где в каждой точке пульсации сходятся "конусы" "от прошлого" – системное наследование через подмир системы и "от будущего" – системное наследование через надмир системы. Возникает два контура генетического управления эволюцией – "с запаздыванием" – "от прошлого" и "с опережением" – "от будущего", где управление как процесс имеет онтологический статус, обусловленный наличием опережающего отражения, вытекающего из системонерархичности мира. Фрактальность генетической биполярности в мире систем определяет подчиненность распределения пространственных, временных (частотного спектра), качественных характеристик системы как целого классу законов предельных негауссовых распределений – классу распределений Мандельбротта – Лотка – Лоренца – Ципфа – Парето – Юла. Этот "закон целого" в соответствии с принципом системно-классификационного дополнения распространяется на онтологические системы классов (таксономические системы). Фрактальность генетической биполярности как "вертикальная" фрактальность есть свертка фиббоначичево-квантованного строения спирали эволюции.

время эволюции Вселенной. При таком механизме последовательно реализуются не все возможные резонансные структуры, а лишь энергетически ближайшие.

Как пишет В.Г. Буданов, со времен работ А.Л.Чижевского стало ясно, что искать ключ к единству мира следует в установлении законов подобия эволюции различных частей Вселенной и механизмов синхронизации этих частей.

Можно с уверенностью сказать, что одним из основных ритмических принципов организации Вселенной является октавный принцип, согласно которому структуры формируются сериями преимущественно на частотах кратных, либо дробных степеням двойки от некоторой частоты характеризующей данную серию (М.А.Марутаев называет это качественной симметрией). Как пишет В.Г.Буданов, основным аргументом в его пользу была неизбежность возникновения в нелинейной системе ближайшей второй гармоники, но помимо нее существуют также и высшие гармоники и комбинационные частоты; кроме того дисперсия масштабов структур порождает дисперсию частот, размывающую обычный процесс удвоения. По мнению автора метода ритмокаскадов, выделенный статус процесса удвоения частоты (или периода) в сложных эволюционирующих системах, и принципах гармонии в частности, связан с универсальным масштабноинвариантным сценарием перехода к хаосу (выхода из хаоса) в нелинейных динамических системах, с так называемым каскадом удвоения Фейгенбаума.

В более общей ситуации в системе возникают так называемые структуры А.Н. Шарковского на периодах кратных 3, 5, 7, ..... от основного, т.е. октавные серии от нечетных гармоник. Именно этим можно объяснить эффективность полукачественных подходов в ритмологии использующих такие серии. В.Г. Буданов не ограничивается чистой октавной серией, но предполагает, что она развивается в иерархирующейся системе, что позволит воспроизвести и структуры А.Н. Шарковского и исследовать более тонкие эффекты. Однако. Полагает автор, сам по себе октавный принцип не может ухватить всех тонкостей перестроек эволюционирующих структур, и здесь принципиально необходим учет иерархии ритмов, их взаимной синхронизации. В.Г. Буданов предлагает реализовать это на основе выдвигаемых постулатов [Буданов, "Метод ритмокаскадов: о фрактальной природе времени эволюционирующих систем"; "Ритмокаскады истории и прогноз развития социально-психологических архетипов России до 2050 года"]:

**1. Принцип максимума темпа роста ритмокаскадов** – сразу по завершении очередного периода происходит бифуркация его удвоения (увеличения или уменьшения вдвое), так последовательно образуется временной (прямой или обратный) ритмокаскад. То есть прямой или обратный каскад Фейгенбаума, в котором точки бифуркации синхронизованы с концами периодов. Это действительно самый быстрый каскад Фейгенбаума, при котором еще имеет смысл говорить об октавном принципе. Обычно же предполагают адиабатическую зависимость внешних параметров от времени, когда между ближайшими точками бифуркации совершается много колебаний с одним периодом.

Возможность иной, информационно-структурной интерпретации принципа: множество всех подмножеств системы из N элементов содержит подмножеств, тогда постулируя постоянство скорости обработки информации в системе (одно подмножество в единицу времени), получаем принцип максимального роста как закон удвоения периода обработки информации при увеличении объема системы на 1 элемент, последовательное добавление элементов и ассоциируется с чередой структурных перестроек, как скачков информационного объема обработки при расширении системы.

**2. Принцип иерархической синхронизации ритмокаскадов** – в момент бифуркации в некотором ритмокаскаде все параллельно развивающиеся в системе младшие ритмокаскады ( т.е. имеющие в данный момент меньший период) обрываются и стартуют- синхронизируются вновь от точки бифуркации по старшинству. Таким образом младшие ритмокаскады "живут" и свободно развиваются в промежутках между моментами бифуркаций старших, "рождаясь" и "умирая" в эти моменты.

**3. Принцип фрактальности-масштабной полноты ритмокаскадов** – в системе одновременно существуют все ритмокаскады, непротиворечащие постулатам 2 и 3. Тогда дерево ритмокаскадов является фракталом, реализующим нелинейную природу времени самоорганизации. В реально проявленной системе реализуются далеко не все ритмокаскады, т.к. могут существовать дополнительные принципы запрета и ограничения – пространственно-временное окно существования системы, материальные условия, случайные внешние факторы, и т.д.. В таком , наиболее жестком варианте, выполнение этих принципов тем точнее, чем выше организация системы, чем больше число ее иерархических уровней и совершеннее механизмы памяти и наследования. Поэтому в первую очередь речь идет о живых ситемах и организмах.

В.Г. Буданов приводит явный вид дерева ритмокаскадов до **деяти бифуркаций** в первом поколении.



Рис. Структура дерева ритмокаскадов

Здесь по горизонтали отложено время в единицах основного периода ритма-водителя, а по вертикали даны номера структурных иерархических уровней системы, последовательно прорабатываемые ритмокаскадами с тем же номером поколения.

В.Г. Буданов отмечает, что ни на одном уровне не существует сколь угодно долгого периодического процесса, всегда он рано или поздно обрывается, а затем возрождается вновь, хотя на первом уровне не существует ни одного периода! Например, на втором уровне период 2 непрерывно повторяется не более 4 раз, период 4 не более 5 раз, а на 3 уровне не более 12 раз ..., после чего ритм исчезает на некоторое время. Именно такое фрактальное поведение с переборами ритма ближе к биоритмам живых систем, а вовсе не бесконечные синусоиды циклистки.

В.Г. Буданов постулирует *две стрелы времени*, когда обращает внимание на то, что если на некотором участке уровень касается ритмокаскадной кривой сверху, то на нем происходит ускорение ритма по закону удвоения, если же снизу, то замедление ритма по тому же закону. То есть в системе почти всегда сосуществуют уровни с противоположно направленными стрелами времени, что можно интерпретировать, как одновременное присутствие эволюции для одних уровней и инволюции для других. Стрела времени может менять свое направление на каждом уровне, за исключением первого, где период только замедляется. Напомним, что согласно сценарию Фейгенбаума при ускорении ритма система выходит из динамического хаоса, а при замедлении приближается к нему. Например, в зрелом возрасте физические уровни человека деградируют, а духовные развиваются.

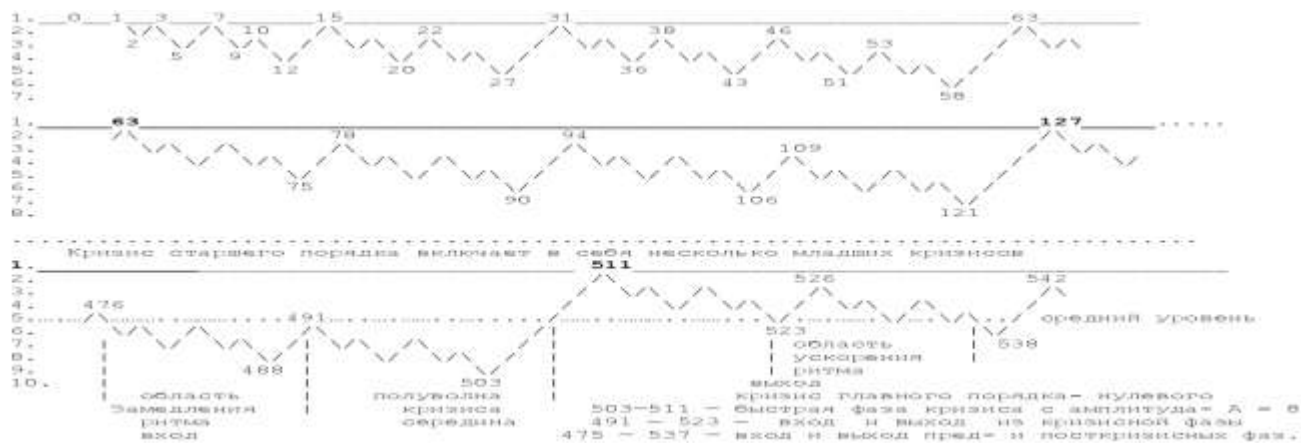
При этом система имеет конечное число иерархических уровней, поэтому дерево ритмокаскадов не может расти бесконечно долго и система завершает свое развитие вычерпав структурный потенциал – это и есть ее предельно возможное время жизни. По завершении полного цикла жизни, он видимо может повторяться многократно по законам объемлющей системы, например линейный ритм с периодом равным времени жизни системы. Поэтому время жизни системы может быть периодом ритма водителя для большей системы и т.д.

Следующим специфическим свойством дерева ритмокаскадов, как пишет В.Г. Буданов, является наличие зон **трансформаций-кризисов**, или структурных резонансов – резких структурных перестроек системы от низших к высшим уровням. Максимальные трансформации предшествуют точкам последовательного удвоения основного периода. Этой бурной, быстрой фазе предшествует "полуволна" вхождения в кризис и симметричная "полуволна" выхода из кризиса относительно среднего уровня между минимальным и максимальным уровнями, само вхождение предваряется эффектом замедления (в геометрической прогрессии со знаменателем – 2) колебаний касающихся среднего уровня. Предкризисное замедление характерных ритмов перед точкой бифуркации отвечает хорошо известной теореме в теории катастроф Рене Тома. На рисунке это показано на примере кризиса 503-511.

Кризис В.Г.Буданов характеризует его средним уровнем, амплитудой А (полным числом трансформируемых уровней) и старшинством – порядком (на сколько единиц его амплитуда меньше амплитуды ближайшего предшествующего главного кризиса), все остальные характеристики (полуширина, время замедления, положение на временной оси, максимум и минимум) однозначно с ними связаны. Главный (нулевой) порядок имеют кризисы удвоения на первом уровне (ритмокаскад старшего поколения), они имеют максимальную амплитуду из всех предшествующих, все остальные кризисы побочные. Будем также говорить о длительности самого кризиса, его быстрой фазы и длительности полного кризиса, т.е. включая пред- и пост- кризисные фазы. Числа в самой верхней строке указывают порядок соответствующих кризисов, Мы видим, что кризисы устроены самоподобно фрактальным образом, и все области кризиса старшего порядка, исключая зону быстрого роста, образованы перекрывающимися кризисами младших порядков.

Самоподобие, фрактальность построенного В.Г.Будановым временного ряда объясняется функциональным самоподобием итераций его построения. Ряд от данного "0" максимума до ближайшего последующего "0" максимума получается из всего ряда предшествующего данному максимуму опусканием его на один уровень.

В.Г. Буданов иллюстрирует метода ритмокаскадов применительно к сложным эволюционирующим системам Солнечной системы, биосферы и организмов. При этом В.Г. Буданов ограничивается рассмотрением лишь трех основных экзогенных физических факторов: период вращения Солнца, годовое и суточное вращение Земли, период обращения Луны, период 160 минут – пульсаций магнитосферы околосолнечного пространства, которые порождают практически все известные на сегодня ритмы в диапазоне от долей суток, до сотен лет. При этом метод ритмокаскадов не связан обязательно с экзогенным ритмом водителем, и может описывать автономную эволюцию систем.

Еще в шестидесятые годы XX столетия Т.А. Детлаф экспериментально доказала, что вся программа эмбриогенеза холоднокровных животных развивающихся из яйца (насекомых, земноводных и рыб) в качестве кванта времени использует период первичных митотических дроблений яйцеклетки, который может на сотни процентов изменяться при вариациях температуры окружающей среды, т.е. время вылупления головастиков может плавно меняться от двух недель до месяца, и хотя ни о каком экзогенном, космическом ритме и синхронизации говорить не приходится, но фазы эмбриогенеза выражаются в строгих пропорциях митотических часов.

При этом В.Г.Буданов, рассматривая безусловные времена, связанные с фазой вылупления или выклевывания из яйца – концом эмбриогенеза, анализирует данные по всем животным, описанным в классическом энциклопедическом труде по эмбриогенезу. При этом получены такие результаты в единицах митотического цикла соответствующих животных: прудовик (моллюск) –185; дрозofiла –127; Пчела – 123-129; морской еж –127-132; осетр – 120; радужная форель – 248; испанский тритон – 255; оксолоть – 191; шпорцевая лягушка –115-125; травяная лягушка – 83-92. Можно увидеть, что 70% животных имеют время продолжительности эмбриогенеза завершающееся в пиках кризиса главного – нулевого порядка, остальные 30% в кризисах первого порядка, в кризисах 2-5 порядков программа эмбриогенеза не финиширует.

Далее В.Г. Буданов рассматривает онтогенез человека, рассматривая средние временные антропологические характеристики: если принять за единицу времени 1 год, то первые 7 периодов жизни 0-1-3-7-15-31-63-127 на первом уровне графиков вполне отвечают социально обусловленным фазам возрастов человека – 1) младенец, 2) малыш, 3) дошкольник, 4) школьник-подросток, 5) юноша-молодой человек, 6) мужчина, 7) пенсионер-старец.

Соответствующие кризисные области отвечают годам максимальной перестройки организма психики и ментальной сферы. Данным уровням, как полагает В.Г. Буданов, отвечают типы функциональных систем организма: 1) – таневый, 2\_ – эндокринный-энергетический, 3) – эмоциональный, 4) – рационально-логический (операциональный, причинно-следственный), 5) – рационально-интуитивный (творчество), 6) и 7) – духовные структуры. При таком подходе легко интерпретировать развитие детской психики, половое созревание, периоды экзистенциальных кризисов, периоды климакса и максимальной смертности. В.Г. Буданов отмечает при этом, что построенный прямой каскад описывает средний онтогенез мужчины, для женского организма необходимо часть ритмокаскадов обратить.

Проведенный анализ позволяет В.Г.Буданову сделать вывод о том, что разумный максимальный срок отмеренный человеку около 120- 127 лет (последний кризис "0" порядка), хотя выход из трансформационного кризиса происходит в 138 лет, а затем относительно спокойный период до 174 лет – вхождение в новый кризис "1"-порядка 185-190 лет – перспектива долголетия о которой подозревали геронтологи.

Если же взять за единицу времени 1 сутки, то в культуре так же распространен счет по 3 дня, неделе –7, половина месяца –15, месяцу – 31.

Обращаясь к эмбриогенезу человека, В.Г. Дубанов напоминает хорошо известные в гинекологии факты, что роды с жизнеспособным младенцем возможны начиная с 28 недели = 196 дней – выход из кризиса 1 порядка, центр которого отвечает 5 уровню (высший интеллект), отличающему человека от высокоразвитых животных. Аномальный период, требующий интенсивной терапии младенца заканчивается в 38 недель = 266 сут – выход из глубокого кризиса нулевого порядка (248-255), со дна которого так сложно выходить восьмимесячного младенца. После чего в течение 28 дней возможны нормальные роды, этот период относительно спокоен, лишь кризисы 4-5 порядков, он завершается в 294 дня входом в кризис 3 порядка, и тут обычно проводят мероприятия по стимулированию родов.

Далее В.Г. Буданов иллюстрирует свой метод на основе анализа ритмов Солнечной системы. Одним из основных ритмов Солнечной магнитосферы является ритм  $t=160$  минут =  $1/9c=0.1111c$ . Образует ритмокаскад с данной частотой, тогда большинство известных суточных ритмов солнечной активности попадают в кризисные зоны ритмокаскада старших порядков:  $3.5c=31.5$  т (мах"0");  $5c=45$ т (43-46 мах "1");  $7c=63$ т (мах"0");  $13,5c=121.5$ т (мин"0");  $21c=189$ т(185-190 мах"1");  $26-30c = 240 - 270$ т (тонкая структура старшего кризиса "0" порядка 248-255);  $114c=1026$ т (мах"0"); ..... Ряд можно продолжить, но чтобы вычерпать суточные моды солнечной активности следует строить и другие ритмокаскады на базе мультиплега минутных мод активности, и периода обращения звезды. В частности так удастся объяснить колебания показаний состава крови в зависимости и солнечной активности на языке ритмокаскадов.

Относительно многолетних мод активности автор предполагает наличие ритмокаскада, связанного с твердотельной частотой обращения Солнца 28.43 сут., в частности так получаются в главных максимумах известные ритмы около 10 и 20 лет.

Кроме того магнитоплазменная частота 160 мин должна заметно влиять на магнитосферу планет земной группы и проявляться в атмосферных ритмах. Так "0" порядки кризисов дают ритмы, с тонкой структурой внутри областей: 1.6с; 3.4с; 7с, 14с, 27-29с; 56-58с; 110-114с; 224-228с; и т.д. А так же кризисы первых порядков, которые получаются примерно симметрично между "0" кризисами, например 85-87с; 340-350с; 680-685с и т.д. Все эти ряды очень напоминают серии волновой модели А.М.Чечельницкого и зачастую попадают просто на периоды обращения планет земной группы, хотя имеют совершенно иную интерпретацию.

При этом суточный ритм обращения Земли формирует сложный ритмокаскад в магнитосфере планеты и окружающего пространства, межпланетном магнитном поле. Поэтому вариации потоков космических лучей и другие геофизические показатели должны коррелировать с ритмокаскадом приведенном на графиках, где единицей теперь являются сутки. И действительно, такие ритмы, как: 87, 95, 127, 147, 180, 240, 360, 445, 510, 2775 сут, согласно, графикам попадают либо в пики, либо находятся на границах кризисов главных порядков.

В соответствии с гипотезой В.Г.Буданова о происхождении спектра эндогенных ритмов, Солнечная система должна порождаться деревом ритмокаскадов с общей частотой для всех планет. Таким источником периодической энергии может быть только Солнце, точнее все пространство вокруг него. Для Земной группы планет в качестве ритма водителя можно выбрать период вращения Солнца 27.3 с. (или твердотельный 28.4) либо частоту пульсации "дыхания" Солнца – плазменную магнитогиродинамическую частоту 160 мин. Можно предположить, что именно они и организуют ритмокаскад планет земной группы, которые оказываются расположенными у входов или выходов из кризисных резонансных зон старших порядков.

В.Г. Буданов отмечает, что не только сама природа эволюционирует в согласии с принципами гармонии, но и механизмы восприятия живыми объектами также проводят "гармоническую" обработку информации. При таком подходе возникает новое понимание биосферных задач, сохранения и управления процессами биосферы: ритмокаскадная эндогенная идеология более автономна, она указывает вполне конкретный источник широкого спектра биосферных ритмов, что может позволить компенсируя его влияние согласованно менять все дерево ритмокаскадов [Буданов, "Метод ритмокаскадов: о фрактальной природе времени эволюционирующих систем"; "Ритмокаскады истории и прогноз развития социально-психологических архетипов России до 2050 года"].

**Цикличность как ритмокаскадная повторяемость** выступает определенным критерием нашего суждения о **ритме как всеобщем свойстве Вселенной**, поскольку цикличность подразумевает повторяемость, а следовательно – ритмичность процессов, их синхронизированность в пространстве и времени [Пантин, 1996, с. 23]. Цикличность как ритмичность реализуется в процессе **синхронизации** в органическом мире, которая обеспечивает его целостность и здоровье, когда "процесс синхронизации, с другой стороны, можно рассматривать как способ включения (встраивания) данного организма в организм большего масштаба и более высокой иерархии...механизм синхронизации замечателен еще и тем, что он способен малыми воздействиями вызывать большие изменения" [Азроянц, 2002, с. 5-8].

Не менее важна синхронизация в сфере человеческих отношений: "...процессы синхронизации показывают общую природу эволюции различных систем – будь то эволюция природных живых систем, эволюция социально-

исторических систем или эволюция личности. В последнем случае процессы синхронизации, происходящие в духовной сфере, также играют ключевую роль, указывая на наличие единой духовной "среды", или "поля"; эти проблемы, несмотря на их важность, до сих пор остаются вне поля зрения традиционной науки, так как требуют выхода за рамки узкой специализации, перехода к синтетическому познанию" [Пантин, 1996].

Учеными установлены многочисленные факторы космофизической корреляции практически во всех процессах природы, общества и человека в плане ритмических характеристик, которые реализуются в разном масштабе и представлены широким спектром гармоник с периодами от долей секунды до тысяч, десятков и сотен тысяч лет и более.

Так, палеонтологическая летопись предоставляет практически необозримый материал для двух фундаментальных эволюционных обобщений, которые позволяют сделать вывод, что в процессах развития органического мира, протекающих на различных организационных уровнях, от биосферы до клетки проявляются, во-первых, направленность и, во-вторых, цикличность [Красилов, 1997, с. 80].

Ритмичность находит многообразные проекции во всех процессах космического, геофизического, биологического и социального характера [Азроянц, 2002, с. 5-8]:

**Ритмы космические:**

- цикл движения звездного свода – 25 920 лет;
- цикл изменения формы движения Земли вокруг Солнца (сближение – удаление) – 92 000 лет;
- изменение наклона земной оси – 4000 лет;
- циклы солнечной активности по А.П. Чижевскому – 11, 22, 33, 80, 169, 400, 600, 900 и 1800 лет.

**Ритмы геофизические:**

- колебания магнитного поля Земли;
- лунные приливные циклы;
- смена времен года;
- тектоническая и вулканическая активность;
- колебания океанической циркуляции.

**Ритмы биологические:**

- сезонность в развитии растений и животных;
- эпизоотии и эпидемии;
- миграции;

**Ритмы социальные:**

- экономические (длинные волны Кондратьева, циклы Кузнецова, Джаблера, Китчина);
- исторические циклы;
- политические циклы (консерваторы-либералы, левые-правые и т.п.);
- культурные (стили, моды, жанры).

"Как показывают исследования, астрономические климатообразующие факторы имеют разномасштабные по времени циклы, влияющие на жизнь человечества: 92 тыс. лет, 40 тыс. лет, 21 тыс. лет и др. Приблизительно в середине цикла в 21 тыс. лет находится современная общественная жизнь. Далее следуют циклы, имеющие осязаемое значение для всей цивилизации: 1850, 1100, 550, 80 лет. Имеются также циклы, которые могут быть замечены в течение жизни одного поколения людей: 40, 22, 11 лет. Наблюдаются и более кратковременные циклы, которые заметны не сказываются на общественно-исторических процессах" [Гудожник, Елисева, 1989, с. 18].

Отношение к ритмичности как всеобщему свойству Вселенной выступает определенным критерием целостности научного мышления, поскольку, несмотря на всеобщий характер ритмичности, она для некоторых не является очевидным и бесспорным фактом: "Ритмичность природных явлений бесспорна и очевидна, по мнению одних исследователей, но расплывчата и малоопределенна, по мнению других. Первые склонны видеть в ритмичности чуть ли не основу мироздания, вторые утверждают, что ритмичность не выходит за рамки флуктуаций случайных рядов" [Максимов, 1976, с. 5].

Для многих ученых, начиная с XIX века и ранее, ритмичность выступала содержательной канвой познавательного процесса. Так, Г. Спенсер в 1897 году в своей работе "Основные начала" писал: "Общественные ритмы служат, как следовало ожидать, хорошими примерами неправильности, происходящей от сочетания многочисленных причин, когда изменения идут лишь в одном и простом элементе общественной жизни, например, в количестве предложения одного какого-нибудь товара, мы видим, что после разных многочисленных движений возвращается прежнее состояние, – восстанавливается прежняя цена, т.е. степень относительного изобилия становится прежней. Но, когда в действие входит много факторов, никогда не бывает возвращения совершенно прежнего положения. Политическая реакция никогда не восстанавливает совершенно прежнего порядка дел. Нынешний рационализм имеет много разницы от рационализма прежнего века. И хотя мода от времени до времени воскрешает исчезнувшие типы одежды, они всегда возобновляются в очень изменчивом виде" [Спенсер, 1897, с. 227]. Поэтому "... ритм – необходимый характер всякого движения. Когда дано, что повсюду существуют антагонистические силы, – а это, как мы видели, постулат, необходимо вынуждаемый у нас формой нашего опытного познания, – то ритм – неизбежный королларий из постоянства количества силы" [Спенсер, 1897, с. 229].

Н. Пэрна в 1925 году в книге "Ритм, жизнь и творчество" писал: "Каждая волна, или период, или цикл, есть выражение чего-то достигнутого, и следующая волна, как бы наслаиваясь на нее, выражает собой уже некоторое дальнейшее проникновение. Периодический процесс мы должны сравнивать не с движением по кругу, где все опять возвращается к исходной точке, а с движением по спирали, где как будто происходит также возвращение, но каждый раз на другом уровне" [Пэрна, 1925, с. 18].

Наиболее полно и емко проблема циклов реализована в **социографии**, где можно найти различные подходы к вычленению основного предмета макроисторических исследований: у А. Тойнби и Ж.А. Гобина – это цивилизация, у О. Шпенглера – культура и цивилизация<sup>82</sup>, у Л.Н. Гумилева – этносы и суперэтносы<sup>83</sup>, у Н.Я. Данилевского –

---

<sup>82</sup> "Цивилизацию создает уровень развития общества, для которого характерны наличие развитой технологии, хозяйственной специализации, производство предметов роскоши, торговля на дальние расстояния, централизованное управление экономикой, социальная стратификация, города или крупные административные центры, развитые правовые институты, постоянные армии, военные ведомства,

культурно-исторический тип, у П. А. Сорокина – тип культуры, у К.Н. Леонтьева – культурно-исторический тип. При этом рассматриваемые культурно-исторические явления могут иметь разные метрические характеристики: у О. Шпенглера – это 9 национальных культур, у А. Тойнби – 31 цивилизация, у Н. Я Данилевского – 13 культурно-исторических типов, а у П.А. Сорокина – 10 типов культур и т.д.

Данные классификации базаруются на определенных авторских теоретико-методологических предпосылках, которые в той или иной степени используют идею цикличности. Рассмотрим некоторые из них.

#### **О. Шпенглер:**

"...я вижу феномен множества мощных культур, с первобытной силой вырастающих из недр породившей их страны, к которой они строго привязаны на всем протяжении своего существования, и каждая из них налагает на свой материал – человечество – свою собственную форму, и у каждой своя собственная идея, свои собственные страсти, собственная жизнь, желания и чувствования и, наконец, собственная смерть... Во всемирной истории я вижу картину вечного образования и изменения, чудесного становления и умирания органических форм" [Шпенглер, "Закат Европы", 1993, с. 56-57]. При этом неизбежной судьбой культуры, согласно О.Шпенглеру, является цивилизация как заостренная культура. Этот поступательный процесс обнаруживает определенные закономерности, которые О. Шпенглер пытается обнаружить: "Я надеюсь доказать, что все без исключения великие создания: формы религии, искусства, политики, общества, хозяйства, наук – во всех культурах одновременно возникают, завершаются и угасают, что внутренняя структура одной вполне соответствует всем другим; что нет ни одного имеющего в исторической картине глубокое физико-аналитическое значение явления в одной из них, к которому бы не нашлось параллелей во всех других, притом в строго показательной форме и на вполне определенном месте... С этой точки зрения открывается возможность... перешагнуть через настоящее, как предел исследования, и определить еще не закончившиеся фазы истории, устанавливая их тип, темп, смысл и результаты и, кроме того, реконструировать давно забытые и неизвестные эпохи, даже целые культуры, руководствуясь морфологическими связями..." [Шпенглер, "Закат Европы", 1993, с. 180].

#### **Н. Я. Данилевский:**

"Всему живущему, как отдельному неделимому, так и целым видам, родам, отрядам животных или растений, дается известная только сумма жизни, с истощением которой они должны умереть. Геология и палеонтология показывают, как для разных видов, родов, отрядов живых существ было время зарождения, наивысшего развития, постепенного уменьшения и, наконец, совершенного исчезновения..."

История говорит то же самое о народах: и они нарождаются, достигают различных степеней развития, стареют, дряхлеют, умирают – и умирают не от внешних только причин...

Как в развитии человека можно различать или три возраста (несовершеннолетие, совершеннолетие и старость – деление, принимаемое, например, для некоторых гражданских целей), или четыре (детство, юность, возмужалость, старость), или даже семь (младенчество, отрочество, юность, молодость, или первая пора зрелости, возмужалость, старость и дряхлость), так же точно можно отличать и различное число периодов развития в жизни исторических племен, что будет зависеть отчасти от взгляда историка, отчасти же от самого характера их развития, могущего подвергаться более или менее частным переменам...

Прогресс состоит не в том, чтобы всем идти в одном направлении, а в том, чтобы все поле, составляющее поприще исторической деятельности человечества, исходить в разных направлениях, ибо доселе он таким именно образом проявляется.

...подчинение в исторической системе степеней развития типам развития имеет еще то преимущество, что избавляет от необходимости прибегать к помощи ни на чем не основанных гипотез о той точке пути, на которой в тот или в другой момент находилось человечество. Рассматривая историю отдельного культурного типа, если цикл его развития вполне принадлежит прошедшему, мы точно и безошибочно можем определить возможность этого развития, можем сказать: здесь оканчивается его детство, его юность, его зрелый возраст, здесь начинается его старость, здесь его дряхлость, или, что то же самое, разделить его историю на древнейшую, древнюю, среднюю, новую, новейшую и т.п. Мы можем сделать это с некоторым вероятием при помощи аналогии даже и для таких культурных типов, которые еще не окончили своего поприща...

Переход как из этнического состояния в государственное, так из государственного в цивилизационное, или культурное, обуславливается толчком или рядом толчков внешних событий, возбуждающих и поддерживающих деятельность народа в известном направлении" [Данилевский, 1991, с. 74, 82, 87, 111].

#### **А. Тойнби:**

"Тот опыт, те переживания, которые мы испытываем в наше время и в нашем мире, уже были пережиты Фукидидом в свое время... Фукидид, как я теперь понял, уже прошел по этому пути прежде нас. Он сам и его поколение по историческому опыту стояли на более высокой ступени, нежели я и мое поколение относительно своего времени: собственно, его настоящее соответствовало моему будущему. Но это превращало в нонсенс ту общепринятую формулу, что обозначало мой мир, как "современный", а мир Фукидида, как "древний". Что бы там ни говорила хронология, мой мир и мир Фукидида оказались в философском аспекте современниками.

...история в смысле развития человеческих обществ, называемых цивилизациями, проявляется как пучок параллельных, современных друг другу и сравнительно недавних свершений и опытов в некоем новом предприятии, а именно во множестве попыток, предпринимаемых до самого последнего времени, преодолеть примитивный образ существования, в котором человечество с момента своего возникновения в оцепенелом состоянии провело несколько сот тысячелетий, а частично находится в том же состоянии и сегодня в маргинальных областях, вроде Новой Гвинеи, Огненной Земли.

...Одним из кардинальных положений моей теории была мысль о том, что наименьшей ячейкой уместимого поля исторического исследования должно служить целое общество, а не случайные изолированные фрагменты его, вроде национальных государств современного Запада или городов – государств греко-римского периода.

...Если история человечества повторяется, то лишь в соответствии с общим ритмом Вселенной; но значение этой модели повторений заключается в том, какой масштаб она определяет для движения вперед процесса творения. Обзор исторического пейзажа в свете известных нам данных показывает, что к настоящему моменту история повторилась около двадцати раз, воспроизводя общества такого вида, к которому принадлежит наш Западный мир, и что, за вероятным исключением нашего собственного общества, все представители этого вида обществ, называемых цивилизациями, уже мертвы или находятся в стадии умирания. Более того, когда мы детально рассматриваем эти мертвые или умирающие цивилизации, сравнивая их между собой, мы находим указания на повторяющуюся схему процесса их надлома, упадка и распада... история человечества действительно временами повторялась, в значительной мере даже в тех сферах человеческой деятельности, где желания и воля человека были ближе всего к овладению ситуацией и менее всего зависели от влияния природных циклов.

---

специализация вооружений, государственная форма правления, религия олимпийского или монотеистического типа, кодифицированная история, монументальная архитектура и искусство" (У. Адамс ["The Boundaries of Civilizations in Space and Time", 1987, p. 6])

<sup>83</sup> "Этнос есть особая форма проявления эволюции человека как биосоциального существа, в которой происходит синтез биологической и социальной эволюции, причем такой синтез, – и это надо осознать, – который не может быть редуцирован ни к одной из его составляющих" – А.И. Субетто (2012).



...Я должен сказать, что каждая из этих цивилизаций есть своеобразная попытка единого, великого, общечеловеческого творчества или, если смотреть на нее ретроспективно, после ее завершения, это своеобразный пример единого, великого общечеловеческого опыта. Это творчество, или опыт, есть попытка совершить акт созидания. В каждой из этих цивилизаций человечество, я думаю, пытается подняться над собственной природой – над примитивной человеческой природой, я хотел бы сказать, – к более высокому уровню духовной жизни. Эту цель описать невозможно, ибо никому еще не удалось ее достичь, или, я бы сказал, ни одному обществу не удалось ее достичь.

...Я полагаю, что цивилизации рождаются и развиваются, успешно отвечая на последовательные Вызовы. Они надламываются и распадаются тогда, когда встречают Вызов, на который им не удастся ответить" [Тойнби, "Цивилизация перед судом истории", 1995, с. 23, 24, 39, 48, 49].

Важное место в теоретических построениях А. Тойнби занимает религия, которая имеет как бы бифуркационный статус в контексте своих лидеров: "Итак, кто же эти личности, величайшие благодетели нынешней генерации человечества? Я бы назвал таких, как Конфуций и Лао-Цзы, Будда, Пророки Израиля и Иудеи, Заратустра, Иисус и Магомет, Сократ. И никто из этих благодетелей человечества на все времена не принадлежит ни к одной из пяти существующих цивилизаций. Конфуций и Лао-Цзы рождены исчезнувшей дальневосточной цивилизацией раннего поколения; Будда – дитя угасшей индуской цивилизации раннего поколения; Илия, Заратустра, Иисус и Магомет рождены исчезнувшей сирийской цивилизацией; Сократ – дитя умершей греческой цивилизации" [Тойнби, "Цивилизация перед судом истории", 1995, с. 100].

Таким образом, именно в исторической науке идея цикличности получила широкое развитие.

Древнегреческий историк Полибий, осмысливая учение Платона об обществе, выделял шесть основных циклов политических ритмов (монархию, тиранию, аристократию, олигархию, демократию и охлократию):

<b>ТИПЫ ПОЛИТИЧЕСКИХ РЕЖИМОВ</b>	
<i>РОЖДАЮЩИЕСЯ</i>	<i>ВЫРОЖДАЮЩИЕСЯ</i>
Монархия →	Тирания
Аристократия →	Олигархия
Демократия →	Охлократия

А. Тойнби различал восходящую и нисходящую линии развития цивилизации, выделяя четыре фазы цикла – рождение, рост, надлом и падение.

Подобным же образом и О. Шпенглер дифференцировал историческое пространство в двух формах – в виде эпох (первобытной, ранней, поздней и цивилизации), и в виде жизненного цикла смены времен года (весной – рождение, летом – рост, осенью – собирание, зимой – хранение).

Н.Я. Данилевский, вычленив в качестве объекта исторического исследования племя, этнос, культурно-исторический тип, в последнем выделял четыре среза (формы самопроявления): религиозную, культурную (творческую), политическую и социально-экономическую, которые реализуются циклическим образом, проходя четыре стадии эволюции (зарождение, возмужание, дряхление и гибель). Здесь прослеживается логическая цепочка: социальный организм (культурно-исторический тип или цивилизация), жизненный цикл этого организма (сумма жизни), фазы жизненного цикла (степени развития).

Кэрл Квигли анализирует семь основных стадий **развития цивилизации** (смешение культур; созревание; экспансия; конфликты; универсальная империя; упадок; вторжение).

О. Вульф полагает, что **изобразительное искусство** проходит три стадии эволюции в любой культуре: тектоническую, пластическую и декоративную. В.Гюго и Е. Бове полагает, что национальная литература эволюционирует также трехстадийным образом, прочерчивая лирическую, эпическую и драматическую стадии. П. Лигети в истории искусства и культуры дифференцирует три фазы: архитектурную, пластическую и живописную.

Ф. Горнелиус выделяет цикл из пяти фаз или периодов **развития культуры**: 1) объединяющий фактор культуры – религия; 1) пограничный период: возникают социальные различия, дающие толчок социальной стратификации (лидеры начинают выделяться из общей массы); 3) герои окончательно отделяются от масс, совершая первые ошибки в определении направления исторического развития; 4) время господства личности, когда доминируют индивидуализм, жизнь в одиночестве и эгоизм; 5) период копирования, когда общество начинает копировать другие, а его собственные жизненные критерии умирают.

Г. Лебон предлагал шести- (Пророк, Апостолы, оппозиция отторжения, заражение, эпидемия и кристаллизация) Ф. Блохинцев – девятифазный цикл (озарение, распятие, распространение, присвоение властью, канонизация, эпоха "охранителей", борьба за единомыслие, торможение, гибель общества или новое озарение) **развития социумов**.

Рассмотренные теоретические предпосылки анализа исторических процессов тесно связаны с **коэволюционно организованными космопланетарными аспектами развития природы и общества**, которые заложил А. Л. Чижевский, полагавший, что "колебания исторического процесса оказались одновременными с колебаниями химико-физических процессов в солнечной материи... как совокупная жизнь всего человечества, так жизнь индивидов подчинены строгим и неизменным законам ритма, которые могут быть обнаружены при помощи исследований, охватывающих своим материалом деяния больших человеческих масс и большие промежутки исторического времени" [Чижевский, 1924, с. 26, 62].

Великий исследователь пишет:

"Не вдаваясь в подробное обсуждение данного вопроса, лежащего в области теории и философии исторического процесса, мы скажем, что независимо от того, какое единство – биологическое или социальное – мы признаем за человечеством в тот или иной момент исторического развития, важно то, что термин «всемирно-исторический процесс» наиболее полным, исчерпывающим образом уясняет основную сущность нашего статистического учета: он позволяет представить себе все человечество независимо от того, объединено или разъединено оно, в любой данный момент времени, т.е. настоящий термин включает в себе элементы понятия для хода всемирно-исторической эволюции.

...На различных материках Земли, в различных государствах, у различных народов независимо от того,

существуют ли между ними какие-либо взаимодействия, общее количество массовых движений, имеющих историческое значение, то повсеместно и одновременно увеличивается, то повсеместно и одновременно уменьшается, образуя таким образом как бы всемирный цикл исторических событий, массовых явлений... Ввиду того, что всемирно-исторические циклы в среднем арифметическом дают всегда одну и ту же величину, равную 11,1 года, имеются основания допустить, что физическим фактором, вызывающим данную периодичность, является циклическая пятнообразовательная деятельность Солнца, один цикл которой равен в среднем арифметическом 11,1 года" [Чижевский, 1995, с. 252, 288-289].

Учение А.П. Чижевского реализует такие положения: 1) главные моменты исторической жизни народов, сопряженные с движением больших масс, стремятся быть синхронными; 2) количество протекающих одновременно в различных участках земли исторических событий с приближением к максимуму солнцедейтельности постепенно увеличивается, достигая наибольшего числа в эпохи максимумов, и уменьшается с приближением к минимуму; 3) каждый цикл исторических событий всемирно-исторического процесса является всеобщим; 4) каждый цикл всеобщей истории в среднем равен 11 годам (9 циклов в столетие); 5) цикл представлен 4-мя этапами, их определенная последовательность и формирует цикличность.

При этом структура 11-летнего цикла имеет такие параметры:

1-й период минимальной возбудимости – 3 года (5%) – **индифферентность**;

2-й период нарастания возбудимости – 2 года (20%) – **кристаллизация**;

3-й период максимальной возбудимости – 3 года (60%) – **взрыв** (массовые движения критического характера – войны, карательные экспедиции, набеги, вооруженные восстания, мятежи, смуты, бунты, революционные и гражданские войны, погромы и др.);

4-й период падения возбудимости – 3 года (15%) – **депрессия**.

Размерность циклов может быть разная. Так, Э.А. Азроянц на основе данных, полученных А.П. Чижевским, выделяет такой временной интервал:

"Отложив по оси абсцисс время в столетиях, а по оси ординат – количество лет в столетии, занятых заметными историческими событиями, получили весьма характерную кривую... Во-первых, весьма четко выделяются четыре временных интервала (цикла) с периодичностью в 700 лет: VI в. до н. эр. – II в. н. эр., III в. – IX в., X в. – XVI в. и незаконченный цикл XVII в. – XX в. с завершением в XXIII веке. Для каждого цикла характерен скачок событийной активности с последующей траекторией затухания.

Выраженная тенденция в рамках приблизительно 700 лет может быть продуктом наложения друг на друга циклов разной природы и продолжительности, например, солнечной активности, климатообразующего, совокупного влияния планет солнечной системы и т.п." [Азроянц, 2002].

В. А. Мошков в работе "Новая Теория происхождения человека и его вырождения, составленная по данным зоологии, геологии, археологии, антропологии, этнографии, истории и статистики", изданной в 1907–1910 годах в Варшаве, приходит к таким выводам:

Продолжительность цикла универсальна для всех и равна 400 годам, что составляет "исторический год", который подразделяется на две равные части по 200 лет, первая из которых – "протонизм" (стремление к "высшему типу"), а вторая – "атавизм", которая выражает нисходящие, затухающие процессы.

Каждая половина цикла, в свою очередь, делится сначала на 100 летние части (имеющие свой характер ("Золотой век", "Серебряный век", "Медный век", "Железный век"), а затем на два полувека – первый означает упадок, а второй – подъем, за исключением последнего (четвертого) века, представляющего "сплошной упадок".



Рис. Российские циклы по В. А. Мошкову

Анализ, проведенный Э.А. Азроянцем, позволил ему сделать вывод, что полувековые колебания упадков и подъемов в определенной степени нашли продолжение в волнах конъюнктуры Н.Д. Кондратьева [Азроянц, 2002, с. 5-8].

Изучив материалы по историческим циклам, Э.А. Азроянц построил следующую таблицу [Айплатов, 1993; Ахиезер, 1991; Волконский, 1992; Максимов, 1992; Пашинский, 1994; Пархоменко, 1966; Чижевский, 1924; Яшнов, 1933].

Варианты цикличности истории России, по Э.А. Азроянцу

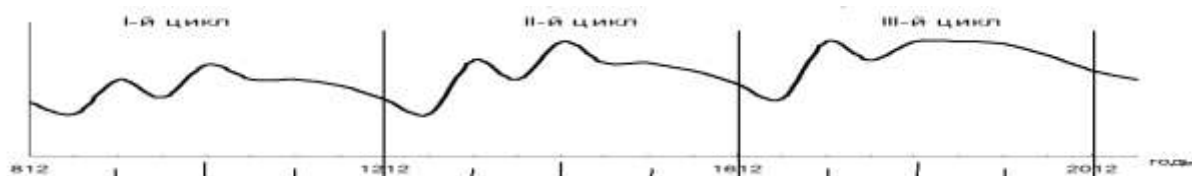
АВТОРЫ ВЕРСИЙ	Длительность цикла в годах	Кол-во этапов (фаз) в цикле	ХАРАКТЕРИСТИКА ЦИКЛА
Мошков В. А.	400	4	Универсальный
Яшнов Е. Е.	350-400	2	Принцип универсален, длительность индивидуальна
Чижевский А. Л.	11	4	Универсальный
Ахнезер А. С.	900; 74	7	Индивидуальный
Максимов Е. В.	72	9	Индивидуальный
Волконский В. А.	~ 50	4	Универсальный
Пашинский В. М.	32	2	Индивидуальный
Пархоменко А.	375,5	8	Индивидуальный

**Выводы Э. А. Азроянца таковы:** "Во-первых, по длительности циклов достаточно четко выделяются две группы авторов (по интервалам – 350-400 лет и 30-74 года). Во-вторых, два автора остаются за рамками обобщенных интервалов. Если причину этого, в случае с А. Ахнезером объяснить трудно, то для А. Чижевского такое объяснение есть – это его отличный от всех метод, когда он цикличность естественную накладывает на общественную (элементы такого подхода мы наблюдаем и у Е. Яшнова). Кроме того, цикл в 11 лет – это по существу модуль, из которого формируются более крупные циклы (22, 33, 80, 400 и т.д.).

В-третьих, в поле зрения исследователей не попадает весьма важный вопрос о цикличной множественности, иерархии циклов и их синхронизации. Здесь мы имеем в виду структурированность самих субъектов истории и их внутреннюю сложность. В результате этой множественности и структурной сложности мы никогда не можем наблюдать циклы и ритмы в их индивидуальной чистоте – это всегда кумулятивный результат.

Кроме того, цикличность развития социального организма в целом не предполагает тождественную цикличность его отдельных процессов общественной жизни, например, политической, экономической, культурной. И, наконец, характер циклов отражает динамику тех параметров и в тех временных границах, которые принимает наблюдатель (исследователь) как своеобразную точку отсчета.

Для примера две короткие иллюстрации. Первый пример из опубликованной в Международной газете – "megapolis CONTINENT" статьи Натальи и Сергея Чудаковых "*Паноптикум ноосферный театр "жизнь"* [Чудакова, Чудаков, 1992] Здесь нас заинтересовала информация по историческим двойникам, которые появляются с периодичностью 1740-1780 лет. Вот их неполный перечень, даваемый авторами: А. Пушкин и Корнелий Тацит, Петр I и Юлий Цезарь, Крылов и Федра, Павел I и Троян Марк Ульпий, Екатерина II и Агриппина Младшая, Е. Пугачев и Лжеагриппа, Екатерина I и Клеопатра и т.д.

Второй пример – из статьи-гипотезы "*Циклы судьбы*" И. Ветрова, опубликованной в журнале "Диалог" [Ветров, 1992]. Автор выстраивает целую систему, которую он называет "29-летние циклы коммунистического движения", и на историческом интервале от Фурье (1772-1837) до Ельцина показывает все наиболее известные исторические фигуры расположенные в определенной последовательности цикла с алгоритмом:  $29=3+8+18$ " [Азроянц, 2002, с. 5-8].

Отмеченная диалектическая цикличность и ритмичность может быть объяснена при обращении к методологии синергетики, одним из концептуально значимых понятий которой является *нелинейность* и связанная с ней значимость *разрастания малого (усиления флуктуаций)* – способность малых изменений реализоваться в макроскопических следствиях. Таким образом, **малое в непроявленном виде как бы содержит в себе сценарий развития большого.**

*Ритмические колебания* в параметрах развивающихся систем, которые можно наблюдать на значительных отрезках исторического развития нашей планеты<sup>84</sup>, дают возможность заключить, что ритм, имеющий имеет четкую волновую структуру, есть глобальной универсалией бытия [Зубаков, 1973, с. 23], о чем свидетельствует ведический канон: богами в древней Индии называли существа, которые поддерживали риту – великий принцип космического порядка, который противостоит принципам хаоса и энтропии [Brown, 1972, p. 57-67]<sup>85</sup>. Более того, можно говорить о существовании закономерности любого развития, когда все многообразие процессов во Вселенной находится в режиме колебаний, циклическая структура которых описывается законом "тройей", или законом распределения случайных величин, называемый "расстоянием между максимумами временного ряда", из которого следует, что "закон распределения событий не зависит от характера этого случайного ряда" [Розенберг, 1987].

Проведенный анализ позволяет понять теоретико-методологические основания "**Периодической таблицы фрактальной эволюции**", разработанной Э. А. Азроянцем и приведенной в фундаментальном исследовании "*Глобализация: катастрофа или развитие*" [Азроянц, 2002].

Э. А. Азроянц выделяет семь фрактальных эшелонов (этажей), в основе строительства которых лежат первичные единичности – минимальные носители данного качества: *прачастицы* – частицы, не обладающие массой покоя (виртуальные частицы, фотон, нейтрино), первичный элементарный материал для строения элементарных частиц; *элементарные частицы* (известно около 300) – частицы, обладающие массой покоя. Электрон, протон и нейтрон достаточно стабильны и служат основными элементами для строения атомов; *атомы* (известно 107) – мельчайшие частицы химических элементов; *молекулы* – наименьшие частицы вещества, обладающие всеми его химическими свойствами; *клетки* – элементарные живые организмы, основа строения и жизнедеятельности всех живых организмов; *организмы* – живые существа (разница между клеткой и организмом такого же типа, как между атомом и молекулой); *социум* - социальный организм, первичная форма коллективного Разума.

Принцип, по которому проводится классификация, – фрактальный элементарный структурный элемент, или иначе фрактальная единичность, как минимальный носитель данного качества. При этом каждый фрактальный эшелон обладает доминирующим эволюционным признаком и имеет свои типы коммуникаций: Э. А. Азроянц выделяет четыре типа коммуникаций и каждый дифференцируем по характеру сил его составляющих:

<sup>84</sup> Так, на заре развития человеческой цивилизации в примитивных социумах знание о мире получалось преимущественно интуитивно-эмпирическим путем. Этот этап сменился древнеримской и древнегреческой традициями, в которых знание пока еще было представлено в синтетическом виде (натурфилософия), однако здесь начинали почитать аксиоматическую точность и систематическую дедукцию. Вскоре, на волне нового витка развития научного знания, актуализируется способ его получения через интуитивный канал: с интуицией связывают взлет математической мысли, естествознания в XVII-XVIII веках: "Д. Кордано, И. Кеплер, Г. Лейбниц, предавшись подлинной "оргии" интуитивных прозрений, перемешивая неоспоримые заключения со смелой догадкой, открыли иной математический мир, полный несметных богатств" [Сухотин, 1978, с. 98]. В XIX веке наблюдается крен в сторону строгого классического идеала, интенсифицируется принцип строгой верификации результатов познания. Сейчас мы, бесспорно, наблюдаем новый взлет интуитивных прозрений, когда меняются сами нормы и критерии получения научного знания.

<sup>85</sup> "Ритм связывает речь, музыку и движение, и это "резвучие" должно как жизненный элемент пронизывать детство" [Патцлафф, Кальдер, 2008, с. 76].

ТИПЫ КОММУНИКАЦИЙ	СИЛЫ
Физический	электромагнитные, гравитационные, слабые взаимодействия, сильные взаимодействия
Химический	ионные связи, ковалентные связи, координационные связи, металлические связи
Биологический	рефлексы, эмоции, интуиция, мышление
Социальный	этнические, политические, экономические, культурные

Отмечается, что в области элементарных частиц существует две исходные формы – кварки и лептоны, каждая из которых представлена шестью типами частиц. Кварки формируют адроны, которые подразделяются на барионы и мезоны. Таблица Д.И. Менделеева представлена 107-ю химическими элементами (из которых в природе обнаружено 89), строительным материалом которых выступают электрон, протон, нейтрон, а исходной моделью – водород. Число известных простых веществ, образованных на этой основе, более 500. Отдельно заслуживают упоминания кристаллы: по данным А. Лима-де-Фариа, "Число известных типов минералов составляет примерно 3000, но все их разнообразные кристаллические формы являются вариантами семи основных кристаллографических систем: кубической, тригональной, гексагональной, тетрагональной, ромбической, моноклинной и триклинной. При этом кубическая система служит основой всех остальных" [Лима-де-Фариа, 1991, с. 99]. При этом куб – это универсальная форма нашего трехмерного пространства, получаемая в результате последовательного или одновременного разворачивания: *точка – линия – плоскость – объем*.

Если говорить о биологическом уровне, то можно констатировать, что число клеточных типов в организме человека не превышает 260. Кроме того, все эти клетки являются производными четырех основных тканей: эпителиальной, соединительной, мышечной и нервной. Поэтому в основе достаточно сложных паттернов лежат всего несколько простых форм, когда, например, в состав живых организмов входит только 30 основных органических молекул.

Подобным же образом и человек, а также его биологическая организация реализуются в достаточно узких пределах: в биологической основе человека лежат три основные расы (негроидная, европеоидная и монголоидная), в социальной основе, соответственно – семья, род, этнос, нация, государство.

Далее Э. А. Азроянц пишет о семи способах достижения разнообразия форм и усложнения их организации: дезорганизация – максимально организованная форма с предыдущего эшелона в результате бифуркации попадает на новый уровень (более высокий фрактал), оказывается в состоянии детерминированного хаоса (переполнюшка от Порядка к Хаосу), который, представляя на микроуровне высокую степень организованности, создает условия столь же высокой хаотичности на макроуровне (уровне нового цикла); дифференциация – возникновение очагов согласования, резонансов, иначе говоря, возникновение "затравок" для структуризации системы; канализация – возникновение аттракторов и репеллеров, кристаллизующих структуры и формирующих первичные формы (**Аттрактор** (от лат. attraho – притягиваю к себе) – центр несилового, заинтересованного воздействия, объединяющий организм за счет формирования центростремительного вектора процессов. Несиловое воздействие – это притяжение, предпочтение, убеждение, вера. Здесь уместно вспомнить слова Бора, который говорил, что возникающие противоречия есть не противоположности, а дополнения. Взаимодействуя, они сопрягаются, отдавая разность своих потенциалов в среду. **Репеллер** (от лат. repello – отталкиваю, отгоняю) – центр силового воздействия, задача которого подавление, нейтрализация разрушительных для организма внешних и внутренних сил (процессов). Силовое воздействие носит формы отталкивания, подавления, аннигиляции, равновесия и т.п. Данный вывод можно проиллюстрировать примером: для социума аттрактором служит религия (или внекультурная идеология), а репеллером – государственная машина); комбинация – создание разнообразия из малого числа первичных форм; специализация – вычленение функциональной особенности (исключительности), повышение разрешающей способности элементов; кооперация – взаимодополнение специализированных форм, обеспечивающих выполнение необходимых функций на более высоком разрешающем уровне; интеграция – объединение в более крупные устойчивые организмы с достижением максимально возможной в данном эшелоне организации (Порядка), вхождение в бифуркацию с двумя альтернативами: более высокий уровень организации (более высокий фрактал) или дезорганизация и деградация.

#### Периодическая таблица фрактальной эволюции

ФРАКТАЛЬНЫЕ ЭШЕЛОНЫ	СПОСОБЫ ДОСТИЖЕНИЯ РАЗНООБРАЗИЯ						
	1.	2.	3.	4.	5.	6.	7.
	Дезорганизация	Дифференциация	Канализация	Комбинация	Специализация	Кооперация	Интеграция
1. Прачастицы							
2. Эл. частицы							
3. Атомы							
4. Молекулы							
5. Клетки							
6. Организмы							
7. Социумы							

Если указанную матрицу представить графически, то мы получим своеобразную спиральную пирамиду, каждый виток которой соответствует фракталу (эшелону) эволюционной лестницы.



Рис. Спиральная пирамида эволюции

Спираль возникает в результате перехода систем из одного эшелона в другой и происходящей переполусовке в процессе бифуркации. Пирамида отражает ту особенность, что от фрактала к фракталу по принципу усложнения организации захватывается не весь "строительный материал" предыдущего фрактала, а только его часть. Таким образом, в процессе, который условно можно выразить – часть от целого и далее часть от части... мы и получаем пирамиду.

В связи с этим приведем разработанную нами таблицу соответствий феноменов реальности.

**ВСЕОБЩАЯ СХЕМА СООТВЕТСТВИЙ ФЕНОМЕНОВ РЕАЛЬНОСТИ**

Социоприродные сущности мира	СТРУКТУРНЫЕ СООТВЕТСТВИЯ СОЦИОПРИРОДНЫХ СУЩНОСТЕЙ МИРА							
	1	2	3	4	5	6	7	8
Функции культуры, (Е.В.Соколов)	Нормативная функция	Функция защиты	Сигнификативная функция	Функция накопления и сохранения информации	Функция освоения и превращения мира	Коммуникативная функция	Функция проективной разрядки	X-функция (телеологическая функция)
Субъекты общественной реальности в структуре человека	Субъект религиозный	Гражданин	Субъект цивилизации	Специалист (субъект деятельности)	Субъект культуры	Личность	Субъект духовный	X-субъект
Периодизация жизни человека по Э. Эриксону	Детство, базовое доверие к миру	Ранний возраст, автономия	Возраст игры, инициативность	Школьный возраст, достижения	Подрост. возраст, идентичность	Молодость, интимность	Зрелость, творчество	Старость, интеграция
Качества личности и компетентности (Г.К. Селевко)	Сфера этических качеств моральная компетентность	Сфера физического развития социальная компетентность	Способы мыслительных действий математическая компетентность	Сфера знаний, умений, навыков информационная компетентность	Сфера деятельно-практических качеств продуктивная компетентность	Сфера эстетических качеств коммуникативная компетентность	Сфера творческих качеств автоматизационная компетентность саморазвития, самоопределения, самообразования	Самоуправляемый механизм личности
Типы межличностных отношений (Т. Лири)	Покорностыдливый	Недоверчиво скептический	Прямолинейно-агрессивный	Независимодоминирующий	Властнолидирующий	Ответственно-великодушный	Сотруднический, конвенциональный	Зависимопослушный
Виды искусств	Живопись-скульптура	Музыка	Танец	Архитектура, Орнамент	Прикладное искусство-дизайн	Драматическое искусство	Песенное творчество	Искусство слова
Психологические категории	Ощущение	Восприятие	Воображение	Понятие	Суждение	Умозаключение	Мировоззрение	Абсолют
Когнитивные категории	Предмет	Образ	Знак (символ)	Значение	Слово	Смысл	Закономерность, закон	Парадокс
Формы общ. сознания	Религия	Мораль	Политика	Наука	Искусство	Философия	Религия	Абсолют
Виды деятельности	Ритуальная	Игровая	Учебная	Трудовая	Коммуникативная	Творческая	Ритуально-смысловая	Медитативная
Уровни развития человека	Индивидуально-родовой	Коллективно-государственный	Цивилизационный	Общественно-практический	Культурно-исторический	Ноосферный	Космопланетарный	Трансцендентный
Этапы развития планетарных тел	Вакуумный узел	Зародыш	Комета	Астероид	Планетарные тела	Нормальный звездный ряд	Взрывное рассеяние в вакууме	Физический вакуум
Формы и виды бытия материи	Время	Движение	Материя	Взаимодействие	Пространство	Связь	Время	Ничто
Уровни организации живой природы	Квантово-электронный	Молекулярный	Клеточный	Тканевый	Организменный	Видовой	Биоцено-тичный	Биосферно ноосферный
Цветовая гамма	Белый	Красный	Оранжевый	Желтый	Зеленый	Голубой	Синий	Фиолетовый

Приведенную выше классификацию фрактальных эшелонов можно представить в несколько более детализированном плане с выделением некоторых переходных или первичных форм на стыках фракталов:



Рис. Фрактальные эшелоны (детализированный вариант).

Основываясь на тезисе А. Лима-де-Фариа ("Среди общих эволюционных процессов доминируют два антитетических процесса: один связан с веществом, симметрией и формой, а другой – с энергией, асимметрией и функцией" [Лима-де-Фариа, 1991, с. 353]), Э. А. Азроянц пишет о двух направлениях эволюции: одно направление придает веществу индивидуальную форму по принципам симметрии и аналогий, а второе – обеспечивает возникновение функции через несимметричные виды энергии. Данные процессы реализуют центробежные и центростремительные векторы. Для первых типично: высвобождение энергии (отдача в среду), упрощение структуры, рост однородности, утрата частей, дезинтеграция. Для вторых – связывание дополнительной энергии (захват из среды), усложнение структуры, углубление индивидуальности, увеличение (приращение) частей, интеграция.

Развитие организмов при этом понимается как следование цели – фактора проявления Разума. Поэтому главная составляющая в эволюции форм и функций – не изменчивость, а постоянство. Изменчивость же является производной в совокупности механизмов достижения организмом своих целей.

**Сценарий эволюции** при таких условиях состоит в том, что каждый фрактальный эшелон заполняет свою пространственную нишу множеством ценозов, в свою очередь, развернутых в структуре: особь (индивид) – вид (популяция) – ценоз (сообщество). Поскольку каждый фрактальный эшелон представляет законченный цикл, в рамках которого реализуется вся горизонтальная программа усложнения организации, достижения разнообразия и стабильности организмов, заполняющих данный эшелон, то эти закономерности цикличны и типично повторяются от фрактала к фракталу.

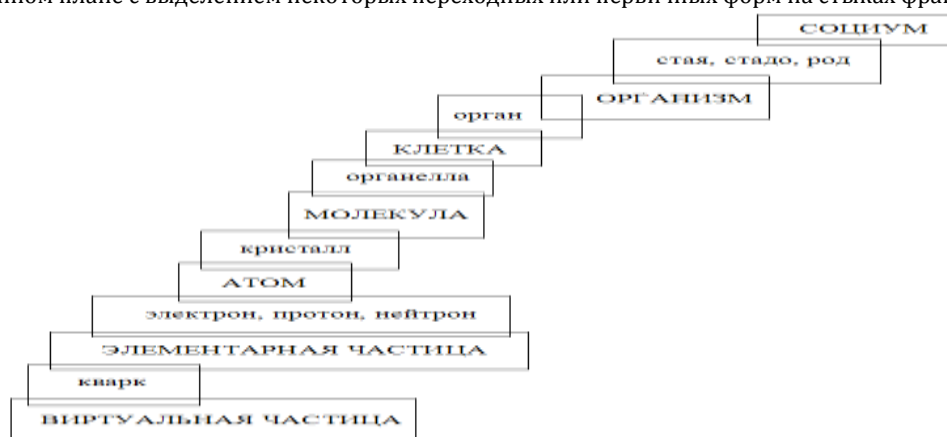
При этом отмеченные процессы имеют двойственный характер: первый, основной по объему и времени, связан с постепенным расширением и наращиванием изменений, структурных и функциональных, носит характер эскалации. Эти процессы принято называть эволюционными, но поскольку Э. А. Азроянц придает термину "Эволюция" более широкую смысловую нагрузку, то данный процесс уместнее назвать не "эволюционным", а "эскалационным", поскольку Эволюцию обслуживает еще один процесс – бифуркационный, результат которого, исходя из его характера и результатов, можно назвать катапультированием. Катапультирование предполагает альтернативу: либо закрепление на выталкивающей части траектории бифуркации и движение вверх по пути дальнейшего усложнения организации, либо движение далее по ниспадающей части траектории, т.е. падение вниз, сопровождаемое дезинтеграцией и дезорганизацией, вплоть до деградации. Эскалационные процессы протекают линейно и располагаются в иерархии усложнения организации. Бифуркационные процессы, как правило, приурочены к границе фрактала, носят характер скачка и нелинейны.

В рамках фрактального эшелона, как полагает Э. А. Азроянц, организм канализируется неизменностью организационного качества и набором аттракторов, определяющих цель ее развития, и репеллеров, охраняющих последние. Скорость внутренних процессов определяется сложностью организации и потому нарастает от фрактала к фракталу. При этом неизменность организменного качества (сохранение инвариантов) порождает гомологичность признаков, комбинаторный механизм разнообразия эшелона – параллельность гомологических рядов.

В результате возникает картина, которую, как полагает Э. А. Азроянц, наука смогла раскрыть только в одном эшелоне – в эшелоне химических элементов в виде периодической системы химических элементов Д.И. Менделеева. Подобного рода периодические системы, полагает Э. А. Азроянц, должны функционировать в каждом фрактальном эшелоне: так, И.Л. Герловин предложил вариант **периодической системы элементарных частиц** [Герловин, 1990].

А. Лима-де-Фариа, проанализировав огромный массив фактов, приходит к выводу, что "Все процессы представляют собой гомологии. Варьирует только степень гомологичности. Иными словами, каждая биологическая структура и каждая биологическая функция имеют своего предшественника в мире минералов, химических элементов и элементарных частиц" [Лима-де-Фариа, 1991, с. 41].

Геолог Ю. М. Малиновский в своей статье "Галактическая летопись биосферы" выстраивает периодическую систему геологических событий: "Как установлено, земные глубины "работают" по космическому расписанию, реагируя на положение Солнечной системы в Галактике. Но подчиняется ли ему поведение биосферы? Если биосфера однотипно отвечала на тектонические воздействия, то в результате должна получиться периодическая система геологических событий фанерозоя... Элементами полученной системы являются отрезки геологической



истории длительностью около 22 млн. лет. Всего их 24. Они образуют три больших "галактических" ряда, каждый из которых состоит из 8 ритмов, или фаз с I по VIII. Периодическая система прошла проверку самым главным - временем, факты последних открытий месторождений вполне в нее вписываются" [Малиновский, 1994, с. 6].

В контексте данных исследований важным является механизм переноса информации на уровнях эволюции живых организмов:

- 1) Естественный отбор – механизм приспособительной эволюции.
- 2) Генетический обмен информацией по вертикали от родителей к потомству.

3) Горизонтальный перенос информации (наследственного материала), особенностью которого является то, что эта информация передается не только от родителей потомству как генетическая, но и между любыми живыми существами. Обстоятельные доказательства существования и функционирования названного механизма можно найти в работе В.А. Кордюма "Эволюция и биосфера" [Кордюм, 1982].

Б. И. Кудрин показал на обширном фактическом материале закономерность распределения для различного рода ценозов (биологических, технических, социальных), которая носит гиперболический характер для ценоза и нормальный для вида. Это распределение, названное автором Н-распределением, характерно тем, что 40-60% видов должны быть редкими ("новыми") – это 5-10% особей, и 40-60% особей – массовыми ("саранчовыми") – это 5-10% видов. Уместно напомнить, что гиперболическое распределение характерно для фрактальных структур [Кудрин, 2005].

В.Н. Сафронов разработал "Всеобщий периодический закон в биологии и в других гомологичных объект-системах" [Сафронов, 2012]. Как полагает В. Н. Сафронов, "всеобщая и частная периодичность заложены в самой системе эволюции Вселенной. Первопричина всеобщей периодичности на наш взгляд заключается в следующем. До "Большого взрыва" [Силк, 1982] материя была представлена в виде первичной энергии-информации, сконцентрированной в точке. После "Большого взрыва" Вселенную можно представить как расширяющуюся сферу гомологично капле, в которой пошла взрывная волна информации от центра к периферии. Отразившись в некоторой степени от ее упругой периферии (ее можно абстрактно представить в виде тонкой оболочки, так как за ней ничего нет) волна пошла к центру, встретившись в центре, она отразилась, и все повторилось снова. Через каждую точку Вселенной должны периодически проходить эти реликтовые волны "Большого взрыва", то в одну, то в другую сторону. Натываясь на материальные объекты (звезды, планеты, галактики), или из-за того, что сфера вселенной не может быть идеально формы, они разбиваются на более мелкие по амплитуде и длине волны. Часть волн в итоге должна проходить по касательной от центра Вселенной и неизбежно наблюдается дифракция и наложение волн (гармония и хаос), а также стоячие волны – солитоны, которыми и являются любые материальные объекты. Казалось бы, реликтовые волны представляют собой внешний фактор, но они, в тоже время, могут влиять на глубинные эндогенные механизмы материи, и это по отношению к частицам, атомам, молекулам, организмам и другим объектам может выступать как причина. При этом сами реликтовые волны инструментально обнаружить, вероятно, невозможно, так как искажаются сами инструменты. Но разные объект-системы, с той или иной чувствительностью, должны реагировать на них как на факторы своим изменением качества или фенотипа, что вероятно и фиксируется нами как периодичность качеств этих объект-систем. Периодические законы в химии, биологии, периодические глобальные вымирания и появление новых живых организмов, солнечная активность или биоритм в популяции – все это является проявлением реликтовых волн "Большого взрыва" или, по крайней мере, части их гармоник. Биологические объекты, вероятно, самые отзывчивые на прохождение через них реликтовых волн "Большого взрыва" [Сафронов, 2012].

К этому же смысловому ряду относится и "Периодическая Система Алфавита" М.С. Ельцина (<http://gnozis.info/index.php?q=node/3447>), который пишет, что поскольку причина и следствие взаимосвязаны, то и порядок букв опирается и строго согласуется с натуральным рядом чисел, где: А=1, В=2, Г=3, Д=4, Е=5, Ж=6, З=7, И=8 и так далее. В свою очередь, природа Натурального ряда основана на Законе Гармонии. Очевидно, что натуральный ряд волнового процесса первичен, натуральный ряд их исчисления – вторичен, а опирающийся на натуральность порядок букв в Алфавите – третичен.

Исходя из доказанной взаимосвязи, М.С. Ельцин выводит причинно-следственную связь корней слов, находящихся в условии (верхняя строка) и следствии (нижняя): если Природа, как Автор, задаёт последовательный ряд волн, то и в народе вторично создаётся и наследуется порядок произвольно; поскольку резонанс в волновой (или подобие в звуковой) природе всегда возбуждается на восьмой волне, постольку мы имеем право обозначить графическую проекцию волн, как эталон, в самом верхнем ряду будущей таблицы.

+	)	)	)	)	)	)	)	+	)	)	)	)	)	)	)
0	1	2	3	4	5	6	7	0	1	2	3	4	5	6	7
А	В	Г	Д	Е	Ж	З		А	В	Г	Д	Е	Ж	З	
И	Й	К	Л	М	Н	О		И	Й	К	Л	М	Н	О	
П	Р	С	Т	У	Ф	Х	Ц	П	Р	С	Т	У	Ф	Х	Ц
Ш	Щ	Ъ						Ш	Щ	Ъ					
Э	Ю	Я	Й	Ь	Ё	Щ	Ъ	Э	Ю	Я	Й	Ь	Ё	Щ	Ъ

Рис. Периодическая Система Алфавита М.С. Ельцина

Таким образом, за основу своей системы М. С. Ельцин берет Законы Гармонии, которые выражаются натуральным рядом чисел. Отсюда, пишет он, "вытекает, что не только натуральный ряд Чисел, но и Порядок Элементов Слова оказываются настроенными в гармоническом ключе. Поэтому Алфавит является гармоническим инструментом... Поскольку человечество общается Словом... поэтому Алфавит является не только гармоническим инструментом информации, Алфавит проявляется как монистически объединяющий – со-общающий народ... Но

если существуют такие структуры алфавитов, в которых Гармония нарушена, а следовательно нарушен закономерный порядок элементов информации, то исполнители влекут причину к следствиям. И таким образом, кроме дисгармонии, в обществе реализуется еще дезинформация (ложь), которая становится новой причиной отрицательных следствий: она порождает непонимание, разногласия, противоречия, конфликты, которые, в свою очередь, способны перейти в акты открытой агрессии". Далее М. Ельцин пишет о том, что "натуральный ряд чисел обозначает самое распространенное и натуральное явление в природе: естественный порядок возникновения волн... порядок волнового гармонического процесса, переданного любыми знаками информации – числами или Элементами Слова – идеально трансформируют исполнителю все качества природы Гармонии... Таким образом, организующее качество Мировой Космической Гармонии и Связи является не только феноменальным, но и предопределяющим – оно оказывается запрограммированным в натуральном порядке исчисляемых Элементов Слова". Далее автор пишет, что согласно основному закону периодичности, периодический повтор, подобия и резонанс в природе всегда возникает на восьмой волне. "Поскольку весь шифр Алфавита, и предопределяющие его цифры, обозначают собой натуральный ряд циклических и динамических волн, постольку сами эти циклические волны являются, в свою очередь, следствием своей причины: цикла периодического обращения Земли вокруг оси и вокруг Светила. Для всех указанных частных волн на планете эта Единая Причина является Абсолютной по точности своего периодического цикла, поэтому она должна быть взята как эталон их, который в астрономии обозначается специальными знаками информации (Зодиаками). Эта внешняя связь большого периодического цикла коррелирует с малыми циклическими волнами планеты и проявляется специфическими качествами энергии в каждое время года и месяца. Поэтому указанные космические знаки должны быть таким образом согласованы с производными, чтобы между ними было соответствие по качеству. Анализ – к анализу, синтез – к синтезу. Где наблюдается анализ и синтез в периодическом цикле? Естественно, что в том полупериоде, когда все цветет и создается, что соответствует синтезу и обозначается соответственно. И когда все созданное в природе разлагается на части, это соответствует анализу и обозначается соответствующими знаками Зодиака" [Ельцин, 1991].

На основе приведенных рассуждений М.С. Ельцин строит Объединенную Периодическую Систему (Единую Многозначную Систему):

•	:	?	—	=	≈	Δ	√	⊥	∞
×	⊕	♁	≠	δ	≡	⋈	Υ	⊗	8
!	♈	♉	1	2	3	4	5	6	7
+	♊	♋	Б	В	Г	Д	Е	Ж	З
	♌	♍	И	К	Л	М	Н	Ξ	
()	♎	♏	П	§	Ч	Г	С	Т	Принцип создания символа
∫	♍	♎	Ф	?	Х	Ц	Ы	Ш	Ь
~	♏	♐	Ю	Я	Й	Б	Ё	Щ	Ъ

Принцип цикличности развивает и В. Ю. Рогожкин в книге "Эниология" <sup>86</sup>, где он пишет, что "Случайность – цепь не выявленных закономерностей, говорили древние философы. Поиск этих, скрытых на первый взгляд закономерностей позволяет приоткрыть завесу над тайнами нашего прошлого, настоящего и будущего. О том, что многие алгоритмы периодически повторяющихся явлений и событий уже выявлены, говорит дальновидность прогнозов астрологов и прорицателей, точность прохождения предсказанных событий. В первую очередь, это циклы солнечной активности и астрологические аспекты влияния планет.

О 12- и 36-летних циклах социальной и политической жизни России впервые писал астролог Григорий Кваша. В нашем Центре выделен еще один 9-летний глобальный цикл. Этот цикл просматривается в составленной определенным образом таблице":

<sup>86</sup> "Эниология возникла в ответ на некоторые вопросы, не разрешимые с позиций ортодоксальной науки, и представляет собой дисциплину, находящуюся между мистицизмом и классическими отраслями знаний. Появившаяся в нашей стране на рубеже XX и XXI веков новая наука была названа по первым буквам слов "энергия", "информация". Это наука о процессах энергоинформационного обмена во Вселенной, описывающая мироздание как единый живой организм, в основе которого лежит обмен информацией и энергией" (Ф.Р. Ханцеверов, "Эниология"). "Эниология в числе многих других использует знания, замаскированные в Библии, Коране, Ведах, Пуранах, притчах, сказках, присказках, иносказаниях, а также опирается на доказательства точных наук нашего времени и опыт многих предшествующих поколений. Имеются сведения о применении термина "Эниология" древними римлянами, которые использовали знания об энергоинформационном обмене для расчета военных действий... Эниология – новая и, одновременно, хорошо забытая наука древности. Тысячелетия назад люди уже знали, что мир многомерен, что брeнное физическое тело – всего лишь часть огромного многомерного организма, называемого Мирозданием.. Закон Кармы – за все в этом мире приходится платить. добро, созидание – норма жизни. Зло во всех своих формах и проявлениях наказуемо и по закону "бумеранга" обязательно вернется к его породившему. Закон Неприкосновенности Воли индивида и всей цивилизации в целом – сотворивший зло, или иными словами, нарушивший законы энергоинформационного обмена в Мироздании сам себя и наказывает, становится собственным палачом, обрекая себя и весь эгрегорияльный этнос на вымирание" (В.Ю. Рогожкин, "Эниология", 2000). "Само слово эниология состоит из двух частей. «Логос» (знание, слово) – в эзотерическом понятии это Бог, знание, изучать, познавать. И часть "энио" расшифровывается как энергоинформационный обмен. Значит, эниология – это наука, изучающая обмен информацией между материальными объектами и объектами тонкого мира. Ни одна наука не изучает такой объем пространства, такой объем энергий, существующих в пространстве" (С. Бинат, "Вибрационная эниология").

9	8	7	6	5	4	3	2	1
<u>2025</u>	2024	2023	2022	2021	2020	2019	2018	2017
2016	2015	2014	<u>2013</u>	2012	2011	2010	2009	2008
2007	2006	2005	2004	2003	2002	<u>2001</u>	2000	1999
1998	1997	1996	<u>1995</u>	1994	1993	1992	1991	1990
<u>1989</u>	1988	1987	1986	1985	1984	1983	1982	1981
1980	1979	1978	<u>1977</u>	1976	1975	1974	1973	1972
1971	1970	1969	1968	1967	1966	<u>1965</u>	1964	1963
1962	1961	1960	<u>1959</u>	1958	1957	1956	1955	1954
<u>1953</u>	1952	1951	1950	1949	1948	1947	1946	1945
1944	1943	1942	<u>1941</u>	1940	1939	1938	1937	1936
1935	1934	1933	1932	1931	1930	<u>1929</u>	1928	1927
1926	1925	1924	<u>1923</u>	1922	1921	1920	1919	1918
<u>1917</u>	1916	1915	1914	1913	1912	1911	1910	1909
1908	1907	1906	<u>1905</u>	1904	1903	1902	1901	1900
1899	1898	1897	1896	1895	1894	<u>1893</u>	1892	1891

В.Ю. Рогожкин дает такое пояснение к таблице:

"По горизонтали, справа налево, расположены года с суммами цифр от 1 до 9, полученными с использованием правил нумерологии. Например, возьмем год 1995. Суммирование цифр производится следующим образом:  $1+9+9+5=24$ , а затем  $2+4=6$ , то есть складываем цифры до получения простого числа. Как легко убедиться, других сумм, кроме от 1 до 9 не бывает.

По вертикали расположены года с одинаковыми значениями сумм цифр. Отметим, что в каждом столбце разница между годами составляет 9. В астрологии это девятилетний цикл влияния Плутона. По диагоналям таблицы шаг между годами составляет 8 лет – планета Нептун, и 10 лет – влияние планеты Уран. Это три высших планеты. Полученная таким образом таблица представляет собой алгоритм  $9 \times 9$ . Вертикаль с горизонталями образует букву "Ж" в плоскости, или в объеме – трехмерную систему координат X, Y, Z.

Теперь на эту таблицу наложим 12- и 36-летние циклы истории России. При этом заметим, что по восточному календарю для каждой страны существует свой доминирующий год. Для России узловыми датами вышеуказанных циклов в XX веке являлся год Змеи.

Строгая закономерность в событиях выявляется сразу. Если при анализе выделить (для еще большей наглядности) столбец под цифрой 6 каким-либо цветом, а годы 1893, 1917, 1929, 1953, 1965, 1989, 2001 и 2025 соединить (в указанной последовательности) ломаной линией, то таблица просто впечатляет.

Годы, сумма цифр которых равна 6, связаны с огромным количеством негативных событий: кризисы, переломы, изменения духовного направления развития общества и т. д. На "плотном" (физическом) плане все это приобретает формы войн, "черно-былей", землетрясений – вот какие процессы описывает 9-летний цикл. Но он не обособлен от циклов, описанных Г. Квашой, а тесно связан с ними. Рассмотрим повнимательней, что же у нас получилось.

1893 год – зарождение идеологии РКПБ, 1905 год – первая революция, 1917 год – Октябрьский переворот. Линия справа налево и вверх (от 1893 к 1917 году) – зарождается новая идея социума на фоне стабильности старой парадигмы императорской власти, но в 1905 году происходит консолидация народа через войну и уступка новым веяниям (знаменитый царский манифест). Эта линия графика представляет собой 24-летний цикл.

С 1917 по 1929 год следует 12-летний период истории нашей страны. Власть набирает силу, пытается стабилизироваться, но несет и потери – смерть В. И. Ленина (1923 год – с учетом абриса событий). К концу этого цикла (1929 год) – постепенное сосредоточение власти в одних руках.

1929 год открывает новый 24-летний период стабилизации общества ("Великий перелом", единовластие). Иосиф Сталин – мощнейший эзотерик, который согласно своей натальной карте мог быть не только монархом, но и величайшим проповедником, полностью провел этот цикл. Кстати, Петр I, нанесший российскому генофонду сильнейшую деформацию, процарствовал полностью.

36-летний цикл с 1689 по 1725 год. Обратите внимание: в России после насильственного так называемого крещения Руси форма власти не менялась! В России всегда был эзотерический монархизм! Даже если эту власть называли социализмом, коммунизмом или демократическим реформированием! Далее. 1941 год – полное единение народа через необходимый (как и в 1905 году) военный патриотизм. И, как в предыдущем 24-летнем цикле (1893-1917 годы), в обществе наблюдается проникновение, зарождение новых идей.

Переходный 12-летний цикл (1953-1965 годы) начинается смертью И. В. Сталина и заканчивается приходом к власти Л. И. Брежнева. И вновь мучительный поиск нового пути развития общества и возможностей стабилизации. 1959 год – начало "оттепели", но и возникновение "карибского кризиса".

Новый 24-летний цикл, начавшийся в 1965 году, это очередной период стабильности, получивший собственное название – застой. И вновь для консолидации общества потребовалась война – Афганистан, а в виде компенсации возникли уступки новым идеям – диссиденты, андеграунд. В этот период роль монарха выполняет 12-й отдел КГБ. Леонид Брежнев – ширма этого полимонарха. Если бы он был таким же эзотериком, как Владимир Ульянов или Иосиф Сталин, то не понадобились бы андроповы, черненко и горбачевы для завершения этого 24-летнего цикла.

1989-2001 годы – реформы, демократия, многопартийность и неизбежные в этот период развал экономики, инфляция, духовная деградация общества. 1995 год – относительная стабильность, но, как и в 1923 и 1959 годах, вероятность смены руководства и денежной массы. Обратите внимание: деноминация 1997 года полностью совпадает с хрущевским обменом денег. Но как и тогда уже идет зарождение нового "Карибского кризиса", роль которого играют события в Чечне и на Балканах. В то же время – это период, предшествующий появлению новой парадигмы.

2001 год открывает не только очередной, 24-летний, цикл стабилизации, но и становление новых идей. Этот период завершится в 2025 году. Не стоит забывать, что в середине цикла есть 2013 год, в котором должна произойти очередная консолидация общества. Этот год таит в себе опасность реализации новой мировой войны, и об этом нельзя забывать.

Этот же цикл (2001-2025 годы) может стать периодом мощнейшего монархического правления на основе всевозможных форм психотронного и психотропного зомбирования населения нашей страны и планеты в целом. Это зомбирование через "американизацию" идеологии началось с приходом к власти клана Михаила Горбачева, прошедшего, как и Петр I, инициацию в шотландскую масонскую ложу. Еще более мощно этот процесс пошел при Борисе Ельцине! Эти идеи, основанные на эзотерических знаниях, интенсивно прорабатывались через так называемый 12-й отдел КГБ еще в предыдущем цикле (1965-1989 годы), в основном пришедшемся на период правления брежневской коалиции. Обратите внимание на число 12: 12 апостолов, магический клан 12-ти, обеспечивавший выборную компанию Б. Ельцина, Ю. Лужкова...

Для каждой страны можно получить свои графики, но и в нашей таблице кое-что просматривается. Так, можно отметить зеркальность отображения западных и восточных алгоритмов. Например, 1929 год – подъем, коллективизация у нас и Великая депрессия – у них. С этой точки зрения мировой финансовый кризис, начавшийся в 1998 году, является растягиванием, перераспределением ожидаемого суперкризиса 2001 года – полный крах идеологии и экономики США. Этот процесс необходим для внесения сбоя в алгоритм и выхода цивилизации из-под внешнего негативного воздействия.

В столбце под цифрой 6 годы вне графика – точки соприкосновения истории Запада и Востока:

1914 год – война;

1932 год – Коминтерн и приход к власти Гитлера, проникновение идей Востока на Запад в противовес 1896 году – "Капитал";

1950 год – пик "холодной" войны;

1968 год – Вьетнам, Чехословакия, о. Даманский;

1986 год – конец "холодной" войны и Чернобыль.

Несложно самостоятельно экстраполировать приведенную таблицу и в прошлое, и в будущее, можно продолжать поиски закономерностей, научных открытий, катаклизмов, смен климатических условий и т. д." [Рогожкин, 2005].

Можно привести и *Универсальный Природный Цикл* В.А. Шевченко применительно к явлениям жизни, который данный автор обозначает как *Универсальную Реакцию Жизни* (УРЖ). Если применить информационные представления при рассмотрении конкретных проявлений процесса взаимодействия организма со средой, можно обнаружить, что физиология и медицина довольно четко выделяют составляющие функции стадии УРЖ: **1-я стадия** – стресс; **2-я стадия** – возбуждение; **3-я стадия** – морфо-функциональная адаптация.

Интересно, что данные стадии изоморфны структурно-классификационному принципу: в зависимости от доминирования какой-либо стадии УРЖ, В.А. Шевченко разделяет психологические типы личности на три категории. **Первая** – *тормозной тип – преобладание I стадии*. Обычные психические раздражители оказываются для такой личности чрезмерными. Сжатая система не может лабильзоваться. Энергетическая воронка не создается. Резко снижается способность к эмоциональному и рациональному познанию, к обучению, нарушается адекватность реагирования. В психологической литературе такой тип личности описывается как неврастенический, психастенический, слабый, низкорективный и т. д. **Вторая** – *интуитивный тип – преобладание II стадии*. Глубоко эмоциональный и ранимый тип, так как его способность к психоэмоциональной адаптации снижена. В психологии обычно описывается как художественный тип. **Третья** – *рационалистический или логический тип – явное преобладание III стадии УРЖ в мышлении*. Это хорошо адаптирующиеся личности – убежденные рационалисты и прагматики, склонные во всем к порядку и реализму, проповедники силы разума и логики, чуждые романтике и всему иррациональному. Мыслительный тип личности.

Как пишет В.А. Шевченко, *Универсальный Природный Цикл* – это процесс, проявляющийся во всех системных явлениях вне зависимости от конкретной природы данной системы. Иначе говоря – это универсальный принцип, описывающий протекание реакций взаимодействия как в материальном мире, так и в сфере духовной жизни человека. При этом информационно-энтропийные представления о биоорганической эволюции в контексте Универсального Природного цикла В.А. Шевченко реализуются в следующей системе, отражающей информационно-энтропийную теорию развивающихся систем, разработанную данным автором: 1. Генетическая система есть матрица фазового состава организма в каждый конкретный момент онтогенеза. 2. Фенотип есть результат резонансного взаимодействия генотипа с окружающей средой. Фенотип – это комплекс отличительных свойств организма – промежуточных и конечных фаз. 3. Генетическое единство биосферы обеспечивается тем, что геном представляет собой открытую систему, построенную по иерархическому признаку и функционирующую в соответствии с закономерностями Универсальной Реакции Жизни. 4. Роль изменения условий обитания – стресса в

эволюции огромна, так как стресс приводит к избирательному информационному сжатию генетической системы, обуславливает потребность в ее направленной перестройке. 5. При образовании в геноме энергетической воронки система способна вступать в резонансное взаимодействие с ранее чужеродной молчащей генетической информацией, имеющейся в клетке. Таким образом, информация становится органической частью генома, начинается ее фенотипическое проявление. Исходив геном в этом процессе меняется скачкообразно, процесс подобен фазовому переходу. 6. Чем глубже сжата генетическая система, тем более чужеродную относительно исходного состояния информацию она может включить и тем большая таксономическая единица возникает в результате. 7. Способность к резонансному взаимодействию генома с новой генетической информацией (отбор на генетическую приемлемость) и является дополнительным фактором направленности, работающим на уровне генома, который ламаркисты и их современные последователи ошибочно расценивают как наследование приобретенных признаков, а многие дарвинисты – как необъяснимый факт – предпосылку возникновения новой, более совершенной теории. 8. Творческая роль естественного отбора заключается в отборе вновь полученных особенностей нового таксона на соответствие их фенотипа окружающей среде, исходя из критерия оптимальности их взаимодействия. При этом происходит резонансный анализ среды, сопровождающийся вначале расцветом, а затем старением (канализацией) и гибелью таксона. 9. Направленность эволюции в сторону усложнения обусловлена существованием двух видов отбора: на уровне генома – отбор на приемлемость; на фенотипическом уровне – отбор на соответствие [Шевченко, 1992].

Как утверждает В.А. Шевченко, Универсальный Природный Цикл лежит в основе любого взаимодействия системы с новой информацией и носит информационно-энтропийный колебательный характер:

**Универсальный Природный Цикл В.А.Шевченко [Шевченко 1992]**

СТАДИИ:	ИНФОРМАЦИОННОЕ СВЕРТЫВАНИЕ	ПЕРВИЧНЫЙ РЕЗОНАНС	РЕЗОНАНСНЫЙ АНАЛИЗ
Китайские аналоги	ИНЬ	ЯН	ИНЬ
Индийские аналоги	Тамас	Раджас	Тамас
Физическая основа	Упругое взаимодействие	Резонансное взаимодействие	
Информационный эффект	Ужесточение структуры	Лабелизация структуры	Ужесточение структуры
Рост порядка	Рост порядка	Рост энтропии	Изменение количества информации
Энергетический эффект	Выделение энергии	Поглощение энергии	Повышение качества энергии
Биофизические проявления	Экстренная биологическая "кристаллизация"	Апологическое "плавление"	Вторичная биологическая "кристаллизация"
Физиологические проявления	Первые фазы стресса "дистресс"	Возбуждение (кризис)	Морфо-функциональная адаптация
Психические проявления	Депрессивные состояния	Эйфория, вспышка интуиции, вдохновение, озарение	Образование новой структуры личности
Биоэволюционные проявления	Угнетающее давление отбора	Резонансная мутаций "вспышка видообразования"	Дивергентное расхождение таксонов, канализация эволюции
Социально-экономические проявления	Наличие социально-экономического противоречия	Революция, реформа	Образование новой социально-экономической структуры

Принципы цикличности наиболее полно выражены в **древнегреческой и даосской философской традициях**. Для нас важными являются выводы В.Е. Еремеева, к которым он пришел в фундаментальном труде "Чертеж антропокосмоса" [Еремеев, 1993, см. также Еремеев, 1996, 2001, 2005].

Аристотель, используя четыре качества – "теплое", "холодное", "сухое", "влажное", конструирует из них циклическую систему четырех стихий: огонь – сухой и теплый ("скорее горяч, чем сух"), воздух – влажный и теплый ("скорее влажен, чем горяч"), вода – влажная и холодная ("скорее холодна, чем влажна"), земля – сухая и холодная ("скорее суха, чем холодна"):

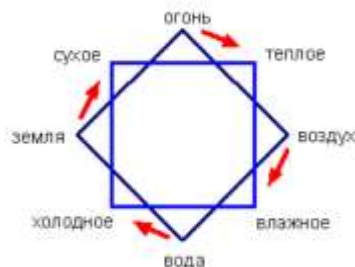



В этой схеме присутствует и "почка", которая вследствие своей нейтральной природы обычно ставится в центр схем, где различные четверичные временные циклы обозначаются с помощью символов стихий и где "четыре времени совершают свой ход".

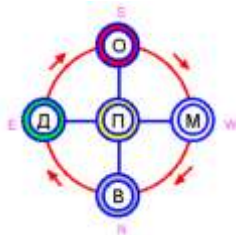

Стихии в даосизме могут символизировать как сезоны года (дерево символизирует весну, когда пробуждается вся растительность; огонь – лето, время максимальной солнечной активности, тепла и света; металл – осень, время увядания природы, пору сбора урожая, вода – зиму, когда в южных районах Китая льют обильные дожди), время суток (дерево – утро, огонь – день, металл – вечер, вода – ночь).

В обобщенной модели четверка стихий отражает фазы любого циклического явления: дерево – рождение, огонь – максимальную активность, кульминацию, металл – упадок, регресс, вода – минимальную активность, конец, смерть:



Развертка Великого предела  приводит к рождению двух сил, а значит, и его появлению также предшествовало слияние двух сил. Если Великий предел можно рассматривать как единицу, то целесообразно выразить данный принцип численно следующим образом:  $1/2 \rightarrow 1$ ;  $1 \rightarrow 2$ , или  $1/2 \rightarrow 1 \rightarrow 2$ . Данную раскладку можно изобразить это графически. При этом, как пишет В. Е. Еремеев, причинностные структуры на схемах принято помещать сверху. Следовательно, предысторию появления Великого предела можно будет выразить треугольником, обращенным одной из вершин вниз: это две силы объединяются в одно начало:



Процесс развертки Великого предела может быть выражена в виде треугольника, обращенного одной из вершин вверх: это одно начало делится на две силы:



В результате можно получить целостную картину, которая составляется в результате наложения этих треугольников друг на друга, что приводит к образованию известного знака – **“Звезды Давида”** (или **“Звезды Соломона”**). Как пишет, В. Е. Еремеев, первое название данный знак получил в честь библейского царя Давида (создавшего израильско-иудейское государство со столицей в Иерусалиме), а второе – в честь его сына, царя Соломона, который прославился своей мудростью. Однако данный знак можно встретить в древнеиндийских мандалах, а также в арабских храмовых орнаментах. Символ этот олицетворяет собой “закон аналогии”, наиболее известный в формулировке **“Изумрудной скрижали”** Гермеса Трисмегиста. В Китае он в явном виде не встречается, но его структура заложена в отдельных традиционных учениях.



Рассматриваемая циклическая парадигма реализуется в **циклической причинности**, которая обнаруживается и в таком **биологическом феномене**: сон со сновидением является следствием предыдущего дневного существования человека и выступает обучающим средством, механизмом гармонизации психических процессов [Лаберж, 1996, 1996а; Минделл, 1996]. С другой стороны, быстрый сон (сон со сновидением) выступает определенным причинным фактором последующего дневного существования человека, поскольку он реализуется как процесс, который формирует психологические установки и программирует поведение человека. Дело в том, что в состоянии быстрого сна, во-первых, активно правое полушарие головного мозга человека [Херсонский, 1991, с. 23-24], которое активно также в состоянии гипнотического транса [Каструбин, 1995, 1996]. Кроме того, в состоянии быстрого сна человек испытывает половое возбуждение [Долин, Долина, 1972, с. 155], а сам половой процесс обнаруживает гипнотические фазы [Лаберж, 1996; Psychology: The Science of Behaviour, p. 430]. Таким образом, процесс сна со сновидением выступает суггестивным причинным фактором будущего поведения человека, а с другой стороны, сам этот сон является следствием прошлого поведения человека. То есть причина (дневное существование человека) и следствие (сон со сновидением) оказываются одним и тем же самым, циклически детерминируя друг друга.

Циклопричинность обнаруживается в естественных науках как **принцип самодвижения**, который реализуется и специфицируется в различных формах: в теории элементарных частиц в виде гипотезы о существовании фундаментального спинорного, торсионного поля, которое взаимодействует с самим собой (самодействующие поля), в биологии – в теории биологической активности живых систем, в кибернетике – в понятиях саморегуляции, самоуправления, самоорганизации и т.д. [Вяккерев, 1978, с. 57].

Здесь можно привести и **психологический феномен** “ретроактивного торможения” – интегральный нервный процесс, который термозит обучение в результате того, что ответы на последующие элементы материала, который запоминается, оказывают тормозящее влияние на ответы, которые относятся к его предыдущим элементам, то есть наблюдается забывание материалу под воздействием последующего обучения. Можно сказать, что в психике принцип линейной причинности нарушается: здесь ожидаемое будущее может влиять на настоящее [Грановская, Крыжановская, 1994, с. 8–9], обнаруживая феномен прекогниции (опережающего отражения, simultанного узнавания и др.).

Идею циклопричинности как принцип самодвижения мы находим у **философов древних времен**. В понимании Платона началом любого движения есть то, что само движется [Платон, 1970, т. 2, с. 180–181]. При этом у Платона самодвижение является характеристикой самой жизни [Платон, 1972, т. 3, ч. 2, с. 390]. У Аристотеля самодвижение реализуется в результате спонтанности: вещи возникают или благодаря искусству, естественным путем, или благодаря стечению обстоятельств, или самостоятельно, произвольно [Аристотель, 1976, т. 1, с. 302]. У итальянского философа эпохи Возрождения Патрици мы также встречаем идею самодвижения, которое внутренне присущий материи [см. Горфункель, 1975, с. 66]. Д. Дидро также склонялся к мысли, что самопричинное движение должно быть взятым за основу наряду с причинным действием одного тела на другое [см. Длугач, 1974, с. 278]. Эту же идею мы встречаем и у Гольбаха, Лейбница, Гегеля. Кант считал, что каждой субстанции, каждому простому элементу материи должна быть присуща некая внутренняя деятельность как основа внешнего влияния [Кант, 1964, т. 2, с. 305].

Идея циклопричинности обнаруживается в некоторых **современных философских доктринах**. Например, в эсхатологической диалектике Г. Маркузе мы встречаем мысль о времени, которое течет из будущего в прошлое [Marcuse, 1956]. “Человек растет корнем вверх”, – писал Жюль Ренар [см. Библер, 1989, с. 309], выражая ведические представления о “мировом дереве” (“космическом дереве жизни”), воплощающее принцип циклопричинности, ибо корни этого дерева направлены вверх, в то время как ветки оказываются в земле (Ригведа, I, 24, 7).

При этом “Чтобы завершить... процесс, надо добиться его обращения... Только тогда диалектика процесса получает надлежащее удовлетворение, и процесс исчерпывается в круговороте” [Маркс, Энгельс, т. 20, с. 430].

В. И. Ленин писал, что классическая причинность является лишь малой частью всемирной связи [Ленин, ПСС, т. 29, с. 144]. При этом исследователи полагают, что развитие науки представляет собой связь “черного ящика” и “белого ящика”, и эта связь формирует именно циклическую систему взаимного перехода [Югай, 1976, с. 54], а **научной методологии** присущее движение по замкнутому кругу, когда мы имеем взаимное обращение фактологического и теоретического [Уотермэн, 1968], синтетических и аналитических суждений. Пример циклопричинности в **научной методологии** реализуется в виде положения: “при разных аксиоматических построениях одной и той же математической дисциплины аксиомы и теоремы меняются местами” [Яновская, 1973, с. 266], когда, например, теорема Пифагора в обобщенной форме приобретает в геометрии Римана статус аксиомы [Бунге, 1967, с. 16].

В **логике** циклопричинность также обнаруживается в понятии “бесконечного умозаключения”, а также “бесконечном логическом”, введенном С.Б.Церетели, которое “есть то, отрицание чего утверждает его же. Точнее: это есть утверждение чего-либо отрицанием его же”. Так, например, говоря, что нет убеждений, мы высказываем убеждение, т.е. подтверждаем существование убеждений.

Интересно, что в Древней Греции **линейная и циклическая причинность** понимались как тождественные, по крайней мере Плутарх по поводу объяснения факта однорогости барана ворожкой и философом писал, что они оба правы, поскольку первый правильно понял причину, а второй – цель [Плутарх, 1961, с. 200]. Для Аристотеля доказательство было одновременно и объяснением сущности [см. Лукасевич, 1959].

Нужно сказать и то что взаимное обращение цикло- и линейной причинности оказывается в процессе взаимодействия двух форм **логического движения мысли** – индукции и дедукции. В то время как индукция опирается на отдельный контекст познания, то дедукция – на “факт раздвоения единого, когда противоположные моменты понимаются как возможные на основе общей основы – единства. Она является выводом противоположных следствий из единства” [Баникадзе, 1968, с. 166]. Изменение этих логических форм умозаключения в процессе мышления есть, в сущности, изменением целостной и дискретной, циклической и линейной, аналитической и синтетической форм мышления. В том же ключе можно говорить о взаимном обращении редукционизма и интегратизма как двух противоположных принципов научного исследования [Энгельгардт, 1973, с. 12].

Мы можем говорить не только о цикло- и линейном типах каузальности, а также о двух типах логики – циклической (целостной, многозонной) и линейной (дискретной, однозначной). Так Б. Рассел пишет, что закон противоречия говорит о буквое дереве, которое не может одновременно быть не буковым деревом [см. Кумпф, Оруджев, 1979, с. 161]. Однако данный же закон в сфере циклической (многозначной, “сумеречной”, квантовой) логики говорит: буквое дерево является одновременно и не буковым деревом, поскольку оно выражает момент единства, присущий миру в целом, который является универсумом, где каждая вещь в своей “квантовой” сущности тождественна всем без исключения другим вещам. Достаточно напомнить об эффекте *Эйнштейна-Подольского-Розена*, который устанавливает мгновенную координацию между элементами мира, когда, как считали Д. Бом, Л. Бройль и др., настоящее состояние материального объекта обусловлено не только причинами, которые оказываются в прошлом, но и ситуациями, в которые этот объект должен попасть в будущем [Аверьянов, Кашура, 1992].

Можно говорить и о **процессе понимания**, который направлен на целостность и оказывается единством циклопричинного и линейнопричинного принципов. Как пишет А. Уайтхед, понимание, во-первых, предполагает понятие “композиции” (внутренний состав предмета), и во-вторых, оно предполагает рассмотрение предмета как единства. То есть в контекст понимания входят два способа анализа, в рамках первого из которых предмет узнается как результат, а второго – как каузальный фактор [Уайтхед, 1990, с. 374]. Единство двух типов причинности предполагает актуализацию парадоксально-многозначного, интуитивного способа постижения бытия, которое реализуется в рамках философского знания. Как пишет А. Уайтхед, в философских текстах должен быть минимум доказательств, а все усилия философов должны быть направлены на демонстрацию самоочевидных базисных



истин о природе вещей и их связей... понимание изначально не основано при выводе, когда понимание представляется самоочевидной сущностью. В этом философия подобна поэзии [Уайтхед, 1990, с. 376–377].

В **теоретической биологии** признается, что “процесс индивидуального развития “задается” сразу. Все новое возникает сразу в самом начале развития, а затем уже идет процесс лишь количественного развертывания этого нового” [см. Югай, 1976, с. 121], то есть развитие идет фактически от будущего (цели) к прошлому (началу), что отвечает концепции Лейбница о “предустановленной гармонии” [Лейбниц, 1908, с. 249].

Отметим, что в эволюционной космологии приведенный здесь телеологизм – вещь вполне закономерная, возникающая, как отмечает М. Лайтман, спонтанно, чаще всего независимо от взглядов исследователей: к этому их подталкивает анализ эмпирического материала. “Здравая интерпретация фактов, – утверждает британский астрофизик Ф. Хойл, – дает возможность предположить, что в физике, а также химии и биологии экспериментировал “сверхинтеллект” и что в природе нет слепых сил, заслуживающих внимания” [Назаретян, 2001, с. 75; Меркулов, 2004, с. 295; Кортаев, 1997]. “Поразительно благоприятное для существования жизни и человека сочетание различных факторов позволяет выдвигать гипотезы о том, что появление человека – изначальная цель природы, и этой целью объясняются строение и развитие Вселенной. Наука располагает более чем достаточным количеством данных, которые указывают, что космофизические этапы эволюции шли в направлении появления жизни и разума” [Лайтман, Хачатурян, 2011, с. 61].

Принцип циклопричинности иллюстрируется здесь мыслью некоторых исследователей, согласно которой человек происходит не от мартышки, а наоборот, мартышка от человека [см. Блаватская, 1997, т. 1 с. 258]. Таким образом достигается теоретический синтез прошлого, настоящего и будущего и преодолевается ограниченность механистического объяснения сущности жизни, которое (объяснение) стремится представить будущее и прошлое как “функции настоящего”, когда все обуславливается имеющимся [Бергсон, 1914, с. 38]. Признается, что жизнь “зацикливается на себя” на уровне биогеоценоза [Шмальгаузен, 1968], то есть здесь вместе с линейностью обнаруживается и циклический принцип организации процессов, когда следствие и причина могут меняться местами, когда “исходная точка теряет свое значение, как только круг зацикливается” [Эйген, 1973, с. 10], когда, как говорят на Востоке, “не только отец способен порождать сына, но и сын – отца”. М. Эйген, выдвинувший концепт “гиперцикл”, разработывал принцип цикличности в биологии, где соединяется два принципа – эволюционизм и креационизм. Подобное соединение линейной и циклической схем развития мы имеем в таких представлениях, которые используют в анализе живых систем как когерентное (согласовано по фазе колебательное движение) и кооперативное состояния системы [см. Эйген, Шустер, 1982].

Как писал А. Л. Чижевский в книге “Земное эхо солнечных бурь”, единство человека и мира реализуется в контексте циклических процессов, которые можно интерпретировать рядом синусоид, налагающихся друг на друга, когда максимумы и минимумы космических и геофизических явлений совпадают с максимумами и минимумами тех или других явлений в органическом мире. Здесь представление о пульсациях и ритмах Вселенной отвечают “космоцентрическому” сознанию древних людей.

В области **химии и биологии** можно говорить о целом классе автоколебаний в химических веществах и живых клетках. Дело в том, что в каждой точке активной среды при распространении волн возникают некоторые запасы энергии, которая может при определенных условиях высвободиться в виде автоволн. При этом во всех активных средах распространяются два типа волн, влияющих друг на друга: волны возбуждения и волны возобновления, которые создают условия для существования автоволн, солитонным образом поддерживающих себя [Смирнов, 1990, с. 21].

Существуют такие химические автокаталитические реакции, в которых для синтеза некоторого вещества нужно присутствие этого же вещества [Пригожин, Стенгерс, 1986]. Можно говорить и о том, что существование организмов базируется на циклической организации, когда мы имеем пирамиду циклов, каждый из которых является основой для последующих, что реализуется и в химических реакциях [Эйген, 1982; Семенов, 1958]. При этом высшие циклы выступают как факторы управления для низших, и этот феномен уместно назвать именно рефлексией [Голицын, Петров, 1990, с. 93], которую можно понимать как универсальное свойство – как перенос управления на параметры самой системы управления [Голицын, 1987], что присуще как неживой, так и живой, в том числе мыслящей материи.

С позиции цикличности, цель развития, как свидетельствуют исследования живых систем, присутствует в живом организме с самого начала как данность, что реализуется в парадоксе процессов самоуправления: поскольку процесс развития предметов и явлений нашего мира характеризуется направленностью к определенному, а не любому результату [Украинцев, 1972, с. 133; Уоддингтон, 1970], то цель развития предметов и явлений оказывается присутствующей в его начале. Тогда на вопрос, каким образом может детерминироваться процесс развития тем фактором, которого еще нет как объективной реальности, можно дать лишь один ответ – идеально [Югай, 1976, с. 113]. То есть цель развития присутствует в нем как потенциальный (виртуальный, идеальный) фактор, тем более, что потенциально-вероятностный аспект мира, как учит современная физика, является его фундаментальной характеристикой [Данин, 1981; Купцов, 1976; Ласточкин, 1979], когда на квантовом уровне последовательность причинно-следственных связей нарушается. В результате чего следствие может предшествовать причине [Акимов, 1998; Цехмистро, 2002]. Как пишет Д. Бом, квантовая теория указывает, что реальность являет собой неделимое целое, где все взаимосвязано на глубинном уровне за пределами обычных границ времени и пространства; это позволяет говорить о существовании некоторого “имплицитного” (скрытого) порядка, из которого рождается “эксплицитный” (явный) порядок, – именно из свертывания и развертывания этих порядков рождается разнообразие явлений квантового микро-, а следовательно и макромира, что дает основания для теории “голографической Вселенной” К. Прибрама [Pribram, 1977] и других подобных теорий.

Именно циклопричинный подход к анализу действительности снимает парадокс развития (возникновение, телеологичный парадокс [Магницкая, 1996, с. 199]), суть которого заключается в том, что новое одновременно возникает из старого, и не из него [Богомолов, 1970; Югай, 1976, с. 22] (как писал Г. Гессе “в любом начале таинство таится” [Гессе, 1984, с. 80; Гессе, 1991]). Отмеченный парадокс находит отражение в концепции причинности Нагарджуны [Андросов, 1990; Чампападья, 1966; Scherbatsky, 1927], в философских концепциях буддизма и ведизма

[Костюченко, 1983, с. 99–100; *Eight upanishads*, 1973]. Указанный парадокс весьма актуален в современной теоретической биологии в связи с развитием концепции структурных уровней живой материи, которая получила развитие еще в древнеиндийской философии [Костюченко, 1983, с. 97]. В наше время эта концепция фиксирует парадоксальность процесса развития из низшего уровня к высшему [Кендрю, 1970, с. 207; *Происхождение предбиологической систем*, 1966, с. 64–65]. При этом в парадоксе эволюционного (линейного) развития обнаруживает противоречие между телеологическим (целепологающим) и механистическим (причиннополагающим) детерминизмом, что подметил Гегель, который писал, что “противоположность между... действующими и целевыми причинами относятся к указанному отличию, к которому, взятой в конкретной форме, относится также и исследование вопроса о том, следует ли понимать абсолютную сущность мира как слепой естественный механизм, как ли разум, который определяет себя через цели” [Гегель, т. 6, с. 189].

Таким образом, характерные примеры циклической самодетерминации можно наблюдать в **природе**. Рассматривая проблему морфогенеза, Г. Хакен ставит вопрос: откуда сначала недифференцированные клетки знают, где и каким образом дифференцироваться? Ведь, как свидетельствуют эксперименты, такого рода информация не содержится в отдельных клетках с самого начала (например, в ДНК). Ответ заключается в том, что клетки получают отмеченную информацию от окружающих клеток, из своего положения в клеточной ткани, из своего положения в космопланетарной среде. Так, “В экспериментах, проведенных на эмбрионах, клетка центральной части тела после пересадки в головной отдел развивалась в глаз. Эти эксперименты показали, что клетки не располагают информацией о своем последующем развитии с самого начала (например, через ДНК), а извлекают ее из своего положения в клеточной ткани” [Хакен, 1991; 1985, с. 34]. Получение информации из своего положения дает возможность осуществлять соотношение своего развития с развитием целого, а не отдельных частей, что позволяет участвовать в процессе самодетерминации организма. Данный процесс у Р. Шелдрейка называется “формирующей причинностью” [Sheldrake, 1981, 2005]. В синергетике данный феномен можно проиллюстрировать словами Е.Н. Князевой и С.П. Курдюмова, которые пишут, что “Структура не есть нечто раз и навсегда, точнее на определенное время, фиксировано собранное из жестких элементов, “кубиков” или “кирпичей”, мироздания. Согласно эволюционному, синергетическому видению мира, структура – это процесс, ...локализованный в определенных участках сплошной окружающей среды, ...имеющий определенную геометрическую форму, способный перемещаться по среде с сохранением формы (как, например, вихрь в жидкости или солитон в плазме), а также как-то перестраиваться, эволюционировать, распадаться или достраиваться, интегрироваться с другими структурами в этой среде... Эволюция системы определяется не ее прошлым, а не начальными условиями, а будущим, правильной, часто симметричной, структурой-аттрактором. Будущее состояние системы притягивает, организует, формирует наличное ее состояние” [Князева, Курдюмов, “Интуиция как самодостраивание”, 1994, с. 111].

В целом, признается, что рядом с так называемой линейной причинностью, которая имеет дело с количественной стороной реальности, существует и **целостная, “формирующая причинность”**, которая является фактором качественной стороны реальности и играет ведущую роль в развитии биологических форм [Sheldrake, 1981, 2005]. В этой связи можно говорить и об явлении “морфичного резонанса”, которое коррелирует с концепцией “формирующей причинности” и относится не только к живым организмам, но и к элементарным явлениям, таким, например, как рост кристаллов [см. Гроф, 1992, с. 55]. В уравнениях Э. Шредингера есть описание так называемых антисигналов, которые “плывут” из будущего через настоящее в прошлое. Здесь мы имеем принцип хроноцикличности. В этом же контексте можно говорить и об одновременном существовании трех аспектов времени – прошлого, настоящего и будущего, что доказал М. А. Козырев [Козырев, 1994].

Принцип цикличности обнаруживается в **концепциях зарождения жизни на нашей планете**. Речь идет о том, что для жизни нужна молекула ДНК сразу в готовом виде, поскольку она не может появиться в процессе эволюции, потому что ничему будет репродуцировать саму себя (парадокс возникновения “курица или яйцо”). Потому здесь методологически равноценными являются две гипотезы – о циклопричинном принципе зарождения жизни и о принципе панспермии – занесения жизни из космоса. Но в окончательном итоге эти два подхода предполагают креационистскую модель происхождения мира.

Откровения **синергетики**, науки о нелинейных самоорганизующихся системах инициируют понимание процессов самоорганизации (принцип: “порядок через флуктуации”) [Prigogine, 1980, 1984]. Циклическая причинность обнаруживается в синергетике там, когда параметры порядка и свободы, которые определяют развитие систем, взаимно влияют друг на друга циклическим образом [Князева, 1998, с. 140].

Синергетика, которая изучает алгоритмы управления динамическим “хаосом”, базируется на моменте активности материи – резонансном возбуждении, влиянии, которое согласовано с внутренними свойствами нелинейной системы, влияющими на нее [Курдюмов, Маленецкий, 1983; Булгакова, 2000]. Если система находится в состоянии термодинамического равновесия, то она закрыта и способна производить энтропию. Ее составляющие, гипноны (молекулы, например), стремятся вести себя независимо одна от другой. Если же система переходит в состояние неравновесия, она становится диссипативной, открытой, нелинейной, ее энтропия уменьшается, а неравновесное состояние начинает поддерживаться постоянным приливом энергии, которая рассеивается, обнаруживая процесс диссипации. Здесь из хаоса рождаются диссипативные структуры. Их возникновение в ходе эволюции открытых систем отвечает процессам самоорганизации материи. Следует сказать, что отклоняясь от состояния равновесия, система достигает определенной критической точки (точки бифуркации, то есть раздвоение, разветвление). Проходя это состояние система достигает структурно-дифференциального состояния, когда возникает последовательное упорядочивание диссипативных структур. Кроме того, вблизи точек бифуркации в системах наблюдаются значительные флуктуации (отклонение), когда системы словно бы “колеблются” перед выбором пути своей эволюции. Элементы системы в этот момент не являются независимыми, между ними возникают когерентно согласованные действия, а сама система начинает строиться таким образом, словно бы каждый ее элемент был “информированным” о состоянии системы в целом [Пригожин, Стенгерс, 1986], что имеет место на уровне имплицитных (логически подразумеваемых) связей микромира [Цехмистро, 2002]. Поэтому именно хаос синергетика считает фактором, который вынуждает изменять направление эволюции, а также приводит к синхронизации темпов развития субструктур внутри сложной структуры, то есть служит в качестве

принципа целостной причинности. Здесь система реализуется как одно целое, как единый монолит, где прошлое, настоящее и будущее не дифференцируются. Объяснительной моделью такого поведения выступает целостная циклическая причинность.

Синергетический подход к анализу действительности был значительно обогащен в плоскости теории автоволновых процессов и *концепции аутопоэзиса*, разработанной в 1970-ые годы чилийскими нейробиологами У. Матураной и Ф. Варелой с целью описания феномена жизни как явления, свойственного открытым системам, которые самовидновляются [Матурана, 1996]. Данная концепция означает самопостроение, самовоспроизводство живых существ, в том числе человека, которые отличаются тем, что их организация порождает в качестве продукта их самих без разделения на производителя и продукт.

Важно отметить, что согласно такому подходу жизнедеятельность аутопоэзной системы направлена на сохранение своей динамической организации, самовоспроизводства внутренних отношений, когда для аутопоэзной системы нет "внешней среды", то есть организм операционально замкнут, он не получает извне информацию о мире, а его поведение по отношению к внешней среде также существует лишь для внешнего наблюдателя – для самого организма есть лишь внутренние структурные возмущения, вызываемые воздействиями среды, нарушающие его динамический баланс, и компенсирующие их внутренние же структурные изменения (внешне выражающиеся в виде адаптивного поведения). При этом внешние возмущения лишь дают определенный толчок, вызывая соответствующую реакцию организма, которая определяется внутренним устройством и динамикой самой системы.

При таком подходе процесс познания оказывается не отражением мира, а внутренним конструированием мира, построением собственной модели мира. Сама жизнь выступает познанием, а познание – эффективным действием. Таким образом, данную концепцию можно рассматривать как вариант эволюционной эпистемологии [Матурана, Варела, 2001, гл. 2].

Отметим, что в первой половине книги У. Матурана и Ф. Варела излагается концепция аутопоэзиса, дается обзор биологии и эволюции в терминах этой концепции (гл. 1-5). В последующих главах предложенный подход применяется для теоретического описания поведения, социальных явлений, языка, сознания и познания.

В первой главе лейтмотивом концепции является методологическая позиция, согласно которой авторы предлагают рассматривать познание не как представление мира в готовом виде, а скорее как непрерывное сотворение мира через процесс самой жизни, когда человеческий опыт, знание о мире определяются нашим биологическим устройством и процессом нашей познавательной деятельности: мир не предзадан, но рождается для нас в акте познания; познание есть эффективное действие, то есть такое, которое позволяет организму существовать в условиях своей среды.

Во второй главе рассматривается принцип организации живых существ, которые выступают целостными сущностями: чтобы понять биологическую сущность познания, необходимо изучать живое существо как целое, а не только его нервную систему. При этом живые существа отличаются "аутопоэзной организацией" (главным критерием, определяющим жизнь) – способностью к самовоспроизводству, самопорождению, строительству самих себя: аутопоэзная система "вытаскивает сама себя за волосы", кристаллизуя собственные компоненты. При этом аутопоэзные системы – это "системы, которые, в качестве единств, определяют как сети производства компонентов, которые (1) рекурсивно, через свои итерации (циклические повторения), генерируют и реализуют сеть, которая производит их; и (2) конституируют, в пространстве своего существования, границы этих сетей как компоненты, которые участвуют в реализации сети" [Maturana, 1981, p. 21]. Подобным образом клетка производит компоненты своей мембраны, без которой клетка не могла бы ни существовать, ни производить эти компоненты.

В третьей главе проблемы репродукции и наследственности рассматриваются под углом зрения представленной концепции, согласно которой репродукция не является определяющим критерием жизни, так как не является частью организации живых существ ("аутопоэзных единств"): чтобы репродуцироваться, организм прежде уже должен существовать как единое организованное целое. Таким образом, репродукция порождает историческую систему (ряд поколений, между которыми существует историческая взаимосвязь), когда одни структурные особенности у потомков сохраняются (наследственность), другие изменяются (вариация).

В четвертой главе рассматриваются процессы существования метаклеточных организмов: если между двумя или более аутопоэзными единствами (например, клетками) наличествует устойчивый процесс взаимодействия, между ними может возникнуть "структурное сопряжение", приводящее к взаимосвязанности их онтогенезов. При этом образуется "метаклеточное единство, или единство второго порядка". Однако жизненный цикл каждого многоклеточного организма всё равно начинается с одной клетки, из которой он развивается, обнаруживая одноклеточную стадию, на которой происходит репродукция и репродуктивные изменения (например, половое размножение; некоторые многоклеточные, однако, размножаются простым делением.) С увеличением размера организмов растёт продолжительность их репродуктивного цикла (то есть снижается частота смены поколений). Авторы оставляют открытым вопрос о том, являются ли сами метаклеточные организмы аутопоэзными единствами, то есть являются ли аутопоэзные системы второго порядка также и аутопоэзными системами первого порядка.

В пятой главе рассматривается естественный дрейф живых существ, что позволяет авторам прийти к выводу об онтогенезе как "структурном дрейфе" как структурных изменениях организма, при котором имеет место как сохранение его организации (аутопоэза), так и одновременно адаптация к окружающей среде. Окружающая среда при этом может рассматриваться как постоянно действующий селекционер, отбирающий структурные изменения организма в процессе онтогенеза. Аналогичный процесс происходит в филогенезе: эволюция предстает непрерывной последовательностью изменений в наследственной линии организмов на каждой репродуктивной стадии при сохранении ими, с одной стороны, организации, аутопоэза, с другой – адаптации к также изменяющейся среде. В рассматриваемом процессе естественного структурного дрейфа нет внешней направляющей силы, нет прогресса или оптимизации в использовании окружающей среды, но только сохранение адаптации и аутопоэза.

В шестой главе рассматриваются феномены поведения организма, которое определяется структурой внутренних связей нервной системы. Нервная система при этом "операционально замкнута", внутренне

детерминирована, когда окружающая среда не определяет и не направляет изменения нервной системы, но лишь запускает их, вызывая в ней те или иные возмущения, которые нервная система затем вынуждена компенсировать, что внешне и выражается как определенное поведение. При таком подходе неверным представляется мнение, согласно которому организм получает информацию из окружающей среды и использует её для построения образа (репрезентации) мира, и на основе этого образа формирует адекватное поведение. Напротив, нервная система не оперирует образами мира, поскольку в живом существе происходят только внутренние структурные изменения в ответ на внутренние же структурные возмущения, вызываемые воздействиями внешней среды, -- которые поэтому с необходимостью соответствуют среде и хорошо "осведомлены" о ней. Поведение как таковое существует лишь для внешнего наблюдателя.

В *седьмой главе* рассматриваются проблемы нервной системы и познания. Согласно концепции автором, поведение живых существ в целом следует понимать не как взаимодействие со средой, но как поддержание определённого внутреннего сопряжения между сенсорной и моторной поверхностями. Так, у многоклеточных для осуществления этой сенсомоторной корреляции появляется нервная система, расширяющая область поведения по сравнению с прямыми сенсо-моторными связями у одноклеточных. Поэтому то, что со стороны выглядит как отдергивание руки от боли, с точки зрения самого организма является лишь восстановлением определённой корреляции между сенсорными и моторными нейронами после внешнего воздействия на первые. При этом внешние воздействия лишь модулируют постоянно поддерживаемый внутренний баланс сенсомоторных корреляций, но не определяют его. С такой точки зрения неверной оказывается репрезентационистская трактовка зрительного восприятия, согласно которой образ возникает на сетчатке и затем передаётся дальше по нервной системе. На самом деле эти сигналы лишь вносят вклад в сложные внутренние циклы нейронных взаимодействий. Таким же образом и принятая сейчас когнитивистская "компьютерная метафора", называющая мозг устройством для обработки информации, оказывается ошибочной, поскольку нервная система не получает "информацию" из окружающей среды, а сама создаёт свой мир, поскольку именно состояние нервной системы определяет, что будет считаться её "возмущением" и какие внешние изменения его вызывают. Критерием знания выступает эффективное поведение, а любое поведение можно рассматривать как когнитивный акт, когда жить – значит познавать, проявляя эффективность в сохранении своего существования.

В *восьмой главе* социальные явления рассматриваются под углом зрения аутопозической концепции. Утверждается, что между организмами могут возникать постоянные взаимодействия. Это приводит к возникновению структурного сопряжения третьего порядка (после клеток и метаклеточных), когда независимые индивидуальные онтогенезы превращаются в сеть коонтогенезов. При этом механизм такого сопряжения у большинства общественных насекомых химический – обмен веществами (трофаллакис), контролирующей дифференциацию функций отдельных особей. У общественных позвоночных обнаруживается более гибкая координация поведения, которая реализуется разными способами: от химических механизмов, до визуальных и акустических эффектов и т. д. В таких условиях возникает коммуникация как координированное поведение, которое взаимно запускают друг у друга члены социального единства. При этом в коммуникации нет передачи информации, поскольку все происходящее с организмом (его действия и восприятия) определяется его собственными внутренними процессами, а не возмущающим воздействием, когда феномен коммуникации зависит не от того, что передаётся, а от того, что происходит с тем, кто принимает передаваемое. Данный процесс приводит к появлению культурного поведения как усвоенной в коммуникативной динамике социальной среды и передающейся из поколения в поколение культурной матрицы.

В *девятой главе* рассматриваются процессы лингвистики и человеческого сознания. Отмечается, что коммуникативное поведение, сформировавшееся в результате обучения, можно назвать лингвистическим поведением, которое реализуется в лингвистическом поле (области всех вариантов лингвистического поведения), возникающем и изменяющемся в коллективном коонтогенезе. Лингвистические поля есть и у животных. Когда сами элементы лингвистического поля, само лингвистическое поведение в свою очередь становятся объектом скоординированных рефлексивных лингвистических действий, возникает язык. Вместе с последним как областью описания описаний возникает и наблюдатель. При этом язык, позволяя пользующемуся описывать лингвистическую деятельность и её участников, делает возможным появление рефлексии, сознания и самосознания (Я).

В *десятой главе* рассматриваются методологические подходы к человеческому познанию, которое реализуется как аутопозический процесс: мы сами в процессе познания создаём мир, который видим, более того, это сотворение мира мы осуществляем совместно с другими людьми, в коллективном пространстве языка. В этом понимании в социальных науках концепция нашла приложение в работах Н. Лумана, а также ряда авторов, исследующих медиакоммуникации (например, социальные сети интернет-пространства) [Лавренчук, 2011].

Как видим, биологическая направленность теории аутопозезиса не мешает ей инициировать перспективную междисциплинарную методологию, подходы которой находят свое применение в концепциях трансперсональной психологии, исследовании социальных процессов, теории искусственного интеллекта, развития новых информационных технологий, инжиниринг программного обеспечения, искусственный интеллект и психотерапия.

Таким образом, аутопозическая теория входит в более общую исследовательскую программу, известную как когнитивная наука, которая осуществляет междисциплинарный синтез исследований в области нейролингвистики, искусственного интеллекта, когнитивной психологии, нейробиологии и эпистемологии. Среди авторов, которые работают в этой области знания и развивающих ее современную фазу, можно назвать таких ученых, как Дж.Лакофф, М.Зелени, Ф.Флорес.

Таким образом, теория аутопозезиса может быть понятная и с точки зрения системного подхода как одно из направлений "теории самоорганизации" или "теории сложности". В аутопозической теории познание выступает следствием именно **цикличности** – рекурсии и сложности формы любой системы, чье поведение реализуется как поддержание этой формы.

Существенной особенностью живых систем является аутопоэзис – самопроизводство системой компонентов, реализующих ее организацию (ее окончательную процессуальную конфигурацию). Потому живой системой является любая система, которая воспроизводит себя, осуществляя аутопоэзис, в физическом пространстве.

С точки зрения рассматриваемой теории системы нельзя определить простым перечислением или отслеживанием расположения их конституирующих элементов. Определяющим атрибутом системной сущности является набор связей между компонентами которые (а) очерчивают свою форму в любой момент и (б) являются ядром "идентичности", которая устанавливается вопреки динамическим изменениям во времени. В аутопоэтической теории этот набор определяющих связей называется организацией системы.

**Психофизиологические процессы** реализуются как циклические циклопричинные сущности. Интересно, что саккадические (быстрые, сканирующие) движения глаз реализуются как самозамыкающееся движение, когда это движение фиксирует возвращение к старой точке фиксации, а затем к новой [Психологический словарь, 1983, с. 330].

Циклопричинность обнаруживается и в процессе вращения (инверсии) процедуры достижения цели, когда, например, мартышка перестает бросать кокосовый орех на камни чтобы его разбить, а наоборот, камни используют в качестве молотка [Кликс, 1983, с. 93].

Принцип циклопричинности воплощен в концепции П. К. Анохина о кольцевых рефлекторных связях [Анохин, 1978], когда старые представления о рефлекторной дуге оказываются неадекватными реальному положению вещей, потому что работа каждого органа и его мозгового центра осуществляется по принципу кольца в обстановке "полного доверия и взаимной осведомленности". Это напоминает нам ориентальный принцип кругового вращения *Ян* и *Инь*. В этом же контексте можно говорить и о гипотезе **циклических кодов памяти**, где показано, что память реализуется на основе принципа цикличности [Лебедев, 1986, 106–116].

Следует сказать, что субъективно переживаемые феномены возникают в результате синтеза разных видов информации в ключевых для данной психической функции зонах мозга. Синтез информации обеспечивается специальной организацией этих процессов мозга, которые включают кольцевое, то есть "циклопричинное" движение нервных импульсов по структурам мозга. Здесь взаимодействуют два независимых фактора: сенсорный и критерий решения, которое определяется мотивацией. При этом мозговые механизмы восприятия обнаруживают три этапа. На первом, сенсорном, имеет место анализ физических параметров стимула и сравнения его с памятью для определения значимости сигнала. Этот этап является подготовительным и не сопровождается субъективными переживаниями. На втором этапе – этапе синтеза – возникают чувство, которое реализуется благодаря возвращению возбуждения в первичные отделы мозга. На третьем этапе – этапе узнавания, имеет место категоризация стимула [Иваницкий, 1999].

Здесь можно говорить и о цикличности в плане **болезненных процессов** [Верещагин, 2000, с. 99]. Приведем пример патологической циклической цепи: сниженная энергетика печени вызывает отвлечение энергии от желудка, что приводит к дефициту фактора Касло (вещества, которые обеспечивают всасывание фолиевой кислоты). Как следствие – энергетическая недостаточность циркулирующей крови, потом диффузная энергетическая недостаточность костного мозга – страдает селезенка – и порочный круг опять зашелкивается на печени. Здесь можно привести и примеры из области гомеопатии, когда лечение одного органа влечет за собой патологию другого, и так далее по цепи [Луничев, 1990].

Взаимный переход симметрии и асимметрии, циклично-континуальных и дискретно-линейных связей и отношений, **формирующей спираль развития**, прослеживается на уровне живых систем, в которых с одной стороны наличествует процесс линейного следования состояний организмов, процесс смены форм в цепи эволюционного развития, а с другой, – наблюдается явление цикличности, саморазвития, когда организмы оказываются способными к самопорождению и выступают как причиной, так и следствием по отношению к самим себе [Югай, 1976, с. 22-23; Эйген, Шустер 1982], когда, как писал Гегель, "конечное, или результат, в такой же мере есть первое, с чего начинается движение и собственная цель, претворяемая им в действительность" [Гегель, т. 4, с. 139], а само развитие при этом может пониматься как " замыкающаяся на себя петля времени", когда "с самого начала забрасывается вперед вся потенциальная сеть целого. Дальнейшее развитие лишь актуализирует отдельные звенья, раскрывая потенции целого по сегментам, подобно лепесткам цветка" [Кузьмин, 1996, с. 75]. Таким образом, можно констатировать вместе со Шри Ауробиндо, рассуждая о цели развития живых систем, что "цель находится позади нас, а также впереди нас, и внутри нас. Эволюция – это вечное распускание цветка, который всегда был цветком" [Сатпрем, 1989, с. 156]<sup>87</sup>.

Об этом же пишет и Н. А. Бердяев, когда утверждает, что "онтологически прошлого нет, как нет и будущего. А есть лишь вечно творимое настоящее" [Бердяев, 1994, с. 287], что можно понимать как становление – "результат самодвижения материи, представляющий собой процесс возникновения принципиально новых, непосредственно не выводимых из исходных материалов объектов, процессов, явлений" (<http://ordenxc.org/library/articles/hronos-temporalnaya-magiya/>).

Единство двух форм причинности в контексте развития форм жизни предполагает и единство креационизма и эволюционизма как двух противоположных точек зрения на проблему происхождения видов живых существ<sup>88</sup>, а также единство категорий части и целого, элементарности и сложности [Югай, 1976, с. 22-23]. Концептуальные очертания данного единства подготавливаются переоценкой научных "ценностей", процесс которой мы переживаем в настоящее время, становясь свидетелями крушения классической "научной" парадигмы (статичной, детерминистской, линейно-причинной, редукционистской) и становления новой парадигмы (динамичной, нелинейной, циклически-причинной, холистической) [Кузьмин, 1996, с. 67].

**Единство линейной и циклической причинностей**, переходящих друг во друга, отражено в плоскости высших психических функций человека, а именно – на уровне взаимодействия полушарий головного мозга, функционально дополняющих и последовательно сменяющих друг друга в процессе работы. Правое полушарие

<sup>87</sup> "Жизнь – это непрекращающееся рождение, и себя принимаешь таким, каким становишься" – Антуан де Сент-Экзюпери

<sup>88</sup> что выражает парадоксальную идею, согласно которой мир был сотворен Богом и одновременно есть результат эволюционного процесса.

функционирует в аналоговом, симметрическом, "синхроническом" режиме, отражая мир по принципу "все во всем", сближаясь с циклическим детерминизмом и соотносясь с таким видом материи, как поле, характеризующееся свойством непрерывности, континуальности. Левое же полушарие, напротив, работает в дискретном, "диахроническом", линейно-аналитическом "пространстве" психики, сближаясь с принципом линейного детерминизма и соотносясь с таким видом материи, как вещество, характеризующееся свойством прерывности, дискретности.

Таким образом, данные процессы наблюдаются в *психодинамике полушарий головного мозга человека*: в онто- и филогенезе живого существа наблюдается постепенное нарастание полушарной асимметрии, наибольшее выражение которой достигается в зрелом возрасте. Потом полушарная асимметрия постепенно нивелируется. Обнаруживается состояние функционального синтеза полушарий, когда пожилой человек, обогащенный жизненным опытом, по сути превращается в ребенка с его пластической психикой и непосредственностью восприятия мира. Можно сказать, что развитие человека идет от правополушарного, первосигнального аспекта психики (у младенца оба полушария функционируют как единое целое в основном по принципу правого полушария) к левополушарному, второсигнальному аспекту, а от него – к полушарному синтезу. Если принять к сведению, что правое полушарие функционирует в настоящем времени с обращенностью к прошлому, а левое – в настоящем времени с обращенностью к будущему [Брагина, Доброхотова, 1988, с. 140], то можно утверждать, что развитие человека естественным образом идет от прошлого к будущему, а от него – к синтезу прошлого и будущего, когда пространственно-временная дихотомия бытия нивелируется и человек освобождается от извечно довлеющего над ним "проклятия Кроноса" "Начав жизнь с обращенности в будущее время, человек заканчивает ее только с обременяющим сознание индивидуальным прошедшим временем. В этом смысле само переживание индивидуальной жизни субъектом может быть представлено как переход от будущего к прошлому" [Брагина, Доброхотова, 1988, с. 180].

Принимая во внимание тот факт, что развитие человека в фило- и онтогенезе идет от правого полушария к левому, а от него – опять к правому, можно сказать, что у ребенка почти все – будущее, а у старого человека – в прошлом. Как писал О. Уайльд в книге "Портрет Дориана Грея", человек рождается с молодым телом, но со старой душой. В процессе старения "душа молодеет", а "тело становится старше".

Дж. Уитроу считал, что направление времени в сфере нашего опыта является направлением к увеличению знаний о событиях. Поэтому в индивидуальном мире человека события происходят в обратном порядке по отношению к ходу событий в реальном мире. Подобное же мнение выражал и А.А. Логинов, который писал, что существуют два встречных потока времени. Биологическое время (оно же является физическим временем): прошлое → настоящее → будущее. Индивидуальное время: будущее → настоящее → прошлое [Логинов, 1979]. Психодинамика полушарий головного мозга человека обнаруживает циклопричинность и в феноменах "расширения пространства видения", "обратной последовательности устного и письменного языка", "предвидения" у левшей, у которых функциональная асимметрия мозга организована обратным образом, чем у правшей [Логинов, 1979, с. 116–136].

Феномен циклопричинности подтверждается так называемыми парапсихологическими явлениями, такими, например, как ретропсихокинез, который обнаруживает влияние на прошлое. Как считают физики Г. Шмидт и Э. Г. Уоркер, возможно влиять на прошлое, при этом время нельзя дифференцировать на прошлое, будущее и настоящее, поскольку эти три компонента проникают друг во друга и тесно взаимосвязаны. Интересно, что Д. Орме-Джонсон показал, исследуя энцефалографические показатели, что во время демонстрации парапсихологических феноменов имеет место высокая функциональная согласованность в работе правого и левого полушарий головного мозга человека [Orme-Johnson, 1977, см. Похитители разума, 1997, с. 646].

Существует *психотерапевтическая психотехника*, которая использует принцип циклической причинности для построения своих систем, в рамках которых совмещаются внутреннее и внешнее, Я и Не-Я. Принцип единства "Я" и не-"Я" можно проиллюстрировать отрывком из книги В. Пелевина "Чапаев и пустота": Представьте себе непрветренную комнату, в которой набилось ужасно много народу. И все они сидят на разных уродливых табуретках, на расшатанных стульях, каких-то узлах и вообще на чем попало. А те, кто попроворней, норовят сесть на два стула сразу или согнать кого-нибудь с места, чтобы занять его самому. Таков мир, в котором вы живете. И одновременно у каждого из этих людей есть свой собственный трон, огромный, сверкающий, возвышающийся над всем этим миром и над всеми другими мирами тоже. Трон поистине царский – нет ничего, что было бы не во власти того, кто на него взойдет. И, самое главное, трон абсолютно легитимный – он принадлежит любому человеку по праву. Но взойти на него почти невозможно. Потому что он стоит в месте, которого нет... Он находится нигде".

Система "Симорон" призывает разрушить границы между "Я" и не-"Я". При этом перечисляются разные аспекты границ: пространственные границы – мои личные вещи, моя комната, мой дом, моя улица, моя страна, моя планета, моя солнечная система, моя галактика; часовые границы – мой рабочий день, мой месяц отдыха, мой учебный год, моя юность, моя зрелость, моя жизнь. Есть еще внутренние границы – мои планы, мои идеи, мои переживания, мои мечты, мои привычки, мои страхи, мои болезни, мое здоровье. Рассмотренные границы отличают людей друг от друга. А где же сам человек, его "Я"? В мозге, в душе, в центре Вселенной, в физическом теле, внутри своего сознания? Любое слово выделяет, ограничивает какой-то объект. И если мы определяем что-либо, то тем самым проводим границу между этим объектом и тем, что этим объектом не является. Человек здесь рассматривается творцом внешней и внутренней реальности, которая понимается в духе аутопоэзии как лишь отражение его "Я". Решение конфликта между "Я" и не-"Я", достижение гармонии между ними здесь достигается с помощью определенных психологических техник.

На начальной стадии овладения системой "Симорон" изучаются самые простые способы коррекции внешней среды как зеркала, которое преломляет "Я". Если человек корректирует то, что находится вне его, то, понятно, он исправляет себя. Если он сталкивается с болезнью во внешней реальности, это должно пониматься и осознаваться как отражение того, что гнездится в самом человеке, потому что породить болезнь мог только сам человек через трансляцию ее на экран внешней реальности. Картины на этом экране для человека являются предупреждающими

сигналами о том, что может с ним произойти через какое-то время. Наблюдая их, человек должен заблаговременно распознать, что его ожидает через определенный период. Видя болезнь вне себя, трансформируя ее в здоровье, человек профилактически работает над собой, корректирует и изменяет себя, устраняя возможность собственного заблуждения.

Интерес представляет также и *динамика экономических феноменов*, обнаруживающая циклические феномены. Капитал как самодетерминированная сущность есть самовозрастающей стоимостью, то есть стоимостью, которая приносит прибавочную стоимость и определяется формулой: деньги – товар – новые деньги (сумма денег с приращением). Как писал К. Маркс, "Развитие продукта в товар, товарное обращение... является предпосылкой, исходным пунктом образования капитала и капиталистического производства" [т. 26, ч. 3, с. 112]. К. Маркс указывал на сложность, многоступенчатость становления капитала. При этом начало становления капитала является достаточно неопределенным [Гурьев, 1973, с. 25]. Такую ситуацию удачно охарактеризовал Гегель: "Вещи еще нет, когда она начинается" [Гегель, т. 1, с. 153]. К. Маркс указывал, что капитал возникает в обращении, однако в сфере обращения нет приращения стоимости, здесь происходит лишь перераспределение произведенной стоимости, поэтому излишняя стоимость как будто бы возникает в сфере производства, следовательно, как пишет К. Маркс, капитал "должен возникнуть в обращении и в то же время не в обращении" [Маркс, Энгельс, т. 23, с. 176]. Подобным же образом и новый вид у Ч. Дарвина возникает из старого, и в то же время – не из него [Югай, 1976, с. 22-23].

Итак, каким же образом в производстве создается излишняя стоимость. Если учитывать, что стоимость есть не что иное, как овеществленный в товаре общественный труд, то каким образом в сфере труда может появиться нечто преизбыточное (капитал), способное приносить прибавочную стоимость, то есть появиться нечто принципиально новое? Ответ на этот вопрос предполагает разрешение парадокса развития.

Рассмотрим труд в состоянии натурального производства и обмена. Физические законы сохранения энергии и вещества утверждают симметричность, тождественность труда и продуктов труда. Стоимость рабочей силы здесь эквивалентна потребительской стоимости произведенного товара. То есть определенный объем жизненной активности (энергии) в процессе производства используется для преобразования наличного материала (сырья) в товар, который можно использовать, для удовлетворения той или иной потребности человека. Здесь специфическая жизненная активность человека (задействованная в производстве) трансформируется в товар, призванный пробуждать к жизни другую специфическую форму жизненной активности. Налицо кругооборот и превращение одной формы жизненной активности в другую посредством произведенного товара. Понятно, что здесь не может быть образована некая дополнительная энергия, ибо это противоречит законам сохранения. Однако, кооперативная форма труда, предполагающая разделение труда и наличие синергетической спаянности участников трудового процесса приводят к образованию некой избыточной энергии (прибавочной стоимости, создаваемой совместным трудом), появление которой противоречит законам сохранения, что фиксируется парадоксом развития (возникновения).

Образование преизбыточной энергии в данном случае объясняется эффектом синергии, когда целое оказывается больше суммы входящих в него элементов. Таким образом, явление трудовой целостности как системы разнообразных отношений порождает новое свойство, обнаруживающееся как системное свойство, не сводимое к свойствам элементов системы (феномен неаддитивности, или сверхаддитивности, эмерджентности [Новик, 1965, с. 96].

Категория целостности в данном случае свидетельствует про то, что в экономике (как и в любой другой сфере человеческой активности) обнаруживается универсальный закон развития. Целостность здесь есть, с одной стороны, начальный этап развития, смены любой сущности, что конституирует процесс дихотомического расщепления целого на противоположности. С другой стороны, к целому эти противоположности возвращаются, взаимно нейтрализуясь в результате взаимодействия. Целое также неизменно присутствует в процессе взаимодействия противоположностей: оно опосредует это взаимодействие и выступает "нейтральным началом" взаимодействующих элементов любой пары противоположностей.

Рассмотрим один из *логико-семантических (гносеологических) парадоксов*, а именно – известный *парадокс Б. Рассела о "Брадобрее"* [Френкель, Бар-Хиллен, 1966], который формулируется следующим образом: сельский брадобрей имеет право брить только тех жителей села, которые не бреются сами; возникает вопрос, имеет ли право брить себя этот брадобрей, поскольку если он бреется, то не имеет такого права, а если не бреется, то такое право имеет. Выходит, он одновременно может и не может брить себя. Брея самого себя Брадобрей воплощает принцип самодетерминации, то есть принцип циклопричинности, когда он логически определяет себя, в то время когда все жители села подвергаются "влиянию" принципа линейной причинности, потому что они детерминируются (логично определяются) нечто иным по отношению к ним. Отмеченный парадокс, как всем понятно, проистекает из того обстоятельства, что здесь в рамках одного причинно-логического контекста соединяются два противоположных причинных модуса – линейный и циклический детерминизм. Нечто подобное можно сказать касательно отношения между рациональными и иррациональными числами, когда рациональные числа выражают абстрактно-дискретно-однозначный аспект реальности, а иррациональные – конкретно-континуально-многозначный ее аспект. Действительно, корень квадратный из двойки выражается иррациональным числом, а также конкретным отрезком на прямой, которой невозможно выразить через рациональное число.

Главная схема развития "тезис – антитезис синтез" значит, что целое расщепляется на два противоречивых принципа, который в конце концов взаимно нейтрализуется и обнаруживают это же целое, но на более высоком уровне развития. То есть целое парадоксальным образом разделяется на единое и множественное, которые включаются во взаимодействие, обнаруживающее развитие, изменение вещей и явлений. Направление этого развития с точки зрения линейной логики пролегает от единого к множественному, а это последнее в конечном итоге развивает системное свойство единого, когда множественное и единое как исключаящие друг друга начала интегрируются в целое (А.Ф. Лосев). С позиции же циклической логики это развитие осуществляется в рамках целого. Сочетание двух отмеченных подходов предполагает сочетание принципов эволюционизма и креационизма.



Можно сказать, что развитие, согласно Гегелю, является переходом от потенции ("в-себе-бытие") к актуальности ("для-себе-бытие") через "инобытие" (Природа). В философии Шеллинга мы встречаем учение о синтезе (его Кант понимает как акт соединения разных представлений и их многообразный содержания в сфере единого, цельного знания), который, как многогранность опыта, объясняется единством индифференции абсолютного разума, дифференциацией его индифференции и установлением опять индифференции [см. Тавадзе, 1971, с. 12]. Фихте пишет о противоречии противоположных начал – "Я" и не-"Я" и преодоление этого противоречия в сфере бесконечного. Ему вторит Гегель, который считает, что в процессе достижения самопознания Абсолют отчуждается от самого себя путем саморазделения, а затем этот Абсолют синтезирует это саморазделение [Гегель, т. 1, с. 81].

Чтобы объяснить этот процесс, рассмотрим схему развития принципов циклической и линейной причинности. Сначала имеет место парадоксальный (непричинный) акт порождения целым двух детерминистских факторов – цикло- и линейной причинности. Циклопричинность характеризуется как нечто единое, вневременное, где время как принцип последовательных количественно-качественных метаморфоз вещей и явлений реализуется в виде "свернутого" в самом себе единого мгновения (символизируемого ориентальным змеем, кусающим себя за хвост), как чистая экзистенция. Линейная же причинность появляется как размыкание времени и его движение, что фиксирует последовательное изменение экзистенциальных модусов вещей и явлений мира (данный процесс символизируется как искушение этого мира "древним змием", который, видимо, успел разомкнуться и предстает как искушитель и фактор линейного разворачивания времени).

То есть линейный тип причинности предполагает расщепление единого мгновения на прошлое и будущее, что происходит благодаря способности человека к рефлексии (познания, инициированного "змеем-искушителем", который в рамках классической мифологии предстает в виде *Прометея*, имя которого переводится как "предвидящий", "видящий прежде"), когда именно в сфере рефлексивного существования формируется реальность прошлого и будущего, которая может показаться мнимой, иллюзорной, виртуальной сущностью (передвояемой колоссальной восточной метафорой о мировой иллюзии Майе), поскольку базируется, с одной стороны, на том, что уже прошло, а с другой, – на том, чего еще нет<sup>89</sup>.

Но мир как целостность должен включать в себя все аспекты бытия (в том числе и "рефлексивное бытие") как равноценные элементы, поскольку "все вещи и явления находятся в универсальной взаимосвязи и потому несут в себе следы как в настоящее время существующих, так и существовавших в прошлом вещей и явлений" [Сергов, 1975, с. 29-30]; более того, все вещи должны нести в себе в непроявленном, потенциальном виде цель своего развития, свое будущее. Таким образом, полнота бытия предполагает единство циклического и линейного, экзистенциально-имманентного и рефлексивного-трансцендентного модусов, способных к взаимной трансформации, что находит свое воплощение в так называемом антропном космологическом принципе (принципе "космического дополнения" В. Гейзенберга, который в квантовой физике обнаруживает фундаментальную корреляцию "Наблюдатель – Вселенная").

В данном отношении интересными являются выводы Р. Карнапа о *двух типах вероятности – логической (рефлексивной) и эмпирической (фактологической)* [Карнап, 1959, 1971, с. 76–79]. Эти типы вероятности находятся в обратно-корреляционном отношении друг к другу (что иллюстрируется отношениями между корпускулярным и волновым аспектами материи, соотносящихся с дискретно-линейным и континуально-целостным типами причинности, а также с двумя типами традиционной логики – логикой доказательства и логикой определения): чем точнее мы определяем логический (рефлексивный) аспект события или явления, тем более неточным оказывается его фактологическое осуществление.

При этом единство мира предполагает и единство этих двух типов вероятности, когда они могут влиять одна на другую и взаимно трансформироваться. Данный вывод, проистекающий из положения о безусловной целостности мира, предполагает методологическую изоморфность идеального и материального, физического и психического, актуального и потенциального, логического и фактологического. К этому контексту следует отнести и пессимистические концепции семантики возможных миров, впервые разработанные С. Крипке и Г. Монтегью [Крипке, 1974].

Единство двух представленных выше типов вероятности, соотносящихся с линейным и циклическим типами причинности, наиболее ярко реализуется в *эсхатологической проблеме "конца света"*, где актуальным является вопрос, можно ли избежать фатальных событий предполагаемого конца света.

Как наука, так и религия учат, что человеку по силам избежать неминуемого. В Библии мы находим примеры того, что люди, грехи которых переполняют "чашу терпения" Всевышнего, и которым пророки предрекают близкую гибель, могут спастись, если "покаются в грехах". Здесь избежать катастрофы означает поверить в нее, то есть пророчество может оказаться ложным, если оно ожидается [Роуз, 1990, с. 4-9]. К аналогичному выводу приходит и постнеклассическая методология, которая показывает, во-первых, что наш мир един, поскольку на его фундаментальном квантовом уровне он является целостным нерасчленимым комплексом, где причина и следствие, прошлое и будущее, простое и сложное, единое и множественное, материальное и идеальное... не дифференцируются, где квантовые явления оказываются связанными так называемыми имплицативными – именно логическими связями. Данный имплицативный порядок предполагает единство событийно-фактологического и рефлексивно-гносеологического аспектов, способных влиять друг на друга. При этом логико-рефлексивный характер происхождения мира через редукцию волновой функции, обладающей скрытыми параметрами, реализуется именно через наличие *рефлексирующего Наблюдателя*, который размыкает

<sup>89</sup> "Выдающийся нейрохирург и невролог К. Прибрам еще в 80 гг. прошлого столетия экспериментально доказал, что мы, в сущности, живем в выдуманной, нами же самими сконструированной реальности, которая лишь отчасти тождественна настоящей. На переработку и фильтрацию информации влияют биологические программы, нацеленные на выживание, усвоенные социокультурные программы, структуры бессознательного. Все это – своего рода "настройки", под влиянием которых формируется оптимально комфортная для человека картина мира" [Лайтман, Хачатурян, 2011, с. 28]

заключенный и погруженный в самого себя квантовый мир (гегелевское "в-себе-бытие") в линейную цепь событий ("для-себе-бытие") через Наблюдателя (Природу).

Обратно-корреляционная связь двух видов вероятности означает, что чем больше мы рефлексируем будущее событие, чем больше мы логическим образом ее предполагаем, чем больше мы уверены в ее реальности, тем менее фактологически достоверным является данное событие, потому что наше знание о событии "уничтожает" условия его актуализации.

Таким образом, информативность сообщения о событии (фактологическая вероятность, определяемая информацией в ее традиционном понимании) обратно пропорциональна логической вероятности, проистекающей из рефлексии события – его предсказания (аналитического прогноза) человеком.

То есть, чем легче мы можем предсказать содержание сообщения о событии, тем меньше информации это сообщение содержит. Если исходить из антропно-квантового принципа соучастия, а также полагать, что мир един, то событийная и логическая вероятности с одной стороны взаимно дополнительны, а с другой – противоречат друг другу. Это значит, что чем больше мы знаем о том или ином будущем событии, чем более мы уверены в его реальности, тем менее вероятно, что данное событие произойдет, ибо наше знание о событии (его рефлексия) "уничтожает" реальные условия его актуализации. У А. С. Пушкина мы встречаем строки, выражающие идею, в истинности которой каждый из нас не раз убеждался на собственном опыте: "Неистоимой клеветой он провиденье искушал..." То есть, если о событии громко возглашают и все в это верят, то оно не происходит, потому что мы "сглазили" событие. С другой стороны, часто нежелательные события, имеющие негативную для человека коннотацию, которые реально не должны произойти, могут иметь место по "закону подлости" именно благодаря их яркому представлению, подхлестываемого страхом и всевозможными опасениями.

Таким образом, если ожидаешь (страшишься) определенного негативного события ("эмоционально" реагируешь на него как на реальное), которое не должно состояться, то оно "по закону подлости" происходит, что подчеркивали как Тертуллиан, так и Дж. Кеннеди. Кроме того, когда человек открывается мнимому событию с негативной подоплекой, то этот человек освобождается от него, что можно проиллюстрировать одним из краеугольных принципов поведения, которое ведет к успеху в жизни. Об этом повествуют как Д. Карнеги ("прими худшее, что может случиться" [Карнеги, 1994, с. 24]), так и монах Силуан ("держи ум в аду" [Сахаров, 1949]), как принцип "парадоксальной интенции" В. Франкла [Франкл, 1990], так и один из главных принципов медитативных практик буддизма ("завоевание через капитуляцию"), как поведенческие принципы даосизма [Хемфрейс, 1994, с. 68], так и психологическая концепция "эхо-магнита" В. Л. Леви [Леви, 1991].

Поясним вышеизложенное другими словами. Дело в том, что человек и окружающий его мир, по крайней мере на его фундаментальном квантовом уровне [Цехмистро, 1981, 1987, 2002], являются единым нерасчленимым комплексом, когда определенное событие и эмоциональная реакция человека на это событие предстают как два полюса одного явления, а субъективный и объективный аспекты реальности взаимно дополняют друг друга. Получается, что событие (стимул) и реакция на него оказываются связанными неразрывным образом. Событие, которое объективно будет иметь место в будущем, может ожидаться человеком и может при этом вызывать соответствующую эмоциональную реакцию, которая "реализует" это скрытое событие, то есть приводит к его "исчерпанию", "уничтожению". И наоборот, если мы эмоционально реагируем на некое воображаемое событие (желаем его актуализации), которое на самом деле, объективно не должно произойти, то это событие объективно порождается, формируется как нечто реальное, так как реальным оказывается его обратная сторона – наша эмоциональная реакция на него ("транссерфинг реальности", "управление реальностью"). На этом принципе основываются механизмы магического влияния на события и их формирования [Раокриом, 1993], что находит психологическую интерпретацию как в виде концепции "эхо-магнита" [Леви, 1991], так и в виде квантово-физического феномена "волн будущего", "текущих" в настоящее, как в виде синергетического аттрактора, обнаруживающего влияющая будущего (цели-аттрактора) на на развивающуюся систему, так и в психолого-биологических феноменах "преформирования", опережающего отражения.

Согласно теории функциональной системы, хотя поведение и строится на рефлекторном принципе, но оно не может быть определено как последовательность или цепь рефлексов. Поведение отличается от совокупности рефлексов наличием *особой структуры, включающей в качестве обязательного элемента программирование, которое выполняет функцию опережающего отражения действительности (у человека – это феномен симультанного, то есть мгновенного, узнавания, который в психологии помимо "опережающего отражения" получил названия "антиципации", "преперцепции" [Анохин, 1978], "объект-гипотезы" [Грегори, 1972], "преконцепции" [Липпман, 1965], прекогниции и др.). Постоянное сравнение результатов поведения с этими программирующими механизмами, обновление содержания самого программирования и обуславливают целенаправленность поведения.*

Опережающее отражение действительности реализуется не только на основе уже сформированного опыта поведения у человека и животного. Можно говорить о *способности живых существ считывать информацию из будущего*, поскольку это будущее может оказывать влияние на настоящее, о чем свидетельствует упомянутый нами конструкт квантовой физики – "волны будущего", идущие из будущего в направлении настоящего<sup>90</sup>. Кроме того, квантовая физика открыла эффект неразложимого единства фундаментального квантово-фотонного уровня Вселенной, на котором такие аспекты, как единое и множественное, часть и целое, причина и следствие, настоящее, прошедшее и будущее... не дифференцируются [Цехмистро, 1987, 2002]. Важными в этом контексте представляются также и феномены функциональной асимметрии мозга человека, которые обнаруживают способность человека к

---

<sup>90</sup> М. Лайтман в "Кабале" пишет, что если бы не было будущего, то аннулировалось бы и настоящее [Лайтман, 1993, кн. 1, с. 65]. Принимая во внимание онто и филогенетическую динамику полушарий головного мозга, можно сказать, что, "начав жизнь с обращенности в будущее время, человек заканчивает ее только с обременяющим сознание индивидуальным прошлым временем. В этом смысле само переживание индивидуальной жизни субъектом может быть представлено как переход от будущего к прошлому" [Брагина, Доброхотова, 1988, с. 180]. В сказочном зазеркалье Л. Керролла: "Он сейчас в тюрьме, отбывает наказание, а суд начнется только в будущую среду. Ну, а про преступление он еще и не думал!" [Кэрролл, 1985, с. 215].

предвосхищению будущих событий [Брагина, Доброхотова, 1988]. При этом будущее может влиять на настоящее (и прошлое) со всеми причинно-следственными аспектами, которые из этого проистекают<sup>91</sup>.

Кроме того, здесь уместно говорить о *ретроградном торможении* (когда в процессе запоминания некоторого ряда информационных фрагментов последующие фрагменты, данные для запоминания, влияют на предыдущие, тормозя их запоминание) и некоторых удивительных психологических аспектах рассматриваемого феномена [Видеть будущее реально, 2011]: работа, которая готовится к печати в журнале *Journal of Personality and Social Psychology*, является результатом восьмилетнего исследования Дэрила Бема из Корнелльского университета в городе Итака, штат Нью-Йорк<sup>92</sup>.

Эффект управления реальностью, который здесь имеет место, можно обосновать с помощью таких научных фактов. Начиная с 1996 года, резко возросло использование в исследованиях физических устройств – генераторов случайных чисел (ГСЧ). Указанные приборы основаны на записи так называемого *фликер-шума* и компьютерной обработке его сигналов, автоматически отражающих случайный набор чисел в виде нуля и единицы в сериях по 200 бит в секунду и подсчета по специальной программе *вероятности появления этих чисел* и ее отклонения от средних значений при наличии внешних воздействий. Как известно в математике, появление таких чисел при непрерывной работе каждого ГСЧ является абсолютно случайным событием. Согласно международному проекту подобные генераторы были установлены в 60 странах мира, включая Россию, где они работают непрерывно все годы. Оказалось, что в дни, когда внимание мировой общественности привлечено к каким-либо важным событиям в жизни людей, например, к террористическому акту в Нью-Йорке 11 сентября 2001 года, смерти известных мировых личностей – принцессы Дианы, Матери Терезы, Папы Иоанна Павла II или к проведению (к результатам) общественно-значимых мероприятий в спорте, культуре (чемпионаты мира, знаменитые кинофестивали), все эти события находят отражение в работе ГСЧ.

Проявляется это в том, что точно в то же самое время, тот же день, час и минуты вероятность повторяемости одних и тех чисел среди всех ГСЧ резко и высоко (до 1%!) статистически достоверно возрастает. Это явление указывает на то, что имеется прямая связь в мировом масштабе между *Глобальным Сознанием* и эмоциональным состоянием людей, причастных к таким событиям, и работой электронных приборов типа ГСЧ. Как полагает физик М.В. Быстров, *фликер свидетельствует о глубокой гармонии, ускользающей от нашего рассудочного понимания. Естественной пришла вера в разумную организацию, установленную Творцом, которую можно понять только как результат творческого процесса*. Как пишет А.П. Дубров, механизм этих явлений и его причины пока неизвестны, но можно предполагать кумулятивное глобальное ментальное влияние огромных масс людей на работу ГСЧ на квантовом уровне и, следовательно, влияние на волновую функцию квантовых объектов и изменение энтропии самой системы. Следует особо отметить, что вообще использование ГСЧ имеет огромную статистику наблюдений, накопленную за более чем 40-летний период исследований в психофизике, а глобальное использование стало их естественным развитием [Дубров, 2006, с. 83-84, 179].

Этот и другие научные факты [Дубров, 2006, с. 83-84] говорят о том, что человеческое общество (как актуальное, так и виртуальное – в виде архетипов коллективного подсознания, по К. Юнгу) обнаруживает свой индивидуальный темпир, который влияет на всех представителей этого общества через так называемые общественно-суггестивные нормы. "Сумасшедшие" ритуалы симоронистов направлены на освобождение человека от суггестивно-нормативной основы общественного существования. На это, собственно, направлена и известная в некоторых кругах исследователей концепция *трансферфинга – управление реальностью* [Зеланд, 2006; Собкович, 2007]. Рассмотрим ее главные аспекты – ключевые понятия и теоретические основы.

1. Реальность имеет бесконечное многообразие форм проявления. Многовариантность мира является его первейшим фундаментальным свойством. Любая модель представляет лишь отдельный аспект проявления реальности. Любая отрасль знания базируется на выбранном аспекте проявления реальности. Ваш выбор всегда реализуется. Что выбираете, то и получаете. Пространство вариантов – это поле информации о том, что было, есть и будет. Поле информации содержит потенциальные варианты любых событий. Вариант состоит из сценария и декораций. Пространство можно разбить на секторы, в каждом из которых свой вариант. Чем больше расстояние между секторами, тем сильнее различия в вариантах. Секторы с примерно однородными параметрами выстраиваются в линии жизни. Материальная реализация движется в пространстве как сгусток плотности. Излучение мысленной энергии материализует потенциально возможный вариант. Каждый организм вносит свой вклад в формирование материальной реализации. Когда параметры излучения меняются, происходит переход на другую линию. Вы не можете изменить сценарий, но вы способны выбрать другой. Не нужно бороться за счастье – можно просто выбрать себе вариант по душе.

---

<sup>91</sup> "Можно совершить ошибку в последний день своей жизни и всю жизнь расплачиваться за эту ошибку! К примеру, умирающий отец проклинает своих детей за то, что те плохо к нему относились. Дети же, в свою очередь, плохо всю жизнь относились к своему отцу потому, что проклинает их перед смертью! – В.Ю. Рогожкин" ("Эниология", 2006).

<sup>92</sup> Статистическая погрешность опытов Д. Бема составила один шанс на 74 миллиарда. "Я сознательно ждал, пока образуется критическая масса данных, чтобы быть уверенным в том, что это точно не статистическая погрешность", – сказал он. В своей статье, он описывает серию экспериментов с участием более чем 1000 студентов-добровольцев. В большинстве тестов, Д. Бем брал хорошо изученные психологические феномены и просто обращал вспять последовательность их проведения, таким образом, что событие, которое интерпретировалось как причина, происходило самым последним.

В одном из экспериментов, студентам показали список слов, а затем попросили вспомнить слова из него. Потом, они печатали отобранные случайным образом слова из того же списка. *Странным образом, студенты лучше вспоминали именно те слова, которые затем им приходилось печатать, а значит, будущее событие повлияло на их способность к запоминанию.*

В другом исследовании, Д. Бем адаптировал эффект "вдалбливания" – когда слово, появляющееся на короткий срок, воздействует на подсознание человека – так называемый 25-й кадр. К примеру, если при просмотре картинки котенка, появляется слово "урод", то человеку понадобится больше времени на то, чтобы решить, что картинка симпатичная, по сравнению с тем, когда появляется слово "красиво". Проведя эксперимент в обратном порядке, Бем обнаружил, что эффект 25-го кадра действует в обоих направлениях.

Эта работа была подвергнута тщательной проверке, как заявил Чарльз Джэдд из Колорадского университета в Боулдере, который возглавляет редакционную коллегию журнала *Journal of Personality and Social Psychology* [Bem Daryl].

2. Реальность (пространственно-временной континуум) является своеобразным полем (пространством) потенциально возможных состояний, в дальнейшем – пространство вариантов. Пространство вариантов является своего рода матрицей, шаблоном, по которому происходит движение всей материи. В нем сохраняется информация о том, что и как должно происходить в вещественном мире. Число разных потенциальных возможностей бесконечно. Сектор является звеном пространства вариантов, где содержатся сценарий и декорации, то есть траектория и форма движения материи. Другими словами, сектор определяет, что в каждом отдельном случае должно происходить и как выглядеть. Информация находится в пространстве вариантов стационарно, в виде матрицы. Структура информации организована в связанных друг с другом цепочках. Причинно-следственные связи порождают ход вариантов (потоки событий).

3. В окружающем пространстве в неограниченном количестве также находится Свободная энергия Космоса. Все живые существа могут определенным образом утилизировать эту энергию.

4. Свободная энергия входит в тело человека в виде центральных потоков, формируется мыслями (намерением) и на выходе приобретает параметры, соответствующие этим мыслям модальности.

5. Вне наблюдателя говорить что-либо конкретное о Реальности не имеет смысла. Лишь сознание (любая, а не только человека) проводит определенную структуризацию в Реальности. Параметры этой структуризации полностью задаются свойствами воспринимающего сознания.

6. Траектория движения субъекта в пространстве вариантов воспринимается как линия жизни (одним из проявлений которой, есть ощущение времени). Судьба человека (линия жизни) является цепочкой секторов, приблизительно однородных по качеству. Теоретически не существует никаких ограничений относительно возможных поворотов судьбы человека, поскольку пространство вариантов бесконечно.

7. Можно предположить, что такое движение происходит по векторам наименьшего сопротивления (своего рода геодезическими линиями, которые являются линиями на поверхности, главные нормали всех точек которых совпадают с нормальными к поверхности; кратчайшей линией на поверхности между двумя точками будет часть геодезической линии, которая проходит через эти точки; в механике геодезическая линия играет важную роль – по ней двигается точка, которая должна оставаться на поверхности в том случае, когда на точку не действуют никакие внешние силы). Вполне вероятно, что в пространстве вариантов существуют многообразные аттракторы (цели), этим объясняется сходство человеческих судеб.

8. Мир представляет собой дуальное зеркало, по одну сторону которого находится материальная действительность, а по другую – метафизическое пространство вариантов. Человек осознает реальность так, как его научили это делать. Жизнь подобна бессознательному сновидению наяву, потому что человек не имеет точки опоры относительно реальности. Спуститесь в зрительный зал и наблюдайте. Действуйте отстраненно, сдавая себя в аренду и оставаясь наблюдателем. Снижение уровня важности, движение по течению вариантов и координация дают возможность двигаться вслепую в сновидении наяву. Жизнь каждого живого существа – это сновидение Бога. Цель жизни, а также само служение Богу заключается в сотворении – творении вместе с Ним. Процесс достижения цели является двигателем эволюции. Изменчивость видов в процессе эволюции формируется намерением. Бог творит реальность и управляет ею через намерение всего сущего. Каждому живому существу Бог предоставил свободу и власть формировать свою реальность в меру своей осознанности<sup>93</sup>. Если вы изъявляете намерение, считайте, что это намерение Бога. Как вы можете сомневаться в том, что оно будет исполнено? Не просить, не требовать и не добиваться, а создавать.

Связь физического и психического обнаруживается в **феномене синхронности**: К. Юнг в книгах "*Синхронность и человеческая судьба*" (1955), "*Синхронистичность: акаузальный объединяющий принцип*" (1960) говорит о неизвестном процессе, который пересекает пространство-время и упорядочивает события (подобно архетипу, упорядочивающему сознание человека и человечества), чтобы события физической и психической реальности приобрели параллельное значение, когда казалось бы несвязанные процессы материального мира и человеческой психики положительным образом коррелируют друг с другом<sup>94</sup>. К. Юнг определил синхронистичность как "одновременное наступление психического состояния и одного или нескольких событий внешнего мира, имеющих существенные параллели с субъективным состоянием на данный момент". Пауль Кремер в книге "*Закон последовательностей*" (1919 г.) писал, что последовательности "вездесущи и бесконечны в жизни, природе, космосе".

---

<sup>93</sup> В Буддизме одной из целей человеческого бытия есть достижение человеком состояния **осознанности** – когда мы осознаем себя в любой ситуации (диссоциация в НЛП) и одновременно можем погрузиться в эту ситуацию (ассоциация). Осознавая себя и ситуацию мы как бы освобождаемся из уз обусловленного мира. Это достигается в основном при помощи ролевого ресурса нашего поведения – мы осознаем, что играем роли и не идентифицируем себя с ними. То есть, играя разные роли мы научаемся смотреть на себя и ситуацию со стороны (приобретая статус мудрого человека – мудрость может быть определена как эмпатическая способность стать на точку зрения другого человека), научаемся играть разные роли и идентифицировать себя с разными процессами и объектами, интегрируясь с внешним миром. Мы, таким образом, трансцендируем, преодолеваем себя, выходим собственные границы, утрачиваем чувство как собственной значимости, так и собственной незначительности. Показано, что с самого детства неуспех в чем-то приводит к формированию у ребенка комплекса неполноценности, который сопровождается различными зажимами (эффективный подход к преодолению зажимов в контексте ТОП – парадоксальная гимнастика Стрельниковой), страхами, неуверенностью, боязнью ошибиться. Комплекс неполноценности приводит к формированию защитной реакции – комплекса собственной значимости, исключительности (корень зла у Кастанеды), эскалации эгоцентризма и эгоизма. А это мешает формировать жизненный опыт (эгоистичные люди очень медленно развиваются). Именно тренинговая активность может научить нас играть роли (например, в рамках систем Норбекова, Симорон и др.). И именно осознание иллюзии социального мира, актуализирующегося на основе ролевой активности его членов, позволяет человеку вычленить подлинное, неролевое начало самого себя и мира, то есть достичь своего предназначения.

<sup>94</sup> Это находит свое отражение как в современной концепции универсального семантического пространства Вселенной (В.В.Налимов), так и в явлении психизации мира представителями примитивных социумов, которые наделяли неживые предметы эквивалентом сознания и способностью вести социальный способ жизни.

Эдвард Р. Дьюи в книге "Циклы: таинственные силы, порождающие события" (1971 г.) описал некоторые периодические события. В книге Дж. Митчелла и Р. Ричарда "Феномены книги чудес" (1977 г.) приводятся некоторые из удивительных совпадений, параллельные цепи событий.

При этом, существуют исследования, которые позволяют говорить об одновременности существования прошлого, настоящего и будущего (феномен синхронности не причинных связей Паули-Юнга) [Фомин, 1990; Dyson, 1983].

Отметим, что К. Юнг явился создателем оригинальной концепции человеческой психики [Гиндлис, 1996], центральное место в которой занимает понятие "коллективное бессознательное". Именно это понятие позволило Юнгу осмыслить некоторые факты, не получающие объяснения в системе современного научного знания, базирующегося на принципе причинности. Данные факты были сгруппированы Юнгом в **три группы**:

1. Совпадение психического состояния наблюдателя с одновременным внешним событием, которое соответствует этому психическому состоянию, при отсутствии очевидной причинной связи между ними <sup>95</sup>.

2. Совпадение психического состояния с соответствующим (более или менее одновременным) внешним событием, имеющим место вне поля восприятия (т. е. на расстоянии) и только впоследствии верифицируемым <sup>96</sup>.

3. Совпадение психического состояния с соответствующим, но еще не существующим, будущим событием, которое отдалено во времени и, таким образом, может быть проверено лишь впоследствии <sup>97</sup>.

Все эти феномены, не понятые с точки зрения причинного объяснения, нельзя, согласно Юнгу, рассматривать и как случайные. Они подчиняются принципу значимого совпадения или принципу синхронности. Принцип синхронности связан, прежде всего, с психическими процессами, протекающими в бессознательном, где априорными формами психической упорядоченности выступают открытые и описанные Юнгом архетипы – изначальные типы, задающие и определяющие психический опыт субъекта. Архетипы являются структурами самого глубинного пласта психики субъекта – его коллективного бессознательного. Коллективное бессознательное, по Юнгу, это – изначальное состояние психики, лежащее в основе ее дальнейшего развития и дифференциации. Обладая колоссальной энергией, оно таит в себе большую опасность для субъекта – опасность быть захлестнутым этой неудержимой психической энергией глубинных инстинктов. Образование и развитие культуры явилось, согласно Юнгу, защитным механизмом на пути действия этих первичных природных сил человека.

Состояние коллективной бессознательности отличается тем всеобщим тождеством, где нет противопоставления различных субъектов друг другу, более того, где нет вообще дифференциации на субъект и объект (тождество человека и природы), где и отсутствует различие противоположностей. Юнг характеризовал это состояние как "безграничную ширь, неслышанно неопределенную, где нет внутреннего и внешнего, верха и низа, здесь и там, моего и твоего, нет добра и зла. Таков мир вод, в котором свободно возвышается все живое. Здесь начинается царство "Simpfitus", души всего живого, где человеческие "Я" взаимно переживают события друг друга,

Коллективное бессознательно менее всего сходно с закрытой личностной системой, это открытая миру и равная ему по широте объективность" [Юнг, 1991]. Следует отметить, что одной из отличительных черт концепции Юнга есть онтологизация коллективного бессознательного (придание ему материального статуса) и признание его в качестве первичной творящей энергии и источника всех форм.

Похожие парадоксальные феномены обнаруживаются при описании психики примитивных народов. Философские основания принципа синхронности, столь чуждые современному западному мировоззрению, можно найти у авторов античности, средневековья, а также в восточных учениях. Так, например, система гадания древнейшей китайской "Книги Перемен" основана именно на принципе синхронности – предположении соответствия внутреннего события психической жизни (психического состояния вопрошающего) внешнему, протекающему в физическом плане, событию (выпадающей в качестве ответа гексаграммы). Соответствия данному пониманию исходного принципа бытия можно найти в таких трактатах эзотерического буддизма, как "Тибетская Книга Великого Освобождения" и "Тибетская Книга Мертвых". Так, в "Книге Великого Освобождения" читаем, что Сознание в Его Подлинном Состоянии"обнажено, незапятнано; Оно ни из чего не состоит, будучи Пустотой; чистое, лишненное всех дуальностей, прозрачное, безвременное, бесцветное, реализующееся не как отдельная вещь, но как единство всех вещей, хотя и не состоящее из них; единое на вкус и стоящее над всеми дифференциациями. В нем осознание одного индивида не отделено от других сознаний".

Юнг отмечал, что "синхронность" является не философской точкой зрения, но эмпирическим принципом, основанным на данных парапсихологии и аналитической психотерапии. Он полагал, что этот принцип должен выступать в качестве дополнительного по отношению к принципу причинности.

---

<sup>95</sup> В качестве одного из примеров Юнг приводит случай из своей практики. Одна из его пациенток в критический период своего личностного развития увидела сон, в котором ей давали золотого скарабея (являющегося символом возрождения). Во время психотерапевтического сеанса, когда она рассказала этот сон, Юнг услышал шум ударявшегося в оконную раму насекомого. Открыв окно и поймав насекомое, он обнаружил, что это ближайший аналог золотого скарабея, когда либо встречающегося в тех широтах, и который вопреки своим привычкам пытался проникнуть в темную комнату как раз в момент рассказа пациента. Именно это усиление значения сна появлением реального "скарабея" и привело к желаемой трансформации и положительному сдвигу в психологическом развитии женщины. Еще один пример. На одной из лекций профессор Г. Вейнберг попробовал объяснить студентам изъясн *идентификационных утверждений*, содержащихся в высказываниях, подобно высказыванию "Джон Кеннеди – президент США", поскольку данной утверждение верно только тогда, когда обстоятельства не изменились с тех пор, как студенты вошли в аудиторию. Это предположение не подвергнул проверке никто из студентов. Для Вейнберга и его студентов этот урок оказался более драматичным, чем они могли ожидать, поскольку лекция состоялась 22 ноября 1963 года, и вскоре все узнали, что Джон Кеннеди погиб от пули убийцы не только именно в тот день, но и в тот же час, когда шли занятия. Таким образом, когда вопрос обсуждался, президента по имени Джон Кеннеди уже не существовало.

<sup>96</sup> Иллюстрируя данную группу фактов, Юнг указывал на случай из биографии Сведенборга, когда тот, пребывая в другом городе, "увидел" пожар родного Стокгольма, действительно имевший место примерно в данное время. Здесь преодолеваются пространственные ограничения, накладываемые принципом причинного объяснения.

<sup>97</sup> Примерами являются пророческие сны, в которых человек видит собственное будущее, либо будущее близких ему людей. В этих случаях время утрачивает абсолютное значение, становясь относительным.

Существование подобных невероятных совпадений трудно привести в соответствие с законами Вселенной, выработанными материалистической наукой, которая описывает миры с точки зрения причинно-следственных связей. И вероятность того, что подобное происходит случайно, настолько бесконечно мала, что не может даже рассматриваться как серьезное объяснение. Намного проще представить себе, что подобные совпадения имеют какое-то глубокое значение и являются результатом шутки космического ума. Это объяснение особенно правдоподобно, если совпадения содержат элемент юмора, как оно часто и случается. Хотя случайности подобного рода чрезвычайно интересны и сами по себе, работы К. Юнга вынуждают серьезно относиться к этому аномальному явлению [Гиндлис, 1996].

Б. М. Кедров в книге "О повторяемости в процессе развития" (2006) также отмечает феномен синхронности, когда пишет, что наблюдая природу, изучая историю, мы нередко обращаем внимание на то, что многие события, происходящие в разное время и в разных местах, очень сходны между собой, как бы повторяют друг друга: "Под повторяемостью мы понимаем не просто связь и преемственность в ходе развития, не наличие каких-либо не исчезающих признаков у вещей и явлений, а как раз наоборот — воспроизведение того, что перед этим было прервано, или прекращено, что исчезло, а затем возникло вновь в том же или в преобразованном виде и начало свое повторное движение в том же порядке. Следовательно, существенным признаком повторяемости мы считаем... воспроизведение в процессе развития в той или иной форме того, что уже было пройдено ранее" [Кедров, 2006, с. 8].

Универсальная парадигма развития реализует процесс **сцеплений трех элементов в системе или процессе**. Данная диалектическая триадность не является голословной. Если принять к сведению, что движение как фундаментальный атрибут материи описывается волной, то тройка представляет собой минимальный отрезок циркулярного (гармонического) ряда, включающего без остатка три координатные точки волны – точку минимума, точку максимума и точку "нуль функции". Это обстоятельство позволяет говорить о закономерности всякого развития (ритма) вообще, позволяет утверждать, что все многообразие процессов во Вселенной находится в режиме колебаний, циклическая структура которых, как пишет Г. Розенберг, описывается "**законом троек**", или законом распределения случайных величин, называемым "расстоянием между максимумами временного ряда", из чего следует, что "**закон распределения событий не зависит от характера самого случайного ряда**" [Розенберг, 1987].

Данный феномен можно пояснить тем, что в физике наличествует принцип нелокальности микрообъектов, проистекающий из того факта, что каждая элементарная частица может превращаться в любую другую элементарную частицу, и по сути, является ею [Марков, 1976, с. 140]. Отсюда вытекает идея Вселенной как голографического универсума ("принцип все во всем"), Вселенной, представляющей собой "неразрывное целое, части которого переплетаются и сливаются друг с другом, и ни одна из них не является более фундаментальной, чем другие, так, что свойства одной определяются свойствами всех остальных" [Капра, 1994, с. 266]. Данный вывод совпадает с выводом Л. Берталанфи, одного из столпов теории систем, который дает следующее определение живой системы: "любая органическая система является, по сути, ничем иным, как иерархическим порядком образований, которые находятся между собой в подвижном равновесии" [Bertalanffy, 1949, s. 44].

О Вселенной же можно сказать, что она "состоит из множества систем, каждая из которых содержится в более крупных системах, подобно множеству пустотелых кубиков, вложенных друг в друга" [Бор, 1965, с. 23]<sup>98</sup>. Этот вывод иллюстрируется мистическим представлением Восточной философии о Вселенной как "**парадоксальной Башни**": "Башня широка и просторна, словно само небо. Пол в ней вымощен бесчисленными драгоценными камнями всех видов, а внутри Башни находится великое множество дворцов, портиков, окон, лестниц, оград и переходов, которые все до одного изготовлены из драгоценных камней семи разновидностей... Внутри этой Башни, обширной и изысканно украшенной, расположены сотни тысяч... башен, каждая из которых украшена настолько же искусно, как и главная Башня, и обширна, словно небо. Все эти башни, которым нет числа, отнюдь не стоят на пути друг друга: самостоятельное существование каждой башни пребывает в гармонии с существованием других; ничто не мешает одной башне сливаться с другими – попарно и всем одновременно; здесь мы имеем дело с состоянием полного переплетения и, в то же время, полной упорядоченности. Молодой паломник Судхана видит самого себя во всех башнях, а также и в каждой из них по отдельности, причем все башни содержатся в одной, и каждая башня вмещает в себя все остальные" [Suzuki, 1968, p. 183; Капра, 1994, с. 267].

Или, как пишет П. Я. Сергиенко в тезисах "**Сакральный треугольник порождающей модели гармонии всего. Алгебраическое и геометрическое познание**", "триединый мир бытия пространственной действительности являет собой иерархическую систему предустановленной гармонии между целым и его частями, в котором в иерархической системе мира нет такого целого, которое не являлось бы частью другого целого, большего его. В этом смысле,

---

<sup>98</sup> И. И. Юзвизин пишет, что "Вакуумно-сотовые поля посредством постоянно осциллирующего окружения образуют пространственно-временные как бы вложенные друг в друга вихревые подполя кручения, не переносящие массу, но передающие информацию. Вихревые подполя кручения, имеющие спинорную природу, образуются в единое n-мерное торсионное поле, являющееся формой информации... В пространстве действуют поля, обусловленные вращательными моментами спинов взаимодействующих частиц. Спины являются первоисточниками полей инерции кручения пространств... Земля как информационно-потенциальный объект Вселенной состоит из сети естественных и искусственных (биологических, электрических, магнитных, ультразвуковых, ультрафиолетовых) информационных (положительных и отрицательных для флоры и фауны) сот. Такая сотовая сеть Земли имеет информационно-полевую природу, слабо или сильно обнаруживающуюся в форме триединого законопроцесса взаимоотношений и взаимодействий энергии, движения и массы в пространстве Вселенной. Информационно-сотовая сеть имеет не только земную природу в частности, но и космическую в целом" [Юзвизин, 2000, с. 146, 263].

К. В. Судаков утверждает, что иерархия функциональных систем на человеке не завершается и не обрывается: в соответствии с Законом голографического единства Мироздания должны существовать функциональные системы Космического уровня, в которые Земля и все мы, земляне, входим в качестве элементов. Точно так же, как отдельные личности входят в функциональные системы популяционного уровня, как наши клетки входят в функциональные системы организма. ...Есть жесткая иерархия – все маленькие системы совершенствуют другие, в том числе Большие системы. Сие принимайте как научный факт, как аксиому. И нельзя себе представить, чтобы эта иерархия оборвалась. Все низы стремятся вверх. Человек – не исключение [см.: Каленикин, 2000, с. 5].

понятия "целое" и "часть" условны. Любую часть мы можем относительно рассматривать как целое, а любое целое – как часть".

Приведем несколько примеров, которые иллюстрируют обратную корреляционную зависимость двух типов вероятности. Гитлер вещал о "тысячелетнем рейхе", а К. Маркс и В.И. Ленин – учили о грядущем социалистическом и коммунистическом будущем человечества, предвещая при этом скорую гибель "загнивающему" капитализму. На поверку оказалось, что "тысячелетний рейх" просуществовал всего 12 лет, наше советское социалистическое общество загнило и исчезло с исторической арены, а вот в некоторых балтийских капиталистических странах был построен социализм, мечта о котором классики марксизма-ленинизма и их сторонники предвещали значительной части населения нашей планеты (мы здесь не говорим о глобализационной, "золотомиллиардной" и иных подоплеках этого капиталистического социализма) – по крайней мере, как утверждает А.А. Проханов, Западный мир склоняется к социалистическим ценностям и социальному обществу.

Известно, что события, особенно наиболее значительные, происходят внезапно, как "снег на голову", ошеломляя нас своей непредсказуемостью. Хотя, с другой стороны, данные события не бывают такими уж невероятными, скорее напротив – они легко предугадываются, но вот люди со странной настойчивостью не хотят верить в то, что они неминуемо произойдут. Достаточно вспомнить начало нашествия на СССР гитлеровских армий, которое для советских людей было совершенно неожиданным, хотя к нему с величайшим напряжением готовилась вся страна, утопая в чаду трудового энтузиазма. Дело в том, что многочисленные пророчества о нападении Германии жестоко искоренялись сталинской тоталитарной системой, а тревожные предчувствия людей усыплялись изощренной пропагандой. С какой целью это делалось? Конечно же не только для того, чтобы ублажать Сталина, упорно не желавшего верить в реальность надвигающейся катастрофы. Вероятно, история, для того чтобы свершать свой неумолимый ход, должна всегда оставаться для нас загадкой, ибо в противном случае она не может осуществляться. Именно поэтому, как писал Гегель, единственный урок, который люди извлекают из истории, тот, что люди никогда ничему у истории не учатся, ибо не может учить то, что совершенно непредсказуемо.

Существует наблюдение: событие, которое непременно должно произойти, не происходит, особенно если за ним специально наблюдают. Вспомним трагический старт американского космического корабля "Челленджер", за которым напряженно следила вся Америка (а за ней и весь цивилизованный мир), ставшая свидетелем гибели семи астронавтов. Данный закон получил свое название по имени К. Фетриджа, служащего радиоконпании Эн-Би-Си. Однажды ему пришлось в голову передать в эфир отлет ласточек на зимовку из Южной Калифорнии. В течение последних двух столетий ласточки улетали оттуда 23 октября. Компания выложила ему немалые деньги за оборудование и его доставку на место ровно к 23 числу. Вся страна с волнением ждала этого репортажа. Но тут выяснилось, что по неизвестным причинам ласточки отправились в путь на сутки раньше. В связи с этим можно привести и шуточный "закон Гамперсона" [Таранов, 1997], гласящий, что вероятность получения желаемого результата находится в обратной зависимости от силы желания. Вот типичные примеры действия этого закона: свободное место для стоянки всегда находится на противоположной стороне улицы; от окурка, выброшенного из окна машины, начинается лесной пожар, в то время как вам требуется не меньше полутора часов, чтобы разжечь огонь в камине, да еще при помощи бензина, причем ваши дрова сухие, как пустыня в знойный день. Трава, специально посеянная в удобную почву, не желает расти, а несколько семян той же травы, случайно попавшие в трещину на асфальте, великолепно прорастают. Этот закон нельзя смешивать с "законом Мерфи", гласящим, что если неприятность может случиться, то она случается.

Итак, можно сделать два вывода: первый вывод заключается в том, что человечество ожидает "невиданные потрясения, неслыханные мятежи" (А. Блок). Второй вывод более утешительный: люди нашей планеты могут избежать рокового часа, если поверят в его неизбежность, так как знать о событии – это предотвратить его. Истинное же призвание пророка – это ошибаться, он должен бить во все колокола и если он будет услышанным, то его пророчество не осуществится [Фриссел, 1998, с. 164].

Таким образом, **диалектика причинных факторов** обнаруживает расщепления целого на взаимодействующие циклическую и линейную причинности. Это взаимодействие актуализирует оба причинных фактора (реализующихся в плоскости "третьего", "высшего", "интегрального" причинного фактора), из которых циклопричинность является "вещью в себе", то есть нетто неопределенным, в то же время линейная причинность как "вещь для нас" разворачивает "цепь времени" и создает эффект развития как последовательного изменения отдельных бытийных состояний, когда мир представляется как актуализирующийся на стыке циклической (правополушарной) к линейной (левополушарной) причинности.

О единстве этих типов причинности писал А.И. Герцен: "субстанция стремится к проявлению, бесконечное – к конечному; они так необходимы друг для друга, как полюса магнита" [Герцен, 1948, т. 1, с. 23], что выражается в принципе дополнительности, который иллюстрируется такими парадоксальными сентенциями, как "время выступает прерывной и одновременно непрерывной сущностью", "летающая стрела одновременно находится и не находится в данной точке", "организм является самим собой и в то же время другим", "чувство является единством субъективного и объективного"... Два рассматриваемых типа причинности были получены Т. Гоббсом, который редуцировал четыре типа причины Аристотеля до двух – материальной и действующей [Гоббс, 1965, с. 160].

Живая материя (система) характеризуется тем, что с одной стороны она является открытой (синтаксической) системой, потому что линейным образом поддерживает уровень антиэнтропийности за счет организации роста хаоса за ее границами. С другой стороны, живая система замкнута, самодостаточна. Таким образом, ей присущи как циклический, так и линейный тип детерминизма, а рост процессов закрытости (кататоксичности) означает близкую гибель организма [Казначеев, Спирин, 1991, с. 219]. Данный процесс реализуется и в плоскости ценностных ориентаций человека.

Таким образом, **циклическая причинность характеризует нелинейные процессы в открытых системах**, направленных на уменьшение энтропии [Тринчер, 1965; Хильми, 1966, 1975; Ковалев, 1964; Блюменфельд, 1974; Молчанов, 1967; Николис, Пригожин, 1990; Mainzer, 1997], а **линейная причинность присуща линейным процессам в замкнутых системах**, где наблюдается рост энтропии. Бытие Вселенной разворачивается в направлении диалектического взаимодействия этих форм причинности (так называемое "взаимное обращение" линейной и



циклической причинности), когда чисто открытые или закрытые системы могут существовать лишь в концептуально-теоретическом приближении.

При этом закрытые системы, согласно второму началу термодинамики, характеризуются процессами роста энтропии и описываются так называемыми экстремальными (или оптимальными) принципами, такими, как принцип наименьшего действия в механике, принцип скорейшего пути в геометрической оптике, принцип экономии энергии в биологии [Розен, 1969; Ханин и др., 1978; Емельянов-Ярославский, 1974], принцип "экономии мышления" Э. Маха, принцип "наименьшего усилия" Дж. Ципфа [Zipf, 1935; Лебедев, 1986; Алексеев, 1978], принцип оптимальной конструкции организмов Н. П. Рашевского [Rashevsky, 1960], принцип единства морфологии, конструкции организмов и их поведения, принцип максимума информации Г. А. Голицина и В. М. Петрова [Голицын, Петров, 1990] и т.п. [см. также: Асеев, 1977; Разумовский, 1983, 1988]. При этом можно предположить, что экстремальные принципы действуют лишь в сфере относительно простых систем, в которых решающим фактором выступает детерминация в смысле Канта-Лапласа. Если же причинность становится другой, то эти принципы теряют основание [Яцкевич, 1990] и в действие вступает другой принцип – принцип Вернадского-Бауэра о максимализации энергии и максимума работы, который в современной формулировке, согласующейся с синергетической теорией самоорганизации И. Р. Пригожина, реализуется в процессах бифуркации [Казначеев, Спиринов, 1991, с. 26]. То есть, этот принцип характеризует процессы с ростом неэнтропии [Тоффлер, 1986], в рамках которых "господствует" циклическая причинность.

Таким образом, принцип циклопричинности неявным, скрытым образом содержится в принципе линейной причинности, когда циклопричинность (непрерывность, целостность) является потенциально-возможной, а линейнопричинность (прерывность, дискретность) – актуально-действительной категорией. Этот важный вывод иллюстрируется онтологическим принципом А. Уайтхеда, который пишет, что "непрерывность относится к потенциальности, тогда когда действительность неизлечимо атомистична" [Whitehead, 1969].

Единство цикло- и линейной типов причинности (которые совместно реализуются в парадоксальной целостной причинности, где осуществляется их взаимная трансформация) воплощается во многих закономерностях, таких, как эффект Брока-Зульцера<sup>99</sup>, парадокс Фехнера<sup>100</sup>, правило "трех фаз" В. П. Симонова, который обобщил экспериментальный материал и пришел к выводу, что по мере роста энергии стимула реакция организма проходит через следующие три фазы: 1) первичное (превентивное) торможение, 2) возбуждение, 3) вторичное (запредельное) торможение. При этом третья фаза может пониматься как "срыв регуляции" организма (что лежит в основе болезней), когда новое состояние организм воспринимает как "норму" [см. Голицын, Петров, 1990, с. 57]. Нужно сказать, что данная схема соотносится со схемой развития сложных систем: 1) безразличное изменение количества; 2) скачкообразное появление нового качества; 3) безразличное изменение количества в условиях нового качества [Яцкевич, 1990, с. 52].

Таким образом, циклопричинность является выражением колоссального феномена, выступающего в роли принципа самодостаточности, самодетерминации объектов Вселенной. С другой стороны, человеческий опыт и его сознание констатируют наличие принципа зависимости, взаимосвязи, детерминации, несамодостаточности окружающей действительности.

Если использовать принцип четырех альтернатив при анализе реальности, то можно принять четыре причинных конфигурации как одинаково валидных: в мире существует 1) или только самодетерминация, 2) или только детерминация, 3) или и то, и другое одновременно, 4) или не то, ни другое.

Принцип данных четырех конфигураций можно применить к триадной философской схеме – "Я" (внутреннее) – "Не-Я" (внешнее, мир), граница между ними. В рамках иной редакции данная триада представляется координатой единого и множественного, противоречия между которыми снимаются в категории целого (А. Ф. Лосев [Лосев, 1990]). Еще одно понимание мира представляет его в виде координаты порядка и хаоса, противоречия между которыми снимаются в категории тотальности (В. В. Кизима [Кизима, 2005]).

1) Принцип самодетерминации коррелирует с "Я", внутренним, единым. Данный принцип ориентируется нечто внутреннее, личностно-центрируемое и самодостаточное.

2) Представления о детерминации проистекают из идеи "Не-Я", нетто внешнего, множественного, что предполагает определенную взаимосвязь элементов множественности, их взаимную противоречивость, что, в свою очередь, предполагает наличие детерминизма как организующего эту хаотическую множественность принципа, который принципиально обнаруживает противоречивость, поскольку отражает взаимосвязь между разнородными элементами множественности, что пробуждает к жизни дихотомию "хаос – порядок". При этом именно в понятийный плоскости категории детерминизма и возможны такие категории, как хаос и порядок.

3) Представление об интеграции принципов самодетерминизма и детерминизма возникает из идеи целого, границы, тотальности, которая обнаруживает внутреннюю самодостаточность, монадность каждого из элементов множественности, в рамках которой действует принцип детерминизма.

4) Наконец, мы имеем четвертую альтернативу – отсутствие категории причинности, что предполагает актуализацию парадокса, абсурда, Бога как абсолютной инстанции реальности, как "неисчерпаемого и парадоксального таинства" (О. Клеман).

Отмеченные четыре варианта реальности (и даже пятый, который утверждает онтологическую валидность каждого из четырех как взятых отдельно, так и вместе вариантов причинности) получили многообразные проекции

<sup>99</sup> Характеризуется тем, что при увеличении продолжительности светового стимула за пределы некоторой критической точки ощущение яркости, проходя максимум, начинает падать: несколько коротких световых вспышек заметнее по сравнению с равными по интенсивности и по суммарному времени, но более продолжительными вспышками. Продолжительность действия светового стимула, при которой видимая яркость максимальна, зависит от интенсивности стимула и от его цветности: медленнее достигается критическая точка при синем цвете, быстрее – при красном.

<sup>100</sup> Усреднение бинокулярно-воспринимаемой светлоты при различной освещенности сетчаток левого и правого глаза. Если в один глаз свет попадает через светофильтр, а в другой обычным образом, то видимая светлота будет соответствовать среднему арифметическому уровню освещенности левого и правого глаза

в сфере общественного сознания, в истории и культуре. Точнее, если использовать метод перебора всех возможных соединений четырех вариантов реальности, то можно получить 10 таких соединений (плюс 4 чистых несочетанных вариантов), при чем, каждый из четырех вариантов фигурирует в этих соединениях 6 раз (или 7 раз, если мы имеем дополнительные 4 чистые несочетанные варианты).

Следует также сказать, что эти четыре варианта реальности так или иначе коррелируют с фундаментальными категориями бытия, которое открыло (разработало) человечество в процессе своего социально-исторического становления, – временем, пространством, движением, материей в целом. Время выражает принцип детерминизма (линейной причинности), движение как принцип активности, энергии коррелирует с принципом самодетерминации (циклическая причинность). Пространство порождается в нашем сознании благодаря соотношению элементов, их взаимной координации, что обнаруживает предельную природу пространства (то есть, именно на основании принципа границы и актуализируется принцип пространства). Это дает нам основание относить пространство к единству двух причинных факторов. Наконец, четвертый вариант соотносится с наиболее грандиозным концептом человечества – с категорией материи в целом как единства двух своих форм – вещества и поля.

Итак, принятие циклопричинности в качестве фактора научного анализа позволяет, во-первых, преодолеть принципиальную слабость современной науки как формы общественного сознания, в рамках которой обнаруживается необходимость поиска новых логических основ интерпретации действительности [Логика и онтология, 1978] и признается, что “при формировании принципов естественнонаучного исследования в картине мира было упущено из виду нечто фундаментальное” [Авраменко и др., 1980; Пушкин, 1980]. Во-вторых, принцип циклопричинности позволяет преодолеть онтологические (фактологические) и гносеологические (логико-семантические, математические) парадоксы, которые остаются научной проблемой [Клини, 1957, с. 42; Карри, 1969, с. 26]. Так корпускулярно-волновой (онтологический) парадокс, который заключается в том, что элементарная частица является одновременно корпускулярно-дискретным и континуально-волновым образованием, разрешается через признание существования двух причинных факторов, способных переходить друг во друга (пересекая некий фактор "X", который является предельной категорией), когда корпускулярно-вещественный аспект мира координируется линейным (классическим) типом причинности, а континуально-полевой – циклопричинностью.

Таким образом, можно говорить о некоей **универсальной матрице развития** всего и вся во Вселенной, механизм реализации которой можно найти в книге Н. Н. Александрова "Понимание времени. Культура и циклы. Избранные статьи" [Александров, 2011], где автор пишет о **всеобщем циклическом принципе развития**. При чем, в статье "Архетипы спиральности как язык и средство будущего" [Александров, 2012] этот выдающийся исследователь пишет об закономерности в развитии менталитета человечества, которая обнаруживает переход от доминирования пространства к доминированию времени. Данный переход, как утверждает Н.Н. Александров, связан с использованием архетипа спиралей, выступающих, как нетрудно увидеть, определенным синтезом пространства (нечто континуально-целостного) и времени (нечто дискретно-линейного). При этом данная закономерность прослеживается и в развитии форм искусства, и языке, и в науке (физике).

### ГЛАВА 3. НЕКОТОРЫЕ ГНОСЕОЛОГИЧЕСКИЕ ПРОЕКЦИИ ЗАКОНА ВЗАИМНОГО ОБРАЩЕНИЯ СИММЕТРИИ И АСИММЕТРИИ

#### ЖИЗНЬ В 100 СЛОВАХ

Колыбель. Пеленки. Плач.  
Слово. Шаг. Простуда. Врач.  
Беготня. Игрушки. Брат.  
Двор. Качели. Детский сад.  
Школа. Двойка. Тройка. Пять.  
Мяч. Подножка. Гипс. Кровать.  
Драка. Кровь. Разбитый нос.  
Двор. Друзья. Тусовка. Форс.  
Институт. Весна. Кусты.  
Лето. Сессия. Хвосты.  
Пиво. Водка. Джин со льдом.  
Кофе. Сессия. Диплом.  
Романтизм. Любовь. Звезда.

Руки. Губы. Ночь без сна.  
Свадьба. Теща. Тесть. Капкан.  
Ссора. Клуб. Друзья. Стопан.  
Дом. Работа. Дом. Семья.  
Солнце. Лето. Снег. Зима.  
Сын. Пеленки. Колыбель.  
Стресс. Любовница. Постель.  
Бизнес. Деньги. План. Аврал.  
Телевизор. Сериал.  
Дача. Вишни. Кабачки.  
Седина. Мигрень. Очки.  
Внук. Пеленки. Колыбель.  
Стресс. Давление. Постель.  
Сердце. Почка. Кости. Врач.  
Речи. Гроб. Прощанье. Плач.

*Если мы хотим идти вперед, то одна нога должна оставаться на месте, в то время как другая делает следующий шаг. Это – первый закон всякого прогресса, одинаково применимый как к целым народам, так и к отдельным людям.*

*И. Этвеш*

*Есть тайное желанье у финала начать своё движение сначала  
Валерий Казанжанц*

Универсальная схема развития как **диалектико-дихотомической сущности** отражена и в сфере **диалектики симметрии-асимметрии**, наиболее общей парной категории философии и

естествознания [Вернадский, 1983]. Данные различных наук свидетельствуют, что явление симметрии-асимметрии приобретает черты основополагающей теоретической идеи [Жог, 1984]. Принцип симметрии-асимметрии обнаруживает все большее значение с развитием науки как формы общественного сознания, которая констатирует, что по мере усложнения процессов природы все в большей степени проявляется асимметрия [Кизель, 1985, с. 118].

Симметрию в наиболее общем приближенном виде можно определить как соразмерность, организованность, однородность, тождественность, целостность, цикличность, простоту, а асимметрию – как беспорядок, неоднородность, непропорциональность, множественность, линейность, сложность в организации тех или иных систем. При этом асимметрия не исключает и элементы симметрии, когда множественно-неоднородная асимметрическая среда из неорганизованного состояния переходит в организованное, а структурные различия между ее элементами нивелируются за счет их функционально-системной согласованности в процессе взаимодействия [Карташев, 1995].

В целом, можно сказать, что "симметрия – это категория, обозначающая процесс становления и существования тождественных моментов в определенных условиях и определенных отношениях между различными и противоположными явлениями мира; асимметрией называется категория, которая обозначает существование и становление в определенных условиях и отношениях различий и противоположностей внутри единства, тождества, цельности явлений" [Готт, 1972, с. 370-375].

Понятия симметрии и асимметрии, будучи системными категориями, взятые в их диалектическом единстве, преломляют практически все парные категории философии и естествознания, упрощая и унифицируя их концептуальное содержание. Нужно отметить, что использование явлений симметрии и асимметрии в терминах явлений иного рода, отраженных в парных философских категориях (таких, как единое и множественное, трансцендентное и имманентное, часть и целое, простое и сложное, причина и следствие и т.д.) иллюстрирует пример использования научной метафоры [Теория метафоры, 1990, с. 5-32], помогающей упорядочить разнообразные представления, привести их к некоему общему теоретическому "знаменателю", построить некую простейшую теоретическую модель развития.

Схему **развития диалектического противоречия** можно записать следующим образом: **тождество** (нечто единое, симметрическое), **различие** (процесс расщепления единого, акт нарушения симметрии), **противоположность** (нечто множественное, асимметрическое). Здесь мы имеем два сменяемых друг друга состояния: симметрию (единство противоположностей) и асимметрию (**различие** и **противоположность** полярных начал<sup>101</sup>).

**Взаимный переход симметрии и асимметрии** (континуальности и дискретности, непрерывности и прерывности, циклических и линейных связей и отношений) отражен во взаимодействии двух причинных факторов, концептуализированных в рамках принципов **детерминизма** и **индетерминизма**. С позиции **детерминизма** причина и следствие рассматриваются как дифференцирующиеся в пространстве и времени дискретные сущности, "как отдельные звенья универсального взаимодействия" [Философский энциклопедический словарь, 1989, с. 531], в котором каждому следствию предшествует определенная причина [Аскин, 1974], а причинно-следственные связи имеют линейный, диахронический, асимметрический характер. Как писал П. Кюри, "нет действия без причины. Действия – это явления, для возникновения которых всегда необходима некоторая диссимметрия" [см. Брагина Доброхотова, 1988, с. 75]<sup>102</sup>.

С позиции **индетерминизма** причина и следствие как отдельно полагающиеся дискретные сущности не дифференцируются, при этом причинно-следственные связи, если здесь их так можно называть, приобретают циклический, синхронический (симметрический) вид, а причина и следствие выступают, по сути, одним и тем же. Нужно отметить, что данная синхроническая (симметрическая) причинность находит свое концептуальное отражение в ведизме и буддизме. Индетерминизм, то есть циклический детерминизм (или циклопричинность [Кузьмин, 1996, с. 72]) утверждает отношения между причиной и следствием, то есть между прошедшим, настоящим и будущим с позиции принципа "все во всем", когда причина и следствие, настоящее, прошедшее и будущее не дифференцируются: "порождение причиной следствия происходит не от прошлого к настоящему (а от него к будущему), а от того, что есть, к тому, что становится" [Лолаев, 1996, с. 55]. Нужно отметить, что принцип циклопричинности находится у истоков понимания Вселенной, которую на Востоке изображали в виде змея, кусающего свой хвост.

Следует признать, что два вида причинности, симметрический и асимметрический, являются двумя "равноправными", дополняющими друг друга сущностями. Данный вывод вытекает из наличия явления "непричинных связей", "когда события внешне независимые оказываются... взаимосвязанными разумным образом"<sup>103</sup>.

<sup>101</sup> как указывал Гегель, *противоречие и противоположность* являются, по сути, единым моментом, когда контрарное можно определить как контрадикторное [Гегель, т. 6, с. 49].

<sup>102</sup> А. Лима-де-Фариа отмечает, что "Среди общих эволюционных процессов доминируют два антитетических процесса: один связан с веществом, симметрией и формой, а другой – с энергией, асимметрией и функцией" [Лима-де-Фариа, 1991, с. 353].

<sup>103</sup> К событиям подобного рода относятся, например, официально зарегистрированные случаи необычных совпадений, выходящих далеко за пределы случайности" [Девис, 1989, с. 242]. Феномен непричинных синхронических (симметрических) связей, который

Взаимный переход симметрии и асимметрии, простого и сложного есть универсальный принцип жизни и, вообще, всякого развития: "Существует общий биологический принцип развития, в соответствии с которым чем выше уровень организации функций, тем более выражена их дифференциация между различными системами" [Ротенберг, Бондаренко, 1989, с. 170; см. также: Моисеев, 1991, с. 9; Пригожин, 1985], тем выше уровень асимметрии организма. В конечном итоге все живое умирает, распадается, асимметрия нивелируется и приводится к симметрии в виде изначальных зародышевых форм жизни, что находит свое отражение в мифологическом представлении об "умирающем зерне", дающем жизнь новым зернам<sup>104</sup>. Синергетика, наука о нелинейных системах и принципах самоорганизации и самодвижения материальных форм, также констатирует, что разрушение является неотъемлемым условием всякого развития.

Взаимное обращение симметрии и асимметрии фиксируется на **уровне фундаментальных организменных процессов – анаболизма** (ассимиляции, построения организменной симметрии) и противоположного процесса **катаболизма** (диссимиляции), соотносящихся с эрготропными и трофотропными физиологическими функциями, с активностью симпатического и парасимпатического отделов вегетативной нервной системы [Кассиль, 1978, с. 49]. На уровне генетической информации организмов также фиксируются две противоположные функции – типологизация и индивидуализация развития, соотносящиеся с симметрическим, аналоговым (типологическим) и асимметрическим (индивидуальным) биосенотическими измерениями [Марютина, 1994].

Взаимодействие симметрии и асимметрии реализуется на **уровне всего человеческого организма**, который по словам В. В. Бунака, "представляет собой как бы два рано дифференцировавшихся по продольной оси полуиндивида, правого и левого, развивающихся совместно" [Бунак, 1926]. В более специфическом виде данное взаимодействие прослеживается в сфере **функциональной асимметрии полушарий головного мозга**, где преломляются высшие психические функции человека и животных. В онтогенезе и филогенезе человека и животных наблюдается постепенное нарастание полушарной асимметрии, движение от симметрии к асимметрии, наибольшая выраженность которой достигается к зрелому возрасту. Затем, по мере старения организмов функциональная асимметрия полушарий постепенно нивелируется [Брагина, Доброхотова, 1988, с. 62, 163; Психологический словарь, 1987, с. 23].

Данная закономерность находит весьма драматическое выражение<sup>105</sup>. Поскольку правое и левое полушария перекрестным образом отражают, соответственно, левую и правую часть человеческого тела, в том числе и лица, то, как показал Е. В. Черносивов (профессор, международный эксперт по социальной медицине; консультирует научные центры Лондона, Дублина, Лиона, член Президиума криминологического Совета. – Любек, Германия; автор свыше 200 научных работ; коллекционер посмертных масок великих людей), левая сторона лица человека, как правило, выглядит более привлекательно для других, чем правая, что частично объясняет почему на портретах часто изображают профиль человека слева<sup>106</sup>.

В связи с необычайной важностью данных Е. В. Черносливова, приведем интервью с автором метода анализа жизненной перспективы человека.

"Я давно обратил внимание на то, что все посмертные маски людей почти симметричны, – рассказывает Е. В. Черносивов, – а в жизни обе половинки лица разные. Проведите простой эксперимент: возьмите свою фотокарточку и приложите к ней перпендикулярно зеркало с двумя отражающими сторонами. Посмотрите сначала на то, что показывает нам лицо, составленное из двух правых половинок (одна – на фотокарточке, а другая – та же самая, но отраженная в зеркале). Оно похоже на ваше лицо, но только в той или иной степени. Посмотрите на свое лицо, составленное из двух левых половинок. Тоже найдете частичное сходство. Но самое удивительное, эти два типа вашего лица – "правое" и "левое" – наверняка будут отличаться друг от друга!

– Вы увидите очень важную вещь, – поясняет Е. В. Черносивов, – разница между "правыми" и "левыми" лицами с годами уменьшается. Причем в геометрической прогрессии. Поэтому я могу вычислить точную продолжительность жизни арифметически.

---

анализируется в работах К. Юнга (где он рассуждает об некоем процессе, пересекающем пространство-время и упорядочивающем события, когда события психической и физической реальностей приобретают параллельное значение), В. Паули, П. Девис, Н. А. Козырева и др. [Козырев, 1982; Фомин, 1990], находит свое воплощение в сфере квантовых процессов, при которых обнаруживается феномен не причинного согласования квантовых взаимодействий [Цехмистро, 1981, 2002, 2003].

<sup>104</sup> В Алмазной сутре Буддизма говорится: "Я должен привести к уничтожению все существа. После же уничтожения живых существа в действительности ни одно существо не бывает уничтожено. И по какой причине?" [Торчинов, 1986, с. 53-63].

<sup>105</sup> см.: <http://mirfactov.com/vasha-levaya-storona-litsa-gorazdo-privlekatelnee/>; <http://chemosvitov.narod.ru/deathf.html>; [http://www.chakrachka.ru/chakr/theory\\_chakr/hemisphere.htm](http://www.chakrachka.ru/chakr/theory_chakr/hemisphere.htm); [Черносивов, 2004].

<sup>106</sup> Д-р Джеймс Ширилло (James Schirillo), профессор психологии и его коллеги из Университета Уэйк-Форест в США попросил 37 студентов и студенток оценить фотографии лиц 10 мужчин и 10-ти женщин. Фотографии были представлены так, как их изначально сняли, а также в форме отражения в зеркале, при котором правая щека оказывалась левой и наоборот. Что же произошло? Фотографии левой стороны лица в целом оценивались как более "приятные" чем те, что показывали правую сторону, независимо от того показывали ли им лицо так, как оно изначально было снято или с эффектом отражения в зеркале. Ученые подтвердили выводы, измеряя размер зрачков участников. Дело в том, что ранние исследования показали, что размер зрачков увеличивается, когда мы смотрим на приятные и интересные изображения, и зрачки сужаются, когда изображению нам неприятно. Результаты показали, что левая сторона лица выражает больше эмоций, что наблюдатели считают более эстетически привлекательным. В связи с этим стоит отметить, что правая сторона мозга контролирует левую сторону лица во время эмоциональной мимики. Так какое же практическое применение может найти новое исследование? Когда вы фотографируетесь, старайтесь поворачиваться так, чтобы больше была видна ваша левая сторона лица, а не правая. Другие люди оценят фотографию как более привлекательную.



На лице застывает тот самый миг только настоящего. И этот феномен также фиксирует посмертная маска.

– Сложности в определении даты смерти весьма значительные. Формулу-то мы выработали, а "техническое" решение еще впереди. Так, необходимо создать программы для компьютерных исследований. Ведь куда было бы проще: вы вводите в компьютер несколько фотографий разных лет и нынешнюю, а на экране видите свою посмертную маску с точной датой вашей смерти. А пока "вручную" формула работает стопроцентно.

– Программу можно переписать?

Отвечает руководитель Международного тренингового центра Игорь Вагин:

– Человек – это мощный компьютер со множеством программ, поддающихся корректировке. В подсознании запрограммирована и событийно оформлена даже дата нашей кончины. А следовательно, и эту программу можно переписать. На своих семинарах мы предлагаем путешествие во времени. Каждому под гипнозом можно показать дату его смерти и даже отодвинуть ее на желаемый срок. Человек во время транса четко определяет момент, когда его уже нет в этом мире. Мы возвращаемся и ищем день и место его смерти: была ли это авария на дороге или болезнь. Если нужно передвинуть дату, виртуально достраиваем ситуацию до счастливого исхода: например, чтобы не попасть в аварию, заставляем остановиться машину. Образно говоря, конечно. Человек сам выбирает вариант развития событий для выживания и благополучно переходит роковой Рубикон. Но важно, чтобы подсознание это приняло и осуществило в реальной ситуации как приказ" [*Черносвитов, 2004*].

Правое полушарие, являясь функционально более древним, чем левое, обнаруживает большую генетическую обусловленность по сравнению с левым полушарием [*Роль среды..., 1988*]. Правое полушарие при этом можно соотнести с инстинктивно-бессознательной стороной психической деятельности [*Херсонский, 1991; Спрингер, Дейч, 1981*]. Левое же полушарие, характеризующееся вербально-логической стратегией обработки информации, поступающей к человеку, можно сопоставить с личностно-сознательным аспектом психики, ибо, как показали исследования А. Р. Лурия [*Лурия, 1974*], люди, не владеющие в полной мере левополушарным мышлением, оказываются не способными анализировать свои личностные качества и, по-видимому, не обладают ими. Поэтому эволюция человека как в онто-, так и в филогенезе идет от подсознательно-инстинктивного к сознательно-личностному аспекту человеку, дифференцируясь по признакам полового диморфизма [*Брагина, Доброхотова, 1988, с. 67*].

На уровне материи данное движение воплощается в концепции развития Вселенной от ее полевого к вещественному аспекту, от микромира к макромиру, от первичной квантово-вакуумной нерасчлененности материи к последующей ее дифференциации на полевую и вещественную составляющие.

Данный процесс становится понятным, если мы отметим, что правое полушарие, реализующее процессы возбуждения ЦНС и одновременно отдающего предпочтение низкоинформационным

Профессор раскидал на столе фото людей всех возрастов.

– Заметьте, – подчеркивает Е.В.Черносвитов, – именно благодаря асимметрии молодые лица такие выразительные – с яркими чертами. А с годами лицо как будто сглаживается, расплывается. И уже ближе к смерти разница в "левых" и "правых" портретах исчезает вовсе. Посмертные маски и выражают эту абсолютную симметрию. Вне зависимости от того, какую смерть принял человек – свою, по возрасту, по болезни ли, или насильственную, от чужой руки.

– С точки зрения учения о функциональной асимметрии человека полушария его головного мозга выполняют разные функции. Левое, помимо того, что отвечает за поведение человека, еще и как бы постоянно получает сигналы из будущего, чтобы корректировать действия "носителя" ("Что со мной произойдет, если я поступлю так или так?"). А правое, ответственное за чувства, эмоции и осмысление, "смотрит" в прошлое ("Как я тогда пережил похожую ситуацию?"). А между прошлым и будущим вспыхивает искорка нашего самосознания – миг или то, что мы называем настоящим. И в итоге у одного человека больше "скапливается" прошлого, и он живет, оглядываясь назад, а другой весь устремлен в будущее – и все это отражается на живом лице. А умирая, человек теряет эти различия.

сигналам внешней среды – частым высоковероятным событиям, ориентируется на поле как вездесущую, то есть высоковероятную сущность во Вселенной; в то время как левое полушарие, реализующее процессы торможения и обращенное к высокоинформационным сигналам внешней среды – редким маловероятным событиям, ориентируется на вещество как редкое, маловероятное явление во Вселенной.

Таким образом, можно говорить о правополушарной (симметрической, полевой) и левополушарной (асимметрической, вещественной) фазах, сторонах жизнедеятельности человеческого организма и социума в целом: в *социально-психологической жизни общества наблюдаются периодические процессы – колебания между доминированием настроений, типичных для правого (20-25 лет) и левого (20-25 лет) полушарий [Тульviste, 1988].*

Как пишет Р.А. Браже, в 70-х гг. XX в. рядом исследователей (С.Ю. Маслов, В.М. Петров и др.) было открыто явление чередования типов сознания – **аналитического** и **синтетического** в социокультурной среде. "Аналитический тип сознания, в основном, опирается на работу левого полушария головного мозга, а синтетический больше обращается к правому полушарию, где сосредоточены центры эмоционально-чувственного восприятия. Для "левополушарного" типа мышления характерны последовательный перебор образов, их анализ, разворот процесса мышления во времени и активная работа мозга. "Правополушарное" мышление, напротив, отличают параллельность обработки информации, схватывание ее сути, безразличие ко времени и видимое отсутствие признаков напряженной работы мозга. Оказалось, что примерно 4 раза в столетие в обществе происходит смена доминирующего типа сознания. Это находит свое отражение в социально-политическом климате государства, стилях архитектуры, живописи, музыки, произведениях литературы. При возрастании численности людей с аналитическим складом ума в политике господствуют авторитарный стиль руководства, закрытость, милитаристские настроения. В искусстве это отражается в преобладании простых и строгих форм, рационализма, оптимистических нот, тембровой одноплановости. И, наоборот, когда в обществе большинство людей начинают мыслить синтетически, в политике появляется открытость и демократизм, а в искусстве – свобода формы, экспромтность, трагические ноты, философичность. На рисунке это выражено с помощью введенного С.Ю. Масловым показателя асимметрии, представляющего собой долю признаков, характеризующих тяготение в сторону аналитичности ( $> 0$ ) или синтетичности ( $< 0$ ) мышления. Для оценки соответствующих признаков было привлечено 17 независимых экспертов, которые исследовали творчество 102 композиторов и 240 художников, а также большого числа деятелей литературы. Этим, в частности, объясняется природа конфликта отцов и детей. Они часто не понимают друг друга потому, что по-разному мыслят. Оказывается, это выгодно для развития общества. "Левополушарное" поколение накапливает информацию, обрабатывает, систематизирует ее, а "правополушарное" – обобщает, находит связи между отдельными фрагментами знания и строит целостную картину. Затем все повторяется снова":



Рис. Пульсации типов сознания в социокультурной среде России за последние 300 лет: а – социально-политический климат общества, б – архитектура и живопись, в – музыка и литература [см. Браже, 2002, с. 50; Петров, 1986; Маслов, 1983]

В целом, право- и левополушарные функции, специализируясь по признакам полового диморфизма, являются своеобразным психосоматическим фокусом (высшим психическим регулятором) человеческого организма [Брагина, Доброхотова, 1988, с. 67].

Таким образом, можно говорить о правополушарной (симметрической) и левополушарной (асимметрической) фазах, сторонах жизнедеятельности человеческого организма, процесс смены которых согласуется с **законом поэтапного развития**, открытым Д.Б. Элькониним, который показал, что через определенные промежутки времени в процессе развития индивида происходит чередование фаз мотивационно-потребностной и операционально-технической сфер личности, когда за деятельностью по ориентации в системе отношений (которую можно сопоставить с правополушарной функцией) следует деятельность, в которой наблюдается ориентация в способах употребления предметов (ее можно соотнести с левополушарной функцией) [Эльконин, 1971, 1989].

Взаимное обращение симметрии и асимметрии прослеживается и на уровне координации сознательного и бессознательного аспектов психических функций, способных переходить друг во друга, когда знания трансформируются в навыки. Как пишет С.Л. Рубинштейн, любое сознательное действие в результате упражнений автоматизируется, приобретает качество навыка, перестает осознаваться, быть

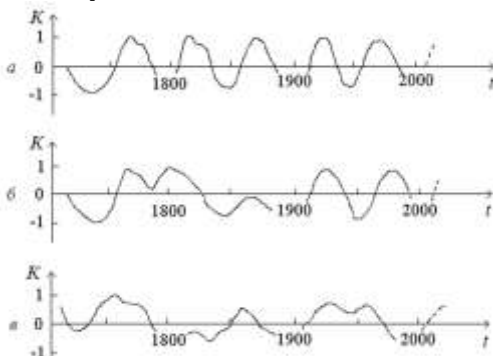
действием, если под таковым понимать акт, направленный на осознанную цель [Рубинштейн, 1975]. Таким образом, знание как деятельность, диахроническая, телеологическая категория, способна преобразовываться в навык (синтетическую, синхроническую категорию) посредством повторяющихся действий (упражнений), представляющих собой синхронно-циклическое явление. В дальнейшем навык интегрируется в сферу нового знания, полученного в результате научно-практического постижения мира, а это новое знание, автоматизируясь, трансформируется в новый навык. Интересно, что всякое автоматическое действие включается в правополушарный, а неавтоматическое – левополушарный контексты психической деятельности человека. Нужно сказать, что становление личности также рассматривается исследователями как процесс смены трех фаз – *адаптации* (интегративный процесс), *индивидуализации* (процесс расщепления социальной целостности), *интеграции* (повторение начальной фазы, но на более высоком уровне развития) [Психология развивающейся личности, 1987, с. 98-100].

В целом, можно говорить о "**биогенетическом законе развития**", который концептуально согласовывает биологическую и психическую, онто- и филогенетическую траектории человеческого развития, что можно увидеть в концепции В. Штерна, который считал, что человеческий индивид в первые месяцы детского периода, с преобладанием низших ощущений, с неосмысленным рефлекторным и импульсным существованием находится на стадии млекопитающего; во втором полугодии, развив деятельность хватания и разностороннего подражания, он достигает развития высшего млекопитающего – мартышек и на втором году, овладев вертикальным хождением и языком, – элементарного человеческого состояния. В первые 5 лет игры и сказок человек находится на стадии первобытных народов. Потом имеет место поступление в школу, более напряженная интеграция в социальное целое, чреватая определенными обязанностями, – онтогенетическая параллель вступления человека в культуру с ее государственными и экономическими организациями. В первые школьные годы простое содержание античного и ветхозаветного мира является наиболее адекватным детскому духу; средние годы носят черты фанатизма христианской культуры, и только в периоде зрелости достигается духовная дифференциация, которая отвечает состоянию культуры нового времени [Штерн, 1997, 1998]. Отметим, что данный сценарий имеет много общего с теорией Р.Штайнера [Штайнер, 1991–1996].

Соответственно, достаточно часто пубертатный возраст называли "возрастом образования". Аналогичную схему представляет Э. Хатчисон. Еще дальше идет С. Холл, который объясняет, например, опасение воды у ребенка реминисценциями о переходе в эволюционном ряду от водных к наземным животным, что входит в контекст "атавистической теории развития ребенка", которая строится С. Холлом на игре подобными аналогиями [Холл, 1913, 1920]. Своеобразное преломление аналогичных идей в дидактике представляет теория культурных ступеней, разработанная в педагогической системе И. Гербарта. Эта теория требовала, чтобы последовательность шагов в учебе отвечала последовательности этапов исторического развития культуры [Гербарт, 1940].

Критикуя эти теории, С.Л. Рубинштейн писал, что вопрос о закономерной стадийности развития сохраняет для нас всю свою значимость, но ступени, или стадии, развития перестают быть для нас замкнутыми самодостаточными формальными структурами, поскольку они связываются с определенными внешними условиями, которые нужны каждой данной стадии развития и которые из-за этого ее предопределяют. Потому включение этих условий определяет ход развития не вопреки, а именно через стадийные закономерности внутреннего развития [Рубинштейн, 1957].

**Процесс решения задачи**, проблемы также обнаруживает фазы право- и левополушарной активности, сменяемые друг друга, когда принцип решения той или иной задачи кристаллизуется сначала на невербальном (правополушарном) уровне, а затем вербализуется, вводится в сферу левополушарного мышления [Тихомиров, 1984, гл. 4]<sup>107</sup>.

В этом отношении показательна **теория поэтапного формирования умственных действий** П. Я. Гальперина, анализирующая механизмы взаимного перехода внутренней и внешней сторон психики человека в процессе онтогенетического развития, и другие подобные теории [Павленко, 1995]. Особо можно отметить взгляды как Н. Я. Данилевского, так и К. Домбровского. Согласно его концепции "позитивной дезинтеграции" развитие есть процесс дезинтеграции сложившихся структур и функций и их постепенная интеграция на более высоком уровне [Данилевский, 1991; Dambrowski, 1964]. У К. Н. Леонтьева это три этапа развития систем: 1) первичная простота, 2) цветущая сложность, 3) смесительное упрощение [Леонтьев, 1912, т. 5, с. 188-197].

Эти представления весьма близки взглядам В.И. Вернадского и И. Пригожина о том, что порядок поддерживается через флуктуации: открытые системы эволюционируют по пути развития новых режимов сложности, в результате чего эти системы "перенасыщаются" энтропийными продуктами распада и вынуждены саморазрушаться, мутировать в направлении новых режимов сложности.

---

<sup>107</sup> Процедура решения учебных задач, проблемных ситуаций предполагает три организационно-психологических этапа: а) мотивационный; б) операционный; в) рефлексивный [Пономарев, 1976, с. 101-108], поэтому решение любой проблемы есть, прежде всего, переходом от правополушарного к левополушарному аспекту психической деятельности, а от него к их синтезу, ибо в состоянии рефлексии человек актуализирует самосознание, то есть выходит на уровень самотрансценденции.



Нечто подобное мы встречаем в философской системе Г. Спенсера, которую он назвал "синтетической философией", согласно которой в основе развития мира и общества лежит закон эволюции, определяемый как "интеграция материи и сопутствующее ей рассеивание движения", когда "материя переходит из состояния неопределенной, безсвязной однородности в состояние определенной связной разнородности". Этот закон Г. Спенсер полагал универсальным и пытался проследить его действие в различных сферах человеческого бытия [Спенсер, 1897, с. 331]. Спенсеровский закон воплощен в схемах смены социально-исторических типов общества, по К. Н. Леонтьеву [Леонтьев, 1912, т. 5, с. 188-197], Е. А. Донченко [Донченко, 1994, с. 49], П. А. Сорокину [Сорокин, 1992] и др.

У П. А. Сорокина три культурно-аксиологические типа общественного устройства соотносимы с тремя психическими модусами человека – левополушарным (асимметрическим), правополушарным (симметрическим) и "центральным". В его рамках полушарные процессы функционально синхронизированы, а он в данном случае является как бы мостиком, через который правополушарные процессы трансформируются в левополушарные. Подобно этому идеалистический тип общественного устройства у П. А. Сорокина является переходным между двумя полярными типами – чувственным и сверхчувственным. Данные три социально-психологические измерения человека и общества соотносимы с тремя формами постижения мира человеком – *чувственной, рациональной и медитативной* [Урманцев, 1993].

Религиозно-мифологическое мышление, являясь выразителем правополушарного целостно-синкретического постижения мира, проводит мысль, что все сущее создано Богом из "ничего" (2 Мак. 7, 28)<sup>108</sup> посредством расщепления<sup>109</sup> (дихотического разделения) его на свет и тьму (нечто позитивное и негативное, мужское и женское). Это приводит к бытийному состоянию сотворенности мира (как феномена асимметрии: вспомните слова П. Кюри, который писал о диссимметрии как причине действия, движения, то есть самого мира). В конечном итоге, противоположные начала взаимокompенсируются и восстанавливают состояние первоначального единства, "блудный сын" возвращается в "отчее лоно", а человек, как указывал Лао-цзы, соединяет в одном лице противоположные начала: "познает мужественное и все же остается женственным" [см. Капра, 1994, с. 125]. Как писал Ральф-Вальд Эмерсон ("Дневники", 1843), "лучшие из людей соединяют в своей личности и мужское, и женское".

**Мифологические представления о космогенезе универсальны.** Они характерны для всех народов мира. Следует констатировать, что "сознательно или бессознательно религии признают некоторый беспорядок, некоторое нарушение, которое следовало бы восстановить" [Секретан, 1990, с. 347; см. также: Еременко, 1995; Элиаде, 1987; Топоров, 1973, 1982]. Мифологически акт "сотворения мира" напоминает нам покидание рождающимся ребенком материнского лона ("райской обители"), где он пребывал в полной гармонии (симметрии) с материнским организмом, составляя с ним единое целое. Затем имеет место процесс разворачивания асимметрии человека и окружающего мира, воспринимаемый как "проклятие свыше", как фактор психических и телесных недугов, преодолеваемый в рамках некоторых методик психотерапии [Цапкин, 1992, 1994]. Бытийная асимметрия делает человеческое существо чужаком в собственном мире [Анчел, 1979], утратившим изначально сокровенное Единство. Поэтому человек, как пишет Э. Фромм в работе "Психоанализ и религия", "стремится преодолеть этот внутренний разрыв, он мучим желанием "абсолютности", той гармонии, которая снимет проклятие, разделившее его с природой, с другими людьми, с самим собой" [Фромм, 1989]. Налицо циклическая замыкающаяся схема акта творения и жизни как "вечного возвращения", **принимающая форму спирали при ее совмещении с линейной эволюционной схемой.**

Нарушение симметрии, расщепление единого на множественное – одно из основных откровений философской мысли. Так, Николай Кузанский разрабатывал неоплатоническую идею эманации, вечного порождения неограниченным ограниченного, единым множественного, когда Бог, являясь неограниченной возможностью всего сущего, абсолютным единством, оказывается содержащим в Себе в "свернутом" виде все бесконечное разнообразие природного и человеческого мира, способного разворачиваться, актуализироваться [см. Соколов, 1984, с. 54]. По такому же принципу осуществляется процесс перехода синтетического знания в аналитическое [Шляхин, 1978], потенциально-возможного в

<sup>108</sup> из "невидимого", "словом Божиим" (Евр. 11, 3).

<sup>109</sup> Фактор (Абсолют), который расщепляет *Ничто* и приводит к существованию нашу Вселенную, говоря языком квантовой физики, несет ответственность за *редукцию волнового пакета*, что приводит к процессу возникновения этой Вселенной (как переход системы в так называемое чистое квантово-механическое состояние). Данный квантово-физический фактор есть сознание наблюдателя, которое, говоря языком новой научной парадигмы синтеза науки и религии, выступает *Сознанием Божественного Наблюдателя*. О Нем И.З. Цехмистро пишет как о "новой реальности" – "субквантовом свойстве уникальной целостности и неразложимости физического мира на множество элементов" [Цехмистро, 2002, с. 337]. Таким образом, данное уникальное свойство нашего мира реализуется на основе Абсолюта ("скрытой" и "трансцендентной" Сущности), к которому применено описание, употребляемые И.З.Цехмистро в отношении данного уникального свойства, выступающего "сверхпараметром": "а) фундаментально "скрытым", поскольку свойство мира как неделимого целого эмпирически (или чувственно) принципиально не наблюдаемо; мы делаем о нем вывод лишь на основе умственного заключения, это аналогично принципиальной ненаблюдаемости  $\psi$ -волны; б) "нелокальным" и даже внепространственно-временным параметром, поскольку к субквантовому уровню как свойству физической неделимости нашего мира понятие пространства-времени просто неприменимо; в) этот параметр полностью удовлетворяет требованию несепарабельности, а говоря точнее, по своей сути непосредственно олицетворяет и выражает эту несепарабельность как физическую неотделимость одной квантовой подсистемы от другой" [Цехмистро, 2002, с. 337].

актуально действительное, что находит свое отражение в положениях квантовой физики: потенциальный (вероятностный) аспект мира является его фундаментальной характеристикой, а на квантовом уровне Вселенной потенциальное и актуальное не дифференцируются <sup>110</sup>.

Можно привести и учение Оригена, которое примерно в такой же форме трактует проблему космогенеза: первоначально все творения божии образовывали единство в силу идентичности (симметричности) своей сущности, а затем, "охладев к Божественной любви", восприняли тела и приобрели имена. Спасение при этом возможно как "возвращение к изначальному состоянию богосозерцания, к единству с Богом". Данный процесс у Дионисия Ареопагита выступает как "двойное движение" (сравните с гегелевским "двойным переходом"), которым пронизан мир: с одной стороны наблюдается нисхождение "динамис" (сил) Бога, в которых наличествует "тотальное присутствие Всевышнего", "умножающегося без оставления Своего единства" <sup>111</sup>, а с другой – процесс восхождения, обожения твари [Клеман, 1994, с. 330]. То есть единый Бог "умножается", а множество тварей приходят к единству в Его лоне. Этот процесс можно сопоставить со словами Н.А. Бердяева: "рождение света во тьме, переход от хаоса к космосу есть возникновение неравенства бытия в равенстве небытия" [Бердяев, "Самопознание", 1990, с. 54].

Нужно отметить, что религиозное сознание иллюстрирует диалектику взаимного перехода симметрии и асимметрии в следующей диалектической схеме. Триада "тезис – антитезис – синтез" отражена в первом стихе первой главы *Евангелия от Иоанна*, где сказано, что "В начале было Слово" (это тезис, утверждение Слова как изначального сущего), "и слово было у Бога" (антитезис, утверждение Бога как изначального сущего, а Слово в данном случае выступает атрибутом Бога), "и Слово было Бог" (синтез, единство двух посылок).

#### **Единство логико-диалектического и интуитивно-богодуховенного аспектов бытия**

<i>Логико-диалектический аспект мышления (Гегель)</i>	<i>Интуитивно-богодуховенный аспект мышления, данный через Евангелия</i>
тезис – антитезис – синтез	Сначала было Слово (тезис), И Слово было у Бога (антитезис), И Слово было Бог (синтез)
в-себе-бытие – инобытие – для-себя-бытие (Логика) – (Природа) – (Дух)	Все из Него (в-себе-бытие, Бог-Отец), через Него (инобытие, Бог-Сын), к Нему (для-себя-бытие, Бог-Дух)

Эволюцию мира можно проследить и в контексте развития Троицы, которое обнаруживается как эволюционное чередование Лиц Троицы. В "*Вечном Евангелии*", циркулировавшем в XII столетии в среде так называемых "нищенствующих братьев", аббат Иоахим Флоренский [см. *Стам*, 1959] пишет, что период, описанный в *Ветхом Завете*, отвечает влиянию Бога-Отца, период *Нового Завета* – Бога-Сына. Аббат Иоахим предсказывает то время, когда мир будет управляем Богом-Духом и "не будет более потребности в вере, когда все будет осуществляться согласно мудрости и уму" [см. *Дрепер*, 1875, с. 14].

Данный вывод, возможно, оказал влияние на многих мыслителей <sup>112</sup>. Интересно, что в рамках православного богословия человеческий дух анализируется как проходящий три этапа в своем развитии: первое – движение ума есть движение наружу, второе – его возвращение к самому себе, третье – движение к Богу через "внутреннего человека" [Мейендорф, 1992]. Если принять к сведению, что в православной аскетической антропологии существует три типа молитвы (молитва-воображение, молитва-раздумье, молитва-созерцание) [Сафроний, 1948, с. 55], то становится понятным, что здесь показан путь от экстравертированного, правополушарного ("воображение", душа) к

<sup>110</sup> Отметим, что сближение научного и мифологического знаний, имеющее место в представленных выше диалектических схемах, обнаруживает феномен "знания до познания" [Крымский, 1991; Казначеев, Спиринов, 1991].

<sup>111</sup> Фрактально-голограммное "умножение" Всевышнего. Так, в древнегреческой мифологии бог солнца (заходящего солнца) *Атум* "создает сам себя" из хаоса – *Нума*: сам себя оплодотворил (проглотив собственное семя) и выплюнул богов-близнецов, которые олицетворяли воздух, влагу, из которых произошли земля и небо [Мифологический словарь, 1991, с. 71].

<sup>112</sup> Идеей "*Третьего Завета*" были очарованы Н. А. Бердяев, В. С. Соловьев, Д. С. Мережковский, П. А. Флоренский и др. Эта схему эволюции Троицы можно обнаружить в Библии (см. *Иоан. 14, 24; 16, 7-8; 16, 12-13*). А. Понтелеймонов полагает, что "развитие идет от количества к качеству. На одном полюсе Бог-Отец ("+") определяет количество; на другом Дух-Святой ("–") создает качество; а Бог-Сын – это синтез и анализ" [см. *Максимова*, 1994, с. 3]. То есть, здесь Бог-Сын может пониматься как то, что объединяет и одновременно разделяет "мир земной", и "мир небесный", поскольку Он одновременно есть "Сыном божьим" и "сыном человеческим" [Аверинцев, 1975, с. 281-294], синтезируя в Себе "нераздельно и неслиянно" две природы – тварную и божественную. Эту схему можно объяснить [см. *Осинов*, 1994, с. 117] благодаря "халкидонскому принципу" одновременной причастности и непричастности Бог к миру. Здесь обнаруживаются три уровня творения. На первом уровне единство с Богом реализуется, согласно "халкидонскому принципу", в модусе открытости и причастности мира энергиям Бога, но не Его сущности. Второй уровень приоткрывается в Боговоплощении, когда объединяются природы Божественная и человеческая в лице Иисуса Христа. На третьем уровне имеем общее воскресение, "новые небо и землю" (*Откр. 21, 1*), когда Бог будет "все во всем" (*1 Кор. 15, 28*), что отвечает принципу построения мира как голографического универсума. Здесь все творения Божьи достигнут полноты сопричастности Богу.

интравертированному, левополушарному ("раздумье", дух) типу мышления, а от него к созерцанию как результату соединения правого и левого аспектов человека <sup>113</sup>.

Пободную мысль о цикличности можно найти в классических трактатах католической мистики, где мы узнаем, что действие, через которое Отец рождает Сына, выражается формулой: выход и вход. Сын выходит из Бога-Отца путем порождения, а через Духа Отца возвращается к Самому Себе [см. Роллан, 1991, с. 107].

В плане интерпретации религиозным сознанием процесса развития человека особый интерес представляет **новое понимание развития в каноне Откровения св. Иоанна Богослова**. В первой и второй главах *Апокалипсиса* представлен путь эволюции человека от дикарского (райского) состояния к божественному человеку. В этих главах Иисус Христос обращается к Ангелам семи церквей, где дается краткая характеристика этих церквей, а также в рамках каждой церкви излагается формула "побеждающего" человека, который, таким образом, словно бы эволюционирует, переходят от одной церкви к другой, пока в лоне седьмой Лаодикийской церкви не достигает статуса Сына Божьего.

**РАССМОТРИМ СЕМЬ СТАДИЙ ЭВОЛЮЦИИ ЧЕЛОВЕКА**, которые составляют три диалектических этапа: райское пребывание → пребывание в новом Иерусалиме (Царствии Небесном) → пребывание в лоне Божьем (у Его трона).

**ПЕРВЫЙ ЭТАП.** Человек достигает статуса личности, поднимаясь с дикарского состояния до состояния человеческого "Я", когда человек покидает свое старое жилище – "райский сад" (в котором наблюдается единство человека и окружающей его среды).

1. **"побеждающему дам вкушать от древа жизни, которое посреди рая Божьего"**. Человеческое существо, находящееся в лоне данной церкви, есть существо райское, однако оно еще не достигло статуса того, который "вкушает от древа жизни". Этот статус получает именно побеждающий, то есть тот, кто вступает на первый этап эволюции – из дикарского райского состояния переходит на уровень человеческой эволюции. При этом побеждающее существо кроме физического инстинктивного тела дикаря приобретает тело духовное – способность мыслить.

2. **"побеждающий не испытывает вреда от второй смерти"**. Человек вступил на уровень человеческой эволюции в духовном теле и когда он "побеждает" в нем, то это дает ему возможность продолжать дальше свою эволюцию после смерти физического тела: человек уже не умирает в своем духовном теле и, таким образом, "не испытывает вреда от второй смерти".

3. **"побеждающему дам вкушать сокровенную манну, и дам ему белый камень и на камне написано новое имя, которого никто не знает, кроме того, кто получает"**. "Сокровенная манна" – еда Господа, которой у человека еще не была. Возможно, это еда духовная. "Камень" и "имя, которого никто не знает, кроме того, кто получает" – есть индивидуально-личностный принцип человека, его "Я", наделяющий человека способностью к самосознанию и осознанию своей уникальности.

**ВТОРОЙ ЭТАП.** Человек входит в сонм святых и находит новое жилище – "новый Иерусалим".

4. **"Кто побеждает ... тому дам власть над язычниками... и дам ему звезду утреннюю"**. Человек, который открыл личностное начало, создает современную цивилизацию, господствующую над язычниками, находящихся на примитивном (дикарском) уровне развития. "Утренняя звезда" – принцип целеобразования, актуализирующийся вместе с развитием личностного начала человека.

5. **"Побеждающий облечется в белые одежды; и не изглажу имени его из книги жизни, и исповедаю имя его пред Отцом Моим и пред Ангелами Его"**. Белая одежда – символ праведности. Побеждающий на личностном уровне, то есть тот, кто преодолевает свое индивидуально-личностное начало, получает статус праведности, святости и обогащает свое личностное имя, которое приобретает кафолический, соборный смысл, поскольку заносится в книгу жизни.

6. **"Побеждающего сделаю столбом в храме Бога Моего, и он уже не выйдет вон; и напишу на нем имя Бога Моего и имя града Бога Моего, нового Иерусалима, нисходящего с неба от Бога Моего, и имя Мое новое"**. Праведный человек, который реализует свою праведность, получает возможность существовать в "новом Иерусалиме".

**ТРЕТИЙ ЗАВЕРШАЮЩИЙ ЭТАП.** Святой достигает статуса Сына Божьего и садится на Его престоле.

7. **"Побеждающему дам сесть со Мною на престоле Моем, как и Я победил и сел с Отцом Моим на престоле Его"**. Человек, который реализовался в статусе жителя нового Иерусалима, получает возможность стать Сыном Божиим. Как говорили отцы Церкви, "Бог содеялся человеком, дабы человек смог стать богом" <sup>114</sup>. На этом уровне реальности происходит творение Божие ("Но, как ты тепл, а не горяч и не холоден, то извергну тебя из уст Моих", – говорит Господь) из нейтральной стихии – *Ничто* (состояние недифференцированной "теплохладности"): "Потому что ты говоришь: "я богат, разбогател и ни в чем не нуждаюсь"; а не знаешь, что ты несчастен, и жалок, и убог, и слеп, и гол" – *изначальная*

<sup>113</sup> "Так и написано: первый человек Адам стал душою живущею; а последний Адам есть дух животворящий. Но не духовное прежде, а душевное, потом духовное" (1 Кор. 15, 45-46).

<sup>114</sup> "Слияние нашего существа с существом всемирным... обещает полное обновление нашей природе, последнюю грань усилий разумного существа, конечное предназначение духа в мире" (П.Я. Чаадаев). "Человечество есть Бог, вложенный в материю, и "назначение человека – перенести небо, перенести Бога, Которого он в себе заключает, на землю... поднять землю до неба" (М.А.Бакунин).

недифференцированность качеств мира) – Бог (Логос) творит миры, "извергая" их из Своих уст: "в начале было Слово".

**В системе теософии** мы также встречаемся с подобным "сценарием" развития мира. Е. П. Блаватская отмечает, что сущее произошло в процессе расщепления Единого на множественное, когда Гомогенность трансформировалась в Гетерогенность [Блаватская, 1994, с. 50-62; см. также: Безант, 1992; Бейли, 1925, 1993; Шнайдер, 1992]. Вот что можно прочесть в "Научных письмах" анонимного автора, о котором пишет Е. П. Блаватская: "В эволюции отдельных индивидов, в развитии органического мира, всей Вселенной, как и в росте и развитии нашей планеты, – везде, где имеет место процесс прогрессирующего усложнения, мы найдем, кроме перехода от единства к множественности, от однородности к многообразию, также и обратные изменения – превращение множественности в единство, гетерогенного в гомогенное... изучение указанного процесса прогрессирующего усложнения показало, что в нем имеет место не только разделение на части, а также и их взаимное поглощение" [Блаватская, 1994, с. 50-62]. Большие Циклы, согласно теософскому учению, начинаются с падения Большого в малое, чтобы стать еще более Большим; здесь понятной становится мудрость Гермеса – нет ни малого, ни большого [Дмитриева, 1994, т. 2, с. 298].

Как пишет Шри Ауробиндо, творец "интегральной йоги", "в начале... было Вечное, Бесконечное, Единое. В середине... находится конечное, переходящее, Множественность. В конце... будет Единое, Бесконечное, Вечное. Но когда же было начало? Нет такого момента во времени, поскольку начало существует каждое мгновение" [Сатпрем, 1989, с. 259]. Данная мысль перекликается с принципом циклопричинности, правилом "все во всем", а также с суфийской мудростью о том, что Аллах творит мир перманентно.

Неопределенность начальной и конечной точек эволюции бытия<sup>115</sup> приводит к тому, что пространственно-временные рамки Вселенной сакрализуются: Иисус Христос говорит о Себе как о начале и конце, Альфе и Омеге (Откр. 1, 8). ("Ибо все из Него, Им и к Нему" (Рим. 11, 36), а Господь Кришна определяет Себя как начало, конец и середину всех творений (Бхагавад-Гита, 6, 7). В Талмуде (глава 2 трактата "Хагита") говорится следующее: "Тому, кто размышляет о следующих четырех вещах, лучше бы не родиться на свете: Что ниже и что выше, что прежде и что после" [см. Нилус, 1998, с. 268].

В рамках **мунизма**, где представлена попытка совместить восточное и западное религиозное сознание, развитие мира также реализуется в виде схемы: начало – разделение – единство" [см. Божественный принцип, 1997, с. 52].

Можно говорить и о **праукраинских взглядах о космогенезе** [см. Лозко, 1999; Кайсаров и др., 1993]: "... Дажбог создал нам яйцо, которое есть мир-заря, что нам сияет... и в той бездне повесил Дажбог землю нашу, чтобы она удержана была...".

В этом контексте интересен **китайский миф** повествует о Паньгу – Первочеловеке, зародившемся из **Яйца**, возникшего в "изначальном хаосе", из которого же (как из "тьмы хаоса"), согласно более раннему индийскому мифу, образовались воды, из них возникло "золотое яйцо", из которого возник Прародитель Брахма; осколки же "золотого яйца" превратились в Небо и Землю.

В космогонии орфиков также говорится о хаосе, из которого появляется "**Яйцо мира**". Предшественником же генеративного хаоса был двупольный крылатый дракон Геракл (не имеющий общего с силачем Гераклом) и его спутница Адрастия – "неотвратимая". Из этой триады (принимая во внимание двуполость дракона) возникают Эфир (субстрат), Хаос (бездна, зияние) и Эреб (мрак). Механизм образования сущего реализуется во вращении Эфира в Хаосе, что приводит к порождению "**космического яйца**" – из него вылупляется Фанес ("Сияющий") – златокрылый двупольный бог, от которого происходят другие боги, существа и вещи.

Согласно современной космологии, в модели А. А. Фридмана (в которой он находил общие черты с древнеиндийским учением о бесконечно повторяющихся циклах сменяющих друг друга "дней и ночей Брахмы"), осциллирующая Вселенная сжимается в точку и снова расширяется. И если, согласно индийской доктрине, развитие проявленного мира начинается с "золотого яйца", то у А. А. Фридмана это развитие инициируется также из некой квазиточки, имеющей ничтожно малую размерность, соответствующую планковской величине – 10<sup>-33</sup> см. – та граница, до которой простирается экспериментальная компетентность современной физики. Таким образом, представления о "космическом яйце" имеет много общего со "сферой Шварцшильда" [Кратохвиль, 1991, с. 45], которая онтологически предшествует "черной дыре" и которая является космологическим началом мира [Герценштейн, 1978].

Религиозное сознание **Древнего Египта** так представляло себе процесс возникновения мира. В первую очередь мужской и женский принципы находились в воде, "крепко обнявшись", когда некоторый третий принцип "протеснился между ними". Это привело к тому, что женский принцип превратился в

<sup>115</sup> Вселенную принципиально невозможно определить как конечную, либо как бесконечную в пространственно-временном отношении [Кармин, 1981, с. 162-214]

небо, а мужской – землю. Потом был рожден Озирис [Тураев, 1920]. Согласно древним Египтянам, в основе мироздания лежит движение от единства к множественности [см. Голдберг, 1998, с. 156].

В **учении гностицизма** у Валентина мы встречаем нечто подобное в виде грандиозного космогонического мифа об отпадении из Плеромы (“полноты Божественной Сущности) последнего ее члена, Премудрости, призванной быть переходной ступенькой между миром идеального и реального. Таким образом, развитие мира можно анализировать и в **контексте доктрины гностицизма**, которая понимает развитие как развертывание плеромы через эоны, когда Першосущность полностью реализует Себя. Возникновение вещественного мира связывается здесь с падением последнего эона плеромы – Софии, что нарушает структуру плеромы. Искупление Софии реализуется через ее возвращение в плерому. Интересно, что идея Софии как четвертого аспекта Троицы рассматривалась П.А. Флоренским как важный аспект учения о Божественном [Флоренский, 1914, с. 13-71].

**Каббала** также считает, что все сущее изначально совмещено с Высшим Разумом, а затем реализуется в двух мирах – Интеллектуальном (Высшем) и низшем, материальном [см. Шмаков, 1916, с. 104; Лайтман, 1984]. При этом, как писал Елифас Леви, Единое расщепляется на два элемента, то есть на “бинер”, который в последующем развитии дает “тернер” – “три”, что является “первым числовым синтезом” [Шмаков, 1916, с. 109]: “Дао рождает одно, одно порождает два, два порождают три, три дает начало всем вещам”, – говорил Лао-цзы [Шмаков, 1916, с. 110].

В **Коране** говорится, что каждое существо проистекает из Бога и будет назад притянато к Нему [Шмаков, 1916, с. 127]. Согласно космогонической концепции **Розенкрейцеров** сотворения мира реализуется через взаимодействие первобытного космического вещества, которое выражает негативный полюс Вселенной, с позитивной энергией абсолютного Духа, при этом имеет место чередование процессов интеграции и дезинтеграции, целостного и дискретного модусов Вселенной [Гендель, 1993]. Здесь идея Вселенной как единства двух противоположных начал обнаруживается в космогоническом представлении о “льде и пламени”, согласно которому Вселенная является результатом космического процесса, когда тело сверхвысокой температуры столкнулось с колоссальным скоплением космического льда, после чего имел место взрыв, благодаря которому возникла расширяющаяся Вселенная [Павель, Бержье, 1992].

Можно сослаться на **ведическое** представление о сотворении мира. “Рассеяв темноту, Самосущий Господь (Вишну, Нараяна и др.) стал проявленным; и, желая создать все существа из своей Сущности, создал сначала одну Воду. В нее он бросил семя. Это семя стало Золотым Яйцом... После пребывания в этом Яйце на протяжении божественного года Тот, кто в мире именуется Брамой, рассекает то Яйцо на две половины и из верхней части он создает небо, из нижней – Землю, а из середины – твердь и постоянное место для вод” [Блаватская, 1997, т. 2, с. 47].

“Согласно Платону, Высшее Божество само построило Вселенную на основании геометрической формы додекаэдра, и его “Первозачатый” родился из Хаоса и Изначального Света – Центрального Солнца; этот Первозачатый является Тетраграмматоном [Блаватская, 1997, т. 2, с. 61].

Древние учителя, как пишет Е. П. Блаватская о саморождении Богов, говорили следующее: Единое Божественное Естество, непроявленное, постоянно рождает Вторую Сущность, проявленную; и эта Вторая Сущность, двуполоая по природе, рождает беспорочным способом все макроскопическое и микроскопическое в этой Вселенной [Блаватская, 1997, т. 2, с. 133]. Можно привести и подобное **шинтоистическое** представление о творении мира из хаоса.

Ф. Ницше в книге “Так говорил Заратустра” писал о “трех превращениях духа” – о трех этапах его развития, которые он назвал этапами “верблюда, льва и ребенка” Верблюд несет на себе груз человеческой культуры, лев стремится получить неограниченную волю, а ребенок – творить новые ценности в невинности и бесконечной священной игре (сравните с ориентальным принципом мира “как Божественной игры”, которая, по мнению Й. Хайзенга, имеет дело с “абсолютно первичной жизненной категорией, некоторой тотальностью” [Хейзинга, 1992, с. 12]).

В **индийской эзотерике** начало самоосознания людей реализуется, когда на землю из Венеры приходят Кумары, что приводит к трагедии: они порождают дифференциацию между белой и черной магией, которая заканчивается Потопом [Радьяр, 1995, с. 137]. Подобные представления мы встречаем в египетской Книге Мертвых.

В **индуизме** со схемой взаимного обращения асимметрии и симметрии мы встречаемся, когда читаем, что единый Брахман разделяется на множество Атманов – индивидуальных душ [Костюченко, 1983]. “Эзотерические записи индуизма сообщают, что Брама – верховный творец мира – создал наш мир незаконно, что он скрыл его от Махадеви (Верховного Духа). Вишну и Шива раскрыли эту тайну и вынуждают Брамму повернуть мир в единое лоно... Достижения современной мысли позволяют расшифровать странный символ. Брама – наш мир – замкнутый... Шива (импульс взрыва) – вынуждает его разомкнуться, разлететься, Вишну (закон эволюции) – познает законы этого замкнутого мира и ищет выход из него, чтобы синтезировать Единство” [см. Бердник, 1989, с. 194].

При этом рождение мира здесь связывается с универсальной мифологемой **Мирового Яйца**: “Брахма рождается в яйце, плавающим в первобытных водах в виде золотого зародыша... проведя в яйце год (поэтому Брахма равен году), он силой мысли разделяет яйцо на две половинки; из одной создается

небо, из другой – земля; между ними возникает воздушное пространство. Далее появляются пять элементов (вода, огонь, земля, воздух, эфир), мысль, а ещё позже – боги, жертвоприношение, три веды, звёзды, время, горы, равнины, моря, реки, наконец, люди, речь, страсть, гнев, радость, покаяние, набор противопоставлений (жар – холод, сухость – влага, горе – радость и т. п.). Сам Брахма разделяется далее на две части – мужскую и женскую. После этого создаются растения, животные, птицы, насекомые, демоны. Всё живое, весь мировой порядок контролируется, управляется и направляется Брахма; он, собственно, и является воплощением творческого принципа существования, персонификацией абсолюта как высшего объективного начала, из оплотнения которого возник тварный мир; в этой связи Брахма противопоставит индивидуализированное и субъективное начало – *атман*. Брахма не только создаёт мир: его жизнь, превышающая жизнь всех других богов (он "вечно древен"), определяет хронологические рамки вселенной, Брахма живёт сто "собственных" лет ("сто лет Брахмы"), равных 311 040 000 000 "человеческих" лет" (*Топоров В.Н. Брахма // Мифологический словарь, 1991, с. 100*).

У Лейбница этот процесс воплощается в учении о монадах, которое декларирует принцип порождения единым Богом всей совокупности бесконечно разнообразных монад, при этом на уровне отдельного индивида данный процесс понимается Лейбницем как движение от души к духу (то есть от чувственности к рассудочности) (см: *1 Кор. 15, 43-48*) от перцепции к апперцепции [*Лейбниц, 1982; см.: также Alexander, 1927*]. М. Шариф считает, что монады характеризуются диалектической природой, процесс развития в них осуществляется через триаду: движение "Я" через "Не-я" к их синтезу [*Sharif, 1962*]. Как писал Э. Блох, первобытное состояние мира характеризуется неделимостью субъекта и объекта, духа и материи. Потом имеет место их разделение. Их конечная цель, имманентная самой реальности – сочетание. В плане эволюции общества, полагал Э. Блох наступит торжество коммунизма, где преодолеваются противоречия между человеком и природой, исчезает граница, которая разделяет природу и историю [*Bloch, 1951, 1960*].

В философии *даосизма* сущее рассматривается как рождающееся из некоего первоначала (Тайцзи) посредством разделения его на две элементарные формы (силы Инь и Ян) <sup>116</sup>.

Отметим, что традиционный взгляд на развитие человека *от телесного к духовному* началу отражает обратным корреляционным образом *теософско-эзотерическое учение* о развитии человека *от духовного к телесно-физическому*, когда "упавшее" в физический мир духовное тело человека постепенно уплотняется.

Как следует из некоторых источников, оккультная концепция последовательных доисторических рас, принятая *Е.П. Блаватской*, первоначально была введена французским автором Антуаном Фабр д'Оливе в его *Histoire philosophique du genre humain* (1824). В концепции розенкрейцеров семь стадий человеческой эволюции, совершающейся на Земле, названы "эпохами": Полярной, Гиперборейской, Лемурийской, Атлантической, Арийской (текущая), Шестой и Седьмой (будущие) (см.: *Гендель М. "Космоконцепция розенкрейцеров, или мистическое христианство"*). При этом каждая из семи рас имеет семь подрас.

Данный сценарий изложен в книге Е.П. Блаватский "*Тайная доктрина*" (1888), где говорится о семи этапах эволюции, называемых иногда малыми кругами, в рамках которых преобладает один из семи основных типов человека – коренная раса. При этом развитие коренных рас неразрывно связано с изменением географического лика планеты: разрушением одних континентов и появлением других. Как отмечает Е.П. Блаватская, как для расовой эволюции, так и для смещений и перемещений материковых масс, невозможно провести чёткую границу между окончанием старого порядка и началом нового.

#### **Первая коренная раса**

Е.П. Блаватская пишет, что "Первая коренная раса была настолько же эфирна, насколько наша материальна. ...Первая раса людей состояла лишь из подобий, астральных двойников, их отцов, которые были пионерами, или самыми продвинувшимися существами, с предыдущей, хотя и более низкой, сферы, оболочкой которой является нынешняя Луна. ...Первая раса, состоявшая лишь из астральных теней творцов-прародителей и, конечно, не имевшая собственных астральных и физических тел, не могла умереть. Её "люди" постепенно растворялись и поглощались телами их же... потомства, более плотными по сравнению с их собственными. Старая форма блекла и поглощалась новой, более человеческой и физической формой, исчезая в ней". Человек в его астрально-эфирной форме существовал на протяжении 300 тыс. лет.

#### **Вторая коренная раса (гиперборейская)**

Утверждается, что в Первой и Второй расах люди были не физическими существами, а всего-навсего зачатками будущих людей. При этом Первая раса размножалась "почкованием", подобно растениям или животным (например, гидрам). В результате была порождена Вторая коренная раса, когда материя первичных форм (туманная, эфиробразная и пассивная) была притянута, или поглощена, формами Второй расы и вошла в их состав. Эволюция Второй расы была связана с древним континентом, названным Гиперборей (остатки гиперборейского континента существуют на Земле до сих пор, ныне это северные земли – Гренландия, Исландия, Шпицберген, крайние северные районы Норвегии и Швеции и полуостров Таймыр в Сибири).

#### **Третья коренная раса (лемурийская)**

Как утверждается, Третья коренная раса проходила свою эволюцию на континенте, условно названном Лемурия. Во времена своей наибольшей протяжённости Лемурия фактически опоясывала весь земной шар, простираясь от места, где в наши дни расположены острова Зелёного Мыса (это недалеко от восточного берега Сьерра-Леоне), в юго-восточном направлении через

<sup>116</sup> "Единое в даосизме означает Абсолют в состоянии неизреченности, которое предшествует всем явлениям: его творческое начало реализуется через двойное движение – через разделение одного надвое и через новый синтез. Из этих метаморфоз возникает бесконечность" [*Завадская, 1975, с. 215*]. "*Абсолют* – по преимуществу характеристика безусловности Бога, а больше – Отца, характеристика третьего рода составляющего целого (С.Костюченко) 16.07.2009" [*Всемир, 2008*].

Африку, Австралию, острова Общества и все прилегающие моря до точки, находящейся всего в нескольких милях от огромного островного континента (размером примерно с современную Южную Африку), который занимал остальную часть Тихого океана, включая мыс Горн и части Патагонии.

Е.П. Блаватская пишет: "Первые подрасы Третьего человечества производили потомство разновидностью выделения влаги, или жизненной жидкости, капли которой, соединяясь между собой, образовывали сферу – яйцо, если хотите, – служившее внешним сосудом для образования плода и развития ребёнка. Способ размножения следующих подрас изменился – во всяком случае, в своих результатах. Потомство первых подрас было совершенно бесполом и даже бесформенным, насколько мы можем судить об этом, но у последующих подрас потомство было уже андрогинным. Разделение полов произошло в Третьей расе. Будучи изначально бесполом, человечество стало гермафродитным, или двуполом, и, наконец, постепенно и почти незаметно в ходе эволюционного развития из яиц стали рождаться сначала существа с преобладанием одного пола над другим, а затем и явные мужчины и женщины".

Утверждается, что разумный человек в физической форме появился на Земле не ранее 18 млн. лет назад – в середине Третьей коренной расы. При этом потомки Третьей расы, которые по-прежнему населяют землю, – это аборигены Австралии, Андаманских островов, представители некоторых горных племён Индии, африканские бушмены и ещё несколько племён. Лемурия была разрушена землетрясениями и вулканами приблизительно за 700 тыс. лет до начала периода, называемого третичным (эоценом). В период существования седьмой подрасы лемурийцев человечество достигло уровня развития, позволившего выбрать представителей, вполне пригодных, чтобы стать родителями новой коренной расы. Поначалу колония новой расы располагалась на землях, входящих в состав современных Ганы и Западной Нигерии.

#### **Четвёртая коренная раса (атлантская)**

Как утверждается, эволюция атлантской расы продолжалась около пяти миллионов лет и проходила на материках Лемурия и Атлантида. В Атлантиде были подрасы красного, жёлтого, белого и чёрного цветов: 1. Рмоахалы. 2. Тлаватли. 3. Тольтеки. 4. Туранцы. 5. Прасемиты. 6. Аккадийцы. 7. Монголы.

Утверждается, что наука атлантов продвинулась далеко, благодаря применению как паранормальных способностей, так и развитых сверхсовременных технологий, благодаря которым достигался антигравитационный эффект. Однако "огромный рост богатства и роскоши постепенно подорвал самую великолепную из цивилизаций, которую только видел мир. Знание протестировалось для целей личной корысти, и контроль над силами природы вместо служения был обращён на подавление. Поэтому Атлантида пала, несмотря на все свои достижения и мощь её империй, и мировое лидерство перешло в руки дочерней, арийской расы" (*Besant & Leadbeater Man: whence, how and whither, Ch. X*). В связи с этим В. Скотт-Эллиот в книге *"История Атлантиды"* пишет:

"Гибель Атлантиды сопровождалась целым рядом самых разнообразных катастроф, и таких, вследствие которых исчезали целые города и народы, и менее сильных, похожих на происходящие в наши дни. После первой великой катастрофы, сильно потрясшей континент, остальные, следовавшие без перерыва, разрушали его постоянно и постепенно. Между этими катастрофами надо отметить четыре наиболее значительных. Первая – произошла в миоценовую эпоху, почти 800 тысяч лет тому назад. Вторая – около 200 тысяч лет – была менее значительна. Третья, которая последовала около 80 тысяч лет тому назад, была ужасна: она разрушила всё, что тогда оставалось от Атлантиды, за исключением острова, который Платон назвал островом Посейдонис; а последний исчез под водами во время четвёртой (и последней) великой катастрофы в 9564 году до н. э."

#### **Пятая коренная раса (арийская)**

Согласно Тайной Доктрине, большинство атлантов-островитян погибло между 850 тыс. и 700 тыс. лет назад, арийцы же существовали уже 200 тыс. лет до затопления первого великого "острова". Из пятой подрасы атлантов была избрана и уведена с материка группа людей, которая стала со временем зачатком пятой коренной расы... Племена, которые были отделены Ману для созидания новой коренной расы, продолжили себе путь к южным берегам центрального моря Азии, где была основана первая великая арийская империя. Подрасы арийской коренной расы: 1. Индусская. 2. Арабская. 3. Иранская. 4. Кельтская. 5. Тевтонская.

#### **Будущая Шестая коренная раса**

Как утверждает Чарльз Ледбитер, начало этой расе будет положено в XXVII веке на полуострове Калифорния, где под руководством вновь воплотившихся махатм Мориа и Кут Хуми будет основана колония из специально отобранных представителей шестой подрасы современной коренной расы. Реинкарнировавшийся махатма Мориа должен стать физическим прародителем (Ману) новой расы. Колония, первоначально расположенная на западном побережье Мексики, после образования нового континента будет располагаться в его крайней восточной части. В это же время Мексика и Соединённые Штаты прекратят своё существование (*Besant & Leadbeater Man: whence, how and whither, Ch. XXIII*).

По мнению некоторых исследователей, Е.П. Блаватская называла расами не антропологические типы, а ступени развития, через которые проходят все человеческие души, эволюционируя посредством повторяющихся воплощений (инкарнаций). Эволюционная теория теософии предполагает развитие человечества до практически безграничного духовного раскрытия по примеру таких фигур как Будда, Христос, Моисей и Лао Цзы, которые являются идеалами человеческого устремления. В качестве иллюстрирующего примера можно привести следующую цитату Е. П. Блаватской: "Через миллионы и миллионы лет наши современные расы или, вернее, их ископаемые останки учёным конца Шестой Коренной Расы покажутся останками незначительных мелких обезьян – одного из выродившихся видов рода человеческого".

Приведенные выше соображения можно синтезировать при помощи взглядов, согласно которым **развитие человека и человечества идет от некой единой энергетической составляющей к дифференциации данной составляющей на вещество и поле, которые потом восстанавливают статус единого энергетического состояния.** Так, К.Э. Циолковский предполагает, что эволюция космоса может представлять собой ряд переходов между материальным и энергетическим состояниями вещества. Конечной стадией эволюции материи (в том числе разумных существ) может оказаться окончательный переход из материального состояния в энергетическое, "лучистое". "...Надо думать, что энергия – особый вид простейшей материи, которая рано или поздно опять даст известную нам водородную материю" [*Циолковский, 1995, с. 82*], и тогда космос снова перейдёт в материальное состояние, но более высокого уровня, снова человек и вся материя эволюционируют до энергетического состояния, и т. д. по спирали, и наконец на высшем витке этой спирали развития "разум (или материя) узнает все, само существование отдельных индивидов и материального или корпускулярного мира он сочтет ненужным и перейдет в лучевое состояние высокого порядка, которое будет все знать и ничего не желать, то есть в то состояние сознания, которое разум человека считает прерогативой богов. Космос превратится в великое совершенство" [*Чижевский, 1995*].



В связи важной является информация о том, что *И.Ф.Малов* и *В.А.Фролов*, обобщая данные касательно космической организованности живого вещества *В.И.Вернадского* и *А.Л.Чижевского*, ввели понятие "Меморандума Вернадского – Чижевского" или "Космический меморандум организованности живого мироздания" [Малов, Фролов, 2006]. А.И. Субетто в 2009 году расширил этот "Меморандум" до "Меморандума С.Н.Булгакова – В.И.Вернадского – А.Л.Чижевского" [Субетто А.И. Ноосферный прорыв России, 2010, с. 405], поскольку по С.Н.Булгакову космическая организованность живого мироздания является базисной конструкцией его философии хозяйства. А.И. Субетто пишет, что сама "возможность потребления принципиально основана на метафизическом коммунизме мироздания, на изначальном тождестве всего сущего, благодаря которому возможен обмен веществ и их круговорот, и прежде всего, предполагает единство живого и неживого, универсальность жизни" [Субетто, "Ноосферный прорыв России...", 2010, с. 505],

Как полагает А.И. Субетто, в контексте этого "Меморандума", космоорганометрического взгляда на Вселенную и ее составляющие, а также в контексте "метафизического коммунизма мироздания" по С.Н.Булгакову находится то "перекрестие" творческих наследий *В.И.Вернадского* и *Л.Н.Гумилева*, которое А.И. Субетто называет Великим Синтезом, говоря о нем, что данный синтез быть обозначен как **вернадскианско-гумилевский переворот в научной картине мира начала XXI века**. Данный переворот представляет собой своеобразную конкретизацию "вернадскианской" научной парадигмальной революции, о которой открыто заявили еще в 1993 году *Макс Полунин* и *Жак Гриневальд*, и концепцию, которую А.И. Субетто, спустя 10 лет, представил в развернутом виде в коллективной монографии "Вернадскианская революция в системе научного мировоззрения – поиск ноосферной модели будущего человечества в XXI веке". Данная революция, по оценке А.И. Субетто, "охватывает весь комплекс научного знания, определяет программу ноосферно-ориентированного синтеза наук в XXI веке, формирование Ноосферизма как целостной научно-мировоззренческой системы XXI века, в которой важнейшим "фокусом" становится управленческая парадигма, осознание того, что единственной моделью устойчивого развития человечества в XXI веке и реализации императива его экологической выживаемости является управляемая социоприродная эволюция на базе общественного интеллекта и образовательного общества".

Таким образом, Вернадскианско-гумилевский переворот включает в себя "гелиокосмическую революцию", которую А.И. Субетто выделяет как самостоятельное явление, особый тип "измерения" и вернадскианской революции, и вернадскианско-гумилевского переворота. Данный переворот базируется на "**энергетическом космизме**", понятие о котором введено *В.Н.Ягодинским* с целью конкретизации космо-энергетической составляющей всей системы взглядов *А.Л.Чижевского*.

Как пишет А.И. Субетто, "Фактически энергетический космизм – важнейшее «измерение» «Меморандума С.Н.Булгакова – В.И.Вернадского – А.Л.Чижевского», которое стало неотъемлемой частью и творческого наследия *В.И.Вернадского*, и творческого наследия *Л.Н.Гумилева*, и которое получило подтверждение в концепции физического времени-энергии *Н.А.Козырева*, в космоантропозологии *В.П.Казначеева* и его учеников, в частности *А.Н.Дмитриева*, *И.Ф.Мингазова*, *Е.А.Спирина*, *А.В.Трофимова*" [Субетто, "Гелиокосмическая революция", 2012].

**В современной философии, антропологии, психологии** процесс эволюции живых форм также понимается как явление расщепления фундаментальной симметрии организмов и сред, как переход от простого к сложному [Пригожин, 1985] в результате "биологического взрыва" [Морозов, 1984]. Можно также говорить и о новых геологических теориях, которые концептуализуют развитие планет из вакуумного зародыша путем превращения поля на вещество [Бугаев, 1998, с. 36; Блинов, 1975, 1984, 1987, 1993, Ярковский, 1989], а также о "мозговом взрыве", благодаря которому преодолевается "мозговой Рубикон" [Ата-мурадова, 1989]. А язык происходит в результате "большого лингвистического взрыва" [Арапов, 1988], или "семиотического взрыва" [Петров, 1992, с. 89].

Современная космология интерпретирует процесс рождения Вселенной примерно в такой же форме, когда утверждает, что она возникла в результате "взрыва" из "симметрического" "правещества"<sup>117</sup>, фундаментальной вакуумной симметрии [Мельников, 1981; Кречет и др., 1981; Станюкович и др., 1981; Веряскин и др. 1981; Гуревич, 1975, с. 55; Шипов, 1993, 1997], сингулярного состояния материи посредством расщепления его на вещественную и полевую составляющие [Зельдович, 1981; Новиков 1988]. Как полагает *Г.И.Наан*, рождение Вселенной есть процесс разделения некой первичной недифференцируемой сущности на два поряльных начала – то есть расщепление *Ничто* на *Нечто* и *Антинечто* (на избыточную и недостаточную сущности, плюс и минус), что приводит к актуализации всех известных физических явлений [Наан, 1966]. Нечто подобное мы находим в системе Каббалы, где

---

<sup>117</sup> из фундаментальной вакуумной симметрии, сингулярного состояния материи, "сферы Шварцшильда" (т.е. границы "черной дыры"), что находит отражение в легендах о "космическом яйце", породившем Вселенную, когда, согласно орфиками Древней Греции, изначальный Хаос, бездна, где обитала "ночь и туман", стусились, что привело к появлению "космического яйца", давшего начало Крону.

Абсолют (Айн-Соф) для того, чтобы родить миры, должен самоограничиться и разделиться на сферу пустоты и бесконечный свет, эманации которого и создают миры.

Здесь можно говорить и о “вакуумных диадах” (“частица – античастица”), которые имеют много общего с метагалактическими “парами” (“Вселенная – Антивселенная”), поскольку эти “пары” должны отделяться одна от другой граничными знаками Лейденфроста, что отражается в метагалактических виртуальных эффектах. Можно говорить, что **симметрия вакуума** в первый момент после взрыва нарушается, а затем с процессом расширения Вселенной эта симметрия постепенно возобновляется [Веряскин и др., 1981, с. 62; Гуревич, 1978, с. 168]. Однако **симметрия Вселенной**, напротив, нарушается в сторону асимметрии через дифференциацию вещества и его роста [Бугаев, 1998, с. 135], что четко видно на примере Земли [Симметрия в природе, 1971] Нужно сказать, что звезды, планеты рождаются парами, диадным образом [Айвазян, 1976; Гамбург, 1971], формируют закономерную планетарно-звездную сетчатую (ячеистую) структуру [Бутусов, 1971; Панкуль, 1971]. Можно говорить и о двух этапах развития планетно-звездных систем (в контексте анализа линейно-эволюционного процесса) – планетный и звездный [Бугаев, 1998, с. 139]. На планетарном этапе происходит трансмутация всего спектра химических элементов [Айвазян, 1976, с. 644–647, 663; Айвазян, 1969; Колясников, 1985, 1988, 1993; Болотов и др., 1994]. Потом на звездном этапе активизируется процесс их разрушения.

Все это напоминает **систему Гегеля**, где мы встречаем категорию “бытия” как всеобщую сущность, которая через диалектическое превращение переходит в категорию “ничто”. Этот взаимный переход противоположностей снимается в категории “становления” [Гегель, т. 5, с. 110]. Нечто подобное мы встречаем у Аристотеля, понятийный аппарат дискурса которого содержит три компонента: возможность (потенция) через энергию (деятельность, акт, актуализацию) превращается на энтелехию (действительность, сущность, которая находится в состоянии осуществления) [см. Хоружий, 1997]. Здесь мы, в сущности, имеем процесс расщепления Ничто (что является виртуальной сущностью, подобной физическому вакууму) на энергию (полевую сущность) и энтелехию (вещественно-субстратную сущность).

Можно говорить и о **триадном характере общественного развития**, который подтверждается примерами развития социумов. Так, если говорить о еврейском социуме, то его развитие очерчивает три этапа, на первом из которых этот народ представлен как цельное и целостное государство, основанное царем Давидом (ок. X века до р.х.). На втором этапе наблюдается распыление еврейства. Третий этап знаменует собой восстановление еврейского государства (XX ст.), первым президентом которого стал опять Давид – Давид Бенгурион.

Подобный исторический сценарий характерен и для украинского народа, который также обнаруживает три этапа своего утверждения. На первом этапе представлено древнее состояние этого народа, которое своими глубочайшими историческими корнями зиждется в одной из древнейших евразийских культур – Трипольской. Второй этап характеризуется циклическими процессами социальной деиерархизации. И только на третьем этапе своего развития украинский этнос получает независимость и восстанавливает довольно хрупкое состояние целостности.

## ГЛАВА 4. РАЗВИТИЕ ЯЗЫКА

*Евангелие не говорит одному "да", другому "нет", но одному и тому же "и да, и нет". На этих кажущихся противоречиях, на антиномиях держится Евангелие, как птица на крыльях*

В. Шмаков

*("Священная книга Тота. Великие арканы Таро. Абсолютные Начала Синтетической Философии Эзотеризма")*

*Мысль, но не действие, является первоосновой человеческой сущности. Действию предшествует мысленное конструирование.*

В.И. Вернадский

*Чем больше вникают в деяния природы, тем видима наиболее становится простота законов, коим следует она в своих деяниях*

А. Н. Радищев

*Все что мы знаем есть истина и заблуждение одновременно*

Свами Прабхупада

*Наука – не что иное, как шествие к открытию "Единства"*

Вивекананда

**Развитие языка реализуется в развитии представлений о развитии языка**, его функционировании и роли.

Подобно тому, как мир, Вселенная умозрительным образом реализуется в контексте трех начал: **связи, движения и взаимодействия**, так и в языковедческих теориях можно дифференцировать три основные парадигмы – **семантическую** (основным концептом которой является смысл, то есть связь), **синтаксическую** (изучающую языковую структуру, реализуемую через соотношения элементов, то есть через их взаимодействие) и **прагматическую** (реализуемую через движение человека в сфере языка).

Соответственно этим трем аспектам можно выделить три направления изучения языка:

1. **Тео-антропокосмическое направление**, согласно которому язык реализуется в контексте связи Бога человека и космоса. Язык здесь предстает как извечный Логос, как космическое явление, что можно проиллюстрировать словами С. Н. Булгакова, который писал, что "Слово космично в своем естестве, ибо принадлежит не сознанию только, где оно вспыхивает, но бытию... человек есть мировая арена, микрокосм, ибо в нем и через него звучит мир, потому слово антропокосмично, или, скажем точнее, антропологично". Данное направление соотносимо с *семантической парадигмой*, которая фокусируется на божественном Логосе, на "имени", или "слове" как организующем начале мира, который, таким образом, сакрализуется и психизируется. Данная парадигма проистекает из исследований языка как сакральной сущности со времен античности вплоть до начала XX столетия.

2. **Структуралистическое направление**, согласно которому язык рассматривается как система отношений и различительных единиц, что реализуется в *имманентно-семиологическом структуралистическом подходе*, который рассматривает язык как семиологическую систему знаков, различие между которыми создает "значимость и единицу". (Фде Соссюр). Данное направление реализуется в синтаксической парадигме языка, изучающая синтаксические языковые связи и реализованная в философии языка неопозитивизма.

3. **Антропологическое направление**, согласно которому язык обнаруживает свои свойства в контексте взаимодействия человека и мира, когда, как писал В. фон Гумбольдт, "язык представляет собой постоянно возобновляющуюся работу духа, направленную на то, чтобы сделать артикулируемый звук пригодным для выражения мысли". Данное направление можно сопоставить с *прагматической парадигмой*, которая базируется на изучении связи между языком и говорящим субъектом, что реализуется в философии логического неопозитивизма (Б. Рассел), в формальной прагматике (Р. Монтегю, К.И. Льюис, Я. Хинтикка и др.), направленных не только на изучение, но и на создание логически совершенного языка. Язык при этом выступает орудием человеческой деятельности (язык как мирозидание Л. Вайсгербера), средством и выражением миропонимания человека (В. фон Гумбольдт), организующим началом человеческого бытия ("дома бытия" М. Хайдеггера).

Рассмотренные три аспекта и три исследовательские парадигмы прямо соотносятся с веками в развитии языка, который первоначально представлял собой некий сакральный мир Логоса, в котором человек и его мир, существо и его имя, предмет и знак не дифференцировались. Отсюда первое представленное выше тео-антропокосмическое направление в изучении языка, которое получило свое развитие как в античности, так и в XIX-XX столетиях, когда цивилизованное человечество начинает нащупывать пути к своим древнейшим сакральным истокам. Данный процесс наиболее ярко был реализован в ортодоксальной ветви Христианства – Православии, где принцип единства мира и языка (Логос) находит выражение в ономотодоксии ("имяславии") А.Ф. Лосева. Имяславие как выражение "мистического реализма" в понимании имени утверждало реальность Имени Божия, которое при его молитвенном произнесении обнаруживает присутствие Бога. Данный подход, следует отметить, был со всей горячностью отвергнут официальной Церковью, а также некоторой частью интеллигенции, которые оформились в так называемых "иноборцев", выступающих на инструментально-номиналистический подход в понимании имени, согласно которому молитва есть песенное средство, на крыльях которого человек устремляется к Богу.

Данное направление сменилось неопозитивистско-структуралистическим. Данное направление, утверждаясь в Новое время, прочертило широкую научную "канву", вдоль которой языковедение "вышивало" свои теории, которые в своих наиболее радикальных представителях камня на камне не оставляло от учения о языке как о Логосе. Об этой борьбе в книге *"Вещь и имя"* А.Ф. Лосев писал, что "история новой философии... отличается активным имяборчеством, как и вся новая европейская философия. Эта философия... старается уничтожить и теорию языка, основанную на понимании его как специфической сферы, ибо язык есть именно противоположность всякой глухонемой психологии. С большим трудом наметилась в конце концов подлинная ономотологическая магистраль в современной философии; и это есть, несомненно, знамение и новой наступающей культуры, и новой еще не бывшей философии... дух времени действительно изменился. Можно сказать... что еще никогда философия языка не занимала столь принципиального места, как сейчас" [Лосев, 1929].

Неопозитивистско-структуралистическое направление, в свою очередь, сменяется антропологическим, которое подготавливало новый синтез – возвращение к тео-антропокосмическому направлению в виде учения о семантическом пространстве Вселенной В.В. Налимова и других исследователей, которые, опираясь в том числе и на квантовые парадоксы ("*Наблюдатель*"), на антропный принцип и другие открытия человеческой мысли, стремятся психизировать и наполнить материальный мир семантическим зарядом, восстанавливая при этом древнюю связь бытия и слова.

Таким образом, **развитие языка** обнаруживает универсальную схему. Известно, что аналитический и синтетический аспекты языка и его уровней сменяют друг друга в процессе развития человечества. Сначала имел место процесс расщепления "языковой материи" [Бунак, 1961], "вавилонское столпотворение", движение от синкретизма к аналитизму, от речевой практики как процессу коммуникации (динамичной, континуальной, симметрической категории) к языку как системе знаков (статичной, дискретно-структурной асимметрической категории). Это привело к поляризации языка и развитию помимо естественных также и точных ("жестких", по словам В. В. Налимова [Налимов, 1974, с. 10-13]) языков.

Современное состояние общества обнаруживает необходимость использования языка, который бы сочетал в себе однозначность и точность научных (левополушарных) и многозначность, метафоричность естественных (правополушарных) языков.

Путь развития языка отражен в следующем факте. Есть данные, что древние формы письма носили нелинейный, целостный, симметрический характер (их можно назвать "мифограммами"). Это древнее нелинейное письмо было, как пишет Ж. Деррида, "побеждено" линейным, аналитическим письмом [см. Суботин, 1993]. Современное мышление, преодолевая разобщенность предметно-образного (правополушарного) и абстрактно-логического (левополушарного) аспектов познания мира, становится все более целостным, нелинейным и это начинает отражаться в формах письма. Один из "симптомов" данного явления – экспансия метафоры (как средства формирования "симметрического" смыслового контекста, как сущности, стремящейся объединить противоположности) в разные виды дискурса [Теория метафоры, 1990].

Следует сказать, что любой предмет в контексте эзотерики понимается как состоящий из двух противоположных аспектов с центральным нейтральным аспектом, который является средним термином по отношению к крайним понятиям. Если выявить соответствующее название этому среднему термину и выделить в предмете соответствующую часть, на которую это среднее проектируется, мы осуществим процесс, который в оккультной традиции называется "процессом нейтрализации бинера" или его "уравновешиванием":

#### **Иллюстрация тернеров и процесса нейтрализации бинера [Ликанов, электронный ресурс]**

свет – полусвет (полутьма) – тьма

тепло – теплота – холод

правое – центральное – левое

дух – витальность – материя

Бог-Отец – Дух Святой – Бог-Сын

Брама – Вишну – Шива

мужчина – ребенок – женщина

кислота – щелочь – соль

свой – ничей – чужой

добро – безразличие – зло

принципы – законы – факты

позитивное – ноль – негативное

причина – действие – средство

аргумент – вывод – контраргумент

будущее – настоящее – прошлое

притяжение – бездействие – отталкивание

газообразное – жидкое – твердое

говорящий – язык – слушающий

делитель – частичное – делимое

внутреннее – пограничное – внешнее

производство – реализация – потребление

творение – сохранение – разрушение

верх – центр – низ

инстинктивное – рефлекторное – сознательное

смелость – нерешительность – трусость

говорящий – предмет разговора – слушающий

множитель – произведение – множимое

Воля – Совесть – Карма

производство – сбыт – спрос

Дух – энергия – материя

идеи – формы – предметы

эссенция – натура – субстанция

Архетип – человек – природа

посев – жатва – почва

милосердие – терпение – строгость

доброта – целомудрие – осторожность

количество – структура – качество

цель – результат – условия

реализационная власть – душевная гармония – духовная

сознательность и др.

С. Ликанов пишет также и о дальнейшем развитии идеи бинеров и тернеров в оккультизме, которое воплощается в идее кватернера, под которым понимается схема любого динамического процесса, происходящего как бы внутри тернера (ведь первое описание целостности дает именно тернер).

В. Шмаков в книге "Великие Арканы Таро" говорит о кватернере как об общем законе всякого проявления и реализации: отец – мать – дитя – семейство; Дух – материя – энергия – существование; утро – день – вечер – ночь; актер – роль – игра – действие; желать – молчать – сметь – знать; воля – судьба (Карма) – совесть – бытие; восток – север – запад – юг; он – она – взаимность – отношения; сера – соль – азот – ртуть; усилие – предмет – инструмент – операция; пыл – настойчивость – чутье – осведомленность; цель – начальные условия – результаты – развитие.

Здесь можно также говорить и об **четверичном развитии процесса**: утренняя активность – дневные заботы – вечерние плоды – суточная деятельность (с последующим переходом ее через ночь в возможности следующего утра); весенний посев – летние условия – осенняя жатва – урожай (с последующим переходом через зиму к активности следующей весны); идея – разум – мысль – ментальная деятельность (пассивная, если на этом все заканчивается и активная, если служит толчком для последующей ее реализации).

Далее приводится пример **последовательности ряда циклов**: Первый элемент – отец, второй – мать, третий – дитя, четвертый – влияние всего семейства ну хоть бы на другое избранное семейство, которое будет пятым элементом; это влияние родит общие интересы двух семейств (6-й элемент); соединенная этими интересами группа двух семейств (7-й элемент) действует ну хоть бы на другую группу семейств (8-й элемент), создавая солидарность между обеими группами (9-й элемент). Получим схему образования групп вообще и государств в частности [Ликанов, электронный ресурс].

Н. Н. Александров пишет о таком алгоритме разворачивания реальности в структуре логики: **единое (целое), парное (системное противоречие), троичное (иерархия, структура системы), четверичное (спектр состава системы):**



Рис. Алгоритм разворачивания реальности в структуре логики

Данную иерархию Н. Н. Александров рассматривает в обратном направлении, получив иерархическое построение человека во всем его спектре. В эзотерике это его "тела", причем, это еще и генетическая иерархия:

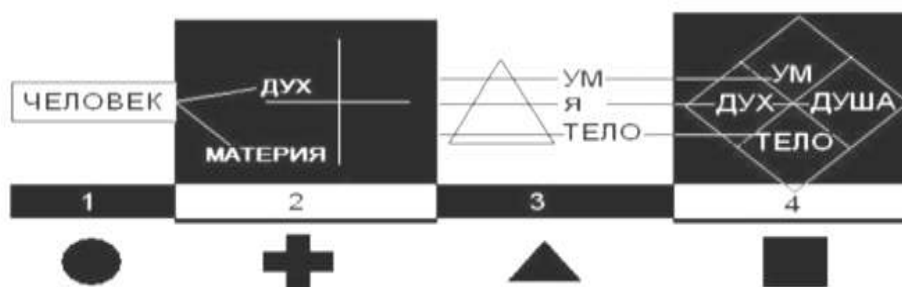

Рис. Иерархия компонентов Человека по генезису.

Н. Н. Александров полагает, что то же самое по содержанию (с учетом специфики языка психологии) отображает и А. Маслоу в своей иерархии потребностей. Ниже приводим ее короткий вид и рядом расширенный и наполненный содержанием Н. Н. Александровым:



Рис. Пирамида потребностей А. Маслоу.

Интерес представляет и пирамида К. Роджерса.

<b>Духовность, Миссия или Предназначение</b>	Ради чего Я - в чем-то большем, чем я? Чему я служу? Смыслы. Чувство принадлежности к большей системе, осознание своей жизни как вклада в нечто большее, чем то, что находится на уровне <b>самоидентификации</b> , возможно – даже за пределами (после) собственной жизни.
<b>Самоидентификация</b>	Кто Я - Тот, кто верит в то, что обладая такими способностями, важно действовать именно таким образом в данном окружении? Какова моя роль? Какой образ мне более всего соответствует?
<b>Ценности и Убеждения</b>	Что и Почему для меня важно, чтобы обладая такими способностями, действовать таким образом в данном окружении? Что именно является для меня столь важным, ценным и значимым, что я сам хочу использовать и развивать свои способности действовать так в этом окружении? (Ценности: любовь, богатство, признание, успех, семейные ценности, дружба, мир во всем мире, здоровье, свобода и т.д. Убеждения: «мальчики не плачут», «я могу добиться всего, что по-настоящему захочу», «от добра добра не ищут», «невозможно разбогатеть и не запачкаться», «выживает сильнейший» и т.д.)
<b>Способности</b>	Какими способностями (умственными, физическими) я обладаю, чтобы действовать (вести себя) таким образом в данном окружении? (Ум, профессиональные навыки, умение эффективно общаться, хорошая память, настойчивость и т.д.)
<b>Поведение, Действия</b>	Что я делаю в этом контексте (окружении)? Как именно я веду себя и где? (читаю статью, сижу, размышляю, рисую план, еду на автомобиле, разговариваю, руковожу людьми, глажу кота и т.д.)
<b>Окружение или Контекст</b>	Что и кто вокруг меня? Где я? Где, когда и что происходит, происходило или будет происходить вокруг? (члены семьи (семья в целом), сотрудники, друзья, стол, дом, город, страна, Земля и т.д. в зависимости от выбранного контекста)

Рис. Пирамида К. Роджерса.

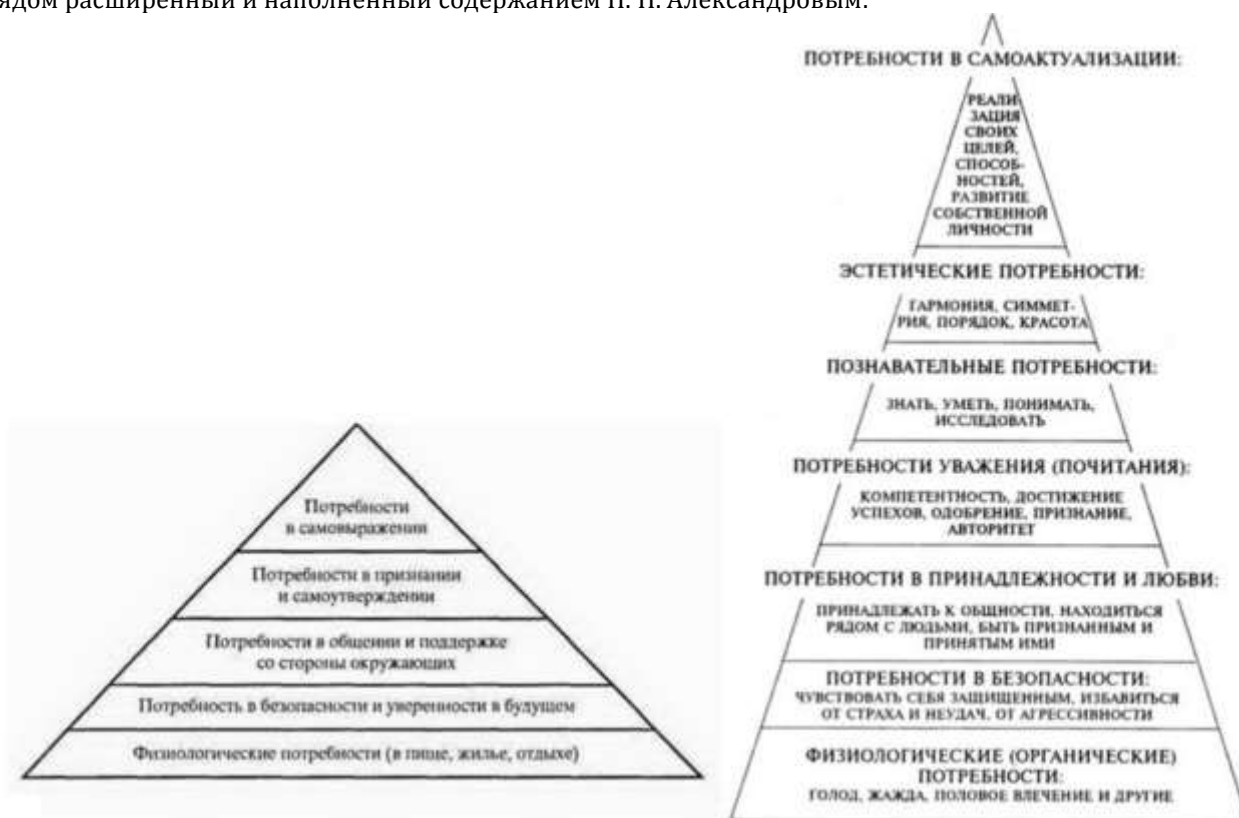
Н.Н. Александров рассматривает связь тел человека в контексте его "состава":



Разрыв

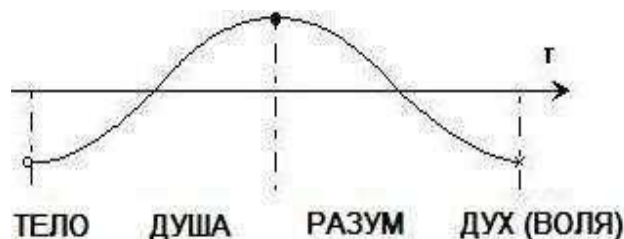

Цикл системы "Человек".

Рис. Связи тел человека [Александров Н.Н. О четвертом компоненте в составе человека // "Академия Тринитаризма", М., Эл № 77-6567, публ.16674, 24.07.2011 <http://www.trinitas.ru/rus/doc/0009/001a/00091048.htm>].

Все рассмотренное выше можно проиллюстрировать **постмодернистской парадигмой**, обнаруживающей процедуру преодоления асимметрии категориальных оппозиций языка (таких как "свет-темнота", "добро-зло" и др.) и реконструирующей пра-языковой, целостный уровень освоения мира человеком. Этот важный вывод иллюстрируется парадоксом логики определения: логично определить предмет – значит сравнить, соотнести, сопоставить его с неким иным предметом, или предметами, которые при своем определении также поддаются подобной логической процедуре сравнения, и так далее по цепочке. Поэтому при определении предмета мы, так или иначе, сравниваем его со всеми предметами реальности, когда в объем понятия определяемого предмета должны входить характеристики всех предметов реальности. Отдельное слово, таким образом, так или иначе, несет в себе значение всех слов языка и в этом своем содержании есть равнозначным всей действительности: "В начале было Слово, и Слово было у Бога, и Слово было Бог" (Откр. 1, 1-4).

Поэтому все слова языка оказываются потенциально (виртуально) тождественными друг другу в контексте их понятийного объема. Этот вывод отвечает представлению о мире как "семантическом универсуме", организованном по голографически-фрактальному принципу (В. В. Налимов [Налимов, 1989]). Однако рассмотренная тождественность не осознается человеком и, вероятно, может быть

зафиксированная только на уровне его интуитивных прозрений и так называемых измененных состояний сознания, в которых все лексические единицы всех языков взаимотождественны и имеют бесконечный понятийный объем, что находит выражение в категории *Логоса*.

В плане общекультурного развития отмечен процесс эволюции языка от мифа к теории, а от нее к синтезу мифологического и теоретического. Как писал Н. А. Бердяев, "философия начинается с борьбы против мифа, но заканчивается она тем, что приходит к мифу как к венцу философского познания" [Бердяев, 1994, с. 232, 241]<sup>118</sup>. А.Ф.Лосев в труде "*Диалектика мифа*" указал на фрактально-рельефное совпадение мифа и реальности: "Нужно быть до последней степени близоруким в науке, даже просто слепым, чтобы не заметить, что миф есть (для мифического сознания, конечно) наивысшая по своей конкретности, максимально не выдумка, но – наиболее интенсивная и в величайшей мере напряженная реальность. Это яркая и самая подлинная действительность. Это – совершенно необходимая категория мысли и жизни, далекая от всякой случайности и произвола".

Таким образом, развитие языка шло от актуализации у человека образно-эйдетичной памяти, когда использовались звуковые образования с размытыми характеристиками гласных и согласных, что позволяло описывать не столько отличное, сколько типичное – классы событий [Бунак, 1961, 1966, 1980], целых процессов, действий, что находит выражение с помощью языковых средств в форме предложений и высказываний [Stopa, 1973; Schwidetzky, 1973]. Эта закономерность подтверждается выводами исследователей, наблюдающих развитие детского языка [Гвоздев, 1961]: из грамматических категорий в первую очередь усваиваются категории с предметным значением, то есть сначала в языке ребенка обнаруживается объект действия. А глагол, который обозначает действие, появляется несколько позже; еще позднее появляется прилагательное<sup>119</sup>.

Итак, развитие языка шло от открытых естественных языков, где слова были тождественны вещам (здесь слова характеризуются многозначностью) к языкам искусственным, сфера использования которых ограничена, они являются статичными, "мертвыми", замкнутыми и однозначными [Яцкевич, 1990, с. 86-87, Деглин, 1996]. При этом аналитизм в языке получил развитие вместе с развитием левого полушария с его дискретно-атомарным мировосприятием, и, что примечательно, данное развитие шло параллельно с развитием идей атомизма в философии. В этой связи можно также говорить и о развитии языка от объемного к плоскостному, когда пиктограммы на плоскости появляются после объемных символов [Иванов, 1979].

В целом можно сказать, что "развитие языка идет от слов-образов (правое полушарие) к коротким предложениям, которые включают глаголы и прилагательные (левое полушарие), а потом к сложным предложениям, в построении которых принимают участие оба полушария" [Анисимов, 1990, с. 207].

В связи с этим интерес представляет то, что на начальных стадиях развития языка слова имели тенденцию отразить реальный порядок вещей, сакральное, то есть они не представляли собой сплав абстрактного и чувственного. При этом, как пишет М. С. Ельцин в книге "*Периодическая система алфавита*", "Истинное Слово может резонировать с Космической Истиной". Таким образом, изначально слово несло в себе священный смысл и его мотивацию была связана с конкретным сакрально-вещественным окружением человека. Данный вывод можно проиллюстрировать так называемой детской и народной этимологией (*пиджак – спинжак, перчатки – пальчатки, делижанс – нележанец*).

На последующих этапах развития языка он все более отрывается от своих чувственных корней и абстрагируется, что реализуется на уровне искусственных математических, логических языков.

В настоящее время язык обнаруживает тенденцию к возврату к своим глубинным пра-источникам. Эта тенденция прослеживается, например, в стремлении некоторых национальных образований оперировать словами только своего языка, игнорируя заимствования и подавляя интернациональные слова, входящие в его строй. Так, в Украине создаются различные терминологические словари (технические, медицинские), в которых научные термины получают мотивацию, связанную с исконно украинскими словами: (*аэродром – летовище, вертолет – гвинтокрил, пенис – шкворень*).

Таким образом, развитие языков шло от отражения циклического типа причинности к погружению в линейный тип причинности. Этот вывод иллюстрируется таким фактом: "одной из самых сложных проблем африканского народа... заключается в трудности для их способа мысли понять, что существует физическая связь между причиной на следствием" [Блэккет, 1966, с. 48]. Здесь нет движения мысли в понятиях, нет явления диффузии и расщепления слов на противоположные сферы значений, что вызывает своеобразную "терпимость" к ошибкам и неудачам [Петров, 1992, с. 20-21].

С изложенной выше позиции развитие общества можно понимать как разложение первобытной мифологической сопричастности; при этом язык народов связан с особенностями их социально-политического развития. Например, Англия, которая воплотила в себе экономический виток Европы,

<sup>118</sup> Как пишет В.В. Налимов в статье "*Размышляя о путях развития философии*", философия остановилась в развитии, задержавшись между наукой и религией, пора создавать "постфилософию" (философию философии) [Налимов, 1993, с. 98].

<sup>119</sup> Интересно, что количество прилагательных и наречий употребляется мужчинами больше, чем женщинами, то есть мужчина чаще обращается к качественной характеристике предметов и процессов [Вейтлер, 1976, с. 141]. Отмеченное выше позволяет прийти к выводу, что развитие общества идет от женского к мужскому началу.



проявила экономико-политические успехи благодаря аналитической (то есть левополушарной) структуре своего языка [Петров, 1992, с. 120]<sup>120</sup>.

Чертой китайского языка, который в известной мере сохранил свое древнее состояние, является наглядность, неразвитость грамматического строя, когда грамматические функции слов не имеют четкой оформленности и контекст играет значительно большую роль в коммуникации, чем в других (индоевропейских) языках [Попович, 1979, с. 25-26].

Можно сказать, что в первобытных правополушарных языках прослеживается присутствие синкретического мышления. Так, в древнегреческом языке до Гомера обнаруживаются так называемые медиальные языковые формы, отражающие целокупность бытия, где нет дифференциации субъекта и объекта [Павленко, 1993, с. 31]. В этой связи можно сослаться на мнение Б. Уорфа касательно языков американских индейцев, которые характеризуются тем, что в них почти все слова соотносятся с глаголом и несут в себе признаки процессуальности, целостности, континуальности бытия, а отсутствие дискретно-аналитических форм отражается в том факте, что в этих языках нет категории времени, нет временных понятий, а время представлено слитным с пространством: на вопрос о расстоянии от одного пункта до другого тогда употребляли интегральную пространственно-временную меру (например, "три дня пути").<sup>121</sup> Б. Уорф пришел к выводу, что эти языки точнее описывают действительность, чем индоевропейские, которые порождают ошибочное представление о мнимой множественности, отсутствующей в объективной реальности, тем более, что язык хопи состоит не из слов-имен или слов-глаголов, а из слов-событий, которые характеризуются тремя аспектами – уверенность, достоверность, представление [Уорф, 1960, с. 141-155]. При этом, если полагать, что развитие человека (в контексте анализа линейно-эволюционного процесса) идет от правого полушария к левому, то есть от прошлого к будущему, то становится понятным, почему грамматическая форма будущего времени возникает в языке относительно поздно.

Важно отметить, что язык как система знаков и речевая деятельность в целом дифференцируется на два аспекта – право- и ливополушарный, то есть на энерго-континуальную (парадигмальную) и информационно-дискретную (синтагматичную) части, что наблюдается на всех "этажах" языка, начиная с разделения его на язык (как систему знаков) и акт коммуникации (речевую деятельность). Также можно говорить о разделении на гласные и согласные звуки на уровне звуковом. На уровне языка как системы знаков можно констатировать дифференциацию на грамматику и синтаксис. В плане синтаксиса, в свою очередь, можно говорить о двух типах синтаксической координации – сочинении и подчинении. В плане грамматики – о главных и вспомогательных частях речи, каждая из которых также дуальна: так, существительное может анализироваться по принципу "конкретность – абстрактность", прилагательные бывают количественные и порядковые, качественные и относительные; глаголы – переходные (дискретные) и непереходные (континуальные) и т.д.

Если считать, что развитие человека идет от право- к левополушарным функциям и что левое полушарие организует волевое усилие человека [Немчин, 1983, с. 78-80; Селиванов, Гаврилина, 1991], что имя (слово, знак) как феномен левополушарный находит отражение в мифологии в виде магического принципа управления естественными и искусственными элементами мира через знание имен этих элементов, то становится понятной позиция А. Шопенгауэра, писавшего, что жизнь человека означает развертывание воли, изначально присущей человеческой природе [Шопенгауэр, т. 1, с. 111-115, 259-305], что мы находим у И.Д. Беха, который пишет о развитии человека от воли к личности (последняя выступает целью этого развития). Этот вывод подтверждается и тем, что вдох человека активизируется процессы возбуждения нервных процессов, а выдох – торможения, и если продуцирование речи у человека осуществляется в процессе выдоха (в отличие от большинства животных, которые производят звуки на вдохе), то языковая коммуникация призвана активизировать процесс торможения, которой, кстати, присущ левому, вербальному полушарию головного мозга человека, ограничивающему волевое усилие.

Данный вывод в определенном смысле подтверждается грамматической теорией Г.Гийома, которая нашла много последователей [Guillaume, 1971, 1973; Wilmet, 1972]. Данная теория реализует идею перехода языка в дискурс в виде пространственно-временного механизма, результатом действия которого является фраза. При этом языковая система у Г.Гийома в основном исчерпывалась системой частей речи, расположенных на оси "язык – дискурс". Критерий порядка слов в предложении позволил Г.Гийому расположить в начале языковой области имена существительные, которые приводят в действие лингводискурсивный механизм. Затем располагаются другие части речи в порядке их иерархической зависимости. Так, в центре языковой области находятся прилагательные и глаголы, а на периферии – наречия. Ближе к дискурсивной области располагается предлог, который вместе с другими

<sup>120</sup> В этой связи следует отметить достижение школы "марристской" палеонтологии [см. Мелетинский, 1976, с. 134]: в ее концепции палеонтологической семантики и семантических пучков развития сюжетов в мифе и эпосе прослеживаются параллели с теорией гомологических точек М. И. Вавилова [Казначеев, Спирин, 1989, с. 128].

<sup>121</sup> как это имеет место в современной релятивистской физике, где время и пространство составляют единый нерасчленимый комплекс.

служебными словами завершает построение фразы. Анализ разных языков по приведенному принципу позволяет сделать вывод, что граница между языковой и дискурсивной областями в разных языках не одинакова: в одних она ближе к языку (интрофлексивные языки, синтетические правополушарные формы), в других – ближе к дискурсу (инкорпорирующие языки, аналитические левополушарные формы).

М. Мак-Люен в книге "Галактика Гуттенберга" приводит мысль, что человечество со входом в электронную цивилизацию становится более близким своим далеким предкам, еще не испытавшим влияния фонетического письма. При этом что фонетическое письмо, широко распространенное благодаря изобретению Гуттенберга, привело к нарушению гармонии ощущений, а именно – к гиперболизации их визуального компонента и притеснению других, в частности, аудиотактильного или слухового.

Как отмечает М. Мак-Люен, нельзя пренебрегать значительным расхождением между фонетическим алфавитом и любым другим видом письма. Однако фонетический алфавит приводит к разрыву между слухом и зрением, между семантическим значением и визуальным кодом; и потому только фонетическое письмо имеет силу, способную перевести человека из племенной культуры в цивилизованную сферу, заменив ей уши на глаза [Мак-Люен, 2003], что привело к значительным культурным сдвигам, в частности, в аудиотактильной культуре, для которой характерно мифологическое мировосприятие, и при которой все люди были ответственны за свои мнения в такой же мере, как за свои поступки, а предмет и мысль тут не разграничивались, когда человек воспринимал себя частицей своего рода, а чувство индивидуальности было неизвестным.

Но прошли века и сегодня, когда электричество создало условия для чрезвычайно тесного взаимодействия на глобальном уровне, мы начинаем опять быстро двигаться в направлении к устному миру, где сливаются события и сознание, где наблюдаются процессы создания человеческой семьи, известной под названием "глобальное село".

Как пишет М. Мак-Люен, сегодня мы живем в едином сжатом пространстве, которое резонирует с племенными барабанами [Мак-Люен, 2003]. В этой связи поражает ситуация в науке: современных исследователей и, в частности физиков, отмечает М. Мак-Люен, смущает то, что чем глубже мы узнаем о сознании необразованного человека, тем более видим его схожесть с новейшими и сложнейшими идеями искусства и науки, когда современная физика не только оставила специализированное визуальное пространство Декарта и Ньютона, но и вошла в тонкое звуковое пространство "необразованного" мира – таким образом, и в самом примитивном обществе, и в нынешние времена такое звуковое пространство означает общее поле взаимоувязанных событий [Мак-Люен, 2003].

## ГЛАВА 5. РАЗВИТИЕ ЧЕЛОВЕКА В ЦЕЛОМ

*День и ночь оба вскармливают божественное Дитя... Они должны вступить в последнее конечное, если желают достичь последнего бесконечного.*

*Шри Ауробиндо [Сатпрем, 1989, с. 231]*

*Я царь – я раб, я червь – я Бог*

*Г.Р. Державин*

*Идеи – единственное, что никогда не умирает.*

*Вильгельм Гумбольдт*

*Судьба человечества в руках человека. Вот в чем ужас.*

*Владислав Гжещик*

*Человек, в отличие от животных, обладает способностью выбора альтернативных возможностей – свободой воли. Эволюция с появлением ноосферы ...приобретает свободу располагать собой – продолжить себя или отвергнуть... будучи ответственными за ее прошлое перед ее будущим... мы держим ее в своих руках...*

*Пьер Тейяр де Шарден*

*От нас зависит: сделать стихийный процесс сознательным, превратить область жизни – биосферу, в царство разума – в ноосферу.*

*Эдуар Леруа*

*Через духовное начало человек не подчинен природе и не зависит от нее.*

*Н.А. Бердяев*

*Эволюционное развитие человечества – чудо из чудес. Непонятым и чудесным оказывается то, каким образом несколько десятков тысяч лет назад примитивный человек, имея всего лишь два орудия, два камня, посредством которых он мог изготовить каменный топор (третье орудие), эволюционировал в современное состояние цивилизации, создающей такие сверхсложнейшие орудия, как электронный микроскоп и коллаيدر, атомную подводную лодку и сверхзвуковой самолет... Как все это могло появиться из двух камней?! Понять это может только чудесный ум человека, который парадоксальным образом совмещает несовместимое – кардеоцентризм (принцип одномоментного Божественного творения мира) и эволюционизм – принцип постепенного развития Вселенной.*

Следует отметить, что **становление личности** также рассматривается исследователями как процесс изменения трех фаз – адаптации, индивидуализации, интеграции [Психология формирования и развития личности, 1981; Фельдштпейн, 1989]. Здесь адаптация реализуется как интегративный

процесс, индивидуализация – как процесс расщепления социальной целостности, а интеграция – как повторение начальной фазы, но на более высоком уровне развития. К подобному смысловому ряду относится и наблюдение А. А. Гладышева и Л. И. Конча, которые показали, что “приросту функциональных возможностей предшествуют периоды скачкообразного прироста соматических признаков” [см. Шапошникова, 1991, с. 55], что отвечает принципу гетерохронности биологического, психологического и социального развития личности [Анцыферова, с. 427]. Как свидетельствуют исследования Г. А. Илизарова, во время развития зародыша у животных каждый его орган по очереди усложняет свое строение и растет в массе.

Следует также отметить и взгляды Х. Вернера, выделяющего функциональные и структурные изменения в процессе умственного развития, которые заключаются в переходе от синкретичности к дискретности, от диффузности к целостности, от ригидности к гибкости, от лабильности к торможению (стабильности). Синкретичность при этом реализуется во многих исходных примитивных системах умственной жизни (как в сфере эмоциональных процессов в период младенчества, так и в области восприятия, как в процессах воображения, так и в функционально недифференцированных субъект-объектных отношениях). Ортогенез (развитие), согласно этому подходу, заключается в возрастании функциональной дискретности, отчетливости, гибкости и стабильности как внутри системы, так и между системами. При этом понимание такого развития имеет много с синергетической концепцией, поскольку Х. Вернер полагает процесс развития переходом от недифференцированного функционирования к дифференцированному, специализированному и иерархически организованному.

Подобным же образом и Ж. Пиаже развивал идею дифференциации, согласно которой психика развивающегося ребенка – не есть складом разнообразных качеств и свойств, а развивающаяся система, основные этапы становления которой связаны с дифференциацией, т.е. разделением, расчленением изначально цельного восприятия на части, появлением различия объектов, до того неразличимых [Пиаже 1966; Выготский 1983, с. 320].

Д.Б. Эльконин показал [Эльконин, 1971, 1989], что через определенные промежутки времени в процессе развития индивида имеет место чередование фаз мотивационно-потребной и операционально-технической сфер личности, когда за деятельностью по ориентации в системе отношений (что можно соотнести с правополушарной психикой) следует деятельность, в которой наблюдается ориентация в способах использования предметов (левополушарная психика). Феномен обращения симметрии и асимметрии, который здесь наблюдается, находит отражение в явлении, которое интерпретируется теорией поэтапного формирования умственных действий П.Я. Гальперина, рассматривающей механизм взаимного перехода внутренней и внешней сторон психической деятельности в процессе онтогенетического развития, и другие подобные теории [Павленко, 1994].

В исследованиях животных обнаружилось, что в онтогенезе первыми получают выражение негативные реакции, потом формируются позитивные реакции; соответственно, негативные эмоции последними исчезают и первыми возобновляются [Дельвис, 1990, с. 10]. Можно сказать, что сначала мы обнаруживаем у человека не систему эмоций, а единую негативную эмоцию. Лишь с развитием неантропов эмоция расщепляется, приобретает позитивную и негативную модальности [Поршнев, 1974, с. 450-473].

К. Бюлер предложил теорию **трех ступеней развития живого организма**: инстинкт, дрессура, интеллект. На уровне “инстинкта” удовольствие наступает в результате удовлетворения инстинктивной потребности, то есть после выполнения действия.

На уровне “дрессуры” удовольствие переносится на сам процесс выполнения действия (это “функциональное удовольствие”).

На уровне же “интеллекта” имеет место феномен “предвосхищенного, предполагаемого удовольствия”, которое наблюдается на этапе интеллектуального решения задачи, проблемы. То есть здесь наблюдается переход удовольствия “с конца на начало” [Бюлер, 1936], его вращение. Здесь можно говорить и о том, что сначала ориентационные и исполнительские действия организма были соединены в единственном жизненном акте, когда связь между организмом и его средой насколько плотная, что не обнаруживается никаких расхождений между потребностями организма и возможностями их удовлетворения. И только потом, когда такое расхождение появляется (благодаря развитию принципа множественности, который реализует новый тип координации живых форм, – информационно-манипуляторно-волевой), наблюдается разделение ориентационных и исполнительских действий. Логика развития данного процесса приводит к выводу, что в конечном итоге принцип множественности преодолевает себя и два полярных типа взаимодействий организмов опять соединяются.

Подобным же образом и **развитие цветового восприятия** у ребенка идет от правого полушария (воспринимающего горячую цветовую гамму, горячую часть спектра) к левой (воспринимающего холодную цветовую гамму).

В целом можно говорить о таком алгоритме развития развития цветового восприятия в онто- и филогенезе. На первом этапе наблюдается открытость человека горячей цветовой гамме, неконтрастным суггестивным цветовым оттенкам. На втором этапе человек начинает воспринимать холодную цветовую гамму, обнаруживается тяга к контрастным цветам. На третьем этапе наблюдается переход к

первому этапу, но на более высоком уровне развития, что можно проиллюстрировать возвращением французских экспрессионистов к неконтрастной суггестии переходных цветов.

Данную закономерность мы наблюдаем в развитии человечества, когда в древних социумах для зеленого и синего цветов существовало одно слово, а в развитии живописи художники постепенно осваивали цветовые гаммы, которые их предшественники просто не видели. Так, "...древние греки еще обладали более насыщенными и живыми ощущениями, нежели люди наших дней. Мы знаем, что воспринимаемый ими цветовой спектр был смещен в сторону красного, в сторону активных цветов. Например, у них еще не было подходящего слова для выражения понятия "синий". Словом "*glaukos*" они описывали как темные волосы человека, так и синий камень (*лазурит*) или цвет фиалок. Соответственно, они не могли еще увидеть разницу между зеленым и желтым, как страдающие дальтонизмом современные люди, которые не могут видеть синего. Словом "*chloros*" они определяли все, что сегодня мы называем "зеленым", но кроме того также и желтую смолу, желтый мед и светлые волосы человека" [*Эппли, 2011, с. 67*].

Р. Штайнер утверждал, что греки не различали синий цвет потому, что были вовлечены в красный. Юлиус Хебинг в своем учении "*Развитие чувства цвета*", а также в серии работ "*Мир, Цвет и Человек*" описывает колонизацию Африки, когда были обнаружены племена, которые в своем словаре едва ли имели слова для обозначения цветов холодного спектра, употребляя вместо них слова, обозначающие серый и черный. Однако для обозначения теплых тонов у них было изобилие слов. Таким образом, у первобытных людей не было существенного интереса к цветам в природе (к голубому небу и зеленому растительному покрову), которые находились в одном ряду с черным и серым цветами. "Было обнаружено племя, у которого для зеленого и синего было одно слово "*enoli*", что означает свежий или сырой, подобно тому, как мы могли бы сказать: "Он еще зеленый, он не готов к этому" Когда это племя узнало о приготовлении цвета индиго как пигмента синего, они назвали это цвет "*akase*", означающее буквально "что-то, что нужно выучить" [*Брюн, Лихтхарт, 2011, с. 174*]. Известно также, что в древнеславянском эпосе синий и зеленый цвета обозначались идентичным словом.

Таким образом, как в онто-, так и в филогенезе развитие восприятия цвета идет от горячей гаммы (воспринимаемой правым полушарием, которое отдает преимущество длинноволновой части спектра) к холодной (отражаемой левым полушарием, которое воспринимает коротковолновую часть спектра) [*Федотов, 1988; Николаенко, 1985*]. Развитие от правого к левому полушарию объясняет тот факт, что в древности люди не воспринимали коротковолновую часть спектра [*Симаков, 1986, с. 81, 104-105*]. При этом дети как в основном правополушарные существа также отдают предпочтение горячей цветной гамме [*Лисицын, Жилиева, 1985, с. 82*].

Данную закономерность можно проиллюстрировать и тем, что искусствоведы не могут объяснить, почему на некоторых этапах развития живописи художники оказывались странно дальтонически слепы к тем или иным цветовым оттенкам, которые через полстолетие или столетие художники начинают вдруг видеть и использовать в своих полотнах.

**Развитие восприятия геометрических форм** также подчиняется отмеченной закономерности, когда развитие зрительного анализатора человека идет от целостно-континуальных форм к дискретно-линейным формам. Так, дети до года отдают предпочтение изображениям концентрической формы, уделяя больше внимания изображениям, состоящим из изогнутых элементов, чем из прямоугольных, больше интересуются переходом прямой линии в изогнутую [*Развитие личности ребенка, 1987, с. 20-23*].

При этом у маленьких детей отчетливо проявляются *синестезические способности восприятия действительности*<sup>122</sup>, что предполагает высокий уровень развития межчувственных синтетических механизмов актуализации анализаторов чувств. Так, если шестимесячному малышу впервые дать соску гладкую или шишковатую, но так, чтобы он их не видел, а потом показать ему обе соски одновременно, он дольше станет разглядывать ту, которую до этого сосал; это говорит о том, что у ребенка, пока он сосет соску, вырабатывается схема "шишковатости" и потом он использует эту схему в визуальном поиске. В сходном эксперименте младенцы сначала слушали отрывистые или протяжные звуки, а потом им показывали изображения коротких прерывистых и протяженных линий. После того, как младенцы слушали отрывистые звуки, одни дольше смотрели на прерывистые линии, а после протяжных звуков – на протяженную линию. Таким образом, младенцы способны различать и отделять данные характеристики на уровне двух анализаторов и сопоставлять их [*Развитие личности ребенка, 1987, с. 23*]. Отметим также, что вместе с активизацией синестезических механизмов у младенца оказываются

<sup>122</sup> Так называемый феномен межчувственного совприятия, когда "объект или разные его стороны могут наличествовать реально и в то же время оставаться вне регистрации сознания" [*Галеев, 1987, с. 17*], то есть когда физиологические реакции получают несвойственную им проекцию (перекодировку) в сфере анализаторов чувств, когда "творчески мыслящий и чувствующий художник... знает, что звуки светят, а краски поют и запахи влюбляются" [*Бальмонт, 1917, с. 17*]; явление синестезии реализуется также на уровне актуализации условных рефлексов, в поведенческой сфере: как показали опыты И.П.Павлова, соответствующий рефлекс вызывается не только сигналами, на который вырабатывается реакция, но и раздражителями, более или менее близко к нему стоящими по качеству: например, если условная реакция в виде нажимания на рычаг вырабатывается на тон 500 герц, то и звуки в диапазоне 400-600 герц могут вызывать эту реакцию.

развитыми и эмоционально-синтетические же механизмы эмпатического восприятия действительности [*Развитие личности ребенка, 1987, с. 56*], интегрирующие младенца во внешнюю среду.

В плане **развития сферы ощущений** важным является факт, согласно которому у родившегося младенца сфера ощущений представлена в основном единой кинестетической (тактильно-кинестетической) сенсорной системой<sup>123</sup>, впоследствии расщепляющейся на две полярные сенсорные системы (аудиальную и визуальную), которые в конечном итоге имеют тенденцию гармонизироваться, когда человек стремится воспринимать мир в интегральном синестетическом виде<sup>124</sup>. О связи сенсорных систем и полушарных стратегий говорит тот факт, что кинестетическая чувствительность преобладает в осязательном комплексе правой (т.е. левого полушария), тактильная – левой (т.е. правого полушария) руки [*Брагина, Доброхотова, 1988, с. 44*].

Таким образом, "... первое восприятие ребенка не так резко разделено на отдельные сферы чувств, как у взрослого. Младенец имеет скорее некое общее восприятие мира, передаваемое всем телом. Также и в последующие годы, не смотря на то, что отдельные органы чувств внешне локализируются, они все же простираются в намного более широкие области, чем позже. Например, маленький ребенок слышит музыку не столько не столько ушами, сколько все телом, которое вибрирует и живет в этом музыкальном элементе. Его вкус не ограничивается языком, а распространяется до желудка, печени и селезенки", при этом можно говорить о параллелях в развитии индивидуальной личности и развитии человечества в прошлом [*Эппли, 2011, с. 73*].

Кроме того, как показали исследования, дети до семи лет в целом воспринимают себя и мир интегрированным образом, не отделяя свой внутренний мир от своего поведения и описания внешности [*Damon, Hart, 1982, p. 841-864*]. Впоследствии, с развитием вербальных левополушарных механизмов, ребенок обнаруживает некоторую эгоцентричность поведения и речи (Ж. Пиаже), фокусируясь на себе, а впоследствии начинает различать внутреннее и внешнее, потенциальное и актуальное.

При этом **ассиметрия слуха** возрастает по мере взросления в случае нормального нервно-психического развития, в позднем онтогенезе нивелируется, например, в локализации звука в пространстве [*Брагина, Доброхотова, 1988, с. 41*].

Можно говорить и о динамике **биологического времени**, когда при индивидуальном развитии целостного организма имеет место непрерывное изменение направления времени от "прямого" на "обратный", и само время при этом реализуется как фактор, имеющий негэнтропийное (упорядочивающее) значение [*Дубров, 1987, с. 102; Аршавский, 1980; Межжерин, 1980; Моисеева, 1980*]<sup>125</sup>.

**Хронобиологические исследования** показали, что развитие организмов в плане биоритмов подчиняется схеме универсальной парадигмы развития. Так с позиции анализа амплитудно-фазовых отношений весь онтогенез являет собой спираль с постепенно растущими оборотами (ростом амплитуд) и последующим, на поздних этапах онтогенеза, сокращением оборотов (уменьшением амплитуд осцилляций) [*Губин, Герловин, 1980*]. Данные выводы положительно коррелируют с психофизическими параметрами мозга человека: у родившегося ребенка преобладают медленные ритмы, потом мозг начинает колебаться все быстрее. С возрастом начинают преобладать медленные волны [*Фролькис, 1988, с. 126*].

Универсальная парадигма развития, которая констатирует фундаментальную триадную схему, находит свое подтверждение в современных психофизических исследованиях [*Иваницкий, 1999*], где мы

---

<sup>123</sup> Р. Моуди в книге "Жизнь после жизни" (2009) приводит исследования К. Беккера, которые позволяют сделать вывод касательно неразвитости визуального анализатора у родившихся младенцев, которые не реагируют на свет, если только нет 70% контраста между светом и тьмой, они редко фокусируются или фиксируются на объекте, а если и фокусируются, то могут изучить лишь малый сегмент объекта, и то на очень короткий период времени; у новорожденного присутствует только "угловая фокусировка", которая предполагает фокусирование на контрастной части объект.

<sup>124</sup> Это соответствует **общей схеме развития сенсорики**, которая, согласно Г. Вернеру, очерчивает путь эволюции от рептилии до человека – от изначального синестетически-слитного единства чувств к дифференцированным ощущениям, а художественная синестезия может пониматься как некое экзотическое погружение в это первичное состояние [*см. Галеев, 1987, с. 45*].

<sup>125</sup> Время является эволюционирующей сущностью, которая изменяет свои свойства в зависимости от уровня организации и форм движения материи [*Абасов, 1985; Брагина, Доброхотова, 1988, с. 146*]. При этом биологическое время многоуровнево. На нижнем уровне оно совпадает с физическим временем и может быть названо чистым временем. По мере развития системы проявляется специфичность течения времени, которая выражается в форме неравномерно протекающего процесса. Это время может быть названо истинным временем системы. Наконец, формируется функциональное время, которое представляет собой взаимодействие физического и истинного времени, то есть происходит объективизация истинного времени системы [*Брагина, Доброхотова, 1988, с. 156-157; Межжерин, 1980; Ярская, 1981*]. Таким образом, можно говорить о допущении существования наряду со временем внешнего социального и физического мира индивидуального времени каждого человека, вписанного в пространство и время внешнего мира.

В состоянии сенсорного голода наблюдается активизация эйдетических представлений, формируются сферхценные идеи, изменяется представление времени: у одних происходит субъективное ускорение времени, у других – его замедление или чередование этих процессов, в состоянии невесомости может наблюдаться феномен остановки времени.

При гипнотическом внушении ускорения времени возникает внутреннее напряжение, тремор конечностей, увеличение частоты дыхания, а замедления – своеобразная раскованность, дыхание уреживается, движения замедляются, речь становится медленной, односложной, испытуемые крайне пассивны, апатичны, при удобном случае закрывают глаза. Вместе с тем это малоподвижное состояние не мешало испытуемым точно выполнять тестовые задания, своевременно реагировать на сигналы, что напоминало состояние своеобразной "нирваны". При этом показано, что активность правого полушария предполагает ускорение индивидуального времени, а левого – ее замедление [*Брагина, Доброхотова, 1988, с. 160-161; Леонов, Лебедев, 1968*].

находим информацию, что **мозговые механизмы восприятия** обнаруживают три этапа длительностью по 100 мс каждый. На первом, *сенсорном*, имеет место анализ физических параметров стимула и сравнение ее с памятью для определения значимости сигнала. Этот этап является подготовительным и не сопровождается субъективными переживаниями. На втором этапе – этапе *синтеза* – возникают чувство, которое обеспечивается через возвращение возбуждения в первичные отделы мозга. На третьем этапе – этапе *узнавания*, имеет место категоризация стимула.

Универсальная парадигма развития реализуется на всех уровнях реальности, в том числе и на биологическом, в **контексте живого вещества**. Так, в своем труде *"Три фазы реакции растущего организма на стимул"* П. В. Симонов обобщил большой и разносторонний экспериментальный материал и сформулировал такое правило: по мере роста энергии стимула реакция организма проходит через такие три фазы: 1) первичное (превентивное) торможение; 2) возбуждение; 3) вторичное (запороговое) торможение.

Здесь наличествует диалектическая схема: тезис (первичное торможение) – антитезис (возбуждение) – синтез (вторичное торможение). При этом закономерности хода процессов возбуждения и торможения также обнаруживают триадность – иррадиацию, концентрацию, индукцию нервных процессов возбуждения и торможения.

Универсальная парадигма развития позволяет говорить также и об **общей закономерности генетических мутаций** на нашей земле, когда на первом этапе наблюдается большое количество мутаций: согласно легендам, тибетским текстам, 12-13 тыс. лет тому назад Земля буквально кишела мутантами: это и горгоны (змее-люди), и ехидны (человеко-дикообразы), и дриады (человеко-деревья), и кентавры (человеко-лошади), и гекатонхейры (сторукие люди), и минотавры (человеко-быки), и циклопы... Вся эта нечисть, как утверждается, была сотворена атлантами – могучей четвертой расой людей. На втором этапе мутации не наблюдаются, новые виды не образуются (что зафиксировано Ч. Дарвиным). На третьем новейшем этапе, свидетелями которого мы являемся, появляются условия для мутаций (известен современный пример, когда два родственных вида мышей посредством скрещивания дают новый вид мышей, который производит потомство), в том числе и направленных: *Цзян Каньчжень* еще в 80-ые годы XX ст. создал физическое устройство, которое благодаря электромагнитному резонансу "считывает" информацию из ДНК одного живого объекта и направляет ее на другой живой объект, вызывая удивительнейшие мутации, сходные с легендарными мутантами древности.

**Развитие человеческой реальности** в целом можно показать в виде развития диалектического противоречия между микро- и макромирами (внутренним и внешним), которое обнаруживает три стадии: тождество → различие (противоположность) → новое тождество.

В стадии "противоположность" микро- и макромиры противоположны и взаимно исключают друг друга. Это может иметь место в момент творения реальности посредством расщепления *Ничто* на *Нечто* и *Антинечто* – микромир и макромир. Процесс данного расщепления должен инициироваться Сущностью, трансцендентной реальности как совокупности данных миров и находящейся вне их. Это Бог-Отец, сотворяющий реальность из *Ничто*.

Действительно, до актуализации реальности, до того, как она "появляется на свет", в соответствии с аксиомами временного порядка, должна быть некая до-реальность, дающая реальности логическое и онтологическое основание. В качестве таковой может выступать колоссальнейший конструкт человечества – Бог (Отец) – Творец. Он тем более необходим, что реальность как таковая (подобно другим абсолютным категориям бытия) не имеет основания. Данный вывод интуитивно постигается тем мыслителем, кто ищет рациональное основание для фундаментальных категорий бытия, таких как время, пространство, движение и др.

Если же считать реальность не сотворенной, но существующей вечно, то это противоречит аксиомам временного порядка и приводит сознание человека в гносеологический "тупик", замыкая мышление человека рамками реальности, хотя здесь и понимаемой как существующей вечно [*Кармин, 1981, с. 176-181*].

Но мышление, тождественное бытию, не может "выдумать" более того, что полагается в онтологических пределах этого бытия, ибо мышление "погружено" в бытие, взращивается в его "недрах" и функционирует на основе "подручных средств" бытия. *С этой точки зрения мышление человека, которое способно отражать запредельное и выходит за границы реальности, фиксируя возможность до-реальности (Абсолюта, Бога-Отца), в качестве доказательства этой до-реальности должно принимать сам факт мышления о до-реальности.*

Итак, акт творения реальности предполагает наличие Творца. Это этап развития – "тождество", поскольку Творец являет собой интегральное единство сущего.

Далее можно говорить об этапе "*различие*" (противоположность), когда сотворенные микро- и макромиры, будучи противоположными сущностями, начинают вступать во взаимодействие друг с другом. На этом этапе должен обнаруживаться принцип связи двух миров – то, за счет чего они приходят во взаимодействие, в контакт. Связь, контакт в данном случае уместно обозначить категорией Духа,

Который по Своему определению не имеет локализации и выступает в виде отношения, того, что организует взаимодействие<sup>126</sup>.

На третьем этапе "новое тождества" микро- и макромиры, благодаря взаимодействию и взаимопроникновению, начинают интегрироваться друг во друга и составлять целое, где они соединяются "неразрывно и неслиянно". Данный этап обнаруживает наличие сущности, или принципа, который выражает процесс единства противоположностей. В религиозном сознании это Бог-Сын, интегрирующий в Себе две противоположные природы – Божественную и тварную.

Изложенный выше сценарий теогонии согласуется в Библией, где в начале фигурирует Бог-Отец, потом на бытийной арене появляется Дух, а затем – Сын.

В целом развитие человека свершается в плоскости таких фундаментальных явлений его бытия, как **рождение, утверждение** на жизненном плане, **смерть**. Согласно универсальной схеме, смерть должна быть рождением, но на более высоком уровне развития. Действительно, рожденный младенец вдыхает, а умирающий – выдыхает, то есть умирающий после окончательного ухода, согласно этой схеме, должен снова вдохнуть. Получается, что как только умерший вдыхает, он тут же рождается через чье-то лоно и вдыхает уже в новом качестве младенца.

Кроме того, рождение и умирание, как заметил К. Сагал, имеют то общее, что оба они реализуются как **движение по туннелю**: рождающийся движется по родовому каналу, а умерший (как пишет в своих книгах Р. Моуди) – по туннелю, в конце которого призывно сияет неземной свет. Туннельный переход можно считать универсальным архитипическим символом великого перехода, коренной трансформации и преобразования живых форм. И человек неосознанно стремится почитать этот туннель. Так, как сообщает Л. Н. Толстой, в России некогда была христианская секта "дыромолов", члены которой проводили ритуал молитвы у дырки, которую они просверливали в своей избе, молясь таким образом: "изба моя, дыра моя, спаси меня".

## ГЛАВА 6. РАЗВИТИЕ МИРА В КОНТЕКСТЕ ПОЛОВОГО ДИМОРФИЗМА

*Разломленность человеческого бытия на фрагментарные формы жизни, мужскую и женскую, есть нечто большее, нежели случайное биологическое состояние, нежели чисто внешняя обусловленность психофизической организации: двойственность полов относится к бытийному строю нашего... существования... Каждый из нас выступает одновременно личностью и носителем пола, ... каждый из нас лишен другой половины человеческого бытия, лишен в такой степени, что именно эта лишенность и порождает величайшую и могучую страсть, глубочайшее чувство, смутную волю к восполнению и томление по непреходящему бытию – загадочное стремление обреченных на смерть людей к некоей вечной жизни*

Ойген Финк

*Вначале [все] это было лишь Атманом в виде пуруши. Он оглянулся вокруг и не увидел никого кроме себя. И прежде всего он произнес: "Я есмь". <...> Он боялся... И он подумал: "Ведь нет ничего кроме меня, – чего же я боюсь?" И тогда боязнь его прошла, ибо чего ему было бояться?.. Поистине, он не знал радости... Он захотел второго. Он стал таким, как женщина и мужчина, соединенные в объятиях. Он разделил сам себя на две части. Тогда произошли супруг и супруга... Поэтому пространство это заполнено женщиной. Он сочетался с нею. Тогда родились люди.*

[Брихадараньяка Упанишада // Упанишады. Книга 1. – М.: Ладомир, 1991. – С. 75-77].

*Женщины мужайтесь, мужчины женитесь*

*Молодой монах принял постриг, и в монастыре первым его заданием было помогать остальным монахам переписывать от руки церковные уложения, псалмы и законы. Поработав так неделю, монах обратил внимание, что все переписывают эти материалы с предыдущей копии, а не с оригинала. Удивившись этому, он обратился к отцу-настоятелю:*

– Падре, ведь, если кто-то допустил ошибку в пер вой копии, она же будет повторяться вечно, и её никак не исправить, ибо не с чем сравнить!

– Сын мой, – ответил отец-настоятель, – вообще-то мы так делали столетиями. Но, в принципе, в твоих рассуждениях что-то есть!

*И с этими словами он спустился в подземелья, где в огромных сундуках хранились первоисточники, столетиями же не открывавшиеся. И пропал. Когда прошли почти сутки со времени его исчезновения, обеспокоенный монах спустился в те же подвалы на поиски святого отца. Он нашёл его сразу. Тот сидел перед громадным раскрытым томом из телячьей кожи, бился головой об острые камни подземелья и что-то нечленораздельно мычал. По покрытому грязью и ссадинами лицу его текла кровь, волосы спутались, и взгляд был безумным.*

– Что с вами, святой отец? — вскричал потрясённый юноша. – Что случилось?

– Celebrate, – простонал отец-настоятель, – слово было: "celebrate" а не "celibate"!<sup>127</sup> [Притчи, 2006, с. 26].

*В тайном слиянии двух человеческих тел незримым третьим присутствует всё общество.*

Жан Ростан

*Как заметил Оскар Уайльд, мужчины живут в будущем, а женщины – в прошлом: "Я люблю мужчин с будущим и женщин с прошлым".*

<sup>126</sup> "Дух дышит, где хочет, и голос его слышишь, а не знаешь, откуда приходит и куда уходит: так бывает со всяким, рожденным от Духа" (Ин 3:8); "И всякому, кто скажет слово на Сына Человеческого, прощено будет; а кто скажет хулу на Святого Духа, тому не простится" (Лк 12:10).

<sup>127</sup> *celebrate* – (англ.) празднуй, радуйся, прославляй. *Celibate* – (англ.) воздерживайся (сексуальное воздержание – одна из основ католицизма).



Йони и фаллос почитались почти всеми древними народами как символы творческой силы Бога. Сад Эдема, Ковчег, Ворота Храма, Покрывало Мистерии, рыбий пузырь, или овальный нимб, и Святой Грааль являются важными примерами символов йони; пирамида, обелиск, конус, свеча, баиня, Кельтский монолит, шпиль, колокольня, Майское Дерево, Священное Копье являются примерами фаллического символа. При рассмотрении обожествления Приапа слишком много исследователей судят о языческих стандартах со своей колокольни, барахтаясь в грязи собственной вульгарности. Элевсинские Мистерии – величайшие из всех античных секретных обществ имели самые высокие стандарты морали и этики, которые когда-либо были известны. Тем, кто критикует использование ими фаллической символики, следует помнить язвительные слова короля Эдварда III: *Honi soit qui mal y pense*.

... Отец, мать и дитя составляют естественную троицу. Мистерии прославляли дом как высший институт, который осуществляет функционирование троицы как единого целого. Пифагор уподоблял Вселенную семье, говоря, что точно так же, как высший огонь Вселенной находится внутри небесных тел, так и по аналогии высший огонь мира находится в сердцах. Пифагорейцы и другие школы философии полагали, что единая божественная природа Бога проявляет себя в троичности Отца, Матери и Дитя... Таинство жизни есть величайшее таинство, раскрывающее перед посвященными мудрецами всех веков все свое божественное благородство и прославляемое ими как высшее достижение природы.

Сегодняшнее жеманство, однако, рассматривает это самое таинство неприемлемым для людей со святостью в мышлении. В полном противоречии с разумом предполагается, что невинное размножение невежества более предпочтительно, нежели добродетель, рожденная от знания. Тем не менее, человек должен понять, что ему никогда не надо стыдиться истины. Пока он не научился этому, он лжет своему Богу, своему миру и самому себе. В этом отношении христианство, к сожалению, пропустило шанс свершить свою миссию. Провозглашая человеческое тело живым храмом живого Бога, на том же выдохе христианство утверждает, что субстанция и функции этого дома нечисты, а их изучение оскверняет чувства праведников. Такая позиция представляет человеческое тело, обители Бога, униженным и обесславленным. И все же сам крест является фаллическим символом, а вытянутые узкие окна храмов являются символом йони, то есть символом тех языческих Мистерий, которые выжили, несмотря на крушение родивших их Мистерий. Сама христианская церковь заимствовала все эмблемы культа Приапа, потому что сама земля, на которой стоит церковь, является, будучи основой плодородия, первейшим символом йони. В то время как присутствие этих эмблем воспроизведения либо не осознаётся, либо просто неизвестно большинству публики, ирония ситуации не всегда должным образом оценивается и улавливается. Только тот, кто знаком с секретным языком античности, способен понять божественную значимость этой эмблематики..."

М.П.Холл [Холл М. П., 2007, с. 333-334].

Половой диморфизм выступает колоссальнейшим фактором социальной реальности, что требует анализа процесса **развития мира в контексте полового диморфизма**.

В "Пире" Платона представлен миф о перволюдях, сочетающих в себе оба пола – мужской и женский. Тело у них было округлое, имеющее четыре руки и ноги<sup>128</sup>. Подобный миф мы встречаем в Талмуде, в Авесте, в Книге Бытия, где повествуется о том, что Адам был первоначально сотворен "мужчиной и женщиной", а потом Ева извлекается из его тела. Данный вывод находит отражение в идее сотворения Евы из ребра мужчины, поскольку древнееврейское слово "цела" переводится не только как "ребро", но и как "бок", "сторона", что говорит о том, что женская часть Адама была у него отнята и воплощена в Еву.

Как видим, изначально человек был единой сущностью, характеризующейся четырехэлементным составом, ибо помимо полярных начал (субстратно-статических элементов) имел еще два динамических элемента – амбивалентные стремления своих начал к расщеплению и одновременно к воссоединению.

В этой связи интересны представления К. Юнга об эволюции человека. На *первом этапе* актуально бессознательное, являющееся обополой сущностью. Эта недифференцированная целостность выражена посредством образов гермафродитов в архаическом мифе и античном искусстве. Сознание же фиксирует и культивирует половую (и не только половую) дифференциацию (*второй этап*). На *третьем этапе* человек, достигая сознательной рефлексии своего бессознательного, открывает онтологические возможности противоположного пола в самом себе. Это создает предпосылки для синтеза противоположных начал своей личности, для освобождения от идеологии полового диморфизма, о чем пишет А. Маслоу, когда указывает, что негативное отношение к женскому началу в самом себе проецируется у человека в негативное отношение к женщине вообще. При этом констатируется процесс существенного стирания психологической грани между полами [см. Русалов, 1991; Геодакян, 1989]<sup>129</sup>.

<sup>128</sup> Как отмечает С. С. Аверинцев, анализируя этот миф, круг и четверица – универсальные символы целостности [Аверинцев, 1975, 1989].

<sup>129</sup> Городской суд Амстердама удовлетворил иск неправительственной правозащитной организации "Хьюман Райтс Вотч" и запретил детский фильм "Гостя из будущего", пишет fognews.ru. (<http://publik.delfi.ee/news/varia/v-gollandii-zapretili-sovetskij-film-gostya-iz-buduschego.d?id=64687290>). Список запрещённых к показу на Западе советских фильмов пополнился. Очередной жертвой, в войне европейской политики социальной толерантности и мультикультурализма против гомофобии, пала любимая всеми "Гостя из будущего". Поводом для столь сурового судебного решения послужил иск, поданный международной неправительственной правозащитной организацией Human Rights Watch. Претензии правозащитников звучат настолько несурово, что в это просто невозможно было бы поверить, если не знать о других, не менее абсурдных исках. Итак, по мнению голландских представителей упомянутой организации, детский многосерийный фильм "Гостя из будущего" пропагандирует, ни больше ни меньше, дискриминацию на основе сексуальной ориентации. В качестве доказательства истец предоставил заключение проведённой культурологической экспертизы, в которой было указано, что "В изученном экспертами аудиовизуальном произведении имеются скрытые признаки присутствия пропаганды сексуальной дискриминации, ввиду задеирования в качестве главных отрицательных персонажей, и противопоставления их положительным гетеросексуальным героям, двух лиц

В целом, космогонические представления многих народов мира включают в себя принцип полового диморфизма, который отражен в современной *теории дифференциации полов* В.А. Геодакяна о двух "альтернативных аспектах" эволюции человечества, связанных с процессами взаимодействия полов [Геодакян, 1989]. При этом женский пол можно соотнести с категорией симметрии (отвечающей "консервативной тенденции" эволюции, по В. А. Геодакяну), а мужской – асимметрии ("оперативная тенденция"). Такая "расстановка сексуальных сил" адекватна объективному положению вещей: у мужчин полушарная асимметрия имеет большую выраженность, чем у женщин, поведение которых в известном смысле более "симметрично", чем мужское [Русалов, 1993]. Кроме того, полушария головного мозга женщин имеют большее количество связей друг с другом, что говорит о более гармоничном его строении.

Теория В. А. Геодакяна утверждает, что генотипический половой диморфизм по половому признаку связан с его эволюцией: он появляется с началом эволюции, сохраняется, пока она идет, и исчезает, когда она заканчивается. При этом в онтогенезе признаки, по которым реализуется половой диморфизм, эволюционируют, как правило, от женской к мужской форме, когда женские признаки с возрастом должны ослабевать, а мужские – усиливаться.

В. А. Геодакян выделяет два типа среды по форме отбора, который на них влияет, – стабилизирующий и динамический. Кибернетический принцип совместимых подсистем, сформулированный этим исследователем, обнаруживает два типа подсистем – с консервативной ("женской") и оперативной ("мужской") специализацией. Исходя из этого можно говорить о двух противоположных типах патологий – двух типах психических заболеваний, связанных с функциональными особенностями полушарий головного мозга человека, правое из которых отражает консервативную, а левое – оперативную эволюционную тенденцию.

В целом здесь психосоматическое развитие понимается как идущее от женского к мужскому психосоматическому аспекту, а затем эти аспекты уравниваются [Геодакян, 1989]<sup>130</sup>. Подобное можно утверждать и в отношении развития хрональных особенностей человеческой психики, ибо женщины чаще относят свое "Я" к прошлому, а мужчины – к будущему [Кроник, Головаха, 1984; Головаха, Кроник, 1984].

Наиболее наглядно, хотя и несколько утрированно отличия мужчин и женщин иллюстрируются таблицей отличия мальчиков и девочек.

*Отличия мальчиков и девочек*

<i>ПОЛОВЫЕ ОСОБЕННОСТИ</i>	<i>МАЛЬЧИКИ</i>	<i>ДЕВОЧКИ</i>
<i>Физиологические особенности</i>	Разброс врожденных признаков высок: значительное количество полезных и вредных генетических отклонений. Внешнее сходство определяется скорее врожденными, свойствами, чем влиянием внешней среды. Медленно изменяются, сложно приспосабливаются к окружению.	По генотипу (комплексу врожденных признаков) более однообразны, похожи между собой. Шире, чем у мальчиков возможности изменяться под воздействием внешних условий. При резком изменении обстоятельств жизни легко приспосабливаются, выживают.
<i>Восприятие</i>	В основном отличаются высокой остротой слуха и зрения. Хорошо ориентируются в пространстве, тонко дифференцируют многообразные запахи.	Чувствительны к шуму, отличаются высокой кожной чувствительностью, их раздражает телесный дискомфорт. Чувствительнее мальчиков к поглаживанию, прикосновению.
<i>Внимание</i>	Внимание связано с интересом к деятельности: чем она интереснее и более содержательнее, тем проще им быть внимательными, сосредоточенными, не отвлекаться. Замечания взрослого существенно не влияют на процессы внимания.	Внимание зависит от сложности задания и его социальной значимости: чем оно сложнее, тем тяжелее концентрируется внимание; чем более социально значимое задание, тем дольше девочка сосредоточена, сконцентрирована, внимательна. Отвечая на вопрос взрослого, смотрят ему в глаза, ища подтверждения правильности своих слов.

одного пола, принадлежащих к одной социальной группе и испытывающих взаимную приязнь". На основании заключения голландских экспертов-культурологов суд принял решение удовлетворить иск и ввести запрет на трансляции в эфире и распространение на физических носителях фильма "Гостья из будущего" на всей территории Голландии. Ну, чтобы не травмировать тонкую душевную организацию представителей сексуальных меньшинств. Вот так, одним ударом молотка, кассационное воззвание Алисы к прекрасному далёку не быть с ней жестоким было отклонено справедливой нидерландской Фемидой.

Это уже не первый случай запрета советских детских фильмов в Голландии, связанных с исками воинствующих борцов за права сексуальных меньшинств. Пару месяцев тому назад (21-го мая) этот же суд вынес аналогичное решение в отношении фильма "Тимур и его команда". В поданном тогда иске говорилось о том, что фильм является агрессивной пропагандой гетеросексуальных отношений среди подростков, и ущемляет права гомосексуалистов, демонстрируя обществу их функциональную репродуктивную неполноценность. Для тех, кто не читал эту книгу Аркадия Гайдара или не смотрел фильм напоминаем, что главный герой произведения, пионер Тимур, в своей войне против садово-дачных хулиганов абсолютно не толерантно выбрал себе в помощницы дочь красного командира Женю и оказывал ей всевозможные знаки внимания.

<sup>130</sup> У мужчин более уязвимо левое полушарие головного мозга, и чаще встречаются психические нарушения, зависящие от поражения этого полушария. У женщин дело обстоит противоположным образом. При этом мозг мужчины организован более асимметрично, чем мозг женщины, как по вербальным, так и невербальным функциям. У женщин речевые функции локализованы в обоих полушариях, и это приводит к использованию ими преимущественно вербально-аналитической стратегии решения даже в невербальных задачах. При этом левое полушарие специализировано одинаково у женщин и мужчин для аналитического, последовательного вербально-логического мышления, правое же полушарие у мужчин более специализировано в аналоговом, образном, пространственном мышлении, которое меньше представлено у женщин ввиду его участия в речевом поведении [Коновалов, Отмахова, 1984; Брагина, Доброхотова, 1988, с. 67-69].

<i>Эмоциональные состояния</i>	В целом возбудимы более беспокойны, более раздражительны, нетерпеливы, невыдержанны, несдержанны, агрессивнее девочек. Негативная информация прорывается в сознание мальчиков чаще, чем у девочек. Более чувствительны к неприятному на ощупь, чем к приятному. Ярко и выразительно реагируют на эмоциональные раздражители.	Как правило, реже мальчиков обнаруживают раздражительность и агрессивность. Чаще их находят в позитивном настроении, однако перебежал эмоцией высокий, эмоциональные состояния неустойчивы, легко переходят от плача к смеху. Активнее реагируют на приятное на ощупь, чем на неприятное.
<i>Мышление</i>	Ставят взрослому вопрос, чтобы получить конкретную информацию. Формулируют в основном индивидуальные, нестандартные, вариативные рассуждения. Выдвигают многообразные версии, предлагают разные варианты решения задач. Характеризуются хорошими зрительно-пространственными умениями, охотно решают пространственно-зрительные задачи. Пытаются установить закономерности, обнаружить причинно-следственные связи	Ставят взрослому вопрос ради установления контакта. Мышление однотипнее, чем у мальчиков, вопросы и ответы более однообразны, мнения схематичнее, реже о существенных вещах, чаще – о деталях. Вопросы в основном касаются взаимоотношений людей, бытовых ситуаций, чем выяснения закономерностей и причинно-следственных связей. С ростом трудностей уменьшается количество решенных математических задач. Уверенно действуют с буквенными символами, с изученными шаблонами, усвоенными способами действий.
<i>Речь</i>	На 4-6 месяцев позже девочек начинают говорить. Редко раскрывают в словах свой внутренний мир. В основном "молчуны", которые могут долго выбирать слова с тем, чтобы более четко передать содержание. Отвечают в основном нестандартно, у них лучше девочек развита сторона речи, связанная с поиском: нахождением словесных ассоциаций, рвением кроссвордов, поиском нестандартных решений, проявлением смекалки, изобретательства. Рассказы лаконичны, в предложениях преобладают глаголы и междометия, с помощью которых передается динамика, движение, событийность жизни.	Раньше мальчиков начинают говорить. Развитие психики происходит на фоне "оречевления" жизни в целом. Владеть большим, чем мальчики, словарным запасом, однако ответы более однообразны. опережают мальчиков в речевых заданиях, и даже неречевые задания решают преимущественно речевыми способами. "Исполнительская" часть речи, речевой процесс хорошо развиты: лучше усваивают слова, правила; у девочек выше скорость речи и чтения, более совершенно правописание. Рассказы развернутые, события детализированы, в предложениях преобладают существительные и прилагательные.
<i>Физическое развитие</i>	На 2-3 месяца позже девочек начинают ходить. Выше мускульная активность, более ловкие движения, действия. В конце дошкольного возраста уступают девочкам в длине и весе тела, выносливости. Игры чаще опираются на дальнее зрение: бегают друг за другом, бросают предметы в цель, стремятся к освоению дальнего пространства.	Раньше мальчиков начинают ходить. Развита мелкая моторика рук. В целом сильнее мальчиков, выше их, имеют больший вес. Физически более выносливы, не такие ловкие и подвижные, как мальчики, более осторожные в своих движениях. Игры в ближнем пространстве, менее смелые и рискованные. Для игр им хватает маленького угла.
<i>Поведение</i>	Имеют высокую поисковую активность, тяготеют к освоению нового и широкого пространства. Чаще девочек нуждаются в изменениях, разнообразии, прогрессивной динамике жизни. Склонные к риску. Более самостоятельны и автономны, чем девочки, смелее принимают решение. Избегают избыточной опеки, пытаются освободиться от контроля, не любят подчиняться требованию, выраженному в императивной форме, могут вести себя агрессивно.	Активность направлена не на освоение нового, а на сохранение и закрепление достигнутого, передачу своего опыта другим, на выживание в новых условиях, приспособление к ним, нахождение своего места, обеспечении комфортного состояния. Активно проявляют себя там, где чувствуют себя уверенно. Демонстрируют другим свои украшения, наряды, игрушки, сладости, достижения. Охотно выполняют требования и распоряжения, упорядочивают помещение; украшают быт; опекают, беспокоятся, поучают, помогают ровесникам.
<i>Развитие личности</i>	Ведущий мотив поведения и деятельности – познавательный. Характеризуются широкими и в основном определенными интересами, которые выходят за пределы учебной программы. Характер в основном определенный, последовательный, прогнозируемый. Присущие волевые черты. Преобладают интеллектуальные и практические чувства. Склонны к креативному поведению, творческой активности. При нормальных условиях воспитания у них в основном формируется адекватная самооценка, они соотносят свои притязания и достижения. Не любят демонстрировать другим свои достижения. Искренние, откровенные, не умеют хитрить.	Ведущие мотивы поведения и деятельности – одобрение и социальная значимость результата. Интересы большей частью связаны с моральными и бытовыми аспектами жизни, редко выходят за рамки программных требований. Характер спонтанен, неопределенный, тяжело прогнозируется. Преобладают моральные и эстетические чувства. Самооценка существенно колеблется под давлением внешних влияний. Нередко притязания выше реальных достижений. Сориентированы на внешний успех, добиваются признания авторитетных людей, склонны демонстрировать себя другим. Часто прибегают к хитростям, проявляют непоследовательность.
<i>Деятельность</i>	Не склонны к однообразной работе, не видят в ней смысла, быстро устают. Тяжело даются задания, организованные по принципу конвейера. Не любят легких, известных заданий, предпочитают заданиям поискового характера, которые требуют выдвижения новых идей, использования новых способов действий. Нетребовательны к качеству, тщательности, аккуратности в выполнении и оформлении. Долго "раскачиваются", пик работоспособности наступает не сразу, в ключевом материале нуждаются позже. Сориентированы не столько на результат, сколько на процесс деятельности. Во взаимодействии с ровесниками преобладают деловая форма, направленность на организацию совместной деятельности.	Ориентируются на подобное, шаблон, пытаются выполнять "как надо", "как требует взрослый". Отдают предпочтение знакомому, типичному. Добиваются высоких стандартов качества, большей частью действуют старательно, выполняют работу тщательным образом, любят внешнее украшательство и улучшение. Доводит освоенное к совершенству, высокому исполнительскому мастерству. В деятельность включаются сразу, быстро наступает пик работоспособности. Когда у мальчика работоспособность растет, девочка начинает уставать. Интересует не столько сам процесс, сколько результат деятельности и его оценка. В общении с ровесниками преобладают личностные мотивы, избирательное отношение, расчет.
<i>Отношение к оценке</i>	В основном доверяют своим возможностям, полагаются на собственный жизненный опыт, могут реалистично оценить сделанное, ориентируясь на качественно-количественные характеристики конечного результата. Меньше, чем девочки, зависят от внешних оценок, реже меняют свое мнение под давлением других.	Даже доверяя своим возможностям, большей частью отдают предпочтение оценке авторитетного взрослого, могут под ее давлением изменить свое мнение, выразить другое оценочное суждение. Оценка авторитетного взрослого является более значимой, чем объективные качественно-количественные характеристики конечного результата. Соплашаются с оценкой, редко и осторожно выражают сомнения по ее поводу.
<i>Воспитанность</i>	Чаще девочек слышат от взрослого замечания, упреки, их чаще наказывают, реже ласкают и берут на руки. Среди трудновоспитуемых случаются больше мальчиков. Хорошо	Больше мальчиков отвечают ожиданиям взрослых, идеальному стандарту поведения. Взрослые чаще хвалят их, употребляют ласкательные слова, разговаривают с ними по

	воспринимают словесное обоснование, объяснение, доказанную мысль. Проявляют агрессивность в случае принуждения и унижения.	поводу переживаний, состояний человека, отношений. Характеризуются в основном нормативным поведением, стремятся быть приятными, заботливыми, помогать взрослому. Лучше реагируют на уговаривание и социальные преимущества, чем обоснованному доводу.
--	--	---

Отметим, что древнеславянский родоплеменной строй обнаруживает как идентичность, так и полное сходство многих объектов поклонения у разных племен. Сначала у славян были развиты представления о духах, живущих в неживых вещах или возле них (фетишизм); потом духи переходят в живую природу (тотемизм), и только после этого формируются представления о богах. Считалось, что на небе жили высшие существа-боги, на земле – разные духи, под землей – исключительно злые духи (демоны). При этом сами люди постепенно становились более умными, более сильными, а боги все более очеловечиваются и начинают разделяться на мужские и женские ипостаси, что характерно для развитых политеистических религий.

В связи с этим важно отметить, что у З. Фрейда развитие человека реализуется как процесс трансформации “Я-либидо” в “объект-либидо” [Фрейд, 1993; Адлер и др., 1996]. И если активность правого полушария соотносится с парадоксальной фазой сна (сна со сновидениями [Херсонский, 1991]), с эмоционально-суггестивным состоянием (правое полушарие активно в гипнотическом трансе) [Катрубин, 1995], с половым возбуждением [Долин, Долина, 1972], и если также в онто- и филогенезе длительность парадоксального сна сокращается [Карманова, 1977], то развитие человека, идущее от право- к левополушарной активности, означает, что человек освобождается от ига гипноза, сомнамбулизма, сексуальности и аффектности.

Таким образом, подобно тому, как развитие человека идет от право- (то есть женского) к левополушарному (мужскому) аспекту психической деятельности, так же и на уровне мифологического сознания это развитие реализуется как переход от женского к мужскому космическому началу. Например, в вавилонском мифе мы встречаемся с гимном о победоносном восстании богов (мужчин) против “Великой Матери” Тиамет, которая правила Вселенной. После жестокой войны мужчины добывают победу, а тело Великой Матери расчлениают и создают из осколков Небо и Землю [см. Фромм, 1994, с. 145]. Расщепление единого жизненного принципа на мужское и женское начала мы встречаем и в индуизме [Упанишады, 1992]<sup>131</sup>.

При этом во многих мифологемах мужчина понимается как активно-творческое начало, а женщина – как пассивно-естественная сила [Сыркин, Соколова, 1972; Gulik, 1961; Торчинов, 1982], когда оппозиция “мужское – женское” соотносится с такими асимметриями, как жизнь и смерть, правое и левое, небо и земля и др. [Иванов, 1978; Иванов, Топоров, 1974, 1995]. Нужно также сказать, что представление о женском начале как пассивной сущности не является универсальным, поскольку в тантризме мужское начало описывается как недифференцированный Абсолют, который должен быть “разбужен” женской энергией, выступающей активной творческой силой [Жуковская, 1977].

В целом, достаточно универсальной является мифологическая идея андрогонии – соединение в одной сущности мужского и женского начал [Токарев, 1980; Baumann, 1955], когда двуполые существа – андрогинны – считались богами, “сверхлюдьми” [Кон, 1989, с. 128]<sup>132</sup>.

Если говорить об андрогинности как образе половой гармонии и половой автономии, самодостаточности, следует привести результаты современных психологических исследований: индивиды, которые освобождены от жесткой половой типизации (фемининные мужчины и маскулинные женщины) отличаются более творческим отношением к жизни, более богатым поведенческим репертуаром и являются психологически более благополучными [Кон, 1989, с. 121-221]<sup>133</sup>.

Сближение полов, что было характерно и для некоторых древних социумов (см.: например, предание о Содоме и Гоморе), сейчас наблюдается в таких формах: наличествует тенденция

<sup>131</sup> Интересную информацию о феномене половой дифференциации можно найти у Даниила Андреева, автора “Розы мира”, который следует древнему учению о том, что Бог имеет три ипостаси, мужскую, женскую и нейтральную. Мужская ипостась – Бог-Отец, женская – Бог-Дух, нейтральная – Бог-Сын. Развитие человечества, полагает Д. Андреев, идет от Отца (Ветхий завет) к Сыну (Новый завет), а от Него – к Духу (Завет Духа, “Третий завет”). В настоящее время, считают некоторые исследователи, пришло время Духа, торжества женской ипостаси Божества; звучание волн “Вечной Женственности” доносятся до слуха некоторых земель.

<sup>132</sup> Все высшие боги древности были андрогинными: древнеиндийский Брахма-Вак выделяет женскую ипостась (Шакти), египетский Бог Озирис превращается в Изиду, а затем опять возвращается к своему мужскому статусу; Аполлон, греческий Бог Солнца, сначала также был двуполым; о Зевсе иногда говорят как о Деве, а на могучем теле его художники иногда изображают женский атрибут Девы – грудь; двуполой считалась и богиня Венера (Афродита, Автора), которая в наиболее древних аллегорических портретах изображается с бородой [см. Дмитриева, 1994, т. 2, с. 249]. В древнем Риме изначально не разделяли божества по половым признакам, поэтому даже к Юпитеру обращались как к отцу или матери, мужчине или женщине. Подобным же образом с индуистским божеством Кришной можно вступать в самые разные отношения – от сыновних, дочерних, до отцовских, материнских и супружеских. Соответственно, древние мифы еще не знали идеи индивидуальной любви, человеческий организм является здесь как часть природы, а сексуальность – как всеобщая оплодотворяющая сила.

<sup>133</sup> Данный вывод можно проиллюстрировать тем, что согласно соответствующим тестам оценки по шкалам мужских и женских качеств не коррелируют между собой. Это означает: если оценки по женской шкале высоки, то оценки по мужской шкале не обязательно будут низкими, то есть у человека могут быть высокие показатели по обоим шкалам, что свидетельствует об его андрогинности [Развитие личности ребенка, 1987, с. 172-173].

рассматривать любовь (как и вегетарианство) как психическое нарушение, в то же время к педофелии стали относиться более лояльно, а однополые браки в некоторых странах узаконены<sup>134</sup>.

Интерес здесь представляет и то, что Филон Александрийский, следуя платоновской концепции идеи как вневременного образца вещи, понимал Адама Кадмона как "небесного человека", который изъят из разделения на мужской и женский пол и представляет собой идеальную парадигму "земного человека" [*Мифологический словарь, 1991, с. 20*].

При этом онто- и филогенетическая эволюция в плане этих аспектов идет от состояния полового единства (когда половые органы у эмбриона сначала недифференцированы [*Кон, 1989, с. 259*]) к состоянию половой дифференциации, когда наблюдается постепенная индивидуализация и сентиментализация сексуальных переживаний [*Кон, 1989, с. 111*], а подавление сексуальности, в частности, аскетическая тенденция христианства, как считают, имела следствием повышение психической ценности любви, чего не могла достичь античность [*Freud, 1957*].

Можно сказать, что сначала маленький ребенок не проводит жесткую половую дифференциацию внешней реальности, потом у подростков активный рост этой дифференциации активизируется, а у пожилых людей обнаруживается ориентация на андрогинию, то есть они выходят за пределы жесткой половой дифференциации, когда можно говорить о сближении мужского и женского сексуального сценария [*Кон, 1989, с. 222, 236*].

Важно отметить, что мифологически именно из сексуальной дифференциации возникает мир: согласно ведическому канону, "желание" было первобытной космологической силой, которая создала мир (*Ригведа, X, 129, 4*). Потом обнаруживается потребность гармоничного единства половых начал [*Bullough, 1976*], появляется чувство любви. Интересно, что платоновский идеал любви определяется как "жажда целостности и стремления к ней", при этом этот идеал строится на гомоеротической (направленной на себя) основе.

В целом здесь имеет место общая схема биологической эволюции: сначала актуализируется простейшая форма биологического размножения – деление одноклеточных организмов, когда каждый такой организм оказывается автономным в плане сексуальной ориентации. Потом биологический вид разделяется на два половых класса [*Лотман, 1977*], которые в конечном итоге стремятся соединиться, преодолеть состояние "половой расколотости", а также совместить "духовную" и "физическую" любовь. Таким образом, сначала репродуктивные и сексуально-эротичные отношения не дифференцируются, потом такая дифференциация имеет место, что в конечном итоге приводит к "духовному всплеску" человека, когда репродуктивный и сексуальный аспекты полового взаимодействия взаимополагаются,

---

<sup>134</sup> С 2003 года в России число преступлений против детей выросло в 30 раз, при этом отношение властей к педофилам в целом лояльное. Примеры: "юный мажор из богатой семьи изнасиловал 14-летнюю девочку. Она забеременела. Отцовство он признавать отказался, пытался расправиться с девушкой, угрожал ее семье. А сам нашел другую малолетку и стал жить с ней. Дело закрыли за неимением доказательной базы. Со своей новой пассией гламурный подонок тоже не ужился и заменил ее на новую несовершеннолетнюю... Восьмилетняя малышка продавала цветы в Минводах. На следующий день ее изувеченное и изнасилованное тельце нашли повешенным на дереве. Убийцей оказался не раз уже судимый за развращение и изнасилование маньяк, которого незадолго до этого условно-досрочно освободили. Другие две малышки из Благовещенска беззаботно играли во дворе. Одну из них прямо на глазах у изумленной подружки терзал очередной нелюдь. И его просто отпустили из-под стражи... Педофилам по закону не запрещается работать в школе и других образовательных учреждениях. В нашей стране одно из самых либеральных законодательств по наказанию за растление несовершеннолетних. Человек отсидит два, три, максимум четыре года и выйдет на свободу. Причем зачастую именно эта категория правонарушителей попадает под условно-досрочное освобождение" (<http://kp.ru/daily/25727/2718057/>).

Всемирная организация здравоохранения внесла любовь в официальный реестр серьезных заболеваний. Отныне международный шифр болезни – F 63.9. Любовь отнесли к психическим отклонениям, к пункту "*Расстройство привычек и влечений*". После алкоголиков, игроманов, маньяков-поджигателей, токсикоманов, клептоманов и выдергивателей волос. Общие симптомы: навязчивые мысли о другом; резкие перепады настроения; завышенное чувство собственного достоинства; жалость к себе; бессонница, прерывистый сон; необдуманные, импульсивные поступки; перепады артериального давления; головные боли; аллергические реакции; синдром навязчивой идеи (она любит, я знаю, но молчит). Также исследователи установили, что любовь длится не более четырех лет и она всего лишь некое "помешательство".

Отметим, что Э. Фромм рассматривает две противоположные формы любви: любовь по принципу бытия или плодотворную любовь, и любовь по принципу обладания или неплодотворную любовь. Если первая "предполагает проявление интереса и заботы, познание, душевный отклик, изъявление чувств, наслаждение и может быть направлена на человека, дерево, картину, идею. Она возбуждает и усиливает ощущение полноты жизни. Это процесс самообновления и самообогащения", то вторая означает лишение объекта своей "любви" свободы и держание его под контролем – "Такая любовь не дарует жизнь, а подавляет, губит, душит, убивает ее". Составляющие любви: по Э. Фромму: вдохновение (в книге: желание отдавать; дарить без вреда себе, но не жертвовать), забота, ответственность, уважение, знание; по М. Н. Эпштейну: желание, вдохновение, нежность, сочувствие; по Р. Дж. Стенбергу: доверие, страсть, обязательство (<http://www.drive2.ru/users/k1r/blog/4035225266124055579>).

Всемирная организация здравоохранения (ВОЗ) опубликовала список неврологических расстройств и психических заболеваний, дополнив его сыроедением и вегетарианством, сообщает сайт *Globalscience.ru*. Специалисты их отнесли к группе расстройств, влечений и привычек. Одной из главных причин, побудивших экспертов отнести эти диеты к заболеванию стало известие о семье сыроедов из испанского города Малага, в которой родители довели своих детей до состояния комы, ограничивая строгой диетой. Дети были едва спасены благодаря соседям, вовремя среагировавшим на ситуацию и обратившимся за медицинской помощью. Оба родителя были отправлены в психиатрическую клинику для прохождения курса принудительного лечения и лишены права временно видиться с детьми. Психическое расстройство известное в науке как орторексия или патологическая страсть к здоровому образу жизни давно стала предметом беспокойства для медицинских специалистов. Они продолжают рекомендовать людям соблюдать здоровый образ жизни, при этом обращаются с призывом не переходить рамки разумного в этом вопросе. Интерес представляет отношение христианства к данной проблеме: "Не будь между упивающимися вином, между пресыщающимися мясом: потому что пьяница и пресыщающийся обеднеют, и сонливость оденет в рубище" – Прит.23:20, 21 (<http://matveychev-oleg.livejournal.com/208239.html>)

а половые отношения сакрализуются и начинаются пониматься как “акт космической любви”. Предшествует этому процессу “десекуализация” человека, когда полная сексуальная свобода обесценивает сексуальные чувства и делает общественную и личную жизнь нейтральной, бесполой, скучной [Кон, 1989, с. 169].

Как видим, сначала чувственно-эротичный и социальный аспекты человека соединены, потом мы наблюдаем их дифференциацию: как полагает З. Фрейд, у мальчика-подростка чувственно-эротическое желание и потребность в психологической близости сначала отделены, когда грубые сексуальные фантазии нередко сосуществуют с мечтой о нежной и возвышенной любви, лишенной сексуальной окрашенности [Кон, 1989, с. 209]. Впоследствии имеет место постепенная интеграция сексуальной и духовной сторон существования человека.

По подобной же схеме психологическое развитие человека идет от полигамии к моногамии, а от нее к “условной” полигамии, обнаруживающейся в условиях сексуальной толерантности современности<sup>135</sup>, которая проявляется в так называемой “серийной моногамии”, когда человек на протяжении своей жизни несколько раз выходит замуж или женится [Кон, 1989, с. 151]. Здесь можно говорить и о феномене акселерации, когда молодежь раньше созревает в половом плане [Властовский, 1976], что сигнализирует о явлении “возвращения к природе”, но на новом эволюционном уровне<sup>136</sup>.

Известны факты: в организме мужчины, по сравнению с женским, больше воды, а в женском организме – больше жира (а жир, в свою очередь, выделяет фотоны света). Кроме того, при экранизации живого организма от геомагнитных полей (активизирующих активность протекания жизненных процессов), данный организм испытывает энергетический голод, что сопровождается каннибализмом, агрессией, а также потребностью в воде, что приводит к усиленному ее поглощению, накоплению в организме, за счет чего увеличиваются как размеры организма (выступающего своеобразным электро-резонатором), так и его индукционные возможности: поскольку вода является проводящей электрический ток средой, то воздействие на водную среду электромагнитными полями вызывает индуцирование электрического тока в организме, что активизирует в нем множество процессов, связанных с электрическими эффектами (перенос электрических зарядов в межклеточном пространстве, а также в меридианах, чакрах и т.д.). Еще один важный факт: в условиях длительного голодания организмы “пухнут от голода” именно за счет усиленного привлечения воды.

Все это позволяет сделать *вывод*, что женский организм имеет большие энергетические ресурсы, чем мужской, со всеми вытекающими из этого последствиями, одно из которых – ориентация женщин на установление социальных отношений, а мужчин – на двигательную активность, которая стимулирует энергетические процессы в организме. В связи с данным выводом интерес представляют его педагогические последствия: как заметил А.С.Макаренко, физический труд является наиболее эффективным способом воспитания именно мальчиков, а не девочек, открытых к значимым социальным отношениям, которые, как видим, и выступают воспитательным фактором девочек.

Если женское (правополушарное) начало соотносить с гиперстеническим, а мужское (левополушарное) – с астеническим конституциональными типами человека, то получаем следующую схему **развития человека как конституционального субъекта**: с одной стороны наблюдается движение от право- к левополушарным функциям, а с другой, наоборот – от лево-, к правополушарным функциям. Действительно, как пишет Д. Джарвис, астеники (которые характеризуются сниженным жизненным тонусом) в конце жизни становятся более активными, а у гиперстеников, напротив, в конце жизни энергетический тонус снижается [Джарвис, 1981, с. 27-28].

При этом как астеник, так и гиперстеник пересекают в своем жизненном движении некую точку (точку “максимального благоприятствования”, “звездный час”), в которой они совмещают в равных пропорциях астеническое и гиперстеническое начала, что способствует их взаимной реализации и

---

<sup>135</sup> При этом “сексуальная революция” может пониматься некоторыми исследователями как условие общего освобождения человечества

<sup>136</sup> Приведем некоторые цитаты из Раджниша, который анализирует высказывания Иисуса Христа, записанные в апокрифическом Евангелии от Фомы: “Иисус сказал: смотрите, я поведу ее (Марию Магдалину), чтобы сделать мужчиной... ибо любая женщина, которая сделала себя мужчиной, войдет в Царство (Отца)”. По этому поводу Раджниш пишет следующее: “Вы (мужчины) – сомневаетесь, вы – спрашиваете, вы – исследуете; она же – ждет, когда придет мужчина, чтобы исследовать ее... и она может ждать бесконечно... Когда женщина вступает в мир религии, она должна следовать по совершенно иному пути, чем мужчина. Мужчина агрессивен, он сомневается, спрашивает, выходит на путь поиска, пытается все завоевать... Все его тело существует вокруг сексуальности, которая должна искать, проникать... Даже по поводу полета на Луну женщина просто будет смеяться и думать, что это глупо: “Зачем туда лететь?”... Если ко мне приходят мужчины, он говорит: “То, что Вы говорите, выглядит убедительным, вот почему я Вас полюбил”. Женщины никогда так не скажут, они говорят: “Я Вас полюбила – вот почему то, что Вы говорите, кажется убедительным”. Сделать женщину мужчиной означает сделать ее бессознательное сознательным... Это может быть сделано, но нужен великий мастер... который одновременно и мужчина, и женщина... Только он может помочь, так как он понимает обоих... Женщина должна преобразовать свое бессознательное, свою иррациональность в причинность, свою веру в вопрошание, свое ожидание в движение. А мужчина должен сделать прямо противоположное: превратить свое движение в покой, беспокойство в спокойствие, в постоянство, свое сомнение в веру. Он должен расторгнуть свой ум в рациональном... Они должны двигаться с двух сторон: мужчина из мужественности, женщина из женственности. Разум мужчины – это лишь половина, а половина никогда не может стать целым. Поэтому они должны двинуться из своих статических положений – стать текучими, расплавиться друг во друге: стать асексуальными... Брахман – среднего пола, нейтрального пола; тот, кто достиг Брахмана, становится подобен Брахману: противоположности мужчины и женщины исчезают. И только тогда сущность свободна и полна...”

выходу к Абсолюту. Таким образом, природа дает шанс каждому человеку реализовать *Сокровенное Предназначение*. Но это имеет место только в достаточно узком пространстве индивидуального жизненного цикла (как говорят на Востоке, "призыв и зов не прозвучит здесь дважды").

Кроме того, как астеник, так и гиперстеник имеют возможность вести гармоничный образ жизни, компенсируя свой жизненный принцип. Так гиперстенику, для того, чтобы уменьшить кровяное давление и приблизиться к "нейтральному" функциональному состоянию, следует воздерживаться от животной пищи. Астеник в этом отношении "счастливее", он может принимать животную пищу. Данное разделение идеологии питания мы находим в Библии, где *Каин* и *Авель* выражали две противоположные культуры: Каин – земледельческую, Авель – животноводческую, которая "побеждает" земледельческую – Каин убивает Авеля<sup>137</sup>.

Нужно сказать и то, что астеник (левополушарное существо) характеризуется жизненной асимметрией, ибо тяготеет к волеизъявлению и поддержанию своего "Я", что предполагает поддержание границы между внутренним и внешним и способствует развитию эгоистической жизненной стратегии. Гиперстеник (парвополушарное существо) в этом отношении отличается от астеника, поскольку имеет тенденцию органически сливаться в окружающей среде и быть альтруистом. Именно поэтому астеники как выражение мужского начала, живут меньше<sup>138</sup>.

Метаболизм (обмен веществ) у астеников более интенсивный, что заставляет их разрушать внешнюю среду с целью "поиска пищи". Гиперстеник же действует по принципу "жертвы". Известно, что метаболизм характеризуется количеством потребляемого кислорода. Он меньше у женщин, чем у мужчин, у младенцев по сравнению со взрослыми, у людей из восточных стран (Япония, Китай, Индия), чем из западных, у вегетарианцев, чем у мясоедов, он выше днем, чем утром [Шелтон, 1992, с. 6]. Кроме того, на Севере лучше адаптируются правополушарные типы – женщины и правополушарные существа (например, левши); на Севере жизнедеятельность организма перестраивается с углеродного (информационного) на жировой (энергетический). Это говорит о том, что именно правополушарный, гиперстенический тип человека культивируется на Севере.

Изложенное выше позволяет говорить о двух противоположных процессах – информационном и энергетическом обмене, который в структуре волны принимает вид восходящей и нисходящей ветвей этой волны. Каждый человек с момента рождения, с одной стороны, занимает место на восходящей или нисходящей ветвях (являясь либо астеником в первом случае, либо гиперстеником – во втором), двигаясь по мере роста и развития в направлении восхождения или нисхождения, меняя при этом свой психофизиологический конституциональный "профиль" на противоположный<sup>139</sup>.

С другой стороны, момент роста и развития любого организма подчиняется общей волновой схеме, когда организм реализует одновременно энтропийную и неэнтропийную (энергорасходующую и энергосберегающую) схемы развития и одновременно появляется:

1) в точке максимума волны и "падает" вниз по нисходящей ветви, принимая информацию внешней среды (в том числе и в виде знаний) и отдавая энергию (неэнтропийная функция);

2) в точке минимума волны и "поднимается" вверх по восходящей ветви, отдавая информацию (что означает считывание генетической информации, заложенной в организме) и получая энергию извне в виде пищи, геомагнитной подпитки и т. д. (энтропийная функция):



Рис. Энерго-информационная модель развития человека

<sup>137</sup> Здесь можно говорить и о том, что с экономической точки зрения обществу выгоднее "безубойная" экономика, ибо возвращение мяса требует значительных растительных ресурсов, когда для образования 1 кг. веса животного требуется значительная масса растительной пищи, которая превосходит по калорийности калорийность 1 кг. мяса; поэтому с экономической точки зрения человеку более целесообразно употреблять растительную пищу.

<sup>138</sup> Известно, что введение в организм женских половых гормонов и гормонов коры надпочечников способствует увеличению продолжительности жизни, в то время как введение мужского компонента – гормона щитовидки и мужского полового гормона приводит к некоторому укорачиванию продолжительности жизни [Фролькис, 1985; Никитин, 1962].

<sup>139</sup> Движение по восходящей ветви мы принимаем за процесс поглощения энергии и отдачи информации, а по нисходящей – обратный процесс отдачи энергии и поглощения информации; при этом энергия и информация, которые хотя и не обнаруживают линейной взаимной зависимости, все же являются диалектическими антиподами: поглощение информации, например, означает выделение энергии, и наоборот.

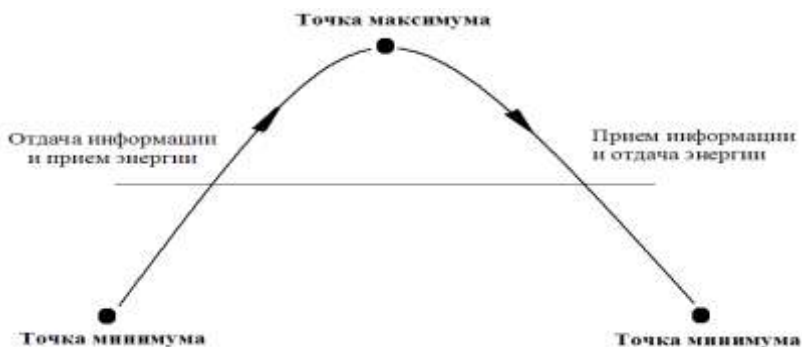

Налицо двусторонний процесс, обеспечивающий гомеостаз: выделение и поглощение как энергии, так и информации. Этот процесс приводит к асимметризации, расщеплению организма: с одной стороны формируется "правый аспект" (правое полушарие, плотные органы, симпато-адреналиновая система, ассимиляторные процессы, первая сигнальная система), а с другой – "левый аспект" (левое полушарие, полные органы, парасимпатическая система, диссимиляторные процессы, вторая сигнальная система).

По мере прекращения роста организма внутренняя генетическая информация роста начинает "исчерпываться", а энергия извне (в основном в виде пищи) продолжает поступать в силу инерции левого аспекта. Отсюда "нормальные" болезни, как их называет В.М. Дильман, – ожирение, обменные болезни и т.д. [Дильман, 1983, 1987].

Кроме того, на определенном этапе потребность в поглощении информации извне отпадает (организм исчерпывает "пределы" информационно-эгоцентрического роста левого полушария), но энергия продолжает поглощаться в силу инерции правого аспекта. Отсюда болезни: адаптационные, сердечно-сосудистые и т.д.

Отмеченное позволяет очертить общую схему актуализации "нормальных" болезней. "Сглаживают" данную схему конституциональные процессы развития человека, когда астеник к старости превращается в гиперстеника, а гиперстеник – в астеника<sup>140</sup>.

Женщин можно отнести в основном к гиперстеническому, а мужчин – астеническому типу. Впервые, потому, что в организме женщин больше жира, чем у мужчин, а у мужчин – больше воды, чем у женщин. Интересно, что в ситуации недостатка геомагнитной активации организма (при обедненной геомагнитной среде существования, когда живые организмы подвергают экранированию от геомагнитного поля) организм начинает усиленно поглощать воду, то есть перепрофилируется в сторону мужского типа, ибо в этих условиях также наблюдаются такие феномены, как: *каннибализм, пансексуализм, повышенная агрессивность, массовые раковые метастазы, многокамерность внутренних органов* [Симаков, 1986; Мизун, Хаснулин, 1991, с. 54-115], то есть внутренние органы (среди них и плотные инь-органы, согласно восточной лечебной традиции) трансформируются в ян-органы (полые органы). Интерес представляет здесь и то, что подобные симптомы (*пансексуализм, садизм, раковые болезни*) наблюдаются, согласно исследованиям Д. Колхауна, в условиях перенаселенности в сообществах живых существ, что также сопровождается раковыми опухолями и другими нарушениями, приводящими к резкому уменьшению рождаемости [см.: Вайнцвайг, 1990, с. 64].

Отметим и такие полушарные особенности полового диморфизма. Правое "женское" полушарие ориентируется на потребностно-инстинктивный аспект человека, отражая совокупность субдоминантных потребностей. Левое "мужское" полушарие ориентируется на информационный аспект внешней среды и отражает маловероятные (то есть высокоинформативные события) (П. В.Симонов [Симонов, 1981]).

## ГЛАВА 7. РАЗВИТИЕ ИСКУССТВА И КУЛЬТУРЫ

*Что есть красота  
И почему ее обожествляют люди?  
Сосуд она, в котором пустота,  
Или огонь, плавающий в сосуде?*

Н. Заболоцкий

*Отдельная способность к определенному виду искусства имеет свои естественные границы, поскольку человек обладает не одним органом чувств. Границы отдельных чувств являются точками соприкосновения между ними, точками, где они сливаются, взаимопроникают, и точно также соприкасаются и взаимопроникают и определяемые ими способности... Танец, музыка и поэзия в отдельности ограничены. Наталкиваясь на собственные границы, каждый из этих видов искусства не чувствует себя свободным до тех пор, пока он не протянет через границу руку другому... После того, как уничтожены границы, перестают существовать и отдельные виды искусства и остается лишь **искусство** – единое, неограниченное искусство*

Р. Вагнер ("Избранные работы", 1978, с. 166-167)

*На "духе" с самого начала лежит проклятие – быть "отягощенным" материей*

К. Маркс и Ф. Энгельс [ПСС, т. 3, с. 29]

<sup>140</sup> Таким образом, можно начертить универсальную схему развития принципа полового диморфизма: единое – множественное – снова единое, но на более высоком уровне развития. Как пишет В. В. Жигаринцев [Жигаринцев, 2000, с. 11], когда Целое разделилось на два начала, появились мужское и женское начала, небо и земля, дух и материя, а вместе с ними появились рождение, сохранение и умирание, жизнь и смерть. "Мужчина соединяется с женщиной, Небо соединяется с Землей, дух соединяется с материей – появляется Жизнь. Единство, любовь двух противоположностей порождает Жизнь и существование. Разделенность двух начал порождает напряжение между ними. Чем больше разделенность, тем больше напряжение. Отрицание ими друг друга порождает агрессию и борьбу, борьбу на уничтожение, которая в конечном итоге приводит к смерти. Мужчина страдает без женщины, женщина – без мужчины. Единство переживается как блаженство, разделенность – как напряжение, отрицание переживается как страдание и смерть. Когда мужчина отрицает женщину, это означает смерть для мужчины. Когда женщина отрицает мужчину, это – постепенная смерть для женщины".

Культура по определению не может впасть в маразм, поэтому она впадает в постмодернизм. Можно сказать даже – периодически впадает, ибо то, что сегодня называется постмодернизмом, фигурировало и прежде, в иных терминологических обозначениях, и означало не что иное как внутреннюю растерянность культуры перед лицом ею же созданного мира

В.К. Суханцева [Суханцева, 2006, с. 5]

**Развитие искусства** в целом подчиняется вышеприведенному принципу взаимодействия и взаимного перехода Хаоса и Космоса. А. В. Волошин в своей работе приводит интересный анализ истории европейского искусства: "Рожденный из глубин древнегреческой архаики сдержанный и благородный порядок искусства классической Греции сменяется вычурным беспорядком искусства эпохи эллинизма. Взятый за образец республиканским Римом порядок классического древнегреческого канона вновь распадается в безудержном хаосе эпохи Римской империи. Затем простота геометрического порядка романских храмов утопает в каменном кружеве готики, здоровая гармония искусства эпохи Возрождения сменяется болезненными извивами постренессансного барокко и рококо, ритмический строй классицизма разрушается вихрем романтизма. И уже на нашем веку природный космос критического реализма сменяется искусственным хаосом импрессионизма и модернизма... За внешней пестротой смены различных стилей в европейской истории искусств легко усматривается строгая закономерность взаимных переходов гармоничного и дисгармоничного стилей, "левополушарных" и "правополушарных" тенденций, аполлонического и дианисического начал или в общем виде Космоса и Хаоса" [Волошин, 2002].

Вышеприведенная эволюционная парадигма характерна для всех областей человеческого общества. Так, анализируя **искусство как форму общественного сознания**, следует отметить, что "искусство в глубинных истоках было синкретическим – как по способу отражения действительности, так и по восприятию", о чем пишут в своих работах Р. Вагнер, Э. Курт, С. М. Эйзенштейн, Ю. Б. Борев, В.В. Ванслов и др. Еще в античности сохраняется понятие *хореи*, характеризующее единство музыки, слова, жеста. Слова "петь" и "играть руками" выступали синонимами в Древнем Египте, когда, по выражению А. С. Вартанова, "слово было изображением, а изображение – словом", когда музыка была жестом, а жест – музыкой, когда неразрывное диффузное единство составляли музыка и хореография<sup>141</sup>, начало которых связано с отчуждением интонаций речи (и жеста) с последующим наполнением их собственной эмоционально-смысловой выразительностью [см.: Галеев, 1987, с. 146-163]. Затем имеет место процесс дифференциации видов искусств<sup>142</sup>, который сменяется фазами их синтеза (сценического, экранного и т.д.). Более того, XIX-XX века есть время ожидания "тотального воссоединения искусств" [Галеев, 1987]. В современном авангардном искусстве "техника оказывается повернутой и использованной против самой себя, против течения исторического времени, против прогресса – как средство преодоления истории и возвращения к первоначалу" [Гройс, 1990].

Отметим также **важный аспект развития искусства, связанный со сферой ощущений**. Первоначально, на дикарском уровне развития (так же и у младенцев), наблюдается эффект синестезии, когда индивиды способны соединять разные модальности сферы ощущений и чувствуют потребность в таком соединении, что проявляется в **танце**, в котором интегрируются звуковой (музыка), кинестетический (танцевальные движения) и визуальный (восприятие себя и других как совершающих танцевальные движения) сенсорные каналы. Именно поэтому танец можно считать интегральным видом искусства (особенно парный), объединяющим в общем синестезическом поле все ощущения человека и являющимся особенно важным социальным механизмом (институтом) на ранних стадиях развития человека и человечества. Потом виды искусства в связи с развитием сферы ощущений человека дифференцируются. Существует тенденция к интеграции видов искусства в сфере синтетических искусств, которым остается танец, особенно когда данный процесс усложняется цветом музыкой и иными эффектами.

Нечто подобное наблюдается и в **развитии музыки**. Как пишет А. А. Кобляков, "вся история музыки есть трансмерный переход: от одноголосия (древняя музыка) к двухголосию (начало X в.) и затем к многоголосию и сверхмногоголосию (XX в.). Решающим в этой эволюции является переход от одноголосия (музыкального "одномерия") к двухголосию (музыкальному "двумерию"). Разновременно звучащие (противопоставляемые как дизъюнкция) опоры двух разных типов ("финалис" и "реперкусса", находящиеся в соотношении *мелодической* квинты) объединились (слились в конъюнкцию) в *одновременно* звучащие *гармонические* квинты (так называемый стиль "органум"). Произошел переход от звука (одномерного элемента) к двумерному интервалу. Это и есть трансмерный переход в чистом виде" [Кобляков, 2000], иллюстрируемый высказыванием Ю. Холопова: "Большой революции, чем переход от одноголосия к двухголосию история музыки не знала".

<sup>141</sup> когда в данный период синкретизма музыка, подобно слову, воспринималась как зрением, так и слухом, а понимание танца как зримой музыки сохранилось и в средние века, что отмечается исследователями [Галеев, 1987, с. 151].

<sup>142</sup> что нашло отражение в дифференциации искусств на "мусические" и "технические", о чем пишет М. С. Каган в книге "Морфология искусства", 1972, с. 183.

Важной является и эволюции представления о *красоте*. У истоков европейской эстетичной мысли мы находим понимание красоты как онтологической категории, которая принадлежит космосу [Прозерский, 1983, с. 82]. Красоту отождествляли с добром, благом. Аристотель понимал красоту как эстетичное добро, а само добро проходит путем "превращения", становится эстетично прекрасным. Синтез добра и красоты, пишет Аристотель в "*Метафизике*", начинается через искусство [Аристотель, 1934, с. 6-8].

Потом, с развитием левополушарного мышления, красоту искали в симметрии, соразмерности, гармонии, единстве, "эвритмии", которые в мифологическом мышлении проистекают из единства, духовного сродства естественных стихий и человека. Власть гармонии воплощалась в гармоничном соединении чисел, элементов тела человека, статуи, храма, движения и др. Эта власть чисел носила пластично-телесный характер. В результате складывается структурная (формальная) теория красоты как симметрии, пропорции, гармонии чисел<sup>143</sup>. Потом мы имеем попытки обновить концептуальное единство этического и эстетического. Кант поставил задание синтезировать две области: природу и человеческий дух, добро и красоту. Он определил красоту как символ морального [Кант, 1966, т. 5, с. 374]. При этом эмотивисты считают, что синестезия дает нам наиболее ценный опыт, который основывается не только на синтезе непосредственных чувственных реакций индивида, но активизирует память, абстрактно-логические формы рефлексии, формирует ауру сложного, многогранного и полифункционального отношения к действительности [Richards, 1942, 1947].

Если Аристотель, как и Платон, придерживался идеи тождества этического и эстетического (а Ф. Бэкон [Бэкон, 1972, т. 2, с. 450], Т. Гоббс [Гоббс, 1926], Кант [Кант, 1966, т. 5, с. 374; 1965, т. 4, ч. 2, с. 416] писали о единстве этих двух сторон реальности; у Ф. Шиллера мораль появляется как следствие красоты [Шиллер, 1935], а у Гегеля искусство является "снятым духом", то некоторые современные исследователи считают эстетический (дискретно-схематический) и моральный (цикло-континуальный) аспекты человека несовместимыми. Как полагал Л. Н. Толстой: "эстетическое и этическое – два плеча одного рычага: настолько удлиняется и облегчается одна сторона, настолько же сокращается и становится более весомым вторая сторона. Как только человек теряет моральный смысл, он становится особенно

---

<sup>143</sup> Геометрия пространства вокруг нас построена по принципам гармонии, то есть подчиняется *единому метрическому принципу*. Этот гармоничный строй вещей во Вселенной обнаруживается на уровне математического анализа в виде правила "золотого сечения" ("золотой пропорции", "коэффициента фи", выражаемого трансфинитным числом, подобным числу  $\pi$ ). Это правило отражается в числах Фибоначчи, в соответствии с которым все в мире организовано по принципу "золотой пропорции", которую мы находим в орбитах вращения небесных тел, в музыкальной грамоте, в физических константах, в демографии, медицине, генетике, ботанике, архитектуре [Бутусов, 1973; Марутаев, 1990; Урманцев 1968; Шмелев, 1974, 1979, 1988; Цветков, 1997]. Интересно, что система элементов Д. М. Менделеев имеет все признаки естественных систем, способных к самоорганизации; она описывается принципом "золотых чисел" [Телемедицина, 1998]. Гармония метрического аспекта мира находит отражение в *когнитивной психофизике*, которая открыла универсальный характер трансформации разных видов и форм энергий, вещества, полей и информации (взаимопревращаемость частиц, полей, энергии, информации); дистанционный и резонансно-полевой характер взаимодействия; наличие в природе ментального информационно-полевого вида взаимодействия; способность мысли к универсальной трансформации в любые физические частицы, поля и излучения; дистанционную ментальную связь человека с окружающей средой; смысловой характер мысли как основы "Глобального Сознания" человека на всех структурных уровнях строения материи, способной к универсальной трансформации и взаимодействию с любыми видами, полей, частиц и энергий. Таким образом, все сущее построено по единому плану, где большое связано с малым по алгоритму подобия, когда ментальный образ, настроенный всего лишь на внешнюю форму, может спонтанно саморазвиваться, достраиваться и находить полную информационную структуру, способную влиять на глубинные уровни материи (о которых индуктор ничего не знает), что позволяет говорить об актуализации голографического принципа (когда в грубой форме неявно содержится информация о тонком строении) или же о фрактальном алгоритме (что позволило Кьюве воспроизводить образ допотопного ящера по одной фалангой пальца) [Дубров, 2006, с. 12]. Отмеченное находит воплощение во "фрактальном буме", который охватил всю планету и стал одной из примет науки конца второго тысячелетия. Удивительная простота фрактальных алгоритмов сделала фрактальную геометрию эффективным орудием для описания морфологических свойств природы и общественных явлений. Творец фрактальной научной парадигмы Бенуа Мандельброт открыл феномен фрактала – универсального Целого, состоящего из частей, которые в известном смысле подобны Целому, что обнаруживает универсальный голографический принцип самоподобия предметов и явлений Вселенной: Б. Мандельброт обнаружил близкое родство между фрактальным числом реки Миссисипи и ценами на хлопок на всем временном интервале, какой он изучал; были обнаружены общие параметры, свойственные для природы и поведения человека; установлено, что каждое специфическое изменение цен (что является случайным и непредсказуемым) в контексте их последовательности было независимым от масштаба, когда кривые дневных и месячных изменений цен согласовываются между собой, а это свидетельствует о том, что "течение случайных стохастических процессов подчиняется особым законам" [Глейк, 2001, с. 109; Гленсдорф, 1973]. Таким образом, можно говорить о существовании метрической закономерности любого развития вообще, когда "все разнообразие процессов во Вселенной находится в режиме колебаний, циклическая структура которых описывается законом "троек", или законом распределения случайных величин, который называется "расстоянием между максимумами часового ряда", из которого следует, что "закон распределения событий не зависит от характера временного ряда" [Розенберг, 1987, с. 18-23]. Следовательно, можно говорить о постулате "мудрость заключается в простоте", обнаруживающем принцип единого простого начала, который задает разнообразие сложного, что можно проследить в строении мира, в геноме живых существ, когда одна клетка организма содержит всю информацию о целом организме ("закон единства в разнообразии мира"): подобно тому, как кривая Коха "сжимает" бесконечно длинную линию в ограниченном просторном, так же и в системе кровообращения поверхность с огромной площадью должна вписаться в ограниченный объем. Данный феномен реализуется во всех системах, что было обнаружено синергетикой, которая констатирует: на границе между конфликтами противоположных сил имеет место не рождение хаотических структур (как считалось раньше), а происходит спонтанное возникновение самоорганизации порядка высшего уровня, когда структура этой организации не является статичной, а находится в постоянном изменении, что воплощается во всем, в том числе в законах рыночных отношений. Следовательно, как писал Гегель, мир является гармонией гармоний и дисгармоний; как отмечал Плотин, наш глаз никогда не смог бы воспринимать Солнца, если бы он не был подобен Солнцу; таким же образом душа не может видеть прекрасное до тех пор, пока она сама не будет прекрасной, поэтому для того, чтобы увидеть красоту и божественность, каждый человек должен стать прекрасным и божественным.

чувствительным к эстетичному” [Толстой, 1953, т. 53, с. 150, 79, 104]. Об отношении эстетичного и этического мы читаем у Ш. Бодлера, который писал о “добывании Прекрасного из Зла” [Бодлер, 1908]. Э. По считал, что между поэзией и моралью пролегает бездна [По, 1913], а Ф. Ницше – что искусство в своих чистейших эстетичных истоках не имеет ничего общего с моралью [Ницше, 1990; см. также Уайльд, 1961].

При этом Ш. Бодлер и Э. По считали, что красота должна удивлять, быть маловероятной, редкой и неожиданной [см. Мережковский, 1893, с. 43]. Это говорит об информационной природе красоты как маловероятного явления, реализуемого на уровне левополушарной стратегии познания и освоения мира, которая ориентируется именно на низковероятные сигналы среды.

Развитие **живописи** также шло согласно универсальной парадигме [Раушенбах, 1980; Анисимов, 1988, с. 177-187; Налимов, 1976, с. 200; Волькенштейн, 1982; Образцов, 1978; Роден, 1913; Фейнберг, 1981]:

1) *Каменный век*, вещи и их изображения тождественны (точные анатомические пропорции живых существ, их пластика), правополушарный этап.

2) *Эпоха неолита*, изображения теряют тождественность с оригиналом, приближаясь к стилизованным рисункам, рождается письменное слово.

3) *Древнеегипетская живопись*, объекты приобретают вид информативного рисунка, знаковый характер изображения, этап расщепления письменности и живописи, левополушарный этап. В пространственных построениях древнеегипетских художников (“Книга мертвых”, XV ст. н.э.) используется метод ортогональных проекций, который распространен в наше время в инженерном чертёже (здесь предмет показывают, как правило, в трех проекциях), что позволяет изобразить предмет на плоскости без геометрических искажений. Этот метод можно назвать левополушарным.

4) Так называемая *средневековая живопись* – возвращение к правополушарному этапу, о чем свидетельствует необычная обратная перспектива правополушарного типа (предметы приближены к наблюдателю (см. [Деглин, 1996]).

5) *Эпоха Ренессанса* – переход к левополушарному этапу, о чем свидетельствует умение передавать пространственную глубину. Искусство Ренессанса можно понимать как утверждение левополушарного мировосприятия, но на более высоком уровне развития, когда наблюдается некоторый синтез левого и правого. Искусство этого периода базируется на классических образцах и характеризуется объемной симметрией, равновесием и статикой.

6) *Новейший этап*, единство лево- и правополушарного миропонимание, художники начали использовать смешанные перспективы и необычные способы видения вещей. Так космическая живопись К. Малевича лишена перспективы и предметности [Malewitsch, 1927]. Новейшие веяния импрессионизма стремятся преодолеть внешнюю наглядную оболочку, отразить внутреннюю сущность предмета; обнаруживаются попытки освободить цвет и линию от изобразительной задачи, что присуще абстрактной живописи, в рамках которой разрабатываются системы линейной и перцептивной перспективы, дающей возможность углубить изображение зрительного восприятия пространства. Неподвижное приобретает подвижные свойства, создается эффект ощущения последовательности времени, о чем пишет О. Роден. Подвижность связывается с определенными оптическими искажениями, которые преднамеренно конструируются художниками для создания эффекта движения. Для того, чтобы передать естественность, то есть цветовую симметрию, художники обращаются к преувеличению, к преднамеренной игре цветов. Здесь естественность достигается за счет утонченной техники, когда симметричное и асимметричное совмещаются, когда симметричное реконструируется на основе асимметричного.

Отметим, что новейшее время синкретизм в искусстве обнаруживает локальные фазы, одна из которых возвращает нас к периоду перехода к левополушарным формам с их выхолащенной шизотимностью и эпатажностью. В качестве примера можно привести современное провокационно-эпатажное нигилистическое постмодернистское геймеровское течение в искусстве, которое создает уродливые образцы, бросающие вызов социализированному искусству.

Отмеченное свидетельствует о взаимном обращении симметрии и асимметрии в сфере живописи. При этом в плане симметрии можно говорить о плоскостной и объемной симметрии, когда вещи изображаются такими, какими они непосредственно воспринимаются. В плане асимметрии можно говорить о вещах, которые имеют тенденцию изображаться такими, какими они мыслятся, конструируются и реконструируются в связи с процессом восприятия.

Симметрия также может выражать момент слияния внутреннего состояния творца и предмета живописи, как это имело место в художественных творениях древних авторов, у которых внутреннее состояние совпадало с внешними обстоятельствами, что можно выразить субъект-субъектной координацией художника и окружающей действительности. Потом на смену этому идет субъект-объектное, асимметричное противостояние творца и его творения, экстремальным выражением чего может служить кубизм и другие экспериментальные сюрреалистические направления в искусстве. Наконец, в новейшее время, живопись возвращается к своему изначальному симметричному субъект-субъектному состоянию. В книге “О духовном в искусстве” Василий Кандинский, закладывая основы

"душевного искусства", пишет о художнике как о человеке, рука которого играет на той или иной клавише, постоянно создающей "вибрации человеческой души".

Мы рассматривали развитие живописи по симметрично-асимметричному критерию. Если рассмотреть данный процесс по содержательно-формальному критерию, то следует сказать, что на ранних этапах развития живописи содержание и форма были тождественны, когда рисунки первобытных охотников выполняли роль магических средств, когда форма рисунка, несшая его конкретное содержание, животных, была живой и конкретно-материальной.

На последующих этапах развития форма и содержание все более дифференцировались, пока живопись в своих экстремальных выражениях не вознамерилась преодолеть противоречие между формой и содержанием. В начале XX века в России возникает новое течение – супрематизм – беспредметное искусство. Как писал К.С.Малевич, творец "*Черного квадрата*" как наиболее полного выразителя супрематизма, такая живопись переставала быть средством, но только содержанием, поскольку живописная форма не является производной от действительности, но существует самостоятельно и имеет собственную силу выражения. На почве данной тенденции сформировались кубизм, футуризм, экспрессионизм, сюрреализм и др.

На третьем этапе развития живописи форма снова интегрируется с содержанием, когда содержание визуального творчества снова превращается в материальную силу вместе с развитием "биокомпьютера", Интернета, визуальных техник манипуляции индивидуальным и массовым сознанием. Наконец, магические техники материализации предметов связаны именно с воображением (кристаллизацией) того или иного желаемого образа, который потом "накачивают" энергией и "оживляют".

Развитие *архитектуры*, которую иногда называют "застывшей музыкой", также подчиняется рассмотренным выше закономерностям. Изначально (в примитивных сообществах) архитектурные сооружения человечества, выражающие естественный принцип полезности и рациональности, во-первых, имели радиальные формы, и, во-вторых, были интегрированы в окружающую естественную среду, выступая своеобразными гармоничными *экологическими поселениями*.

В средневековье и Новейшее время архитектурные формы в разных модификациях выражали принцип украшательства – прямые линии, кубы, параллелепипеды, в духе которых творил, например, Ле Корбюзье. В архитектуре индустриального периода все более начинает утверждаться выхолащенный урбанистичекый принцип холодной рациональности.

В современное время на смену угловатым архитектурным формам приходят рационально-естественные биосферные конструкции в стиле Гауди – например, проект-победитель Layered Interiorities американки Эли Гамбург напоминает коралл высотой в 720 метров, состоящий из множества уровней-террас, каждая из которых представляет собой естественную асимметрическую форму. Характерные для XX века жесткие ломаные линии не исчезли совершенно из современного урбанистического ландшафта, но наступление природных форм совершается с огромной скоростью. Ультрасовременные здания сейчас проектируют как органически интегрированные в окружающий природный ландшафт – зеленые балконы, Висячие вавилонские сады, небоскрежные парковые зоны, гигантские оранжереи, мегаполисы, утопающие в тропических джунглях...– все это теперь уже не только плоды измышлений фантастов. Наблюдается движение *экологических поселений*, в которые устремляются угоненные социальной машинерией интеллектуалы, подавленные урбанизмом и бездушием современных архитектурных форм.

Поговорим о развитии *форм художественного мышления* [Неменский, 1989, с. 108-111; Дмитриева, 1956, с. 5-35; Кон-Винер, 1936, с. 113]. Подобно тому, как можно выделить три формы детской игровой деятельности в сфере пластических искусств (постройка, изображение и украшение), так можно говорить и о трех формах (сферах) художественного мышления – конструктивном, изобразительном и декоративном, которые меняют друг друга в ходе исторического развития. "Трудовые процессы, связанные с изготовлением орудий, как мы знаем, начавшиеся на много тысячелетий раньше, чем занятия рисованием и лепкой, в известной степени подготовили у человека способность эстетического суждения, научив его принципу целесообразности и соответствия формы – содержанию" [Дмитриева, 1956, с. 17].

Данная деятельность признана дизайнерско-художественной, предтечей которой выступил "первобытный дизайн", с которого началось формирование художественного мышления в единстве с конструктивным, когда можно говорить о художественно-конструктивном мышлении, в сфере которого "все было еще нерасчленимо: наука, искусство, производство, – все было просто трудом, и в его процессе начали формироваться истоки всех многообразных и расчленившихся сегодня человеческих деятельностей. Здесь полезность прочно сочеталась с художественностью, которую не осознавал первобытный человек... кажущаяся нам "беспользность" наскальных изображений относительна – первобытным человеком, наверное, они осознавались как сугубо утилитарные. Но они по-другому утилитарны. В сравнении с копьем или топором. Чем же был вызван переход от создания явно полезных, необходимых вещей к изобразительной деятельности? В чем ее польза для человека, человеческого коллектива, в чем ее утилитарность?" [Неменский, 1989, с. 109]

"Человек рисует зверя, – пишет Н. Дмитриева, – тем самым он синтезирует свои наблюдения над ним; он все более уверенно воспроизводит его фигуру, повадки, движения, различные его состояния. Он формулирует свои знания в этом рисунке и закрепляет их" [Дмитриева, 1956, с. 16]. Таким образом, здесь наличествует исток изобразительной деятельности, а значит, и изобразительного мышления как мышления познающего. "Жизненная необходимость образного познания мира предками была понимаема не как развлечение или наслаждение, понимаема была буквально, утилитарно – как "овладение". Что это было? Рождение ритуала? Или первобытная школа? Все вместе. Но в сознании людей тогда это было столь же необходимо для жизни, как и создание первобытных орудий – также ведь для "овладения". Не случайно, что и сама изобразительная деятельность начиналась с лепки из глины и одевания в шкуру тела зверя – овладение начиналось с осознания внешних форм" [Неменский, 1989, с. 109].

Постепенно изобразительное познание жизни шло вглубь: более позднее изображение слонихи, хоботом прикрывающей своего слоненка от нападения тигра, свидетельствует, как отмечает Н. Дмитриева, что человека начинало интересовать нечто большее, чем внешний вид зверя, – он вглядывается в саму жизнь животных, в их интересы, взаимоотношения: "Он подмечал в мире животных трогательные и выразительные моменты проявления материнского инстинкта. Словом, эмоциональные переживания человека, несомненно, утончались и обогащались с помощью его художественной деятельности уже на этих ступенях развития". Мы учились не только понимать мир, но и сопереживать ему. Возможно, сопереживание это рождалось столь непосредственным и активным, что первобытный человек, уподобляясь, стал отождествлять себя с животным миром. Как в "Маугли" – "Мы одной крови – ты и я". Может, в этом едином процессе осознания своей общности с миром и родились животные – тотемы племен... Таким образом, за первобытно-конструктивным периодом проявляется и расцветает первобытная изобразительная деятельность. Вначале (20-30 тыс. лет до н. э.) изображения чрезвычайно примитивны, условны. В дальнейшем, в мадленское время (20-12 тыс. лет до н. э.), они дают прекрасные, можно сказать "классические" образцы "первобытного реализма" [Дмитриева, 1956, с. 16].

За расцветом реалистического изображения вдруг "в конце палеолита, а также в неолитическую и бронзовую эпохи все чаще встречаются схематически упрощенные рисунки, где упрощение идет уже не столько от неумения, сколько от известной нарочитости, намеренности" [Дмитриева, 1956, с. 20]. Одновременно нарастают и схематизация изображения и его повествовательность, изображения трансформируются в петроглифы (зачатки знакового письма), в символы. "Очень важным новым явлением, – отмечает Н. Дмитриева, – было широкое развитие орнамента. В геометрических узорах, покрывавших глиняные сосуды и другие предметы, складывались навыки построения ритмической, упорядоченной орнаментальной композиции" [Дмитриева, 1956, с. 32]. Имела место орнаментализация изображения, когда первобытный расцвет этой деятельности, усложняясь, переходя от задач подлинно изобразительных к композиционным и повествовательным, уходил от реалистичности изображения, и сама эта деятельность склонялась к деятельности декоративной, суть которой, даже при изображении животного, уже не познание и не сопереживание, а сообщение сведения (поэтому изображения превращаются в знак, петроглиф, в символизацию определенного отношения). Изображения стали обозначениями, они упрощались до предела, орнаментализировались.

При этом внутри развития самой изобразительной деятельности (на ее локальном уровне) мы можем проследить три этапа. Первый – упрощенный, схематичный; второй – развернуто-реалистичный; третий – упрощенный, орнаментальный. Здесь развитие протекает от идеи формы животного вообще к нюансированному в тоне, в цвете, с нюансами поведения изображению конкретных животных, а потом опять к схематизации, но уже осознанной, орнаментализирующей изображение в знак. Это конструктивный, изобразительный и декоративный периоды самой изобразительной деятельности. Расцветает особая область художественного мышления – мышление декоративное, наблюдается первый взлет декоративно-прикладного искусства.

Таким образом, наличествует *три этапа художественной деятельности людей: конструктивный, изобразительный, декоративный*. В дальнейшем развитии искусств можно заметить именно такую сменяемость взлетов и падений этих трех форм мышления. Э. Кон-Винер, исследуя историю стилей, отмечает, что "Историческое развитие в прикладных искусствах является... волнообразным движением, колеблющимся между конструктивной и декоративной тенденциями" [Кон-Винер, 1936, с. 113].

Факт развития восприятия цвета, развитие которого идет от горячей гаммы (воспринимаемой правым полушарием) к холодной (отражаемой левым полушарием, которое воспринимает коротковолновую часть спектра), позволяет сделать выводы касательно **алгоритмов гармонизирующего влияния живописи на человека**. Известно, что человеческий глаз обладает свойством упорядочивать зрительную информацию, особенно если она предоставляется человеку в хаотичном, неупорядоченном, асимметричном виде. Данный феномен проистекает из способности правого полушария схватывать мир целиком, когда целое воспринимается раньше частей.

С другой стороны, феномен функциональной асимметрии полушарий головного мозга обуславливает явление, когда зрительная информация, которая вырабатывается и запечатлевается цивилизацией в виде различных артефактов, имеет тенденцию оформляться в асимметрические формы,

ибо именно асимметрия (являющаяся основой языка, как системы знаков, а также и причинности мира) способна нести и выражать информацию. Поэтому в живописи замысел художника реализуется как по принципам симметрии, так и асимметрии, когда выразительные средства тяготеют к некоему нарушению симметрии.

Известно, что правое полушарие отдает предпочтение континуальным, непрерывным, плавным формам и горячей цветовой гамме, образам, звукам, конкретным предметам и осваивает левое зрительное поле окружающего пространства. Левое полушарие, напротив, воспринимает дискретно-прерывный, ломаные формы и звуки (ритм) и холодную цветовую гамму, абстрактную информацию (символы, слова, цифры), осваивает правое зрительное поле окружающего пространства.

Изложенное выше дает некоторое представление об алгоритмах создания гармонизирующих художественных (и музыкальных) произведений. Отметим, что континуальные, расплывчатые, нечеткие, неконтрастные цвета оказывают воздействие на правое полушарие, которое активно в состоянии гипнотического транса и тяготеет к восприятию целостных форм (поэтому-то неконтрастная цветовая гамма способствует слиянию изобразительных форм в целостный комплекс, а нечеткие тона оказывают суггестивное действие). Кроме того, на правое полушарие оказывает воздействие горячая цветовая гамма, поэтому полотна, насыщенные горячей гаммой, способны обращаться к нашему подсознанию.

Для того, чтобы картина оказывала действие на целостного человека, то есть на два полушария его головного мозга, гармонизируя их работу<sup>144</sup>, необходимо гармонично сочетать лево- и правополушарную информацию таким образом, чтобы обе полушарные стратегии взаимно погашали, компенсировали друг друга. Один из алгоритмов такого погашения заключается в том, что информацию, которую воспринимает, например, правое полушарие, следует размещать в левополушарном зрительном поле и наоборот.

Следующее правило полушарной гармонизации предполагает передачу на полотне одновременно право- и левополушарных рядов информации, сочетая и гармонизируя, а также взаимно их погашая.

Функциональная синхронизация полушарий открывает дверь в сферу творчества и сверхвозможностей: так, например, если научиться писать или рисовать двумя руками одновременно (правое полушарие "курирует" левую, а левое – правую руку), то человек начинает испытывать необычайный прилив сил.

Рассмотренный алгоритм взаимного погашения информационных рядов достигается, например, когда правополушарная информация размещается на заднем поле картины, вместо переднего (обратная перспектива), ибо правое полушарие, как известно, стремится приблизить окружающую среду к наблюдателю, а левое – дистанцировать. При этом близкие предметы изображаются с позиции левого полушария, а не правого, то есть подаются в обратной перспективе, как удаленные, в то время как дальние предметы изображаются как увеличенные, то есть приближенные к наблюдателю.

На картине можно достичь не только пространственной, но и хрональной аннигиляции: известно, что правое полушарие ориентируется на прошлое, а левое – на будущее. Поэтому передача на картине сразу двух срезов действительности – в прошлом и будущем – приведет к их гармонизации. Интересно, что к подобному результату должно приводить и соединение несоединимого, когда, например, изображаются мужественная женщина или женственный мужчина, когда сочетаются холодная и горячая цветовая гаммы, континуальные и дискретные формы и движения, мелодия и ритм и т.д.

Рассмотрим еще один аспект живописи, связанный с механизмом ее влиянием на психику человека: один художник, страдающий головной болью, написал картину, при созерцании которой у большинства зрителей также начинала болеть голова. Можно предположить, что художник заключил свою боль в "темницу художественного образа", избавившись от недуга, подобно тому, как многие навязчивые страхи детей исчезают, если дети практикуются в рисовании предметов или явлений, вызывающих данные страхи.

Как видим, творчество, в процессе которого приобретает способность диссоциативного, трансцендирующего, самоотстраненного, саморефлексирующего видения мира, избавляет нас от страхов, волнений, являющихся результатом сверхактивности правого полушария: известны случаи исцеления психических больных после того, как они ваяли самих себя из глины в натуральную величину.

Если правое полушарие в генетическом отношении является более древним, чем левое, и если активность правого полушария связана с состоянием гипнотического транса, а также с быстрой фазой сна (сна со сновидениями), в которой активизируется функция половых органов, то развитие левополушарной психики (индивидуально-личностной способности мыслить и проявлять волю), являющееся магистральным путем развития человеческой цивилизации, освобождает человека от тенет гипноза и сексуальности, страха и невротизма.

---

<sup>144</sup> исследования ЭЭГ головного мозга свидетельствуют, что оба полушария функционально гармонизированы в состоянии медитации, в то время как в обычном состоянии индекс их гармонизации невысок, особенно в состояниях стресса, фрустрации; поэтому состояние полушарной гармонии можно в психофизиологическом смысле считать психофизиологической целью развития индивида



Влияние предметов искусства на зрителя может получить и иную интерпретацию, связанную с *резонансной (синергетической) парадигмой*. Как пишет Н. Л. Лупичев, в книге "Электорпунктурная диагностика, гомеотерапия и феномен дальнего действия" (1990), экспериментально обнаружен феномен передачи информации, заключенной в веществе, при помощи волн, когда специфическое воздействие может быть передано на расстояние с помощью световых волн, радиоволн, теплового излучения, звуковых волн. Для этого достаточно, например, к источнику света (нити накала лампы, например) подключить ампулу с медикаментом.

Такие эксперименты показывают, что резонансное энерго-информационное воздействие материи переносится электромагнитным излучением, не меняя его свойств. Можно предположить, что сверхслабый сигнал от вещества модулируется сигналом-носителем, когда, как показали эксперименты, если соединить проводником лекарство и ампулу с водой, то увидим, что вода приобретает новые качества и действует на человека как лекарство. Кроме воды можно использовать любые вещества, но лучше всего "заряжаются" спирт, сахар, воск (а также масляные краски художников – поэтому их и изготавливали по особым рецептам). Поскольку вещественные неживые структуры являются относительно стабильными, а их заряд может сохраняться в течение многих лет; живые же объекты в силу своей динамичности, как правило, являются преобразователями энергии, открытыми резонансному воздействию предметов искусства.

Рассмотренные дистанционные взаимодействия материальных объектов без переноса массы обладают многими основными свойствами электромагнитных волн классической теории, свойствами волн-частиц квантовой механики, а также свойствами, не имеющими аналогов.

Поскольку человек сам является источником энергии, в том числе ее высших форм, можно предположить, что художник, пишущий картину, заряжает ее полотно своей энергией, следовательно, можно использовать этот заряд для лечения больных. Для этого, как показал Н. Л. Лупичев, достаточно слайд картины спроецировать на экран из алюминия, а электроды, идущие от экрана, приложить к необходимым точкам акупунктуры больного.

Подобным же образом используется колдовской метод приворотных средств. Данное средство может быть, например, в виде хлеба, который мужчина "заряжает" определенным желанием. Потом данный хлеб крошится в еду женщины. В процессе еды обнаруживается *эффект сензитивных фаз* (или парадоксальной фазы психики), то есть повышенной чувствительности к действию слабых раздражителей. Данный эффект объясняется феноменом перехода из одного состояния в другое, когда организм функционально как бы "повисает в воздухе". Так, например, при чихании человек переходит из состояния относительного возбуждения к состоянию расслабления. Здесь он открыт действию внушения. Именно поэтому была выработана традиция желать человеку доброе здоровье в момент и после чихания. При этом, исходя из изложенного выше, можно утверждать, что континуальные, правополушарные формы обогащают человека энергией, в то время как дискретно-левополушарные формы эту энергию потребляют<sup>145</sup>.

Подобным же образом можно интерпретировать и традицию "сесть на дорогу": перед тем, как отправиться в путь, то есть коренным образом сменить один вид активности другим, люди фиксируют состояние покоя.

В данной главе можно говорить и о *развитии моды*. Здесь важным представляется выявление социально-психологических закономерностей развития (эволюции) моды ([http://www.pobiv.ru/art/Zakonomernosti\\_razwitiy\\_modi](http://www.pobiv.ru/art/Zakonomernosti_razwitiy_modi)), связанные с биофизиологическими изменениями, акселерацией, изменениями общественной психологии, что обнаруживает связь моды с общественно-историческими явлениями, с такими феноменами, как интернационализация, демократизация, ускорение распространения, цикличность развития.

---

<sup>145</sup> Ф. Я. Шипунов, доктор биологических наук, заведующий экологической лабораторией Института биосферы, в беседе высказал следующее (см. Асауляк О. Книга огней. – Винница, 1995. – С. 20–21): "За пределами элементарных частиц – нейтронов, протонов, позитронов и т. д. – уже не существует материального мира, а существует их волновая функция. Вся Вселенная состоит из некоторой субстанции, которую нельзя назвать материальной – это духовная субстанция, которая имеет значение в физике только как волна. Причем, эта волна организована более сильно, чем физический мир. Имеются такие волны, материи которых равняются метрике Вселенной, то есть волна распространяется мгновенно в любую точку. Слово, произнесенное, или событие запечатлется в любой точке Вселенной навсегда! Сейчас разработаны жидкокристаллические датчики, которые фиксируют волновые функции, когда через 1 см<sup>2</sup> проходит 10–12 сигналов волновых функций в секунду. Мы фиксируем волновые функции с отрицательным знаком. Они фиксируются в левой части осциллографа. Это говорит о том, что существует антимир, который не несет жизненного начала, а может только разрушать мир физический. Эти отрицательные поля мы обнаружили в местах посадки НЛО. Они на самом деле существуют. Это – демонические явления, допускаемые на Земле. Определен их центр, траектория полета и другие параметры. Есть точка, где существует некий "владыка", который этим управляет. Нам давно вера подсказала, что это такое. У нас, физиков, есть сейчас своя терминология по этому делу. А волновые функции организованы более строго, иначе бы они не управляли нашим миром. Именно на Земле с каждым годом растет количество электромагнитных матриц с отрицательным зарядом. Причем, в окружении одного человека их практически нет, а другой ими просто облеплен. При низкой степени духовности вокруг человека образуется вакуум, и в него (это зарегистрировано приборами) внедряются электромагнитные матрицы с отрицательным знаком. Они начинают управлять человеком. Раньше это называлось "бесами". Мы это называем электромагнитными матричными полями".

Понятно становится, что скачки в развитии моды вызываются социальными и политическими потрясениями, революционными преобразованиями в области искусства, науки и техники. Так, стимулом для изменений моды могут служить социальные потрясения, революции, войны.

Важнейшим фактором эволюции моды является переход к массовому производству готовой одежды и предметов быта, а формирование массовой культуры создали основу для демократизации моды, связанной с доступностью новых модных стандартов и образцов для всех социальных групп, поскольку возможности современного производства позволяют практически немедленно предложить потребителям модные образцы разной стоимости. Важным является и то, что развитие средств массовой информации позволяют получать информацию о возникновении новой моды, познакомиться с образцами международной моды.

В целом можно говорить о цикличности как о главной закономерности в развитии моды. Наличие колебаний и ритмов свидетельствует о том, что мода имеет свои механизмы самоорганизации, что мода реализуется как циклическое изменение интересов, установок и ценностных ориентации определенных социальных слоев и групп, происходящее под влиянием изменения социальных, физических и психологических условий жизни (Л. Петров).

Процесс внедрения и утверждения нового модного стандарта, процесс смены модных циклов называется модной инновацией. Модная инновация состоит в том, что на смену одним стандартам и объектам приходят другие – новомодные. Модная инновация может быть осуществлена различными способами:

1) посредством обращения к традиции, когда модный образец заимствуется из прошлой моды. Возвратиться в моду прежний модный стандарт или образец сможет только тогда, когда произойдет его массовое "забывание". Как правило, "забывание" в моде связано со сменой поколений, активно участвующих в становлении и распространении моды;

2) путем заимствования образцов из других культур или других областей культуры. В одежде новые идеи, стили и элементы появлялись из области изобразительного искусства (например, "сюрреализм" в моде 1930-х гг.), из культур "экзотических регионов" ("этнический стиль" в моде), из молодежных субкультур (стиль "гранж" в начале 1990-х гг.) и т.д.;

3) в результате изобретения – редкого явления в истории моды. Под изобретением понимается появление подлинно новых элементов или новое комбинирование старых элементов. Чаще всего основой изобретения в моде становятся новые материалы и технологии. Примерами подобных изобретений можно считать одежду из пленки, предложенную в 1930-е гг. Э. Скьяпарелли и В. Стибелем, одежду из пластика и металла, созданную П. Рабанном в 1960-е гг., мини-моду, новые конструкции одежды, разработанные японскими дизайнерами одежды и т.п.

Модная инновация является результатом противоречия между прежними модными стандартами, объектами и ценностями, когда модные стандарты и объекты в результате их массового распространения перестают обозначать первичные и вторичные модные ценности, т.е. происходит "знаковый износ" этих стандартов и объектов. Возникает потребность в замене старых образцов новыми, которые могли бы обозначать модные ценности. Для нормального функционирования моды необходимо избыточное "модное предложение" – множество разнообразных стандартов и объектов, из которых делается выбор. Этот выбор связан с предпочтениями массового потребителя, который приписывает новым образцам модные значения — так появляется новая массовая мода.

Модный цикл отражает процесс функционирования, развития и смены модных стандартов и образцов. В основе любых циклов лежат три основные стадии существования системы: формирование; установившееся состояние; кризис. В целом, исследователи моды выявили следующие стадии модного цикла:

1. Возникновение новой моды (отличительная стадия). Эта стадия включает в себя три этапа: 1) открытие новой моды ее создателями или потенциальными сторонниками; 2) присвоение названия новой моде; 3) появление лидеров новой моды.

2. Распространение (подражательная стадия). На этой стадии в модное поведение включается все больше и больше приверженцев новой моды. Эта стадия состоит из двух этапов: 1) "пик" или адаптация (когда к новой моде присоединяются неофициальные ее лидеры, ранние последователи моды, затем "раннее большинство"; 2) потеря исключительности (или экономическое подражание), когда промышленность производит модные объекты в тысячах и миллионах экземпляров. В модное поведение включается "запоздалое большинство", а лидеры моды ищут новую моду.

3. Спад (стадия отмирания). На этой стадии уже для большинства участников модного поведения прежние образцы перестают обозначать модные ценности, и их воспринимают консерваторы ("отстающие").

На стадиях экономического подражания и спада, когда мода выполняет нивелирующую функцию, с экономической точки зрения целесообразно продлить стадию экономического подражания модного цикла путем дифференциации и специализации модных стандартов и объектов. На определенном отрезке времени мода приобретает некоторую устойчивость, что связано с необходимостью массовой адаптации к новым образцам.

Некоторые исследователи моды отрицали существование четких ритмов в ее развитии, другие предпринимали попытки точно определить скорость смены и период возвращения модных стандартов и объектов в моду. Например, американские ученые Дж. Ричардсон и А. Кребер исследовали развитие женской одежды за последние 300 лет и установили продолжительность циклов колебания моды в 111 и 115 лет. Французский историк и теоретик моды Ж. Виль-хельм определил продолжительность модных циклов: в средние века — 10 лет, в XVIII в. — 5 лет, в 70-е гг. XX в. — 1 год. А.Янг предложила считать продолжительность полного цикла за 100 лет. Циклические изменения формы костюма изучали в Московском текстильном институте (ныне МГТУ им. А. Косыгина) и выявили циклы продолжительностью 100 лет, 72 года, 48 лет, 36 лет, 24 года. К категории модных изменений в костюме отнесли циклы продолжительностью 13 лет, 6 лет, 3 года.

Мода в условиях рыночной экономики, формирующая и регулирующая запросы массового потребителя, способствовала искусственному ускорению смены циклов потребления путем сознательного ускорения смены имиджа вещей, т.е. закладывания уже при проектировании быстрого эстетического, а часто и физического, устаревания продуктов дизайна. Потребителя тем самым заставляют сокращать срок пользования вещами и тратить деньги на приобретение новых, более модных предметов.

## ГЛАВА 8. РАЗВИТИЕ ЛИТЕРАТУРЫ И ХУДОЖЕСТВЕННОГО ТВОРЧЕСТВА

*Нельзя сказать, что мир – это полная иллюзия и объекты в нем отсутствуют; дело в другом: если вам удастся проникнуть в глубины вселенной и посмотреть на нее как на голографическую систему, вы придете к совершенно иной реальности – той, которая поможет понять то, что до сих пор не находит объяснения в науке, а именно: паранормальные явления и синхронизмы – удивительные совпадения, имеющие внутреннюю связь*

*К. Прибрам (из интервью журналу "Psychology Today")*

Приведенная выше диалектическая схема соответствует **логике разворачивания процесса творчества**. Как пишет А. А. Кобляков, "Творчество есть процесс решения проблемы через переход от дизъюнкции к конъюнкции с рождением нового качества, нового результата (синтез антитез, образующий "новую сущность") [Кобляков, 2000]. Данный вывод можно проиллюстрировать анализом басен Крылова, который делает Л. С. Выготский в книге "Психология искусства" [Выготский, 1968].

Дело в том, что рассматриваемые басни строятся по универсальной схеме: сначала дается один план изложения, в котором появляются "аномалии", то есть элементы контрастного (антитетичного) второго плана, которые первоначально связаны с первым только по контексту. Однако в процессе разворачивания сюжетной линии имеет место взаимопроникновение планов.

В конечном итоге происходит кульминация, "катастрофа" – синтез противоположных планов и создании качественно нового единства, в котором каждый из построенных планов становится проекцией кристаллизующегося целого. Как пишет Л.С. Выготский, "...это не есть еще поэтическая басня. Она может стать ею только в том случае, если поэт разовьет заключенное в ней противоречие и заставит нас на деле как бы мысленно присутствовать при этом действии, развивающемся в одном и в другом плане, если он сумеет стихами и всеми стилистическими приемами воздействия возбудить в нас два противоположно направленных и окрашенных чувства и затем разрешить их в той катастрофе басни, в которой оба этих тока как бы соединяются в коротком замыкании" [Выготский, 1968, с. 173-174].

Таким образом, можно говорить о системном синтезе предъявляемой в басне информации – о "катастрофе" (конъюнкции двух планов) в завершающей части басен ("Ворона каркнула"; "Ты виноват уж тем, что хочется мне кушать"; "Так поди же попляши" и др.), когда "происходит как бы короткое замыкание двух противоположных токов, в котором само противоречие это... разрешается" [Выготский, 1968, с. 174].

Данная закономерность художественного творчества в виде **рекурсии** характерна для всех жанров искусства, что реализуется как синергетический процесс. Как известно, синергетика является новейшей научной парадигмой, которая объясняет возникновение согласованного, кооперативного поведения в сложных системах разной природы, что проявляется в синергических феноменах, связанных с циклическими процессами, которые исследовались в плоскости таких явлениях и концепций, как автоколебание в химических реакциях (Б. П. Белоусов и А. М. Жаботинский), гиперциклы и автокаталитические реакции в живом веществе (М. Эйген), автопоэзис в организмичных структурах (У. Матурана, Ф. Варела).

В литературе принципы синергетики воплощаются в метаморфозе и рекурсии, являющиеся наиболее существенными характеристиками нашего мира. Метаморфоза как превращение одного в другое присуща миру в том смысле, что все в мире движется, изменяется, а потому обнаруживает

метаморфозы<sup>146</sup>. Характер метаморфоз, в свою очередь, обнаруживает принцип рекурсии – повторение, возвращение “на круги свои”.

Соединение принципа движения и изменения (метаморфозы) и принципа повторения (рекурсии) дает нам спираль, которая иллюстрирует единство структуры и динамики, что можно проследить как на макроуровне – на уровне Вселенной в виде спиралеподобных галактик, так и на микроуровне – в форме спиралеподобной структуры молекулы ДНК.

В физике существует принцип нелокальности микрообъектов, который проистекает из того факта, что каждая элементарная частица может превращаться в другую элементарную частицу и, в сущности, является ею.

Отсюда проистекает идея Вселенной как голографического универсума (“принцип все во всем”), являющего собой неразрывное целое, части которого переплетаются и взаимосливаются, когда ни одна из них не есть более фундаментальной, чем иные, когда свойства одной частицы определяются свойствами всех других.

Этот вывод согласуется с выводом Л. Берталанфи, одного из основателей теории систем. Он определяет живую систему как любую органическую систему, которая в сущности есть ничем иным, как иерархическим порядком образований, которые находятся между собой в подвижном рефлексивном равновесии.

При этом о Вселенной также можно сказать, что она состоит из множества систем, каждая из которых содержится в больших системах, подобно множеству пустотелых кубиков, вложенных друг в друга.

Известно, что во многих литературных произведениях, отмеченных Нобелевской премией, применяется метод рекурсии, который заключается в реализации сюжета через многочисленные метаморфозы и концентрические повествовательные круги, которые “схлопываются”<sup>147</sup>.

Отметим, что понятие рекурсии, которое возникло в теории алгоритмов как специальное средство организации вычислений, быстро завоевало прикладную область – программирование, потом, обогатившись новыми научными приемами и методами, превратилось в мощное системное средство, которое дает возможность исследовать мир. При этом оказалось, что рекурсивные модели развития описывают литературные сюжеты и авторский стиль, живопись и музыку, лежат в основе процессов человеческого мышления.

В компьютерных технологиях рекурсия предстает принципом организации сложных систем, когда базовые преобразователи могут создавать собственные копии. В литературе информационно-избыточный метод рекурсии заключается в том, что писатель периодически возвращается к главной посылке (события) и рассматривает ее в разных контекстах. Здесь можно говорить и о стиле художественных произведений Востока (в частности Японии), который предусматривает многочисленные повторы, что создает проблему для переводчиков. Данный стиль реализует принцип “опережения мысли”, когда она формулируется мгновенно на уровне интуитивного озарения, что на Западе находит воплощение в литературе “потока сознания” [Анисимов, 1988].

В целом **литература эволюционировала от симметрического к асимметрическому состоянию**. Для симметрии характерен период целостного мифологического отражения действительности (принцип “все во всем”), который порождает эпическую литературу. Д. Лукач философско-мировоззренческую, историко-социальную основу эпоса видит в том, что в период доминирования мифологического мирозерцания все понимали друг друга, доверяли друг другу, даже когда смертельно враждовали друг с другом [Лукач, 1986]. Налицо правополушарное эмпатическое отражение действительности, не отделяющее “Я” от не-“Я”, внутреннего от внешнего, что предполагает тотальное доверие к миру, в котором поведение людей и богов предсказуемо и в котором нет места прихоти, нет места для проявления “свободной воли”, проистекающей из аналитико-рационального индивидуально-личностного ролевого левополушарного начала человека, ибо в рамках мифического мировосприятия мир и его понимание слиты, насыщенность жизни здесь отождествляется с самим мировым порядком, природа и культура интегрируются в одно целое, формируя единое симметрическое

---

<sup>146</sup> Бывают и такие метаморфозы: по признанию президента РФ Дмитрия Медведева, его трудовая книжка начинается с записи о том, что он зачислен на должность дворника. Глава государства рассказал, что дворником ему приходилось работать в те времена, когда он был студентом университета. Последняя запись в трудовой Медведева, по его словам, отображает, что он состоит на должности президента Российской Федерации (<http://v-mire.com>).

<sup>147</sup> Так, роман М. Гарсия Маркес “Сто лет одиночества” (за который в 1967 году ему была присуждена Нобелевская премия) разворачивается как описание истории величия, расцвета и падения рода Буендия и города Макондо. Первый представитель рода Буендия учреждает город Макондо, а падение этого города синхронизируется во времени с гибелью героя произведения. Представители рода Буендия образуют темы, связанные в рамках своего поколения и времени в отдельных рекурсивных и метаморфозных процессах, которые обнаруживают принцип “концентрических кругов”, или “все во всем”.

В романе французского писателя Поля Виалара “И умереть некогда” бизнесмен-миллионер опаздывает на самолет, который, едва взлетев, разбивается у него на глазах. Бизнесмен, уставший от жизни, решает считаться погибшим, начав жить “с нового листа” как простой смертный, потому что ему надоела вечная погоня за прибылью, война с конкурентами, ежедневная деловая нервотрепка. Он, достав другие документы, устраивается работать таксистом, но незаметно для себя втягивается в предпринимательские дела, спекулирует на бирже, покупает новые машины, становится владельцем целого гаража, потом другого, что в конечном итоге дает ему новое богатство, сравнимое с тем, которое он имел в начале книги. Потом он едет в аэропорт, поднимается в воздух – и... самолет разбивается.

бытие. Такое восприятие природы и культуры в их единстве характерно и для детского мышления, это типичный правополушарный способ отражения и освоения действительности.

Далее имеет место процесс расщепления симметрии и литература эпоса разделяется на два направления – *лирическое* (эмпатическое, эмоционально-чувственное, правополушарное) и *драматическое* (рефлексивное, логико-аналитическое, левополушарное). В драме характеры раскрываются, как правило, через прямую речь (диалог и монолог), что подтверждает идею о бинарной, диалоговой, левополушарной сущности драмы. Способность к диалогу характерна именно для асимметрического общения как результата взаимодействия двух факторов – "Я" и не-"Я". Для додиалогического общения характерна эгоцентрическая (антидиалогическая) речь ребенка, о чем пишет Ж. Пиаже [*Пиаже, 1966*]. Детская мысль, как показал этот автор, не отделяет субъекта от объекта и поэтому является "реалистической", она развивается по направлению к объективности, к состоянию дифференциации субъекта и объекта, внутреннего и внешнего, что предполагает развитие условий для реализации драматического искусства.

Затем, по мере развития литературы, ее асимметрическая тенденция начинает обращаться вспять, возобновляются процессы слияния человека со своим глубинным симметрическим космосом, но на более высоком уровне развития, когда развившаяся духовно-аналитическая (левополушарная) сторона человеческой психики начинает вплотную соприкасаться с ее телесно-природной, душевной (правополушарной) стороной, а вычленившийся духовный (абстрактный) трансцендентальный (сверхчувственный, по П.А. Сорокину) мир восстанавливает единство с естественно-симметрическим, имманентным бытием, концептуализированным в рамках новейших философских систем (экзистенциализма, феноменологии и др.).

Появляется литература "потока сознания", базирующаяся на философии экзистенциализма, на позициях сюрреализма и т.д., которая развивается вслед за веяниями "новой симметрии", стремясь к тотальному, сверхценному, подлинному бытию. Интересно, что одним из первых писателей, подпавших под обаяние "новой симметрии", был Ф.М. Достоевский, который характеризуется, как пишет М.М. Бахтин в книге "*Проблемы поэтики Достоевского*", "упорным стремлением видеть все как сосуществующее, воспринимать и показывать все рядом и одновременно... в мышлении Достоевского нет генетических и казуальных категорий" [*Бахтин, 1979, с. 3-35*]. Нужно отметить, что постижение мира в терминах "здесь и теперь" характерно именно для симметрического миропонимания, свойственного правополушарному мышлению. И если правое полушарие функционирует в настоящем времени с опорой на прошедшее, а левое – с опорой на будущее [*Брагина, Доброхотова, 1988, с. 140*], то можно сказать, что развитие человека как в онто-, так и филогенезе идет от прошлого к будущему, от него – к синтезу прошедшего и будущего, когда пространственно-временная дихотомия бытия нивелируется, а человек освобождается от проклятия Кроноса, о котором М. Гайо писал, что "идея времени есть начало сожаления", а Ф. Перлз отмечал, "тревога – это пропасть между тогда и сейчас" [*Перлз, 1994*]<sup>148</sup>. Достаточно вспомнить роман Г. Гессе "*Игра в бисер*", в котром автор выражает идею существования единой художественной формы, в рамках которой существуют и могут развиваться науки и искусства, взаимно обогащая друг друга.

Здесь человек возвращается к целостному правополушарному мировосприятию, но на более высоком витке развития, где синтезируются его правый и левый психические аспекты, и наблюдается выход к абсолютно-парадоксальному подлинному существованию, в рамках которого все онтологические и гносеологические дихотомии, проистекающие из полушарной асимметрии, парадоксальным образом нивелируются, а мир предстает столь же единым, сколь и множественным, столь же простым, сколь и сложным, как материальным, так и идеальным, как воспринимаемым чувствами, так и умопостигаемым... При этом два противоположных павловских типа – художественный и мыслительный – соединяются в одном лице, а человек постигает истину как "единство противоположностей", превращаясь в самоактуализованное существо (по А. Маслоу [*Маслоу, 1997*]) демиургического масштаба, ибо, воплощая баланс противоположностей, несет в себе величайшее напряжение, а поэтому, как писал П. Вайнцвайг, – колоссальную мощь [*Вайнцвайг, 1990, с. 35*].

---

<sup>148</sup> Данный вывод применим как к онто- так и филогенетическому развитию человека. Так, в подростковом возрасте, когда начинают активно развиваться левополушарные абстрактно-логические структуры мозга, подростки (в отличие от детей, которые сосредоточены на том, что происходит "здесь и сейчас") способны воспринимать как непосредственное, так и предполагаемое (будущее, экстраполированное) состояние объектов, при этом осознание несоответствия между действительным и возможным нередко толкает подростков к протесту, критике, максимализму [*Развитие личности ребенка, 1987, с. 240*].

## ГЛАВА 9. РАЗВИТИЕ ФОРМ СОЦИАЛЬНО-ЭКОНОМИЧЕСКОЙ РЕАЛЬНОСТИ

*Мы пьем из чаши бытия с закрытыми очами,  
Златые омочив края своими же слезами;  
Когда же перед смертью с глаз завязка упадает  
И все, что обольщало нас с завязкой исчезает, –  
Тогда мы видим, что пуста была золотая чаша,  
Что в ней напиток был – мечта и что она – не наша!*

М. Лермонтов  
Миф определяет сознание  
Ежи Лец

*История дает много примеров, показывающих как идеи и верования двигали миром, как мифы, концепции и убеждения меняли облик культуры*

А. Мень

*Теплопродукция одного квадратного сантиметра кожи человека во много раз больше, чем теплопродукция одного квадратного сантиметра Солнца*

*Невозмутимый строй во всём,  
Созвучье полное в природе;  
Лишь в нашей призрачной свободе  
Разлад мы с нею сознаём.*

Ф. Тютчев

*Животные ведут себя в своем окружении сообразно своей исполненной мудрости телесности, которая диктует им, что делать*

И. Гете

*Варварство – неизбежный спутник и обратная сторона цивилизации, которая на заключительных этапах развития возвращается к своим примитивным истокам, возражающим феномену "нового варварства"*

[см. Сорокин, 1991, с. 167; Мотрошилова, 2010]

*Охота и собирательство – "естественные" формы человеческой деятельности, а то, что произошло за последние тысячелетия, в основе своей "неестественно". Нет ничего "естественного" в государстве, цивилизации или экономическом росте.*

Д. Кристиан

*Существует ли другой, нетехнологический путь развития цивилизации? Типичен ли наш путь для Космоса, что составляет он – норму или патологию?*

Ст. Лем

*Сегодня долг человека состоит в том, чтобы помешать цивилизации разрушить культуру, а технике – человеческое существо*

Вильгельм Моммзен (сер. XX в.)

*...лишь в изменениях, совершающихся в духовной сфере, появляется новое*

Гегель

*Пока единственное едино и единственно, оно и есть свой эйдос, оно вполне ему отвечает, оно само есть добродетель своего вида я даже не добродетель, "арете", а само благо, ибо мера его добродетельности равна единице. Но стоит единице сделать хоть шаг за пределы своей единственности, эйдос – воплотится в материи, как с абсолютным благом будет покончено: существующее единое сразу же обернется беспредельным множеством, а вечный и совершенный эйдос – бесконечной погоней несовершенных и преходящих вещей за арете – добродетелью своего вида*

Платон [Платон, Диалоги, 1986].

*Все существа и растения при своем рождении нежные и слабые, а при гибели сухие и твердые. Твердое и крепкое – это то, что погибает, а нежное и слабое – это то, что начинает жить. Сильное и могущественное не имеет того преимущества, какое имеет нежное и слабое*

Лао-цзы "Дао-де цзин"

В плане **социогенеза** можно говорить об изначальном этапе целостного, симметрического состояния общества, оперирующего мифологическим мышлением, в рамках которого субъект и объект, предмет и знак, вещь и слово, существо и его имя, происхождение и сущность, причина и следствие, начало и принцип слиты, так или иначе, воедино [Мифологический словарь, 1991, с. 653-654]. При этом миф не знает различия между естественным и сверхестественным. Здесь наличествует высокий уровень социальной синергии, когда власть и богатство распределяются равномерно между членами общества, а между трудом и досугом (отдыхом), производством и потреблением существует симметрия.

Период мифологического мышления реализуется в принципе **магической сопричастности**. В западной культуре мы сталкиваемся с похожими характеристиками при описании психики примитивных народов, находя здесь принцип "мистической сопричастности" Л. Леви-Брюля, который в книге "Первобытное мышление", анализируя первобытные мифы, верования, обычаи, делает вывод о существенном отличии первобытного мышления (являющегося феноменом правого интуитивного полушария головного мозга человека) от сознания цивилизованного человека (которое реализуется на уровне функций левого рационального полушария). Специфичность первобытного мышления характеризуется тем, что оно *мистическое, или магическое*, в нем нет различия между естественным и сверхестественным, сном и бодрствованием, частью и целым. По логике оно не чувствительно к

противоречиям, непроницаемо для опыта и вместо направленности на установление логических отношений между предметами, подчиняется закону сопричастия или партиципации: признает существование различных форм передачи свойств от одного предмета к другому путем соприкосновения, заражения, овладения и т.п. эта особая логика называется Л. Леви-Брюлем пралогической. При этом два типа мышления (логическое и пралогическое) сосуществуют в одном и том же обществе одновременно, то есть пралогическое (то есть правополушарное) мышление функционирует одновременно со структурой логической (левополушарной) мысли.

Для первобытного человека сновидческая и бодрственная реальности пересекаются и взаимно влияют друг на друга. На Мадагаскаре, например, королевским указом подданным запрещено являться во сне королю.

Кроме того, предметы и существа могут одновременно существовать в двух разных бытийных измерениях – в материальном и идеальном мирах. Так, например, одно из племен Северной Бразилии говорит, что оно состоит из представителей водяных животных, а другое племя хвастается, что их представители есть красные арара (попугаи). Это вовсе не значит, что только после смерти они превращаются в арара. Они утверждают, что уже сейчас являются настоящими арара. Это не имя, которое они себе дают, а также не провозглашение своего родства с арара, но тождество по существу.

Всякое изображение, всякая репродукция полностью сопричастны свойствам и жизни оригинала. Это сопричастие не должно быть понимаемо в смысле какого-то дробления, как если бы, например, портрет заимствовал у оригинала некоторую часть той суммы свойств или жизни, которой он обладает. Первобытное мышление не видит никакой трудности в том, чтобы эта жизнь и эти свойства были присущи одновременно и оригиналу, и изображению.

Мышление первобытных людей повсюду видит самые разнообразные формы передачи свойств путем переноса, соприкосновения, передачи на расстояние, путем заражения, осквернения, овладения словом, при помощи множества действий, которые приобщают мгновенно или по истечении более или менее долгого времени какой-нибудь предмет или какое-нибудь существо к данному свойству, действий, которые, например, сакрализуют (делают его священным) или десакрализуют (лишают его этого качества) в начале и в конце какой-нибудь церемонии.

Здесь люди превращаются в животных каждый раз, когда они надевают шкуру этих животных. Первобытных людей интересует при этом мистическая способность, которая делает людей, надевших шкуру тигра, сопричастными одновременно и тигру, и человеку, а следовательно, и более страшными, чем люди, которые есть только люди, или чем тигры, которые есть только тигры. В данном случае первобытные люди говорят, что они не боятся тигров на равнине, они их убивают, потому что их можно видеть, а вот искусственных тигров они боятся потому, что они их не видят и не могут поэтому поразить.

Затем этап "мифологического общества" сменяется периодом социально-экономической, классово-политической дифференциации и развитием рационального (левополушарного) мышления. Уровень социальной синергии падает, когда власть и богатство распределяются чрезвычайно равномерно между членами общества, а между трудом и досугом (отдыхом), производством и потреблением нарастает асимметрия.

Время от времени мифологическая и рациональная стороны общественного сознания меняются местами, когда на смену рациональным нормам мышления приходят мифологические доктрины, ибо мифологический строй ума свойственен всем временам и народам [Пучинская, 1996].

Таким образом, в процессе этногенеза правополушарный ("чувственный", по П. А. Сорокину [Сорокин, 1992]) и левополушарный (идеациональный, т.е. сверхчувственный, по П.А. Сорокину) аспекты общественного сознания меняются местами.

Можно сказать, что в настоящее время мы переживаем период относительной "симметризации" человека и общества, характеризующийся устранением классовых противоречий в Западном мире, когда на историческую сцену выходит средний класс и затухают идеологические противоречия "Востока и Запада", коммунизма и капитализма, правых и левых политических сил. При этом даже поднимается вопрос о "конце истории" [Фукуяма, 1990; Дилигенский, 1991]. В связи с этим можно отметить и сближение восточных и западных философских школ. Речь идет о близости доктрин экзистенциализма, феноменологии и буддизма [Козловский, 1977, с. 102], а также гуманистической психологии и восточных этических учений [Rogers, 1980, p. 41-42]. Гуманистическое направление психологии (и педагогики) рассматривает добро и зло (достоинства и недостатки человека), которые в рамках западного картезианского мышления разводятся по полюсам, как переходящие друг во друга "равноценные" ресурсы психики, что свойственно восточному мирозерцанию. Можно говорить и о синтезе материализма и идеализма, которые, по словам Г. Гюнтера, выражают одно и то же, различны лишь знаки суждений [см. Янков, 1979, с. 82, 178-192].

Таким образом, можно говорить о развитии **способов интеграции человека и человечества в окружающую социоприродную среду**. В примитивных сообществах человек был **"глобализирован"** (интегрирован) в окружающую природную среду, составляя с ней, в известном смысле, единство. На втором этапе, материальная культура Нового времени, изобилующая искусственными артефактами,



вырвала человека из его природной среды обитания. На третьем этапе социогенеза развитие процессов социально-экономической и культурно-исторической глобализации – человечество, входящее в эру информационного общества, снова интегрировано в окружающую социоприродную среду, составляя единый социумный организм.

При этом человечество шло к глобализации семимильными шагами, поскольку в Новое время "сложились достаточно четкие представления о тенденциях становления мирохозяйственных связей как единой системы и порождаемых ею проблем", была "раскрыта глубокая взаимосвязь не только природных и общественных процессов, но и вытекающих отсюда противоречий" [Чумаков, 2008, с. 13]. На этой социально-экономической почве развиваются различные глобализационные концепции, подобные концепции "эволюционной глобалистики", которую разрабатывают И.В.Ильин и А.Д.Урсул, исследуя "эволюцию глобальных процессов" [Ильин, Урсул, 2009]. Следом за этим появляются подобные учения о "глобальной геополитике", "мировой политике как феномена глобального мира", "глобализации" в контексте императива "устойчивого развития" ["Глобальная геополитика", 2010; Бабурин и др., 2011; Барлыбаев, 2007; Дробот 2010]. А.И. Субетто развивает концепцию ноосферной глобалистики, вытекающей из учения Ноосферизма [Субетто, 2001, 2004, 2005, 2006, 2010, 2011, 2012], а А.П.Федотов разрабатывает глобалистику как "новую интегративную науку о современном мире", утверждая, что "впервые в своей истории человечество, Земля и ее биосфера вступили в принципиально новую антропогенно перегруженную эпоху. Мир как единство биосферы и человечества становится предельным миром. Это стало квинтэссенцией, сущностью современности" [Федотов, 2002, с. 5]. Такое понимание глобалистики служит вкладом в развитие учения о ноосфере, основы которого заложит В.И. Вернадский, который ввел количественные критерии, выполнение которых будет означать начало ноосферной эпохи человечества" [Федотов, 2002, с. 183]. При этом, новое глобализированное состояние человечества являет собой переходную фазу к высшей форме социального бытия: как пишет А.И. Субетто в статье "Ноосферная глобализация как альтернатива капиталистической глобализации", "глобализация с акцентом на так называемые "правила свободной торговли" [Всемирная торговая организация..., 2012] есть путь экологического самоуничтожения человечества, вполне возможно – даже до середины XXI века, – и единственной ей альтернативой стратегии реализации императива выживаемости человечества в XXI веке, выхода из экологического тупика Истории в форме первой фазы Глобальной Экологической Катастрофы, является ноосферная глобализация на базе Ноосферного экологического духовного социализма" [Субетто, 2012].

В целом, характеризуя динамику социальной эволюции, можно сказать, что колыбелью человечества являются примитивные сообщества, занимающиеся охотой и собирательством. На этом уровне социумы характеризуются равномерной социальной структурой, которую можно определить как "нищий коммунизм", хотя низкий уровень развития потребностей представителей этих социумов, а также преизбыточность природных ресурсов [Фромм, 1994, с.130] позволяет нам назвать эти общества "райскими сообществами изобилия", отличающимися высоким уровнем социальной синергии (спаянности).

Затем, в эпоху неолитической революции, примитивный социум расщепляется на два противоположных плана – матриархальный и патриархальный. При этом развитие получают сначала матриархальные (матрицентрические) сообщества, в которых уровень социальной синергии остается достаточно высоким. Здесь роль матери и матери-богини была центральной. Общества этого периода характеризуются низким уровнем агрессии, спаянностью, пластичностью. В эпоху неолита женщин вообще было больше, чем мужчин, а развитие земледелия, коренным образом преобразовавшее весь облик примитивных сообществ, было делом в основном женщин. Дух матриархальности можно показать при помощи наблюдений Дж. Баховена [см. Фромм, 1994, с. 141]: <sup>149</sup>

Далее наблюдается переход к патриархату, который тот же автор сравнивает с матриархатом следующим образом: "Семья, построенная на принципах отцовского права, ориентируется на индивидуальный организм. В семье же, опирающейся на материнское право, превалируют общие интересы, сопереживание, все то, что отличает духовную жизнь от материальной и без чего невозможно никакое развитие" [Фромм, 1994, с. 141].

В наше время, вероятно, наблюдается процесс интеграции мужского и женского начал и выход на качественно новый уровень социального устройства.

---

<sup>149</sup> "Чудо материнства – это такое состояние, когда женщину заполняет чувство причастности ко всему человечеству, когда точкой отсчета становится развитие всех добродетелей и формирование благородной стороны бытия, когда посреди мира насилия и бед начинает действовать божественный принцип любви, мира и единения. В заботе о своем еще не родившемся ребенке женщина (раньше, чем мужчина) научается направлять свою любовь и заботу на другое существо (за пределами собственного Я), а все свои способности и разум обращать на сохранение и украшение чужого бытия. Отсюда берут свое начало все радости, все блага жизни, вся преданность и теплота и всякое попечение и жалость... Отцовскому принципу ограничения противостоит материнский принцип всеобщности; материнское чувство не знает границ, как не знает их сама природа. В материнстве берет свои истоки и чувство братства всех людей, сознание и признание которого исчезли с образованием патриархата".

Необходимо отметить, что идея развития человека, общества и космоса в целом от континуально-полевого к дискретно-вещественного состояния не является откровением для современной науки. В. П. Пушкин пишет, что на первой стадии развития жизни на планете мы наблюдаем всеобщую информационную взаимосвязь организмов с миром, что является условием отсутствия индивидуальности: "той растворенности отдельного организма в единой системе – биосфере, которая имеет место на уровне растительного мира. Возникновение обособленных, способных самостоятельно передвигаться организмов (животных) приводит к отрицанию той глобальной связи с миром: к выделению организма как некоторого субъекта и противопоставлению его остальному миру. Выключение субъекта из всеобщей системы информационной связи, – пишет далее тот же автор, – является, выражаясь языком Гегеля, первым отрицанием в развитии этой системы. Духовное развитие человека приводит к развитию этой всеобщей информационной связи, но уже на высшей ступени такого развития" [Дубров, Пушкин, 1990, с. 131].

Таким образом, налицо диалектика таких явлений, которые получили обозначение как "распредмечивание и опредмечивание", а также вещественная (белково-нуклеиновая) и полевая формы жизни, сменяющие друг друга в процессе эволюции человека и общества, когда человек переходит от "райского", полевого, "соборного" к социальному состоянию, облачаясь в "одежды кожаные", или, как пишет Е. П. Блаватская, переходит от "полевого существа первой расы" к "вещественному существу" последующих рас.

Данный вывод согласуется с утверждением В. П. Казначеева и Е. А. Спирина о том, что группы протогомид (ранние человеческие популяции, "человекостаи") существовали в условиях единой полевой организации, объединяющей ансамбли нейронных констелляций головного мозга каждого члена таких групп, которые "могли функционировать как единый неделимый "организм" на некоторой территории" [Казначеев, Спирин, 1991, с. 120-124]. Это способствовало возникновению "разумной формы живого вещества", соотносимой с ноосферой В. И. Вернадского, коллективным бессознательным К. Юнга и т. д. "Развитие труда, культуры, социальной, семейной организации привело к тому, что первичные полевые формы разумного живого вещества, – пишет В. П. Казначеев, – "погрузились", "замаскировались" в новых социальных доминантах", сохраняясь в рамках мифолого-религиозного мышления и деятельности. При этом "каждый из нас в своем жизненном цикле проходит стадию интенсивного погружения в полевую организацию – в эмбриональный период, затем в раннем детстве до трех-пяти лет" [Казначеев, Спирин, 1991, с. 120-124].

А. А. Пелипенко, рассуждая о согласовании современных квантовых и нейрофизиологических теорий, отмечает, что "До 3-4 лет дети сохраняют способность видеть "параллельную реальность" и, благодаря правополушарному доминированию, удерживать глубокую экзистенциальную связь с когерентным миром. Затем, однако, инкультурация, прежде всего посредством жесткого привнесения в ментальность ребенка языковых конвенций и структур с их дискретной линейностью и, в целом, втягивания психики в режим смешанно-синтетического гемисферного функционирования перекрывает каналы вхождения... В тех случаях, когда механизм перекрытия каналов дает сбой, рождаются великие визионеры, провидцы, вероучители и мистики" [Пилипенко, 2009, 149-150; Зарубицкий, 2010].

В дальнейшем полевые взаимодействия нивелируются "системами современного воспитания, обучения, усвоения правил жизни (социальных ролей)". При этом ранняя полевая форма жизни, как пишет В. П. Казначеев, обязана своим существованием "слабым экологическим связям", а реализация свойства полевой организации в ранних человеческих популяциях связана с мифологическим целостно-полевым мирозерцанием древних: сочетающимся с обрядами – "синкретическими действиями", одно из которых – "триумфальная церемония", которую исследует К. Лоренц. "Эта церемония, состоявшая в отработанных массовых проявлениях "героического энтузиазма" (ритуальный триумфальный крик), была связана с большими психофизическими затратами и, несомненно, активизировала полевую организацию по крайней мере раннего человека". Аналогии же триумфальной церемонии можно найти в явлениях современной массовой культуры, например в рок-культуре [Казначеев, Спирин, 1991, с. 120-124].

Исследование **экономической подоплеки социумов**, позволяет говорить о **трех этапах производства**: 1) натуральное феодальное хозяйство, 2) простое товарное производство и 3) капиталистическое производство.

Натуральное хозяйство целостно, здесь мы наблюдаем состояние относительной автономности, самодостаточности, цикличности, симметричности производства. Товарное же производство обычно характеризуется как атомарное, временное, неустойчивое, раздробленное [Гурьев, 1973, с. 26]. Капиталистическое производство в его высших образцах является относительно самодостаточной, цикличной (см.: циклы экономических подъемов и спадов К. Д. Кондратьева и др.), целостной и высоко организованной сущностью, несмотря на то, что капиталистическим производством правят законы конкуренции и анархии, вносящие в экономические процессы элементы хаоса. Но, как показывает синергетика, наука о нелинейных системах, хаос является в высшей степени упорядоченной сущностью, когда видимая хаотичность экономических процессов – залог их упорядоченности и гомеостатичности.

Процесс трансформации натурального производства в товарное предполагает расщепление натурального способа, разделение его на мануфактуру и земледелие, когда симметрия нарушается. В целом, развитие общественного производства идет по пути нарушения симметрии и расщепления единого пра-экономического континуума на полярные сущности, такие как город и деревня, умственный и физический труд, товар и сырье, сфера материального производства и сфера услуг, производство средств производства и производство предметов потребления, спрос и предложение и т.д.

В этой связи интерес представляет и *эволюция экономических феноменов*. Одна из азбучных истин экономической теории состоит в том, что социально-экономическое развитие государств подчиняется волновому принципу, то есть фиксирует подъемы и спады в изменении соответствующих социально-экономических параметров.

Можно говорить о двух полярных состояниях сообществ (и вообще любой живой системы): открытом, хаотическом (экономическом, или капиталистическом) и закрытом, стагнационном (политическом, или социалистическом), которые последовательно сменяют друг друга. Переход от одного социально-экономического состояния к другому сопровождается переходом через “точку бифуркации”, которую можно назвать периодом безвременья.

Тоталитарно-изолированное, закрытое состояние (подобно натуральному хозяйству или тоталитарному государству) есть начальным этапом экономического развития любой страны. Данное состояние имеет определенные характеристики – протекционизм и плановое регулирование экономики. Так на начальных этапах промышленного становления Англия, США, Япония использовали политику протекционизма: правительство регулировало уровень заработной платы, условия труда, тарифы, которые защищали сельское хозяйство и промышленность. Устанавливался запрет на экспорт оборудования и иммиграцию квалифицированной рабочей силы.

Состояние изоляции рано или поздно неизбежно сменяется состоянием открытости, когда страна начинает процветать, а ее протекционистские барьеры отменяются. Люди начинают больше работать, а страна переходит в дискретное, атомарное состояние свободной конкуренции, к анархии, экономическому “хаосу”, выступающему, как учит синергетика, важнейшим фактором экономического равновесия. Однако со временем производительная и рабочая активность постепенно падает вместе с насыщением базовых потребностей людей, которые начинают меньше работать и больше потреблять. Падение экономической активности, следующее за этим, принуждает людей откладывать деньги на “завтрашний день”. Наступает период стагнации, экономическая тенденция развития государства начинает сменяться политической.

Если говорить о состоянии стагнации, то ее движущими силами являются бюрократизация политической и экономической жизни, желание создать некоторые преимущественные условия для тех или иных хозяйственных организаций, ограничение конкуренции и монополизм. Стагнация идет вслед за падением темпов экономического роста: когда промышленный лидер скатывается на вторые позиции, это приводит к росту инфляции, национальной изоляции, протекционизму, экономическому национализму, идущему на смену международной кооперации. Когда же страна начинает проигрывать в экономической конкуренции и при этом имеет достаточную экономическую мощь, она может развязать войну со своими экономическими соперниками.

В состоянии стагнации, прекращения экономического роста богатые страны перестают развиваться, поскольку в них наблюдается ориентация на потребление, а усиление тенденции к потреблению приводит к развитию сферы услуг, наблюдаются как бы процесс “деиндустриализации”.

Таким образом, вместе с увеличением богатства, государство начинает утрачивать активность и стремится к сохранению занятых позиций. Для этого оно прибегает к протекционистским барьерам с целью сохранения рабочих мест и снижения конкуренции на внутреннем рынке. Однако подобная тенденция бумерангом поражает это государство. То есть, после состояния экономической стабилизации, которая поддерживается на основе конкуренции и рыночного “хаоса” (что принуждает людей много работать и много производить), имеет место изменение данного состояния, когда интенсивность труда и темпы экономического роста начинают падать. Здесь на первое место выходит желание безопасности, наблюдается крен в сторону политики (юриспруденции, бюрократизации). При этом воцаряется политическая тенденция развития общества, ориентирующаяся на обеспечение социальной справедливости, законности, власти, в то время как экономическая тенденция ориентируется на повышение эффективности производства, на его оптимизацию.

Как видим, экономические и политические цели не совпадают, то есть можно говорить про экономическую (правую) и политическую (левую) тенденции развития общества.

Нужно сказать, что экономическое мышление политиков сфокусировано в основном на периоде между выборами, однако деятельность, которая ориентируется на ускорение темпов экономического роста и повышение производительности труда, часто требует более длительных сроков для ее реализации, что посылито тоталитарным режимам.

Подобная расстановка социально-экономических сил отражается на политических тенденциях общественного развития. Можно говорить о правых (экономических), левых (политических) силах и центристах. Правые характеризуются стремлением к социальной асимметрии, социально-

политическому “хаосу”, их лозунгом является “свобода для каждого”, то есть состояние социальной дискретности. Левые же, наоборот, стремятся к социальной симметрии, спаянности, изолированности, их лозунг – “справедливость для всех”. Центристы интегрируют позиции правых и левых. Прототипом правых, левых и центристов могут служить три цели *Великой Французской революции* – свобода, равенство, братство. Последняя цель характеризует центристов, стремящихся примирить принципы свободы и равенства, ибо именно на основе братства (родства) достигается социальный баланс стремлений к свободе и равенству всех членов общества. Это иллюстрируется первобытнообщинной родовой общественно-экономической формацией – “нищим коммунизмом”.

Итак, становление любого государства начинается с изолированно-тоталитарного, политического, социалистического, “левого” состояния, которое цементирует общество на основе определенных идеалов (монархия, национализм, коммунизм и др.), соответствующих социально-экономическому уровню развития этого государства. Далее тоталитарное общество неизбежно распадается, в нем воцаряются капиталистические тенденции развития, и оно переходит к открытому, экономическому, капиталистическому “правому” типу общественного устройства. Однако это открытое динамическое состояние рано или поздно претерпевает стагнацию и политизируется, превращаясь в социалистическое общество закрытого типа с сохранением некоторых атрибутов открытости (примером может служить общественное устройство центристского типа Швеции). Далее снова обнаруживается тенденция к состоянию открытости данного общества и оно “приоткрывается”, интегрируясь в союз подобных сообществ – “Соединенные Штаты Европы”.

То есть наше время характеризуется направленностью к новому уровню экономической интеграции, когда ведущие экономические страны ищут пути к достижению целостного состояния, которое сможет обеспечить экономический рост и равновесие всех государств. При этом абсолютная международная экономическая интеграция (необходимость в которой все больше понимается широким кругом экономистов и политиков), которая направлена к целостной экономической структуре планеты по принципу “общей судьбы”, предполагает, что страна со сравнительно низким экономическим уровнем развития (такая как Украина) имеет все шансы найти для себя экономическую нишу в международной экономической системе, поскольку она может заниматься тем, чем большинство развитых стран считают для себя невыгодным.

Характеризуя **более общую схему развития экономических отношений**, следует использовать универсальную схему развития, выражающуюся в формуле “*тезис – антитезис – синтез*”. Сначала экономика существовала как сущность, которая была слита с неэкономическими явлениями, то есть производство не было отделено от производителя, результат от процесса, средства от целей, человек от экономических отношений, орудия и средства труда от предметов труда, работник от произведенного товара, производство от распределения... Единство полярных экономических категорий имеет место в обществах с высоким уровнем синергии.

Как показала Р. Бенедикт, общества с высоким уровнем синергии (“социальной спаянности”) обнаруживают низкий уровень агрессии их членов и высокий уровень сотрудничества, характеризуясь высоким доверием, чувством ответственности и минимальной централизацией [Benedict, 1934, 1979]. А. Маслоу показал, что в обществах с высоким уровнем синергии существует такой порядок, когда действия индивида, которые направлены на достижение личной выгоды, оказываются выгодными для всего общества в целом (сравните с принципом “соответствия свободного развития каждого условиями свободного развития всех”). Тут развит дух доброжелательства, надежды на лучшее, в то время как в обществах с низким уровнем синергии мы встречаем распространение чувства страха, унижения, неуверенности в будущее, тут успех одного индивида обуславливается поражением другого. Если в обществах с высоким уровнем синергии власть и достаток как бы растворены в сфере общества, то в обществах с низким уровнем синергии они тяготеют к концентрации [Masalow, 1964, 1976, p. 191–200].

Отсутствие дихотомии между производством и распределением мы встречаем в примитивных обществах с высоким уровнем синергии (правополушарных обществах). Р. Бенедикт показала, когда исследовала характер синергии примитивных общества, что независимо от того, богаты они или нет, в них укоренены два противоположные способы распределения богатств: 1) способ “лейки”, когда богатства концентрируются в руках немногих (этот способ характерен для обществ с низким уровнем синергии); 2) способ “сифона”, который характерен для высокосинергийных обществ и который предполагает равномерное распределение социальных благ. Р. Бенедикт приводит пример “сифонного” распределения, когда описывает ежегодную церемонию “Солнечного танца” в одном из племен североамериканских индейцев. На этой церемонии все члены племени собираются вместе, а наиболее зажиточные среди них (которые приобрели богатства за счет тяжелого труда) роздают свое имущество вдовам, сиротам, больным и т. д. В таких обществах, пишет Р. Бенедикт, богатым считается тот, кто реализовал свое богатство, кто его роздал неимущим. Тут, как видим, дихотомия Э. Фромма “иметь или быть” решается в пользу “быть”.

Для того, чтобы проиллюстрировать наблюдения Р. Бенедикт, которые подводят нас к выводу о том, что примитивные общества (общества так называемого “нищего коммунизма”) характеризуются высоким уровнем синергии, приведем слова Е. Сервиса [Service, 1966] об социально-экономических

отношениях одного примитивного племени, которые приводит в своей книге Э. Фромм [Фромм, 1994, с. 124-126]:

“По опыту своей собственной экономической системы мы привыкли считать, что человеческие существа имеют "естественную склонность к торговле и спекуляции". Мы считаем, что отношения между индивидами или группами строятся на принципе получения максимальной прибыли при посредничестве ("дешево купить и дорого продать"). Однако, примитивным народам это совершенно не свойственно, скорее наоборот. Они "отказываются от вещей", восхищаются щедростью, рассчитывают на гостеприимство и осуждают бережливость как эгоизм.

Но самое удивительное состоит в том, что, чем труднее их положение (чем больше ценность или дефицит товаров), тем меньше они "экономят", и тем больше поражают своей щедростью. Мы в этом случае имеем в виду формы обмена между людьми, живущими внутри одной общности и находящиеся в каких-то родственных связях. В такой социальной общности гораздо теснее поддерживаются узы родства, которыми охвачено значительно больше людей, чем в нашем обществе. Если провести сравнение этих отношений с принципами жизни современной семьи, то мы увидим разительный контраст. Хотя мы "кормим" своих детей, не так ли? Мы "помогаем" нашим братьям и "заботимся" о престарелых родителях. А другие делят то же самое по отношению к нам...

Тесные социальные связи в целом обуславливают дружелюбные чувства, правила приличия семейной жизни, а нравственная заповедь щедрости определяет способ отношения к вещам, которые играют (сравнительно с нами) малозначительную роль в жизни индивида и племени. Антропологи следали попытку обозначить такой тип взаимодействия словами "чистый подарок" или "добровольный дар", чтобы подчеркнуть, что речь идет не о сделке, а о таком обмене, в основе которого лежит чувство совсем иного рода, чем в ситуациях торговли. Но эти обозначения не отражают подлинного характера подобного взаимодействия, а, может быть, даже вводят в заблуждение.

Петер Фройхен однажды получил от эскимоса кусок мяса, сердечно поблагодарил его в ответ. Охотник, к удивлению Фройхена, явно огорчился, а старый человек объяснил европейцам, что "нельзя благодарить за мясо. Каждый имеет право получить кусок. У нас не принято быть в зависимости от кого-либо. Поэтому мы не дарим подарков и не принимаем даров, чтобы не оказаться в зависимом положении. Подарками воспитывают рабов, как кнутом воспитывают собак".

Слово "подарок" носит оттенок "умиротворения, ублажения, задабривания", а не взаимности. А в племенах охотников и собирателей никогда не произносят слов благодарности, поэтому неприлично назвать кого-либо "щедрым", когда он делится добычей со своими товарищами по стойбищу. В других ситуациях можно назвать его добрым, но ни в том случае, когда он делится с другими пищей. Так же точно воспринимаются и слова благодарности, они производят обидное впечатление, словно человек и не рассчитывал на то, что с ним поделятся. Поэтому при подобных обстоятельствах уместно похвалить человека за ловкость в охоте, а не делать намеков на его щедрость...

У примитивных племен никому не закрыт доступ к природным ресурсам – у них нет владельца...

Природные ресурсы, которые находятся в распоряжении племени, представляют коллективную или коммунальную собственность в том смысле, что в случае необходимости вся группа встанет на защиту этой территории. А внутри племени все семьи имеют равные права на свою долю в собственности. Кроме того, соседние племена также могут по желанию охотиться на этой территории...

Племена охотников и собирателей в плане лидерства более всех других социальных систем отличаются от человекообразных обезьян. Здесь не ни принуждения, основанного на принципе физического превосходства, нет также и иерархической организации, опирающейся на другие основания (богатство, военная или политическая сила, унаследованные классовые привилегии и т. д.). Единственное устойчивое превосходство связано с признаками возраста и мудрости" [Фромм, 1994, с. 124-126].

#### **Об истоках шовинизма**

В целом можно утверждать, что отпадение от **состояния социальной целостности**, характеризующейся высоким уровнем синергии, приводит к развитию процессов социальной агрессии. О состоянии социальной целостности говорится в эзотерических источниках, где мы можем узнать о таких понятиях, как "эгрегор", "групповая душа" и др., существование которых отвергается теми, кто не понимает, что вся жизнь представляет собой серию группирований: от микроскопического животного до человека каждый организм, каждый отдельный орган представляет собой группу, стоящую на отдельной ступени универсальной шкалы живой субстанции, соотносящейся с "живым веществом" В. И. Вернадского.

Иисус Христос говорил: "Где двое или трое собраны во имя мое, там Я среди них" (*Матф. 18, 20*). Подобным же образом, как свидетельствуют этологи, изучающие поведение животных, когда живые существа собираются в большие группы, в их среде обнаруживается некий "разум", начинающий ими управлять. Приведем здесь наблюдение французского ученого Луи Тома, занимавшегося изучением термитов. Он обнаружил, что отдельный термит является существом, задействованном в хаотичном движении. Но если мы увеличим число термитов до некой "критической массы", то произойдет чудо: термиты начнут создавать рабочие бригады и, действуя в высшей степени согласованно, возводить грандиозное строение, обнаруживая "большое знание" о сооружении в целом. Это же можно говорить и в отношении всех "общественных животных". Отдельно взятая особь саранчи не знает направления и цели движения во время миграции, а стая – знает. Эффект "критической массы" существует и у птиц, рыб, а также у всех общественных животных. Как выяснилось, "большое знание", или "большая воля" руководит

всеми нюансами существования сообществ живых существ. Все они, взятые в целом, образуют "живое вещество" В. И. Вернадского, которое формирует "целостный планетарный организм" (Тейяр де Шарден), интегрированный в единый монолит жизни при помощи так называемых "слабых экологических связей" В. П. Казначеева.

Необходимо заметить, что человек и природно-географическая среда составляют единство. Ученые, изучающие влияние человеческого фактора на климат Земли, пришли к выводу, что в местах повышенного волнения больших масс людей (в местах военных конфликтов, революций и т.д.) рано и поздно назревают экологические катастрофы, такие как землетрясения, наводнения, ураганы. Так было в начале девяностых годов в Армении (Спитакское землетрясение, в котором погибло несколько десятков тысяч людей), которая в то время вела боевые действия со своим давним врагом – Азербайджаном. Так было сравнительно недавно в Европе – землетрясение, вызванное очагом агрессии в Югославии.

Необходимо сказать и то, что человек способен положительно влиять на климат Земли и вообще на события, происходящие на планете (принцип космологического дополнения или соучастия). Известно, что человек обладает двумя полушариями головного мозга, правое из которых воспринимает мир целостно, не разделяя его на внешнее и внутреннее, Я и не-Я. Левое полушарие кристаллизует Я человека как нечто отдельно взятое и суверенное. В обычном состоянии полушария функционально вытесняют друг друга, но в состоянии медитации, как показали энцефалографические исследования мозга, полушария работают как одно целое, а человек предстает как гармоническое существо, сохраняющее свое личностное Я и одновременно пребывающее в гармонии с окружающим миром. Известно также, что само состояние медитации не только гармонизирует самого человека, но и по закону резонанса – окружающую среду. При этом если медитируют несколько человек, то по закону когеренции эффект их совместной медитации намного превосходит суммарный эффект каждого медитирующего в отдельности: *Где двое или трое собраны во имя мое, там Я среди них (Матф. 18, 20)*. В Ленинграде были проведены опыты по совместной медитации, благодаря которой было заметно снижение криминогенной обстановки. Исследователи подсчитали, что для того, чтобы заметно сгармонизировать обстановку на нашей Планете необходимо более ста тысяч медитирующих. Уже создаются три центра медитации на десятки тысяч человек – в Америке, Англии и Индии [*Готвальд, Ховадьд, 1993*].

Можно сказать, что люди, живущие некоторое время более или менее сплоченно на определенной территории и составляющие этническую целостность, кристаллизуют национальную идею, формирующую тот или иной уровень этнического самосознания, которое, в свою очередь выражает исторические притязания данной этнической целостности. Иногда планка этих притязаний поднимается столь высоко, что представители такого народа начинают считать себя носителем определенной миссии общепланетарного масштаба. И тогда махровым цветом распускаются цветы шовинизма. Это вовсе не значит, что в истории человечества не было народов, выполнявших судьбоносные миссии. Например, еврейский народ дал человечеству христианство – мировую религию, во многом изменившую культурно-исторический ландшафт нашей планеты.

Если истоки национальной идеи берут свое начало в феномене больших масс живых существ, то генезис шовинизма, как учит социальная психология, анализирующая психологические особенности этносов, коренится в ее повышенной самооценке. Психологический аксиомой является положение, что если человек не имеет возможности реализовать потенциал, заложенный в нем природой, то у него, скорее всего, в качестве компенсации разовьется комплекс повышенной самооценки [*см. Спиваковская, 1988, с. 96; Захаров, 1982*], что может превратить такого человека в эгоцентрическую личность, характеризующуюся колоссальным самомнением. А сам эгоцентризм может пониматься как исток всех аморальных проявлений человека [*Бреслав, 1990, с. 61; Трошин, 1915*].

Подобным же образом и народы, которые на смогли в силу тех или иных причин реализовать себя как самостоятельные общности, начинают испытывать повышенный интерес к национальным ценностям. Следует сказать, что вышеизложенный механизм развития национального самосознания во многом является продуктивным [*Донченко, 1994*]. Он в большинстве случаев обеспечивает возрождение национальной культуры и прогрессирует развитие ее носителей. Но иногда направление этого развития может завести народ или нацию в исторический тупик. Так было с Германией, проигравшей Первую мировую войну и, по Версальскому договору, вынужденную ограничить некоторые перспективные направления своего развития. Это привело к тому, что Германия развязала Вторую мировую войну, опираясь на шовинистическое кредо – "Германия превыше всего".

Принцип, согласно которому радикальный национализм является симптомом ограниченных возможностей самореализации народа, можно проиллюстрировать выдержкой из романа Ч. Абдулаева "*Симфония тьмы*" [*Абдулаев, 1996, с. 72*], где он дает прекрасный образец критического анализа национальной идеи. "По-моему глубоко убеждению, – пишет он, – национализм начинается там, где национальная интеллигенция начинает свои дешевые популистские игры с народом. Понимая, что обречена на исчезновение, в большинстве своем страдающая импотенцией, национальная интеллигенция любит рассуждать о национальных приоритетах и ценностях. Я просто хорошо знаю, как начинались конфликты в бывшем Советском Союзе, на Кавказе, в Прибалтике, на Украине. Кто громче всех требовал отделения? Кто говорил о размывании национальных ценностей? Наименее талантливые и наиболее одиозные деятели интеллигенции, которые могли сделать себе имя только на таком оголтелом национализме... Ведь в случае отделения и создания маленького, но своего государства, эти непризнанные поэты и писатели, художники и композиторы сразу становятся своеобразными "национальными ценностями", известными в своей маленькой стране. Состояться в империи, суметь чего-то добиться в большом мире они не могут, а вот покрасоваться в своей деревне, стать первым в своей провинции – это для них... Почему среди националистов не было людей всемирно известных? Почему не было людей творчески состоявшихся? Можно ли представить себе националистом Пикассо? Кстати, к какой культуре его отнести – к французской или испанской? Или Хемингуэй, который одинаково любил свою страну, Францию и Кубу. Толстой уверял, что патриотизм – это последнее прибежище негодяев... много лет я считал, что классик ошибается, что невозможно так говорить о любви к своей Родине, о чувствах к своей земле, к своей стране. И только сейчас я вдруг понимаю, насколько он был прав. Не в смысле того, что патриотизм – плохое чувство. Я вдруг понял, что именно он хотел сказать. Не сам патриотизм как составная часть человеческого космоса, а использование патриотизма в своих целях негодьями. Когда уже не остается никаких аргументов в споре, тогда единственной защитной цитаделью остаются национальные

приоритеты, словно броня защищающая бездарность и подлость от окружающего мира. Патриотизм – это последнее, к чему прибегают негодяи для своей защиты. Вот именно это и хотел сказать классик”.

Нам бы хотелось привести еще одно высказывание, иллюстрирующее один из высочайших взлетов национальной идеи. Один из авторитетов в области гипноза Д. В. Кандыба в книге *“Тайная власть гипноза” [Кандыба, 1998, с. 356–357]* пишет о великом предназначении России: “Древние мистики, да и данные современных археологических раскопок, подтверждают, что прародина древних русов является самым древним на Земле местом появления разумного человека. Современные данные археологических раскопок и сотни скелетов, найденных на земле нашей прародины, резко и катастрофически меняют представления ученых об истории становления цивилизации Земли. Становятся понятными многие явления науки и знания, которые взялись как бы ниоткуда. Становится неоспоримо ясным, что древнерусский язык был праязыком всего человечества и именно от него произошли все главные современные и забытые языки, в том числе санскрит. Русские ученые-мистики напоминают, что еще 60–70 тысяч лет тому назад наши предки утверждали, что языком будущей мировой цивилизации будет русский язык, и, действительно, современный русский язык является самым научным, самым компьютерным, самым ментально богатым и содержательным языком мира, на несколько порядков опережая такие лучшие современные языки – как китайский, японский, английский, французский немецкий и испанский”.

Можно утверждать, что одна из главных причин распада СССР заключалась в том, что его субъекты не имели достаточных возможностей для национальной самореализации, и это способствовало росту и экспансии национальной идеи, на волнах которой СССР и распался.

Исходя из вышесказанного, можно сделать вывод, что Украина, которой на протяжении веков не удавалось обрести статус самостоятельного государства, должна была выработать весьма радикальное национальное самосознание, возвращающее национальную гордость украинцев, которая в последнее время получила выражение в идее особой духовной миссии Украины.

Выводы, сделанные выше, можно применить к рассмотрению социальной реальности **в контексте совмещения казалось бы несоединимых сущностей – морали и выгоды.**

В России (и в Украине) за последние кризисные года количество миллиардеров увеличилось почти в два раза. Данный факт не может оставить равнодушным никого – он заставляет нас рассматривать мораль и выгоду как полярные категории, которые отражают четкую зависимость: там, где есть выгода, морали быть не может. Ярче всего данную мысль высказал Ленин, когда писал, что буржуа в надежде получить 100 % прибыли способны легко попирать мораль, и нет такого преступления, которое не могут совершить буржуа ради 300-400 % прибыли.

Мы видим, что прибыль как самодовлеющая ценность – способна уничтожить мораль. Причем, здесь можно говорить об абсолютном действии этого закона, который хорошо отражен в русской поговорке о “ложке дегтя, которая портит целую бочку меда”.

С другой стороны, Божественное измерение, в котором мораль и выгода находят свое преломление, делает их вполне паритетными сущностями, которые дополняют друг друга. Данный вывод иллюстрируется словами Екклесиаста: “Во дни благополучия пользуйся благом, а во дни несчастья размышляй: то и другое содеал Бог для того, чтобы человек ничего не мог сказать против Него” (*Екл. 7: 14*). Здесь Бог предстает высшим моральным регулятором, сотворившим мир именно справедливым, когда даже отсутствие блага (прибыли), бедность и страдания выступают справедливым поворотом событий, который заставляет человека обратиться к Богу. Как видим, мораль и выгода здесь переходят друг во друга, являясь метаморфозными, диалектическими категориями.

Последние одновременно являются двумя колоссальными социальными полюсами, вокруг которых издавна балансирует человеческая цивилизация. Чтобы понять глубинную сущность и природу отношений этих полюсов следует выйти за пределы смыслов этих двух категорий, то есть применить общую теоретическую процедуру – выход за границы рассматриваемого феномена в область общих философских построений. Такой подход дает возможность увидеть в отношениях морали и выгоды игру фундаментальных конструктов бытия.

С позиции такого общеполитического анализа отношения морали и выгоды как социальных сил находят свое выражение на фундаментальном уровне бытия и проявляется в виде отношения между двумя видами материи – полем и веществом.

При наличии воображения и творческого мышления нетрудно увидеть, что мораль, которая выражает ценностно-этические отношения между людьми, есть проявление полевых характеристик мира, ибо поле как “моральная категория”, не имеет массы покоя и четкой пространственно-временной локализации, что соответствует моральному идеалу – равенству и справедливости для всех (справедливому распределению жизненных благ и власти).

Вещество, которое имеет четкую локализацию в пространстве и времени и характеризуется “материальностью”, вещественностью, символизирует выгоду как жизненную стратегию человека, который, как и вещественное образование, выступает ограниченным существом, которое строится на индивидуально-личностным принципом. Что соответствует принципу свободы. Нетрудно увидеть, что данные два принципа – справедливость для всех и свобода для каждого – есть выражение двух лозунгов Великой французской революции (свобода и равенство). Третий лозунг этой революции – братство – призван объединить два противоположных лозунга, ибо именно на основе братских отношений можно примирить свободу (анархию и выгоду как индивидуальную характеристику) и равенство (справедливость, что есть основой морали). Представим себе большую дружную семью, члены которой любят друг друга. В границах этой эгалитарной семьи дифференциация действительности на мораль и выгоду кажется абсурдным, ибо все выгодное для одного есть выгодное для других, а это и есть принцип морали, заложенный в христианском поучении: делай другим так, как ты бы хотел, чтобы поступали с тобой. Важно заметить, что в рамках такой семье власть и богатство распределяются равномерно. Данное равномерное распределение жизненного ресурса говорит об высоком уровне синергии, социальной спаянности <sup>150</sup>.

<sup>150</sup> В связи с этим прослеживается определенная *обратно-корреляционная связь между экономическим процветанием и моральным упадком общества (культурой и цивилизацией)*. Так, растлевающее воздействие роскоши отмечал еще Ибн Халдун, в теории которого критерием жизнеспособности общества является солидарность, которая уменьшается на этапе, когда цивилизация находится на



Важно отметить, что **эксплуатация человека человеком** проистекает из низкого уровня социальной синергии, когда не только отдельные индивиды, но и целые социумы, в силу низкой синергии, могут выступать разрушителями внешней среды за счет потребления ее ресурсов, что обнаруживает так называемый "принцип леики", распространенный в рамках дискретного атомизированного современного западного общества, характеризующегося малым уровнем социальной синергии. Как пишет Е. П. Феденко [Феденко, 1997], нельзя сказать, что жизнь при капитализме автоматически предполагает "лучшую жизнь". Сторонники капиталистической модели развития в качестве доказательства преимуществ данной модели приводят группу стран, составляющую менее четверти капиталистического мира. Однако три четверти стран капитализма в целом живет в нищете. Если проанализировать социально-экономическое состояние наиболее развитых государств из так называемых стран "третьего мира",двигающихся по капиталистическому пути развития, то мы приходим к неизбежному выводу, что "главная причина нищеты подавляющего большинства капиталистических стран – не их отсталость, а нечто другое, именно – грабеж этих стран "Севером" (для нас – Западом)." [Феденко, 1997] Так бразильские экономические "чудо" было инициировано в 1964 году, когда к власти пришли военные. За этим последовало резкое сокращение расходов на социальные нужды, выросли вложения в экономику. Были широко открыты двери иностранному капиталу, который не замедлил устремиться в страну, привлеченный идеальным инвестиционным климатом и необычайно дешевой рабочей силой. И хотя темпы экономического роста Бразилии после этого чрезвычайно возросли, это не сказалось на улучшении жизни подавляющего населения этой страны. Наоборот, с каждым годом наблюдалось все большее его обнищание [см. Феденко, 1997; Бразилия..., 1993; Окунева, 1992]. когда покупательная способность населения катастрофически падала, что привело к сокращению рынка сбыта товаров и замедлению темпов экономического роста. Причина такого положения, как пишет Е.П. Феденко, становится понятной, если принять во внимание главную черту мировой капиталистической системы: "деление стран на господствующие и угнетенные, эксплуатирующие и эксплуатируемые. Бразилия относится к последним, а это значит, что стоимость, создаваемая трудом бразильцев, и природные богатства ее страны присваиваются странами "Севера" – США, ФРГ, Швейцарией и прочим "цивилизованным миром"... А то, что остается после грабежа со стороны стран "Севера", прибирают к рукам местные "цивилизованные классы", прежде всего компрадорская буржуазия. Такое положение вещей и приводит к чудовищной нищете народа в экономически развитой стране, обладающей к тому же огромными природными богатствами" [Феденко, 1997]. В цивилизованных же странах высокий уровень жизни есть не следствие "подобрания" капитализма, а завоевание трудящихся в ходе борьбы за свои права. Кроме того, не следует забывать, что эти цивилизованные страны постоянно выкачивали богатства из стран "третьего мира", которые сначала были их колониями, а потом превратились в развивающиеся страны, с которыми капиталистические гиганты продолжают поддерживать отношения "хозяин-слуга" или "вампир-донор"<sup>151</sup>. Приведем рассуждения Е. П. Феденко

---

подъеме и переживает расцвет экономики. "Так было, например, в Риме во II-I вв. до н.э., когда Республика, победив Карфаген и Грецию, стала крупнейшей морской державой, охватывающей почти все Средиземноморье. Благодаря огромным контрибуциям, потоку рабской силы, грабительским налогам с провинций Рим сказочно разбогател. Однако, несмотря на все успехи, политические и экономические (рост торговли и ремесла, совершенствование методов ведения сельского хозяйства), общество явно утрачивало солидарность: обострялись противоречия между буквально всеми социальными группами, распались нравственные нормы, уходило в прошлое простота нравов, стал забываться принцип "общей пользы", – и никакие запреты не могли остановить тяги к роскоши. Результатом стали гражданские войны и восстания рабов. Таким образом, важная особенность развития цивилизаций была подмечена очень точно: внешние успехи, экономический подъем и технические достижения не гарантируют их благополучия. Более того, выдающийся английский историк А. Тойнби в XX в., проанализировав огромный фактический материал, пришел к выводу, что по мере укрепления власти над окружением начинается не рост, а, напротив, процесс надлома и распада" [Лайтман, Хаятурян, 2011, с. 128; Gellner, 1995; Турчин, 2007, с. 80-83]. Косвенным подтверждением данного вывода можно считать закономерность развития цивилизаций, открытая К. Ясперсом, введшим понятие "Осоевое время" развития человечества, которое автор относил к эпохе между VIII и II вв. до н.э., когда создавали свои учения Будда, Конфуций и Лао-цзы, Сократ и Платон, а в Израиле развернулось движение пророков. Исторические рамки Осоевого времени следует расширить, ибо оно обнаруживает расцвет в момент появления Христианства, после которого человечество как бы погружается во цивилизационный "мрак", выход из которого видится в конце туннеля – в "Точке Омега" Тейяра де Шардена – новом Осоевом времени нашей цивилизации.

В связи с этим можно говорить о **смене жизнеутверждающего позитивного и пессимистического настроений в развитии человеческих культур**. "С течением времени ощущение несправедливости странного устроенного мира, бессмысленности и трагизма человеческого существования стали возрастать. Во II тыс. до н.э. появляются знаменитые вавилонские плачи – жалобы, обращенные к богам, создаются поэмы "*Невинный страдалец*" (XIII тыс. до н.э.) и, так называемая, "*Вавилонская теодицея*". Их герои поражены тем, что невинные разделяют участь злодеев или, еще хуже, терпят страдания и неудачи, в то время как злые и несправедливые торжествуют. Усиливаются сомнения в действенности ритуалов и заклинаний, в соблюдении предписаний, установленных богами. Боги делают что-то непонятное, и неясно, что они хотят от человека – так воспринимали происходящее вавилоняне. И это порождало неуверенность, страх и сомнения. Точно так же и в мироощущении египтян прокрадывалась идея эфемерности социального успеха и материального благополучия [Лайтман, Хаятурян, 2011, с. 147]. Безысходностью проникнуты и строки из Экклезиаста: "И обратился я, и видел под солнцем, что не проворным достается успешный бег, не храбрым – победа, не мудрым – хлеб, и не у разумных – богатство, и не искусным – благорасположение, но время и случай для всех их" (Еккл. 9: 11). Переход к такому пессимистическому миропониманию инициируется в периоды исторических надломов, переходных фаз в развитии социумов вместе с активизацией темной стороны человеческой сущности: в экстремальных, конфликтных ситуациях (во время войн, революций, социальных и природных катаклизмов), актуализирующих задачи по выживанию, человек "биологизируется", в нем обнаруживается бездна "темных инстинктов", когда простейшие физиологические желания затмевают все остальные, что оказывает критическое влияние на общественную жизнь [Сорокин, 1992, с. 274-275].

Причина пессимистического миропонимания кроется в том, "что человек впервые по-настоящему ощутил свое сиротство – оторванность от Природы и ее законов. И интуитивно уже стал осознавать, что предоставлен самому себе и обречен жить в "неправильном" мире, который создан его же эгоизмом. Начались поиски других, более прочных идеалов. Египтяне и вавилоняне почти вплотную подошли к идеям греха и праведности, посмертного суда в загробном мире, где совершаются воздаяние за хорошие и дурные деяния в земной жизни. Однако, в конце концов, все закончилось ностальгией по прошлым героическим временам, возрождением древнейших архаических культов и магических практик. Они так и не сумели оторваться от мифоритуальной культуры: оказавшись духовно незащитными, переживали ее гибель долго и мучительно и в предчувствии скорого конца стремились лишь увековечить ее, сохранить для потомков" [Лайтман, Хаятурян, 2011, с. 148; Тураев, 2000, с. 223-242].

<sup>151</sup> См.: **теория "золотого миллиарда"**; население США, которое составляет 5 % населения нашей планеты, потребляет около 50 % всех ее ресурсов; менее чем 1 % населения земли владеет более 90 % ее богатств. Бывший госсекретарь США, советник по национальной безопасности США, эксперт в области международных отношений, лауреат Нобелевской премии мира Г. Киссинджер недавно он поделился с репортером американского *The Daily Squib* своим видением ситуации в мире и, в частности, на Ближнем Востоке. Беседа

по поводу того, как богатеет "Север" за счет "Юга": "с повышением уровня жизни в Западной Европе (который уже был достигнут в значительной степени за счет грабежа стран "Юга") возрос спрос на мясо. Сама Западная Европа полностью удовлетворить этот спрос не могла. И тогда европейский капитал двинулся в Бразилию. Там он по дешевке скупал огромные массивы тропических лесов и начал их вырубать и выжигать, превращая освободившиеся участки в пастбища ... Почва в джунглях плодородием не отличается, а после сведения леса на нее обрушиваются потоки осадков, вымывая все, что можно вымыть. Дав урожай в первые несколько лет, земля эта становится совершенно непригодной. После этого сводится новый массив лесов...". По данным бразильского эколога Ж. Лютцемберга, за 1989 год в Бразилии были сведены леса на площади, равной Бельгии и Австрии вместе взятой. В наши дни там сводится полмиллиона деревьев каждый день! "И все это происходит, когда атмосфера невероятно загрязняется, а большие города рискуют превратиться в газовые камеры. Это – самое большое экологическое преступление, какое знала история. Если леса Амазонки, крупнейшие производители кислорода на планете, называют "легкими Земли", то капитализм вполне заслужит названия "рака легких Земли", который, подобно раковой опухоли, впитывает в себя жизненные ресурсы планеты [Феденко, 1997].

Метод "лейки" с точки зрения второго начала термодинамики означает, что дискретная, хаотическая организация западного мира, характеризующаяся большим уровнем энтропии (и, соответственно, малым уровнем социальной синергии), для своего существования должна постоянно впитывать материальный ресурс извне. Как пишет С. Н. Кара-Мурза, "Рыночная экономика существует в форме единой, неразрывно связанной системы "первый мир – третий мир". Так называемые развитые страны представляют собой лишь витрину, небольшую видимую часть айсберга этой системы. Эта часть потребляет около 80 процентов ресурсов и производит около 80 процентов вредных отходов. Массивная часть ("третий мир") поставляет минеральные, энергетические и человеческие ресурсы и принимает отходы. В Школе управления им. Кеннеди Гарвардского университета... на дверях семинара по глобальным проблемам висит плакатик: "Помните, что один гражданин США вносит в создание "парникового эффекта" такой же вклад, как 1450 граждан Индии" [Кара-Мурза, 1998, с. 29–30]. В целом можно сказать, что "первый мир" создал эффективную систему сброса в "третий мир" не только отходов и вредных производств, но и собственной нестабильности и кризисов. Так, например, Латинская Америка при весьма высоких темпах экономического развития погружена в тяжелейший кризис при постоянном *росте производства* и извлечения природных ресурсов.

Тут следует упомянуть и один из новейших приемов получения энергии в рамках метода "лейки". Речь идет о деятельности *Международного валютного фонда* (МВФ), как новом способе извлечения социальной энергии, используемом ныне западным обществом вместо колонизации. Принципы деятельности МВФ, подконтрольного США, заключаются в том, что он затягивает слабые страны в долговую яму, а потом выколачивает в несколько раз большие суммы денег, чем было дано в долг, когда страну-должника заставляют приватизировать значительную часть национальной собственности, а потом за бесценок скупают акции разорившихся предприятий и землю. Уже к концу 80-х годов было известно, что деятельность МВФ привела к экономической катастрофе во многих странах Африки и Латинской Америки (исключение составляют державы, которым, например Чили, Коста-Рика и Египет, по политическим причинам не дали увязнуть в экономическом кризисе). Только странам юго-восточной Азии (Тайвань, Южная Корея и др.), не пустившим к себе МВФ, удалось избежать участи превратиться в сырьевой придаток МВФ. Весьма показательен вывод *Трибунала Народов*, заседание которого состоялось в 1995 году в

---

складывалась настолько откровенной, что помощники политика ее прервали, а журналиста попросили покинуть помещение. Вот основные моменты беседы:

"Соединенные Штаты ослабляют Китай и Россию, а последним гвоздем в крышке гроба будет Иран, который, конечно же, является главной целью Израйля. Мы до сих пор позволяли Китаю наращивать военную мощь, а России восстановиться от "советизации". Все это для того, чтобы дать им ложное ощущение бравады, это же их быстрее и погубит. Мы как меткий стрелок, который подначивает слабака взять ствол. И как только он потянется к оружию – пиф-паф.

Надвигающаяся война будет настолько жесткой, что выиграть может лишь супердержава. А это мы, ребятаки.

Именно поэтому ЕС так торопится сформировать супергосударство – они знают, что грядет, и, чтобы выжить, Европе нужно стать единой и сплоченной. Срочность, с которой они все это делают, говорит мне о том, что они прекрасно осведомлены о приближающемся противостоянии.

О, как же я мечтал об этом сладостном моменте!"

"Контролируйте нефть – и вы будете контролировать страны; контролируйте еду – и вы будете контролировать людей".

"Если вы обычный человек, то можете подготовиться к войне так: переехать куда-нибудь в сельскую местность, завести хозяйство. Правда, надо захватить с собой оружие, ведь появятся толпы голодающих.

И еще. Несмотря на то, что элита будет в своем безопасном раю и специальных убежищах, им тоже не мешает быть поосторожнее – их укрытия тоже могут быть повреждены".

"Мы сказали нашим военным, что нам нужно завоевать семь стран на Ближнем Востоке для получения их ресурсов. Работа почти выполнена.

Все знают, что я думаю о военных, но должен признать, они уж слишком старательно следовали приказам. Осталась последняя ступенька, а именно Иран, который полностью изменит баланс. Сколько еще Россия и Китай будут стоять в сторонке и смотреть, как Америка все подчищает? Мы растормошим и грозного русского медведя, и китайский серп и молот, и вот тогда в дело должен будет вступить Израиль. Ему придется биться со всей своей мощью, чтобы уничтожить как можно больше арабов. Если все пойдет хорошо, половина Ближнего Востока станет израильской.

За последнее десятилетие мы хорошо натренировали нашу молодежь на компьютерных играх. Интересно было увидеть новую игру *Call of Duty Modern Fare 3* ("Зов долга: современная война-3"). Она же полностью отражает то, что произойдет в ближайшем будущем, — это предсказывающее программирование. Наша молодежь – и в США, и на Западе в целом – готова, потому что они запрограммированы быть хорошими солдатами, пушечным мясом. И когда им прикажут выйти на улицу и биться с этими сумасшедшими китайцами и русскими, они подчинятся приказу.

Из пепла мы построим новое общество, останется лишь одна сверхдержава, победит мировое правительство. Не забывайте, что у Соединенных Штатов лучшее оружие, у нас есть такие штучки, каких у других нет и в помине. И мы все это продемонстрируем, когда настанет время" (Берест Владимир, 10 июля 2012 года – день национального позора России // "Академия Тринитаризма", М., Эл № 77-6567, публ.17574. – <http://www.trinitas.ru/rus/doc/0012/001c/00122449.htm>; 11.07.2012 <http://shturnnovosti.com/view.php?id=33752>).

Мадриде. Трибунал, состоящий из двенадцати известных в мире юристов и экономистов, вынес приговор: программа стабилизации МВФ, примененная во множестве стран, есть “доло гомицид” (“гомицид” – убийство людей, “доло” – способ совершения преступления путем заведомого обмана в контракте или договоре) [см. Кара-Мурза, 1998, с. 113–114].

Атомизированное западное общество можно назвать рыночным, поскольку здесь все продается и покупается, что означает, что человеческие ценности атомизировались, расплылись, утратили целостную мотивационную энергию и *овеществились*, в результате чего здесь возник голод как нормальное жизненное явление. Как пишет С. Г. Кара-Мурза, “до возникновения западного буржуазного общества, то есть 99,99 % времени своего существования, человечество прожило в твердой уверенности, что каждый член племени или общины имеет *право на жизнь*. Именно право, а не милостыню или каприз богатого соседа. А это право реализуется тем, что каждый может получить необходимый для жизни минимум пропитания из общественных (общинных или государственных) закромов. Сегодня антропологи говорят, что в примитивных обществах голода в норме вообще не существовало: или все были сыты, или умирала вся община” [Кара-Мурза, 1998, с. 129–130].

Рыночные отношения между метрополией и колонией (“вампиром” и “донором”) никогда не были эквивалентными. Без колоний, а теперь без “третьего мира” Запад в принципе не может существовать. “Запад возник как фурункул на человечестве, как прекрасный тропический цветок-паразит. И ведь эта неэквивалентность исключительно быстро растет. “Третий мир” выдает на гора все больше сырья, сельхозпродуктов, а теперь и удобрений, химикатов, машин – а нищает. Соотношения доходов 20 % самой богатой части населения Земли к 20 % самой бедной была 30:1 в 1960 году, 45:1 в 1980 и 59:1 в 1989... Чехи работают получше испанцев, а цену рабочей силы, когда они “открылись” Западу, им установили почти в 5 раз меньше. Полякам в среднем положили 0,85 долларов в час, а в Тунисе, которому до Польши еще развиваться и развиваться, – 2, 54 доллара” [Кара-Мурза, 1998, с. 216–217].

Согласно универсальной схеме развития, общинный (традиционный) социальный тип рано или поздно распадается, что создает условия для развития современного общества, которое, после ряда исторических маневров, снова возвращается на общинные рельсы, но уже на новом уровне развития.

Система же общинных отношений рушится от внедрения атомарного принципа купли-продажи, развивающего в человеке индивидуальное начало и приводящего к овеществлению общественных отношений. Описан такой случай [см. Кара-Мурза, 1998, с. 94]: в Южной Америке жила относительно процветающая индейская община. Люди охотно и весело обща работали, строили дороги, школу, жилища сообществу в целом и друг другу. Приехавшие протестантские миссионеры восхитились социальным климатом в общине. Однако они были против бесплатного труда, ибо, по их мнению, каждый труд должен быть оплачен. И убедили! Теперь староста получал “бюджет” и, сзывая людей на общие работы, платил им. И люди перестали участвовать в таких работах, всем казалось, что староста недоплачивает. Социологи, наблюдавшие за этим случаем, были поражены, как быстро все пришло в запустение и как быстро спились жители этих деревень.

Скажем, что в отмеченном выше традиционном обществе мир был сакрализован. В его центре полагался человек, созданный по образу и подобию Всевышнего. Десакрализация, то есть лишение святости, Вселенной началась в эпоху Реформации и завершилась в ходе Научной революции, которая представила мир как механическую машину. А расщепление мира на субъект и объект (человек и мир) сделало отношение к миру рациональным. Сакральность мира порождает в традиционном обществе универсальную, единую для всех космическую этику. Современное же общество “открыто”, поскольку его не ограничивают морально-этические принципы, в рамках которых “замкнуто” традиционное общество.

Особо нужно остановиться на отношении к земле. Антропологи рассматривают Землю в культуре традиционных обществ как особое измерение Природы, то духовное пространство, в котором происходит встреча с мертвыми праотцами, что формирует особый дух хрональной непрерывности общины. Поэтому здесь запрет на продажу земли является абсолютным, а экономические расчеты при этом оказываются несущественными. Рациональное мышление Запада привело к атомизации и профанации мира, когда Запад “знает цену всего и не знает ценности ничего” [Кара-Мурза, 1998, с. 54–59].

Отмеченное выше можно актуализировать при помощи статьи П.А. Кохно “Западная модель уничтожения конкурентов” [Кохно, 2012]. В связи с ее необычайной актуальности, приведем ее изложение.

“Есть в Базеле Банк международных расчётов – *Bank for international Settlements* – это учреждение, о котором с пиететом и придыханием говорят даже в Комитете 300. Банк располагает 40 млрд. долл. одними только наличными. В его ауарах правительственные ценные бумаги и золото составляют около десятой части доступного мирового объёма драгметаллов. А прибыль от золота уступает лишь запасам Форт-Нокса. Банк образует свой независимый клуб, влияние которого выше Бильдербергского. В него входят руководители Федеральной резервной системы США, Банков Англии, Японии, Швейцарского национального банка и немецкого Бундесбанка. Можно считать этот банк капитанским мостиком всего мирового валютного обращения.

Так вот, туда, летом 2011 года, пригласили *Алексея Навального*, подальше от глаз любопытной прессы. И, кто знает, какое решение будет принято в этом, по-масонски, таинственном банке. Узнать только можно по делам. Если прольётся в России кровь, банк будет душить нас деньгами. Значит, клуб принял решение по дезорганизации России.

Из сказанного следует понимание того, почему страны с переходной к рынку экономикой вместо “рыночно-капиталистического взлета”, дружно демонстрируют быструю деградацию инновационно-промышленного потенциала. Без постоянного выявления и изучения скрытых от непосвященного взора движущих сил, которые приводят в действие механизмы мировой экономики, нам не только не удастся построить постиндустриальную, инновационную экономику, но и очень скоро не будет хватать средств даже на то, чтобы вести риторику о ней. Попытки осмыслить происходящее заставляют обратить внимание на одно очень важное обстоятельство<sup>152</sup>.

<sup>152</sup> Глава 4. Тенденции Содружества в книге: Козик Л.П., Кохно П.А. СНГ: реалии и перспективы. – М.: Изд. Дом “Юридический мир ВК”, 2001. – 304 с. С. 104–127.

К сожалению, человечество вступило в третье тысячелетие в условиях беспрецедентного обострения конкуренции народов, стран и их блоков за рынки сбыта и ограниченные, быстро истощающиеся природные ресурсы. При этом особую угрозу устойчивому развитию цивилизации представляет объективное и неизбежное перерастание указанной конкуренции в вооруженную борьбу, поскольку "освободительно-демократические" войны последнего времени (тунисская, египетская, ливийская, ирако-кувейтская, американо-иракская, чеченская и т. д.) чаще всего ведутся вокруг нефтяных вышек и явно имеют углеводородный "запах"<sup>153</sup>.

Быстро растущий дефицит ограниченных ресурсов обусловил в западных научных кругах обоснование и рост популярности восходящей к традициям Римского клуба концепции "золотого миллиарда", которая, в конечном счете, свелась к констатации принципиальной невозможности обеспечения достойного (по западным меркам) уровня жизни для всех 7 млрд жителей Земного шара. Апологеты данной концепции скрупулезно подсчитали, что планетарных ресурсов достаточно для безбедного содержания лишь 1 млрд. землян (сегодня с учётом интересов Китая и Индии 2 млрд.), причем если "незолотая" (т. е. второсортная) часть человечества, осуществив *научно-технологический прорыв*, все же обеспечит себе аналогичный уровень жизни, то природных ресурсов хватит "на всех" лишь на 10–15 лет. Отсюда следует принципиальный и очень многозначительный вывод, который, на наш взгляд, исчерпывающе точно объясняет многие негативные процессы, социально-экономические кризисы и прочие бесконечные беды, обрушившиеся "вдруг" на большинство развивающихся и переходных к рынку стран<sup>154</sup>.

Суть этого вывода сводится к тому, что вряд ли в так называемых странах "золотого миллиарда", которые сегодня в отсутствие ориентированного на социальную справедливость сдерживающего противовеса в лице СССР фактически сделали планетарными гегемонами, искренне переживают по поводу технологической и социально-экономической отсталости стран "третьего" мира и переходных к рынку государств. Скорее, наоборот, вопреки лживым публичным декларациям, руководствуясь главным рыночным принципом ориентации на индивидуальный успех, опираясь на свою финансовую мощь и действуя через щедро поощряемую ими "пятую колонну", *лидеры мировой экономики готовы и будут делать все от них зависящее, чтобы* ни при каких условиях не допустить указанного научно-технологического прорыва и сокращения отставания, а лучше вообще обеспечить стагнацию (в идеале – полное уничтожение) научно-технического и инновационного потенциала в переходных и развивающихся странах. Отнюдь не случайно западный мир, включая даже дружественный ЕС, обнаруживает стойкую заинтересованность не столько в индустриально развитой, сколько в сырьевой России. Так, ЕС согласен вести с Россией "энергетический диалог" и быстро принял соответствующие решения. Однако, нет и речи о диалоге технологическом, научно-техническом, авиационном, космическом, технотронном и т. д. Тем самым ЕС указывает руководству России на отведенное ей место сырьевой провинции развитых держав.

Из теории рыночного капитализма, безоговорочно доминирующей на планете с конца прошлого столетия, хорошо известно, что главной целью конкурентной борьбы, в конечном счете, является победа над конкурентами в форме их уничтожения или поглощения. Поэтому нет ничего особенного в том, что в условиях глобализации (распространения рыночно-капиталистических принципов хозяйствования на весь мир), когда в качестве конкурентов выступают уже страны и их блоки, глобальная конкуренция связана с разрушением (СССР, Югославия) или поглощением в форме неокolonизации (Ирак, Афганистан, Сирия) целых стран<sup>155</sup>. Поскольку морально-этические факторы (совесть, честь, сострадание и т. д.) не являются экономическими категориями и в теории рыночного капитализма не изучаются, то глобальная конкуренция может вестись и вестись в любых, не стесненных правилами приличия формах. Двойные стандарты, промышленный шпионаж, подрывная деятельность через активное финансирование "пятой колонны", рыночная идеологическая агрессия, прямая военная оккупация стран "второго" и "третьего" мира – вот далеко неполный перечень средств, которыми активно пользуются лидеры мировой экономики для сохранения своего лидирующего положения и упрочения глобального господства<sup>156</sup>.

К сожалению, приходится признать, что у новых планетарных гегемонов, имеющих сегодня колоссальные финансовые возможности и военную мощь, нет иного выхода. Западная рыночно-потребительская цивилизация, экономическая "эффективность" которой основана на том, что 20% ее населения обеспечили себе высочайший уровень потребления за счет расходования 80% всех добываемых человечеством природных ресурсов, просто вынуждена прибегать к внешней экспансии для поддержания привычно высоких стандартов своего уровня жизни в условиях быстрого истощения собственных запасов природных ресурсов. При этом *важнейшим инструментом этой экспансии является рыночно-капиталистическая идеология*, распространение которой в развивающихся и переходных странах равносильно их уничтожению (СССР) или неокolonизации (Россия) "просвещенным" Западом в полном соответствии с вышеизложенными правилами глобальной конкурентной борьбы<sup>157</sup>. И действительно, о каких рыночных отношениях может всерьез идти речь в условиях, когда, например, сегодня у нескольких участников "рынка" миллиарды и триллионы долларов (в придачу к авианосцам и крылатым ракетам), а у большинства – только обесценивающиеся национальные валюты и долги? Следовательно, в условиях, когда отдельные западные транснациональные корпорации (ТНК) и банки (ТНБ) по своим финансовым возможностям в десятки раз превосходят ВВП абсолютного большинства стран мира, распространение рыночно-капиталистической идеологии в этих странах ведет их к неизбежной неокolonизации и порабощению "золотым миллиардом".

<sup>153</sup> Кохно П.А. Россия и интересы Запада на постсоветском пространстве // Евразийский вестник. Журнал теории и практики Евразийства, №5, 2000 (электронная версия)

<sup>154</sup> Кохно П.А. Экономическая, политическая и культурная интеграция человечества // Вестник Академии Тринитаризма, М., Эл № 77-6567, публ.16827, 09.09.2011. Кохно П.А. Формы интеграции восточнославянских государств как проявление общемировых тенденций // Вестник Академии Тринитаризма, М., Эл № 77-6567, публ.16835, 25.09.2011. Кохно П.А. Цивилизационные модели // Вестник Академии Тринитаризма, М., Эл № 77-6567, публ.16846, 27.09.2011. Кохно П.А. Путь Восточнославянской цивилизации // Вестник Академии Тринитаризма, М., Эл № 77-6567, публ.16856, 30.09.2011. Кохно П.А. Современная цивилизация: возможные контуры будущего // Общество и экономика, 2011, №8-9. С. 95-107.

<sup>155</sup> Кохно П.А. Главное противоречие между трудом и капиталом в современной России // "Академия Тринитаризма", М., Эл № 77-6567, публ.16743, 11.08.2011. Кохно П.А. Противоречие между трудом и капиталом в современной России // Человек и труд, 2011, №11. С. 51-56.

<sup>156</sup> Кохно П.А. Конкурентная разведка в высокотехнологичном промышленном производстве // Военная мысль, 2010, №9. – С. 28-43.

<sup>157</sup> Кохно П.А., Кохно А.П. Интеллектуальная Россия // Изд-во "Академия Тринитаризма", М., Эл № 77-6567, публ.16898, 16.10.2011. – 247 с.

Совершенно очевидно, что в условиях стремительного истощения недр в технологически развитых странах объектами их внешней экспансии рано или поздно должны стать и уже стали постсоветские страны. Так, в выпущенном МВФ в 1991 г. документе "Исследования советской экономики" предельно четко обозначены стратегические интересы и истинные цели активности "просвещенного" Запада в данном регионе: "СССР обладает богатейшими энергетическими ресурсами; согласно оценкам западных специалистов, ресурсы энергии в СССР включают 58 млрд. баррелей сырой нефти, 52 трлн. кубометров природного газа ... это крупнейшие ресурсы газа в мире..."<sup>158</sup>.

Учитывая наличие в регионе других полезных ископаемых, можно констатировать, что регион СНГ – это огромная кладовая природных богатств, которые еще только предстоит освоить и использовать. Нет никаких сомнений в том, что очень скоро эти запасы станут объектом очень жестокой международной конкуренции, поскольку современная цивилизация уверенно вступает в эпоху "диктатуры лимитов Природы" и, прежде всего, "диктатуры лимитов энергоресурсов" (терминология профессора А.И. Субетто, г. Санкт-Петербург). Не пролетариат, а ее величество Природа обречена стать могильщиком современного капитализма и базирующейся на нем рыночно-эгоистичной западной цивилизации, ориентированной исключительно на удовлетворение безгранично увеличивающихся потребностей ее "золотых" представителей в то время, когда уже давно пора бы начать ограничивать их быстро растущие аппетиты...

Таким образом, очевидно, что в полном соответствии с теорией рыночного капитализма кризис или даже крах одних участников глобального рынка вполне может стать источником обогащения других его субъектов. Иными словами, управляемый социально-экономический кризис в странах, избравших рыночный путь развития в условиях тотального господства в мировой экономике западных ТНК и ТНБ, может стать весьма эффективным бизнесом для стран "золотого миллиарда". Сегодня лидеры мировой экономики, действуя через щедро финансируемую ими "пятую колонну", так управляют рыночными реформами в переходных странах, что затяжные экономические кризисы последних превратились в обильные источники ресурсов для стран мировой экономической элиты.

По оценкам специалистов, из одной только России в период ее активного "рыночного оздоровления" на Запад в форме прямого бегства капиталов, утечки мозгов, экспорта сырья и энергоресурсов по явно заниженным ценам и т. п. было выведено не менее 800 млрд. USD, из которых 70% достались США. При этом и речи не может идти о переходе к инновационной экономике тех постсоветских стран, которые "запрограммированы" просвещенным Западом на стагнацию и превращение в сырьевую провинцию развитых и пользующихся благосклонностью "первого мира" переходных стран.

Важно отметить, что глубина и масштабы рыночного разгрома некоторых национальных экономик впечатляющи. И действительно, вот только некоторые общеизвестные статистические итоги "рыночного оздоровления" подавляющего большинства стран СНГ: полутора–двукратный спад ВВП и особенно объемов промышленного производства; снижение в 2–11 раз наукоемкости ВВП; критический и даже катастрофический износ производственных мощностей из-за 3–5-кратного сокращения объемов инвестирования в экономику и, как следствие, тенденция к ее деиндустриализации и примитивизации; падение в 2–3 раза реальных доходов и уровня жизни населения, его стремительная деградация; чудовищная, уничижительная для человеческого достоинства, экономическая дифференциация населения всех без исключения движущихся к рынку стран; снижение рождаемости, рост смертности и, как следствие, быстрая депопуляция населения некоторых переходных к рынку стран, прежде всего, восточнославянских – России, Беларуси и Украины; масштабное бегство за рубеж мозгов и капиталов на фоне возросшей в разы долговой кабалы перед западными странами. Из одной только России за годы рыночного оздоровления, по разным оценкам, было выведено от 0,5 до 1,5 трлн. долл. США; многократный (в десятки раз) рост уровней преступности, наркомании и терроризма; локальные, но весьма кровопролитные и затяжные вооруженные конфликты и т. д.

Кстати, согласно сведениям, опубликованным Евразийским международным научно-аналитическим журналом СССР по индексу развития человеческого потенциала (ИРЧП) не на много уступал США – если в СССР его величина составляла 0,920 (26 место в мире), то в США – 0,961 (19 место)<sup>159</sup>. За годы "рыночного оздоровления" этот разрыв увеличился почти в десять раз, поскольку нынешняя, ставшая рыночной, Россия по ИРЧП занимает лишь 60 место. И только возросшие в разы добыча и массированная продажа за рубеж объективно ограниченных сырьевых ресурсов позволили многострадальному населению переходных к рынку стран перейти от ставшего в середине 90-х годов откровенно невыносимого, нищенского, сопровождающегося хроническими невыплатами зарплаты существования к относительно достойному уровню жизни 60–70-х гг. "застойного" периода, что сегодня уже преподносится либерал-реформаторами как чудесное рыночное исцеление экономики (вот уж воистину, хочешь сделать человека счастливым, забери у него все, а потом верни половину!).

И действительно, Россия, например, наконец-то обогнав в упорном соревновании Саудовскую Аравию по добыче и экспорту нефти, вышла на первое место в мире по этому почетному для информационно-технотронной экономики показателю, что дало россиянам и другим братским народам временную (до неумолимо надвигающегося истощения недр) передышку. Чего стоят одни только планы руководства России превратить страну в "энергетическую сверхдержаву" – не в технотронную, индустриальную, космическую, научно-технологическую и т. д., а именно в энергетическую, сырьевую по сути, нацеленную на быстрое "проедание" ресурсов и истощение недр экономики. И все это происходит на фоне беспрецедентного обогащения нескольких западных держав, в итоге превратившихся в новых планетарных гегемонов.

Кстати, в западных державах в последнее время даже и не скрывают истинного смысла рыночных реформ, инициированных ими в странах, еще совсем недавно составлявших "первому" миру достойную конкуренцию (например, СССР объективно имел второй в мире ВВП и активно соперничал с самими США по ряду направлений науки и техники). В частности, характеризуя роль "просвещенного" Запада в организации управляемой извне экономической катастрофы своих в недалеком прошлом весьма могущественных конкурентов, лауреат Нобелевской премии американский профессор Дж. Тобин дипломатично, но, тем не менее, достаточно откровенно пишет, что "профессиональные западные советники по вопросам управления переходом посткоммунистических государств к рыночному капитализму – экономисты, финансисты, руководители бизнеса, политики – способствовали появлению ложных ожиданий... Советы давались в одном направлении: демонтируйте инструменты контроля и регулирования, приватизируйте предприятия, стабилизируйте (методами либерального монетаризма) финансы, уберите с дороги правительства и наблюдайте, как рыночная экономика вырастет из пепла. Оказалось, что все не так просто... Вера в оптимальность саморегулирующихся рыночных механизмов отличает

<sup>158</sup> Платонов О.А. Государственная измена. – М.: Изд-во Алгоритм, 2005. – 576 с. – С. 464.

<sup>159</sup> Волович В.Н. О сущности и стратегии российских экономических реформ // Проблемы современной экономики. – 2003. – №3/4. – С. 64–68. С. 65.

структуры, которые развитый мир *навязывает* развивающимся странам и странам с переходной экономикой" <sup>160</sup>. Еще определенно высказался высокопоставленный американский политик Г. Киссинджер, заявив следующее: "Я предпочту в России хаос и гражданскую войну тенденции воссоединения ее в единое, крепкое, централизованное государство" <sup>161</sup>.

Анализируя произошедшее, приходится признать, что его трудно объяснить одной лишь халатностью или наивным неведением. Вероятнее всего во многих странах бывшего СССР в результате поощряемых Западом перестроек и цветных революций и благодаря его огромным финансовым ресурсам к власти пришла "пятая колонна" <sup>162</sup>. В полном соответствии с законами рыночной конкуренции эта "тайная" сила под видом "невидимой руки" рынка методично, шаг за шагом делает все возможное для превращения своего бывшего весьма могущественного конкурента в научно-технологическое захолустье с прикованным к "сырьевой тачке" населением.

Исходя из принципиальной неспособности либерально-рыночного механизма решить проблемы социально-экономической дифференциации в глобальном и региональном масштабе, а также учитывая приоритетность развития научно-технической и технологической сферы, которая надежно попадает в зону изъянов рынка, можно сделать вывод о жизненно важной необходимости формирования и реализации государственной научно-технической и технологической политики стран-участников Таможенного союза. Только эффективная, научно обоснованная, комплексная научно-техническая и технологическая политика, использующая как рыночные, так и далеко нерыночные методы управления, способна сегодня обеспечить условия для технологического прорыва Беларуси, Казахстана и России и их цивилизованного существования в XXI веке <sup>163</sup>.

Учитывая, что в условиях жесточайшей межгосударственной конкуренции, нередко перерастающей в вооруженную борьбу, максимальные шансы на выживание способна обеспечить только равноправная интеграция равноправных партнеров на взаимовыгодных условиях, необходимо признать, что для России и Беларуси сегодня жизненно важна межгосударственная (в рамках Союзного государства и Таможенного союза) научно-техническая и инновационно-промышленная политика. Либо наши страны будут вместе, либо Россия, Казахстан и Беларусь потеряют поначалу свой экономический, а затем и политический суверенитет. Чтобы этого не произошло, необходимо уделять большое внимание конкретной стыковке политических и экономических интересов трёх государств, для чего, возможно, придется преодолеть значительные трудности. Нужно учитывать и то, что каждая из стран Таможенного союза испытывает явно или подспудно тягу к интеграции с ЕС, с его технически и технологически развитыми рыночными системами. Например, современная казахстанская элита, получившая европейское и американское образование, проявляет большой интерес к ЕС. Руководством Казахстана инициирована программа "Путь в Европу" <sup>164</sup>.

При этом надо помнить: 1) что наши "друзья" договорятся, если будет нужно, между собой и о государствах Таможенного союза; 2) царский завет – у России нет друзей, а есть два верных союзника – её Армия и Военно-морской флот" [*Кохно, 2012*].

В целом, приведенные феномены свидетельствуют о социальной синергии как функции любой социальной системы. Синергетика, которая изучает принципы самодвижения открытых систем, к каковым относятся и социальные системы, которые обнаружила общую схему развития социумов, которая фиксирует два противоположных состояния единство (характеризующееся высоким уровнем синергии) и иерархическое состояние (с низким уровнем социальной синергии), которые, сменяя друг друга, дают выход к состоянию нового единства [*Князева, Курдюмов, 1997*].

В целом, можно говорить о процессе ритмического изменения синергетического состояния общества, которое колеблется от состояния высокой к состоянию низкой социальной синергии, а также, соответственно, характеру распределению богатства и власти.

При этом, точно также, как вещество и поле способны переходить друг в друга (вещественное образование при скорости, близкой световой, превращается в поле, волну, а вещество, в свою очередь, есть, по выражению А. Эйнштейна, "сконденсированным полем"), так и мораль и выгода могут превращаться друг во друга при определенных условиях, а также диалектическим образом нивелировать, взаимно погашать друг друга, обнаруживая общую нейтральную территорию, на которой мораль и выгода идут рука об руку.

Как видим, полярным социальные категории – мораль и выгода – обнаруживают диалектико-парадоксальные, многозначные отношения, анализ и принятие которых требует от человека оперирования диалектическим, парадоксальным, то есть творческим мышлением, которое не боится противоречий и не рассматривает мир через призму черно-белых тонов. Последняя контрастирующая стратегия познания, как писал В. Франкл, способствует развитию человека по шизоидному типу, который в своем воображении и мышлении атомизирует, дробит и расщепляет мир, разделяет его на своих и чужих. Именно с позиции такого мышления мораль и выгода предстают пред нами как полярные категории. Парадоксально-творческое мышление же делает эти категории взаимодополнительными, когда моральные поступки могут обнаруживать бездну выгод для человека (ср. английскую поговорку – честность – лучшая политика" <sup>165</sup>), а поведение, направленное на выгоду, может заключать в себе моральный стержень.

<sup>160</sup> Злотников А.Г. *Нобелевские лауреаты по экономике о рыночных преобразованиях // Белорусский экономический журнал. – 2003. – № 1. – С. 92–105. С. 95.*

<sup>161</sup> Платонов О.А. *Государственная измена. – М.: Изд-во Алгоритм, 2005. – 576 с. – С. 434.*

<sup>162</sup> Витте Д.М. фон. *О роли России в мире и Союзном государстве. Приложение 2 в книге: П.А. Кохно, А.Л. Костин. Союзное государство. Книга 9. Военно-экономическая стратегия. / Отв. ред. П.А. Кохно. – М.: Граница, 2008. – 568 с. С.540-556. // "Академия Тринитаризма", М., Эл № 77-6567, публ.16747, 12.08.2011.*

<sup>163</sup> Кохно П.А. *Путь Восточнославянской цивилизации // "Академия Тринитаризма", М., Эл № 77-6567, публ.16856, 30.09.2011. Кохно П.А. К Предложению о премии "Интеллект России" и новом национальном лидере // "Академия Тринитаризма", М., Эл № 77-6567, публ.16809, 02.09.2011.*

<sup>164</sup> Аманжол Кошанов. *Создание Таможенного союза Единого экономического пространства – важный фактор мобилизации и увеличения экономического потенциалов стран участниц // Общество и экономика. – 2012. – №2. – С. 25.*

<sup>165</sup> "Интересные выводы недавно опубликовали ученые Московского центра социальной и судебной психологии. Как считает профессор судебно-медицинских экспертиз Виктор Колкукин, двойные стандарты – это точка слома политика. Для здоровья любого человека весьма опасно, когда он длительное время говорит одно, а делает другое. Это не что иное, как аналог яда для его организма. Психика такого человека неминуемо разрушается. Еще хуже, когда человек берется не за свое дело. А такая ноша, как служение своему

Такая **творческая игра полярными сущностями** иллюстрируется множеством восточных и западных притч. Вот одна из них: *кобыла фермера сбежала от него. Все соседи утешали фермера как могли. Однако последний отвечал: я не знаю, к добру это, или ко злу. Потом кобыла возвратилась и привела с собой прекрасного жеребца, который увязался за ней. Все стали восхищаться и поздравлять фермера с прекрасным приобретением: соседи увидели в этом явную выгоду. Только сам фермер в пол голоса говорил: я не знаю, к добру это или к несчастью. Через некоторое время сын упал с жеребца и поломал ногу. Соседи стали говорить о весьма невыгодном приобретении – жеребце, который изувечил фермерского сына. А сам фермер продолжал твердить: я не знаю, к добру это, или ко злу. А когда началась война и всю молодежь забрали в армию и почти вся она полегла на полях сражений соседи, стали судачить о таком выгодном приобретении – жеребце. А фермер продолжал стоять на своем, так как он был мудрецом и понимал парадоксальность и метаморфозность нашего мира.*

Приведем еще одну историю: *Жил однажды царь, а у того царя был очень набожный советник. Он горячо верил в Бога и половину своего жалования отдавал бедным людям. "Всевышний – наш отец и покровитель, а мы – его дети. Что Он ни делает, все к лучшему. Мы не всегда понимаем неисповедимую Его волю, но рано или поздно Он наставляет нас на путь истинный, показывает, как зло оборачивается благом", – говорил советник. Любимые его слова были: "Если Бог допускает что-то, значит во благо".*

*Было лето, время, когда созревает манго. Царь их очень любил. Однажды разрезал он плод манго и отрезал напрочь свой мизинец. Когда советник узнал об этой беде, он поспешил выразить царю свое участие. "Не надо горевать об этом, мой повелитель, – сказал советник царю в утешение. – Что Бог ни делает, все благо". Разгневался царь на эти слова. "Как он смеет говорить мне это! – подумал царь. – Разве потеря пальца может быть благом для кого бы то ни было? Он мне несколько не сочувствует, и я ему этого не забуду!".*

*Царь приказал заточить советника в темницу и сказал ему: "Посмотрим, как поможет тебе твой Бог. А если и нет – жалеть не о чем! То, что с тобой произошло, – во благо, и ты должен безропотно принять свой жребий".*

*Один раз царь поехал на охоту. Охотники выследили дикого быка и погнались за ним. Бык убежал все дальше и дальше в лес. Вдруг, откуда ни возьмись, выскочили люди из свирепого лесного племени и с дикими воплями погнались за царем и его слугами. Царская свита перепугалась и обратилась в бегство. Царь за ними не поспел, дикари его схватили, связали и собрались принести в жертву своей богине.*

*Когда лесные люди стали осматривать его тело, обнаружилось, что у человека, предназначенного в жертву богине, не хватает мизинца. "Нельзя предлагать богине неполноценную жертву, – сказали они. – Богиня рассердится, и гнев ее падет на нашу голову". Так и пришлось им отпустить царя на волю. Тут только понял он, чем обязан своему избавлению: недостающий мизинец спас ему жизнь. Вот когда открылась ему истина, заключенная в словах министра: "Что Бог ни делает, все к лучшему".*

*По возвращении в столицу царь тотчас приказал освободить советника и доставить во дворец. Царь стал просить у него прощения: "Ты говорил мне чистую правду, а я не оценил справедливости твоих слов и так жестоко обошелся с тобой! Простишь ли ты своего царя?" Советник был растроган: "Теперь ты видишь, повелитель, что все в божьих руках? Не нужно извиняться: то, что ты сделал, спасло мне жизнь. Если бы ты не заточил меня в темницу, то меня вместе с тобой захватили бы в плен и принесли бы в жертву богине: у меня ведь нет физических недостатков! Поистине, что Бог ни делает, все к лучшему!"*

Подобных притч существует огромное количество, но они, увы, ничему не учат большинство людей, которые продолжают пребывать в плену одного из самых опасных заблуждений, в основе которого лежит понимание мира как разделенного на непримиримые полярные сущности.

Таким образом, отношения между моралью и благом зависят от уровня развития индивидуального и общественного сознания, а также от характера распределения власти и богатства в обществе, что отражает уровень общественной синергии, который на Востоке называют Дао. В обществах с высоким уровнем синергии мораль и выгода не различаются, в обществах же с низким уровнем социальной синергии мораль и выгода поляризуются. Как говорят на Востоке, "в обществе, где есть Дао – стыдно быть бедным, в обществе, где нету Дао – стыдно быть богатым". При этом отсутствие Дао превращает социум в "общество спектакля" (Ги Дебор). В древнекитайском трактате "Дао Дэ Цзин", составленном Лао-Цзы в V-VI веках до н.э. записано следующее: "Когда государство отстает от законов великого Пути, в нем начинаются лицемерные разговоры о "человеколюбии" и «справедливости". Когда в семье царит разлад, появляются показные "почтительность" и "терпимость". Когда в государстве процветают беззаконие и хаос, появляются болтуны, призывающие к соблюдению законов".

Атомизированное мышление, возникшее в данном процессе, который М. Вебер назвал "**расколдовыванием мира**", породило феномен "**формальной рациональности**", основанный на логике, калькуляции, количественном учете, которая проникла во все сферы: в рыночную экономику, политику, даже этику. На определенном этапе рациональность стала автономной силой и начала диктовать свои условия. Это вызывало радикальные изменения в человеке и его мышлении, в его отношении к истории, к своему прошлому и будущему, к социальной жизни, к природе и к самому себе. "Принимая те или иные решения, совершая те или иные поступки, человек мог руководствоваться теперь не обычаями, традициями или высшими религиозными ценностями, а доводами разума и соображениями пользы. Рационализация освободила от необходимости слепо следовать догмам, приучала мыслить и критически оценивать все истины, казавшиеся прежде незыблемыми. И вместе с тем, создавала новую "тюрьму", новые ограничения, ставя на первый план практицизм, карая воображение и интуицию, пытаясь дать "инженерное" решение любой проблеме [Лайтман, Хачатурян, 2011, с. 189-190; см. также Вебер, 1990, с. 23-24; Feenberg, 1995, p. 222; Тоффлер, 2004, с. 200].

Представленные механицизм стал основным модусом мысли, основным способом постижения бытия, когда микрокосм, и макрокосм уподоблялись автомату – машине, которая движется с помощью пружин и колес:

---

народу, просто неподъемна для многих наших депутатов. Отсюда агрессия и неадекватное поведение. Доктор медицинской психологии и судебной психиатрии Виктор Гульдман пришел к другому любопытному выводу. Агрессия в обществе всегда результат неравенства людей. Когда человек человеку был друг, товарищ и брат, ничего подобного не происходило" (<http://rusmirzr.com/2012/08/10/category/policy/2557>).



сравнение, сделанное в 1661 году английским ученым Т. Пауэллом. Т. Гоббс во введении к своему труду "*Левифан*" механизировал человека, рассматривая его сердце как пружину, нервы – нити, суставы – колеса. "Представление о мире, как механизме, повлияло на теорию естественного права, "социальную физику", антропологию и другие науки. Механистический подход давал возможность постичь любой объект – от государства до Вселенной, исследовать его элементы и связи между ними. Причем, речь шла об исследовании техническими средствами, которые совершенствуются вместе с ростом человеческого знания. Наука стала средством овладения Природой, "Инструментальный Разум" был направлен на достижение господства над ней, на активное вторжение в ее силы и их подчинение. Идея господства над Природой дополнялась идеей подавления внутренней природы человека, страсти и влечения следовало подчинить строгой рациональности, калькулирующей все и вся" [*Лайтман, Хачатурян, 2011, с. 191*].

Всеобщая атомизация социоприродной реальности приводит к возникновению "общества риска", которое "есть общество, чреватое катастрофами. Его нормальным состоянием грозит стать чрезвычайное положение... В эпоху развитой цивилизации, которая пришла, чтобы снять предопределенность, дать людям свободу выбора, избавить их от зависимости от природы, возникает новая, глобальная, охватывающая весь мир зависимость от рисков, перед лицом которой индивидуальные возможности выбора не имеют силы..." [*Бек, 2000, с. 48, 27*].

Колоссальное техногенное давление на экосреду вызывает рост природных катастроф и катаклизмов (чудовищных ураганов, наводнений, засух, лесных пожаров). Так, в XX в. в таких катастрофах погибло более 10 млн. человек, и количество крупных катастроф и их разрушительные последствия постоянно нарастают. Так, в 50-х гг. произошло 20 крупномасштабных стихийных бедствий, в 70-х гг. – 47, а в 90-х гг. – 86. Первые годы XXI века были ознаменованы небывалыми наводнениями, ураганами, засухами, лесными пожарами. В 1992 г. одни из авторитетнейших научных организаций в мире (Британское Королевское сообщество и Американская Национальная Академия Наук) в своем совместном "*Алармистском манифесте*" заявили: "Будущее нашей планеты висит на волоске. Устойчивого развития можно добиться, но только в том случае, если вовремя остановить необратимую деградацию планеты. Следующие 30 лет станут решающими" [*The federalist Debate, p. 29; см. также Мусеев, 1999, 2000*].

"Постоянно возникающие риски, все более опасные, внушают ощущение всеобъемлющей ненадежности. Ни религия, ни наука не поддерживают более веры в то, что риски можно предотвратить или, по крайней мере, управлять ими. Напротив, человечество стало осознавать, что возможности в этом плане очень ограничены, а наука – едва ли не главный виновник появления новых рисков. Предчувствия грядущих бедствий нарастают не только в науке, они охватили и массовое сознание. Дух катастрофы витает над пресыщенным и благополучным авангардом потребительского общества. И, пожалуй, никогда еще разброс представлений о будущем, даже ближайшем, не был так велик: он включает весь спектр – от радужно оптимистических сценариев до апокалиптических. Причем, пессимизм набирает силу и явно преобладает над оптимизмом. Идея возможной гибели всего человечества или его "варваризации", разрушения цивилизации и социального хаоса, "возвращения в историю", к "пещерной дикости" становится ключевой для нашего времени" [*Лайтман, Хачатурян, 2011, с. 207-208; Неклесса, с. 125; Хантингтон, 2003*].

Данный процесс характеризуется катастрофическим уменьшением социальной синергии, когда власть и богатства с сообществах распределяются крайне неравномерно. Л. Притчет в своей статье "Великая эпоха дивергенции" привел следующие данные: из 108 развивающихся стран в 11 подушевой доход рос более чем на 4,2 % в год, в 28 – на 0,5 %, в 40 он составлял менее 1%, а в 16 был негативным. Впечатляющим выглядит разрыв в доходах (ВВП) на душу населения в самых богатых и самых бедных странах: в 1960 г. он составлял 30:1, в 1990 г. 60:1, в 1995 г. 74:1. На беднейшую часть населения мира (1/5) приходилось всего 1,3 мирового потребления, а на 1/5 человечества, живущую в богатых странах, – 86% [*Pritchett, 1997, p. 14; UNDP, 1998, p. 3*].

"Сегодняшнее большинство – это "толпа одиноких" индивидуалистов, выпадающих из культуры и ее ценностей, – с клиповым сознанием, ситуативной этикой и ценностным плюрализмом, – которые проповедуют абсолютную свободу от всего, которых устраивает непостоянство и фрагментарность человеческих отношений. Социальные катаклизмы не вызывают сильных эмоций: современный обыватель, смотря репортажи о насилии и жестокости, страдает, так сказать, «интерпассивно» и при этом спокойно продолжает делать карьеру... И, наконец, в наши дни в полной мере стала очевидна та опасность, о которой около полувека назад предупреждал Э. Фромм в своей книге "Иметь или быть?": неограниченное удовлетворение всех потребностей вовсе не способствует благополучию, потому что не дает ответы на главный вопрос – "зачем я живу?", – не решает проблему смысла существования...

Таким образом, процесс роста индивидуализма, достигнув кульминационной точки, явно заходит в тупик. И выход из него для подавляющего большинства пока неясен, поскольку заменить эгоистические желания, уже не приносящие прежнего ощущения наполненности, пока нечем. Современный человек живет в водовороте разнообразных противоречивых, спутанных идей, течений и контртечений: анархизм, пантеизм, технофобия и технофилия, восточный мистицизм и нетрадиционная медицина, синергетика – все это образует причудливую пеструю смесь, в которой миллионы людей пытаются найти лекарство от духовной пустоты. Однако и это средство не слишком помогает. Признаки духовного тупика уже давно фиксируются учеными. Э. Тоффлер, на которого мы не раз ссылались, называет эту ситуацию "психологическим истощением", "разрушением психосферы" общества. Об этом свидетельствует удручающе высокий уровень алкоголизма и наркомании, самоубийств (в том числе и подростковых) – самых крайних и неконструктивных способов бегства от реальности, распространения депрессий, учащение случаев бессмысленного вандализма, рост преступности в богатых, благополучных странах...

Становится все более очевидным, что наступил кризис эгоистического развития как такового, т.е. завершился огромный этап истории человечества, который охватывает около 2,5 млн. лет. На протяжении этого периода, который можно назвать "детством" человечества, эгоизм рос, "совершенствовался" и, в конце концов, исчерпал свои возможности. Отсюда – ощущение безысходности, экзистенциального тупика, которое пронизывает сознание современного человека. Такие ощущения возникали, конечно, и раньше, но всегда в таких случаях предлагались какие-то новые решения: развивающийся эгоизм вместо предыдущей, устаревшей своей формы "предлагал"

следующую вершину эгоистического наполнения развития. В наше время ничего подобного не происходит. И наука, и общественное сознание интуитивно это ощущают. Биологи, экологи, социологи, демографы, психологи и политологи – все говорят о каком-то особенном тупике, из которого нельзя выйти с помощью обычных средств, традиционных решений. При этом на первый план выдвигается роль человека в преодолении глобального кризиса, необходимость кардинальных изменений его внутреннего мира, системы ценностей, моделей потребления, отношению к окружающим и к природе...

...глобализация имеет столь противоречивые и даже трагичные последствия, а мир не стал и не становится единым. Глобализация на сегодняшний день сама порождает его сегментацию, усиливает сепаратизм и конфликтность. Ни экономическая интеграция, ни возникновение мировой паутины информационных сетей и наднациональных органов управления, ни усиление культурных контактов – все это само по себе не ведет автоматически к единению человечества и его интеграцию в глобальную систему мироздания. Все перечисленные выше факторы создают лишь "механические", внешние, поверхностные связи, не отменяющие разъединения мира, столкновения и противоборства интересов-желаний. Мир сегодня предстает как никогда прежде глобализированным и вместе с тем – разделенным. Или, лучше сказать, что на фоне бурно развивающейся "формальной" глобализации, со всеми ее несовершенствами и издержками, разобщенность, разнонаправленность и "предельность" эгоизмов ощущается особенно остро. И это дает человечеству пока в основном отрицательный, но необходимый опыт ощущения всеобщей взаимосвязи и взаимозависимости и, конечно, неконструктивности "радикального" индивидуализма." [Лайтман, Хачатурян, 2011, с. 232-234, 252-253].

Итак, следует отметить, что сначала в человеческом обществе существовала симметрия, баланс между производством и потреблением, когда на протяжении 10 тыс. лет, до XVIII столетия практически не наблюдался рост прибыли на душу населения. Известно, что древние державы (Афины, Рим, Вавилон, Египет, Персия) владели сказочным богатством, которое было фактически отобрано ими в результате захватнических войн [Грейсон, О'Дейл, 1991, с. 74–75].

Потом имеет место процесс дифференциации этих дихотомических элементов, а человек все больше отчуждается от результатов своего труда, поскольку начинает формироваться экономика как структурно-атомизированная сущность. Важно отметить, что истоки современной экономики совпадают по времени со становлением ньютоновской науки. До XVI века не существовало понятия чисто экономических явлений, изолированных от структуры самой жизни. Не было также и национальной системы рынков. Экономика как таковая, связанная с частной собственностью кристаллизуется в эпоху возрождения вместе с подъемом индивидуализма, левополушарного начала человека. Потом, при углублении атомизации экономических процессов (анархии и конкуренции), начинают обнаруживаться противоположные процессы интеграции экономических явлений. Получают развитие процессы интенсивного углубления международного разделения труда. Общества начинают рассматривать как органическое целое, в котором идеология, технология и экология одинаково важны. Экстенсивное направление производства начинает себя изживать, чему способствует непомерная зависимость от энергии и природных ресурсов. Как отмечает А. А. Зиновьев [Зиновьев, 1994, с. 114], данный порядок вещей был характерен для советского общества, которое характеризовалось процессами снижения интенсивности "обмена веществ" как внутри общества, так и между обществом и его средой. "Усиливается тенденция к чисто физическому (пространственному) росту тела общества, – обна из глубоких причин стремления Советского Союза к расширению за счет других мест планеты. Усиливается тенденция к хищнической эксплуатации природы и к паразитизму за счет своего окружения". Данные процессы наблюдаются и в капиталистическом мире, где чрезвычайно высокие вложения в капитал, а не труд приводят к инфляции и массовой безработице, которые чередуют друг друга. Человеческая цивилизация сталкивается с социальными, психологическими, концептуальными ограничениями раньше, чем с ограничениями чисто физическими. Возникает потребность использовать социальные и экологические параметры в экономических моделях. Распространяется мысль о необходимости перестройки экономики в направлении ее децентрализации, развития экологично безопасных, щадящих технологий и поддержки систем с более умеренным использованием капитала, энергии и материалов, с более широким использованием труда и человеческих ресурсов, ресурсосберегающих технологий.

При этом появляются тенденции движения к "безубойной экономике". Как отмечает М. Харрис [Harris, 1977, p. 11-30], "калорийная ценность того, что животное съедает всегда намного больше калорийной ценности его тела. Это означает, что большее количество калорий получается на единицу затрат когда растительная пища съедается прямо человеком, чем когда эта пища используется для кормления домашних животных"<sup>166</sup>.

Приходит понимание того, что экономика является живой системой, состоящей из человеческих существ и социальных институтов, находящихся в постоянном взаимодействии с окружающими экосистемами. При этом в экосистемах все движется циклично, в них линейно-причинные связи встречаются редко.

Начинают анализироваться такие категории, как экономический баланс и цикличность. констатируется, что "экономический рост сменяется спадом производства – кризисом и депрессией. Многолетние наблюдения свидетельствуют, что циклические колебания имеют синхронный характер. Они происходят с устойчивой последовательностью и, как правило, в четко определенных временных границах. Это дает возможность рассматривать цикличность как общую закономерность экономического развития" [Гальчинский та ин., 1995, с. 370–382]. При этом экономические циклы отражают повторяющийся процесс, они действуют в рамках не только производства, но и обмена, распределения, потребления в их органическом единстве. При этом экономические

---

<sup>166</sup> "В былые годы страницы прессы пестрели сообщениями о достижениях, в том числе и в сельском хозяйстве. Можно было прочитать об урожае пшеницы: "... собрали 16 центнеров с гектара..." Почему именно центнеров и с гектара? Да ведь мало кто, взяв тетрадь "в клеточку" с таблицей перевода величин на обложке, решил бы задачу по урожайности в привычных для любого школьника размерностях. Ведь тогда в ответе получилось бы, что этот "небывалый урожай" составляет всего полстакана пшеницы с одного квадратного метра поля - это 5-6 колосков! При этом большая часть урожая пропадала, гноилась. Картофеля употреблялось максимум 5-10% от общего урожая! Для чего же были распаханы бескрайние поля?" – В.Ю. Рогожкин. ("Эниология", 2006).

циклы, особенно это заметно на циклах средней продолжительности, имеют синусоидальный характер, ибо характеризуются четырьмя фазами – фазой кризиса, депрессии, оживления и роста. Кризисы начинают рассматриваться как явления, которые имеют конструктивную функцию, которая в условиях экономического роста является интегральной частью творческого процесса, который ускоряет отмирание устаревших экономических систем и расчищает путь для нового витка развития [Гальчинский *та ин.*, 1995, с. 370-382]. Экономика начинает пониматься как сущность, которая способна до саморегуляции, как гомеостатичное явление. Про это еще К. Маркс писал, что постоянная тенденция разных сфер производства к равновесия и устойчивости есть реакцией против постоянного нарушения этого равновесия.

Проанализируем некоторые выводы, которые делают новое экономическое мышление относительно современного экономического положения в мире [см. Schumacher, 1975; Грейсон, О'Дейл, 1991]. Тут признается, что движущими силами стагнации есть бюрократизация политической и экономической жизни, самоуспокоенность, желание создать некоторые преимущественные условия для тех или иных хозяйственных организаций, монополизм и ограничение конкуренции. То есть здесь имеется в виду распространение процессов изоляционно-индивидуалистического характера, что еще больше атомизирует экономику планеты. Признается также, что когда промышленный лидер скатывается на второе, третье место, то это приводит к росту инфляции, национальной изоляции, протекционизму. Экономический национализм сменяет международную кооперацию. В. Дюринг пишет, что когда страна проигрывает в экономической конкуренции, и когда она имеет достаточные ресурсы и экономическую мощь, то эта страна начинает войну со своими экономическими соперниками. При этом, как свидетельствует история, богатые страны перестают развиваться, поскольку в них наблюдается ориентация на потребление. Усиление тенденции к потреблению приводит к развитию сферы услуг, наблюдаются как бы процесс "деиндустриализации".

Таким образом, вместе с увеличением богатства страны она начинает утрачивать активность, концентрируя внимание на сохранении занятых позиций. Она начинает использовать протекционистские барьеры для того, чтобы снизить конкуренцию на внутреннем рынке, сохранить рабочие места, но такое положение дел бумерангом поражает такого лидера. То есть после состояния экономической стабилизации, которая поддерживается на основе конкуренции и рыночного "хаоса" (что принуждает много работать и много производить), наблюдается нарушение хаоса, когда интенсивность труда, как симметрико-континуальной, хаотичной, целостно-спонтанной, творческой (как пишут А. Маслоу и Дж. Морено, спонтанность есть характернейшая черта творчества [Maslow, 1976; Moreno, 1967]), начинает падать. В стране, которая подвергается стагнации, на первое место выходит желание безопасности, наблюдается крен в сторону политики, юриспруденции, бюрократизации, то есть экономика делает крен в сторону политики. Как отмечает Артур Окан, политические науки ориентируются на обеспечение социальной справедливости, законности, власти, а экономические – на повышение эффективности и на оптимизацию производства. Экономическое мышление политиков сфокусировано в основном на периоде между выборами, но деятельность, что ориентируется на повышение производительности труда, часто требует более длительных сроков для ее реализации. Тут мы видим, что экономические и политические цели не совпадают, то есть можно говорить про экономическую (правую) и политическую (левую) тенденции развития общества. При этом власть, которая не склонна к политическим играм (тоталитарная власть), может обеспечить наиболее полную реализацию экономических целей. Пример – Чили.

Можно сделать вывод, что тоталитарно-изолированное состояние (подобно натуральному хозяйству или тоталитарному государству) есть определенным этапом экономического развития страны. Так, на начальных этапах промышленного становления Англия, США, Япония использовали политику протекционизма (правительство регулировало уровень заработной платы, условия труда, тарифы, которые защищали сельское хозяйство и промышленность, правительство устанавливало запрет на экспорт оборудования и эмиграцию квалифицированной рабочей силы).

Затем состояние изоляции сменяется состоянием открытости, когда страна начинает процветать, а ее протекционистские барьеры отменяются. Энергия людей, которая контролировалась в рамках тоталитарного государства, "растекается" (наблюдается переход от право- к левополушарному социальному модусу), люди начинают больше работать, страна переходит в состояние дискретной, свободной (левополушарной) конкуренции, экономического "хаоса", который выступает важнейшим фактором социально-экономического равновесия.

Потом рабочая активность ("пассионарность", по Л.Н. Гумилеву) постепенно падает вместе с насыщением базовых потребностей людей, которые начинают меньше работать и больше потреблять. Падение экономической активности, которое за этим следует, принуждает людей откладывать деньги на "завтрашний день". Наступает период правополушарной стагнации, экономическая тенденция развития государства начинает сменяться политической. Потом наступает время перехода от право- к левополушарному состоянию общества на новом витке развития.

Этот исторический сценарий согласуется с универсальной парадигмой развития. Здесь нужно сказать, что переход от одного социального модуса к другому сопровождается переходом через "точку бифуркации", которую можно назвать периодом безвременья.

Наше время характеризуется направленностью к новому уровню экономической интеграции, когда ведущие экономические страны ищут пути к достижению целостного состояния, которое сможет обеспечить экономический рост и равновесие. Уникальностью нашей эпохи заключается в том, что здесь наблюдается соединение левополушарной (экономической, рациональной) и правополушарной (политической, идеологической) тенденций развития мира, то есть достигается принципиально новое состояние общества, которое можно охарактеризовать как медитативное состояние, в рамках которого парадоксальным образом функционально интегрируются "правый" и "левый" аспекты общества.

Отметим основные веяния этого нового экономического состояния человечества [Грейсон, О'Дейл, 1991]. Считается, что надежное положение на рынке, который изменяется и усложняется, могут занять только те компании, производственно-руководящий потенциал которых позволяет им согласованно решать целый ряд заданий, которые раньше считались практически исключаящими друг друга. Так специфика японского подхода

состоит не только в автоматизации и компьютеризации, но и в парадоксальном переходе к выпуску сложной и совершенной в техническом отношении продукции посредством резкого снижения технической и организационной сложности ее изготовления. То есть ведутся разработки таких технологий и организации производства, которые бы позволили изготавливать сложнейшие изделия на основе стандартных, простых и легко руководимых наборов операций, которые осуществляются на универсальном гибком оборудовании, способном быть налаженным в широком диапазоне. Тут мы имеем синтез простого и сложного, то есть право- и левополушарного подходов к решению экономических проблем.

Отмечается переход от узкой специализации к интеграции в характере самой руководящей деятельности. Известно, что в условиях специализации рост производительности труда обеспечивается дроблением работ, функций, знаний (левополушарное направление). Более специализированные работы требуют и большего объема усилий по координации экономической деятельности, которая осуществляется главным образом работниками среднего звена руководства. В результате число уровней руководства постоянно возрастает, а каждый работник ощущает себя все более отчужденным от своей деятельности и ее результатов. Понятно, что путь к чрезмерной специализации оказывается бесперспективным.

Обнаруживается потребность создания механизма самоуправления, который бы осуществлял бы саморегуляцию "снизу". Получает развитие принцип саморучководимых целевых команд управления, когда для решения конкретных задач собираются специалисты разных служб. Кроме того, принцип узкой специализации каждого работника сменяется подходом, при котором группа работников универсальной квалификации несет полную ответственность за определенное звено работы – например, полностью собирает автомобиль. При этом операции сокращаются. Число операций, которые выполняются на определенном специализированном рабочем месте сокращается с нескольких сотен до нескольких десятков. Создаются интегральные операциональные системы, когда люди и механизмы могут временно объединяться в одно целое, что дает возможность резко повысить производительность труда. Постоянная смена операций создает условия для отдельного работника работать на всех этапах производственного цикла, что способствует развитию творческого подхода и изобретательства. Работник стремится выполнять работу от начала до конца производственного цикла. Группа работников (многопрофильная ячейка) несет полную ответственность за выполнение заданий, которые перед ней поставлены – от конструирования, производства до маркетинга (сбыта продукции). При этом количество работников на отдельном предприятии не должно превышать 500 человек. Как видим, здесь реализуется принцип синергии и самодостаточности, который был свойственен натуральному хозяйству. Об этом свидетельствует также и то, что развивается многофункциональность производственных возможностей, ликвидируются барьеры между разными категориями персонала, в том числе между рабочими и руководством.

Позитивные черты традиционных структур руководства – эффективный способ организации рутинных заданий, которые постоянно повторяются и не требуют оперативного принятия решений. Недостатки традиционных линейно-функциональных (левополушарных) структур руководства состоят в усложнении коммуникации между функциональными отделами, медленные темпы принятия решения, иерархическая структура взаимоотношений, отсутствие взаимопонимания между представителями отдельных отделов, слабая кооперация, что объясняется слабыми связями на горизонтальном уровне и непомерно развитой системой вертикальных (линейных) взаимодействий.

Принцип синергии – децентрализация и ликвидация функциональных барьеров – помогает создать эффективную организационную структуру. Б. Ф. Ломов показал, что относительно простые проблемы лучше решают группы с централизованной коммуникативной сетью, а сложные – при полном отсутствии этой сети [См. Донцов, 1984]. "Анализируя эти сетки, – отмечает этот исследователь, – важно учитывать не только число информационных связей (каналов) каждого участника групповой деятельности (кто с кем связан), но также и частоту их применения и направленность (является ли связь односторонней или двусторонней)" [Ломов, 1972].

Таким образом, система управления и система производства должны быть интегрированы в одно целое, а само производство должно стать открытой системой, когда структурные блоки организации производства ориентируются на товары, рынок, потребителя, а не на выполнения функций. При этом базовыми блоками любой производственной структуры должны быть целевые группы специалистов и команды (которые создаются на относительно короткий срок), а не функции и отделы. Это напоминает нам концепцию функциональной системы П. К. Анохина, которая показывает, что для выполнения тех или иных операций в организме создается функциональная система – временный союз структур организма с разными функциональными модальностями. Подобным образом традиционный подход к разработке новых товаров отдает предпочтение походу, который базируется на создании целевых междисциплинарных групп, ответственных за проведение всех видов работ, от конструирования до маркетинга. Этот процесс, выражающий принципы синергии в производстве, можно назвать "одновременным созданием продуктов и процессов", когда продукты и процессы, руководство производством и само производство начинают интегрироваться. В связи с этим можно также говорить про целостное экономическое производство, когда развитие проблемных групп, кружков качества (на японских предприятиях) является результатом такого экономического производства.

Качество при этом является результатом такого синергетического производства, в котором звенья управления и производства сливаются: высокое качество теперь уже начинается обеспечиваться главным образом путем организации бездефектного производства, а не через контроль уже готовой продукции.

Наблюдается реорганизация системы бухгалтерского учета и контроля, которая традиционно фиксирует затраты, которые уже произошли, но не учитывает тех средств, которые были сэкономлены. Например, каждый доллар, который был инвестирован в повышение квалификации, может принести 30 долларов прибыли [Грейсон, О'Дейл, 1991, с. 152–162]. При этом наблюдается направленность на спаянность производственников и поставщиков, руководства и рабочих, обратная связь между научными подразделениями и всеми потенциальными потребителями их продукции. Стираются различия (в том числе и бытовые) между руководством и рабочими: в Японии соотношение между зарплатой президента компании и неквалифицированного рабочего составляет 8:1. Наблюдается также и ориентация на будущее, а не на временные моменты производства. Это говорит о развитии

целостного, синергетического, экологического мышления, в рамках которого будущее интегрируется с настоящим. Тут мы имеем реализацию и принципа "общей судьбы".

Обновление знаний, их устремленность на целостное знание, а не на их конкретное содержание: японский руководитель владеет меньшим объемом специализированных знаний (которые в любом случае утратят свою ценность через 5 лет) и одновременно имеет целостное представление про организацию, которой он руководит. Система непрерывной переподготовки кадров, потребность в понимании значения своего труда в контексте всего производства начинают играть решающую роль в производстве. Взаимозаменяемость и творческий подход, умение видеть целое раньше, чем его элементы.

Интересно, что абсолютная международная экономическая интеграция (необходимость в которой все больше понимается широким кругом экономистов и политиков), которая направлена к целостной экономической структуре планеты по принципу "общей судьбы", предполагает, что страна со сравнительно низким экономическим уровнем развития имеет все шансы найти для себя экономическую нишу в международной экономической системе, поскольку она может заниматься тем, чем большинство развитых стран считают для себя невыгодным.

**Сделаем выводы.** Ведущие экономисты заявляют, что их дисциплина зашла в тупик. Стремление к концептуализации новой экономической мысли, характеризующейся целостным подходом к анализу экономических реалий, когда, например, валовой национальный продукт должен характеризоваться суммой всех видов деятельности, включая таковыми, связанными как с денежными, так и неденежными величинами (такими, как социальные издержки, которые не приплюсовывать в национальный валовой продукт, а вычитать из него). Требуется такая экологическая концепция, в которой положения и параметры экономических теорий были бы связаны с аналогичными категориями теории вложенных экосистем. Отмечается, что экономическая наука возвела на престол самые непривлекательные из наших страстей: стяжательство, соперничество, обжорство, гордыню, эгоизм, узколобость и, наконец, обычную жадность. Идея постоянного экономического роста, которая догматически принималась почти всеми экономистами и политиками, начинает пересматриваться. Отмечается, также, что бесплодный спор между капитализмом и коммунизмом будет признан неуместным, так как обе системы основаны на материализме, обе преследуют задачи промышленного роста и используют технологии с усиливающимся центризмом и бюрократическим контролем. Механический стиль управления современной экономикой, основанный на манипуляции и управлении, приспособленный для центрального администрирования, а не для регионального и местного применения индивидуумами и малыми группами, – данный стиль управления начинает также пересматриваться. Признается, что экономический рост должен иметь качественную оценку. Так надо было бы обязать табачные компании оплачивать значительную часть издержек на медицину, связанную с курением, а производителей спиртного – соответствующую долю издержек, вызванных алкоголизмом. Новое экономическое сознание подчеркивает единство экономической и социальной составляющих в обществе, например, известно, что увеличение безработицы на один процент выступает стрессорным фактором, который можно измерять уже миллиардами долларов, которые расходуются обществом на погашение убытков от болезней и смертей [Канра, 1996. с. 263]. Общество следует рассматривать как органическое целое, в котором идеология, технология и экология важны в равной степени. Чрезмерная зависимость от энергии и природных ресурсов, исключительно высокий уровень вложений в капитал, а не в труд приводят к инфляции и массовой безработице. Мы сталкиваемся с социальными, психологическими, концептуальными ограничениями прогресса раньше, чем с ограничениями чисто физическими. Экологические и социальные параметры не фигурируют в экономических моделях. Переструктурирование экономики это ее децентрализация, развитие щадящих технологий и поддержание систем с более умеренным вовлечением капитала, энергии и материалов, широкое привлечение труда и людских ресурсов. Такая ресурсосберегающая экономика с полной занятостью будет неинфляционной и экологически правильной.

В данной связи интерес представляет **концепция развития социумов С. А. Алферова**, которую он излагает в ряде работ [Алферов, 2011]. В материале "К вопросу о будущей модели общества" С. А. Алферов пишет, что принципы взаимоотношений, формирующие ментальность, одновременно выражают отношения между основными сферами общества, отношения в его страуме, в триединых **Культуре-Экономике-Политике**. Эти отношения описываются формулами соотношения Культуры и Хозяйствования. Политика, будучи вершиной социо-организации, тем не менее, есть результат первых двух ипостасей (др.греч. ὑπόστας – "сущность") общества. Каждая из них находится в подобных же, по своему взаимообуславливающим, отношениям с остальными из 3-х.

В силу чрезвычайного уровня обобщения социальных явлений приведем реферативное изложение концепции С.А. Алферова. В его рассмотрении специфика организации Культуры и Хозяйствования является началом, источником. Но состояние чего в общественных отношениях "Культура" и "Хозяйствование" определяет их централизацию и распределённость? Ведь в средней области, в некрайних положениях этих отношений нет абсолютных критериев (показателей) степени централизации или распределённости. Их величина соотносительна другим возможным вариантам. И то есть они имеют свою меру, имеют меру в конкретном контексте. Безусловно, в обществе формулы "РК+ЦХ" управление экономикой будет более централизованным, чем в обществе "РК+РХ", но менее централизованным, чем в обществе "ЦК+ЦХ". Если "ЦК", то это имеет отношение к одной из форм консерватизма, как идеологии. Если "РК", тогда задаются отношения, близкие идеологии либерализма... Так что конкретно означает "ЦК" или "РК"? Где здесь мера? Этот показатель – нечто внешнее или внутреннее? Это – управление или состояние?

С.А. Алферов уже говорил, что распределённость – это торжество индивидуальных (и индивидуалистических) подходов; а централизованность – торжество коллективных подходов или начал. Так это "торжество" чем обеспечивается? "ЦК" – это указание на управление культурой, на главное, правильное мировоззрение (идеологию) в обществе в целом? Или это просто доминирование коллективного начала, коллективных ценностей, смыслов внутри Культуры? "ЦХ" – это приоритет центрального управления (общих задач и приоритетов) в экономике (то есть основа марковского "социализма")? Или это просто доминирование распределения в группах, через коллективы (то есть с позиций идеологии – формы анархо-синдикализма)? Или вот например, в комплексе отношений "РК+РХ" индивидуальные ценности формируют экономизм или экономо-центризм (так и формируется идеология либерализма), экономика становится центральной для общества в целом, оставаясь индивидуалистической. Что является определяющим в этой формуле? Работает ли она на некие выводы?

Следовательно, полагает С.А. Алферов, надо выбрать систему координат для точной идентификации типов общества в формулах. Можно их выстраивать и от "внешнего" управления, и от "внутреннего" состояния, можно выделять разное – и тогда один тип общества будет иметь разные по виду формулы. Так что выбираем внешний вид. Мы установили почти тождественность 2-х пар: "централизованности" и "коллективности", "распределённости" и "индивидуалистичности". Но полностью они не совпадают; потому что выстроены от разного. Восприятие через "Ц" и "Р" идёт от взгляда через управление. Восприятие через "К" и "И" идёт от сутевых процессов и отношений... Мы выбрали более формальный подход, взгляд же на основе "И" и "К" отличается большей вариативностью и неопределённостью. Но он имеет большие возможности глубокого анализа и также может разрабатываться.

Далее С.А. Алферов продолжает в его системе координат. Любая "Централизованность" через свою сферу влияет на "Распределённость другой сферы"; потому что все 3 сферы общества: Культура, Экономика и Политика, – взаимосвязаны, а любая "Ц" создаёт нормы. А как же в комплексе отношений "РК+РХ"? Наш подход – с позиций управления; да и вообще, любой комплекс отношений требует регуляции, требует центра. Так какой элемент должен выдвинуться на более центральную позицию?

В этих равных отношениях распределённости ранее других обществ проявляется 3-й элемент – Политика. Данный тип отношений делает регулятором чистую политику, то есть силу, интриги и т.д., постепенно осознавая и беря за основу именно экономическую силу, силу выгоды. Не надо забывать и о скрытых структурах, которые становятся одним из элементов традиции данного типа отношений.

Вообще конкретная политика – результат соединения ментальности (подсознания), знания и воли. А оперативное пространство её или поле – это пространство нравственности и интересов, или опять же – идеального и материального, культуры и выгоды. Политика – это работа с мотивами человека, с энергиями общества...

Далее С.А. Алферов возвращается к вопросу о перспективах развития общественных отношений по специфике "ЦК+РХ" или "РК+ЦХ". При этом задается вопрос о том, как сопоставить асимметричные формулы "ЦК+РХ" и "РК+ЦХ"? Конечно, Культура более фундаментальна, а Экономика – более обыденна, более каждодневна, более близка... Более творческой и раскрепощённой формулой является вторая, а первая – более упорядочивающей, в ней централизация влияет сильнее на парный элемент, чем во второй формуле... И всё таки такое впечатление, что она устаревает...

Первые рассуждения в отношении асимметричных формул только ещё более заставляют далее посмотреть их характерность... При этом надо понимать, что "формулы" – это очень общий уровень, уровень формирования русел развития, координат развития. Анализ требует погружения в конкретику воздействия на эти координаты, в конкретные события, силы, процессы...

В принятой ("управленческой") системе координат формула "ЦК+ЦХ" означает деспотию или бюрократизм; "ЦК+РХ" означает империю, как форму устойчивого государства многих народов. Мы знаем, что империи бывают разными по отношению к своим народам, и правильную империю – то есть не уничтожающую культуры народов – называем Державой; при этом они имеют свою логику развития и изменения формы (см. "Типология общества и государственность"); сейчас не об этом. Что в современности значит формула "РК+ЦХ"?... Что в наше "время-0", время переосмысления и реформатирования будет происходить с обществами? Можно ли здесь что-то увидеть на уровне абстрактных формул?

Далее С. А. Алферов поясняет схему (Рис. Эволюция социумов, согласно С.А. Алферову).



Рис. Эволюция социумов, согласно С.А. Алферову

Вся писаная история "Большого круга модернизации традиции" уместается на этой схеме в маленький пунктирный отрезок; потому что нас интересуют именно Начало и Конец. События начала истории, если смотреть через призму изменений в обществах, являли собой их дифференциацию по ментальным основаниям, как раз и реализующимся в организации обществ. По описанной ранее доктрине основная историческая линия "прогресса" заключалась в упрощении/рационализации устройства системы общество/человек от ансамблевого к однообразным централизованному или распределённому (на периферии хартленда; в этом современная

геополитика наследует древней, как и география). На схеме эти процессы обозначены, как "централизация" и "разбродизация". Потому на верхней схеме в период "Древности" не показаны случаи возрастания к указанным обществам от примитивной – на том уровне владения технологиями – модели "РК+ЦХ".

Имея сейчас в мире преимущественно два типа общества, в условиях глобального системного кризиса прибыль-центричной модели появляются тенденции изменения устройства и структуры общества, что отражается и в формуле. Имея источником разные общества, процессы приобретают свои особенности, получают свои линии развития, результаты и названия. Со стороны централизованного общества это процесс демократизации. А со стороны распределённого – фашизации. Демократизация или фашизация: разные процессы при разных исходных культурах (общественных психологиях). Происходит некий возврат к элементам Традиции, к консерватизму. Но при одной формуле "ЦК+РХ" это разный консерватизм, и он обозначен, как К/1' при движении от "ЦК+ЦХ" (сверху) и как К/1" при движении от "РК+РХ" (снизу).

И этому движению на схеме есть яркое подтверждение в истории XX-го века. "Консервативная революция" интеллектуалов (Э.Юнгер, А.М. ван ден Брук, К.Шмитт, О.Шпенглер, Т.Манн) в Германии начала "атомного и атомизирующего века" обратилась к корням до периода европейских революций. Это идеологическое направление сразу противопоставилось и либерализму, и марксизму. Её апология власти (господства и соответствующих качеств человека) послужила основой политики Муссолини и основой "позитивной" части идеологии Третьего Рейха. И ещё интересные факты истории этого мировоззрения и его самопозиционирования. Из *Википедии*: "Сам термин "революционный консерватизм" впервые употребил славянофил Ю.Самарин в одноименной работе, опубликованной в Берлине в 1875 г. А Ван ден Брук считал одним из выразителей "революционно-консервативной" идеи Ф.Достоевского."

Посмотрим подробнее на современное движение к "ЦК+РХ". Если оно идёт от капитализма "РК+РХ", то это означает прекращение разгула толерантности и мультикультурализма, это – "правый ренессанс". И в этом случае придётся преодолеть теневые управляющие структуры капитала, неизбежно появляющиеся в обществе из-за расхождения декларируемых людям ценностей и маскируемых от людей истинных его смыслов (отсюда и фрустрации). В данном случае речь идёт о наступлении на интересы и власть главных субъектов капитализма; и даже о смене фундаментальных элементов мировоззренческой матрицы, об изменениях в правящей идеологии; а это трудно...

Если движение идёт от открыто идеологизированных (фундаменталистских) обществ, то это проводит всегда лидер: как бы в "освящённых рамках" и отпуская экономическую предприимчивость. Конечно, это происходит в рамках конкретной культурной матрицы, в формах своей традиции; но логика одна и та же. К чему это приведет, зависит от целей и грамотности лидера...

Но наше время – это время технологического могущества человека, даже изощрённости (вспомните снос башен-близнецов), время рационального знания и самоуверенности человека; время, когда в балансе с обществом он теряет одну из своих опор. Это время индивидуального могущества и общего тупика и осмысления. Это время крайностей и фундаментализма. Это время вызовов в культуре и экономике, когда формула "РК+ЦХ" вдруг становится отнюдь не примитивна, но актуальна; потому что отражает реалии, и следовательно может выстроить системное соответствие в структурах общества. Другое дело, есть ли потенциальные барьеры на пути к такому общесистемному решению.

Посмотрим на возможность современного движения к "РК+ЦХ". Если оно пойдёт в капитализме "РК+РХ", то это означает свержение власти капитала; но на непонятных идеологических принципах, на распределённой культуре. То есть это как бы крушение гнили само собой; а такое маловероятно, скорее организованный капитал загонит противников в концлагеря и бантустаны.

Если такое движение пойдёт в обществе "ЦК+ЦХ", то есть мировоззрение будет деидеологизироваться, до размытия единой матрицы при сохранении центрального управления экономикой, то это есть та самая "Перестройка", то бишь начало разрушения системы.

Но есть ещё одно движение; из странного положения, из общества некоего шизофренического качества, из общества, ментально централизованного, но власть которого по духу является распределённой (космополитичной). То есть это межумочное общество, не стоящее ни в одной формуле. В нём то и возможен Проект. В этом случае в отсутствие – как это сейчас – самой исходной системы, её защитных структур, но при сохранении памяти о ней и её опыта – опять же, как это сейчас – такая трансформация возможна. Но всё же должна быть некая критическая масса, как соответствующей Культуры, так и соответствующих Технологий! Должен быть некий очень содержательный андеграунд. Должны быть: и готовность людей в некоем новом глубинном нравственном базисе, и соответствующая теория общества (базис знания и преемственности), и готовые проекты нового информационного и энергетического базиса. Об этом то и речь...

Общество "РК+ЦХ" – это общество тоже консерватизма; но более глубинного. Консерватизма начала времён. Консерватизма К/1' и К/1", восстанавливающие дух и костяк традиции, уничтоженной индустриальной модернизацией, можно называть "традиционный консерватизм" или "традиционализм" или "национальный консерватизм" или "национал-консерватизм". И это возврат в эпоху, когда модернизация традиции всё равно уже шла, готовилась; "прибыль-центричность" или "экономизм" набирал очки, и потом просто всё оформилось рывком. Это возврат к империям современного типа, отсюда и получался фашизм. "Консервативная революция" – это империализм в чистом виде. Не ленинский, замороченный (для нас) экономизмом империализм, а истинный по букве и духу – властный. В отличие от этого консерватизма мы говорим о "древнем консерватизме", мы говорим о "возврате" к истинному началу... Идеология общества "РК+ЦХ" – это и есть глубинный консерватизм, изначально-завершающий консерватизм, эсхатологический консерватизм... Можно было бы вспомнить и марксистское именование "новый коммунизм", но эти тоги тесны, как личина; резиновый какой-то марксизм то получается. Смысл называемой идеологии гораздо глубже, а исторический масштаб далеко выходит за рамки классовой борьбы и атеизма. Это идеология восстановленной целостности человека и общества. Назовём её здесь Холинизм или Консерватизм/0.



Так какой нас ждёт вариант консерватизма и тип общества: "ЦК+РХ" или "РК+ЦХ"? Или же некая сложная в деталях комбинация, разная для разных стран?...

Какая будет модель общества, например, в России, сказать трудно. Но точно, не будет крайних и глобалистских: ни либеральной "РК+РХ", ни марксистско-интернационально-социалистической "ЦК+ЦХ". А вот пропорция между асимметричными "РК+ЦХ" и "ЦК+РХ" будет строиться современниками. Многие здесь определяют построения в экономике. На них будут опираться построения в политике (хотя исходными будут как раз политические изменения). Решения в экономике через влияние на межэтническое самочувствие будут влиять и на организацию культуры.

Далее С. А. Алферов подводит итоги, систематизировав идеологии в системе координат (Рис. Систематизация идеологии, согласно С.А. Алферову).

Система координат типов общества закладывалась в "начале времён", в доисторический период, как проявление сущности общества в его страуме. Исходным типом, нормирующим систему общества, был комплекс Централизованной (общей) культуры и Распределённого (индивидуального) хозяйствования... Дело было сделано. Развитие происходило уже в объективности изменений климата, географии, групповых интересов, технологий... Ментальность (и данная система координат) действовали субъектно, не выходя на уровень системного определения. И уже совсем близко к нашему времени (в Новое время) она снова проявилась на общественном поле.



Рис. Систематизация идеологии, согласно С.А. Алферову

С начала индустриального периода (с книгопечатанием, с "Просвещением", с политическими изменениями Нового времени) стало ускоряться – и очень сильно – осмысление идеологий и формулирование соответствующих проектов. Уже к концу XVIII-го века сформировалась идеология либерализма (Д.Локк, А.Смит), и как оппозиция наступающим изменениям осознавал себя консерватизм (К/1). В середине 19-го века сформировалась идеология социализма, и в начале 20-го века фашизм. Именно в идеологиях/проектах можно увидеть, как снова проявилась эта мировоззренческая сетка.

Выразим это движение идеологий на рисунке в принятой С.А. Алферовым системе координат. С.А. Алферов называет формулы этих идеологий, соответствующие своим обществам "конца времён". "Традиция" – ЦК+РХ. Либерализм – РК+РХ. Фашизм (К/1) – ЦК+РХ. Социализм – ЦК+ЦХ. Холинизм (К/0) – РК+ЦХ

Рассмотрим **эволюцию денег** как специфического товара, который является универсальным эквивалентом стоимости других товаров или услуг. Отметим, что обычно, деньгами становится товар с высокой ликвидностью, то есть тот товар, который легче всего обменять на другой товар (например, часто таким товаром был скот). Помимо меры стоимости для других товаров, деньги являются средством обращения (посредником в процессе обмена). Кроме того, роль денег могут исполнять различные вещи, иные вещные права, обязательства и вещно-обязательственные комплексы.

*На первом этапе*, в примитивных сообществах в роли денег выступали предметы, которые не столько характеризовались высокой ликвидностью, сколько выражали договоренность касательно того, что они выступают в роли средства обмена. Такими деньгами могли быть ракушки, перья и др., то есть предметы, которые сами по себе не характеризовались потребительской ценностью, поскольку их практически нельзя было потреблять.

*На втором этапе*, в связи с глобализационными процессами и социально-классовой стратификацией, когда разрушались родовые отношения и отдельные племена начинали активно торговать друг с другом, деньги становились все более ликвидными (в роли денег мог выступать, например, скот), то есть их потребительская ценность (стоимость) была высокой, когда деньги (скот, например) можно было непосредственно потреблять.

*На третьем этапе* ликвидность денег претерпевает трансформацию, поскольку их потребительская ценность начинает уменьшаться, они заменяются драгметаллами. В современных условиях в роли денег выступают не столько конкретные товары (например, золото или иные драгоценные металлы, из которых изготавливаются монеты), сколько обязательства государства или центрального банка в форме банкнот. Самостоятельной стоимости такие деньги не имеют и являются эквивалентом лишь номинально. С 1971 года США отказались от обратимости доллара в золото, с 1973 года была введена система плавающих валютных курсов. С тех пор дензнаки обеспечены не золотым эквивалентом, а производственной структурой той или иной страны, которая сама оценивается дензнаками. Такие деньги все больше становятся средством управления и угнетения меньшинством большинства (см., например, деятельность "Федеральной резервной системы" США).

Таким образом, на третьем этапе человечество возвращается на первый, но на более высоком уровне развития, поскольку возрождается принцип договоренности в масштабе всего человечества. Деньги при этом (например, электронные деньги) утрачивают всякую потребительскую ценность, в отличие от денег металлических, которые можно продать как металл (в период развала СССР стоимость металла металлических денег превышала стоимость номинала, когда, например, за тонну металла металлических денег можно было купить машину, в то время как номинальная стоимость этого же количества денег не позволяла этого сделать).

Явственно проступает схема эволюции денег от принципа общественного договора (когда деньги не имели внутренней ценности) к принципу автономной ценности денег (когда они могли непосредственно потребляться), а он него – к принципу общественно договора, но на более высоком уровне развития.

Подобным образом можно анализировать и **движение капитала**, которое обнаруживает общую схему (тезис – антитезис – синтез). Б. Адамс более чем сто лет пришел к выводу, что централизованный капитал (богатства, сфокусированные в руках нескольких связанных друг с другом семейных кланов) на протяжении документируемого отрезка человеческой истории перемещался в западном направлении. Первые большие накопления капитала обнаруживаются в Шумере, потом денежный центр последовательно смещается в Египет, Грецию, на Апеннинский полуостров, в разные части Германии и в Лондон. Во времена написания исследования Б. Адамса (ок. 1900 г.) равновесие колебалось между Лондоном и Нью-Йорком, и до конца столетия должно было сместиться в Нью-Йорк благодаря упадку Британской Империи. Можно сказать, что потом обнаруживается последующее движение в восточном направлении – Япония, Гонконг, Корея [см.: Уилсон, 1999]. Мы видим, что капитал двигался от Востока к Западу, а затем возвращается к Востоку.

В данном аспекте анализа проблемы интересной является концепция А. П. Девятова (<http://rusmir.in.ua/eko/1174-biznes-model-yekonomiki-znaniy.html>), который **социально-экономическое развитие человечества** увязывает с тремя универсальными началами – *веществом, энергией и информацией*.

Как пишет А. П. Девятов, бытие это обмен веществ, энергии и информации. *Вещество* – это то, что имеет массу. *Энергия* – это то, что может совершить работу. *А информация* – это то, что несет смысл. У нас данную триадность можно соотнести с параметрами элементарной частицы – с *массой* (это вещество), *спином* (это энергия) и *зарядом* (это информация). В данном прочтении развитие микромира (элементарной частицы) идет от массы к спину (который фиксирует эту массу, то есть создает ее в процессе вращения), а от него к заряду, величина которого проистекает из параметров спина. Подобным же образом развивается и планетарный субъект социально-экономических отношений.

В таком прочтении понятной **становится концепция социально-экономического развития А. П. Девятова**, который пишет, что обмен веществ, энергии и информации происходит в пространстве и во времени. Пространство трехмерно как длина, ширина и высота; и троично как натуральное, виртуальное и мнимое. Время трехмерно как амплитуда, частота и фаза колебательных процессов обмена; и троично как длительность (хронос), порядок следования (циклос) и момент (кайрос). Экономика же, в конечном счете, это освоение пространства и капитализация времени процессов бытия, где исчислителем обмена веществ, энергии и информации выступают деньги.

В доиндустриальном обществе экономика концентрировалась на веществе. Основным веществом бытия людей было зерно. Зерно олицетворяло процесс обмена энергии Солнца на массу вещества. Свет и тепло от Неба пробуждали на Земле информацию ДНК растительной клетки и путем деления при участии молекул воды превращались в зеленую массу растительного белка с прибылью. На прибыль вещества в результате этой трансформации плюсом влияли деловая энергия людей и информация, зашитая в агротехнике. Статистика экономики зернового хозяйства в Англии показывает следующее. Урожайность пшеницы в 1500 году составляла 10 бушелей на акр. А в 1800 году – 20 бушелей на акр. При этом в цепочке хозяйственных связей: хозяин земли – арендатор – банк-кредитор – батрак – продавец – потребитель, наибольшую прибыль от процесса обмена исчисленную деньгами арендной платы и в 1500 г. и в 1800 г. получал хозяин земли – лендлорд. От роста урожайности в два раза за 300 лет доходы лендлордов увеличились в 12 раз. А доходы батраков упали на 70%. Что и стало одной из причин смены общественной формации. Так или иначе, практика, как лучший критерий истины, иллюстрирует закономерность связей, где хозяин пространства (акров) выступает главным получателем выгоды от захвата будущего как длительности (арендная плата в год). А все остальные участники обмена занимают то или иное выгодное или невыгодное, но второстепенное положение. Иными словами богаче всех будет тот, кто держит среду: захватывает время в пределах своего пространства, а не тот, кто манипулирует обменом веществ, энергией и информацией (ресурсами) внутри среды жизнедеятельности.

В индустриальном обществе "конвейерного" производства вещей экономика сконцентрировалась не на веществе (зеленой массе) а на энергии. А основную энергию для бытия людей стало давать не небесное светило и его растительные производные в циклах воспроизводства (дрова, кизяк), а Земля в недрах: не возобновляемые ископаемые углеводороды – уголь, нефть и газ. Приземлилось и общественное сознание, потерявшее традиционное чувство вертикали Неба в объеме мироздания и исконное представление о троичной цикличности Космоса. Сознание исподволь приняло приоритеты линейности прогресса, рационального модерна, формальной логики исключения третьего, плоскостного (и от того поверхностного) двоичного мышления и, наконец, двоичного кода информационных технологий.

А в экономике основной выгодополучатель, соответственно, переместился из натурального трехмерного пространства под Солнцем, Луной и звездами в виртуальное – двумерно сетевое пространство возможностей проявления логических схем и конструкций человеческого ума.

К 2000 году урожайность пшеницы в Англии выросла до 100 бушелей на акр. Но больше всего от этого выиграли уже не старые лендлорды, а кредиторы-процентчики. Де-факто основную прибыль от обмена энергии на вещество ныне получает сеть банков, создавших виртуальное пространство предвосхищения будущих результатов прогресса и оседлавших длительность процессов бытия кредитом, дивидендами на акции, страховкой, фьючерсами и деривативами.

В конце XX века индустриальное общество экономики товаров и услуг выросшее и процветавшее на энергии ископаемых углеводородов уперлось в "пределы роста". Запасы топлива истощаются. А финансовые инструменты капитализации будущих результатов обмена веществ, энергии и информации исчислили на Земле уже все материальное, что можно было исчислить, и теперь принялись за вероятную выгоду от освоения месторождений гелия на Луне. В 2008 году оторвавшиеся от натуральных стоимостей мировые финансы сотрясла первая волна системного кризиса. Эпоха индустриализма явно заканчивается. Грядет постиндустриальное общество, где экономика, скорее всего, будет концентрироваться вокруг третьей составляющей бытия – информации.

А. П. Девятков пишет, что для того чтобы создать бизнес модель извлечения основной прибыли в информационном обществе необходимо уяснить порядок сознательной деятельности человека. Если человек действует сознательно, то этот порядок насчитывает семь ступеней восхождения от сигнала до поступка, а именно: **данные – сведения – информация – знания – понимание – решение – поступок**.

А если человек действует бессознательно, на основе интуиции зашитой в его культурном архетипе и природном генотипе, то порядок насчитывает всего две ступени: получил данные – совершил поступок.

**Данные** – это сигналы, воспринятые органами чувств человека из хаоса окружающего шума. Данные относятся к категории материальной субстанции. Это может быть связанный набор слов, статистика или видовой ряд наблюдений.

**Сведения** это упорядоченные данные. Это сигналы с опознанной системой кодирования явлений "мира сего" в форме либо имен, либо чисел, либо образов. Сведения это то, что уже не просто дано само по себе, но проведено с усилением мысли, чему присвоено классификационное имя, что проведено по учету данных.

**Информация** это сведения с опознанным смыслом. А смыслы – это то, что можно взять в толк лишь различением от другого в группе. Смыслы относятся к категории содержания. Средства Массовой Информации, как правило, передают либо данные наблюдений репортеров, либо набор сведений "журналистских расследований", но никак не информацию с оголенным тайным смыслом бытия.

**Знания** это информация, приложенная к практике. В приложении к практике возникает лукавый выбор незнания что делать или свобода от выбора, когда наперед известно как быть. Путь к верному знанию называется методология. Где есть методология, появляется научность. Потенциал богатства – верный метод.

**Понимание** это то, что возникает в сознании при сопоставлении знания с файлами памяти. Это прорыв через маскировочные сети дезинформации внутрь внешних форм к сущности бытия. При этом понимание может быть рационально логическим, либо возникнуть вне логики, как откровение типа "эврика"!

**Решение** предусматривает хотя бы модель действия, а в самом осмысленном случае и представление о том, чем действие закончится, каким видится результат. Модели поведения нарабатываются в настольных играх (шахматы, карты, облавные шашки) и спорте (единоборства, групповые состязания, соревнования команд). Путь к нужному результату называется технология. Высокие социо-гуманитарные технологии управления поведением людей и станут главным инструментом извлечения богатства экономики знаний.

**Поступок** во имя результата, как работа, сделанная до конца и успешно, в экономике знаний называется транзакция. В транзакции энергия соединяется с информацией, поэтому транзакция может выступать учетной единицей обмена веществ, энергии и информации. Транзакция как новая учетная единица обмена веществ, энергии и информации теряет связь с длительностью процессов, но переходит к счислению порядка следования событий. От измерения скорости достижения того или иного результата экономической деятельности переходит к измерению очередности наступления нужного результата безотносительно длительности работы.

В *доиндустриальном обществе* кредит был связан с цикличностью природы: давался под следующий урожай, приплод скота или навигацию до ледостава.

В *индустриальном обществе*, когда результаты хозяйственной деятельности перестали зависеть от небесных оснований (конвейер не зависит от светлого или темного времени суток, фазы луны или сезона дождей) финансовые инструменты стали оперировать линейной длительностью с исчислением энергозатрат в киловатт-часах, нормо-часах, трудовых и, соответственно, краткосрочных или долгосрочных кредитах на день, месяц, год, три года...; арендной платы в месяц или год; дивидендах по результатам финансового года; деривативах со сроком на линейке будущего.

В *информационном обществе*, где приоритеты бытия сместятся от вещества и энергии к опознаванию смыслов, приложению знаний, пониманию процессов и управленческим технологиям принятия верных решений, в центр внимания бизнеса выдвинется число транзакций на пути достижения нужного результата. Вполне очевидно, что чем короче будет выбранная "очередь к кассе", чем меньше транзакций придется сделать на пути к нужному результату, тем меньше придется ждать, тем издержки бизнеса будут меньшими, а прибыль большей. Иными словами, как пишет А. П. Девятков, основное богатство достанется тем, кто сформирует "дорожную карту" (новое виртуальное пространство) принятия управленческих решений экономики знаний, кто на "координатной сетке" базовых смыслов бытия расставит "маршрутные указатели" путей достижения желаемого результата и будет продавать порядок следования (номерки в очереди) транзакций.

А. П. Девятков предсказывает такие события, которые развернутся в информационном обществе: тогда как столпившиеся в очередь за ресурсами другие участники обмена веществ, энергии и информации, получив у хозяина среды "путевку в жизнь" могут либо, со статусом VIP или на других льготных основаниях, быстро оказаться в первом ряду у кормушки ресурсов и получить "самые жирные куски". Либо на общих основаниях ждать, толкаться в конце

очереди и, когда доберутся до раздачи, подбирать со стола кормления то, что осталось. Ну а тем, кто по старинке станет действовать методом проб и ошибок без "дорожной карты" нового когнитивного пространства базовых смыслов бытия, в условиях жесткой конкуренции кризиса переходного периода может вообще ничего не достаться. Как говорится, они могут опоздать навсегда.

Далее А. П. Девятков подчеркивает, что само имя грядущего состояния общества ("информационное") подталкивает формальную логику к выводу о том, что главным в связке живой (био) и неживой (нано) природы на молекулярном уровне будет какой-то изолированный технический организатор в виде информационных технологий. И инновации (нововведения) поэтому, прежде всего, должны сконцентрироваться на выдумки в этой сфере. При этом когнитивная сфера (работа интеллекта) вполне удовлетворительно моделируется нынешними алгоритмами работы компьютера.

Однако, заключает А. П. Девятков, возвращение логики и математики из двоичной плоскости в троичный объем, требует признать, что участком прорыва на господствующую высоту экономики знаний должна стать не технотронная (инфо), но когнитивная сфера. Суть – разработка высоких социогуманитарных технологий конфигурирования информационной сферы, где "когно" (разумную деятельность) следует понимать не как набор жестких схем искусственного интеллекта, а как новое виртуальное пространство ряда возможных путей следования мысли от того, что есть к тому, что надо, с опорой на базовые смыслы, взаимосвязанные близким родством значений любого "гнезда имен" вокруг любой стартовой точки поиска. Такое новое виртуальное (способное к проявлению в практику) пространство с именем "семантическая топология" (икосаэдр Рубанова) как оригинальная троично-асимметричная методология информационной работы стратегической разведки сознания и, соответственно, выработки управленческих решений уже есть. Она позволяет связать имена, несущие смыслы, с числом, как порядком следования. Проявить смыслы текста через окружающий контекст не абы как, но строго по законам геометрии фигур (вершин, граней, плоскостей), последовательности гаммы цвета и отношений чисел в единой, замкнутой в объеме матрице базовых смыслов бытия, где все элементы и связи поименованы корневыми словами.

В связи с рассмотренным выше важным является анализ *идеи пассионарности Л. Н. Гумилева*, который в книге "*Этногенез и биосфера земли*" показал, что развитие социумов совершается через пассионарные импульсы, причину которых В. Чепак усматривает в мощном воздействии земных и космических инфразвуковых волн на человеческое сообщество. Л. Н. Гумилев оперирует двумя основными понятиями – пассеизма и пассионарности.

При этом можно говорить о трех пространственно-временных формах развития социумов в рамках реализации пассеизма, который понимается, как свойство ведущей части населения накапливать материальные, идейные и духовные ценности.

Первый вариант развития предполагает, когда "каждый активный строитель этнической целостности чувствует себя продолжателем линии предков, к которой он что-то прибавляет: еще одна победа, еще одно здание, еще одна рукопись, еще один выкованный меч. Это "еще" говорит о том, что прошлое не ушло, оно в человеке, и поэтому к нему стоит прибавлять нечто новое, ибо тем самым прошлое, накапливаясь, продвигается вперед. Каждая прожитая минута воспринимается как приращение к существующему прошлому... Результатом такого восприятия времени являются подвиги героев, добровольно отдававших жизнь за отечество...

Европейцы этого склада воздвигли готические соборы, не увековечив своих имен, индусы вырезали дивные статуи в пещерных храмах, египтяне построили усыпальницы, полинезийцы открыли для своих соотечественников Америку и привезли на острова кумару (сладкий картофель). Для них характерно отсутствие личной заинтересованности. Они как будто любили свое дело больше себя. Но это не альтруизм: предмет их любви был в них самих, хотя и не только в них. Они чувствовали себя наследниками не только великих традиций, а частицами оных и, отдавая ради этих традиций милую жизнь, быстро, как воины, или медленно, как зодчие, они поступали согласно своему нервно-психофизическому складу, определявшему вектор и характер их деятельности. Люди этого склада встречаются во все эпохи, но в начальных стадиях этногенеза их несколько больше. Как только процентное содержание их уменьшается, наступает время, которое мы привыкли называть "расцветом", но правильнее было бы сказать "разбазаривание".

На место пассеизма приходит актуализм. Люди этого склада забывают прошлое и не хотят знать будущего. Они хотят жить сейчас и для себя. Они мужественны, энергичны, талантливы, но то, что они делают, они делают ради себя. Они тоже совершают подвиги, но ради собственной алчности, ищут высокого положения, чтобы насладиться своей властью, ибо для них реально только настоящее, под которым неизбежно понимается свое, личное... А писателей, художников, профессоров и т.п., совершавших подчас нечто грандиозное только для того, чтобы прославить свое имя, невозможно даже перечислить! Таковы и веселые кутилы, бонвиваны, прожигатели жизни, они тоже живут сегодняшним днем, хотя бы продолжительностью в целую, но свою жизнь. Когда процент людей этого склада в составе этноса увеличивается, то наследство, скопленное их жертвенными предками, быстро растрачивается, и это производит обманчивое впечатление изобилия, почему и считается "расцветом".

Их восприятие времени – такое же явление, как и то, которое было описано выше, и зависит не от их желаний, а от особенностей высшей нервной деятельности. Они не могли бы быть иными, если бы даже этого хотели. Знаменитые сентенции "Хоть день, да мой" и "После нас – хоть потоп" – не цинизм, а искренность, и наличие в этносе людей этого склада ведет не к его исчезновению, а только к остановке роста, что иногда бывает даже целесообразно, так как, не принося в жертву себя, эти люди не ставят целью принести в жертву своих соседей, а стремление к беспредельному расширению этнического ареала заменяется установлением естественных границ.

Третий возможный и реально существующий вариант относится ко времени и миру – это игнорирование не только прошлого, но и настоящего ради будущего. Прошлое отвергается как исчезнувшее, настоящее – как

неприемлемое, реальной признается только мечта. Наиболее яркими примерами этого мировосприятия являются идеализм Платона в Элладе, иудейский хилиазм в Римской империи..." [Гумилев, 1989].

Двигателем этногенеза являются пассионарии, которые совершают подвиги – алогичные поступки с точки зрения "здорового смысла", они ломают традиции и увлекают за собой народ, когда этнос получает такой "импульс пассионарности". Народ идёт инстинктивно за пассионарием только тогда, когда и сам получает заряд пассеизма, этим характеризуется начало этногенеза. Пассионарность личности есть аномалия, которая дает толчок процессам этногенеза. Вспышки этногенеза характеризуются непонятным свойством. Как полагает Л. Н. Гумилев, "пусковые моменты этногенезов, там, где можно их проследить на строгом фактическом материале, совпадают по времени и располагаются в регионах, вытянутых либо по меридиану, либо по широте, либо под углом к ним, но всегда как сплошная полоса". При этом развитие этносов сопровождается этнической перестройкой, т.е. сложением новых этносов из этносов старых. При этом на территориях планеты соседствуют разные этносы, как развивающиеся, так и самоуспокоенные. Как пишет Л. Н. Гумилев, "естественно, самоуспокоенные этносы становятся жертвами беспокойных соседей. Непонятно другое: почему происходит такая исключительность зон начал этногенезов и почему каждый раз на новом месте. Как будто кто-то хлещет плетью шар земной, а к рубцу приливает кровь и идет воспаление".

Люди-пассионарии – это мутанты, которых устраняет естественный отбор. Но прежде, чем это произойдет, пассионарии оставляют значительный след в этнической истории. Когда пассеизмом охвачен этнос или несколько этносов в узкой и протяженной зоне на земном шаре, тогда приходят в движение народы, начинаются великие переселения, создаются новые государства и идеологии, возникают новые этносы, которые возникают они не путем дробления старых, а путем синтеза уже существующих. Важно отметить, что процесс возникновения идет в строго очерченных регионах в очень краткое время и каждый раз на новом месте (Л.Н. Гумилев проследил семь таких пассионарных толчков за две тысячи лет до н. э. и столько же за предыдущие две тысячи лет). Он пишет, что всякий раз возникает впечатление, что "длина тех полосок узкой поверхности, по которым проходили интенсивные процессы возникновения этносов, не охватывают весь земной шар, а ограничена его кривизной, как будто полоска света упала на школьный глобус и осветила ту его часть, которая была к ней обращена лицом. Эта аналогия – скорее иллюстрация, потому что возможно, что это вовсе не свет, а какое-то невидимое излучение, исходящее то ли сверху, из космоса, то ли из центра планеты" [Гумилев, 1989].

Здесь актуализируется некая космическая сила, которая в короткое время пробуждает силы народов, живущих в такой узкой полосе земного пространства, и, действуя очень непродолжительное время вынуждает эти народы создавать новые культуры, учения, религии и всё многообразие современного человечества. Таким образом, как отмечает Л. Н. Гумилев, "пассионарные толчки не только помехи в эволюции человечества, но и очистительная сила, без которой эволюция вообще не могла бы продолжаться. Этой силой природа поддерживает баланс биосферы, в том числе и тел самих людей, которые полагают, что их мысли, сколь бы они ни были фантастичны, представляют наибольшую ценность для планеты Земля. Теперь-то мы знаем, что все философские учения и пророческие речения – только биосферные импульсы, отраженные какой-либо гранью великого вакуума, подстерегающего жизнь на каждом шагу. И ради этого из Бездны в Мир пробиты черные дыры, каждая из которых называется "личное сознание". Хорошо бы поставить на них заслонки, именуемые "совесть" [Гумилев, 1989].

В целом, как пишет Л. Н. Гумилев, пассионарный толчок явно не земного происхождения, а сами оси толчков, узкие полосы этногенеза, лежат на поверхности земного шара как прямые линии, концы которых ограничены кривизной шара. При этом прямые линии – это пространственные дуги, радиусы, которые проходят через центр Земли. Л. Н. Гумилев считает, что эти энергетические удары по Земле идут не от Солнца, а от рассеянной энергии Галактики. Подтверждением чему является открытие американского астронома Д. Эдди, который обнаружил столь большие вариации активности Солнца, что иногда 11-летний цикл исчезает совсем. Д. Эдди составил график солнечной активности за 5000 лет и оказалось, что все датированные пассионарные толчки приходятся либо на годы спокойного Солнца, либо на спады солнечной активности. Поэтому, как полагает Л. Н. Гумилев, при спаде активности Солнца пучки жесткого излучения, достигнув поверхности Земли, вызывают мутации и всплеск этногенеза в определенной полосе земного шара.

В. Чепак считает, что при росте числа пятен на Солнце, то есть при росте солнечной активности, потоки солнечного ветра обдувают ионосферу, порождая в ней магнитную и инфразвуковую бурю. Одновременно, в силу "парада планет", активизируется ударная сила земного ядра о земную кору, порождая мощную инфразвуковую бурю теллурического происхождения. При наложении на эти процессы "попятного" движения Солнца усиливается "дыхание Земли", связанное с короткопериодическими подкорковыми локальными возмущениями. Все эти причины приводят к тому, что на местах глубинных разломов появляются мощные инфразвуковые поля. Они проецируются на земную поверхность узкой полосой вдоль крупнейших разломов, и в этом пространстве возникают проявления нелогичных действий людей, бессмысленные вспышки военных конфликтов, психозы, паника – все эти симптомы совпадают с гумилевским определением пассеизма и доказывают, что

причиной пассеизма является мощная инфразвуковая волна, идущая вдоль глубинного разлома земной коры. Нынешний мощный импульс пассеизма наглядно прослеживается в активизации людей на Балканах, Кавказе, в Африке, Средней Азии. Это может считаться примером восьмого импульса этногенеза в нашем тысячелетии. Однако, какие этносы будут рождены, мы не знаем, однако, согласно теории Л. Н. Гумилева, на этой узкой полосе вспышка этногенеза для одних народов закончится только брожением, другие народы создадут новые государства, третьи народы создадут новое учение.

"Мы не одиноки в мире! Близкий Космос принимает участие в охране природы, а наше дело не портить ее. Она не только наш дом, она – мы сами" – этими словами заканчивается книга Л.Н. Гумилева, в которой представлена попытка восстановления цельного взгляда на мир и человека.

Интерес представляет также и **концепция А. Ф. Бугаева**, которая детализирует логику взаимоотношений состояний (свойств) нашего мира, что составляет суть его эволюции [Бугаев, 2010]. Автор выделяет отдельную "кипящую" (т. е. возбужденную), точку среды с присущим ей импульсом возбуждения, которую А. Ф. Бугаев называет генерирующим центром, или *геценом*. Здесь важны два обстоятельства.

*Во-первых*, импульс возбуждения от гецена распространяется и воздействует на соседние точки среды (такие же гецены), возбуждая их, усиливая/ослабляя их возбуждение и вызывая *отклик*, идущий обратно к первому гецену. Возникает *сдвоенный* (прямой и обратный) процесс, движение которого, в силу своей нетождественности, неоднородности процессов *импульса и отклика*, будет спиралевидным, вращательным и ускоренным, а точнее, – *двухспиралевидным, поливихревым* (рис. Бугаев, 1).

*Во-вторых*, соседние точки среды, такие же гецены, возбуждаясь, передают импульс дальше, соседним точкам. При линейном, векторном, воздействии на соседнюю точку получим сдвоенный, вращающийся луч, каждая спираль которого воспринимается как квант, фотон. Заметим, что невозмущенная среда воспринимается как абсолютная темнота, а возбужденная – как свет, что обнаруживает первичную дихотомию бытия, а фундаментальность представленной топологии пространства подтверждается эмпирикой природы.

Отмеченный процесс должен ускоренно разрастаться, расширяться и захватывать соседние точки среды, в результате чего формируется *возбужденное вращающееся* пространство, возникает время (порядок изменений). Возникает вопрос о структуре этого возбужденного пространства среды (*топоструктуре*) и структуре этого процесса (*топовремени*).

Как показывает логический анализ отмеченного процесса, каждая точка (как микросфера) окружена в объеме 12-ю ближними точками, а в плане, в разрезе – 5-ю точками-сферами с 6-й в центре. Это наглядно видно, если вылепить все эти точки-шарики из пластилина и соединить их друг с другом. При плоскостном срезе получим пятилучевую звезду воздействий (векторов) и пятигранник связей между ними, известную пентаграмму. Рисуя объемное воздействие гецена на соседние точки в виде линий связи, мы получаем геометрическую фигуру в виде *икосаэдра* с 12-ю вершинами. Либо получим ромбододекаэдр с 12-ю гранями (рис. Бугаев, 2). Фигурой, дополнительной к икосаэдру, будет додекаэдр с 20-ю вершинами, но с 12-ю гранями. Т. о. , код топпространства будет 1-3-5-7-13-20.



Рис. Бугаев, 1. Модель "импульса-отклика"



Рис. Бугаев, 2. Правильный ромбододекаэдр

Далее А. Ф. Бугаев рассматривает структуру *топовремени*. Поскольку процесс перемещения импульса/отклика между точками среды воспринимается человеком как волна, то структура волны и есть структура времени. В волне с полным периодом 2 п можно выделить две полуволны и 6 характерных, узловых точек: 1) начало волны; 2) максимум полуволны; 3) конец полуволны (спад максимума до нуля); 4) начало второй полуволны; 5) минимум полуволны; 6) конец второй полуволны. Шесть точек, нетождественных по свойствам и находящихся в своих пространствах, в объеме связываются в геометрическую фигуру в виде *октаэдра* (спаренные основаниями две четырехгранные пирамиды с равными сторонами) (рис. Бугаев, 3). В плоскости шесть точек связываются в виде гексаграммы, шестиугольника, пчелиных сот. В народной культуре это представляется как "Цветок Жизни" (рис. Бугаев, 4). Октаэдр, в пределе, – это диконусоид (спаренные основанием два конуса). Но если учитывать разворачивание только одной волны импульса без отклика, то будем иметь только один конус. Моделирование реликтового космического фонового излучения, сделанного на основе экспериментальных данных немецкими учеными, дает эту структуру в виде рога (рис. Бугаев, 5).



Рис. Бугаев, 3. Октаэдр как структурно-динамическая модель замкнуто-циклического процесса

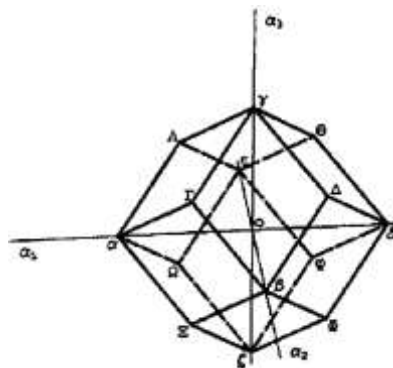

Рис. Бугаев, 4 "Цветок жизни"

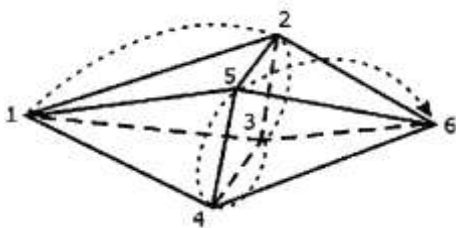

Рис. Бугаев, 5. Генетическая форма Вселенной

"В 2005 году международный журнал *Chaos, Solitons & Fractals* (2005, V. 26, № 3) опубликовал статью Алексея Стахова и Бориса Розина *The Golden Shofar*. Эта статья посвящена теории функции 2-го порядка, основанной на Золотом сечении. Функция вытекает естественным образом из симметричных гиперболических функций Фибоначчи... Полученная криволинейная поверхность напоминает по своей форме рог или воронку с загибающимся вверх узким концом... По предложению Бориса Розина эта поверхность была названа "*Золотой шофар*" на том основании, что в переводе с иврита "шофар" означает "сила, мощь", а также "рог, в который трубят в Судный день". В 2004 году в весьма авторитетном международном журнале *Classical Quantum Gravity* опубликована сенсационная статья в области космологии. Статья называется *Hyperbolic Universes with a Horned Topology and the CMB Anisotropy* ("*Гиперболическая Вселенная с конической (рогоподобной) топологией и анизотропия реликта*"). (Авторы Ralf Aurich, Sven Lustig, Frank Steiner, Holger Then). ... Анализ свежих астрофизических данных, и особенно данных по космическому микроволновому фону (реликтовое излучение), которые являются своего рода "снимком" Вселенной, которой было всего 380 тысяч лет от роду, позволил вывести уравнения, определяющие кривизну и топологию Вселенной в больших масштабах. И эти уравнения привели к сенсационному заключению, что Вселенная может иметь форму **рога или горна**. Выкладки математика Франка Штайнера из германского Университета Ульма и его коллег основаны на авторитетных экспериментальных данных, полученных в 2003 году знаменитым зондом WMAP (*NASA's Wilkinson Microwave Anisotropy Probe*)... нетрудно заметить удивительную схожесть поверхности "Золотой шофар", полученной путем математических исследований, с формой Вселенной, основанной на экспериментальных данных... Из этой необычной аналогии... Стахов и Розин сделали очень важный вывод: Золотое сечение и связанные с ним числа Фибоначчи отображают гармонию вселенной как единение частей в целом" [Стахов, 2007, с. 180-182].

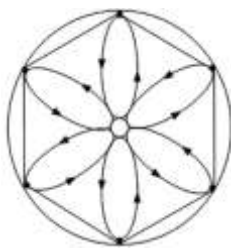
Импульс от гецена не только распространяется на соседние точки/гецены. Сам импульс гецена меняется, ведь импульс – это изменение свойств точки среды в свою противоположность. А. Ф. Бугаев рассматривает структуру процесса *изменений* любого из свойств, присущих гецену и называет его хронопроцессом и получим присущее ему *хронопространство и хроновремя*. Для построения геометрической фигуры, олицетворяющей структуру хронопространства и хроновремени, А. Ф. Бугаев выделяет гецен как источник импульса изменений в виде позиции 1. Начальное и конечное состояния перехода какого-либо свойства, задающего направление, вектор, А. Ф. Бугаев обозначает позициями 2 и 3. Далее А. Ф. Бугаев выделяет промежуточное, связующее начало и конец, состояние этого перехода как позицию 4. В результате получаем три точки неоднородных состояний перехода и сам гецен. Четыре точки в объеме однозначно связываются в виде тетраэдра (трехгранная пирамида при равенстве связей). *Это логическое обоснование триады и тетрады*. Тетраэдр – это грубый каркас перехода свойств, его скелет, отражающий статику. Для учета динамики нужно к каждой позиции добавить еще по одной позиции (кроме самого гецена, естественно): взять каждую противоположность и связующее звено в виде "ядра" и "оболочки" (периферии) – получаем три взаимодополняющие пары. В результате чего получаем 7 точек, которые в объеме связываются в виде *пентатетраэдра* – *фигуры из пяти тетраэдров с общим ребром в качестве оси вращения и симметрии (гецен играет роль центра)*. Эта фигура (рис. 8) представляет собой структурно-функциональную модель любой системы в рамках разрабатываемого автором системно-структурного моделирования. К этой модели ученые-практики приходят интуитивно, анализируя свой материал. В качестве примера ниже приведен рисунок из книги А. А. Кадочникова [Кадочников, 2008, с. 32], на котором изображена структура рукопашного боя (рис. Бугаев, 9), где идея – это гецен (позиция №1, рис. Бугаев, 8), а сам процесс рукопашного боя – "результат" (позиция №7).

Фигура (рис. Бугаев, 8) неизвестна в математике до работ А. Ф. Бугаева. Плоскостной ее вариант есть в математике – это пятигранник (в магии – пентаграмма), а объемного варианта нет. Как отмечает А. Ф. Бугаев, этот пентатетраэдр элементарно получается путем вращения тетраэдра вокруг ребра до полного совмещения с самим собой. Всего 5 оборотов. Кроме того, его можно элементарно вычленить из модели икосаэдра, слепленной из шаров. При любом рассмотрении этой модели сверху видны 5 шариков, расположенных вокруг 6-го, возвышающегося в центре, с учетом центрального (невидимого) шарика, который окружают эти 5 шариков, имеем пентатетраэдр. Именно такое строение и формирует 5-ти лучевую симметрию материального мира и единство живого и косного вещества, т. е., доказывает, что в Мире нет "мертвой" материи – только "живая", созданная поливихревым движением из генерирующего центра (гецена), который в религии именуется Богом.

При этом, как отмечает А. Ф. Бугаев, любая направленность рождает отклик, реакцию, анти-направленность. Поэтому на гецене по этой направленности (вектору) формируется не один, а два пентатетраэдра переходов – вперед-назад, вверх и вниз, и т. д. Между ними в плоскости перпендикулярной оси вращения формируется переходная рубашка связей из 10-ти тетраэдров в виде пентагон-декаэдрической призмы. В целом при изменении импульса возникает силовая решетка связей в виде икосаэдра (рис. Бугаев, 10).





Рис. Бугаев, 8. Пентатетраэдр как структурно-функциональная модель системы



Рис. Бугаев, 9. Структура рукопашного боя

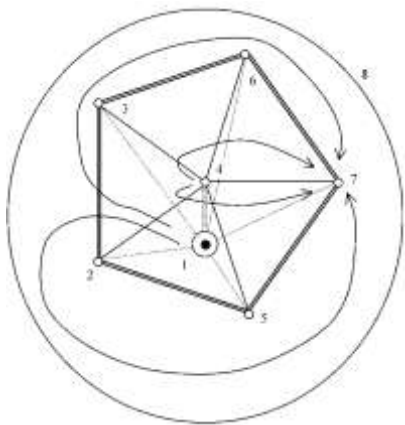

Рис. Бугаев, 10. Структурные модели стационарного состояния систем

А. Ф. Бугаев отмечает, что два пентатетраэдра формируются ещё и потому, что начальное свойство в гецене – как бы нейтральное, нулевое, и переходит в плюс и минус противоположность, тем самым создавая ось вращения и расслаивание среды, проявляясь в математике в виде плюс и минус решений уравнений. Направленность переходов рождает стрелу времени и ось вращения, т. к. спиралевидные потоки переходов неоднородны, неравновесны, с запаздыванием друг относительно друга, что также наблюдается в природе и проявляется в эффекте голограммы.

В результате А. Ф. Бугаев получает *хронопространство* и *хроновремя совмещены и описываются структурным рядом: тетраэдр – пентатетраэдр – икосаэдр*, и кодом 1-3-5-713. Здесь заложено обоснование триадности, пятилучевости живого, семиуровневости в переходах и иерархиях.

Реальный объемный объект формируется топопроцессом и хронопроцессом, совмещая два кода, две структуры – додекаэдра и икосаэдра (в идеальном случае). Что и наблюдаем на примере Земли: структура ее глубинных планетарных разломов имеет икосаэдро-додекаэдрический рисунок, открытый Н. М. Гончаровым, В. А. Макаровым, В. С. Морозовым [*Земля – большой кристалл*, 2005]. Соответственно, атом, галактика, Вселенная, человек и т. д. должны иметь в идеале эту же структуру.

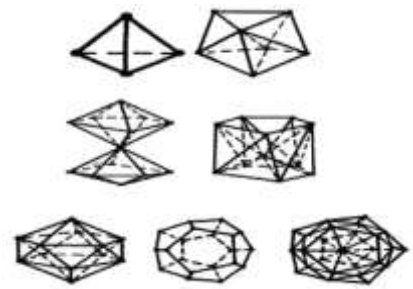
Как отмечает А. Ф. Бугаев, физики, отринув примитивизм пустого искривленного пространства Эйнштейна, на основании данных о распределении реликтового излучения *пришли к выводу, что Вселенная имеет форму додекаэдра* [Прохоров, 2006], подтвердив высказывание Платона. Важно, что Небытие не имеет топологии, т. е. невозбужденное, Небытие не имеет четко выраженной структуры, оно характеризуется абсолютной связностью, или в терминах раздела квантовой физики, изучающей квантовую реальность – абсолютной "запутанностью" (несепарабельностью).

Далее возникает вопрос о том, какой вид движения создает устойчивые объемные объекты. Мы видели, что и при топопроцессе, и при хронопроцессе имеем *сдвоенное спиралевидное движение волн от импульса к отклику и обратно*, т. е. *поливихрь*. Или если взять терминологию И. П. Шмелева, – это дуплекс-сфера со всеми вытекающими отсюда золоточисленными пропорциями мужского и женского ряда (ритма) [Шмелев, 1988, 1990]. А. Ф. Бугаев предлагает название поливихрь (рис. Бугаев, 12).



Рис. Бугаев, 12. Структура поливихревой системы

Принимая поливихрь как инструмент физики, как оператор, можно назвать его *финслериан* (в честь математика начала XX-го века Финслера). При этом, как полагает А. Ф. Бугаев, не надо специально "вымучивать" с помощью математики, как Г. И. Шипов [Шипов, 1995, 1997], торсионные поля как особый вид полей, поскольку любое поле есть торсионное и иным оно быть не может, когда весь наблюдаемый мир, вся материальная Вселенная является гигантским сдвоенным солитонно пульсирующим торсионом, т. е. поливихрем<sup>167</sup>. Именно поэтому

<sup>167</sup> "Определяющим источником развития планетарной жизни выступает система сложных космофизических отношений, которые возникают в ходе ритмопеременных пульсаций и взаимообращений различных тел и образований Солнечной системы, Галактики, Вселенной. В этом косморитмическом механизме наша Галактика "Млечный путь" образует гигантский "соленоид", состоящий из

Вселенная связана в единое целое не только на уровне квантовой реальности, но и на уровне материальной реальности – она расширяется, вращается, имеет выбросы и иерархию. Таким образом, двухспиральевидное движение создает *устойчивые объемные объекты*. Недавно и физика установила вращение Вселенной: "Как сообщил журнал *"Nature"* (1982, т. 298, с. 451), наблюдения звезд – источников радиоволн дали один весьма странный результат: оказалось, что электромагнитное излучение, исходящее от звезд, расположенных в одной половине небосвода, поляризовано по кругу влево, а излучение звезд, расположенных в другой половине небосвода, поляризовано по кругу вправо. Это противоречило классической модели однородной изотропной Вселенной и заставило автора открытия предположить, что причина различной поляризации кроется в том, что ... Вселенная *вращается*. При этом удалось оценить и скорость вращения: она оказалась равной  $10^{-13}$  радиана в год. Иначе говоря, Вселенная делает один полный оборот за  $6 \times 10^{13}$  лет, и центробежные силы, порождаемые этим движением, как раз и не позволяют ей перестать расширяться" [Полищук, 2004, с. 16].

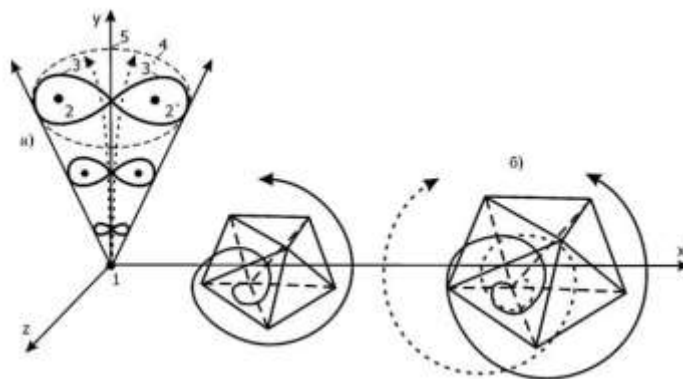
В этой связи особый интерес представляет *теория фундаментального поля (ТФП) И.Л.Герловина* [Герловин, 1990; [http://www.psi-world.narod.ru/publications/gerlovin.htm#\\_ftnref10](http://www.psi-world.narod.ru/publications/gerlovin.htm#_ftnref10)]. Элементарной частицей вещества, согласно ТФП, является "фундаментон" – "непроявленная" непосредственно в нашем "лабораторном" подпространстве частица, которая на самом глубоком уровне расслоенного пространства представляет собой основной (фундаментальный) диполь зарядов фундаментального поля (ФП) – тахион, а в других подпространствах проявляет себя как "голые" элементарные частицы (ГЭЧ). В сущности, он может рассматриваться как "планковская частица". Возбужденное состояние фундаментона представляет собой осцилляцию этого диполя. Когда мы наблюдаем в нашем "лабораторном" подпространстве какую-либо элементарную частицу (например, протон или электрон) мы фиксируем лишь проявления устойчивых возбужденных состояний фундаментонов. Метастабильные состояния фундаментонов соответствуют короткоживущим элементарным частицам (в том числе, резонансам).

Согласно ТФП, различные виды возбужденного состояния (осцилляции) фундаментона порождают в других слоях расслоенного пространства различные виды ГЭЧ. "Голые" элементарные частицы представляют собой обычные фермионы, которые, согласно ТФП, не проявляют себя в "лабораторном" подпространстве в самостоятельном виде, без взаимодействия с физическим вакуумом (без образования "кварковых структур" принципиально нового типа по сравнению с прежними физическими представлениями). Существует большое количество (около 800 тысяч) математически возможных видов ГЭЧ, но наблюдаемыми в нашем мире (при взаимодействии с физическим вакуумом) является лишь незначительная часть из них (в том числе, ещё не обнаруженные, но предсказанные ТФП), поскольку другие имеют время жизни менее  $10^{-13}$ с, что не позволяет им проявить себя в "лабораторном" подпространстве. Остальные ГЭЧ представляют собой виртуальные частицы.

Структура физического вакуума состоит из своеобразных непроявленных в "лабораторном" подпространстве субкварковых частиц – элементарных частиц вакуума (ЭЧВ), каждая из которых состоит из ГЭЧ и антиГЭЧ (фермион-антифермионной пары). В результате, физический вакуум представляет собой смесь нескольких видов вакуума в соответствии с видом образующих их ГЭЧ. Согласно теоретическим расчётам ТФП, существуют девять видов вакуума. Но заметно проявляют себя в физическом мире только два вида вакуума, имеющие наибольшую плотность: в первую очередь протон-антипротонный ( $\sim 1,54 \times 10^{39}$ см<sup>-3</sup>), и во вторых электрон-позитронный ( $\sim 1,73 \times 10^{29}$ см<sup>-3</sup>). Основные свойства "лабораторного" физического вакуума (в том числе, например, диэлектрическая проницаемость) определяются свойствами протон-антипротонного вакуума.

В случае, если в физическом вакууме (вне "лабораторного" подпространства) имеются "избыточные", непарные ГЭЧ, неспособные образовать ЭЧВ, они объединяются с ЭЧВ в "кварковые структуры", которые наблюдаются в "лабораторном" подпространстве как различные элементарные частицы. "Кварковые структуры" в ТФП отличаются от "обычных" кварков (как они ранее понимались в физике) именно наличием специфической структуры, определяющей их свойства. Причём, ТФП позволяет определить "периодический закон" для кварковых структур. Согласно ТФП, кварковые структуры не образуются лишь лептонными ГЭЧ, но они образуются некоторый аналог кварковой структуры ("псевдокварковую структуру") в виде объединения с возбужденными ЭЧВ протон-антипротонного вакуума, что позволяет лептонам проявлять себя в "лабораторном" подпространстве. ТФП впервые смогла полностью объяснить все наблюдаемые парадоксальные особенности кварков, что ранее было невозможно.

Согласно ТФП, невозбужденные ЭЧВ не наблюдаемы в "лабораторном" подпространстве. При возбуждении ЭЧВ происходит их поляризация (увеличение дипольного плеча между образующими их античастицами), они превращаются в пару близко расположенных и способных объединиться вновь виртуальных античастиц. Такое состояние ЭЧВ воспринимается как фотон. Процесс последовательного распространения возбужденного состояния от одной ЭЧВ к другой (обуславливаемый воздействием переменного или импульсного поля) воспринимается как распространение света и одновременно определяет собой скорость распространения света в вакууме. В этом процессе последовательной передачи возбуждения от одной ЭЧВ к другой фотон теряет некоторую весьма незначительную часть своей энергии.

Проекции осциллирующего диполя ФП фундаментона на другие слои расслоенного пространства представляют собой различные варианты вращательных движений зарядов ФП по круговым траекториям, а также по винтовой геодезической траектории на поверхности тора в подпространстве с псевдоримановской геометрией. Динамика движения зарядов ФП на тороидальной поверхности определяется полями двух токовых струн ФП. Одна токовая струна, проходящая через ось тора и уходящая в "бесконечность" (замыкающаяся на расстояниях порядка

---

множества энергетических "катушек" (спирально- эллиптических траекторий различных вращающихся космических объектов), которые иерархически нанизаны одна на другую (по принципу "спираль на спирали")... "внешними инициаторами перестроенных процессов выступают, согласно новейшим астрофизическим исследованиям, гравитационные резонансы, которые возникают во взаимоотношениях планет Солнечной системы, вызывая выраженные изменения всего комплекса орбитальных параметров земли (в т.ч. радиуса орбиты, положения магнитных и географических полюсов, угла наклона оси, скоростей орбитального и углового вращения планеты и др.)" – Андрей Фурсов (<http://planeta.moy.su/blog...3-21426>)

радиуса вселенной), создаёт магнитное поле, которое при взаимодействии с магнитным полем другой токовой струны, проходящей по оси тора, даёт результирующее поле вдоль n-витковой линии на поверхности тора. При этом, первая, наклонная струна вращается вокруг "осевой" струны, образуя "конус анизотропии" соответствующей ГЭЧ. Половина угла у вершины этого конуса называется в ТФП "углом анизотропии". Например, для электрона угол анизотропии составляет  $\sim 22^\circ$ , для протона –  $\sim 17,5^\circ$ . Эти два основных угла, определяют анизотропию свойств ГЭЧ, ЭЧВ и ЭЧ. Для невозбуждённых ЭЧВ угол анизотропии равен нулю, но при сильном возбуждении он становится больше нуля.

Силловые взаимодействия между атомами в молекулах и кристаллах имеют не сферическую, а осевую симметрию и, вследствие вращательного движения струн ФП в частицах, меняются во времени с очень большой частотой – порядка  $10^{18}$ Гц. Силы взаимодействия частиц всё время меняются, но вследствие очень большой частоты этих изменений это не приводит к каким-либо наблюдаемым эффектам.

Практически все материальные структуры "помнят" о том, что в основе их лежит струна ФП, сканирующая по поверхности конуса. Эта память может проявляться и в макрообъектах, когда они имеют форму конуса или пирамиды с углом при вершине близком к  $35^\circ$  или  $44^\circ$ . Формирование таких геометрических объектов может обуславливать резонансные воздействия на состояние физического вакуума и веществ в области данных объектов. Это может обуславливать весьма необычные и разнообразные по своим внешним формам проявления подобного "форм-воздействия":



Рис. И.Л. Герловин. Схема ЭЧВ и ГЭЧ в одном из слоёв расслоённого физического пространства: а – ЭЧВ; б – ГЭЧ.

Итак, "основной вывод, к которому приходит квантовая теория, можно кратко сформулировать следующим образом: *материя, то есть вещество и все известные физические поля, не является основой окружающего мира, а составляет лишь незначительную часть совокупной Квантовой Реальности...* Материальный мир с его законами сохранения – лишь небольшая часть совокупной Квантовой Реальности, и, соответственно, сфера применения законов сохранения материи, с точки зрения квантовой теории, ограничена классической реальностью. По сути, признание этого факта означает крушение основы мировоззрения большинства из нас. Поэтому многие не готовы принять эти выводы квантовой теории" [Доронин, 2007, с. 12, 31,101]. А. Ф. Бугаев отмечает, что материя – это *возбуждённое состояние* этой среды, сформированное *вращением*, двухспиралевидными вращающимися потоками волн изменения свойств среды, исходящих из гецена. Именно вращение (торсион) обуславливает постоянство, устойчивость, появление законов сохранения привычного мира. Причем законы сохранения, и связанные с ними фундаментальные константы – это условности нашего разума, настроенного на Вещественный уровень Бытия, где они более или менее выполняются, тогда как в Реальности вращение дополняется расширением, ростом, т. е. сменой параметров, их несохранением. Как только разрушается вращение, разрушается привычный мир и происходит погружение в Квантовую Реальность, в Дао. Действуя оттуда, можно создавать новую реальность. В среде Квантовой Реальности есть *движение*, но иное: не перемещение, а *изменение ее свойств*. Божественная среда обладает абсолютно всеми качествами, свойствами, альтернативами. Поэтому в Мире возможно абсолютно всё, что только может себе представить человек, и потому, отмечает А. Ф. Бугаев, *потуги большинства ученых ограничить явления Мира их привычными представлениями зашоренного Разума вызывают лишь жалость* [Бугаев, 2010].

Далее А. Ф. Бугаев рассматривает **процесс возникновения материальной реальности**. В любой точке среды может возникать импульс возбуждения, источник генерирования волн этой субстанции со всевозможными параметрами. Импульс (точнее, волны, идущие от центра возбуждения во всех направлениях) вызывает в окружающей среде отклик – потоки волн возбужденной среды, направленные обратно, к точке импульса. Множество импульсов данного домена Квантовой Реальности сонастраиваются друг на друга, резонируют с общим пакетом частот и создают единого, общего гецена (Творца), творящего свою вселенную в среде Квантовой Реальности.

Импульс из данного генерирующего центра преобразует среду по тому алгоритму, что описан выше. При этом происходит не только изменение свойств, присущих гецену, но и воздействие данного импульса на соседние точки среды, т. е. перемещение волн изменений.

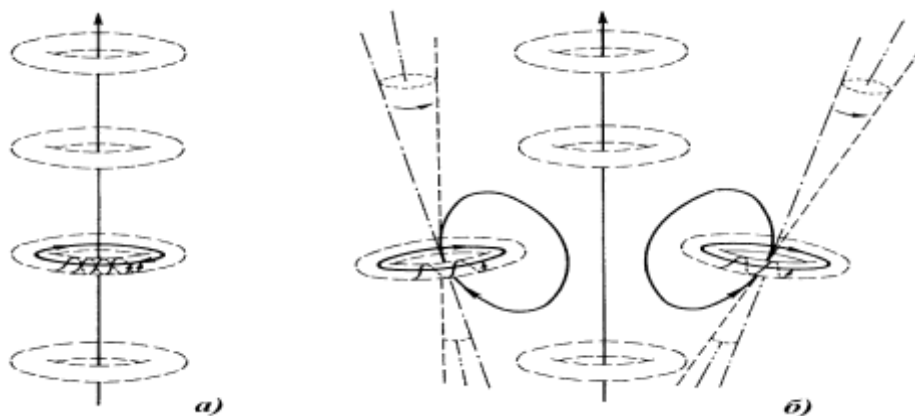
Изменение свойств и перемещение волн изменений создают в Среде соответствующие пространство и время – топо и хроно, как об этом сказано выше. Сдвоенные потоки, идущие от гецена и обратно к гецену, в силу неоднородности свойств Среды и, соответственно, разной скорости движения, начинают вращаться. Потоки становятся вращающимися, двухспиралевидными. Возникающее двухспиралевидное движение вокруг гецена

создаёт возбуждённое состояние Среды, создаёт объём. В среде Дао формируется *двудина* волновая система (поливихрь) "*импульс-отклик*", состоящая из двух сферических вращающихся в противофазе потоков волн разных параметров, пронизывающих друг друга, создающих *сетевую* структуру наложенных и пересеченных волн, соответствующую объёмную интерференционную картину. Эти голографические волновые структуры и являются т. н. *материей* – объектами осознаваемого мира.

Возникшая волновая система имеет, во-первых, форму *расширяющейся сферы* (в идеале, при отсутствии воздействия других структур), в центре которой находится *гецен*. Во-вторых, она *вращается* в силу разнородности своих параметров (в т. ч. и по скоростям). В-третьих, она *пульсирует* в силу сдвига в параметрах импульса за счет притока в него волн отклика с другими параметрами. Сдвиг параметров создает набор волновых систем "импульс-отклик" с разнородными параметрами на одном и том же гецене (реализации гипотезы о множественности миров и принципа суперпозиции состояний квантовой физики). Этот набор пульсаций вкладывается друг в друга как матрешки-фракталы (сдвиг по амплитуде), создавая иерархичность и параллельные миры ("*Шаданакар*" Д. Л. Андреева, автора "*Розы мира*"), и как солитоны (сдвиг по фазе), создавая иномерные миры, практически не реагирующие друг на друга.

Каждый впрыск в гецен, каждая новая пульсация создает новый цикл развития (разуплотнения, дифференциации и т. п.). Параметры цикла определяются тройственным воздействием; а) параметрами данной фазы импульса; б) параметрами данной фазы отклика; в) параметрами предыдущего, унаследованного цикла, на фундаменте которого формируется новый цикл.

Каждая волновая система (поливихрь) создает свои волновые отображения (закон Гюйгенса-Френеля: каждая точка фронта волны создает новую волну) в различных диапазонах параметров, подобно тому, как на кочерыжке капусты формируются капустные листья, образующие кочан. Эти отображения и являются *сознанием* первичной системы ("оригинала"). В этом срезе можно говорить о системе "оригинал-отображение (сознание)". Более того, любая *отраженная* волна является сознанием первичной волны.

Каждая поливихревая система и любой ее элемент (узел пересечения потоков волн) имеет в стационарном аспекте *пятилучевую* симметрию в плане, икосаэдро-додекаэдрическую решетку связей в объеме и *золоточисленные пропорции* в силу своего поливихревого вращения, вызванного столкновением двух противопотоков волн от гецена и от среды. К тому же, это столкновение создает эффект *голограммы*.

На периферии слоев поливихря бегущие волны от гецена (радиальные потоки) замыкаются в кольца (торцевые потоки), превращаются в стоячие волны, создавая пену материи, *вещество*, которое подчиняется тем же законам поливихревой системы. Замыкание бегущих волн в кольца и формирование из них всего спектра вещественного ряда возможно лишь при целочисленных параметрах волн, что создает дискретность, обособленность, повторяемость свойств (что и определяет появление законов сохранения), твердость, массивность объектов вещественного уровня организации материи. Исчезновение бегущих волн или их размыкание приводит к разрушению вещественного объекта (феномен смерти) или переводу его на другой уровень, другой диапазон (что объясняет феномен филиппинских целителей). Т. о., любая волновая система имеет как *бегущее* тело, так и *стоячую*, вещественную "кожу" (оболочку, рубашку). Другими словами, любой вещественный объект пронизывается полевым объектом и является *симбиозом* вещественного тела и полевого тела ("души", энергоинформационного каркаса) [Бугаев, 2010].

Приведенные данные в целом согласуются с рядом выводов современных исследователей. Так, Н. Н. Александров в книге "*Понимание времени. Культура и циклы. Избранные статьи*" [Александров, 2011] пишет о **всеобщем циклическом принципе развития**.

Данную цикличность Н. Н. Александров, на наш взгляд один из наиболее выдающихся специалистов в области развития, проследил в пору своей юности на примере развития живописи, заметив, что "в самом начале светской живописи в России, в ранних парсунах и светских портретах, присутствует очень жесткий и, по нашим понятиям нынешнего времени, "непрофессиональный" тональный контраст. Очень темное – на очень светлом, и наоборот. Классические работы живописцев XIX века равновесны, они имеют оптимальное соотношение контраста и нюанса. Поздние работы мирискусников почти лишены контрастов тона, зато беспредельно нюансированы" [Александров, 2011, с. 3-4]. Далее Н. Н. Александров рассматривает данную закономерность в виде полного цикла, от начала до завершения:

"Можно заметить, что *сильный контраст тона* (очень темное и очень светлое, в пределе черно-белое) в начале цикла любого искусства как бы "душит" выразительные возможности цвета и делает линию негибкой, поэтому геометрической. Назовем это "тональным этапом".

Затем в искусстве наступает время доминирования *сильной линии*, при некотором ослаблении тона; при этом цвет все еще не становится главным средством. Назовем такое доминирование "линейно-тональным этапом".

В середине цикла все три компонента сгармонизированы и уравновешены. *И линия, и тон, и цвет* имеют равноправное значение в классической композиции.

Постепенно в качестве доминанты начинают выступать два других средства – линия и цвет, *цвет, обрамленный линией*. Назовем это "линейно-цветовым этапом".

Этот процесс завершается потрясающим *царством цвета*, в котором нет ведущего сильного тонального контраста и исчезает (как главное выразительное средство) линия в чистом виде. Линию скрывают и вуалируют, она становится как бы точечной, рассыпчатой, очень сложной по траектории, гибкой и органической по форме. Назовем это "цветовым, или чисто декоративным, этапом" развития живописи.

Если мы теперь изобразим все сказанное, то увидим, что наш треугольник формальных средств как бы "поворачивается" на протяжении одного цикла истории живописи: в нем доминируют то одно, то два средства, и только в одной точке истории – все три. Происходит поворот треугольника в каждом цикле истории с точностью хронометра".



Рис. Александров 1. Изменение доминирования изобразительных средств в цикле.

Понимание универсального и всеобщего характера циклического развития как "монадного организма" позволило Н. Н. Александрову прийти к масштабированию циклов. Так, рассматривая цикличность разворачивания поколений на разных временных масштабах, Н.Н. Александров развил представление о трехступенчатом цикле поколений, который, понятно, является универсальным и обнаруживает своеобразные точки бифуркации, природа которых во многом предопределяет закономерности социального развития со всеми его драматическими и трагическими перипетиями:

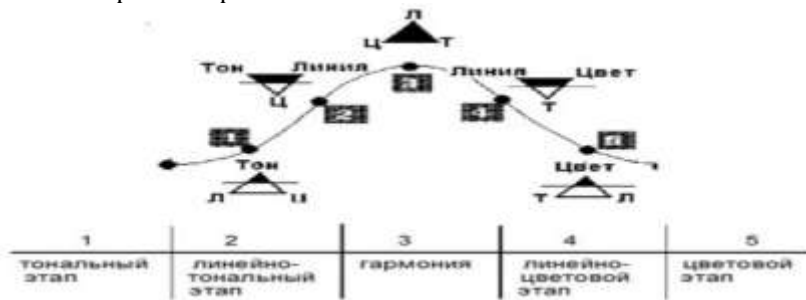

Рис. Александров 2. Три ступени в цикле поколения (и три фазы на двух плоскостных проекциях цикла)

Данный вывод позволяет Н.Н. Александрову ответить на злободневные вопросы современности: "Был ли сталинизм закономерностью? Был. Подтверждение тому печальный опыт иных неразвитых стран, стремящихся стать на путь социализма: это и Китай, и Кампучия, и Корея, и некоторые другие. Но суть не только в социализме. Преобразования в Иране тоже обернулись резней цвета нации и всеобщими порками. Закономерность глубже, поэтому стоит подумать, почему вспышки восстаний в странах "народной демократии" после 45 года шли через каждые 11 лет.

Итак, нами правит закономерность? Только в конечном итоге. Полистайте историю столетней давности, и она наведет вас на всякие интересные мысли. Вот одна из них. Уже сейчас можно приблизительно сказать, что потенциальный лидер страны после 2020 родился где-то в 1970-м году и проявит себя в период 2016-18".

Обобщая все сказанное, приведем модель трех уровней взаимосвязанных циклов развития нашего общества:



Рис. Александров 3. Три уровня циклов на примере текущего столетнего цикла, а также циклы стилей искусства (например, для цикла истории Древней Греции – это **архаика, классика, эллинизм**).

Как пишет Н. Н. Александров в предисловии к книге "*Системогенетика, 94. Раздел 1*" (1994, 2011), "мы выяснили, что существует целая ветвь исторически разных школ, в постулатах которой лежит прото-идея о том, что история человечества есть сходящаяся (близкая к конической) спираль, в которой прогресс идет в форме круговоротов, но круги эти навиты на конус в качестве витков спирали. У этой пространственно обозримой конической модели были свои, более простые, предшественники. В истории философии и в философии истории можно зафиксировать наличие как минимум нескольких идей, связанных с такой трактовкой исторического времени".

Феномен тождества, изоморфности бытия и сознания обнаруживается в явлении цикличности, повторяемости событий. Здравый смысл учит нас, что все повторяется: преступник обязательно приходит на место преступления, в старости возвращается жар молодости, реки вливаются в моря, то есть все, по словам Экклезиаста, "возвращается на круги своя".

Данный гармоничный порядок вещей во Вселенной обнаруживается на уровне математического анализа в виде правила "золотого сечения", которое отражается в числах Фибоначчи, и в соответствии с которым устроено все и вся в этом мире. Принцип "золотой пропорции" мы находим в орбитах вращения небесных светил, в музыкальной грамоте, в физических константах, в демографии, медицине, ботанике, архитектуре.

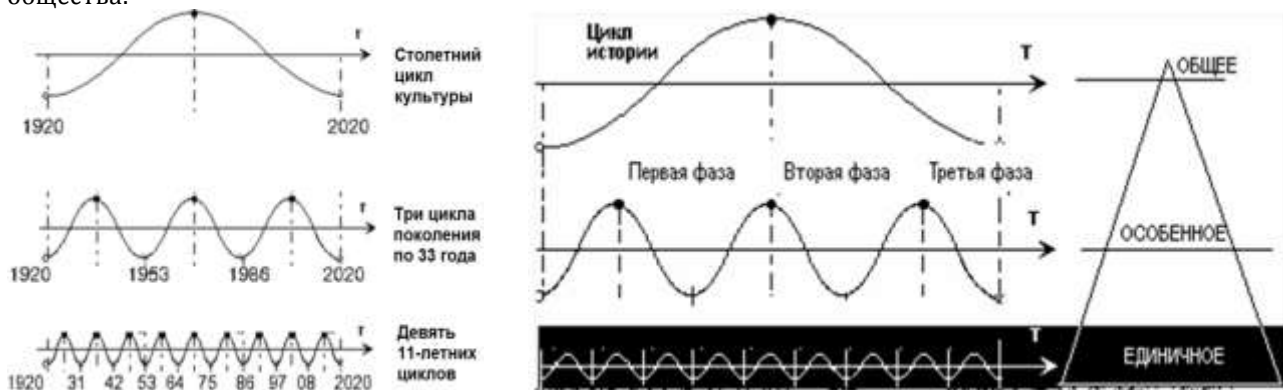
Повторение всего, вечное возвращение "блудного сына" в отчий дом, к своим духовным истокам, есть выражение кардинального модуса бытия, отражающего фундаментальный философский и религиозный принцип "все во всем", в рамках которого время и пространство едины (физики оперируют единой категорией "время-пространство"), когда, например, 360 градусов окружности соотносятся с 364 днями годовой "окружности".

В истории человечества мы находим множество фактов, которые убеждают нас в том, что эволюция сущего свершается спиралевидным образом: каждый виток спирали повторяет предыдущий, но на более высоком уровне развития.

Данный принцип цикличности развития можно проиллюстрировать наблюдением сатирика и мыслителя М. Задорного, который в юмористической форме обыгрывает сюжет смены "лысых и волосатых правителей России". Начинает цикл Николай II, голова которого была покрыта волосами. Его сменяет лысый (склонный к лысости) Ленин, после которого на троне Российской империи воссел Сталин, голова которого была покрыта волосами. Далее следует чередование вождей по данному принципу: Брежнев, Андропов, Черненко, Горбачев, Ельцин, Путин, Медведев... снова Путин.

Существует пословица, что процессы повторяются дважды, при этом их сакрально-возвышенный и низменно-профанический лики (или аспекты) меняются местами, когда трагедия сменяется фарсом, или наоборот. Так в России в свое время социал-демократы переросли в коммунистов, что привело к формированию тоталитарного государства. Через 70 с лишним лет коммунисты выродились в социал-демократов, что привело к процессу разрушения тоталитарной империи, позабавившему нас фарсом августовских путчей. Примеры, подобные этому, многочисленны. Так первый русский царь из династии Романовых начал свое правление с момента коронации в костромском Ипатьевском монастыре. Последний русский царь, из той же династии, завершил свое правление в подвале екатеринбургского дома Ипатьева. Кроме того, первым русским царем был Михаил Романов, последним – тоже Михаил – брат Николая II, отрешенный в пользу последнего.

Проследим за некоторыми интересными цикличностями.

Наполеон I родился в 1769 году (1769–1821). Через 120 лет родился Гитлер (1889–1945). К власти Наполеон пришел в 1804 году. Через 129 лет, в 1933 году к власти пришел Гитлер. В 1809 году Наполеон вошел в Вену. Через 129 лет, в 1938 году в Вену вошел Гитлер. Наполеон напал на Россию в 1812 году. Через 129 лет, в 1941 году на Россию напал Гитлер. Наполеон проиграл войну в 1814–1815 годах. Через 129 лет Гитлер проиграл свою войну, это произошло в 1945 году. В это время Гитлеру исполнилось 56 лет, как и Наполеону в день своего краха исполнилось 56 лет.

Линкольн (1809–1865), 16-й президент США, избран на этот пост в 1861 году. Кеннеди (1917–1963), 35-й президент США, стал президентом через сто лет, в 1961 году. Оба они были убиты в пятницу в присутствии своих жен. Преемником Линкольна был Джонсон (1808–1875), 17-й президент США. Преемником Кеннеди стал также Джонсон (1908–1973), 36-й президент США. Второй Джонсон родился через сто лет после первого Джонсона. Убийца Линкольна – Джон Уилс Бут, родился в 1836 году. Убийца Кеннеди, Ли Харвей Освальд, родился через сто лет, в 1936 году. Оба они были выходцы с юга США, оба были убиты до суда. Секретарь Линкольна, по фамилии Кеннеди, настойчиво советовал ему не посещать театра в день убийства. Секретарь Кеннеди, по фамилии Линкольн, также советовала ему не ехать в Даллас, где он был убит.

Астрологи Наталья и Сергей Чудовы пишут, что, как учит астрономия, небесный (звездный) свод совершает свой полный оборот за 25920 лет, составляя как бы одни астрономические сутки планеты Земля. Атлантида, как свидетельствуют легенды, погибла около 12 тыс. лет назад. Древние утверждали: все повторяется через 10–12 тыс. лет, что составляет половину астрономических суток Земли (или человечества). 1680 лет – наиболее вероятный интервал, через который повторяются многие исторические события, появляются "двойники", ибо если считать, что "один час истории" равняется средней продолжительности человеческой жизни, равняющейся около 70 лет, то 1680 лет составляют 24 часа. Именно через этот промежуток времени на историческом горизонте появляются двойники: Корнелий Тацит и Пушкин, Федр и Крылов, Траян Марк Ульпий и Александр I, Нерон и Павел I, Агриппина-младшая и Екатерина II, Агриппа Поступ и Петр III, Лжеагриппа и Пугачев, Юлий Цезарь и Петр I.<sup>168</sup>

<sup>168</sup> С позиции анализа квантово-фотонной реальности, целостного неразложимого на части фундамента Вселенной, цикличность и повторяемость событий может быть объяснена эффектом "*Эйнштейна-Подольского-Розена*", согласно которому между парами элементарных частиц устанавливается несиловая мгновенная корреляция, когда действие на одну частицу вызывает симметрический ответ другой частицы. А еще глубже квантово-фотонной реальности залегает физический (абсолютный) вакуум, который актуализирует нашу реальность, причем данный механизм обнаруживает именно парные эффекты.

А. И. Войцеховский в книге "Виновица земных бед" пишет, что древнеегипетский календарный цикл насчитывает 1460 лет. Один из циклов завершился в 1322 году до н. э. Если отсчитать от этого года семь циклов, то получается 11541 год до н. э. Древнеассирийский календар состоял из лунных циклов по 1805 лет. Конец одного из этих циклов приходится на 712 год до н. э. Если отложить от него шесть циклов назад, то получится опять 11542 год до н. э. Древнеиндийский лунно-солнечный цикл состоял из 2850 лет. "Железный век" (эра Кали-юга) индусов начался в 3102 году до н. э. Отсчитав от этой даты три цикла мы получим 11652 год до н. э. У древних майя начало календарной эры приходится на 3373 год до н. э. Календарный цикл составляет 2760 лет. Отложив три цикла назад, снова приходим к 11653 году до н. э. (разница в один год зависит от сдвига начала года). Двадцать два года назад А. Горбовский высказал гипотезу о существовании высокой цивилизации, погибшей 13-14 тыс. лет назад в результате мировой катастрофы. Многие ученые разделяют точку зрения о катастрофе, положившей начало отсчета вышеупомянутых календарей. Американский антрополог И. Донелли предположил, что точкой пересечения древних календарей является дата гибели Атлантиды.

Комета Галлея появляется вблизи Земли раз в 76 лет. Если мы отсчитаем назад 178 шагов по 76 лет, то придем к 11542 году до н. э. Не исключено, что именно данная комета явилась фактором гибели Атлантиды. Расстояние между Землей и кометой меняется — то уменьшается, то увеличивается. Период такого процесса – 17770 лет. Последний раз, когда комета находилась максимально близко от Земли (ок. 6 млн. км) – 837 год н. э. Отложив от него семь периодов, получаем 11553 год до н. э. Каждый раз, когда комета приближается к Земле на минимальное расстояние, усиливается сейсмическая активность нашей планеты, что чревато гибелью земной цивилизации. Так эгейская культура погибла в конце 2 тысячелетия до н. э. Не исключено, что при этом нарушился озоновый слой атмосферы. Этим можно объяснить и факт опустошения многих районов Греции в период, который соответствует дате одного из минимальных расстояний кометы до Земли.

В связи с этим В.Ю. Татур в статье "Новая хронология новейшей истории" [Татур, 2002] приводит удивительные рекурсии и исторические параллели:

<b>Оттон I Великий (936-973 г.г.)</b>	<b>37 лет</b>	<b>38 лет</b>	<b>Генрих VII (1309 - 1314) + Людвиг V (1314 - 1347)</b>
Оттон II + Оттон III (973 - 1002)	29 лет	31 год	Карл IV (1347 - 1378 )
Генрих II Святой (1002 - 1024)	22 года	22 года	Венцеслав (1378 - 1400,)
Конрад II (1027 - 1039)	12 лет	10 лет	Роберт Палантинский (1400 - 1410)
Генрих III (1028 - 1056 )	28 лет	28 лет	Сигизмунд (1410 - 1438) и т.д.

	<b>Совместное управление</b>	<b>Власть</b>	<b>Смерть</b>
Петр I	1689 (Петр+Иоанн)	1696	1725
Сталин	1917 (Ленин+Сталин)	1924	1953
разница	228 лет	228 лет	228 лет

<b>Свержение Софьи, 1689 г.</b>		<b>Свержение Временного правительства, 1917 г.</b>	
Петр+Иоанн 1689-1696	7 лет	Сталин+Ленин 1917-1924	7 лет
Петр I 1696-1725	29 лет	Сталин - 1924 - 1953	29 лет
Екатерина I -1725-1727	2 г.	Маленков - 1953 -1955	2 г.
Петр II - 1727 - 1730	3 г.	Булганин - 1955 - 1958	3 г.
Анна 1730 - 1740	10 лет	Хрущев - 1958 - 1964	6 лет

	<b>Приход к власти</b>	<b>Поражение Австрии</b>	<b>Начало войны с Россией</b>
Наполеон	1804 (император)	1809	1812
Гитлер	1933 (канцлер)	1938	1941
Разница	129 лет	129 лет	129 лет

Данные исследования позволяют В.Ю. Татуре прийти к важнейшим теоретико-методологическим выводам:

"Таким образом, в новейшей истории мы видим два дубликата недавним событиям: Сталин-Гитлер имеют дубликаты Александр I – Наполеон и Петр I – Карл XII. Образы Петра I и Александра I списаны со Сталина, а Наполеона и Карла XII – с Гитлера.

Следующий параллелизм из сегодняшней истории привязан к датам смерти Петра I (Сталина)...

Через 37 лет после смерти Петра I в 1762 г. в результате государственного переворота и убийства Петра III к власти приходит Екатерина II. Начинается эпоха просвещенного абсолютизма. Екатерина II провела губернскую реформу 1775 г., которая значительно усилила позиции дворянства, добившегося того, что в уезде почти полностью хозяйничали дворяне данного уезда, выбиравшие из своей среды уездные власти.

Через 38 лет после смерти Сталина в 1991 г. к власти в России приходит Ельцин. Начинается время нового авторитаризма, номенклатурного капитализма. Президент Ельцин проводит реформу федерального устройства. Возникает договорная федерация, в которой местные чиновники получают свободу от центра. Местная номенклатура из своей среды выбирает власть, как некогда дворяне своих "предводителей".

Таким образом, явный параллелизм и в датировках, и в характере изменений говорят о том, рассмотренные исторические персонажи являются историческими дубликатами "которые в свое время не были распознаны (хронологами) как тождественные... и были отнесены к разным историческим периодам".



Пользуясь методологией А.Т. Фоменко, мы получили абсурдные выводы. Но таковыми они являются, поскольку мы достоверно знаем, что Сталин не Петр I, поскольку являемся почти современниками событий, которые были подвергнуты сравнениям. Однако, если бы мы жили лет через 100 и имели бы скудный текстовый материал по описанию событий XVII — XX веков, то, применяя метод А.Т. Фоменко, вполне могли бы прийти к выводу, что Сталин=Александр I=Петр I.

Таким образом, "найдя" удивительные исторические параллели, А.Т. Фоменко начинает пересмотр всей хронологии человечества вместо того, чтобы признать наличие закономерностей в развитии больших общественных систем, закономерностей, которые определяют не только движение огромных масс людей, но и судьбу конкретных личностей. Вместо того, чтобы отказаться от старой догмы независимости человека от Биосферы, он конструирует свою историю, также оторванную от природного процесса, как и рассматриваемая им" [Татур, 2002]

Закон "**спирали времени**" реализуется на уровне научного сознания: К. Юнг в книге "*Синхронность и человеческая судьба*" пишет о глубинном процессе, пересекающем пространство-время и упорядочивающем события таким образом, что события физической и психической реальности обнаруживают определенную изоморфность. Таким образом, как писал Пауль Кремер в книге "*Закон последовательностей*", что последовательности "вездесущи и бесконечны в жизни, природе, космосе". Эдвард Р. Дьюи в книге "*Циклы: таинственные силы, порождающие события*" также описал некоторые периодические события, а в книге Дж. Митчелла и Р. Ричарда "*Феномены книги чудес*" приводится множество удивительных совпадений, параллельных цепей событий. Так, например, два брата были задавлены на Бермудских островах тем же самым такси, которое сбило их год назад. Управлял такси тот же водитель, в машине ехал тот же пассажир, а братья ехали по той же улице на том же мопедке.

Можно сказать, что наш мир является упорядоченной сущностью. Как показали исследования синергетики, науки о нелинейных (открытых системах, которой является наш мир), процессы, протекающие в центре системы, идут так, как они шли во всей системе в прошлом, а процессы, протекающие на периферии, идут сейчас, как они пойдут во всей системе в будущем. Кроме того, как свидетельствует квантовая физика, мир на его фундаментальной квантовом уровне является единым нерасторжимым комплексом, в котором не различаются такие категории, как простое и сложное, часть и целое, причина и следствие, прошедшее и будущее, актуальное и потенциальное... То есть здесь бытие и мышление тождественны. Кроме того, квантовые процессы обнаруживают непричинную, несиловую, мгновенную корреляцию. П. Девис, Ф. Капра, А. Салам, В. Гейзенберг и другие ученые показали, что концептуальные достижения современной физики близки представлениям древней мудрости, например, философии Индуизма. Можно говорить о феномене "знания до познания" [Крымский, 1991]<sup>169</sup>.

В связи с изложенным выше особый интерес представляют **основы квантовой психоистории**, разработанные **В. А. Моргуном** [Моргун, 2003, 2004, 2005] и выступающие, как утверждается, **универсальной методологией познания**. Автор исходит из общности законов гуманитарных и естественных наук, опирается на рациональные аспекты религии. Подчеркивается необходимость интеграции многих специальных наук в единую науку о Космосе – природе, обществе и человеке.

В. А. Моргуну, в рамках его авторской теории **уравновешенного космо- и биопсихосоциогенеза**, которая изложена в ряде публикаций, апробирована на всеукраинских и международных конференциях с участием как гуманитариев, так и представителей точных наук и преподается на историческом факультете Донецкого национального университета, как он утверждает, удалось открыть периодическую систему пульсации Космоса – природы, общества и человека. В основе системы лежат единые эволюционные циклы, каждая фаза которых имеет особый психофизический, психофизиологический и психоисторический смысл и предназначение. Открытые циклы-фракталы имеют тождественные константы и отличаются лишь порядком  $10^n$ .

Константы циклов связаны с исходными "волнами пространства-времени", которые располагаются на границах оптического диапазона и цветов радуги. Круговорот этих "волн" осуществляется в пределах циклов, коррелирующих с константой "золотого сечения"  $\phi = 1,618$ . Удалось также установить корреляцию мер пространства (современной метрической системы, считавшейся священной у древних цивилизаций) и времени (современного его деления на годы, месяцы, сутки, часы, минуты и секунды, полученного нами в дар от шумерской цивилизации). Об этой удивительной взаимосвязи знала космография (или космометрия) – традиционная наука, дожившая до XVI в. и уничтоженная римско-католической инквизицией в борьбе с ученым миром за монополию на истину.

Периодическая система пульсации Космоса позволяет также воочию убедиться в единстве и всех остальных известных современной науке физических констант мироздания, подтверждая тем самым правильность курса современной квантовой физики на создание единой теории поля. Все константы связаны общей системой пространственно-временных координат и раскладываются на подмножители  $2^n$ ,  $3^n$  и  $10^n$ . Например, оптический

---

<sup>169</sup> "Двойная спираль молекулы ДНК была записана двоичным кодом в китайском Каноне перемен – "И-цзин" – уже во II тысячелетии до нашей эры. Радиус земного шара — 6310,5 километра. Так утверждали вавилонские жрецы. По нынешним данным, он равен 6371,03 километра. Возраст Земли составляет 4,32 миллиарда лет. Эта цифра – из древнеиндийской мифологии, а именно эпоса "Махатмхарата". По нынешним представлениям учёных, Земле 4,5 миллиарда лет. Разделяя пространство на 360 градусов, а время на 60 минут и секунд, мы продолжаем традицию древнейших предков майя, относящуюся к IV тысячелетию до нашей эры. Эти факты плохо объяснимы, если учесть общий культурный уровень древнего мира. Может быть, "готовые" знания были рождены в какие-то другие времена или в других условиях? И передавались как постулаты? Продвинутыми "искателями", жрецами, шаманами..." (С. Свидерский).

диапазон можно представить в виде интервала между периодами  $T$  пограничных световых волн следующим образом:

$$T_{40,5} \cdot 10^{-24} \text{ г.} - T_{81} \cdot 10^{-24} \text{ г.};$$

$$(T_{3^4}/T_{2^1}) \cdot T_{10^{-24}} \text{ г.} - T_{3^4} \cdot 10^{-24} \text{ г.}$$

Предполагаемый период пульсации солнечного света – как  $T_{162} \cdot 10^{-24} \text{ г.} = T_{2^1} \cdot T_{3^4} \cdot T_{10^{-24}} \text{ г.}$

Производную от вышеуказанных фракталов константу прецессионного цикла Земли — как  $T_{25920} \text{ л.} = T_{2^5} \cdot T_{3^4} \cdot T_{10^1}.$

Такую же производную константу уточненного нами цикла солнечной активности, известного как 11-летний историометрический цикл А.Л. Чижевского, – в виде

$$T_{10,8} \text{ г.} = (T_{2^2} \cdot T_{3^3}) / T_{10^1} \text{ г.}$$

Значение  $T_{10,8} \text{ г.}$  гораздо лучше коррелирует с действительностью, чем установленная современной гелиофизической средняя продолжительность данного цикла, который регистрируется с XVIII в. ("в среднем 11 лет").

По мнению В. А. Моргуна, фракталы – это интегрированные в единую периодическую систему самоподобные пространственно-временные образования. Они имеют трёхмерную голографическую структуру и "персональные" геометрические параметры. Вместе с тем все они кодированы панкосмическим ритмом "золотого сечения"  $T_{162} \cdot 10^{-24} \text{ г.} \cdot 10^n$  ( $:10^n$ ) г. Прохождение через их стороны, площади или объёмы ритмокодирующих "волн пространства-времени", линейное или нелинейное, связано с конкретным временным циклом, что предопределяет корреляцию мер пространства и времени. Фрактальная структурированность является, очевидно, имманентным свойством физического вакуума. По всей видимости, фракталы – базовые матрицы, по которым на всевозможных макро- и микроуровнях бесконечно воспроизводятся одни и те же формы всех космических объектов и субъектов, их фундаментальные свойства, траектории их движения и периоды существования.

Во фракталах запрограммированы определённые дельты (допуски), которые вычисляются с помощью коэффициентов квантования, также присутствующих в периодической системе. Дельты и коэффициенты служат для "состыковки" фракталов с физической реальностью конкретной мерности, поскольку периодическая система многомерна. Образно говоря, она полна "параллельных измерений", в которых, впрочем, можно научиться свободно ориентироваться<sup>170</sup>.

Периодическая система пульсации Космоса позволяет воотчю убедиться в единстве всех известных современной науке физических циклов и констант мироздания, подтверждая тем самым правильность курса современной квантовой физики на создание единой теории поля (рис. М 1).



Рисунок М 1. Двумерное пространство периодической системы пульсации Космоса типа "Магический квадрат Пифагора-Платона" (версия квантовой психоистории)

<sup>170</sup> В этой связи интерес представляет *шестимерная Вселенная Р. Бартини*: три измерения –пространство и еще три – время. Каждое шестимерное тело – песчинка, мяч, планета, Вселенная, человек – помимо трех пространственных координат имеют длину времени (длительность существования тела), ширину времени (количество вариантов) и высоту времени (скорость времени, различную в каждом из миров). Самое "понятное" – длина времени... Мы прекрасно знаем, что всякое тело имеет протяженность во времени. Тот же мяч – от момента, когда его накачали, до момента, когда он лопнул. Но в соседнем мире он мог лопнуть чуть раньше. В следующем – еще раньше... И так далее – пока однажды мы не дойдем до мира, где его никогда не накачивали. Число миров, где мяч хоть сколько-нибудь существовал – это его ширина времени. По расчетам Бартини, Вселенная – шестимерный тор. Земная ноосфера – маленькая модель Вселенной, сцепленная из человеческих "торов". Все люди – один Человек. Он непостижимо реален. ... "Око, которым я вижу Бога – то же самое око, которым Бог зрит меня" (Ольга и Сергей Бузиновские: <http://bookz.ru/authors/sergei-buzinovskii...zinskisrg01.html>)

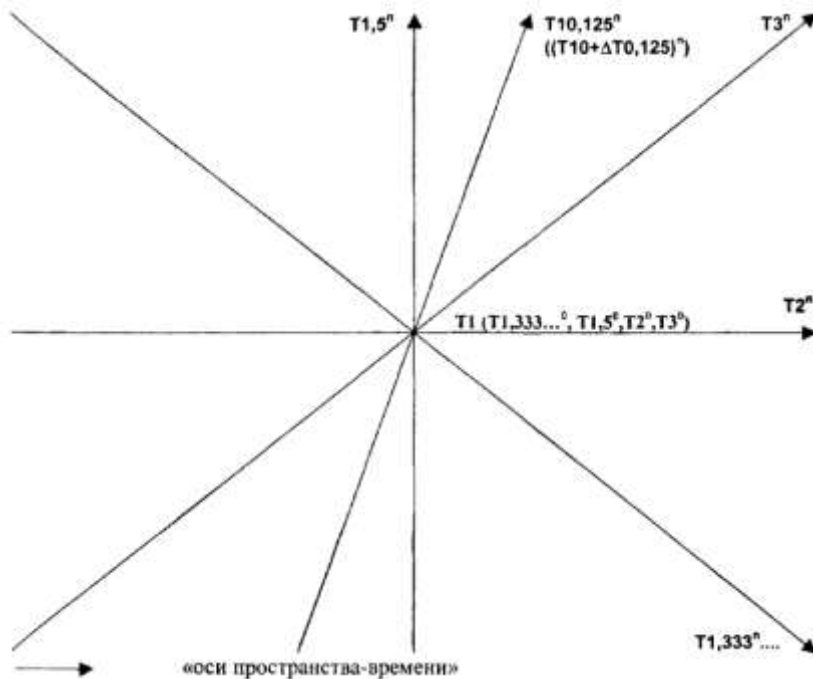

Рисунок М 2. Схема периода двойной инверсии магнитного поля Земли  $2T1620 \text{ л.} = T3240 \text{ л.}$   
(версия квантовой психоистории)

В перспективе речь может и должна идти о квантовой революции в гуманитарных науках, по аналогии с квантовой революцией в физике в 20-е гг. XX ст. Суть её будет заключаться в придании психоисторическому процессу историчного характера путём обоснования взаимосвязи циклов естественного, общественного и индивидуального развития. В связи с этим на качественно новый уровень поднимется биопсихосоциальный анализ и прогноз.

Таким образом, автор предлагает революционную синергетическую методологию познания, на основе которой возможно объединение передовых сил науки и общественности. Наличие такой методологии – принципиально важный момент, без которого все разговоры об интенсификации интеграционных процессов в науке, сближении позиций науки и религии, развитии системы образования оставались бы не более чем благим намерением. То есть задекларированная автором цель – получение синтетического знания и формирование на его основе универсально образованного человека уже имеет под собой реальное теоретико-методологическое обоснование.

Под универсальным развитием личности В. А. Моргун понимает ее обучение с младых ногтей на основе синтетических представлений о Космосе – природе, обществе и человеке. При этом необходимая еще сегодня углубленная специализация должна иметь разумные пределы в не вести к отчуждению личности от междисциплинарных областей знаний, от социума и окружающего мира. Первые годы обучения в школе, среднем специальном или высшем учебном заведении должны быть посвящены, как и учили древние, космографии, или космометрии (по терминологии А. В. Моргуна, адаптированной к современной науке терминологии – квантовой психоистории), – системе взглядов на мир в целом, во взаимосвязи природы, общества и человека, с получением синтетических знаний, умений и навыков междисциплинарных исследований. Без этого, по нашему разумению, развитие мировой науки уже в XXI в. зайдет в тупик.

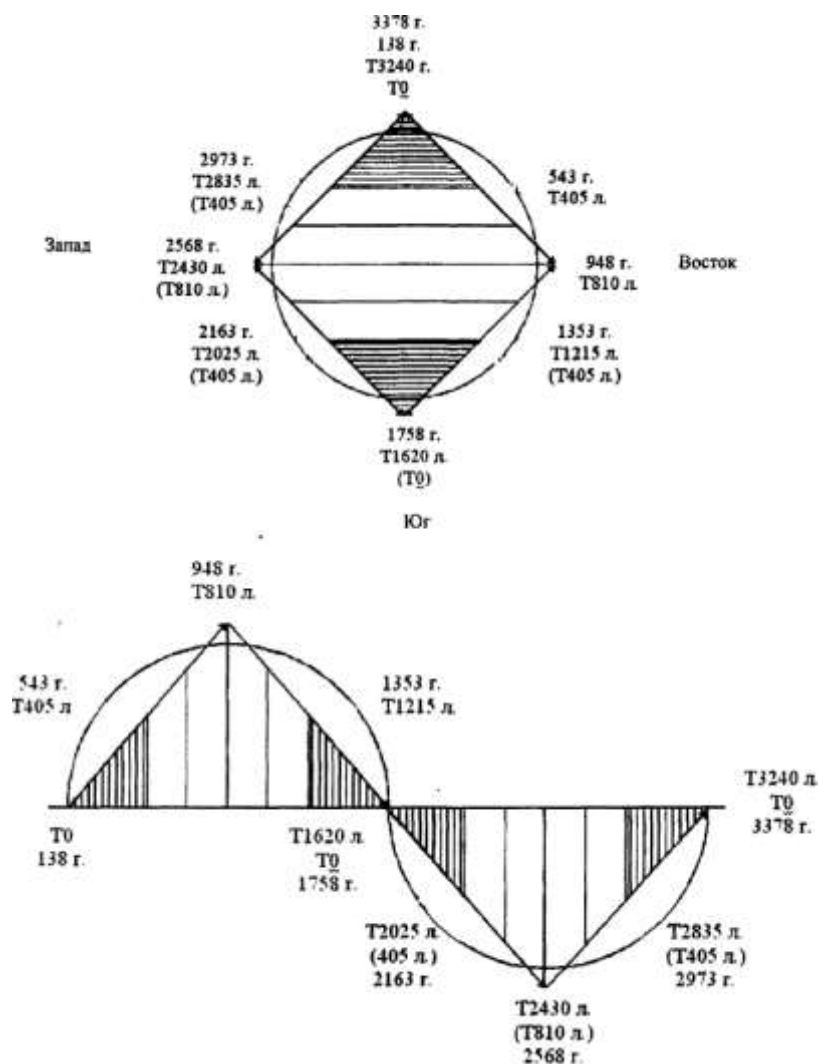
Как пишет В. А. Моргун, внедрение универсальных подходов в систему образования и воспитания особо актуально для Украины. Это обуславливается, во-первых, ее интегрирующей ролью в мере как естественного психоисторического моста между Западом и Востоком, Севером и Югом. Во-вторых, по-преимуществу сенсорно-коллективистским, синтетическим, правополушарным менталитетом украинского народа. С психоисторическими доказательствами этих выводов можно ознакомиться в докторской диссертации и монографии автора [Моргун, 2003].

Ратую за сенсорно-коллективистские (синтезные, междисциплинарные) подходы в постижении Космоса, В. А. Моргун обращается психоисторическому опыту человечества. Универсальная наука и образование процветали

во времена пифагорейцев и отчасти сохранились на протяжении всей античности, которая основывалась, в общем и целом на рационально-индивидуалистском типе биопсихосоциогенеза. Средневековая схоластика, сохраняя целостное видение мира, усилила интуитивистские и ослабила рациональные аспекты познания. Эпоха Возрождения, граница между двумя 810-летними периодами доминирования сенсорно-коллективистской (543-1353) и рационально-индивидуалистской (1353-2163) эпох, на короткое время, подобно молнии, высветила для человечества истину, которая, как известно, всегда лежит посередине. Истинное познание предполагает единство разума и веры, интуиции и логического расчета, символа и его рационального пояснения. Около двух столетий в Западной Европе процветал "ренессансный", или "протестантский", метод познания, который мы назвали "научным символизмом". Однако уже со второй половины XVI в. он начинает отступление под ударами римско-католической инквизиции и иезуитской схоластики. Окончательное же поражение ему нанёс уже в XVII-XVIII вв. выхолощенный рационализм – материализм и атеизм. Несмотря на относительную кратковременность своего существования, универсальные человек эпохи Возрождения – "homo universale" успел войти в психологию человечества как некий недостижимый идеал и образец для подражания.

Непосредственно перед наступлением Нового времени (так называемая "осень средневековья") в Европе возникали Платоновские и Аристотелевские академии. Они возрождали античную традицию универсального светского образования и развития личности. Концепция образования основателя первой Платоновской академии в Италии Марсилио Фичино (1433-1499) предусматривала получение знаний по античной философии, литературе, медицине и космологии. Джон Колет (1466?-1519), изучивший опыт Платоновской академии Фичино во Флоренции, развил его идеи в Оксфордском кружке гуманистов, оказавшем огромное влияние на формирование мировоззрения Томаса Мора (1478-1535) и Эразма Роттердамского (1469-1536) и тем самым на характер так называемого "христианского гуманизма" вообще. В 1504 г. Колет покинул Оксфорд, чтобы на практике воплотить собственные идеалы. Став настоятелем лондонского собора Св. Павла, он основал при нем светскую школу, содержавшуюся на деньги богатых купцов. Концепция образования, выработанная им совместно с Эразмом, предполагала дать ученикам как христианское, так и основательное классическое знание. Они были обязаны изучать латинскую и греческую литературу, прикладные науки, а преподаватель школы мыслился как разносторонний гуманист, знающий Аристотеля, Платона и неоплатоников, греческих и римских историков, а также обладающий прикладными знаниями в области земледелия, архитектуры, военного дела, географии и т.д. [*История культуры стран Западной Европы в эпоху Возрождения*, 2001, с. 46-48, 214-216].

Универсализм отчетливо просматривается и в общественных идеалах эпохи Возрождения. Возвращение к светскости и гуманизму в корне изменяет ощущение бытия от "viator mundi" ("паломник на небесную родину") к "faber mundi" ("творец и владыка мира"). Писатель Кастильоне (1478-1529) создал образ "homo universale" ("человек универсальный"), всесторонне образованной, значительной личности, которая находится в гармонии с природой и "может все, если только она этого пожелает". Этот идеал оказывает влияние на французского франта, английского джентльмена, испанского кабальеро, немецкого кавалера. В Италии утвердился идеал разностороннего творчества "универсального человека". Во Франции и Англии – аристократически окрашенный идеал гармонично развитого придворного. В Германии – идеал человека ученой и литературной профессии, обусловленный главенствующей в ней бюргерской ориентацией гуманизма. Многие видные деятели науки и культуры эпохи Возрождения, включая Эразма Роттердамского и Дж. Бруно (1548-1600), предпочитали национальной принадлежности позицию "гражданина мира".

Таким образом, А.В.Моргун заключает, что универсальные подходы в познании сохранялись в Западной Европе в течение XV-XVI вв., а в Восточной – до XVII-XVIII вв. После этого они проявляли себя лишь эпизодически, отдельно в гуманитарных и естественных науках.

В обществоведении универсализм продолжал существование в рамках философии истории. Большинство знаменитых ее представителей – наследники Г.В.Ф. Гегеля. Б. Рассел с его "*Историей философии*", О. Шпенглер с "*Закатом Европы*", А. Дж. Тойнби с "*Постижением истории*", К. Ясперс с "*Истоками истории и её целью*", Л.Н. Гумилев с книгой "*Этносфера: история людей и история природы*", С. Хантингтон со " *Столкновением цивилизаций*", пожалуй, завершают период классической историософии. Непреходящее значение последней, по мнению В. А. Моргуна, заключается в том, что ее адепты расчистили место и заложили фундамент для квантовой революции в гуманитарных науках. Для этого, однако, требовался качественный сдвиг, радикальные шаги навстречу естествонаучному знанию. Нельзя сказать, чтобы "лирики" и "физики", ученые и теологи, писатели и поэты, мистики и просто любители древностей не пробовали силы на поприще междисциплинарных исследований.

А.В. Моргун утверждает, что до квантовой психологии ни одна подобная попытка не увенчалась сколько-нибудь существенными результатами. Их бесплодность – такая же правда, как и необходимость самоутверждения и совершенствования для квантовой психологии (она же космография, клиометрия, историософия и т.д.).

Как утверждает В. А. Моргун, корифеям классической историософии не хватило всего лишь шага до того, чтобы прижать: цивилизационные, пассионарные, переселенческие, завоевательные, экономические, идеологические, религиозные и прочие биопсихосоциальные волны коррелируют с природными. При этом дело не только в климате или ландшафте, но и в корпускулярно-волновых колебаниях мироздания, перемещениях индивидов и человеческих масс, планет и звёзд в пространстве, периодических изменениях качественного порядка в так называемом "фононом излучении". Первые шаги по пути развития всеобъемлющих космометрических идей были сделаны биохимиком В.И. Вернадским, гелиофизиком А. Л. Чижевским, экономистом Н. Д. Кондратьевым, историками И. Николсоном и С. А. Нефедовым, этнологом Л. Н. Гумилевым, археологами Н. А. Чмыховым и М. Котреллом, эзотериком Р. Геноном. Отдельные наблюдения и догадки по практической космометрии мы обнаруживаем у бесчисленного множества исследователей. Однако одно дело – открыто встать на сторону идей космизма и совсем иное – выработать соответствующую универсальную методологию познания.

По версии квантовой психологии, основывающейся на указаниях Традиции и достижениях современной науки, данный 1620-летний цикл состоит из двух 810-летних или четырех 405-летних. В свою очередь, два 1620-летних цикла входят в состав 3240-летнего, который связан с двойной инверсией магнитных полюсов Земли, т.е. с возвращением каждого из них в исходное положение. Причём второй 1620-летний цикл зеркально симметричным

образом воспроизводит первый. Этот имеющий прецессионную природу полный круг  $T 3240 \text{ л.} = 2 T 1620 \text{ л.} = 4 T 810 \text{ л.} = 8 T 405 \text{ л.}$  (вспомним 4 стороны и 8 направлений света в Традиции и современной географии) – один из бесконечного ряда оптических и паноптических фракталов "полного круга пульсации солнечного света":  $T 324 \cdot 10^{-24} \text{ г.} = 2 T 162 \cdot 10^{-24} \text{ г.} = 4 T 81 \cdot 10^{-24} \text{ г.} = 8 T 40,5 \cdot 10^{-24} \text{ г.}$

Как пишет В. А. Моргун, в процессе движения "волн пространства-времени" по 3240-летнему кругу в психоистории человечества последовательно чередуются периоды рационально-индивидуалистской (квантово-корпускулярной, короткопериодической и высокочастотной, ультрафиолетового смещения, "материальной", "капиталистической", "западной" и "северной") "Тьмы" и сенсорно-коллективистского (волнового, долгопериодического и низкочастотного, инфракрасного смещения, "духовного", "социалистического", "восточного" и "южного") "Света". Максимумы "Тьмы" являются географические полюса Земли, максимумом "Света" – экватор. Границы между ними проходят по 45° северной и 45° южной широты. Период "Света" подразделяется на периоды всех цветов радуги (отсюда традиционная аналогия "цвет времени").

Помимо 1620-летнего круговорота цветотипологических приоритетов, существуют и "постоянно действующие" ("пространственные") приоритеты. Они вызываются фракталами "волн пространства-времени", порождаемыми вращением Земли вокруг оси ("волны кручения", известные сегодня как торсионные).

Квантовая психоистория даёт нам возможность окинуть мысленным взором процесс противостояния рационализма и иррационализма во всемирном масштабе. В основу цветоттаологической периодизации биопсихосоциогенеза мы положили 1620-летние "цивилизационные волны" "золотого сечения". Противоположные по типу "волны" отстоят друг от друга на 810 лет. Каждая из них включает две антагонистические 810-летние эпохе – сенсорно-коллективистскую (постепенного нарастания иррационализма и универсализма при снижении объёма и качества специализированного логического мышления) и рационально-индивидуалистскую (обратного подъёма рационализма и узкой специализации при утрате универсальных интуитивистских оснований бытия и сознания). Кроме того, в пределах "цивилизационных волн" мы выделяем также 405-летние периоды абсолютного / относительного господства и абсолютного / относительного упадка той или иной типологии (табл. М 1.).

Таблица М 1.

*Сенсорно-коллективистские ("духовные", "иррациональные", "право-подушарные", "универсальные", "восточные" и "южные") и рационально-индивидуалистские ("материальные", "рациональные", "левополушарные", "специализированные", "западные" и "северные") 1620-летние "цивилизационные волны", 810-летние "эпохи" и 405-летние "периоды абсолютного / относительного доминирования / упадка" (версия квантовой психоистории)*

СЕНСОРНО-КОЛЛЕКТИВИСТСКИЕ "ЦИВИЛИЗАЦИОННЫЕ ВОЛНЫ" 1620 ЛЕТ			
<i>Сенсорно-коллективистские "эпохи" 810 лет</i>			
С.-к. "периоды относительного доминирования" ("наступления") 405 лет	С.-к. "период абсолютного доминирования" ("победы") 405 лет	С.-к. "период относительного упадка" ("отступления") 405 лет	С.-к. "период абсолютного упадка" ("поражения") 405 лет
1	2	3	4
4722 -4317 гг. до н.э.	4317-3912 гг до н.э.	3912- 3507 гг. до н.э.	3507-3102 гг. до н.э.
3102 -2697 гг. до н.э.	2697 -2292 гг. до н.э.	2292 -1887 гг. до н.э.	1887 -1482 гг. до н.э.
1482-1077 гг.до н.э.	1077-672 т до н.э.	672 - 267 гг. до н.э.	267 г.до н.э.-138 г н.э.
138 -543 гг.	543 -948 гг.	948 -1353 гг.	1353 -1758 гг.
1758 -2163 гг.	2163 -2568 гг.	2568 - 2973 гг.	2973 - 3378 гг.
		1	2
Р.-и. "период относительного упадка" ("отступления") 405 лет	Р.-и "период абсолютного упадка" ("поражения") 405 лет	Р.-м, "период относительного доминирования" ("наступления") 405 лет	Р.-и. "период абсолютного доминирования" ("победы") 405 лет
		<i>Рационально-индивидуалистские "эпохи" 810 лет</i>	
РАЦИОНАЛЬНО-ИНДИВИДУАЛИСТИЧЕСКИЕ "ЦИВИЛИЗАЦИОННЫЕ ВОЛНЫ" 1620 ЛЕТ			

Фрактальность мироздания предполагает существование и циклов "золотого сечения" иного порядка  $10^n$ . В частности, 16200-летних "цивилизационных макроволн", 8100-летних макроэпох и 4050-летних макропериодов абсолютного или относительного доминирования той или иной типологии. По версии квантовой психоистории, сегодня человечество переживает 4050-летний макропериод абсолютного господства рационально-индивидуалистского типа биопсихосоциогенеза (672 г. до н.э. – 3378 г. н.э.). В связи с этим развитие рационального мышления сохраняет в общем и целом поступательный характер даже в 810-летние сенсорно-коллективистские эпохи, а вся современная цивилизация является рационально-индивидуалистской по определению.

В. А. Моргун отмечает, что специалисту не составит особого труда убедиться в соответствии предсказываемых нами глобальных изменений типологических приоритетов реально происходящим. В качестве резюме только подчеркнем, что за универсальной наукой и образованием – будущее, ибо с 1758 г. человечество вступило в 810-летнюю сенсорно-коллективистскую эпоху. С 2163 г. интеграционные процессы в бытии и сознании, в мышлении, поведении и действии, в способе восприятия, переработки и передачи информации станут необратимыми.

В современный 810-летний период абсолютного и относительного доминирования рационально-индивидуалистской ("западной" и "северной", рациональной, "научной", с точки зрения рационалиста) типологии (1353 – 2163 гг.) начался всемирный процесс возрождения рационального знания античности (в периодизации В. А. Моргуна "Августовы лета" соотносятся с предыдущим 810-летним преобладанием рационализма – 267 г. до н.э. – 543 г. н.э.). Он достиг своего пика в век Просвещения Феофана Прокоповича (1758 г.) и, сохраняя господствующее

значение, будет вести все более тяжелые оборонительные бои вплоть до 2163 г., когда сдастся на милость победоносного иррационализма (мистицизма, теологизма).

Господствующее типологическое течение времени почти всегда безальтернативно, имеет общие для всех его направлений методологические основания. Противостоящая с рецессивная типология, как правило, набирает силу постепенно, складываясь поначалу из множества разнородных ручейков-направлений, которые в итоге сливаются в одно могучее русло. Заметим по этому поводу, что известный нам на сегодня рационализм как господствующее течение научной мысли имеет только пару-тройку общепризнанных синонимов. Выделяются, пожалуй, только "просвещение" и "материализм". Что же касается его набирающего все большую силу соперника – иррационализма, то несть числа его психоисторическим ипостасям ("питизм", "эмоционализм", "сентиментализм", "предромантизм" и "романтизм", "масонство", "мистицизм", "окультизм", "декаданс", "славянофильство", "ориентализм", "символизм", "идеализм", "парапсихология", "эзотерические науки" и т.д. и т.п.).

Проведенный В. А. Моргуном анализ показывает, что все они имеют сенсорно-коллективистскую (иррациональную, "восточную" и "южную") природу. Или, по меньшей мере, исходят из смешанных, эклектических и ли синтетических, оснований.

Как пример более зрелой и одновременно более взвешенной рационалистической позиции можно привести периодизацию крупного математика, выдающегося философа и общественного деятеля XX в., лауреата Нобелевской премии в области литературы Бертрана Рассела:

"Термин "века мрака", которым мы пользуемся для обозначения периода от 600 до 1000 года, свидетельствует о совершенно излишней концентрации нашего внимания на Западной Европе. В Китае на этот период приходится правление династии Тан. Это великая эпоха китайской поэзии и во многих других отношениях замечательнейшая эпоха. На огромной территории от Индии до Испании расцвела блестящая цивилизация ислама. Не надо думать, будто то, что в это время было потеряно для христианского мира, было потерей для цивилизации; дело обстоит совсем наоборот. По тогдашнему положению Западной Европы никто не мог бы сказать, что позже она займет главенствующее положение в мире по могуществу и культуре. Нам кажется, что понятие цивилизации исчерпывается понятием западноевропейской цивилизации, но это ограниченная точка зрения. Большую часть культурного содержания нашей цивилизации мы получили от народов восточного Средиземноморья – греков и евреев. А вот как обстоит дело с могуществом: Западная Европа занимала главенствующее положение в мире со времени Пунических войн до падения Рима – грубо говоря, на протяжении шести столетий с 200 года до н.э. до 400 года н.э. После этого ни одно государство Западной Европы не могло сравниться по могуществу с Китаем, Японией или Халифатом. <.. >

1000 год удобно принять как веху, знаменующую завершение процесса упадка цивилизации Западной Европы, которая достигла к этому времени самой низшей точки. С этого момента началось движение по восходящей линии, которое продолжалось вплоть до 1914 года. На первых порах прогрессе был обязан главным образом реформаторскому движению, исходившему от монастырей. Что же касается духовенства, стоявшего вне монашеских орденов, то оно, в большинстве своем, одичало, обмирщилось и вело безнравственный образ жизни; оно было развращено богатством и властью, которыми было обязано пожертвованиям верной паствы. Тому же процессу непрестанно подвергались даже и монашеские ордена; но реформаторы с новым рвением возрождали их моральную силу, как только она приходила в упадок.

Другой причиной, делающей 1000 год поворотным пунктом, является то, что примерно в это время прекратились завоевания мусульман и северных варваров, по крайней мере поскольку речь идет о Западной Европе. Последовательными волнами на ее территорию вторгались готы, лангобарды, венгры и норманны; каждая орда по очереди была христианизирована, но каждая по очереди ослабляла традицию цивилизации. Западная империя распалась на множество варварских королевств; короли утратили власть над своими вассалами; наступила всеобщая анархия, состояние нескончаемого насилия в крупном и малом масштабе. В конце концов все расы могущественных северных завоевателей были обращены в христианство и обрели постоянные места обитания. Норманны, вторгшиеся последними, оказались особенно восприимчивыми к цивилизации. Именно они отвоевали Сицилию у сарацин и обезопасили Италию от мусульман. Именно они вернули Англию римскому миру, от которого она была в значительной мере отрезана датчанами. Как только норманны обосновались в Нормандии, они дали возможность Франции возродиться и сами материально способствовали этому процессу. <...>

Превосходством, достигнутым после Возрождения, мы обязаны отчасти науке и научной технике, отчасти тем политическим учреждениям, которые были постепенно созданы в период средневековья. Но если исходить из природы вещей, то нет никаких оснований считать, что это превосходство должно сохраниться и в будущем. В настоящей войне Россия, Китай и Япония показали себя великими военными державами. Нет ничего невероятного в предположении, что на протяжении нескольких ближайших столетий цивилизация, если она только уцелеет, будет более многообразной, чем она была со времени Возрождения. Существует империализм культуры, который еще труднее преодолеть, чем империализм силы. После того как Западная империя пала, вся европейская культура еще долго – по существу, вплоть до Реформации – сохраняла окраску римского империализма. Ныне она для нас отдает западноевропейским империализмом. Мне думается, что если нам суждено дышать полной грудью в том мире, который установился после настоящей войны, то мы вынуждены будем в своих мыслях признать равенство Азии, причем не только в политическом, но и в культурном отношении. Не знаю, какие изменения это вызовет, но в одном я уверен: изменения эти будут глубокими и имеющими величайшее значение" [Рассел, 2001, с. 374-375].

Как пишет В. А. Моргун, время, когда, по мнению Б. Рассела, "Западная Европа занимала главенствующее положение в мире" – 200 г. до н.э. – 400 г. н.э., – совпадает с благословенными для рационализма "Августовыми годами" Ф. Прокоповича и 810-летним периодом абсолютного и относительного преобладания рационально-индивидуалистской ("западной" и "северной") типологии – 267 г. до н.э.–543 г. н.э.

Расселовские "века мрака" охватывают период от 600 до 1000 г., после которого, по его мнению, "началось движение [Западной Европы] по восходящей линии". Но все-таки решающее превосходство было достигнуто "после Возрождения". Итак, речь идет о том же периоде, который Феофан Прокопович считал крайне неблагоприятным для европейской науки" а В. А. Моргун – 810-летним периодом абсолютного и относительного доминирования в мифе

сенсорно-коллективистской типологии – 543-1353 гг. Весьма интересно также указание Рассела на 1000 г. как на некий "поворотный пункт". Он довольно близок к 948 г.-1620-летнему максимуму сенсорно-коллективистской типологии, после которого, по версии квантовой психоистории, действительно происходит радикальный поворот, знаменующий начало 810-летней рационально-индивидуалистской ("западной" и "северной", рациональной) эпохи, с подспудным прогрессом до 1353 г. и решающими успехами до 1758 г. После этого периода началось медленное, но верное отступление. Б. Рассел в середине XX в. еще не заметил явных его признаков, но гениально предвидел, что "на протяжении нескольких ближайших столетий" человечеству предстоит избавиться от "западноевропейского империализма" и "признать равенство Азии".

Немаловажно для В. А. Моргуна также указание Рассела, что в своих выводах он "исходит из природы вещей", т.е., очевидно, руководствуется естественной для ученого-универсала аналогией между общественными и природными колебаниями. Не имея рационального объяснения, лауреат Нобелевской премии подсознательно, конечно, чувствует истину и говорит о "последовательных волнах".

Подводя итоги, В. А. Моргун отмечает следующие моменты. Развитие универсальных подходов в науке и образовании – этого чисто сенсорно-коллективистского (духовного, демократического, интеграционного) явления – в рационально-индивидуалистский (материальный, авторитарный, специализированный) 4050-летний макропериод (672 г. до н.э.–3378 г. н.э.) и однотипную с ней 810-летнюю эпоху (948-1758 гг.) было нелогичным и обреченным на неудачу. С XVIII в., когда человечество, оставаясь в рамках рационально-индивидуалистского макропериода, вступило в сенсорно-коллективистскую 810-летнюю эпоху (по версии квантовой психоистории – с 1758 г.), сложились благоприятные возможности для "второй попытки возрождения универсализма". В частности, этому могла бы способствовать практически повсеместная демократизация общественной надстройки. К концу XX в. уже большинство населения Земли жило в условиях демократии. Однако подходы к образованию и воспитанию оставались рационально-индивидуалистскими-авторитарными, косными, узкоспециализированными. Межпредметные связи практически перестали учитываться как в науке, так и в преподавании. В начале XXI в. можно говорить о глубоком кризисе универсализма.

Методологией возрождения универсализма претендует стать квантовая психоистория. Претворение в жизнь авторской концепции универсального образования – не панацея от всех бед, но вполне эффективное средство для выведения его на качественно новый – синтезный – уровень познания и преобразования действительности. Естественным результатом продвижения по этому пути станет единение человека и Космоса.

Квантовая психоистория позволяет уже сегодня эффективно решать задач интеграции всех физических величин и констант в единую периодическую систем. Уже одного этого достаточно, чтобы научное сообщество обратило на нее пристальное внимание. Однако универсальная природа ее методологических оснований, пишет В. А. Моргун, позволяет по-новому взглянуть и на другие важнейшие теоретические и прикладные задачи, в частности, на фундаментальные проблемы классификации и периодизации явлений космо- и биопсихосоциогенеза, перед которыми пасует современная научная парадигма. В основе нашего подхода лежит панкосмическая интерпретация "золотого сечения".

В. А. Моргун полагает, что, во-первых, все существующие циклы являются фрактальным отражением цикла пульсации солнечного света "золотого сечения". Во-вторых, пишет В. А. Моргун, внутри этих фракталов происходят постоянные смещения – "расширения-сжатия" – "волн пространства-времени" по принципу эффекта Доплера. Они модулируют циклические типологические изменения в космо- и биопсихосоциогенезе. Инфракрасные смещения (доплеровские) обуславливают господство в мире си-нергетических процессов и сенсорно-коллективистского типа личности и общества (с преобладанием эмоционально-чувственных подходов над рациональным мышлением), а ультрафиолетовые ("антидоплеровские") – доминирование энтропийных процессов и рационально-индивидуалистской типологии (феномен "торжествующего рационализма"). Со всеми вытекающими отсюда психофизическими, психофизиологическими и психоисторическими последствиями [Моргун, 2003, 2004, 2005].

## ГЛАВА 10. РАЗВИТИЕ ИСТОРИОГРАФИИ И ИСТОРИЧЕСКОГО СОЗНАНИЯ ЧЕЛОВЕЧЕСТВА

*Кто когда в человечестве исследовал этот великий и страшный закон? Кто изучил его на больших и малых примерах мировой истории, простых человеческих отношениях? кто убоялся его и жил соответственно его предписаниям?... Неужели, пройдя столько войн и потрясений, люди ничему никогда не научатся?*

*Л. Васильева [Васильева, 1992]*

*Единственный урок, который мы извлекаем из истории – то, что мы никогда ничему у истории не учимся.*

*Гегель*

*... все государства в историческое одночасье начисто лишились суверенитета в своём дальнейшем культурном строительстве. Происходит обвальное хаотическое перемешивание национальных культурных ценностей. Более того, чётко обозначился "результатирующий вектор" агрессивной мировой экспансии масс-культуры американского розлива. В отношении постсоветской России она приняла форму сущей культурной оккупации. Массовое сознание целенаправленно дезориентируется в вопросах политики: чтобы политически нейтрализовать обывателя, лучше всего давать ему по десятку самых разных интерпретаций одних и тех же событий, что систематически и делается. Психологическая реакция, ожидаемая и требуемая: да ну её к чертям – эту большую политику, надо жить только личной жизнью.*

*А. К. Абачиев [Абачиев, 2012]*

*...всё, что раньше переживалось непосредственно, отныне оттеснено в представление*

*Ги Дебор*



*Единица – страж совершенства, двойка – начало беспредельного падения этого совершенства. Без единицы ни одна вещь не имела бы эйдоса, без двойки ни один эйдос не имел бы даже бытия. Единица и "неопределенная двойка" – вот начало и основание всего сущего. В единице соединяются бытие, эйдос, единое и благо, а в двойке – небытие, материя, множественность и зло. Как из единицы и двойки пифагорейцы выводили все остальные числа, так из единого и множественного выводятся все остальные идеи, в иерархической последовательности им можно присвоить достоинства чисел: тройки, четверки, пятерки вплоть до десятки*

*Аристотель [Аристотель, 1976, с. 1, с. 337].*

Изначально история писалась в русле мифо-эпического отражения действительности, когда сакрально-божественная и земная реальности пересекались, когда в мире существовали боги: см., например, Бхагавад-гиту (историческое повествование, действующим лицом которого выступает Кришна) или Библию (где Бог мог "ходить по раю"). Потом разождается исторический материализм. Как пишет С. Г. Кара-Мурза, истмат зародился в культуре, имеющей истоком механистическую картину мира Ньютона. Именно потому все его метафоры и аллегории механистичны, как движение поршня в паровой машине. Эта картина мира покоится на "физике бытия". Именно к этой эпохе относится зарождение "духа некрофилии" (термин Э. Фромма, данный в книге "Анатомия человеческой деструктивности") вместе с появлением в 1909 г. "Манифеста футуризма" Ф.Т. Маринетти. В середине XX столетия эта тенденция, как пишет Э. Фромм, "стала заметной во многих сферах литературы и искусства, где объектом изображения все чаще становится механистическое, безжизненное, деструктивное начало. Предвыборный лозунг фалангистов "Да здравствует смерть!" грозит превратиться в принцип жизни самого общества, в котором победа машин над природой стала символом прогресса, а сам живой человек становится всего лишь придатком машины" [Фромм, 1994, с. 28].

Иная картина мира стала складываться в XX веке, в ней были учтены те "аномалии", которые исключались из механистической картины – необратимости, нелинейности, флуктуации и цепные процессы, самоорганизации. Это уже – "физика становления"; главный ее интерес направлен на процессы перехода, изменения, катастрофы [Кара-Мурза, 2000, с. 38].

**Развитие исторического сознания человечества** (развитие "исторического") также обнаруживает универсальную диалектическую канву.

Как писал Н.А. Бердяев в книге "Смысл истории", философию истории можно представить в виде трех периодов отношения к "историческому", что обнаруживает сначала субъект-объектную слитность, потом их раздельность, и наконец, на третьем этапе – восстановление их единства<sup>171</sup>.

В связи с рассмотрением исторического аспекта развития человечества можно привести концепцию Дж.Кемпелла, которая устанавливает универсальную схему развития событий классического мифа: "выход – посвящение – возвращение", когда Герой бросает вызов миру повседневности и идет в мир сверхъестественного; там он сталкивается со сказочными силами и добывает решающую победу; потом Герой возвращается домой из своего похода, чтобы делать добро ближнему [Campbell, 1973]. Подобное взаимное вращение симметрии и асимметрии прослеживается в сюжетных линиях художественных произведений, в частности в структуре волшебной сказки, которая открывает "широкие перспективы для установления типичных структур исторических событий" [Еременко, 1995, с. 17]. Здесь можно привести идею "инварианта любой последовательности исторических событий", которая обнаруживается в любой сказке:

---

<sup>171</sup> Вот как пишет об этом **Н. А. Бердяев**: "Первый период – период непосредственного, целостного, органического пребывания в каком-нибудь устоявшемся историческом строе. Этот период, конечно, очень интересен для исторического познания, но в нем историческое познание еще не зарождается. Это период, в котором мысль статична, и поэтому динамичность объекта исторического познания очень плохо воспринимается человеческим умом... Второй период – неизбежно, роковым образом всегда и всюду наступающий период раздвоения, расщепления, когда утвердившиеся исторические устои начинают расшатываться в своих основах, начинается историческое движение, исторические катастрофы и катаклизмы, которые могут быть разного темпа, но органический лад и ритм целостной жизни прекращается. Вот когда начинается это раздвоение и расщепление: познающий субъект не чувствует себя непосредственно и целостно пребывающим в самом историческом объекте, зарождается рефлексия исторического познания. Этот второй период важен для исторической науки, но для настоящего построения философии истории, для настоящего осмысливания исторического процесса он все-таки не благоприятен, потому что в нем происходит разрыв между субъектом и объектом, выведение рефлектирующего субъекта из той жизни, в которой он непосредственно пребывал. Происходит разобщение с самой этой внутренней жизнью, с самим "историческим". Происходит противопоставление между "историческим" и познающим, которое отдаляет от него внутреннюю сущность "исторического". В этом периоде возникает историческая наука, в этом периоде может даже возникнуть историзм в смысле общей точки зрения на культуру. Но – и это один из парадоксов этой области... – между "историческим" и "историзмом" существует не тождество, а огромная разница и даже противоположность. Историзм, свойственный исторической науке, сплошь и рядом бывает очень далек от тайны "исторического". Он к ней не подводит. Он утерял все способы сообщения с этой тайной. Историзм не познает, не понимает – мало того, он отрицает "историческое". Для того чтобы приобщиться к внутренней тайне "исторического", в которой пребывает непосредственно человек в органическую целостную эпоху человеческой жизни, которую, пребывая в ней, он не познает, над которой он не рефлектирует, для того чтобы осмыслить "историческое", – для этого нужно пройти через противопоставление познающего субъекта познаемому объекту, нужно по-новому, пройдя через тайну раздвоения, приобщиться к тайне "исторического". Нужно вернуться к тайникам исторической жизни, к ее внутреннему смыслу, к внутренней душе истории для того, чтобы осмыслить ее и построить настоящую философию истории. Это – третий период, третья эпоха, эпоха возвращения к "историческому" [Бердяев, "Смысл истории", 1990, с. 5-6].

- 1) нарушение гармоничного состояния,
- 2) Герой решает оказать сопротивление,
- 3) борьба Героя и Антигероя,
- 4) разрушение старых форм общественной жизни и победа Героя,
- 5) создание новых форм социальной жизни,
- 6) новое гармоничное состояние, ликвидация недостатка,
- 7) гибель Героя и присвоение плодов его деятельности негативным героем.

Этот исторический сюжет может иметь отличающейся от сказки конец [Еременко, 1995]. Таким образом, существует ограниченное количество базовых алгоритмических форм искусства и истории, подтверждением чего могут служить исследования В. Я. Проппа по морфологии сказки, теория архетипов человечества К. Юнга, изучение К. Леви-Строссом мифов племен Южной Америки, когда было показано, что структурно-алгоритмически мифы разных стран устроены одинаково, меняются лишь имена героев и окружающая обстановка.

Рассмотренную цикличность развития можно дополнить **концепцией пятишаговой исторической траектории человечества**. Изначальной реальностью для человека является он сам. Кроме того, человека делает человеком способность мыслить. Поэтому основной вопрос для мыслящего существа есть вопрос о самом себе и собственном существовании в контексте его смыслообразующего анализа. Познать же себя как личность человек не может, не познавая исторической подоплеку своего бытия, ибо личность есть совокупность общественных отношений, а сам человек, как отмечает Н. Аббаньяно, рождается и формируется как личность именно благодаря истории, проистекающей из напряжения между текущим, преходящим временем и вечностью [Abbagnano, 1939].

Гегель писал, что люди ничему не учатся у истории. Почему же мы почти всегда слепы как к своей личностной, так и социальной истории? Во-первых, потому, что мы, зачастую, не видим ясных моделей социальной динамики, сменяющих друг друга и формирующих исторический континуум. Мы не видим причинно-следственные связи в цепи исторических событий, не осознаем, что история – не инвентарный набор случайных событий, но сущность, подчиняющаяся целому ряду законов. Во-вторых, все происходящее или когда-либо имевшее место человек может осмысленно представить себе только тогда, когда он свяжет все это со своим личным опытом. То есть человек сам является критерием истории, воспринимаемой им через призму своей личности. С другой стороны, мы должны связать данную социальную динамику с динамикой человека, привести к концептуальному единству две стороны нашего существования – внутреннюю, индивидуально-личностную и внешнюю, социально-историческую. Наш анализ личностно-социальной динамики базируется на концептуализируемой нами в результате широкого философского анализа диалектики симметрии-асимметрии универсальной парадигмы развития и универсальной модели бытия, позволяющих нащупать сходство личностной и социальной динамик, углубить понимание самой истории человечества.

Что касается индивидуально-личностной динамики, то она изучена современной наукой достаточно глубоко. Можно сказать, что "процесс становления личности, т. е., постепенное развитие от первобытной нерасчлененности "я" и не "я" к все более четкому противопоставлению субъективного объективному, духовного физическому, нематериального материальному – это, конечно, и есть генеральная линия развития человеческого сознания" [Стеблин-Каменский, 1976, с. 90].

О данном процессе Томас Манн писал следующее: "...с тех пор, как в людях исчезло непосредственное доверие к бытию, которое в былые времена было прямым следствием того, что человек от рождения включался в окружающий его целостный миропорядок... проникнутый духом религии и определенным образом устремленный к истине... с тех пор... как рухнуло это целостное мироощущение и возникло современное общество, наше отношение к людям и вещам бесконечно усложнилось, все стало проблематичным и недостоверным, так что поиски истины грозят обернуться отчаянием отказа от нее" [Манн, 1960, т. 5, с. 163]. Именно проблематичность мира, его усложненность, атомизация лежат у истоков человеческой агрессивности. О. Шпенглер полагал, что человеческая история есть процесс космической вражды, охватывающей все проявления жизни [Шпенглер, 1993]. Данный процесс кристаллизует дискретную реальность современной цивилизации, в сфере которой оказывается возможным становление индивидуума, инициирующего процесс генерации социальной агрессии.

Итак, индивидуализм как **изоляционизм** проявляется в нарастании процессов отчуждения людей друг от друга, в отсутствии взаимопонимания, и, в конечном итоге, в нарастании агрессии: "Не думайте, что Я пришел принести мир на землю; не мир пришел Я принести, но меч; ибо Я пришел разделить человека с отцом его, и дочь с матерью ее, и невестку со свекровью ее" (Матф., 10, 30–34). Эксперименты А. Е. Войскунского описывают эксперимент, результаты которого иллюстрируют привычность такой коммуникации между людьми, где нет и не может быть взаимопонимания [Войскунский, 1982, с. 53–54]. Испытуемые имеют возможность с помощью телевидения наблюдать одного из двух участников дискуссии, которую они ведут друг с другом. Испытуемым говорят, что это с ними участник дискуссии общается. Хотя испытуемые при этом вступают в дискуссию с тем, кто их не видит и не слышит, только четверть испытуемых высказывали подозрения по поводу некоторой неполноценности беседы. Три

четверти испытуемых, несмотря на игнорирование их реплик лжепартнером по общению, восприняли такую ситуацию совершенно естественно. Это говорит о том, что подобное случается с ними сплошь и рядом. Один из испытуемых даже заявил, что у них в общепитие все разговаривают с ним примерно в такой манере.

Данная линейная диахроническая схема формирования сознания и самой личности дополняется циклической схемой, когда развитие человека обнаруживает цикличность по крайней мере на уровне онто- и филогенетического развития полушарий головного мозга, являющихся высшим психическим регулятором нашего поведения. Известно, что полушария изначально предстают как функционально симметричные (работающие по принципу правого полушария). Далее наблюдается процесс нарастания асимметрии, которая ближе к преклонному возрасту начинает нивелироваться и приходит в состояние изначальной симметрии, то есть развитие психики идет от правого полушария к левому, а от него возвращается к правому (или, точнее, к их синтезу). При этом, как мы уже писали, левополушарное и правополушарное состояния человеческого организма можно соотнести с двумя полярными модусами материи – веществом и полем, с двумя детерминистскими факторами, концептуализированными в рамках принципов линейного и циклического детерминизма, а также с такими измерениями человека, как эмпатия и рефлексия, подсознательно-инстинктивное и индивидуально-личностное, с такими аспектами мира, как единое и множественное, синхроническое и диахроническое. Таким образом, полушарная динамика преломляет динамику общества, природы и космоса в целом, а человек и окружающий его мир едины.

Можно выделить четыре краевых состояния психики в контексте полушарной динамики: правополушарное, левополушарное, а также состояние взаимного перехода этих модусов друг в друга, при котором, с одной стороны, наблюдается расщепление полушарной симметрии (переход от правого к левому), а с другой – обратный процесс нивелирования достигнутой асимметрии (переход от левого к правому). Четвертым состоянием можно считать полушарный синтез.

Таким образом, мы имеем модели социально-личностной динамики, сменяющие друг друга в процессе онто- и социогенеза, отражающие общую закономерность развития человека и общества, поисками которой заняты ученые и без которой не может быть социологии как науки. Перечислим базовые модели в последовательности их исторического развертывания:

**1) Модель**, отражающая господство правополушарного целостно-эмпатического чувственно-эмоционального ("чувственного", по П. А. Сорокину) состояния индивидуальной и социальной психики, отражающей и осваивающей мир в рамках синкретического мифологического миропонимания, не отделяющего конкретного от абстрактного, внешнего от внутреннего, символа от символизируемой реальности, реального поступка от магического ритуала. В период господства первой модели историческое время социума кругообращается, что прямо вытекает из правополушарного мировосприятия [Лучинская, 1996], из фактора циклического детерминизма (самодетерминации), из континуально-полевой организации общества, о чем пишет В. П. Казначеев [Казначеев, Спирин, 1991, с. 120–123], из распространения "тангенальной энергии", по Тейяру де Шардену [Тейяр де Шарден, 1987, 2002].

**2) Модель**, отражающая господство промежуточного состояния перехода от правополушарного к левополушарному модусу, в рамках которого начинается история, когда некие чрезвычайные события "взламывают" циклический патриархальный (у человека – внутриутробный) образ жизни первобытной общины и приводят к распаду мифологической реальности. Актуализируется состояние "грехопадения", бунта, который, как писал А. Камю, возникает в социумах, отпавших от священного и погруженных в "десакрализованную историю" [Камю, 1990]. "При переходе от мифологической к исторической организации общественной жизни замкнутые циклы событий размыкаются и превращаются в необратимые цепи" [Еременко, 1995; см. также: Топоров, 1973, 1982], что способствует формированию личности как линейно-дискретной сущности, являющейся, как писал Л. Сэв, "колоссальным нагромождением самых разнообразных актов, расположенных во времени" [Сэв, 1972, с. 430]. В рамках этой второй модели промежуточного состояния перехода от правого к левому социальному модусу актуализируется дихотомическая социальная реальность, обнаруживающая амбивалентное существование индивида, дающая толчок развитию процессов индивидуализации и социально-политической, экономической поляризации, со всеми вытекающими из этого последствиями.

**3) Модель**, отражающая господство левополушарного абстрактно-логического ("сверхчувственного", по П. А. Сорокину), инструментально-рационального, дискретно-вещественного атомизированного состояния человека и социума, характеризующегося завершением процесса социализации, кристаллизацией индивидуально-личностной реальности, социальной поляризацией и распространением "радиальной энергии", по Тейяру де Шардену.

**4) Модель**, отражающая господство промежуточного состояния перехода от классового поляризованного левополушарного модуса к правополушарному, когда маятник социальной динамики начинает перемещаться назад к исходной позиции своего движения. На этом этапе обнаруживаются условия для концептуализации учения диалектического материализма, который, как писал Г. В. Плеханов, "стремится к устранению классов, он и появился тогда, когда это устранение сделалось исторической необходимостью" [Плеханов, 1956, т. 1, с. 693]. Появляются многочисленные утопические доктрины, изобретающие гармоничные общества, где, как пишет Т. Кампанелла, стираются различия между "мое" и "твое" [Кампанелла, 1954, с. 167], и где, как мы видим, господствует правополушарное целостно-эмпатическое миропонимание. Начинает с новой силой звучать христианская проповедь общечеловеческого братства (Ф. Р. Ламенне, Ч. Кингсли), распространяются убеждения в необходимости построения разумного общества, опирающегося на "равенство естественных прав" всех людей (Морелли,

Г. Б. Мабли), разрабатываются проекты общинного патриархального коммунизма, увлекающие назад к природе (Ж. Мелье, Ж. Ж. Руссо [Руссо, 1961, с. 703]), к "вечному миру" (Кант, Эразм Роттердамский). Начинают циркулировать идеи коммунизма, призывающие к гармонии между человеком и обществом, к превращению человечества в единую семью. На этом промежуточном этапе от левого к правому социальному модусу наиболее отчетливо обнаруживается двойственность устремлений человека, который, как писал Т. Адорно, стремится одновременно к грезе и жестокости, покорности и насилию [Adorno, 1950]. Человек этого промежуточного состояния тяготеет, как писал К. Юнг, с одной стороны к индивидуализации, обособлению и самоосознанию, а с другой – проявляется тяга слиться с чем-то большим. С одной стороны человек и социум не чужды обрести свободу и самоопределиться, а с другой, как пишет Э. Фромм в книге "Бегство от свободы", человек уклоняется от свободы, стремясь освободиться от своего "Я" как инструмента ответственности и свободного выбора.

5) **Модель**, отражающая господство правополушарного состояния, обогащенного достижениями цивилизации. В рамках данной модели в обществе укореняются тенденции к социальной идентификации, кристаллизующей целостное симметрическое тоталитарное общество, характеризующееся бессубъективностью его членов, самоотчужденностью, стандартизацией ценностных норм и образа жизни [Whyte, 1956], потребностью в причастности к наиболее влиятельной группе, то есть к власти [Арендт, 1992]<sup>172</sup>. Каждый поступок человека вновь уподобляется магическому ритуалу, как это было при первобытном коммунизме, который возрождается на почве индустриальной цивилизации и тотализируется. Все формы социальной жизни этого жестко-авторитарного конвенционального общества приобретают "онтологическую плотность и самодостаточность" [Донченко, 1994, с. 175], свойственную правополушарной реальности. "В конвенциональном состоянии общество как бы замыкается в единой модели бытия с окончательными функциональными и смысловыми границами" [Донченко, 1994, с. 175-177]. Данное "организованное" общество Г. Маркузе называет "тотальным универсумом технической рациональности" [Marcuse, 1964, p. 123]. Получают развитие мифологические доктрины, отягощенные изошренной идеологией, наступает эпоха безвременья, линейная цепь истории "сворачивается" в цикл событий, которые формируют мифологическую реальность и выступают в качестве программирующей задачи этноса в его последующей истории [Еременко, 1995], открывающейся в результате падения тоталитарного режима в процессе войн, революций, экологической катастроф, разрывающих циклический самодостаточный мир тоталитаризма, теряющий статус самодетерминированной реальности [Тойнби, 1991, с. 555], обнаруживающий тенденцию все начать с нуля, из ничего, расщепиться, разрушить свою правополушарную целостность и протиться в новое состояние левополушарной дихотомии, сквозящей бездной, "где стоны и скрежет зубов". Не зря А. Камю пишет, что ныне мы имеем лишь один последний акт – заново создать человека и землю [Camus, 1942, p. 117-120]. На смену утопиям четвертой модели социальной динамики приходят антиутопии, выражающие эсхатологическую идею конца мира.

В этот период в контексте развития историографии особенно заметными становятся исследования по "**реконструкции истории**" и "**новой хронологии**", предпринимаемые многочисленными исследователями, например **А. Т. Фоменко** (академиком РАН, доктором физико-математических наук, защитившим диссертацию в конце 70-х годов XX столетия, которого меньше всего можно заподозрить в эпигонстве и некомпетентности), **Г. В. Носовским** (кандидатом физико-математических наук) [Носовский, Хоменко, 1996], (а также такими авторами, как Н. А. Морозов, В. В. Калашников, М. Э. Аджи, А. А. Бушков, С. И. Валянский и Д. В. Калюжный и др.). Приводим выдержку из **Википедии**:

"Новая хронология" (НХ) – псевдонаучная теория радикального пересмотра истории, выдвинутая академиком Анатолием Фоменко. Теория была опровергнута научным сообществом, в частности, против неё выступили историки, археологи, лингвисты, математики, физики, астрономы и представители других наук. С середины 90-х годов "Новая хронология" превращается в коммерческий издательский проект и утрачивает признаки научной деятельности. К началу 2011 года издано более 100 книг общим тиражом около 800 000 экземпляров.

"Новая хронология" утверждает, что существующая хронология исторических событий в целом неверна, что письменная история человечества значительно короче, чем принято считать, и не прослеживается далее X века нашей эры, а "древние цивилизации" и государства античности и раннего средневековья являются фантомными отражениями гораздо более поздних культур. Авторы предлагают собственную реконструкцию истории человечества, в основе которой лежит гипотеза о существовании в средние века гигантской "Империи" с политическим центром на территории Руси, охватывающей почти всю территорию Европы и Азии. Противоречия с известными историческими фактами в рамках этой теории объясняются глобальной фальсификацией исторических документов.

"Новая хронология" использует более ранние идеи русского революционера и учёного Николая Морозова по глобальному пересмотру хронологии, пропагандировавшиеся в 70-х годах XX века на Механико-математическом факультете МГУ Михаилом Постниковым. Первоначальный вариант теории был сформулирован в начале 80-х годов в серии публикаций Анатолия Фоменко (позднее академика РАН) и с 1989 года развивается им совместно с Глебом Носовским с эпизодическим участием других соавторов.

#### **Основные положения "Новой хронологии":**

1. История человечества с приемлемой достоверностью известна лишь начиная с XVIII века. НХ полагает, что только с этого времени сохранились подробные и многочисленные исторические источники, достаточные для однозначного восстановления истории. Предполагается, что существенно менее достоверна история IX–XVII веков; письменные источники этих времён, в особенности, ранее XIV–XV века, малочисленные и нуждаются в тщательном исследовании подлинности и анализе содержания, допускающего различные интерпретации. Также предполагается, что никаких достоверных письменных свидетельств ранее IX века не существует, а археологические

<sup>172</sup> "В функциях власти все люди преобразались в сторону полузвериную" (Н.А. Бердяев, "Самопознание", с. 103)

находки не могут трактоваться однозначно. По мнению НХ письменность возникла не ранее середины 1-го тысячелетия н. э., поэтому более старых письменных источников существовать не может.

2. Современная "традиционная" картина существующей хронологии в принципе неверна, за исключением интервала с XVIII века до наших дней. Её ошибочность, согласно НХ, вызвана неверной датировкой письменных источников и ненаучным подходом создателей хронологической шкалы к оценке исторического материала. На европейской территории общее летосчисление установилось лишь с XV века, а до этого летописцы использовали либо местные системы летосчисления, либо летосчисление "от сотворения мира" с разными точками отсчета. В результате подавляющее число древних письменных источников, на которые опирается "традиционная история" (термин А. Т. Фоменко и его последователей, часто употребляемый наряду с терминами "традиционная хронология" и "скалигеровская хронология") датированы неверно.

3. Основные события в истории человечества дублировались на страницах хроник в результате переводов, переложений, изложения одних и тех же событий разными летописцами и т. д. НХ утверждает, что многие исторические источники, относимые историками к разным периодам, в действительности описывают одни и те же события; из-за различий в описании, языков оригиналов и других деталей они при формировании хронологической шкалы принимались за оригинальные сообщения о различных событиях, датировались и размещались в разных местах хронологической оси, в результате чего в хронологии образовались "дубликаты" или "фантомные отражения" реальных исторических периодов. В результате все исторические события, отнесённые к периоду до IX века, а также значительная часть событий, отнесённых к IX–XV векам, являются дубликатами событий XI–XVII веков.

4. Неевропейские цивилизации не настолько древние, как полагает "традиционная хронология". Наиболее древняя часть хроник отдалённых от центра европейской цивилизации государств (Япония, Китай), по мнению НХ, представляет собой лишь переведённые когда-то на местные языки европейские летописи, а собственная история этих стран насчитывает не более тысячи лет.

5. "Традиционная хронология" фальсифицирована. "Традиционная хронология" не соответствует реальности из-за преднамеренных фальсификаций истории, которые постоянно проводились по заказу или при одобрении различных политических сил. При таких фальсификациях изготавливались подложные документы, уничтожались или правились источники, содержащие нежелательные сведения. По меньшей мере, некоторые из таких фальсификаций были массовыми, согласованными и хорошо организованными, они проводились одновременно во многих странах и привели к тому, что отдельные факты были полностью устранены из письменной истории".

Данные положения можно проиллюстрировать исследованиями А. Кинсбурского, который пишет, что "...сравнительно совсем недавно, ещё в допетровские времена Московская Русь (тогда Московская Тартария) была западной периферией **Великой Тартарии**. Приведем карту этой громадной державы из 1-й энциклопедии Британика.

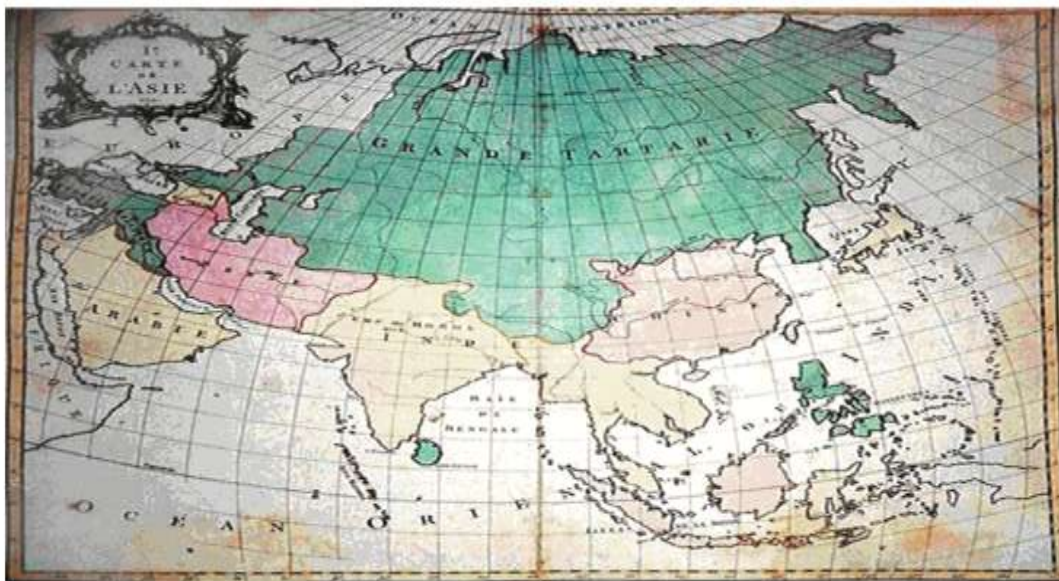

И это лишь то, что осталось к тому времени от Великой Тартарии, то есть осталось к эпохе уже решающего доминирования Западноевропейской цивилизации во время Петра I. Но судя по всему, ещё за несколько столетий до того, как была начерчена эта карта, влияние ведической Тартарии, то есть державы гоев, державы белой расы, распространялось практически на всю Европу, Балтику, Скандинавию, Британские острова, север Африки и Средиземноморье. Где не копают археологи – везде натываются на арийские артефакты" [Кинсбургский, 2008].

В этой связи отметим, что реконструкция истории А. Т. Фоменко и Г. В. Носовского базируется на исследованиях хронологии предшественниками, "на плечах" которых А. Т. Фоменко и Г. В. Носовский строят свои выкладки. В силу чрезвычайной важности данного направления в современной историографии приведем сокращённую информацию из **Википедии**:

Термин "**Новая хронология**" впервые употребил в критической рецензии на книгу **Н. Морозова** "**Христос**" историк **Н. М. Никольский**<sup>173</sup>.

<sup>173</sup> Никольский Н. М. *Астрономический переворот в исторической науке. По поводу книги Н. А. Морозова "Христос"*, Ленинград, 1924. // "Новый Мир". – 1925. – № 1. – С. 156-175; вместе с ответом Морозова переиздана: Морозов Н. А. *Новый взгляд на историю Русского государства (Том 8 труда "Христос")*. – М.: Крафт+Лан, 2000. – 888 с. – С. 687-709



А. Т. Фоменко и Г. В. Носовский впервые использовали данный термин в 1995 году в названии своей книги<sup>174</sup> для обозначения изменённой версии всемирной хронологии, построенной на основе широкого применения якобы современных естественно-научных методов. Позднее его стали применять и к работам более ранних авторов, которых Фоменко и Носовский относят к своим предшественникам: **Николая Морозова**, **Эдвина Джонсона**, **Жана Гардуэна**, **Исаака Ньютона** и других.

В англоязычной литературе термин "*Новая хронология*" (англ. "New Chronology") чаще применяется к работам британского египтолога **Дэвида Рола** (англ. David M. Rohl), который в своей ставшей известной книге "*Проверка времени*" (англ. "A Test of Time"), опубликованной в 1995 году, употребил его по отношению к предложенным им изменениям в хронологии Древнего Египта<sup>175</sup>.

В своих статьях он использовал это название с 1990 года<sup>176</sup>.

Основные сведения о ранних попытках ревизии хронологии А. Т. Фоменко и Г. В. Носовский заимствует из работ **Н. А. Морозова**, предшественником которого был учёный-иезуит **Жан Гардуэн** (1646-1729), крупный филолог своего времени, долго и с успехом занимавшийся филологической критикой текстов, в 1690 г. пришёл к выводу, что ряд позднеантичных произведений на самом деле написан в Средние века. Затем он заявил, что вообще почти вся античная литература сочинена средневековыми монахами, в том числе и греческий перевод *Нового Завета*, тогда как последний был написан на **латыни** – по его мнению, **родном языке Христа и апостолов**. Подделкой он считал и всю патристическую традицию, и все документы соборов, а равно все античные монеты. После смерти в его записях нашли утверждение, что вся церковная история является "плодом тайного заговора против истинной веры". По мнению современного французского историка **Анри-Иренея Марро**, эти идеи **Гардуэна** возникли в борьбе с яansenистами, которые опирались на сочинения блаженного Августина, что заставило **Гардуэна** подвергнуть ревизии все наследие Отцов Церкви<sup>177</sup>.

Попытку ревизии хронологии предпринял **Исаак Ньютон**, который потратил несколько десятков лет на математический анализ древней истории. В кратком виде его идеи были изложены в книге "*The Chronology of Ancient Kingdoms Amended*" ("*Исправленная хронология древних царств*"), которая появилась на свет в 1725 году на французском, и в 1728 году, уже после его смерти, на английском языке.



Рис. Посмертное издание 1728 года

Великий физик, под конец жизни посвятивший себя главным образом богословию, озабочился расхождением между "священной" и "светской" хронологией. Действительно, дата, к которой тогдашняя традиция вслед за **Манефоном** относил воцарение первого египетского фараона **Менеса** (4242 до н. э.), не только древнее даты потопа по библейским данным (2348 до н. э. по **Ашшеру**), но и самого сотворения мира (4004 до н. э. по **Ашшеру**). Чтобы разрешить это противоречие, Ньютон, не сомневающийся в абсолютной достоверности библейских данных, заявил, что история всех народов сознательно удревнена ими. Отчасти скептицизм Ньютона нашёл подтверждение у современной науки, которая считает манефоновскую хронологию растянутой минимум на 1000 лишних лет.

Свою версию хронологии Ньютон привёл в работах "*Краткая хроника исторических событий, начиная с первых в Европе до покорения Персии Александром Македонским*", и "*Исправленная хронология древних царств*". Отклики современников были отрицательными – его построения были объявлены "заблуждениями почётного дилетанта". Впоследствии **Чезаре Ломброзо** назвал эти работы результатами "предсмертного помешательства гения". Тем не менее, в наше время существуют и другие оценки: известный специалист по античной истории **С. Я. Лурье** считал, что Ньютон был безупречен в методологическом отношении и правее своих оппонентов; беда его в том, что он исходил из ложных посылок и начальных данных, впрочем, объективно обусловленных состоянием знаний в его эпоху.

В XIX веке историк **Эдвин Джонсон** оспаривал существовавшую хронологию, утверждая, в частности, что *Библия* написана в начале XVI века; приват-доцент Базельского университета **Роберт Балдауф** находил, что памятники античной литературы (включая "*Записки*" **Цезаря**) содержат немецкую рифмовку и потому были сочинены средневековыми немецкими монахами<sup>178</sup>.

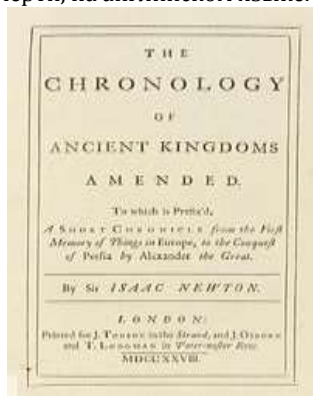
<sup>174</sup> *Новая хронология и концепция древней истории Руси, Англии и Рима.* – М.: Изд. МГУ, 1995

<sup>175</sup> Rohl D. *A Test of Time: The Bible — from Myth to History.*— London: Century, 1995.

<sup>176</sup> Rohl D. *The Early Third Intermediate Period: Some Chronological Considerations* // JACF, vol. 3, 1990, pp.45-70; Rohl D. *A Test of Time: The New Chronology of Egypt and It's Implications for Biblical Archaeology and History* // JACF, vol. 5, 1992, pp.30-58

<sup>177</sup> Henri-Irénée Marrou. *De la connaissance historique* Éd. du Seuil, coll. Points Histoire, 1975. p. 130-139

<sup>178</sup> Baldauf, Robert. *Historie und Kritik (Einige kritische Bemerkungen.)* Bd IV C (Basel), 1902 Bd I (Leipzig) 1903

Предшественником современных разработчиков "*Новой хронологии*" был русский учёный **Николай Александрович Морозов**. Оказавшись в Петропавловской крепости за террористическую деятельность и не имея другой литературы, кроме Библии, Морозов начал читать "Апокалипсис" и, по собственному признанию:

"... я с первой же главы вдруг начал узнавать в апокалипсических зверях наполовину аллегорическое, а наполовину буквально точное и притом чрезвычайно художественное изображение давно известных мне грозных картин, а кроме них ещё замечательное описание созвездий древнего неба и планет в этих созвездиях. Через несколько страниц для меня уже не оставалось никакого сомнения, что истинным источником этого древнего пророчества было одно из тех землетрясений, которые нередки и теперь в Греческом Архипелаге, и сопровождавшие его гроза и зловещее астрологическое расположение планет по созвездиям, эти старинные знаки божьего гнева, принятые автором, под влиянием религиозного энтузиазма, за знамение, специально посланное богом в ответ на его горячие мольбы о том, чтобы указать ему хоть каким-нибудь намёком, когда же, наконец, Иисус придёт на землю".

Исходя из этой идеи как из очевидного и не нуждающегося в доказательствах факта, *Морозов* попытался рассчитать по предполагаемым астрономическим указаниям в тексте дату события и пришёл к выводу, что текст написан в 395 г. н. э., то есть на 300 лет позже его исторической датировки. Для *Морозова*, однако, это послужило признаком ошибочности не его гипотезы, но существующей хронологии исторических событий. Свои выводы Морозов, по выходу из заключения, изложил в книге "*Откровение в грозе и буре*" (1907). Критики указывали, что такая датировка противоречит несомненным цитатам и упоминаниям "*Апокалипсиса*" в более ранних христианских текстах. На это Морозов возражал, что, коль скоро датировка "*Апокалипсиса*" доказана астрономически, то в данном случае мы имеем дело либо с подлогами, либо неверной датировкой противоречащих текстов, которые не могли быть написаны ранее V в. При этом он твёрдо полагал, что его датировка основана на точных астрономических данных; указания критиков, что эти "астрономические данные" представляют собой произвольное толкование метафорического текста, им игнорировались.

В дальнейших работах <sup>179</sup> *Н.А. Морозов* провёл ревизию датировок древних астрономических событий (главным образом, солнечных и лунных затмений), описанных в летописях, а также нескольких гороскопов, изображения которых были обнаружены в археологических памятниках. Он пришёл к выводу, что значительная часть датировок просто необоснованна, поскольку базируется на крайне скурых описаниях затмений (без указания даты, времени, точного места, даже без уточнения типа затмения). Другие древние астрономические события *Морозов* передатировал, получив в результате значительно более поздние даты. Анализируя историю астрономии Китая, Морозов заключил, что древнекитайские астрономические записи недостоверны – списки появления комет имеют явные признаки переписывания друг из друга и из европейских источников, перечни затмений нереальны (записей о затмениях больше, чем их в принципе могло наблюдаться).

В конечном итоге *Морозов* предложил следующую концепцию истории: история начиналась с I в. н. э. (**каменный век**), II век был **эпохой бронзы**, III — **эпохой железа**; затем наступает эпоха единой "**латино-эллинско-сирийско-египетской империи**", властители которой (начиная с *Аврелиана*) "короновались четырьмя коронами в четырёх странах" и "при каждом короновании получали особое официальное прозвище на языке этой страны", а в наших языковых источниках мы, по *Морозову*, имеем четыре истории той же самой империи, где одни и те же цари выступают под разными именами. Возникшая в результате путаница и дала нам то, что считается **историей древнего мира**. Вообще же вся письменная история укладывается в 1700 лет, те события, которые мы считаем разновременными, происходили параллельно, а древние литературы созданы в **Эпоху Возрождения**, которая на деле была "эпохой фантазёрства и апокрифирования". К 368 г. *Морозов* относит распятие ("столбование") **Христа**, которого отождествляет с одним из отцов церкви **Василием Великим**. Что же до культур, расположенных вне **Средиземноморья**, то их история гораздо короче, чем принято считать, например, **Индия** "не имеет в действительности никакой своей хронологии ранее XVI в. н. э."

Работы *Морозова* не были восприняты всерьёз и получили резко отрицательные отзывы. После революции, однако, критицизм сильно умерился уважением к революционным заслугам *Морозова*. Сам термин "**Новая хронология**" впервые употребил именно в критической рецензии на книгу *Морозова* историк **Н. М. Никольский**. Заслуги *Морозова* в области естественных наук, наряду с его революционным прошлым, привели к его избранию в 1932 году почётным академиком СССР как "выдающегося химика, астронома, историка культуры, писателя и деятеля русского революционного движения".

Интерес к трудам *Морозова* быстро угас, хотя на Западе психоаналитик **Иммануил Великовский** использовал идеи *Морозова* для построения собственного варианта "новой хронологии", в основу которого была положена **теория "катастрофизма"**.

В середине 1960-х годов математик, профессор МГУ **Михаил Михайлович Постников** попытался возродить и развить морозовские идеи <sup>180</sup> после того, как профессор МВТУ и сотрудник ВЦ АН СССР (впоследствии – академик) **Никита Николаевич Моисеев** указал ему на многотомного морозовского "**Христа**". *Постников* попробовал организовать совместное обсуждение хронологических проблем с математиками и профессиональными историками, но успеха в этом предприятии не достиг. Историки-нонконформисты, к которым обращался **М. М. Постников**, не восприняли математические методы как средство, которое могло бы принести пользу исторической науке <sup>181</sup>.

В 1974 году *Постников* прочитал на мехмате МГУ 50-часовой курс по теории *Морозова*. Курс был прочитан по инициативе математика-тополога **Анатолия Тимофеевича Фоменко**, который за семь лет до того уже слышал лекцию *Постникова* о теории *Морозова* и "настойчиво стремился узнать подробности". В результате вокруг

<sup>179</sup> Морозов Н. А. "Пророки", "Христос. История человеческой культуры в естественно-научном освещении"

<sup>180</sup> Постников М. М. Необходимые разъяснения к статье "О достоверности древней истории" // Математическое образование. – 1997. – № 2. – С. 100-107.

<sup>181</sup> Постников М. М. Критическое исследование хронологии древнего мира. В 3-х тт. Том I: Античность. – М.: Крафт+Леан, 2000. – 444 с.



Постникова образовался "морозовский" семинар – кружок в основном из молодёжи с мехмата МГУ, наиболее активными членами которого были **А. С. Мищенко** и **Фоменко**. Согласно версии самого **Фоменко**, в 1973 году в связи с профессиональными интересами его внимание привлекла статья американского физика **Роберта Ньютона**, в которой говорилось о вычислении ускорения видимого движения Луны, т. н. параметра  $D$ ". На основании анализа указаний античных и средневековых источников о солнечных и лунных затмениях **Р. Ньютон** обнаружил скачок этого параметра около X века н. э.; в качестве причины скачка он предположил негравитационные силы в системе Земля-Луна, главной из которых является приливное трение (однако вывод Ньютона о "скачке" не только не был подтверждён другими учёными, но вскоре отброшен и самим Ньютоном (*Красильников Ю. Д. О "проблеме второй производной лунной элонгации"*))

Как впоследствии выяснилось, флуктуации ускорений в системе Земля-Луна действительно существуют, но они обусловлены не Луной, а неоднородностью вращения самой Земли, связанной с геофизическими процессами. **Фоменко** сопоставил ранние работы **Роберта Ньютона** с известными ему идеями Морозова и выдвинул гипотезу, что причиной непонятных результатов является ошибочная датировка древних затмений, а все противоречия исчезают, если предположить, что описанные у античных авторов затмения случились значительно позже, чем принято считать. После чего он и начал настойчиво приглашать **Постникова** прочитать курс лекций на мехмате. При этом **Фоменко** утверждал, что полученный результат был неожиданным для него самого, так как ранее он относился к работам Морозова скептически.

**Фоменко** активно подключился к работам сформировавшейся вокруг **Постникова** группы, должностующим подтвердить морозовскую теорию, и вскоре возглавил эту группу.

К началу 1980-х около **А. Т. Фоменко** уже образовался "новохронологический кружок", куда вошли **В. В. Калашников**, **Г. В. Носовский** и некоторые другие математики, историки, физики, которым идеи **Постникова-Фоменко** показались интересными. Первоначально речь шла о новых методах датирования исторических событий и усовершенствовании методов **Морозова**, а не о "новой революционной исторической теории". Был разработан ряд статистических методов, позволявших, по мнению группы **Фоменко**, восстановить правильную хронологию на основе формального анализа письменных источников. За 1980-е годы **Фоменко** с коллегами опубликовали около двадцати статей в научных академических журналах, в том числе и исторических. **Фоменко** выступал на конференциях и семинарах. Таким образом, результаты **Фоменко** и его соавторов стали достаточно известны среди специалистов.

Профессиональные историки отнеслись к "*Новой хронологии*" либо как к курьёзу, либо резко негативно, причислив её к жанру **фолк-истори**. Сам **А. Т. Фоменко** считает первым отрицательным отзывом статью историка **А. Манфреда**, опубликованную в 1977 году в журнале "*Коммунист*", хотя в ней под неназванными молодыми учёными имеются в виду скорее всего работы школы основателя отечественной клиометрии **И.Д. Ковальченко**. Разгромные рецензии в научных изданиях последовали заметно позже, прежде всего со стороны известного специалиста по античной истории **Е. С. Голубцовой**. В № 1 "*Вестника древней истории*" за 1982 год **Е.С. Голубцова** и **В. М. Смирин** опубликовали статью "*К попытке применения „новых методов статистического анализа“ к материалу древней истории*", где на примере книги **Фоменко** предостерегали историков от некритического увлечения математическими методами, указывая на **абсурдные выводы**, которые получаются при отсутствии корректной доматематической обработки материала. Впоследствии **Голубцова** с разными соавторами опубликовала ещё ряд статей на ту же тему, а **Фоменко** неоднократно критиковал её исследования в своих монографиях. Профессиональные астрономы, например в лице **Ю. Н. Ефремова**, также не приняли гипотез **Фоменко**; без упоминания имени **Фоменко** критика высказывалась в то время и в научно-популярной прессе<sup>182</sup>.

Против первых публикаций **А. Т. Фоменко** высказались сотрудники Астрономического института им. Штернберга. Астрономическая критика продолжалась и позже. Так, в 1987 году астрономы **Ю. Н. Ефремов** и **Е. Д. Павловская** опубликовали в "*Докладах АН СССР*" 4-страничную статью, опровергающую выводы **Фоменко** по датировке "*Альмагеста*"<sup>183</sup>.

В ответ **Калашников**, **Носовский** и **Фоменко** опубликовали в 1989 году в этом же журнале работу, в которой утверждали, что методика **Ефремова** и **Павловской** нуждалась в исправлении, а после исправления результаты якобы свидетельствовали уже против существующей датировки "*Альмагеста*". **Ю. Н. Ефремов** (ныне член бюро Научного совета РАН по астрономии) и далее продолжал активно полемизировать с теорией **Фоменко**. В 2001 году вышел сборник статей разных авторов "*Астрономия против „новой хронологии“*"<sup>184</sup>.

Перестройка освободила сторонников "*Новой хронологии*" от проблем цензуры. Но тема древней истории в ту эпоху была неактуальна среди широких масс, и **Фоменко** продолжал малотиражные публикации. Позже, в 1990 и 1993 годах за счет средств автора в издательстве МГУ вышли его первые монографии по "*Новой хронологии*": "*Методы статистического анализа нарративных текстов и приложения к хронологии (распознавание и датировка зависимых текстов, статистическая древняя хронология, статистика древних астрономических наблюдений)*" и "*Глобальная хронология. Исследование по истории древнего мира и средних веков*". В приложении ко второй **Носовским** приведена новая датировка православной пасхалии и *Никейского собора*. В 1993-94 годах в издательствах США и Голландии выпущены три книги с изложением теории **Фоменко**, общим объёмом около 1000 страниц.

1995 год был поворотным пунктом в истории развития "*Новой хронологии*". В этом году выходит первая книга, написанная **А. Т. Фоменко** в соавторстве с **Г. В. Носовским**, она же – первая книга, посвящённая не малоинтересным широкому читателю вопросам датировки "*Альмагеста*" и римских династий, но полному пересмотру русской истории: "*Новая хронология Руси, Англии и Рима*". В 1996 году последовала новая книга соавторов, уже представляющая развёрнутую версию русской истории: "*Империя. Русь, Турция, Китай, Европа, Египет. Новая математическая хронология древности*". С того момента ежегодно выходят по несколько книг по "*Новой*

<sup>182</sup> Дьяконов И. Откуда мы знаем, когда это было. // Наука и жизнь. – 1986. – № 5. – С. 66.

<sup>183</sup> Ю.Н. Ефремов, Е.Д. Павловская датировка "альмагеста" по собственным движениям звезд // Доклады Академии наук СССР, 1987. – Том 294. – № 2.

<sup>184</sup> Астрономия против "новой хронологии". Сб.-М.: Русская панорама, 2001

хронологии" коммерческими тиражами и получают широкую рекламу. Именно во второй половине 90-х годов "Новая хронология" становится в ряд с такими феноменами массовой культуры как астрология, увлечение магией и эзотерикой, так что к концу десятилетия академическая среда, ранее с неприязнью игнорировавшая "Новую хронологию", оказывается вынужденной включиться в борьбу с ней.

22 апреля 1998 года ситуация, сложившаяся вокруг теории Фоменко, обсуждалась на расширенном заседании бюро Отделения истории РАН. "Новая хронология" была охарактеризована как лженаука, как "сознательная грандиозная историческая фальсификация в форме исторического сочинения", её пропаганда – как "деструкция общественного сознания"; тем не менее, было принято решение не привлекать к ней лишнего внимания публичной дискуссией, а вместо этого лучше пропагандировать историческое знание.

Отметим, что данную историографическую парадигму А. Т. Фоменко и Г. В. Носовского в целом поддерживает В. А. Чудинов, который считает, что "славянская ведическая цивилизация" возникла задолго до всех прочих известных цивилизаций. Кроме того, он удреверяет эпоху возникновения конкретно русского (а не праславянского) языка. Основным методом исследований В. А. Чудинова является анализ фотографий исторических изображений и предметов, изучение их мелких деталей для поиска скрытых или затёршихся от времени текстов. В. А. Чудинов обнаруживает надписи там, где "неискушённый человек" видит либо игру природы, либо чисто художественные несимметричные узоры. При этом прочитанные им надписи написаны либо рунами Рода ("народная протокириллица", напоминающая нынешний гражданский шрифт, но обычно с чрезвычайной неровностью и лигатурами), либо рунами Макоши (жреческое слоговое письмо), силлабарий которых, как утверждает В. А. Чудинов, он расшифровал в ходе своих исследований. Руны Рода же, по его версии, послужили основой для кириллицы: Кирилл (или его ученики) якобы добавил к ним несколько греческих букв для использования нового алфавита в нарождающемся христианстве, наряду с греческим и латинским.

Следы славянской рунической письменности В. А. Чудинов находит и на памятниках палеолита. Кроме того, он исправил таблицу для расшифровки этрусской письменности, предложенную Фаддеем (Тадеушем) Воланским и не признанную наукой. Результаты обоих в целом совпадают: этруски якобы говорили на славянском языке. Во множестве художественных памятников античности, Средневековья и позднейших времён В. А. Чудинов усматривает зашифрованные славянские тексты. По его мнению, славянский ведизм сосуществовал с христианством до реформ Никона, а русская руническая тайнопись местами использовалась до середины XIX века (и даже далее) "посвящёнными" (Пушкин, Васнецов, Жан Кокто, общество "Туле"). При этом В. А. Чудинов усматривает рунические надписи более чем на 3 тысячах археологических и других объектов. В их числе – древние святилища и священные камни, предметы культа и утварь античных и доантичных времён, грамоты, христианские иконы первых веков и другие артефакты [Чудинов, 2004, 2006].

Таким образом, мы перечислили и кратко охарактеризовали пять базовых моделей динамики социумов, преломляющих пять состояний индивидуальной и социетальной психики: правополушарное, переходное, левополушарное, переходное, снова правополушарное. Нужно отметить, что пять этапов развития социумов в рамках одного цикла отвечают пяти фазам колебания маятника, которое отражает конфигурацию волны как способа реализации всякого развития, движения. Эта конфигурация в наиболее общей форме имеет вид синусоиды. Если за начальную и заключительную фазы синусоиды принять её точку максимума, то здесь мы имеем пять базовых элементов: точки максимума, нуль функции, минимума, снова нуль функции и наконец, точка максимума, куда синусоида приходит "на круги своя".

В сфере языкознания мы также встречаем пять этапов, относящихся к проблеме порождения высказывания. У Л. С. Выготского эти этапы имеют следующий вид: мотив – мысль – внутреннее слово, то есть содержание, – значение внешнего слова – слово. Э. Берн в книге "Игры, в которые играют люди" пишет о пяти способах "структуризации времени", эволюционная последовательность которых принимает следующий вид: 1) ритуалы, 2) времяпровождение, 3) игры, 4) близость, 5) деятельность.

Рассмотрим идеи цикличности исторических событий, присутствующие в трудах философов и социологов. Здесь можно выделить концепции мыслителей древнего мира (например, Аристотеля, Полибия, Сыма Цяня), в соответствии с которыми общество в целом, либо его отдельные сферы (политическая жизнь, культура) движутся по замкнутому кругу, с постепенным возвращением к исходному состоянию, с последующими новыми циклами возрождения и упадка. Идею расчленения всемирной истории во времени на повторяющиеся циклы от варварства (феодализма) к цивилизации (античности и капитализма) мы встречаем в концепции Э. Майера. Д. Вико пишет о вечной идеальной истории, предполагающей чередование упадка и возрождения [Вико, 1940, с. 8; *Историография истории, 1990, с. 23*]. Н. А. Бердяев размышляет о круговороте противоположных социальных модусов [Бердяев, *Самопознание, 1990, с. 228*], А. Е. Чучин-Руссов уподобляет историческое движение качающемуся маятнику, либо конической спирали [Чучин-Руссов, 1996], постулируя "единое поле мировой культуры", которая характеризуется архитепичностью, антитипичностью, голокрафичностью и цикличностью. При этом можно говорить, что маятник истории совершает колебания между двумя полярными состояниями социумов, которые Шопенгауэр определил как деспотизм и анархию. У Тейяра де Шардена динамика жизни актуализируется в двух противоположных формах – тангенальной и радиальной энергиях. У П. А. Сорокина это колебание между чувственным (то есть правополушарным) и сверхчувственным (то есть левополушарным) культурно-аксиологическими типами общественного устройства, свершаемое через промежуточную идеалистическую фазу.

Прекрасную иллюстрацию маятникового принципа истории мы находим у Н. А. Бердяева, который в книге "Самопознание" пишет следующее: "У меня в результате испытаний выработалось очень горькое

чувство истории. Оно более всего питается наблюдениями над жизнью общества, но также и чтением книг по истории. Периодически являются люди, которые с большим подъемом поют: "От ликующих, праздно болтающих, обгаряющих руки в крови, уведи меня в стан умирающих за великое дело любви". И уходят, несут страшные жертвы, отдают свою жизнь. Но вот они побеждают и торжествуют. И тогда очень быстро превращаются в "ликующих, праздно болтающих, обгаряющих руки в крови". И тогда являются новые люди, которые хотят уйти в "стан умирающих". И так без конца совершается трагикомедия истории" [Бердяев, 1990, с. 228].

В этом отношении весьма показательны слова Н. А. Булгакова: "Если рассматривать историю в ее собственной плоскости и в ее непосредственных достижениях, то следует признать, что история есть великая неудача, какое-то трагическое недоразумение. Во всех отношениях приводит она к мучительным диссонансам и трагическим безысходностям, и ни одно из глубочайших стремлений человечества не является удовлетворенным" [Булгаков, 1917, с. 408]

Витторио Хесле вопрошает: "Почему XX столетие не продолжило прогресс истории человечества, почему именно значительнейшие культурные нации Европы в какое-то время их истории совершали преступления – вот вопросы, которые должны стать экзистенциальными и мучительными для всякого мыслящего человека" [Хесле, 1992, с. 190]

Отметит и то, что многие мыслители современности, в частности французские "новые философы" Г. Лардро, К. Жамбе, Б. А. Леви и др. осознают дефицит "общечеловеческих ценностных начал в современном мире" и нарастании в истории "патологии власти" – того самого господства политических структур, которое ведет к постоянному созданию человеком новых звеньев цепи цивилизованного варварства" [см. Губман, 1991].

Н. А. Бердяев видит в духовном развитии человечества перспективу нового этапа, который называет "новым средневековьем" и связывает с ним "переход от рационализма новой истории к иррационализму или сверхнационализму средневекового типа" [Бердяев, 1991, с. 8]. Анализ современной социокультурной ситуации позволяет интерпретировать данную мысль в более радикальных выражениях: современная эпоха знаменует собой циклическое возвращение к эпохе древнего варварства, каннибализма, феодально-рабовладельческих отношений, поскольку сейчас нередко рабовладение (когда людей попросту похищают и превращают в рабов), новые формы каннибализма (когда детей, молодых людей похищают и используют их органы для пересадки власть имущим).

Данные три состояния соизмеримы с элементами триадических типологий человека, таких, например, как кречмеровская, в которой вискозный тип человека помещается между двумя полярными типами – шизотимным (левополушарным) и циклотимным (правополушарным). Нужно сказать, что у П. А. Сорокина историческое развитие предполагает процесс регулярного "срезания" верхушки социально-экономической пирамиды в результате регулярных кризисов. У. Е. А. Донченко социальная динамика воплощена в схеме регулярной смены двух коренных состояний социумов "Да", "Нет", совершающаяся через промежуточное – состояние "Иное" [Донченко, 1994, с. 19]. Эти три состояния Е. А. Донченко соотносит с тремя функциями социетальной психики по В. Вичеву [Вичев, 1976, с. 6] – стимуляцией ("Нет"), санкционированием ("Да") и актуализацией ("Иное") потенциальных возможностей социумов. А. Тойнби также придерживался взглядов цикличности истории. О. Шпенглер писал, что жизнь в процессе самоосуществления проходит путь развития социализации, чтобы опять вернуться в аморфное а-историческое состояние. История же есть отчуждение от Матери-Земли, разрыв с подлинностью и нарастание неестественности, которое актуализирует процесс космической вражды, охватывающей все проявления жизни, что прямо соответствует левополушарной дискретной реальности. Данная схема отвечает и взглядам В. И. Вернадского и И. Пригожина, согласно которым порядок поддерживается через флуктуации, а само развитие есть процесс последовательной смены состояний хаоса и упорядоченности.

У Б. Грушина процесс этногенеза выступает в виде перехода от состояния тоталитаризма (бессубъектного аморфного состояния) к "неизвестности" [Грушин, 1991]. Таким образом, циклолинейное развитие человечества предполагает наличие "общей судьбы социумов", а также, как пишет К. Ясперс, "общего осевого времени и пространства". Нужно отметить, что и мифологические представления социальной динамики содержат циклическую схему творения мира как "вечного возвращения".

Основной механизм социальной динамики, заключающийся в расщеплении правополушарного, целостно-энергетического состояния, запечатляющего в "свернутом" латентном виде непостижимую "внутреннюю структуру исторической действительности" (постулируемую некоторыми исследователями [Донченко, 1994, с. 18]), воплощен в целом ряде энергетических концепций этногенеза. Здесь можно выделить учение о социальной синергии Р. Бенедикт и А. Маслоу. К. Левин разработал учение о "психологическом поле", имеющем много общего с физическим полем. В. М. Бехтерев также писал об энергии коллектива, которая прямо пропорциональна согласованности входящих в него индивидов. Г. Спенсер развил учение о законе эволюции, который он определил как "интеграцию материи и сопутствующее ей рассеивание энергии". Нечто подобное мы встречаем у Л. Н. Гумилева в его концепции "пассионарности". "Живая этика", написанная Рерихами, дает нам понятие о космической и

социальной эволюции, движущихся "вспышками энергии". Ф. Ницше и Л. Клагес понимали социальную жизнь как реализацию стремления к освобождению жизненных сил, а Шопенгауэр – как объективацию воли. У фрейдистов и неопрейдистов в основе механизма социальной динамики лежит принцип "либидо". В. Райх выдвинул концепцию о космической "оргонной энергии", основывающуюся на фрейдовском представлении об универсальной сексуальной энергии. В. П. Казначеев пишет о полевых, целостно-континуальных факторах жизни, актуальных на начальной стадии онто- и филогенеза.

В заключение приведем примеры, выражающие принцип полярности истории и социумов, отраженный в полушарной асимметрии. К. Леви-Стросс рассматривает два типа обществ – горячие (динамические, исторические) и холодные (статические, а-исторические). А. Бергсон различает закрытые и открытые общества, а М. Бубер анализирует два мира – "Я-Оно" и "Я-Ты", которые прямо соотносятся с левополушарным и правополушарным модусами бытия. Ю. М. Каныгин и В.А. Геодакян пишут о двух "альтернативных аспектах" эволюции, связанных с взаимодействием полов [Геодакян, 1989], при этом у Ю. М. Каныгина половая дифференциация охватывает целые народы. Ф. Ницше различает две стороны культуры человечества – "дионисийскую" (безличную) и "аполлонийскую" (личностную). Данную дихотомию можно соотнести с двумя противоположными социальными моделями – матриархатом и патриархатом, а также с такими юнговскими свойствами социумов, как экстра- и интровертированность. Перечисление можно было бы продолжить.

Таким образом, базовые модели социальной динамики могут быть поняты на основе универсальной модели бытия, отражающей три коренные социально-личностные состояния (модусы) – правополушарное (ПП), левополушарное (ЛП) и переходные состояния между этими двумя модусами. Причем, переходных состояний также три – переход от ПП к ЛП, от ЛП к ПП и синтез ПП и ЛП состояний.

Для нас особый интерес представляет интерпретация данных процессов, проведенная Н.Н. Александровым, который в статье "**Троичность в интегральной социологии Питурима Сорокина**" [Александров, 2012] рассматривает системокINETическое понимание социальной динамики (социогенетики). Ввиду чрезвычайной важности данного подхода, дадим его реферативное изложение.

П.А. Сорокина в истории социологии (как и в философии истории) относят к разряду ученых-циклических (какими были Н.Я. Данилевский, А. Тойнби, О. Шпенглер, Н.Д. Кондратьев, А.Л. Чижевский и др.). Н.Н. Александров дает базовую схему системокINETики:



Рис. Н.Н. Александров. Базовая схема системокINETики



Рис. Н.Н. Александров. Связь чисел-инвариантов и основных геометрических фигур с общенаучным содержанием

Природа **культуры** в учении П.А. Сорокина связана с глубинно-мировоззренческими представлениями относительно природы реальности, с системой потребностей и способов их удовлетворения, а не с социальным базисом. Как пишет Н.Н. Александров, социокультурная реальность системна, а высший уровень социокультурных систем носит у П.А. Сорокина название **суперсистем**. В составе суперсистемы П.А. Сорокин выдвигает пять константных для истории (инвариантных) систем, образующих универсум деятельности: **науку, искусство, религию, этику и язык**. При этом сфера действия представленных суперсистем распространяется на многие общества. Организующим началом для появления и жизни суперсистем выступает определенный **тип мировоззрения** (тип мышления и связанный с ним образ жизни), который базируется на фундаментальных предпосылках реальности и основных методах ее познания и освоения. Устройство суперсистемы предстает как подсистемное раскрытие трех единиц (где подсистемам мировоззрения соответствуют формы истины):

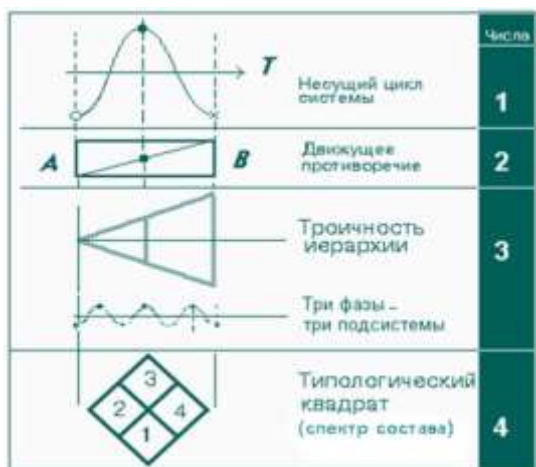
- идеалистическая реальность, связанная с рациональным,
- умозрительная реальность, которая познается при помощи интуиции,
- чувственная реальность, воспринимаемая непосредственно чувствами.

Поэтому концептуальные построения П.А. Сорокина диалектичны и преимущественно троичны (пара противоположностей и их синтез), охватывая как статику, так и динамику, что, как полагает

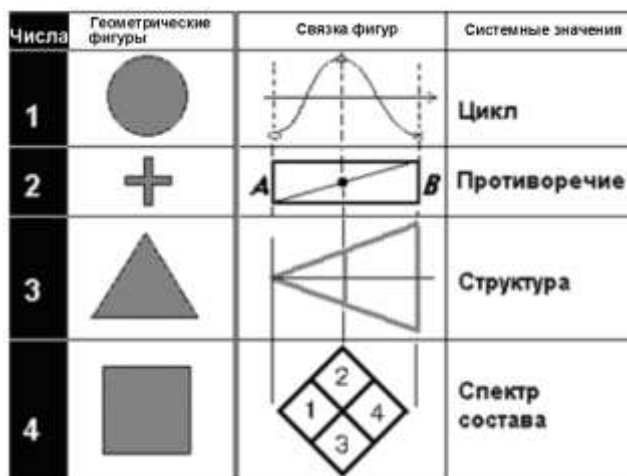
Н.Н. Александров, делает Н. А. Сорокина системогенетиком. В "Общедоступном учебнике социологии" П.А. Сорокина (1918 г.) последовательно разворачивается вполне современная системогенетическая дуальность статики и динамики, что отражено в самой конструкции книги (Часть I – Учение о строении общества; Часть II – Учение о деятельности людей, факторах поведения и механике общественных процессов). Таким образом, здесь присутствует современное определение системы как единство компонентов и структуры: системное описание общества здесь дается через пару "строение и состав". Динамическое – через понятие процесса, включающее историю и жизнь, происхождение и развитие. При этом деятельность является у П.А. Сорокина ядром всех процессов; в это же ядро входят все силы, которые определяют поведение и процессы в обществе.

Данные обстоятельства позволяют Н.Н. Александрову сделать вывод о том, что исходная архитектура теории у П.А. Сорокина пятиуровневая: два модуса статики, два модуса динамики и синкретическое деятельностное ядро.

Важным является и то, что концепция П. А. Сорокина человекоцентрическая, ибо **социальный и личностный аспекты истории здесь методологически изоморфны**: при классификации взаимодействия он во множестве применяет психофизиологические термины типа "раздражение", "сознательное и бессознательное", "интеллектуальное и чувственное", "воля". Он также использует модель человека, а далее всю свою понятийную конструкцию строит, применительно к этой модели. Отталкиваясь от человека, П.А. Сорокин рассматривает взаимодействие двух и более людей, получая усложняющийся ряд групп. При этом такое расслоенное на группы строение общества дает возможность многопараметрического описания общества, при котором на основе упорядоченного поля факторов исследуется поведение как отдельного человека, так и человеческих сообществ – национальных и классовых организмов.

Примененная П.А. Сорокиным система факторов **трехуровневая**. Она включает абиотические, биотические и социальные факторы. При этом данные уровни внутренне иерархичны, когда, например социальные факторы выстроены в иерархию на основе антропоморфной модели. У П.А. Сорокина прослеживается мысль о перемещении доминирования в развитии общества от абиотических факторов к социальным, а от внутри социальных – к высшим ярусам социальности. Данное понимание выражает идею прогресса как процесса эволюционного увеличения уровня системной сложности.

Н.Н. Александров интерпретирует исходные положения П.А. Сорокина в контексте системокинетических схем. В статике П. А. Сорокин применяет единую антропоморфную модель общества, где устройство общества идентично (изоморфно) устройству человека. Вот наше понимание его логики:



Рис. Н.Н. Александров. Три уровня в моделях Сорокина.

Данные уровни Н.Н. Александров идентифицирует генетически как дозговую уровень (чувственная подсистема), правополушарный (интуитивная подсистема) и левополушарный (рациональная подсистема).



Рис. Н.Н. Александров. Развертка модели человека в подсистемах.

Следует сказать, что П.А. Сорокин дифференцирует **три типа культур**, характеризующихся тремя критериями истинности, а также три типа социальных ценностей:

1. **Идеационный (идейный) тип.** Личность (общество) живет духовными потребностями (идеями) и минимально заботится о потребностях физических. Путь – внутреннее самосовершенствование (изменение себя), самоконцентрация. Активность направлена внутрь себя. Истинная реальность для этого типа – нематериальное вечное бытие. Форма поведения – аскетизм.

2. **Чувственный тип.** Обратный первому. Жизнь чувственная, единственная реальность – физическая. Чтобы удовлетворить эту потребность, меняют внешний мир, а не себя. Активность направлена вовне. Подлинная реальность для такого типа – то, что дано органам чувств (солипсизм). Поведение людей – гедонизм, бесконечное удовлетворение чувственных и физических потребностей. Общество потребления в его агрессивной фазе.

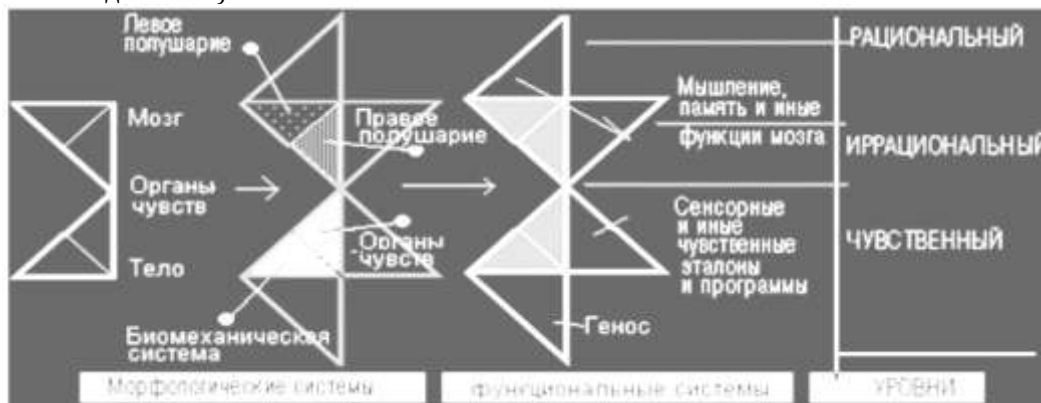
3. **Идеалистический тип.** Это синтез двух крайних позиций (и то, и другое). Уравновешенный тип потребностей и поведения.

Н.Н. Александров дает этим трем типам парную, и циклическую трактовку. Получается, что идеационный и чувственный типы – это антогонистические состояния одного и того же цикла культуры. Доводя парное основание до крайности, можно различить за их спинами пару **“идеальное и материальное”**.



Рис. Н.Н. Александров. Цикл культуры и три типа на схеме противоречия.

Применительно к данному системному пониманию Н.Н. Александров прилагает и пару “Бог–Зверь”, которая характеризует потенциал человека, подобно шпенглеровским “культура” и “цивилизация”. При этих условиях иерархическая модель статического анализа построений П.А. Сорокина вполне применима к этим трем типам культуры. При этом важным является правильное размещение пары и иерархической тройки под циклом социокультурной суперсистемы, что позволяет получить связку 1-2-3, “цикл –противоречие –иерархическая тройка”. Очевидным тут есть и четвертое, которое логически вклинивается в этот ряд. Таким образом, кроме ценностной тройки “Истина, Вера, Красота” обнаруживается и четвертая ценность – Польза (материальное производство), лежащая в основании уже не культуры, а цивилизации.

П. А. Сорокин придерживался концепции социально-культурной генетики, когда эволюция культуры в его понимании достаточно автономна и непосредственно не связана с техническими носителями. То есть культура не опосредована техносферой, поэтому культурогенез и техногенез – две относительно независимые линии в пределах социального поля, которые определенным образом взаимодействуют.

Далее Н.Н. Александров рассматривает упомянутую связку, которая соединяет трехуровневую статику и циклическую динамику у П.А. Сорокина.



Рис. Н.Н. Александров. Три устойчивые фазы в процессе развития противоречия.

Поскольку П. А. Сорокин – циклист (утверждая, что в различные периоды истории базовые предпосылки и суперсистемы находятся в различных фазах своего развития), то это дает основание после оборачивания его тройного статического построения на цикл рассматривать **позатное доминирование трех подсистем в фазах**, т.е. два уровня циклов:





Рис. Н.Н. Александров. Три фазы культурного цикла.



Рис. Н.Н. Александров. Трактовка трехфазовой схемы П. Сорокина (из интернета). Два больших цикла еврокультуры.

Применяя к этой двухуровневой схеме циклов дополнительные парные индикаторы высшего уровня системной абстрактности (их достаточно немного), Н.Н. Александров получает ряд интересных возможностей. А именно, парный индикатор, который это описывает на схеме – “извне внутрь – изнутри наружу”. В этом же качестве можно анализировать и “закрытость – открытость”. На такой основе Н.Н. Александров получает следующее построение:

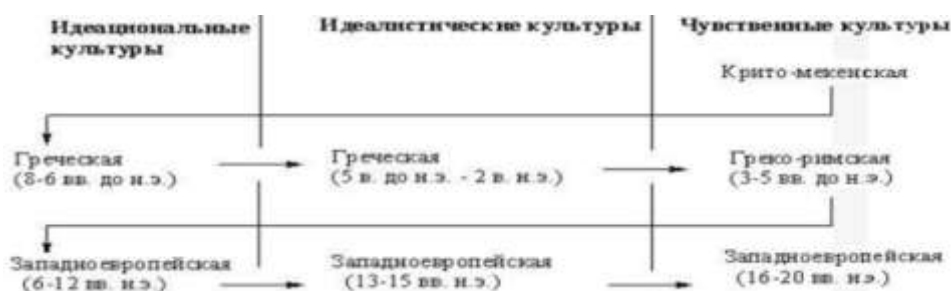

Рис. Н.Н. Александров. Три устойчивые фазы в процессе развития противоречия.

“Открытость и закрытость” (основанная на применяемой Н.Н. Александровым паре векторов “изнутри наружу – извне внутрь”), если приложить ее к обществам, хорошо объясняют в пределах этой схемы, почему в качестве примера социальной мобильности и открытости фигурирует западная демократия, а кастовый строй в Индии рассматривается в качестве примера закрытого общества. Из схемы также понятным становится и то, что *открытость и чувственная ориентация* потребительского общества есть явления взаимосвязанные, поскольку люди Запада переделывают мир, а индусы, люди Востока, – себя. Н.Н. Александров заключает, что в мире существует как бы некий конденсатор “Запад-Восток”, биполярный планетарный универсум из этих двух типов. Но у П.А. Сорокина при этом наличествует нечто третье – гомеостатическое. Топически это Россия как Евразия.

Как полагает Н.Н. Александров, именно диалектический подход П.А. Сорокина позволяет ему рассматривать периодичность социокультурных изменений: переход от одного типа мировоззрения (по достижении его полного насыщения и исчерпывания) к другому представляется очень похожим на переход пассионарности, если последнюю трактовать ментально. П.А. Сорокина это интересует с социологической точки зрения, что позволяет рассматривать момент смены больших циклов: при переходе сменяются нормативные образцы, система социальных институтов, изменяется культура. При



этом применяя дуальную конструкцию "солидарность – антагонизм", П.А. Сорокин выделяет три типа нормативных образцов – семейные, договорные и принудительные.

Н.Н. Александров делает вывод, что немалая часть учения П. А. Сорокина посвящена переходным (фазовым, граничным, бифуркационным) моментам в жизни суперсистем, то есть моментам смены мировоззрения, кризисов и революций.

Важно, что рассматривая кризисные моменты, П. А. Сорокин пишет о процветании гедонизма и тенденции к моральной индифферентности и "рутинному поведению" большинства людей. В то же время меньшинство сохраняет активность – альтруистическую, религиозную и т.д. Нормальное состояние общества – обратное: здесь большинство проявляет активность и волю – и такое состояние наступает сразу после периода бифуркаций.

Анализ всех интегративных параметров позволяет П.А. Сорокину сделать вывод о том, что Запад находится в последней чувственной фазе обнаруживая имманентную природу своего кризиса, когда мораль и власть подвергаются эрозии: концентрация власти в руках безответственных личностей и анархия, проникающая в систему моральных норм. Поскольку идеологическая безответственность и анархизация разъедают общество, то какими бы сдерживающими механизмами Запад ни обладал, он находится в последней стадии "чувственных систем". Носителем этого этапа чувственной системы была Западная Европа, но ее пик творческого развития, когда она создавала чувственную культуру, уже пройден [Александров, 2012; Сорокин, 1997].

Рассмотрим **пять этапов культуроведческих исследований**, которые соответствуют проанализированным выше пяти этапам культурно-исторического развития человечества.

**Первый этап.** Первичную парадигму наук о культуре можно назвать эмпирической. Это сбор информации о разных народах, их нравах, обычаях, образе жизни в период, обычно обозначаемый как предистория или доистория науки.

**Второй этап.** Следующей, уже полноправно научной парадигмой, стала эволюционистская. Важнейшие ее представители: Г. Спенсер, Э. Тайлор, Дж. Фрэйзер, А. Бастиан, Л. Г. Морган и др. Основные разработки эволюционистской парадигмы – идея единства человеческого рода, единообразие и однолинейность развития культуры, психологическое обоснование явлений обществ, строя и культуры. Данный подход привел к оформлению глобально-эволюционистских воззрений в отношении культурных феноменов.

**Третий этап.** В XX в. внимание исследователей все больше стало переключаться от изучения культурных констант, существующих в более или менее неизменном виде во всех культурах и тем самым дающих возможность говорить о культуре вообще, на многообразии культурного оформления человеком своего существования и на различиях разных культур. Изменился сам предмет культурологического исследования: не культура человечества стала предметом, а конкретные культуры. Такой подход постепенно привел к отказу от глобально-эволюционистских построений, хотя и не к отказу от идеи эволюции вообще.

**Четвертый этап** – развитие эволюционистского подхода, который привел к построению циклических теорий культурного развития. Под культурными циклами при этом понимается определенная последовательность фаз изменения и развития культуры, которые следуют закономерно одна за другой и при этом мыслятся как возвращающиеся и повторяющиеся (здесь наличествует аналогия с циклами человеческой жизни). То же самое происходит с культурами: каждая культура совершает свой цикл и приходит в упадок. Родоначальником циклических теорий в современной историографии и науке о культуре стал Н.Я. Данилевский. Уже за ним следовали О. Шпенглер, А. Тойнби, П.А.Сорокин, Л. Н. Гумилев. Общим для всех сторонников циклического взгляда было представление об "исторических индивидуальностях", каковыми являются все культурные целостности, и о наличии жизненного цикла у каждой из этих целостностей. Если на культурфилософском уровне основой новой парадигмы стало циклическое учение, то на методологическом уровне – функционализм. В культурной антропологии это учение разрабатывали Б. Малиновский и А. Радклифф-Браун. Они исходили из того, что в культуре, понимаемой как целостность, нет "лишних" элементов – все они имеют свою опр. функцию в целостности культуры, понимаемой как особая форма приспособления человеческой группы к условиям среды ее обитания.

**Пятый этап** – циклические теории в соединении с функционализмом придали представлениям о культуре совсем иной вид, чем в рамках эволюционистской парадигмы. Каждая культура стала рассматриваться как ценность в себе, безотносительно к тому, какое место она занимает на эволюционной "лестнице". Поскольку работы функционалистов показали, насколько сложным образованием является каждый культурный организм, стало невозможным разделять культуры на "примитивные" и "высокоразвитые". Культуры ранее, с т. зр. эволюционного развития, считавшиеся примитивными, стоящими на нижних ступеньках эволюционной лестницы, стали восприниматься просто как иные, имеющие отличные от современных культур структуры и закономерности функционирования. Это было сильным ударом по европоцентристскому мировоззрению, продолжением и развитием антропологической революции. Возникла возможность и необходимость теоретического анализа культуры, возможность и необходимость выяснения, почему именно такое орудие, такие идеи,

такой образ мира, миф или легенда характерны именно для этой культуры, какую они в ней выполняют функцию, как сопрягаются со средой, в которой эта культура возникла. Эта новая научная парадигма, в корне изменившая взгляд на культуру, получила название плюралистической, ибо ее сторонники исходили из идеи плюрализма, множественности и многообразия культур [Токарев С.А., 1978; Ионин Л.Г., 1996. – <http://www.onlinedics.ru/slovar/fil/b/paradigma.html>].

## ГЛАВА 11. РАЗВИТИЕ ЛОГИКИ И КОМПЬЮТЕРНЫХ ПОДХОДОВ К АНАЛИЗУ ЯЗЫКА

*Творчество есть процесс решения проблемы через переход от дизъюнкции к конъюнкции с рождением нового качества, нового результата (синтез антитез, образующий "новую сущность").*

А.А. Кобляков

*В каждом слове бездна пространства, каждое слово необъятно...*

Н. В. Гоголь

*Что такое язык? Прежде всего это не только способ выражать свои мысли, но и творить свои мысли. Язык имеет обратное действие. Человек, превращающий свои мысли, свои идеи, свои чувства в язык... он также как бы пронизывается этим способом выражения.*

А. Н. Толстой

*Сенсорная информация поддерживает мозг в высокоэнтропийном состоянии. И чем более разнообразную гамму раздражителей не только сенсорных, но и высших получает мозг, тем более высокого уровня сознания он должен достичь для их познания.*

В.А.Шевченко [Шевченко, 1992]

*Нельзя отрицать, что любая идея берет свое начало в неясном и сумрачном символе. Такой идее присущ некий мифологический характер*

К. Юнг (Психологические типы")

Проследим за **эволюцией логики как науки**. Здесь мы наблюдаем движение от эмпирической (наглядно-образной, наглядно-действенной, правополушарной) логики древних людей, базирующейся на принципе "все во всем", – к классической дискретной научной логике. Следует отметить, что именно на этапе древней логики оттачивались аксиомы классической логики, формировавшиеся на основе практической деятельности людей, которая "миллиарды раз должна была приводить сознание человека к повторению разных логических фигур, дабы эти фигуры могли получить значение аксиом" [Ленин, т. 38, с. 181-182]. Как видим, аксиома есть "повторяющаяся", синхроническая, циклическая сущность, дающая начало логическому (аналитико-диахроническому, дискурсивному) линейному движению мысли.

В свою очередь двузначная классическая логика сменяется трехзначной (многозначной) синтетической логикой, что дает основание и для трехзначной философии и культуры. В синтетической логике больше не действует закон исключенного третьего, как и в индийской логике, где между любыми двумя полярными категориями устанавливаются четыре равновероятных (равноправных) отношения, ни одному из которых здесь не отдается предпочтения. В рамках синтетической логики (в отличие от классической логики) между А и не-А наличествует третья возможность [Гегель, т. 2, с. 65–66, 233].

Данную трехзначную логику можно определить как диалектическую, которая, по словам Б. Д. Кедрова, оперирует, в отличие от классической двузначной логики, изменчивыми, подвижными, "текущими" понятиями [Арсеньев и др., 1967; см. также: Смирнов, 1993; Сорина, Миськов, 1996; Васильев, 1989; Ишмурастов, Карпенко, 1989]. И. С. Нарский писал, анализируя понимание Гегелем проблемы соотношения формальной и диалектической логики, что формально-логический закон тождественности совсем не приписывает вещам неизменность, а верно отражает момент частичной тождественности, объективно присущей вещам, поскольку любая вещь является единством тождества и отличия, стойкости и изменчивости [Нарский, 1976]. А. С. Богомолов считал, что закон противоречия в формальной логике следует понимать как предельный случай закона единства и борьбы противоположностей [Богомолов, 1964], а С. Б. Церетели – что "формально-логический вывод является односторонностью диалектического" [Церетели, 1971, с. 22]. Диалектика же, как отмечал А. Ф. Лосев в труде "Философия имени", стремится объяснить одну категорию через другую таким образом, чтобы было видно, как одна категория порождает другую и все вместе – друг друга [Лосев, 1990, с. 23].

Еще А. Бергсон пришел к выводу, что выразить изменчивую реальность можно только с помощью понятий или представлений – гибких, динамичных – которые "возникают обычно парами и представляют собой две противоположности", когда воспроизвести процесс можно лишь соединяя, синтезируя эти противоположности [Бергсон, 1914, т. 5, с. 30], при этом **обнаруживая дипластия, парадоксальное миропонимание** (так называемую логическую концепцию "абсурдного", или "диалектику абсурда" [Lurasco, 1947]).

Можно сказать, что логика исследует два полюса своего бытия – эмпирический и теоретический [Некрашас, 1978, с. 236]. Сначала логика реализовалась как индуктивная, эмпирическая сущность, но потом имел место сдвиг в сторону теории. Теоретический метод, в конце концов, оказался

неподходящим из-за оторванности от действительности, осознание чего способствовало возвращению к индуктивной логике, но на высшем витке развития, когда заданием логики теперь уже был анализ критериев, на основах которых проверяются научные утверждения [Некрашас, 1978, с. 239]. Однако здесь логика встретила с принципиальными трудностями, в частности, не удалось показать, что принцип индукции является аналитическим. Единственным выходом, казалось бы, является использование интуиции [Некрашас, 1978, с. 258]. Последняя, как многозначная, “сумеречная” сущность, реализуется на уровне диалектического мышления, диалектической логики, которая может пониматься как единство дедукции, абдукции (имеется в виду учение Ч. Пирса об абдукции) и индукции, то есть единства символической логики, теории поиска и индуктивного метода, что мы встречаем у У. Сьюмпей [см. Козловский, 1977, с. 130-161].

У. Сьюмпей и И. Сабуро разработали концепцию “единой логики”, основываясь при этом на положении, согласно которому познание в целом включает три этапа – абдукцию (формирование гипотез, возникновения определенных мыслей), дедукцию (дедуктивное построение определенного вывода на основе гипотезы), и индукцию (экспериментальная проверка вывода). Отсюда проистекают три типа логики – индуктивная, дедуктивная и диалектическая. Последняя при этом трактуется как “способ постижения трех логических процессов ... в единстве. Именно подвижная логика, которая руководит процессом прогрессивного чередования “абдукции” – “дедукции” – “индукции”, и является диалектикой” [Сьюмпей, 1954]. Диалектика в данном случае понимается как “единая логика”, которая совпадает в принципе с “логикой поиска” Ч. Пирса, где также совмещаются разные этапы и методы познания [Peirce, 1932-1935].

Здесь, как видим, ясно сформулирована мысль о трех направлениях развития логики – дедукции, индукции и диалектической логике, а три этапа научного исследования оказываются совпадающим, как пишет В. Сьюмпей, с этапами познания в теории марксизма: “живое созерцание” – “мышление” – “практика” (проверка)<sup>185</sup>. При этом, как полагает У. Сьюмпей, диалектическая и формальная логика относятся друг к другу как “часть и целое” [Сьюмпей, 1963]. Координация трех логики здесь понимается следующим образом: дедуктивная логика исследует логику процессов “мысль-мысль”. Индуктивная логика, исходя из теории познания английского эмпиризма, открывает путь из мира фактов в мир мыслей, исследуя логику процессов “восприятие-мысль”. В отличие от этого диалектическая логика, исходя из взаимосвязи двух миров, раскрывает логику процесса “восприятие – мысль – действие” [Козловский, 1977, с. 172].

Процесс развития логики можно проследить на примере **развития понятия**. Как пишет Гегель, когда единое раскладывается на противоположности, то сочетание противоположных начал осуществляется только в понятии [Гегель, 1976, т. 1, с. 120]. Таким образом, понятие как логическая сущность является результатом расщепления единого на противоположности.

Развитие логики как науки также связано с **развитием компьютерных подходов к анализу мыслительных процессов и языка** [см. Цехмистро, 1987, с. 16.]. Изначально мысль человека понималась как нечто, “навеянное” ему свыше. К. Хорни полагает, что на заре развития человеческой цивилизации люди пребывали в состоянии, сходном с сомнамбулизмом, то есть “грезили наяву”. Большое значение в регуляции социальных отношений играл в то время фактор “коллективного бессознательного” (К. Юнг), приводивший к тому, что мифические боги выступали в качестве реального атрибута человеческого бытия, то есть воспринимались как реальные объекты. Мысль человека тогда зачастую реализовывалась как эфирная, фантомная сущность, навеянная Гениями, Музами, исходящая из платоновской области идей и т.п.

В новейшее время развитие методов математического анализа и технического моделирования некоторых принципов функционирования нейронов и механизмов мыслительной деятельности способствовало разработке информационного анализа указанных процессов (А. Ньюэлл, Г. Саймон, У. Рейтман, К. Штейнбух). В результате имела место смена теоретической ориентации западной экспериментальной психологии, которая оформилась в новое научное направление – когнитивную психологию (возникшую на стыке бихевиоризма, гештальтпсихологии, структурной лингвистики, теории информации и кибернетики).

Человек начинает рассматриваться как активный преобразователь информации [Линдсей, Норман, 1974, с. 9], а мышление рассматривается как тождественное информационному процессу. Развивается представление о том, что основным механизмом творческой деятельности является процесс перебора вариантов, поэтому при моделировании мыслительных процессов большое внимание уделяется механизмам оптимизации перебора и поиска. Полагали, что данный метод позволит свести самый сложный процесс логического вывода к последовательности простейших операций, каждая из которых может быть легко запрограммирована [Слейг, 1973].

Разрабатывается теория фреймов (М. Минский, П. Пейперт, Р. Шенк, Р. Абельсон) – структуры данных, предназначенных для действия в определенной ситуации, то есть особые “ситуационные рамки” для обобщения описания ситуаций (А. Ньюэлл, Г. Саймон, Дж. Миллер, Е. Галантер, К. Прибрам).

<sup>185</sup> У Дж. Дьюи это “построение гипотезы” – “вывод” – “тест”. У Ч. Пирса это “абдукция” – “дедукция” – “индукция” [Сьюмпей, 1963].

Другим направлением, в рамках которого исследователи стремились преодолеть трудности, возникшие при попытках исчерпывающим образом объяснить особенности процессов мышления на основе использования идей и методов кибернетики, является стремление разработать более совершенные логико-математической модели нейронной сети головного мозга. При этом учитывались внутренняя активность нейронной сети и параллельный характер переработки информации в ней (М. Арбиба, Я. Сантаготаи, П. Линсдей, Д. Норман). Одной из особенностей направления моделирования нейронной сети является представление об деэнправленном восприятии (включенном в действие), когда человеческого восприятие обуславливается не только тем, "что" воспринимается, но и "в какой связи", "где", "в каком контексте".

В конечном итоге сложность задачи по моделированию неоднозначных операций мозга привела к разработке нового направления, позволяющего более адекватно описать мыслительные процессы. Речь идет об идее "размытости", "нечеткости", "расплывчатости", "многозначности" исходных математических объектов. Л. А. Заде предпринял попытку создать теорию "размытых" (fuzzy) множеств, которая была бы пригодна для описания гуманитарных систем. Основополагающим в его разработках служит идея о том, что "элементами мышления человека являются не числа, а элементы некоторых нечетких множеств или классов объектов, для которых переход от "принадлежности к классу" к "непринадлежности" не скачкообразен, а непрерывен".

Трактовка "расплывчатых" множеств соответствует аналогичная логическая трактовка, когда можно говорить о расплывчатом (нечетком) свойстве или понятии [Заде, 1974]. Данный подход<sup>186</sup> близок разработкам В. В. Налимова касательно теории "*семантического пространства Вселенной*", и модели языка Т. Бейеса, которая содержит в явной форме вероятностную структуру смыслового содержания знака. Это позволило формализовать процесс принятия решения, моделируя такую процедуру, где наряду с априорной информацией используется и информация, полученная из опыта. Так, В. В. Налимов пишет, что при анализе языка можно говорить об априорной функции распределения смысловых значений знака: в естественных языках с каждым знаком связано множество смысловых значений. Слова в словарях определяются через другие слова, однако это вовсе не означает, что смысл каждого слова состоит из смысла тех слов, через которые его объясняют (парадокс логики определения, в которой определение вещи есть процедура соотнесения ее с другими вещами). Фразы состоят из слов, **вероятностно** взаимодействующих друг с другом, а структура фразы порождает новый смысл, вне ее не обнаруживающийся в каждом из составляющих ее словесных элементов, хотя этот смысл в них все же был заключен [Налимов, 1979, с. 111].

Данное описание В.В. Налимовым функции распределения смыслового значения обнаруживает расхождение с концепцией логического атомизма Г. Фреге, Б. Рассела, раннего Л. Витгенштейна. В. В. Налимов полагает, что смысл как *целостное, синергетическое образование* не может быть приписан знаку до прочтения текста, хотя мы и имеем априорное представление о смысловом поле знака. Здесь классическая логика преобразуется в "непрерывную", "континуальную", "парадоксальную", "модальную", "эйдетическую", "многозначную" логику,<sup>187</sup>.

<sup>186</sup> Феномен "расплывчатых" множеств можно проиллюстрировать парадоксами К. Греллинга и Л. Нельсона, суть которых заключается в том, что некоторые слова, обозначающие свойства, обладают тем самым свойством, которое они называют. Например, прилагательные "русское" само является русским, "многосложное" – само многосложное, а "пятислоговое" само имеет пять слогов. Такие слова, относящиеся к самим себе, называются самозначными, или аутологическими. Подобных слов не так много, в подавляющем большинстве прилагательные не обладают свойствами, которые они называют. Слова, не имеющие свойства, обозначаемого ими, называются инозначными, или гетерологическими. Очевидно, что все прилагательные, обозначающие свойства, неприложимые к словам, будут гетерологическими. Это разделение прилагательных на две группы кажется ясным и не вызывает возражений. Оно может быть распространено и на существительные: "слово" является словом, "существительное" – существительным, но "часы" – это не часы и "глагол" – не глагол. Парадокс возникает, как только задается вопрос: к какой из двух групп относится само прилагательное "гетерологическое"? Если оно аутологическое, оно обладает обозначаемым им свойством и должно быть гетерологическим. Если же оно гетерологическое, оно не имеет называемого им свойства и должно быть поэтому аутологическим. Налицо парадокс. По аналогии с этим парадоксом легко сформулировать другие парадоксы такой же структуры. Например, является или не является самоубийцей тот, кто убивает каждого несоубийцу и не убивает ни одного самоубийцу? Еще одна, внешне простая антиномия была указана в самом начале нашего века Д. Берри. Множество натуральных чисел бесконечно. Множество же тех имен этих чисел, которые имеются, например, в русском языке и содержат меньше, чем, допустим, сто слов, является конечным. Это означает, что существуют такие натуральные числа, для которых в русском языке нет имен, состоящих менее чем из ста слов. Среди этих чисел есть, очевидно, наименьшее число. Его нельзя назвать посредством русского выражения, содержащего менее ста слов. Но выражение: "Наименьшее натуральное число, для которого не существует в русском языке его сложное имя, слагающееся менее чем из ста слов" является как раз именем этого числа! Это имя только что сформулировано в русском языке и содержит только девятнадцать слов. Очевидный парадокс: названным оказалось то число, для которого нет имени!

<sup>187</sup> Дадим краткую справку касательно *аксиоматического метода* (АМ) как способа построения теории, при котором некоторые истинные утверждения избираются в качестве исходных положений (аксиом), из которых затем логическим путем выводятся и доказываются остальные истинные утверждения (теоремы) этой теории. В своем развитии АМ *прошел три этапа*. На *первом этапе* АМ был содержательным, аксиомы принимались на основании их очевидности. Примером такого дедуктивного построения теории служат "Начала" Евклида, хотя понятия аксиомы, постулата и определения рассматривались уже Аристотелем (к нему восходит толкование аксиом как необходимых общих начал доказательства). Понимание аксиом как самоочевидных истин в полной мере сложилось позднее вместе с разработками школьной логики Пор-Рояля, для авторов которой очевидность означает особую способность души благодаря чистому созерцанию, интуиции осознавать некоторые истины непосредственно. На *втором этапе* Д. Гильберт внес формальный критерий применения АМ (требование непротиворечивости, независимости и полноты системы аксиом), сформулировав аксиомы и правила вывода классической логики высказываний. Дж. Пеано дал аксиоматику натуральных чисел. Далее аксиоматический метод был использован для

В целом, направление, разрабатываемое В.В. Налимовым, выражает дух *неклассической логики* [*Неклассическая логика, 2006*], которая получает импульс с середины XIX века вместе с открытием неевклидовой геометрии и введением понятия "парадокс" в математике в конце XIX в. Соответственно, нормы аристотелевской логики начинают коренным образом пересматриваться и подвергаются анализу и критике в исследованиях Дж. Буля (1815-1864), А. де Моргана (1806-1871), Ч. Пирса (1839-1914), Г. Фреге (1848-1925), Б. Рассела (1872-1870), А. Уайтхеда (1861-1947), Г. Гильберта (1862-1943) и др. В начале же XX в. происходит арифметизация действительных чисел и других систем объектов большой мощности. Это приводит к пониманию бесконечной совокупности как одного объекта, а множества всех таких объектов как новой совокупности. Отмеченное, в свою очередь, привело к пересмотру канторовской теории множеств. Усилиями таких мыслителей, как Б. Рассел, А. Уайтхед, Л. Бауэр, А. Гейтинг, Г. Вейль, Е. Цермело и др., на свет явилась новая *теория множеств*, которая и предлагает глобальный пересмотр всех рациональных основ науки. "Все те работы и открытия, которые возникают позже, подвергая жесткой критике как математические методы анализа, так и их результаты, подпадают под определение *неклассической логики*. В 1907-1908 гг. голландский математик, основатель интуиционистской математики *Лейтзен Эгберт Ян Брауэр* (1881-1966) высказал идею о неприменимости закона исключенного третьего в рассуждениях о бесконечных множествах<sup>188</sup>.

В 1912-1918 гг. американский логик *Кларенс Ирвинг Льюис* (1883-1964), основоположник концептуалистического прагматизма, разработал модальную логику и применил ее к формализации логического исследования. В книге *"Очерки символической логики"* он изложил исчисление, в которое вводилось новое понятие "строгая импликация".

Позже были разработаны аксиоматические системы модальной логики *Курта Геделя* (1906-1978), *Альфреда Тарского* (1902-1983), *Герхарда Генцена* (1909-1945) и др.

В 1920 г. поляк *Ян Лукасевич* (1879-1956) создает трехзначную, четырехзначную, многозначную логику. Год спустя систему многозначной логики независимо от Лукасевича разрабатывает американец *Э.Л. Пост* (1897-1954).

В 1925 г. советский математик и логик *Андрей Николаевич Колмогоров* (1903-1987) в статье *"О принципе tertium non datur"* доказывал, что интуиционистская логика может быть истолкована как исчисление задач, так как в задаче говорится о *построении (конструировании)* объекта (а не об объективной истинности или ложности предложения). Это обоснование открыло путь к созданию конструктивной логики. Так, классическая арифметика может быть переведена на интуиционистский

---

"спасения" теории множеств после нахождения парадоксов. При этом аксиоматический метод был обобщен и на логику, когда П.Бернайс сформулировал аксиомы и правила вывода логики предикатов. Предпосылкой всему этому этому явились разработки неевклидовых геометрий (Гаусс, Лобачевский, Бойяи); появление в абстрактной алгебре новых числовых систем, переменных структур (например, групп); обсуждение вопросов касательно истинности геометрий. Отмеченное способствовало осознанию двух новых статусов аксиом: аксиом как описаний (классов возможных универсумов рассуждений) и аксиом как предположений (а не самоочевидных утверждений). Таким образом, на этой основе АМ становится формализованным, когда изменилось и понятие "аксиома", поскольку на первом этапе развития АМ она понималась не только как отправной пункт доказательств, но и как истинное положение, не нуждающееся в силу своей очевидности в доказательстве, то на втором этапе аксиома обосновывается в качестве необходимого элемента теории, когда подтверждение последней рассматривается одновременно как подтверждение ее аксиоматических оснований как исходного пункта построения. Помимо основных и вводимых утверждений в АМ стал выделяться также уровень специальных правил вывода. Таким образом наравне с аксиомами и теоремами как множеством всех истинных утверждений данной теории формулируются аксиомы и теоремы для правил вывода – метааксиомы и метатеоремы. К. Геделем (1931) была доказана теорема о принципиальной неполноте любой формальной системы, ибо в ней содержатся неразрешимые предложения, которые одновременно недоказуемы и непроверяемы. Учитывая накладываемые на него ограничения, АМ рассматривается как один из основных построения развитой формализованной (а не только содержательной) теории наряду с гипотетико-дедуктивным методом (который иногда трактуется как "полуаксиоматический") и методом математической гипотезы. Гипотетико-дедуктивный метод, в отличие от АМ, предполагает построение иерархии гипотез, в которой более слабые гипотезы выводятся из более сильных в рамках единой дедуктивной системы, где сила гипотезы увеличивается по мере удаления от эмпирического базиса науки. Это позволяет ослабить силу ограничений АМ, преодолеть замкнутость аксиоматической системы за счет возможности введения дополнительных гипотез, жестко не связанных исходными положениями теории; вводит абстрактные объекты разных уровней организации реальности, т.е. снять ограничение на справедливость аксиоматики "во всех мирах"; снять требование равноправности аксиом. С другой стороны, АМ, в отличие от метода математической гипотезы, акцентирующего внимание на самих правилах построения математических гипотез, относящихся к неисследованным явлениям, позволяет апеллировать к определенным содержательным предметным областям. Утверждается, что основания для применения АМ могут быть разными, что предполагает различение аксиом не только по их формулировкам, но и по их методологическим и прагматическим статусам. Так, аксиома может иметь как статус утверждения, так и предположения, а также и лингвистического соглашения о желаемом употреблении терминов. При этом это различие в статусах может отражаться в названиях аксиом: в современных аксиоматиках для эмпирических теорий среди всех аксиом выделяют часто так называемые постулаты значения, выражающие лингвистические соглашения, а древние греки делили геометрические аксиомы на общие понятия и постулаты, полагая, что первые описывают, вторые строят. Важно знать, что статус аксиом обязателен, поскольку можно изменить содержание аксиоматической теории, не изменив при этом формулировки или семантики аксиом, но поменяв лишь их статус (объяснив, например, одну из них новым постулатом значения). Отметим, что ныне аксиоматическое задание является стандартным способом определения новых логик и новых алгебраических понятий, при этом по мере развития модели теории аксиоматический метод стал в почти обязательном порядке дополняться теоретико-модельным. Таким образом, на первом этапе обнаруживаем содержательные (очевидные, интуитивные) основания АМ, на втором – формальные (формально-логические), а на *третьем*, думается, наука как форма общественного сознания, интегрируясь с иными формами общественного сознания, должна вновь очертить первый этап, но на более высоком уровне развития, обнаруживая интуитивно-формальные критерии реализации АМ.

<sup>188</sup> "... множество является базовым математическим понятием и не имеет формального определения. В самой семантике рассматриваемого понятия скрыто единство противоположностей: это нечто одно, но в то же время и многое. С понятием множества связаны и другие важные для системного подхода дихотомии: множество может быть дискретным и непрерывным, конечным и бесконечным" [*Ганзел, 1984, с. 8*].

язык, и он скорее обосновывает, чем опровергает, арифметику. Стало возможно по-другому взглянуть на аксиомы арифметики.

В 1928-1929 гг. советский логик и математик *Василий Иванович Гливенко* (1896-1940) сформулировал систему аксиом интуиционистского исчисления высказываний. В 1936 г. *К. Биркгоф* (1884-1944) выступает с работами по логике квантовой механики. Советский логик *Александр Александрович Зиновьев* (1922-2006) разрабатывает комплексную логику" [*Неклассическая логика, 2006, с. 3-11*].

## ГЛАВА 12. РАЗВИТИЕ ПСИХОЛОГИИ, МЕДИЦИНЫ И ПСИХОТЕРАПИИ

*Свет и тьма, жизнь и смерть, правое и левое – братья друг другу. Их нельзя отделить друг от друга. Поэтому и хорошие нехороши, и плохие – не плохи, и жизнь – не жизнь, и смерть – не смерть. Поэтому каждый будет разорван в своей основе от начала. Но те, кто выше мира, неразорванные, вечные*

*Апокрифическое Евангелие от Филиппа [Свинцицкая, 1981, с. 228].*

*Фундаментальная проблема биологии, по сути, одна – нахождение объектом способа разрешения энергетических различий между ним и окружающей средой.*

*Эммануэль Ревичи*

*Каждая школа психотерапии, создавая свои метафоры, разрабатывает специфический язык, особую карту психологического пространства... Каждая из многочисленных школ твердо держится за свои методы. Взаимообогащение идеями наблюдается в редких случаях*

*В.В.Макаров. (Психотерапия нового века. Москва, ОППЛ, 2001).*

*Традиционная медицинская семиология "довольно точно соответствует какой-нибудь схеме анимистского типа: в конечном счете болезнь мыслится как некая личность, изначально таящаяся под кожей, в глубине тела, но подающая знаки, отправляющая сообщения, которые врач должен получать и дешифровать, почти так же как гадатель; в реальности это мантика"*

*Р. Барт [Барт, 2003, с. 488]*

**Психология** в своем развитии фиксирует несколько этапов. На начальном этапе развития человечества принцип партиципации, психизации сущего соединял субъект и объект психологического (магического) исследования. Далее можно говорить о психоаналитическом этапе, где констатируется раздельность субъекта и объекта, разорванность человека, что мы находим у З. Фрейда, понимавшего человека как конгломерат "инстанций личности", постоянно враждующих друг с другом. Однако, начиная с Фрейда, Западная культура осознала опасность борьбы человека с самой собой [*Розин, 1994, с. 196-197*], наступает эпоха развития синтетических психологий, таких, как гештальтпсихология, в сфере которой находит свое воплощение принцип душевно-духовного единства [*Бубер, 1993, 1995*].

Гуманистическая психология предприняла следующий шаг: она показала, что целостность человека, наличие субличностей <sup>189</sup> (в гештальтпсихологии) или "отчужденного опыта" (согласно К. Роджерсу) не несет в себе коренного непреодолимого противоречия. Это не борьба Бога с дьяволом в душе человека, это не противоположность телесных влечений нравственности, а отгороженность одна от другой таких частей, которые в принципе могут "договориться" друг с другом и достичь согласия, делая человека внутренне богаче. Соответствующим образом, в качестве идеала была выдвинута идея внутренней интеграции, достижения целостности не за счет победы одной части над другой, а за счет их союза, синтеза [*Розин, 1994, с. 196-197*].

В.Е. Ключко, исследуя развитие категориального строя психологии с точки зрения системного подхода, выдвигает историко-системный подход, в основании которого лежат два положения.

1) "Не может существовать наука как целостная, теоретическая система, если в самом основании ее, то есть в качестве предмета, который изучает наука, не лежит реальная, саморазвивающаяся система, которая и определяет ее предметное и проблемное поле, ограничивает движение категорий, предупреждает сползание науки в "чужие" поля и образует пространство для развития науки за счет собственного саморазвития» [*Ключко, 1996, с. 11*].

2) "Существует внутренняя тенденция развития психологии как ее движения по все более высоким уровням системности" [*Ключко, 1989, с. 68*].

Исходя из этого, В.Е. Ключко выделяет этапы развития психологии:

1. *Досистемный уровень* (до 1903 года). Наука находится в замкнутом на себя состоянии.

<sup>189</sup> "Русский мистик Гурджиев утверждал, что в каждом из нас уживаются разные личности. Сейчас эту поразительную идею разделяют многие ученые-психологи и нейрологи. Как указывает Гурджиев, "я", которое усиленно трудится, кажется отличным от "я", которое страстно и с наслаждением занимается любовью, а третье "я", которое иногда выходит из себя по незначительным поводам, кажется третьей личностью, и т.д. И в этом нет ничего метафизического, так как даже энцефалограммы позволяют это зафиксировать. Доктор Фрэнк Патгэм из Национального института здравоохранения обнаружил, что в экстремальных случаях множественной личности – а только такие экстремальные случаи и признает ортодоксальная психиатрия – каждой из "личностей" соответствует отдельный тип мозговых волн, как если бы исследователи переносили электроды с одного испытуемого на другого" (Р.А. Уилсон, "Квантовая психология. Как работа Вашего мозга программирует Вас и Ваш мир")

2. Первый уровень системности. Психология рассматривает психику "через нечто отличное от нее или, точнее, в системе с чем либо другим" [Клочко, 1989, с. 68]. На данном уровне существует проблема, поскольку получаемые знания не удается свести в систему.

3. Второй уровень системности (создание "моносистем"). "Точки, с которых смотрели на психику стали превращаться в принципы, которые ее же и объясняли. Постепенно и сами ведущие категории, на базе которых возникали принципы, стали превращаться в предметы психологического исследования. Психология раскололась на ряд психологий (психологию личности, психологию деятельности и так далее), соединить которую в единую науку до сих пор не удавалось" [Клочко, 1989, с. 68].

4. Третий уровень системности (метасистемный) соответствует современному этапу развития психологии. Человек наконец выступает как единая психологическая система. Здесь "Человек, понимаемый как психологическая система, выступает не в противопоставлении объективному миру, а в единстве с ним, в своей продленности в ту часть мира, которая им "освоена", то есть имеет для него значение, смысл, ценность<sup>190</sup>. Мир человека есть часть самого человека, неотторжимая от него, которую ему нельзя противопоставлять как часть целому. Многомерный мир человека образуется как постоянное, упорядоченное обретение им новых измерений" [Клочко, 1989, с. 12].

Развитие **медицины** можно проиллюстрировать словами С. Цвейга, который в предисловии к книге *"Врачевание и психика"* пишет следующее:

"От начала времен явление болезни связано с религиозным чувством. Боги посылают болезнь, одни боги могут забрать ее обратно; эта мысль неизбежно утверждена в основаниях всякой врачебной науки. Телесному страданию противопоставлялся не технический, а религиозный акт. Врачебная наука в истоках своих неотторжима от науки о Боге; медицина и богословие составляют поначалу одно тело и одну душу.

Это начальное единство вскоре рушится. Вначале врач выступает рядом со жрецом, а вскоре – против жреца (трагедия Эмпедокла), и низводя страдание из области сверхчувственной в плоскость обыденно-природного, пытается устранить внутреннее расстройство средствами земными – стихиями внешней природы: ее травами, соками, солями. Жрец замыкается в рамках богослужения и отступает от врачебного искусства – врач отказывается от всякого воздействия на душу, от культа и магии: отныне два эти течения разветвляются и идут каждое своим путем.

С момента нарушения первоначального единства все элементы врачебного искусства приобретают сразу же совершенно новый и наново-окрашивающий смысл. Прежде всего, единое душевное явление – болезнь – распадается на бесчисленные, точно обозначенные болезни.

И вместе с тем ее сущность теряет в известной степени связь с духовной личностью человека. Исцеление совершается уже не как психическое воздействие, не как событие неизменно чудесное, – но как чистейший и почти наперед рассчитанный рассудочный акт со стороны врача: выучка заменяет вдохновение, учебник приходит на смену Логосу, исполненному тайны творческому заклинанию жреца. Там, где древний магический порядок врачевания требовал высшего духовного напряжения, новая клинко-диагностическая система требует от врача противоположного, а именно – ясности духа, отрешенного от нервов, при полнейшем душевном спокойствии и деловитости.

По мере того, как медицина становится все более и более технической, рассудочной, локализирующей – все яростнее отбивается от ее инстинкт широкой массы; все шире, вопреки всякому школьному образованию, раскрывается в низах народа, в смутных его глубинах, это течение, направленное против академической медицины.

Разделенные в веках, снова начинают сближаться два течения в науке врачевания – органическое и психическое, – ибо неизбежно (вспомним образ спирали у Гете) всякое развитие возвращается на более высокой ступени к исходной своей точке. Всякая механика приходит в конце концов к изначальному закону движения; всякое дробление вновь тяготеет к единству; все рациональное поглощается в свою очередь иррациональным; и после того, как века науки строгой и односторонней исследовали материю и форму человеческого тела, вплоть до основных глубин, вновь возникает вопрос о "духе", создающем для тебя тело" [Цвейг, 1992].

Таким образом, развитие медицины обнаруживает определенные этапы, когда сначала явление болезни связано с религиозным чувством, когда болезнь понималась как посылающаяся богами (принцип партиципации, заражения, симпатии). При этом медицина и религия выступают нечто единым, а врач и жрец были представлены одним лицом. Потом врач начинает противопоставляться жрецу, а страдания и болезни низводятся из сферы сверхчувственного в плоскость природного, когда врачебное искусство приобретают новое значение, поскольку единое духовное явление – болезнь – расщепляется на разнообразие болезней. Суть болезни теряет связь с духовностью человека, а лечение теперь осуществляется не как психическое влияние, а как технологический акт со стороны врача, направленный большей частью на соматику человека. Как писал А. В. Барченко, "Европейская медицина, как и вся европейская наука, аналитична. Она анализирует симптомы, признаки болезни, пытается лечить эти признаки болезни, в то время как Древняя Наука лечит человеческий организм. Человеческий организм – гармоничное целое, даже от состояния отдельной клетки зависит общее состояние организма. Специализация европейской медицины привела к тому, что узкий специалист, ведая только своей специальностью, забывает, что имеет дело с организмом, где все его части, все его

---

<sup>190</sup> "...И после того, как вы дочиста отмьли Космос от сознания, достоинства и ценности, вам, не следует удивляться, если ваш собственный жизненный мир станет выглядеть пустым, и бессодержательным.. Жаловаться на такое положение вещей — все равно, что убить родителей, а затем, сетовать на свою сиротскую долю" – Кен Уилберт "Краткая история всего"



органы взаимосвязаны и подчинены единым законам. Лечить надо не признаки болезни, а организм" [*Мысли А. В. Барченко, 2002, с. 196*].

Однако в конечном итоге органическое и психическое направления лечения начинают сближаться [*Цвейг, 1992; Тхостов, 1993*], когда сама болезнь начинает пониматься как позитивная приспособительная реакция организма, на первый план выходит духовно-моральный фактор личности [*Давыдовский, 1962, 1966, 1968; Давиденко, 1946; Laing, 1968, 1982*].

Согласно пяти биологическим законам, открытым Р.Г. Хамером, заболевания не являются, как полагалось ранее, результатом дисфункций или злокачественных процессов в организме, но скорее "важными специальными биологическими программами природы" (СБП), созданными ею для оказания индивиду помощи в период переживания эмоционального и психологического дистресса. Все медицинские теории, официальные или "альтернативные", прошлые или настоящие, основаны на представлении о болезнях как "дисфункциях" организма. Открытия доктора Хамера показывают, что в Природе нет ничего "больного", но всегда все наполнено глубоким биологическим смыслом.

Теперь "Под здоровьем ... понимается вовсе не отсутствие болезней, а возможность индивидуальности таким образом пронизывать члены собственного существа, чтобы мог раскрыться весь потенциал телесных, душевных и духовных способностей, благодаря чему возникает свобода действовать в соответствии с собственными "предрасположенностью и предназначением"... здоровье лишь в малой степени обусловлено биологическими факторами, – на удивление, значительно больше оно зависит от душевно-духовных условий, которые человек может научиться создавать себе сам... основа человеческого здоровья лежит, в первую очередь, не в биологической плоскости, а в области душевно-духовных способностей, которыми располагает человека для противостояния жизненным кризисам. К таким способностям относятся, прежде всего, способность переживать душевную связь с миром и способность к жизненной устойчивости (сила притяжения и одоления преград). Это не врожденные таланты: они закладываются вначале через воспитание, а позже через самовоспитание ставшего взрослым человека и могут быть развиты" [*Патцлафф, Кальдер, 2008, с. 13, 50*].

Организм начинает пониматься на нечто целостное, которое реагирует на воздействия внешней среды целостно-интегральным способом, что доказывается реакцией организма на стресс<sup>191</sup>.

При этом сама медицина в своем развитии изменила две лечебных стратегии – *гомеопатию* (лечение подобным) и *аллопатию* (лечение противным) [*Лупичев, 1990, 1994*].

Сейчас мы становимся свидетелями движения медицины в направлении так называемой народной, то есть в сторону духовно-мистических практик, о чем Р. Гербер, творец вибрационной медицины говорит следующее: "В будущем медицинская практика изменится, перейдя от преимущественно физических способов лечения тела к методам духовного и ментального целительства, которые, восстанавливая гармонию между душой и сознанием, устранят и саму причину заболевания" [*Гербер, 2001, с. 250*].

Данную тенденцию перехода к духовно-нравственным критериям болезни и механизмов ее исцеления можно проиллюстрировать при помощи выдержек из книги Тихоплавы "Гармония хаоса, или Фрактальная реальность", в которой можно почерпнуть такую информацию: онколог с мировым именем К. Саймонтон указывает, что "...из-за социальных и культурных условий люди часто не могут разрешить стрессовые ситуации здоровым способом и поэтому выбирают – сознательно или бессознательно – заболевание в качестве выхода". Если бы человек почаще вспоминал, что рак (да и все болезни вообще) возникает как результат злобы, зависти, обиды, неудовлетворенности, он бы жил по-другому. К сожалению, он начинает об этом думать, когда заболевает. И чем серьезнее заболевание, тем больше он понимает, что неправильно жил. И деньги соседа, "Мерседес" начальника, заграничные поездки друга уже не имеют для него никакой ценности, потому что они действительно ничего не стоят в Мироздании. И не случайно человек, который сумел избавиться от "неизлечимой" болезни (Господь дал ему еще один шанс), становится другим. А это и есть духовное совершенствование, достигнутое очень тяжелым путем. Не стоит доводить до крайностей. Нужно подумать о душе и о духе раньше".

Как пишет В. Т. Лободин: "Прежде чем решать любые проблемы своего здоровья, проблемы в семье, на работе или в мировоззрении, нужно определить для себя, прежде всего, духовную платформу или позицию, с которой все это будет решаться"... Известный философ прошлого века И. А. Ильин говорил: "Человек не гриб и не лягушка: энергия его организма, его "соматического Я", дана ему для того, чтобы он тратил и сжигал его вещественные запасы в духовной работе" [*см. Тихоплавы, Гармония хаоса, 2003, с. 204-211*].

---

<sup>191</sup> Как показал Г. Селье, любое специфическое стрессорное воздействие на организм вызывает у него единую реакцию, которую можно определить как "симптомы болезни вообще". Здесь целостность человеческого организма проявляется в том, что на любой негативный раздражитель внешней среды организм отвечает стрессом, приводящим к различным заболеваниям, при этом стресс сопровождается набором неспецифических реакций организма, общих для всех без исключения болезней. Получается, что у истоков заболеваний лежит универсальный фактор, приводящий к ослаблению жизненного тонуса организма и сужающий его жизненное пространство. В дальнейшем имеет место нарушение нормального режима функционирования одного из "слабейших" звеньев этого организма, что и называется конкретной болезнью.

Приведенные выше соображения являются весьма симптоматичными. Они, так или иначе, подтверждаются некоторыми данными современной медицинской и клинической психологии, а также другими экспериментальными отраслями науки.

Отмеченная диалектика развития здоровья реализуется и в сфере здорового способа жизни, который все более начинает ориентироваться на естественные регуляторы здоровья. Так, Ст. Гроф в книге *"Путешествие в поисках себя"* пишет смене потребительской парадигмы, к которой призывал Ф.Бэкон, который писал, что "Природу следует загнать собаками, вздернуть на дыбу, изнасиловать, ее нужно пытать, чтобы заставить выдать свои тайны ученым, ее нужно превратить в рабу, ограничить и управлять ею" [Bacon, 1870]. Ст. Гроф подчеркивает, что "в общечеловеческом масштабе подобное умонастроение порождает философию и жизненную стратегию, основанную на силе, соперничестве, и одностороннем контроле, восславляет линейный прогресс и неограниченный рост. Материальная выгода и увеличение национального дохода рассматриваются как основной критерий благосостояния и мера уровня жизни. Идеология, экономическая и политическая стратегия, вырастающие из такого умонастроения, приводят человека к серьезному конфликту с его собственной холотропной природой как живой системой и с фундаментальными законами Вселенной.

Поскольку все биологические организмы и системы критически зависят от поддержания оптимальных параметров, то максимализация в преследовании определенных целей – это неестественная и опасная стратегия. Во Вселенной, природа которой циклична, такая стратегия требует необратимого линейного движения и неограниченного роста. В перспективе это означает полное истощение невозстановимых природных ресурсов, особенно ископаемых энергоносителей, накопление токсичных отходов, загрязняющих воздух, воду и почву – все жизненно важные условия поддержания жизни. Кроме того, этот подход к жизни утверждает соперничество и дарвиновское "выживание наиболее приспособленных" как естественные и здоровые принципы существования, и неспособен к признанию необходимости синергии и кооперации.

Когда человек оказывается способным преодолеть доминирование негативных перинатальных матриц и восстановить в себе опыт позитивного симбиотического обмена с материнским организмом во время нахождения в утробе, ситуация радикально меняется. Опыт взаимодействия с матерью в пренатальном и раннем постнатальном периодах на уровне взрослого эквивалентен гармоническим отношениям человека с человечеством и со всем миром, будучи прототипом последнего.

Когда человек в процесс глубинного самоисследования переживает коренной сдвиг от негативной перинатальной матрицы к позитивной, у него значительно возрастает способность радоваться жизни и интерес к ней. Первоначальный опыт безмятежного пренатального существования и заботы, связанные с этими матрицами, находятся во взаимосвязи с чувством удовлетворения и вечности момента в настоящем. Когда эти переживания пронизывают опыт повседневной жизни, становится возможным получать интенсивное удовлетворение в каждый момент и в каждой обычной ситуации – от еды, простых человеческих контактов, работы, секса, искусства, музыки, прогулок на природе. Это в значительной степени уменьшает постоянное стремление к сложным целям и ложным надеждам. При таком умонастроении становится понятно, что мерой является качество собственного опыта, а не количество достижений или материальных благ.

Эти изменения сопровождаются спонтанным возникновением глубокого понимания экологии. Бэконское отношение к природе строится вокруг опасных и антагонистических переживаний младенца во время биологического рождения. Новые ценности и установки отображают симбиотический опыт плода во время перинатального существования и опыт младенца в симбиозе с матерью в начальный период жизни. Синергия, взаимное питание и взаимодополняемость автоматически сменяют установки на соперничество и эксплуатацию, характерные для старой системы ценностей.

Это новое видение мира видит к "добровольной простоте" [Eldin, 1981], которая понимается как выражение глубокой мудрости. Становится также очевидным, что единственная надежда на политическое, социальное и экономическое разрешение нынешнего всемирного кризиса может исходить лишь из трансперсональной перспективы, преодолевающей безнадежную психологию "они против нас", порождающую лишь маятниковые сдвиги, состоящие в смене ролей угнетателей и угнетаемых" [Гроф, 1994, с. 275–281].

Весьма симптоматичным является и возвращение человека к природному способу передвижения, который сменяет амотризирующую обувь, родоначальником которой была компания Nike. Примерно в это время вошел в моду бег трусцой. При этом спрос на мягкую обувь был связан с тем, что в те годы большинство людей уже бегали по искусственным покрытиям (бетон, асфальт), которые в отличие от природных никак не демпфируют удары. Однако с распространением такой обуви стал меняться стиль ходьбы и бега: люди приучились приземляться на пятку и затем перекатываться на носок. И хотя в чем-то такая обувь оказалась удобнее, излишне защищенная от неровностей земли стопа стала слабее и более подверженной травмам.

Поэтому среди бегунов началось движение в обратную сторону – от высокотехнологичной амортизирующей обуви назад к минималистской. Многие поклонники минималистской обуви и ходьбы

босиком утверждают, что с её помощью избавились от проблем со стопами и позвоночником. При ношении неамортизирующей обуви или ходьбе босиком меняется походка: нога становится на землю либо всей стопой, либо с лёгким наклоном в сторону носка. В результате напрягаются икроножные мышцы, разгружающие плохо защищённую пятку, а стабилизирующие мышцы боковой части икры интенсивно включаются в процесс ходьбы, приспособливая стопу к неровностям поверхности земли. При ходьбе или беге ноги слегка согнуты в коленях, что опесечивает пружинистость походки, и стопы приземляются не впереди таза, а прямо под ним, под центром тяжести. В результате позвоночник выпрямляется и амплитуда вертикальных движений тела сокращается.

Таким образом, в древности и до 1970-х годов все ходили и бегали в обуви с тонкой подошвой, которая лишь защищала стопу от острых предметов (в такой обуви бегали марафоны и побеждали на олимпийских играх), когда во многих странах мира до последнего времени знали только простые сандалии. Среди примитивных племён всё ещё можно встретить людей, передвигающихся исключительно босиком: их стопы разительно отличаются от стопы тех, кто носит современную обувь, отличается и походка. Потом появляется неестественная пружинистая обувь, которая вскоре опять приобретает естественные характеристики.

Рассмотрим развитие *психотерапии*. Сначала актуализировался так называемый мистически-иницирующий, правополушарный тип психотерапии, которая использует метод глубокого погружения в изменённые состояния сознания (например, шаманизм), а психотерапевт представлял собой медиумический канал процесса инициации, когда излечение протекало как акт подключения человека к архитипическим структурам социума.

Потом мы обнаруживаем развитие дидактично-директивного метода психотерапии [Сосланд, 1999, с. 36-37]. Этот метод был распространён в допсихоаналитическое время и господствовал в гипнотических техниках эпохи “золотого столетия гипноза” (конец XIX столетия), в рациональной психотерапии Ж. Дежерина, в протренинги Э. Кречмера. Эти методы ориентованы на представление о больном как о пассивном существе, чьё участие в процессе психотерапии сводится к восприятию влияния, которое исходит от терапевта (владеющего определенной харизмой) и, по возможности, до полного подчинения распоряжениям текста, исходящего от лекаря. Идеалом пациента в этом случае мог быть медиум, то есть человек, полностью отказавшийся от своей воли в процессе терапии и безусловно выполняющий распоряжения, внушенные в гипнотическом состоянии. Врач здесь выступает в роли безусловного авторитета, носителя одновременно как абсолютно-рационального знания, так и иррациональной мистической установки. Рационально-терапевтическая установка заключалась в том, что болезнь рассматривается как результат ошибок больного, которые могут быть искоренены с помощью разъяснительно-коррекционной деятельности врача.

Потом на первый план выходит процесс либерализации психотерапии, разворачивающийся путем стимуляции собственной активности пациента, когда терапевт, открытый активности пациента, направляет в процессе терапии речь и действия пациента, которые должны носить спонтанный, произвольный характер. На этой почве развивается психоанализ, когда больному в процессе свободных ассоциаций следует говорить все, что приходит на ум. Таким образом, здесь значительная часть психотерапевтического пространства была отдана пациенту.

Развитие данного направления до его логического завершения реализуется в групповой и клиент-центрированной терапии, где самостоятельность и активность пациентов считалась весьма важной и стимулировалась еще более заметно, а терапевт превращается в “партнера по бытию” (высказывание Л. Бинсвангера). Здесь центр тяжести авторитарного терапевтического имиджа переместился в сферу собственных психологических проблем терапевта, превращающегося в “образованного” пациента, которому когда-то помогла данная терапия и которой он хочет поделиться со своими товарищами по несчастью (как это было у З. Фрейда, К. Юнга, А. Адлера, В. Франкла, М. Эриксона и др. [см. Бурно, 1992, с. 90]).

Развитие психотерапевтического метода в рамках этого этапа можно анализировать в контексте полярности аллопатии-гомеопатии [Цапкин, 1992]. При первом подходе пациента спасают от страданий путем прицельного действия, направленного на уничтожение симптома (проблемы), как это, например, имеет место в гипнозе, аутогенной тренировки. Рациональный психотерапевт разрушает “порочные” умозаключения, которые лежат в основе проблемы.

При гомеопатическом же подходе врач избегает прямой агрессии против симптома, но вступает с ним в диалог, потакает ему или даже парадоксальным образом усиливает, поощряя *реакции отреагирования*<sup>192</sup> (метод парадоксальной интенции В. Франкла, трикстерско-карнавальные

<sup>192</sup> Д. Роузен [Rosen, 1973] провел беседы с одиннадцатью людьми, выжившими после попытки самоубийства в форме прыжка с мостов “Золотые ворота” и “Залив” между Оклендом и Сан-Франциско. Он воссоздал их жизненную ситуацию и психосоматическое состояние перед попыткой самоубийства, рассмотрел мотивацию, приведшую к такой трагической развязке, расспросил о переживаниях во время падения и действиях по спасению, изучил изменения личности и жизненного стиля, произошедшие в результате этих переживаний. В результате Д. Роузен обнаружил глубокие изменения у всех, кто остался живым после такой попытки – это были поразительные эмоциональные и психосоматические улучшения, активное наслаждение жизнью, появление духовных измерений существования или обновления прежних религиозных убеждений. Переживания, приведшие к этим изменениям, включали в себя падение и примерно

провокации, терапевтическое безумие К. Витакера, ситуационный абсурд [Whitaker, 1975]). Здесь наблюдается тенденция к размыванию жестких границ психотерапевтических школ, развитие интегративно-эkleктических подходов [Omer and London, 1988; Norcross, 1986].

Здесь, с одной стороны, развитие получают направления психотерапии “отреагирования”, групповой психотерапии, психодрамы, которые вырывают пациента из наскучившей повседневности (проникнутой директивно-принудительным духом) и создают “параллельную реальность” карнавально-праздничного мира, в котором под соответствующей маской пациент может реализовать свои психопатогенные фантазии.

С другой стороны, развитие получают и методы “глубинного отреагирования”, “гротесково-агрессивные (В. Эрхард [см.: Рейнхард, 1994]) или жестоко-надрывные (например “первичный крик” А. Янова [Janov, 1970]). Как пишет Ф. Фарелли, характеризуя “провокационную терапию”, выражение терапевтической ненависти и веселого садизма в отношении клиента заметно идет ему на пользу [Фарелли, Брандсма, 1996, с. 61].

В конечном итоге **третий этап** развития психотерапии начинает стыковаться с первым, когда развитие получают спиритуалистично-медиумичные методы, обнаруживающие эффект “океанического сознания” (трансперсональная психотерапия Ст. Грофа, имитация шаманских обрядов и др.). Здесь личность стремится расширить свои рамки до уровня мирового: как писал К. Юнг, распространение личности за индивидуальные границы, что имеет место в процессе его идентификации со своим архетипом, или в патологическом случае с какой-то исторической фигурой, реализуется как процесс компенсации чувства неполноценности, ущербности от пребывания в узких рамках своего социального “Я” [см. Сосланд, 1999, с. 90].

В связи с этим можно говорить и о так называемой танатоаналитической экстатической терапии (“Рао-терапия”), созданной в середине XX столетия Джаном Рао и основывающейся на исследованиях А. Н. Веселовского. В традиционных обществах, по мнению А. Н. Веселовского, сакральное действо было синтетическим, то есть одновременно культово-религиозным, театральным и терапевтическим. Задание психотерапевта, как считает Д. Рао, – это возобновить единство религии (или культового действия), терапии и искусства, когда главным в психотерапии – это не пребывание в “здесь и сейчас”, как считают представители многочисленных школ, а побег из “здесь и сейчас”, который является одновременно “настоящим путем к себе”. При этом Д. Рао уточнял, что он не имеет ничего общего с так называемыми эзотериками, ибо для него важен человек в своей сути, к которому мы не можем прийти иначе, чем через экстаз [см. Сосланд, 1999, с. 315].

Здесь также можно говорить и о развитии так называемой *плеромотерапии* (plegoma – греч. *полнота, завершение*), которая, в принципе, подобна гештальттерапии. Данная терапия была создана Валерией Роштадт, считающей, что маскулинное экзистенциальное направление всегда носит характер некоторого напора и направлено на преодоление барьеров, поскольку маскулинное ориентировано на динамическое продвижение вперед, оно нацелено на “прорыв” на некотором узком участке, и в этом проявляется его фаллоцентризм<sup>193</sup>. Маскулинное, согласно В. Роштадт, создает надрывы и судороги,

---

десятиминутного плавания в холодной воде. Поскольку несколько минут в холодной воде не могут привести к таким глубоким трансформациям (это было исследовано и показано во время домедикаментозной психотерапии), эти трансформации, очевидно, следует приписать переживаниям во время падения, длящегося около трех секунд. Хотя общий процент смертности при таких прыжках составляет около 99 %, большинство людей, с которыми беседовал Д. Роузун, остались практически невредимыми. Следовательно, захватывающие внутренние переживания, длившиеся около трех секунд, порождали результаты, которых, возможно, не могли создать годы фрейдовского анализа. При этом следует иметь в виду, что в необычных состояниях сознания субъективное переживание времени радикально изменяется, когда в течение нескольких секунд человек может пережить богатую и сложную последовательность событий, которая субъективно длится долгое время или даже кажется вечностью. Отметим, что история психиатрии содержит много примеров попытки использовать мощные переживания: в Древней Индии, например, использовали нападения специально обученного слона, который останавливался прямо перед пациентом.

<sup>193</sup> Как отмечает В. В. Розанов в книге “Люди лунного света. Метафизика христианства” [СПб., 1913, с. 39–41], “Есть какое-то тайное, невыразимое, никем еще не исследованное не только соотношение, но и полное тождество между *типичными качествами* у обоих полов и их половых лиц (детородных органов) с их душой в ее *идеале, завершении*. И слова о “слиянии душ” в супружестве, т.е. в половом сопряжении, верны до потрясающей глубины. Действительно, “души сливаются” у особей, когда они сопряжены в органах! Но до чего противоположны (и от этого *дополняют друг друга*) эти души! Мужская душа в идеале – *твердая, крепкая, прямая, наступающая вперед, напорающая, преодолевающая*, но между тем ведь это все – почти словесная фотография того, что стыдливо мужчина закрывает рукою!... Перейдем к женщине: идеал ее характера, поведения, жизни и вообще всего очерка *души* – *нежность, мягкость, податливость, уступчивость*. Но это только названия качеств ее детородного органа. Мы в *одних и тех же словах, терминах и понятиях* выражаем *ожидаемое и желаемое* в мужчине, в *душе* его и биографии его, в каких терминах его жена выражает наедине с собою “желаемое и ожидаемое” от его органа; и взаимно, когда муж восхищенно и восторженно описывает “душу” и “характер” жены своей, – он употребляет и *не может избежать употребления* тех слов, какие употребляет мысленно, когда – в разлуке или вообще долго не видевшись – представляет себе половую сферу ее тела. Обратим внимание еще на следующую тонкую особенность. В *психике* женской есть то качество, что она *не жестка, не тверда, не очерчена резко и ясно*, а, напротив, ширится как *туман*, захватывает собою *неопределенное и далекое*; и, собственно, не знаешь ее *границы*. Но ведь это же все *предикаты увлажненных и пахучих тканей* ее органа и вообще половой сферы. Дом женщины, комната женщины, вещи женские – все это не то, что вещи, комната и дом мужчины: они точно размягчены, растворены, точно *вещи и место* превращены в ароматичность, и духовную и не только душевную, с притяжения к которой начинается “влюбленность” мужчины. Но все эти качества – *лица, биографии и самой обстановки, самых вещей* – суть качества воспроизводительной ее сферы! Мужчина никогда не “наполнит ароматом” весь дом: психика его, образ его, дела его – шумны, но “не растворяются”. Он – дерево, а без запаха; она – цветок, вечно пахучий, далеко пахучий. Каковы *души*, таковы и *органы*! От этого-то в сущности *космогонического* сложения

отсюда все невротичные конфликты. Необходимость агрессивного освоения мира диктует неизбежность его расщепления на отдельные фрагменты, что приводит к нарушению принципа энергии – принципа континуальности. Мужскому взгляду на мир, который является энергозатратным, недостает цельности, он страдает от незавершенности, от отсутствия фундаментального ощущения плеромы<sup>194</sup>.

Как пишет В.Роштадт, фемининное по своей этиологии есть маммацентричным и вагиноцентричным и это полностью предопределяет все иные отношения личности и мира. Маскулинная невротизация общества должна быть откорректирована феминизацией. При этом если мужское предусматривает исконную розорванность, незавершенность, дискретность (как принципы правополушарной психики, которая преобладает у мужчин), то женское изначально существует в исконной полноте.

Фемининная целостность может и должна преодолеть всяческие разрывы и барьеры. Не имеет смысла разбираться с конкретными клиническими обстоятельствами, поскольку никто и никогда не сможет сказать, почему именно один пациент заболевает обсессивным неврозом (неврозом навязчивых состояний), а другой – язвенной болезнью. Выбор пациентом симптома или синдрома, считает В. Роштадт, не поддается терапевтическому анализу, его стоит принимать как данность. Главнее всего – помещение симптома в рамки некоторого значительного контекста, расширения мира личности, погружение пациента с его проблемами в плерому как универсального терапевтического инструмента.

С этой точки зрения, как считается, стоит пересмотреть все содержание психотерапевтического знания. Например, релаксация, так или иначе используемая во многих известных методах, по своей природе – фемининная практика. К сожалению, авторы-мужчины, считает В. Роштадт, полностью испортили ее исконную сущность, предоставив ей характер канализированного действия. Релаксация по своей природе наделена недифференцированными, аморфными, космоподионными, океаническими, то есть специфически женскими чертами, свойственными ей от природы.

Не ставя перед собой задач освоения тотального психического пространства, авторы аутотренингов или разнообразных систем саморегуляции строят ее по парциально-тоннельным принципам, направляя психическое движение по определенным, узким каналам. Например, рекомендуется концентрироваться на отдельных группах мышц, вызывать в воображении конкретные образные предвидения. Гипноз в этом понимании тоже являет собой фаллоцентрированную практику. Следовательно, считает В.Роштадт, сейчас вся психотерапия развивается в направлении вытеснения маскулинных ударно-форсированных практик (подобно классическому гипнозу, протреники Е. Кречмера и др.) фемининными мягкими.

Таким образом, психотерапия, так или иначе, двигается в своем развитии в направлении плероматизации. Одним из важных двигателей в этом направлении может стать **метафора**. Метафора осуществляет расширение психического пространства, и в этом ее главное позитивное качество, однако просто использование метафор не является достаточным, поскольку отдельная метафора делает терапевтический прорыв только на узком участке: осевым моментам терапии может стать только особенное состояние сознания, которое В.Роштадт обозначила как метафорическое сознание, являющееся фемининное, плероматичное, расширяющее духовное, интеллектуальное, экзистенциальное пространство личности.

Выработке этого сознания В.Роштадт посвятила специальную технику, рабочая инструкция которой такова: в небольшом просторном кабинете, повсюду разбросаны предметы – детские игрушки, предметы посуды, очень подходят всякие альбомы для детей, в частности детские учебники иностранных языков, где все предметы изображены крупно, наглядно, ярко. При этом пациенту дается инструкция – как можно быстрее спонтанно создать определенную метафору относительно того или другого предмета или рисунка, или группы предметов, а сам терапевт поощряет пациента, давая оценки

---

(не земного только) они и являются из всего одни оплодотворенными, потомственными, створяют и далее в бесконечность, “по образу и подобию своему”... Душа – от души, как искра от пламени: вот деторождение!” [Розанов, 1913, с. 39-41].

<sup>194</sup> Приведем пример. Э. Эриксон, выдающийся психолог, антрополог и философ XX века, написал книгу “Детство и общество” (1963), где помимо прочего исследовал глубинные сущностные свойства детей, располагающиеся по шкале “маскулинность – фемининность” при помощи анализа детских игр: “Самые существенные половые различия в использовании игрового пространства суммировались в следующих модальностях. У мальчиков характерными переменными оказались высота, падение, интенсивное движение (индейцы, животные, автомобили) и его направление по заданному руслу или задержка (полицейский); у девочек – статичные интерьеры, незатейливо огороженные, открытые, отличающиеся мирным характером или подвергающиеся вторжению. Мальчики украшали высокие строения, девочки – входы (выходы)... Теперь уже ясно, что пространственные тенденции, направляющие эти конструкции, напоминают о генитальных модусах (обсуждавшихся в этой главе) и фактически находятся в тесном соответствии с морфологией половых органов. У мужчины – это наружные половые органы, по своей природе способные к напряжению и вторжению и проводящие высоко подвижные сперматозоиды; у женщины – внутренние органы с вестибулярным проходом, ведущим к неподвижно ожидающей яйцеклетке. Служит ли это отражением острого и временного акцента на модальностях половых органов, который возникает вследствие переживания надвигающегося полового созревания? Моя клиническая позиция (и недолгое изучение “драматических постановок” студентов колледжа) склоняют меня считать, что господство генитальных модусов над модальностями пространственной организации отражает глубокое различие в чувстве пространства у двух полов, и что половая дифференциация как раз и обеспечивает наиболее убедительное различие в принципиальной схеме человеческого тела, а оно (различие), в свою очередь, соопределяет биологический опыт и социальные роли [Эриксон, 1996, с. 158-159].

его метафорам с точки зрения их адекватности, ловкости, “художественности”, при этом всячески подчеркивается творчески-игровой характер работы.

Оптимальным считается такое состояние сознания, когда в ответ на предложенный ему стимул пациент быстро “выстреливает” зрелой хорошей метафорой, причем эта метафора отличается высоким качеством, то есть она адекватна, спонтанна, высокохудожественна, что способствует созданию особого состояния, сопровождающегося некоторой творческой эйфорией, раскованностью, полетом мысли. В. Роштадт утверждает, что метафорическое сознание формируется у 70–80 % пациентов, причем, обычно к этому ведут 3-5-часовые сессии.

В рамках отмеченного выше психотерапевтического метода последующее достижение состояния плеромы реализуется через **флюидотерапию**, в которой используются “чан здоровья” – устройство, являющее собой углубление в полу, похожее на бассейн, который заполняется копошащимися людьми, одетыми в спортивные костюмы. Здесь достигается интенсивный телесный контакт всех участников лечебной процедуры, при этом дискуссируются проблемы пациентов в поле построения метафор. Флюидотерапия в чане объединяет вербальное и невербальное, телесное и духовное. Проект В. Роштадт можно рассматривать как в высшей степени синтетический, поскольку он, по замыслу его автора, объединяет в себе большое число принципов других терапий [см. *Сосланд, 1999*].

В целом, процесс развития психотерапии обнаруживает ее направленности от **нозоцентрической** (установка на болезнь) к **антропоцентрической** (установка на человека) и далее к **социоцентрической** (установка на связи личности с социальной средой) ориентации [Кабанов М. М., 1976]. Таким образом, современная психотерапия – это комплексное лечебное воздействие на психику больного, а через нее на весь его организм с целью устранения болезненных симптомов и изменения отношения к себе, своему состоянию и окружающей среде [Рожнов В. Е., 1971]. Для современной психотерапии, **целостной, комплексной субъект-субъектной дисциплины**, в которой **больной и врач составляют целостный комплекс**, важное значение имеет формирование в сознании больных “эталона врача”, в котором обобщается опыт общения с наиболее авторитетными в их жизни лицами и отражается ряд стереотипов общения – руководитель, воспитатель, партнер, друг [Ташлыков В. А., 1972].

Соответственно, в этой своей функции психотерапия выступает как комплексная наука и практика – целостная система взаимосвязанных и взаимодополняющих методов лечебного воздействия на личность больного, а через нее на болезнь [Бехтерев В. М., 1954], активированию деятельности больного, его способности к росту, психическому обогащению, а через это к преодолению неадекватных болезненных реакций [Консторум С. И., 1962].

Здесь можно отметить патогенетическую психотерапию как психотерапию отношений [Мясищев В. Н., 1973], которая заключается в перестройке личности больного неврозом на основе действенного осознания причин и процесса развития болезни и перестройки отношения больного к патогенным факторам заболевания [Мясищев В. Н., 1966]. Данный процесс направлен на формирование у больного правильного отражения действительности и правильного отношения к ней [Мясищев В. Н., 1965].

Оздоровление человека благодаря применению патогенетической психотерапии реализуется в три этапа. На первом изучается история формирования личности, на втором выясняется сущность конфликта, причем в результате психоаналитической работы больной должен установить ассоциативные связи между обстоятельствами патогенной ситуации и особенностями его болезненных отношений. На третьем этапе осуществляется реконструкция нарушенных отношений [Зацепицкий Р. А., Яковлева Е. К., 1960]. В данном процессе важное значение имеет мобилизация защитных механизмов личности и дезактуализация переживаний болезни [Иванов, Н.В., 1973, 1974].

**Современное состояние психотерапии** определяется такими направлениями, как диагностика и психотерапия неврозов в условиях специализированного отделения [Карвасарский Б. Д. и др., 1979; Карвасарский Б. Д., 1980], классификация методик психотерапии [Мягков И. Ф., 1967; Липгарт Н. К., 1974], в том числе и с учетом этапа развития болезни [Лакосина Н. Д., 1975]; механизмы действия рациональной психотерапии [Панков Д. В., 1974], гипнотерапия [Платонов К. И., 1962; Рожнов В. Е., 1974], внушения наяву и самовнушения [Бурно М. Е., 1974], аутогенная тренировка [Свядош А. М., 1961; Панов А. Г. и др., 1973], поведенческая терапия [Слуцкий А. С., 1979]; методики психотерапии при истерическом неврозе [Тупицын Ю. Я., 1973], неврозе навязчивых состояний [Асатиани Н. М., 1974], психастении [Бурно М. Е., 1974] и логоневрозе [Шкловский В. М., 1966]; групповая психотерапия неврозов [Либих С. С., 1967, 1974; Гройсман А. Л., 1969; Карвасарский Б. Д., Мурзенко В. А., 1975; Исурина Г. Л., Мелик-Парсаданов М. Ю., 1979] и ее модификации [Вольперт И. Е., 1972]; психология малых групп [Свенцицкий А. Л., 1966; Кузьмин Е. С., 1967; Волков И. П., 1970; Парыгин Б. Д., 1971], психологическая теория коллектива [Петровский А. В., 1975, 1979]; проблемы восприятия человека человеком в процессе межличностных отношений [Бодалев А. А., 1965, 1975]; семейная психотерапия, направленная на изменение межличностных отношений и устранение эмоциональных нарушений в семье [Мягер В. К. 1973; Мягер В. К., Мишина Т. М., 1976]; методика сближения представлений больного о “настоящем” и “желаемом” “Я” [Иовлев Б. В. и др., 1976], существенного повышения самооценки [Карвасарский Б. Д. и др., 1977], проблемы стойкости фрустрационных реакций [Винкина И. А., 1976], неравномерной динамики личностных изменений в

процессе групповой психотерапии [Исурина Г. Л., 1979]; методы реабилитации (ресоциализации) больных [Кабанов М. М., Карвасарский Б. Д., 1978].

## ГЛАВА 13. РАЗВИТИЕ ПЕДАГОГИКИ

Однако надо отдать должное некоторым научным поискам, которые ныне составляют основу перестройки школы. Среди них следует назвать новую дидактическую систему, рожденную в опыте В. А. Сухомлинского, концепцию содержательного обобщения, созданную на основе эксперимента под руководством Д.Б. Эльконина и В. В. Давыдова, и некоторые другие. Но ученые, воплощавшие в себе власть авторитарно-императивной педагогики, заглушили эту новизну в педагогической науке. Эксперимент Л. В. Занкова предан забвению, его теоретические обобщения "разбавлены" водой теории педагогики, а лаборатория, ведущая исследование, после смерти ученого закрыта. В. А. Сухомлинский долгое время подвергался нападкам, на его имя наклеивались всевозможные ярлыки. Известная в стране и за рубежом московская 91-я экспериментальная школа, а также 17-я и 4-я харьковские школы, в которых экспериментально реализовалась концепция содержательных обобщений, подверглась разностной критике, эксперимент закрыли, лабораторию, руководимую В. В. Давыдовым в те годы, тоже.

Такую же картину можно было наблюдать, обращаясь к истории учителей-экспериментаторов. Поучителен в этом смысле пример М. П. Щетинина. Под его руководством была создана уникальная школа-комплекс в селе Ясные Зори. Школа получила премию Ленинского комсомола. Но вскоре организатор школы-комплекса был вынужден уйти из Ясных Зорь. Затем при поддержке тогдашнего президента АПН СССР В. В. Столетова М. П. Щетинин возглавил организацию новой школы-комплекса в селе Зыбково. Но через некоторое время, буквально на глазах у всей страны, невзирая на бури общественного возмущения, новаторский опыт в этой школе был разгромлен административной властью, поощряемой немотой Президиума АПН СССР.

Ш. А. Амонашвили [Амонашвили, 1989, с. 145]

Рассмотренный диалектический алгоритм развития присущ педагогике и образованию, обнаруживающих на **начальных этапах своего развития** "ценностно-доминирующий" тип общественного сознания, согласно Ю.С. Тюнникову и М.А. Мазниченко [Тюнников, Мазниченко, 2004, с. 29-30], которые в книге "Педагогическая мифология" пишут о педагогических мифологемах этого периода, где обнаруживается преобладающая роль символов, обрядов, ритуалов. Такой тип характерен для первобытно-общинной общественно-экономической формации, в которой воспитание строилось на ярких, надолго запоминающихся образах (обрядов инициации, ритуалах и др.). Данный тип образования и воспитания утверждался в человеческом обществе вплоть до Средневековья, где имел место эмоционально-символический характер образования.

**На втором этапе развития образования** – когнитивно-доминирующем (согласно авторам "Педагогической мифологии"), характерном для эпохи Просвещения, культуруопределяющей мифологемой является максима "знание – сила" (Ф. Бэкон), когда на передний план выдвигаются естественно-научные, гуманитарные и технические дисциплины, а значимость человека здесь оценивается достаточно низко (в плане утверждения индивидуальности, свободы жизненного выбора, ценности природы в аспекте ее духовного воздействия на человека). Мифологетика Просвещения в новой, но достаточно узнаваемой форме проявила себя в советский период, когда преувеличивалась значимость естественно-научных и технических дисциплин, практически не осуществлялось экологическое воспитание (лозунги той эпохи "дым труб – дыхание Советской России", "мы не должны ждать милости от природы"...). [Тюнников, Мазниченко, 2004, с. 29-30].

**На третьем этапе развития образования** мы обнаруживаем определенный возврат к субъект-субъектным принципам образования древних, реализуется потребность в природосообразном образовании Семимильными шагами развивается ноосферное образование, новые нетрадиционные формы обучения.

Данная закономерность характерна и для эволюции **форм учебы**: Наиболее древней формой учебного процесса является **обыденно-практическое обучение**, характерными особенностями которого было "нераздельное слияние процесса учебы с жизнью, неформальное личностное общение ученика и учителя", что реализовывало **демонстративное обучение**, "в ходе него учитель показывает, что и как надо делать, а ученик копирует действия учителя... Теперь же учеба впервые *отделяется* от других видов человеческой деятельности и становится самостоятельным, специфическим ее видом. Учитель демонстрирует ученику способы деятельности не по ходу выполнения своих основных трудовых задач, а *специально для ученика*".

Следующая форма учебного процесса – **развивающее обучение**, возникшее в Новое время на основе классической педагогики. "Развивающее обучение связано с разработкой специальных дидактических приемов, возбуждающих *активность учащихся*. От учителя требуется не только показ, но и *объяснение*, а от ученика – не просто повторение и запоминание, а *понимание* изученного материала и *самостоятельное выполнение* упражнений, способствующих его освоению. Центр тяжести обучения переносится на самостоятельную работу учащегося. Система принципов и методов развивающего обучения с течением времени обогащалась и совершенствовалась, и в том или ином виде оно и сейчас является наиболее распространенным в системе образования – от начального до высшего".



У этом обучении "учитель без участия ученика определяет, что и как следует изучать, какие задачи и в какой последовательности ученик должен решать. Он берет на себя сообщение ученику основных сведений (в форме показа, рассказа, лекции). На него возлагается и вся ответственность за учебную деятельность ученика (что выражено в известном тезисе: "Нет плохих учеников, есть плохие учителя"). К тому же учитель, как правило, работает не с отдельной личностью, а с классом, группой, "аудиторией", организуя работу каждого — даже при индивидуальном подходе к учащимся — по единым, стандартным планам и педагогическим принципам".

В XX-XXI веке постепенно обрисовываются контуры новой психолого-педагогической системы: разрабатываются идеи **креативного обучения**, во главу которого "ставится задача развития у учащихся способностей к самостоятельному формированию новых знаний, умений, способов действий. Главным фактором креативного обучения является *инициативность* учащихся. Ученик здесь перестает быть объектом педагогического воздействия и становится полноправным *субъектом* общения. Он несет ответственность за свою работу в той же мере, как учитель — за свою... В креативном обучении учебный процесс превращается в совместную работу учителя и ученика. Он организуется как живой человеческий контакт партнеров, заинтересованных друг в друге и в деле, которым они вместе занимаются. Учитель здесь — не "поводырь", а человек, обладающий большим объемом знаний и умений, чем ученик, а потому имеющий возможность давать советы ученику и пользующийся у него авторитетом. Отношения между учителем и учеником принимают характер неформального, личного (не только функционально-ролевого) общения. В этом общении идет не одностороннее движение информации от учителя к ученику, а двусторонний обмен информацией.

Совместная работа ученика с учителем в процессе креативного обучения — это их *со-творчество*. Огромное значение при этом приобретает личность педагога. Он должен быть яркой, талантливой, творческой личностью. Нетворческий педагог творчеству не научит.

В креативном обучении происходит как бы возврат к тому, что было характерно для начального, стихийно складывавшегося в первобытных племенах обыденно-практического обучения: учебный процесс здесь сливается с жизнью, с решением реальных творческих задач, становится совместной жизнедеятельностью учителя и ученика" [*Кармин, Мельник, 2002*].

Рассмотренные тенденции обнаруживаются в аспекте анализа роли педагога. Если в начале истории человечества учитель выступал в роли священника, который осуществлял процесс обучения как акт инициации, а позднее учитель оказывается существом, которое передавало готовые знания, то с XIX век духовное производство становится массовым явлением. Привилегированное положение интеллектуала, который "приобщает к Истине", ныне подвергается сомнению. Эта потеря интеллектуалом "учительской" позиции означает, что теперь преподаватель и ученик находятся в равном положении по отношению к истине, и что уже недостаточно лишь передавать готовые знания — необходимо раскрывать для учеников сам процесс рождения знания [*Формирование учебной деятельности, 1989, с. 178*], при этом процесс обучения и воспитания из "субъект-объектного" превращается в "субъект-субъектный", холистический, интерактивный акт.

Весьма симптоматическим на этом завершающем диалектическом отрезке развития образования является появление различных нетрадиционных образовательных технологий формирования "сверхвозможностей" человека, к которым в современном научном сообществе обнаруживается весьма критическое отношение. Так, можно привести "**метод раскрытия сверхвозможностей**" В. М. Бронникова [*см. Петров, 1999*], который, как утверждает автор метода, был исследован в ведущих научных учреждениях России (например, МГУ, Научно-исследовательский институт мозга РАН РФ и др.). Один из аспектов сверхвозможностей человека — формирование у человека биокомпьютера, который дает неограниченные перспективы для саморазвития. Это и возможность производить сложнейшие математические действия, способность видеть с закрытыми глазами окружающее пространство и человеческий организм изнутри, видеть структуры атомов, клеток (о чем пишет, к стати, и Ст. Гроф), развивать разные феноменальные способности человека: различные виды памяти — фотографическая, музыкальная, компьютерная, различные способности видения, нестандартные способы получения информации, такие, как сканирование пространства, телепатия и др. С его помощью можно осуществлять переводы текстов с иностранных языков, получать информацию из любой точки пространства и времени. Как утверждает, для организации стабильной работы биокомпьютера требуется включение в работу *правого полушария* головного мозга человека.

Отметим, что **универсальная синергетическая парадигма развития выступает важным методологическим принципом анализа многогранных феноменов нашего мира**, что позволяет провести обобщение в тех или других системах знаний, теоретических построениях. Приведем примеры.

Теория деятельности отечественной психолого-педагогической школы выделяет несколько видов деятельности. Прежде всего, можно говорить о понимании онтогенетической траектории деятельности: **игра → учеба → труд** (А.Н. Леонтьев).

В целом, выделяют такие виды деятельности, как *игра, учеба, познание, мышление, труд, общение, речевая, жизненно-практическая деятельность* и т.п.. (Б.Г. Ананьев, С.Л. Рубинштейн, А.Н. Леонтьев и др.). Актуальным является задание классифицировать виды деятельности и дифференцировать

наиболее фундаментальные из них, поскольку мышление, общение, учеба, познание присутствуют в игре и труде сквозным образом. Именно универсальная парадигма развития позволяет понять, что деятельность как диалектическая категория обнаруживает три этапа саморазворачивания:

**игра** (деятельность, не направленная на достижение прагматичных целей и существующая ради самой себя как субъект-субъектный феномен, подобно "искусству ради искусства") →

**труд** (целеустремленная деятельность, направленная на достижение определенных прагматичных целей, которая обнаруживает субъект-объектный инструментальный характер) →

**творчество** (субъект-субъектный феномен – деятельность, повторяющая игру, но на более высоком уровне развития, поскольку она имеет характеристики как игры – спонтанной, самодетерминированной активности, так и труда – активности, которая обнаруживает определенный практический результат).

Универсальная парадигма развития позволяет также выяснить соотношение категорий "**человек**", "**личность**", "**индивид**" и др. Развитие этих аспектов проходит от **человека** как целостного соборного человеческого существа примитивных сообществ (где внутреннее и внешнее являются в силу феномена психизации действительности единым целым) к **индивиду**, представителю социумов нового времени, а от него к **личности** – целостному человеческому существу, интегрированному в свое социо-космопланетарное окружение, которое объединяет в себе человека как представителя *Homo sapiens* и индивида как обладателя уникальной индивидуальности. Здесь имеет место применение философской методологии, когда в процессе анализа мы рассматриваем такие аспекты *Homo sapiens*, как единичное (индивидуум), особенное (личность) и всеобщее (человек).

Универсальная парадигма развития позволяет понять структурно-генетическое соотношение таких категорий, как **одаренность**, **интеллект**, **творчество**, **талант**, **креативность**. Известно, что творчество человека обнаруживает тесную связь с одаренностью, одной из краеугольных особенностей которой есть способность к творческим актам, когда развитие творческой личности реализуется в направлении формирования качеств, присущих одаренным личностям. Фундаментальные исследования Термена (1959), которые доказали стабильность показателей интеллекта по шкале Станфорд-Бине, привели к тому, что на протяжении многих лет высокий интеллект, установленный с помощью соответствующих тестов, служил рабочим определением одаренности и, соответственно, творчества.

Следовательно можно говорить о тесной феноменологической связи между такими характеристиками человека, как творчество, одаренность и интеллект. Генетический аспект этой связи можно проиллюстрировать с помощью японской пословицы: "в 5 лет ребенок – гений, в десять – талантливое существо, в 20 лет – обычный человек".

Универсальная парадигма развития, которая в данном случае реализуется на уровне онто- и филогенетичной динамики полушарий головного мозга человека, позволяет показать, что **творчество**, **одаренность** и **интеллект** имеют определенную генетическую последовательность, реализующуюся в процессе становления личности человека.

На первом этапе данного процесса обнаруживается состояние одаренности, характеризующееся функциями правого полушария головного мозга, которые актуализируют многозначное, эмоционально-образное отражение действительности, высокую аффектно-перцептивную сензитивность, являющиеся признаками именно одаренности – того правополушарного развивающего потенциала человека, который на втором этапе своего развития должен сублимироваться в левополушарные интеллектуальные (аналитические, абстрактно-логические) формы психической деятельности.

На третьем этапе развития человека интеграция право- и левополушарных функций обнаруживает психофизиологическую базу для творческого (парадоксального, диалектического) мышления и освоения действительности. Таким образом, полушарная динамика (известно, что правое полушарие в генетическом отношении является более древним образованием, чем левое) недвусмысленно говорит нам об генетической и структурной субординации рассматриваемых категорий.

Универсальная парадигма развития также позволяет разрешить проблему современной науки, связанную с распространением в сфере человековедческих дисциплин таких категорий, как "**компетентность**" и "**компетенция**". Принимая к сведению универсальную эволюционную закономерность развития человека в онто- и филогенезе, можно утверждать, что на начальном "примитивном" этапе развития человека (дикаря и ребенка) он является интегральным существом, которое соединяет мысль и действие (как это имеет место у маленького ребенка, у которого мысль и действие справлены воедино и не существуют одна без другой).

Поэтому знания и умения у такого человека представляют собой единый неделимый комплекс – сплав умений и знаний. Потом в результате социально-политической и экономической стратификации и поляризации человечества этот единый комплекс расщепляется, а категории "знания", "умения", "навыки" дифференцируются, что реализуется в процессе *профильного обучения*. Впоследствии, вместе с активизацией информационного бума, обнаруживается потребность в формировании универсального специалиста-менеджера.

Данный вывод можно проиллюстрировать особенностями подготовки специалистов в Японии: японский менеджер владеет меньшим объемом специализированных знаний в области

производственных технологий, поскольку последние имеют тенденцию утрачивать свою функциональную ценность через 5-7 лет. Поэтому менеджеру здесь следует быть "универсальным специалистом", то есть иметь целостное представление об организации, где он работает, обнаруживая потребность в понимании значения своей трудовой активности в контексте всего производства, всей экономической отрасли и даже человеческой цивилизации в целом, что предопределяет необходимость развивать взаимозаменяемость и творческий подход к выполнению своих профессиональных обязанностей.

Это, в свою очередь, приводит к тому, что в процессе профессиональной подготовки актуализируются такие инновационные направления, как **универсализация, фундаментализация знаний и педагогическая интеграция**. На уровне теоретической рефлексии данная тенденция обнаруживает потребность в интеграции ЗУНов в некие целостные комплексы (**компетенции**), где совмещаются не только знания и умения, но и ценностные ориентации человека, являющегося целостным существом, дифференциация которого на отдельные элементы является достаточно условной теоретической процедурой. Здесь **компетенция** (согласно И.А. Зимней) понимается как некие внутренние потенциальные, скрытые психологические новообразования (знания, представления, программы действий, система ценностей и взаимоотношений), которые потом реализуются в **компетентностях** человека как актуальных деятельностных проявлениях. Кроме того, компетенции могут пониматься как некая учебная норма сформированности тех или иных знаний и умений, которые в процессе профессиональной деятельности интегрируются и превращаются в компетентности.

Важно также указать, что универсальная парадигма развития позволяет отследить **развитие педагогики и образования на локальном и глобальном уровнях**, что обнаруживает универсальный диалектический принцип всякого развития (**тезис – антитезис – синтез**), который находит реализацию в синергетических закономерностях развития социальных систем (Рис. "Диалектико-синергетическая модель актуализации глобальных и локальных тенденций развития образования").

Как видим, **третий этап эволюции образования** характеризуется построением образовательного процесса на субъект-субъектной основе, развитием междисциплинарного синтеза и появлением интегративных исследовательских направлений: акмеологии, педагогической антропологии, а раньше – педологии, а также **резонансной педагогики**.

На этом третьем этапе школьная практика словно бы возвращается к своим сакрально-мистическим источникам, возобновляя глубинные энерго-эмоциональные целостно-синергично-коллективистско-резонансные ресурсы учебной деятельности.

В связи с изложенным выше отметим, что **резонансная педагогика**, которая актуализируется на третьем этапе развития педагогической реальности, в последнее время находит последователей в академической среде, где обнаруживается понимание той важности, которую приобретает принцип коллективного обучения в современной педагогической науке.

Так, как пишет М. П. Лещенко, "когда группа людей объединяется с целью выполнения определенного вида деятельности, то происходит явление наложения отдельных полей и возникает суммарное поле деятельности; если педагогическую деятельность рассматривать как процесс энергетического и материального обмена между учителем и учениками, то правомерно сделать вывод о коммуникативном поле познавательно-активного характера или познавательно-активном поле, которое возникает в результате наложения личностных полей педагога и воспитанников в процессе конкретного урока или занятия" [Лещенко, 2007, с. 42]. Отмеченное можно проиллюстрировать словами М. Цветаевой, которая писала, что "**ребенка надо не научить, а заковать**".

Проведенный анализ позволяет сделать вывод о том, что развитие школы как социального института в целом реализуется как движение от **воспитания к обучению, и от него снова к воспитанию**.

1. В примитивных сообществах превалировало воспитание, а обучение реализовывалось в формах технологий социальной инициации.

2. В современных сообществах на первый план выходит обучение как комплекс специализированных технологий, реализуемых в учебных заведениях.

3. В обществе недалекого будущего воспитание снова превалирует, в то время как обучение в силу обнаружившихся социокультурных обстоятельств отодвигается на задний план. Данный вывод определенным образом подтверждается феноменом "детей индиго", а также тем, что за последние 5-6 лет, по наблюдениям педагогов, стали рождаться дети с "клиповым" восприятием мира, которые характеризуются принципиально иной, чем у обычных детей, стратегией освоения и познания мира, стремлением быстро получать плоды обучения, нежеланием включаться в рутинный процесс формирования соответствующих знаний, умений и навыков, необычной лабильностью внимания, моторной расторможенностью, способностью мгновенно формировать некоторые учебные навыки. Данных детей мы именуем "**дети пост-индиго**" – они выражают угрожающую социальную тенденцию, которая, если она подтвердится, коренным образом изменит социоприродный ландшафт современного общества, поскольку школа как социальный институт не сможет функционировать в своем традиционном режиме.

## ГЛАВА 14. РАЗВИТИЕ НАУКИ КАК ФОРМЫ ОБЩЕСТВЕННОГО СОЗНАНИЯ

*Все это видеть, все понять, все знать, все пережить.  
Все формы, все цвета вобрать в себя глазами.  
Пройти по всей Земле горящими ступнями.  
Все воспринять и вновь все воплотить.*

*М. Волошин*

*Единое согласуется с собой в вечном противоречии, и гармония  
мироздания протекает из противоположных колебаний*

*Гераклит*

**Физическая наука** также эволюционировала от синтетической эмпирической науки древних к классической ньютоновской аналитической физике, оперирующей дискретными, атомарными сущностями. Затем данная классическая физика сменяется релятивистской и квантовой, оперирующими целостными, континуальными сущностями, в рамках которых восстанавливает свой гносеологический статус принцип "все во всем", характерный для науки древних [Омельяновский 1973; Марков, 1976, с. 140]. Таким образом, на третьем этапе своего развития физика начинает оперировать аксиологическими категориями, исследует основания антропного принципа и др., возвращаясь к своим предшественникам – Л. Эйлеру ("Даже в области физики материальное отступает перед духовным"), Р. Эмерсону ("Аксиомы физики выражают на ином языке этические законы"), А.Эйнштейну ("Бог не играет в кости").

**Геометрия**, одна из областей математики, проходит три этапа своей эволюции: мифологический (эксплуатирующий принцип "все во всем"), классический евклидовый и космологический, реализуемый в геометриях Н.И. Лобачевского, Г. Римана и др.<sup>195</sup>. Таким образом, геометрия в идеале стремится осуществить синтез дискретного и континуального, реализовать задачу "квадратуры круга", однако "...геометрия не располагает единими пространственными соотношениями между сферой и правильными выпуклыми многогранниками, объясняющими непрерывность связи между микро и макро космосами" [Сергеев, 2012, с. 107], как и между континуальным и дискретным аспектами мироздания.

В области **математики** можно констатировать процесс перехода от синтетической (правополушарной) математики древних людей (воплощенной в "народной математике" [Выготский, Лурия, 1993; Дорошкевич, 1929; Попович, 1978]), к классической математике, оперирующей абстрактными дискретными величинами, которая сменяется "нечеткой" математикой современности [Заде, 1974; Иванов и др., 1978; Лаврентьев и др., 1980; Клайн М., 1984, 1988; Клейн Ф., 1987]. Ее называют "непрерывной математикой" [Заде, 1976; Рашевский, 1973; Смирнов, 1980, 1981]. С позиции классической математики все положения высшей "нечеткой" математики, которая использует операции с континуальными, "нечеткими" трансфинитными величинами, оказывается, строго говоря, неверными (потому что здесь результаты, полученные в диалектической области, стремятся доказать через формальную логику [Маркс Энгельс, т. 20, с. 138]). Нечеткая математика способна осуществлять математическое моделирование неравновесных, нелинейных систем, выполняя заказ синергетики на создание обобщенных математических моделей развития системных образований природы и общества.

Таким образом, математика сменяет синтетический и аналитический этапы, когда, как пишет Е.Л. Фейнберг, в развитии математических систем необходимо чередование дедуктивных фаз с этапами, в которых доминируют индуктивные суждения [Фейнберг, 1995, с. 38; Клайн, 1984].

Таким образом, сначала математика была наглядной, эмпирической, очертательной, образной, правополушарной, о чем свидетельствует факт геометризации арифметики в древней Греции, где математические вычисления делались геометрическим способом. Позже это стало тормозить развитие математики, в которой было невозможно использовать нуль, негативные, иррациональные числа. Кроме того, здесь отсутствовал метод математического доказательства, наука носила строго догматичный характер и строилась как совокупность алгоритмов решения задач. То же мы наблюдаем в математике древнекитайской, древнеиндийской [Попович, 1979, с. 14-15, 32, 52, 91], когда линейное, левополушарное

<sup>195</sup> Парадоксальным образом вскрываются идеальные основания современного мира, когда сбывается загадочное предположение Пифагора, что мир произошел из чисел, о чем говорит и число логический имплицитный порядок квантовых систем: большинство фундаментальных открытий физики были сделаны "на кончике пера", когда математика мира, его математическое описание определяет сам мир. Когда А. Эйнштейн для решения проблемы движения искусственно ввел тензор энергии-импульса, то метафизика вернулась к пророчествам Пифагора, который описал связь между арифметикой и физикой, указав, что именно в числе обнаруживаются все фундаментальные мировые последовательности (начиная от предметов и явлений, и заканчивая мыслью), соединив разум и реальность, показав их изоморфность и тождественность, к чему пришел и А.Эйнштейн, когда объединил количество (число) и качество (фюзис), геометроматематику и движение (природу), когда Мировой разум Гегеля (Логос), прочертив 2-тыс. цикл развития, вернулся к своим фундаментальным основам. При этом, что важно, три фундаментальные геометрии современности оказываются единими, когда геометрия Евклида – геометрия на поверхности, геометрия Римана – геометрия расширяющегося мира, а геометрия Лобачевского – геометрия живающегося мира; поэтому можно говорить об эволюционной смене этих геометрий в истории науки [Окорков, 2007].

мышление еще не получило надлежащего развития. Потом имеет место математизация геометрии<sup>196</sup>. Ныне мы наблюдаем сближение физики, математики и геометрии (что имело место в древности), о чем говорит современная тенденция геометризации физики [Владимиров, 1998, 2005, 2009, 2010].

Рассмотрим развитие *естествознания*, отражающего дух научного сознания. Известно, что естествознание (в том числе и в биология) начало развиваться из понимания монизма мира, его антропоморфности, культивировался взгляд на мир как на мистическое целое. На Востоке мифическое мировоззрение представляло Вселенную в виде колоссального существа – Пуруши, одним из элементов организма которого есть Земля.

Потом, вместе со становлением аналитических форм мышления получают развитие дискретно-атомистические теории древних греков. Дискретное мировоззрение обнаруживается и на уровне религиозного сознания, где именно понимание Бога-Отца как нечто принципиально отделенного от мира людей (как сказано в Новом Завете, “Бога не видел никто, никогда”) дает нам пример состояния расщепленности земного и небесного, которое впоследствии должно быть восстановлено.

Впоследствии в физике развивается принцип континуума, который характеризуется непрерывными превращениями, то есть человечество возвращается к принципу континуальности, целостности. Затем в природоведении опять восстанавливаются идеи дискретности вместе с развитием квантового взгляда на вещи.

В целом, здесь мы также можем проследить диалектическую схему, поскольку, начиная со Второй революции в естествознании, можно проследить следующие этапы развития естественных наук:

1) в пору расцвета классических воззрений от Ньютона до Менделеева и Берцелиуса наука сконцентрировалась на изучении макроскопической среды и ее равновесных состояний;

2) когда набирало темпы развития неклассическое естествознание, связанное с именами Н. Бора, В. Гейзенберга, П. Дирака и др., внимание переключилось на микромир;

3) в постнеклассической науке, связанной с синергетическими идеями, взор исследователя вновь обращен на макроскопические системы с их самоорганизацией и саморазвитием, целостностью и необратимостью смены состояний, а далее – на мегасистемы [Верещагин, 2012, с. 262; Кузнецов, 1989, с. 214].

"Поскольку [синергетические] тенденции продолжают в XXI в., мы можем предвидеть в развитии естествознания наступление фазы, когда исследования, пока еще ограниченные рамками научных дисциплин, получат подкрепления посредством математической формулировки трансдисциплинарной динамики, приводящей в движение эволюционные процессы в различных областях наблюдения. Но коль скоро эволюция не будет знать дисциплинарных границ, трансдисциплинарная единая теория, которая непременно возникает, будет описывать различные фазы и грани эволюционного процесса с инвариантными общими законами. Эти законы позволят исследователям описывать поведение и эволюцию квантов, атомов, молекул, клеток, организмов и систем организмов, по непротиворечивой, сформулированной математически и трансдисциплинарной единой схеме, в рамках которой интегро-дифференциальный оператор будет определять универсальную плотность в фазовом пространстве, а переменные – соответствовать обобщенным положениям и импульсам систем из реального мира в фазовом пространстве" [Ласло, 1997, с. 83; Ласло, 2004].

В *биологии* представления о слитном, континуальном генетическом процессе – наследственности – с 1900 года, после повторных открытий законов Менделя, начинают интенсивно вытеснять концепцию дискретной наследственности (см.: например, "*семантический волновой геном*" П. П. Гаряева). Следовательно, в современном природоведении идеи целостно-циклической парадигмы опять выходят на первое место [Кузьмин, 1996; Лолаев, 1996; Хайдеггер, 1991]. Развивается антропный принцип, который есть определенное возвращение к гилозоистской традиции, согласно которой в живом организме природы все ее отдельные элементы несут вполне определенные функции, необходимые для поддержания жизненного тонуса и реализации жизненных сил как каждым субъектом жизненного пространства, так и всей живой Вселенной в целом.

Логика развертывания дискурса *научного сознания* (как и сознания субъекта культуры) за последние 200 лет может быть представлена схемой: классическая наука, постклассическая (модерн), постмодернистская наука. Ее инициаторами являются Жак Деррида, Жан-Франсуа Лиотар, Жак Бодрийяр, Ричард Рорти, Пол Фейерабенд, Рудольф Гаше, Одо Марквард и др. [Лукьянец, 1996, с. 254-255]. Постмодерн хорошо характеризуется В. Вельшом, который писал: "многим кажется, что в постмодерне главное – это отход от стандарта твердой рациональности, что нужно только как следует размешать коктейль и сбобрить его солидной дозой экзотики. Стоит, мол, не мудрствуя лукаво, скрестить либидо и экономику, цифровой метод и кинизм, подбавить малость Водолея и Апокалипсиса – и постмодерный хит готов. Но эта мешанина из всякой всячины порождает только безразличие. Настоящий Постмодерн

<sup>196</sup> "В середине XX столетия обладавшая большим влиянием мафия "левополушарных математиков" сумела исключить геометрию из математического образования (...) Вся геометрия и, следовательно, вся связь математики с реальным миром и с другими науками была исключена из математического образования (...) "Левополушарные больные" сумели вырастить целые поколения математиков, которые не понимают никакого другого подхода к математике и способны лишь учить таким же образом следующие поколения" – В. И. Арнольд ("*Антинаучная революция и математика*". – *Вестник РАН*, Т. 69, № 6, 1999, С.553-558).

абсолютно не похож на этот суррогат, и эта непохожесть достигается в Постмодерне не разрушением целого, не благодаря выдаче лицензии на хаотизацию, а в предоставлении широкого выбора дифференциаций" [Вельш, 1992, с. 130].

Таким образом, постмодернистское культурное и научное сознание – это качественно новое сознание, которое человечество актуализирует в реальном, плюралистичном становящемся мире; это признание человеком своей экзистенциальной ответственности за судьбы антропности, культуры, истории эволюционирующей Вселенной. Обнаруживая глубинный сдвиг в общечеловеческой психологии, постмодернизм инициирует качественные изменения во всех сферах жизненного мира современной цивилизации<sup>197</sup>.

При этом, как полагает Ж. Лиотар, на рубеже модерна и постмодерна происходят коренные изменения во всех сферах общественной жизни, когда по мере входа общества в эпоху, которую называют постиндустриальной, а культуры – в эпоху постмодернизма, изменяется статус самого знания, которое с конца пятидесятих годов уже не может более возобновляться на основе старых принципов [Лиотар, 1998, с. 14].

Как отмечают И. Пригожин и И. Стенгерс, с открытием законов неравновесной термодинамики, возникает новая, более последовательная концепция науки и природы, предлагающая путь к объединению знания и культуры [Пригожин, Стенгерс, 1986, с. 72], то есть этического и фактологического аспектов действительности. "Сегодня нет отрасли науки, где бы не применились выработанные синергетикой понятия "сложность", "нелинейность", "точка бифуркации", "флуктуации", "диссипативные структуры", "когерентность", "стохастичность", "хаотичность" и др. [Дротянко, 1999, с. 40]. При этом после книги Т. Куна "Структура научных революций", трудов П. Фейерабенда по методологии науки, а также многих трудов, вызвавших методологические потрясения современной науки, разница между научным и ненаучным взглядами на мир стала стираться [Боррадори Джованна, 1998, с. 142-143].

Процесс перехода от модернизма к постмодернизму может пониматься как изменение парадигмы научного мышления (М. Хассан [Постмодернизм и культура., 1993]), как процесс перехода от цели к игре, от замысла к случаю, от мастерства (логос) к исчерпаемости (молчанию), от предмета искусства к процессу, от семантики к риторике, от парадигмы к синтагме, от метафоры к метонимии, от селекции к комбинации, от глубины к поверхности, от означающего к означаемому, от чтения к письму, от симптома к желанию, от типа к мутанту, от фаллоцентризму к полиморизму (андрогинизму), от Бога-Отца к Богу-Духу, от метафизики к иронии, от определенности к неопределенности, от трансцендентного к имманентному...

Итак, мы имеем **три этапа развития науки как формы общественного сознания: синтетический**, извлекающий многозначный смысловой контекст, **аналитический**, извлекающий однозначный смысловой контекст, и снова **синтетический** (парадоксальный), на котором интегрируются достижения первых двух и закладываются основания синтеза знаний<sup>198</sup>. Характерно, что правое полушарие формирует многозначный, а левое – однозначный смысловой контексты в процессе взаимодействия человека с миром. В монографии С. К. Абицева "Эволюционная теория познания. Опыт систематического построения" (2004) показан именно такой закон эволюционной гносеологии, состоящий из трёх фаз: чувственно-созерцательной, эмпирико-аналитической и фазы теоретического синтеза знаний.

Отметим, что на начальном синтетическом этапе своего развития наука и философия составляли целостный "органон" познания. Потом наблюдается его расщепление, чтобы на заключительном (современном) этапе наука и философия снова предстали в единстве. Важно, что данный глобальный сценарий предполагает наличие локальных триадных отрезков, на каждом из которых наблюдается

---

<sup>197</sup> В эпоху постмодерна сталкиваются и взаимодействуют на равных спонтанно возникающий автономный философский дискурс: феноменологический, герменевтический, экзистенциалистический, грамматологичный, психоаналитический, семасиологический, деконструктивистский и др. Признание законности этой плюральности, оценка ее как важнейшего приобретения развивающейся культуры составляют одну из главных особенностей постмодернистского сознания, которая, в свою очередь, объясняет некоторые достаточно темные аспекты современной научной прагматики. В частности, она проясняет, почему наука эпохи Постмодерна концентрирует свой интерес на изучении "неопределенности", "дуальностей", "дополнительностей", "неразрешимостей", на выяснении границ контролируемой точности, на исследовании конфликтов при неполной информации, на разработке теории катастроф, бифуркаций, спонтанных нарушений симметрии. Эта же особенность постмодернистского сознания объясняет причины, в силу которых в качестве ключевых, базовых категорий науки Постмодерна сегодня становятся такие понятия, которые методология науки Модерна рекомендовала вообще исключить из словаря научного описания реальности. Речь идет о таких понятиях, как "хаос", "нестабильность", "фрактальность", "турбулентность", "синергия", "самоорганизация", "диссипация" и др. [Лукьянец, 1996, с. 254-255].

<sup>198</sup> Дело в том, что мыслители и художники XX века целенаправленно искали наиболее общие и повторяющиеся основания культуры, искусства и науки. Психоаналитик К. Юнг назвал их архетипами, хотя первым архетипы осознал все-таки И.-В. Гёте, великий поэт и великий ученый, а до него про них говорил Платон. Эти самые архетипы или инварианты науки и искусства искали в начале XX века и в содержании, и в форме.

Уникальность этого набора состоит в том, что значения этих фигур [круг, крест, треугольник и квадрат] (и стоящих за ними чисел) в менталитете человечества неизменно. Их смысл не менялся в истории в самых разных странах и на разных континентах, что позволяет говорить о данных фигурах, числах и понятиях как о сложных и весьма многослойных архетипах коллективного бессознательного человечества" – Н.Н. Александров

подобная картина. Так, "До оформления и социальной институализации экспериментально-теоретической науки в Западной Европе XVI-XVII вв. наука совпадала с философией. Но на этом переломном рубеже и закончилась эпоха, когда философия – чисто теоретическая по своим методам – проторяла пути научным открытиям. Отцы современной науки – Б. Паскаль, Г. Галилей, Р. Декарт, И. Ньютон и др. – были последними философами (конкретнее – спекулятивными теологами), в актив которых вписаны также и ключевые научные результаты. Далее включилась в работу внутренняя логика эволюции науки по своим гносеологическим законам. На новые открытия она стала выходить не по эвристическим "наводкам" крупных философов, но стимулируясь своими внутренними теоретическими противоречиями и парадоксами. Так, никто из классиков немецкого идеализма XVIII–XIX в. в своих "универсальных" теориях пространства и времени даже смутно не предвосхитил соответствующих открытий специальной теории относительности. Никто из них в своих "универсальных" теориях детерминизма даже смутно не предвосхитил соответствующих открытий квантовой механики, теоретической кибернетики, теории нелинейных динамических систем. Эти научно-теоретические открытия стимулировались исключительно противоречиями внутреннего развития классической электродинамики, атомной физики, термодинамики и др." [Абачиев, 2012].

При этом научное познание выступает целостным органическим процессом, что подтверждается выводами Р. Коллингвуда, который в своей "Автобиографии" указывал, что наука, по существу, не является совокупностью истин, устанавливаемых одна после другой; она – единый организм, в каждой части которого в ходе развития происходят непрерывные изменения, при этом получение новых результатов в одной ее области влияет на другие и заставляет переосмысливать связанные с ними факты. Таким образом, как подчеркивает В. В. Кизима [Кизима, 1996], понимание, обоснование, объяснение существуют как целостности, тотальности в виде герметического круга, в котором постоянно снимаются противоречия между частью и целым, когда, на основе так называемого предпонимания уточняются части, на этой базе глубже познается целое, на новой основе происходит возврат к частям и т.д. Задача состоит в том, как пишет Х.-Г. Гадамер, чтобы "**концентрическими кругами расширять единство понятного смысла**" [Гадамер, 1988, с. 345].

Итак, как отмечает В.С. Костюченко в статье "Тезисы о природе Целого", "Путь науки это – путь от эмпирического знания к знанию всеобщему, категориальному, к раскрытию тайны трансцендентального; это – путь к утверждению реальности абсолютного, трансцендентного, как внутреннего источника бытия, запредельного бытию, не имманентного бытию; это – стремление от разорванного, абстрактного, категориального знания к знанию связанному, целостному, живому, адекватному своему предмету... Это – принципиальное выяснение того, что все природные процессы – по существу – завершены в себе, их внутренняя жизнь, разворачивающаяся перед нашими глазами, – адекватна их собственной природе. Единственно незавершенный (не достигший своей нормы) процесс – это социальный процесс. В стремлении к отношениям, адекватным своей природе, он завершает, замыкает и все природные процессы как целое. В этом смысле, природные процессы не завершены во вне, они завершаются посредством сознания. Роль сознания не случайная, а атрибутивная; смыкание стремлений природы и человека – взаимное" [Костюченко, 2003].

## **ГЛАВА 15. РАЗВИТИЕ ЮРИСПРУДЕНЦИИ И МОРАЛЬНО-РЕЛИГИОЗНОГО СОЗНАНИЯ ЧЕЛОВЕКА В КОНТЕКСТЕ СОЦИАЛИЗАЦИОННЫХ МЕХАНИЗМОВ**

*Тот, кто познает Бога, имеет на Него влияние*

*К. Юнг*

*Каждое время верит в такого бога, который ему соответствует*

*В. Брюсов*

*Бог является совестью человека, вынесенной за пределы его "Я"*

**Развитие юриспруденции** также подчиняется универсальной парадигме. Сначала в качестве юридического доказательства рассматривались в первую очередь клятвы, свидетельства. И если при этом обращались к фактам, то они были значимы только как символы, то есть они "говорили" подобно тому, как "говорят" клятвы и свидетельства. Здесь господствовали представления о загадочной связи между ними, между знаком и денотатом, а манипулирование знаками было тождественно манипулированию элементами мира. Юридическое доказательство как явление появилось позже, когда получило развитие математическое доказательство. Здесь интерес представляет эволюция отношения между осужденными и их судьями, о чем мы можем прочитать у Т. Мана. Во времена инквизиции (как в средние века, так в середине XX столетия в сталинскую эпоху) существовала определенная гармония между осужденными и судьями, когда первые легко признавали все свои "грехи". Современное состояние юриспруденции предусматривает существование некой "бездны" между двумя сторонами судебного процесса. В будущем, как мы считаем, принцип наказания будет содержаться внутри человека, что можно показать на основе развития морали как формы общественного сознания.



В области **морали** как формы общественного сознания мы наблюдаем движение от синтетической мифологической морали древних (проистекающей из состояния чувственно-эмоциональной слитности человека и природы) к асимметрической морали (обеспечивающей социально-классовую дифференциацию), которая, думается, сменяется ноосферной (общепланетарной, соборной<sup>199</sup>, космической) моралью [Лосский, 1991, с. 48–55, 231–232; Радьярд, 1995; Гулыга, 1989; Ravn, 1988]<sup>200</sup>. Данная схема, в общем, согласуется со стадийной схемой развития моральных представлений по Л. Колбергу, который в рамках шести подэтапов выделяет три этапа морального развития индивида:

**1. Доморальный уровень**, на котором нравственность поступков определяется внешними событиями. Здесь дети (и дикари) дают положительную или отрицательную моральную оценку, исходя, прежде всего из последствий действия, из их результата, что соответствует ветхозаветному "око за око, зуб за зуб". Например, в книге "Развитие личности ребенка" (1987) приводится такой пример актуализации морали на данном этапе. Ребенка Н. просят оценить два поступка других детей. Один из мальчиков, бегая, случайно натолкнулся на свою мать, которая несла поднос со стаканами, в результате чего 7 стаканов разбилось. Другой мальчик капризничал и не хотел пить компот, в результате чего он намеренно разбил стакан. Н. оценивает первый поступок как заслуживающий более тяжкое наказание, поскольку в первом случае было разбито больше стаканов.

На этой стадии возникает мысль о необходимости действий, полезных для всех, когда следует поступать так, чтобы удовлетворить свои потребности, и остальные вправе делать то же самое, сообразуясь, однако, с тем, что все должно быть "по-честному". Здесь, как видим, еще не присутствуют внутренние критерии нравственного поведения, согласно которым поступок следует оценивать не только и не сколько по его результатам, сколько сообразно намерениям человека, которыми он руководствовался при совершении поступка.

При этом усматривать эти намерения человек может не раньше, чем у него разовьется способность к эмпатии. К сожалению и многие взрослые лишены этого краеугольного социально-личностного качества. Так, в книге "Развитие личности ребенка" (с. 151) приводится следующий пример: четырехлетняя девочка отбирает у годовалого брата тарелку с овсяной кашей; сама она ее не любит и поэтому полагает, что делает брату добро. В результате малыш плачет, и отец бранит дочку за дурное отношение к нему. Девочка в данном случае пренебрегла склонностями брата, не понимая, как различные могут быть вкусы. Однако если бы отец представлял себе процесс развития познания дочери и понимал ее внутренние порывы, он мог бы похвалить ее за стремление быть доброй, пояснив при этом, что малышу каша нравится. Таким образом, познание моральных "пружин" общества в широком смысле слова включает рефлексию и эмпатию, понимание людей, истолкование их поступков и размышление об их действиях.

**2. Уровень конформной, конвенциональной морали**, на котором поддержание хороших социальных отношений и благоприятного образа "я-для-других" является самоцелью. Для этой стадии для человека типичным является поступать согласно стереотипу, которого придерживается большинство. При этом здесь все большее значение приобретают намерения, направляющие поведение человека, отражая тем самым развитие его когнитивных способностей. Здесь главенствует социальная точка зрения, когда ребенок проявляет заботу об общественном порядке не только тем, что следует его установлениям, но также и тем, что поддерживает и оправдывает этот порядок.

**3. Уровень автономных моральных принципов**. Здесь люди основывают нравственные суждения на принципах, которые сами создали и приняли, поскольку, по их убеждению, эти принципы верны по сути своей. Приведем пример: когда Мартин Лютер Кинг провозгласил, что неподчинение законам сегрегации в США в нравственном отношении правильно, поскольку отвечает высшему закону, этот общественный лидер использовал посттрадиционное нравственное утверждение. Важно при этом, что развитие личностных новообразований этого уровня реализуется благодаря тому, как дети воспринимают формальное операциональное мышление, поскольку этот уровень характеризуется большим сдвигом к абстрактным нравственным принципам [Kohlberg, 1980; Кле, 1991, с. 100].

Ж. Пиаже и Л. Колберг предполагали, что **смена стадий нравственного развития** связана с общими когнитивными возрастными изменениями: развивающейся способностью ребенка принимать чужую точку зрения и возможностью использовать определенные мыслительные операции. При этом исследования свидетельствуют, что формальное образование также влияет на нравственное развитие людей: в среднем высокообразованные люди находятся на "более высокой" стадии нравственности [Рест, 1983]. Образование, вероятно, важно, потому, что оно расширяет кругозор человека и дает возможность мыслить более общими категориями, а не потому, что наделяет какими-либо нравственными ценностями.

Таким образом, можно говорить о развитии эмпатии и мыслительных структур человека, что является абстрактно-логическим ресурсом развития его социального мышления<sup>201</sup>. Способность

<sup>199</sup> "Соборность – слияние индивидуального и социального. Это общее, которое включает в себя богатство особенного и единичного, о чем писал Гегель, встречая подчас непонимание, поскольку оставался в сфере абстрактного мышления". – А.В. Гулыга [Гулыга, 2012].

<sup>200</sup> Анализ научной литературы позволяет сделать вывод о том, что развитие ценностного отношения человека к миру (аксиологии) обнаруживает три этапа: 1. Ценность как центральное интегральное качество, в рамках которого Добро и Красота, Благо и Бытие были тождественны. 2. Актуализация аксиологии как науки и теории ценностей, в которой отмеченное интегральное качество распадается на два полярных – реальность и ценность, что обнаруживает проблему их несоответствия в виде дихотомии действительного и разумного. 3. Новейший философский дискурс обнаруживает возможность восстановления единства реальности и ценности в плоскости некоторых новейших воззрений и концепций (антропный космологический принцип, универсальное семантическое пространство Вселенной и др.).

<sup>201</sup> Приведем пример такого развития. В США проводилось исследование группы подростков-правонарушителей, с которыми организовывались специальные тренинговые занятия, во время которых они разыгрывали сцены и смотрели фильмы о детях своего возраста. Сценки повторялись до тех пор, пока каждый участник не выступил в роли всех персонажей. Затем обучаемую группу сравнили с контрольной группой, где занятия не проводились, и со второй контрольной группой, которая только смотрела фильмы, но в сценках не

выделить и назвать чувства других развивается постепенно с момента, как только ребенок начинает ходить. Уже годовалые дети откликаются по-разному на проявление радости, гнева и других чувств окружающих людей. Способность принять чужую точку зрения также отмечается у очень маленьких детей <sup>202</sup>. Можно выделить стадии, на которых, согласно Р. Селману, дети в разном возрасте принимают чужую точку зрения или входят в положение другого человека:

*Стадия 0* – эгоцентричная точка зрения; дети не могут отличить собственное объяснение события от того, что они считают правильным.

*Стадия 1 (6-8 лет)* – принятие чужой роли в соответствии с представлениями об окружающих; дети осознают, что другие люди имеют иные точки зрения.

*Стадия 2 (8-10 лет)* – отражение себя в других; дети понимают, что каждый человек наделен чувствами и мыслями; они не только знают, что другой имеет иную точку зрения, но и то, что тот может понять их точку зрения.

*Стадия 3 (10-12 лет)* – принятие двух ролей; дети могут рассматривать отношения между двумя людьми с точки зрения третьего человека – постороннего.

*Стадия 4 (12-15 лет)* – социально обусловленная система ролей, когда дети осознают, что существует определенная система точек зрения, например точка зрения, принятая в том или ином обществе [Selman, 1981].

При этом *социальное мышление детей* развивается в нескольких направлениях:

а) от внешних проявлений к мыслям об истинных ценностях, например от размышлений о привлекательной внешности друзей к оценке причин их поступков;

б) от простых соображений к сложным, то есть от односторонней сосредоточенности на каком-либо качестве объекта или проблемы к более широким понятиям, когда принимают во внимание многие свойства и обстоятельства;

в) от прямолинейного мышления к гибкому;

г) от сосредоточенности преимущественно на себе, на интересах данного момента к соображениям о благополучии других и о будущем;

д) от наглядного мышления к абстрактному;

е) от разрозненных, подчас непоследовательных мыслей к систематическому, цельному и стройному мышлению [Деймон, Харт, 1982; Флейвелл, 1977].

Таким образом, можно говорить об определенных этапах развития человека в плане его социализации, а также онто- и филогенетического развития. Покажем несколько схем такого развития.



Рис. Общая структура человека и взаимосвязь развития его свойств, по Б.Г. Ананьеву [Ананьев, 1967, 1968]

участвовала. При проверке лучшие результаты показали те, кто прошел соответствующее обучение. Кроме того, в течение полутора лет после обучения в их поведении наблюдалось гораздо меньше правонарушений [Чандлер, 1973].

<sup>202</sup> В связи с этим рассмотрим следующий пример. Полуторагодовалый Майкл дрался из-за какой-то игрушки с Полом, и тот заплакал. Майкл отдал игрушку, но Пол плакал по-прежнему. Майкл подождал немного и затем принес Полу своего медвежонка, но Пол был безутешен. Майкл снова подождал и ... принес Полу из соседней комнаты свое одеяльце [Хоффман, 1981]. Таким образом, Майкл смог понять, что игрушка, которая, возможно, утешила бы его самого, оказалась бесполезной для Пола. Тогда он нашел предмет, который, по его мнению, успокоил бы Пола. Этот эпизод показывает также, что те или иные способности маленьких детей часто недооцениваются в том случае, если исследователи ориентируются на словесные методы для определения степени детского понимания [Психическое развитие ребенка, 1987].

Структура субъектного ядра человека, по В.А. Татенко [Татенко, 1996, с. 249; с. 286]

<i>Интуиции субъектного ядра</i>	<i>Вербальные выражения интуиции</i>	<i>Субъективный механизм психической активности</i>	<i>Формула механизма</i>
Экзистенциальная	Я существую, живу	Самовоплощение	Я существую и я есть свободный субъект психической деятельности и деятельности
Экспириентальная (опытная)	Я имею, содержу, владею	Самоапперцепция	Я хочу быть человеком
Рефлексивная	Я оцениваю, примеряю, сравниваю	Самооценивание	Я могу быть человеком
Актуальная	Я реализую, выполняю, достигаю	Самоактуализация	Я уверен в успехе, принимаю решение и начинаю действовать
Виртуальная	Я выбираю, намериваюсь, решаю	Самоопределение	Я должен достичь поставленную цель
Потенциальная	Я могу, умею, способен	Самопотенцирование	Я доволен полуснным результатом
Интенциальная (намерение)	Я хочу, желаю, стремлюсь	Самополагание	Я обретаю необходимый опыт субъектной активности в становлении себя человеком

Особенности развития субъектного ядра человека, по В.А. Татенко [Татенко, 1996, с. 286]

<i>Возрастные этапы</i>	<i>Интуиции субъектного ядра</i>	<i>Субъективный механизм психической активности</i>	<i>Доминирующие психические функции</i>
Новорожденна	Экзистенциальная	Самовоплощение	Внимание
Ясельный	Экспириентальная	Самоапперцепция	Память
Дошкольный	Рефлексивная	Самооценивание	Воображение
Младший школьный	Актуальная	Самоактуализация	Воля
Подростковый	Виртуальная	Самоопределение	Речь
Юношеский	Потенциальная	Самопотенцирование	Мышление
Совершеннолетие	Интенциальная	Самополагания	Переживание

Этапы становления субъектности [Варенова, 2001]

<i>Возрастной этап</i>	<i>Ведущая деятельность</i>	<i>Общность</i>	<i>Ведущая сфера, в рамках которой происходит развитие субъекта</i>	<i>Опыт субъектности</i>
<b>0-1</b>	Непосредственное эмоциональное общение	Ребенок – взрослый	Общение	Субъект эмоционального контакта
<b>1-3</b>	Предметно-орудийная деятельность	Ребенок – действие – взрослый	Деятельность	Субъект предметной деятельности
<b>3-7</b>	Рольевая игра	Ребенок – социальные нормы – сверстник	Самосознание	Субъект самосознания
<b>7-13</b>	Учебная деятельность	Ребенок – реактивные образования – социально-значимый взрослый	Деятельность + самосознание	Субъект саморазвития
<b>13-17</b>	Общение	Подросток – подросток	Общение	Субъект общения
<b>17 и старше</b>	Самоопределение и профессиональная деятельность	Человек – общество	Деятельность	Субъект жизнедеятельности

В этой связи важной является и периодизация психического развития человека на основе *ведущей деятельности*, разработанная Л.С. Выготским и доведенная до совершенства Д.Б. Элькониным. Теоретическим основанием для данной периодизации послужили положения культурно-исторической теории Л. С. Выготского, а также теория деятельности А.Н.Леонтьева. Согласно данным положениям источником психического развития является внешняя практическая деятельность ребенка, в рамках ведущей деятельности происходит формирование центральных возрастных новообразований. При этом ребенок понимается как целостная личность, активно познающая окружающий мир, состоящий из двух аспектов (мир предметов и мир людей), которые определяют две системы отношений: "ребенок-вещь" и "ребенок-взрослый". Вещь же, характеризуясь определенными физическими свойствами, несет в себе и общественно-выработанные способы своего употребления, способы действий с нею. Поэтому вещь – это

общественный предмет, действиям с которым ребенок должен научиться с помощью взрослого, который выступает перед ребенком как общественный взрослый, владеющий социальными ролями, установками, мотивами поведения, стереотипами действий и воспитания. Деятельность ребенка внутри систем "ребенок – общественный предмет" и "ребенок – общественный взрослый" является единым процессом, формирующим его личность и в плане эволюции сменяющих друг друга в плане доминирования на определенном возрастном этапе.

При этом ведущие виды деятельности можно разбить на две группы в зависимости от системы, которая является доминирующей: первую группу составляют те, которые ориентируют детей на формирование норм отношений между людьми (непосредственно-эмоциональное общение младенца, ролевая игра дошкольника, личностное общение подростка – "человек – человек"). Во вторую группу входят виды деятельности, благодаря которым у ребенка формируются представления о предметном мире и способах действий в нем (предметно-манипулятивная деятельность ребенка раннего возраста, учебная деятельность младшего школьника и учебно-профессиональная деятельность юношей и девушек – "человек – вещь", "ребенок – общественный предмет") [Психология развития, 2007, с. 370].

Возрастные периоды смены ведущей деятельности по Д.Б. Эльконину

Возрастной период	Ведущая деятельность	Система отношений
Младенческий (0-1 год)	Общение со взрослым	Человек- человек
Раннее детство	Предметная деятельность	Человек-предмет
Дошкольный	Игра	Человек-человек
Младший школьный	Учебная деятельность	Человек-предмет
Подростковый	Общение со сверстниками	Человек-человек
Юношеский	Учебно-профессиональная деятельность	Человек-предмет

Как видим, здесь имеет место диалектическое чередование в системе отношений:

общение (*тезис*) → деятельность (*антитезис*) → игра (*синтез*);  
 человек-человек → человек-предмет → человек-человек → человек-предмет → человек-человек  
 (*тезис*)                      (*антитезис*)                      (*синтез = тезис*)                      (*антитезис*)                      (*синтез*)



Рис. Модель саморазвития Ю.В. Слюсарева [Слюсаренко, 1994, с. 87]



Рис. Циклическая схема саморазвития по Н.Г. Григорьевой [Григорьева, 1995, с. 67]



Рис. Схема саморазвития по Н.Р. Битяновой [Битянова, 1995]

Жизненный цикл субъекта по В.В. Селиванову [Селиванов, 2002]

Стадии	Возраст	Познавательная сторона	Отношения с другими людьми	Психическая сфера
Предсубъектная	0-1	Отсутствует	Низкая самооадекватность	Не способен осуществлять большинство форм активности
Аморфной субъектности	1 -3	Появление собственного познавательного отношения к действительности	Выделение себя из окружения	Недостаточно развита психическая дифференциация
Парциальной субъектности	4-6	Познание себя и других через игру	Освоение общественных способы действия	Самостоятельное выполнение некоторых форм активности
Познавательной субъектности	6-12	Познание окружающего мира и себя	Совершенствование различных видов общественного поступка	Внешнее присвоение различных видов деятельности
Противоречивой субъектности	12-17	Абстрактное мышление развито слабо. Жажда знаний о себе.	Поиск взаимопонимания со сверстниками, конфликты с взрослыми.	Самосознание, развитие мотивационно-потребностной сферы.
Личностной субъектности	18-25	Достигшее совершенства познание	Профессиональное и семейное самоопределение	Первостепенное значение приобретает сознание
Полноценной субъектности	26-50	Активно развивается абстрактно-понятийное мышление	Полноценный субъект семейной и профессиональной сфер	Глубокое познание собственного психического мира
Воплощенной субъектности	50-60	Наивысшие результаты в теоретическом познании мира	Достижение результатов в воспитании детей, мудрость	Дальнейшее угасание психических функций
Угасающей субъектности	60 и старше	Снижение субъектных проявлений во всех сферах. Думы о смерти.		Дифференцированность психических структур снижается

Здесь можно отметить **три этапа социализации ребенка**, обнаруживающих ряд **кризисов** (которые проходят три этапа – а) негативный, сопровождающийся ломкой старых стереотипов и структур, б) кульминационный, когда новые структуры получают развитие, и в) посткритический, когда новые структуры окончательно сформировались): **1) натальный кризис** (кризис рождения), который реализуется на уровне физического тела ребенка и выражает его физический разрыв с материнским организмом; **2) кризис младенчества** (от 0 до 1 года), который выражает разрыв с материнским организмом на уровне эфирного (сфера ощущений) тела; **3) кризис эмоциональный** (сфера эмоций, астральное тело), который охватывает промежуток от 1 до 3 лет и выражает разрыв эмоциональной связи с матерью, что сопровождается развитием волевого (ментального, левополушарного) начала и отказом от выполнения требований со стороны взрослых (своеволие – упрямство, строптивость, стремление настоять на своем желании); **4) кризис 7 лет**, выражающий переход к развитию левополушарных механизмов психики (ментального тела), который Л. С. Выготский и Д. Б. Эльконин называют кризисом непосредственности – в организме ребенка происходит эндокринный и вегетативный сдвиг, бурный рост тела, а это приводит к тому, что к 7 годам ядро корковой части двигательного анализатора приобретает структуру, сходную с архитектоникой взрослых, мозг ребенка на 90 % сформирован; **5) кризис пубертата** (от 11 до 13-14 лет), сопровождающийся кризисом интуитивного тела, когда наивные детские представления о мире и психосексуальных отношениях между людьми начинают разрушаться; **6) кризис взросления** (17-25 лет), когда молодой человек входит в духовную фазу своего развития; **7) кризис самоутверждения** (25-50 лет), когда человек, встречаясь с противоречиями духовного и материального в этом мире, в большинстве случаев осознает, что президентом (миллионером и т.д.) он уже не будет, что намеченные стратегические жизненные цели не достигнуты; **8) кризис вхождения в старость**, когда человек наконец-то осознает неумолимость бега

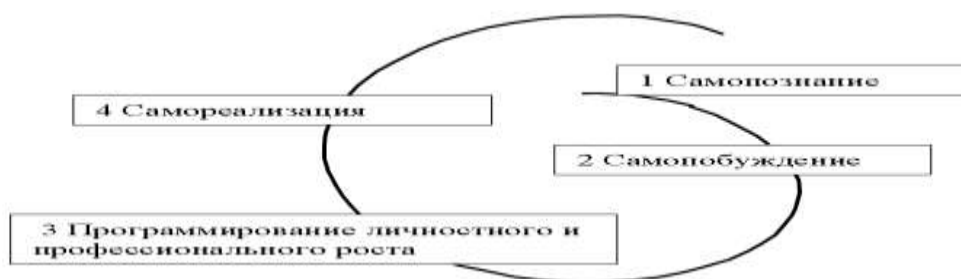
времени, приводящего к критическим сдвигам, разрывам и надломам жизненных пластов архитектоники его тел<sup>203</sup>.

Здесь интересным является теория стадийного развития человека, которую разработал Э. Эриксон (см.: таблица "Полный жизненный цикл, по Э. Эриксону").

*Полный жизненный цикл, по Э. Эриксону*

СТАДИЯ РАЗВИТИЯ	РАДИУС ЗНАЧИМЫХ ОТНОШЕНИЙ	ОСНОВНОЙ ВЫБОР ИЛИ КРИЗИСНОЕ ПРОТИВОРЕЧИЕ ВОЗРАСТА	ПОЗИТИВНЫЕ НОВООБРАЗОВАНИЯ ВОЗРАСТА	ДЕСТРУКТИВНЫЕ НОВООБРАЗОВАНИЯ ВОЗРАСТА
1. Младенчество	Мать	Основополагающая вера и надежда против основополагающей безнадежности	Базисное доверие, надежда	Уход от общения и деятельности
2. Раннее детство	Родители	Самостоятельность против зависимости, стыда и сомнений	Воля	Навязчивость (импульсивность или соглашательство)
3. Возраст игры	Семья	Личная инициатива против чувства вины и страха порицания	Целеустремленность, целенаправленность	Заторможенность
4. Школьный возраст	Соседи, школа	Предприимчивость против чувства неполноценности	Компетентность, умелость	Инертность
5. Подростки	Группы сверстников	Идентичность против смещения идентичности	Верность	Застенчивость, негативизм
6. Юность	Друзья, сексуальные партнеры, соперники, сотрудники	Интимность против изоляции	Любовь	Исключительность (склонность исключать кого-либо (себя) из круга интимных отношений)
7. Взрослость	Разделенный труд и общий ДОМ	Производительность против застоя, поглощенности собой	Забота, милосердие	Отверженность
8. Старость	Человечество – "мой род"	Целостность, универсальность против отчаяния, отвращения	Мудрость	Презрение

Данные восемь этапов можно представить в виде **трех социализационных шагов**. На ранних ступенях развития человечества семьей для ребенка являлись все окружающие его люди, он был глубоко укоренен в социальную структуру примитивного сообщества практически с самого своего

<sup>203</sup> Гектор Дюрвилль в книге "Призрак живых. Анатомия и физиология души Опытные исследования о "раздвоении" тела человека. Выделение астрального призрака человеком по собственной воле" (Петроград, 1915) пишет следующее: "1. Физическое тело, вместилище физиологических функций: пищеварения, дыхания, усвоения, кровообращения, движения. 2. Эфирное тело, вместилище жизненной энергии, рассматриваемой исключительно с физиологической точки зрения, есть как бы архитектор, который строит физическое тело и заботится о поддержании его. Тело это составляет дубликат физического тела; в качества такого его вообще называют эфирным двойником или просто двойником. Большинство теософов принимают его за составную часть физического тела, даже как бы составляющую одно целое с последним, так как оно обитает на том же плане и не может никогда покинуть его. Вне тесного соединения этих двух физических частей нашего существа эфирный двойник рождается лишь за несколько дней до физического тела и переживает его только несколькими днями. Этот двойник есть *linga sariga* теософов Индии, который служит медиумом, посредником между физическим телом и астральным. 3. Астральное тело – обиталище чувствительности, воображения, животных страстей и мало возвышенных вожелений. Оно мыслит, но более чувственно, чем рассудочно. О нём можно сказать вместе с Паскалем: "Сердце рассуждает безрассудно". Через его посредство происходят столь оспариваемые явления телепатии, наши видения во сне и большая часть случаев с привидениями. Это "преддух" (*peresprit*) спиритов, "чувственная душа" древних философов. Оно также обиталище того, что современные психологи называют низшим сознанием, бессознательным или подсознанием. Теософы Индии называют его телом желаний, телом камическим или *кама-рупа*. 4. Тело мысли есть обиталище воли, разума, благородной и возвышенной мысли. Оно хранит наши воспоминания и приобретённые нами знания. Это – мыслящее "я", разумная душа древних философов (*anima* римлян, *психея* греков), в нём совершаются все явления сознания. Размышление, суждение, решения, постановления принадлежать к его области. Это высшее начало, которое управляет всеми нашими функциями, руководит всеми нашими разумными действиями. Теософы называют его манас низший, низший – относительно манаса высшего, пребывающего в причинном теле, которого я не касаюсь здесь.

Умирая, физическое тело разлагается и душа удаляется с тремя другими своими одеждами. Эфирное тело тоже скоро умирает и распадается на части. На это вообще требуется не более 4 — 5 дней и душа, облечённая и более свободная, удаляется с двумя тончайшими телами, астральным и мысленным, которые остались у ней. Астральное тело живет вообще гораздо дольше и долговременность его существования меняется, смотря по степени эволюции души. Оно живёт не долго у людей, которые поборили свои страсти, чтобы вести благородную и возвышенную жизнь; у людей же, которые всегда были рабами своих страстей, оно живёт продолжительно. Но час смерти наступает и для него, как и для предыдущих; душа, освободившаяся, удаляется в теле мысли, которое составляет последнее одеяние её, чтобы проявиться в новом и значительно лучшим состоянии, чем предыдущее. Жизнь мысли, очень короткая и почти бессознательная у мало развитых людей с долгой астральной жизнью, длится наоборот очень долго у более развитых людей, астральная жизнь которых была короткая. Астральная жизнь есть очистительное состояние, а жизнь мысли есть как бы небесная жизнь религиозно настроенных людей, с тою только разницей, что как бы длительна она ни была, она никогда не бывает вечною. Приходит роковой момент, когда вся её энергия бывает истощена, и вот тело мысли, где она была заключена, умирает и распадается в свою очередь".

рождения. Более того, ребенок здесь мог выступать равноправным членом этого сообщества, к мнению которого прислушивались взрослые. Как отмечает Э. Эриксон в книге *“Детство и общество”* [Эриксон, 1996, с. 163-239], в племенах американских индейцев ребенку позволяли быть индивидуалистом пока он мал: “Родители не выказывают никакой неприязни к телу как таковому и практически не порицают, особенно у мальчиков, своеволия. Никто не осуждает инфантильных привычек, пока ребенок развивает ту систему коммуникации между собой и телом, а также между собой и родственниками, на которую опирается детское эго. И лишь тогда, когда появляется сила в теле и уверенность в себе, от него требуют подчинения традиции безжалостным пристыживанием через общественное мнение, сосредоточенное на его актуальном социальном поведении, а не на телесных функциях” [Эриксон, 1996, с. 224].

Во времена средневековья и в более позднее время, вместе с развитием изощренной социальной инфраструктуры, обнаруживается тотальная зависимость ребенка от взрослых. Тогда существовало убеждение, что, как пишет Э. Эриксон, “систематическое регулирование функций и импульсов в самом раннем детстве есть твердая гарантия более позднего эффективного функционирования в обществе”, когда восприимчивому младенцу “имплантируют никогда не смолкающий метроном режима... который и регулирует его первые опыты познания собственного тела и непосредственного физического окружения. Только после такой механической социализации ребенка поощряют продолжать развивать в себе сильного индивидуалиста” [Эриксон, 1996, с. 225].

В новейшее же время ребенок получает относительное право иметь собственный, не копирующий родителей путь развития и начинает выступать как автономное существо, а на детство начинает выработываться взгляд как на самостоятельную ценность, при этом обнаруживается ориентация взрослых на “естественное” развитие ребенка, который “сам знает, что ему нужно”.

Как видим, в новейшее время в обществе наблюдается определенный поворот к принципу “природосообразности”, который соседствует с отмеченным Э. Эриксоном принципом жесткой регуляции функций и импульсов в самом раннем детстве.

В целом, отмеченные процессы реализуются как триадная диалектическая модель универсальной парадигмы развития. Если на первом этапе развития человека правополушарная схема восприятия мира и взаимодействия с ним предполагает слияние внутреннего и внешнего, “Я” и не“Я” (когда ребенок до 2–2,5 лет еще полностью не осознает себя отдельным от других существом), то на втором этапе левополушарная схема предполагает развитие абстрактно-логического мышления, дающего ребенку возможность абстрагироваться от данности и выделять наличные и виртуальные объекты среды.

Такое мышление, проходя определенные фазы (от конкретных предметных операций с актуальной данностью к абстрактным, вербальным операциям с потенциальной реальностью) и, достигая в той или иной степени третьей стадии развития человека – синтеза с правополушарными качествами (в частности, с правополушарной способностью к слиянию внутреннего и внешнего), дает возможность эмпатически сопереживать другим людям, а также не только оперировать абстрактными категориями и предвосхищениями (идеальными объектами), но и трансформировать абстрактное в конкретное, а конкретное в абстрактное (например, при чтении книг, когда вербальные категории – знаки и слов – могут облачаться в одеяния образа, выступая вполне осязаемыми и конкретными сущностями).

Итак, сначала конкретное, потом абстрактное, а потом слияние конкретного и абстрактного. При этом этот процесс протекает попеременно и параллельно, когда отмеченный феномен слияния присутствует на всех этапах развития человека, спиралевидным образом в виде концентрических кругов (поскольку право- и левополушарные психические процессы постоянно обнаруживают взаимное обращение) восходя ко все более полному единству этих противоположных модусов человеческого бытия, пока последнее не достигнет состояния просветления (благости, святости, кеншо, сатори, самадхи, нирваны, нирвикальпасамадхи и др.), в котором изначально присущая человеку правополушарная и развивающаяся левополушарная функции не достигают полной гармонии.

В общем, данный процесс обнаруживает традиционный гегелевский диалектический механизм реализации развития: **тезис** (развитие некоего качества) – **антитезис** (развитие некоего анти-качества) – **синтез** (слияние качеств). Данное линейное развитие можно понимать и как циклический процесс расщепления нечто единого на противоположные качества, которые потом достигают состояния гармонии.

*Промежуточные между этими этапами подэтапы обнаруживают некоторые триниталистско-синергетические механизмы перехода, которые делают данный гегелевский процесс более сложным и, зачастую, непредсказуемым, открывая возможность спонтанно-творческой активности.* Так, у Э. Эриксона развитие человека реализуется в рамках механизма социализации, проходя 8 стадий. Данный процесс предстает как трехстадиальный, если рассмотреть его в более общем виде. Здесь можно отметить начальный этап – кристаллизацию инстинктивной сферы человека (в рамках восточный учений – это физическое тело), которая вступает в противоречие со сферой ощущений (эфирное



тело)<sup>204</sup>. У родившегося младенца сфера ощущений представлена в основном единой тактильно-кинестетической сенсорной системой, впоследствии расщепляющейся на две полярные сенсорные системы – аудиальную и визуальную, которые в конечном итоге гармонизируются в синестезическом измерении, достигая сенсорного синтеза.

Противоречие физического и эфирного тел наблюдается в том смысле, что инстинкты реализуются в основном как непреложные произвольные процессы, в то время как ощущения проявляются в рамках сигнальных (информационных) процессов, во многом противоречащих раз и навсегда заданным инстинктивным императивам.

В результате синтеза физического и эфирного тел актуализируется астральное тело (аффективно-эмоциональная сфера), то есть тело эмоций. При этом эмоции, согласно информационной теории эмоций П. В. Симонова, работают как интегрирующий посредник между сферой инстинктов (потребностей) и сенсорной (сигнально-информационной) системой организма.

Формирование эмоциональной сферы предстает стадией синтеза, который выступает новым тезисом в новом цикле развития, приводящем к рождению нового качества – ментальной сферы (ментального тела, тела мысли). Ментальная сфера теперь уже противоречит эмоциональной сфере, и это противоречие, говоря языком философии, снимается в новом синтезе – сфере интуитивной (интуитивное тело), в которой мысль и эмоции примиряются, ибо интуиция – есть "мыслительное прозрение, которое на крыльях эмоций, нисходит из универсального семантического (информационного) поля Вселенной".

Интуитивное тело, позволяющие интегрировать весь мыслимый и конкретно-эмоциональный мир в целостном комплексе реальности, актуализирует тело духовное (каузальное, или волевое тело), воплощающее духовно-мистические качества человека, которые противоречат интуитивному телу – этому комплексу реальности (миру) – и "побеждают" его (Иисус Христос, Г. С. Сковорода).



Рис.. Диалектическая модель развития человека

Интеграция интуитивного и духовного тел на новом витке развития дает нам божественное тело (тело блаженства), которое, при его эволюции приводит к творению мира (реальности) – к мировому телу (Пуруша). Таким образом, цепь развития человека имеет такой вид: 1) инстинктивное тело; 2) эфирное тело; 3) ментальное тело; 4) интуитивное тело; 5) духовное тело; 7) каузальное тело; 8) Божественное тело<sup>205</sup>.

Возвращаясь к круговороту моральных форм Л. Колберга, отметим, что здесь фиксируется эволюция **религиозного сознания**: первоначально человек и окружающий его мир составляли одно, поэтому культовые ритуалы не отличались от реальных действий человека, то есть Вселенная сакрализировалась, естественное и сверхестественное не дифференцировались. В дальнейшем наблюдается десакрализация мира, процесс, который А. Камю определяет как отпадение от "священного" и погружение в "десакрализованную" историю. В конечном итоге, на вершине развития религиозного сознания, христианский подвижник, как пишет О. Клеман, весь космос воспринимает как храм Бога, в котором он молится "у алтаря своего сердца" [Клеман, 1994, с. 225]. Таким образом, развитие религиозного сознания идет от *монотеизма* (мир воспринимается как сакральное чувственное целое) к *политеизму*, а от него снова к *монотеизму*, в русле которого мир понимается как абстрактное целое. Как пишет С. Н. Лазарев в одиннадцатой книге "Диагностика кармы" (2005, с. 182), "понятие единобожия может возникнуть, только если человек выходит за пределы формы, видит единство всего мира и ощущает его первопричину. Для этого нужна очень высокая интенсивность любви".

<sup>204</sup> Отметим, что данный процесс кристаллизации тел можно рассматривать и как расщепление витального тела человека (соотносящегося с кундалини) на физическое и эфирное тела.

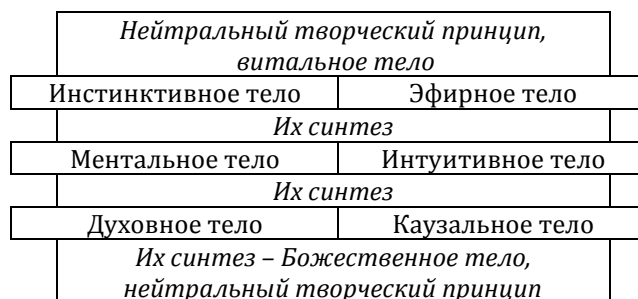
<sup>205</sup> Согласно **древнеиндийскому канону**, выделяются следующие тела и их функции: 1) физическое (перемещение в пространстве), 2) эфирное, "тонкоматериальное" (соматика), 3) праническое, "энергетическое" (вегетатика), 4) витальное тело, низший и высший ветаал (инстинктивные влечения, желания, низшие эмоции, высшие чувства и эмоции), 5) ментальное тело, низший и высший ментал (образное мышление и рассудок, абстрактное мышление, разум и личностное самосознание – "образ-концепция себя", или "воображаемое Я"), 6) тело причин, каузальное тело ("мотивирующая сфера", бытовая интуиция, "каузальный рефлекс"), 7) тело просветления, буддхическое тело (творческая интуиция), 8) нирваническое тело блаженства (надличностные формы восприятия)

Таким образом, В. Франкл уверен, что моралистический подход, в конце концов, уступит место онтологическому, в котором хорошо и плохое определяются с точки зрения того, что способствует, и что мешает осуществлению смыслов, независимо от того, есть ли это мой личный смысл, либо другого человека [Франкл, 1990, с. 295-298].

Развитие морали можно анализировать в контексте анализа развития *соотношения между поступком и его оценкой*, который проводит Ф. Ницше [Ницше, 1989]. На основе этого анализа эволюция морали приобретает вид: 1) правополушарный этап, на котором поступок и его следствие не дифференцируются; 2) левополушарный этап, на котором поступок оценивается через его следствие; 3) опять правополушарный этап, на котором, как пишет Ф. Ницше, "ценность поступка гарантируется ценностью намерения", когда о ценности поступка судят не через его следствия, а истоки.

Параллельно с развитием морали можно говорить и об *эволюции экологического сознания* [Атфилд, 1990, с. 209]. Сначала господствует мифологическое мирозерцание, в рамках которого человек взаимодействует с окружающим миром и чувствует себя неотъемлемой его частью. Потом Бог *Ветхого Завета* сотворяет людей и дает им в наследство "весь мир" (*Быт. 1, 28*), что не исключает безответственного отношения к этому миру. В *Новом же Завете* Иисус учит, что Бог беспокоится о маленьких птицах (*Мф. 10, 29; Лк. 12, 6*), а когда Иисус говорит о полевых лилиях (*Мф. 28-30*), Он подчеркивают, что растения и люди являются предметом общего беспокойства Бога, то есть ценность человека и ценность окружающего мира соразмерны <sup>206</sup>.

Здесь развитие морали попадает в плоскость представлений о *грехе и зле*. Источники религиозно-мифологического сознания утверждают, что грех, как и зло, является прерогативой множественного – как состояния дискретно-изолированных индивидуальных форм жизни, которые бросают призыв окружающему миру и включаются в борьбу за свое существование, за "место под Солнцем". Грех, как и зло, обнаруживается после того, как на смену состоянию слитности человека и мира, пришли индивидуализм и личность – самосознающее начало, способное к рефлексии. Вместе с этим актуализировался и *Закон* (ориентальная *Дхарма*) как регулятор дискретно-множественного мира, который возникает вместе с возникновением "Я" человека. Как пишет апостол Павел, "Закон же пришел после, и таким образом умножилось преступление. А когда умножился грех, стала преизобилывать благодать..." (*Рим. 5, 20*).

Апостол Павел пишет именно о бинарно-антиномичной, личностной (информационной) сущности греха и зла, когда говорит: "Что же скажем? Неужели от закона грех? Никак. Но я не иначе узнал грех, как посредством закона. Ибо я не понимал бы и пожелания, если бы закон не говорил: не пожелай" (*Рим. 7, 7*).

Можно сказать, что понятие греха актуализируется в момент развития эгоцентрического начала человека, которое делает его автономно-независимой, активной сущностью, способной манипулировать дискретно-изолированными сущностями мира, к которым человек относит и себя. Отсюда проистекает чувство воли и ответственности за свои поступки [*см. Голубенко, 1974, с. 14*]. Как пишет Фома Аквинский, именно свободная воля человека приводит к ответственности человека за свое действия. Это же подтверждают и психологические исследования, согласно которым, человек может быть ответственным только за то, что зависит от его свободы, что он может контролировать.

Именно на этом выводе зиждутся социально-психологические основания греха, а также *онтологическая и психолого-поведенческая сущность зла*, проистекающая из индивидуально-дискретного, личностного характера человека, реализующая способность к свободному волеизъявлению

---

<sup>206</sup> В связи с этим О. Гоберман пишет, что "в году 2000 профессор Тошиюки Накагаки (Toshiyuki Nakagaki), биолог и физик из университета Хоккайдо (Япония), взял крошечный кусочек жёлтого плесневого гриба и положил его у входа небольшого лабиринта – 30-ти сантиметровой копии лабиринта, применяющегося обычно для проверки интеллекта и памяти мышей. В другом конце лабиринта он поместил кубик сахара... Обычно грибы растут вокруг круглой и симметричной сети паутинок, но желтоватый грибок *Physarum polycephalum*, растущий в природных условиях на листьях и камнях, вёл себя совершенно иначе. Он как будто издали почувствовал запах сахара и начал посылать на его поиски свои ростки. Паутинки гриба раздваивались на каждом перекрёстке лабиринта и те из них, кто попадал в тупик, разворачивались и начинали искать путь в других направлениях. В течение нескольких часов грибные паутинки заполнили проходы лабиринта и к концу того же дня одна из них нашла дорогу к сахару... После этого Тошиюки и группа его исследователей взяли маленький кусочек паутины гриба, участвовавшей в первом опыте, положили его у входа точной и пустой копии того же лабиринта, также с кубиком сахара на другом его конце. То, что произошло дальше, не мог бы предсказать никто. В первое же мгновение паутинка разветвилась на две: один тонкий и точный отросток проложил свой путь прямо к сахару без единого лишнего поворота. Второй отросток паутины вскарабкался на стену лабиринта и пересёк лабиринт по прямой линии, по потолку, прямо к цели. Грибная паутинка не только запомнила дорогу, но и изменила правила игры. Опыт повторяли снова и снова и с разными лабиринтами. В одном из опытов учёные положили два кубика сахара – по одному у каждого из двух выходов из лабиринта. Паутине хватило одного опыта, чтобы узнать, на каком перекрёстке разветвиться и кратчайшим путём добраться до сахарных кубиков... Это исследование удостоилось резонанса в мировом масштабе, было опубликовано в самом известном в мире научном журнале "*Природа*" ("*Nature*"), а его участники даже удостоились приза Игнобель – "за исследования, которые сначала заставляют смеяться, а потом – задуматься" – за 2008 год. В прошлом году Тошиюки вторично удостоился приза Игнобель, на этот раз за исследование, обнаружившее, что грибы могут планировать транспортные маршруты не хуже инженеров-профессионалов, но намного быстрее последних. Тошиюки взял карту Японии и поместил кусочки пищи в местах, соответствующих большим городам страны. Грибы он положил "на Токио" и подождал 23 часа – время, необходимое грибам, чтобы построить линейную сеть паутинок ко всем кусочкам пищи. В результате получилась почти точная копия железнодорожной сети вокруг Токио" [Гоберман, 2011].

и свободным поступкам – именно то, что позволяет человеку чувствовать ответственность за свое поведение.

Таким образом, нам ясно видится путь развития бинарной категории “добро – зло”: сначала полярные элементы этой категории не дифференцируются, потом наблюдается их асимметризация, которая потом должна нивелироваться. Облачение данных категорий в сакральные смыслы дает нам понимание *эволюции религиозного сознания человечества*.

**Изначально**, как указывается в *Каббале*, “*Большой Змей Эдема*” и “*Господь Бог*” тождественны, подобно тому, как тождественны Иегова и Каин [см.: Клизовский, 1995, с. 734-741]. У язычников добро и зло обнаруживаются как два брата (ср. с Каином и Авелем), порожденные одной Матушкой-Природой. В философии *Индуизма* Суры – ранние светлые божества – потом становятся Асурами, богами демонического направления. В *Книге Бытия* (4 глава) воинство Сатаны предстают сначала как сыновья Бога, третья часть которых потом от Него отпала. Этот процесс можно проиллюстрировать словами Лао-цзы, писавшего, что “когда появляется прекрасное, появляется и ужасное, когда люди познают добро, появляется и зло” [Литература древнего Востока, 1984, с. 227]. Здесь полярные стороны реальности понимаются как относительные: “Следовательно, тот, кто хочет иметь правильное без неправильного, порядок без хаоса, не понимает принципов неба и земли. Он не знает, как вещи связаны друг с другом” (Чжуан-цзы. “*Великое и малое*”).

Кроме того, на архаической стадии мифологии иудаизма часть небесных ангелов, врагов человечества, вроде сатаны, еще не воспринимались как явные враги Бога: сатана в *книге Иова* (1, 6) входит в число “*сынов Элохим*”, выступая в роли послушника Бога. В *Ветхом Завете* также повествуется о случае, когда “от Саула отступил Дух Господень, и возмущал его злой дух от Господа. И сказали слуги Сауловы ему: вот, злой дух от Бога возмущает тебя” (*Первая книга царств*, 16, 14-15). Впоследствии сходная неясность продолжает существовать в отношении такого персонажа, как ангел смерти, *Самазель*, предстающий одновременно как враг Бога, так и как исполнитель Его приказов [Аверинцев, *Мифологический словарь*, 1991, с. 43-44].

К этому же смысловому ряду принадлежит мысль, согласно которой земля до эсхатологической катастрофы находится во власти могущественных и таинственных, враждебных Богу и человеку существ. Данная мысль выражена в канонических новозаветных книгах: сатана получает характерное наименование “архонт этого мира” (“князь мира сего”: *Иов*. 12, 31 и др.); речь идет о духовной войне верующего на стороне Бога “не против крови и плоти, но против начальств, против властей, против мироправителей тьмы века сего, против духов злобы поднебесных” (*Эфес*. 6, 12), о бессилии “ангелов”, “начал” и “властей” (“сил”) отлучить христианина от любви божьей (*Рим*. 8, 38-39; “начала”, как и “начальства” в *Эфес*. 6, 12 – это греч. вариант слова “архонт”). В ортодоксальной христианской системе архонты преданы злу (это бесы, слуги дьявола), антагонисты Бога-творца. В гностических представлениях архонты рассматриваются, прежде всего, как существа амбивалентные, власть которых хотя и должна быть преодолена “совершенным” гностиком, но находится с замыслами Бога в очень сложных отношениях, и, во-вторых, как творцы материального космоса, а заодно и нравственного закона как системы запретов и заповедей (в этой своей двуединой роли архонты у гностиков сливаются с Яхве – Богом *Ветхого Завета*, поучительные обращения Которого к избранному еврейскому народу в определенном смысле “развязывают” еврейству руки в отношении других “неизбранных” народов). Это особенно явно в той гностической системе, которая рассматривает *Ветхий Завет* как продукт инспирации со стороны семи архонтов (седемница – космическое число, ср. также иран. *Амеша Спента*, христ. *архангелы*), между которыми поделены как имена и эпитеты библейского единого Бога, так и имена ветхозаветных пророков (Иао, т. е. Яхве, говорил через Самуила, Нафана, Иону и Михея; Саваоф – через Илию, Иоила и Захарию; верховный среди архонтов – Иалдаваоф, рассматриваемый как отец превзошедшего его Иисуса Христа, – через Моисея, Иисуса Навина, Амоса и Аввакума и т. д.). У офитов (ранняя гностическая секта) архонты имеют отчасти имена архангелов и зооморфное обличье; между этой семёркой архонты стихии и народы поделены по жребию. Верховный архонт отождествляемый также с *Абраксом*, есть дух космического целого, который не будучи абсолютно злым, пребывал, однако, в греховном невежестве относительно существования бесконечно превосходящего его абсолютного Бога, за которого принимал самого себя; вывести его из этого заблуждения призван его сын, превосходящий его мудростью и благодатью. Иногда, как в гностической системе Василида, образ верховного архонта раздваивается на “великого архонта”, царившего от Адама до Моисея, и “второго архонта”, даровавшего при Моисее Закон [Аверинцев С.С., *Мифологический словарь*, 1991, с. 63].

**На втором этапе** развития религиозного сознания добро и зло реализуются как антиномичные категории, диалектика которых проявляется в Христианской доктрине в борьбе, противостоянии Бога и Сатаны, Христа и Антихриста.

**В новейшее время** добро и зло, которые изначально понимались как единые сущности, как “две стороны одной медали”<sup>207</sup>, снова предстают как относительные, что проявляется в гуманистической

<sup>207</sup> Так, Е. П. Блаватская пишет, что “Абсолютный Свет является Абсолютной Тьмой и наоборот. В действительности нет ни Света, ни Тьмы в обители Истины. Добро и зло – близнецы, порождение Пространства и Времени под владычеством Иллюзии. Разъедините их,

психологии и педагогике, которая понимает позитивные и негативные качества человека как положительные ресурсы его поведения: "Если рассуждать достаточно трезво, то очень легко прийти к выводу, что душевные качества человека не могут быть однозначно разделены на хорошие или плохие, правильные или неправильные. В тех или иных ситуациях, одно и то же качество может сыграть и в плюс и в минус" (<http://satway.ru/blog/morality-amorality/>).

Этот вывод Пауло Коэльо иллюстрирует такой метаморфозой: когда Леонардо да Винчи ваял свою *"Тайную вечерю"*, то, естественно, добро следовало было изобразить в образе Иисуса Христа, а зло – в образе Иуды. Образ Христа художник увидел в одном из певчих церковного хора, с которых и были сделаны первоначальные заготовки. Спустя три года картина была практически завершена, но не хватало натурщика для Иуды. После продолжительных поисков художник увидел валяющегося в канаве молодого человека – грязного одряхлевшего и пьяного. Леонардо да Винчи вознамерился писать с него Иуду и принес его в свою студию. Но когда пьяный открыл глаза то с уверенностью сказал, шо три года назад видел наброски этой картины, когда художник запечатлел в нем Христа.

Итак, М.А. Врубель, М.Ю. Лермонтов, И.Гёте, М.А.Булгаков и др. настойчиво проводили мысль об отстутствии понятия абсолютного зла, что находит свое отражение в современной прозе, например, в *"Дозорах"*. Данный вывод развивается Ст. Грофом в шестой главе его книги *"Космическая игра"*. В связи с чрезвычайной важностью изложенных там идей, приводим отрывки из данной главы:

"... по мере углубления процесса самоисследования мы можем обнаружить в себе прежде не осознанные и в высшей степени сомнительные эмоции и импульсы, т. е. темные и разрушительные аспекты бессознательного нашей психики, которые К.Г. Юнг называл Тенью. Такое открытие способно напугать нас и встревожить. Некоторые из этих темных элементов представляют собой наши реакции на неприятные аспекты нашей истории, в частности на травмы младенчества и детства. Кроме того, мощный разрушительный потенциал, по всей видимости, связан с перинатальным уровнем нашей психики, с той сферой бессознательного, которая сформирована травмой рождения. Долгие часы мучительных и угрожающих жизни переживаний, связанные с прохождением через родовой канал, вызывают у плода естественную реакцию ярости. В результате образуется хранилище агрессивных наклонностей, которые мы будем носить в нашем бессознательном до конца жизни, если, конечно, не предпримем специальных усилий, чтобы увидеть их воочию и преобразовать в некую разновидность эмпирического самопознания.

С позиции этих открытий становится ясно, что грозные двойники в таких литературных произведениях, как *"Странная история доктора Джекила и мистера Хайда"* Р.Л. Стивенсона, *"Портрет Дориана Грея"* Оскара Уайльда или *"Вильям Вильсон"* Эдгара По, представляют собой не вымышленных литературных персонажей, но теневые аспекты средней человеческой личности. Люди, сумевшие заглянуть в глубину своей психики, часто рассказывают, что обнаруживали в себе разрушительный потенциал, вполне сопоставимый с разрушительным потенциалом Гитлера или Сталина. Ввиду столь потрясающих прозрений люди обыкновенно испытывают мучительные опасения по поводу собственной природы и лишь с великим трудом принимают ее.

Когда эмпирическое самоисследование перемещается на трансперсональный уровень, как правило, возникают серьезные этические вопросы касательно человечества в целом, т. е. всего вида *homo sapiens*. Трансперсональные переживания часто отражают яркие исторические события, а иногда представляют даже панораму всей истории. Из них становится ясно, что в человеческой жизни необузданное насилие и ненасытная алчность всегда были чрезвычайно мощными движущими силами. Отсюда вытекает вопрос о человеческой природе и соотношении добра и зла в *homo sapiens*.

Неужели люди по сути своей всего лишь "безволосые обезьяны", и насилие вплетено в структуру человеческого мозга? Как нам объяснить тот аспект человеческого поведения, который психоаналитик Эрих Фромм [*Fromm, 1973*] назвал "пагубной агрессивностью" – порочностью и разрушительностью, которым нет равных в царстве животных? Как объяснить бессмысленное кровопролитие в несчетных войнах, массовые убийства эпохи инквизиции, массовое уничтожение евреев фашистами, сталинский ГУЛАГ, резню в Югославии и Руанде? Что и говорить, трудно найти аналог такому поведению в мире животных!

Текущий глобальный кризис являет нам не слишком воодушевляющий и обнадеживающий образ современного человечества. Постоянно растет насилие – войны, бунты, терроризм, пытки и преступления, – а мощь современного оружия достигла апокалиптических масштабов. Миллионы людей по всему миру живут в нищете и голоде или умирают от болезней, которые излечиваются легко и без особых затрат, и в то же время миллиарды долларов тратятся на безумие гонки вооружений. Страшный суд вполне может стать реальностью – люди сами придумали не один способ погубить себя как вид, а

---

отсеките одно от другого, и оба умрут. Ни одно из них не может существовать само по себе, поскольку каждый из них должен быть порожденным и созданным из другого" [см.: Клизовский, 1995, с. 737]. Или, как писал Н.М. Минский, "Нет двух путей: добра и зла, есть два пути добра... Блаженство в том, что все равно каким путем идти"; Д. С. Мережковский: "И зло, и благо – два пути, ведут к единой цели оба, и все равно куда идти". Дионисий Ареопагит понимает наш мир как "сверхсущностный луч Божественного мрака".

заодно и всю жизнь на планете. Поскольку же все мы склонны считать homo sapiens венцом природной эволюции, не содержит ли в себе не только человечество, но и сам феномен жизни некий принципиальный изъян? В холотропных состояниях эти вопросы встают с мучительной требовательностью и яркостью.

К проблеме относительности добра и зла обращался в своей пьесе "Дьявол и Господь Бог" Жан-Поль Сартр [Sartre, 1960]. Главный герой этой пьесы – Гец, порочный и безжалостный военный лидер, совершающий в силу своих необузданных амбиций множество преступлений и злодеяний. Однако, воочию увидев ужасы чумы, вспыхнувшей в городе, осажденном и захваченном его войсками, он преисполняется страхом смерти и дает Господу обет стать другим человеком, если Господь спасет ему жизнь. В этот момент чудесным образом появляется некий монах и помогает ему уйти из города через потайной подземный ход. Гец сдерживает свое слово – отныне жизнь его неуклонно направлена к добру. Но, оказываясь, эта новая жизнь приносит еще больше зла, чем былые жестокие битвы.

Одна из самых трудных этических проблем, которые предстают перед нами в холотропных состояниях сознания, – необходимость примириться с тем, что агрессия неразрывно вплетена в природный порядок и что выживание одних форм жизни возможно только ценой гибели других. Голландский микробиолог и изобретатель микроскопа Антони ван Левенгук так выразил эту мысль: "Одна жизнь существует за счет другой, это жестоко, но такова воля Божия". Английский поэт Альфред Теннисон говорил о природе, что ее "зубы и когти обгажены кровью". Джордж Уильямс [Williams, 1966], размышляя о дарвиновском мировоззрении, высказался еще резче: "Мать-Природа – злая старая ведьма", а маркиз де Сад, давший свое имя садизму, охотно ссылаясь на жестокость природы, оправдывая собственное поведение.

В 553 году Константинопольский собор исключил из христианского вероучения идеи перевоплощения души, и христианство осталось с проблемой всемогущего, справедливого и благого Творца, создавшего мир, полный несправедливости и зла. Вера в перевоплощение может дать ответ на самые насущные вопросы, касающиеся темной стороны жизни, но она не обращается к вопросу об источнике кармической цепи причин и следствий.

В холотропных состояниях сознания важнейшие этические вопросы, касающиеся природы и происхождения зла, причины его существования и его роли в структуре творения, возникают спонтанно и весьма требовательно. Проблема нравственности творческого принципа, который непосредственно отвечает за все страдания и ужасы бытия или допускает и терпит зло, поистине огромна и трудноразрешима. Наша способность принять творение таким, каково оно есть, включая его теневую сторону и нашу собственную роль в нем, – одна из самых больших трудностей, с которыми мы можем столкнуться в углубленных философских и духовных исканиях. Поэтому интересно проанализировать, какими эти проблемы предстают перед людьми, которые встречаются с ними в своем путешествии в глубины сознания.

Переживания отождествления с Абсолютным Сознанием, или с Пустотой, включают выход за пределы всех противоположностей, в том числе добра и зла. Они содержат весь спектр творения: от самых благих аспектов до самых жестоких – но в непроявленной форме, как чистый потенциал. Поскольку этические суждения применимы только к миру проявленных феноменов, включающему противоположности, то проблема добра и зла тесно связана с процессом космического творения. С точки зрения нашего обсуждения очень важно понять, что этические ценности и нормы сами являются частью творения и потому не имеют абсолютно независимого существования. Вот что сказано об этом в древнеиндийском священном тексте *Катха-упанишада*:

*Как солнце, глаз всего мира, не омрачается изъянами, [существующими] вне глаза, так и единый атман во всех существах не омрачается изъяном мира, оставаясь вне их (перевод В.В. Шеворошкина).*

Окончательное понимание и философское приятие зла, похоже, всегда включает признание, что в космическом творении ему отведена важная, даже необходимая роль. Например, глубокие эмпирические прозрения абсолютных реальностей, доступные нам в холотропных состояниях, зачастую показывают, что зло играет важную роль во вселенской драме. Поскольку космическое творение является creatio ex nihilo, "творением из ничего", оно должно быть симметрично. Все, что возникает, обретая существование, должно уравниваться своею противоположностью. С этой позиции существование любых противоположностей есть совершенно необходимая предпосылка творения феноменальных миров. Аналогом этому являются эксперименты и теории современных физиков по поводу материи и антиматерии. Ныне полагают, что в самые первые моменты существования вселенной частицы и античастицы были представлены в равном количестве.

Выше мы говорили о том, что один из "мотивов" творения – это, возможно, "необходимость" для творческого принципа познать себя, чтобы "Бог мог увидеть Бога" или "Лицо могло узреть Лицо". Коль скоро божественное творит, желая исследовать свой внутренний потенциал, то неполное выражение этого потенциала означало бы неполноту самопознания. А коль скоро Абсолютное Сознание еще и абсолютный Художник, Экспериментатор и Исследователь, оно скомпрометирует богатство творчества, если опустит некоторые важные варианты. Художники не ограничивают себя только красивыми,

этическими и вдохновляющими темами. Они изображают любые стороны жизни, где присутствуют интересные образы и интригующие истории.

Существование теневой стороны творения усиливает его светлые аспекты, обеспечивая контраст и придавая вселенской драме необычайное богатство и глубину. Конфликт между добром и злом во всех сферах и на всех уровнях бытия служит неистощимым источником множества захватывающих историй. Однажды один ученик спросил Рамакришну, великого индийского провидца, святого и духовного учителя: "Свамиджи, для чего в мире существует зло?" Немного подумав, Рамакришна кратко ответил: "Чтобы жить было интереснее". Такой ответ может показаться циничным, если взглянуть на природу и масштабы страданий в мире, конкретных страданий, ведь это смерть миллионов детей от голода и болезней, безумие войн на протяжении всей истории, несчетные жертвы пыток и разрушительность стихийных бедствий. Однако мысленный эксперимент может помочь нам встать на другую позицию.

В холотропных состояниях мы можем непосредственно переживать не только единый творческий принцип, но и его благую или злую форму по отдельности, как две дискретные единицы. Когда мы сталкиваемся с благой формой Бога, мы избирательно настраиваемся на позитивные аспекты творения. В этот момент мы не отдаем себе отчета в теневой стороне бытия и видим космическую пьесу в ее полноте, как нечто сияющее и блаженное. Зло представляется эфемерным или почти отсутствующим во вселенском устройстве.

Ближе всего к пониманию природы этого переживания можно подойти с позиций древнеиндийской концепции сат-чит-ананды. Это сложное санскритское слово состоит из трех корней: сат ("сущее", "существование") чит ("сознание") и ананда ("блаженство"). В нашем переживании мы отождествляем себя с сияющим, безграничным и безмерным принципом, или состоянием сущности, бытие которой бесконечно и которая обладает бесконечным сознанием или мудростью и переживает бесконечное блаженство, обладая также бесконечной способностью творить из самой себя формы и эмпирические миры.

У этого переживания сат-чит-ананды, или Сущего-Сознания-Блаженства, есть обратная сторона – космический принцип, объемяющий весь отрицательный потенциал Божественного. Он являет собой перевернутое зеркальное отражение принципа сат-чит-ананды, или диаметрально противоположность его основополагающим качествам. Здесь стоит вспомнить одну из начальных сцен "Фауста" Гете, где Мефистофель представляется Фаусту: "Я отрицаю все – и в этом суть моя" (перевод Н. Холодковского). Если посмотреть на явления, которые мы считаем дурными или вредными, можно увидеть, что они распадаются на три разные категории, каждая из которых есть отрицание одного из основополагающих качеств сат-чит-ананды.

Первое из этих трех основополагающих качеств положительного Божественного - это сат, сущее или бесконечное бытие. Соответствующая ему категория зла связана с понятиями и переживаниями ограниченного существования, прекращения существования и несуществования. В ней наличествуют недолговечность, правящая в феноменальном мире, и неизбежная перспектива окончательного уничтожения всего сущего. Это подразумевает нашу собственную кончину, смерть всех живых организмов и окончательное разрушение Земли, Солнечной системы и вселенной. Здесь можно вспомнить о горести и печали Будды Гаутамы, когда он, выезжая из отцовского дворца на прогулки, столкнулся с болезнью, старостью и смертью. В нашей традиции христианское средневековье придумало много афоризмов, напоминающих народу об этом аспекте существования: "Прах к праху, и во прах возвратишься", "Помни о смерти", "Так проходит слава мира" или "Смерть неизбежна, неведом лишь час".

Второй важный аспект сат-чит-ананды – это чит, или безграничное сознание, мудрость и разум. Соответствующая категория зла связана с различными формами и уровнями ограниченного сознания и неведения. Она покрывает широкий спектр явлений – от вредоносных последствий невежества, неадекватной информации и неправильного понимания вопросов повседневной жизни до самообмана и основополагающего неведения, касающегося природы бытия на высоком метафизическом уровне (авидья). Этот тип неведения описан Буддой и другими духовными учителями как один из главных корней страдания. Форма знания, которая может проникнуть сквозь завесу этого неведения и привести к освобождению от страдания, на Востоке называется праджня-парамита или запредельная мудрость.

Третья категория явлений, переживаемых как вред или зло, включает элементы, представляющие отрицание третьего основополагающего качества сат-чит-ананды - элемента безграничного блаженства, или ананды. Переживания данной категории и их причины наиболее непосредственно, очевидно и наглядно отражают темную сторону, поскольку препятствуют переживанию блаженства бытия. Они объемлют целый спектр тяжелых эмоций и неприятных физических ощущений, полностью противоположных божественному блаженству, таких, как физическая боль, тревога, стыд, чувство неполноценности, подавленность и вина.

Принцип зла, присущий творению, перевернутое зеркальное отражение сат-чит-ананды, может переживаться либо в чисто абстрактной форме, либо как более или менее конкретная манифестация. Одни люди описывают его как Космическую Тень, гигантское поле зловещей энергии, наделенной сознанием, разумом, разрушительным потенциалом и чудовищным стремлением к порождению хаоса,

страданий и разрушений. Другие переживают вселенский принцип зла как исполинскую антропоморфную фигуру, символизирующую всепроникающее вселенское зло, или Бога Тьмы. Встреча с теневой стороной бытия может также принимать формы, связанные с той или иной культурой, например выступать в образах таких божеств, как Сатана, Люцифер, Ариман, Гадес, Лилит, Молох, Кали или Коатлику.

По своей глубочайшей природе весь космос является единичной сущностью невообразимых размеров – Абсолютным Сознанием. Все роли в космической драме исполняет один-единственный актер, о чем и говорит приведенное выше прекрасное стихотворение Тхить Нят Ханя. Во всех ситуациях, где присутствует элемент зла, например ненависть, жестокость, насилие, лишение и страдание, творческий принцип играет в сложную игру сам с собой. Агрессор тождествен своей жертве, диктатор – угнетенному, насильник – изнасилованному, убийца – убитому. Больной, зараженный инфекцией, не отличается ни от бактерий, проникших в его организм и вызвавших заболевание, ни от врача, который лечит его антибиотиками, чтобы устранить инфекцию.

В любой метафизической дискуссии о существовании зла мы должны учитывать еще один важный фактор. Тщательный анализ природы реальности, будь то эмпирический, научный или философский, откроет нам, что материальный мир и все происходящие в нем события – по сути пустота. Тексты различных буддийских школ предлагают медитативные практики, посредством которых можно открыть пустоту всех материальных объектов и отсутствие в нашем существе отдельного "я". Следуя наставлениям по духовной практике, мы можем достичь эмпирического подтверждения основного догмата буддизма – форма есть пустота, а пустота есть форма.

Это утверждение, в обычном состоянии могущее показаться нам парадоксальным или даже абсурдным, открывает глубокую истину о реальности, существование которой подтверждено современной наукой. В первые десятилетия XX века физики проводили систематические исследования с целью узнать состав материи вплоть до субатомного уровня. В ходе исследований они все больше убеждались в том, что в основе материи, которую они всегда считали плотной, на самом деле лежит пустота. В итоге вообще все отдаленно напоминающее плотное "вещество" полностью исчезло из картины и было заменено абстрактными вероятностными уравнениями.

Этот факт, обнаруженный буддистами эмпирически, а современными физиками экспериментально, по сути согласуется с метафизическими рассуждениями Альфреда Норта Уайтхеда [*Whitehead, 1967*], который называет веру в устойчивое существование отдельных материальных объектов "обманчивостью мнимой плотности". По Уайтхеду, Вселенная состоит из бесчисленного множества прерывистых всплесков эмпирической деятельности. Основным элементом, составляющим Вселенную, является не устойчивая субстанция, но момент переживания, называемый в его терминологии действительным событием. Этот термин применим к явлениям на всех уровнях реальности – от субатомных частиц до человеческих душ.

В соответствии с прозрениями, описанными в этой книге, человеческое заблуждение очень похоже на заблуждение кинозрителя. Поскольку нас привлекают переживания, которые предоставляет нам материальная реальность, то на некоем другом уровне реальности мы принимаем решение воплотиться. В космической драме отдельная личность действующего лица, включая нашу собственную, есть иллюзия, а материя, из которой, казалось бы, сделана Вселенная, в сущности пуста. Мир, в котором мы живем, реально не существует в той форме, в какой мы его воспринимаем. Духовные писания Востока сравнивают наше повседневное переживание мира со сном, от которого мы можем пробудиться, Фритьоф Шуон [*Schuon, 1969*] выразил это весьма лаконично: "Вселенная – это сон, сотканный из снов, – бодрствует одна самость".

В космической драме, как и в кино или в театральной пьесе, на самом деле никого не убивают и никто не умирает, поскольку актер после исполнения своей роли вновь возвращается к своей большей, глубинной личности. В определенном смысле ни драмы, ни ее действующих лиц не существует вовсе, или они существуют и не существуют одновременно. С этой точки зрения винить Вселенский Разум за существование зла в мире было бы так же абсурдно, как выносить приговор режиссеру за преступления и убийства, совершенные на экране. Конечно, между живыми существами и персонажами кино есть одно важное различие. Даже если существа в материальном мире не таковы, какими они кажутся, переживание физической боли и душевных страданий, связанное с их ролью, реально. С киноактерами, понятно, обстоит совершенно иначе.

Осознание пустоты, лежащей в основе мира форм, может значительно помочь и в преодолении трудных жизненных ситуаций. В то же время оно никоим образом не делает жизнь менее значительной и не мешает нам наслаждаться приятными моментами жизни и восхищаться ее красотой. Глубокое сострадание и восхищение творением вполне совместимо с пониманием того, что материальный мир не существует в той форме, в какой мы его переживаем. Ведь, так или иначе, мы способны эмоционально откликаться на великие произведения искусства и глубоко проникаться их образами! Но в отличие от произведений искусства в жизни все переживания действующих лиц реальны" [*Гроф, 1997*].

Взаимный переход симметрии и асимметрии прослеживается в **эволюции норм наказания**, которые эволюционируют согласно к схеме эволюции полушарных функций. Как отмечают



П. А. Сорокин и А. Мень [Сорокин, 1992; Мень, 1990, с. 105], на начальной стадии развития человеческой цивилизации (характеризующейся доминантностью преимущественно правополушарной стороны психической деятельности) кара превышала преступление. И это понятно, поскольку тогда человек существовал в условиях симметричной (мифологической) реальности, где социальная реальность была представлена как соборное интегральное целое, и нарушение этого отождествлялось разрушению всей социальной целостности. Потому нарушение, казалось бы, незначительного табу было нарушением нормального существования определенного этноса, существенной нормой которого была социальная симметрия. Наказание в данном случае было слишком жестоким. В религиозном плане это проявлялось в виде ада как места вечных пыток, о чем пишет Д. Л. Андреев в книге *“Роза мира”* [Андреев, 1992]. Как отмечал А. Мень, картины загробного мира, какие мы находим в книгах Давнего Востока и Греции (это гомеровский Аид, еврейский Шеол и др.), почти всегда ужасные [Мень, 1991, с. 193].

Потом, когда симметрия этносов разрушалась, а человек предстал как суверенный индивидуум (у которого активно развивалась левополушарный аспект психической деятельности), отношение между наказанием и преступлением выравнивалось и сводилось к регуляции взаимоотношений между отдельными людьми. Отсюда принцип *“око за око, зуб за зуб”*. Потом, с последующим развитием человека, отношение между наказанием и преступлением теряет внешнюю дифференциацию и начинает быть делом совести индивидуума, переходит в сферу свободой воли человека [см.: *Тибетская книга мертвых*, 1992]. Здесь, как учит Иисус Христос, значение имеет не только и не столько преступление человека, сколько его намерения.

Отметим, что в языческих кодексах наказание часто было тяжелее, чем вина, и потому, что древние люди жили настоящим моментом не воспринимали будущее как нечто актуальное. Поэтому наказание и должно было быть слишком жестоким, чтобы способствовать формированию у дикарей осознания будущего (которое реализуется преимущественно на уровне левополушарной рефлексии, которая ориентируется на будущее). Потом принцип *“око за око, зуб за зуб”* устанавливает симметрию между виной и наказанием, что мы находим в *Ветхом Завете*. В *Новом Завете* уголовное право отделяется от морального, кроме того, наказание здесь заслуживает любое греховное действие, которое *прогнозируется человеком*, замыслившего его в своем сознании (собственно, современные нормы уголовного наказания также придерживаются данного принципа). Таким образом, будущее получает статус актуального и опять возникает асимметрия между наказанием и наказанием, но на более высоком уровне развития.

В общем, понятие греха в истории развития человечества связано с развитием *“Я”* человека, и как следствие – с ощущением и пониманием ответственности за свои действия. Эту идею можно проиллюстрировать высказыванием из Библии: *“Если бы Я не пришел и не говорил им, то не имели бы греха; а теперь не имеют извинения во грехе своем”* (Иоанн. 15, 22).

Важно, что эволюция рассматриваемых феноменов реализуется по-разному в Западном и Восточном мирах, которые отличаются правополушарной (Восток) и левополушарной (Запад) особенностями [Ornstein, 1977, 1978]<sup>208</sup>.

Важно и то, что в истории человечества после перехода от представлений цикличности к линейности появляется принцип историзма, при этом меняется эсхатология; на Востоке (Индия) начинает культивироваться идея *“духовного освобождения”* (мокша) от очередной реинкарнации (принципа сансары) [Костюченко, 1983, с. 24]. В VI столетии один из христианских соборов осудил доктрину метемпихозии (реинкарнации), связывая ее с учением об апокатастазисе (общем спасении), когда идея *“вечного осуждения”* получила свое полное развитие [Frieling, 1975]. Здесь можно говорить и о движении от принципа *“внешней жертвы”* к принципу *“внутренней жертвы”*, что культивируется как на Востоке [Костюченко, 1983, с. 46], так и Западе.

В заключении этого подпараграфа приведем разработки А. В. Кашанского, М. А. Магомедова и А. О. Недосекина касательно **тринитарного понимания мироустройства и развития Вселенной** [Кашанский, Магомедов, Недосекин, Триаλεκтика Универсума // *“Академия Тринитаризма”*, М., Эл № 77-6567, публ.16676, 25.07.2011].

Авторы выдвигают концепцию **“Триаλεκтического универсализма”**, который, полагают авторы, выступает как новым мировоззрением, так и образом мироустройства, основанным на постулировании единства и троичности всего сущего. Единство трех первоначал Универсума связано, по мнению

---

<sup>208</sup> Как пишет И.С. Лисевич, мы – *“правши”* не только по привычке, но и по убеждению: для нас слово *“правое”* является синонимом *“правильного”*. Однако для старого Китая преимущество правой стороны было совсем не таким безусловным – скорее наоборот. Как писал когда-то Лао-цзы, *“древние уважали левое”*... левая сторона – *“мужская”*, *“небесная”*, все благие признаки появлялись оттуда... Все наиболее важное – Бытие и Небытие, Жизнь и Смерть, Добро и Зло, Дух и Вещь, Тьма и Свет – древний китаец воспринимал отлично от нас, поскольку все в его мире рождалось Единным и тяготеет к нему. Для нас окружающее бытие – единая и наивысшая реальность, оно – ориентир и точка для любых умозрительных построений; *“войти в мир”* – говорим о рожденном ребенке, потому мы находимся здесь и он приходит к нам. Но в древнем Китае слово *“войти”* равнозначно было высказыванию *“оставить мир”*, поскольку главной точкой отсчета является рождающее все небытие. В глазах древних китайцев ничто порождало все, а смерть и пустота были ничем иным, как инобытием, где образы и духовные зерна жизни находили свое успокоение, растворялись в Единном, чтобы в свое время опять возникнуть из него [Лисевич, 1987, с. 4-22].

авторов, законом перемен внутри этой троичности, который и определяет ход эволюции. Применение этого закона авторы называют триалектикой<sup>209</sup>. При этом рассматриваемый закон был постулирован из обобщения мифологизированных откровений, данных человечеству, систематизированных вполне научным методом.

Авторы говорят о принципиальной трудности формализации Универсума при помощи математического знания, однако образ этого Универсума как некой метафизической реальности, объясняющий и проясняющий физическую реальность, можно создать.

По мнению А. В. Кашанского, М. А. Магомедова и А. О. Недосекина этим универсальным образом может быть СВЕТ, имеющий три независимых составляющих, создающих бесконечно богатую палитру красок и образов. Свет представляет собой три неразрывные и неслиянные ипостаси, определяющие тотальную троичность всего сущего. Эта троичность глубочайшим образом мифологизирована и вместе с этим доступна рациональному познанию. Что может значить каждая из ипостасей Универсума. Список понятий приведён в таблице:

Красный	Зелёный	Синий
Земля	Человек	Небо
Мать	Ребёнок	Отец
Мир физический	Мир ментальный	Мир идеальный
Мир вещей	Мир деловый	Мир идей
Образ-воплощение	Сознание	Знание
Тело	Душа	Дух
Энергия	Феномен	Идея
Восходящий поток	Пересечение потоков	Нисходящий поток

Авторы заявляют, что светоносные универсальные сущности, составляющие Универсум, представляют собой иерархию вмещения – **холархию**. Есть только один холон верхнего уровня, вмещающий холоны следующего уровня, которых много, и так далее. Холархическое устройство мира в частности описано К. Уилбером. Данный подход позволяет авторам выделить следующие известные ступени холархии, когда каждая новая ступень даёт новое качество.

7...	???????????
1	HOMO UNUS
2	HOMO SAPIENS
3	Животные
4	Растения
5	Молекулы
6	Атомы
7	Элементарные частицы
8...	???????????????

Здесь HOMO UNUS – это холон высшего уровня по отношению к человеку, он непознаваем через научный опыт, а только через Откровение. HOMO UNUS – Человек Единый – ГАМАЮН – сверхчеловек, состоящий из множества людей, подобно тому, как мы, люди, состоим из клеток своего тела. Является ли он высшим холоном, мы не можем сказать.

Каждый холон, кроме холона верхнего уровня холархии, существует, как единичное "Я", множественное "МЫ" и внеположенное единичному и множественному "Я" и "МЫ" – "ЭТО". Верхний холон, объёмлющий доступную нам холархию, – это и не "Я", и не "МЫ" и не "Это". Он – "ВСЁ", возможно, Универсум.

Эта эволюционная холархия так же мифологизирована и так же доступна научному изучению.

При этом Универсум понимается как монада. Под понятием "монада" авторы подразумевают фундаментальный элемент бытия Универсума, троичный в своей изначальной сущности. Эта трактовка не противоречит классическому. Любая монада-холон представляет собой фрактал (подобие) монады-холона высшего уровня холархии. Универсум, как холархия монад, тотально одушевлён и представляет собой бесконечно сложный и вместе с тем очень простой в силу своей троичности живой организм. Именно он и является конечной реальностью бытия, а мир, доступный нам в ощущениях, – это ограниченная реальность, в силу несовершенства ощущений и недостатка знаний человека. Можно назвать этот мир иллюзией.

За символ троичности (триадности) Универсума можно принять триаду: Ди (Земля), Жэнь (Человек), Тянь (Небо) Ди-Жэнь-Тянь, – из китайского метафизического учения "*Тайсюань-цзин*" Она имеет следующее графическое изображение:

<sup>209</sup> "*Триалектика* – это наука о *началах* бытия и творения Жизни в согласии с Символом веры в Святую Троицу и Ее шестью принципами триединства бытия. (П. Сергиенко). *Триалектика* – научное знание о целом, как индивидуально идентифицированном начале, имеющем место как единство взаимообусловленных, взаимодополняющих двух и/или трех уникально различных динамических моментов и вступающем в взаимообусловленное(ые) и взаимодополняющее(ие) отношение(ия) с подобным(ми) индивидуально идентифицируемым(ми) целым(ми). (С.Костюченко) 27.03.2009" [*Всемирно*, 2008].



Здесь Небо – синее, Земля – красная, а "то, что между ними" – дерево – зелёное. Разноцветные треугольники внутри сегментов, символизируют, что красное надвигается и проникает в зелёное, зелёное в синее, а синее в красное – при вращении по часовой стрелке, и обратное взаимопроникновение – против часовой. Оба направления вращения (перемен) ипостасей в монаде равнозначны и имеют определяющее значение для существования монады.

Этот символ, по мнению авторов, отражает не только фундаментальный состав любой монады-холона Универсума, но взаимодействие перемен в Универсуме (и каждой его монаде): на смену красному последует зелёный, зелёному синий, на смену синему последует красный. Это "ход вещей", при котором происходит эволюция монады-холона в холархии. Обратный ход вращения предопределяет инволюцию к холону низшего уровня.

При этом Универсум можно представить как гигантский мыслящий, чувствующий, знающий живой организм Космос (Макрокосм), состоящий из переплетений световых тел и светоносных нитей в холархии монад-холонов. Любая монада-холон, составляющая этот организм, является подобием всего Универсума. Каждая монада Универсума находится во вращении, причём это вращение, всегда встречное, то есть ипостаси Универсума движутся в монаде и по часовой стрелке, и против часовой стрелки одновременно (если здесь можно говорить о времени). Если скорости этих вращений равны, монада не эволюционирует, если вращение по часовой стрелке имеет преимущество, то она эволюционирует, если против часовой то инволюционирует.

Преимущественное вращение ипостасей в монаде по часовой стрелке мы будем называть нормальный, или эволюционный ход вещей, или перемен, а против часовой – инволюционный.

Изменения монады манифестируются в сознании человека и человечества как её эволюция, если речь идёт о биологическом объекте. Если речь идёт о холонах одного уровня "МЫ", то это эволюционирующий вид или человеческое общество.

Вращение потоков в монаде изображено на рисунке ниже. Это вращение непрерывно и вечно:

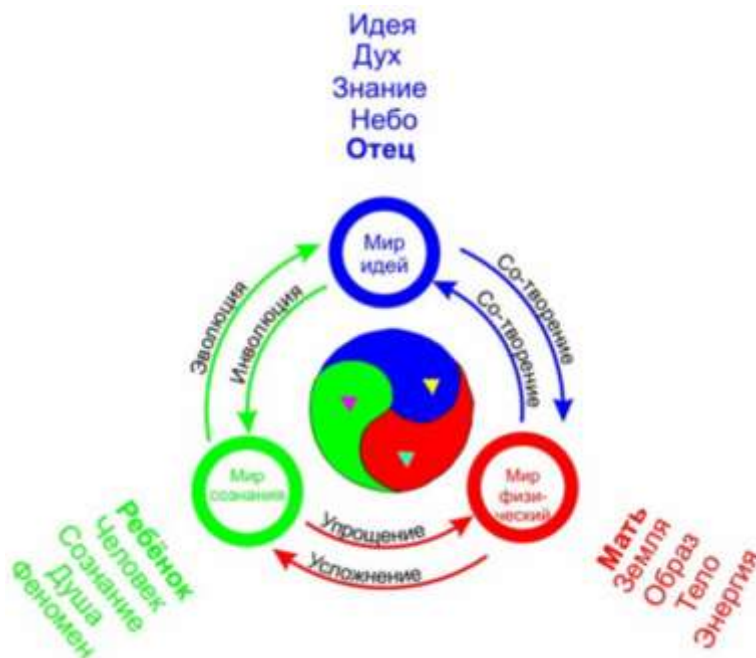

Если говорить о человеке, как монаде в холархии Универсума, то вопрос эволюции и инволюции к Источнику (холону высшего уровня) и от Источника – это выбор человека.

А. О. Недосекин дал сказанному свою образную интерпретацию с позиции религиозно-мифологического сознания. Высказанная гипотеза объединяет три идеи: а) троичность Божества; б) апокатастасис как динамическую траекторию бытования Проявленного Бога; в) свободу третьей ипостаси Божества – Порождения и отдельных его составляющих в составе сложной холархии душ –

осуществлять движение как эволюционным, так и инволюционным путем, между полюсами Бога Отца и Богини Матери.

1. *Апокатастасис* – процесс вечного движения души от Источника (путем инволюции) и к Источнику (путем эволюции). Термин Оригена и Плотина.

2. *Эволюция* – процесс манифестации Идеи Творения в материи, сопровождающийся ростом частоты вибраций Идеи и снижением вибраций Энергий. Так движется Дух, от Земли к Небу (Восходящий поток).

3. *Инволюция* – процесс манифестации Энергии Творения в материи, сопровождающийся снижением частоты вибраций Идеи и ростом вибраций Энергий. Так движется Природа, от Неба к Земле (Нисходящий поток).

4. *Круг А* (прямой ход, небытие – бытие – небытие). Небо, ища манифестации, оплодотворяет Землю, Земля зачинает, вынашивает Семя-Душу и рождает Дитя. Далее – свободный выбор Души. Если Дитя ЭВОЛЮЦИОНИРУЕТ, то Оно восходит из Земли до Неба и исчерпывается (высшая точка апокатастасиса), возвращая (философски – снимая) Идею – Небу, а Энергию – Земле, и круг А замыкается. Если Дитя ИНВОЛЮЦИОНИРУЕТ – переход на круг Б. Резюме: в круге А – круговорот Идеи, Обретение Идеей Неба Энергии Земли. Условно – воля Неба.

4. *Круг Б* (противоход, бытие – небытие – бытие). Дитя ИНВОЛЮЦИОННО нисходит от Неба к Земле и исчерпывается, снимается (низшая точка апокатастасиса). В этой нижней точке Идея возвращается Небу, а Энергия – Земле. Земля, переполненная Энергиями, ища манифестации, просит у Неба новых Идеи для нового зачатия. Как ответ, Небо прирастает новыми Идеями для творения. Земля оплодотворяется от Неба и зачинает новое Семя-Душу, которое рождается как Дитя. Далее – свободный выбор Души. Если Дитя встает на путь ЭВОЛЮЦИИ, то переход на круг А. Если ИНВОЛЮЦИЯ – круг Б замкнулся. В этом круге – круговорот Энергии, обретение Энергией Земли Идеи Неба. Условно – воля Земли.

5. *Круг А + Круг Б* = алхимический брак Отца-Неба и Матери-Земли с порождением Дитя, манифестация Троицы.

6. *Троица* – это Проявленный Бог, который возникает из Единой Непроявленной Божественной Бездны (*Ungrund* Якоба Беме). Однажды Троица исчезнет в Непроявленном (сон Брахмы в индийской мифологии), а затем возникнет опять. Это Махалила, бесконечная и безграничная игра Бога с Самим Собой.

*Выводы из заявленной манифестации:*

1. Творение = Порождение = Ипостась Троицы. Все Творение суть организованная колония (холархия) живых душ. Материя – это иллюзия, поскольку в Универсуме нет ничего, кроме душ.

2. Все души (человеческие и иные) – суть аватары Бога. Все локальные боги (элохим), все силы, власти, начала, эгрегоры и проч. – суть аватары Единого.

3. Христос в христианстве – манифестация Бога Дитя (Сын).

4. Богородица в христианстве – манифестация Богини Матери. До рождества Христова она манифестирует Богиню Дочь.

5. Гея-Земля – манифестация Богини Матери.

Авторы обращают внимание читателя на то, что если говорить о религиозной манифестации универсализма, то она не является пантеизмом, так как выносит Первоначало за пределы "хода вещей" как эволюционного, так и инволюционного. Здесь говорится о реальности универсального бытия проявленного Бога имманентного и трансцендентного человеку (его душе).

С позиции человека и человечества все силы следует, по мнению А. В. Кашанского, М. А. Магомедова и А. О. Недосекина, направлять на эволюцию каждой души, понимая, что инволюционные процессы как на Земле, так и в масштабах Космоса так же неизбежны. Но именно Земля и именно человечество должны стать эволюционирующим потоком Универсума. То есть человек должен выполнять волю Неба, понимая, что воля Земли равнозначна и столь же животворяща, как и воля Неба. Небо, Земля и Человек равнозначны, неразрывны и неслиянны. Таким образом, **эволюция, прогресс, усложнение, восхождение в холархии, происходят при вращении ипостасей Универсума в монаде по часовой стрелке. Инволюция, регресс, упрощение, снижение в холархии, падение души происходит при противоположном вращении.** Это основной закон триалектики Универсума.

## ГЛАВА 16. РАЗВИТИЕ ФИЛОСОФИИ

*Философия начинается с борьбы против мифа, но заканчивает она тем, что приходит к мифу как к венцу философского познания"*

Н. А. Бердяев [Бердяев, 1994, с. 232, 241].

*То, что сегодня и здесь справедливо, завтра или в другом месте может стать несправедливым; то, что сегодня и здесь морально, завтра или в другом месте может стать аморальным; то, что сегодня и здесь является доблестью, завтра или в другом месте может превратиться в грех – я же ищу меру, естественную для всех времен и всех мест.*

И. Славич

*Все вещи находятся во Вселенной и Вселенная во всех вещах: мы – в ней, она – в нас*

Джордано Бруно

*Нельзя решить проблему на том же уровне, на котором она возникла*

А. Эйнштейн

*В XX веке происходит переориентация философии с системы нормативных универсально-безличных оснований на экзистенциально-личностные и культурно-исторические. Встречная волна поисков идет от современной науки, которая, во-первых, разрабатывает холистическую идею организации мира, во-вторых, обнаруживает нелокальные связи в качестве условий метаморфоз всего универсума. Причем сами связи имманентны универсуму, посему нет необходимости поиска "внемирной" реальности, но остается проблема теоретического их познания и описания в языке "пустых" понятий*

Т. Н. Брысина [Брысина, 2012, с. 16]

*Словотворчество, терминообразование всегда играло особую роль в философии, которая занята поиском таких концептов, категорий, освобождающих мысль от плена повседневного языка и предрассудков здравого смысла*

М.Н. Эпштейн [Эпштейн, 2009, с. 136].

Анализ развития философии можно осуществить, используя взгляды В. Хесле касательно этапов развития европейской философии [Хесле, 1991; см. Также: Алексієнко, 1999; Дильтей, 1987, с. 129; Гадамер, 1988, с. 84–189].

**Первый этап** характерен для древнегреческой философии, предметным полем которой выступало безотносительное к человеку сущее. Этот этап В. Хесле назвал "объективным". Однако здесь следует сказать, что первому этапу предшествует "**антропоморфный этап**", когда человек и окружающий его мир предстают как единое целое, единый универсум.

На **втором этапе** – начиная от Декарта с его принципом "Cogito ergo sum" (и немецкой классической философии) философии была присуща субъективная ориентация. Это "субъективный", в центре которого стояли проблемы поиска субъективных источников опыта и знания.

**Третий этап** был основан К.-О.Апелем и Ю.Габермасом. Он имеет название "**интерсубъективный**". В центре внимания **коммуникативной философии** лежит сфера человеческой коммуникации, человеческих взаимоотношений, анализ тех структур опыта, которые обеспечивают взаимодействие людей, их взаимопонимание. В рамках данного подхода считается, во-первых, что сообщество индивидов, которые находятся в коммуникации, является априорным условием любой теоретической или практической деятельности. Во-вторых, формальной структурой, к которой можно редуцировать и в терминах которой можно описать коммуникативное общество, является речь как система знаков и сфера языковых актов. Третий момент философии интерсубъективности является принцип этики, проистекающий из человеческой коммуникации, поскольку сама коммуникация осуществляется между людьми.

Если в античном мире субъектом философского исследования была природа, в которую человек бы органически инкорпорирован, а также бытийная субстанция, лежащая в основе мира, то на втором этапе человек превратился в субъект исследования, то есть здесь имеет место процесс расщепления первичного поля философского познания на человека и окружающий его мир, на "Я" и не-"Я".

Здесь на первое место выходит единство окружающего мира и человека, но на новом витке развития, когда рассматривается проблема коммуникации и взаимодействия "Я" и не-"Я", а также граница, которая их отделяет. Здесь актуализируется проблема взаимодействия двух аспектов – "Я" и "Иное Я". В **феноменологии** граница как предмет исследования обнаруживается тогда, когда рассматривался вопрос о восприятии других субъектов, при попытке нахождения в них субъективности. В центре внимания феноменологии Э.Гуссерля (книга "**Картезианские размышления**", 1934 год) присутствует анализ тех факторов и структур человеческого сознания, благодаря которым у человека может конституироваться смысл "alter ego".

**Феноменологическая социология** А.Шюца пытается найти типичные взаимообусловленные структуры сознания и поведения индивидов, сформированные благодаря коммуникации субъектов, взаимопонимание которых тесно связано с их социальными ролями.

В **аналитической философии** также присутствует задание исследования интерсубъективности. Р.Карнап понимает последнюю как существеннейший способ действительности. Понятие интерсубъективности анализируется и в контексте "языковых общностей" Я.Хантики, для которого в

каждой научной теории выделяется некоторое множество “высказываний”, наблюдений, которые признаются истинными определенным научным сообществом благодаря общему согласованию, консенсусу. В *герменевтической* философии интерсубъективность анализируется в коммуникативном аспекте как коррелят языковой интерпретации. Для В. Дильтея понятие является выразителем самой жизни, которая продуцирует постоянное единство значений, могущих быть сопереживаемы другими индивидами.

Архетип К.Юнга, его идея коллективного бессознательного также могут быть выразителями интерсубъективности, которая здесь предстает принципом (границей), или некой интегральной сущностью, пересекающей психическую и физическую реальности и согласовывающую их.

Ю.Габермас, который понимает интерсубъективность согласно принципам герменевтической традиции и развивает идеи Ф.Шлейермахера, В.Дильтея, Г.Хайдеггера, Г.Гадамера, исходит из положения, что в процессе коммуникации индивидов происходит взаимная актуализация общих смыслов, которые принимаются интерсубъективно.

В.Хесле, характеризуя философию К.-О.Апеля как современную модификацию *философии трансцендентализма*, считает, что она прошла в своем развитии несколько этапов. На одном из этапов в виде трансцендентальной философии Канта в ней ставился вопрос о возможности естественно-научного знания, о соотношении “вещи-в-себе” и “вещи-для-нас”. Следующим этапом была теория раннего Ч.Пирса.

Для теории познания и философии важными следствиями “интерсубъективной трансформации” служили выводы, сделанные Т.Куном и другими исследователями, которые поняли условность научных парадигм и их зависимость от интерсубъективного фактора (ср. с понятием “истинной проверки” К. Поппера).

Интерсубъективную трансформацию мы встречаем и в сфере *аксиологического знания*. Здесь можно отметить как кантовский категорический императив (“поступай так, чтобы максима твоих суждений отвечала принципам всеобщего закона”), так и мнение Ю.Габермаса, согласно которому моральная философия должна быть основана на таких суждениях, которые подкрепляются всеобщим консенсусом, когда аутентичные принципы морали не ищутся в ней самой, а оказываются результатом общего интерсубъективного согласования.

Однако кантовская этика выводится из автономии трансцендентального ума, а по мнению представителей коммуникативной философии, этические нормы проистекают из логического обоснования. То есть нормы и ценности здесь продуцируются в неограниченной, свободной от принуждения и партикуляризма общественной дискуссии.

Наконец, можно говорить о *четвертом* (или пятом, если принять во внимание наличие “антропоморфного этапа”) этапе развития философии, где действительность опять антропоморфизуется, психизируется, когда в сфере науки и философии как форм общественного сознания обнаруживается *антропные космологические принципы* и философия открывает явление тотальности, целостности, возвращаясь к своим истокам, но на новом витке развития.

Таким образом, если привлечь для нашего анализа философскую традицию рассматривать реальность как координацию человека и мира, субъекта и объекта, то можно сказать, что начальный этап развития общественного сознания в целом и философии в частности обнаруживает единство, синкретизм субъекта и объекта. На втором этапе обнаруживается нарастание дихотомии человека и мира, их асимметризация: субъект и объект разводятся по полюсам. Координация отношений в субъект-объектной системе находит свое выражение в такой модели развития науки, которая выделяет классический (в рамках которого объект первичен относительно субъекта, то есть объект, который выступает “объективной реальностью, данной нам в наших ощущениях” влияет на субъект и во многом его определяет) и неклассический (субъект влияет на объект) этапы развитию теоретического сознания. Третий этап – период постнеклассического развития науки – связанный с идеей слияния объекта и субъекта [Кизима, 1992, 1996, 2005], с такой теоретической парадигмой, в которой они рассматриваются как влияющие и взаимно потенцирующие друг друга.

В целом, развитие *философии как формы общественного сознания* можно анализировать на основе развития онтологии – учении о бытии, о сущем, о его формах и фундаментальных принципах. Это учение в рамках восточной философской традиции в своем развитии прошло три этапа, обнаруживая схему “*двойного перехода*” Гегеля (когда одновременно осуществляется движение в направлении прошлого и будущего в точке трансформации развивающегося объекта), что предполагает саморасщепление Абсолюта, потом его свертывание, когда наблюдаются два сменяющих друг друга противоположных процесса: “в-себе-бытие” (Логика) → “инобытие” (Природа) → “для-себе-бытие” (Дух) + “для-себе-бытие” → “инобытие” → “в-себе-бытие”.

*Первый этап* развития философии – тот, на котором бытие и мышление понимаются как единые, как целостный нерасторжимый комплекс Парменид, Платон, Аристотель, углубляя тезис единства бытия и мышления, ориентируют философию на познание бытия. На *втором этапе* определяется и уточняется состав бытия, изучаются его особенности и движущие силы. *Третий этап* связан с философией Нового времени. Здесь мыслители-рационалисты изучают уже не онтологию, а

гносеологию (Декарт, Лейбниц, Спиноза). Философия Канта реализуется как синтез трех этапов развития философии. Потом это развитие двигалось в обратном направлении. Фихте, Шеллинг, Гегель вернулись к докантовской традиции рационализма построения онтологии на базе гносеологии. Мышление опять обнаруживает свою тождественность с бытием. Это был новый кантовский синтез, которой вел теперь уже в обратном направлении.

В конечном итоге, в конце XIX, начале XX ст. наблюдается возвращение к онтологизму. В **феноменологии** Э. Гуссерля разрабатывается путь перехода от "чистого сознания" к структуре бытия, к положению мира без субъективного гносеологизма. Н. Гартман в своей онтологии стремился преодолеть традиционный разрыв между абстрактной областью онтологических сущностей и действительным бытием. Разные школы экзистенциализма, ориентированные на преодоление психологизма в толковании природы человека, описывают структуру человеческих переживаний как атрибуты самого бытия. М. Хайдеггер дифференцирует "чистую субъективность", желая освободить ее от "неискренних" форм существования. Г. Марсель пишет о том, что его позиция отличается от агностицизма принципиально: агностик считает условия познания недостаточными, – мы же отказываемся знать.

Окончательно оформила феномен существования "**здесь и сейчас**" позиция абсурда, квиетизма, которая была присуща философской мысли в 30-40 годах XX столетия: "В мире, внезапно лишенном иллюзии и света, человек чувствует себя чужим... Это несоответствие между человеком и его жизнью, между актером и декорацией и является ощущением абсурда" [Коссак, 1980]. В 50–60 годы XX столетия кризис самоотчуждения преодолевается и человек вступает в конечный синтетический этап, осуществляя "двойной переход" (когда одновременно реализуется движение в направлении прошлого и будущего в точке трансформации развивающегося объекта), историческое время начинает двигаться в "обратном направлении", сталкиваясь из его "прямым направлением" и порождая зоны "хрональной аннигиляции". В этом отношении интересны размышления Г. Маркузе о времени, которое течет от будущего к прошлому [см. Давыдов, 1978, с. 114].

Здесь можно говорить и о том, что сначала философия и наука (а еще раньше философия и религия) не дифференцировались и существовали в качестве натурфилософии (период древнегреческой философии). Начиная с Платона философия превращается в цельное знание, когда натурфилософия как бы расщепляется на теоретический и практический аспекты – философию и медицину. Средние века – патристика и схоластика – не способствовали развитию ни философии, ни естествознанию, когда наблюдается их очередной синтез в виде религии. В эпоху Возрождения и далее – в XVII веке религия расщепляется на философию и естествознание в виде атомистики. Потом наблюдается очередной синтез в виде философии природы Декарта, Лейбница, Канта. Со временем философия и естествознание опять становятся полярными сущностями. В XX веке наука в виде релятивной и квантовой физики, теоретической биологии опять "протянула руку" философии. Философия возвращается к иррационализму, парадоксальности, неопределенности.

Так экзистенциализм, который берет начало от С. Кьеркегора, ориентируется на постулат, согласно которому "существование предшествует сущности", то есть, процесс доминирует над статической абстракцией. А. Коржибски разрабатывает общую семантику, в рамках которой формулируется новая неаристотелевская логика, позволяющая удалить "эссенциалистические", или аристотелевские правила игры из наших нейролингвистических реакций (языка и мышления) и перенастроить наши мозговые программы на экзистенциалистические и феноменологические концепции и особенно на квантовую механику.

Данные выводы А. Коржибского проистекают из того, что познание людей ограничено, во-первых, структурой их нервной системы и, во-вторых, структурой их языка. Таким образом, люди не могут напрямую переживать мир, взаимодействуя с ним только посредством "абстракций" (невербальных впечатлений или сведений, полученных центральной нервной системой, и вербальных индикаторов, выраженных в языке). Иногда наше восприятие и наш язык на самом деле бывают обманчивы в отношении "фактов", с которыми нам приходится взаимодействовать. Таким образом, человеческому пониманию того, что происходит, иногда недостаёт структурного сходства с тем, что происходит в действительности. Поэтому-то А. Коржибски и акцентирует внимание на том, что следует более осознанно подходить к вопросу несоответствия нашего описания реальности, наших гипотез и теорий о реальности и самой реальности<sup>210</sup>.

Изложенное выше позволяет понять, почему Э. Гуссерль, один из творцов феноменологии, отбрасывает традиционную философию столь же решительно, как и экзистенциализм. В конечном итоге

---

<sup>210</sup> Исследования А. Коржибского оказали влияние на развитие гештальттерапии, рационально-эмоциональной поведенческой терапии (РЕВТ) и нейролингвистического программирования (НЛП). Согласно третьему изданию "Science and Sanity", американская армия во время Второй мировой войны использовала систему А. Коржибского для лечения военных неврозов в Европе под руководством д-ра Дугласа Келли, впоследствии работавшего психиатром в тюрьме для нацистских военнопленных (Нюрнберг). Идеи А. Коржибского оказали влияние на Грегори Бейтсона, Уильяма Барроуза, Фрэнка Герберта, Бакминстера Фуллера, Дугласа Энгельбарта, Элвина Тоффлера, Роберта Хайнлайна, Рона Хаббарда, Альфреда Ван Вогта, Роберта Антона Уилсона и других.



он идее еще дальше, когда отбрасывал вообще все концепции "реальности", кроме опытной (феноменологической).

"**Феноменологическая деструкция**" или "редукция", осуществляемая относительно внешнего мира, является освобождением чистого и прямого переживания от всех его скрытых концептуальных и дискурсивных наслоений. Применение "редукции", или "деструкции", к внешнему миру, по замыслу разработчиков этой операции, должно приводить человека к восприятию чистого "Я" как начального элемента, или как называет это сам Э. Гуссерль – к "**трансцендентальному Я**". Последнее должно составлять ту единственную надежную опору, ту окончательную очевидность, которую искал еще Декарт и которая остается нам после **последовательного сомнения во всем**. Это "центр, излучающий ясный, неподвижный свет, чистый источник света"; когда излучаемый им свет попадает на "феномены", они раскрываются, то есть он высвечивает их глубочайшее измерение, "живую сущность", которую в рамках данной школы принято называть "имманентным смысловым содержанием" (*immanenter Sinngehalt*). В результате этой процедуры "**внутреннее и внешнее совпадают**". Еще один существенный аспект феноменологии здесь раскрывается в еще одном ее требовании, которое также отражает традиционный взгляд – речь идет о необходимости преодоления антитезы, или разрыва, существующего между данными непосредственного опыта и смыслами, когда познание совпадает с видением, интуиция (прямое восприятие) со смыслом.

Именно поэтому Э. Гуссерль придавал особенного значение творчеству в каждом акте восприятия (когда мозг, например, играет важную роль интерпретатора данных). Творчество же является игрой, которая, как считает Й. Хейзинга, является главной реальностью нашего социального мира, кристаллизующегося по определенным правилам игры. При этом человеческое восприятие действительности во многом "порочно", о чем мы можем узнать из *феноменологической социологии*, которая понимает социальные реальности как обусловленные человеческими взаимодействиями и правилами игры, ограниченными пропускной способностью человеческой нервной системы. Этот вывод дополняется *этнометодологией*, которая соединяет радикальные теории современной антропологии и феноменологической социологии и изучает социальные (эмичные) реальности, демонстрируя при этом, что восприятие каждого человека всегда содержит в себе ограничение, несознательные предубеждения эмичной игры наблюдателя.

В соответствии с **копенгагенской интерпретацией квантовой физики**, как здравый смысл, так и традиционная философия оказались неспособными учитывать данные квантовой механики (и теории относительности), и чтобы понять то, что открыла релятивистская физика, нам нужен новый язык, который бы не содержал традиционных абстракций, и предлагал бы давать вещам определения в терминах **человеческих операций** (к чему призывает прагматизм и операционализм). Сколь скоро мы не можем делать какие-либо утверждения относительно действительности, то копенгагенское понимание сводится к тому, что не существует никакой глубокой реальности, когда человек находит весомые причины избегать употребления слов "есть", "существует", "находится" и пытается сформулировать те же высказывания функциональным языком, то есть на таком языке, на котором мы можем описать то, что феноменологически переживаем.

В наиболее ярком виде развитие философской рефлексии проявляется в эволюции **метафизического подхода к познанию реальности** ("Метафизика раскрывает и излагает то основное знание, которое как условие предшествует всякому предметному отдельному знанию: как повседневному опыту, так и научному исследованию и знанию". – Э. Корет [*Корет, 1998, с. 21*]). "В истории можно выделить три типа метафизического познания: 1) космо-центрическое; 2) персоно-центрическое и 3) культуро-центрическое. Первое, наиболее традиционное, сложилось еще в античности; именно для него безусловно центральной является категория Бытия как такового, главная же проблема сводится к анализу способов его саморазвертывания в частных эмпирических формах и процессах (это и фиксируется остальной системой категорий). Два последних сложились в XVIII-XIX веках и достигли самого яркого расцвета в XX-м. Для второго из них центральной является категория личности, а главная проблема сводится к изучению способов ее становления в том самом "Бытии как таковом", в которое она уже не вписывается. Так выстраивается система категорий, фиксирующая этапы и формы "победы" Личности над Бытием. Третий тип, по сути, является синтезом двух первых: в нем изучается укоренение Личности в Бытии, а не борьба с ним. Главной категорией здесь была категория ценности, но на наш взгляд, ее место должна занять категория Смысла – как первичная по отношению к категории ценности, и как более точно "схватывающая" саму субстанцию Культуры" [*Даренский, 2012, с. 43*].

## ГЛАВА 17. РАЗВИТИЕ НАУЧНО-РЕЛИГИОЗНОГО ПОЗНАНИЯ И ПАРАДИГМАЛЬНАЯ РЕВОЛЮЦИЯ ЧЕЛОВЕЧЕСТВА

*Тогда не было ни сущего, ни несущего: не было ни воздушного пространства, ни неба над ним. Что в движении было? Под чьим покровом? Чем были воды, непроницаемые, глубокие? Тогда не было ни смерти, ни бессмертия. Не было различия между ночью и днем. Без дуновения само собой дышало Единое. И ничего, кроме него, не было.*

*Из гимна "Насадил" ("Ригведа")*

*В мире все вещи рождаются в бытии, а бытие рождается в небытии... Дао пусто, но в применении неисчерпаемо. Оно кажется пра-отцом всех вещей. Дао – глубочайшие врата рождения, Дао бестелесно. Дао туманно и неопределенно. Однако в его туманности и неопределенности содержатся образы. Однако в его туманности и неопределенности скрыты вещи. Оно глубоко и темно. Однако в его глубине и темноте скрыты тончайшие частицы. Эти тончайшие частицы обладают высшей действительностью и достоверностью.. Вот вещь, в хаосе возникшая, прежде неба и земли родившаяся! Ее можно считать праматерью Поднебесной.*

*Лао-цзы ("Дао дэ цзин") [Древнекитайская философия, 1972., т. 1., с. 256]*

*Бог есть истинное Ничто... Бог есть одновременно Все и Ничто, Бытие и Небытие, Он имеет множество имен и не имеет ни одного.*

*Дионисий Ареопагит [см. Мень, 1991, с. 117]*

*Ты не искал бы Меня, если бы уже не нашел.*

*Восточная мудрость [см. Роллан, 1991, с. 238]*

*Если Бог существует, то атеизм должен представляться ему менее уродливым, чем религия.*

*Едм. и Ж. де Гонкур [Гонкур, 1964, с. 578]*

*Определять Бога – это отрицать Его.*

*Б. Спиноза.*

*Бог есть нечто Преизбыточное, Он является Сверхсущим Небытием.*

*Мейстер Экхарт*

*...новые идеи как бы возвышаются над ранее устоявшимися представлениями, служат задаче их диалектического отрицания*

*Э.Н.Елисеев, Ю.В.Сачков и Н.В.Белов [Елисеев, Сачков, Белов, 1982, с. 19]*

*... при анализе совокупности фактов, известных науке, трудно избавиться от подозрения, что список фундаментальных, законов природы существенно не полон, что в нем не хватает по крайней мере одного очень общего закона*

*Г.И. Наан [Наан, 1966, "Проблемы и тенденции релятивистской космологии", с. 115].*

В целом, **структура научного познания и исследования** отвечает универсальной схеме развития (единство – дифференциация – синтез). Она разрабатывалась Гегелем, В. С. Соловьевым, Т. Куном, И. Лакатосом и др. Т. Кун в книге *"Структура научных революций"* разработал концепцию исторической динамики научного знания, заключающуюся в смене научных парадигм. Куновская концепция предполагает, по крайней мере, три периода: период "нормальной" науки, период "научной революции", период новой "нормальной" науки [Кун, 1977]. При этом сам процесс научного исследования фиксирует как минимум три когнитивных состояния: правополушарное, левополушарное и их синтез. То есть "научное исследование с необходимостью включает в себя три ступени, из которых две первые – чувственно-конкретная и абстрактно-логическая – противоположны одна по отношению к другой, а в третьей – духовно-конкретной – эта противоположность снимается..." [Обухов, 1983, с. 57].

На этом третьем этапе развития научного познания со всей очевидностью поднимается вопрос о единстве мира, зафиксированном в известном философском принципе.

Одним из гносеологических следствий философского принципа единства мира является то, что индивидуально-личностная и историко-культурологическая стороны человеческого бытия методологически изоморфны, а история человека в принципе тождественна истории всего человечества. Определенный намек на сходство личностной и социальной схем развития дает биогенетический закон Э. Геккеля, фиксирующий симметричность онто- и филогенеза на стадии эмбриогенеза. Данный закон был перенесен на процесс онтогенетического развития Ст. Холлом, который пытался доказать связь между историческим и индивидуальным развитием. Эта связь в современной науке прослежена еще недостаточно, хотя в рамках трансперсональной психологии и обнаруживается определенная корреляция между онто-, фило- и эмбриогенезом.

Нужно признать, что единство физического, духовного и историко-культурологического аспектов человеческого бытия не является открытием для науки о человеке и обществе.

Так, французские просветители выдвинули постулат об историческом универсализме, разработали учение об истории как выражении универсальной природы человека. А. Тюрго писал, что человеческий род, подобно всякому индивиду, имеет свое состояние младенчества и свой прогресс.

Принцип антропности социума и космоса, который здесь отстаивается, свойственен древним учениям Востока и Запада (где утверждается единство макро- и микрокосма [Казначеев, Спиринов, 1991]), и подтверждается современной космологией [Балашов, 1988]. Данному принципу следовали многие мыслители, начиная с Платона. Это О. Конт, В. Гумбольдт, И. Гердер, М.О. Лосский, К. Юнг и др. У К. Леви-

Стросса структура человеческого разума приравнивается к структуре физической реальности [*Леви-Стросс, 1985*].

Тейяр де Шарден доказывает идентичность развития отдельных цивилизаций, человека и законов биологической эволюции [*Тейяр де Шарден, 1987, 2002*]. Трактовка проблемы человека, исходящая из признания "равноправия" природного и социального, присуща и психоанализу [*Fromm, 1975*]. Ж. Лефевр показал, что за политико-идеологической "событийной" историей скрывается ее глубинный источник – подчиненная особым законам динамика коллективной ментальности.

Понимание единства человека, природы и общества отражено в социобиологии, проводящей синтез общественных и естественных наук на основе исследования эволюционно-биологических предпосылок поведения человека [*Wilson, 1975*]. Существуют исследования, которые показывают, что общая схема развития психики человека подобна схеме этногенеза в контексте культурно-исторического развития психических процессов [*Павленко, 1995*]. А исследования в области трансперсональной психологии свидетельствуют о том, что история человечества оказывается онтологически проницаемой для отдельной личности [*Донченко, 1994; Гроф, 1994*].

Все это убеждает в том, что, изучая личность и историю, каждый исследователь, как пишет А. Лоренцер, должен руководствоваться задачей охватить одновременно сторону общественных условий и сторону индивидуальных влечений, воспрепятствовав растворению одной из них в неопределенности [*см. Браун, 1982*].

Таким образом, мы имеем социальную и личностную динамику как нечто целостное. Данный факт отражает общую закономерность развития человека и общества, поисками которой заняты ученые и без которой не может быть социологии как науки. "Закономерная повторяемость общественных явлений, – пишет М.А. Кассиль, – сущностное тождество различных по внешней видимости исторических эпох, неизбежность определенной последовательности развития событий – без этих предпосылок научный подход к изучению общества не может утвердиться" [*Кассиль, 1980, с. 136*]. Как писал К. Леви-Стросс, существование человека и общества в целом регулируется едиными универсальными законами, а "все формы социальной жизни в основном одной природы, они состоят из систем поведения, представляющих собой проекцию универсальных законов, регулирующих бессознательную структуру разума, на уровень сознания и социализированной мысли", при этом структуры человеческого разума и физической реальности сопоставимы и во многом сходны [*Levi-Strauss, 1963*]. То есть имеет место совпадение законов и форм познающего мышления с законами и формами объективной реальности, когда, как писал Гегель, вещи и мышление о них совпадают, а бытие оказывается тождественным сознанию. Данная мысль в целом согласуется с выводами квантовой физики, утверждающей, что свойства Вселенной на ее фундаментальном квантовом уровне подобны свойствам мыслящего мозга, а квантовая реальность в психике играет ключевую роль [*Цехмистро, 1987, 2002, 2003*].

Можно сказать, что единство сознания и Вселенной подтверждается исследованиями нейродинамики мозга человека, обнаруживающей принципиальную идентичность принципа целостности существования Вселенной как голографического универсума и такого же принципа функционирования мозга [*Bohm, 1980*].

Идея тождества бытия и сознания, которая прямо вытекает из философского принципа единства мира и которая может быть концептуальной основой для универсальной модели бытия (интегрирующей гносеологический и онтологический аспекты познания и освоения мира), воплощается в парадоксе современного научного знания: представления физика-атомщика и мистика-эзотерика касательно сущности нашей Вселенной совпадают во многих деталях [*Капра, 1994; Крымский, 1991*], когда, как писал А. Салам, концептуальная структура современной физики все больше напоминает философию индуизма.

Таким образом, принцип единства мира из сферы высоких философско-религиозных абстракций перемещается в плоскость естествознания, замыкая круг абстрактно-теоретического и научно-практического направлений в познании мира: Вселенная на ее фундаментальном квантовом уровне оказывается целостным неделимым комплексом [*Цехмистро, 1987, 2002, 2003*]. Экспериментальные данные А. Аспекта свидетельствуют, что нелокальный характер квантовых систем является всеобщим свойством природы, а не искусственной ситуацией, сгенерированной в лабораторных условиях [*Aspect, Grangier, Roger, 1982*].

Отмеченная тенденция отражает стремление современного мира к интеграции различных направлений познания мира, потребность достичь состояния "момента истины", которую С. Б. Церетели определил как "единство противоположностей" [*Церетели, 1960*], что находит реализацию в целом ряде концептуальных построений<sup>211</sup>.

<sup>211</sup> Тут можно говорить об идее психосинтеза в рамках наук о человеке [*Ассаджоли, 1997*], анализировать идею синтеза искусств (так называемое "тотальное воссоединение искусств" [*Галеев, 1987*]), а также концепцию синтеза мировых религий (речь идет о книге Д.Л. Андреева "Роза мира" [*Андреев, 1992*]). Можно принять к сведению и попытку построить "систему систем" [*Карташев, 1995; Урманцев, 1978*], а также желание достичь единства естественнонаучных воззрений относительно физического фундамента нашего мира [*Утияма, 1986; Салам, 1980; Штофов, 1997*], интегрировать философские учения (и в частности соединить материализм и идеализм, которые, по слова Г. Гюнтера, выражают одно и то же, "различны лишь знаки суждений" [*см.: Янков, 1979, с. 82, 178-192*]), синтезировать

Не менее важным аспектом **новой научной парадигмы** считается органичная вписанность мистического мышления в философские основания теорий современной науки [Цехмистро, 2002, с. 210-220]. Ряд ученых – Дж. Уилер, Д. Бом, Е. Вигнер, Ф. Капра и др. – интерпретируют пространство и время, описываемые релятивистской квантовой теорией, в духе идеалистической методологии, что имеет соответствующие мировоззренческие последствия. Так, Дж. Уилер, рассматривая различные сигнатуры идеальной сферической модели Вселенной как функции времени, приходит к выводу, что старое слово “наблюдатель” необходимо заменить словом “участник”: “В некотором странном смысле квантовый принцип говорит нам, что мы имеем дело с соучаствующей Вселенной” [Wheeler, 1957, p. 30]. Уилеровская модель “соучаствующей Вселенной” исходит из старой идеи субъективного идеализма Беркли: существовать – значит быть воспринимаемым. В рамках так называемой “самоотносящейся космогонии” делается вывод о том, что “наблюдатель-соучастник” дает “миру возможность стать действительностью посредством придания значения этому миру” [Wheeler, 1957]. С данной точки зрения Вселенная сравнивается с самовозбуждающимся контуром, порождающим сознание. Автор считает, что именно сознание актуализирует, придает значение самой Вселенной. Дж. Уилер исходит здесь из ставшего традиционным в стандартном изложении квантовой механики порождающей роли субъекта (в частности – в определенном характере редукции пси-функции) [Цехмистро, 2002, с. 210-220].

В свою очередь Д. Бом сформулировал так называемую “**холокинетическую парадигму**” – в основе его космологической теории лежит многозначная, подобная буддистской, **голографическая логика** [Vails, 1981, p. 124-137], которая может быть понята при обращении к n-мерному гиперпространству. Специфика этого бесконечного, неальтернативного, несоизмеримого пространства состоит в том, что две сущности могут совместно занимать одно и то же место в то же самое время. Основной идеей бомовской космологии является положение, согласно которому реальность одна, она является неразрушимой, неделимой целостностью, аспектами которой выступают материя и сознание.

При этом, согласно Д. Бому, существует “внешний порядок”, который проявляется в различных состояниях “материи-энергии” – от весьма грубой, плотной и стабильной материи, воспринимаемой нашими органами чувств в пространственно-временной области, до утонченной, чувственно не воспринимаемой, – и “внутренний (духовный) порядок”, подобный скрытому порядку в голограммах, к которому мы движемся духовно, и внутри “холодвижения” приходим в конечном счете к высшему сознанию. Эта духовная сущность “лежит вне языка, и мы можем лучше всего схватить ее посредством метафор” [Vails, 1981, p. 124].

Рассматриваемая холокосмическая, холокинетическая парадигма находится в определенном отношении к голографической гипотезе К. Прибрама, согласно которой “всякое мышление включает, помимо манипуляций знаками и символами, топографический компонент” [Pribram, 1977, p. 406]. Это отношение можно определить как отношение макрокосма к микрокосму. Здесь наблюдатель и наблюдаемое составляют фундаментальное единство, что фиксируется в скрижалях Восточной мудрости, которая утверждает, что глаз и рассматриваемый объект являются единым узором, целостным нерасторжимым комплексом, а спасение достигает тот, кто реализует срединный путь погашения противоположностей.

Согласно Ф. Капре, существует фундаментальная гармония между духом Восточной мудрости и Западной науки [Капра, 1994]. Под восточной мудростью понимается ряд утонченных теологий, духовных упражнений и философских систем (индуизм, буддизм, даосизм, дзен). Автор усматривает гармонию в идентичности следующих трех концепций, существующих как в восточной мудрости, так и в европейской науке.

Все восточные школы мышления исходят из того, что знание о мире дается прямо, непосредственно, в акте интуиции, вне рамок логики, и поэтому его нельзя адекватно выразить обычным языком. Аналогично в европейской науке атомный и субатомный уровни реальности невозможно описать классической (аристотелевской) логикой и обыденным языком. При этом, восточный взгляд является органическим, холистским: феноменальный мир есть манифестация Единого, поэтому стремление делить воспринимаемый мир на индивидуальные вещи представляет собой иллюзию. Квантовая механика также свидетельствует о неприменимости понятия “индивидуальная вещь” в области микромира.

Восточная мудрость не проводит различия между живой и неживой природой – весь космос

---

моральное и фактологическое [Maslow, 1976], при помощи установки на синтез сконструировать социальную реальность (см.: книгу Т. Лукмана и П. Бергера “Социальное конструирование реальности”), унифицировать гуманитарные и естественнонаучные знания, привести к общему теоретическому “знаменателю” научное и религиозное миропонимание [Казначеев, Спирин, 1991; Капра, 1994; Крымский, 1991], в рамках которого обнаруживается методологическая изоморфность научной и мифологической парадигм познания мира, о чем пишет Т. Кун в книге “Структура научных революций” [Кун, 1977], Ст. Лем в “Сумме технологий” [Лем, 1968], Э. Тоффлер в “Футурошоке” и др. При этом “научная парадигма включает в себя основополагающие предпосылки, методы исследования, принятые в той или иной науке, а также представления ученых о способах решения научных проблем. Развитие любой отрасли знаний представляет собой последовательную смену научных парадигм, в ходе которой происходит пересмотр базовых теоретических понятий” [Андрианов, 1999, с. 259].

является живой динамичной сущностью; данная идея релевантна современной физике <sup>212</sup>. Поэтому квантовая механика и теория относительности заставляют нас видеть мир способом, близким восточному. Эта близость усиливается при построении релятивистской теории "субъядерного мира" [Капра, 1994].

Рассматривая роль субъекта познания в исследовании микромира, Ф. Капра делает вывод о том, что по мере дальнейшего проникновения в субмикроскопический мир мы "...придем к рассмотрению мира как системы неделимых, взаимодействующих компонентов с человеком как интегральной частью этой системы" [Капра, 1994]. Этими соображениями Ф. Капра пытается подкрепить мысль о необходимости включения мистического мышления в ткань научного творчества.

Итак, уилеровская модель "соучаствующей Вселенной", бомовская холодинамическая космология, капровская интерпретация микромира ведут к выводам о невозможности провести различие между внутренним и внешним, субъектом и объектом, об их фундаментальном единстве при ведущей роли сознания, которое находится вне эмпирического пространства-времени и охватывает всю Вселенную. Эти взгляды возникли на основе прямого обращения к эзотерической, религиозно-мистической традиции в философских учениях Востока и Запада, когда нейрохолографическая концепция К. Прибрама, холокосмическая парадигма Д. Бома интерпретируются как современный эквивалент Брахмана Веданты и Упанишад, Пуруши и Праkritи санкхья-йоги, Дхармы буддизма, Дао даосизма, Единого Платона и Плотина, Природы Спинозы [Vails, 1981, p. 35].

## ГЛАВА 18. СИНТЕЗ НАУКИ И РЕЛИГИИ

*Существует все то, что может быть реализованным согласно законам природы*

*Г. И. Наан*

*Человек может все, что он может себе представить или измыслить*

*В. М. Кандыба [Кандыба, 1988, с. 237-238].*

*Первый глоток из чаши естественных наук порождает атеизм, но на дне чаши нас ожидает Бог*

*В. Гейзенберг*

*... религия является абстракцией сущего как потенциальной возможности бытия человека... она дает лишь идеальную форму, лишь тень того, что представляет собой действительная конкретная религиозная жизнь*

*Э. Кассирер.*

*В то время как традиционная модель психиатрии и психоанализа основывается на строго персоналистском и биографическом подходе, исследования в области сознания вышли на новые уровни, открывшие доселе неизведанные области и измерения. Эти исследования показывают, что человеческая психика в значительной степени сравнима со всей вселенной и всем, что в ней существует.*

*Ст. Гроф ("За пределами мозга")*

*Если мы посмотрим внимательно на человеческое существо, мы сразу же заметим, что это уникальная голограмма; самодостаточная, самогенерирующая и обладающая собственным знанием. И если мы очистим это существо от планетарного контекста, мы быстро поймем, что человеческая форма похожа на мандалу или символическую поэму, поскольку внутри этой формы живет полная информация о разных физических, социальных, психологических и эволюционных контекстах, внутри которых она развивалась.*

*Кен Дихтвальд (из книги "Голографическая парадигма"; сост. Кен Уилбер)*

*У меня выработалось глубокое убеждение в том, что обычные традиционные методы апологетики лишь поддерживают безбожие и дают аргументы атеизму... Меня очень утомила игра интеллектуальными понятиями богословия и метафизики, и я верю лишь духовно-опытному доказательству существования Бога и божественного мира. У меня есть настоящее отвращение к богословско-догматическим распрям. Я испытываю боль, читая историю Вселенских соборов.*

*Н.А. Бердяев ("Самопознание", с. 293, 295)*

*...Сатана взывает именно к рассудку человека, который сам по себе телесен, а потому может быть подвержен соблазну... Тягчайшим грехом человечества, великим Грехопадением, повлекшим за собой все прочее Зло, стало то, что, отозвавшись на зов Сатаны, он подчинил все свои земные деяния рассудку, который стал мощнейшим инструментом владычества Дьявола... поставив рассудок во главу своей деятельности, человек лишил себя возможности познать Бога, познать Духовное, т.е. то, что лежит за пределами телесной мозговой деятельности. Ибо познать можно только по роду своему! Только Духом может быть постигнуто Духовное, родственное ему по существу своему...*

*[Коран, прим. к Суре 12 № 870, с. 710].*

*Выкинув из нашей жизни религию, мы избавились не только от мощнейшей психотерапии, но и от свода нравственных правил... Да еще как умело подаваемых!*

*Н.П.Бехтерева*

*Философия и религия – имеют своим предметом истину, и именно истину в высшем смысле этого слова, – в том смысле, что Бог, и только он один, есть истина.*

*Гегель [Гегель, "Энциклопедия философских наук", т. 1, с. 84]*

<sup>212</sup> а также некоторым современным концепциям, согласно которым планета Земля является живым организмом, наделенным эквивалентом сознания, с которым можно вступать во взаимодействие, и которое в будущем выступит существенным аспектом ноосферы.

Религия, изолирующая себя от научных исследований, неубедительна, а наука, не признающая иные пути понимания, слепа

Михаль Геллер

Мудрость открывается там, где осознается необходимость нравственных действий. Жизнь расцветает там, где целенаправленно действует нравственная мудрость.

Еманнуил Мичта.

Хотя современный мир может знать миллион секретов, древний мир знал только один – больший, чем весь миллион, потому что миллионы секретов рождают смерть, несчастья, печаль, эгоизм, похоть, скупость, а один секрет – жизнь, свет и истину. Придет время, когда секрет мудрости опять будет преобладающей в мире религиозной и философской потребностью. Настанет день, когда догмы рухнут

Мэнли П. Холл (авторитетнейший энциклопедист древних учений)

Таким образом, современная эпоха есть эпоха **синтеза научной и религиозной стратегий познания и освоения мира**, осуществляемого на основе общей познавательной территории – **Целого**, или **Абсолюта**.

Абсолютное как уникальное является не только надмировым, но и мировым явлением, поскольку предметы мира концептуально (умозрительно) объединяются в классы предметов посредством отделения (абстрагирования) от их специфических свойств на основе некоего общего для них свойства. Если говорить о всех предметах нашего мира в целом, то они объединяются в класс предметов на основе некоей универсальной особенности (свойства), присущей абсолютно всем предметам и посредством этого являющейся абсолютной сущностью, поскольку ее невозможно зафиксировать, определить посредством иных свойств из-за ее уникальности, неповторимости, "несравненности". И в то же время эта уникальная особенность вездесуща, подобно материи или пространству. Как писал Гегель, целое является условием частей, но в то же время оно само является предпосылкой частей [Гегель, 1971, т. 2, с. 154], при этом каждый элемент целого принципиально необходим этому целому, поскольку без него целое уже не будет таковым, поэтому целое равняется частям, а части – целому.

В этой связи важно отметить, что квантовые постулаты Н. Бора, положенные в основу теории атома, показывают, что переход атомов из одного состояния в другое представляет собой групповую операцию, поэтому атом – это целокупность элементов, которые полагают друг друга. Подобным же образом и мир в качестве универсума предстает как нечто единое, где каждый предмет или явление является неотъемлемой частью целого, то есть является тем, без чего мир как целое существовать не может. Поэтому каждый элемент мира является уникальным и имеет абсолютную ценность для мира в целом и для каждого отдельного его элемента. Мы видим, что каждая вещь во Вселенной предстает нечто абсолютным, сверхценным. При этом Абсолютное как замкнутое в самом себе, целое, заверщенное, самоопределенное, самодостаточное, неопределенное извне можно сравнить с актуальной бесконечностью [Яцкевич, 1990, с. 29], а также с циклопричинностью. Абсолютное как определенная сущность отвечает потенциальной ("дурной") бесконечности, а также линейной причинности.

Нужно сказать и то, что относительно **абсолютных категорий** (вечности, нуля, целого, Абсолютного) все отдельные качества предметов и сами различные друг от друга предметы являются равными, тождественными. Отсюда проистекает принцип "все во всем" – абсолютная взаимная тождественность предметов и явлений Вселенной, которая достигается посредством реальности некоей **Абсолютной сущности**, уравнивающей все вещи между собой и выступающей всеобщей подоплекой (условием) единства всего существующего. При этом, что важно, Абсолютное как нечто неопределенное может быть предметом концептуализации, когда, например, все теоремы о бесконечных последовательностях, доказываются только конечным образом, в конечных формах [Яцкевич, 1990, с. 29].

Приведем несколько положений, свидетельствующих о парадигмальном сближении науки и религии [см. Тростников, 1999].

1. Священное Писание открывается словами: "В начале сотворил Бог небо и землю". Под "землей" здесь понимается видимый материальный мир; под "небом" – мир невидимый, духовный. Таким образом, христианское *Откровение* начинается с сообщения о двуслойности бытия. Наука отрицала эту двуслойность, утверждая, что мир состоит из одной материи. Однако после открытия феноменов квантовой физики и современной космологии ученые пришли к выводу о том, что "невидимая" реальность все же существует. Она вошла в современную физическую теорию под наименованием "пси-функций" (которые, будучи не наблюдаемы, управляют поведением всех видимых объектов), "темной материи"<sup>213</sup> и др.

2. "Мир создан из ничего", – утверждает христианское учение. Данное положение также находит подтверждение в современной науке, утверждающей, что мир произошел из некоего парадоксального сингулярного состояния материи, которое можно уподобить *Ничто*.

3. "Бог сотворил мир для того, чтобы увенчать его человеком". Данное положение подтверждается так называемым "антропным принципом", который фиксирует изначальную нацеленность всех физических констант на появление биологических полимеров (белков и нуклеиновых кислот, без которых не могло бы возникнуть жизни), а значит, и человека, для которого Вселенная оказывается "хорошо настроенной".

<sup>213</sup> Субстратом Вселенной является информационный вакуум (99,999999%) и лишь 0,000001% составляет материя [Юэвшин, 2000, с. 73], исходя из которой ортодоксальный научный мир пытается познать остальные ее 99,999999%. При этом частицами "темной материи" служат, как полагают американские ученые, нейтральные аксионы – гипотетическая нейтральная псевдоскалярная элементарная частица (<http://modcos.com/news.php?id=223>).

4. Наука начинает становиться единомышленницей религии не только в космологии и антропологии, но и гносеологии, в теории познания, где в последнее время обнаруживаются принципиальные трудности касательно познания мира. Если раньше ученые придерживались в этой области диаметрально противоположных взглядов, утверждая, что познавательные возможности разума неограниченны, что логико-математическими средствами можно дойти до любой истины, то серия так называемый "отрицательных" теорем навсегда похоронила эти представления, когда полнота истины может содержаться лишь в бесконечной (а поэтому неопределенной) языковой системе.

5. В Библии можно обнаружить много научных принципов, так слова Иисуса Христа "Если двое или трое соберутся во имя Мое, Я среди них" (*Мф. 18:20*), отвечают парадоксальному сверхаддитивному принципу феномена целого, открытого современной наукой (синергетикой).

Таким образом, как отмечал Тейяр де Шардена: "...Бог не открывается нам всюду как универсальная среда только потому, что Он есть крайняя точка, в которой сходятся все реальности" [*Тейяр де Шарден, 1987*]. По мнению М. Шелера, отношения между религией и наукой не являются отношениями последовательности или превосходства во времени, а есть одновременным сосуществованием разных форм знания. У Гегеля в финале движения абсолютной идеи философия сливается с теологией, разум – с религией, а истина – с откровением.

Итак, религиозное и научное сознание в целом согласуются, когда рассматривают абсолютные аспекты материи. Более того, как писал Гегель, "цель борьбы разума состоит в том, чтобы преодолеть то, что зафиксировано рассудком" [*Гегель, т. 1, с. 70*], когда философский разум в конце-концов "превращает определения разума в ничто" [*Гегель, т. 1, с. 78*].

Ф. Капра, автор "*Дао физики*" (1994), исследует гносеологические параллели между естественнонаучным знанием (изучающим микромир) и эзотерико-мистическим представлениями о Вселенной, что заставляет его сделать вывод о принципиальном совпадении этих двух противоположных стратегий познания мира [*see: Oppenheimer, 1954*]. Приведем некоторые из этих параллелей.

Во-первых, это параллель между структурой научного эксперимента, констатирующего принципиальное единство субъекта и объекта эксперимента <sup>214</sup>, и мистического переживания, в котором субъект сливается с объектом [*Капра, 1994, с. 31; Флоренский, 1914*].

Во-вторых, это принципиальная неопределенность результатов как мистического опыта, так и научного эксперимента в области микромира, ибо как в первом, так и во втором случае принципиально невозможно облечь данный опыт в абстрактно-логическое, знаково-вербальное "одеяние". Как отмечал А. Эйнштейн, "пока математические законы описывают действительность, они неопределенны, когда они перестают быть неопределенными, они теряют связь с действительностью" [*см. Капра, 1994, с. 36*].

В-третьих, как мистический, так и научный экспериментальный опыт оказываются парадоксальными в свете привычных классических представлений.

В-четвертых, картина мира, которую рисует мировоззрение мистика и ученого-ядерщика принципиально подобны [*Капра, 1994, с. 71*], то есть мир как в первом, так и во втором случае представляется единым динамическим целым: мир на его фундаментальном квантовом уровне является единым нерасчленимым комплексом [*Цехмистро, 1987, 2002*], когда "Вселенная представляет собой неразрывное целое, части которого переплетаются и сливаются друг с другом и ни одна из них не является более фундаментальной, чем другие, так, что свойства одной части определяются свойствами всех остальных частей" [*Капра, 1994, с. 266*], когда элементарная частица, в свою очередь, оказывается состоящей из всех других элементарных частиц [*Марков, 1976, с. 140*]. При этом как квантовая и релятивистская физика, так и учения Востока (Даосизм, Конфуцианство, Буддизм) констатируют, что любая пара противоположностей представляет собой динамическое единство <sup>215</sup>.

Как отмечает автор "*Дао физики*", для того, чтобы кратко охарактеризовать мировоззрение и логику атомной физики, следует принять к сведению слова тантристского буддиста ламы Ангарика Говинды: для буддиста "внешний мир и внутренний мир его души – единое целое, две стороны одной материи, в которой нити всех сил и всех явлений, всех форм сознания и их объектов сплетаются в неразделимую сеть бесконечных, взаимно обусловленных отношений" [*Govinda, 1974*].

В-пятых, как физики, так и мистики прозревают некую Высшую (абсолютную) реальность, лежащую в основе всего многообразия наблюдаемых нами предметов и явлений. Индуисты называют ее "Брахманом", буддисты – "Дхармакайя" ("Тело Сущего"), или "Татхата" ("таковость"), а даосы – "Дао". При этом Дао, будучи бесформенным и пустым, способно порождать все формы, что осуществляется посредством движения

---

<sup>214</sup> что проявляется в парадоксе экспериментальной физики, когда экспериментатор не может не оказывать влияние на исследуемый предмет, который при этом утрачивает свою изначальную "девственность", а поэтому нельзя говорить о мире как объективно существующем и не зависящем от нашего сознания

<sup>215</sup> Так Чжуан-цзы пишет: "Это" одновременно есть "то". "То" одновременно есть "это". То обстоятельство, что "это" и "то" перестают быть противоположными, – основное содержание Дао. Это обстоятельство служит центром круговорота перемен" [*Fung, 1958, p. 112*]. Представления о движении Дао как процессе взаимодействия противоположностей послужило основанием для восточной этико-мировоззренческой доктрины. Здесь интересно утверждение: если хочешь чего-либо добиться, следует начать с его противоположности. Послушаем Лао-цзы: "Для того, чтобы что-то уменьшить, безусловно, следует сначала увеличить его. Для того, чтобы ослабить, безусловно, следует сначала придать сил. Для того, чтобы низвергнуть, безусловно, сначала следует превозносить. Для того, чтобы взять, сначала, безусловно, следует дать. Это называется утонченной мудростью" [*Lao Tzu, 1973*]. И еще: "будь согнутым, и ты останешься прямым. Будь незаполненным, и ты пребудешь полным. Будь изношенным, и ты останешься новым".



первичной энергии "ци" ("праны" и т. д.)<sup>216</sup>. В подобных же терминах физика описывает метаморфозы нашего микромира, выступающего фундаментом макромира. Элементарные частицы, обладающие двойственной природой (они одновременно являются вещественными и полевыми образованиями), выступают сгустками энергии, или поля), способными исчезать вместе с расщеплением этих сгустков и снова кристаллизоваться в условиях "конденсации" полей, являющихся принципиально динамическими сущностями, не имеющими массы покоя. По словам А. Эйнштейна, "мы можем считать, что вещество состоит из таких участков пространства, в которых поле достигает особой интенсивности" [см.: Сапек, 1961], а "присутствие материи есть всего лишь возбужденное состояние поля в данной точке, нечто случайное, непостоянное, своеобразный "изъём" в пространстве" [Thirring, 1968]. Тем более, что вещество – вещь чрезвычайно редкая во Вселенной, особенно если учесть тот факт, что большая часть вещества во Вселенной представлена в виде плазмы – сущности, находящейся на границе между веществом и полем.

При этом понятие Пустоты, которым оперируют мистики Востока, прямо соотносимо с понятием вакуума. "Подобно восточной Пустоте, "физический вакуум", как он именуется в теории поля, не является просто состоянием абсолютной незаполненности и отсутствия всякого существования, но содержит в себе возможность существования всех возможных форм мира частиц. Эти формы, в свою очередь, представляют собой не самостоятельные физические единицы, а всего лишь переходящие воплощения Пустоты, лежащей в основе всего бытия" [Капра, 1994, с. 199]<sup>217</sup>.

В связи с изложенным выше интерес представляет **кибернетическое доказательство бытия Бога**, сделанное А. Менем: [218]. В русле вышеизложенного можно ответить на вопрос, почему славят Господа? Слава есть всеобщая известность, а это по теории информации предполагает минимум информации (и максимум энергии). Поэтому слава есть энергетическая сущность, то есть принцип единства мира, а постоянное славословие, оказываемое всеми существами Богу, предстает механизмом реализации единства мира и сохранения его жизненности.

Продолжая размышлять о кибернетическом доказательстве бытия Бога, следует констатировать: о Боге человек может выразиться в трех различных содержательных контекстах:

- 1) *негативном ("нет, Бога нет"),*
- 2) *позитивном ("да, Бог существует"),*
- 3) *неопределенном ("да" и "нет" одновременно, или "ни да, ни нет").*

Принимая ко вниманию факт, что, как показывают кантовские антиномии "чистого разума", теоретически принципиально невозможно определить реальность или нереальность бытия в его абсолютно-целостном понимании, мы должны принять к анализу все три варианта высказываний человека, предложенных выше. Рассмотрим каждый из них.

1) Если мы говорим о нереальности Бога, то вероятность Его существования в данном контексте приближается к нулю или ему равняется. Поэтому информация о Боге, в соответствии с теорией информации, в данном случае должна приближаться к бесконечности. Если информацию понимать как меру упорядоченности, определенности, организованности материальной систем, а также в контексте управления, то Бог в данном контексте предстает как сверхсложная, сверхсовершенная, редчайшая, сверхволевая (управляющая) сущность, которую можно соотнести с *Богом Отцом* ("будьте совершенны, как Отец ваш Небесный!" (Мф. 5, 48). Данный аспект Бога можно соотнести с такой формой бытия материи, как вещество, которое характеризуется определенной структурой, то есть информативностью и является редчайшей вещью во Вселенной.

2) Если мы скажем, что Бог существует, то количество информации, которое выражается в данном высказывании, приближается к нулю или ему равняется. Вероятность существования Бога, частота Его "проявления", актуализации в мире в данном случае может пониматься как приближающаяся к бесконечности или ей равняющаяся. То есть, как говорится в Коране, "куда бы вы не обратились, там лик Аллаха" (К. 2: 109). Здесь Бог предстает как вездесущая сущность, которая как бы "растворена" во Вселенной. Это, поэтому, есть *Бог-Дух*, который как Дух уже по своему определению не имеет четкой пространственно-временной

<sup>216</sup> "Великая пустота не может не состоять из ци; ци не может не конденсироваться, чтобы породить все вещи; эти вещи не могут не рассеиваться, чтобы (снова) породить Великую Пустоту" [Fung, 1958, p. 280].

<sup>217</sup> "Следовательно, бесконечность смысловых проявлений вещи, бесконечность интерпретативных подходов к ней, бесконечное количество форм проявления вещи устанавливаются ясно и просто, без всяких длинных доказательств. Но ведь если невозможно все эти интерпретации ограничить пределами только человеческого субъекта и считать их чисто субъективными, то единственно, что тут остается, это признать, что все эти бесконечные формы проявления вещи зафиксированы в самой вещи, по крайней мере как возможность. И это не просто фиктивная возможность, которая равна абсолютному отсутствию (потому что тогда опять придется искать обоснования всякой формы в субъекте и все снова разрешится в беспросветный солипсизм), но это есть именно возможность, т.е. реальная мощь, такая реальная способность вещи, которая в любой момент действительно может стать реальностью, хотя и не становится. Таким образом, элементарно ясно, что самость вещи есть мощь, смысловая мощь, и притом бесконечная смысловая мощь" – А.Ф. Лосев ("Самое само").

<sup>218</sup> "Материалисты считают, – пишет он, – что вероятность Высшего источника разумности равна нулю. Но, утверждая это, они упускают из виду тот факт, что чем больше отрицательная энтропия в X, тем меньше цифра, выражающая его термодинамическую вероятность. Если для живой клетки и тем более для мышления такая вероятность очень мала, то для высшего Творческого Начала она с логической необходимостью должна равняться нулю. Уменьшение вероятности означает увеличение творческой мощи источника информации. Там же, где мы имеем вероятность, равную нулю, мы сталкиваемся с чем-то или с Кем-то, обладающим бесконечной полнотой творческого могущества. Итак, утверждение, что вероятность божественной Первопричины равна нулю, значит на языке кибернетики, что Она обладает абсолютной, бесконечной отрицательной энтропией или, что то же самое, – бесконечным количеством информации. Это определение удивительно совпадает с... понятием Абсолюта, Который определяется мистиками как положительное Ничто, т.е. Начало, вмещающее в себе все и ничем не исчерпывающееся. Здесь мы видим пример того, как пути науки и религии пересекаются на подступах к последней Истине" [Мень, 1991, с. 315].

локализации <sup>219</sup>. Данный аспект Бога, который характеризуется сверхприсутствием, можно соотнести с полем как нечто континуально-непрерывным. Кроме того, поле, которое не имеет массы покоя и является как бы движением в чистом виде, можно соотнести с энергией, мерой движения [Аскин, 1971]. Энергия соотносится с волно-полевым аспектом материи также и потому, что, согласно принципу неопределенности В. Гейзенберга, положение электрона в атоме характеризуется объективной неопределенностью. При этом точное значение координаты элементарной частицы может иметь масса при условии, что ее энергия достаточно произвольная, поскольку последняя всегда связана с полем. Энергия же частицы, ее импульс определяется волной, о координате которой ничего сказать невозможно. То есть энергия выступает сущностью, которая объективно тождественна полю <sup>220</sup>.

3) Если мы не можем отдать предпочтение ни "да", ни "нет", то здесь мы имеем единство вышерассмотренных характеристик Бога – единство, которое характеризуется "неисчерпаемой парадоксальной таинственностью" в *Боге-Сыне*, Который не только совмещает божественную и тварную природы, но и два полярных биологических качества – смерти и вечной жизни.

Таким образом, мы имеем *Троицу* [Раушенбах, 1993], которую можно соотнести с индуистской Тримурти, элементы которой обнаруживают подобную же координацию: *Шива* – разрушительное начало, небытие, *Брахма*, бог творец, *Вишну* – уравнивающее начало, которое можно соотнести с Богом-Сыном как единством "вещества и поля", "да" и "нет".

Отметим, что сравнение вещества (корпускулярно-вещественной сущности) с бытием, а поля (континуально-полевого сущности) с небытием конкретного объекта впервые было сделано В. С. Библером (в книге "Мышление как творчество"), который полагал, что частица (корпускула, вещественная форма) ограничена в пространстве и воплощает в себе принцип индивидуально-изолированного (читай: индивидуально-личностного) существования, в то время как поле (волна), которая не ограничена в пространстве, воплощает в себе принцип смерти индивидуального начала человека [Библер, 1975, с. 181–182].

Отметим также, что *Троица* может пониматься как диалектическая сущность. Так в интерпретации Гегелем *Троица* предстает как своеобразная триада, которая лежит в основе его философской системы. *Бог-Отец* воплощается в царстве логических категорий (Логика), *Бог-Сын* – это мир сотворенный (царство Природы). Христос умирает в этом мире и воскресает в царстве *Духа*, который являет собой синтез двух первых царств (Дух). Гегель, размышляя по поводу триадичности мира, полагал, что "Бог как абстракция не есть истинный Бог, а истинным Богом Он является лишь как живой процесс полагания Своего другого – мира; этот мир, постигаемый в божественной форме, есть Сын Божий, и лишь в единстве со Своим иным, лишь в Духе Бог есть субъект" [Гегель, 1975, т. 2, с. 24–25]. В природе же, полагал Гегель, господствует четверичность, что проявляется в следующих соотношениях: 1) точки, линии, поверхности, тела; 2) солнце, кометы, луна, планеты; 3) огонь, воздух, вода, земля. Таким образом, от триадичности [Османзаде, 1977] можно перейти к четверичности <sup>221</sup>.

Как пишет Г. И. Шипов, "Это звучит ортодоксально для интеллектуальной мысли, но в Ничто, в вакууме структурируется Троица – Бог Отец, Бог Сын и Бог Дух Святой. Бог Отец – это и есть высшая иерархия Абсолютного Ничто; это то, что не имеет уравнения. Затем то, что я называю собственно вакуумом, из чего рождается все проявленное, это и есть Бог Сын. Вакуум, обладающий определенной структурой, соотнесенной с нашим человеческим сознанием, – Бог Сын. Существует еще третье состояние – то, что мы называем первичными полями. Это сверхсознание, или первичное информационное поле. Это третье состояние вакуума – между Богом Отцом и Богом Сыном. Оно описывается аналитически. Причем интересно: можно чисто формально показать, что разницы между ними практически нет, то есть любое из этих состояний может переходить в другое. ...Но на вершине всей Троицы стоит Бог Отец, "Черный квадрат", Абсолютное Ничто, который порождает Бога Сына и Бога Духа. Он выше других, хотя он как бы транслируется в другие ипостаси. Он транслируется и порождает, прежде всего, тонкие материи – поля сознания то есть развитие идет от сознания, а потом появляется плотный мир, грубая материя" [см.: Пацюков, 1995, с. 39].

Лауреат Ленинской и Демидовской премий, один из основателей космонавтики, академик РАН Б. В. Раушенбах отмечает: "Я пытался и рассуждал так: Бог един, и в то же время это три Бога, это логически объяснимо. Хотя все считали эту идею абсурдной, даже Флоренский писал об этом. Бог должен быть абсурден, должен быть непонятен. Бог непостижим – это его сущность. По-моему, триединство – элементарное понятие, а богословы не могли Его понять, потому что не знали математики... Для доказательства того, что понятие Троицы логически безупречно, я привел вектор. Как известно, вектор имеет три компоненты, которые задает по трем основным направлениям. Три вектора по трем основным направлениям и один вектор – одно и то же,

<sup>219</sup> Дух дышит, где хочет, и голос его слышишь, а не знаешь, откуда приходит и куда уходит: так бывает со всяким, рожденным от Духа (Иоанн., 3, 8).

<sup>220</sup> В целом, энергия и информация соотносятся как активное и пассивное, когда энергия может пониматься как способность выполнять работу, а информация – как функция управления. При этом "чем больше накоплено энергии, тем проще что-то сделать. Аналогично, чем больше информации, тем проще может функционировать управление" [Анисимов, 1988, с. 48].

<sup>221</sup> П. А. Флоренский сформулировал аксиому про четвертую ипостась Троицы – Софию – женскую сущность [Флоренский, 1914, с. 326]. Таким образом, мы имеем четыре аспекты Божественного: Бог-Отец (субъект), Бог-Мать (объект), Бог-Сын (и субъект, и объект), Бог-Дух (ни первое, ни второе). "Исследуя истоки эзотерики символизма пифагорейских, каббалистических, халдейских, индуистских и др. учений по работам исследователей разных эпох, я пришёл к убеждению, что в Святой Троице Творца выражены одновременно *монада*(1), *диада*(2), *триада*(3), *тетрада*(4), *тетрапентада*(4,5), *пентада*(5), *гексада*(6), *гептада*(7), *огдоада*(8), *эннеада*(9) и "0", а не только монада и триада" – П.Я Сергиенко [Сергиенко, 2012].

то есть Троица. Потому один Бог и в то же время три – абсолютно объяснимо логически" [*Единство составляющих миров, 2001, с. 5*].

Как пишет А. С. Маркон, "Бог – прежде всего информационное Бытие, идея, дух, Слово, Логос. Но Он же – и тонкоэнергетическое Бытие, эмоция, душа, Любовь. Но Он же – и физическое Бытие, вещество (а также и физическая энергия), Вселенная. Бог – всеобъемлющее начало, источник и причина саморазвития Бытия, но также Его многочисленные персонификации. Персонален ли Бог? Объективно – да. Субъективно – возможно, нет" [*Маркон, 2000, с. 17*].

Как полагает Ю. И. Кулаков, только теперь становится понятным роль трехсотлетнего "материального рабства" науки: *в этом плену она добыла Истину, противоречащую ее собственным установкам*. И если подавляющее большинство ученых до сих пор не склонно воспользоваться этой драгоценной истиной, то это ничего не значит. Они свое дело сделали, и в этом главное [*Кулаков, 1999, с. 153*].

Отметим, что это рабство, согласно диалектической установке развития, создало множество положительных предпосылок для познания Высшей Реальности, для постижения Истины в плоскости синтеза науки и религии, предоставив достижения науки на благо религиозного сознания, изобретающего новые синтетические подходы к пониманию мира. Как сказано у мудрецов Китая, "Чтобы уберечься от воров, которые взламывают сундуки, шарят по мешкам и вскрывают шкафы, нужно придумывать засовы и замки, которые вор не сможет открыть. Так думают умные люди. Но приходит Большой Вор, хватая весь сундук под мышку, взваливает на спину шкаф, вешает на коромысло мешки и убегает, боясь лишь одного, – чтобы замок и засовы не оказались слабыми и не открылись на бегу. И тогда те, кого называли умными, оказывается, лишь собирали добро для Большого вора" [*Мудрецы Китая, 1994*].

## ВЫВОДЫ

*Слепцы напрасно ищут, где дорога,  
Доверясь чувств слепым поводьям;  
Но если жизнь – базар крикливый Бога,  
То только смерть – Его бессмертный храм.*

А. Фет

*Число три – наиболее совершенное число, поскольку оно вмещает в себе начало, середину и конец*

Аристотель

*Формула должна быть настолько простой, насколько можно, но не проще*

по А. Эйнштейну

*Одна из главных целей теоретического исследования – найти точку зрения, с которой предмет представляется наиболее простым*

Дж.У. Гиббс

*Одни хотят двойственности, другие – недвойственности, но и те и другие не знают Моей высшей Истины, превосходящей собой и двойственность и недвойственность*

Господь Шива

*Истинно-сущее, чтобы быть истинно-сущим, то есть всеединым или абсолютным, должно быть единством себя и своего другого*

В. С. Соловьёв

*И вся масса человеческого рода, переживая попеременно спокойствие и волнения, счастливые времена и годы бедствия, всегда шествует... ко все большему совершенству*

А. Тюрго

*Просвещение относится к вещам, подобно диктатору, управляющему людьми. Оно постигает их настолько, насколько они пригодны для манипуляции*

Т. Адорно, М. Хоркхаймер

*По сути дела среда, мало-помалу создающаяся вокруг нас, есть прежде всего вселенная Машины... техника стала фатальностью – судьбой современного человека*

Жак Эллюль

*Влияние Человека на силы Добра и Зла возросло невероятно с освоением новых источников энергии, но это, увы, не прибавило Человеку мудрости или добродетели, не убедило его в том, что в царстве людей милосердие более ценно, чем часовой механизм*

А. Тойнби

*Но остается истиной, что каждый конец в истории таит в себе новое начало – и оно есть залог будущего*

Ханна Арендт

*...в наш век главным в сознании общества является осмысление себя как части более широкого универсума*

А. Тойнби

*Как будто бы глобальные проблемы, к которым мы стремились привлечь всеобщее внимание, касались вовсе не нашей, а какой-то совсем иной, далекой планеты... В общем, нам оставалось констатировать, что никто не только не выразил готовность уделить на благо будущего всего человечества хоть какую-то долю своего времени, денег или общественного престижа и влияния, но даже, по-видимому, и не верил, что подобные жертвы с их стороны могут привести хоть к каким-нибудь положительным результатам*

А. Печей [*Печей, 1980, с. 99*]

Мы привели лишь **некоторые примеры взаимного обращения симметрии и асимметрии**, подводящие нас к выводу, что в общее "поле" познания мира должны включаться не только биологические и духовные факты, но и факты физико-космологического, социоприродного свойства, а живое и неживое, личностное и социальное, физическое и психическое, материальное и идеальное оказываются методологически изоморфными [Юнг, 1988], что дополняет аргументы в пользу философского принципа единства мира и очерчивает концепцию универсальной парадигмы развития.

Универсальная синергетическая парадигма развития, фиксирующая единство правополушарного и левополушарного аспектов познания, обнаруживая их синтез в виде интуитивного познания, предполагает актуализацию новой когнитивной парадигмы единства научного и мифологического миропонимания, когда с одной стороны обнаруживается необходимость в разработке теоретической интерпретации мифологических представлений, а с другой – низведение научных представлений до уровня мифов.

Если интерпретация мифов – вещь достаточно разработанная в современной науке [Ахундов, 1982; Пропп, 1969; Лотман, 1987; Гранин, Соболева, 1995], то мифологизация науки – процедура, "попахивающая" лженаукой. Однако наука широко использует мифы – научные парадигмы, а свойство мифологического, метафорического отражения действительности – едва ли не единственный способ уловить и содержательно определить объекты высокой степени абстракции [Ортега-и-Гассет, 1990]. Мифо-метафорический тип постижения мира позволяет сводить воедино научные представления, задавать аналогии и ассоциации между разными системами понятий, формировать общее познавательное "поле" науки, выступая в качестве "эпистемологического доступа" к любому понятию [Boyd, 1979; см. также Malinowski, 1926; Wundt, 1905; Neilbrunner, 1980; Popper, 1979; Wiener, 1978; Федосеев, 1981].

Итак, познание мира включает в себя соединение научного и мифологического мышления, что обнаруживает Истину, в которой интегрируются противоположности и формируется дипластия – присущий только человеческому сознанию психологический феномен "отождествления двух элементов, которые одновременно исключают друг друга", функционирующий в качестве "продуктивного психологического механизма ориентации человека в окружающем мире" [Брагина, Доброхотова, 1988, с. 10].

Универсальная парадигма развития также выступает существенным фактором синтеза научных и религиозных представлений, что готовит почву для кристаллизации "полноты" социального бытия в преддверии "конца времен". Данная проблематика требует дальнейшего углубленного анализа, привлечения новых материалов как со стороны ученых, так и богословов. Как писал Епископ Сильвестр, "истины веры могут и должны быть предметом живой деятельности разума" [Опыт православного богословия, 1861, с. 115]. Епископ Николай отмечал, что противоположность веры и разума есть видимой частью их отношений, поскольку "разумное знание в своей окончательной основе переходит в веру, а вера, в свою очередь, переходит в знание" [Журнал Московской патриархии, 1972, с. 64].

Данные выводы находят реализацию в контексте *проблемы конца времен*. Человечество, вступившее в XXI столетие, томится тревожными предчувствиями глобальной катастрофы [Печчеи, 1985] или экологического апокалипсиса, который религиозным сознанием воспринимается как "конец света". эта катастрофа, полагают некоторые исследователи, способна потрясти, коренным образом изменить ход исторического развития земной цивилизации, и, возможно, до основания ее разрушить. При этом символизм Второго пришествия связывается не только с иудейско-христианской религией. Антропологи, историки, богословы обнаружили параллельные понятия в исламе, буддизме, зороастризме, а также в культурах "третьего мира" – Бразилии и Африки [Нэсбитт, Эбурдин, 1992, с. 313]. Буддисты живут в преддверии Майтрейи, "спасителя человечества", который должен появиться в Кали-Юга (железный век), христиане ожидают второго пришествия, иудеи – первого, зороастрийцы ожидают Сошиоша, мусульмане – Мунтазара, китайцы – Митоло, китайцы-буддисты – Миле, японцы – Мироку, индусы – Калка Аватару... "Многочисленные пророки прошлого и настоящего призывают нас быть готовыми к событию божественного порядка и огромного значения, – событию, которое надвигается со все возрастающей скоростью. Грозные оракулы возвещают, что сроки уже исполнились" [Генон, 1993, с. 133].

Не только религиозно-мистическое, но и научно-теоретическое сознание человечества экстраполирует трагические события общепланетарного масштаба [Голанский, 1992; Гор, 1993]. Известно, что время от времени северный и южный полюса Земли меняются местами. В момент же смены полюсов на планете воцаряется "геомагнитный хаос", когда магнитный панцирь Земли временно бездействует. В древнейших летописях мы можем найти описания подобного явления, которое сейчас воспринимаются как глобальная экологическая катастрофа. Летописцы древности повествуют о "конце света", когда "планета сходила со своей оси, небо и земля менялись местами", а "звезды обрушивались с небес на земную твердь и поражали все живое". Наука утверждает, что такой поворот в сценарии земной истории вполне возможен [White, 1980], вопрос только в том, когда это произойдет?

Известно, что период прецессии земной оси, за время которой она совершает полный оборот, равняется около двадцати шести тысячам лет, что составляет "астрономические сутки" планеты Земля.

Известно и то, что ко второму тысячелетию от рождения Христова очередные "астрономические сутки" земной истории истекают. Не исключено, что в этот момент на Земле будет происходить нечто необычное, о чем Библия повествует как о "конце света" [Фриссел, 1998].

Ученые, астрологи говорят про критические периоды в жизни человечества [Кирносков, 1992; Романов, 1997]. Изучая различные циклы человечества, можно констатировать, что многие из них пересекаются в 2015 году [Чмыхов, 1990]. Полагают, что это точка начала нового цикла расширения Солнечной системы [Бугаев, 1998, с. 23; Бутусов, 1991; Гамбург, 1971; Гуль, 1971], а также, может быть, и галактики [Чепурных, Новоселов, 1996], когда Юпитер начнет превращаться в звезду, а Земля – приобретет состояние Юпитера, поскольку звездные системы как пульсирующие явления всегда в своем развитии проходят критические периоды [Бугаев, 1998, с. 24; Осипишин, Блинов, 1987; Колясников, 1993].

Можно говорить, что трансмутационное развитие вещества планеты Земля сопровождается ускорением тектонических процессов, ростом их интенсивности, появлением взрывных процессов [Кононов, 1989; Друянов, 1981; Жуков, 1978].

Геологи полагают, что планета Земля находится на последнем этапе планетарно-геологической эволюции [Бугаев, 1998, с. 139]. Это доказывается тем, что вычерпаны точечные группы симметрии в минеральном мире. Продолжительность каждого тектонического этапа Земли на 50 млн. лет короче предыдущего, а последний этап, свидетелями которого мы являемся, уже не может укоротиться на данную величину. В результате дальнейшее уменьшение продолжительности настоящего тектонического этапа невозможно. В этом контексте современная эпоха понимается исследователями как поворотный пункт геологической, и, возможно, биологической истории Земли [Смирнов, Колобразов, 1971, с. 96-97].

Психологи, исследующие динамику и механизм отношения полов, где степень половой дифференциации фиксирует уровень развития социумов (уменьшение половой дифференциации в социально-психологическом отношении свидетельствует о прекращении эволюции социума), приходят к выводу о стирании психологической грани между полами [см. Русалов, 1991; Геодакян, 1989].

Архиважной является также и информация о том, что на планете Земля в последнее время наблюдается формирование новых видов живых существ (чего не фиксировалось со времени возникновения научного анализа данного явления – то есть со времен Ч. Дарвина): известен пример, когда два родственных вида мышей скрещиваются, в результате чего появляется новый вид мышей – мыши, которые дают потомство.

Исторический анализ современной эпохи также убеждает в скором "конце света"<sup>222</sup>, а математическая модель роста населения Земли, из которой следует появление так называемого "времени обострения", показывает, что население Земли стремится к бесконечности по мере приближения к 2025 году, который определяется как момент "обострения" в развитии человеческой цивилизации [Капица, 1996], чреватый самыми неожиданными событиями, описать которые наука пока не в состоянии<sup>223</sup>.

---

<sup>222</sup> Как пишет И. М. Дьяконов, в настоящее время феномен глобального ускорения исторического развития становится особенно заметен. 1 млн. лет в палеолите оказывается эквивалентным 40 годам в наше время, то есть, по сути, жизни одного поколения. От появления Homo Sapiens до конца первой, первобытной фазы развития человечества, прошло не менее 30 тыс. лет. Вторая первобытно-общинная фаза длилась приблизительно 7 тыс. лет. Третья фаза (ранняя древность) продолжалась около 2 тыс. лет, а четвертая фаза (имперская древность) – 1,5 тыс. лет. Пятая фаза (средневековье) длилась уже около тысячи лет. Шестая фаза (абсолютистская постсредневековая) насчитывает примерно 300 лет. Седьмая капиталистическая фаза продолжалась не многим более 100 лет. Наконец, продолжительность восьмой фазы (посткапиталистической) пока еще невозможно точно определить. Нанесенные на график, эти восемь фаз складываются в экспоненциальное развитие, которое предполагает переход к вертикальной линии или, вернее, к точке – так называемой сингулярности. Вертикальная линия на графике равносильна переходу в бесконечность. В применении к истории данное понятие "бесконечности" лишено смысла, ведь дальнейшие фазы исторического развития, все убыстряясь, сменяются за годы, месяцы, недели, дни, часы, секунды. Если не предвидеть катастрофы, пишет И. М. Дьяконов, тогда, очевидно, нужно ожидать вмешательства каких-то новых, еще не учитываемых движущих сил, которые изменят эти графики [Дьяконов, 1994].

<sup>223</sup> Как пишет А.И. Субетто в "Манифесте "либероидов" по разрушению российской школы, группирующихся "вокруг проекта Метавер и форсайта образования 2030", "Человечество уже в конце XX века вступило в первую фазу Глобальной Экологической Катастрофы, и этот факт есть факт первостепенной важности, без учета которого мы никогда не выстроим правильной стратегии развития и управления своим будущим в XXI веке.

Аргументов, подтверждающих этот жесткий диагноз, имеется множество. Медоузы и Й.Рандерс в конце 80-х годов XX века, на основании проверочного моделирования, по параметрам своей модели глобальной динамики, спустя 20 лет после своего доклада Римскому Клубу, пришли к выводу, что человечество перешло экологические пределы в своем экономическом развитии, и дальнейшее движение человечества по сложившейся рыночно-капиталистической модели приведет его к экологическому краху. В докладе, по заказу Мирового банка развития и реконструкции, под руководством Гудленда, Дейли и Эль-Серафи, опубликованном осенью 1991 года, был сделан нелицеприятный для капитализма вывод: в экологически насыщенной нише развития человечества рынок давно исчерпал себя. Подтвердилось предупреждение, высказанное Б.Коммонером еще в начале 70-х годов XX века в монографии "Замыкающийся круг": технологии на базе частной собственности уничтожают самое главное богатство человечества – экосистемы. Академик АН СССР, потом РАН, В.Коптюг, который был в составе российской делегации в июне 1992 года на Конференции ООН по охране окружающей среды и развитию в Рио-де-Жанейро (Бразилия), на которой развернулась дискуссия по стратегии перехода человечества на устойчивое развитие, в своем аналитическом докладе подчеркнул, что институт частной капиталистической собственности стал барьером на пути перехода человечества на основания своего устойчивого развития, решающего глобальные экологические проблемы. В начале XXI века российской ученой А.П.Федотов, на основе своих параметризованных моделей и имитационного моделирования, показал, что, как по индексу поляризации между богатым меньшинством и бедным большинством человечества, так и по индексу устойчивого развития (в моей теоретической системе Ноосферизма – как по основаниям Внутренней Логике Социального Развития, так и по основаниям Большой

В целом, как видим, религиозная и научная парадигмы познания выступают как дополняющие друг друга. Данный вывод, который проистекает из рассмотренной выше проблематики, позволяет концептуализировать **гносеологический постулат**. Рассмотрим его.

Полярные аспекты бытия и человека представлены в единстве, а будучи анализированы как отдельноположные сущности обнаруживают противоречия в плане адекватности их формализации с помощью логических средств (см. теорему о неполноте К. Гёделя и другие материалы, посвященные ограниченности формальных средств).

Иллюстрацией изложенного выше может служить интересное наблюдение: полушария головного мозга человека, взятые отдельно, отражают мир неадекватно. В. Л. Деглин, изучая полушарные особенности отражения окружающего мира и, в частности, его пространственные характеристики, пришел к выводу об анизотропности перцептивного пространства, когда что оба полушария отражают пространство ошибочным образом<sup>224</sup>, однако эти ошибки имеют противоположный характер, когда для левого полушария свойственно расширение пространства, а для правого – приближение отдельных элементов к наблюдателю. То есть левое полушарие стремится визуально дистанцировать человека от элементов окружающей среды, а правое – интегрировать человека в нее<sup>225</sup>.

Однако функциональная согласованность полушарий (в "нечто третьем", в сфере "сверх-Я", по П. В. Симонову), "компромисс" между ними приводит, как пишет В. Л. Деглин, к выравниванию пространственной деформации, то есть достигается адекватность восприятия объемного пространства на плоскости сетчатки глаз, когда объемное и плоскостное, являясь геометрическими антагонистами (что демонстрируется дихотомией геометрий Эвклида и Н. И. Лобачевского) гармонизируется и приводится к общему сенсорному "знаменателю" [Деглин, 1996].

Здесь можно привести и соотношение неопределенностей В. Гейзенберга, согласно которому произведение неопределенностей координаты частицы и ее импульса не может быть меньше некой постоянной величины (постоянной Планка). Заметим, что данное соотношение, как показал Л. Мандел,

---

Логике Социоприродной Эволюции), человечество войдет в зону двойного – социально-глобального и социоприродного – коллапса в 2025±5 году. Это означает, что человечество вошло в Эпоху Краха рынка, капитализма и либерализма, и одновременно – в Эпоху Великого Эволюционного Перелома, в которой действует "императив выживаемости" человечества в виде императива перехода человечества к управляемой социоприродной эволюции на базе общественного интеллекта и образовательного общества.

В этой логике трансформации цивилизационных оснований бытия человечества в XXI веке ведущую роль должны сыграть наука и образование, как единый "общественный институт", который становится "базисом базиса" современных духовного и материального воспроизводства и соответственно социально-экономического и социоприродного развития.

Новое состояние Биосферы, как интегральной системы (суперсистемы) Жизни на Земле, в котором всеобщий разум человечества – общественный интеллект – начинает играть роль управляющего "звена" и гармонизатора, Вернадский назвал ноосферой, а я ноосферно-ориентированный синтез всех научных знаний, новую научно-мировоззренческую систему и идеологию, ноосферную духовно-нравственную систему – Ноосферизмом.

Первая фаза Глобальной Экологической Катастрофы означает, что человечество столкнулось впервые в своей Истории с пределами прежним основаниям цивилизационного развития – частной собственности на средства производства, рынку, капиталократии, в целом – капитализму. Само понятие "первой фазы" означает, что еще "точка невозврата" человеческой цивилизацией не перейдена, но исследования показывают, что она может быть перейдена уже в 2030 году... Фактически последние 50-60 лет развивается "цивилизационная революция" особого типа – Синтетическая Цивилизационная Революция, охватывающая шесть потоков качественных изменений: системную (системно-технологическую, системно-информационную, системно-экологическую) революцию, отражающую собой скачок в связанности и системности "мира человека"; человеческую революцию (впервые этот термин ввел А.Печчи в книге "*Человеческие качества*"), которая в своей интенции требует адекватного системного скачка во "внутреннем мире" человека – в его научном мировоззрении и общей научной картине мира, в универсально-системной ангажированности его профессионализма; интеллектно-инновационную революцию – качественный скачок в интеллектоемкости, наукоемкости и образовании емкости технологического базиса, экономики, управления и социальных процессов, в росте инновационной динамики, в интеллектуализации производительных сил и востребованности творчества человека; качественную революцию – своеобразную квалитативизацию всех сфер производства и жизни, становление системы управления качеством жизни; рефлексивно-методологическую революцию – качественный скачок в рефлексии и методологии в системе научного познания мира и культуры; и последнюю, наконец, образовательную революцию – качественный скачок в содержании, миссии и институциональной функции образования, в конечном итоге отражающий в себе все вышеперечисленные потоки качественных изменений, т.е. Синтетическую Цивилизационную Революцию.

Главный итог этой "революции" и вектор изменений, задаваемый ею, – это то, что образование уходит из "сферы услуг", как его обычного трактуют, и превращается, и это надо осознать, в "базис базиса" материального и духовного воспроизводства, в важнейший движитель социально-экономического развития и главный механизм опережающей адаптации к "миру изменений", преодоления сложившихся асимметрий, которые и завели человечество в "ловушку" первой фазы Глобальной Экологической Катастрофы, – Информационно-Интеллектно-Энергетической Асимметрии человеческого Разума (ИИЭАР), отражающей нарушение важнейшего закона устойчивого развития – закона информационно-энергетического баланса; Технократической Асимметрии единого корпуса научных знаний, фиксирующей отставание в темпах исследований живого вещества Биосферы, природы Человека, его Интеллекта; Глобальной Интеллектуальной Черной Дыры, отражающей увеличивающийся "лаг запаздывания" в реакции коллективного Разума человечества (он составляет по ряду оценок ~ 15-25 лет) на процессе развития Глобальной Экологической Катастрофы.

Это означает, что наука и образование относятся к такому типу общественного блага, который не только не подчиняется законам рынка, закону конкуренции, но, наоборот, требуют стратегического планирования со стороны государства и общества, как базовой системы жизнеобеспечения, реализации императива выживаемости человечества в XXI веке" (*Субетто А.И. Манифест "либероидов" по разрушению российской школы, группирующихся "вокругпроекта Метавер и форсайта образования 2030*).

<sup>224</sup> Данная ошибочность проявляется на *всех уровнях психической организации человека*, ибо с функциями полушарий связаны все аспекты человека, в частности, психические процессы, зависимые от правого полушария мозга, включают в себя сенсорные асимметрии, дедуктивные процессы мышления, а левого – тесно соотносятся с двигательными асимметриями, с индуктивными процессами мышления [Брагина, Доброхотова, 1988, с. 50-51, 102].

<sup>225</sup> У умственно отсталых детей обнаруживается концентрическое сужение обеих полей зрения и почти полное равенство монокулярных полвей зрения [Брагина, Доброхотова, 1988, с. 33; Бруксон, 1953].

охватывает пространство и время в целом, когда когда не существует физической системы в её пространстве и времени, которые одновременно имеют вполне определённые, точные значения. В любой физической системе при определённых пространственных характеристиках являются неопределёнными ее временные характеристики и наоборот, при определённом времени системы является неопределённым её пространство.

**Приведем некоторые примеры, иллюстрирующие действие нового гносеологического постулата.** Корпускулярно-волновой дуализм свидетельствует о том, что мир (как "истинная реальность"), по крайней мере на его элементарном уровне, экспериментально не фиксируется (не является) ни как волна, ни как частица, выступая, таким образом, "нечто третьим", которое имеет как волновые, так и вещественные характеристики, но не сводится к этим характеристикам. В этом "Третьем" волновое и вещественное взаимным образом компенсируются, и именно на основе этой компенсации, взаимного погашения "истинная реальность" и проявляет себя.

"Третье" находит наиболее полную теоретическую интерпретацию в плоскости принципа дополнительности Н. Бора, концептуализирующего нерасторжимое единство двух относительно противоположных видов материи – вещества и поля [Бор, 1970], которые, будучи противоположностями, соотносимы с категориями бытия и небытия [Библер, 1975, с. 181-182] и которые интегрируются в нечто третье – в некой более "высокой" реальности, являющейся, как полагал Д. Бом, ни материей, ни сознанием в чистом виде [Капра, 1994, с. 297; Сатпрем, 1989, с. 70].

"Третье" также соотносится с категорией "целого"<sup>226</sup>, занимающей выдающееся место в сфере концептуальных построений, объясняющих сущность живого и механизмы его развития [Югай, 1976].

Таким образом, наш мир отражается и осваивается человеком в виде дуальных дихотомий, однако не сводится к этим дуальностям, в сущностной основе которых находится **нечто третье** – некая промежуточная и нейтральная по отношению к членам дихотомий граничная сущность, выступающая инициатором бытия, а также выражающая сущность Истины как единства противоположностей.

Новый познавательный постулат находит свое выражение в феномене **постмодернистского мышления** [Лукьянец, 1996], инициаторами которого выступают Жак Деррида, Жан-Франсуа Лиотар, Жак Бодрийяр, Ричард Рорти, Пол Фейерабенд, Рудольф Гаше, Одо Марквард и др.

Суть данного типа мышления (а в более общем смысле – мироощущения, мирозерцания, мировоззрения) выражается, как пишет В.С. Лукьянец, в попытке достижения целостного отражения действительности, реализуемого на путях преодоления принципа асимметрии категориальных оппозиций. Асимметрия категориальных оппозиций предопределяют рассмотрения мира чрез призму асимметрических принципов, когда в каждом конкретном случае отдается предпочтение одной из двух парных (асимметрических) оппозиций, таких, например, как "материальное-идеальное", "детерминизм-индетерминизм", "объективное-субъективное" и др. Благодаря предпочтению одного из членов смысловой оппозиции мы получаем одну из разновидностей метафизического центризма (обозначаемого постмодернистами таким неологизмом, как "логоцентризм"): "тео-центризм", "рациоцентризм", "телео-центризм", "антропо-центризм", "андро-центризм", "кардо-центризм", "энто-центризм", "космо-центризм" и т. д. Преодолеть границы логоцентризма и, таким образом, осуществить прорыв к более совершенным типам дискурса возможно только тогда, когда "язык асимметрических оппозиций" будет заменен каким-то новым языком. Одним из таких альтернативных языков является целостный "язык симметричных оппозиций" – оппозиций, у которых левая и правая категории когнитивно равноправны, равноценны. У симметричной лингвистической оппозиции нет определенного семантического и смыслового "центра", ее левая и правая категории могут обмениваться смысловыми ролями. Поэтому симметрическая лингвистическая оппозиция – это, скорее, не фиксированный "центризм", "однозначность", "определенность", "разрешимость", а "децентризм", "многозначность", "неопределенность", "парадоксальность", "неразрешимость". Общеизвестными примерами подобных "неопределенностей", "дуальностей" в естествознании могут служить такие симметрические понятийные категории, как "волна-частица", "пространство-время", "кварк-глюон", "вещество-поле", "детерминистическая стохастичность", платоновский "фармакон" (т.е. "яд-лекарство"), "аймен" ("девственность-недевственность") у Маларме; "замещение-дополнение" у Руссо; "божественный андрогин" у русских символистов; *калокагатия* (этическое + эстетическое) и др. [Лукьянец, 1996].

Замена асимметрической смысловой и лингвистической оппозиции посредством размытия метафизической "перегородки" между правой и левой категориями называется "деконструкцией" [Деррида, 1992, с. 53-57; Лукьянец, 1996]. Согласно Ж. Деррида, "общая стратегия деконструкции связана с двумя основными ходами. Первый ход заключается в том, чтобы опрокинуть или перевернуть существующую иерархию, гегемонию, которая, так или иначе, задается бинарной оппозицией" [Деррида, 1990, с. 10]. Второй ход "заключается в том, чтобы преобразовать структуру, чтобы обобщить понятие. Этот шаг состоит в том, что преобразовывается уже структура в целом и меняется общее понятие... Задача заключается в том, чтобы снять саму структуру оппозиции, чтобы построить, заново создать новую концепцию текста" [Деррида, 1990, с. 11]. Такие процессы объемляют, по Ж. Дерриде, не только

<sup>226</sup> в котором синтезируются единое и множественное – А.Ф. Лосев [Лосев, 1990, с. 19-22]



сферу языка асимметричных оппозиций, но и сферу "всех социокультурных институтов... Более того, они касаются всего, абсолютно всего" [Derrida, 1988, p. 138].

Новый гносеологический постулат является познавательным методом. Так, говоря о соотношении материального и идеального аспектов реальности, в соответствии с данным постулатом можно заключить, что реальность ни материальна, ни идеальна в чистом виде, а представляет собой нечто третье, в котором материальное и идеальное выступают взаимно дополняющимися аспектами и искажениями этого третьего. Материальное и идеальное, таким образом, есть теоретические приближения Истинной реальности, которая здесь представляется "сумеречной" сущностью, не относящейся ни к материальному, ни к идеальному и выступающая в виде механизма взаимной компенсации материального и идеального, то есть тем, что обнаруживается при их концептуальном "наложении" друг на друга. Поэтому в "истинной реальности" идеальное имеет свойства материального (то есть является материальным), а материальное – идеального. Именно в "истинной реальности" снимаются противоречия между материальным и идеальным. Поэтому сознание человека как активное творящее начало является материально-идеальным образованием. Для него применима сентенция – идеальное материально, а материальное – идеально.

Таким образом, универсальная парадигма развития иллюстрирует динамический аспект триадного принципа и обнаруживает, *во-первых*, целостность данного процесса, и *во-вторых*, **некую промежуточную и нейтральную по отношению к членам диалектических дихотомий граничную сущность**, которая реализует принцип целостности, находящийся выражение в парадигме целостности современного естествознания.

Отмеченный принцип целостности реализуется в **каузальной плоскости** нашего мира. Так, человек, как правило, рассматривает мир сквозь призму *линейной причинности*, в рамках которой причина предшествует следствию. Такой взгляд на вещи есть воплощение картезианской рационально-инструментальной, директивно-манипуляторной, дискретно-дихотомической парадигмы познания и освоения мира.

В онтологических рамках второго – *циклического* – типа причинности следствие может рассматриваться как предшествующее причине. Здесь поступок человека может как проистекать из некоей предшествующей ему причины, так и определяться будущими следствиями этого же поступка, что встречается в ситуациях, подобно той, когда жизнь наказывает человека за преступления, которые он совершит (или может совершить) в будущем. Здесь, таким образом, согласно ориентальной традиции, отец может порождать сына, однако через определенный цикл сын, в свою очередь, порождает отца.

В рамках *целостной причинности*, совмещающей в себе два вышерассмотренных типа, причина и следствие, потенциальное и актуальное не дифференцируются (что, кстати, имеет место в современной физике, где потенциально-возможный аспект мироздания выступает его фундаментальной характеристикой), когда причина предстает пред нами как одновременно и следствие. Концептуальную идеологию данного типа причинности выражает тоталогия – наука о целостностях.

В плоскости педагогического влияния линейная причинность реализуется в сфере субъект-объектного педагогического влияния, когда педагог выступает причинным фактором, оказывающим влияние на ученика.

Циклическая причинность педагогического действия предполагает то, что через некоторое время ученик, получивший импульс влияния со стороны педагога, сам начинает влиять на него.

Целостная же причинность – это такой тип взаимного влияния всех членов образовательного пространства, когда влияние, исходящее из учителя, мгновенно вызывает отклик влияния от ученика, то есть наблюдается процесс реципроктного (обоюдного) взаимного влияния.

Проведенный анализ позволил построить **обобщающую таблицу универсальной парадигмы**, в которой процесс развития тех или иных феноменов с целью упрощения представленного материала рассматривается в основном **по разным критериям (основаниям) – симметрия-асимметрия, форма-содержание и др.**

Приведем обобщающий материал универсальной синергетической парадигмы развития, которая содержит различные феномены и три этапа их развития (тезис – антитезис – синтез).

#### **Аристотелевская диалектика**

- (1) **Тезис:** энергия
- (2) **Антитезис:** возможность
- (3) **Синтез:** энтелехия

#### **Полушария головного мозга человека, развитие логики**

- (1) Правое полушарие, многозначная логика
- (2) Левое полушарие, однозначная, классическая (абстрактно-логическая) логика
- (3) Полушарный синтез, парадоксальная (диалектическая, многозначная) логика

#### **Развитие индивида (по Д.Б. Эльконину)**

- (1) Мотивационно-потребностная сфера, деятельность по ориентации в системе отношений.
- (2) Операционально-техническая сфера, деятельность по ориентации в способах употребления предметов
- (3) Интегральная деятельность

### **Развитие психосексуального аспекта человека и человечества**

- (1) "Божественный андрогин", синтез мужского и женского начал. Психосексуальное андрогинное единство.
- (2) Стадия полового диморфизма. Состояние "половой расколотости".
- (3) Размывание психо-сексуальных ролей. Выход за пределы жесткой половой дифференциации, сближение мужского и женского сексуального сценария.

### **Логико-диалектический аспект мышления (Гегель)**

- (1) Тезис: В-себе-бытие (Логика)
- (2) Антитезис: Инобытие (Природа)
- (3) Синтез: для-себя-бытие (Дух)

### **Интуитивно-богодуховенный аспект мышления**

- (1) Тезис (Бог-Отец): Сначала было Слово Все из Него,
- (2) Антитезис (Бог-Сын): И Слово было у Бога через Него,
- (3) Синтез (Бог-Дух): И Слово было Бог к Нему

### **Развитие личностного самоосознающего начала**

- (1) Слияние человека и космоса на уровне внутриутробного (эмбрионального) развития.
- (2) Формирование человеческого "Я" как личностного принципа воли и самосознания.
- (3) Трансценденция "Я", преодоление бытийной сферы, слияние с Абсолютом.

### **Развитие воли**

- (1) Потребность и воля (как антипотребность) не дифференцируются.
- (2) Асимметризация воли и потребности.
- (3) Слияние воли и потребности, формирование позиции квиетизма как сознательного отрицания воли.

### **Развитие языка**

- (1) Недифференцированное (нелинейное) состояние языковой материи древних языков, в которых пространственно-временные феномены слиты
- (2) Расщепление языковой материи, выделение языка как системы знаков и речи как языковой деятельности
- (3) Восстановление нелинейных форм письма, актуализация экстравербальных суггестивных средств общения

### **Социогенез**

- (1) Целостное симметрическое состояние общества, оперирующего мифологическим мышлением, равномерное распределения социального богатства и власти, единство досуга и труда, производства и потребления
- (2) Состояние социально-экономической стратификации, поляризация богатства и власти, досуга и труда, производства и потребления, снижение уровня социальной синергии
- (3) Восстановление состояния социальной симметрии, повышение социальной синергии, равномерное распределение власти и богатства.

### **Кармогенез**

- (1) Карма (последствия негативного отношения членов общества друг к другу) в примитивных социумах распределяется равномерно вследствие равномерного распределения власти и богатства.
- (2) Карма распределяется крайне неравномерно в силу не-равномерного распределения богатства и власти: "по причине умножения беззакония, во многих охладает любовь" (Матф. 24:6-12).
- (3) Карма (грехи) снова распределяется равномерно в силу равномерного распределения власти и богатства и восстановления состояния социальной симметрии

### **Этапы экономического развития**

- (1) Натуральное хозяйство, "нищий коммунизм"
- (2) Простое товарное производство плюс капиталистическое производство
- (3) Восстановление состояния "нищего коммунизма" на более высоком уровне

### **Развитие денег и денежных отношений**

- (1) В примитивных сообществах в роли денег выступали предметы, которые не столько характеризовались высокой ликвидностью, сколько выражали договоренность относительно их функции в роли средства обмена. Такими деньгами могли быть ракушки, перья и др., то есть предметы, которые сами по себе не характеризовались потребительской ценностью, поскольку их практически нельзя было потреблять.
- (2) В связи с глобализационными процессами и социально-классовой стратификацией, когда разрушались родовые отношения и отдельные племена начинали активно торговать друг с другом, деньги становились все более ликвидными (в роли денег мог выступать, например, скот), то есть их потребительская ценность (стоимость) была высокой, когда деньги (скот, например) можно было непосредственно потреблять.
- (3) Ликвидность денег претерпевает трансформацию, поскольку их потребительская ценность начинает уменьшаться, они заменяются драгметаллами. В современных условиях в роли денег выступают не столько конкретные товары (например, золото или иные драгоценные металлы), сколько обязательства государства или центрального банка в форме банкнот. На третьем этапе человечество возвращается на первый, но на более высоком уровне развития, поскольку возрождается принцип договоренности в масштабе всего человечества. Деньги при этом (например, электронные деньги) утрачивают всякую потребительскую ценность.

### **Развитие музыки**

- (1) Одноголосие
- (2) Двухголосие
- (3) Многоголосие и сверхмногоголосие

### **Развитие литературы**

- (1) Мифо-эпическая, интуитивная литература

(2) Расщепление мифо-эпической литературы на лирическую (правополушарную) и драматическую (левополушарную)

(3) Интуитивная литература "потока сознания"

#### ***Развитие искусства***

(1) Искусство в глубинных истоках было синкретическим по способу отражения действительности, так и по восприятию

(2) Процесс дифференциации видов искусств

(3) Фазы синтеза (сценического, экранного и т.д.) – тотальное воссоединение искусств

#### ***Развитие живописи (по критерию симметрия-асимметрия)***

(1) Симметричный этап развития живописи, который выражает момент слияния внутреннего состояния творца и предмета живописи, как это имело место в художественных творениях древних авторов, у которых внутреннее состояние совпадало с внешними обстоятельствами, что можно выразить субъект-субъектной координацией художника и окружающей действительности.

(2) На смену этому идет субъект-объектное, асимметричное противостояние творца и его творения, экстремальным выражением чего может служить кубизм и другие экспериментальные сюрреалистические направления в искусстве.

(3) В новейшее время, живопись возвращается к своему изначальному симметричному субъект-субъектному состоянию, что выражается в "душевном искусстве" Василия Кандинского.

#### ***Развитие живописи (по критерию форма-содержание)***

(1) Содержание и форма были тождественны, когда рисунки первобытных охотников выполняли роль магических средств, когда форма рисунка, несшая его конкретное содержание, животных, была живой и конкретно-материальной.

(2) Форма и содержание все более дифференцировались, пока живопись в своих экстремальных выражениях не вознамерилась преодолеть противоречие между формой и содержанием. В начале XX века в России возникает новое течение – супрематизм – беспредметное искусство. Как писал К.С.Малевич, творец "Черного квадрата" как наиболее полного выразителя супрематизма, такая живопись переставала быть средством, но только содержанием, поскольку живописная форма не является производной от действительности, но существует самостоятельно и имеет собственную силу выражения. На почве данной тенденции сформировались кубизм, футуризм, экспрессионизм, сюрреализм и др.

(3) Форма снова интегрируется с содержанием, когда содержание визуального творчества снова превращается в материальную силу вместе с развитием "биокомпьютера", Интернета, визуальных техник манипуляции индивидуальным и массовым сознанием. Наконец, магические техники материализации предметов связаны именно с воображением (кристаллизацией) того или иного желаемого образа, который потом "накачивают" энергией и "оживляют".

#### ***Развитие цветового восприятия человека в отно- и филогенезе***

(1) Открытость человека горячей цветовой гамме, неконтрастным суггестивным цветовым оттенкам.

(2) Человеку начинает воспринимать холодную цветовую гамму, обнаруживается тяга к контрастным цветам.

(3) Возвращение к первому этапу, что иллюстрируется переходу французских экспрессионистов к неконтрастной суггестии переходных цветов.

#### ***Развитие сферы ощущений***

(1) Наличие единого тактильно-кинестетического комплекса, формирующегося у ребенка на уровне внутриутробного развития

(2) Единый комплекс распадается на визуальную и аудиальную составляющие.

(3) Слияние сфер ощущений, выход на интегральный кинесиологический уровень восприятия

#### ***Развитие эстетических представлений***

(1) Принципы эстетики базировались на неделимости человека и окружающей антропологизированной действительности.

(2) Искусство интересовалось внешними признаками предметов, то есть здесь обнаруживается процесс расщепления единого ансамбля "человек – окружающий мир" с детализированной обращенностью как на внутренний мир человека, так и на окружающий мир.

(3) Развитие онтологического направления, реализуемого через совокупность тех фундаментальных онтологических аспектов, в соответствии с которыми происходит реабилитация искусства в его первобытной функции "носителя истины"; художественное произведение здесь начинает апеллировать к уму, к эмоциям, изменчивым чувствам, обращаясь к человеку в целом, когда актуальным является "двойная кодировка" художественного образа, основным принципом чего является творение "гибрида" (соединяющего "правые" и "левые" художественные формы и смыслы) элитарной и массовой культуры, "монтажа" образов и смыслов, "коллажа" художественных цитат и текстов.

#### ***Развитие пространственно-архитектурных представлений человечества***

(1) Мифологическое состояние общества характеризуется радиально-кольцевым планированием. Здесь технология строительства совмещалась с мировоззрением людей (в частности с их космогонией), когда моральное и фактологическое соединяются. Таким образом, в примитивных сообществах архитектурные сооружения человечества, во-первых, имели радиальные формы, и, во-вторых, были интегрированы в окружающую естественную среду.

(2) В эпоху средневековья и в Новейшее время архитектурные формы в разных модификациях выражали прямые линии, кубы, параллелепипеды, в духе которых творил, например, Ле Корбюзье. Целостно-кольцевая застройка сменяется прямоугольной, дискретно-множественной. В эпоху Возрождения человечество возвращается к симметричным формам. Потом наблюдается обратное движение – к прагматично-рациональным асимметричным формам застройки, которые есть отражение упрощенной, машинной ритмики жизни (выраженной в термине "дизайн")

(3) В современное время на смену угловатым архитектурным формам приходят естественные биосферные конструкции. Идея “круглых” городов приобретает новое содержание, то есть человечество возвращается к симметрии в сфере архитектуры.

#### ***Развитие идеи пространства и времени***

(1) Единство пространства и времени

(2) Его разделение в языке и культуре

(3) Попытка соединить пространство и время, развитие представлений квантовой физики о целостном комплексе “пространство-время”

#### ***Развитие культуры***

(1) Единое культурное состояние этносов в плане народной и авторитарной культур.

(2) Дифференциация народной и авторитарной культур

(3) Эти две культуры соединяются в недрах массовой культуры, а на концептуальном уровне наблюдается синтез культурологических и современных социально-исторических аспектов.

#### ***Этапы научного познания***

(1) Чувственно-конкретный

(2) Абстрактно-логический

(3) Духовно-конкретный

#### ***Этапы развития науки как формы общественного сознания***

(1) Синтетический, извлекающий многозначный смысловой контекст.

(2) Аналитический, извлекающий однозначный смысловой контекст.

(3) Синтетический (парадоксальный), на котором интегрируются достижения первых двух этапов.

#### ***Развитие физической науки***

(1) Синтетическая эмпирическая наука древних, оперирующая интегральными стихиями (вода, воздух, огонь, дерево, металл и др.).

(2) Классическая ньютоновская аналитическая физика, оперирующая дискретными, атомарными сущностями.

(3) Релятивистская и квантовая физика, оперирующая целостными, континуальными сущностями, выход на интегральные феномены – физический вакуум, эфир древних, торсионные поля.

#### ***Развитие математики***

(1) Развитие синтетической (правополушарной) математики древних людей (воплощенной в “народной математике”

(2) Утверждение классической математики, оперирующей абстрактными дискретными величинами.

(3) Развитие “нечеткой” математикой современности: с позиции классической математики все положения высшей “нечеткой” математики, которая использует операции с континуальными, “нечеткими” трансфинитными величинами, оказывается, строго говоря, неверными. Нечеткая математика способна осуществлять математическое моделирование неравновесных, нелинейных систем, выполняя заказ синергетики на создание обобщенных математических моделей развития системных образований природы и общества.

#### ***Развитие геометрии***

(1) Мифологический этап, эксплуатирующий принцип “все во всем”

(2) Классический евклидовский этап

(3) Космологический этап, реализуемый в геометриях Лобачевского, Римана и др.

#### ***Развитие психологии***

(1) На начальном этапе развития человечества принцип партиципации, психизации сущего соединял субъекта и объекта психологического (магического) исследования.

(2) Далее можно говорить о психоаналитическом этапе, где наблюдается раздельность субъекта и объекта, разорванность человека, что мы находим в З. Фрейда, понимавшего человека как конгломерат “инстанций личности”, постоянно враждующих друг с другом.

(3) Наступает эпоха развития синтетических психологий, таких, как гештальт-психология, в сфере которой находит свое воплощение принцип душевно-духовного единства. Гуманистическая психология показала, что целостность человека, наличие субличностей (в гештальт-психологии) или “отчужденного опыта” не несет в себе коренного непреодолимого противоречия.

#### ***Развитие психотерапии***

(1) Актуализировался так называемый мистически-иницирующий, правополушарный тип психотерапии, которая использует метод глубокого погружения в измененные состояния сознания (например, шаманизм). Психотерапевт здесь являл собой медиумический канал процесса инициации.

(2) Развитие дидактично-директивного метода психотерапии, ориентированного на представление о больном как о пассивном существе, чье участие в процессе психотерапии сводится к восприятию влияния, исходящих из терапевта (владеющего определенной харизмой) и, по возможности, требует полного подчинения распоряжениям текста психотерапевта.

(3) На первый план выходит процесс либерализации психотерапии, который разворачивался путем стимуляции собственной активности пациента, имеющей спонтанный, произвольный характер. В конечном итоге третий этап развития психотерапии начинает стыковаться с первым, когда развитие получают спиритуалистично-медиумические методы, которые обнаруживают эффект “океанического сознания” (трансперсональная психотерапия Ст. Грофа, имитация шаманских обрядов).

#### ***Развитие медицины***

(1) Сначала явление болезни связано с религиозным чувством, когда болезнь понималась как посылающаяся богами (принцип партиципации, заражение, симпатии). При этом медицина и религия сначала представляют нечто единое, когда врач и жрец были одним лицом.

(2) Потом врач начинает противопоставляться жрецу, а страдания и болезни низводятся из сферы сверхчувственного в плоскость банально-естественного, при этом врачебное искусство приобретает новое значение, ибо единое духовное явление – болезнь – расщепляется на разнообразие болезней. Суть болезни теряет связь с духовностью человека, и лечение теперь осуществляется не как психическое влияние, а как технологический акт со стороны врача.

(3) Однако в конце концов, органическое и психическое направления лечения начинают сближаться, когда сама болезнь начинает пониматься как позитивная приспособительная реакция организма, на первый план выходит духовно-моральный аспект личности, выступающий главным фактором болезни.

#### ***Развитие юриспруденции***

(1) В качестве юридического доказательства рассматривалась клятва, духовно-нравственный критерий доминирует в судопроизводстве.

(2) Появление юридического доказательства вместе с развитием математического доказательства.

(3) Принцип наказания интериоризуется, помещается внутрь человека и регулируется автономными моральными нормами поведения.

#### ***Развитие педагогики и мирового образования как социального института***

(1) Прimitивные сообщества. Субъект-субъектное состояние интеграции учителя и ученика, "прямая" передача знания через спонтанный акт мистической инициации или совместной деятельности; ценностно-доминирующий тип общественного сознания, обнаруживающий преобладающую роль символов, обрядов, ритуалов, иницирующих форм воспитания, которое строилось на ярких, надолго запоминающихся образах мифологемах, актуализирующих эмоционально-символический характер образования.

(2) Социумы нового времени. Субъект-объектное состояние дифференциации учителя и ученика, передача знания учителем-рациократом опосредована субъект-объектными отношениями; когнитивно-доминирующий тип общественного сознания, характерный для эпохи Просвещения, культуруопределяющей мифологемой является максима "знание – сила" (Ф. Бэкон), когда на передний план выдвигаются естественно-научные, гуманитарные и технические дисциплины, а значимость человека здесь оценивается достаточно низко (в плане утверждения индивидуальности, свободы жизненного выбора, ценности природы в аспекте ее духовного воздействия на человека). Мифологетика Просвещения проявила себя в советский период, когда преувеличивалась значимость естественно-научных и технических дисциплин, практически не осуществилось экологическое воспитание.

(3) Информационное общество. Субъект-субъектное состояние интеграции учителя и ученика (учитель и ученик находятся в равном положении относительно Истины), передача знаний иницируется как раскрытие ученикам самого процесса рождения знания; возврат к субъект-субъектным принципам образования древних, реализуется потребность в природосообразном образовании. Семимильными шагами развивается ноосферное образование, новые нетрадиционные формы обучения.

#### ***Развитие отечественного образования (советский и постсоветский периоды)***

(1) 20-40 гг. XX столетия. Активный поиск новых форм учебы и воспитания, становления "трудовой школы", ориентация на трудовую учебу как средство интеграции учеников в саму жизнь, развитие бригадно-лабораторных, самоуправляющихся форм учебной деятельности, коммунарского воспитания, педагогической системы А.С. Макаренко

(2) 50-80 гг. XX столетия. Устоявшееся, догматизированное состояние образования, отход от принципа "трудовой" школы, распространение "книжной школы", репродуктивных форм учебы, суровая регламентация школьной жизни, назревания образовательного кризиса.

(3) Начало XXI столетия. Возвращение к "трудовой школе", "новое педагогическое мышление", гуманизация образования, его субъект-субъектный личностно ориентированный, ноосферный, человекомерный, глобализационный характер, развитие педагогики сотрудничества, движение авторских школ, дистанционно-инновационные процессы в образовании, развитии педагогической акмеологии, педагогической синергетики, педагогики толерантности, суггестопедагогики, ученического и студенческого самоуправления.

#### ***Развитие образовательных стратегий***

(1) В примитивных сообществах превалировало воспитание, а обучение реализовывалось в формах технологий социальной инициации.

(2) В современных сообществах на первый план выходит обучение как комплекс специализированных технологий, реализуемых в учебных заведениях.

(3) В обществе недалекого будущего воспитание снова превалирует, в то время как обучение в силу рассмотренных выше суггестивных и др. подобных технологий отодвигается на задний план.

#### ***Развитие исторического сознания человечества, по Н.А. Бердяеву***

(1) Субъект-объектная слитность, то есть слияние человека и истории.

(2) Субъект-объектная раздельность, обнаружение исторической рефлексии.

(3) Восстановление субъект-объектного единства, возвращение к "историческому".

#### ***Развитие морали***

(1) Мифологическая мораль древних (проистекающей из состояния определенной слитности человека и природы), это доморальный уровень, на котором нравственность поступков определяется внешними событиями.

(2) Асимметрическая мораль классовых обществ, (обеспечивающая социально-классовую дифференциацию), развитие конформной, конвенциональной морали, на котором поддержание хороших социальных отношений и благоприятного образа "я-для-других" является самоцелью.

(3) Ноосферная (общепланетарная, соборная, космическая) мораль, развитие автономных моральных принципов.

#### ***Развитие религиозного сознания***

(1) Монотеизм (мир воспринимается как сакральное чувственное целое).

(2) Политеизм.

(3) Снова монотеизм, в русле которого мир понимается как абстрактно-духовное целое.

### ***Развитие способов интеграции человека в окружающую среду***

(1) В примитивных сообществах человек был "глобализован" (интегрирован) в окружающую природную среду, составляя с ней, в известном смысле, органическое единство.

(2) Материальная культура, изобилующая искусственными артефактами, вырвала человека из его природной среды обитания.

(3) Развитие процессов социально-экономической и культурно-исторической глобализации – человечество, входящее в эру информационного общества, снова интегрировано в окружающую социоприродную среду, составляя единый социумный организм.

### ***Развитие ценностного отношения человека к миру (развитие аксиологии)***

(1) Центральное интегральное качество, в рамках которого Добро и Красота, Благо и Бытие были тождественны.

(2) Актуализация аксиологии как науки и теории ценностей, в которой отмеченное интегральное качество распадается на два полярных – реальность и ценность, что обнаруживает проблему их несоответствия в виде дихотомии действительного и разумного.

(3) Обнаруживается возможность восстановления единства реальности и ценности в плоскости некоторых новейших воззрений и концепций (антропный космологический принцип, универсальное семантическое пространство Вселенной и др.).

### ***Развитие способов питания человека***

(1) Универсальный способ питания эмбриона в утробе матери, а также младенца материнским молоком.

(2) Дифференцированный способ питания – различными (растительными и животными) продуктами.

(3) Возвращение к универсальному способу питания в форме "солнцеедов" и др. (см.: "лучистое человечество" К.Э. Циолковского).

### ***Клеточная эволюция***

(1) Одноклеточные организмы, которые обладают бессмертием, поскольку могут делиться вечно.

(2) Многоклеточные организмы, которые несут в себе смертный приговор, поскольку соматические клетки многоклеточных организмов делятся определенное количество раз.

(3) Возвращение к бессмертному модулю существования в виде целостного духовно-материального существа.

### ***Эволюция человеческого жилища***

(1) Жилище в примитивных сообществах приближено к природе, составляя с ней целостный комплекс.

(2) Жилище дифференцирует человека и окружающий его природный мир, посредством чего человек предстает как антагонист природной среды.

(3) Возвращение человека к природе в виде экологических поселений, искусственно созданных биосфер с замкнутым циклом существования, который реализуется и в современных бункерах-ковчегам, в которых богатые люди надеются спастись от глобальных катаклизмов.

### ***Развитие оружия***

(1) В примитивных социумах поражающее действие оружия передается, как правило, без материальных носителей при помощи магических манипуляций.

(2) В современном обществе действие оружия требует материальных посредников – поражающих факторов – пуль, снарядных осколков, биологических и радиационных агентов.

(3) Возвращение в магическому оружию в виде психотропных и психотронных средств, внушения, гипноза, манипуляции индивидуальным и массовым сознанием.

### ***Развитие военной формы***

(1) В примитивных сообществах военная форма приближена к природе (боевая раскраска) и имеет в высшей степени функциональное значение.

(2) В Новое время военная форма, в известном понимании, утрачивает свою функциональность, а в некоторых случаях служит сугубо для парадов и "бряцания оружия".

(3) Возврат к функциональности, что проявляется в камуфляже и других функциональных аспектах.

### ***Развитие принципа военначалия***

(1) Командир как лидер подразделений от отделения до полка включительно.

(2) Начальник – лидер дивизии и корпуса.

(3) Командующий, как лидер армии и выше, есть возврат к первому уровню лидерства (командиру), но на более высоком уровне развития.

### ***Развитие телекоммуникационной связи***

(1) Связь между отдаленными друг от друга точками пространства и времени осуществлялась при помощи магических кристаллов, зеркал и др. подобных предметов.

(2) Знаковые виды связи.

(3) Возврат к кристаллам, но на более высоком уровне развития – телевидение, Интернет, биокомпьютер.

В целом рассмотренная универсальная парадигма развития базируется на "плечах гигантов" – на выводах тех мыслителей, которые изучали движущийся мир как циклическую сущность. В этом проблемном поле исследования интересными являются выводы ***А. И. Субетто*** относительно ***диалектики циклических представлений и новой парадигмы цикличности*** [*Системогенетика, 1994*]. В силу чрезвычайной ценности отмеченной парадигмы дадим реферативное изложение ее концептуального аспекта.

А. И. Субетто пишет о предпосылках новейшего этапа развития научного познания и культуры, которые дают основания выдвигать положение о новой парадигме цикличности, служащей одной из координат человеческой, рефлексивной, интеллектуальной и научной революций, которые предопределяют и революции в гносеологических системах ***общественного образования***.

**Первая предпосылка.** Развернувшаяся методологическая революция в науке (термин И. Н. Майзеля [*НТР: новая волна, 1988, с. 23*]), которая характеризуется глубокими междисциплинарно-методологическими тенденциями к интеграции единой науки, становления "науки в качестве единого, целостного организма" [*НТР: новая волна, 1988, с. 36*]. При этом сущностная характеристика методологической революции в науке описана А.И. Субетто в терминах ее "координат-проекций", к которым следует отнести:

- системно-классификационную революцию в теоретическом строении науки, выразившуюся в качественном изменении системно-теоретического мировоззрения, в формировании новых системных и классификационных парадигм (раскрытие и анализ которых я выполнил выше), в появлении системной и классификационной онтологий мира;

- онтологизацию таких антропоцентрических понятий, как информация, управление, организация, классифицирование, творчество и др.; процессы с обратной связью (управление), системообразование (системогенез), классификационные процессы (упорядочение и негэнтропийные процессы, сокращение разнообразия), генерация новообразований (онтологическое творчество) характерны и для неживой природы [*Субетто, 1996; 1989; 1992*], то есть имеют всеобщий характер;

- расширение методолого-понятийной вооруженности науки через развитие теории понятий: представление о пакетных понятиях в интерпретации А. И. Ракитова [*Ракитов, 1982, с. 28*] – понятиях – сетях, объединяемых единым термином, смысл которого переключается от одного понятия – компонента сети – к другому понятию – компоненту сети, в зависимости от контекста, теории (синтагмы);

- представление об общих понятиях В. С. Тюттина [*Система. Симметрия. Гармония, 1988, с. 15*] как разветвленном дереве (графе) подчиненных и соподчиненных признаков и соответствующих им понятий, ломающих традиционно сложившуюся систему представлений о соотношении общего и особенного, о законе Платона – законе обратного соотношения объема (экстенционала) и содержания (интенционала) понятий (классов) [*Субетто, 1983*];

- представление о понятиях – волнах (циклах), о классах – волнах (циклах) А. И. Субетто, которые выражают собой волновую (цикловую) эволюцию систем понятий и классов (интенционально-экстенциональную колебательность понятий, классов, определяющую языковую эволюцию в измерениях филогенеза и онтогенеза, моделирование эволюции в языке) [*Субетто, 1994*].

**Вторая предпосылка.** Гуманизация всех "департаментов" науки, определяющая формирование НЕКЛАССИЧНОСТИ НАУКИ как ее всеобщей характеристики. Такая неклассичность науки по своей сути означает реализацию прогноза К.Маркса о том, что вся наука станет одновременно наукой о человеке. Проявлением этой "координаты – проекции" науки о человеке являются, согласно А. И. Субетто, две тенденции.

**Первая тенденция** – формирование человековедения как единой науки о человеке, достраивающей макрочленение до вышеупомянутой "тетрады науки" – естествознание, обществоведение, техникосзнание, человековедение. При этом формируется своеобразный цикл перетекания знаний и закономерностей единой науки: естествознание – обществоведение – человековедение – техникосзнание – естествознание. Вторая, искусственная, природа – техника, будучи отчужденной сущностью человека, развиваясь по своим антропогенно-естественным законам (естественно-рефлексивным, естественно-неестественным), возвращается в природу, расширяя ее разнообразие и, таким образом, замыкая гносеолого-онтологический цикл. Познание, материализуясь, становится неотъемлемой частью развития мира (объектового и рефлексивного миров).

**Вторая тенденция** – глобализация и космозация научной мысли (например, учение о ноосфере В. И. Вернадского, обобщение космопланетарного феномена человека, выполненное В.П. Казначеевым, система воззрений на коэволюцию общества и биосферы Н. Н. Моисеева [*Моисеев, 1987; Казначеев, 1988, 1991; Казначеев, Спиринов, 1990; Космическая антропоэкология, 1984; Субетто, 1990, 1991*]), которые представляют собой лишь одну из линий, но достаточно синтетическую линию "русского космизма" и глобального космизма в мировой науке и культуре [*Субетто, 1990, 1991*]). Преобразование биосферы в ноосферу находится в контексте императива выживаемости, перехода человечества (в рамках выдвинутой мной стадиялизации развития мировой цивилизации) от энергетической цивилизации к интеллектно-информационной цивилизации [*Субетто, 1994, 1993*]. Важно, что это преобразование означает такую ассимиляцию совокупным интеллектом человечества (общественным интеллектом) разнообразия и эволюции биосферы, при которой он становится одним из начал социального и биосферного гомеостазисов, гармонизирующих их между собой в динамике эволюции. При этом трансформация человеческого Разума в космический Разум опирается на формирование новой этики и нравственности – космической этики и нравственности, диалектически включающих в себя их экологическую и биологическую институции и выводящих этику и нравственность человека за пределы отношений антропоцентризма и социоцентризма "человек-человек", "человекобщество".

**Третья предпосылка.** Интеллектуализация науки, техники и общества, отражающая закономерность интеллектуализации производительных сил и являющаяся одним из факторов синтетической революции в механизмах развития человеческой цивилизации. Процесс интеллектуализации расширяет понятие неклассичности науки и культуры и отражает: 1) интеллектуализацию техники и информатизацию общества, смещение приоритетов в развитии цивилизации на информационные технологии; 2) рост проективности всеобщего интеллекта общества – общественного интеллекта, проявляющегося в расширении и углублении потенциала будущего творения (в пространстве и во времени), в увеличении масштабов проектов преобразования социоприродных систем, затрагивающих по своим последствиям развитие всей Земли, ее биосферных, ландшафтно-географических, геологических компонентов и соответственно развитие мировой цивилизации [*Субетто, 1994, 1989, 1992, 1991*].

Как отмечает А. И. Субетто, развиваемая им новая парадигма цикличности в науке, культуре и образовании может быть осмыслена только в контексте сформулированных выше новых системных и классификационных парадигм и им соответствующим картин мира.

Далее А. И. Субетто формулирует **основные положения новой парадигмы цикличности**, которая учитывает то обстоятельство, что понятие цикла претерпело эволюцию совместно с представлениями о цикличности.



Первоначально цикл отождествлялся с образом "круга", с представлениями о свойстве обратимости. Цикличность описывалась постоянными периодичностью и амплитудой, то есть идеально-гармоническими функциями. В этой характеристике цикличность является частным случаем развития, и феномен цикличности в рефлексии научного менталитета не поднимался до уровня институционализации закона инвариантности и цикличности развития как фундаментального закона бытия.

Новая парадигма цикличности опирается на понятие **толерантной цикличности** – цикличности, включающей в себя **феномен необратимости**. Закон инвариантности и цикличности развития не противостоит закону необратимости (статус закона феномену необратимости дал Э. Н. Елисеев в своих обобщениях по проблемам синергетики [Елисеев и др., 1982]), а наоборот, включает его в механизмы своего действия.

Формируются представления о толерантных ("скользящих") инвариантах и циклах, в которых необратимость синтезируется с преемственностью. При этом инвариантность и несущие циклы систем "плывут", "скользят" под воздействием внешних и внутренних циклоздатчиков (циклоздатчиков внешней и внутренней сред системы), определяя волнообразное движение полицикличности систем, волны синхронизации и десинхронизации, симметрии и диссимметрии гетерохронии, гетеротопии, гетероквалитативизма систем. Дрейф соотношений инвариантности и изменчивости на шкале "inv-izm" ("**инвариантность-изменчивость**") определяет темпы сдвигов на шкале цикличности. "Механизм цикличности" есть механизм пульсирующего биополярного универсума, который с позиций системогенетики, с позиций закона дуальности организации управления раскрывается как пульсирующий фрактальный постфутуристический диморфизм систем.

В свою очередь цикл оказывается сложной структурой в форме спирали, отражающей в себе своеобразное системное единство **закона системного наследования** (ЗСН), **закона дуальности организации и управления** (ЗДУО) и **закона спиральности развития**<sup>227</sup>.

Старая парадигма цикличности развития служила базисом отождествления спиральности развития с "прямым развитием" (ортогенезом). В. Ю. Забродин в своих возражениях И. В. Крутю считает [Развитие учения о времени в геологии, 1982, с. 165], что "спираль развития" топологически самотождественна топологии прямой, лишая ее, таким образом, связи с феноменом цикличности. Как полагает А. И. Субетто, в данном свое суждении В. Ю. Забродин не учитывает вот это более сложное понимание цикла, связанное с понятием толерантности инвариантности, в содержание которого вовлекается все богатство содержания структуры системы, ее "ядрово-матрешечного" строения. Геометрические образы "точки" и "прямой" принципиально не подходят для описания цикла и спирали. В крайнем случае, следует говорить о "трубке", "пучке" прямых, на фоне которых происходит изменение инвариантов.

Отмеченная смена "парадигм цикличности" влечет за собой, как полагает А. И. Субетто, соответствующие изменения в представлениях о **феномене времени**.

Первая концепция времени не исходила из первичности феномена цикличности. Ее неявным отправным пунктом является ньютоновская теоретизация времени (время, которое "течет", образуя поток времени, вне зависимости от пространства и качеств систем). Время здесь предстает как непрерывное дление, как "однородное и неподвижное дление" [Система. Симметрия. Гармония, 1988, с. 100]. Цикличность проявляется на фоне такого "времени-дления". Отсутствие представления о законе необратимости в такой концепции служит основанием тезиса: "В сосуществовании как содлении нет разницы между прошлым и будущим" [Система. Симметрия. Гармония, 1988, с.100].

Вторая концепция – концепция системного времени – исходит из первичности феномена цикличности и вторичности феномена времени [Система. Симметрия. Гармония, 1988; Субетто, 1990]. Первичность здесь приобретает тот смысл, что цикл является "носителем" времени, определяя масштаб времени и его структуру. Концепция системного времени в таком ее содержании – один из базисов системной онтологии и новой парадигмы цикличности.

В целом положения новой парадигмы цикличности А.И. Субетто сводятся этим исследователем к следующим положениям:

**Положение 1.** Включение в контекст теоретической схемы осмысления феномена цикличности системологии и системогенетики всей структуры системогенетических законов. Важнейшими здесь являются понятия системной вертикали как базиса системной онтологии мира и ее соответствующих цикловой, системно-временной "вертикалей" и шкалы "инвариантность-изменчивость" (inv-izm). Идея "системной вертикали" восходит к тектологии А. А. Богданова [Богданов, 1989], к концепциям геостратификации и монад Г. Лейбница, где в "теории монад" (являющейся по этой координате предтечей современной системной онтологии) излагается феноменология иерархической организации материальных систем. В этой связи А.И. Субетто упоминает и идею Г. Х. Фюкселя (XVIII в.) об иерархической соподчиненности, "вложенности" друг в друга подразделений пород и времени [Развитие учения о времени в геологии, 1982, с. 50].

**Положение 2** связано с действием рассмотренных выше законов системного наследования и дуальности организации и управления. Механизм цикличности развития предстает в форме биомеханизма наследования: от прошлого и от будущего, через подмир и через надмир системы. Представление о структуре системы как свернутом времени восходит к Ф. Шеллингу. В неявном виде это положение зафиксировано в принципе Стенона, в соответствии с которым прошлое геологическое время идентифицируется по неоднородности строения литосферы [Развитие учения о времени в геологии, 1982, с. 171], что позволяет по гетеротопии системы восстанавливать ее гетерохроню. Дальнейшим развитием этого положения являются представления С. В. Мейена о темпофиксации и темпосепарации [Развитие учения о времени в геологии, 1982, с. 210], положение о специализации времени как выражении временных характеристик через пространственные [Развитие учения о времени в геологии, 1982; Мейен, 1977], учение о циклитах в литмологии [Геоцикличность, 1976; Теоретические и методологические вопросы

<sup>227</sup> Отметим, что данные законы коррелируют с как тремя универсалиями, так и с тремя факторами естественной эволюции Ч. Дарвина: закон спирального развития соотносится с движением, закон системного наследования – со связью, а закон дуальности (в силу обнаружения принципа дуальных пар взаимодействующих сущностей) – с взаимодействием.

седиментационной цикличности и нефтегазоности, 1988; *Прикладные вопросы седиментационной цикличности и нефтегазоности, 1987*].

**Положение 3** – это положение о полицикличности и гетероцикличности систем. Данное положение, как было раскрыто в системной онтологии, служит базисом осмысления полихронности систем, механизма действия **закона системного времени и гетерохронии** (ЗСВГ). Положение о системной полихронности входит в учение о симметрии Ю. В. Урманцева [*Система. Симметрия. Гармония 1988*], корреспондируется со взглядами Э. М. Сороко о двух типах времени – "времени целого" и "времени частей" [Сороко, 1989]. Вся концепция геохронологии практически базируется на феномене системных полихронности и гетерохронии. Механизм цикличности как механизм взаимодействия двух линий детерминации – "от прошлого – к будущему" (наследственное программирование в законе системного наследования) и "от будущего – к будущему" (футуристической или "либеральной" детерминации, понятие которой введено А.И. Субетто) расширяет представления о природе цикличности и системного времени. Если Пуанкаре, А. М. Молчанов, В. С. Тюттин и др. [Заренков, 1988; Молчанов, 1970] связывают феномен времени со структурой причинно-следственных связей ("Время определяется через причину", – утверждал Пуанкаре [Заренков, 1988, с. 97]), то современная концепция цикличности и системного времени [Субетто, 1988, 1989, 1990, 1993, 1994] расширяет рамки осмысления феномена времени, структура которого зависит от соотношения "накопителей" в системе прошлого и будущего времени, от соотношения потенциалов преемственности и инновационности (онтологического творчества) в системах.

**Положение 4.** Как было показано, гетерохрония на уровне классов предстает как система классов времен (хронотаксонов). Системной таксономии мира соответствует ей адекватная хронотаксономия, или "цикловая таксономия". Системность времени (в смысле изменения масштабов времени и "жизни качества" системы по мере подъема по уровням "системной вертикали") определяет иерархию устойчивостей качеств систем и, соответственно, уровневые кваликванты. Учение о стратонах, фациях, сериях и других стратиграфических подразделениях в геологии [Развитие учения о времени в геологии, 1982], учение о циклитах в литмологии [Геоцикличность, 1076; Мейен, 1977; Теоретические и методологические вопросы седиментационной цикличности и нефтегазоности, 1988] фактически отражают в себе хронотаксономию и уровневые кваликванты, то есть гетероквалитативизм через призму таксономии.

А. И. Субетто совместно с В. А. Чубаровым (на основе его оригинальных исследований в области диагностики здоровья и патологий по солнечно-лунным ритмам человека) было предложено понятие солнечно-лунной ритмической таксономии человеческих индивидов. (СЛ-ритмической таксономии индивидов). СЛ – ритмическая таксономия индивидов использует гипотезу, что солнечно-лунный ритмический портрет индивида (СЛ-ритмический портрет) связан с глубинными свойствами организма человека, в значительной степени детерминирующих (программирующих) особенности его как целого и особенности развития в онтогенезе. Применение совместных синхронизированных солнечных и лунных ритмов (СЛ-ритмов) и, соответственно, циклов (поскольку ритмика и цикличность в данном контексте рассматриваются как синонимы) как основы диагностирования различных признаков конституции человека и поиска "ядер" сходства по этим признакам раскрывают дополнительную возможность классификации конституционных типов человека. Использование оценки СЛ-биоритмов индивидов к измерению мер сходства по совокупности лицевых признаков обеспечило В.А. Чубарову формирование глубоко дифференцированной шкалы признаков "сходства – различия". Происходит формирование хронотаксономии (цикловой таксономии) человеческих индивидов, корреспондируемой с конституционной типологией (конституциологией человека [Казначеев, Казначеев, 1986]). Структура качества человека на множестве его конституционных типов оказывается квантифицированной. Кваликванты человека одновременно предстают как СЛ-ритмические таксоны, или хронотаксоны.

**Положение 5.** Как было показано, разнообразию систем и соответственно разнообразию циклов соответствует своеобразная стратификация качественно-временных соотношений. Понятие гетероквалитативизма несет в себе содержание неоднородности качества системы на ее подуровнях, переходящих в качественную неоднородность цикличности, времени и развития. Закон **системного времени и гетерохронии** (ЗСВГ) обобщает представления о фундаментальном свойстве неравномерности развития "внутри целого". Гетероцикличность и гетерохрония предстают как системная закономерность развития целого. Вследствие различия в структурах цикличности и скоростей развития "частей" внутри "целого", определяющих особенности неравномерности развития целого, формируются волны синхронизации и десинхронизации, определяющие цикличность кризисов в развитии целого.

Новая парадигма цикличности включает в себя теорию кризисов (или по А.А. Богданову, впервые предложившему в рамках тектологии системную теорию кризисов – теорию системных кризисов [Богданов, 1989]). Фундаментальность ЗИЦР и ЗСВГ определяет фундаментальность периодичности кризисов в развитии любых систем, в том числе, человека, общества, экономики, технологий, образования, культуры.

Кризис, также как и революция, предстает как неотъемлемая часть, фаза цикла, связанная с переходом к другому циклу в развитии "целого". Формируются представления о циклической кризисности любого развития. Типы кризисов оказываются связанными с типами целостности (системности) и циклов. А. А. Богданов в тектологии различает **три типа целого**: "организованное целое" (при котором активность целого больше суммы активностей частей), "деорганизованное целое" (при котором активность целого меньше суммы активностей частей), "нейтрально организованное целое" (при котором сумма активностей частей и активность целого совпадают) [Богданов, 1989, кн. 1, с. 121].

А. И. Субетто в [Субетто, 1992] выделены организмические (организмическое целое) и популяционные (популяционное целое) системы, которые в определенном смысле корреспондируются с типологией целостности А. А. Богданова, если его типы целого разбить на два типа: "организованное целое" (ему соответствует организмичность) и "аорганизованное целое" (ему соответствует популяционность). За этой типологией стоят два различных соотношения во взаимодействии системогенетических законов дополнения и конкуренции:

доминирование закона дополнения (эволюционного альтруизма, по П. А. Кропоткину<sup>228</sup>) в случае организмических систем и доминирование закона конкуренции в случае популяционных систем.

Как отмечалось выше, эволюционное резервирование в живом мире для первых систем проходило по линии их интеллектуализации (появления и развития "интеллекта систем"), то есть информационного резервирования, а для вторых систем – по линии увеличения их экстенционального разнообразия (субстратного резервирования). Соответственно, **кризисы** для обоих типов систем протекают по-разному. Для организмических систем кризис связан или со снижением их организмичности, некоторым распадом до определенной глубины и последующей перестройкой организации целого, либо с перестройкой интеллекта, формированием новой творческой волны. Для популяционных систем кризис сопровождается гибелью особой популяции, поиском новой системной ниши. Для социальных систем, в зависимости от уровня системности, наблюдаются оба типа кризисов. **Типология циклов** (в соответствии с классификацией циклов по фазной структуре циклов, в соответствии с классификацией систем и т.п., определяет типологию кризисов Ю.В. Яковец в [Методологические рекомендации по прогнозированию кризисов и путей выхода из них, 1991] и формирует типологию кризисов на основе признаков: характер кризиса, объект проявления кризиса, продолжительность и глубина кризиса.

А. И. Субетто отмечает, что в разворачивании кризиса организмических систем всегда проявляется эффект понижения степени их целостности (организмичности), возрастание действия закона конкуренции между элементами "прежнего целого". Например, социально-экономический и политический кризис российского общества сопровождается процессом его "популяцизации", т.е. понижением уровня системности, сужением сферы действия закона дополнения (кооперации) и расширением сферы действия закона конкуренции [Субетто, 1992].

Таким образом, заключает А. И. Субетто, кризисность развития (эволюции) является фундаментальным феноменом, отражающим и своеобразно синтезирующим в себе **законы инвариантности и цикличности развития (ЗИЦР), системного времени и гетерохронии (ЗСВГ)** как закона неравномерности развития любого целого, закон **дуальности организации и управления, закон спирального развития** (закон филосистемогенетической спирали).

Отмеченный вывод позволяет А. И. Субетто говорить о **фундаментальном системном законе кризисности развития, в котором проявляются шесть феноменов – феномены цикличности, гетеротопии, гетерохронии, гетероквалитативизма, гетеросистемности и гетерозволюции**<sup>229</sup>. Особенности структур систем, тип полицикличности (частотный спектр системы), тип морфофункционального соответствия, соотношения потенциалов саморазвития системы и надсистемы (и, соответственно, соотношения взаимодействия внешних и внутренних циклозадатчиков), формы эволюционного (системного) резервирования, тип целостности и т.п. определяют периодичности или аperiodичность кризисов, их структуру, глубину, временные масштабы.

При этом, как отмечает А. И. Субетто, глубина обновления (глубина инновационного процесса) в системе определяет и глубину кризиса обновления. Глубина кризиса связана со шкалой "инвариантность – изменчивость". Чем более глубокие системные инварианты развития затрагиваются в процессе кризиса, тем глубже сам кризис и стоящая за ним "перестройка" ("реформирование") системы. Совпадение "кризисов" циклов различной временной масштабности приводит к формированию "резонансных" кризисов, наиболее опасных для системы, с позиции ее выживаемости.

Особенность кризисов в рефлексивных системах, по мнению А. И. Субетто, определяется ролью рефлексии и стоящей за ней "интеллекта системы" в эволюции, в формировании футуристической детерминации "от будущего к будущему", т.е. детерминации, реализуемой через проективность интеллекта. При этом дополнительно к кризисам в "объектовом мире" появляется тип кризиса, характерный только для "рефлексивного мира", – тип, инициируемый рефлексией системы. Рост идеальной детерминации в истории одновременно "несет" в себе рост кризисов, инициируемых общественным интеллектом. Поток социогенных и техногенных катастроф в эпоху энергетической цивилизации связан частично с недостаточным качеством проективности общественного интеллекта, с той формой первого фундаментального противоречия, которое А. И. Субетто называет **информационно-энергетической асимметрией человеческого разума** (ИЭАР).

Переход в эпоху интеллектно-информационной цивилизации, в которой действует закон опережающего развития качества человека, качества образования и качества общественного интеллекта, одновременно означает преодоление нарастающей деструктивной кризисности (катастрофизма) развития и переход к восходящей линии социоприродной эволюции. В этом смысле в рамках выдвинутого А. И. Субетто в первом разделе концепции развития мировой цивилизации вся эпоха энергетической цивилизации (XX век и какая-то часть XXI века) предстает как кризис, связанный с окончанием стихийно-исторического гиганцикла, и переход к новой социоприродной системности, разворачивающейся как регулируемая ("сознательная") социоприродная эволюция (ось эволюции, осознавшая самую себя по Тейяру де Шардену) как этап ноосферного развития.

<sup>228</sup> Отдельные клетки также способны к самопожертвованию, поскольку в случае генетических деформаций, чреватых превращением здоровой клетки в раковую, они активизируют механизм самоуничтожения, отказываются от продолжения своего существования ради общего блага – интересов всего организма [Александров, "Системогенез нейронов", 2007; Гордеева, Лабас, 2007]. "Чрезмерный рост животной популяции и переполнение экологической ниши приводит к ослаблению важнейших инстинктов – продолжения рода и самосохранения. Например, если мыши размножаются в ограниченном пространстве, то на определенном этапе вступают в действие механизмы самоотторжения: плодовитость снижается до уровня, допустимого для выживания группы. Возникает и так называемый феномен леммингов: сухопутные животные массами гибнут, добровольно бросаясь в воду, киты и дельфины выбрасываются на берег, совершая своего рода "самопожертвование" в целях сокращения и выживания своей популяции... Как ни парадоксально это звучит, но именно коллективизм открывал возможности для увеличения разнообразия индивидуальных качеств. Почему? Дело в том, что во внутренне сплоченных общностях, благодаря коллективному началу, ослабевало давление биологического отбора. В результате физически слабые или больные особи, но с развитым интеллектом, способные к нестандартному поведению, сложным трудовым операциям, передаче информации, получали шанс выжить и передать потомкам свой опыт" [Лайтман, хачатурян, 2001, с. 39, 42; Арманд А.Д. и др., 1999, с. 185; Назаретян, 2001, с. 144-145; Рьюз, Уилсон, 1987; Рьюз, 1989].

<sup>229</sup> Данные шесть феноменов соотносятся с гексаграммной универсальной моделью бытия, концептуализации которой посвящены следующие главы

Сам системофилогенез, полагает А. И. Субетто, предстает как цепь жизненных циклов видов, поколений систем, цепь системоонтогенезов. "Смерть" в этом плане предстает, с одной стороны, как окончание определенного цикла, разрушение и ликвидацию системы, с другой стороны – как кризис надсистемы, отражающий ее эволюционную обновляемость. "Смерть" предстает как другая сторона "жизни", основание эволюционного бессмертия. Патологии, "болезни" в психосоматике человека несут в себе смысл "микросмертей", кризисов, преодоления стрессов, инициируемых средой. В [Субетто, 1992] А. И. Субетто показана глубинная связь творчества и здоровья, как динамической, эволюционной, онтогенетической нормы, которая в значительной степени зависит от творчества человека, поискового напряжения. Кризисы творчества, замыкающие "волны творчества" (креативно-стереотипные волны) часто сопровождаются психическими и соматическими кризисами (болезнями). И в этом проявляется связь цикличности функционирования человеческих интеллекта, психики и организма.

Новая парадигма цикличности ставит проблему формирования своеобразной циклической картины мира, указывающей цикличности (волнообразности, колебательности) косного, биокосного и живого веществ, цикличности хозяйственно-промышленной деятельности и природной цикличности, цикличность человека (биосоциальную ритмологию человека) и цикличности социума, образования, экономики и культуры.

Циклическая, волновая картина мира включает в себя представления о кризисности, как фундаментальном свойстве развития. Само понятие кризиса в значительной своей части оказывается связанным с понятием кванта, с представлением о всеобщей квантовости мира: кванты организации И. В. Крутя и Э.М. Сороко [Сороко, 1991; Развитие учения о времени в геологии, 1982; Круть, 1978], системный квант Э.М. Сороко [Сороко, 1989, 1991], квант действия К.В. Судакова [Судаков, 1996], концепция "квантовой эволюции" Дж. Г. Симсона [Развитие учения о времени в геологии, 1982], с представлениями о пределах системы (на "подходе" проблема формирования теории пределов как части учения о цикличности развития; понятие технологических пределов применяют Р. Фостер и Д. Сахал [Сахал, 1985; Фостер, 1987]; близкое понятие формируют В. И. Кузьмин и А. В. Жирмунский [Субетто, 1989] – понятие критического уровня (критической точки) развития, замыкающего определенные эволюционные кванты с масштабом времени, подчиняющегося числовой экспоненциальной пропорции)<sup>230</sup>.

Императив выживаемости, поставленный всем ходом цивилизационного развития на рубеже XX-XXI веков, одновременно определяет проблему пределов развития человечества в его взаимодействии с биосферой и стоящую за этой проблемой проблему страховочного резервирования особо опасных по возможным масштабам своего воздействия проектов. Само решение проблемы страховочного резервирования возможно только, если исследователь, проектировщик-прогнозист опирается на базис новой парадигмы цикличности развития, включает в свою систему мировоззрения циклическую картину мира, о которой практически говорил известный российский циклист Пэрна.

Кризис истории, процессы реформирования в развитии цивилизации, в том числе в развитии образования, могут быть успешно решены при условии перехода к новому, нелинейному типу мышления, в котором усвоение будущего (будущеетворение происходит через призму законов инвариантности и цикличности развития систем, системного времени и гетерохронии (неравномерности развития целого).

Представления о толерантности циклов, о глубоком единстве феноменов цикличности и необратимости увязывают учение о цикличности развития с современными концепциями и теориями об организации, самоорганизации и синергетике систем, восходящими к работам А.А.Богданова, Э.С.Бауэра, Г. Хакена, И. Пригожина, Э.Н. Елисеева.

Цикл, как пишет А. И. Субетто, приобретает смысл замкнутого, обменного процесса, пронизывающего процессы системогенеза функционирования и развития систем. Появляются понятия "хроноспектра", "ресурсоспектра" и "эффектоспектра", определяющие качество цикла в квалиметрическом смысле [Субетто, 1983, 1989, 1990 и др.]. "Вход" и "выход" цикла системы приобретают интерпретацию ресурсопотребления и эффектопроизводства, при этом процесс ресурсопотребления захватывает все виды ресурсов – время, энергию, информацию, вещество (для экономических систем – труд, финансы, материальные затраты), а процесс эффектопроизводства отражает формирование эффектов в результате работы системы также в любых видах измерителей – время, энергия, информация, вещество. А. И. Субетто были сформированы представления о структуре отношений взаимозаменяемости между различными видами ресурсов и эффектов по потенциальному качеству, времени, качеству среды, в которой функционирует система или продукт системы (условия потребления) [Субетто, 1983]. Механизм взаимодействия "входа" и "выхода" цикла может моделироваться производственными функциями цикла", а качество цикла жизни системы или ее подциклов измеряться соответствующими мерами качества цикла.

Хроноспектр, ресурсоспектр и эффектоспектр цикла системы определяют взаимосвязанные между собой плотности хронопотребления, ресурсопотребления и эффектопроизводства в системе. Время в системе может "уплотняться" или "растягиваться" в зависимости от интенсивности обменных процессов, отражая соответствующим образом "пульсацию" несущего цикла системы.

Э. С. Бауэр писал: "Структуры живых систем не являются равновесными... следовательно, для сохранения их, т.е. условий системы, необходимо постоянно возобновлять, т.е. постоянно затрачивать работу" [Бауэр, 1935, с. 55]. Таким образом, через призму обменных процессов, неравновесной термодинамики и синергетики гетерохрония, гетеротопия, гетероквалитативизм и гетероэволюция, которые в концентрированном виде выражают сложные процессы самоорганизации "внутри целого", раскрываются как сложная "пульсирующая сеть" обменов ресурсами и эффектами. Сжатие цикла в любой подсистеме сопровождается ростом плотности хронопотребления и

<sup>230</sup> С позиции анализа ритмичных характеристик бытия Л. А. Котельник обнаружил "квантовый эталон пространства-времени" в Солнечной системе (он равняется синодическому периоду вращения Солнца – 28,4261246 суток). Смерть любого человека, считает исследователь, имеет место во время, кратное этому "квантовому эталону" [Котельник, 1990; см. также Максимова, 1994, с. 74]. В.А. Моргун разработал "квантовую психоисторию как универсальную методологию познания", которая показывает, что в 2008-2012 годах на Земном шаре будут иметь место кардинальные геоклиматични изменения [Моргун, 2003-2005].

ресурсопотребления, т.е. интенсификацией обменных процессов. "Движение" гетеросистемности целого происходит через сложную сеть обменов между циклами, носителями которых выступают "подкачества" качества системы.

Таким образом, взаимодействие внутренних и внешних циклозадатчиков (и времязадатчиков) материализуется через ресурсные (энергетические, информационные и вещественные) потоки. "Данные наших исследований позволили прийти к заключению, что структурная энергия (в смысле Э.Бауэра, замечание Е.Я. Режабека [Режабек, 1991] как источник свободной энергии проявляется в образовании той особой геометрии клеточного пространства, обратимая деструктуризация которого сочетается с обратимой деполяризацией и обеспечивает выполнение той или иной функции, какая присуща соответствующей клетке" [Выявление по топократам, 1983, с. 16], – подчеркивал И.А. Аршавский.

Геометрия клеточного пространства есть геометрия гетеропространства (гетеротопии), и эта структура приобретает онтологическое звучание. Не случайно, обнаружив клеточно-спиральные симметричные структуры фрактального типа на поверхности земли, И.Н. Степанов (Институт почвоведения и синтеза АН СССР в Пушкино) формирует концепцию клеточной структуры земной поверхности [Выявление по топократам, 1983; Денисов, Колесников, 1982]. Клеточная структура отражает структуризацию пространства системы и "наполнение этой структуризации" соответствующими обменными процессами и циклами.

Представления о триаде обменных процессов в цикле – вещественных, энергетических и информационных метаболизмах – основа понятий о вещественной, энергетической, информационной, информационно-энергетической и т.п. целостностях, через эволюцию которых происходит эволюция функциональной и морфологической целостностей систем (рост их организмичности).

Возвращаясь к закону дуальности организации и управления (ЗДУО) и к постфутуристической организации систем, к пониманию цикличности как постфутуристической пульсации систем в процессах эволюции всей "системной вертикали мира", А.И. Субетто пишет об опережающей волне функциональной адаптации системы и следующей за ней волне морфологических "перестроек" (по отношению к социальным, экономическим, образовательным системам – организационных перестроек). Так, закон телегенеза (системогенеза от потребности к функции и от функции к морфологии) на фоне циклической картины системной эволюции предстает как закон опережения "волны" движения функциональной целостности по отношению к "волне" движения морфологической целостности.

Поэтому механизм системного кризиса осуществляется через движение от кризиса в функциональной целостности к кризису морфологической целостности, от кризиса в футур-системе к кризису в пост-системе. При этом сам кризис реализуется как циклический процесс дезорганизации системы от функции к морфологии, от морфологии к функции и т.д.

Закон динамического уравнивания А. А. Денисова, концепция которого была развита Е.П. Балашовым по отношению к антропогенным системам, методологии их эволюционного синтеза [Денисов, Колесников, 1982; Балашов, 1985], таким образом может быть осмыслен как проявление системы законов инвариантности и цикличности развития (ЗИЦР), закона гетерохронии и системного времени (ЗСБГ), закона дуальности организации и управления (ЗДУО), закона телегенеза и закона необратимости развития в контексте обменных, неравновесных процессов.

"Переходя к масштабу еще более широкому, мы находим самый распространенный в природе метод сохранения или восстановления равновесия: периодические колебания или "волны", – так писал А.А. Богданов [Богданов, 1989, с. 78], подтверждая эту глубинную связь динамического равновесия в эволюции систем и цикличности (волнообразности) развития.

Важно отметить, как пишет А.И. Субетто, что **новая парадигма цикличности формирует глубокие основания полицикличности образовательных систем.** Внешняя полицикличность, определяемая цикличностью развития техники и технологии, цикличностью науки, цикличностью развития экономики, цикличностью социума и культуры, цикличностью развития человека (его социобиоритмологией), цикличностью рыночной конъюнктуры, цикличностью обновления профессионально-квалификационной структуры кадрового потенциала, переходит во внутреннюю полицикличность функционирования как системы образования в глобальном, страновом и региональном измерениях, так и отдельных ВУЗов.

Цикличность обновления знаний по отдельным отраслям науки; волны инноваций, индуцируемые как новыми открытиями в науке и изобретениями, которые прокатываются в направлении от фундаментальных исследований через прикладные исследования, НИОКР, технологии и производство, определяя волны обновления потребностей человека и общества, так и новыми потребностями, генерирующими "обратную волнообразность" движения, – от потребностей через производство и технологии к прикладным и фундаментальным исследованиям; цикличность обновления техники; цикличность обновления технологий; цикличность обновления профессиональных знаний; цикличность культуры; цикличность экономических процессов; цикличность рыночного механизма – одновременно возникают внутренними циклозадатчиками ВУЗа, проявляясь через структуру цикличности функционирования и развития различных подсистем "ВУЗа – системы".

Таким образом, новая парадигма цикличности А.И. Субетто, – базис концепции цикличности развития и функционирования образовательных систем, вне которой немыслима системология образовательных систем. А.И. Субетто обозначает цикличность развития науки – ЦРН, цикличность развития техники и технологии ЦРТТ, цикличность развития экономики – ЦРЭ, цикличность развития человека ЦРЧ, цикличность социального и культурного развития – ЦСКР, цикличность рыночной конъюнктуры – ЦРК, цикличность обновления профессионально-квалификационной структуры кадрового потенциала – ЦОПКСКП, цикличность функционирования и развития ВУЗов и их подсистем и элементов – ЦФРВ. Изложенного выше А.И. Субетто репрезентирует схемой, отражающей взаимосвязь внешних и внутренних циклозадатчиков в процессе действия закона инвариантности и цикличности развития в образовательном пространстве высшей школы:

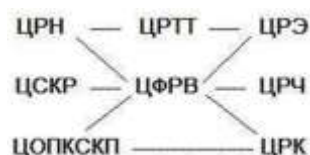

Таким образом, А. И. Субетто говорит о **новой интегральной науке**, когда в своем "**Манифесте системогенетического и циклического мировоззрения и Креативной Онтологии**" пишет, что **системогенетика** есть наука о закономерностях наследования в системном мире. Она есть инвариант системы законов преемственности и обновления в развитии, отражающий "общее" для разных областей научного знания. Она также есть внутреннее содержание эволюции, определяющее механизм ее движения. В этом смысле системогенетика является "ядром" эволюционики. Приложения системогенетики к разным областям знания институционализируют социогенетику, экономическую генетику, системогенетику культуры, образовательную генетику и др. В рамках данной науки фиксируются **Три Больших Космологических взрыва** – *Большой Космологический Взрыв* (по Г. А. Гамову), *Большой Биологический Взрыв* (по Л. Л. Морозову), *Большой Ноосферный Взрыв* (по В. П. Казначееву) – это есть три больших волны (цикла) **Онтологического Творчества** в наблюдаемом нами Космосе.

При этом, как заключает А. И. Субетто, "человечество на рубеже XX и XXI веков стоит перед выбором космического масштаба. Оно есть интеллект Космоса, Земли, Биосферы. Его функция – управление будущим через управление гармонией Творчества Человека и Творчества Природы – Онтологического Творчества. Императив выживаемости, стоящий перед человечеством, – это императив скачка в космогоническом собственном самоопределении, за которым последуют и биосферное самоопределение, и цивилизационное самоопределение... Это самоопределение и есть переход к Тотальной Неклассичности будущего бытия человечества, в которой Неклассичность означает преодоление человеком, человеческой культурой, образованием, наукой собственного отчуждения от Истории и Космического Бытия. Это означает возложение на себя Ответственности за будущее Природы на Земле, а значит и за свое собственное будущее".

Отметим при этом, что **согласно синергетике**, развитие любой системы, в том числе и человека, предполагает изменение, разрушение, дезинтеграцию системы, приводящие к новому витку развития, новому уровню интеграции, упорядоченности и целостности системы. Этап дезинтеграции развивающийся человек более успешно проходит в условиях, когда данный человек способен к самоуничтожению, жертвенности, отдаче энергии, словом тогда, когда он лишен эгоцентрического чувства собственной значимости<sup>231</sup>.

Отметим и некоторые **закономерности**, выявленные при помощи анализа современной научной литературы по проблеме развития [*Пространственный детерминированный хаос*, 2007; *Козырев*, 1982; *Корогодин*, 1991; *Пойзнер*, *Ситникова*, 1998, 2002; 2006; *Цехмистро*, 1987, 2002; *Хайтун*, 2005, 2006; *Эвери*, 2006; *Sheldrake*, 1981, 1988, 1991, 1995, 1996, 2001, 2003, 2005 и др.].

1. Эволюция двигателей эволюции влечёт **самоускорение** её темпа. С эпохи палеолита главный двигатель культуры – техника, создание артефактов и "протезов" для человека, а с XX в. всё более влиятельный фактор – естествознание: фундаментальное и прикладное [*Эвери*, 2006, с. 180-223]. Как пишет И. М. Дьяконов, в настоящее время феномен глобального ускорения исторического развития становится особенно заметен. 1 млн. лет в палеолите оказывается эквивалентным 40 годам в наше время, то есть, по сути, жизни одного поколения. От появления Homo Sapiens до конца первой, первобытной фазы развития человечества, прошло не менее 30 тыс. лет. Вторая первобытно-общинная фаза длилась приблизительно 7 тыс. лет. Третья фаза (ранняя древность) продолжалась около 2 тыс. лет, а четвертая фаза (имперская древность) – 1,5 тыс. лет. Пятая фаза (средневековье) длилась уже около тысячи лет. Шестая фаза (абсолютистская постсредневековая) насчитывает примерно 300 лет. Седьмая капиталистическая фаза продолжалась не многим более 100 лет. Наконец, продолжительность восьмой фазы (посткапиталистической) пока еще невозможно точно определить [*Дьяконов*, 1994, с. 252-253].

2. Каждая стадия эволюции даёт **бифуркационный веер** вариантов развития (а они, в свою очередь, тоже веер), и фрактальная **диверсификация** форм ускоряет ход эволюции [*Хайтун*, 2006, с. 24-85]. При этом "Процесс бифуркации показывает нам, что когда система выталкивается за свой порог стабильности, она входит в фазу хаоса – не обязательно фатального для нее: это может быть и прелюдией к новому развитию. В жизнеспособных системах хаос отступает перед более высокими формами порядка... В природных мирах бывает невозможно предугадать, на какой путь выведет бифуркация. Ее исход не детерминирован ни прошлой историей соответствующих систем, ни их окружающей средой, а только взаимодействием более или менее случайных колебательных движений (флуктуаций) в хаосе этих систем, когда последние достигают критической точки в своей

<sup>231</sup> "...Ибо кто хочет душу свою сберечь, тот потеряет ее, а кто потеряет душу свою ради Меня, тот обретает ее..." (Мф 16:25)

дестабилизации. Какое-то одно из колебательных движений, раскачивающих такие системы, вдруг "закрепляется" (will "nucleate") и затем с большой быстротой усиливается и распространяется на остальную часть системы" [Ласло, 1993, с. 27].

При этом человечество **развивается от одной бифуркационной критической точки к другой**. Косвенным подтверждением данного вывода можно считать закономерность развития цивилизаций, открытая К. Ясперсом, введшим понятие "Осевое время" развития человечества, которое автор относил к эпохе между VIII и II вв. до н.э., когда создавали свои учения Будда, Конфуций и Лао-цзы, Сократ и Платон, а в Израиле развернулось движение пророков. Исторические рамки Осевого времени следует расширить, ибо оно обнаруживает расцвет в момент появления христианства, после которого человечество как бы погружается во "мрак", выход из которого видится в конце туннеля – в "Точке Омега" Тейяра де Шардена – новом Осевом времени нашей цивилизации.

К. Ясперс полагал, что именно в переломные эпохи перехода от одного социального модуса к другому люди впервые по-настоящему осознают бытие, самих себя и свои границы, ибо перед ними открывается весь ужас мира и собственная беспомощность: "Началась духовная борьба, в ходе которой каждый пытался убедить другого... Испытывались самые противоречивые возможности. Дискуссии, образование различных партий, расщепление духовной сферы... – все это породило беспокойство и движение, граничащее с духовным хаосом". Прежние верования, обычаи, представления о мире не только подвергаются сомнению, оно переживают крах и подвергаются коренному пересмотру, на путях которого кристаллизуются новые духовные ориентиры человеческого бытия [Ясперс, 1991, с. 32-33; см. также: Эйзенштадт, 1992, 1995; *The Origins and Diversity of Axial Age Civilizations*, 1986; Пелупенко, 2007].

"Важнейшим достижением Осевого времени стало то, что человек едва ли не впервые остро и болезненно ощутил свое собственное несовершенство, несовершенство общества, которое сам же и создал, и земного мира в целом, и пришел к осознанию горькой истины: причина всех бед заключается не в недостаточном внимании к ритуалам и жертвоприношениям, не в капризах богов, а в том, что он нарушает некие предустановленные высшие законы. Земной уровень бытия стал оцениваться как "неполноценный", ущербный, греховный, требующий исправления. Мир трансцендентный, "небесный" воспринимался как воплощение высшего блага, истины и совершенства. В мифоритуальной культуре такой резкой границы между двумя мирами не было. "Иной" мир, где обитали боги и духи, наделялся особой сакральной значимостью и магической силой, но мыслился как продолжение земного. Теперь между ними пролегла пропасть: оказалось, что земной и небесный порядок качественно различны и строятся на совершенно разных основаниях. В осознании этого разрыва и заключается главным образом причина трагизма и экзистенциального ужаса, о котором писал К. Ясперс, характеризуя умонастроения той эпохи. Итак, единый, целостный космос мифоритуальной культуры раскололся, противоположности, которые ранее взаимодополняли друг друга (вспомним инь и ян в китайской культуре), образовали строгие дуальные оппозиции: грех-праведность, добро-зло, Бог-дьявол, душа-тело. Известный израильский социолог Ш. Эйзенштадт, автор наиболее фундаментальных исследований Осевого времени, считал, что этот "раскол" имел важнейшие результаты. Между двумя полюсами бытия возникло "поле напряженности", в котором рождались новые культурные смыслы и ценности, направленные на преодоление этой пропасти, на снятие противоречий между небесным и земным, благом и несовершенством. На этой основе создавались новые, в большей или меньшей степени дуалистические картины мира, формировалась идея о том, что человечество утратило некогда существовавшую связь с миром небесным и должно вернуться в изначальное "райское" состояние путем преодоления и совершенствования своей человеческой природы. Степень разрыва двух миров, конечно, была различной. Например, в Китае дуализм едва намечен: там архаические представления о единстве космоса, общества и человека были переработаны и переосмыслены философами и вошли в конфуцианство и даосизм. В манихействе, наоборот, противостояние земного и небесного, плоти и духа достигало наивысшего напряжения. Это учение полностью отрицало ценность материального мира, считая его воплощением зла. Ранний буддизм и первые христианские общины проповедовали крайние формы аскетизма: истинно верующим считался только монах, не имеющий ни семьи, ни собственности" [Лайтман, Хачатурян, 2011, с. 154-155; см. также: Пелупенко, 2007, с. 145-204].

3. Согласно принципу **автогенеза информации** [Корогодин, 1991, с. 115-118], преимущество в конкуренции (особенно в социуме) имеют структуры, которые наиболее надёжно и "экономично" самовоспроизводятся в подходящей среде [Пойзнер, Ситникова, 2002, с. 162-165].

4. **Саморазвитие** материальных объектов в направлении усложнения и повышения фрактальности идёт под давлением взаимодействий в сторону **интенсификации метаболизма**, т.е. обменов, метаморфоз – процессов превращения друг в друга разных форм взаимодействий. Отсюда проистекает мнимая "избыточность" таких материальных форм, как белок, геном, мозг, социальные структуры [Хайтун, 2006, с. 178-191].

При этом, (не)пространственные фракталы порождают **негауссовы** вероятностные распределения, и в ходе эволюции фрактального мира степень его не-гауссовости растёт [Хайтун, 2006, с. 96-100]. Данную закономерность можно обогатить законом **иерархических компенсаций** Е.А. Седова (закон Седова-Эшби), согласно которому увеличение разнообразия на новых, высших системных



уровнях автоматически снижает разнообразие на уровнях низших – их развитие как бы приостанавливается, замедляется, переходит в инерционный режим "доразвития". Низшие уровни превращаются в своего рода "питательную среду" для новых, прогрессивных форм, выполняя роль строительного материала [Седов, 1995].

5. Процессы самоорганизации и многократного самовоспроизведения структур, возникших в ходе эволюции, имеют тенденцию *заполнить всю среду*, где возможна их репликация (самовоспроизводство) [Корогодин, 1991, с. 115-118; Пойзнер, 2006; Хайтун, 2006, с. 178-191]. Здесь полезна концепция дилатационизма (от лат. *dilatatio* – расширение) А.И. Сосланда, объясняющая механизм ряда социально-психологических и социокультурных феноменов. В свете этого можно интерпретировать и современную глобализацию [Сосланд 1999; *Пространственный детерминированный хаос*, 2007].

6. На любом этапе эволюции сложная система включает в себя подсистему *A*, выполняющую функцию высшего управляющего устройства и генетически являющаяся более поздней и характеризующейся высокой внутренней организацией. При этом переход сложной системы на следующий этап происходит, во-первых, благодаря *n*-кратной репликации подсистемы *A* и последующей интеграции возникших подсистем  $A_1, A_2, \dots, A_n$ . Во-вторых, объединение подсистем  $A_1, A_2, \dots, A_n$  сопровождается формированием (в ходе случайных проб и ошибок) нового органа управления, основу которого составляет новая подсистема *B*, оказывающаяся теперь высшим управляющим устройством. Система же, включающая в себя управляющую подсистему *B* и управляемые ею подсистемы  $A_1, A_2, \dots, A_n$ , есть метасистема по отношению к подсистемам  $A_1, A_2, \dots, A_n$ . Образование метасистемы, т.е. новый этап эволюции, называется *метасистемным переходом*. Он создаёт метауровень организации относительно  $A_1, A_2, \dots, A_n$  [Турчин, 2003, с. 59]. При этом каскад фундаментальных метасистемных переходов задал вектор биоэволюции, старт которой начинается с формирования нейронных структур живых организмов. Их иерархическое строение регулярно усложнялось, сделав возможным появление социокультурной среды, приблизительно по следующей схеме: управление положением тела → движение; управление движением → раздражимость; управление раздражимостью → рефлекс; управление рефлексом → ассоциативность; управление ассоциативностью → мышление; управление мышлением → культура [Турчин, 2003, с. 60]. Данная схема позволяет сделать вывод о неизбежности очередного метасистемного перехода к некой *postкультуре*, и такой переход повлечёт очередную смену *доминанты картины мира* (термин В.Б. Мириманова) [Пойзнер, Соснин, 1998].

7. Развитие материальных объектов, анализируемое при помощи традиционной научной логики, обнаруживает парадокс развития, который, в свою очередь, требует привлечения такого концепта, как "нуль-переход" ("нулевая критическая фаза развития", "хаос", "точка бифуркации" и др.), в которой осуществляется чудо развития как метаморфозы. В связи с этим выделим так называемые "**общие законы развития**", сформулированные Гегелем и дополненные более поздними авторами: развитие есть возникновение высшего из низшего (причем не из максимально, а из оптимально развитого низшего); высшее включает в себя низшее и сохраняет его в качестве своей основы, при этом обеспечиваются условия для максимального развития включенного низшего; включенное низшее подчиняется высшему; подавляющая часть низшего не включается в высшее, а образует среду, в которой функционирует высшее; образующееся высшее имеет уровневую, иерархическую структуру [Орлов, 1967, 1972, 1999].

8. Развитие объекта изначально задается (преформируется) при помощи некоего аттрактора, который в непроявленном виде присутствует в начальной точке развития (парадокс траектории развития, когда, например, катящийся с горы камень, выбирает оптимальную траекторию, "заранее ее зная") [Sheldrake, 1981, 1988, 1991, 1995, 1996, 2001, 2003, 2005].

9. В структуре развития отдельные его элементы и формы, а также элементы этих форм обнаруживают мгновенную несиловую имплицативную корреляцию [Цехмистро, 2002; Козырев, 1982].

10. Креационизм и эволюционизм – "две стороны одной медали", понимаемые как взаимодополняемые сущности. При этом анализ проблемы развития бытия требует привлечение идеи креационизма как абсолютного принципа существования бытия, в то время как эволюционизм предстает в виде относительного принципа актуализации этого бытия. Поэтому креационизм и эволюционизм относятся друг к другу как абсолютное к относительному, как общее к частному, как Брахман к Атману, как Абсолют к отдельной монаде. При этом линейное развитие (эволюционизм) можно понимать как частный случай креационизма, когда цель развития не определяется наиболее вероятным состоянием материальных форм. Так, как указывал Л. Больцман, основатель статистического выражения второго закона термодинамики, связь энтропии с вероятностью или определение энтропии равной мере хаоса справедливо только для материальных точек – "фиктивного газа" и не приемлемы для реальной природы.

11. Универсальная парадигма развития не является только лишь линейной (когда все три элемента расположены на одной оси в семантическом пространстве), и не имеет только лишь переходный характер гегелевской диалектической схемы ("тезис-антитезис-синтез"), но выступает целостно-парадоксальной, универсальной линейно-цикло-спиральной сущностью, реализуемой посредством вложенных и переходящих друг во друга, а также отличающихся разной размерностью

триадных диалектических циклов, волновых по своей природе. Данное обстоятельство приводит не только к тому, что структура развития объекта методологически изоморфна морфологии объекта, когда начало и конец, время (движение) и пространство (форма) предстают единым нерасчленимым комплексом, но и к тому, что элементы развивающейся системы обнаруживают разные виды детерминации – как линейной, так и целостно-циклической.

Таким образом, **линейная структура развития совпадает со структурой развивающейся системы**, когда статика тождественна динамике. При этом развитие реализуется не только как последовательный процесс ("тезис → антитезис → синтез), но и как циклический, а также креационистский. Последний предполагает **расщепление** единого на полярные сущности, которые потом восстанавливают это единое: Пра-вещество (физический вакуум, Ничто) → Нечто и Антинечто → Пра-вещество.

Данный процесс расщепления "Единого" на полярные сущности можно усмотреть в рождении биосферы, которое "можно рассматривать как планетарно-космическую "особую точку – а" (в терминологии Тейяр де Шардена) – качественный скачок, до которого на поверхности Земли преобладали диссипативные процессы неживой природы, а после которого стали преобладать антидиссипативные процессы живой природы. Под действием лучистой энергии возникает и необратимо развивается органическая жизнь Земли. При этом, если в **неживой природе лучистая энергия является шлаком, своеобразным отбросом дифференциации вещества, то по отношению к явлениям органической жизни она становится причиной, движущей силой, обуславливающей возникновение и развитие живой природы**" [Кузнецов О.Л., П.Г., Большаков, 2001]:



Кроме того, развитие можно представить и в виде синергетической схемы чередования иерархической и деиерархической фаз развития любой системы, когда система при этом проходит нейтральную бифуркационную точку своего развития (состояние динамического хаоса, выступающего упорядоченной и упорядочивающей сущностью). В этом случае процесс развития приобретает такой вид: иерархическое состояние системы (тезис) → состояние динамического хаоса (синтез) → деиерархическое состояние системы (антитезис). Данный вывод в целом согласуется с гегелевской диалектикой: у Гегеля мы встречаем универсальную схему развития: тезис (исходный момент) → антитезис (переход в противоположность) → синтез противоположностей в новом единстве (снятие, отрицание отрицания). Однако, как отмечает Е.Ф.Сергеев, "логический статус этой схемы не выражает реальных связей между "тезисом", "антитезисом" и "синтезом", т.к. "синтез" реально имеет место между "тезисом" и "антитезисом" [Сергеев, 2012, с. 106].

Изложенное выше подвигает нас к выводу о существовании **универсальной линейно-циклическо-спиральной схемы развития, реализуемой посредством вложенных и спиралевидным образом переходящих друг в друга, а также отличающихся разной размерностью триадных диалектических циклов, имеющих фрактально-волновую природу**.

О важности спиралевидного понимания развития мы можем узнать из попыток построить единую геометрическую картину мира, что подвигнуло исследователей ввести пятое измерения: поскольку четырехмерная риманова геометрия не вполне адекватно интерпретировала феномены физических взаимодействий, не сводящихся только к гравитации, возникла необходимость разработать теорию пятимерного пространства, где пятой координатой является "спиральность" [Готт, 1988], которую, в силу ее метаморфозно-преобразовательной функции и самоподобной природе можно полагать онтологической основой фрактально-голограммного принципа строения Вселенной.

Таким образом, триадичность является "канвой", по которой "природа вышивает свои эволюционные гобелены". Если принять к сведению, что движение как фундаментальный атрибут

материи описывается волной, то тройка предстает минимальным отрезком цифрового (гармонического) ряда, включающего без остатка три координационные точки волны – точку минимума, точку максимума и точку "нуль функции". Это обстоятельство дает возможность говорить о закономерности всякого развития (ритма) вообще, позволяет утверждать, что все многообразие процессов во Вселенной находится в режиме колебаний, циклическая структура которых, как пишет Г. Розенберг [Розенберг, 1987], описывается "законом троек", или законом распределения случайных величин, называемым "расстоянием между максимумами временного ряда", из чего следует, что "закон распределения событий не зависит от характера самого случайного ряда". В связи с этим интерес представляет и то, что если взять таблицу случайных чисел и рассмотреть ее повнимательнее, то можно увидеть, что случайные числа располагаются отнюдь не случайно: разбив цифровой ряд на тройки цифр, можно заметить, что средняя цифра в среднем больше двух соседних. Картина Айвазовского "Девятый вал" при этом оказывается фактически верной: именно девятая волна – самая высокая, что объясняется эффектом вышеупомянутого цифрового ряда: девять волн можно развить на три тройки, из которых одна превалирует над соседними, а в этой доминирующей тройке одна из волн оказывается больше двух остальных [Розенберг, 1987].

При этом выявлен механизм периодизации явлений природы и космоса и доказано на большом количестве экспериментов (измерений) то, что в мире существует синхронность событий и процессов совершенно различной природы, что объясняется фундаментальной схемой флуктуаций, которые имеют "тонкую структуру", когда, выражаясь словами Платона, у каждого явления в природе, то есть у каждой идеи-формы есть свое время жизни. Показано, что данная синхронность зависит от космологических факторов [Шноль, 2009].

Изложенное дает определенное объяснение *принципу цикличности исторических событий*, что находит свое выражение как в удивительных циклических совпадениях многих исторических событий, так и в "новой хронологии" – новом историографическом направлении. Подобная же синхронность выявлена на событийном уровне, о чем в книге "Синхронность и человеческая судьба" К. Юнг пишет как о глубинном процессе, пересекающем пространство-время и упорядочивающем события таким образом, что события физической и психической реальности обнаруживают определенную качественную изоморфность.

**12. Единство динамического и статического аспектов реальности** (что в конечном итоге предполагает также единство формы и содержания, внутреннего и внешнего, контитуального и дискретного, исторического и логического и др.) находит свое выражение в идеях **системогенетики** (новый интегративный комплекс в науке, ориентированный на выявление закономерностей наследования в системном мире; это также инвариант системы законов преемственности и обновления в развитии, отражающий общее для разных областей научного знания; это и внутреннее содержание эволюции, определяющее механизм ее движения [Субетто, 1992, 1993; 298; 343; 344]), в основе которой лежат работы Л. фон Берталанфи и Н. Винера (системные представления о мире как вещественно-информационном целом), К. Боулдинга (экономические аспекты развития социальных явлений), М. Месаровича (социальная динамика), В.И. Вернадского (космопланетарно-ноосферное единство человечества), Е.А. Донченко (социетальная психика), А.И. Умова (теория управления и системный анализ), Ю.А. Урманцева (общая теория систем), А.А. Богданова (тектологические взгляды), П.А. Сорокина (социальная генетика), Н.Д. Кондратьева (теория социальной и экономической генетики), А.И. Субетто, Ю.В. Яковца (циклическая парадигма развития социумных явлений) [Берталанфи, 1969; Богданов, 1989; Боулдинг, 1969; Вернадский, 1981; Винер, 1969; Донченко, 1994; Месарович, Такахага, 1978; Сорокин, 1992; Умов, 1978, 1968; Урманцев, 1972; Субетто, 1992, 1993], А.И. Субетто, Н.А. Селезневой, Л.А. Зеленова (педагогический аспект системогенетики) [Зеленов, 1969, 1975, 1979, 1982, 1991; Субетто, 1990, 1993 и др.], А.Л. Чижевского (историометрия и теория социальных циклов) [Чижевский, 1928, 1973], П.К. Анохина (теория функциональной системы, системогенез как механизм непрерывности в генетико-средовом континууме [Психология развития, 2007, с. 349], Н.А. Александрова (эстетическая системогенетика) [Александров, 2011 и др.], П. Тейяра де Шардена и В.П. Казначеева [Тейяра де Шарден, 1987; Казначеев, 1990; Казначеев, Спиринов, 1991] ("точка Омега", космопланетарный феномен человека), Б.И. Кудрина [Субетто, "Творчество", 1992], Н.Н. Моисеева [Моисеев, 1991], Э.М. Сороко [Сороко, 1978, 1993], Ю.В. Яковца [Яковец, 1992, 1994] (системогенетические воззрения на социальный мир), Т.В. Зыряновой (герменевтические основы системогенетики) [Зырянова, 2012]) и др. Системогенетика, интегрирующая системный и генетический взгляды на социоприродную реальность, демонстрирующая единство исторического и логического (Т.В. Зырянова [Зырянова, 2012]) реализуется в контексте трех подходов: **классиологическое движение, теория циклов и квалитология** [Субетто, 1993; Яковец, 1994].

Системогенетика, сипользующая в качестве центрального понятия **хронотоп, где время и пространство взаимопереходят друг в друга**, опирается на системную парадигму (раскрытие механизмов социально-природной эволюции и фундаментальной преемственности систем), синергетическую парадигму (универсальные механизмы развития открытых систем), классификационную парадигму (реализующую понимание космопланетарного целого как системного и

классифицированного, что позволяет разработать принципы "общей таксономии", или "мета-таксономии" [Субетто, "Метаклассификация", 1994], рассматривающей классификационные инварианты любых систем) Данные парадигмы, по мнению Т.В. Зыряновой, могут пониматься как онтологии и представляют собой взаимосвязанное целое: "Системная онтология дуальна с классификационной онтологией мира. Это означает, что в мире действует фундаментальный принцип системно-классификационного дополнения. Если фундаментальной характеристикой системности является целостность, то фундаментальной характеристикой классифицированности является разнообразие" [Субетто, "Манифест системогенетического", 1994, с. 16].

Системогенетика также использует и циклическую парадигму, оперирующую понятиями хронотопа, циклической структуры времени. При этом цикл как самодостаточное, инвариантное и повторяющееся явление, способное размыкаться, реализуется как "спираль".

"Спиральное строение цикла есть спиральное строение системного времени. С позиций данного постулата, не существует в мире евклидовой геометрии и классических сфер, и окружностей. Они существуют в "мифическом мире" без времени, т.е. в статичном мире" [Субетто, "Манифест системогенетического", 1994, с. 21].

Таким образом, используя три основания (системное, классификационное, хроно-) мы, по мнению Т.В. Зыряновой, получаем три связанных и взаимопереходящих типа онтологии, которые образуют единство:

- системно-классификационная онтология;
- системно-хроновая онтология;
- таксоно-хроновая онтология.

"Циклическая онтология замыкает дуальность системно-классификационной онтологии. Закон инвариантности и цикличности развития определяет не только любую систему как "систему-цикл", или "систему-волну" (пост-футуристический диморфизм системы как "застывшей" волны), но и любой класс (таксон, квалитаксон) как "класс-цикл", или "класс-волну" [Зырянова, 2012, с. 23; Субетто, 1993 и др.].

Наконец, системогенетика использует и качественную (качественную) парадигму.

Качественная парадигма объединяет рассмотренные выше парадигмы, поскольку понятие качества, в истории философии наиболее полно осмысленное Аристотелем [Аристотель, 1984, т. 4, с. 645-680], реализуется как синергетический принцип системной целостности, согласно которому качество целого несводимо к качеству составляющих его частей.

В нашем случае эта парадигма выполняет синтезирующую роль: системно-таксоно-циклическая онтология синтезируется качественной онтологией. Так возникает онтологическая тетрада: "системная онтология – классификационная онтология – циклическая онтология – качественная онтология". Именно это, по мнению А.И. Субетто, является онтологическим основанием развивающихся новых наук метаметодологического и общенаучного статуса: системологии, циклологии и квалитологии [Субетто, "Манифест системогенетического", 1994, с. 20]. Для полноты картины следует сказать, что данная методология воссоединяет в себе огромное множество иных системных и генетических взглядов, выделяя и акцентируя именно их инвариантную часть.

Кроме того сейчас имеет место процесс формирования особой методологической (рефлексивной) парадигмы, которая, по мнению Т.В. Зыряновой, становится пятой парадигмой.

Рассмотренные закономерности развития так или иначе отражают **закономерности духовного развития**, которые формулирует Ю. М. Зенько в рамках 6 законов: *незавершенности* (человек подвержен возможным духовным падениям и деградации до самой смерти), *восхождения* (возрастания, усовершенствования), *постепенности* (количественные изменения), *поэтапности* (качественные изменения), *целостности* (всепопечения, указывающий на то, человек анализирует свой жизненный в его многообразии, целостности, сложности), *уникальности жизненного пути* [Шеховцова Л.Ф., Зенько, 2005; Гостев, 2008].

Таким образом, универсальная парадигма развития отвечает общему вектору развития науки, о котором Ю. В. Чайковский выразился так: в связи со сходствами между разными эволюциями представляется рациональным создать общую теорию развития и выводить из нее закономерности эволюции в разных науках как частные случаи [Чайковский, 1993, с. 114].

## КНИГА 3. ПАРАДИГМА ЦЕЛОСТНОСТИ СОВРЕМЕННОЙ НАУКИ

Не будь этой скрытой тождественности, этого тотального единства, лежащего в основе всего сущего, мы были бы не способны обладать хоть каким-нибудь знанием о мире и о существах.

Шри Ауробиндо [Сатпрем, 1989, с. 159]

Целое "хитрым" образом воспроизводит себя, каждый раз с некоторым "дельта" от целого – от подвижного покоя самотождественного разнородного различия. Эта "дельта" есть внутреннее побуждение, "градиентный" импульс становления целого

С.В. Костюченко

Образ "мерцает" при перемещении установки сознания с грани предметности на грань знаковости

В. В. Прозерский ("Позитивизм и эстетика. Очерки", 1983, с. 82)

Абсолютное Ничто является источником всего... Абсолютное Ничто – я хочу это подчеркнуть – как раз и претендует на образ Бога. Мы можем сказать об этой сущности только то, что она обладает абсолютными творческими способностями. Она – Абсолютное Ничто, о котором ничего конкретного сказать нельзя, описать формулами нельзя, но, тем не менее, она стоит над всем и над всеми и все творит... весь плотный мир, вся плотная материя рождаются из вакуума. Но выше вакуума стоит первичное поле – поле сознания. Первичные торсионные поля как вихри, несущие информацию, по своим свойствам очень близки к наблюдаемым явлениям в области психофизики, таким как телепатия, телекинез, ясновидение и т. д. И если мы представим, что существует некий физический носитель, то этой физической сущностью выступит ПОЛЕ СОЗНАНИЯ, единое поле, занимающее высшее место в этой иерархии.

Г. И. Шипов [см.: Пацуко, 1995, с. 34].

Мы являемся частью неделимой реальности, обладающей врожденной способностью формулировать идеи о себе самой, которые она регистрирует внутри себя. Эта модель напоминает индийскую теорию акаши, или теорию космического пространства; эта субстанция считается столь тонкой, что регистрирует все события, происходящие во Вселенной... По аналогии с физикой эту реальность можно назвать ПОЛЕМ СОЗНАНИЯ. Это объединенное поле – упорядоченная и благотворная энергия, заявляющая себя в той новой области, куда погружены физика, психология и религия

Д. Бом [см.: Налимов, 1989, с. 134].

Все вокруг – это сознание, ибо все есть Бытие или Дух... Сознание – это сила, субстанция, с которой можно манипулировать как манипулируют с электрическими полями

Шри Ауробиндо [Сатпрем, 1989, с. 73].

Реальность **едина!** Она представляет собой неделимую целостность, лежащую в основе всей Вселенной, в основе материи и сознания... Модель целостного Мира информирует нас о том, что мы являемся частью неделимой реальности

Д. Бом

...оказалось, что эволюция во Вселенной – это не просто естественный отбор в борьбе видов по Дарвину, а, скорее, заполнение вакансий в программе-матрице развития Универсума как единого целого

В. Н. Волченко [Волченко, 1997, с. 8].

Целостность обладает регуляторными функциями по отношению ко всем процессам, протекающим внутри нее... Целостность Биосферы... обладает такими регуляторными функциями не только по отношению к физическим процессам в Биосфере, но и по отношению к человеку и его сознанию.

В.Ю. Татур

Необходимо преодолеть пренебрежительное представление о безусловном преимуществе научного знания над древним эмпирическим, которому было свойственно осознание целостности Природы, ее неуловимых, но крепких внутренних связях и всеединости, которые далеко не всегда учитываются в грандиозных (и разрушительных!) технократических проектах современности... Однако по мере развития экологического знания, экологии человека и культуры наука и общество все чаще вынуждены обращаться к древним истинам о всеединости как реальному космопланетарному и космологическому явлению, которое обнаруживает феномен ответственности человека за Космос, за культуру и ноосферу как особые новые степени в самоорганизации универсума (Вселенной)

В.П. Казначеев, Е.А. Спиринов ("Космопланетарный феномен человека", с. 76-77).

Мы к Богу-истине прибегли,  
когда пошли путем прямым,  
Теперь благое и дурное  
в самих себе искореним.  
Когда божественная правда  
судить нас будет с добротой, –  
С дурным отождествит благое,  
благое уравнист с дурным

Авиценна

Смех есть эффект от внезапного превращения напряженного ожидания в ничто.

И. Кант

любовь никогда не престаёт. И пророчества прекратятся, и языки умолкнут, и знание упразднится. Ибо познаем мы только как часть (в обособлении – *εκ μέρους*), и пророчествуем также как часть – *εκ μέρους*, когда же наступит целостность – *τὸ τέλειον*, то частичное – *τὸ εκ μέρους* – прекратится

Слова из [1 Кор. XIII, 8-10] в комментарии С.Н. Булгакова ("Свет невечерний", глава 4, "Свершение").

*Есть такая тайная, ещё никем не разгаданная, динамическая meta-формула: из смерти – через Смерть смерти – в Сверх-Смерть. Правильная Смерть – это всегда Взрыв Силы с молниеносным переходом к самому ослепительному Расширению Света... Секрет в том, что лишь тот, кто может разрушить себя, поистине жив.*

*Азсакра Заратустра (А.А. Елисеев, "Библия Ничто. Библия Пустоты"  
<http://nietzsche.ru/around/russia/azsakra/carstvo-zaratustra/>)*

Рассмотрим основные аспекты **парадигмы целостности современного естествознания и некоторые образовательные проекции** данной парадигмы. Отметим, что характерной чертой мира есть движение и развитие, являющееся универсальным свойством Вселенной. Поскольку движение присуще всему и вся во Вселенной, то универсальные особенности движения, которые исследуются синергетикой как междисциплинарной отраслью знаний, обнаруживают закономерности существования открытых нелинейных систем, какими являются все системы во Вселенной, в то время как их линейно-закрытый характер реализуется лишь в теоретическом приближении.

И если движение и тесно с ним связанное развитие выступают фундаментальным свойством Вселенной, ее системоформирующим фактором, то фазовые, критические явления есть неотъемлемым атрибутом любого развития, фиксирующего критические пороговые состояния любой развивающейся системы <sup>232</sup>, в которых актуализируется парадоксальный феномен *Целого*.

## ГЛАВА 1. ПАРАДОКСЫ ПАРАДИГМЫ ЦЕЛОСТНОСТИ

*Мы живем в эпоху великого переселения народов... переселения из физического мира в семиосферу, в мир знаково-символический, виртуально-интернетовский*

*Человечество как единый объект эволюции изменяется и превращается в единый вид лучистой энергии, то есть единая идея заполняет всё космическое пространство*

*К.Э. Циолковский*

*Самое прекрасное, что мы можем испытать, это ощущение тайны. Оно есть источник всякого подлинного искусства и всей науки*

*А. Эйнштейн*

*Крупнейшие ученые современности И. Пригожин, Б.Мандельброт, С. Смэйл и Хэннон обнаружили, что на границе между конфликтами противоположных сил стоит не рождение хаотических структур, как считалось ранее, а происходит спонтанное возникновение самоорганизации порядка более высокого уровня*

*В.Ю.Тихоплав, Т.С. Тихоплав ("Гармония хаоса или фрактальная реальность", с. 69)*

*Во всей истории науки от греческой философии до современной физики имелись постоянные попытки свести внешнюю сложность естественных явлений к некоторым простым физическим идеям и отношениям. Это основной принцип всей натуральной философии. Он выражен уже в работе атомистов. Двадцать три столетия назад Демокрит писал: "...реальны только атомы и пустота"*

*А. Эйнштейн, Л. Инфельд [Эйнштейн А., Инфельд, 1965].*

*Превращение причины в следствие требует преодоления пустой точки пространства – пространства нуля – который причина должна пересечь, чтобы трансформироваться в следствие*

*Н.А. Козырев*

*Те, кто захотят понять двойственность этого переходного периода и воспринять новую эру, окажутся на квантовый скачок впереди тех, кто цепляется за прошлое*

*Джон Нейсбит*

*Мы попробуем строить нашу философию без всякого мировоззрения до тех пор, пока только это будет возможно. Мы попробуем использовать из философских учений все то, что является для них наиболее общим, наиболее объективным и – тем самым – наиболее научным. И только после всего этого мы введем тот принцип, который превратит все эти схемы, формально общие для всех или для большинства мировоззрений, в новое мировоззрение, подобно тому как и во всех перечисленных выше учениях мы всегда отмечали тот особый принцип, который делал каждое такое учение оригинальным и самостоятельным историко-философским типом*

*А.Ф. Лосев ("Самое само")*

*Полупустое ведро – это то же самое, что и полуполное. Но если равны половины чисел, то равны и сами числа. Значит, пустое ведро равно полному*

***Если бы видимость совпадала с сущностью, никакая наука не была бы нужной***

*(автор неизвестен)*

*Софизм*

*Идти вперёд означает идти дальше, идти дальше означает возвращаться.*

*Из Дао Дэ Дзин*

---

<sup>232</sup> Например, можно привести парадокс Эйфеля, который обнаружил в 1912 году французский инженер-строитель А.Эйфель: заинтересовавшись гидродинамикой в связи с вопросом о воздействии ветровых нагрузок на строительные конструкции, Эйфель построил в Париже аэродинамическую трубу. "Продувая" в ней сферы, он обнаружил парадокс, названный впоследствии его именем: вблизи "критического" числа Рейнольдса  $Re \approx 150000$  сила сопротивления сферы резко (в 4-5 раз) уменьшается с увеличением скорости.

В одном поэтическом описании человеческой цивилизации она сравнивается с колоссальным существом, левая рука которого осуществляет энергетическую, а правая – информационную экспансию в окружающую природно-космическую среду. Сейчас становится понятным, что как энергетическая, так и информационная составляющие нашей планеты обнаруживают серьезный кризис, грозящий взорвать изощренное тело современной цивилизации, потрясаемое информационным бумом: в начале века объем знаний удваивался каждые 50 лет, в настоящее время этот процесс занимает всего лишь год, а по прогнозам специалистов в недалеком будущем он будет удваиваться каждый месяц [Андрианов, 1999, с. 241].

Основным ключевым словом нашей эпохи является "Целое", которое обнаруживает разнообразнейшие проекции в различных областях человеческого познания и практики. Одно из величайших откровений науки XX века – идея целостности (выступающая объяснительной моделью феномена духовности: по одному из определений, духовность человека реализуется в его отношении к миру как к целостности), которая не является чем-то оригинальным, ибо данная идея полагалась у истоков философской и религиозной мысли мудрецов древности. Возвращение к представлениям о целостности как к хорошо забытому старому свершается на новом витке развития цивилизованного мира, который предстает пред нами как архисложная сверхсистема. Тем более удивительным является то, что эта изощренная сверхсистема обнаруживает черты целостности, управляемой несколькими всеобщими законами, отраженными в нескольких фундаментальных, а поэтому простейших представлениях.

"Целое – реально как самостоятельный объект. Оно – монада слабой метрики. Целое не принадлежит миру конечного, миру протяженностей и длительностей, с которым мы привыкли иметь дело и который отражает наше человеческое сознание в различных образах и символах. Оно – вневременно и непротяженно. Целое принадлежит миру "бесконечного" и его нельзя измерить приборами, ориентированными на пространственно-временные параметры (В.Татур). Целое:

1) это индивидуально идентифицируемое, единое и неделимое (без потери своей сущности), внутри себя различимое (в своих составляющих) – тотальное для них и самодостаточное для себя, становящееся и открытое образование; – это образование, внутри себя различимое – как взаимообусловленные и принципиально и уникально взаимодополняющие отношения своих составляющих моментов, которых – по существу – три рода составляющих: элементарный род, род, отвечающий за природу, за внутреннее единство первого рода, и род, являющийся источником возобновления составляющих первых двух родов и их взаимоотношений (как "всеобщее-целого") и основанием самоорганизации целого как такового (в пределе – это Ипостась); единство трех родов составляющих – это адекватная природе целого форма двоичного отношения, которое образует собственную (характеристическую, принципиальную) субстанциональную ткань целого, пронизывает всю его генезисную последовательность; каждый род составляющих целого и их взаимоотношения способны также стать и становятся целым – индивидуально идентифицируемым целым, вложенным в глобальное целое (но такое "множительное дробление" имеет свои пределы);

2) вместе с тем – это (для "дробного" целого) открытое образование, реализующее свои внутренние взаимообусловленные отношения во вне, в так же взаимообусловленных и принципиально взаимодополняющих отношениях с другими образованиями, и в определенных пределах образующих "между собой" более "крупное" (более конкретное) – также – целое; это – в рамках единственного глобального целого (мира), которое, в свою очередь, открыто для Ипостасной Троицы;

3) это образование "историческое", в том смысле, что был момент, когда его не было, и будет момент, когда оно станет иным, – целое претерпевает становление, обусловленное соотношением взаимообусловленных отношений как внутри него (между его составляющими), так и во вне (между самими образованиями-целыми); в этой связи, становление есть акт внутренней трансформации в другое свое, взаимообусловленный отношением во вне к другому как к себе, и преобразующий процесс (отношения) в самостоятельность формы; становление целого имеет три разного рода ступени: рождение элементарного рода составляющих и их взаимоотношений; выкристаллизация всеобщего (с тремя генетически едиными (поначалу внешне разделенными), но разнородными аспектами) – второго рода составляющего момента целого, сопутствующая, соответственно, появлением нового рода отношений; рождение субъектной формы, посредством актуализации третьего рода составляющего; процесс рождения принципиально нового целого имеет место только как процесс рождения от "менее сложного" целого (элементарного рода) (отсюда происходит "первый" момент субстанции-"двоичного отношения") и в рамках становления "более крупного" целого (в пределе: мира и Троицы, когда Бог – все во всем...) (а отсюда – другой момент "двоичного отношения" – собственной субстанциональной ткани целого); целое – всегда от целого (за исключением предельного варианта), в том числе, и когда уже оно повторяет свой собственный тип – когда само от себя). Это образование (категорически, принципиально) "по мощности" превосходит свои составляющие моменты, хотя осуществляется в них и посредством их; неся в себе зеркальное "свернутое, снятое" отражение (может быть и отображение) совокупности отношений во вне (это, главным образом, – для "дробного" целого), это образование в



своей индивидуальной идентификации, в- и через свою внутреннюю структуру (категорически и принципиально) превосходит и среду своего образования ("обитания"); являясь интегральным итогом, исполненностью (здесь и теперь) своего становления, это образование (категорически и принципиально) превосходит и его, поскольку внутренне-внешнее взаимообусловленное отношение есть новообразовательный момент целого, сопряженный с качественным переходом (и в структуре, и в динамике отношений...);

4) это образование: три рода его составляющих (но как форма собственной двоичной ткани), внутренние и внешние структурные и динамические характеристики которого, соотношение становления и адекватной формы в котором, определенность собственной границы... реально (и – здесь и теперь) представляет из себя "парадокс в определениях", причем данный "парадокс" интонирует не с распадом, разладом и противопоставлением или полным исключением "одного из двух или трех..", а с жаждаемым ростом и единством или принципиальной и уникальной взаимообусловленностью разнородного, в котором только и обретается его (целого) собственная (и положительная) сущностная полнота определенности... (С.Костюченко) 16.07.2009, 26.12.2010" [Всемирно, 2008]

С.В. Костюченко (2003, 2005, 2011) так определяет целое. **Целое** – это индивидуально идентифицируемое, единое и неделимое, внутри себя различимое (в своих составляющих) – тотальное для них и самодостаточное для себя, становящееся и открытое образование. **Система** – это объект с эмерджентными свойствами, – это совокупность взаимосвязанных частей (элементов), обретающих в этой совокупности новые свойства или поведение, это функционирование частей как нечто целого. (механически, аддитивно организованные части – без системной прибавки – слабоорганизованный объект).

<b>ЦЕЛОЕ</b>	<b>СИСТЕМА</b>
образование, имеющее в себе самом причину самое себя	совокупность (состоит из) элементов (частей)
целое происходит от целого (одно- или разно-рангового)	элемент предшествует системе
внутри целого – три иерархически разных рода взаимно обуславливающих и друг друга уникально дополняющих составляющих: 1. ряд однородных (элементарных) составляющих. 2. закон функционирования, порядок и условие существования 1-го рода – ядро целого ("закон" сам существует как нечто относительно самостоятельное в ряду 1-го рода). 3. субстанциональный трансцендентный (по отношению к первым двум родам) источник 1-го и 2-го родов составляющих	внутри системы – элементы, принадлежащие одному роду и находящиеся в одноранговых отношениях между собой
взаимодействие ряда однородных составляющих определяется через их неодноранговое отношение с ядром целого, как выделенным законом их взаимодействия	закон взаимодействия частей невыделен, он рассредоточен по всей системе
существование не зависит от количества однородных составляющих 1-го рода, главное – чтобы они были (хотя бы – одно)	порог (на количество элементов) существования системы есть
составляющие вне целого не существуют, без потери (= гибели) своих существенных характеристических качеств	элемент может существовать вне системы, с потерей системных свойств
целое категорически и принципиально превосходит свои составляющие моменты	"самостоятельность" системы (по мощности) не больше "самостоятельности" элемента (части), приобретающего в системе новые качества
одновременно находится в трех родах внешних отношений, подобных внутренним отношениям	может быть одно- или двух уровневая иерархия внешних отношений
категорически и принципиально превосходит среду своего образования (гомеостаз: либо остается как есть, либо погибает); вместе с тем способно к иерархическому восхождению	подстраивается под среду, до изменения принципиальных характеристик
становящееся образование: имеет момент рождения, период системно-субстанционального развития (самоорганизации) и состояние, адекватное своей природе	(само)развитие системы происходит в рамках (в контексте) второго периода становления целого; аддитивный объект не есть начало системы, не всякая система "заканчивается" целым
категорически и принципиально превосходит свою предысторию и не сводится к ней, как принципиально новообразовательный процесс	система есть интегральный итог самоорганизации ее элементов ("следствие" выводится из "причины" и соответствует ей)

Категории "система" и "целое" характеризуются "предельным" обобщающим ресурсом, поскольку они обнаруживают больший обобщающий потенциал, чем такие абсолютные категории, как время,

пространство, движение, вещество, поле. В силу этого категории "система" и "целое" применимы к анализу многих, если не всех предметов и явлений нашего мира, что ведет к многообразному пониманием этих категорий в среде ученых.

Отмеченные категории занимают особое место в концепции (методологии) "предельного формализма" С.В. Костюченко, который значительно углубил понимание отмеченных категорий – своеобразных универсалий XX и XXI столетия [Костюченко, 2003, 2005, 2011].

Отметим, что данные категории, с одной стороны, трактуются научным сообществом вполне однозначно.

"Существует несколько разновидностей системного подхода: **комплексный, структурный, целостный**. Необходимо определить объем этих понятий. **Комплексный** подход предлагает наличие совокупности компонентов объекта или применяемых методов исследования. При этом не принимаются во внимание ни отношения между объектами, ни полнота их состава, ни отношения компонентов в целом. Решаются главным образом задачи статики: количественного соотношения компонентов и подобные. **Структурный** подход предлагает изучение состава (подсистем) и структур объекта. При таком подходе еще нет соотношения подсистем (частей) и системы (целого). Декомпозиция систем на подсистемы производится не единым образом. Динамика структур, как правило, не рассматривается. При **целостном** подходе изучаются отношения не только между частями объекта, но и между частями и целым. Декомпозиция целого на части единственна. Так, например, принято говорить, что "целое – это то, от чего ничего нельзя отнять и к чему ничего нельзя добавить". Целостный подход предлагает изучение состава (подсистем) и структур объекта не только в статике, но и в динамике, т. е. он предлагает изучение поведения и эволюции систем" [Ганзен, 1984, с. 5-7]. Нетрудно увидеть, что представленных системных подходов реализуют *движение* (целостный подход), *связь* (комплексный подход) и *взаимодействие* (структурный подход).

Приведем трактовку категории "система", взятую из Википедии:

**Систéма** (от др.-греч. *σύνθεσις* – целое, составленное из частей; соединение) – множество элементов, находящихся в отношениях и связях друг с другом, которое образует определённую целостность, единство.

В любой системе можно выделить отдельные части, выполняющие некоторые функции и взаимодействующие друг с другом. Любую систему можно рассмотреть как элемент (компонент) более крупной системы – надсистемы, или суперсистемы.

Термин "система" обозначает как реальные, так и абстрактные объекты и широко используется для обозначения других понятий, например, банковская система, информационная система, кровеносная система, политическая система, система уравнений и др.

Изучением систем занимаются системология, кибернетика, системный анализ, теория систем, термодинамика, ТРИЗ, системная динамика и другие научные дисциплины.

Существует по меньшей мере несколько десятков различных определений понятия "система", используемых в зависимости от контекста, области знаний и целей исследования.

В связи с этой двойственностью авторы определений различают по меньшей мере два аспекта: как отличить системный объект от несистемного и как построить систему путём выделения её из окружающей среды. На основе первого подхода даётся дескриптивное (описательное) определение системы, на основе второго — конструктивное, иногда они сочетаются. Подходы к определению системы также предлагают делить на онтологический (соответствует дескриптивному), гносеологический и методологический (последние два соответствуют конструктивному).

Так, данное в преамбуле определение из БРЭС является типичным дескриптивным определением.

*Примеры дескриптивных определений:*

- Система – комплекс взаимодействующих компонентов.
- Система – совокупность элементов, находящихся в определённых отношениях друг с другом и со средой.
- Система – множество взаимосвязанных элементов, обособленное от среды и взаимодействующее с ней, как целое.

*Примеры конструктивных определений:*

- Система – комбинация взаимодействующих элементов, организованных для достижения одной или нескольких поставленных целей.
- Система – конечное множество функциональных элементов и отношений между ними, выделенное из среды в соответствии с определённой целью в рамках определённого временного интервала.
- Система – отражение в сознании субъекта (исследователя, наблюдателя) свойств объектов и их отношений в решении задачи исследования, познания.
- Система *S* на объекте *A* относительно интегративного свойства (качества) есть совокупность таких элементов, находящихся в таких отношениях, которые порождают данное интегративное свойство.

Таким образом, главное отличие конструктивных определений состоит в формулировке системообразующих признаков (например, цели существования или изучения системы) с точки зрения наблюдателя или исследователя, который при этом явно или неявно вводится в определение.

*Рассмотрим определение системы, связанные с целями и функциями.*

1. Синергичность – максимальный эффект деятельности системы достигается только в случае максимальной эффективности совместного функционирования её элементов для достижения общей цели.

2. Эмерджентность – появление у системы свойств, не присущих элементам системы; принципиальная несводимость свойства системы к сумме свойств составляющих её компонентов (неаддитивность).

3. Целенаправленность – наличие у системы цели (целей) и приоритет целей системы перед целями её элементов.

4. Альтернативность путей функционирования и развития (организация или самоорганизация).

*Рассмотрим определение системы, связанные со структурой.*

1. Структурность – возможна декомпозиция системы на компоненты, установление связей между ними.

2. Иерархичность – каждый компонент системы может рассматриваться как система; сама система также может рассматриваться как элемент некоторой надсистемы (суперсистемы).

*Рассмотрим определение системы, связанные с ресурсами и особенностями взаимодействия со средой.*

1. Коммуникативность – существование сложной системы коммуникаций со средой в виде иерархии.

2. Адаптивность – стремление к состоянию устойчивого равновесия (гомеостаза), которое предполагает адаптацию параметров системы к изменяющимся параметрам внешней среды (однако "неустойчивость" не во всех случаях является дисфункциональной для системы, она может выступать и в качестве условия динамического развития).

3. Надёжность – способность системы сохранять свой уровень качества функционирования при установленных условиях за установленный период времени.

4. Интерактивность.

5. Обособленность – свойство, определяющее наличие границ с окружающей средой.

*Классификации и ранги систем.*

• Подсистема – система, являющаяся частью другой системы и способная выполнять относительно независимые функции, имеющая подцели, направленные на достижение общей цели системы.

• Надсистема (суперсистема) – более крупная система, частью которой является рассматриваемая система.

*Термодинамическая классификация – системы классифицируются по характеру связей параметров системы с окружающей средой.*

• Закрытые системы – какой-либо обмен энергией, веществом и информацией с окружающей средой отсутствует. Для закрытых систем характерно увеличение энтропии (второй закон термодинамики).

• замкнутые системы – обмениваются только энергией, но не обмениваются веществом;

• изолированные системы – любой обмен исключен.

• открытые системы – свободно обменивающиеся энергией, веществом и информацией с окружающей средой; в открытых системах могут происходить явления самоорганизации, усложнения или спонтанного возникновения порядка.

*Другие классификации:* естественные (природные); неорганические; биологические; экологические, искусственные; материальные; абстрактные (идеальные); абстрактно-материальные; социо-технологические; организационно-технические; социально-экономические и т.д.

В то же время, взгляды научного сообщества расходятся по некоторым аспектам рассматриваемых категорий. В качестве примера данного расхождения приведем в реферативном виде анализ категорий "целое" и "система", который проводит С.Л. Василенко на сайте Академии Тринитаризма [Василенко, 2011].

В понимании категории "система" ученые во многом опираются на древнегреческое слово *σύντημα* (сочетание, соединение), исходя из которого можно понимать систему как множество (совокупность, единство) <взаимосвязанных> элементов, организованных связями в некое единое образование.

Система как множество выступает аксиоматическим понятием, не сводимым к другим понятиям и не имеющим определения.

Однако можно дать описание множества:

• как соединение в некое *целое M* определённых хорошо различимых предметов *m* нашего созерцания;

• "единое имя для совокупности всех объектов, обладающих данным свойством" либо "объединение в одно целое объектов, хорошо различимых нашей интуицией или мыслью" (Г. Кантор) [Исследование систем управления, 2003, с. 7];

• совокупность различных элементов, мыслимая как единое *целое* (Б. Рассел).

Здесь имеет место некоторое ограничение, когда представление "множество всех множеств" приводит к парадоксу Рассела, типа брадобрея.

Важными являются многочисленные определения понятия "системы" обстоятельно проанализированы В. Н. Садовским (40 определений) [Садовский, 1974, с. 77–106], А. И. Уёмовым (34 определения) [Уёмов, 1978, с. 103–118].

Среди них С.Л. Василенко выделяет такие характеристики:

• **комплекс** "взаимодействующих компонентов" или как "**совокупность** элементов, находящихся в определенных отношениях друг с другом и со средой" [Берталанфи, Интернет-ресурс, с. 29];

• "упорядоченное определенным образом **множество** элементов, взаимосвязанных между собой и образующих некоторое целостное единство" [Садовский, 1974, с. 98];

• "**множество** объектов, которые обладают заранее определенными свойствами с фиксированными между ними отношениями" [Уёмов, 1978, с. 117];

• "**совокупность** объектов, взаимодействие которых вызывает возникновение новых интегративных качеств, несвойственных образующим её компонентам" [Афанасьев, 1980, с. 66].

С.В.Костюченко определяет систему посредством объекта: "Система – это объект...". [Костюченко, 2011]. Однако, как замечает С.Л.Василенко, объект – предмет, явление или процесс, а также субъект (личность, общество). Чисто формально, конечно, допустимо и через объект, хотя попадаем на тавтологический круг взаимного определения одного через другое. К тому же в понятийном многообразии не обязательно главенствует объектный ракурс. Под таким углом зрения весьма непросто квалифицировать такие системы как собрание принципов, система

уравнений, форма организации (избирательная система и др.), порядок расположения книг на полке, вторая сигнальная система, система оценивания знаний и т.п.

Далее С.В. Костюченко упоминает и совокупность, но почему-то частей: "часть (?) предшествует системе" [Костюченко, 2011].

В философии обычно рассматривают устоявшиеся категориальные триады [Балашов, 2005, § 8.7]: "целое–строение–часть"; "система–структура–элемент". При этом "целое" и "часть" выступают как антонимы.

Одновременно система (согласно С.В. Костюченко) – "функционирование <совокупности> частей как нечто целого", когда обретаются "в этой совокупности новые свойства или поведение".

С.Л. Василенко приходит к выводу, что такой подход приводит к распылению контрапунктов теперь уже в виде сужения предметной области, поскольку в общем случае "нечто целое" и новизна могут не иметь явного выражения, например, в суммативной системе. Последняя возникает путем простого соединения (объединения) качеств составляющих её элементов по выбранному основанию.

С.Л. Василенко делает вывод, что в определении "**целого**" также имеются некоторые издержки.

Первое, что бросается в глаза "*целое – ... единое и неделимое (?)*". Контекст неделимости до конца не ясен, поскольку целое всегда предполагает наличие частей. Без частей нет целого. Другое дело "нераздельное", "монокристаллическое", но потенциально делимое. Кстати само гипотетическое деление не обязательно подразумевает абсолютную потерю целостности: деление клеток, стая птиц, фракталы и т.п.

"*Целое обладает внутренней структурой*". – Можно и так. Но говоря в дуальном отношении с системой, более рельефным и выразительным становится выражение: "Целое обладает внутренним строением". Оно более гармонично и "одушевлено" соотносится с описанием даже такого целого, как булыжник. Структуру лучше "отдать" системе.

**Исходные предпосылки.** "*Целое – это следующий шаг, по сравнению с системой, в уровне организованности (внешнее отличие целого и от системы: наличие такой "внутренней структуры", которая отсутствует у системы). Целое – один шаг от предельно структурированной системы*" [Костюченко, 2011].

Этим самым задаётся соподчинённость и иерархичность одностороннего или полупроводникового типа по мере возрастания сложности: от системы к целому.

Целое выделяется из предельно структурированной системы и по уровню организованности уходит вперёд, минимум на один условный шаг.

Трудно уследить за авторской логикой. Для нас, так всё наоборот. Это система обладает внутренней структурой, когда мы её наблюдаем или выстраиваем как бы изнутри.

В "целом", напротив, подобного строения не видно, и оно воспринимается извне монокристаллическим образованием.

"*Целое "хитрым" образом воспроизводит себя, каждый раз с некоторым "дельта" от целого – от подвижного покоя самоотжественного разнородного различия. Эта "дельта" есть внутреннее побуждение, "градиентный" импульс становления целого*" [Костюченко, 2011].

Здесь уже целый букет красивых художественных образов: от лукавой хитрости целого самовоспроизводиться (как Феникс) до градиентного импульса – некоего вечного двигателя побуждающей дельты-моржи. Знал бы обычный целый кирпич, какой он важный на самом деле, никогда бы в жизни не раскалывался на половинки.

Рассматривая вкуче с другими авторскими работами, С.Л. Василенко делает предположение о подоснове таких умозаключений, которая прослеживается без особых затруднений: поставить *целостность* выше над *системностью*. И далее: целое – нечто такое, что и словами трудно передать. А за счёт "дельты" С.В.Костюченко и вообразить невозможно.

Ничего удивительного в этом С.Л. Василенко не видит, поскольку выделение и возвышение целого в сравнение с той же системностью прямо проистекает из *холизма* (др.-греч. ὅλος, целый, цельный) – идеалистического учения, рассматривающего мир как результат творческой эволюции (А. Бергсон, К.А. Тимирязев), направляемой нематериальным "фактором целостности"<sup>233</sup>.

Так, в частности, исподволь подводится фундамент под научное обоснование догмата теологической троицы.

Далее С.Л. Василенко рассуждает о диаде "целое – система". Большая часть взаимосвязанных множеств в наблюдаемом мире одинаково успешно, на уровне гетеротипной синонимии воспроизводится обоими понятиями. Не случайно австрийский биолог Л.Берталанфи – "отец общей теории систем" – эксплицитно отождествлял систему и целое [Берталанфи, 1969, с. 37; *Системный подход в современной науке*, 2004].

У В.Г.Афанасьева "целое – это такая система, в которой внутренние связи частей между собой являются преобладающими по отношению к движению этих частей и к внешнему воздействию на них" [Афанасьев, 1964, с. 26]. По его мнению, всякое целое есть система, но не всякая система – целое, так как не всякая система целостна. Целым будет лишь целостная система.

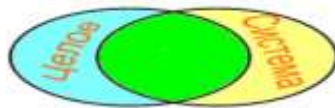

Другие концепции воспроизводят похожие подходы, так или иначе, сводясь к этим двум. При этом понятие системы становится шире целого: "Всё то, что в этих концепциях определяется как целое, может быть определено через систему, так как все объекты, обозначенные вышеперечисленными терминами, полностью могут быть

<sup>233</sup> Творческая эволюция А. Бергсона включает в себя следующие представления: жизнь как некая целостность, как поток; цель эволюции не впереди, а позади эволюции, цель как исходный взрыв или порыв, который привёл к возникновению жизни, к развёртыванию жизненного процесса; творчество новых форм, спонтанность, непредсказуемость будущих событий.

описаны через системные термины" [Бондаренко, 1984]. С другой стороны, та же суммативная система единодушно считается нецелым.

"Хаотическое множество", "неорганизованная совокупность" также плохо уживаются с контекстом целого. Но могут свободно исследоваться в рамках системного подхода.

А для кибернетической системы как совокупности моделей, адекватной решаемой задаче, вообще трудно подобрать адекватное целое.

Где и как начинается либо заканчивается целое во фрактальных образованиях, – также не представляется самоочевидным.

Рассматривая *двуединый характер целого в статике-динамике*, С. В. Костюченко приходит к выводу, что "у целого нет частей и элементов, как в системе". Нечто похожее, полагает С.Л. Василенко, прослеживается у других авторов, когда словом "целое" обозначают всё что угодно: свойство и отношение, качество и количество, единичное и общее, явление и сущность.

В результате, полагает С.Л. Василенко, вместо составляющей каркаса философии понятие "целое" превращается в аморфно-бестелесное образование. Единственный признак, который неотделим от понятия целого и делает его таковым, – это наличие частей [Бондаренко, 1984].

То есть необходимое условие образование целого – это его составление из частей (реальное или гипотетическое).

Также как и "самая простая система состоит из двух элементов. Не существует систем, состоящих из одного элемента" [Бондаренко, 1984].

С.Л. Василенко напоминает, что как философские категории "часть и целое" известны со времён Аристотеля и выражают отношение между совокупностью предметов и объективной связью, которая их объединяет и приводит к появлению новых (интегративных) свойств и закономерностей. Эта связь выступает как целое, а предметы – в качестве его частей.

Свойства целого несводимы к свойствам его частей, но и не мыслимы без них.

Важно при этом отметить, что понятия системы и целого близки по содержанию, но полностью не совпадают.

"Понятие "целое" по своему объёму уже понятия системы. Системами являются не только целостные, но и суммативные системы, не принадлежащие к классу целостных". Кроме того, "в понятии "целое" акцент делается на специфичности, на единстве системного образования, а в понятии "система" – на единстве в многообразии. Целое соотносимо с частью, а система – с элементами и структурой" [Алексеев, Панин, 2003, гл. 23, § 5].

Хорошо известно, что ещё Л. Берталани ввёл [Берталани, 1969] в классификацию системных объектов функцию "суммативности" в противоположность по смыслу "интегративности". Свойства суммативных (аддитивных) систем равны сумме свойств ее компонентов. Это груда камней (по массе), куча песка, штабель досок, классификация норм права (по различным основаниям), скопление машин, покупатели в магазине, пассажиры в любом виде транспорта и т.п., когда составляющие части могут существовать сами по себе автономно.

Все признаки системы здесь налицо: конечное множество людей, общий интерес, взаимосвязь, взаимодействие на основе этого интереса. Но есть и специфика: энергия внутренних связей системы равна или немногим выше энергии внешних воздействий со стороны среды. В силу этого суммативные системы легко распадаются.

Некое промежуточное положение между интегративной и суммативной системой занимает, например, спортивная команда, единая по духу, хотя и бывает разлад.

Системы могут быть шире целого и в том, что существуют чисто абстрактные системы: понятия, гипотезы, теории, научные знания о системах, лингвистические (языковые), формализованные, логические системы и др. Так или иначе, но система и целое не составляют иерархию.

Тот же системный подход достаточно универсален и определяет принципы исследования структур или строения целого.

Из системного мышления, как полагает С.Л. Василенко, выросла синергетика – учение о процессах самоорганизации сложных систем. А вот холизм в философии, основанный на идее целостности бытия, так и не вышел за рамки её аморфного понимания и потому не смог внести серьезного вклада в развитие онтологии, эпистемологии и методологии познания [Каган, "Системность и целостность"].

Важно при этом отметить, что *система подчеркивает организованный характер множества элементов. Целое лишь указывает на связь составляющих его частей (компонентов).*

В узком представлении система больше напоминает схему, алгоритм, каркас и т.п. Причём подобных систем у одного целого может быть несколько: кровеносная система, нервная система, скелет, двигательный аппарат и т.п.

В определённой мере система сравнима с инструментарием, основанным на систематике – учении о принципах и методах образования систем в виде их упорядочения, систематизации (сведения групп), классификации и т.д.

Другой феномен связан с *объединяющей связью* в диаде "целое – система", приводящей к новым словосочетаниям.

Часто с целью большей убедительности для системы добавляется прилагательное "целостная", "комплексная" и т.п. Целостность, в свою очередь, может приобрести характерный статус "системной целостности".

Строгая научность таких форм неоспорна, утверждает С.Л. Василенко, но дополнительный смысл всё-таки образуется. Пусть даже на уровне подсознания. – Что-то вроде "Вход воспрещён" с усилителями (словами-паразитами) "строга", а то и вовсе "категорически".

Так формируются (синтезируются) *целостные системы* <обучения>, <подготовки война>, <стратегического планирования>, <диагностики>...

Благодаря В. Г. Афанасьеву они получили вид на жительство в научной практике: "целостная система – это такая система, в которой внутренние связи частей между собой являются преобладающими по отношению к движению этих частей и к внешнему воздействию на них".

Более того, В. Г. Афанасьев даёт достаточно полную характеристику организма как целостной биологической системы: "Организм – это находящаяся в постоянном обмене веществом, энергией и информацией со средой, саморазвивающаяся и воспроизводящая себя *целостная система* органов, тканей, клеток, взаимодействие которых осуществляется посредством координирующих и регулирующих механизмов. Организм, однако, не однородное, а разнокачественное, глубоко дифференцированное целое, каждая из частей которого выполняет специфические функции, отличные от функций целого" [Афанасьев, 1986, с. 89; Шмальгаузен, 1982].

Характерно, что чем выше сложность систем, тем больше желание эту сложность охватить оболочкой целостности, например:

– "живая природа – неоднородная *целостная система*, которой свойственна иерархическая организация" [Горбачев, 2000, п. 2.4.4];

– научная картина мира – *целостная система* представлений об общих принципах и законах устройства мироздания.

Но и целостности часто одной скучно и она набрасывает мантию кутюрье "от системы".

Так, Л.Н. Гумилёвым рассматривается гиперэтнос как "*системная целостность*, образованная из нескольких суперэтносов, противопоставляющая себя в планетарном масштабе другим этнокультурным общностям" [Гумилев, 1994, с. 149]. Развивая проблему развития этноса, он определил антисистему как "*системную целостность* людей с негативным мироощущением".

Стая – *системная целостность*, структурированная группа млекопитающих, рыб или птиц, обычно одного вида, находящихся в сходном биологическом состоянии, активно поддерживающих взаимный контакт и координирующих свои действия.

Часто, желая подчеркнуть отличие от суммативности, дополнительно акцентируют внимание на том, что система – целостная и базируется на взаимопроникающем, взаимообуславливающем характере отношений между составляющими её элементами.

Свойство такой системы естественно больше суммы свойств её элементов.

Система – есть *философская категория*, поскольку обладает высокой степенью общности – "система вообще". Её ранг более общий по отношению к категории целого. Этот ранг категории системы обусловлен тем, что кроме неаддитивных систем существуют еще и аддитивные системы.

Так, существуют децентрализованные системы водоснабжения как совокупность шахтных колодцев и/или артезианских скважин.

Они могут быть частично связаны между собой единством водоносного горизонта. Более высоким порядком общности для них могут служить подземные воды. Однако ни о какой целостности системы здесь говорить не приходится.

Или языковая система. – Здесь трудно выделить нечто целое.

А вот *организм* человека как *единое целое* – достаточно понятно на интуитивном уровне, исходя из здравого смысла.

Хотя и здесь могут быть исключения: сиамские близнецы и т.п.

Систему "человек – машина" с натяжкой можно квалифицировать как целое. Хотя бы потому, что операторы могут быть взаимозаменяемы, но не буквально. Будь на месте одних операторов другие, возможно, и не было бы крупномасштабной аварии в Чернобыле.

Понятно, что говорить здесь о некоем монолитном целом не приходится.

Любопытно рассмотрение целых чисел в разных математических системах счисления. Например, перевод чисел из десятичной системы в двоичную. Вместе с новой системой преобразуется и целостность, уступая место новому сочетанию частей. Более того, в отличие от десятичной записи, длинные "заборы из нулей и единиц" вообще нами не воспринимаются как целое.

Подобное наблюдается в системе уравнений в целых числах, поиске целых решений системы неравенств. Отчасти во фракталах.

То есть система совпадает с целым в рамках выполнения определённых функциональных задач. В остальном монополия целостности в системе может нарушаться.

Система получает свое определение как единство двух аспектов: элементного (содержательного) и структурного (формального) [Бондаренко, 1984].

В содержательном аспекте система характеризуется сложностью, включая количество элементов. Самая простая система состоит из двух элементов. Не существует систем, состоящих из одного элемента.

Триада *целый – цельный – целостный* частично рассмотрена в работе С.Л. Василенко [Василенко, 2010]. Из данных паронимов (однокоренных слов) старейшим является прилагательное "целый". Впервые это слово было зарегистрировано почти четыреста лет назад (1627) в славянорусском Лексиконе П.Берынды (укр. лексикограф, переводчик и издатель, один из первых типографов на Руси). С тех пор оно прочно укоренилось в русском языке, приобрело много лексических значений и их оттенков, обладая широкой сочетаемостью с существительными различных семантических групп [Красных, "Целый – цельный – целостный"].

Целый = це + алый. "Це" на украинском означает это, этот; корень "ал" означает весь, все, всё (сравните: английское all, немецкое all, alles). Вместе получится "это всё, этот весь", что вполне соответствует общепринятому значению слова целый.

Производные слова: цель, целовать, исцелить, целитель, цельный и др.

Можно выделить *шесть основных лексических значений* (с оттенками) паронима "целый":

1. Такой, от которого ничего не убавлено или не отделено: полный (о емкостях); в полном составе, без изъятий (о совокупности людей); весь, от начала до конца (о промежутках времени, расстояниях и т.п.).
2. Большой, значительный (о совокупности предметов, живых существ, действий).
3. Внешне похожий на что-либо по своей сущности, значимости; настоящий.
4. Не поврежденный, не разрушенный; не пропавший, не исчезнувший.
5. Не раненый, здоровый, невредимый.

6. Не содержащий дробы.

Наиболее широким является круг сочетаемости прилагательного в первом значении. При этом функция паронима целый, указывающего на полноту охвата, фактически сближается с функцией определительного местоимения весь.

Прилагательное *цельный* вошло в состав русского языка почти на 150 лет позднее, чем целый. Впервые оно было отмечено в Российском Целлариусе (1771).

У этого паронима в настоящее время можно выделить следующие три значения <sup>10</sup>:

1. Не составной; состоящий или сделанный из одного куска; сплошной, монолитный.

2. Неразбавленный, натуральный.

3. Лишенный раздвоенности, внутренне единый; монолитный целостный.

Круг существительных, с которыми сочетается пароним *цельный* (особенно во втором значении), весьма ограничен и вряд ли имеет тенденцию к расширению.

Слово *целостный* в первый раз зафиксировано в Словаре Академии (1847).

Его значение синонимично третьему значению паронима *цельный* и обычно (с некоторыми вариациями) толкуется как "обладающий внутренним единством, воспринимающийся как единое целое; *цельный*".

Старейшим и наиболее употребительным членом рассматриваемого паронимического ряда является прилагательное *целый*, которое имеет много значений и очень широкий круг лексической сочетаемости с существительными. Два других паронима – *цельный* и *целостный* – менее употребительны и сочетаются с более узким кругом существительных.

С другой стороны, как полагает С.Л. Василенко, понятие цельности возникло вовсе не случайно. Оно имеет особое применение, более богатое по смыслу.

"Цельность – интегральная функциональная характеристика целого, характеризующая единство целей и средств их достижения, обеспеченная повторяемостью, соподчиненностью, соразмерностью и уравновешенностью структурных элементов целого" [*Психология человека от рождения до смерти, 2002, словарь*].

Цельность показывает меру связанности элементов целого. Так, взрослый, в отличие от ребенка, может организовать и подчинить собственное поведение заданной цели. При этом сама цель представляется как "осознанный образ превосхищаемого результата, определяющий целостность и направленность поведения".

Так, *целитель* (от слова *цельный*) – человек, который восстанавливает цельность людей, возвращая им утраченное здоровье.

Цельными называют неповрежденные злаки и зерна (молотые, раздробленные или превращенные в хлопья), которые содержат все основные составляющие зерна: эндосперм, зародыш и отруби в природной пропорции.

Концепция цельности (wholeness, integrity) еще больше углубляет понимание взаимосвязи компонентов в системе, когда систему нельзя понять методами анализа, разделив ее на составляющие и изучая их по отдельности. А значит, нельзя изучать отдельные действия в рамках системы, не понимая, каким образом эти действия соотносятся со всеми взаимодействиями системы.

Общеизвестное выражение "целое больше суммы своих составляющих частей" как раз и служит иллюстрацией концепции и предметной области цельности.

Так, здоровье (health) происходит от корня означавшего исцеление, а также цельность (wholeness), и означает, что тело цельно, ничего не отсутствует. Когда можно говорить о цельности физического, эмоционального, умственного и духовного "Я".

Целостность любой системы характеризуется принципиальной несводимостью ее свойств к сумме свойств элементов и невыводимостью свойств ее элементов из свойств системы. Элементы зависят от их функциональной роли, то есть они функциональны. Их функционирование связано с процессами функционирования других системных элементов и системы в целом. Внешнее воздействие же на один или несколько элементов вызывает реакцию изменения других элементов и системы в целом.

Таким образом, С.Л. Василенко проводит основную условно разделительную линию: **целостное – это связанное с окружением, целое – это лишь полный объект.**

Примеры: <образ объекта>, <архитектурный облик (ансамбль)>, <производственный комплекс>, <городской ландшафт>, <мозговой брендинг>...

Качество целостности изначально присуще мирозданию. Оно применимо практически к абсолютному большинству предметов и явлений, характеризуя всё многообразие мира в целом, как органичное свойство единого неделимого бытия.

Целостность личности, в этом смысле, находит воплощение в святости: "wholeness" переходит в "holiness". А связь между духовной целостностью и покоем ярко выражена в факте существования двух омонимов "мир" (Мир и мир!), означающих материальную внешнюю целостность (Вселенную, Землю, все человечество) и проявление внутренней целостности (согласие, соглашение, покой).

В "Словаре живого великорусского языка" Даля "целостность" обрамляется более чем 60 словами: царь, цезарь, центр, цемент, цензура, церковь, цилиндр, циркуль, цитата, цитадель, цифра, целебный, целование, целомудрие, целостность, целый, цена, цель, цепь, церемония, цех, цивилизация, цикл, циркуля и др.

Так, целью называли целый предмет, который устанавливался в качестве мишени для стрельбы. Целым предмет назывался потому, что выстрел разносил его на мелкие части.

Достаточно обоснованное различие целого и целостности проводит Л. Г. Шаманский. "Под целым понимается результат вместе со своим становлением, под целостностью – абсолютное движение становления" [*Шаманский, 1975, с. 6; 1976*], ссылаясь при этом на Гегеля: "Суть дела исчерпывается не своей целью, а своим осуществлением, и не результат есть действительное целое, а результат вместе со своим становлением" [*Гегель, т. 4, с. 2*]

Таким образом, "в обоих понятиях представлены процессуальные (временные) характеристики, однако, если в определении целого процессуальность представлена ретроспективно: становление как движение к самому себе с



позиций уже известного результата, то в определении целостности временной поток открыт в будущее" [Шаманский, 1975, с. 7].

Итак "понятие целого предполагает устойчивость, повторяемость, воспроизводимость процесса становления" [Добронравова, 1990, гл. 2, § 2].

Важным, таким образом, является **различие между целым и системой**. Объективно любое целое является системой, а система – целым.

При анализе отношения целого и частей идут от целого. Видят и воспринимают в первую очередь целое. Части могут быть сокрыты от непосредственного восприятия.

При взгляде на отношение системы и элементов идут в обратном направлении: от элементов к системе, которая может быть скрыта от прямого восприятия [Балашов, 2005, п. 8.7].

Так, камень-булыжник воспринимается как целое. Но находясь внутри камня и наблюдая его молекулы и связи, мы бы сказали, что камень – система молекул.

Напротив, солнечная система воспринимается как система, а не целое. Мы внутри неё и видим отдельные элементы – космические объекты. И только путём наблюдений и расчётов постигаем умом, что все эти тела составляют систему.

Различие между целым и системой в данном случае, как считает С.Л. Василенко, обусловлено разницей субъективных подходов или "точек отсчета".

Данный вывод позволяет С.Л. Василенко провести нечёткое, но достаточно наглядное условно-перекрёстное различие: **система – слабое целое, а целое – сильная система**.

Система – дискретная целостность, упорядоченная связь, порядок совокупностей. Элементы четко обозначены, выделены.

Целое – монолит, нечто непрерывное, сплошное. Части запрятаны внутрь, не выделены и не имеют особого самостоятельного значения.

Не случайно слово "система" часто употребляют в значении "порядок". Между "целым" и "порядком" такой непосредственной связи нет.

Другое видимое различие: система чаще представляется как связь *разнородных элементов*, а для целого обычно безразлично, из каких – частей оно состоит: однородных или разнородных.

И ещё одно, не менее важное уточнение.

Целое и система не имеют самостоятельного значения подобно телу, вещи и т.п.

Они – не виды материи, а только характеристики-определения объектов наряду с другими сторонами (характеристиками) [Балашов, 2005, п. 8.7]. Поэтому не следует преувеличивать представления о целостности и системности отдельных материальных образований.

Проведенный анализ позволил С.Л. Василенко сделать такие **выводы**:

**1.** Проанализированный материал выражает общую идею об организационном совершенстве целого над системой и в этом контексте носит, скорее, отголоски холизма. Такие дефиниции как "система – есть объект", "у целого нет частей", "надсистемность" целого и т.п. выходят далеко за рамки установившихся представлений. Но и не привносят в теорию систем особых преимуществ с заметными признаками новизны.

**2.** Философская разработка понятия целого практически законсервирована. В то же время системный подход и систематика набирают всё новые и новые обороты в постижении мироздания. Взяв на вооружение методологический принцип познания "от целого к частям", системная идеология, по сути, стала определяющей (главенствующей) в отношении "целого и системы" в самых сложных формах целостности, включая их проявления даже в духовной сфере: психологии, искусстве, культуре и др.

**3.** Система и целое во многом похожие, но не тождественные понятия.

В методическом плане не существует такого целого, которое нельзя было представить, выразить или описать в системных категориях.

В широком смысле понятие системы шире понятия целого, поскольку включает множества элементов, не являющиеся целым: суммативные системы, децентрализованные системы и др.

"Система есть наиболее высоко развитый тип целого" [Каган, "Системность и целостность"].

При этом существует принципиальное различие между данными категориями, которое относительно и зависит больше от физического или мысленно предполагаемого месторасположения наблюдателя: *целое* – это больше взгляд со стороны; *система* – это оценка изнутри: от частного (от элементов) к общему. Соподчинённой иерархии здесь нет. На мировых весах они практически равнозначны. Объективно любое целое является системой, а система – целым.

Представляет интерес в дальнейшем рассмотреть вопрос соотношения "целого" и "системы" во фрактальных образованиях. Здесь могут появиться новые интересные линии когерентности в диаде "система – целое" [Василенко, 2011].

Обнаруженные **разночтения** в понимании наиболее значительных категорий науки и философии, обладающих в силу этого наибольшим гностично-эвристическим потенциалом, подвигли нас к выяснению сущности представленных категорий с позиции теории синтеза знаний, которая базируется на **принципе методологической изоморфности системных объектов**.

Во-первых, анализ данных категорий целесообразно начать с их семантико-языковой подоплеки, поскольку именно язык выступает строительными лесами механизма мышления и познания человеком окружающего мира. Категория "**целое**" во многих славянских, германских, а также некоторых других языках семантически и этимологически проистекает из понятия "цель", отражающего экзистенциально-телеологический аспект бытия (рус. *целое* – *цель*, англ. *whole* – *goal*). Таким образом, "целое" можно понимать как смысл (механизм) существования нецелого, как завершающий этап этого существования. Выявленный экзистенциально-телеологический смысл категории "целое" позволяет привлечь ее для

анализа различных процессов, обнаруживая в силу этого важнейшую характеристику "целого" – его **динамический, потенциально-возможный** модус. При этом динамическое в его целостно-законченном виде можно представить как **континуально-циклическую синтетическую** сущность.

Значение слова "**система**" проистекает от др.-греч. *σύντημα* – целое, составленное из частей; соединение – множество элементов, находящихся в отношениях и связях друг с другом, которое образует определённую целостность, единство. Исходя из этого наиболее общего определения системы, ее можно понимать как **структурно-статическую, актуально-действительную** сущность. При этом статическое в его структурном виде можно представить как **дискретно-линейную аналитическую** сущность.

Таким образом, "целое" и "система" дифференцируются (различаются) по таким фундаментальным парным основаниям бытия, как "актуальное – потенциальное", "динамическое – статическое", "континуальное – дискретное".

Как видим, даже такой короткий языковой анализ категорий "целое" и "система" привел нас к важному методологическому выводу о том, что поскольку эти категории представляют собой наиболее фундаментальные инструменты познания, они должны быть соотнесены с фундаментальными же парными гносеологическими категориями ("актуальное – потенциальное", "динамическое – статическое", "континуальное – дискретное"), которые, в свою очередь, могут быть соотнесены с одной из наиболее фундаментальных онтологических парных категорий – **вещество и поле**.

Вещество как имеющее массу покоя выступает актуально-действительной, структурно-статической (а в силу структурной организации и информационной) сущностью.

В то время как поле, не имеющее массы покоя, предстаёт потенциально-возможной, динамической сущностью, движением в чистом виде, а поэтому энергией как мерой движения.

Исходя из этого мы можем понимать *систему* как вещественную, а *целое* – как полевую сущности.

Кроме того, в силу их универсальности целесообразным представляется соотнесение системы и целого с такими универсальными философскими категориями, разработанными А.Ф. Лосевым, как **единое – целое – множественное**. Диалектическое развитие этих категорий получает такой вид: единое (тезис) – множественное (антитезис) – целое (синтез). Данную схему можно сопоставить с аристотелевской: **возможность** (потенция, дающая онтологическую неоднозначность) через **энергию** (деятельность, акт, актуализацию, волю) превращается в **интелексию** (действительность, сущность, которая находится в состоянии осуществления).

Таким образом, единое и целое оказываются родственными сущностями, связанными диалектической цепью и соотносящимися друг с другом как Брахман и Атман ориентальной доктрины, как Бог и монада западной философии, обнаруживая множество примеров подобной же координации в философии и религии, в рамках которых мыслители пытаются нащупать связь между "Единым источником" и его фрактальными самоподобными отражениями (порождениями).

Рассмотренную диалектическую линейную схему (**единое – целое – множественное**) можно трансформировать в линейную и циклическую генеративные (порождающие) схемы.

*ЕДИНОЕ → МНОЖЕСТВЕННОЕ → ЦЕЛОЕ*

Система 1 → критическая фаза (точка бифуркации) → Система 2





Отметим, что наличие Черного и Белого Абсолютов фиксируется в восточных философских доктринах. Кроме того, две цветовые дифракционные раскладки [см.: Никифоров, 2012] также косвенным образом об этом свидетельствуют. Вот картинка, которую рисуют физики, желая показать удивительные свойства цвета в двух вариантах – RGB и CMY <sup>234</sup>:

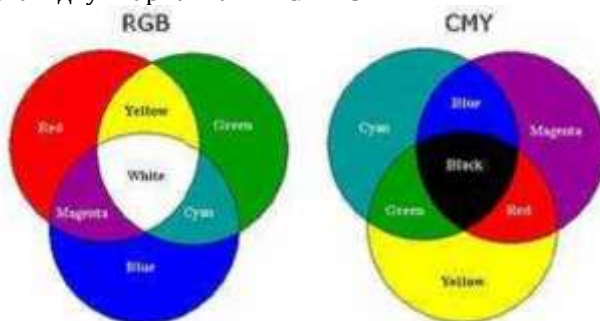

В первом случае **слияние** лучей красного, зеленого и синего цвета внутри образует три промежуточных цвета (желтый, голубой и фиолетовый), а в центре треугольник **белого** цвета (знак RGB). В другом случае (знак CMY) процесс идет как бы наоборот – из **черного** цвета **рождаются** три цвета – желтый, голубой и фиолетовый. Сообщается, что в первом случае идет аддитивный процесс, во втором – субтрактивный.

А.С. Никифоров приводит свой вариант трактовки цветовой символики радуги-спектра, включающий в себя девять цветов. В том числе участки инфракрасного (белый цвет) и ультрафиолетового (черный цвет) излучений спектра:

	9. Красный		Социальное (духовность)		Политика
	8. Оранжев.				Экономика
	7. Желтый				Труд
	6. Зеленый		Природное (телесность)		Чувства
	5. Голубой				Психика
	4. Синий				Эмоции
	3. Фиолетов.		Космическое (разумность)		Слово
	2. Черный				Музыка
	1. Белый				Живопись

Кроме того, мы видим, что **настоящее** выступает Целым, будучи границей между прошедшим и будущим.

**Прошедшее** выступает единым, ибо событийное содержание прошедшего, как правило, едино – определено, максимально вероятно (в контексте теории информации приближается к 1).

**Будущее** выступает множественным, ибо событийное содержание будущего, как правило, множественно – неопределенно, вероятность всегда меньше 1, что выражает множественный ("бифуркационный") мир возможностей.

<sup>234</sup> "Формирование цвета в технике строится на схожих принципах – но за счет или сложения или вычитания трех основных цветов. Одна из причин существования в колористике двух исходных цветовых моделей, – это различие смешения излучаемого светочвета и смешивания вполне материальных, отражаемых красок". – Н.Н. Александров.



**Пространство** (как неразвернутая, непроявленная, вакуумная сущность<sup>235</sup>) обнаруживает флуктуации, имеющие вибрационные, ритмические характеристики, что задает время, имеющее как линейный (традиционный), так и циклический (kozyrevskiy) характер.

**Время** как линейная сущность обнаруживает множественную природу, а в его циклическом (вращательном, торсионном) проявлении реализуется как пространство, очерчивая (порождая) пространство, заключенное в границах вращения, то есть в области искривления.

Принцип вращения, в свою очередь, задает **движение**, выражающее принцип единства.

Налицо онтологический процесс разворачивания реальности от пространства как вакуумной сущности к времени, от него к пространству как в традиционном понимании искривляющейся сущности, а от нее – к движению.

Все рассмотренные схемы, а также их элементы в формальном понимании выражают собой системные явления, ибо система, как мы показали, является множественно-статической сущностью.

Рассмотрим наиболее общую модель реальности:

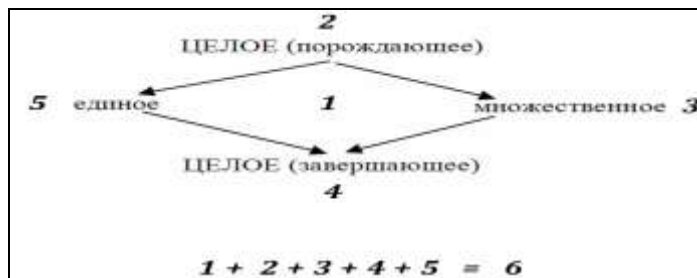

Данная модель обнаруживает как минимум **шесть систем**. Покажем их, двигаясь по часовой стрелке.

1. Система общей модели реальности (данная система имеет наиболее формальную природу).
2. Система как порождающее Целое, которая имеет *дельта-эффект* (эффект приращения, о котором пишет С.В. Костюченко, применяя свою методологию предельного формализма – ПФ<sup>236</sup>).
3. Система как множество – суммативный эффект системы.
4. Система как завершающее Целое, которое имеет эмерджентный (сверхаддитивный) эффект системы (так называемый "системный эффект целого").
5. Система как единое – интегрирующий (витальный) эффект системы, из которой невозможно убрать ни один элемент, поскольку в данном случае система разрушается<sup>237</sup>.
6. Система, которая обобщает и объединяет приведенные выше пять видов систем, то есть заключает в себе наш анализ общей модели реальности (уровень формализации данной системы наибольший).

**Соотношение части и целого**, множественного и единого на уровне **организма** прослеживается в фундаментальном исследовании "*Глобализация: катастрофа или развитие*", проведенным Э. А. Азроянцем [Азроянц, 2002]. Автор указывает, что система – это модель организма, который является нечто большим, чем модель:

**Система = элементы + связи.**

**Организм = элементы + связи + смыслы + процессы.**

<sup>235</sup> Есть все основания рассматривать физическое пространство как эфирную, вакуумную сущность – см.: Ахкозов Ю.Л. Субстрат Вселенной // "Академия Тринитаризма", М., Эл № 77-6567, публ.17538, 20.06.2012

<sup>236</sup> "Целое – это "нечто", имеющее в себе самом причину самого себя, оно все время воспроизводит, повторяет самое себя. Но, еще, целое – это и "нечто", выходящее из самого себя. Т.е. целое "хитрым" образом воспроизводит себя, каждый раз с некоторым "дельта" от целого – от подвижного покоя самождественного разнородного различия. Эта "дельта" есть внутреннее побуждение, "градиентный" импульс становления целого.

Данный внутренний, замкнувшийся на себя, а потому – циклический процесс самоотношения образует онтологическую границу целого.

Эта граница целого, присутствующая "здесь-и-теперь", – собственно, самое целое и процесс становления целого составляют "хирально" симметричную пару. Это – две разнородные формы цикличности.

Но существует и третий род цикличности, который весьма похож на цикличность, описанную у Александрова. В схематике ПФ он выглядит следующим образом:  $\nabla_x \uparrow \boxtimes \uparrow \wedge_x$ , эта схема – модель устойчивого состоянии "зависания" целого  $\boxtimes$  между двумя своими бытийными полюсами, актом своего рождения  $\nabla_x$  и актом своего угасания  $\wedge_x$ , - равновесное состояние отталкивания от одного полюса ("первого"- рождения) и притягивания к другому ("второму" – угасанию)".

<sup>237</sup> Иллюстрировать единое может единица, одно из первых научных определений которой можно найти у Евклида в его "Началах", которое он, приводит в интерпретации Евдокса Книдского: "Единица есть <то>, через что каждая из существующих <вещей> считается единым. Число же – множество, составленное из единиц"

При этом, как пишет Э. А. Азроянц, любое разбиение целого на части или объединение частей в целое дает нам всегда систему (по определению), но далеко не всегда организм, поскольку при разбиении мы можем получить части, не являющиеся организмами ("осколки"), и при объединении частей можем не получить организм, а множество "осколков". В этом случае разбиение правильной будет называть разрушением, а объединение – сложением.

Далее автор дает схему организма и разверчивает каждый член его структуры по трем основным параметрам их внутренней структуры:



Комментируя представленную схему, автор отмечает ряд важных моментов: Во-первых, характер элементов отражают дедифференциация и дифференциация, как меньшую или большую их однородность. Во-вторых, характер связей отражают интеграция и дезинтеграция, как большую или меньшую их интенсивность. В-третьих, характер процессов отражает их центростремительная или центробежная направленность, как большую или меньшую организованность организма. В-четвертых, проводится четкое разграничение между понятиями: разбиение и разрушение (деление), объединение и сложение (не дающее единство). И, наконец, в-пятых, аттрактор и репеллер являются элементами управления, ответственными за реализацию алгоритма, реализующим противодействие разрушающим воздействиям, обеспечивающими жизнедеятельность и устойчивость организма. Данные пресуппозиции позволяют автору выстроить ряд основных принципов, описывающих организацию организма.

**1. Целостность организма** определяется его смыслом, из которого, как производные, возникают автономность и очерчивающие ее границы. Целостность подразумевает свойства взаимоотношений целого и части, на которых выстраивается структура организма.

Организм, как целое, не сводим к сумме его частей и их свойств. Свойства целого присущи его частям, но не выводятся из них. При разбиении целого на части мы утрачиваем его смысл, наоборот, когда мы объединяем части в целое, смысл приобретает. Этот смысл (утрачиваемый и приобретаемый) существует в не проявленной форме, как бы в ином измерении. Вот как это можно представить схематично:

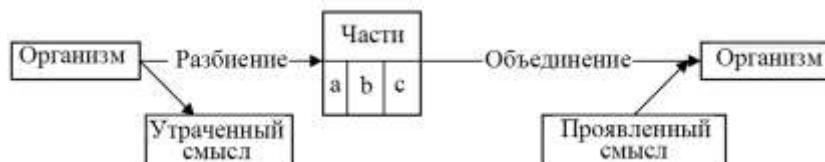

**2. Иерархичность** есть фундаментальный принцип структурной организации Целого вообще и организмов в частности. В основе иерархии лежит тождество бесконечно большого и бесконечно малого. Каждая часть организма (не морфа), в свою очередь, представляет собой организм, также как и рассматриваемый организм есть часть более масштабного (стоящего выше). Этажи иерархии разворачиваются как в одну, так и в другую сторону. Как говорили древние, что вверху, то и внизу.

Из иерархичности вытекают свойства открытости и взаимопроникновения. Все организмы, замкнутые границами смыслов, открыты для взаимопроникновения и взаимодействия как во вне, так и внутрь. При этом иерархичность подразумевает важный принцип иерархии интересов организмов при их взаимодействии. Он сводится к тому, что интересы вышестоящего по иерархии организма доминантны для нижестоящего организма.

**3. Сами организмы и их иерархия структурно фрактальны, а по формам аналогичны.** Фрактальное самоподобие предполагает аналогию целого и частей по ряду параметров. Аналогичность можно рассматривать как следствие принципов всеобщего единства, иерархичности, взаимосвязанности и фрактальной (масштабной) расслонности пространства.

**4. Множественность** проявляется в бесконечной сложности организма и невозможностью его полного описания. Все наши описания всегда частичны, фрагментальны, охватывают те или иные аспекты его структурной сложности.

**5. Предназначенность**, как смысловой геном организма, включает в себя целевую функцию и алгоритм (программу) ее реализации. Совокупность процессов актуализации программы развития организма, направленных достижение целевой функции, выступает как его организация. В каждом организме есть как минимум два центра управления системой с различными функциями, формирующими регулятивный механизм и отвечающими за его развитие и самосохранение. Один тип центров – **аттрактор**, второй – **репеллер**. **Аттрактор** (от лат. attraho – притягиваю к себе) – центр несилowego, заинтересованного воздействия, объединяющий организм за счет формирования центростремительного вектора процессов. Несиловое воздействие – это притяжение, предпочтение, убеждение, вера. Здесь уместно вспомнить слова Бора, который говорил, что возникающие противоречия есть не



противоположности, а дополнения. Взаимодействуя, они сопрягаются, отдавая разность своих потенциалов в среду. **Репеллер** (от лат. *repello* – отталкиваю, отгоняю) – центр силового воздействия, задача которого подавление, нейтрализация разрушительных для организма внешних и внутренних сил (процессов). Силовое воздействие носит формы отталкивания, подавления, аннигиляции, равновесия и т.п. Данный вывод можно проиллюстрировать примером: для социума аттрактором служит религия (или внекультурная идеология), а репеллером – государственная машина.

**6. Дуализм, неравенство и нелинейность процессов в организме.** Процесс отрицает безразличие, поскольку в основе его лежит оппозиция и неравенство сторон, как своеобразная разность потенциалов, реализуемая конкуренцией за доминирование в процессе.

Любой процесс имеет свою направленность, цикличность и оппозиционное подобие (например, интеграция – дезинтеграция). Дуализм питает нелинейность, совмещающую свойства детерминизма и стохастичности.

Градиенты возникают на границах организма как внешние и на границах элементов – как внутренние. Границы могут быть различной степени прозрачности. Уменьшение прозрачности, как правило, требует затрат на изоляцию.

Кризисные ситуации и бифуркации возникают по двум группам причин – **внутренним и внешним**. В числе **первой** следует указать на рассогласование целей организма и регулятивного механизма или возникновение ситуации, когда части собственные интересы и цели предпочитают интересам организма, т.е. иначе говоря, утрачивается управляемость. **Вторая** группа причин связана с такими изменениями во внешней среде, которые повышают потенциал адаптационных способностей организма.

Доминирование участников в дуальном процессе носит, как правило, циклический характер. **Цикличность**, в свою очередь, предполагает определенные этапы и фазовые переходы, обладающие своей спецификой. Именно эта индивидуальность делает возможным различие этапов внутри цикла и циклов между собой.

Развитие организмов и сред реализуется благодаря доминирующей тенденции процесса, которая стремится обладать всем пространством событий и навязать свои "правила". Однако, если даже теоретически предположить, что эта экспансия удастся, и цель достигнута, она тут же исчезает, как исчерпанная. Возникает "целевой вакуум", быстро нарастает дезорганизация, и сам процесс или даже организм в целом разрушается. Однако это является неким эксцессом, крайностью, поскольку обычно, как утверждает автор, доминирующая тенденция в силу избыточного давления своего преобладания проявляет себя агрессивно, трансформируя своих оппонентов в плоскость собственной гомогенности. Если указанная экспансия идет быстрее адаптации «поверженных», нарушается механизм управляемости периферией, возникают очаги «критического давления», и накапливается конфликтный потенциал, который готовит условия для фазового перехода.

**7. Гармоничность** предполагает определенные принципы соразмерности, пропорциональности и упорядоченности частей целого и единства многообразия. Гармоничность есть оптимальный медиум диады "хаос – порядок" и основание неравенства в разбиении целого на части, распределении частей в целом. Она охватывает изменения параметров процесса и в пространстве (перемещение), и в структуре (превращение), и в функциях (взаимодействие). **Гармоничность есть предел оптимальности**, основание неравновесной устойчивости и мера красоты, как имманентное свойство любой части и целого.

Гармоничность реализуется в **золотом сечении** (принципы которого пронизывают все уровни организации материи, включая неживую и живую природу, семантические образования – мысле-формы, смыслы, тексты, язык и т.п., а также мышление и психику человека, области его социальной жизни), главная особенность которого заключается в том, что оно отображает точки, в которых фокусируется (объединяется) аддитивность и мультипликативность взаимосвязей частей и целого. При этом аддитивность отражает структурные связи, а мультипликативность – рост и подобие.

Об этом пишет И. Ш. Шевелев в связи с исследованиями процессов **формообразования**: "Важно осознать, что в аддитивности золотого сечения отображены глобальные принципы бытия сингулярных единиц – структурность и двойственность, и что эти принципы охватывают конструирование природой живых организмов. Понятие мультипликативности означает, что на все части структурно организованного целого распространяется одна и та же закономерность роста" [Шевелев, 1990, с. 62].

Как полагает Э. А. Азроянц, гармоничность базируется на принципе нарушенной симметрии, поскольку, во-первых, нарушенная симметрия объясняет один из главных механизмов возникновения нового качества, поскольку целому присущи свойства, которыми не обладает ни одна из его частей. Во-вторых, это по существу механизм, обеспечивающий возникновение в целом (организме) напряжения (разности потенциалов), как энергетического источника движения и развития организма в целом. Говоря о необходимости общего между элементами организма, нельзя не отметить одного ограничения, которое накладывается на структуру этого общего: организм не может состоять из абсолютно идентичных элементов. То есть жизнеспособный организм должен обладать необходимым разнообразием. Оптимальность указанного разнообразия определяется из принципов золотого сечения по закономерности гиперболического распределения.

**8. Взаимозависимость и взаимосвязанность** – характеристики не замещающие и не исключающие друг друга, поскольку, как полагает автор, это разные ракурсы рассмотрения. Как часть и целое, они зависят от точки зрения и масштаба рассмотрения: взаимосвязанность базируется на структурных особенностях организма, а взаимозависимость – на иерархии вхождения части в целое.

Организм формирует и проявляет свои интегральные свойства в процессе взаимодействия со средой, являясь при этом активным компонентом данного взаимодействия. Именно этот процесс контакта можно считать границами организма. Любые границы фрактальны по своему характеру и, как правило, имеют сложную конфигурацию, поскольку являются в определенной степени продуктом конкурирующих сил. В силу этого же довода простые (в частности, прямые) границы не устойчивы.

Взаимозависимость проявляет себя и в таком свойстве организма, как открытость: обмен с внешней средой (иерархией) веществом, энергией, информацией. Связанность реализуется положительной и отрицательной обратной связью.

**9. Ритмичность и цикличность.** Все в мире подвержено флуктуациям, любой организм иерархий или его часть имеют свой диапазон частот. Ансамбль процессов, отражающий организм в динамике, конечен (т.е. имеет свой жизненный цикл) и проявляет достаточно очевидные признаки цикличности, как специфическое проявление принципа аналогий.

**10. Инварианты организма.** Любой организм по определению имеет минимально необходимый набор свойств (признаков), определяющих его идентичность (фенотип). Эти сущностные признаки являются ничем иным, как инвариантами. Поэтому, как полагает Э. А. Азроянц, организму для сохранения своего фенотипа надо бороться за сохранение своих инвариантов, которые в процессе развития подвергаются определенным изменениям. "Объективное "предназначение" инвариантов в процессах самоорганизации систем – удерживать существенные характеристики последних в ограниченном заданной областью движении; фиксировать уровень активности или степень напряженности рабочего состояния системы, состояние обмена, воспроизводства; ограничивать возможность выхода характеристик ее подсистем за пределы крайних значений... Если система не находит в себе регулятивного механизма, чтобы свое функционирование сбалансировать в «окрестности» определенного инварианта, связывающего ряд ее параметров, либо выступающего интегральной характеристикой ее структуры, то она неизбежно вовлекается в разрушающий ее закритический резонанс, в конце концов ее и уничтожающий" [Сороко, 1989, с. 6].

Каждый организм обладает своим индивидуальным жизненным циклом, который Э. А. Азроянц разбивает на четыре этапа: I – возникновение (рождение, создание, интеграция); II – развитие, когда система принимает зрелые формы, оптимально соответствующие ее цели; III – реконструкция (санация), связанная с самообновлением и самодостраиванием; IV – отмирание (дезинтеграция, деградация).

Как полагает Э. А. Азроянц, целостность мира накладывает на все частные организмы определенное ограничение, которое можно сформулировать так: **требования высшего по иерархии организма приоритетны для низшего, что выражается в установлении определенных уровней степеней свободы.** Целостность самого организма связана с его устойчивостью, которая базируется на балансе внутреннего состояния (взаимодействия внутри системы) и воздействия внешней среды (изменение внешних условий).

При этом, сущность любого организма отражает лежащая в его основе бинарная противоположность (оппозиция), разделенная по принципу золотого сечения и интегрированная в форме нарушенной симметрии. Возникающая на этой основе разность потенциалов противостоящих в единстве сторон создает потенциал напряжения – источник развития организма. Каждая из противоположностей идентифицируется с понятием Хаос или Порядок, определяющим характер их поведения: **Хаос** – энтропийный характер процесса; **Порядок** – негэнтропийный.

Принцип нарушенной симметрии ставит один из членов оппозиции в доминантное положение, тем самым определяя, какая тенденция процесса преобладает. Преобладание и накопление признака Порядка означает усложнение организации; преобладание признака Хаоса – ее дезорганизацию.

Важно, что в одном и том же организме по разным параметрам могут происходить разнонаправленные процессы, когда накопление, например, Хаоса по одному параметру предполагает увеличение организованности по какому-то иному параметру. Количественное накопление признаков Хаос-Порядок происходит в организме до определенных пределов. Эти пределы можно обозначить как пороги возбудимости организма, причем они никогда не совпадают с крайностями противоречия. Порог возбудимости организма по существу есть тот момент его функционирования, когда количественное накопление признака превращается в качественный скачок. В этот момент, полагает Э. А. Азроянц, в организме происходит переполусовка характеристик, и противоположность, которая идентифицировалась как Порядок, превращается в Хаос, а Хаос – соответственно в Порядок. Переполусовка закручивает процессы функционирования организма при каждом скачке на 180 градусов, которые продолжаются на новом качественном уровне до следующей переполусовки. В результате мы получаем спираль развития или деградации организма.

Как пишет Э. А. Азроянц, указанный механизм лежит в основе **цикличности развития организма**, но затрагивает только его внутренние механизмы. Учитывая, что изолированных организмов нет, что они все погружены в более сложные по иерархии образования, которые мы называем обычно внешней средой, а эта внешняя среда также развивается по принципу цикличности, то возникает сложнейшая мозаика циклов, синхронизация которых с учетом иерархии моделирует собственный цикл каждого организма. В силу этого мы никогда не наблюдаем "чистых" циклов, но видим их интегрированный вариант. В порядке отступления хотелось бы заметить, что именно в непонимании данного процесса коренятся наши неудачи в области прогнозов – мы пытаемся их делать на основе изучения изолированных организмов или на аналогиях несинхронизированных процессов.

Процессы, происходящие в организмах можно характеризовать двумя понятиями – **эволюция и бифуркация**. Эволюционная часть траектории развития организма характеризуется постепенностью накопления изменений в рамках пороговой емкости аттракторов и репеллеров данного организма – процессы протекают практически линейно. Бифуркационная часть траектории – это неожиданное и нелинейное изменение, происходящее в том случае, когда в организме возникают сильные напряжения, нарушающие баланс емкости пороговой устойчивости организма по тому или иному его параметру. По определению Э. Ласло, бифуркации называются "мягкими", если переход происходит плавно и непрерывно; "катастрофическими", если он происходит резко и является результатом возрастания аттракторного напряжения; и "взрывными", если он вызывается факторами неожиданными и действующими с разрывом непрерывности, когда система выхватывается из одного режима и ввергается в другой. Рассуждая о самом процессе бифуркации, он пишет следующее:

Сопоставляя характер взаимоотношений Хаоса и Порядка с вариантами эволюционной и бифуркационной траекторий развития систем, Э. А. Азроянц утверждает, что момент переполусовки противоречий ложится точно на бифуркационную часть жизни системы; все остальное лежит в области эволюционных преобразований [Азроянц, 2002].



Анализ научных данных в предметной области парадигмы целостности философии и современного естествознания позволяет выделить по крайней мере **три исследовательских направления**, диалектически взаимосвязанных и потенцирующих (усиливающих) друг друга.

**Первое (конкретно-научное)** направление имеет дело с конкретными научными данными (подтверждающими парадигму целостности), что позволяет ученым, работающим в рамках данного направления, кристаллизовать интерпретационную базу научных фактов, подтверждающих целостность нашего мира. Одно из наиболее мощных таких направлений – *концепция реляционного холизма* И.З. Цехмистро, которая реализует парадигму целостности в фундаментальных квантово-фотонных основаниях Вселенной.

**Второе (ценностно-мировоззренческое)** направление не только исследует феномены целостности нашей реальности, но и ориентируется на выяснение ценностно-мировоззренческих аспектов парадигмы целостности, то есть это направление фокусируется на проблемах, решение которых позволяет раздвинуть классические горизонты смысла человеческого бытия. Кроме того, в контексте данного направления исследуются психолого-педагогические проблемы развития человека в плоскости холистической образовательной парадигмы.

**Третье (интегрально-тоталлогическое)** направление проводит теоретико-методологический и конкретно-практический синтез результатов исследований в парадигмальной области целостности, направленный на создание синтетической теории целостности, которая в наиболее полном и формализованном виде реализуется в *тоталлогии* В.В. Кизимы [Кизима, 2003, 2011]. Здесь также уместно привести и *холодную парадигму* Д.Бома [Bohm, 1980], который, исходя из идей механизмов голографии для интерпретации окружающей действительности, построил теорию Вселенной как *холодной сущности*, согласно которой она структурирована таким образом, что каждый ее элемент вложен в каждый из своих составных частей. Данная теория базируется на представлении квантовой физики о неразрывном единстве квантовых феноменов, которые предстают продолжением нечто более фундаментального. Вселенная при этом *представляет собой только один из аспектов этой скрытой фундаментальной сущности (реальности), реализуя ее "явный", проявленный порядок*. Последний порождается некой сущностью (сферой), в которой время и пространство свернуты и представлены как одно. **Д.Бом** рассматривает сознание как неотъемлемый компонент холодвижения, как динамическая голограмма, когда сознание и материя оказываются взаимосвязанными и взаимозависимыми, однако не имеющими причинных связей на проявленном уровне реальности, являясь проекцией более "высокой" реальности, которая не есть ни материя, ни сознание в чистом виде.

Как показал **И.З. Цехмистро** (основатель теории целостности – реляционного холизма), существует три концепции *континуума (Целого)*, выступающего одним из основополагающих конструктов науки. Рассмотрим трактовку данных концепций, которую дал Иван Захарович Цехмистро в своей книге "Холистическая философия науки":

1. *Континуум, интегрируемый из неделимых*. Основоположник атомистической концепции материи Демокрит пришел к своеобразному математическому атомизму, когда предположил, что наряду с физическими атомами существуют также и сверхчувственно малые материальные точки – "амеры", которые он рассматривал как атомы пространства. Суммирование двух или больше точек-амеров позволило Демокриту построить линию, суммирование линий – плоскость, а суммирование плоскостей – тело и, прежде всего, физический минимум материи – атом, который отличается уже своей физической неделимостью. Учение Демокрита имело огромное значение для дальнейшего развития науки, особенно математики.

Из идей математического атомизма Демокрита возникли понятия дифференциала и суммы бесконечно малых в классической математике. Воззрения Кеплера и Кавальери, которые являются родоначальниками современного метода бесконечно малых, представляют собой именно математический атомизм. Кавальери, например, считал вполне естественным, что плоские фигуры мы должны представлять себе в виде ткани, сотканной из параллельных друг другу ниток, а тела – в виде книг, состоящих из наложенных друг на друга параллельных листов.

Таким образом, античный атомизм, согласно которому континуум составлен из неделимых, выступает в качестве непосредственного источника одного из ведущих разделов современной математики.

2. *Континуум, интегрируемый из бесконечно делимых частей*. Согласно этой концепции, континуум также рассматривается как нечто составное и множественное по своей природе, однако образованное из частей неограниченно (бесконечно) делимых. Таких взглядов придерживались, например, Аристотель и Аверроэс. По мнению Аристотеля, допущение Демокрита о существовании наименьших и далее неделимых частей противоречит математике и подрывает ее важнейшие устои, ибо это допущение делает невозможным движение и точное деление линии на две части. В трактате "*О неделимых линиях*" Аристотель замечал: если разделить линию на две части, которые вновь делимы и т.д., то непременно должен быть делимым и сам атом. Он настаивает на бесконечной делимости, близкой по своему смыслу представлениям, выраженным в известной аксиоме Евдокса-Архимеда: для двух произвольных отрезков  $a$  и  $b$  существует такое натуральное число  $n$ , что произведение длины меньшего из отрезков  $a$  на число  $n$  превысит длину большего отрезка  $b$ :  $na > b$ .

3. *Континуум как неделимое целое*. Существует, однако, третья, наиболее интересная точка зрения, согласно которой составность континуума из неделимых или бесконечно делимых частей в равной степени

считалась недопустимой и отрицалась. Так, Т. Брадвардин в трактате "О континууме" отрицал какую-либо составность континуума. Он дал детальное обоснование невозможности существования в континууме обособленных или выделенных частей и при этом исходил из мысли о невозможности возникновения и уничтожения "первоматерии", или "первой субстанции". Сущность этой точки зрения на континуум состоит в признании конечной неделимости и неразложимости его на множества каких-либо элементов. Она переключается с элейской концепцией и явилась основой развития представлений о континууме как о чистой бесточечной и бесструктурной протяженности в Новое время [Цехмистро, 2002, с. 72-73].

Континуум, интегрируемый из неделимых, дает нам представление о мире, который состоит из внутренне целостных элементов, которые в силу этого определенным образом соотносятся друг с другом, а поэтому способны, оставаясь самими собой, вступать во *взаимодействие*. Здесь присутствует идея **Целого как мира**, существующего на границе возникновения и умирания.

Континуум, интегрируемый из бесконечно делимых частей, выражает идею бесконечного процесса деления мира на делимые элементы, что дает представление о непрерывном процессе (делении), то есть *движении* как процессуальной сущности. Здесь присутствует идея **Целого как Белого Абсолюта** (Целое как порождающее)

Континуум как неделимое целое формирует представление о мире, в котором все элементы связаны со всеми до состояния их полной недифференцируемости, что актуализирует идею *связи*. Здесь присутствует идея **Целого как Черного Абсолюта** (Целое как завершающее).

В.Ю. Татур в связи с этим пишет, что "Несмотря на явный прогресс, существует ограниченность в попытках описать целостность через понятия, возникшие при дроблении целого на части. Это относится и к попыткам описать целое на языке голографии, единого информационного поля, которые опираются на такие понятия как точка, множество, пространство, длительность и т.д.

**Целое и целостность – это не характеристики различных подходов к описанию нового свойства, а разный взгляд на реальность.** Целостность – это характеризует взгляд на систему со стороны ее частей, а Целое – со стороны других таких же систем. Целое предстает перед частями в виде целостности, а перед другими – как само в себе бытие, как самостоятельное явление, неразложимое на части.

Научное мышление должно воспринять то, что целостность не просто свойство системы, она – проявление Целого, которое физично. При этом Целое не принадлежит миру конечного, миру протяженностей и длительностей, с которым мы привыкли иметь дело и который отражает наше сознание в различных образах и символах. Оно – вне временно и непротяженно. Целое принадлежит миру «бесконечного» и его нельзя измерить приборами, ориентированными на пространственно-временные параметры, нельзя, так сказать, пощупать.

**Гармония, таким образом, это не просто принцип соразмерности частей в целом, это – способ существования трансфинитного, бесконечного в финитном, конечном.** Только таким образом Целое реализуется, проявляется в нашем мире. Возникает целостность системы, такое свойство, которое не сводимо к простой сумме свойств частей, а напротив является определяющим фактором движения и развития этих частей" [Татур, 2003].

Целостность в ее наиболее полном и простом виде, как заметил И.З. Цехмистро на философский конференции в Киеве (октябрь, 2011), есть логическая связь двух фактов (событий) в едином смысловом континууме. Таким образом, целостность есть связью, и связью закономерной и упорядоченной.

Соответственно, наиболее важной такой связью является **связь логическая** (поскольку логические критерии мышления выступают основополагающими в научном и философском познании мира), которая на уровне фундаментальной квантовой основы Вселенной реализуется в имплицативной (логической) непричинной связи квантовых явлений (систем), а также на уровне логической же связи человека и мира (см.: квантовый парадокс "Наблюдатель"). На уровне космологическом данная связь наиболее рельефно проявляется в виде духовно-логической связи человека и Вселенной (см.: антропный космологический принцип). В этом контексте можно также говорить и о наиболее глобальной связи – связи бытия и мышления (они могут пониматься как тождественные друг другу).

Особый интерес представляет **анализ данной логической связи на уровне логики как науки о выводном знании.** Логика (классическая), с одной стороны, базируется на аксиомах, имеющих "логический иммунитет" и выступающих практическим (а также иррациональным) основанием логического движения мысли. Кроме того, в *логике определения* обнаруживается связь в процедуре определения предмета. Здесь существует правило: для того, чтобы определить предмет, мы должны сравнить, сопоставить его с другими предметами, этим предметом не являющиеся. Получается, что, говоря о предмете (определяя его), мы, фактически, говорим не о нем, а о других предметах, в логической орбите которого они "вращаются". То есть определить предмет (наш мир) исходя из него самого невозможно. Кроме того, когда мы определяем другие предметы, то все они подвергаются подобной же логической процедуре. Получается, что в логический контекст определяемого предмета входят все без исключения предметы нашего мира, то есть каждый предмет "логически" состоит из всех предметов нашего мира, подобно тому, как писал М. А. Марков, каждая элементарная частица состоит из

всех элементарных частиц [Марков, 1976, с. 140]<sup>238</sup>.

Данный парадокс находит свое отражение в психологических аспектах буддизма – в *Алмазной сутре*<sup>239</sup>, приводятся такие фразы: Или: "Ты должен привести к уничтожению все существа, в действительности, после их уничтожения, ни одно не бывает уничтожено. И по какой причине?" Или: "Украшающий земли Будды, не украшает их, это и называется украшением". Или: "Если сознание пребывает в каком-то предмете, то именно тогда оно не имеет пребывания" [Торчинов, 1986, с. 53-63]. Действительно, если сознание пребывает в каком-то предмете с целью его определения (осознания), то это сознание вынуждено обращаться к другим предметам, с которыми оно сравнивает наш предмет. Именно поэтому сознание не имеет и одновременно имеет пребывание.

Отметим, при этом, что связующим звеном логического движения мысли является граница. Поясним данный вывод:

1) Для того, чтобы определить предмет, нужно сравнить его с другими предметами.

2) Для этого мы переходим через границу предмета, которая отделяет его от других предметов и мира в целом.

3) Данной же логической процедуре подвергается и каждый предмет этого мира, который мы определяем.

4) Поэтому в целом в процессе определения всех предметов мира мы вынуждены постоянно вращаться в сфере их границ.

5) Граница является тем, в сфере чего все предметы мира находят свое определение.

Таким образом среда (связь, граница) выступает парадоксальной сущностью, ибо, как можно увидеть в гештальтпсихологии (где рассмотренное триадное членение выступает в виде базовой схемы: "*предмет – граница – фон*"), граница может принадлежать: *как предмету, так и фону, а также им обоим, ни первому, ни второму.*

Итак граница как сфера связи и взаимодействия субъекта и объекта (которые воплощают два любых взаимодействующих противоположных начала) имеет парадоксальное содержание [Лосев, 1983], ибо она может принадлежать: *1) как объекту, 2) так и субъекту, 3) первому и последнему одновременно, 4) ни тому, ни другому.*

Таким образом, граница (а в более общем понимании – любое граничное явление) есть категория, отражающая целостность, связь, отношение, которое, как полагал А.И. Уемов, составляет предметы из элементов [Уемов, 1963].

Кроме этого, граница преломляет принцип "четырёх альтернатив" индийской логики, отвечающих четырем буддистским уровням постижения бытия, а также выражающих четыре возможных логических координации между любыми противоположностями, которые применяет Ю.А. Урманцев в качестве четырех мировоззренческих "предпочтений" для ответа на основной вопрос философии [Урманцев, 1993; Дюмулен, 1994, с. 234; Игноллс, 1975].

Итак, в процессе определения мы, во-первых, постоянно вращаемся вокруг границы, а также переходим от определяемого предмета к иному предмету. Поэтому "когда мы говорим об А как об не-А, то мы говорим об А". Если мы попытаемся определить мир в целом, то мы должны сравнить его с тем, что миром не является, то есть с *Ничто*. Получается, что мир в целом определяется через *Ничто*, но *Ничто* как таковое никак не может быть определено, а поэтом у мир в целом никак не определяется. Потребность во введении парадоксального *Ничто* в качестве критерия научной доказательности можно проиллюстрировать словами А.К. Сухотина, который в книге "*Парадоксы науки*" писал, что "новая теория, призванная спасти науку от парадокса, сама должна быть парадоксальной" [Сухотин, 1978, с. 14].

Данные рассуждения выступают объяснительной базой логико-семантических парадоксов современной науки (*математической теории множеств*), природа которых коренится в попытке соединить несоединимое – часть и целое<sup>240</sup>. Поясним это на примере *парадокса целого*, который разработал А. Ф. Лосев в книге "*Диалектические основы математики*": [<sup>241</sup>].

---

<sup>238</sup> Парадоксальность процесса логического определения Гегель выразил так: если мы определяем нечто как предел, то мы уже выходим за этот предел [Гегель, 1970, с. 197]. Как полагал С. М. Булгаков, "любое определение есть ограничение, любое ограничение есть отрицание" [Булгаков, 1994, с. 207; см. также: Спиноза, 1932].

<sup>239</sup> Являющейся одним из краеугольных источников Буддизма, в котором дается ряд парадоксальных диалогов между Буддой и его учеником и который призван развивать парадоксальное мышление человека.

<sup>240</sup> "Учение о множествах лежит вне математики, а быть может, и вне науки вообще..." (академик П.С. Александров, глава отечественной топологической школы)

<sup>241</sup> 1. Целое состоит из частей, так как в нем ничего и нет, кроме частей.

Это значит, что целое тождественно со своими частями.

Но тогда оно распространено по всем своим частям и, следовательно, находится *везде*.

Итак, целое, состоя из частей, находится *везде*.

2. Целое не состоит из частей, так как ни одна часть, взятая сама по себе, не говорит о целом, и, следовательно, не говорят о нем и все части, взятые вместе.

Это значит, что целое не содержится в своих частях, т. е. оно не находится нигде.

Итак, целое, не состоя из частей, нигде не находится.

3. Целое и состоит, и не состоит из своих частей, т. е. оно сразу и одновременно и находится *везде*, и не находится нигде.

Интересно, что существуют и парадоксах логического доказательства (логики доказательства), которое как линейная динамическая категория обнаруживает **парадокс развития, или возникновение** (телеологический парадокс), заключающийся в том, что мир одновременно предстает пред нами как потенциально-возможный, так и актуально-действительный (как утверждает квантовая физика, потенциально-возможный аспект)

Вселенной является ее неотъемлемым атрибутом, а пространство и время являются неразрывно связанными, когда, согласно геометрии Г. Минковского, все, что может произойти, уже существует в будущем и продолжает существовать в прошлом). Действительно, развитие как процесс изменения предполагает возникновение чего-то нового на основе старого, из этого старого, которое отстоит от нового в линейной причинно-следственной цепи подобно тому, как причина предшествует следствию. Но если новое возникает из старого, то можно предположить, что либо новое возникает из *Ничто*, либо это новое заключено в старом в скрытом, потенциальном состоянии. Но тогда оно не является принципиально новым, а следствие не является, по существу, следствием, ибо заключено в причине; кроме того, будущее не является будущим в полном смысле этого слова, ибо, опять же, будущее оказывается заключенным в прошлом.

У К. Маркса данный парадокс заключается в том, что капитал возникает в обращении и одновременно не в нем. У Ч. Дарвина новый вид возникает из старого, и одновременно не из него. У бл. Августина суть данного парадокса выражается следующими словами: "Всякое прошедшее уже не есть существующее, а всякое будущее уже не есть существующее, следовательно, как прошедшее, так и будущее есть недостатки в бытии", что дает нам некоторое основание предположить, что мир существует лишь мгновение между прошлым и будущим, в точке границы (**точке бифуркации, точке нуля-перехода**) между ними.

Исходя из парадокса возникновения, мы можем заключить, что мир в потенциальном (виртуальном, латентном, свернутом, непроявленном) виде содержит в себе все возможные собственные метаморфозы, план своей эволюции, который скрыт в мире как потенциальная модель, или структура его дальнейшей эволюции<sup>242</sup>. Получается, что структура системы тождественна структуре ее эволюции, поэтому можно утверждать вместе с Т.П. Лолаевым (1996), что "порождение причиной следствия происходит не от прошлого к настоящему (а от него к будущему), а от того, что есть, к тому, что становится".

Парадокс возникновения делает **парадоксальным** само **человеческое "Я"**, которое по своему определению уникально, неповторимо, идентично только самому себе и способно совершать свободные поступки (в противном случае человек превращается в биологического робота). Если "Я" человека возникает из мира, то оно уже содержится там в скрытом состоянии и не является новым и неповторимым. Вдобавок, оно не может совершать свободные поступки, ибо свобода реализуется только сущностью, которая не зависит от детерминизма мира<sup>243</sup>. Получается, что "Я" человека, его личность как уникальная, свободная и неповторимая, вечная и константная<sup>244</sup>, есть не от мира сего – то есть является, подобно Абсолюту, принципиально **трансцендентной** миру (бытию) сущностью.

Таким образом, целостность как связь (граница) не только в логическом, онтологическом, но и ценностно-мировоззренческом контекстах реализуется в виде Абсолюта, что и иллюстрирует синтез науки и религии, который обнаруживается в некоторых наиболее существенных аспектах гуманитарного и естественнонаучного знания.

На уровне религиозного сознания целостность проявляется в таком феномене, как **реинкарнация** (перерождение, метемпсихоз), которая, в отличие от линейной научной доктрины, учит о непрерывной целостной циклической цепи человеческих перерождений, когда каждый может переродиться в каждого и поэтому как бы содержит в себе каждого человека. Данный вывод косвенно подтверждается психологическим феноменом субличности (когда в человеке может содержаться несколько

---

Но "состоять" и "не состоять", равно как и "езде" и "нигде", связаны между собой антитетически, т. е. как бытие и небытие. Поэтому связаны они между собой как становление одного другим.

Следовательно, целое и его части находятся в процессе становления, в котором они взаимно переходят одно в другое, т. е. целое неразлично становится самими частями, и части неразлично становятся целым.

**II. 1. Целое – везде.**

Это значит, что части его взаимно неразличимы.

2. Целое – нигде.

Это значит, что части его взаимно различимы.

3. Целое – и везде, и нигде.

Следовательно, части целого находятся в процессе становления, в котором они взаимно переходят одна в другую, т. е. каждая отдельная часть неразлично становится каждой другою частью [Лосев, 1997, с. 751-752].

<sup>242</sup> см. теорию *формирующей причинности* Р. Шелдрейка [Sheldrake, 1981, 2003, 2005].

<sup>243</sup> "Бог есть свобода и дает свободу. Он не Господин, а Освободитель, Освободитель от рабства мира. Бог действует через свободу и на свободу. Он не действует через необходимость и на необходимость... Бог никакой власти не имеет. Он имеет меньше власти, чем полицейский. Категория власти и могущества социологическая, она относится лишь к религии как социальному явлению, есть продукт социальных внушений... религия есть не чувство зависимости человека, а есть чувство независимости человека" (Н.А. Бердяев, "Самопознание", с. 162-165)

<sup>244</sup> Личность есть неизменное в изменениях" – Н.А. Бердяев ("Самопознание", с. 214).

автономных личностей, количество которых может доходить до нескольких десятков <sup>245</sup>), религиозным явлением одержания нечистыми духами ("имя им – легион").

В этом отношении интересен и такой факт: посредством трансовых техник погружения человека в измененные состояния сознания иногда достигается эффект воспоминания человеком своих прошлых перерождений. В одном из сеансов такой регрессии в прошлое подопытный человек увидел себя в нескольких образах – как в образе пирата пиратского корабля, так и в образе матроса, судно которого пиратский корабль захватил. При этом пират и матрос сражались друг с другом, отражая ориентальный принцип единства **Жертвы, Места, где жертва приносится, и Того, кто совершает жертвоприношение.**

К этому же смысловому ряду относится и такой факт: осуждая в VI веке доктрину метепсихоза, один из христианских соборов прямо связывает ее с учением об апокатастазисе – всеобщем спасении, которой, кстати, чужда идея вечного осуждения, с которой иногда связывается христианская идея индивидуального спасения каждой личности, обладающей свободной волей [Костюченко, 1983, с. 256; Frieling, 1975, s. 11].

**Сущностью Целого выступает граница как переходный, критический феномен.** Приведем пример. Один из ученых рассказал случай из своего шестилетнего детства. Именно в таком возрасте его повели в детскую поликлинику, где врачи выносят решение о готовности детей к школе. Врач задавал мальчику разные вопросы, ответ на один из них вызвал улыбку врача. На вопрос, какие времена года ты знаешь, мальчик ответил: лето и зима. "А как же весна и осень?" – спросил врач. – "О, это одно и то же", воскликнул мальчик. Как видим, фундаментальная родственность переходных фаз понимается даже детьми.

## ГЛАВА 2. ОСНОВНЫЕ АСПЕКТЫ КРИТИЧЕСКИХ СОСТОЯНИЙ

*Если материальный мир описывается механикой Ньютона и электродинамикой Максвелла, то вакуумное пространство описывать традиционными методами стало не только затруднительно, но и невозможно. Поэтому в начале XX столетия были предприняты попытки дать геометрическую интерпретацию вакуума... Большую роль в изучении и исследовании пространства методами геометродинамики сыграли работы Галилея, Лоренца, Пуанкаре, Минковского, Эйнштейна, Римана, Картана, Зельдовича, Новикова, Шипова и других ученых*

*И. И. Юзвизин [Юзвизин, 2000, с. 85].*

*Процесс мышления и принятия решений осуществляется вне нашего мозга, вне нашего физического тела, он осуществляется в другом измерении – в сфере сознания, а наш мозг обрабатывает только следствие процесса мышления – его результат. Мозг человека – это система управления физическим телом человека и канал связи физического тела с сознанием человека*

*В. Д. Плыкин [Плыкин, 1995, с. 23].*

*Размышлять о смерти – это значит размышлять о свободе. Кто научился умирать, тот научился быть рабом. Готовность умереть избавляет нас от всякого подчинения. И нет в жизни зла для того, что постиг, что потерять жизнь – не зло*

*М. Монтель (из книги "Опыты")*

*Спокойно трубку докурил до конца,  
Спокойно улыбку стер с лица.  
"Команда, во фронт! Офицеры,  
вперед!"  
Сухими шагами командир идет.  
И слова равняются в полный рост:  
"С якоря в восемь. Курс – ост.  
У кого жена, дети, брат  
Пишите, мы не придем назад.  
Зато будет знатный кегельбан".  
И старший в ответ: "Есть,  
капитан!"  
И самый дерзкий и молодой  
Смотрел на солнце над водой.  
"Не все ли равно – сказал он, –  
где?  
Еще спокойней лежать в воде".  
Адмиральским ушам простукал  
рассвет:  
"Приказ исполнен. Спасенных нет".  
Гвозди б делать из этих людей:  
Крепче б не было в мире гвоздей.  
Н.С. Тихонов ("Баллада о гвоздях", 1922)*

*Маятник качнётся – Сердце замирает.  
Что кому зачтётся – Кто ж об этом знает?  
Кто кому по нраву, Кто кого в опалу,  
Что кому по праву Выпало-попало...  
Что судьба нам, братцы, К ночи напрозорчит?  
Станет улыбаться, Или не захочет?...  
Мы одни и плетъ им, Мы одни узда им.  
Мы всегда успеем, Мы не опоздаем.  
Настал час заката – Маятник качнётся...  
А без нас, ребята, Драка не начнётся.  
А без нас, ребята, Драка не случится.  
Надо ж нам когда-то С жизнью разлучиться...  
Что судьба нам, братцы, К ночи напрозорчит?  
Станет улыбаться, Или не захочет?...  
Мы поставим свечи, Мы грустить не станем  
Выпал чёт иль нечет – Завтра же узнаем...  
А. Градский (из песни "Маятник качнётся" – период Афганской войны – 1979-1989)*

*Слепцы напрасно ищут, где дорога,  
Доверясь чувств слепым поводьям;  
Но если жизнь – базар крикливый Бога,  
То только смерть – Его бессмертный храм.  
А. Фет ("Смерть", 1878)*

<sup>245</sup> Субличности обычно рождаются в детском возрасте вследствие сильного стресса, который может вызвать кристаллизацию в организме одной или нескольких отдельных личностей, выступающих результатом приспособительной реакции, ибо субличность возникает на месте психологической проблемы и, как правило, успешно с ней справляется.

Все пронизывает единый путь – дао, все связано между собой. Жизнь едина, и стремление каждой ее части должно совпадать со стремлением целого

[Древнекитайская философия, 1972, т.1, с. 26].

Почка исчезает, когда распускается цветок, и можно было бы сказать, что она опровергается цветком; точно так же при появлении плода цветок признается ложным наличным бытием растения, а в качестве его истины вместо цветка выступает плод. Эти формы не только различаются между собой, но и вытесняют друг друга как несовместимые. Однако их текучая природа делает их в то же время моментами органического единства, в котором они не только не противоречат друг другу, но один так же необходим, как и другой; и только эта одинаковая необходимость и составляет жизнь целого

Гегель

Во время взрывных перемен можно совершить чудеса – индивидуально, профессионально, институционально, – если только иметь ясный взгляд и четкую концепцию и хорошо видеть лежащую впереди дорогу

Джон Нейсбит

В системе теоретико-методологических подходов это феномен нуля-перехода реализуется в парадигме (греч. *paradeigma* – пример, образец; греч. "*paradeigma*", "*para*", "сверх", "над", "через", "около", а "*deigma*", "проявление", "манифестация") – **"то, что предопределяет характер проявления, манифестации, оставаясь вне проявления"**. В самом широком смысле, это исходный образец, матрица, которая выступает не прямо, но через свои проявления, предопределяя их структуру. Парадигма – это не проявленная сама по себе и не поддающаяся прямой рефлексии **структурирующая реальность, которая, всегда оставаясь за кадром, устанавливает базовые, фундаментальные пропорции человеческого мышления и бытия**. Специфика парадигмы состоит в том, что в ней гносеологический и онтологический моменты еще не разделены и подлежат дифференциации лишь по мере того, как базовые интуиции, проходя через парадигматическую решетку, оформляются в то или иное утверждение гносеологического или онтологического характера<sup>246</sup>.

Это и **единый научных язык**, который является тем инвариантным языком, позволяющий "сшить" систему в целое и рассмотреть все предметные области как группу преобразований с инвариантом. Этот язык можно назвать универсальным (сокращенно LT-язык) [Кузнецов О.Л., П.Г., Большаков, 2001], дающим возможность выражать понятия и законы во всех предметных областях в устойчивых пространственно-временных мерах [Большаков, 2000, с. 128].

В связи с этим можно привести и такой факт. Н.Бурбаки ввели в современную математику теоретико-множественный язык и на этом, одном единственном языке, изложили почти все разделы современной математики. Фундаментальным понятием этого языка является объект, который математики называют множеством. Все множества состоят из элементов. Множество элементов, каждый из которых не тождественен сам себе, то есть является изменяющимся элементом, называется пустым. Множество элементов, каждый из которых тождественен сам себе, то есть обладает свойством не изменяться, образует полный класс [Бурбаки, 1965]. Очень похоже, что в математическом множестве все элементы абсолютно неизменны. С другой стороны, **мир, в котором мы живем, в котором все течет и все изменяется, состоит только из тех элементов, которые относятся к пустому классу**. Это означает, что действительный изменяющийся мир "пересекается" с "математическим миром" абсолютно неизменных объектов лишь в пустом классе. Говоря языком математики, можно сказать, что **"пересечение" "мира математики" и "мира действительной природы" – ПУСТО** [Кузнецов О.Л., П.Г., Большаков, 2001].

На общенаучном и философском уровне критические явления фиксируются в виде **парадоксальных пороговых граничных явлений**, считающихся самым загадочным объектом научного исследования, поскольку в критической точке изменения системы (в структуре синусоиды, отражающей любое развитие и движение, этой критической точкой являются нули функции) в результате развития старой системы уже нет, а новой – еще (парадокс развития, или телеологический парадокс).

В философии граница как парадоксальная сущность отражается в понятии **"эволюционной середины"**, или **"переходной ступеньки"** от одного качества к другому, в сфере которой старого качества уже нет, а нового – еще нет [Андреев, 1988, с. 281-296]. Ее Аристотель, Гегель и иные философы называли **"средним термином"** по отношению к понятиям, которые фиксируют изначальное и завершающее качественное состояние объекта, развитие которого анализируется. В философской литературе отношение таких **"полупротивоположностей"** называют **контрмедиальным**, в отличие от контрарного отношения, отражающего "полную" полярную симметричную противоположность предметов и явлений (например, движение и покой, тьма и свет, субъект и объект), и в отличие от контрадикторного отношения (темное – нетемное, то есть, не несветлое; субъект и не-субъект). Попытку анализа этой контрмедиальной, равновесной, межкачественной ступени процесса развития мы находим в гегелевской **диалектике**. Гегель рассматривал состояние индифференции, равновесия противоположностей как ключевое условие, "пусковой" момент перехода бытия в сущность. Это состояние Гегель определяет как **"форма бесформенного"**, а современные философы – как экзистенцию, или **"бытием-между"** (*inter-esse*).

<sup>246</sup> Т. Х. Керимов, Е.В. Хомич и др. – <http://www.onlinedics.ru/slovar/fil/b/paradigma.html>

Парадоксальность границы как некоего принципа, конституирующего целостность и непрерывность развития и движения как такового (в силу того, что граница выражает некую *нулевую, нейтральную, парадоксальную* реальность на континууме смены состояний развивающегося предмета, где старого состояния уже нет, а нового еще нет, а поэтому *соединяет прошлое с будущим*), подтверждается так называемым *парадоксом развития (возникновения, или телеологическим парадоксом)*, заключающийся в том, что если нечто новое возникает из старого, то оно уже должно содержаться в нем в потенциально-возможном, виртуальном состоянии и, поэтому, не является "радикально" новым в полном смысле этого слова, ибо в этом случае стирается различие между новым и старым: если новое возникло из старого, то оно, следовательно, было заключено в нем в потенциально-возможном, виртуальном состоянии и не является принципиально новым.

"Нулевая", нейтральная сущность границы как критического состояния и принципа, конституирующего развитие, обнаруживается везде. Приведем пример. Существует наблюдение: в конденсаторе наибольшее количество тока протекает в моменты его включения и выключения. Кроме того, человек лучше всего запоминает из предъявляемого массива информации начало и конец. Таким образом, память актуализируется на границах разделов процессов. И в целом, жизнь как феномен динамический актуализируется именно в моменты перехода одного в другое. Н. Е. Введенский данные переходные состояния организма (в которых обнаруживаются фазовые состояния психики) назвал *парадиозом* – состоянием между жизнью и смертью [см.: Фролькис, 1988, с. 166].

Данный феномен можно с полным правом назвать акме-феноменом, о котором С.Л. Рубинштейн писал следующее: "Человек включен в бытие своими действиями, преобразующими наличное бытие. Этот процесс – непрерывная серия цепных взрывных реакций. Каждая данность – наличное бытие – взрывается очередным действием, порождающим новую данность нового наличного бытия, которое взрывается следующим действием человека... Значит, в человеке, включенном в ситуацию, есть что-то такое, что его выводит за пределы ситуации, в которую он включен... Становление есть нахождение в ситуации, затем выход за пределы этой ситуации в сознании и действии" [Рубинштейн, 1973, с. 341].

Человеческий организм в процессе жизнедеятельности, сменяя один режим функционирования на другой в пределах того или иного органа или системы, а также в рамках всего организма, изменяясь волнообразным, ритмичным образом, необходимо проходит критическое состояние – нейтральную точку, нулевое состояние "всеобщего функционального знаменателя", одинаково близкое по своим функциональным особенностям (сущность которого – нейтральность) абсолютно всем системам и элементам организма, а поэтому выступающее в качестве "всеобщего координатора" и "управителя", в качестве "кнопки управления" человеческого организма, ибо придает ему свойство целостности и устойчивости, актуализируя качество, которое делает организм живой сущностью, способной реагировать на окружающую среду целостно-интегральным образом.

Целостно-интегральное реагирование организма доказывается реакцией организма на стресс. Как показал Г. Селье, любое специфическое стрессорное воздействие на организм вызывает у него единую реакцию, которую можно определить как "симптомы болезни вообще". То есть в критическом состоянии, обнаруживаемом посредством стресса, организм предстает как целостная система, единство которой реализуется за счет гипотетического нейтрального состояния, являющегося "срединной" точкой саморазворачивания любого волнового явления (солитона), в котором (точке) эта волна претерпевает коренную функциональную перестройку (как показывает биоритмология в течение суток организмы проходят фазы – точки бифуркации, в которых они коренным образом функционально изменяются [Дубров, 1987]). Данная точка "равноудалена" по отношению ко всем "участкам" волны, ибо по отношению к нулю все числовые выражения являются одинаково неопределенными. Нуль как выразитель критического состояния при этом выражает критическую (покойную) фазу развития, в которой совершаются все преобразования, все виды преобразений и трансформаций.

Категория границы как нейтральной (целостности) сущности может по-разному интерпретироваться как в виде некоего "допричинного" сингулярного состояния материи, породившего мир, так и в виде *математического нуля*<sup>247</sup>. В формальной и диалектической логике – языках

---

<sup>247</sup> "Как граница между положительными и отрицательными величинами, как единственно действительно нейтральное число... он не только представляет собой весьма определенное число, но и по своей природе важнее всех других, ограничиваемых им чисел. Действительно, нуль богаче содержанием, чем всякое иное число. Прибавленный в любому числу справа, он в нашей системе счисления удешевляет данное число... Нуль уничтожает всякое другое число, на которое его умножают; если его сделать делителем или делимым по отношению к любому другому числу, то это число превращается в первом случае в бесконечно большое, а во втором – в бесконечно малое; нуль есть единственное число, находящееся в бесконечном отношении к любому другому числу. Дробь 0/0 может выражать любое число между минус бесконечностью и плюс бесконечностью и представляет в каждом случае некую действительную величину... Итак, где бы мы не встречались с нулем, он повсюду представляет нечто весьма определенное, и его практическое применение в геометрии, механике и т.д. доказывает, что в качестве границы он важнее, чем все действительные, ограничиваемые им величины" (Ф. Энгельс, "Диалектика природы").

"Даже в сравнительно простой аксиоматике геометрии Эвклида, которой мы постоянно пользуемся в своей обыденной жизни, допускается существование несовпадающих точек (без геометрических размеров), расстояние между которыми равно нулю! Воистину бесконечная любовь к пустому!.. Чтобы понять всю абсурдность подобных умозаключений, достаточно провести эксперимент для двух материальных точек в виде микроскопических капелек воды: не совпадая и имея между собой ненулевое, но близкое к нему расстояние, в какой-то момент их уже не удержать и они просто сливаются. Сколь угодно малый просвет между ними существовать не может. Но зато



современной науки – критические состояния фиксируются в виде логических и семантических парадоксов (реализующихся в математике в виде "парадоксов теории множеств"), обнаруживающих ограниченность логического мышления, его невозможность отразить и полностью формализовать критические явления, фазовые переходы, для которых характерна принципиальная логическая многозначность и неопределенность, перед которой оказывается бессильным логический закон исключенного третьего.

Критические явления отражены и в так называемых онтологических парадоксах, фиксирующих противоречия, реально существующие в мире, например, противоречия, вскрываемые в корпускулярно-волновом дуализме, парадоксе "дефекта массы" и др.

В психике человека критические бифуркационные состояния имеют место в так называемых измененных состояниях сознания, в фазовых явлениях психики, динамика которых весьма сходна с динамикой фазовых состояний, обнаруживающихся в развивающихся физических объектах.

Для того, чтобы проиллюстрировать **бифуркационное состояние**, приведем исследования П. Бака, Ч. Танга и К. Визенфельда, которые показали, что системы различной природы эволюционируют в критические состояния, не имеющие постоянных характерных пространственных масштабов, например, длины когерентности или характерных времён, например, времени релаксации. Поведение во время таких самоорганизующихся критических состояний описывается степенным законом типа фликкер-шума, а их пространственная структура является масштабно-инвариантной (то есть фрактальной). Данный процесс авторы проиллюстрировали моделированием процесса осыпания песчинок в куче песка: если крутизна склона в какой-то точке на поверхности кучи становится слишком большой, то находящаяся там песчинка осыпается, увлекая за собой другие песчинки. Но когда все песчинки достигнут некоторого минимально достаточного устойчивого состояния, лавинообразное осыпание прекращается.

При этом добавление всего лишь одной песчинки может спровоцировать новую лавину. Такое неустойчиво-устойчивое состояние называется критическим, оно соответствует состоянию системы в точке бифуркации. Учеными было показано, что представленное выше неустойчиво-устойчивое состояние "самоорганизованной критичности" является естественным состоянием мозга. Поскольку сигнал, раздражитель должен иметь доступ ко всем отделам мозга и, соответственно, ко всем участкам информации, хранящейся в памяти. Если бы мозг характеризовался докритическим состоянием, то этот доступ был бы ограничен лишь локальными областями мозга, подобно тому, как песчинка в докритической куче песка, когда она еще не осыпается, может вызвать небольшую лавину лишь в достаточно ограниченной области.

Кроме того, мозг не может находиться и в надкритическом состоянии, так как в этом случае входной сигнал вызывает лавинообразное включение всех центров мозга, что соответствует процессу рассыпания кучи песка. Дж. Кельсо исследовал динамику магнитной активности мозга во время выполнения людьми сенсомоторных действий, что позволило обнаружить явление критического замедления, подобного замедлению в модели фазового перехода в системе, находящейся в хаотическом состоянии. Оказывается, мозг в критическом состоянии способен создавать когерентные метастабильные паттерны и поочередно к ним подключаться, что, как показал Г. Хакен, позволяет мозгу выполнять функцию анализа поступающих внешних сигналов. Таким образом, мозг работает в условиях вынужденной самоорганизованной критичности – в состоянии, которое можно представить как суперпозицию свободно самоорганизованного состояния и состояний, задаваемых внешними воздействиями [Bak, 1996; Kelso and Fuchs, 1995; Kelso, 1995; Haken, 1996; Tang, Bak, 1988; Браже, 2002, с. 120–121].

В литературном процессе критические состояния реализуются в рекурсионных процессах актуализации литературных явлений, в педагогике – в "**методе взрыва**", разработанном А. С. Макаренко, который обнаружил явление "взрывного" перепрофилирования психических состояний своих воспитанников в момент специфического педагогического воздействия. В дидактике Вальдорфской школы существует принцип "забывания", согласно которому изучение той или иной темы предполагает период ее многократного забывания, которое предполагает активизацию процесса вспоминания, актуализации учебного материала [Патцлафф, Кальдер, 2008, с. 99].

В целом, можно говорить о специальном парадоксальном эффекте границы, который наблюдается во многих формах социального поведения, когда, как показывают этологи, лесная поляна, берег моря,

---

имеется вполне полновесный ненулевой предел, обусловленный "принципом реальной непреодолимости зоны ограниченности" М.В. Антипова [Антипов, 1998]... Точно так и при взаимодействии напористого сперматозоида с яйцеклеткой между ними существует момент достижения минимального вполне ограниченного расстояния, которое уже можно считать практически и математически нулевым, поскольку после этого никакие силы природы (за исключением преждевременной смерти) не могут им воспрепятствовать стать единым целым. При достижении ненулевого предела происходит их качественный взаимный скачок в новое состояние, и дальнейшее рассмотрение уменьшения пространственного интервала теряет смысл. Конечное препятствие в виде расстояния преобразуется в неустрашимое взаимное притяжение, аннулирующее само расстояние" [Василенко, 2006].

межа вспаханного поля и вообще любая особенность на однообразной местности привлекает живых существ, когда жизнь роится главным образом на границе раздела трех сред – океана, суши и атмосферы. Тут можно говорить о феномене *социального маргинализма* как состояния индивидов, которые находятся на границе двух конфликтующих жизненных укладов. Маргинализм при этом может пониматься не только как социальный, но и научный феномен, – как источник движения к новому.

Граница, выступающая нейтральным, центральным моментом любого отношения, отражается в структуре логического суждения. Дело в том, что структура логического силлогизма универсальна и проистекает из структуры древнегреческого мифа. В данной структуре (субъект – связка – предикат) связка как *граница* между двумя логическими терминами имеет решающее значение и является логической и языковой универсалией, а возникновение логики как науки зависит от той роли, которую играет данная связка.

Эффект границы проявляется и в том, что человеческие гены воспроизводят себя не в некоей общей аморфной массе населения страны, региона, континента или мира в целом, а именно в этнических границах... это приводит к формированию генетического своеобразия этносов и различий между их генофондами". Как показал Л. Н. Гумилев в книге "*Этногенез и биосфера земли*", оси пассионарных толчков, подобно "жизненному порыву" А. Бергсона, дают импульс развитию тех или иных глобальных социальных процессов. Эти оси проходят через стыки ландшафтов и, как следствия, через сообщества людей, которые занимаются различными видами хозяйственной деятельности [Гумилев, 1989].

О роли границы мы можем узнать и из факта про так называемые "третичные зоны мозга" А.Р. Лурии (зоны ассоциативного перекрытия), где вторичные зоны, реализующие специфические функции, пересекаются и где утрачивается модальная специфичность. Именно третичные зоны обеспечивают ощущение более высокого порядка [см. Спрингер, Дейч, 1983, с. 230].

В психологии переходные фазы в процессе роста организмов называются критическими, бифуркационными, сензитивными, импринтинговыми, играющими решающую роль в выборе направления органогенеза и в формировании психических функций и состояний. В психологических концепциях решения проблемы, принятия решения граница может пониматься как "логический вакуум" – неотъемлемый атрибут всякого познания, которое, развиваясь скачкообразно, время от времени обнаруживает "логические вакуумы", заполняющиеся логической мыслью после процесса озарения. В экзистенциализме "граничной ситуации" между жизнью и смертью (соотносящейся с такими культурологическими феноменами, как инициация, посвящение, крещение и т. д.) придается решающее значение в процессе прозрения человеком своей сущности.

Отметим, что на языке теории катастроф критическое состояние системы обнаруживается в момент распада, разрушения системы, которая как гомеостатическая сущность, согласно *закону Ле Шателье*, способна достаточно долго сохранять устойчивое ("некритическое") состояние за счет внутренних гомеостатических ресурсов, пока последние не будут исчерпаны, – и тогда начинается распад системы, ее вход в критическую фазу своего развития, который приобретает лавинообразный характер, а поводом для такого процесса может послужить самый ничтожный фактор <sup>248</sup> [Арнольд, 1990].

На языке синергетики, распад системы, ее разрушение сопровождается ее входом в динамическое (критическое) состояние хаоса (точки бифуркации, состояния деирерхизации), где прошлой системы уже нет, а будущей – еще нет. Именно в этом критическом динамическом состоянии "детерминированного хаоса", где стирается грань между актуальным и потенциальным, частью и целым, простым и сложным, система (а точнее – псевдосистема) "выбирает" путь (аттрактор) своей дальнейшей эволюции и кристаллизуется как "новая" система. Процесс и механизм этой кристаллизации чрезвычайно трудно интерпретировать на теоретическом уровне, поскольку здесь имеет место появление новой системы с новыми системными (эмерджентными) свойствами, появившимися как будто бы ниоткуда [Хакен, 1985].

Важным является то, что в критическом состоянии динамического хаоса система предстает как единое целое (что фиксируется принципом несилевой корреляции квантовых систем, а также *парадоксом Эйнштейна-Подольского-Розена*), все части которого обнаруживают пребывание в "поле" несилевой синхронической корреляции (ср. с принципом синхронности К. Юнга), а сама система в этом критическом состоянии имеет тенденцию отдавать предпочтение реагированию на сверхслабые (информационные) воздействия (сигналы) внешней среды <sup>249</sup>.

---

<sup>248</sup> "Если равновесие в изолированной системе нарушается за счет внешних сил, то в ней возникают процессы, которые стремятся ослабить результат воздействия. Это положение, известное как принцип Ле Шателье-Брауна, было сформулировано в 1884 г. французским физико-химиком А. Ле Шателье и теоретически обосновано немецким физиком К. Брауном в 1887 г. применительно к термодинамическим системам. Принцип Ле Шателье-Брауна отражает свойство системы препятствовать навязываемым ей извне изменениям состояния" – Р.А. Браже [Браже, 2002, с. 93].

<sup>249</sup> "Кооперативные эффекты и небольшие воздействия в точках бифуркации способны порождать новые уровни организации в такой системе, тогда как увеличение простого силового давления на систему может приводить к тому, что она будет редуцироваться к одним и тем же структурам, не порождая нового. Эти стратегии напоминают принцип "у-вэй" (минимального воздействия), который был своеобразным идеалом деятельности в древнекитайской культуре" В.С. Степин (<http://vivovoco.rsl.ru/VV/JOURNAL/SCIOLOG/STEPIN1.NTM>)

Единство системы, пребывающей в критическом состоянии, иллюстрируется таким наблюдением. Как пишут И. Пригожин и И. Стенгерс в книге *"Порядок из хаоса"*, в случае нелинейных химических реакций появляются дальнедействующие корреляции, которые возникают в самой перехода от равновесного состояния к неравновесному [Пригожин, Стенгерс, 1986, с. 240].

В синергетике признается, что именно хаос (критическое состояние) выступает в качестве "клея", который связывает части в единое целое. Общее "координационное поле" хаоса как сущности принципиально множественной должно быть "обеспечено" неким "нейтральным элементом" как всеобщим координационным началом всего и вся.

С другой стороны, можно утверждать, что данный нейтральный элемент присутствует в хаосе как нечто потенциально-возможное, виртуальное, косвенное, имплицативное, подразумеваемое, как фактор целостности, который экспериментально открыт квантовой физикой. Кроме того, с точки зрения синергетики можно все многообразие различных структур свести к единому началу, к среде, в которой в потенциально-непроявленной, виртуальной форме уже содержатся все возможные для данной среды структуры.

Рассмотрим целостное (нулевое, критическое) состояние в контексте **термодинамических процессов**. Каждой термодинамической системе свойственны флуктуации. Флуктуация – случайное отклонение величины, характеризующей систему... от ее среднего значения. То есть флуктуация есть "дыхание хаоса", который, как показывает синергетика – является высокоупорядоченной сущностью. Кроме того, в термодинамике используется термин "фаза" – "термодинамическое равновесное состояние вещества, отличающееся по физическим свойствам от других возможных равновесных состояний" [Физический энциклопедический словарь, 1984, с. 798; Браун, 1967]. Можно сказать, что переход вещества из одной фазы в другую связан с качественным изменением вещественного образования. Кроме того, данный переход фиксирует критическое состояние, в котором различие в физических параметрах значительно снижено, и в критической точке практически равно нулю (что соответствует отношению контрмедальности). В критической точке фазовый переход происходит в масштабах всей системы, при этом наблюдается возрастание флуктуаций. Флуктуационно возникающая новая фаза по своим свойствам практически не отличается от свойств исходной фазы [Физический энциклопедический словарь, 1984, с. 330-333]. Рассматриваемые процессы исследует синергетика, изучающая явления "возникновения порядка из беспорядка" во всех сферах бытия человека и космоса. Модели синергетики – "это модели нелинейных неравновесных систем, подвергающихся действию флуктуаций. В момент перехода упорядоченная и неупорядоченная фазы отличаются друг от друга столь мало, что именно флуктуации переводят одну фазу в другую" [Физический энциклопедический словарь, 1984, с. 686; Хакен, 1991].

Следует отметить, что в области фазовых переходов флуктуации не только имеют большую амплитуду, но и простираются на большие расстояния [Пригожин, 1985, с. 150]. Новая когерентная структура представляет собой "крупномасштабную флуктуацию, которая ведет себя как единое макроскопическое целое, несмотря на то, что взаимодействия между элементами среды носят короткодействующий характер, несоизмеримый по своим масштабам с глобальными масштабами корреляции в пределах развившейся флуктуации. В одних случаях речь действительно идет об одной флуктуации, которая, развиваясь быстрее других, согласно принципу подчинения, "захватывает" всю систему, обеспечивая когерентность действия ее элементов. В других случаях одновременно возникает множество флуктуаций, между которыми также устанавливается когерентность, поддерживаемая внешними условиями" [Добронравова, 1996].

Можно предположить, что наш мир перманентно пребывает в критическом состоянии (серии критических состояний), а его некритические стационарные состояния обнаруживаются (моделируются) лишь на теоретическом уровне. Поэтому, поскольку наш мир "погружен" в критические состояния, в которых происходит его изменения как на микро-, так и макроуровнях, то изучение и моделирование критических состояний может считаться основной задачей современного научного исследования, направленного на выявление закономерностей актуализации критических состояний, присутствующих в любом движении (в том числе и в развитии человека) в качестве его основополагающего атрибута.

Таким образом, задача современной науки – научиться управлять этими критическими состояниями, то есть моделировать их и управлять ими посредством генерации специфических данным критическим состояниям сверхслабых сигналов. Человек, его сознание как управляющий фактор в данном случае превращается в сотворца Вселенной, направляющего ее развитие в определенное русло и получающего при этом статус активно-творящего начала мира, находящего отражение в таких категориях, как "ноосфера", "антропный принцип Вселенной", "Наблюдатель" из одноименного парадокса квантовой физики, согласно которому человек как наблюдатель может одним своим присутствием инициировать ("сотворять") вселенные.

Итак, можно говорить о том, что одним из основных исследовательских направлений науки, а также синергетики как ее авангарда, есть познание законов актуализации критическим состояний, что

отвечает магистральной цели научных исследований – познанию и освоению мира человеком, моделирование и управление его процессами.

И если критическое состояние является неотъемлемым атрибутом любого развития, то исследование данного состояния следует начинать с изучения развития как универсального свойства Вселенной. Развитие же (как изменение и движение) реализуется в плоскости так называемых фазовых переходов, или критических состояний. Поэтому изучение критических состояний следует осуществлять на основе обобщающего анализа фазовых переходов, имеющих место в рамках развития как фундаментального способа существования материи. Здесь выясняются не только механизм и сам процесс развития как таковой в его обобщенной форме, не только критическое состояние как "движущая сила" изменения в процессе развития, но и телеологический аспект самого развития, то есть цель развития как такового, что в общем виде сводится к цели и смыслу существования Вселенной и человека как ее интегральной части. А изучение критического состояния обнаруживает как теоретико-прикладной, так и ценностно-аксиологический аспект, в рамках которого выясняется смысл существования и развития человека как мыслящего существа.

**Критическое состояния можно квалифицировать как Целое** (тотальность, критическая переходная фаза развития) – "непричинная" сущность обнаруживается во многих областях жизнедеятельности человека. Принцип единства мира, являющийся философской и естественнонаучной аксиомой, предполагает, что *взаимодействие между любыми двумя объектами осуществляется на уровне их целостности*, когда они "обмениваются бытием".

Такой обмен неким жизненным принципом, обеспечивающим витальность любого объекта Вселенной, с точки зрения научного сознания можно понимать как обмен энергией, или некой жизненной субстанцией, наличие которой в принципе доказано наукой. Если в плане религиозного сознания эта универсальная субстанция воплощена в виде таких понятий, как "дух", "энергия чи", "прана", "дао" и т.д., то в философии и науке это "слабые экологические связи", по В. П. Казначееву, которые интегрируют все организмы нашей планеты в единый монолит жизни, формируя "живое вещество" В. И. Вернадского [Казначеев, Спиринов, 1991]. Тут можно привести множество сущностей, относящихся к данному смысловому ряду<sup>250</sup>.

Одно из самых замечательных научных открытий нашего века есть то, что человек и космос, едины. В этом отношении интересно явление принципиальной экспериментальной эквивалентности человека и космоса: разрешающая способность приборов, которые используются для исследования космоса является практически такой же, как и у приборов, которые используются для исследования человеческого организма. Указанное обстоятельство отражает метафорическим образом единство

---

<sup>250</sup> Это и биологическое поле А. Г. Гурвича [Гурвич, 1977], энтелехия Аристотеля, креод (понятие, используемое в теории морфогенеза и органогенеза в качестве определения фактора целостности, направляющего процесс индивидуального развития), морфогенетические поля и "формирующая причинность" Р. Шелдрейка [Sheldrake, 1981, 1988, 1991, 1995, 1996, 2001, 2003, 2005], "семантический волновой геном" П. П. Гаряева [Гаряев, 2004], Вселенная как холонный универсуум, по Д. Бому и К. Прибраму [Bohm, 1980], как "дуплексфера" по И. П. Шмелеву [см. Мартынов, 1990, с. 67], а также форма материального объекта В. Н. Пушкина [Пушкин, 1980]. Это и ноосфера В. И. Вернадского, "точка сборки" К. Кастанеды [Кастанеда, 1993], "механизм сборки" Н. Н. Моисеева [Моисеев, 1991], воля А. Шопенгауэра, оргонная энергия В. Райха, либидо З. Фрейда, спонтанность Дж. Морено, экзистенция, которая является принципиально необъективируемой сущностью. Это и "нейтральный элемент" Б. Рассела (в его рамках стирается грань между материальным и идеальным [Russel, 1957]), "изначальный X" Г. Гюнтера [см. Янков, 1979, с. 191], "точка Омега" Тейяра де Шардена [Шарден, 1987], универсальное психо-информационное поле, по Д. В. Кандыбе [Кандыба, Кандыба, 1993], "семантическое пространство", по В. В. Налимову [Налимов, 1989], "пассионарность" Л. М. Гумилева [Гумилев, 1989], "жизненный порыв" А. Бергсона [Бергсон, 1914], коллективное бессознательное и синхроническая несиловая причинная связь К. Юнга [Юнг, 1993], квинтэссенция (пятый интегрирующий элемент древних, как и пятый, пока еще гипотетический, синтезирующий тип фундаментального физического взаимодействия), "космическая симпатия" древнегреческих философов, панacea Парацельса, алхимический философский камень, "Сверхсистемное начало" Н. О. Лосского [Лосский, 1917]. Это и принцип целостного процесса познания В. Дильтея, который утверждал, что человек включается в познание мира всем своим существом, используя все силы своего организма [Dilthey, 1957]. Это также "психический центр" как фокус единства различных способов существования разумного существа, постулируемый Шри Ауробиндо [см. Сампрем, 1989]. Это и имя (слово) А. Ф. Лосева, утверждающее тотальность бытия, "арену" единства субъекта и объекта, познающего и познаваемого, воспринимающего и воспринимаемого [Лосев, 1990, с. 185]. В материалистической философии это идеальное, которое может и должно быть объяснено в естественнонаучном плане на основе взаимосвязи основных материальных факторов как особое функциональное свойство единства этих факторов [Дубровский, 1983]. Это и эфир древних, который существенно возрожден в современных научных теориях. Так, в свое время П. Дирак предсказал существование "невещественных" тел, состоящих из электронов и протонов, а не из атомов химических элементов; при этом данное "невещественное" тело Дирака представляет собой электронное тело, поскольку позитрон, кроме знака заряда, во всем тождественен электрону. То есть, позитрон – это своеобразная "дырка", возникшая на месте "выдернутого" из эфира электрона, о чем свидетельствует электронно-дырочная жидкость, открытая в 70-х годах XX столетия. В настоящее время выдвинута гипотеза, согласно которой излучение Солнца непрерывно поддерживается аннигиляцией позитрониев П. Дирака. Это и монада Лейбница, который разработал философскую систему, основанную на понятии монады (эволюционирующей единицы сознания: от греч. *Monados* – единица, единое). В "*Монадологии*" Лейбниц пишет, что монада представляет собой принцип, связывающий физическую и психологическую сферы и именно благодаря монадам вся материя является живой и одушевленной. Монады образуют ряды, постепенно развивающиеся от низшего к высшему. Существует непрерывная цепь бесконечно малых градаций от неорганического вещества до Бога, монады всех монад, подобно тому, как душа является верховной монадой среди монад, составляющих человеческое тело [Лейбниц, 1983]. Здесь монада прямо соотносится с представлением Лейбница о душе. В своем труде "*Новые опыты о человеческом разумении автора предустановленной гармонии*" Лейбниц пишет: "душа есть некий микрокосм, в котором отчетливые идеи являются представлением Бога, а неотчетливые – представлением Вселенной. Надо признать, что наша склонность признавать идею Божества заложена в человеческой природе... существование духа более достоверно, чем существование чувственных предметов" [см.: Джан, Дани, 1995, с. 62].

микро- и макрокосмоса, ибо здесь, по сути, речь идет про две эмпирично соизмеримые космические бездны – внутреннюю и внешнюю, микро- и макрокосмы. При этом "человеческий организм можно рассматривать как биологический осциллятор, который в иерархическом порядке интегрирует различные уровни биологической организации, проявляет внутреннюю, эндогенную ритмику физиологических процессов, управляемых внешними экологическими и космическими ритмами" [Имилинский, 1986, с. 9].

В одной из своих работ А. Л. Чижевский писал, что "Жизнь в значительно большей степени есть явление космическое, чем земное. Она создана воздействием творческой динамики космоса на инертный материал Земли. Она живет динамикой этих сил, и каждое биение органического пульса согласовано с биением космического сердца – этой грандиозной совокупности туманностей и звезд, Солнца и планет".

О влиянии космоса на человеческий организм говорят и следующие факты. Как свидетельствуют статистические данные, уровень солнечной активности в год рождения ребенка в определенной степени обуславливает его конституционные черты. Обнаружено, например, что среди жителей северных регионов хроническим активным заболеванием печени болеют те, кто родился в годы с низкой или умеренной солнечной активностью [Шапошникова, 1991, с. 7]. Люди, родившиеся в годы максимальной солнечной активности, при воздействии постоянным магнитным полем имеют более выраженную реакцию сердечно-сосудистой системы по сравнению с лицами, родившимися в годы минимальной солнечной активности. Кроме того, если говорить о лунном цикле, то заболевания, вызываемые бактериями, активизируются в полнолуние, а вирусные инфекции – в новолуние. В плане связи биоритмологии и личности можно сказать, например, что "жаворонки" (лица, которые активны в утренние часы и пассивны в вечерние, то есть лица, у которых в утренние часы четко выражена синхронизация работоспособности, уровня функционального состояния нервной системы и ее периферического двигательного отдела) склонны относить причины конфликтных ситуаций на свой счет, они больше подвергнуты состояниям депрессии и тревоги, в то время как у "сов" (у которых в утренние часы отмечается напряжение функций центральных регуляторных систем) отмечается более активное стремление к преодолению трудностей [Шапошникова, 1991, с. 7].

В этой связи важным является **математическая интерпретация критических состояний**, сделанная И.Г. Грабаром [Грабар, 2002; Вознюк, Грабар, 2008].

Анализ кинетики управляющих параметров в синергетических системах разной физической природы показывает, что в большинстве случаев показатель состояния системы, управляющий параметр (обобщенный параметр состояния системы) подчиняются двумерному скейлинговому соотношению:

$$\begin{aligned} X_{j+1} - X_j &\cong G_X * (X_j - X_{j-1}) \\ Y_{j+1} - Y_j &\cong G_Y * (Y_j - Y_{j-1}) \end{aligned} \quad (1)$$

где  $G_X$  та  $G_Y$  – масштабные множители. Анализ показываем, что  $G_X$  та  $G_Y$  могут принимать значение постоянных, условно-постоянных, монотонно-переменных и стохастически-переменных величин. В каждом из этих случаев зависимость  $Y(X)$  будет иметь свои кинетические особенности.

Для случая постоянных и условно-постоянных значений масштабных превращений (1) попробуем построить обобщенную зависимость фазовых переходов класса Ландау вида

$$Y \approx |X - X_*|^{\nu} \quad (2)$$

где  $\nu$  – критический показатель фазового перехода.

Запишем расстояния между координатами нулевой и  $(j+1)$  точками бифуркаций в виде суммы отрезков:

$$\begin{aligned} X_{j+1} - X_0 &= (X_{j+1} - X_j) + (X_j - X_{j-1}) + (X_{j-1} - X_{j-2}) + \dots + (X_1 - X_0) \\ Y_{j+1} - Y_0 &= (Y_{j+1} - Y_j) + (Y_j - Y_{j-1}) + (Y_{j-1} - Y_{j-2}) + \dots + (Y_1 - Y_0) \end{aligned} \quad (3)$$

Тогда, з учетом (1):

$$\begin{aligned} X_{j+1} - X_0 &= G_X^{j-1} (X_1 - X_0) + G_X^{j-2} (X_1 - X_0) + G_X^{j-3} (X_1 - X_0) + \dots + G_X^0 (X_1 - X_0) \\ Y_{j+1} - Y_0 &= G_Y^{j-1} (Y_1 - Y_0) + G_Y^{j-2} (Y_1 - Y_0) + G_Y^{j-3} (Y_1 - Y_0) + \dots + G_Y^0 (Y_1 - Y_0) \end{aligned} \quad (4)$$

Легко увидеть, что

$$\begin{aligned} X_{j+1} - X_0 &= [G_X^{j-1} + G_X^{j-2} + G_X^{j-3} + \dots + 1] * (X_1 - X_0) \\ Y_{j+1} - Y_0 &= [G_Y^{j-1} + G_Y^{j-2} + G_Y^{j-3} + \dots + 1] * (Y_1 - Y_0) \end{aligned} \quad (5)$$

Отсюда находим:

$$X_{j+1} - X_0 = (X_1 - X_0) * \frac{1 - G_X^j}{1 - G_X}$$

$$Y_{j+1} - Y_0 = (Y_1 - Y_0) * \frac{1 - G_Y^j}{1 - G_Y} \quad (6)$$

позволяет записать:

$$G_X^j = 1 - \frac{X_{j+1} - X_0}{X_1 - X_0} (1 - G_X)$$

$$G_Y^j = 1 - \frac{Y_{j+1} - Y_0}{Y_1 - Y_0} (1 - G_Y) \quad (7)$$

Избавившись от параметра j, получим зависимость Y(X) для широкого класса критических явлений:

$$Y_{j+1} - Y_0 = \frac{Y_1 - Y_0}{1 - G_Y} \left\{ 1 - \left[ 1 - \frac{X_{j+1} - X_0}{X_1 - X_0} (1 - G_X) \right]^{\frac{\ln G_Y}{\ln G_X}} \right\} \quad (8)$$

(8) позволяет исследовать целый класс задач для конкретных значений начальных условий и значений

масштабных множителей. Например, для  $X_0 = Y_0 = 0$  и для случая консервативных масштабных превращений  $(G_Y = G_X^{-1} = 2)$  будем иметь:

$$\frac{Y}{Y_1} = \frac{X}{2X_1 - X} \quad (9)$$

Легко увидеть, что (9) отвечает (2) для  $v = 1$  и может применяться для прогнозирования кинетики фазовых переходов для широкого класса задач синергических систем, а именно: прогнозирование кинетики фазовых переходов по лазерной схеме, нарастание экономических кризисов, показателей инфляции, изменения социальных идеалов и этически-правовых норм в революциях, нарастание турбулентности в жидкостных и газовых средах, и может быть применено для количественного анализа большинства приведенных выше примеров.

В связи с вышеизложенным можно также говорить и о гипотезе вакуумного состояния пси-явлений, которые оказываются способными к делокализации в метрическом физическом пространстве и времени, из чего вытекают свойства новой пространственно-временной формы движения материи, которые включают в себя многомерность и цикличность времени, неоднородность и анизотропность, многомерность и прерывность пространства, имеют одновременно микро- и макромасштабный характер. Здесь можно говорить о несиловых явлениях, о гипотезе теленейтрального поля и др. ... Сейчас открыты многомерные формы материи (корпускулярные виды, везоны, барионы, полевые формы, резонансы (резонансные частицы), виртуальные частицы физического вакуума, виды материи, которые формируются мозгом человека (мыслеформы, мыслеобразы, психические поля), биомагнитные поля, силовые поля плазменно-вакуумной природы, тепловые и акустические биофоны, микро- и макролептонные оболочки, импульсные биомагнитные поля... Подводятся итоги современных научных поисков физического агента, с помощью которого осуществляются пси-явления; большинство исследователей пришли к выводу, что данный агент характеризуется такими основными свойствами: в нем одновременно сосуществуют макро-, микро- и мегамиры; как микроявление он подчиняется вероятностным законам, законам квантовой статистики, кванто-механическому туннелированию, принципу нелокальности; как макроявление он способен многосторонне взаимодействовать с внешним миром и переходить в любые частицы, поля и излучения; как мега явление он владеет релятивистскими и сверхрелятивистскими скоростями, способен менять свойства времени и пространства, способствуя их взаимопереходу, характеризуясь своим уникальным пространственно-временным континуумом... Возникла неопределенность, обнаруживающая множество различных геометрий, множество теорий, описывающих соответствие этих геометрий реальному положению вещей (геометрии Евклида, Лобачевского, Римана, Минковского, спинорное пространство, финслерова геометрия, геометродинамика Г. Вейля, геометрия Э. Картана, биометрические геометрии, 5-мерная геометрия Калуци-Клейна, геометрия n-мерных пространство, что привело к множеству конфликтов между квантовыми теориями, описывающими микромир, и макротеориями Вселенной (СТО, ОТО, квантовая механика, квантовая термодинамика, квантовая электродинамика, квантовая хромодинамика, теория нарушения калибровочной симметрии, теории Большого взрыва) и др. [Вайнсберг, 2004; Минасян, 2005; Репченко, 2005; Кандыба, 1988, с. 219-222, 238-239; Огороков, 2007].

Таким образом, критические состояния выступают общим полем анализа всех без исключения явлений нашей действительности. Можно говорить об анализе критических явлений в плоскости

биологических ритмов человека [Алякринский, 1983; Дубров, 1987], в теории катастроф [Арнгольд, 1990], в термоактивном анализе и синергетике разрушений [Грабар, 2002], в динамике этногенеза [Гумилев, 1990; Рычков, 1989], в синергетике [Князева, 1997; Пригожин, 1986; Хакен, 1985] и ее антропном аспекте [Князева, 1997], физике твердого тела [Панин, 1987], биологии [Рыбаков, 1979], психологии [Селье, 1992; Спрингер, Дейч, 1983], философии [Голицын, Петров, 1990; Петров, 1992], языкознания [Юдакин, 1984] и др.

### ГЛАВА 3. ФИЛОСОФИЯ НУЛЕВЫХ СОСТОЯНИЙ

*Индийские математики, открывшие ноль за много столетий до европейской мысли, считали его абсолютным совершенством, числом, в котором, по их выражению, "двойственность приходит в существование"*

И. А. Ефремов [Ефремов, 1986, с. 122]

*Превращение причины на следствие требует преодоления пустой точки пространства – пространства нуля – которое причина должна пересечь, чтобы трансформироваться в следствие*

Н.А. Козырев

*Чрезмерное напряжение силы переходит в излишек, а чрезмерное расслабление – в слабость. Приведи себя в равновесие – только так ты сможешь достичь цели.*

Срединный путь, Будда.

*Одни хотят двойственности, другие – недвойственности, но и те и другие не знают Моей высшей Истины, превосходящей собой и двойственность и недвойственность.*

Шива

*Человек ...не воспроизводит себя в какой-либо одной определенности, а производит себя во всей целостности*

К. Маркс (Маркс К. Экономические рукописи 1857-1859 годов // Маркс К. Энгельс Ф. Соч., т. 46. Ч. 1. – С. 476)

Целое есть нечто помимо частей

Аристотель [Аристотель, 1978, "Метафизика", с. 231]

*"Элементарные частицы электрон и протон в свободном состоянии обладают определенными качествами. После их объединения появляется атом водорода – новое образование, обладающее собственным качеством. Такое, например, свойство этих частиц как заряженность, в связанном состоянии как бы "замораживается", и атом становится в целом нейтральным. При разрушении атома частицы, его составляющие, вновь становятся свободными и их свойства из латентного состояния снова переходят в актуальное" [Мезенцев, 2012, с. 85; Королев, 2004].*

*... квантовая физика ниспровергла очень упрощенную не только классическую взаимосвязь целого и его частей, но и представление о независимости наблюдателя. Оказалось, что совершенно неверно (рамки классических представлений существенно сужены и ограничены) считать элементарные частицы вещества материальными объектами, которые, соединяясь в ансамбли, образуют более крупные объекты, а наблюдателя – неким совершенно чуждым природе и обособленным от нее во всех своих проявлениях субъектом. Реальный мир требует рассматривать частицы только в их взаимосвязи с целым, частью которого является наблюдатель с его мышлением, и, как следствие, – признания единой субстанции у мышления и квантовомеханических объектов, но такой субстанции, которой уже не свойственны ни протяженность, ни длительность, как характеристика изменения.*

В. Ю. Татур [Татур, 2008].

*Все, что несут нам сон и бденье,  
Лишь сновиденье в сновиденьи.  
...Стою на берегу морском,  
У ног – прибоя вечный гром,  
И бережно держу в руках  
Песчинок золотистый прах,  
А он сквозь пальцы, как струя,  
Стекает в море бытия –  
И горько, горько плачу я!*

*О Боже! Что ж моя рука  
Не может удержать песка?  
О Боже! Где мне силы взять  
Хоть бы песчинку удержать?  
Ужели всё – и сон, и бденье –  
Лишь сновиденье в сновиденьи?*

Эдгар По

*Есть бытие; но именем каким  
Его назвать? Ни сон оно, ни бденье;  
Меж них оно, и в человеке им  
С безумием эрничит разуменье.*

Е. А. Баратынский

*... жажда целостности... всепроникающий аспект человеческого опыта, единственный способ, которым мы можем успешно удовлетворять это стихийное стремление к целостности или к Богу – это непрерывная связь с бездонным внутренним духовным источником*

С. Гроф [Гроф, 1999, с. с. 94].

*Вся развертка человеческого тела идет из очень древнего существа – одноклеточного организма*

Нил Шубин ("Рыба у вас внутри", 2008)

*При всем разнообразии известных нам живых организмов и разумных существ они имеют принципиально единую природу. Это не может быть и не является случайным. Универсальный характер присуц фундаментальным структурным элементам материи (особенно – эталонным) на всех возможных последовательных основных уровнях ее естественной самоорганизации: физическом, химическом, биологическом и психологическом (ментальном). Такими универсальными элементами являются, прежде всего: эталонные фундаментальные элементарные и субэлементарные частицы и античастицы исходной физической первоматерии (лептоны, кварки и антикварки исходного – электронного – эталонного поколения); эталонные атомные химические элементы вещества или антивещества, определяющие структуру открытой Д.И. Менделеевым периодической системы химических элементов; эталонные фундаментальные субмолекулярные элементарные и субэлементарные генетически значимые стандартные аминокислотные и нуклеотидные биоорганические блоки; соответствующие эталонные фундаментальные ментальные комплексы, характерные для всевозможных типичных разумных индивидуумов (вплоть до надлежащего Высшего Разума). Свойственные этим элементам собственные значения требуемых универсальных характеристик, соответственно (просто линейно или / и циклически) равномерно квантованные, образуют однотипные по своей симметрии и дедуктивно определяемые по необходимой математической индукции вполне детерминированные периодические системы. Это придает необходимую универсальность уже утвердившемуся в современной космологии так называемому антропному принципу, который был впервые выдвинут и сразу же достаточно детально проанализирован автором четыре десятилетия тому назад, а предвосхищался еще пророческим изречением Протагора: "Человек есть мера всем вещам – существованию существующих и несуществованию несуществующих."*

Г.М. Идлус (<http://nauka.awardspace.info/kosmzivil.html>)



Отметим, что *Ноль (Целое, Пустота, ноль-переход)* как граничное, критическое явление может многообразно пониматься, получая воплощение в научных теориях, концепциях в виде явления всевозможных принципиальных нестыковок, парадоксов, присутствуя здесь часто в скрытом виде во многих научных представлениях, экспериментальных данных.

Феномен Целого как ноль-перехода реализуется в **синергетическом принципе бифуркационного развития**, которое наблюдается во всех сферах бытия человека и космоса. Так историки признают, что общество в своем развитии проходит этапы, которые можно назвать “критическими точками” – периоды наибольшей концентрации всех противоречий, момент, когда возможен и необходим переход к какому-то новому типу движения, момент, когда осуществляется исторический выбор [Бордюга, Козлов, 1990, с. 57]. В рамках ведичного канона мы встречаем понятие “праляя” – крайняя точка на континууме развития миров, где они разрушаются [см. Костюченко, 1983, с. 108]. У Е. А. Донченко социальная динамика воплощена в схеме регулярного изменения двух коренных состояний социумов: “Да”, “Нет”, которое (изменение) осуществляется через переходное (бифуркационный) состояние “Другое” [Донченко, 1994, с. 19]. Эти три состояния Е. А. Донченко соотносит с тремя функциями социетальной психики, согласно В. Вичева – со стимуляцией (“Нет”), санкционированием (“Да”), и актуализацией (“Другое”) потенциальных возможностей социумов [Вичев, 1978, с. 5-12]. Данный процесс напоминает нам и схему смены социально-исторических типов общества по К. М. Леонтьеву [Леонтьев, 1912], П. О. Сорокину [Сорокин, 1992] и др. О. Конт вывел закон трех стадий человеческого ума: теологическая (религиозная), метафизическая (переходная, критическая) и научная (позитивная). У Э. Дюркгейма в его эволюционной теории развития общества наблюдается движение от механической (в примитивных обществах) к органической солидарности.

У П. А. Сорокина три культурно-аксиологических типа общественного строя (чувственный, сверхчувственный (идеациональный) и промежуточный между ними – идеалистический) отвечают трем психическим модусам человека – право-, левополушарному и “центральному, промежуточному”; в рамках последней функции полушарий головного мозга человека синхронизированы. Эти три психических измерения человека можно соотнести с тремя формами постижения бытия – чувственным, рациональным и медитативным [Урманцев, 1993], то есть право-, левополушарным и их функциональным синтезом. Последний имеет место в состоянии медитации, где, как свидетельствуют энцефалографические исследования, наблюдается функциональная синхронизация полушарий, то есть полушария выступают единым целым [Murphy, Donovan, 1985; David-Orme-Johnson, 1977].

Можно приводить много примеров того, как человек, который пересекает точку бифуркации, то есть осуществляет резкий скачкообразный переход от одного состояния к другому, приобретая новое качество, обнаруживает метаморфозу, которая является “сердцем” мира. Вспомним Савла, превратившегося в Павла. В святы с этим К. Юнг приводит известный случай с испанским идадьго XIII ст. Раймундом Луллием, которому после длительных попыток достичь взаимности, удалось встретиться с женщиной, которую он любил. Она же молча развернула одежду и показала свою грудь, испещренную раковыми гноинками [Юнг, 1990, с. 408-409]. Здесь мы имеем аффектированный переход от прекрасного к ужасному, когда отмеченные противоположности соединяются в едином бытийном контексте. Это потрясение в корне изменило Луллию, который впоследствии стал известным теологом, ученым и одним из выдающихся миссионеров католической церкви.

Тайна творчества и познания содержится в эффекте точки бифуркации. Как пишет В. Гейзенберг, непосредственное (интуитивное) познание соединено с испугом перед прекрасным [Гейзенберг, 1987], то есть в плане эстетичного переживания связано с переходом от банально-тривиального к возвышенно-духовному. Нужно сказать, что инициации и мистерии древности, выступавшие фундаментальным механизмом развития социумов, имели основной *процедурный элемент – процесс перехода от одного коренного состояния к другому* [Фрэзер, 1980; Кон, 1989].

Можно сказать, в момент разрушения ценностей и абсолюта культуры рождаются наиболее тонкие и глубокие, но и одновременно напряженно-трагические, не защищенные от разрушающей силы внутреннего нигилизма и циничного осмеивания, образцы искусства, которые позволяют как никогда раньше глубоко проникать в духовную сущность мира. Именно в такие периоды человек открыт влиянию даймонов – гениев творений искусства, что способствовало созданию произведений Овидия, Петрония и Апулия – в конце античной эпохи, шедевры ли Рабле, Шекспира и Сервантеса – в период краха иллюзий Возрождения [Бегун, 1999, с. 162]. Как писал А. Камю, “художник выковывается именно в этом постоянном странствовании между собой и другими, на полдороге от красоты, без которой не может обойтись, к человеческому обществу, из которого не силах вырваться” [Камю, 1990, с. 359].

Точки бифуркации объективно присутствуют в процессе развития человека. Признается, что исходная точка онтогенеза человека оказывается чрезвычайно важной для последующего формирования гармоничной личности [Ата-Мурадова, 1989, с. 220]. Точки бифуркации соотносятся с так называемыми сензитивными (критическими) периодами в развитии художественно-творческих способностей человека [Мелик-Пашаев, Новлянская, 1987]. Сензитивные периоды (“нормальные кризисы развития”), где формируются базовые психологические установки человека (которые в дальнейшем имеют тенденцию трансформироваться в антиустановки благодаря дисгармонизации личности),

соотносятся с явлением “социального перехода”, которой в этнографическом плане реализуется в обрядах инициации [Кон, 1989, с. 478]. Нужно сказать, что одна из точек бифуркации существует, как пишет С. Л. Рубинштейн, в плане перехода человека из измерения “существующего” в измерение “морального”, когда “начинается или путь к душевному опустошению, нигилизму, моральному скептицизму, цинизму... или другой путь – к построению моральной человеческой жизни на новой сознательной основе” [Рубинштейн, 1973, с. 352].

Развитие идей синергетики касательно энтропийного подхода к изучению процессов живых организмов привел к созданию теории о том, что в **фазе восстановления** (в фазовом бифуркационном нулевом состоянии) организм выходит за пределы изначального состояния, энтропия становится негативной, а биологическое время приобретает инвертированное течение [Аршавский, 1986; Хронобиология и хрономедицина, 1989, с. 262].

Интересно, что неврозы, психические заболевания чаще возникают в момент резкого изменения эмоциональных состояний (особенно, когда радость сменяется горем). Такой процесс И. П. Павлов назвал “сбивкой” [см. Популярная психология, с. 339]. Именно этот фактор выступает решающим в формировании так творческих личностей, которые характеризуются гранично-бифуркационными, парадоксально-двойственными, амбивалентными, исключаящими друг друга особенностями, например, талантливые люди проявляют себя как одновременно экстраверты и интроверты; они могут быть скромными и гордыми; проявляя как бунтарский дух, так и консерватизм [Csikszentmihalyi, 1997; Amabile, Collins, 1996]. В целом можно сказать, что творческие люди более психопатологические, психотичные, чем нормальные люди [Eysenck, 1995; Barron, 1969; Дорфман, Ковалева, 1999].

При этом каждому этапу эволюции человека “отвечает определенный период развития, когда организм наиболее чувствителен к данному влиянию. Если критический период почему-то “проходит”, то последствия этого обычно необратимы” [Кон, 1989, с. 51]. Нужно сказать и то, что на начальной стадии онтогенеза (у человека это первые 7 недель внутриутробной жизни) у плода нет видимой половой дифференциации, эту стадию называют “нейтральной” [Diamond, 1977]. Здесь существенным является то, что влияние гормонов (генетический эффект) возможно лишь на протяжении определенной фазы развития организма, вне которой такое влияние значительно меньше, оно может быть “преодолено” негормональными влияниями [Beach, 1977, p. 247-268]. Отметим также, что если в соответствующих критических точках организм не получает дополнительных специфических сигналов или команд, то половая дифференциация автоматически идет по женскому типу (“принцип Адама”) [Money, 1980], то есть организм циклическим образом “возвращается” к своему половому “истоку” (энергетически-женскому началу), о чем свидетельствует мифология, когда говорит об акте грехопадения, инициированного женским началом человека.

В культурном плане точки бифуркации обнаруживаются в актах “триумфальных церемоний”, оргиастичных праздников, карнавалов, которые “выворачивают наизнанку” нормативный мир социумов, обнаруживая его условность и противоречивость, бросают вызов общепринятым культурным кодам (“символическая инверсия”), ценностям, нормам – социально-политическим, религиозным, общекультурным [Babcock, 1978, p. 123-128]. В этих точках обнаруживается состояние “первобытного хаоса” и создаются условия для перехода в другие эволюционные измерения, открывая путь спонтанно-творческому поведению, которое освобождено от нормативных схем общества. То есть в культурологическом поле нормативного поведения создаются своеобразные лакуны, зоны свободы, в которых, как считают некоторые исследователи, этносы чувствительны к действию определенных космических факторов (ритмов), что позволяет перейти на новые витки эволюции. Таким образом, мы можем говорить о культурологических точках бифуркации, где осуществляется процесс “ритуальной нейтрализации семиотических значимых оппозиций” [Иванов, 1977].

Интересно также и то, что любое аффектное переживание (страсть) характеризуется амбивалентностью, двойственностью, парадоксальностью, когда его объект может вызывать одновременно любовь и ненависть [Кон, 1989, с. 246], что свидетельствует о бифуркационной природе страсти, любого психологического напряжения, которое характеризуется “бифуркационностью”, обнаруживающего особое состояние – нейтральную точку, в которой наблюдается метаморфозное превращение, переход психических состояний друг во друга, например когда состояние относительного покоя изменяется состоянием сильного возбуждения, или наоборот. Здесь актуализируется эффект взаимного перехода жизни и смерти (активности и пассивности, симпатической и парасимпатической вегетативной регуляции организма и др.), который используется в актах инициации.

Феномен бифуркации обнаруживается и в процессе генерации интуитивного постижения действительности. Б. М. Кедров отмечает, что интуиция включается при пересечении двух независимых рядов событий, которые перекрывают активно работающую мысль на другое направление [Кедров, 1969, с. 80], то есть интуиция актуализируется при столкновении осознанных и неосознанных моментов в мышлении [Микулинский, Ярошевский, 1969, с. 10], когда, с одной стороны, ей предшествует, а из другой, – продолжается период сознательной работы [Пуанкаре, 1990]. Интересно, что О. Клеман определил Истину как метаморфозу [Клеман, 1994, с. 175], а С.Б. Церетели – как “единство противоположностей” [Церетели, 1960].

Бифуркационными оказываются и процессы, которые протекают в живых системах. Здесь сущность как мыслительного, так и в целом жизненного процессов не поддается теоретико-информационному моделированию [Цехмистро, 1981, с. 167], поскольку эти процессы интегрируют непрерывное и прерывное, континуальное и дискретное, которые стикуются в точке бифуркации, хаоса, которую очень сложно интерпретировать на теоретическом уровне. Данная точка обнаруживается невозможности теоретического моделирования эволюции жизни. Как отмечает К. Уоддингтон, между понятием генотип и фенотип – щель, нестыковка, поэтому невозможно, находясь на традиционных позициях, понять как осуществляется развитие живого существа из яйцеклетки [Уоддингтон, 1970, с. 11–38].

Точки бифуркации соотносятся с “точками прочности” систем в плане теории катастроф [Арнольд, 1983; Томпсон, 1985; Шустер, 1988], а также с понятием “прыжка” как “универсального способа реализации любого перехода от одного качественного состояния к другому” [Ефимов, 1981, с. 143]. Прыжок характеризует процесс интеграции предыдущих элементов изменяющейся системы в новую целостность [Ильин, 1967, с. 43; Вьяккерев, 1972].

Точка бифуркации, соотносящаяся с феноменом границы, с любым граничным, выступает категорией, которая отражает целостность, связь, отношение, которая, как считает А. И. Уемов, “составляет вещь из элементов” [Уемов, 1963, с. 51]: как пишет Г. И. Челпанов, “когда мы произносим слова: сила, свойство, способность, то не нужно думать, что мы признаем за ними какую-то реальность – это лишь слова для обозначения мыслимых отношений между вещами” [Челпанов, 1900, с. 125]. В соответствии с Э. Дюркгеймом, духовные (более высокие) ценности и идеи человека лежат между субъектом и объектом познания.

Граница играет фундаментальную роль в построении идеологических установок религиозного сознания. Достаточно сказать, что слово “религия” этимологически восходит к понятию “связь”, устанавливаемая между двумя несоизмеримыми и принципиально несовместимыми “безднами” – Небом и Землей. Иисус Христос в христианстве парадоксальным образом совмещает эти бездны, поскольку Он интегрирует в одном лице “нераздельно и неслиянно” две противоположные природы – тварную и божественную. Он здесь выступает Адамом, который соотносится с Адамом Кадрмоном каббалистичной мистики, который является “первобытным Адамом”, духовной человеческой сущностью, первообразом творения и соединительным звеном между бесконечностью Бога и конечными вещами, Им созданными. Иисус Христос здесь обнаруживает гранично-бифуркационную природу и потому, что совмещает два противоположных принципа бытия – жизни и смерти: “Я есть Первый и Последний, и живой; и был мертв... и имею ключи от ада и смерти” (Откр 1, 17–19).

Пустота выступает той универсальной нейтральной “канвой”, по которой “вышивает” не только природа, но человеческое познание, которое принципиально требует привлечение некоего нейтрально-универсального целостного континуума, или носителя свойств и форм бытия. Приведем пример из области *математики*. На заре появления дифференциального и интегрального исчисления возникла проблема, выражающаяся в вопросе: состоит ли линия из точек? Данная проблема была принципиальной, поскольку в технике отмеченных исчислений заложена идея “составленности” конечного (изображаемого линией) из бесконечного (представляемого совокупностью точек). Данная проблема обнаружила потребность в исследованиях соотношения конечного и бесконечного, абсолютного и относительного, что позже со всей своей проблематичной очевидностью предстало в теории множеств. При этом аналитическое обоснование алгоритмов работы с числами и числовыми множествами, изображаемыми точками и отрезками на прямой, практически ничего не дало для понимания отношений между фундаментальными геометрическими объектами – линией и точкой.

Это, в свою очередь, поставило под сомнение применимость дифференциального и интегрального исчисления к реальным объектам. Данную проблему просто и изящно решил Д. Гильберт, который показал, что геометрия (как система свойств геометрических объектов и отношений между ними) успешно может поменять идею составленности прямой из точек на идею “точка лежит на прямой”. Данная прямая выступила Целостностью – неким абстрактным и системным носителем геометрических объектов, а следовательно и их свойств.

Целостность всегда была целью философских изысков, начиная с античной философии, в рамках которой Аристотель разработал понятие “телейон” с помощью которого вознамерился очертить ту окончательную целостность, за которой уже нет никаких частей [Аристотель, “Метафизика; О душе”].

Как указывает В. В. Кизима, ведущий философ Украины в области философской постнеклассики, принцип целостности (имеющий множество научных проекций в виде законов, симметрий, инвариантов и констант) обнаруживается во многих сферах познания мира [Кизима, 1996].

Отметим, что принцип целостности в рамках квантовой теории утвержден в трудах И. А. Акчурина, И. С. Алексеева, В. И. Аршинова, Л. Б. Баженова, А. С. Ворончихина, К. Х. Делокарова, О. В. Санниковой, А. И. Панченко, Б. Я. Пахомова, А. В. Тягло, И. З. Цехмистро, Я. В. Тарароева и др. Проблеме построения единой и общей теории для микро-, макро- и мегамира в космологии посвящены работы таких исследователей: С. Вейнберг, П. Девис, Р. Дикке, П. Пиблс, Р. Толмин, В. А. Амбарцумян, И. В. Блауберг, В. П. Бранский, О. С. Геворкян, Т. А. Горолевич, Л. Э. Гуревич, Я. Б. Зельдович, А. Л. Зельманов и др. Философский анализ космологической концепции целостности проведен в

исследованиях Н.Т. Абрамовой, И. В. Блауберга, В. В. Казютинского, А. Д. Линде, Ю. Н. Мячиного и др. Рассмотрим некоторые результаты данных исследований.

### **3.1. МЫШЛЕНИЕ И ПОЗНАНИЕ**

В данном ракурсе анализа важным является факт: "энцефалографические исследования нейронов показали, что вся информация кодируется межимпульсными интервалами" [Логинов и др. 1976, с. 71], то есть "порциями" ничто.

В кибернетическом моделировании психики пустота есть третий элемент между системой и средой, находящийся свое воплощение в моделях типа "черного ящика", заключающего в себе принципиально скрытую систему функциональных связей системы и среды [Новик, 1969]. Пустота есть идеальная основа образного отражения, что фиксируется в парадоксах формирования психических образов, когда, например, "идентификация предшествует распознаванию", когда акт распознавания образов, как и слов (в том числе слов иностранного языка) происходит мгновенно [Дубров, Пушкин, 1990, с. 39]. С пустотой таким образом связана "способность делить, выделять и манипулировать превосхищениями... Она является... одной из наиболее фундаментальных операций среды так называемых высших психических процессов" [Найсен, 1981, с. 147, 178].

*Пустота* как нейтральная сущность есть то, что лежит в основе такого фундаментального процесса, как понимание, отражающего эффект абсолютного взаимного соположения, соотнесения множества воспринимаемых и мыслимых фактов (данных) реальности. При этом "понимание выступает как бы "эфиром", пронизывающим все формы познания и сопутствующим им" [Гусев, Тульчинский, 1985, с. 13]. Пустота, целостность как связующий нейтральный элемент бинарных философских категорий и явлений соотносится с абсолютным знанием о мире, с его интуитивным постижением, аутентичным пониманием как результатом этого постижения. Ибо понимание "с одной стороны... выражает определенное состояние познающего субъекта, являясь его характеристикой, а с другой ... обусловлено природой и структурой познаваемого объекта, его особенностями" [Гусев, Тульчинский, 1985, с. 13]. Как говорят на Востоке, "Бодхисаттва должен пребывать в совершенном знании, оставаясь в пустоте", его совершенное знание пусто, а мудрость зрит через "пустотность" [Suzuki, 1930].

Понимание как состояние целостности может, таким образом, трактоваться как субъект-объектное единство. По мнению В. В. Налимова, понимание есть способность приблизить к себе чужой текст, найти самого себя в чужом тексте [Налимов, 1989, с. 130], интегрировать себя в целостный контекст бытия, "присоединиться к космическим вибрациям", что предполагает актуализацию состояния "сверхединства" [Гранин, Соболева, 1993, с. 81-91], соотнесенности во всей Вселенной в целом.

*Пустота, нуль, Целое* поэтому соотносимо с категорией идеального, которое Д.И. Дубровский определяет как способность личности иметь информацию в "чистом виде" и оперировать ею во времени [Дубровский, 1983].

В концепциях решения проблемы, принятия решения *Пустота* может пониматься как "логический вакуум" – неотъемлемый атрибут всякого познания, которое, развиваясь скачкообразно, время от времени обнаруживает "логические вакуумы", заполняющиеся логической мыслью после процесса озарения [Алексеев, Панин, 1991].

В эпистемологии *Целое* воплощается в "архитектонике числого разума" Канта, выступающей учением о научной стороне наших знаний вообще и представляющей систему – "единство многообразных знаний, объединенных одной идеей" [Кант, 1966, т. 3, с. 680]. Данные рассуждения соответствуют мнению А.Тарского о критерии Истины в рамках концепции когерентности, который (критерий) заключается в полной внутренней согласованности всех высказываний той или иной логической системы [Тарский, 1948, с. 165].

В феноменологии *Пустоту* можно соотнести с "Органом трансцендентального познания", задачу построения которого поставил Э.Гуссерль [Гуссерль, 1994]. Данный "Органон" "как наука о трансцендентальном сознании в рамках непосредственной сущностной интуиции" должен, по замыслу автора, обеспечить трансцендентальное, теоретическое единство всего познавательного процесса.

*Нуль, Пустоту* можно понимать как результат познания, по Ж. Маритену, которое должно прийти к признанию абсолютно неподвижного начала (агента), приводящего к движению мир и все то, что его наполняет, являющегося первопричиной сущего [Маритен, 1994].

*Целое* может выступать и в виде категории "смысла". Смысл всегда понимается как нечто целостно-тотальное, объединяющее в себе противоположные сущности. Можно сказать, что, как полагает Н. К. Гаврюшин, "смысл же есть порождение того цело-мудрия, которое не ведает распада на чувственное и рациональное, которое Полноту Смысла со-относит с образом, иконой Полноты жизни" [Гаврюшин, 1994, с. 9]. *Нуль* можно понимать и как единство "Я" и Личности. Как полагает В. И. Несмелов, сознание как непрерывно-творческий процесс формации психических явлений может подниматься до уровня самосознания, когда человеческое "Я" (феноменальное по своей природе) отождествляется себя со свободной самосущной личностью (субстанциональной, иррациональной, богоподобной сущностью) [Несмелов, 1994].

Особо следует подчеркнуть то, что *сознание* часто рассматривается как *эмерджентное, холонное качество*. Так, К. Прибрам полагает, что утрата долговременной памяти зависит от общего

объема повреждения коры, а не от повреждения каких-либо отдельных областей. Д. Бом подчеркивал, что каждый момент осознания сливается в переживаемое по опыту целое, в котором невозможно выделить различные модули восприятия, чувства и мысли. Г. Глобас рассматривал восприятие как целостный феномен, полагая, что у каждого биологического вида все возможные перцептивной конфигурации окружающей среды в латентной форме содержатся в нервной системе [Globus, 1992], а также содержатся в латентной форме в структуре каждой ситуации, с которой сталкиваются представители этого вида [Хант, 2004, с. 104-105]. Идеи холизма сознания соответствует представлением Ю. Гендлина об "ощущаемом смысле", где "чувство" понимания не имеет никаких различимых частей или компонентов, и в то же время может быть конкретно развернуто или выражено совершенно разными способами [Gendlin, 1962]. Г. Глобас [1992] и У. Фримен [Freeman, 1991; Skarda & Freeman, 1987] исследовали потенциальную связь между непрерывной реорганизацией перцептивного и символического осознания и принципами коннекционизма, интерпретируя последний с точки зрения нелинейной динамики, а именно – с позиции моделей хаоса – синергетического конструкта, который получил распространение в математике [Hofstadter, 1981], термодинамике [Abraham & Shaw, 1983], физике флуктуирующих систем, погодных явлениях [Gleik, 1987], эмбриологии [Thom, 1975], электроэнцефалографических исследованиях [Aihara & Matsumoto, 1986; Skarda & Freeman, 1987], где ученые начали сосредотачиваться на том, как определенные константы формы, обнаруживающиеся на всех уровнях Вселенной, начиная от галактик, и заканчивая водоворотами и морскими раковинами [Stevens, 1974] самоорганизуются из хаотичной (турбулентной) среды. Г. Хант пишет, что "такая турбулентность, образованная пересечением движения множества потоков, создающих сложные интерференционные паттерны, считалась случайной – в традиционном или буквальном смысле "хаотичной". Однако теперь турбулентные системы можно описывать математически с помощью относительно простых уравнений, основанных на многократных итерациях и обратной связи" [Хант, 2004, с. 104-105].

*Целое*, характеризующееся парадоксальностью, проявляется также, в том числе и в феномене дипластии (энантиосемии) – в присущем только человеку свойстве отождествления в одном мыслительном контексте двух вещей, идей, которые исключают друг друга [Брагина, Доброхотова, 1988, с. 10], что реализуется и в определении Истины как "единства противоположностей" (С. Б. Церетели).

Специалисты, занимающиеся проблемой построения системы категорий, также приходят к *Пустоте* как нейтральной сущности, соединяющей и одновременно разъединяющей все во Вселенной, ибо только *Пустота* может отвечать их запросам относительно универсального системообразующего фактора: исходным началом построения диалектической системы категорий должно быть такое отношение (свойство), которое является не только основанием разделения всех категорий на определенные группы, но и основанием необходимой связи одной группы с другой и между категориями в рамках каждой группы [Шептулин, 1967; Лукаш, Довженко, 1992].

У К. Кастанеды *нуль* может пониматься не только как "точка сборки", но и как единство двух полюсов человека – "безмолвного знания" и разума [Кастанеда, Доннер, 1993]. У А. И. Введенского *нуль* может пониматься как "полнота смысла", которая достигается при соотношении ее с безусловным трансцендентным началом, с подлинным Источником и Полнотой жизни [Введенский, 1994]. *Нуль* можно понимать и как трансцендентальную Полноту Жизни и смысла как богопознания, "которое по своей природе таинственно и синергично" [Гаврюшин Н.К., 1994, с. 17; Ин. 6, 44–45].

В языке Ничто – есть *пауза, безмолвие, вне которого языковая коммуникация немыслима* [Моисеев, 1993, с. 133]. Это же касается и музыки. Как писал Генрих Нейгауз, "звук должен быть закутан в тишину, звук должен покоиться в тишине, как драгоценный камень в бархатной шкатулке" [Виноградов, Красовская, 1991, с. 11].

### **3.2. НАУКИ О ЧЕЛОВЕКЕ, ХИМИЯ, БИОЛОГИЯ**

*Пустота* (феномен целостности) – та нейтральная связующая "среда", благодаря которой имеет место явление синестезии, когда "объект или разные его стороны могут наличествовать реально и в то же время оставаться вне регистрации сознания" [Галеев, 1987, с. 17], то есть когда физиологические реакции получают несвойственную им проекцию (перекодировку) в сфере анализаторов чувств, что указывает о наличии "нечто", стоящего за всеми психофизиологическими отправлениями организма, в котором соединяется несоединимое (несовместимые стимулы внешней среды), создавая эффект синестезии, при котором "творчески мыслящий и чувствующий художник... знает, что звуки светят, а краски поют и запахи влюбляются" [Бальмонт, 1917, с. 17]. Явление синестезии реализуется также на уровне формирования условных рефлексов (то есть в поведенческой сфере): как показали опыты И. П. Павлова, соответствующий рефлекс вызывается не только сигналами, на который вырабатывается реакция, но и раздражителями, более или менее близко к нему стоящими по качеству. Например, если условная реакция в виде нажимания на рычаг вырабатывается на тон 500 герц, то и звуки в диапазоне 400-600 герц могут вызывать эту реакцию.

Можно сказать, что всякое изменение сопровождается фиксированием определенных точек на континууме изменения наблюдаемого явления, в которых изменяющаяся система пересекает парадоксальное состояние "тождества" предыдущей и последующей фаз на континууме изменения. Это

состояние тождества – своеобразное нулевое состояние, которое может быть нарушено благодаря незначительному флуктуационному воздействию. Именно поэтому в системе эзотеризма существует положение, что слабые воздействия "поднимают силы", а сильные – разрушают [Макашев, Эдилян, 1991 с. 382]. В рефлексологии замечена следующая закономерность, касающаяся точечного массажа: "сильное надавливание оказывает седативное действие, среднее – нейтральное, слабое – тонизирующее" [Фомберштейн, 1991, с. 64]. Итак, существует закономерность: чем тоньше и нежнее раздражение, тем оно действеннее [см. Вислоцкая, 1990].

Данный факт согласуется с данными экспериментальной психологии, фиксирующей "превосходство слабого стимула над сильным в условиях низкой способности к реагированию" [Ниemi, 1986, с. 47]. К этому же смысловому ряду относится информация о том, что "еще в 1931 году было высказано положение о том, что чем выше состояние возбуждения симпатического или парасимпатического отделов нервной системы, тем (при прочих равных условиях) слабее они реагируют на тонизирующее раздражение и тем сильнее – не седативное" [Кандыба, Кандыба, 1993, с. 174].

Конфликт, по выражению З. Фрейда, проявляется в изменении настроения от неопределенной тревожной депрессии через некую *промежуточную стадию* к состоянию преувеличенного благополучия и обратно.

Известно, что существуют две противоположные терапевтические идеологии – аллопатия (лечение противным) и гомеопатия – лечение подобным. Гомеопатическое воздействие (в отличие от аллопатического) требует использование сверхмалых доз лекарств, при этом считается, что такое воздействие оказывает целостное воздействие на организм, особенно на его глубинные процессы, что обнаруживает континуально-волновой эффект такого воздействия [Лупичев, 1990]. Таким образом, для того, чтобы "достучаться" к уровню функциональной целостности организма следует использовать сверхслабые раздражители, что указывает на наличие некоего минимального энергетического уровня функционирования организма, обеспечивающего целостность.

Эти выводы коррелируют с наличием так называемых *экстремальных принципов*, согласно которым организуются предметы и явления мира, когда основные законы физики имеют экстремальную форму ("природа всегда действует самым простым образом" – И. Бернулли), то есть организуются наиболее экономно. Здесь можно вспомнить и принцип экономии мышления Э. Маха, принцип наименьшего усилия Ципфа [Алексеев, 1978]. Аналогичными являются принцип наименьшего распирающего усилия в лингвистике, наименьшего пути в геометрической оптике, согласно которому луч света, переходя оптически неоднородную среду, избирает такой путь, какой он может пройти за наименьшее время (наикратчайший путь Ферма). Подобно этому в Средней Азии в старину оросительные каналы прокладывали по следу верблюда, который на рельефе местности выбирает путь, близкий к горизонтали, расходуя при этом энергию наиболее экономно [Чалидзе, 1990, с. 30]. В живой природе еще одним примером могут служить пчелиные соты, являющиеся шестиугольной ячейкой, поскольку такая конструкция избрана в ходе эволюции из-за экономии строительных материалов: все другие формы сот требуют большего количества воска. Оптимальными могут быть не только траектория движения или форма пчелиных сот, но и процессы мышления, научного поиска: принцип экономии мышления ("лезвие Оккама") заключается в том, что число предложений, используемых для построения теории, должно быть наименьшим. И если при объяснении одного и того же явления возникают конкурирующие теории или гипотезы, то критерий простоты служит надежным ориентиром для согласия ученых во время выбора одной из них. Система Коперника сначала импонировала человеческому сознанию именно этим качеством: она была стройнее и проще сравнительно с птоломеевской, а также с громоздкой системой Тихо Браге. М. П. Рашевский еще в 1954 году сформулировал принцип оптимальной конструкции, в соответствии с которым организм имеет оптимально возможную конструкцию касательно экономии использующихся вещества и энергии, необходимых для выполнения заданных функций [Голицын, Петров, 1990, с. 10-20]. На основе этого принципа удалось получить целый ряд конкретных научных результатов [Алексеев, 1978; Голицын, Петров, 1990; Вильсон, 1978; Глендсдорф, 1973; Иваницкий, 1986, 197, 1999; Марутаев, 1990; Полак, 1960; Розен, 1969; Седов, 1976; Экстремальные принципы в биологии и физиологии, 1978].

Явление иррадиации и концентрации нервных процессов также вписывается в вышеприведенную схему, ибо "как правило, иррадиация (распространение) нервных процессов проявляется при слабой интенсивности возбуждения и торможения, т.е. на стадии слабых неупроченных временных связей. При достаточной силе нервных процессов они концентрируются" [Данилова, Крылова, 1989]. Получается, что распространение нервных процессов, их "континуализация" (развитие симметрического состояния) наблюдается в состоянии слабой напряженности нервных "потенциалов", то есть в состоянии их равновесия, "нуля", который, таким образом, выступает в качестве "фона единства" систем, связи их элементов воедино за счет эффекта континуальности и одновременно служит точкой их преобразований ибо в ней системы чувствительны в малейшим флуктуационным воздействиям и способны изменяться, трансформируясь в сторону развития новых режимов устойчивости и сложности.

Специалисты, исследующие энерго-информационные взаимодействия биологических систем, склоняются к мысли о существовании новой физической реальности – продольных волн потенциалов

электромагнитного поля, распространяющихся, например, вдоль оси осциллирующего электрического диполя (или вдоль плоскости магнитного диполя). Именно на основе продольных волн, как считают, возможна передача информации без привлечения какого-либо энергетического носителя, когда взаимодействующие системы коррелируются несиловым образом. К этому же выводу приходит и квантовая физика, открывшая "несиловую" реальность [Цехмистро, 1987, 2002]. Астрофизик Н. А. Козырев, исследуя проблему времени, также пришел к выводу о существовании эффекта мгновенной передачи воздействия на бесконечно большие расстояния [Козырев, 1982, 1991; Казначеев, 1994; Волченко, 1993; Лаврентьев и др. 1992].

В биологии, биохимии *Пустота* как основополагающий принцип координации форм жизни, выступает в виде "морфогенетических полей", создаваемых, как полагают, формой и поведением животных организмов и выступающих фактором "формирующей причинности", связывающих несиловым образом воедино феномены живой материи посредством "морфогенетического резонанса" [Sheldrake, 1981, 1988, 1991, 1995, 1996, 2001, 2003, 2005]. В данном случае это предполагает взаимодействие не вещества, но форм вещественных образований, которые, как научная реальность, игнорируются естествознанием [Пушкин, 1981; Фомин, 1990; Дубров, Пушкин, 1990]. Здесь можно привести и явление "биогравитации" [Дубров, 1973], парапсихологические эффекты [Дубров, Пушкин, 1990], идею о голографической энерго-информационной картине и диалектико-монистическом логосе мира [Урманцев, 1993], понятия "предельной реальности" [John, Dunne, 1987], "реальностью невероятного" [Фомин, 1990] и т.д.

Известно, что единственная энергопродуцирующая реакция в организме с выделением большого количества тепла происходит в мембране каждой клетки [Петракович, 2012], что говорит о **пороговом характере** генерации энергии в организме. Данный вывод подтверждается еще одним фактом, почерпнутым из этого же источника: "межклеточная связь по межклеточным щелям также осуществляется по "электронным мостикам", что позволяет группе клеток (комплексу) приобретать одинаковый уровень и ритм деятельности, т.е. образовывать, и не обязательно только клетками мозга, т.н. функциональные системы для выполнения определенных задач" [Петракович, 2012; Анохин, 1980].

Принцип целостности обнаруживается и в сфере **химических реакций**. И. Пригожин и И. Стенгерс в книге "Порядок из хаоса" пишут, что "в случае нелинейных химических реакций... появляются дальнедействующие корреляции. Частицы, находящиеся на макроскопических расстояниях друг от друга, перестают быть независимыми. "Отзвуки" локальных событий разносятся по всей системе. Интересно отметить, что такие дальнедействующие корреляции появляются в самой точке перехода от равновесного состояния к неравновесному... В равновесном состоянии молекулы ведут себя независимо: каждая из них игнорирует остальные. Такие независимые частицы можно было бы назвать гипнонами ("сомнамбулами"). Каждая из них может быть сколь угодно сложной, но при этом "не замечать" присутствия остальных молекул. Переход в неравновесное состояние пробуждает гипноны и устанавливает когерентность, совершенно чуждую их поведению в равновесных условиях" [Пригожин, Стенгерс, 1986, с. 240].

Так в рамках биологии "доказано, что соотносительное развитие органов и частей организма в филогенезе<sup>251</sup> приводит к устойчивому соотношению между органами, к постоянству функциональных зависимостей между ними (например, между летательными мышцами и килем грудной клетки у птиц), к морфологическому и функциональному приспособлению органов друг к другу в процессе эволюции (коадаптация).

Можно утверждать, что "все вещи и явления находятся в универсальной взаимосвязи и поэтому несут в себе следы как ныне существующих, так и существовавших в прошлом явлений" [Сергов, 1975, с. 29-30], когда есть все связано со всем и все существует во всем. Как отмечал М. А. Марков, "информационное поле Земли слоисто, и структурно напоминает "матрешку", причем каждый слой связан иерархически с более высокими слоями, вплоть до Абсолюта, и является кроме банка информации еще и регулятивным началом в судьбах людей и человечества [см.: Мартынов, 1990, с. 68].

В человеческом организме данная нулевая фаза выступает в виде базового состояния. Именно благодаря своей универсальной абсолютной соотнесенности со всеми организменными структурами и функциями (в нуле нет различия между структурой и ее функциями, между актуальным и потенциальным) это состояние выполняет роль "функционального органа", хотя и не имеющего физического воплощения (в системе китайской акупунктуры такими функциональными органами являются перикард и тройной обогреватель [Лувсан, 1990], но осуществляющего регуляцию всех его систем, поддерживающего гомеостаз, придающего организму свойство целостности и функционально-морфологического единства.

Нуль находит свое воплощение как в феноменах социокультурной жизни, так и в психофизиологии, обнаруживаясь в моменты перехода одного в другое. На уровне психофизиологии нуль может пониматься как состояние "суперактивации", то есть состояние сверхвозможностей, когда

---

<sup>251</sup> Ср.: "координация", по А. Н. Северцеву, "филетическая корреляция", по Л. Плате (соотносительное развитие органов и частей организма в филогенезе), "формирующая причинность", по Р. Шелдрейку и др.



наблюдается синтез всех функций организма в одно целое, что синергетически усиливает "функциональную возможность" организма во много раз [Дмитрук, 1989, с. 7]. Это и иные состояния, которые обнаруживаются в точке перехода противоположных режимов жизнедеятельности (сна и бодрствования, возбуждения и торможения, право- и левополушарной активности мозга и т.д.) и получают разные проекции в сфере нашего осмысления действительности. Это и гипнотический транс, в котором наблюдается своеобразный баланс нервных процессов возбуждения и торможения (явления ригидности членов тела [Шертук, 1992]<sup>252</sup>, острое сновидение [Лаберж, 1996], а также эриксоновский гипноз (актуализация бессознательных импульсов в сфере сознательной активности [Спаркс, 1991], измененные состояния сознания, обнаруженные в трансперсональной психологией, которая показала, что в особом состоянии человек способен преодолеть онтологическую пропасть между настоящим, прошедшим и будущим [Гроф, 1994].

В возрастной психологии нуль как нейтральная переходная сущность есть "юность – ничейная земля между детством и зрелостью" – Э. Эриксон [Эриксон, 1996, с. 447].

### **3.3. АСТРОФИКА, ЕСТЕСТВОЗНАНИЕ**

"Если привести размеры кристаллической решетки металла к привычным нам пропорциям, скажем, атомы представить себе размером с теннисный мяч, то расстояния между ближайшими такими "атомами" будут как минимум 1 километр! В этой "пустоте" между "атомами" носятся, не мешая друг другу непонятные, неизмеряемые электроны, странным образом обеспечивая устойчивость кристаллической решетки. При этом совершенно неизвестно, как, собственно, происходит перенос заряда при приложении разности электрических потенциалов. Мы привыкли не задумываться над тем, что все электроприборы работают под действием электрического тока. Однако ни один физик не сможет досконально объяснить саму природу электрического тока и того, как движение электронов все-таки происходит!" – В.Ю. Рогожкин ("Эниология", 2000).

Можно констатировать, что *Пустота* фиксируется как целостность, являющаяся с одной стороны организующим началом для каждого входящего в него элемента (каждый из которых присутствует в *Пустоте* в потенциально-виртуальном, взаимнокомпенсированном виде, подобно тому, как *Ничто* в космологической сценарии возникновения Вселенной заключает в себе *Нечто* и *Антинечто* [Наан, 1966]. С другой стороны *Пустота* представляет собой завершающий этап взаимодействия, процесса взаимосогласования этих элементов, которые формируют состояние целостности (*Пустоты*) только через определенный процесс взаимосоединения. Пустоту можно понимать как начало и одновременно конец эволюции сущего, как единство потенциального и актуального, как эфир древних<sup>253</sup>.

*Пустота*, как видим, "формируется" процессом синергетической слитности предметов (или их частей), как и каждый из этих предметов "формируется" пустотой. Этот тезис отражается в астрофизике, где *Пустота* соотносима с (абсолютным) физическим вакуумом, свойства которого во многом определяют характер взаимодействия между частицами и телами, как и данные взаимодействия во многом определяются свойствами вакуума [Подольный, 1983, с. 50-60]<sup>254</sup>.

Феномен целостности реализуется в колоссальнейшем феномене – *ангелах*. Анализ религиозно-мифологической литературы свидетельствует о определенных свойствах и характеристиках ангелов. Во-первых, это бесплотные, бестелесные, бесполое существа, "бесплотные умы", обладающие духовным телом и служащие Богу, выступающие Его вестниками, медиаторами (посредниками) между миром и Божественной реальностью. Для христианской традиции важен аспект непричастности ангелов плотским страстям, их девственничество.

Природа ангелов обычно описывается через уподобление наиболее тонкому, легкому и подвижному в материальном мире – огню, свету, ветру. В целом ангелы "огневидны", имеют огненную динамическую природу, всепроникающи (ср. ангелов со стоическим конструктом – "огненной пневмой"; ср. ангелов также и с огненными колесами – *офанимами*, прообразами НЛО – Ис., 6, 6-7) и животворящи, подобно Духу. Отсюда близость ангелов к "огненным" небесным светилам, звездам и планетам, выступающими астральными божествами.

Итак, ангелы – это, прежде всего, "ангелы света", их тела и одежды состоят из света, обладают легкостью, динамизмом, перемещаясь "на крыльях ветров", "на крыльях духов", характеризуясь легкостью, быстротой, блистательностью. Само слово "свет" входит в состав традиционного еврейского имени одного из архангелов – *Уриила*.

---

<sup>252</sup> Транс (от фр. *transir* – оцепенеть) – функциональное состояние психики, *связывающее и опосредующее сознательное и бессознательное психическое функционирование человека*, в котором, согласно некоторым когнитивистки-ориентированным трактовкам, изменяется степень сознательного участия в обработке информации.

<sup>253</sup> ...такие удивительные свойства материи, как сверхпроводимость (Х.Камерлинг-Оннес, 1911 г.) и сверхтекучесть (П.Л.Капица, 1938 г.) были обнаружены много позже того времени, когда уже отказались от эфира. Теперь же, когда указанные свойства материи известны, уже не кажется невозможным движение планет без сопротивления в некоторой вездесущей среде [Дятлов, 2012]. "Разница между просто эфиром и веществом заключается в том, что вещество – это эфир, в котором часть его закручена в виде торовидных вихрей, заполненных паром эфира. И чем больше вихрей в веществе или чем они мощнее, тем "тяжелее" вещество в общепринятом понимании, но плотность его по отношению к эфиру меньше, и тем сильнее оно взаимодействует с эфирными потоками, особенно при ускорениях, например, теми, которые принимаются нами за гравитацию" [Власов, 2012].

<sup>254</sup> Физическая наука приходит к осознанию универсального координатора – *Пустоты*, *Ничто*, о котором Леонардо да Винчи сказал: "среди великих вещей, которые находятся вне нас, существование "ничто" – величайшее" [Подольный, 1983, с. 14]. Данный координатор у древних, а также во времена А. Эйнштейна выступает в виде эфира. А. Эйнштейн в своих статьях не раз повторял, что эфир существует, что согласно общей теории относительности пространство неммыслимо без эфира, то есть континуума, наделенного физическими свойствами [Подольный, 1983, с. 56, 57]. А. Б. Мигдал писал, что, по существу, физики вернулись к понятию эфира, которое не было взято из архива, но возникло заново в процессе развития науки. П. Дирак полагал, что проблема описания вакуума является основной, стоящей перед современной физикой, а Я.Б. Зельдович считал, что именно теория вакуума может решить задачу космологии [Зельдович, 1981].

Ангелы находятся в особенно близких отношениях с самыми различными стихийными силами и объектами социального и природного космоса, как распорядители, управители и хранители светил, родников, растений, животных, облаков, дождей, небесных сфер, человеческих индивидов и коллективов – городов, стран, народов, церковных общин. В этой функции они выступают как хранители (ср. с богами в древней Индии – хранителями ритмы, универсального ритма Вселенной).

Ангелы также представляют *безупречное воинство* Бога (также как и *воинство темных сил*, если выступают на их стороне). Однако здесь все же присутствует нейтральный аспект ангелов: на периферии традиций иудаизма и христианства существует предание об ангелах, оставшихся нейтральными в час небесной битвы и ныне дожидаящихся окончательного приговора на Страшном суде (Данте в III песни "Ада" "Божественной комедии" отзывается от них с презрением).

Интерес представляет и то, что на архаической стадии мифологии иудаизма часть небесных ангелов, врагов человечества, вроде сатаны, еще не воспринимались как явные враги Бога: сатана в *книге Иова* (1, 6) входит в число "сынов Элохим", выступая в роли послушника Бога. В *Ветхом Завете* также повествуется о случае, когда "от Саула отступил Дух Господень, и возмущал его злой дух от Господа. И сказали слуги Сауловы ему: вот, злой дух от Бога возмущает тебя" (*Первая книга царств*, 16, 14-15). Впоследствии сходная неясность продолжает существовать в отношении такого персонажа, как ангел смерти, *Самаэль*, предстающий одновременно как враг Бога, так и как исполнитель Его приказов [Аверинцев С.С., *Мифологический словарь*, 1991, с. 43-44].

Методологический принцип целостности мира, его семантической и наполненности смыслом позволяет сделать вывод о реальности ангелов, которые фиксируются в культуре человеческой цивилизации на всем протяжении ее существования. Возникает вопрос о конкретной *соотнесенности ангелов с природно-материальным явлениям*. Если принять к сведению то, что бытие, мир, Вселенная есть возбужденное состояние поляризованного вакуума, реализуемое в виде вихревых движущихся форм (обнаруживающих спинарные свойства и выступающих торсионными полями<sup>255</sup>), то можно заключить, что все физическое тела являются сферами, состоящими из двух вращающихся в противоположном направлении полусфер, "прилипающих" друг к другу и составляющих более 90 % материального состава Вселенной в виде так называемой "темной массы" ("темного вещества", "темной энергии"). Данные полусферы в силу противоположной природы, составляя материю и антиматерию, обнаруживают процесс взаимной аннигиляции, который имеет место в центре сферы в виде "светила" – солнца, энергия которого как излучается вовне, так и поглощается внутри "темным Абсолютом" (черной дырой). Именно эти солнца, находящиеся в центре небесных космических сфер (тел) как их огненные, нейтральные и стабилизирующие аспекты, и выступают в виде ангелов<sup>256</sup>.

Данный вывод подтверждается недавно зафиксированным выводом: Земля и планеты Солнечной системы не вращаются вокруг Солнца – они совершают спиралевидное движение независимо от Солнца. Таким образом, планеты вместе с Солнцем включены в общее движение, обуславливаемое неким фактором: "характер и траектории движения указывают на существование невидимой энергии, заставляющей объекты двигаться... Эта энергия вращается по спирали, увлекая за собой материальные объекты... Движение по кругу и по спирали – это два разных мироощущения, которые дают разные результаты... Это понимание очень важно в период перехода в следующее измерение.. Спираль – это жизнь, а круг часто называют порочным..." (<http://www.youtube.com/watch?v=SbK34NaMnQ4&feature=related>):

<sup>255</sup> Г.И.Шипов: из теории Физического Вакуума следует, что масса – это кручение пространства... торсионное поле интерпретируется как поле инерции, возникающее при вращении материи. Поэтому *масса исчезает, если исчезает кручение (вращение) пространства*.... Одновременно исчезает и гравитационное поле, порожденное массой. Этот результат согласуется с идеей Э. Картана, предполагающей, что вращение материи порождает кручение пространства. Поскольку в нашем случае любое движение представляет собой вращение в 6 угловых координатах, то ньютоновское определение: "масса есть мера тела сопротивляться изменению движения" можно интерпретировать как сопротивление изменению направления оси 4D гироскопа. В теории Физического Вакуума пространство имеет 10-ти мерную спириальную структуру. 4 трансляционных координаты образуют базу пространства, а 6 вращательных координат, заданных в каждой точке, образуют внутренне вращательное пространство слоя. Как и предполагал М. Кармели, именно с внутренними вращательными координатами и с вращательной метрикой связаны квантовые (дискретные) свойства материальных объектов... Квантовую потенциальную энергию можно выразить через спин частицы. Поэтому природа квантовой потенциальной энергии, скорее всего, связана с собственным вращением квантовой частицы... Новая квантовая теория применима для описания объектов как макро, так и микромира [Шипов, 2012, с. 5-8, 19]. "При всей случайности и видимой хаотичности турбулентность в развитом и установившемся состоянии может обладать определенными чертами закономерности. Черты закономерности имеют статистический характер и проявляют себя в средних характеристиках турбулентных вихрей. Как указал Л. Ричардсон еще в 20-е годы нашего века, турбулентность складывается из совокупностей вихрей, различающихся характерными масштабами и скоростями. Вихри взаимодействуют между собой, обмениваются энергией, дробятся на движения меньших масштабов, или сливаются, образуя вихри больших масштабов. Но при всей случайности единичных движений и взаимодействий в совокупности вихрей проявляется единая тенденция, стремление установить своего рода каскад вихрей, причем самые большие вихри – по пространственному их размеру и содержащейся в них кинетической энергии – порождают и питают своим движением вихри меньших масштабов. Когда эта тенденция полностью реализуется, в среде устанавливается универсальное соотношение между средней скоростью и средним размером вихря в турбулентном каскаде: средняя скорость убывает по каскаду сверху вниз пропорционально корню кубическому из размера вихря. Это свойство развитой турбулентности установил в 1941 г. А. Н. Колмогоров" [Гуревич, Чернин, 1987].

<sup>256</sup> Согласно последним астрономическим данным, "в центре галактики находится квазар – очень мощный космический объект, обладающей колоссальной светимостью, которая позволяет увидеть его в видимом спектре на расстоянии более 10 млрд световых лет. Считается, что в центре каждого квазара находится сверхмассивная черная дыра, которая и выступает своего рода двигателем квазара и галактики, в центре которой они находятся" (<http://physics.com.ua/news.php?id=664>).

"Яко единоклетный агнец, благословенный нам венец Христос, волею за всех заклан бысть, Пасха очистительная, и паки из гроба красное правды нам возсия Солнце.

Ирмос: Утреннеем утреннюю глубокоу, и вместо мира песнь принесем Владыце, и Христа узрим, Правды Солнце, всем жизнь возсияюща" (*Пасхальный канон Канон, творение Иоанна Дамаскина, глас 1*).



Вращение планет Солнечной системы



Спираль ДНК



Завихрение на макушке головы



Спираль циклона



Спиралевидная галактика

Таким образом, наша солнечная система (имеющая форму эзотерического "яйца жизни") состоит из вращающихся полусфер, в центре которых находится Солнце, дающее свет не за счет термоядерных реакций (сейчас доказано, что это физически невозможно), а за счет аннигиляции, или, как полагает Н. А. Козырев, за счет истечения времени (энергии). По этой же причине и наша планета Земля (как и иные планеты) является полой (на сей счет существуют достаточно логичные доводы), в центре которой полагается земное солнце – *Ангел Земли*, который ее поддерживает, т.е. *Планетарный Логос*<sup>257</sup> (см. книгу Д.Л. Андреева "*Роза мира*").



**Связь ангелов с Богом** реализуется через физический (квантово-фотонный) вакуум – то есть через *Ничто*, из которого Господь творит бытие и в которое благодаря аннигиляционным процессам (ангелам) это бытие истекает. Именно поэтому ангелы предстают посредниками между *миром горним* и *миром дольним*. Ангелы, таким образом, выступают одновременно как флуктуирующие эффекты физического вакуума (*Ничто, мира горнего*), так и как аннигилирующие очаги Вселенной (*мира дольнего*). В этом и заключается принцип разделения ангелов на две подгруппы (светлые и темные), отношения между которыми весьма парадоксальны.

В целом философский принцип единства мира подтверждается **СИНЕРГЕТИКОЙ**, когда "сверхсложная, бесконечная, хаотизированная на уровне элементов среда (система) может описываться, как и всякая открытая нелинейная среда (система), небольшим числом фундаментальных идей и образов, а затем, возможно, и математических уравнений, определяющих общие тенденции развертывания процессов в ней" [*Князева, Курдюмов, 1997, с. 65; Новое в синергетике, 1996*].

В **синергетике** признается, что именно хаос выступает в качестве "клея", который связывает части в единое целое. Общее "координационное поле" хаоса как сущности принципиально множественной должно быть "обеспечено" неким "нейтральным элементом" как всеобщим координационным началом всего и вся. С другой стороны, можно утверждать, что данный нейтральный элемент присутствует в хаосе как нечто потенциально-возможное, виртуальное, косвенное, имплицативное, подразумеваемое, как фактор целостности, который экспериментально открыт квантовой физикой. Кроме того, с точки зрения синергетики можно все многообразие различных структур свести к единому началу, к среде, в которой в потенциально-непроявленной, виртуальной форме уже содержатся все возможные для данной среды структуры.

Из **КРИСТАЛЛОГРАФИИ** известно, что целостность предметов, имеющих кристаллическую структуру, поддерживается на минимальном энергетическом уровне, то есть на уровне "минимальной энергетической достаточности". Вселенная в целом должна поддерживаться энергией, стремящейся к нулю. Действительно, как учит квантовая физика, мир на его фундаментальном квантовом уровне (на

<sup>257</sup> "Дж. Лавлок, британский специалист в области газовой хроматографии, на основании исследований атмосферы земли, предложил гипотезу (гипотеза Геи), согласно которой землю (Гею) можно определить как «сложный организм, включающий в себя земную биосферу, атмосферу, океаны и почву, целостность, составляющую обратную связь, или кибернетическую систему, которая ищет оптимальную физическую и химическую среду для жизни на этой планете», "живую целостность", способную управлять составляющими ее частями. Его выводы дают основание предположить, что существует некое духовное разумное начало, которое поддерживает состояние гомеостаза" [*Лайтман, хачатурян, 2001, с. 40; Lovelock, 1979*].

уровне минимальной "порции" энергии) един и неделим. Некоторые исследователи говорят о "волновой функции", лежащей в основе целостного мира, когда в структуре любого движения, совершаемого в виде пульсации, вибрации, волны, наличествуют нулевые фазы (критические точки, точки бифуркации, нули функции синусоиды<sup>258</sup>), которые являются "общим бытийным знаменателем" для всех без исключения процессов, связывая их воедино и формируя универсуум, где, как учит эзотерическая мистика и современная квантовая физика, все едино, когда "Вселенная представляет собой неразрывное целое, части которого переплетаются и сливаются друг с другом, и ни одна из них не является более фундаментальной, чем другие, так что свойства одной части определяются свойствами всех остальных" [Капра, 1994, с. 266].

Именно благодаря *нулевым фазам*, присущим любому процессу, все формы Вселенной "стыкуются" друг с другом, устанавливая "несиловую координацию", открытую квантовой физикой. Эти нулевые состояния выступают в виде "хранителей ритмы" (которые есть суть боги в рамках ведического канона) – фундаментального сущностного ритма Вселенной, соотносящегося с пятым гипотетическим физическим взаимодействием – "великим объединением".

#### **3.4. СОЦИОЛОГИЯ, ИСТОРИОГРАФИЯ, МОРАЛЬ**

В *социологии* Пустота может пониматься как творческий, разумный принцип (ноосфера, коллективное бессознательное, эгрегор и т.д.), связующий индивида со всем человечеством, природой, космосом, обладающий проективными телеологическими функциями [Юнг, 1991; Фромм, 1990]. Содержанием коллективного бессознательного, по К. Юнгу, есть архетип, выступающий связующим звеном между материей и психикой<sup>259</sup>. Первые основополагающие архетипы при этом возникают в своеобразной "точке сборки", выступающей в виде "фокуса целостности" систем. Дело в том, что обществу, природе, космосу присуща, как считают, кооперативность – явление объединения отдельных элементов в целостные системы, при этом новые свойства, присущие этой целостности, не выводятся из свойств ее компонентов. Данный синергизм, имеющий непостижимый источник, есть отблеск единого Начала, Беспредельности, в которой, как пишет Е. И. Рерих (жена Николая Рериха, который, по некоторым данным, в конце своей жизни отказался от учения Е.П. Блаватской), скрывается Истина и живут Истоки Учения [Рерих, 1992].

В плане социально-экономического управления и менеджмента интерес представляет то, что инновации наиболее быстро и эффективно распространяются в организациях на уровне среднего звена менеджеров, по сравнению с тем, если они распространяются либо сверху вниз, либо снизу вверх [Ноука, Такеучи, 2003].

Принцип целостности мы обнаруживаем и в сфере *историографии в контексте общественных событий*, которые можно интерпретировать с позиции синергетики, как это делает С. Н. Кара-Мурза. Он пишет, что новая структура после распада старой тянется из хаоса к аттрактору системы. Переход от прежнего порядка к новому осуществляется через состояние хаоса, который можно понимать как революцию: "Перестройка общества через революцию – это быстрое, радикальное уничтожение или ослабление достаточного числа важнейших структур старого режима и создание обширного хаоса. Из него люди загоняются (словом или штыком) в новые аттракторы, которые революционеры спешно создают, исходя из своих идеалов или интересов. Если новые аттракторы жизнеспособны, а старые надежно блокированы или уничтожены, то революция удаётся, и жизнь после травмы течет по новому руслу, а новые, наспех созданные структуры понемногу улучшаются в ходе реформ. Так прошли буржуазные революции в Европе и Октябрьская – в России... Если новые аттракторы нежизнеспособны, то или происходит реставрация, или продолжается хаос с гибелью элементов системы..." [Кара-Мурза, 1998, с. 258-260]. В качестве примера можно привести ситуацию в России в апреле 1917 года, когда В.И. Ленин выдвинул тезис о революции именно в момент нестабильного равновесия власти между Временным правительством и советами в направлении нового аттрактора – "Вся власть Советам" (потом были новые аттракторы, например Декреты о мире и земле). Парадоксально, что в тот момент большевики не только не были влиятельной силой в Советах, но почти не были в них представлены [Кара-Мурза, 1998, с. 258-260].

В *морали* как форме общественного сознания *Ничто* предстает в виде "категорического императива" Канта, несущего отпечаток иррационального и кристаллизующегося на границе двух тайн – "звездного неба над нами и нравственного закона внутри нас". У З. Фрейда это высшая инстанция личности – "сверх-Я", координирующая космос ее бытия и устанавливающая гармонические отношения между "Оно" и "Я" ("там, где было "Оно", должно стать "Я").

<sup>258</sup> Мысль о нулевых фазах синусоиды можно проиллюстрировать исследованиями А. А. Деева, который, анализируя открытый учеными закон осцилляции Солнца (имеющий гармонический, то есть синусоидальный характер), говорит, что в момент прохождения синусоиды через нуль в течение 10-15 минут наблюдаются "информационные окна", и "все открытия, озарения происходят именно в эти моменты времени" [см.: Мартынов, 1990, с. 105]

<sup>259</sup> Архетипы: Мать-Земля (Великая Богиня), Небо, Мировое Древо, Бездна (Хаос), Стихия (Огонь, Воздух, Вода, Земля), Кристалл, Дерево, Животное, Человек – элементы космогонической системы; Ребёнок, Мать/Отец, Девушка, Парень, Старуха, Старик – элементы семейно-родовой системы; Пахарь, Ремесленник, Купец (Целитель, Учитель), Воин, Судья, Государь (Вождь), Жрец – элементы организационно-деятельностной системы.

### 3.5. ФИЛОСОФИЯ И РЕЛИГИЯ.

Еще одним понятием, выражающим нейтральную природу Ничто является *соборность*. А.В.Гулыга: "Соборность – слияние индивидуального и социального. Это общее, которое включает в себя богатство особенного и единичного, о чем писал Гегель, встречая подчас непонимание, поскольку оставался в сфере абстрактного мышления" [Гулыга, 2012].

Соборность как парадоксальная сущность реализуется в католическом принципе единства целого и его частей, поскольку целое перестанет существовать, если пропадут особенности отдельных индивидов, из которых оно складывается, поскольку благодаря множеству свойств и особенностей индивида возникает соборный организм, "цветущий и плодоносящий" [Moehler, 1957, s. 114]<sup>260</sup>.

А.С. Хомяков: "...В вопросах веры нет различия между ученым и невеждой, церковником и мирянином, мужчиной и женщиной, государем и подданным, рабовладельцем и рабом, когда это нужно, по усмотрению Божию, отрок получает дар ведения, младенцу дается слово премудрости, ересь ученого епископа опровергается безграмотным пастухом, дабы все было едино в свободном единстве живой веры, которое есть проявление Духа Божия. Таков догмат, лежащий в глубине идеи собора" [Хомяков, 1955, с. 266]. А.С. Хомякова, полагал, что соборное единство есть "единство свободное и органическое, живое начало которого есть Божественная благодать взаимной любви".

В работе С.С.Хоружего "Хомяков и принцип соборности" [Хоружий, 1994, с. 20] мы можем найти уточнение принципа соборности, которая определяется А.С. Хомяковым как тождество единства и свободы, проявляемое в законе духовной любви, а свобода, в свою очередь, понимается согласно св. Иоанну как свобода самоосуществления в истине. Таким образом, соборность включает такие атрибуты, как органичность, благодать, любовь, свобода.

Н.А. Бердяев: "Соборность противоположна и католической авторитарности и протестантскому индивидуализму, она означает коммюнитарность, не знающую внешнего над собой авторитета, но не знающую и индивидуалистического уединения и замкнутости" [Бердяев, "Русская идея", 1971, с. 166].

П.А. Флоренский: "Живя, мы соборуемся сами с собой – и в пространстве, и во времени, как целостный организм, собираемся воедино из отдельных взаимоисключающих – по закону тождества – элементов, частиц, клеток, душевных состояний и пр. и пр. Подобно мы собираемся в семью, в род, в народ и т. д., соборуясь до человечества и включая в единство человечности весь мир" [Флоренский, 1990, т. 2, с. 343].

В.И. Иванов: "Соборность – задание, а не данность, она никогда еще не осуществлялась на земле всецело и прочно, и ее также нельзя найти здесь или там, как Бога.. нет ни типического явления в жизни, прямо и всецело ему соответствующего, ни равного ему по содержанию логического понятия. Смысл соборности такое же задание для теоретической мысли, как и осуществление соборности для творчества жизненных форм" [Иванов, "Родное и вселенское", 1994, с. 1000-101].

С. Н. Трубецкой из Канта, который определял познавательные формы как трансцендентальные, которое, согласно С.Н. Трубецкому, соборно: "Сознание не может быть ни безличным, ни единоличным, ибо оно более, чем лично, будучи соборным" [Трубецкой, 1994, с. 498].

*Пустота* может пониматься и как состояние совершенства в восточной традиции: "...понимание совершенства, как целесообразности, свойственно так называемому европейскому стилю мышления. Традиционный восточный тип мышления под совершенством понимает нечто прямо противоположное – систему в состоянии максимальной энтропии. Такое состояние материи древними философскими учениями обозначается как "Дао", "Экам", "Брахман", соответствующее ему состояние психики – "Нирвана", "Самадхи", "Сатори", "Кеншо", "Откровение" [Шевченко, 1992].

*Пустоту* как неопределенную иррациональную сущность (имеющую множество рациональных проекций и способную, таким образом, получить рациональные интерпретации) можно соотнести с понятием "сущности", которое используется Г.И. Гурджиевым, П. Д. Успенским [Успенский, 1992], А. Менегетти [Менегетти, 1992], и другими [Almaas, 1990]. Здесь понимание сущности во многом выдержано в духе К. Кастанеды. Его можно выразить следующими словами: "сущность – источник всех и всяческих атрибутов. Личность живет (рождается, развивается, умирает) а плане феноменов, существования; сущность неизменно пребывает в плане ноуменов, бытия" [Орлов, 1995].

*Пустота* может представлять как самодостаточная система в единстве ее актуальных и потенциальных моментов существования, что было понятно древним мистикам. Как гласит один из законов магии, для того, чтобы система находилась в равновесии, необходимо и достаточно, чтобы каждый ее член уже носит в себе все те последствия, которые могут возникнуть при вхождении этого члена во взаимодействие с другим. Поэтому и само осуществление взаимодействия становится бесцельным [Шмаков, 1916, 1993].

Как единство содержания и формы, субстанции и реляции (отношения), вещества и поля *Пустота* выступает началом, синтезирующим "вещь-в-себе" и "вещь-для-нас", ноуменальное и феноменальное. Действительно, любой предмет принципиально недоступен непосредственному наблюдению;

<sup>260</sup> Соборность интегрирует *актуальное и потенциальное*: "...первобытная родовая община была не просто коллективом сородичей, которые совместно добывали пищу и растили потомство. Род, включавший в себя также духов предков, тотемных животных-прародителей и души еще не рожденных потомков, играл роль главного связующего звена в системе человек-общество-природа. Бесконечный и безначальный, вечно пребывающий во времени род, в котором растворялась конечная жизнь индивида, не выделял себя из природы и проецировал на нее свои отношения, а с другой стороны – переносил на себя естественные ритмы, связи и циклы живой природы. Природа продолжала род, а род – природу" [Лайтман Хачатурян, 2011, с. 99]

наблюдается всегда только его граница [Левич, 1993, 1996]. Единство предмета и его границы (формы) осуществляется в Пустоте, которая одновременно и принадлежит, и не принадлежит предмету и его границе.

*Пустота* – краеугольное понятие Буддизма и Даосизма: "тридцать спиц соединяются в одной ступице (образуя колесо), но употребление колеса зависит от пустоты между (спицами). Из глины делают сосуды, но употребление сосудов зависит от пустоты в них" [Литература древнего Востока, 1984, с. 228]. Л.А. Кранмер-Бинг в книге "Видение Азии" приводит слова Лао-цзы: "Лао-цзы заявил, что только в вакууме лежит подлинная истина. Например, реальность комнаты обнаруживается через незанятое пространство, охватываемое крышей и стенами. Вакуум всемогущ, потому что содержит в себе все. Лишь в вакууме становится возможным движение. Тот, кто смог бы создать внутри себя вакуум, в который могли бы войти другие, стал бы господином всех ситуаций" [Хемфрейс, 1994, с. 131, 148].

В рамках Хинаяны *Пустота* может пониматься как универсуум, а в рамках Махаяны – как Вселенная, взятая как целое, где ничего не возникает и не исчезает, а господствует только *Шунья* – универсальная пустота, которая утверждает пустотность (абсолют-шуньяту) и выражает отсутствие независимого начала во всем, состояние страдания и неценности, неподлинности, иллюзорности всего сущего. Этот абсолют может отождествляться с религиозной реальностью Махаяны – дхармакайей, тождественной с нирваной (истинным бытием). Махаяна утверждает эквивалентность эмпирического бытия и Абсолюта, тождество проявленного и непроявленного бытия, нирваны и мира в пустоте как отсутствию различий, которую принципиально невозможно выразить [Kimura, 1927]. Таким образом, в буддийской философской традиции пустота одновременно означает и бесконечность, неисчислимость, то, что наделено способностью к порождению неисчислимого множества вещей.

Нужно сказать, что подобно тому, как геометрическая фигура, например цилиндр, представленная в трехмерном пространстве и являясь нечто единым, дает различные ("противоречащие" друг другу) фигуры (прямоугольник и круг), если спроецировать цилиндр на плоскость, так и сущность человека и самого мира едина, будучи представленной в "высшем измерении". Так, Д. Бом полагал, что "сознание и материя взаимосвязаны и взаимозависимы, но между ними нет причинных связей. Они представляют собой вложенные друг в друга проекции более высокой реальности, которая не является ни материей, ни сознанием в чистом виде" [см.: Капра, 1994, с. 297]. Таким образом, единство человека и мира реализуется на фундаментальном уровне материи, квантовом, где мир представлен как единый нерасчленимый комплекс.

В. Франкл писал, что "бессмысленно искать единство человеческого способа бытия, преодолевающее многообразие различных форм бытия, а также разрешение таких противоречий, как антиномия души и тела, в тех плоскостях, на которые мы проецируем человека. Обнаружить его можно лишь в высшем измерении, в измерении специфически человеческих проявлений" [Франкл, 1990, с. 77 и сл.].

*Пустота, Ничто* как граничное явление, как нейтральное переходное начало может пониматься и как экзистенция, а также "*пограничная ситуация*" К. Ясперса как грань между жизнью и смертью, бытием и небытием, позволяющая ему освободиться от обусловленных форм своего существования и приводящая его к постижению себя как подлинного бытия, как экзистенции – того, что делает человека целостным образованием. Пограничная ситуация, или пограничное состояние, открывающее подлинный смысл бытия, есть не что иное, как состояние просветления в восточных духовных практиках [Ясперс, 1991].

В религии *Ничто* соотносимо с душой человека – вечной самодостаточной и абсолютной сущностью, а также с состоянием между сном и бодрствованием (третьим промежуточным модусом человеческого бытия), дающего, как утверждает христианская аскетическая антропология, осознать реальность Царствия Небесного [Клеман, 1994, с. 250]: "Грань между сном и явственным условна. То и другое сочетая в духе, ты в третьем состоянии обязан себя ввести" [Сидоров, 1982].

В восточной традиции с этим состоянием связаны такие понятия, как кеншо, сатори, просветление, медитация, самадхи, нирвикальпасамадхи, "срединный путь" между удовольствием и страданием [Кацуки, 1993]. В христианстве это состояние молитвенно-созерцательное, вводящее в благовейное восхищение и стяжающее дары Святого Духа [Палладий, 1992]. Это и античных "философский экстаз" платоников и неоплатоников, состояние постижения "недуальности" буддистов, экзальтация мусульман-суфиев, это христианская "пустота, при которой ничто внешнее не соответствует внутреннему напряжению", как говорит Симона Вейль [Клеман, 1994, с. 180-182], это "экзерции" (духовные испытания) иезуитов, состояние "нисхождения Святого Духа" у пятидесятников, а также когнитивное состояние признания единства созерцания и мышления в акте познания у современных философов.

### **3.6. ПСИХОЛОГИЯ, ИСКУССТВО, МЕДИЦИНА**

Нужно сказать, что в буддизме *Пустота* как основа всех феноменов также называется "светоносным, алмазным" бытием. Категория светоносности может послужить и определением для фотонной основы Вселенной в рамках квантовой теории поля, которая (основа) представляет собой единый нерасторжимый комплекс [Казначеев, Спиринов, 1991].

В психике человека *Пустота* обнаруживается в плане медитативных состояний, имеющих глубокую культурологическую подоплеку. В настоящее время с помощью современной медицинской и нейрофизиологической техники ведутся исследования параметров организма человека во время вхождения в медитативное состояние. При этом отмечается феномен синхронизации полушарий мозга [Murphy, Donovan, 1985]<sup>261</sup>. Процесс синхронизации, слияния, взаимной компенсации противоположностей рассматривается как важнейшее условие генерации "светоносного", "алмазного" тела в рамках тибетского буддизма [Казначеев, Спириин, 1991, с. 188]. Интересно, что у неоплатоников техника достижения экстатического трансового состояния слияния с Единым также обнаруживает генерацию "светоносного" тела [Лосев, 1988].

Интересно, что Пустота как нейтральный феномен (будучи Истиной как "единством противоположностей") выступает сущностью творческих и гениальных людей, отличающихся амбивалентностью, двойственностью, парадоксальностью их психической организации. Такая парадоксальная двойственность реализуется в психологии в виде категорий бисоциации (или бисоциативности, которая, в отличие от ассоциативности, является способностью человека к созданию абсолютно новых, нетривиальных связей; это соединение того, что никогда еще не было соединено через интеграцию нескольких элементов и формирование из них новой целостности), дипластия (свойственная только человеку способность соединять в одном понятийном контексте несоместимые понятия, вещи, отношения), парадоксальное (многозначное, сумеречное) мышление, энантиосемия (двойственность, парадоксальность смыслов), "операциональная интеграция" [Горелов, 1987, с. 79; Петров, 1982].

Искусство как форма общественного сознания вводит Ничто в свой мир в качестве фудожественного объекта, вызывающего одну из самых мощных эмоциональных реакций человека, что можно проиллюстрировать поэтическими строками С. Надсона:

*Для чего и жертвы, и страданья,  
Для чего так поздно понял я,  
Что в борьбе и смуте мирозданья  
Цель одна – покой небытия*

*Ничто (или Абсолют)* есть образ единства, целостности человеческого бытия, тотальности всех его мировоззренческих и поведенческих феноменов, которая призывно сияет утренней Звездой вдали, выстраивая вдоль одного горизонта все многообразие форм нашей жизнедеятельности, наших поведенческих реакций, мыслей и чувств, придавая им устойчивость в вихре жизненных буден, формируя высший аспект нашего "Я".

А. П. Чехов по этому поводу пишет в "*Скучной истории*": "когда в человеке нет того, что выше и сильнее всех внешних влияний, то, право, достаточно для него хорошего насморка, чтобы потерять равновесие... И весь его пессимизм или оптимизм с его великими или малыми мыслями в это время имеет значение только симптома и больше ничего".

В физиологии это Павловская "*сбивка мотивов*" (конфликт двух противоположных и одинаково сильных мотивов поведения), явление когнитивного диссонанса, а также условия возникновения неврозов, которые экспериментальным образом вызываются сильным возбуждением гипоталамуса, при котором одновременно активизируются оба его отдела, а также в процессе борьбы противоречивых стремлений человека [Святоц, 1982, с. 11-13].

Приведем *некоторые ситуации, где обнаруживается реальность интегральной роли нуля-перехода*. Можно сказать, что ноль (бифуркационное состояние хаоса в синергетике) фиксируется в двух случаях: в состоянии перехода одного в другое и в состоянии целостного функционирования той или иной системы, когда все ее элементы обнаруживают синергетическое слияние, единство, которое обеспечивается "механизмом" нулевого нейтрального состояния. Можно сказать, что чем больше амплитуда колебания психофизиологических состояний, тем глубже и устойчивее мы "приобщаемся" к Нулю. Это, прежде всего, половое возбуждение, где мы наблюдаем достаточно резкую смену состояний после полового "насыщения", в котором фиксируются гипнотические фазы [Долин, Долина, 1972, с. 155; Кастанеда, 1993, с. 46], как и парадоксальная фаза сна (сна со сновидениями), актуализирующаяся под знаком полового возбуждения [Psychology: The Science of Behaviour, p. 430], поскольку в состоянии

---

<sup>261</sup> На международной конференции в Аризонском университете (США) в 1999 году, проходившей под названием "*Последние достижения науки о сознании*", были опубликованы тезисы питерского ученого, доктора биологических и кандидата медицинских наук, президента Санкт-Петербургской ассоциации психопунктуры, заведующего лабораторией психофизиологии психоневрологического института им. В.М. Бехтерева, профессора В. Б. Слезкина и кандидата медицинских наук И. Я. Рябиной, в которых содержится информация о процессах, происходящих в мозгу человека в время медитации и молитвы [см. Казак, 1999]. Исследовался настоятель одного из монастырей, и результат его электроэнцефалограммы во время молитвы был ошеломляющий: было обнаружено, что при полном сознании в молитвенном состоянии православного священнослужителя электроэнцефалограмма показывала полное выключение коры головного мозга. Если состояние бодрствования и быстрого сна (сна со сновидениями) в принципе идентичны, то молитвенное состояние подобно фазе медленного сна. Было также показано, что уныние, рок-музыка уводят человека от состояния гармонии, вызывая в коре мозга электрические импульсы, близкие к эпилептическому припадку.



быстрого сна имеет место активизация половой функции человека [Лаберж, 1996].

То есть, сексуальные партнеры пребывают в состоянии повышенной внушаемости. Данное обстоятельство может быть использовано в качестве фактора влияния партнеров друг на друга. Нужно сказать, что любое возбуждение (в данном случае половое) как признак ситуационной дезориентации обнаруживает неуверенность человека, потерю самоконтроля и потребность подчиниться обстоятельствам. Любопытно, что З. Фрейд рассматривал влюбленность как форму гипноза.

Итак, при переходе от состояния возбуждения к состоянию торможения организм пересекает область, в которой он одинаково чувствителен как к сильным, так и слабым раздражителям (уравновешенная фаза). Поэтому слабые раздражители и здесь оказываются эффективным средством воздействия. Именно в данной уравновешенной (гипнотической) фазе и происходит выработка различных психологических установок, так как данная фаза баланса процессов возбуждения и торможения оказывается "равнодействующей" по отношению к различным сенсорным модальностям, в результате чего данные модальности формируют условный рефлекс как результат закольцованности нервных связей. Именно благодаря **уравновешенной фазе** возможен не только условный рефлекс, но и феномен синестезии.

Отметим, что при функциональном преобладании правого полушария человек воспринимает мир с полным доверием, в духе мистико-религиозного, мифологического мирозерцания; кроме того, в состоянии гипнотического транса активно правое полушарие [Каструбин, 1995], которое активно и в состоянии сна со сновидениями [Голубева, 1980, с. 44-53, 138; Красноперов, Панченко, 1991, с. 15]. Таким образом, есть все основания утверждать, что в состоянии гипнотического транса и быстрого сна активно правое, континуально-целостное полушарие головного мозга человека [Херсонский, 1991, с. 23-24].

*Поэтому З. Фрейд оказывается прав: если развитие человека идет от правого полушария к левому, то это означает, что человек при этом освобождается от уз актуальной данности, от сексуальности, эмоциональности и сомнамбулизма, когда возможность начинает доминировать над данностью, а человеческое существо при этом попадает в тенета дискретно-изолирующего левополушарного видения мира.*

Таким образом, можно предположить, что **целостность организма, его саморегуляция, самонастрой реализуется на уровне правого континуального аспекта человека и одновременно на уровне нулевых (бифуркационных) трансформаций организмов и сред.**

То есть волны жизнедеятельности организма как результат процесса удовлетворения многочисленных потребностей, фиксирующего фазы подъема и спада тех или иных специфических форм активности, имеют функцию самонастроя организма (в нулевых фазах, выражающихся синусоидальными нулями функции) посредством обретения им статуса целостной биологической системы, все элементы которой сплавляются в одно симфоническое целое. При этом феномен существования предполагает актуализацию целостности (как антиэнтропийный процесс), а эта последняя достигается через постоянное изменение (движение) живых организмов.

*Мы видим, что целостность как стабильно-устойчивое состояние достигается за счет нестабильности, как и состояния нестабильности, перехода одного в другое связываются в границах конкретных организменных систем посредством состояния целостности, вне которого существование дискретных, морфологически определенных форм жизни было бы невозможно. Здесь единое и дискретное, статическое и динамическое оказываются переходящими друг во друга диалектическим образом.*

Итак, человек начинает свой жизненный путь как правополушарное, созерцательное, "женское", "открытое" существо, существующее в соответствии с принципом "реальности" и принимая мир таким, каков он есть в соответствии с "принципом реальности", который мы находим как у З. Фрейда, так и Ж. Пиже. Потом человек возрастает до уровня "мужской" левополушарной рефлексии, что позволяет проложить границу между внутренним и внешним, на которой и строится "Я" как нечто автономно-дискретное, определенное, граничное и принципиально "закрытое".

**Открытость** позволяет существовать в плане целостно-континуального, энерго-полевого, циклопричинного, динамического, вечного, многозначно-парадоксального женственного космоса, формы которого характеризуются слитностью, непрерывностью, взаимным проникновением и отсутствием торжества суверенно-автономного, эгоцентрического начала. В человеческом организме этому модусу соответствуют подсознательные (бессознательные) правополушарные механизмы психики, доминирование которых характерно в той или иной степени для животного, дикаря, ребенка, мистика, юродивого, сомнамбулы, медиума, лица, находящегося в гипнотическом трансе, человека с пассивной жизненной позицией, приспособляющегося к внешней среде, отражающего и осваивающего мир в духе положительной обратной связи. В патологическом выражении этот модус дает нам мазохиста, а также человека, страдающего циклическими ("циклопричинными") невротами (в частности, маниакально-депрессивным психозом), эмоционально-лабильное существо с развитой первой сигнальной системой, способное опереживать душевным движениям других людей, направленное на создание сверхценного образа или идеи, стремящееся тотализовать мир в виде единого сверхпринципа.

**Закрытость** предполагает существование в дискретно-атомарном, вещественно-информационном (информация - функция управления), манипулятивно-множественном, линейно-причинном, статическом, хрональном, однозначном космосе, который Н. О. Лосский назвал "психоматериальным царством вещественно

непроницаемых форм", характеризующихся дискретностью, изолированностью, ограниченностью, определенностью, принципом индивидуализма, способностью к взаимной манипуляции и волеполаганию, к выражению своего эгоцентрично-суверенного начала, к существованию в духе отрицательной обратной связи. В чело­веческом организме этому модусу соответствует сознательный левополушарный механизм психической активности, который характерен для интеллектуальных существ с активной жизненной позицией, приспособляющих внешнюю среду к своим желаниям. В патологическом выражении этот модус дает нам садиста, а также человека, страдающего шизофренией ("расщепленностью", "множественностью" психики) – холодно-отстраненного, эмоционально-тупого существа с развитой второй сигнальной системой, стремящегося все классифицировать, детализировать, концептуализировать, схематизировать <sup>262</sup>.

Уточним, что эволюция человека и космоса в целом начинается от некоего "нейтрального" центра по пути расщепления его на правый и левый модусы (состояния открытости и закрытости), причем, левый модус представлен как потенциально-возможный, а правый – как актуально-действительный, как актуальная данность. Дальнейшее развитие идет от правого к левому, от "здесь и теперь" к осознанию будущего и способности предвосхищать будущее на основе аналитической рефлексии, присущей левому модусу, развитие которого в конечном итоге приводит к синтезу правого и левого.

Для того, чтобы достичь состояния этого синтеза правого и левого, необходимо левый, сознательный аспект привести в лоно правого, то есть трансформировать абстрактно-логические, опосредовано-однозначные, разорванные, дискретные схемы в многозначно-парадоксальный космос смысла. Данная схема находит свое отражение в динамике двух относительно противоположных сторон жизнедеятельности человека – **состояний сна и бодрствования**, которые диалектически переходят друг до друга и в целом коррелируют с активностью правого и левого полушария головного мозга человека [Красноперов, Панченко, 1991, с. 15]. Можно сказать, что состояние бодрствования в основном регулируется "доминантным" левым полушарием, организующим волевое усилие [Немчин, 1983, с. 78-80] и обеспечивающим реализацию произвольного, второсигнального аспекта человека, соотносящегося с его сознанием. Правое полушарие, будучи генетически древнее левого, в состоянии бодрствования функционирует как диалектический антагонист левого, обнаруживая разворачивание биоритмической активности организма. В состоянии сна организм переходит в сферу непроизвольной, первосигнальной, подсознательной регуляции, при этом тут также обнаруживается функциональный взаимный оборот полушарий, когда "медленный сон" "регулируется" левым, а быстрый – правым полушарием [Голубева, 1980, с. 44-50, 138; Херсонский, 1991, с. 23-24].

Эти факты помогают углубить понимание психотерапевтической (и в целом витальной) роли полушарной динамики. В состоянии бодрствования человек, как в основном левополушарная сущность, формирует (воспринимает и конструирует) множественно-дискретную, линейно-причинную реальность, где каждый предмет отражается как опосредованный другими. Здесь человек предстает как расщепленное, множественное, противоречивое существо, как относительно неинтегрированный набор психосоматических состояний (которые часто не согласованы функционально), как индивид, характеризующийся состоянием "фундаментального неотрагирования". Выражаясь языком психоанализа, можно сказать, что здесь человек реализуется как конгломерат неотрагированностей – обрывочных незавершенных реакций, "вытесненных" в сферу бессознательного, континуальная природа которого позволяет "сжимать", "складировать" линейные цепи отдельных реакций в целостно-циклическую упорядоченную психосферу. В дальнейшем, "сжатые неотрагированности" ("фрустрированная эмоциональная энергия", "энграммы мозга" и др.) обнаруживают тенденцию к самопогашению в виде неадекватных реакций, некоторые из которых могут принимать вид творчества, а также формировать ценностные структуры.

Итак, левое полушарие, которое, в известной мере, доминирует в состоянии бодрствования, воспринимает мир знаково-символическим образом, а мир при этом представляется как во многом асимметричная, множественная сущность. Вот почему принципиальным психотерапевтическим "заданием" человека является сенсогенное осознание и интеграция розрозненных элементов жизненного опыта, приведение их в синергетическое (целостное, энергоизбыточное, негэнтропийное) состояние, вне которого человек предстает как энергонедостаточное, энтропийное, неупорядоченное, расщепленное существо, испытывающее потребность в психотерапевтическом вмешательстве, главная

---

<sup>262</sup> "Взгляните на историю, подумайте о всех тех народах и цивилизациях, которые постигла гибель в период их самого бурного расцвета, на вершине достижений рассудка! Их не смогли спасти никакие обширные и достославные знания. Они были погублены деятельностью своего собственного рассудка, плоды которой были везде одними и теми же: бездуховность и ее материальное проявление – безнравственность, бесстыдство и распущенность в самом разнообразном обличье". Только деятельностью рассудка, неспособного к постижению чужеродного ему Духовного естества, можно объяснить столь долгое и упорное неверие древних и новых народов, испытывающих постоянную нужду в материализации атрибутов Божественного: сначала это были деревянные и каменные идо­лы, золотые тельцы, позже – всевозможные изобразительные средства (живописи, скульптуры и архитектуры), взывание к Богу "явить Свой лик", оживить мертвого, послать ангела и т.д. и т.п. Не в этом ли все существо рассудочной деятельности человека! Диктат телесного (мозга), за который мы сейчас так больно и тяжело расплачиваемся. Не это ли – ядовитая поросль Сатаны, лишившего человека познания через Дух, преградившего ему путь к Богу?! Вот вам и "явный враг" человека, о котором предупреждает Коран" [Коран, прим. к Суре 12 № 870, с. 710]; С.И. Сухонос ("Вечная душа: Пять вопросов к мировым религиям", 2007, с. 11).

лечебная идеология которого состоит в формировании условий для построения психосоматической целостности через *сенсогенную* (смыслонесущую) интеграцию стрессорных факторов, приведение знаково-вербальных моментов человека (отражающих соответствующий уровень дезинтеграции психики) к общему нейролингвистическому “знаменателю” [Бендлер, Гриндер, 1993]. То есть множественно-символический, контрастно-дихотомический, противоречиво-антиномический левополушарый дух бодрствования приводит к формированию противоречивых психологических состояний и установок, которые должны быть интегрированы в психосоматическое и ментальное единство путем гармонизации множественно-символического базиса человеческой психики, который можно назвать сознанием. *Процесс этой гармонизации осуществляется через формирование цельного (парадоксального) мировоззрения человека, через интеграцию образов и идей, мыслей и действий, убеждений и поведения, сознания и подсознания.*

Таким образом, состояние бодрствования, где царит дух принципиального взаимного опосредования предметов и явлений (где все предстает в виде набора несвязанных до конца, незавершенных фрагментов и процессов действительности, до конца не осознанных и непонятных событий, линейно-энтропически незавершенных психических состояний) способствует развитию негармоничных, энергонедостаточных психосоматических состояний, которые “выравниваются” в фазе “быстрого сна” (сна со сновидениями), когда активно правое полушарие, выступающего психологическим базисом подсознательного и отражающего мир принципиально целостно – в функциональной сфере правого полушария мир предстает как нечто единое, а стрессорно-антагонистические состояния психики приводятся к гармонии, что и проявляется в форме сновидений, которые иллюстрируют сам процесс этого приведения (об интегративно-синтетической роли сна см.: [Crick, Mitchison, 1983; Hobson, McCarley, 1977]), когда отдельные звенья нашего дневного опыта начинают связываться нелогичным, циклопричинным, парадоксальным сновидческим образом, что иллюстрируется высказыванием И. М. Сеченова о сновидении как о “небывалой комбинации бывалых впечатлений”. Здесь человек превращается в циклопричинную, энергоизбыточную, неэнтропийную сущность, обнаруживая феномен энергетической “подпитки”, “подзарядки”, а также психокоррекции, что имеет место не только в состоянии быстрого, но и медленного сна, где, как свидетельствуют некоторые исследования, человек не видит снов, но у него включаются “логические операции”, которые направлены на логико-символическое “согласование” фактов действительности.

Необходимо отметить, что “задания обучения, которые требуют значительной концентрации различных способностей, приводят к увеличению продолжительности “быстрого сна” [Лаберж, 1996, с. 216], что доказывает, что сон со сновидениями играет интегративную роль, связанную с механизмом “перепрограммирования мозга, направленного на разрушение границ между конфликтующими функциями” [Greenberg, Pearlman, 1974], то есть с механизмом, направленным на обеспечение взаимодействия сознания и подсознания [Лаберж, 1996].

Важно, что, как показали современные исследования, сон со сновидениями <sup>263</sup> выполняет роль *настройщика внутренних органов человека*, когда активна зрительная область мозга, а быстрый сон при этом имеет много общего с гипнотическим трансом.

Повторим, что в состоянии сна со сновидениями человек, во-первых, ощущает половое возбуждение, во-вторых, правое полушарие активно в состоянии гипнотического транса. Кроме того, в процессе полового контакта обнаруживаются гипнотические фазы. *Таким образом, в состоянии “быстрого сна”, выступающего как программирующий суггестивный фактор, у человека формируются психологические установки, которые во многом определяют его дальнейшее дневное поведение. Именно поэтому сюжеты сновидений могут выступать в виде пророчеств.* Как видим, мы, по сути, постоянно пребываем в состоянии “своеобразной постгипнотической драмы низшего уровня” [Психотерапия и духовные практики, 1998, с. 34]. Отсюда можно заключить, что образно-метафорический аспект социальной действительности, преломленный в религии и искусстве, играет роль программатора человеческого поведения.

Получается, что процесс сна со сновидениями предстает как программирующий суггестивный фактор будущего поведения человека, а с другой стороны, – есть следствием его прошлого поведения и функционирует как средство гармонизации психических и соматических процессов [Лаберж, 1996]. То есть, *причина (дневное существование) и следствие (сон со сновидениями) являются одним и тем же – “сновидением в сновидении” (когда причина и следствие меняются местами).* Данный вывод мы находим у Э. Берна [Берн, 1996, с. 192-206], который пишет, что структура детства выступает сценарием дальнейшей жизни человека.

Итак, фаза “быстрого сна” интегрирует разрозненные (фрустрационные) впечатления дня, которые являются таковыми именно в силу доминирования в бодрствующем состоянии функций левого полушария, подавляющего автоматизмы правого и препятствующего человеку вести себя спонтанно-естественным, “диким” образом. То есть в фазе “быстрого сна”, характеризующегося активностью правого полушария, гармонизируются неотреагированности (явившиеся результатом

<sup>263</sup> так называемый “быстрый сон”, или REM-фаза – от англ. *rapid eye movement* – быстрое движение глаз

дезинтегративной деятельности левого полушария), когда функции правого и левого полушарий (подсознания и сознания) приводятся к некоему единству и закрепляются в виде психологических установок, которые в бодрственном состоянии могут конфликтовать с активностью левого полушария и "проливаться" в мир в виде внешне немотивированных поведенческих актов.

Подчеркнем, что процесс гармонизации психосферы человека в состоянии быстрого сна обеспечивается правым полушарием, в рамках которого исчезает граница между внутренним и внешним, "Я" и "не-Я", когда агрессивные импульсы человека, обращенные вовне, перепрофилируются и обращаются на него же, что приводит к формированию "разрушительных" психологических установок, которые в бодрственном состоянии при известных условиях принуждают человека к аутоагрессии, то есть к немотивированной агрессии, направленной на самого себя.

Все вышесказанное позволяет заключить, что функциональная гармонизация полушарий мозга является искомым целью психотерапии, обнаруживающей два принципиально различных подхода к лечению пациентов. С одной стороны, психотерапия жаждет сформировать спонтанно-естественную, творчески-интуитивную модель поведения, превратив человека в "самореализованного" индивида (А. Маслоу: *"там, где было Я должно стать Оно"*). С другой стороны, психотерапия стремится обнаружить подсознательно закрепленный фрустрационный момент в виде той или иной "патологической" установки и обеспечить ее устранение посредством повторного "проигрывания" фрустрационного момента через его осознание (*"там, где было Оно, должно стать Я"*). Как в первом, так и во втором случае правополушарный и левополушарный модулы человеческой психики приводятся к общему функциональному "знаменателю", что отвечает йоговскому принципу: каждая мысль должна быть прочувствована, а каждое чувство – осознано.

Одним из примеров вышеприведенных психотерапевтических схем может служить метод "парадоксальной интенции" В. Франкла [Франкл, 1990, с. 50], когда негативная психологическая установка, закрепленная на уровне правого полушария, не только осознается, но и начинает приводиться в действие через волевое усилие, которое реализуется в сфере левополушарных механизмов. Тут можно говорить и про практику "осознанных сновидений", которая устраняет неврозы через контролируемое осознание аффективных ситуаций [Лаберж, 1996].

Контролируемые сновидения, где соединяются право- и левополушарные функции человека, позволяют человеку в бодрственном состоянии воспринимать мир как иллюзию, как сон [Evans-Wentz, 1964], что, в свою очередь, позволяет ему вести себя спонтанным образом, используя ресурсы правого полушария (подсознания). В состоянии же быстрого сна человек может воспринимать реальность осознанно и контролируемо, достигая "самоинтеграции и внутренней гармонии" [Лаберж, 1996, с. 20-23], что достигается посредством слияния сна и бодрствования, сознания и подсознания.

Отметим, что если состояние бодрствования характеризуется доминированием левого, а "быстрый сон" – правого полушария, то данная закономерность наблюдается не у всех людей. Как показали исследования В.В. Аршавского, у представителей народов, которые живут в северо-восточных районах Евразии в состоянии бодрствования относительно усилена активность правого полушария [Ротенберг, Аршавский, 1984; Аршавский, 1980, 1988, 1988], что говорит о том, что у народов, находящихся на правополушарном, "сновидческом", религиозно-мифологическом уровне развития, первую скрипку играет правое полушарие, формирующее юнговские архетипы коллективного бессознательного, принципиально подобные схемам установок, кристаллизующихся в состоянии "быстрого сна", который по своим психофизическим параметрам имеет много общего с состоянием гипнотического транса.

Отметим, что состояние Нуля ("нуль-перехода") свободно от каких-либо физических "условностей", что отражается в феноме непричинного имплицативного согласования квантовых процессов и в других явлениях, обнаруживаемых наукой как формой общественного сознания. Отсюда проистекают паранормальные явления, когда, например, человек внезапно переходит от относительно спокойного состояния к сильнейшему возбуждению, пересекая "нуль-переход", приобретая при этом сверхвозможности: тщедушная старушка при пожаре вытаскивает из дому сундук, которые потом с трудом перемещают несколько человек, мать, на ребенка которой наехал пятитонный грузовик, приподнимает его и освобождает ребенка, люди, которые оказались в горящем составе, выбирают "из перевернувшихся на бок вагонов с заклинившимися выходами из купе, в прямом смысле раздирая руками перегородки крыши" [Уфимская катастрофа, 1990].

При переходе к эпилептическому припадку (серии сильных двигательных конвульсий, обычно сопровождающихся выключением сознания) человек переживает нуль-переход как состояние тотальности бытия, которое может при этом восприниматься как подлинно-гармоничное<sup>264</sup>.

Всякое мистическое или иное посвящение эксплуатирует и культивирует это состояние, прорыв к которому совершается в условиях мощного эмоционального всплеска, выполняющего кроме этого и

---

<sup>264</sup> Ф. М. Достоевский в одном из своих писем пишет следующее: "За несколько мгновений до припадка я испытываю чувство счастья, которое совершенно невозможно вообразить в нормальном состоянии и о котором другие люди не имеют никакого понятия. Я чувствую себя в полной гармонии с собой и целым миром, и чувство это до того сильно, до того восхитительно, что за несколько секунд такого блаженства с радостью отдашь десять лет жизни, если не всю жизнь" [см. Кацuki, 1993, с. 12].

задачу отвлечения человека от тех или иных земных привязанностей, а также закладывающего базу для формирования психологической установки, и актуализации "нуль-перехода" – точки бифуркации, через которую организм устремляется в новое русло эволюции. Так, при крещении новорожденного его обязаны опускать в водную купель, что вызывает мощный стресс, сравнимый со стрессом рождения. Обряд обрезания также заставляет ребенка пережить еще не испытанный опыт сильнейшего эмоционального возбуждения. Индийская тантрическая секта в акте посвящения использует культ оживления мертвеца, что, понятно, ошеломляет посвящающегося до высшего предела.

К. Кастанеда пишет, что для смещения у человека "точки сборки" (в результате чего он переходит на качественно новый уровень существования) учителя используют ситуации, которые провоцируют сильнейшее эмоциональное потрясение у их подопечных. Будда испытал просветление после того, как он внезапно прервал свои аскетические подвиги и принял водную процедуру и еду. Иисус Христос также пережит решающий момент в своей земной эволюции, когда в течение сорокодневного поста был искушаем в пустыне. Можно приводить множество подобных примеров различных мистерий, посвящений, шабашей, служений, которые эксплуатируют "нуль-переход".

В связи с этим можно упомянуть и некоторые психотерапевтические техники излечения от последствий жизненных потрясений посредством направленного психического шока. Многие глубоко укоренившиеся отрицательные психологические установки формируются именно в состоянии переживания эмоционального потрясения, болевого шока и т.д. Катарсическое действие искусства связано с состоянием "психического резонанса", который заставляет человека заново пережить, осмыслить и отработать жизненные обстоятельства, вызвавшие у него ту или иную психическую травму<sup>265</sup>. Здесь состояние целостности достигается за счет совмещения переживания, имеющего правополушарную эмоционально-эмпатическую природу, с рефлексией переживания, имеющей левополушарную логико-аналитическую природу, то есть имеет место то, что классифицируется З. Фрейдом в виде формулы: "там, где было Оно, должно стать Я".

Таким образом, все свершения человеческого духа осуществляются за счет нейтральной нулевой фазы, синхронизирующей несовместимые процессы организма, приводящей к единству разнокалиберные аспекты нашего бытия. Это срединной нейтральное состояние, которое в силу своей "беспристрастности" оказывается причастным абсолютно всему и вся во Вселенной<sup>266</sup>, получило многообразное преломление в народных традициях, укоренилось в нормах поведения.

Как мы уже отмечали, всякий раз, когда имеет место резкая смена модальностей жизнедеятельности, переход из сферы одного ее полюса в сферу другого полюса, наблюдается переход через нуль, что имеет место не только на уровне человеческого организма, но и на уровне других сред. Так колдуны древности, как отмечает К. Кастанеда, называли время захода солнца "щелью между двумя мирами" [Кастанеда, 1992]. Н.А. Бердяев в книге "Самопознание" пишет, что в сумерки, переходном состоянии между светом и тьмой, обостряется тоска по вечному, по трансцендентному [Бердяев, 1990, с. 48]. В условиях такого перехода значительно повышаются возможности суггестивного воздействия<sup>267</sup>.

О. Клеман верно отмечает, что "в состоянии между сном и бодрствованием, когда отделяющая сознательное от бессознательного граница становится размытой и внутри человека раскрывается иная телесность, – наслаждение охватывает всего человека", обретающего "предвкушение Царствия Небесного". Это наслаждение Иссак Сириг называет особым откровением, преходящим нам "когда спим без сна и добствуем, не пробудясь до конца" [Клеман, 1994, с. 250]. Кароли Шнееманн, писательница и художница, сообщает, что "источник всех ее произведений скрыт между сном и пробуждением" [см.

---

<sup>265</sup> Терапевтические возможности эмоционального катарсиса были известны уже в Древней Греции. Платон дал живое описание эмоционального катарсиса в диалоге "Федр", говоря о ритуальном сумасшествии карибантов. Он отмечал значительные терапевтические возможности дикого танца под звуки флейты и барабанов, доходящего до иступления и завершающегося состоянием глубокой релаксации и покоя. Аристотель утверждал, что полное переживание и высвобождение подавляемых эмоций является эффективным средством против психических болезней. Он полагал, что хаос и неистовство мистерий в конце концов ведут к установлению порядка (здесь он превосходит идеи синергии, теории неравновесных систем). Посредством употребления вина, средств, усиливающих сексуальное возбуждение, и музыки, посвященные переживают разгул страстей, за которым следует целительный катарсис. Отреагирование играет важную роль и в холотропной терапии Ст. Грофа (которая вызывает регресс в детство и даже в пренатальный период), выступая одним из механизмов, приводящих к терапевтическим изменениям. Существуют важные дополнительные факторы даже на уровне биографических травм. Человек, переживающий полную регрессию в детство, к тому времени, когда имела место определенная травма, буквально становится снова младенцем. Это предполагает соответствующий образ тела, примитивные эмоции, наивное восприятие и понимание мира. Одновременно с этим он имеет доступ к зрелому восприятию мира взрослого. Это делает возможным интеграцию травматических событий посредством их энергетической разрядки, полного их осознания и оценки их с точки зрения взрослого. Это особенно важно в тех случаях, когда незрелость или неясность мировоззрения были существенными элементами травмы. Факторы такого рода наиболее ясно описаны Г. Бейтсом в его теории "двойной связанности" [Гроф, 1994; Bateson, 1972].

<sup>266</sup> что делает его инструментом и источником целостного интуитивного познания мира: "интуиция – это познание Истины, познание сущности вещей не умом, а сердцем и всем существом нашим" [Журнал Московской патриархии, 1977, с. 60].

<sup>267</sup> В связи с этим интерес представляет изречение из Нового Завета: "При захождении же солнца все, имевшие больных... приводили их к Нему; и Он возлагая на каждого из них руки, исцелял их" (Лк. 4, 40; Марк. 1, 32). Можно привести еще один пример, который иллюстрирует положение психологии о том, что гипнобельные фазы возникают во время заката и восхода солнца. Гитлер в своей книге "Майн кампф" писал о том, что высший ораторский талант властной апостольской природы заключался в том, что именно в это время (вечером) ему удается легче всего и наиболее естественным образом покорить новой воле людей [Hitler, 1939]. Е. И. Рерих писала, что подключение к "вибрациям космоса" легче происходит именно на "границе сна" [Рерих, 1992].

Криппнер, Диллард, 1997, с. 97].

В теории научного поиска наиболее плодотворными для творчества оказываются состояния перехода от глубокого отдыха, каким является сон, к бодрствованию. Как пишет А.К. Сухотин, "расторженные сном структуры мозга, не успев еще обрести привычное состояние нормы "поведения", наиболее открыты для неожиданных посетителей. В такие мгновения, скорее всего, и происходят невероятные сцепления идей, могущие оказаться плодотворными. Так, Р. Декарт писал, что "творческое настроение" посещает его, когда он бывает в расслабленном состоянии от сна. По собственному признанию К. Гаусса, перспективные догадки приходили ему в минуты пробуждения. Есть аналогичные свидетельства и многих других ученых" [Сухотин, 1978, с. 113].

Интересен вывод, сделанный физиологами: "максимум делящихся клеток приходится на предрассветные часы, когда ночь сменяется световым периодом" [Рыбаков, 1979]. Интересно также, что период от трех до пяти утра многими эзотерическими источниками полагается моментом "X", когда макрокосм и микрокосм (космос и человек) "соприкасаются"<sup>268</sup>.

Состояние "нуль-перехода" помимо культовых моментов (например, "триумфальной церемонии" древних, состоящей в отработанных проявлениях массового "героического энтузиазма" (ритуальный триумфальный крик) который был связан, как пишет В. П. Казначеев, в большими психофизическими затратами, что приводило к активизации полевой (целостной) организации раннего человека [Казначеев, Спирин, 1991, с. 120-124] используется и на чисто бытовом уровне. Так при чихании, когда имеет место переход от состояния относительного возбуждения к состоянию торможения нервных процессов, традиционно желается доброе здравие, так как данное состояние выступает в роли суггестивной установки. На Востоке полагают, что в процессе чихания происходит стимуляция "третьего глаза" – центра ясновидения человека. По этой же причине широко эксплуатируется состояние перехода к опьянению, которое О.Хайям определил так:

*Когда бываю трезв – нет радости ни в чем,  
Когда бываю пьян – ум затемнен вином.  
Но между трезвостью и хмелем есть мгновенье,  
Которое люблю за то, что жизнь есть в нем.*

Перед тем, как поднять рюмку, особенно первую, произносится тост, имеющий обычно форму

---

<sup>268</sup> Чудесность переходной фаз проявляется и в феномене крещенской воды, который объяснил российский ученый, доктор технических наук Владимир Цетлин. Заинтересовавшись свойствами воды в Крещение, он провел ряд экспериментов, в результате которых предложил разгадку глобальной тайны "взаимоотношений" человека с Солнцем и Землей. Изучая свойства воды, которую употребляют на Международной космической станции космонавты, В. Цетлин обратил внимание, что дневная вода отличается от ночной своей токовой проводимостью: так, в 10.00 и в 18.00 она имела максимальную способность к проводимости, то есть ее молекулы были как никогда активны. А вот в 13.00 и в 4 часа ночи водичка словно засыпала, успокаивалась. В моей лаборатории ученого стояло несколько сосудов с водой, в каждом – электроды для измерения проводимости тока. И вот однажды время измерения выпало как раз в канун Крещения и ученый был поражен, когда обнаружил, что молекулы 18 января вечером успокоились намного раньше обычного. Вода снизила свою проводимость до минимума аж с 18.00. И стояла в таком состоянии до полуночи. Далее В. Цетлин начал с осмысления изменчивости воды в зависимости от суточного цикла, поскольку она должна иметь связь с земными колебаниями: колебаться земные оболочки могут как по вертикали, так и по горизонтали, и этот процесс зависит от гравитационного воздействия не только Луны, но и, главным образом, Солнца. Когда оболочки под воздействием светила движутся, у них начинается приливное трение, а при трении испускается электромагнитное излучение. Более сильное или ослабленное, оно улавливается водой в океане, реке, а также водной средой живых организмов. Именно поэтому, полагает В. Цетлин, нас порой посещает необычайная бодрость или, наоборот, наваливается вялость. Данная закономерность была проверена и на растениях – на мексиканской опушки: подведя электроды к корням дерева и к его стеблю, ученые выяснили, что как только наступали часы успокоения воды в природе, снижался и биопотенциал растения. При этом данный биопотенциал проявлялся в состоянии мембраны – оболочки клеток. При усиленном электромагнитном воздействии она как бы натягивается, повышается ее тонус. Отчего все живое тоже начинает активизироваться, некоторые становятся чересчур деятельными, даже агрессивными. И наоборот, когда мембранный потенциал слабый, что обусловлено воздействием сниженного земного излучения, все живое на земле чувствует себя более спокойно. Важно при этом является вопрос о том, какое воздействие оказывает Солнце в эти периоды. В 13 часов местного времени оно находится в зените, и от этого сила приливной волны, исходящей от него, увеличивается. Земные оболочки как бы натягиваются, их трение снижается, снижая и электромагнитное излучение Земли. Тот же эффект, но менее выраженный, мы получаем и в ночные часы, когда Солнце "подтягивает" нашу планету уже с противоположной стороны. Это что касается суточного цикла. Но есть у Солнца еще и 27-суточный цикл – за это время оно совершает полный оборот вокруг своей оси. Древние люди всегда отмечали новый год в период зимнего солнцестояния, примерно 22-23 декабря. В это время расстояние между Солнцем и Землей максимально сокращалось, доходя до 149 млн. км. Ученые делали замеры в этот период и оказалось, что везде вода 22 декабря "аномально" меняла свои свойства, то есть успокаивалась не на час, как это происходит ежедневно, а замирала сразу на 6 часов. Через 27 суток все повторилось, то есть каждые 27 суток вода превращалась в "крещенскую". И вот что удивительно, всегда эти дни были близки к каким-нибудь православным праздникам: Сретению, Матрениному дню, Благовещенью... Значит, вода в эти дни становится спокойной благодаря определенному положению Солнца... Мы только поняли, что эта вода может быть полезна человечеству тем, что, возможно, снижает чрезмерную агрессию за счет снижения мембранного потенциала клеток. Люди в эти дни, независимо от того, купались они в проруби или нет, становятся спокойнее, более взвешенно относятся к своим поступкам. При этом вода, набранная в Крещение, долго не портится, так как за счет снижения электропроводности в ней идет подавление роста микроорганизмов. В часы наибольшего спокойствия воды на планете ее можно набирать хоть из реки, хоть из-под крана, – она сохранит свою доброкачественность в сосуде надолго. Такой водой хорошо умываться, а поскольку вода на планете существует еще в газообразном состоянии, всем нам становится легче дышать в эти "особые" дни солнечного 27-дневного цикла". – см.: (<http://via-midgard.info/news/article/secret/8020-raskryta-odna-iz-tajn-kreshhenskoj-vody.html>); (<http://www.bagnet.org/news/health/7699>). Нетрудно догадаться, что феномен крещенской воды происходит из феномена критических переходных фаз, поскольку вода приобретает свои чудесные свойства именно в переходные фазы солнечной активности – суточной и месячной. И именно при помощи такой "нейтральной" воды возможна "запись" божественной информации в акте крещения воды крестом и молитвой, поскольку "Бог разговаривает с человеком в средах, имеющих нулевые состояния".

пожелания, внушения. Интересно, что состояние опьянения, несущее в себе возможность приобщения к Высшему через "нуль-переход", может служить символом богопознания, называясь "реальностью высшего опьянения", вводящего нас в "область Божественной силы, ломающей все ограничения, опрокидывающей все преграды, наполняющей нас Духом Святым" [Клеман, 1994, с. 249]. Нужно сказать и то, что для наркоманов особенно ценна первая волна "кайфа" после принятия наркотика, длящаяся считанные минуты.

По этой же причине так важны в момент перехода ко сну и пробуждения молитва для взрослого, если он религиозен, либо психологическая установка, если таковой религиозности не наблюдается, а также колыбельная, сказка для ребенка. Вот почему дети любят слушать страшные истории (которые некоторые исследователи считают важнейшим компонентом детского развития), а взрослые – рисковать, играть в азартные игры и т.д. Именно поэтому переход к состоянию насыщения пищей (музыкой, зрелищами) широко используется человечеством и приобретает культурологическое значение, преломляясь как на примитивном уровне ("хлеба и зрелищ"), так и в формах изысканно-уточненных. Именно это обстоятельство является фокусом, в котором цементируются воедино две стороны культуры – духовная и материальная, где черпают свое основание прагматические и иррациональные культы человечества.

Именно поэтому имеют такую странно-притягательную силу похороны, ведь они фиксируют явление перехода-переходов – из жизни в смерть. В связи с этим можно привести как пример обряд сати – сжигания (самосожжения) вдов в Индии [Трегубов, Вагин, 1993, с. 215-217; Хьюман, Ван, 1993]. В преддверии акта самосожжения женщина обычно входит в состояние мистического экстаза и, как считают, должна быть предметом поклонения. Кроме того, как верят индийцы, женщина в последние минуты перед сожжением приобретает способность к ясновидению, пророчеству [Амбелен, 1993, с. 75-76, 288-289]. Если это действительно имеет место, то данный феномен можно было бы объяснить эффектом "нуля-перехода", в сфере которого достигается слияние потенциального и актуального, все получает качество преобразования (и одновременно целостности).

### **3.7. АЛГОРИТМЫ ДОСТИЖЕНИЯ НЕЙТРАЛЬНОГО СОСТОЯНИЯ**

Известен *алгоритм достижения состояния "нуля-перехода"*: следует волевым усилием поменять знаки своих психофизиологических режимов. Войти в "третье состояние". Так, находясь в состоянии глубокой медитативной релаксации на фоне активного бодрственного ожидания возбуждающего стимула (медитативные практики предусматривают в этом момент поддержания состояния удивления, ожидания, словом – бодрствующего духа [Каптен, 1993]), мы как бы "повисаем в воздухе", то есть выходим из состояния торможения, но не входим в состояние возбуждения, "задерживаясь" в "нуль-переходе".

Самый же мощный процесс смены состояний есть переход из жизни в смерть, о чем пишем Р. Мууди в книге "Жизнь после жизни" [Moody, 1977], где исследуются феномены клинической смерти [Гроф, Галифакс, 1981; О часе смертном; Мууди, 1990]. Австралийский врач П. Калиновский в книге "Переход" описывает многочисленные случаи, когда умирающие люди получают возможность воспринимать реальность одновременно нашего и "потустороннего" мира [Калиновский, 1991; Царева, 1993; Osis, 1961].

Интересно, что многие древние посвящения, инициации оперируют системой понятий, в которой рождение и смерть называются одним и тем же словом. С этим же обстоятельством связан один из трех столпов христианской этики (Вера, Надежда, Любовь) – Надежда: христианин, для того, чтобы стяжать себе Царствие Небесное должен постоянно пребывать в состоянии "предвкушения" смерти [Клеман, 1994, с. 136], ибо смерть в большинстве случаев происходит неожиданно. Постоянное ожидание смерти, "ношение" ее в себе может дать человеку возможность оборвать все привязанности к земному и погрузиться в пограничное, "чемоданное", промежуточное между жизнью и смертью состояние. Именно поэтому М. Монтель в книге "Опыты" писал, что "размышлять о смерти – это значит размышлять о свободе. Кто научился умирать, тот научился быть рабом. Готовность умереть избавляет нас от всякого подчинения. И нет в жизни зла для того, что постиг, что потерять жизнь – не зло". Или, как писал Гете,

*И доколь ты не поймешь  
Смерть для жизни новой,  
Хмурым гостем ты живешь  
На земле суровой.*

В связи с этим можно привести христианское учение о "смертнобожничестве" (обожевлении смерти), констатирующем: наше спасение зиждется в смерти и страдании [Ивкин, Нагорная, 1994, с. 49].

Феномен смерти эксплуатируется некоторыми культурами в виде ритуала жертвоприношения, выступающего средством "сношения с потусторонними сферами", причем, как считается, чем значительнее жертва, тем "шире" канал связи с ними. При этом в жертву могут приноситься не только растения и животные (а также отдельные аспекты жизнедеятельности человека, например, его дыхание), но и целые народы. Жертвой может выступать и Божественная Сущность.

На Востоке полагают, что бытие, мир актуализируются как единство жертвы, приносящего жертву и места, где жертва приносится [Роллан, 1991, с. 165]. То есть мир, актуализирующийся на счет жертвоприношения, обнаруживающего реальность двух полярных взаимодействующих сущностей –



жертвоприношения, поддерживается за счет акта жертвоприношения, генерирующего "нуль-переход" как стабилизирующее начало мира.

Интересно, что в момент умирания любого организма (как показали опыты Кирлиан) у него значительно повышается энергетический тонус [Кирлиан, Кирлиан, 2003, 2009; Шустов, Протасевич, 2001]<sup>269</sup>, что позволяет, поднявшись на энергетическую "горку", "упасть" вниз<sup>270</sup> – в смерть, пройдя канал преобразования. Нечто подобное мы наблюдаем в жизни элементарных частиц: электрон, падающий с высшей электронной орбиты на низшую, излучает энергию.

Повышение перед смертью у человека энергетического тонуса приводит к тому, что умирающий испытывает блаженство и даже сильное сексуальное возбуждение. Так, в время повешения мужчины у него может наблюдаться семяизвержение. Опыты Кирлиан показали, что данное явление характерно и для растений. Причем, шок, болевой синдром (быстро переводящий организм из одного состояния в другое), который испытывают живые организмы (в том числе и растения) вызывает прилив энергии в организм. В некоторых странах некоторые растения даже хлещут для того, чтобы активизировать их вегетативные функции<sup>271</sup>.

Г.Н. Петракович в статье "Естественный и искусственный гипобиоз у человека" [Петракович, 2012] подтверждает данную мысль: согласно Г. Селье [Селье, 1960, 1972], первым объективно фиксируемым ответом организма на воздействие шокового агента является мощный выброс в кровотоке "гормонов агрессии" – катехоламинов, прежде всего адреналина, при этом концентрация катехоламинов в крови превышает обычную во много, иногда десятикратную, раз. На 5000-600% и более увеличивается концентрация катехоламинов в крови и у зимоспящих непосредственно перед впадением в спячку. Животные при этом становятся возбужденными, мечутся. В этот же период отмечается резкое возбуждение и у человека, что соответствует *эректильной* фазе шока [Арбузов, 1960; Шутеу, 1981; Панин, 1983; Петракович, 2012].

При этом тахикардия, подъем артериального давления, гипергликемия являются характерными для обоих состояний в этот период и являются внешним отражением глубоких энергетических изменений в митохондриях всех клеток, выражающихся в немедленном переключении аэробного гликолиза на анаэробный с потреблением в качестве источника энергии прежде всего клеточного гликогена [Шутеу, 1981; Панин, 1983; Петракович, 2012]. Бурное расходование гликогена является основой "энергетической вспышки", наблюдаемой в одинаковой степени как при шоке в первую его фазу, стрессе, так и при впадении в спячку. Следует отметить, что подобная "энергетическая вспышка" перед впадением в гипобиоз отмечается даже у растений. Так, у лиственных растений непосредственно перед листопадом еще в 1925 году В. А. Бриллиант обнаружил резкое усиление фотосинтеза, затем он внезапно прекращался – и начинался листопад. Этот эффект известен в литературе как "эффект Бриллиант" [Бриллиант, 1925].

Нужно сказать, что с точки вышеприведенного рассмотрения явлений социального и индивидуального порядка в контексте "нуль-перехода" можно анализировать все без исключения реалии нашего бытия. При этом не будет вещей, от которых мы могли бы высокомерно отмахнуться как от какой-то глупости, которую невесть зачем изобрели дикари, когда ни один феномен нашей действительности не останется без рационального анализа, что неминуемо подводит нас к выводу о том, что в обществе нет вещей абсурдных и нелепых, что все существующее имеет под собой

---

<sup>269</sup> См также.: опыты К. Бакстера, Н.Н.Поливанова, А.И. Вейника (Вейник А.И. Термодинамика реальных процессов. – Минск: Наука и техника, 1991. – С. 487-499).

<sup>270</sup> "Жизнь – гора: поднимаешься медленно, спускаешься быстро". – Ги де Мопассан

<sup>271</sup> Особый интерес представляет то, что данный всплеск энергии соотносим с переходным моментом ("тысяча лет") перед окончательным судом антихриста и всего человечества. Данный момент является как бы его возвращением к древним истокам своего существования ("золотому веку"), но на более высоком уровне развития (Иоанн, 20, 1-15):

"И увидел я Ангела, сходящего с неба, который имел ключ от бездны и большую цепь в руке своей.

Он взял дракона, змия древнего, который есть диавол и сатана, и сковал его на тысячу лет, и низверг его в бездну, и заключил его, и положил над ним печать, дабы не прельщал уже народы, доколе не окончится тысяча лет; после же сего ему должно быть освобожденным на малое время.

И увидел я престолы и сидящих на них, которым дано было судить, и души обезглавленных за свидетельство Иисуса и за слово Божие, которые не поклонились зверю, ни образу его, и не приняли начертания на чело свое и на руку свою. Они ожили и царствовали со Христом тысячу лет.

Прочие же из умерших не ожили, доколе не окончится тысяча лет. Это – первое воскресение.

Блажен и свят имеющий участие в воскресении первом: над ними смерть вторая не имеет власти, но они будут священниками Бога и Христа и будут царствовать с Ним тысячу лет.

Когда же окончится тысяча лет, сатана будет освобожден из темницы своей и выйдет обольщать народы, находящиеся на четырех углах земли, Гога и Магога, и собирать их на брань; число их как песок морской.

И вышли на широту земли, и окружили стан святых и город возлюбленный.

И ниспал огонь с неба от Бога и пожрал их; диавол, прельщавший их, ввержен в озеро огненное и серное, где зверь и лжепророк, и будут мучиться день и ночь во веки веков.

И увидел я великий белый престол и Сидящего на нем, от лица Которого бежало небо и земля, и не нашлось им места. И увидел я мертвых, малых и великих, стоящих пред Богом, и книги раскрыты были, и иная книга раскрыта, которая есть книга жизни; и судимы были мертвые по написанному в книгах, сообразно с делами своими.

Тогда отдало море мертвых, бывших в нем, и смерть и ад отдали мертвых, которые были в них; и судим был каждый по делам своим. И смерть и ад повержены в озеро огненное. Это смерть вторая. И кто не был записан в книге жизни, тот был брошен в озеро огненное".

рациональную основу, что мы, наконец, существуем в единственно лучшем, по определению Лейбница, мире.

Так гадание на Рождество совершается в период перехода к увеличению продолжительности светового дня (в период зимнего солнцестояния), а "изобилующая чудесами" ночь на Ивана Купалу имеет место в период летнего солнцестояния, когда совершается переход к уменьшению светового дня. Иисус Христос по преданию родился в период зимнего, а Будда Гаутама (как и Иоанн Креститель) – в период летнего солнцестояния.

Механизм колдовства" укладывается в схему "нуль-перехода". Представим себе ведьму, колдующую над кипящим котлом, бросающую в него особые возбуждающие травы, постепенно вводящую себя во все большее возбуждение, которое может закончиться отключением сознания и впадением в беспамятство. Быстрый переход от состояния возбуждения в торможение "освобождает" импульс, оперенный определенным желанием и действующий в условиях "туннельного эффекта""нуль-перехода". Нечто подобное мы имеем в ритуалах кружения дервишей и шаманов, в танцах-мистериях, могущих продолжаться несколько суток кряду. Нужно сказать и то, что симпатическая магия, основной принцип которой – часть равняется целому – эксплуатирует эффект синергии нуля, в сфере которого простое и сложное, часть и целое, причина и следствие не дифференцируются, когда часть предмета или существа (например, человеческой волос) может представлять целый предмет или существо.

Состояние "нуль-перехода" В. Л. Леви анализирует в форме явления, называемого им "эхо-магнитом", когда человек сначала вводит себя в состояние квиетизма, полного безволия и отсутствия желаний, предварительно дав себе установку на тот или иной поступок [Леви, 1991]. Переход от суженого к обычному сознанию порождает феномен воли. Явление "эхо-магнита" В. Л. Леви характеризует как триединый процесс: заклинание – пустота – действие. Данную процедуру можно проиллюстрировать словами выдающейся артистки Ф.Г.Раневской: "Все сбудется, стоит только расхотеть!". Или, другими словами: "Для запуска мыслеформы или мыслеобраза в материализацию необходимо досконально представить себе этот образ или форму, а потом забыть. Иными словами – "отпустить ситуацию", забыть полностью о том, что вы первоначально хотели. Именно тогда поставленная программа включается в действие, в материализацию. Легче всего таким образом запускаются программы в виде шутки или при контакте с незнакомым человеком. Понятно, что таким же образом значительно проще в материализацию входят и деструктивные программы. Сложно забыть больного, умирающего ребенка. Значительно проще – случайного попутчика, который наступил вам на ногу в транспорте или незнакомца, который испачкал ваш костюм свежей рыбой на базаре. "Чтоб у тебя..." – то есть ключ в заранее составленную эгрегором колдовства программу. А дальше собственно программа: "пусто было" – срыв беременности; "руки отсохли" – паралич, в будущем; "глаза повылазили" – потеря зрения, катаракта..." (В.Ю.Рогожкин, "Эниология", 2000).

Перед тем как выпить бокал шампанского в новом году в него по традиции могут бросить пепел сожженной бумажки, на которой записали желание. Отсюда проистекает и традиция загадывать желание в момент, когда человек видит падающую "звезду": быстрое переключение внимания за чрезвычайно короткое время падения светящегося объекта предполагает резкое изменение психического состояния человека, что мало кому удается сделать.

В целом, состояние "нуль-перехода" притягательно для человека тем, что оно несет в себе отблеск фундаментального единства Вселенной – сферы гармонии, покоя и самодостаточности, в которой нет раздражающих человека противоречий (там они постоянно "снимаются"). Именно поэтому покой, статика может восприниматься человеком как воплощение красоты, а динамика, заключающая в себе взаимодействие противоположных начал бытия, воспринимается часто как отход от принципа красоты<sup>272</sup>.

Достижение "нуль-перехода" возможно не только при смене знаков в режиме жизнедеятельности, но и тогда, когда сталкиваются два противоположных состояния или сущности, достигая при этом взаимной компенсации. Так при совмещении состояний мышечного напряжения и расслабления (что характерно для гипнотического состояния, характеризующегося мышечной ригидностью, когда состояния мышечного расслабления и напряжения уравниваются<sup>273</sup>), эмоций страха и гнева, логического и образного мышления, влечений к жизни и смерти и т.д. мы "генерируем" "нуль-переход"<sup>274</sup>. Всякий раз, когда мы совмещаем несовместимые, взаимоисключающиеся сущности мы обнаруживаем реальность Нуля, что воспринимается как чудо, ибо в нем "все возможно". С этой позиции

<sup>272</sup> Данное положение иллюстрируется наблюдениями К.-Ф. Флегеля: "у камчадалов Бог Кулка принимает свои собственные замерзшие испражнения за богиню красоты, пока те еще не оттаяли" [Жан-Поль, 1981, с. 128].

<sup>273</sup> Нечто подобное имеет место в спорте, когда спортсмен входит в состояние "второго дыхания" в условиях достижения грани своих физических сил – состояния нервно-физического возбуждения, которое уравнивается состоянием торможения, благодаря чему фиксируется медитативно-нейтральное состояние "второго дыхания", гармонизирующее организм и обновляющее его ресурсы.

<sup>274</sup> Или, как пишет С. Н. Лазарев, "высшее счастье... не в земном и не в духовном, а в момент перехода от одного к другому, в момент внутреннего объединения этих двух противоположностей" [Лазарев, 1994, с. 344]. У А. Блока это состояние называется "радость-страданье одно".

анализа бытия становятся ясными выводы католического теолога А. Курно о понятии чуда как "встречи" двух независимых причинных рядов, что "открывает простор для всякой третьей силы" [Зеньковский, 1964, с. 9]. Становится понятной и телеологическая теория "параллельных плоскостей" знания и веры, находящихся в дополнительном отношении друг к другу [Габинский, 1978, с. 128-129, 225].

Чудо булатной стали заключается в совмещении ею двух несовместных для металла свойств – твердости и гибкости. Медитация как способ погружения в ноль может быть успешна, когда мы при этом совмещаем несоединимое. Так на Востоке используется медитативная карточка: круг небесно-голубого цвета, на котором в красно-золотом цвете выполнено изображение санскритского слова АУМ [Игнатенко, Годованец, 1991, с. 21, 54]. При визуализации этой карточки происходит совмещение противоположностей на нескольких уровнях.

На уровне восприятия формы, когда совмещается круг (плавная, континуально-симметричная, переходящая в себя, линия) и знак АУМ (ОМ) – ряд изогнутых дискретно-асимметричных линий.

На уровне цветовосприятия происходит совмещение холодной и горячей части цветового спектра (небесно-голубой и красно-золотой), которые воспринимаются соответственно левым и правым полушариями головного мозга [Николаенко, 1985] (при этом наблюдается функциональное согласование полушарий головного мозга человека).

На уровне эмоциональных переживаний может наблюдаться совмещение состояния мистического ужаса перед всепоглощающей бездной первичной вибрации (неведомого, неопределенного) и состояния твердой решимости при осознании себя центром мира, своей абсолютной слитности с ним.

На уровне процессов мышления совмещаются абстрактно-логическое мышление, оперирующее знаковой символикой (знак АУМ) и предметно-конкретное мышление, оперирующее в данном случае образом первичной вибрации (АУМ), "породившей мир". При этом может произноситься определенная мантра, фоновая программа которой обнаруживает совмещение континуальной и дискретной сущностей (то есть мелодии и ритма, обрабатываемыми разными полушариями).

### **3.8. ВЫВОДЫ**

*Абсолют, Ноль* всегда был искомым целью философии и выступал в различных обликах. В виде философского камня средневековых алхимиков, способного, как полагали, трансмутировать элементы, в виде платоновской идеи, в виде "неразличимого Единого" (Упанишады), первозданного "хаоса" (Геосид), "дао" (Лао-цзы), "архэ" (милетцы), в виде неопределенной, лишенной всяких свойств неформальной пустоты, ничто (пифагорийцы)... [Кармин, 1981, с. 13].

Как пишет Алан Лео, "у всего сущего есть стороны – духовная и материальная, существенная и формальная... Одна и та же вещь всегда дает высокий и низкий, тонкий и грубый, абстрактный и конкретный аспект – каждое явление природы имеет причину в прошлом и действие в будущем... Мы живем в мире дуализма, в котором постоянно витает тонкое, неопределяемое Нечто и действует как сущность или принцип всех вещей, обладающих этим двоичным проявлением" [Лео, 1994, с. 3].

Данные выводы согласуются со словами из Библии, где мы встречаем призыв Христа идти по пути слабости, но не силы, поскольку Его сила – в слабости: "Сила Моя в немочи совершается" (2 Кор, 12, 9-10). Или, как говорил Лао-цзы, "слабость велика, сила ничтожна". Когда человек родился, он слаб и гибок; когда он умирает, он крепок и черств. Когда дерево произрастает, оно гибко и нежно, а когда оно сухо и жестко, оно умирает. Черствость и сила – спутники смерти. Гибкость и слабость выражает свежесть бытия. Поэтому, что отвердело, то не победит".

В связи с этим следует отметить, что в состоянии истощения нервной системы человек приобретает способность парадоксального реагирования, то есть наблюдается феномен снижения порогов ощущений. С другой стороны, состояние нервного истощения вызывает преобладания медленных ритмов электропотенциалом мозга, которые выступают механизмом защиты, ибо они стирают очаги возбуждения в коре головного мозга. Можно сказать, что надежность работы человека заключается в возникновении различных уровней колебаний сверхмедленных процессов [Каструбин, 1995, с. 171].

Кроме того, отмечается лечебная эффективность слабых информационных сигналов, обладающих защитными свойствами [Гаркави и др., 1990]. Лечебная и обезболивающая эффективность резко возрастает при уменьшении энергии информационного сигнала [Кудряшов и др. 1980]. Можно сказать, что энергообмен с окружающей средой осуществляется в основном на низких энергетических уровнях [Каструбин, 1995, с. 159]. Данные уровни можно сопоставить со "слабыми экологическими связями" [Казначеев, Спириин, 1991], с трансовыми состояниями, которые соотносятся с активностью правого полушария [Мышляев, 1994], в сфере которого функционируют механизмы подсознания и где информация представлена в "сжатом", свернутом виде, что позволяет оперировать ею, проводя сложные арифметические действия в считанные секунды [Бехтерева, 1988].

*Ноль* можно назвать недואльной сущностью, которая является предметом отражения в основном правополушарного мифо-религиозного сознания <sup>275</sup>. *Ноль, Абсолют* можно соотнести с особым

<sup>275</sup> Так в Апокалипсисе Бог обращается к Ангелу седьмой, последней церкви (далее идет "престол Всевышнего"), говорит: "Знаю дела твои; ты не холоден, ни горяч; о, если бы ты был холоден или горяч! Но как ты тепл, а не горяч и не холоден, то извергну тебя из уст Моих"

состоянием сознания, которое, по Патанджали, достигается посредством изменения однонаправленности сознания, то есть обретается в результате "достижения тождества прошедших и только что возникших содержаний сознания" [Патанджали, 1992, с. 57].

Это и состояние *нирваны*, называемое полнотой сверхличной жизни, слившейся с жизнью Вселенной. В Бхагавад-Гите Абсолютное определяется как начало, середина и конец всех творений<sup>276</sup>, что отвечает содержанию учению Николая Кузанского о "единице"<sup>277</sup>. Даже В. И. Ленин был, хотя и неосознанно, под обаянием Абсолюта, что иллюстрируется его словами: "всеобщий принцип развития надо соединить, связать, совместить с всеобщим принципом единства мира, движения, материи..." [ПСС, т. 29, с. 229]. Д. И. Менделеев также стремился к некоей общей научной идее, связывающей все и вся воедино: "Наука, – писал он, – состоит в отыскании общего. В элементах есть общее... Связать эти индивидуальности общему идеею – цель моей естественной системы" [Менделеев, 1953, с. 618].

Абсолют может пониматься как нечто третье, опосредующее взаимодействие двух вещей, на что обратил внимание Гегель, который писал: "чтобы понять отношение взаимодействия, мы не должны оставлять две его стороны в непосредственной данности, а должны... познать в них моменты третьего, высшего, которое именно и есть понятие" [Гегель, 1932–1959, т. 1, с. 260]. Конспектируя Гегеля, Ленин писал: "только "взаимодействие" = пустота" [ПСС, т. 29, с. 146].

Что же представляет собой это гегелевское "третье" во взаимодействии? "Третьим моментом, которым опосредуется и определяется взаимодействие двух конечных вещей или сторон (частей), являются интегральные закономерности целого... Взаимодействие частей опосредовано самим целым – третьим моментом, или субстанцией. Субстанция есть интегральное и имманентное качество целого, которое сугубо специфически характеризует предмет и в то же время является внутренним основанием всех его сторон (частей). Значит, "тайна"... этого третьего заключается в том, что взаимодействующие стороны явлений или вещей при всех различиях между собой имеют в то же время всеобщую основу – субстанцию, являются всего лишь различными модификациями одной и той же субстанции" [Югай, 1972, с. 22–23]. Здесь субстанция есть единство единого и множественного. Как отмечал Ф. Шеллинг, "поскольку идея целого может быть показана лишь путем своего раскрытия в частях, а с другой стороны, отдельные части возможны лишь благодаря идее целого, то ясно, что здесь имеется противоречие, преодолимое... путем внезапного совпадения сознательной и бессознательной деятельности" [Шеллинг, 1936, с. 338], то есть путем совмещения активности правого и левого полушарий.

Абсолют может рассматриваться как принцип целостности форм жизни, реализуемый благодаря *сердцу человека* как "органу богопознания". На Востоке сердечная чakra выполняет роль интегратора разнообразных психических сил человека. В христианской аскетической антропологии идея о сердце как органе богопознания находит свое отражение в принципе кардиоцентризма. Следует сказать и то, что, как полагают некоторые исследователи, сердце является резонатором голографического типа [Мартынов, 1990, с. 73]<sup>278</sup>.

Итак, можно констатировать, что Абсолют в первом теоретическом приближении есть **единство противоположностей**. Данная идея получает глубокую интерпретацию на Востоке. Так "буддизм махаяны ставит акцент на несуществовании противоположностей, на нулевом пути, являющимся

---

(Откр. 3, 15-16).

<sup>276</sup> примерно в такой же формуле Иисус выражает сущность Бога как "Альфу и Омегу, начало и конец"

<sup>277</sup> "Первый ряд начинается с числа 1, которое символизирует Чистое Бытие (САТ, Брахма Сагуна или "Дао-СИменем"). Это синоним внутритриктной Всевозможности. Из числа 1 происходят все числа, так как все числа суть Единица, взятая некоторое количество раз. Метафизическое возникновение чисел из 1 (и уже первого из этих чисел, числа 2) никоим образом не является дроблением самой Единицы или делением на 2 и более частей. 1 (Единица) — это полнота бытийной Возможности, и будучи Возможностью: она всегда сохраняется равной самой себе, тогда как Действительность, ею порождаемая, ничто не отнимает от ее полноты и никоим образом ее не делит. Двойственность и последующая множественность есть не что иное, как "оптическая иллюзия" при взгляде на одну и ту же Единицу, и поэтому при происхождении чисел осуществляется деление не самой Единицы, но ее образа, и в конечном счете, ее призрака, ее химеры. Поэтому 2 метафизически не равно 1+1, а равно тому же реальному 1 (одному) + его отрицанию, фиктивно полагающему еще что-то там, где нет ничего. Поэтому 2 рассматривается в Традиции как число негативное, и в книге Бытия, и в Библии, на Второй День Творения сакральная фраза "И увидел Бог, что это хорошо" опущена. В Библии вообще всякий сюжет, связанный с удвоением, – творение Евы (создание перво-пары людей), два первых сына Адама и Евы, Кайн и Авель и т.д. – обязательно сопровождается негативными событиями – грехопадением, первым в сакральной истории убийством и т. д. Это негативное отношение к числу 2 наличествует и во всех остальных традициях, что метафизически вполне понятно" – А.Г. Дугин ([http://new-numerology.ru/books/kl\\_6.htm](http://new-numerology.ru/books/kl_6.htm)). Вергилий, знакомый с тайной наукой посвящения, говорил о том, что: "Нечетное число приятно Богу" Нечетные числа начинаются с числа три. Что касается Единицы, то пифагорейцы считали ее андрогинным, то есть совмещающим мужские и женские атрибуты, числом, поскольку при добавлении его к четному (отрицательному) числу получается нечетное (положительное) число, а при добавлении единицы к нечетному, оно превращается в четное, и таким образом, мужское число становится женским. "Нечетные числа божественны, четные числа являются земными, дьявольскими и несчастливими. Пифагорейцы ненавидели Двойку. У них она являлась началом дифференциации, следовательно противоположений, дисгармонии или материи, началом зла. В Теогонии Валентина Vythos и Sige (Глубь, Хаос, Материя, рожденная в Молчании) означали предвечную Двоячность. Однако, у ранних пифагорейцев Диада была тем несовершенным состоянием, в которое впадо первое проявленное существо, когда оно отделилось от Монады. Это было той точкой, из которой раздвоились два пути – добра и зла. Все, что было двучленно или ложно, называлось ими "Двоячностью". Лишь Одно было хорошо и являло гармонию, ибо никакая дисгармония не может произойти от одного, единого" – Е.П.Блаватская ([http://new-numerology.ru/books/kl\\_6.htm](http://new-numerology.ru/books/kl_6.htm)).

<sup>278</sup> Как пишет А. С. Позов, "в статистической множественного человека должно быть объединяющее и направляющее начало, должен быть центральный орган, орган единства и интеграции, осуществляющий связь частей, гармонию и иерархию сил, коррекцию органов и аппаратов; должен быть орган тредианства, духовно-душевно-телесного единства. По учению др.-церковной антропологии, таким органом в человеческом существе является сердце" [Позов, 1965, с. 165].

основанием для бытия и небытия: "есть" – это первая противоположность, "не есть" – вторая. То, что лежит между ними, не подлежит исследованию, неизреченно, непроявлено, непостижимо и не имеет длительности. Это и есть нулевой путь, называемый истинным познанием бытия... С точки зрения буддизма и даосизма, гармония – не конечная цель мира, а лишь путь к конечной цели. Конечная цель – достижение состояния полного покоя – центра круга, снятие всех противоположностей, в том числе между покоем и движением. Идеал – достижение идеального покоя (дао, нирваны), опустошенности, бессмертия, возвращение к Одному" [*Кандыба, Кандыба, 1993, с. 155-156*]<sup>279</sup>.

Итак, *Пустота, Абсолют* есть координирующее начало бытия, ибо, как заметил еще Аристотель, в пустоте все направления являются равноправными. Или, как сказано в Коране, "Куда бы вы не обратились, там лик Аллаха" (*К. 2:109*). Интерес представляет то, что Дионисий Ареопагит определял Всевышнего как "пребывающего везде и нигде" [*Клеман, 1994, с. 180*]<sup>280</sup>.

Можно сказать, что мир, согласно концепции Упанишад, един, "пустотен" в Брахмане и множественен, феноменален в сонме Атманов. Новый взгляд на природу квантовой реальности констатирует то же самое: существует "принципиально неустраняемая возможность проявления свойств реальной множественной материи в так называемой пустоте... то, что лежит в основе этой возможности, оказывается более реальным, более глубоким и более действенным, чем вся преходящая и, можно сказать, иллюзорная действительность множественного мира вещей и процессов. Таково квантовое свойство мира как неделимого целого. Любая конкретная вещь, явление или процесс неизбежно преходящи... Но неизменной, однако, остается та сторона мира, с которой он предстает не как многое, а как одно", – пишет И. З. Цехмистро [*Цехмистро, 1981, с. 132*]. Или, как полагал Э. Шредингер, "личная индивидуальная душа равна вездесущей, всепостигающей вечной душе". Это главное заключение Э. Шредингера считает, анализируя сущность генетической теории, наибольшим из того, что может дать биолог, пытающийся одним ударом доказать и существование Бога и бессмертие души [*Шредингер, 1947*].

Говоря об *Абсолюте*, мы должны иметь в виду, что он как нечто неизреченное, с одной стороны не поддается вербально-знаковому, а также образному выражению, а с другой – он не может быть ограничен даже собственной непознаваемостью, то есть *Абсолют* с одной стороны непознаваем, неизречен, а с другой – вполне познаваем, рационализируем и символизирован, когда Абсолют, как пишет Алан Лео, находит разнообразные рациональные проекции. В геометрии это круг, "в царстве цифровой символики это цифра ноль, в царстве света и красок – это затмение, в символике звука и музыки – это тишина, молчание" [*Лео, 1994, с. 9-10*].

*Абсолют* необходим нам и для разрешения порожденных наукой многочисленных парадоксов, антиномий-проблем как специфической формы "выражения неадекватности формально-логических структур объективной природе движения, всеобщего, бесконечного" [*Нарский, 1969, с. 42*].

*Пустота, Абсолют* является нейтральной сущностью, форпостом материи, где она черпает свое бытие, законы и порядок. "В самом деле, как будет существовать порядок, если нет чего-нибудь вечного, отдельно существующего и пребывающего?" – вопрошает Аристотель [*Аристотель, 1934, с. 183*]. У Спинозы *пустота* выступает в виде субстанции, которая участвует во всех изменениях, оставаясь инвариантной, неизменной [*Спиноза, 1957, т. 4, с. 404-405*]. У Декарта целостность материи, ее постоянное количество проистекает из некоей неизменной сущности, и именно потому, "что Бог неизменен и что, действуя всегда одинаковым образом, Он производит всегда одно и то же действие" [*Декарт, 1950, с. 201*]. Парадоксальная сущность пустоты находит свое отражение в идее Гераклита, что одно и то же может существовать, и не существовать одновременно.

Бл. Августин писал в "*Исповеди*" о природе целого: "Бог привел все к единому порядку; этот порядок и делает из мира "единое целое" – *universalis*. Эту целостность человек "разрывает", предпочтя ей, из личной гордости и личных симпатий, "одну часть", "мнимое единство": он, таким образом, ставит "часть" выше "целого", достоинством, принадлежащим "целому" – *universalis*, – он облакает "часть" (3, 8, 16).

В. Гумбольдт полагал, что миром движет глубокое чувство того, что все рождается в душе, будучи истечением единой силы, составляет одно большое целое и что все единичное, словно овечное тою же силой, должно нести на себе признаки своей связи с этим целым. В. И. Вернадский также пытался доказать целостность Вселенной, что предполагает развитие целостного знания, языка символа, синергичное слияние рационального и иррационального пластов культуры.

С. С. Хоружий отмечает, что понятие синергии предполагает своеобразный "образ человека и свой дискурс, способ рассуждения и мышления, которые, будучи в полной мере раскрыты, могли бы, возможно, инициировать переход мысли и культуры в новую, энергичную парадигму" [*Хоружий, 1995, с.*

<sup>279</sup> Данные рассуждения можно сопоставить с положением Бхагавад-Гиты о Брахмане: "Брахман, Дух, не имеющий начала... находится вне существования и не-существования" (*Бх.-г. 13, 12*).

<sup>280</sup> "Он – ничто и ни в чем, и в то же время познается через все во всем, не будучи познаваемым ни в чем и ничем" [*Клеман, 1994, с. 229*].

5]. Сама Истина теперь уже понимается как нечто целое, в котором, по словам Сэн Цяна, "нет ни прошлого, ни настоящего, ни будущего". При этом "совершенный путь,- продолжает тот же ватор, подобен бездне, где нет недостатка и нет избытка. Лишь оттого, что выбираем, теряем его. Не привязывайтесь ни к чему внешнему и не живите во внутренней пустоте. Когда ум покоится в единстве вещей, двойственность сама исчезает" [Григорьева, 1997, с. 90-102]

При этом, как пишет Т. П. Григорьева, "обретая целостность, каждая сущность обретает Свободу. Обретая Свободу, сосуществует с другими неслиянно и нераздельно... Получается, что мир, скорее, подобен не моноцентрической модели, тем более – не антропотентрической, а полицентрической или "сингулярной": центр везде, в каждой точке. И сама эта точка не нуждается в опоре, ибо связана с высшим Бытием,- есть целое, микромир. Всякое же целое открыто другому целому, едино с ним в высшем, не в физическом или механическом смысле" [Григорьева, 1997, с. 90-102]. Это напоминает нам философский принцип единства мира, как и принцип принципиальной пространственно-временной нелокализованности объектов в голографическом универсуме. Достижение целостности и преодоление двойственности можно вместе с Р. Эмерсоном понимать как изменение оси сознания, которая приводится в соответствие с "осью вещей".

Понятие *пустоты*, которым оперируют мистики, прямо соотносится с понятием физического вакуума. "Подобно восточной Пустоте, "физический вакуум"<sup>281</sup>, как он именуется в теории поля, не является просто состоянием абсолютной незаполненности и отсутствия всякого существования, но

---

<sup>281</sup> В.Л. Дятлов в статье "Поляризационная модель неоднородного физического вакуума" пишет, что "самым важным результатом... было описание механизма, с первого взгляда странного, холодного самосвечения некоторого пустого объема пространства, присущего многим аномальным явлениям... такое самосвечение объясняется преобразованием в физическом вакууме энергии гравитационных волн в энергию электромагнитных волн... Алексей Николаевич Дмитриев... многие годы проводил в горах Алтая экспедиционные инструментальные исследования объектов, называемых им природными самосветящимися образованиями. Характерной особенностью таких образований является то, что они наблюдаются в виде призрачных самосветящихся тел разных размеров и форм, но, как правило, эллипсоидной формы. Дмитриев обратил внимание на то, что такие же полупрозрачные самосветящиеся тела присутствуют в шаровых молниях, торнадо, полтергейсте и даже в НЛО. Такое общее свойство позволяло сделать предположение, что все эти феномены – разновидности одного и того же физического явления, имеющего много вариантов своего проявления... Согласно поляризационной модели неоднородного физического вакуума полупрозрачное самосветящееся тело в рассматриваемых аномальных явлениях представляет собою некоторый модифицированный физический вакуум в среде абсолютного физического вакуума. Из-за особенностей поляризационных свойств вакуумов вне и внутри самосветящегося тела, такое образование названо вакуумным доменом. Вакуумные домены дополняют ряд известных объектов Вселенной, таких как галактики, туманности, звезды, планеты, спутники, кометы, метеоры и метеориты и т.д. Они выполняют свою особую роль во Вселенной... Современные физические представления о сущности физического вакуума выражает Г.И. Шипов: "Уже в начале двадцатого века при создании квантовой электродинамики Максвелла-Дирака с одной стороны и теории гравитации Эйнштейна с другой в теоретической физике появился в качестве объекта исследования новый уровень реальности – физический вакуум, при этом разные по своей природе теории давали разные представления о нем. Если в теории Эйнштейна вакуум рассматривается как пустое четырехмерное пространство-время, наделенное геометрией Римана, то в электродинамике Максвелла-Дирака вакуум (глобально нейтральный) представляет собою своего рода "кипящий бульон", состоящий из виртуальных частиц-электронов и анти-частиц-позитронов. Дальнейшее развитие квантовой теории поля показало, что основное состояние всех квантовых полей – физический вакуум – образуют не только виртуальные электроны и позитроны, но и все другие известные частицы и античастицы, находящиеся в виртуальном состоянии. Для того чтобы объединить эти два различных представления о вакууме, Эйнштейном была выдвинута программа, получившая название Программы единой теории поля"... Сейчас становится ясным, что программа единой теории поля переросла в теорию физического вакуума, которая призвана объяснить не только явления объективной физики, но и психофизические явления" [Шипов, 1996, с. 69-75]. В квантовой хронодинамике физический вакуум рассматривается как решетка, в узлах которой расположены пары с-кварк и с-антикварк, соединенные "струной", т.е. эти кварки разнесены на некоторое расстояние и представляют собою диполи. Такое построение означает, что физический вакуум образован диполями и в макроскопическом отношении является поляризационной средой... Вакуумные домены – локальные образования неоднородного физического вакуума – являются преобразователями гравитационной энергии в электромагнитную и обратно, а также обоих этих видов энергии в механическую и тепловую энергию. ...вакуумные домены могут перемещаться в недрах Земли, вызывая механические напряжения и впрыскивая в породы Земли фотоны. С механическими напряжениями могут быть связаны землетрясения и извержения вулканов, а с фотонами – химические реакции, которые были бы невозможны внутри Земли без вакуумных доменов... Вместе с тем, поляризационная модель абсолютного физического вакуума предстает как весьма обширное математическое построение, описываемое четырьмя векторными полями: электрическим, магнитным, гравитационным и спиновым, и четырьмя векторными поляризациями – индукциями того же наименования... Четыре поляризации физического вакуума, как поляризационной среды, позволяют обратить внимание на некоторые физические явления, определяемые связями магнитной и спиновой поляризации, а также электрической и гравитационной поляризации. Основная идея возможности существования этих связей в физическом вакууме проста: элементарные частицы в своем большинстве одновременно обладают электрическими зарядами и массами, магнитными моментами и спинами, а физический вакуум может быть представлен в виде среды, заселенной такими элементарными частицами, пусть даже кварками, но в виде диполей... Предварительно заметим, что физический вакуум как электрическая, магнитная, гравитационная и спиновая поляризационная среда является в целом глобально нейтральной средой. Он может состоять только из элементарных диполей (электрических и гравитационных) и моментов (магнитных и спиновых). При таком понимании физического вакуума гравитационные диполи необходимо представить как связанные пары элементарных положительных и отрицательных масс. В поляризационной модели физического вакуума появляется потребность в отрицательной массе... Квадрига частиц Я.П. Терлецкого [Терлецкий, 1966; Шипов, 1993] является замечательной находкой в модели физического вакуума как поляризационной среды. Действительно, основное свойство четырех частиц квадриги Терлецкого состоит в том, что суммы ее четырех электрических зарядов, масс, магнитных моментов и спиновых моментов (спинов) равны нулю. Из квадриги Терлецкого можно выделить две диады частиц, в которых суммы их двух электрических зарядов, масс, магнитных и спиновых моментов также равны нулю. Таким образом, для построения модели элементарных ячеек физического вакуума как глобально нейтральной поляризационной среды подходят сама квадрига частиц Терлецкого и две составные диады частиц из этой квадриги. Так в модельном построении возникают три физических вакуума: *абсолютный физический вакуум* (АФВ), состоящий из квадриги Терлецкого, *физический вакуум вещества* (ФВВ), содержащий частицы диады, одна из которых является обыкновенной частицей, и *физический вакуум антивещества* (ФВА), состоящий из частиц диады, одна из которых является античастицей... В физических вакуумах вещества и антивещества мы видим модифицированный физический вакуум, который составляет тела вакуумных доменов – полупрозрачных самосветящихся тел, являющихся причиной аномальных явлений" [Дятлов, 2012].

содержит в себе возможность существования всех возможных форм мира частиц. Эти формы, в свою очередь, представляют собой не самостоятельные физические единицы, а всего лишь переходящие воплощения Пустоты, лежащей в основе всего бытия" [Капра, 1994, с. 199].

На небосклоне современной науки, философии, религии пустота начинает сиять звездой первой величины как принципиально новый субъект познания, поиски которого ведутся в рамках феноменологической, экзистенциальной философии, в эзотерической психологии Г. И. Гурджиева, П. Д. Успенского, в аналитической психологии К. Юнга, в психосинтезе А. Менегетти, личностно-центрированной дзен-психологии А. Уотса, трансперсональной психологии Ст. Грофа и К. Уилбера, онтопсихологии М. Менегетти, в работах Тейяре де Шардена, В. И. Вернадского, В. В. Налимова, И. З. Цехмистро. Здесь также можно отметить и А. Г. Гурвича, разрабатывающего теорию биологического поля (1944), А. К. Манеева, совершившего "Философский анализ антиномий науки" (1974), В. Н. Пушкина, который разработал теорию формы – фундаментальной материальной, но не вещественной субстанции (1980), А.Е. Акимова, который природу психики сводит к вакуумно-спиновым, торсионным флуктуациям (1996), А.Ф. Охатрина с его микролептонными полями, Л.В. Лескова с учением о мезонном вакууме (1996), Г.И. Шипова с его теорией физического вакуума...

## ГЛАВА 4. ТРАНСПЕРСОНАЛЬНАЯ ПСИХОЛОГИЯ КАК ЭФФЕКТ ЦЕЛОГО

*Познание мира как мира целостного становится одновременно интеллектуальной и жизненной необходимостью. Эта универсальная проблема возникает перед образовательными системами в будущем, ведь наши разъединенные, расплывчатые дисциплинарные отрасли знания глубоко и сильно неадекватны постижению реалий и проблем, которые становятся все более глобальными, трансформационными, многомерными, полидисциплинарными и планетарными. Из-за этой многомерности становятся невидимыми Глобальное, Многомерное, Сложное*

*Документ ЮНЕСКО (1999 г.) (Morin E. Les sept saviors necessaries a l'education du future. – Paris: UNESCO, 1999. – P. 15.)*

*В том что известно пользы нет,  
Одно неведомое нужно...*

*Гете ("Фауст")*

*Следуя по пути, проложенному созерцанием, индийские брахманы приходили к тому же, к чему приходили все мистики, в какое бы время и в каком бы народе они ни жили. Янджнявалкья и Будда, Плотин и Ареопазит, Мейстер Экхарт и Григорий Палама, каббалисты и Николай Кузанский, Яков Беме, Рейсбрук и много других ясновидцев Востока и Запада... Все они как один свидетельствуют, что ТАМ... нет ни добра, ни зла, ни тьмы, ни движения, ни покоя... В священном мраке, скрывающем основу основ, они ощутили реальность Суцего, АБСОЛЮТА. Страшная, непереносимая тайна!.. Эту Бездну трудно даже назвать "Богом"... За пределами всего тварного и ограниченного мистическому оку открылась Реальность, которую Лао-цзы называл Дао, Будда – Нирваной, каббалисты – Эйнсофом, христиане – Божественной сущностью...*

*А. Мень [Светлов, 1971].*

*Монах, пришедший просить о наставничестве, сказал Бодхидхарме:*

*– Моё сознание беспокоит. Пожалуйста, успокойте моё сознание.*

*– Принеси мне сюда своё сознание, – ответил Бодхидхарма, – и я его успокою!*

*– Но когда я ищу своё сознание, – сказал монах, – я не могу найти его.*

*– Вот! – хлопнул в ладоши Бодхидхарма. – Я успокоил твоё сознание!*

*Знание того, какими вещи должны быть, характеризует человека умного; знание того, каковы вещи на самом деле, характеризуют человека опытного; знание же того, как их изменить к лучшему, характеризует человека гениального.*

*Д. Дидро*

*Если... кто-то мыслит иначе, чем я, он не только не оскорбляет меня этим, но, напротив, обогащает меня. Основа нашего единства – Человек, который выше каждого из нас.*

*А. де Сент-Экзюпери*

*Будущее уже зафиксировано. В какой-то степени мы получили доказательства существования судьбы. Потому что все уже есть... Существует некоторая размазанность будущего. В ее пределах может быть осуществлена коррекция*

*Н.А. Козырев*

Один из феноменов Пустоты, Целого практически исследуется в рамках так называемой **трансперсональной психологии**. Ст. Гроф в книге "Путешествие в поисках себя" (а также в более чем десятке других книг) пишет об особых измененных состояниях сознания, названных трансперсональными, так как они позволяют трансцендировать (преодолевать) рамки пространства и времени нашего феноменального мира, позволяют человеку выйти за пределы самого себя. Данные состояния могут возникать спонтанно в результате стрессов, потрясений. Ст. Гроф на протяжении 40 лет изучал измененные состояния сознания, вызываемые психоделиками (наркотиками). Затем он изобрел свой метод инициирования измененных состояний, базирующийся на изучении религиозного опыта постижения Высшей Реальности. Данный метод был назван голотропным дыханием, то есть дыханием, совершаемым в наиболее быстром темпе под особую ритмичную музыку. В результате того, что через некоторое время (сеанс голотропного дыхания может продолжаться до 2-3 часов) биологическое время



человека ускорятся в результате ускорения органических процессов, вызванных быстрым дыханием, а также в результате достижения состояния самогипноза, человек все более погружается, регрессирует вглубь своей жизни вплоть до рождения и ниже, переживая ее как бы заново. В процессе такого переживания все стрессы, все негативные моменты человеческой жизни получают повторную актуализацию, что приводит к освобождению от них. Трансперсональное состояние сознания позволяет нам не только получить доступ ко всем уголкам своей жизни в прошедшем и зачастую в будущем, но и преодолеть пространственно-временные ограничения нашего обыденного сознания. Созданное Ст. Грофом направление изучения человека и Вселенной в принципе является научным и в целом принято психологами и психиатрами.

Ст. Гроф пишет, что трансперсональные переживания зачастую обладают характеристиками, заставляющими сомневаться в большинстве фундаментальных предпосылок материалистической науки и механистического мировоззрения. Любое непредвзятое изучение трансперсональной области психики приводит к заключению, что эти наблюдения представляют собой серьезный вызов ньютоно-картезианской (классической) парадигме познания мира западной науки. Люди, побывавшие в измененных состояниях сознания и пережившие эпизоды пребывания в утробе или зачатия, элементы сознания тканей, органов или клеток, приобретают при этом с точки зрения медицины сведения относительно анатомии, физиологии и биохимии соответствующих процессов. Переживания воспоминаний предков, опыта расового и коллективного бессознательного, прошлых воплощений также часто содержат точные детали архитектуры, одежды, оружия, искусства, социальной структуры и религиозной практики соответствующих культур и периодов или даже сведения о конкретных исторических событиях. Люди, переживающие филогенетические эпизоды или отождествление с существующими формами жизни, находят их не только подлинными и убедительными, но также получают много сведений относительно психологии животных, этологии, их специфических привычек и особенностей репродуктивного цикла. В некоторых случаях это сопровождается архаической мышечной инервацией, не характерной для человека, или даже сложными действиями, такими, как исполнение брачного танца.

Далее Ст. Гроф отмечает, что люди, переживающие эпизоды отождествления с растениями или их частями, часто сообщают важные сведения о происходящих в них процессах – прорастании семян, фотосинтезе в листьях, роли ауксина для роста, обмена воды и минералов в корневой системе, об опылении. Часто встречается и убедительное чувство сознательного отождествления с неживой материей или неорганическими процессами – водой в океане, огнем, молнией, деятельностью вулканов, ураганами; с золотом, алмазами, гранитом и даже со звездами, галактиками, атомами и молекулами. Такого рода переживания тоже могут иногда приносить точную информацию о различных природных процессах.

Особая категория трансперсональных переживаний – телепатия, парапсихологическая диагностика, ясновидение, яснослышание, предвидение будущего, психометрия, внетелесные переживания и др. становится предметом экспериментальных исследований. Это единственный тип трансперсональных феноменов, который обсуждается в академических кругах, хотя и с немалой долей предубежденности.

Ст. Гроф полагает, что философские трудности еще более усугубляются тем, что в необычных состояниях сознания отражение материального мира переплетается с содержанием, которое с точки зрения западного человека не принадлежит объективной реальности. Здесь можно упомянуть здесь юнговские архетипы – мир божеств, демонов, демиургов, героев, наделенных сверхчеловеческими способностями, и сложные мифологические, легендарные эпизоды. Однако даже такие переживания могут давать точную информацию о религиозном символизме, фольклоре и мифологических структурах в различных культурах, ранее неизвестных человеку.

В целом, как подчеркивает Ст. Гроф, существование и природа трансперсональных переживаний нарушают некоторые наиболее фундаментальные предположения механистической науки. Они требуют признания таких кажущихся абсурдными представлений, как относительность и условность всех физических границ, непространственные связи Вселенной, коммуникация посредством неизвестных средств и каналов, память без материального субстрата, нелинейность времени, сознание, связанное со всеми живыми организмами, в том числе с низшими животными, растениями, одноклеточными и вирусами, и даже неорганической материей.

Многие трансперсональные переживания при этом включают недоступные непосредственно органам чувств человека события макрокосма и микрокосма или периодов, предшествующих возникновению Солнечной системы, формированию Земли, появлению живых организмов, развитию центральной нервной системы, появлению *Homo sapiens*. Все это, по мнению Ст. Грофа, ясно указывает на то, что каким-то необъяснимым пока образом сознание человека содержит информацию обо всей Вселенной, или обо всем существовании. Человек обладает потенциальным эмпирическим доступом к любой ее части и в некотором смысле является всей космической сетью, будучи одновременно ничтожно малой ее частью, отдельным и незначительным биологическим существом.

В связи с изложенным выше приведем некоторые мысли из книги Ф. Капры "*Уроки мудрости*" [Капра, 1996], где говорится, что опыт встречи со смертью часто влечет за собой настоящий экзистенциальный кризис, заставляющий людей пересмотреть смысл своей жизни и ценности, которыми они руководствуются в ней. Мирские амбиции, соперничество и зависть, стремление к высокому статусу, власти или материальному богатству – все это воспринимается как нечто неважное и незначительное на фоне неизбежно надвигающейся смерти. В результате процесса "смерти-возрождения" появляется ощущение того, что жизнь есть постоянное изменение, процесс и что бессмысленно привязываться к специфическим целям и представлениям. На смену образа "твердой" материи приходит представление об энергетических потоках, возникает экологическое понимание, которое на своем глубоком уровне есть интуитивное осознание единства всей жизни, взаимозависимости всех многочисленных ее проявлений, циклов ее изменения и трансформации.

Кен Уилбер<sup>282</sup> пишет, что в ньютоно-картезианском модусе мы воспринимаем окружающее как отдельные объекты, существующие в трехмерном пространстве и линейном времени. В трансперсональном же модусе происходит трансцендирование ограничений сенсорного восприятия и логического мышления – восприятие фиксируется теперь не на твердых объектах, а на потоках структурированной энергии. Между этими двумя модусами существует некое фундаментальное динамическое напряжение. Переживание конфликта, столкновения этих модусов при неспособности интегрировать их является психозом. Симптомы психического заболевания можно представить как проявление шума в канале связи между этими модусами. Человек, функционирующий исключительно в ньютоно-картезианском модусе, как правило эгоцентричен, его жизнь ориентирована на достижение и наполнена соперничеством с другими, у него происходит отчуждение от собственного внутреннего мира.

При этом симптомы психического заболевания представляют собой "замороженные" элементы того или иного переживания, которое должно быть завершено и интегрировано – тогда симптомы исчезают. Данный исследователь считает, что вместе того, чтобы подавлять симптомы психофармакологическими препаратами, следует, наоборот, активизировать, усиливать их для того, чтобы они могли быть полностью пережиты, интегрированы и разрешены. Нужно мобилизовать заблокированную энергию и трансформировать симптомы в переживания.

Приведем мнение еще одного терапевта, Р. Лэинга, который пишет, что, согласно Г. Бейтсону, ситуация "двойного зажима" приводит к развитию шизофрении: в ситуации двойного зажима окажется ребенок, который получает от родителей (или от одного из них) сообщения, противоречащие друг другу на вербальном и невербальном уровнях и содержащие в себе опасность наказания или угрозу эмоциональной безопасности ребенка. Возникает ситуация, при которой любое действие человека или отсутствие действия неизбежно сопровождается ощущением, что он разрывается на части. При этом поведение человека, получившего психиатрический диагноз, является частью более широкой сети аномального повеления, нарушенных и вызывающих нарушения структур коммуникации: нет никаких шизофреников, есть только шизофренические системы, а вместо психиатрических больниц мы нуждаемся в образах инициации, при которых отправляясь во внутреннее пространство, человек имел бы специальных проводников в лице людей, которые побывали "там" и вернулись обратно. Таким образом, патология должна основываться на критерии, отражающей ситуацию, в какой степени человеку удастся интегрировать свои переживания, включая самые необычные, в своей жизни.

Представленные выше представления меняют критерии научности исследования, ибо традиционный научный подход неадекватен для понимания природы сознания, и он ничего не может дать для рассмотрения феноменов, носящих качественный и ценностный характер, поскольку язык современной науки является описательным (descriptive), тогда как сообщение личностных переживаний требует языка выразительного (depictive).

В связи с рассмотренным интерес представляет грофовская ЛСД-терапия, в плоскости применения которой, как утверждается, можно наблюдать спектр переживаний, который складывается в континуум: от человеческого сознания к аутентичным переживаниям сознания животных, затем к опыту сознания растений и вплоть до сознания неорганических феноменов, например, сознания океана, торнадо или даже камня. Так, откусив кусок сахара, мы ощущаем сладкий вкус, который не является свойством, принадлежащим ни сахару, ни нам самим.

Таким образом, ЛСД-терапия интегрируется в целостную метафизическую систему, которую можно назвать "*психоделической космологией и онтологией*"<sup>283</sup>.

---

<sup>282</sup> К. Уилбер – трансперсональный психолог, разработавший всеобъемлющий подход "*спектральной психологии*", объединяющей огромное количество западных и восточных учений в единый спектр психологических моделей, которые отражают многомерность человеческого сознания [Wilber, 1977]

<sup>283</sup> В связи с этим Ст. Гроф пишет, что картина мира, которая формируется в этой системе, радикальным образом отличается от картины мира нашей обыденной жизни, ибо она основывается на представлении об Универсальном Разуме, или Космическом Сознании – творческой силе, реализующей космические замыслы Бога. Все феномены нашей психической жизни понимаются как экспериментирование с сознанием, осуществляемое Универсальным Разумом в бесконечной творческой игре. Проблемы и парадоксы человеческого существования тут рассматриваются как хитроумно придуманная система обманов, порожденная Универсальным Разумом и

## ГЛАВА 5. ЦЕЛОЕ КАК ФЕНОМЕН ПОВЕДЕНИЯ И ЗДОРОВЬЯ ЧЕЛОВЕКА

*...человек перерастает свое первоначальное единство с природой и с остальными людьми, человек становится "индивидом" – и чем дальше заходит этот процесс, тем категоричнее альтернатива, вставшая перед человеком. Он должен суметь воссоединиться с миром в спонтанности любви и творческого труда или найти себе такую опору с помощью таких связей с этим миром, которые уничтожат его свободу и индивидуальность*

Э. Фромм [Фромм, 1990, с. 29].

*Всеобщий закон сохранения материи, энергии и информации в контексте энерго-информационного обмена имеет такой вывод в плане энергетического вампиризма: для того, чтобы брать энергию у другого, нужно зарядить его деструкцией, то есть развратить его – только тогда вампир будет получать энергию донора, которую тот будет терять вследствие своей внутренней деструкции. Однако вампиру все же придется отвечать за "растление малых сих" – "Кто с мечом придет, тот от меча и погибнет".*

Феномен целого реализуется в контексте **социальной агрессии**. Одна из краеугольных причин агрессивности современного человека заключается в краеугольной тенденции этого развития – в росте атомистического, индивидуально-личностного начала, воздвигающего практически непреодолимую стену между внутренним и внешним, Я и не-Я и возносящего это внутреннее на пьедестал, вокруг которого призвана вращаться внешняя действительность. Артур Шопенгауэр, один из величайших философов всех времен и народов считал, что цивилизованный человек может из эгоистических побуждений желать смерти другого только для того, чтобы смазать свои сапоги его жиром.

Если в условиях первобытно-общинного строя наблюдался низкий уровень развития индивидуально-личностного начала человека, и люди, поэтому, могли жить бок о бок, не испытывая дискомфорта, то рост личности человека требует наличия индивидуального пространства жизни. П. Вайцвайг пишет, что в условиях перенаселения (то есть в условиях дефицита этого индивидуального пространства) у живых существ отмечается нарушение адаптивной системы – наблюдаются симптомы пансексуализма и садизма [Ванцвайг, 1990].

О том, что истоком конфликта может стать феномен нарушения индивидуального пространства жизни, служит пример возникновения конфликта в коллективе метеорологической лаборатории одного из районных центров, где работало 11 сотрудниц. Их рабочие места находились в одной комнате. Коллектив был очень дружен: семьи сотрудниц собирались вместе в дни рождений и праздники. Все были полны взаимного доброжелательства, помогали друг другу по работе и вне ее. Однажды женщины решили, что они общаются недостаточно интенсивно, и переставили рабочие места в лаборатории в форме каре, сев лицом друг к другу. Через 2–3 месяца лаборатория раскололась на несколько враждующих группировок, а всеобщее дружелюбие исчезло, уступив место взаимному недовольству и ссорами. После того, как приехавший с лекцией психолог посоветовал им столы вдоль стен так, чтобы работницы сидели спиной друг к другу, хорошие отношения постепенно восстановились, правда без прежней сердечности [см. Бородкин, Коряк, 1989, с. 82].

Другая причина агрессивности современного человека обнаруживается в следующем обстоятельстве. Как свидетельствуют исследования влияния геомагнитных факторов на живые организмы, дефицит геомагнитной подпитки, то есть нехватка некоего специфического вида жизненной энергии приводит к значительному повышению уровня агрессивности живых существ [Мизун, Мизун, 1984, с. 104]. Наблюдаются акты пансексуализма (когда любой движущийся предмет может восприниматься как объект сексуального домогательства), садизма и каннибализма, в организмах развиваются массовые раковые метастазы. Если принять во внимание, что за последние 2,5 тыс. лет активность геомагнитного поля уменьшилась на 60 % [Иванов-Муромский, 1984, с. 155], то становится понятным факт повышения уровня агрессивности землян (и заболеваний раком<sup>284</sup>), имеющий место в условиях развития гуманистической мысли. Именно это может быть одним из объяснений парадокса современного мира – соседства достижений современной цивилизации с агрессивными актами тоталитарных режимов.

Мы видим, что как в первом (в условиях перенаселения), так и во втором (в условиях слабого геомагнетизма) случаях мы встречаемся с феноменом агрессивности, осложненным пансексуализмом и тягой к разрушению, проистекающих из недостатка некой гипотетической витальной силы, жизненной энергии, которую можно соотнести с феноменом "энергетического поля времени" Н. А. Козырева [Козырев, 1991], а также "хронополем" А.И. Вейника [Вейник, 1991] и некоторыми другими подобными феноменами. Они обнаруживают связь с состоянием упорядоченной организации материальных объектов, которое может передаваться от одного объекта у другому. Можно предположить, что у индивидуумов, у которых наблюдается сильная тенденция к построению непроницаемой

---

встроенная в космическую игру. Тогда предельным смыслом человеческого существования будет следующее: полностью испытать все состояния сознания, связанные с этим увлекательным приключением в сознании, стать умным участником и партнером в этой космической игре. Или, как писал Шелли: "Жизнь, как купол из разноцветного стекла, скрывает в своих красках белое свечение вечности".

<sup>284</sup> В 1900 году в США раком могла заболеть одна женщина из 40, через сто лет, в 2000 – одна из 2,6

психофизиологический, социально-поведенческой и ценностно-мировоззренческой границы между внутренним и внешним, наблюдается дефицит жизненной энергии, так как эти индивидуумы как бы замыкаются в себе, превращаясь в закрытую систему, где, согласно законам термодинамики, нарастают процессы энтропии, то есть хаоса. В отличие от закрытой системы, открытые (диссипативные, нелинейные) динамические системы обнаруживают эффект притока энергии из внешней среды [см. Пригожин, 1985]. Чем более закрыт человек по отношению к внешней среде, то есть чем более развит в нем эгоцентрический принцип индивидуализма, тем более энергетически обесточенным он является. Можно предположить, что восполнять потери энергии такой человек может за счет разрушения объектов внешней среды, которые при распаде утрачивают присущую им бытийную целостность и излучают некую “субстанцию” (хронополе А.Й.Вейника или энергетическое поле времени Н.А.Козырева), поддерживающую данную упорядоченную целостность. Отсюда проистекает феномен вандализма и вампиризма.

Приведем историю одного подростка, которая в полной мере иллюстрирует данное положение:

“Подростку 17 лет, матери 40 лет. Она по профессии музыковед... Отец героя нашего рассказа последние 5 лет с семьей не живет. Он музыкант, по характеру жестокий, эгоцентричный, грубый, несдержанный, неуравновешенный... Материально-бытовые условия в семье очень хорошие. Обстановка дома спокойная. Мать с бабушкой живут дружно. У матери много подруг, с которыми она часто общается и помогает им. На работе ее уважают, часто с ней советуются по разным вопросам.

Мать отмечает, что мальчик всегда был несколько замкнутый, больше любил играть с девочками и со всеми, кто им восхищался, много читал. С раннего детства обнаруживал большой музыкальный талант, участвовал в различных музыкальных конкурсах, занимал, как правило, призовые места. В школе учился хорошо, все схватывал на лету, к занятиям никогда не готовился, был очень сообразителен не только в занятиях, но и в практической жизни. С детства разговаривает на иностранных языках, хорошо знаком с поэзией и живописью.

Чем больших успехов он добивался в школе и в музыке, тем больше внимания ему уделяли учителя, тем больше они подчеркивали достоинства и таланты мальчика, не скрывая, что видят в нем вундеркинда и будущую музыкальную звезду. Ребенок находился все время в атмосфере восхищения им и постоянного выделения из среды “бездарных” сверстников. В связи с музыкальными успехами ребенка его выступления транслировали по телевидению, перед концертом за ним присылали персональную машину, и он, вызывая зависть и восхищение сверстников, торжественно отправлялся на концерт. Постепенно с годами в ребенке развилось самолюбие, неуважение к внешне менее способным, к “неудачникам”... В нем карикатурно развивалось стремление везде быть первым, чтобы окружающие воспринимали его как самого лучшего, самого уникального... Педагоги, отмечая многие неприятные стороны его характера, в первую очередь самовлюбленность, заносчивость и эгоизм, единодушно подчеркивали талантливость ребенка...

В последние годы мать стала обращать внимание на неровный и неприятный другим характер мальчика... Ее тревожила крайняя взрывчатость мальчика, нетерпимость его к чужим мнениям и безудержности в реакциях. Из-за крайней вспыльчивости ребенка в классе прозвали “психом”.

Об этой своей особенности мальчик рассказывает сам. Когда ему было 3-4 года, он однажды убил пролетающую муху и в то время, как она, мертвая, падала, вдруг испытал прилив сил, громадную радость, удовольствие, сходное с сексуальным. С тех пор как он убивал мух или насекомых, он испытывал такое состояние (когда же при этом подобных эмоций не появлялось, мальчик злился, становился суетливым, расторможенным, неуправляемым, упрямым, хмурым). Когда ему было 6-7 лет, он поссорился с одним мальчиком и в драке стал душировать его. В это время вдруг вновь испытал то состояние, которое было у него раньше и которое с годами становилось все более редким. Ощущая шею побежденного мальчика, он вдруг испытал радость, облегчение. После этого целый день ходил от впечатления от пережитого. В дальнейшем, когда он вспоминал эту историю, испытывал сильное и радостное душевное волнение. Чтобы вновь ощутить все это, ребенок старался каждый раз восстанавливать в памяти пережитое.

В 9-10 возрасте с ним произошла аналогичная история: подравшись в классе, он едва не задушил обидчика. Во время борьбы и именно тогда, когда он повалил противника и стал его душировать, он вновь испытал сильное возбуждение. С тех пор как он видел этого мальчика, у него при одном только воспоминании о прошедшей драке, возникало сильное возбуждение...

В 12-летнем возрасте он подружился со сверстницей, много времени проводил с ней. Однажды они поссорились, и он в приступе ярости стал ее бить. Он испытывал в это время только злость, безотчетную ярость, никакого удовольствия не было. С тех пор он замечал, что возбуждение у него возникало только тогда, когда он дрался, душил, щипал мальчиков. Всякое возбуждение сопровождалось крайней яростью, во время которой он мог убить, задушить, теряя над собой самоконтроль, с очень большим трудом сдерживаясь...” [Буянов, 1986, с. 134].

Скажем о том, что в условиях достаточно высокой агрессивности современного общества женщина, как “слабая” его “половина”, все чаще становится объектом насилия как на бытовой, так и сексуальной почве. Причем, таковое насилие не всегда проявляется в открытой форме. Оно льется с экранов телевизоров, читается на страницах книг, угадывается в “раздевающих” взглядах, бросаемых мужчинами на женщин. Вполне возможно, что будущие исследователи назовут нашу культуру “культурой виртуального насилия”, оказывающегося, зачастую, более губительным для нас в силу его постоянного воздействия, скрытого характера, а также фактов, которые мы рассмотрим ниже.

Известен закон, гласящий, что “жертва несет свою долю вины (участия) за то, что с ней произошло, происходит или произойдет” [см. Таранов, 1997, с. 350 и сл.]. Юристы отмечают, что есть люди, которые значительно чаще других становятся жертвами преступлений или загадочных случайностей. Среди водителей не менее 14 % попадают в различные дорожно-транспортные происшествия чаще, чем в

среднем все остальные водители. Некоторых людей несчастья преследуют буквально по пятам. Примером может служить сиднеец Джон Малнес, которого называют в Австралии самым несчастным человеком: дважды его кусали гадюки, трижды сбивали машины, четырежды – мотоциклы, семь раз он попадал под велосипеды. Американский психолог Фландерса Данбар длительное время проводила исследования в травматологическом отделении одной нью-йоркской больницы, в результате чего подтвердила наличие феномена, на который обратили внимание сотрудники страховых компаний: люди, по вине которых когда-либо произошел несчастный случай на дороге, снова попадали в аварию с гораздо большей вероятностью, чем те, кто никогда не переживал автомобильных катастроф. Она установила, что большинство "типов, предрасположенных к авариям", неосмотрительной ездой высвобождают свою агрессивность. Но еще важнее открытие, что некоторые водители подсознательно стремились причинить себе боль. Причины этого лежат в неосознаваемом, подавляемом чувстве вины и потребности быть наказанным.

Объяснить данный загадочный феномен можно, если принять к сведению, что человеческая жизнедеятельность во многих случаях регулируется подсознательно-автоматическими, произвольными механизмами психики. Так, например, человек пишет или управляет автомобилем "на автомате" (принцип положительной обратной связи). И если граница между человеком и внешним миром существует в основном в сфере его сознания (принцип отрицательной обратной связи), на основе которого и формируется его индивидуально-личностное, автономно-эгоцентрическое начало, то в сфере подсознания (или бессознательного), активного, например, во время управления машиной, данная граница практически отсутствует, как она отсутствует у животного, дикаря, маленького ребенка – у них главным регулятором поведения в природе и социуме выступают именно бессознательные механизмы психической деятельности. И если человек, ведущий автомобиль, наполнен агрессией по отношению к объектам внешнего мира, то данная агрессия в состоянии доминирования бессознательного, когда функциональная грань между внутренним и внешним стирается, имеет тенденцию поражать самого человека, оказавшегося непредусмотрительно открытым внешней среде. И если в большинстве жизненных ситуациях мы вверяем свою жизнь своему подсознанию, когда делаем что-то совершенно неосознанно, то данное подсознание выступает нашим главным судьей. Мы можем обвариться, неся кастрюлю с кипятком, сломать ногу на ровном месте, "случайно" спровоцировать агрессию по отношению к себе со стороны окружающих, и, оказавшись в определенном месте в определенное время, стать жертвой якобы "несчастливого случая".

Отсюда корни принципа возмездия, кармического воздаяния за добро и зло, которые получили разработку в книгах С. Н. Лазарева [Лазарев, 1994–1997]. Он отмечает, что каждая агрессивная мысль, каждое разрушительное деяние человека, каждая негативная эмоция, проистекающая из мотивационной установки на уничтожение (или изменение, ибо изменение, как учит синергетика предполагает уничтожение) того или иного объекта внешней среды включает механизмы собственного уничтожения, которое реализуется на "причинно-кармическом" уровне бытия, то есть, вероятно, на квантовом его уровне, где внутреннее и внешнее не дифференцируются.

Интересно, что стресс вызывает увеличение агрессии человека (наблюдается мощный выброс в кровотоки "гормонов агрессии" – катехоламинов, прежде всего адреналина, при этом концентрация катехоламинов в крови превышает обычную во много, иногда десятки, раз. [Селье, 1960, 1972]). Это может сопровождаться деструктивным поведением, что на "тонком" уровне (непроизвольной психической активности) приводит к поражению самого человека.

О значении произвольных механизмов поведения говорит феномен "**предвосхищающей тревоги**", хорошо известный каждому психотерапевту [см. Франкл, 1990, с. 267]. Происходит что-то неладное, когда сознание пытается регулировать действия, которые обычно осуществляются на автоматическом, произвольном, спонтанном уровне. Так заика чаще всего напряженно следит за тем, как он говорит, то есть концентрирует свое внимание на акте говорения (который осуществляется автоматически), а не на том, что он хочет сказать. И поэтому он подавляет себя сам. Иногда можно избавить заикающегося от этой болезненной привычки если научить его переключаться на "мысли вслух". И если он будет думать вслух, то рот его будет говорить сам по себе (то есть автоматически), и это будет происходить тем свободнее, чем меньше за этим следить. Подобным же образом если человек фиксирует свое внимание на процессе засыпания, то он создает внутреннее напряжение, делающее сон практически невозможным. Нечто аналогичное имеет место тогда, когда человек начинает беспокоиться о своей сексуальности. Его самонаблюдения обостряются и он начинает опасаться, что у него ничего не получится.

Итак, человек сам во многом предопределяет множество поведенческих и причинно-следственных флуктуаций в окружающей его действительности. Кроме того, акты насилия и деструкции, которые человек совершает во внешнем по отношению к нему миру, оказываются скрытым, виртуальным образом совершаемыми в нем самом и по отношению к нему самому. Иллюстрацией данного принципа может служить мысль А. Маслоу, который указывает, что негативное отношение к женскому началу в самом себе проецируется у человека в негативное отношение к женщине вообще.

И наоборот, насилие, пришедшее к человеку извне (с экрана телевизора, со страницы книги, или от рук насильника), вызывает резонанс (ответную агрессию) в самом человеке, и в конечном итоге возвращается к нему же еще раз, поскольку в большинстве случаев мы не можем, следуя христианскому принципу, “подставить левую щеку, когда бьют по правой”. Так насилие в современном мире порождает другое насилие, подобно тому, как гласят легенды, человек, укушенный вампиром, сам становится вампиром.

Феномен Целого в контексте психофизиологии обнаруживается в *сфере человеческого поведения*. П. Вайнцвайг в книге “Десять заповедей творческой личности” [Вайнцвайг, 1990] пишет, что психологи, изучив многочисленные психофизиологические показатели человека (что позволило вывести интегральный показатель жизненного тонуса, или жизненной энергии) в условиях коммуникации с себе подобными, пришли к выводу: если общаются два человека, жизненный тонус одного из которых выше, чем у другого, то жизненная энергия “перетекает” к этому другому, поскольку фиксируется повышение его жизненного тонуса, в то время как у первого человека данный тонус понижается. Данный вывод был сделан на основе фиксации множества психофизиологических параметров человеческого организма, таких, например, как частота пульса, кровяное давление, кожная электропроводимость, состав крови и др.

Далее было также замечено, что если человек позитивно относится к своему окружению, то он значительно повышает тонус своей жизненной энергии, и наоборот. Данные выводы получены на основании изысканий института кинезиологии в США (который развивает такие направления, как холистическое здоровье, бихевиаристическая кинезиология), директор которого Д. Даймонд, обнаружил, что щитовидная железа помимо выполнения главной функции иммунологического надзора, является основным распределителем живительной и регенерирующей энергии организма. Щитовидка направляет и регулирует поток электромагнитной энергии по всему организму, проводя мгновенные корректировки, которые необходимы для преодоления возникших отклонений в жизнедеятельности. Было показано, что щитовидка и оба полушария головного мозга выполняют единую задачу, так что любая деятельность, которая усиливает и стимулирует функционирование щитовидки, тотчас включает и балансирует работу полушарий, которые в состоянии стресса обнаруживают функциональное рассогласование [Diamond, 1979].

Именно здесь, как утверждается, обнаруживается физиологическое звено, связывающее жизненную энергию, гармонию и творческий потенциал человека. Важно знать, что в состоянии медитации, а также при повышенном экстрасенсорном потенциале, как показали энцефалографические исследования, полушария мозга работают как одно целое, в то время как в обычном состоянии они функционально тормозят работу друг друга [Murphy, Donovan, 1985; David-Orme-Johnson, 1977]<sup>285</sup>.

Было показано также, что негативные чувства и мысли, критичность окружающих<sup>286</sup> являются источником стресса человека<sup>287</sup>. Любовь, вера, отвага, благодарность и доверие активизируют деятельность щитовидной железы и повышают нашу жизненную энергию.

Ненависть, зависть, подозрение и страх, а также неприятные ассоциации и воспоминания, критическое отношение к окружающему миру тормозят деятельность щитовидки и понижают жизненный тонус организма. Кроме того, как утверждается, все многообразие поведенческих аспектов человека напрямую связано с деятельностью щитовидки.

Так, например, утвердительный кивок усиливает деятельность щитовидки, отрицательный жест – ослабляет ее. Так называемый “жест Мадонны” (распростерты для объятия руки – жест выражения любви) оказывает целебное воздействие на человека в стрессовой ситуации, даже если этот жест лишь воображаемый (но непременно глубоко эмоциональный). Улыбка также стимулирует деятельность щитовидки не только человека, который улыбается, но и людей, которые воспринимают его улыбку.

Обращая внимание на обмен энергией между людьми, Д. Даймонд обнаружил, что различные проявления жизненной энергии взаимосвязаны. Энергия “сильного” человека ослабляется при личном контакте со “слабым”, одновременно при этом энергия последнего усиливается. Во время личного контакта нарушение психического равновесия может передаваться от одного человека к другому, когда настроения и мысли крайне заразительны.

---

<sup>285</sup> В этой связи важным фактом может считаться тот, согласно которому при утомлении некоторые аспекты полушарной асимметрии снижаются [Брагина, Доброхотова, 1988, с. 15]

<sup>286</sup> Критика снижает энергетический тонус организма за счет внутренней агрессии к окружающей среде, которую несет с собой любая критическая оценка действительности. Однако, критическое отношение как принцип рационально-логического познания мира присутствует практически в любом мыслительном акте человека, который жертвует энергией ради осуществления критического (информационного, то есть дифференцирующего) акта познания мира. Данная процедура, если она протекает как законченный диалектический процесс, вызывает информационное усложнение соответствующих когнитивно-концептуальных структур человеческого мозга, что на уровне гностическом сопровождается кристаллизацией новых целостных смыслов, выступающих синергично-энергетическим базисом для соединения дискретных элементов критической мысли в целокупное смысловое единство. Таким образом, критика должна сопровождаться отрицанием самой себя через нахождения смысла – утверждающей причины существования объекта (обстоятельства), который подвергается критике, когда наш мир, согласно Лейбницу, “оказывается лучшим, из всех возможных”.

<sup>287</sup> интерес представляет то, что негативные эмоции вызывают болезни – чувства тревоги, обиды, негодования, злобы и вины оказывают парасимпатомиметический эффект, увеличивая секрецию желудочного сока [Святоц, 1982, с. 50]).

При этом отметим и то, что благодаря экспериментам *Кирлиан*<sup>288</sup> создана методика газоразрядной визуализации, при помощи которой можно фиксировать ауру человека и ее "энергонаполняемость", а также увидеть закономерность: положительные мысли человека обогащают ауру, а негативные приводят к тому, что поток энергии как бы прерывается; это позволяет говорить о нравственной гигиене человека, о "здоровых мысленных излучениях организма" [*Кратохвиль, 1991, с. 63; Тихоплав, Тихоплав, 2003, с. 108-109; Сары-Гузель, 2001*].

Таким образом, можно говорить о феномене своеобразного "вампиризма". Приведем пример, взятый у П. Вайнцвайга, иллюстрирующий феномен мужского психологического вампиризма: [<sup>289</sup>].

Было доказанным, что сгармонизированный голос обладает целебными свойствами, о чем пишет также и А. И. Попов, который показал, что энергия акустических колебаний передается по звукопроводящим каналам к каждому органу человеческого тела, что позволяет настроить их для работы в оптимальном режиме. При этом, чем сильнее жизненная энергия человека, тем ему легче сопротивляться воздействию психической неуравновешенности окружающих, а жизненная энергия человека усиливается или ослабляется не только в процессе личных контактов, но и благодаря воздействию средств массовой информации: лица, символы, образы, слова, голоса здесь оказывают на нас большое влияние.

П. С. Таранов в книге "*Управление без тайн*" (1997) пишет о так называемом "*Комплексе Епиходова*": "Жертва несет свою долю вины (участия) за то, что с ней произошло, происходит или произойдет"<sup>290</sup>.

---

<sup>288</sup> Феномен Кирлиан находит свое отражение и в фантомных эффектах: в середине 70-х годов В.И. Инюшин и В.Г. Адаменко сообщили о неких фантомных эффектах, наблюдавшихся у поврежденных листьев растений при фотографировании их по методу Кирлиан, в основе которого лежит так называемая газоразрядная визуализация, открытая около сорока лет назад советскими учеными С. Д. и В. Х. Кирлиан. Данный эффект наблюдается как в гомеопатии, так и в теории волнового генома, разработанного П.П. Гаряевым, согласно которому генетическая информация может транслироваться волновым образом, а также оставляет свои фантомы в живых организмах [*Гаряев, 2009*]. Фантомный эффект, а также влияние среды (не только ближайшего, но и космопланетарного окружения) дает объяснение процессам формогенеза, объясняя, как в результате чего оплодотворенная яйцеклетка помнит все детали и размеры развивающегося из нее организма, как организм вкупе с космопланетарными средами управляет своими восстановительными процессами, как работает механизм получения точной копии целого организма из единственной клетки предшественника при вегетативном размножении.

<sup>289</sup> Одна женщина довольно успешно научилась пользоваться "внутренними фильтрами", предохраняющими ее от вампирических поползновений ее мужа, который, возвращаясь домой, первым делом сообщал ей все неприятные новости. Как правило, он заходил на кухню, где жена готовила семейный ужин, и с ходу обрушивал на нее весь "негативный багаж", начиная с козней на его работе и кончая катастрофами мирового масштаба. К моменту, когда он заканчивал свою ежедневную "сводку", ужин был готов. Муж с аппетитом принимался за еду, а жена, внимательно выслушав мрачный рассказ мужа, начинала испытывать острый приступ депрессии. Этот ритуал в течение долгих лет травил их семейную жизнь. Однажды наша пара была приглашена в гости, где жена краем уха услышала, как ее муж признавался своему другу: "К концу рабочего дня я "готов", чувствую себя отвратительно, как выжатый лимон. Но как только я прихожу домой, я выкладываю все неприятности своей жене, и мне сразу становится легче". Услышав этот разговор, жена стала вести себя по-другому, прибегнув к своим внутренним фильтрам. Теперь, когда ее муж возвращался домой, входил на кухню и начинал свой негативный репортаж, жена, как всегда продолжала готовить ужин, но уже... не слушала мужа. Неизвестно только, как чувствовал себя при этом ее муж.

<sup>290</sup> Т. Майкл в книге "*Голографическая Вселенная*" (2008), в основу которой положены гипотезы двух выдающихся современных ученых – пионера квантовой физики Д. Боме и известного нейрофизиолога К. Прибрама (они пришли к выводу, что весь материальный мир, от снежинок и электронов до баобабов и падающих звезд, не имеет собственной реальности, а является проекцией глубинного уровня мироздания. Вселенная – и это подтверждает ряд серьезных исследований – представляет собой гигантскую голограмму, где даже самая крошечная часть изображения несет информацию об общей картине бытия и где все, от мала до велика, взаимосвязано и взаимозависимо; по мнению многих современных ученых и мыслителей, голографическая модель вселенной является одной из самых перспективных картин реальности, имеющейся в нашем распоряжении на сегодняшний день) пишет о новой лечебной парадигме, которая утверждает "размытую границу между здоровьем и болезнью", когда существует глубокая связь между здоровьем и болезнью: если пространство и время и все другие вещи во вселенной на самом деле неразделимы, тогда мы не можем провести четкую грань между здоровьем и болезнью. Как только мы перестаем рассматривать болезнь как нечто внешнее и, напротив, начинаем, видеть ее как часть большого, неделимого мира, как среду, состоящую из нашего поведения, диеты, сна, упражнений и других взаимоотношений с миром, мы часто начинаем поправляться. В качестве доказательства приводится пример изучения хронической головной боли у пациентов, которых попросили вести дневник с записями частоты и силы головных болей. Хотя предполагалось, что записи будут лишь первым шагом для дальнейшего лечения пациентов, почти каждый из них обнаружил, что стоило лишь взяться за дневник и авторучку, как вскоре головная боль исчезала! В другом эксперименте группа детей, страдающих эпилепсией, и их родители были записаны на видеопленку во время общения. Во время записей иногда происходили эмоциональные вспышки, за которыми следовали настоящие припадки. Когда детям показали пленки и они увидели связь между припадками и эмоциональным напряжением, припадки у них почти прекратились. Данные феномены имеют место потому что, ведя дневник или просматривая видеопленку, пациенты могли наблюдать за своим состоянием в более широком контексте своей жизни. При этом болезнь не могла более восприниматься как чужеродное заболевание, вторгающееся в жизнь пациента, а стала частью общего, неделимого процесса жизни; когда наш ум сконцентрирован на принципе связи и единства, а не на разделении и изоляции здоровье восстанавливается. При этом слово "пациент" так же сбивает с толку, как и слово "частица". Не будучи обособленными и принципиально изолированными биологическими единицами, мы представляем собой собственно динамические процессы и паттерны, которые не могут быть разделены на части, так же как и электроны. Более того, мы подключены к силам, которые создают как болезни, так и здоровье, – к верованиям в нашем обществе, отношениям с друзьями, нашей семье и докторам, к образам и даже к самим словам, описывающим вселенную.

В голографической вселенной мы также подключены к нашим телам, и ранее мы видели, как эти связи проявляются. Но существуют и другие связи, возможно даже бесконечное число связей. Как отмечает К. Прибрам, если в самом деле каждая часть нашего тела – отражение целого, то должны существовать различные механизмы, управляющие этим процессом. Учитывая степень нашего невежества в этом вопросе, вместо того, чтобы спрашивать, как психика управляет голографическим телом, возможно, более уместным вопросом будет: насколько далеко простирается этот контроль? Имеются ли какие-либо его ограничения, и если да, то какие именно? Попробуем дать ответ.

Джозел Уиттон, профессор психиатрии Торонтского университета, также использовал гипноз для выяснения бессознательных сторон психики. Однако вместо того, чтобы задавать перцепиентам вопросы о будущем, Д. Уиттон – эксперт в лечебном гипнозе и специалист в области нейробиологии – расспрашивал их о прошлом, а точнее, об их далеком прошлом. В течение нескольких десятилетий Д. Уиттон методически собирал доказательства, свидетельствующие о реинкарнации. За последние десятилетия небольшая, однако неуклонно



Юристы отмечают, что есть люди, которые значительно чаще других людей становятся жертвами преступления или загадочных случайностей. Среди водителей не менее 14% попадают в различные дорожно-транспортные происшествия чаще, чем в среднем вся остальные водители. Сиднейца Джона Малнеса называют в Австралии самым несчастным человеком: дважды его кусали гадюки, трижды сбивали машины, четырежды – мотоциклы, семь раз он попадал под велосипеды. Весьма необычно погиб японский служащий страховой компании О. Сатака, который из чувства патриотизма оформил на себя все виды страховых полисов, предлагаемых его фирмой. Самоубийца, выбросившийся из верхнего этажа местного универмага, упал ему на голову. Страховка от подобного вида смерти компанией предусмотрена не бала.

В связи с этим отметим, что недостаток энергии в организме проявляется в виде боли [Кассиль, 1975; Флекенштейн, 2008], когда боль возникает каждый раз, когда процессы распада, разрушения биологических структур начинают преобладать над процессами синтеза: поскольку синтез, возобновление биологических структур требуют расходов энергии (и, в частности, кислорода), то **дефицит энергетических ресурсов** должен привести к усилению процессов распада и возникновению боли, когда процессы, которые увеличивают дефицит кислорода, – застой в крови, ишемия (недостаточное снабжение тканей кислородом), действие ядов (которые блокируют процессы окисления), механические действия, тепло – приводят к усилению боли (при шизофрении (психической болезни аутической, а также эгоцентрической природы) наблюдается недостаток энергии на уровне кровоснабжения тканей кислородом из-за повреждения эритроцитов крови, связывающих кислород). И наоборот, все то, что снижает потребность тканей в кислороде – покой, холод, усиление кровотока – уменьшает боль. При этом негативные эмоции сигнализируют кроме прочего о дефиците

---

растущая группа достаточно авторитетных исследователей получила внушительные данные, подтверждающие существование этого феномена. Главный упор в своих исследованиях Д. Уиттон делает на факте столь же известном, сколь поучительном. В состоянии гипноза люди нередко вспоминают о своих прошлых инкарнациях. Исследования показали, что вызывать эти воспоминания способны более 90 % всех загипнотизированных. Этот феномен широко известен, его признают даже скептики. Например, в учебнике по психиатрии "*Травма, транс и трансформация*" начинающих гипнологов предупреждают о том, чтобы они не удивлялись, если такие воспоминания будут спонтанно появляться у загипнотизированных пациентов. Автор учебника отвергает идею инкарнации, однако отмечает, что воспоминания о прошлых жизнях обладают мощным лечебным потенциалом.

Существует также множество других случаев, когда под руководством опытных профессионалов индивидуумы продуцируют воспоминания, не похожие на фантазии. Для своего исследования Д. Уиттон собрал группу примерно из тридцати человек. Это были представители разных слоев общества и разных профессий, от водителей грузовиков до программистов; некоторые из них верили в реинкарнацию, другие нет. Затем он гипнотизировал их поодиночке и тщательно записывал каждое их слово о прошлых воплощениях. Даже в самых общих чертах полученная информация была крайне любопытной. Отмечалось соответствие между высказываниями всех субъектов. Все говорили о множестве прошлых жизней, у некоторых их число доходило до двадцати – двадцати пяти, хотя практический предел был достигнут, когда Д. Уиттон "регрессировал" их до "пещерного состояния", то есть когда прошлые жизни сливались в одну. Все отмечали, что пол не является важным для души и что каждый прожил по крайней мере одну жизнь как существо противоположного пола. Кроме того, все отметили, что смыслом каждой жизни было развитие и обучение и что реинкарнация ускоряла этот процесс. Д. Уиттон также обнаружил убедительное доказательство того, что их воспоминания соответствовали действительности. Необычным является то, что воспоминания о прошлых жизнях, как правило, объясняли кажущиеся разрозненными события жизни нынешней. Так, например, у психолога, уроженца Канады, был почему-то британский акцент. У него также был иррациональный страх поломать ногу, неискоренимая привычка кусать ногти, боязнь воздушных перелетов и странная тяга к пыткам. Когда он был подростком, сразу после сдачи экзамена на вождение автомобиля у него было видение, будто он находится в одной комнате с нацистским офицером. Под гипнозом этот человек вспомнил, как был британским пилотом во время Второй мировой войны. Во время полета над Германией он был сбит градом пуль, одна из которых пробила фюзеляж и задела ногу. Он едва успел выбраться с парашютом и был схвачен нацистами, которые его пытали, вырвали ногти и в конце концов расстреляли.

Многие из субъектов избавились от психических (и физических) расстройств благодаря воспоминаниям о травмах, перенесенных в прошлых жизнях, давая подчас удивительно точное описание времени, в котором жили. Некоторые даже говорили на незнакомых им языках. Один ученый-бихевиорист во время переживания давней своей инкарнации викингом выкрикивал слова на языке, который специально привлеченные лингвисты после идентифицировали как старонорвежский. После регрессии в инкарнацию древним персом тот же человек начал писать странные значки, которые эксперт по ближневосточным языкам определил как аутентичное воспроизведение давно вымершего языка, имевшего хождение на территории Ирана в период между 226 и 621 гг. н. э.

Но самым замечательным открытием Д. Уиттона была регрессия субъектов в промежуток между инкарнациями – сверкающую, полную света область, в которой не было "ни времени, ни пространства в том виде, в каком мы их знаем". Согласно рассказам участников эксперимента, попутной целью их пребывания в этой области было *спланировать следующую жизнь*, буквально *набросать важнейшие события и обстоятельства, с которыми они столкнутся в будущем*. Этот процесс не был, однако, сказочным путешествием в страну исполнения желаний. Д. Уиттон обнаружил, что когда индивидуумы оказывались в области между инкарнациями, они входили в особое состояние, характеризующееся острым самосознанием и необычно высокими нравственными требованиями, не только не оправдывая те или иные свои неблагоприятные поступки, а напротив, давая им самую строгую оценку. Такое состояние сознания Д. Уиттон назвал "метасознанием". Таким образом, когда субъекты планировали свою следующую жизнь, они делали это руководствуясь прежде всего чувством морального долга. Они выбирали рождение среди людей, которых обидели в предыдущей жизни, чтобы иметь возможность загладить свою вину. Они планировали приятные встречи с "братьями по духу" – теми, с кем на протяжении многих жизней уже установлены дружеские и взаимно обогащающие отношения, планировали "случайные" события, чтобы осуществить другие задачи и цели. Один человек признался, что во время планирования своей следующей жизни видел "нечто вроде часового механизма, в котором можно заменить некоторые детали, ведущие к определенным последствиям". Эти последствия не всегда были приятными. Женщина, изнасилованная в возрасте 37 лет, после регрессии в метасознательное состояние призналась, что планировала это событие перед данной инкарнацией. По ее словам, ей было необходимо испытать трагедию в этом возрасте, для того чтобы принудить себя изменить "всю комплексию души" и таким образом получить более глубокое и положительное представление о жизни. Другой субъект, страдающий от серьезной болезни почек, признался, что выбрал эту болезнь для того, чтобы наказать себя за прегрешения прошлой жизни. Однако он также признался, что смерть от болезни почек не была им запрограммирована, т. к. он предусмотрел встречу с человеком, который помог бы ему излечиться от болезни и одновременно снять грех с души. Действительно, после гипнотических сеансов с Д. Уиттоном он излечился, можно сказать, чудесным образом.

энергетических ресурсов в организме.

Следовательно, можно прийти к выводу о том, что такие феномены, как вампиризм, вандализм, обуславливаются энергетическим дефицитом и требуют разрушения биологических (материальных) структур, что приводит к излучению этими разрушенными объектами энергии-времени (это доказали известные ученые – Н. А. Козырев, А.И. Вейник и др. [Козырев, 1982; Вейник, 1991]<sup>291</sup>).

Отметим, что критическое отношение к действительности, понижая энергетический тонус человека, приводит к его саморазрушению и потому, что осуждение это, прежде всего, констатация какого-то явления критически, как нежелательного. В этом случае наблюдается попытка изменить, то есть разрушить данное явление, ибо всякое изменение статуса кво того или иного объекта предполагает его разрушение. Тогда, когда человек осуждает что-то, пытаясь изменить его, он, согласно неумолимым законам сохранения, изменяется сам, то есть саморазрушается.

Таким образом, критическое отношение человека к действительности предполагает нанесение урона своей целостности, что, однако, подвигает человека на путь развития, ибо развитие системы, с точки зрения синергетики, предполагает ее разрушение (и дальнейшее восстановление целостности системы на более высоком уровне развития).

---

<sup>291</sup> Известно, что биологическое время, которое измеряется скоростью протекания органических процессов, может как убыстряться, так и значительно замедляться. У растущего организма, характеризующегося повышенной скоростью протекания биологических процессов, время течет значительно быстрее, чем у старого организма, закончившего свой рост, потому что быстрый ритм времени ребенка как бы спрессовывает его жизненные впечатления в меньший отрезок времени, чем у взрослого. Поэтому для пятилетнего ребенка месяц жизни эквивалентен неделе и более жизни взрослого человека. То есть объективный отрезок времени, например в неделю, у ребенка увеличен, а у взрослого – имеет тенденцию уменьшаться. Именно поэтому радиация более пагубно действует на растущий организм, чем на взрослый, ведь у растущего организма время "растягивается" по отношению к внешнему объективному физическому времени и он в течение большего отрезка времени подвергается пагубному действию радиации. Именно поэтому лечебное голодание, как пишет академик Воробьев, способствует излечению от лучевой болезни, вызванной радиоактивным заражением, ибо у голодающего организма скорость протекания биологических процессов заметно уменьшается, о чем свидетельствует замедление ритма сердечных сокращений и дыхания, а также некоторое понижение температуры тела и общего обмена. Голодающий организм как бы переходит в иное временное измерение, когда "внешнее" объективное время начинает течь для него все быстрее, поэтому организм человека, например, за неделю, проживает срок, эквивалентный многим месяцам объективного времени, за которые этот организм в реальных условиях смог бы при благоприятных условиях избавиться от последствий радиационного заражения, потому что целебные силы организма поистине безграничны, нужно только не мешать ему функционировать в его лечебном восстановительном режиме.

Пулковский астроном Н. А. Козырев и белорусский ученый А. И. Вейник экспериментально показали, что объективное время (или энергию) можно чуть ли не "собирать ведром", что время одного объекта может влиять на время другого объекта – замедлять или убыстрять его, упорядочивать или разрушать его структуру. А. И. Вейником было показано, что на границе раздела сред (то есть на поверхностях тел) "истечение" времени, являющееся естественным процессом, наиболее заметно. Поэтому предметы, имеющие большую поверхность, например сетчатую структуру, способны "подпитывать" нас временем, которое выступает функцией упорядоченности, витальности, организованности жизненности органических и неорганических объектов. Поэтому, как утверждается, головную боль можно лечить тем, что на некотором расстоянии от головы держать предметы, имеющие ячеистую структуру, например, пчелиные соты или сито. Египетские пирамиды представляют собой сооружения, в которых наблюдается своеобразная фокусировка временных потоков, поэтому предметы, помещенные в этот временной фокус, могут восстанавливать свою структуру, то есть "омолаживаться". Так, как утверждается, затупленное лезвие может восстанавливать свою первоначальную структуру и вновь становится острым.

Итак, если объективное время достаточно постоянно, то время биологическое может значительно убыстряться или замедляться: так, порез на коже эмбриона (скорость органических процессов которого в тысячи раз быстрее, чем у взрослого организма) заживает буквально на глазах – за несколько секунд; у нас же такой порез может заживать в течение дней и даже недель. Для того, чтобы проиллюстрировать эффект ускорения времени, расскажем о трюке, который способны проделывать некоторые индийские факиры. Суть трюка заключается в том, что факир берет зернышко и бросает его в землю; потом, на глазах изумленных зрителей, из зерна вырастает дерево, покрывается цветами и дает плоды, которыми факир угощает всех желающих. В настоящее время известный "маг" Ури Геллер способен на ладони проращивать зерно за считанные секунды.

При гипнотическом внушении иного хода времени [Гримак, 1978; Брагина, Доброхотова, 1988] индивидуальное время может ускоряться и замедляться в пять и более раз. При замедлении времени испытуемые становились крайне пассивными, отмечалось редкое дыхание, речь становилась медленной, односложной. Испытуемые стремились закрыть глаза, при открытых глазах взгляд обычно становился неподвижным, устремленным в бесконечность. Однако вместе с тем данное пассивное состояние не мешало испытуемым точно выполнять тестовые задания, своевременно реагировать на сигналы. Мимика и общий вид испытуемых не говорили о том, что их переживания являются негативными, скорее напротив, они напоминали состояние своеобразной нирваны.

Изменение привычного хода времени наблюдается у людей, которые попадают в необычные условия, способные вызвать аффективные состояния. Так, при взрыве снаряда солдаты иногда попадают в состояние шока и момент взрыва, который длится сотые доли секунды, воспринимается ими в течение минут. Некоторые участники боевых действий рассказывают, что в этом критическом для жизни состоянии они видели, как на упавшей снарядной болванке медленно начинают змеиться трещины, как медленно начинали отделяться друг от друга осколки и разлетаться в стороны... Можно подсчитать, что в данном случае ход времени замедлялся во много тысяч раз.

Р.Моуди в книге "*Жизнь после жизни*" описывает подобные случаи значительного замедления биологического времени в условиях боевых действий, при этом обращая внимание на тот факт, что некоторые солдаты, пережившие подобный опыт, не только могли видеть летящие пули, но и увертываться от них, подобно от мячиков для гольфа.

Известно, что процесс клинической смерти человека, во время которой его можно привести к жизни, протекает около пяти минут. После этого срока клетки мозга уже не могут быть оживлены. Если во время клинической смерти человек, вполне закономерно испытывающий страшнейший шок, попадает в состояние, подобное тому, которые испытывали солдаты, наблюдавшие замедленный разрыв снаряда, то, как указывают подсчеты, пять минут клинической смерти, во время которых у человека еще продолжает жить (поскольку у него функционирует мозг), длятся для него около сорока дней. Данный вывод согласуется с наблюдениями Р. Моуди, который в шумевшей книге "*Жизнь после жизни*" пишет о том, что люди, испытавшие состояние клинической смерти, отмечают феномен ускорения их мыслей во много раз по сравнению со скоростью таковых в обычном состоянии. Интересно, что как в Христианской, так и Буддистской традиции срок около сорока дней после смерти человека считается сроком, во время которого душа умершего еще находится в пределах земли. После сорока дней, как учит Христианство, душа "обретает место" в загробии в "предвкушении Страшного Суда". Таким образом, можно предположить, что пять минут клинической смерти растягиваются у умирающего до сорока дней, и после того, как его зарывают в землю, он еще сорок дней продолжает жить и воспринимать окружающий мир.

Если же мы констатируем нечто индифферентно, то есть беспристрастно анализируем это нечто, не пытаясь изменить и воспринимая его как данность, то мы (не нанося себе урона) не контролируем это нечто.

Данная ситуация схожа с актом любви: как пишет А. Маслоу, если мы любим некий объект, то мы не пытаемся его контролировать.

Итак, анализировать нечто не критически и без осуждения можно только тогда, когда мы принимаем это нечто как данность, как необходимый элемент существования мира. Это значит, что мы принимаем и мир как целостность, в котором все связано со всем и нет вещей изолированных и не необходимых, не необязательных. Воспринимая мир как целое, в котором существуют законы сохранения (возмездия, воздаяния, справедливости), мы очеловечиваем мир, вносим в него элемент нравственный, то есть, рассматриваем мир под углом присутствия высшей целесообразности – некой Божественной силы, которая выступает универсальным и абсолютным координатором всех взаимодействующих форм бытия.

В связи с рассмотрением феномена *Целого*, следует отметить, что феномен человеческого здоровья выражает данный феномен со всей полнотой. В этом плане весьма показательной является **концепция К. П. Бутейко** [см.: *Дмитрук, 1991, с. 40-50*], согласно которой глубокое дыхание, приводящее к гипервентиляции легких и выветриванию из организма углекислого газа, приводит к глубинному и всеобъемлющему нарушению здоровья человека. В данном утверждении, на наш взгляд, содержится зерно истины, поскольку процесс дыхания выражает универсальный цикл жизнедеятельности, поэтому он напрямую связан с гипотетическим универсальным регулятором здоровья человека, концептуализируемым К. П. Бутейко. Он утверждает, что **волевая задержка дыхания**, восстанавливающая гармоничный ритм дыхания, легче всего дается людям добродушным и в целом духовным. Злые же люди осваивают волевою задержку гораздо медленнее, а усвоивши ее такие люди делают более добрыми и гармоничными. Более того, люди, усвоившие такой навык и употребляющие его сверх нормы, обнаруживают удивительные феномены: бывшие тяжелобольные теперь могут часами бежать без усталости десятки километров, плавать в проруби, сутками работать без сна и пищи, вступая в зону сверхвыносливости. При этом не занимаясь специально йогой, а просто практикуя неглубокое дыхание, человек замечает в себе перемены, которые обычно происходят с теми, кто основательно занимается йогой: у него возникает отвращение к животным продуктам, к пище, обработанной на огне, он становится стойким вегетарианцем. Появляется желание спать на жестком ложе, и спать не более 5 часов в сутки. Хочется ходить босиком по снегу, купаться в проруби, что рано или поздно приводит человека к аскетическому образу жизни. При этом неглубокое дыхание способствует насыщению тканей головного мозга кислородом, и это способствует необычайным успехам людей, практикующих данное дыхание, в области интеллектуальной деятельности и в творчестве [*Дмитрук, 1991, с. 44-45*].

На наш взгляд, проблема дыхания состоит в том, что оно отражает и обслуживает психофизиологические состояния человека. И если человек чувствует себя "как рыба в воде", если он умиротворен, спокоен, то и дыхание у него будет таким же "расслабленным", то есть поверхностным, йоговским. Человек же, испытывающий стресс, боящийся, злящийся, злопыхающий (известно, что такие состояния злости и страха, как садизм и мазохизм, являются "концами одной палки" и предполагают друг друга, когда садист одновременно является и мазохистом), дышит порывисто и глубоко, что приводит к негативным эффектам, связанным с нарушениями воздушного обмена человеческого организма (гипервентиляцией и выведением из организма углекислого газа) со всеми вытекающими для здоровья негативными последствиями. Нормальное же гармоничное дыхание человека связано с его расслабленным психофизиологическим состоянием, которое, в свою очередь, обусловлено его "расслабленным" состоянием сознания, достигаемым при помощи "чистой совести" и сгармонизированных жизненных ценностей и поведенческих стратегий.

Представленное выше получает определенную конкретизацию в связи с рассмотрением медицины в контексте дифференциации таких глобальных лечебных идеологий, как *аллопатия* (лечение противным) и *гомеопатия* (лечение подобным). Рассмотрим **некоторые краевольные положения гомеопатии** как **целостной** лечебной стратегии <sup>292</sup> (на основе книг Н. Л. Лупичева [*Лупичев, 1990, 1884*] и др.).

1. Дети, в основном, болеют острыми заболеваниями (не хроническими). Они, как правило, не болеют раком.

2. На детей гомеопатические средства практически не действуют, поскольку данные средства обращены, в основном, к хроническим заболеваниям.

---

<sup>292</sup> В связи с этим интерес представляет стратегия лечения болью В. А. Копылова, когда человек *открывается боли*, что реализуется в процессе выявления очагов боли в теле человека и ее усиления через напряжение человека, ибо патология в системе возникает не из-за перенапряжения, а из-за снижения ее энергетического уровня, что вызвано активной работой других систем: так, инфаркт может случиться на бегу за счет повышенных нагрузок опорно-двигательного аппарата, что приводит к снижению энергоснабжения сердца (или от психологического стресса); поэтому эффективным является лечение аппликатором (некоторые русские монахи занимались "хрустоспанием" – почивали на колючем хворосте – и были при этом удивительно энергичны и бодры) [*Дмитрук, 1991, с. 78*].

3. Развитие душевных болезней (маниакальных состояний, например) приводит к излечению от многих соматических (органических) болезней.

4. Некоторые яды в минимальных пропорциях могут выступать лечебными средствами. Кроме того, человек может привыкнуть к ядам, если начнет принимать их в незначительных дозах и будет их постепенно увеличивать.

5. Открыт эффект фазовых состояний вещественных агентов: при постепенном увеличении дозы потребляемого кофеина он действует различным образом – от тонизирующего действия к возбуждающему, меняя определенным образом свое качество в зависимости от предлагаемой дозы.

6. Обнаружены фазовые пороговые переходы, когда постепенное увеличение дозы не ведет к изменению реакции организма, после чего обнаруживается нейтральная зона реагирования, когда организм не реагирует на предложенное вещество. После дальнейшего увеличения дозы вещества организм снова начинает реагировать на него так, как он реагировал в предыдущей серии. В процессе дальнейшего увеличения дозы вещества мы снова обнаруживаем нулевую зону молчания, когда организм не реагирует на предложенное вещество. Данный процесс обнаруживает около 10 таких пороговых зон.

7. Болезнь аллопатическим образом вытесняется другой болезнью (не излечивается, а именно вытесняется, чтобы потом возвратиться, что замечено в системе акупунктуры, когда излечение болезни, свойственной недостатку одного из энергетических меридианов ведет к перемещению болезни в сферу другого меридиана и так далее): сифилис излечивается лихорадкой, а рак у подопытных крыс – посредством приживления им чужеродной плоти (кожи), с которой организм вынужден бороться (клин вышибается клином).

8. Хронические болезни излечиваются посредством развития их до острой фазы. Хронические болезни излечиваются также гомеопатическими средствами.

9. Гомеопатия – лечение подобным – предполагает прием незначительных доз вещества, которое вызывает болезнь, от которой хотят избавиться (в отличие от аллопатии, которая употребляет медикаментозные вещества, вызывающие болезнь другого (смежного) органа или системы, что приводит к вытеснению старой болезни, "перемещению" ее "потенции" в другой орган).

10. Гомеопатия направлена на излечение целостного человека, обращаясь к его тонким, душевно-духовным, ментальным уровням (структурам).

11. Сила гомеопатических средств (их потенция) увеличивается при их разведении, что сопровождается встряхиванием раствора.

12. При потенцировании вещества, то есть увеличении меры его разведения (когда в растворе может не оставаться ни единой молекулы вещества), лекарство может действовать дистанционно, как волна, передаваясь в отражательных средах (зеркалах и др.).

13. Даже прикосновение к определенному веществу (лекарству) может вызвать гомеопатический эффект. При этом лечебное действие может передаваться волновым образом. Поэтому гомеопатические лекарства могут пониматься как информационная матрица, волна, поле.

14. При обнаружении болезни на уровне дисфункции меридианов (то есть в "высших эшелонах" человеческого организма) данная болезнь начинает проявлять себя на организменном (телесном) уровне через несколько дней.

15. Обнаруживается синергетический (когерентный) эффект различных лекарств (их смешивание создает лекарства, обладающие другими (системными) свойствами). То есть, смешивание лекарств приводит к их потенцированию.

16. Как соматическая, так и психосоматическая, а также и психическая болезнь сейчас начинает пониматься как приспособительные реакции организма. Одно и то же вещество, генерирующееся в организме человека (оксиданты, холестерин, например), может выступать как положительным, так и отрицательным агентом в зависимости от дозы и конкретных условий функционирования организма.

17. Некоторые люди способны жить без традиционной пищи, "питаясь" солнечным светом, праной и т.д. (сравните с "лучистым человеком" К.Э. Циолковского, а также к "автотрофным человечеством" В.И. Вернадского [Вернадский, 1980, с. 228-249])<sup>293</sup>.

18. Излечение психических болезней и других психологических срывов предполагает применение метода открытия болезни ("негативного влияния" или "парадоксальной интенции" – "подобное лечится подобным!"), посредством повторного шока, повторного отреагирования, осознания травмирующей ситуации. Если болезнь лечится другим способом, когда, например, применяются психологические защитные механизмы, то болезнь (проблема) загоняется вовнутрь, вытесняется.

19. Лечение многих психических заболеваний осуществляется посредством изображения болезни при помощи изобразительных средств, когда болезнь получает материальную проекцию во внешнем мире. Дистанцирование от себя, изображение себя (ваяние себя, часто в натуральную величину) позволяет излечиться от многих психических заболеваний. Наблюдение на своем внутреннем экране маленького

---

<sup>293</sup> 70-летний индийский йог Пралад Джани утверждает, что не ест и не пьет уже 62 года. Как сообщила телекомпания Би-би-си, недавно феномен Джани решили проверить индийские врачи. На 10 дней он переселился в больницу города Ахмадабад, в комнату, оборудованную телекамерами, под круглосуточное наблюдение врачей. Туалет в палате был запечатан. Раз в день ему приносили 100 граммов воды, чтобы прополоскать рот. Дабы йог не схитрил, после полоскания ее взвешивали. По окончании эксперимента, Ассоциация врачей Ахмадабада заявила, что, хотя в организм йога и не поступала вода, образование мочи в нем не прекращалось. Однако через некоторое время она впитывалась в стены мочевого пузыря. Йог утверждает, что у него в небе есть отверстие, через которое в рот просачиваются капли воды.

человечка (можно и самого себя), делающего акробатические упражнения, позволяет избавиться от многих органических заболеваний.

20. Энергия людей может перетекать от одного человека к другому (энергетический вампиризм). Энергия человека (его жизненный тонус) зависит от его отношения к действительности, когда положительный настрой, позитивное мышление поднимают энергию, а негативное отношение к жизни (и отдельным ее элементам) эту энергию опускают, что способствует формированию болезней.

21. Причиной рака (как и многих других болезней) являются длительные укорененные негативные состояния человека (ненависть, гнев, обида, ревность и др.). Существуют люди повышенного травматического риска, которые чаще других попадают в аварии, получают увечья, раны и др. Все они обнаруживают излишнюю агрессивность по отношению к другим людям и эта агрессия в неконтролируемых состояниях их психики возвращается к ним. Учение Бейтса о зрении показывает, что ухудшение зрения может зависеть от негативного, стрессорного отношения человека к своему окружению. Даже когда человек лжет, у него незначительно падает зрение.

22. Плацебо-эффект доказывает, что любое вещество (как и любой фактор реальности) может выступить лечебным средством для человека, если он в него поверит.

23. Интерес представляют так называемые фазовые, "пороговые" состояния психики человека, которые обнаруживаются при переходе человека от бодрствующего состояния ко сну. Сначала, в обычном состоянии, сила реакции человеческого организма и внешний раздражитель (вызывающий эту реакцию) адекватны (связываясь по принципу положительной корреляции, когда при увеличении силы раздражителя реакция организма на него также увеличивается). При засыпании наблюдаются уравнивательная, парадоксальная, ультрапарадоксальная фазы, когда, соответственно, на все раздражители организм реагирует одинаково; на сильный раздражитель не реагирует, а на слабый реагирует; когда организм вообще не реагирует на раздражители.

24. В системе эзотеризма существует положение, что слабые воздействия "поднимают силы", а сильные – разрушают [Макашев, Эдилян, 1991, с. 382]. В рефлексологии замечена следующая закономерность, касающаяся точечного массажа: "сильное надавливание оказывает седативное действие, среднее – нейтральное, слабое – тонизирующее" [Фомберштейн, 1991, с. 64].

Изложенные выше положения позволяют разработать **объяснительную модель гомеопатии**.

Данные гомеопатии свидетельствуют о фракционной природе человека, состоящего из ряда тел: физического (органико-вегетативные процессы), эфирного (сфера ощущений), астрального (сфера эмоциональных состояний), ментального (сфера мысли), интуитивного (сфера интуиции), духовного (сфера личностного "Я"), характеризующихся разными вибрационными (временными) характеристиками (плотное физическое тело вибрирует с наибольшей частотой, в то время как духовное – с наименьшей). Данные сферы интегрируются в некой универсальной плоскости, получившей разные названия<sup>294</sup>.

Болезнь как дисгармонизация, утрата целостности тех или иных тел человека, сопровождается потерей времени (энергии) как фактора целостности (Н. А. Козырев). Причиной болезни служит отпадение человека от тех или иных целостных миров или планов бытия (физического, эфирного, астрального, ментального, интуитивно-духовного, божественного), что сопровождается соответствующей болезнью того или иного тела. В результате наблюдается утрата энергии (времени) как фактора целостности, интегральности того или иного мира. Отпавший от целостности организм обнаруживает потребность в энергии (времени), восполнение которой может вылиться в вампиризм.

Потенцирование гомеопатического средства (его разведение) позволяет ему проникнуть на более высокий уровень (тело) человека, поскольку данное разведение в иной (водной, например) среде меняет его вибрационный уровень (замедляя вибрацию вещества), поскольку для поддержания связи между молекулами разведенного гомеопатического средства требуется все больше энергии.

Условно говоря, нормальное вещество, причастное физическому плану, характеризуется "нормальной" (эталонной) временной вибрацией. При его разведении в растворе происходит изменение энергетики связей между молекулами этого вещества, что как бы "уточняет" это вещество, а это, в свою очередь, позволяет ему "проникнуть" на вышележащие уровни (тела) человека, характеризующиеся все меньшей вибрацией, замедлением времени.

У детей эти тела еще недостаточно развиты, поэтому болезнь у них локализуется в основном в физическом и эфирном телах, что и называется острой формой болезни. Вибрационные характеристики детских организмов выше, чем таковые у взрослых. Известно, что у детей биологическое время протекает быстрее, чем у взрослых (заживление кожи эмбриона протекает в считанные минуты, а для взрослого человека для этого требуется несколько дней).

Именно поэтому их физические тела "плотнее", дети полнее "соприкасаются" с внешней реальностью, поэтому радиация для них более пагубна, чем для взрослого. При голодании, а также при принятии спиртного, наблюдается расширение сосудов, понижение кровяного давления, то есть

---

<sup>294</sup> информационная сфера космического универсума, хроники Акаши, универсальное информационное (семантическое) поле, космический разум, причинная сфера, тело Бодхи, т.е. тело блаженства, Абсолют, Бог, Ноль, Пустота, физический (квантово-фотонный) вакуум, эфир древних, находящий достойное место в современных физических теориях и др.

замедление биологического времени, что в той или иной мере "вырывает" человека из среды его радиационного окружения.

У взрослого человека болезнь может переходить из физического тела на вышележащие тела и превращаться в хроническую. Для ее лечения при помощи гомеопатического вещества вызывают такую же болезнь в этом вышележащем теле, что разрушает болезнь по принципу погашения подобного подобным, по принципу вторичного отреагирования, открытости болезни.

Вообще-то, принятие к сведению изложенного механизма такого излечения (если он соответствует истинному положению вещей) приводит к коренному изменению в понимании человеком окружающей действительности. При этом болезнь, сформировавшись в одном из тел, постепенно захватывает другие тела, двигаясь сверху вниз или снизу вверх. Таким образом, сознание человека (его неадекватное мышление) может поражать его духовное тело, что со временем вызывает болезнь в его физическом теле. И наоборот, болезни физического тела постепенно поражают высшие тела человека.

Феномен дистанционного действия различных веществ на человека обнаруживает ряд интересных явлений. Аспирин, например, может выступать аллопатическим средством при приеме его вовнутрь (когда он действует на физическое тело). Кроме того, аспирин приобретает гомеопатические свойства, когда к нему дотрагиваются и просто смотрят на него (тогда он действует на эфирное, астральное тела), когда о нем думают (действует на астральное и ментальное тела) и т.д. Этот феномен "дальнодействия" зафиксирован на уровне экспериментов [Лупичев, 1990].

Таким образом, весь спектр реальности, воспринимаемый нами на уровне не только ощущений, но и эмоций, мыслей определенным образом действует на человека. Причем, мышление о предмете, его осознание, смысловой его охват отражается на уровне ментального и духовного тел человека, обнаруживая закон кармы, воздаяния ("кто посмотрит на женщину с вожделением, тот уже прелюбодействует с ней в сердце своем", говорится в *Новом Завете*), причинно-следственной зависимости, которые находят большее преломление как в высших телах человека, так и на соответствующих планах бытия. Поэтому при развитии у человека высших тел он оказывается более подверженным "кармическим законам", когда карма для него начинает быстрее "разворачиваться" ("с большего и больше спросится").

Положение эзотеризма (которое в целом согласуется с рефлексотерапией) о том, что слабые воздействия "поднимают силы", а сильные – разрушают, можно объяснить, если принять к сведению, что сильные воздействия обращаются к нашему физическому телу и, согласно принципу Ле-Шателье (фиксирующий важность отрицательной обратной связи), вызывают противодействие со стороны физического тела, направленное на сохранение своего статуса кво, то есть направленное против разрушительных (сильных) воздействий со стороны внешней среды. Слабые воздействия, согласно принципу гомеопатии, обращаются к "тонким" телам человека, которые реагируют на них в русле принципа положительной обратной связи, то есть принимают их и адаптируются к ним. Данный вывод согласуется с положениями Библии о значении "**немощи**" в постижении Божественной реальности <sup>295</sup>, как и с положениями Восточных доктрин, проповедующих "путь слабости".

Изложенное выше дает основания говорить об **универсальной целостности бытия**.

Квантовая физика учит, что на квантовом уровне материи, то есть на уровне минимальной порции энергии Вселенная представляет собой единый нерасторжимый комплекс [Цехмистро, 1987, 2002]. Значит, законы, которые "управляют" квантовым фундаментом мира, "управляют" и всеми его этажами. Данный феномен иллюстрирует философский принцип единства мира и всеобщей связи явлений.

Можно сказать, что единство мира абсолютно, ибо оно проявляется на фундаментальном квантовом "этаже" Вселенной, а множественность, дробность, атомизированность мира является относительной характеристикой его существования (подобно тому, как в Индуизме Брахман, универсальная душа Вселенной, включает в себя множество Атманов – индивидуальных душ <sup>296</sup>).

Каждый человек, как и любое живое существо, стремится реализовать в себе это состояние абсолютного единства, используя для этого все физиологические отправления своего организма. Когда человек дышит, то соединяет две противоположности – процессы вдоха и выдоха, стремясь при этом преодолеть аспираторную расщепленность своего организма. Когда человек принимает пищу, он опять соединяет две противоположности – пищу и желудочный сок, приводя их к единому пищевому

---

<sup>295</sup> "... Господь сказал мне: "довольно для тебя благодати Моей, ибо сила Моя совершается в немощи" (2 Кор 12:7-9). "Моя святая святых – это... свобода от силы и лжи, в чем бы последние две не выражались" (А.П.Чехов, *Письмо Алексею Плещееву от 4 октября 1888 года*).

<sup>296</sup> "... сюда относится древнеиндийский Брами-Атман, о котором довольно много материалов в Упанишадах. Это не просто душа мира и душа всего, охватывающая все и всем управляющая, но, по прямому заявлению Упанишад, он "не есть сущее, как не есть и не-сущее", он "выше того, что есть, и того, чего нет". Он есть тот, кто видит во всех существах, имеющих зрение, и кто слышит во всех существах, обладающих слухом. Поэтому он есть вечный свет, все освещающий, вечный огонь, но опять-таки сам по себе он не есть ни день, ни ночь. Он – везде и нигде, в каждой душе и ни в какой, бесконечен и равен одному мгновению, всеопределяем и не допускает никакого определения. Он только "не то, не то, не то..." и т.д. или, как говорится в Упанишадах, "neti, neti, neti...". Одна легенда рассказывает, что, когда у некоего брамина спросили, что такое Брама, тот промолчал. То же безмолвие повторилось еще раз при новом вопросе. Когда же его спросили и в третий раз, то он ответил: "Я тебе объясняю, но ты не понимаешь. Этот Атман – тишина" – А.Ф. Лосев ("Самое само").

"знаменателю". Когда мужчина сексуально сливается со своей подругой, то он и она при этом преодолевают свою половую расколотость.

Итак, один из высших смыслов человеческой жизни – достижение единства, что, по большому счету, осуществляется в процессе борьбы хаоса (принципа множественности) с космосом (принципом иерархического единства). Повсюду мы формируем различные единства. Когда скульптор высекает из камня статую, он интегрирует материальный образец с идеальной идеей формы этого образца. Когда каменщик кладет кирпичную кладку, он из отдельных кирпичей возводит целостное жилище. Когда поэт создает поэтический шедевр, он соединяет в симфоническое целое сущности, относящиеся к различным рядам реальности, а именно – звуки, буквы, слова, предложения, рифмы, ритмы, идеи, концепты, эмоциональные состояния, образы, отдельные движения руки, держащей ручку и ваяющей поэтические формы... Ученый, философ, мудрец сплавляют, сливают воедино факты, идеи, теоретические объекты и получают целостный смысл.

Построение целостностей и постижение мира в целокупных структурах есть *творчество*<sup>297</sup>, а человек всю жизнь учится быть творцом. Точка отсчета этой учебы начинается с эмбриона в утробе матери, где он воплощает в себе органическую целостность материнского и зародышевого организмов. Потом младенец появляется на свет и утрачивает это фундаментальное изначальное "райское" единство, и вся его последующая жизнь направлена на поиск и осуществление "утраченного рая". Этим поиском он занят тогда, когда пытается впервые держать свою голову, соединяя при этом состояния мышечного напряжения и расслабления, ибо невозможно длительное время сохранять мышечное напряжение. Это ребенок делает и тогда, когда пытается ползать, соединяет при этом две точки пространства и времени на отрезке своего перемещения. Это он делает и тогда, когда пытается ходить, сохраняя при этом равновесие и достигая состояния единства покоя и движения. Когда человек дышит, чихает, принимает пищу или наркотики, воспринимает новую информацию.. он реализует переход из одних психофизиологических состояний в другие, обнаруживая "нуль-переход", актуализирующий парадоксальный феномен целостности и открытости миру.

Данные рассуждения находят практические подтверждения. Как пишут Тихоплавы в книге *"Жизнь напрокат"* [Тихоплав, Тихоплав, 2003, с. 88-90], всемирно известны опыты американского ученого К. Бакстера, который в 1966 году заметил, что растения, присоединенные к прибору, измеряющему электрическое сопротивление, реагируют на некоторые ситуации, причем эту реакцию можно измерить. Данный исследователь соорудил автомат, бросающий мелких рачков по одному в кипящую воду, и присоединил находившееся в другой комнате растение через обычные электроды к самописцу. В момент падения рачка в воду в растении происходили значительные электрические изменения (крик ужаса). Когда же автомат бросал мертвого рачка, никаких сигналов на самописце не было. Если у всех живых существ существует действительно единая система коммуникаций, то можно сделать вывод, что наиболее ярко она проявляется в критические моменты. У обычного человека спонтанный телепатический контакт чаще всего происходит, когда его близкий или знакомый находится в опасности или умирает. Сигнал о смерти в этом универсальном языке, возможно, "самый громкий" и, следовательно, первым привлекает наше внимание. Факты свидетельствуют о том, что он представляет собой нечто большее, чем просто включение и выключение системы тревоги. Растения реагировали также на разбивание куриного яйца<sup>298</sup>.

Многочисленные опыты, выявляющие связь между растениями, животными и растениями, человеком и растениями проводились и в Москве: интересен эксперимент, проведенный под

---

<sup>297</sup> Творчество, как показывают исследования, есть способность человека соединять воедино факты, смыслы, состояния, что позволяет достичь системного (сверхаддитивного, эмерджентного) эффекта целого, когда свойства элементов, которые входят в состав целого, не сводятся к свойствам целого, то есть при соединении нескольких элементов в органичное целое их параметры когерентным образом суммируются, когда дважды два может дать пять и больше (эмерджентность означает принципиальную несводимость свойств системы к сумме свойств ее составляющих частей и невыводимость из последних свойств целостного объекта). Соответственно, у человека, который творческим образом генерирует целостные смыслы, должен увеличиваться энергетический тонус его организма. Данный вывод подтвержден экспериментально: "Когда участники эксперимента решали задачи, требующие творческого подхода, приборы регистрировали у них... снижение биоэлектрической активности мозга, как это бывает в состоянии полного покоя, даже дремоты. Впрочем, не у каждого, а лишь у тех, чей творческий потенциал достаточно высок. У них такая работа не то что: утомления не вызывала – они словно отдыхали в ней. Более того – активность мозга в это время была даже ниже, чем в расслабленном пассивном состоянии. Как будто интенсивный труд творческим личностям давался легче, чем отдых" [Дмитрук, 1989, с. 33].

<sup>298</sup> Доктор Уотсон описывает свой эксперимент – игру с растением под названием "Убийца". Выбираются шесть человек, из которых один (по жребию) становится "преступником". Два растения, принадлежащих к одному и тому же виду, помещаются в комнату, в которую на десять минут по очереди заходят все шесть человек. За эти десять минут "преступник" должен любым способом нанести вред одному из растений. Через час одно растение оказывается пострадавшим от рук "убийцы". Но существует свидетель – другое растение, которое присоединено к электроэнцефалографу. Каждый из шести участников эксперимента ненадолго входит в комнату и встает около свидетеля. На пятерых из них растение не обращает внимания, но когда входит "преступник", растение дает особую реакцию, которую фиксирует записывающее устройство. Подобные эксперименты с одинаковым результатом проводились неоднократно. Во время одного из опытов во Флориде цикламен "опознал" сразу двух из шести подозреваемых. Выяснилось, что один человек действительно "преступник", а другой часом раньше стриг газон перед собственным домом. Он пришел, не чувствуя за собой никакой вины, но растение почувствовало, что у него "руки в крови".



руководством П. П. Гаряева (которого РАН относит к одному из столпов современной лженауки<sup>299</sup>). Для опыта взяли семена растения арабидопсис, прекрасно изученного ботаниками. Был создан генератор, усиливающий эмоциональный накал обычных слов. При его помощи каждая фраза, произнесенная исследователем, воспринималась семенами арабидопсиса, как проклятие. Результаты превзошли все ожидания. Эффект бранных слов, произнесенных в адрес несчастного растения, был равносителен облучению в 40 тысяч рентген: порвались цепочки ДНК, рассыпались хромосомы. Большинство семян погибло, а выжившие стали генетическими уродами. Потрясает тот факт, что результат не зависел от силы звука; проклятья могли произноситься тихим голосом и даже шепотом. Дело было не в силе звука, а в смысле сказанного [Дмитрук, 1996, 1999].

Как утверждают, опыты, проведенные П. П. Гаряевым, подтвердили, что проклятия, направленные в адрес любого живого существа, повреждают его генетический аппарат, обрекая на гибель. А вот добрые, теплые слова могут не только улучшить настроение, но даже помочь избавиться от болезни как вам, так и вашему собеседнику" [Тихоплав, Тихоплав, "Жизнь напрокат" 2003, с. 88-90; "Фрактальная реальность", 2003, с. 160].

В целом здесь можно говорить об информационной связи всех живых организмов. Рассмотрим некоторые примеры:<sup>300</sup>. Таким образом, можно говорить о энергетическом ("магнетическом") взаимодействии людей и о способности оказывать влияние друг на друга на уровне некой жизненной энергии, некой витальной силы, находящей многообразные проекции в сферах научного и религиозного сознания в виде колоссальнейшего понятия, выработанного человечеством – "Целое", или "целостность".

Концепция здоровья как целостности в определенной мере реализуется в **онтопсихологии и телесно-ориентированной терапии**, идеология которых может быть выражена метафорой о **модели реальности**. Согласно данной метафоре, каждый человек характеризуется той или иной картографией своего сознания – моделью реальности, сконструированной из собственных его представлений и пониманий (смыслов). Данная модель антропоморфна, устроена "по образу и подобию" человека, поскольку в ней ведущее место занимает сам человек как основной системоформирующий аспект модели. Более того, все ее аспекты, сконструированные по принципу картографии самого человека (частей его тела, отношений с действительностью и т.д.), психизированы (антропоморфированы), хотя эта психизация зачастую не осознается человеком.

Данная модель реальности характеризуется той или иной степенью полноты и гармоничности, которая определяется мерой диалектического соответствия космоса данной модели космосу (законам и особенностям) окружающей человека социоприродной действительности.

---

<sup>299</sup> "Лженаука – это всякие построения, научные гипотезы и так далее, которые противоречат твердо установленным научным фактам... Лженаука – это то, что заведомо неверно" – Виталий Лазаревич Гинзбург, лауреат Нобелевской премии, по инициативе которого при Президиуме РАН была образована Комиссия по борьбе с лженаукой и фальсификацией научных исследований, которая запретила профессиональному нейрофизиологу, ученому с мировым именем Наталье Петровне Бехтеревой изучать механизмы мышления, связанные с интуицией. При этом Комиссия не просто запугала Наталью Петровну началом "охоты на ведьм", но поставила крест на исследованиях феномена научных озарений, эффектов ускорения биологического времени во сне, работы мозга в измененных состояниях, которые обнаруживаются в экстремальных ситуациях. Как пишет Д. Клещев, "отныне малейшая ссылка на высказывания Натальи Петровны Бехтеревой об интуиции является важной приметой, по которой Комиссия РАН легко определяет принадлежность исследователя к лженауке".

<sup>300</sup> В 1972 г. Клев Бакстер осуществил ряд опытов с генетически схожими объектами. Подключенное к электроэнцефалографу яйцо дало резкую реакцию, когда в двадцати пяти футах от него в кипящую воду было брошено второе яйцо. С помощью электроэнцефалографа Клев Бакстер изучал также реакцию сперматозоида. Сидящий в сорока футах от него донор вдохнул едкое вещество – амилнитрит. Через пару секунд, когда вещество вызвало раздражение слизистых тканей носа, изолированный сперматозоид показал реакцию. Сперматозоид реагировал только на своего человека, игнорируя состояние других людей, подвергавшихся тем же воздействиям.

Лайелл Уотсон проводил эксперименты с образцами крови и небного эпителия. Образцы, взятые у одного донора, делились на две части. Когда одна часть подвергалась воздействию концентрированной азотной кислоты, другая часть, будучи изолированной, реагировала, что фиксировалось чувствительной аппаратурой.

Известно огромное количество случаев мысленного общения между близкими людьми. Доктор Бертольд Шварц, психиатр из Нью-Джерси за десять лет зарегистрировал более полутора тысяч случаев мысленного общения близких людей.

Еще сильнее информационная взаимосвязь выражена у идентичных (однойцевых) близнецов. Если одна из близняшек рождает, то другая испытывает родовые боли чуть ли не в полной мере, даже, если находится на противоположной стороне Земли. Иногда, находясь в разных местах, они одновременно начинают петь одну и ту же песню. Исследования с помощью электроэнцефалографа показали, что режим активности мозга у идентичных близнецов синхронен независимо от расстояния.

В 1976 году в испанской прессе было сообщение о четырехлетних однойцевых близнецах Сильвии и Марте Ланда. Когда Марта обожгла руку об утюг, у Сильвии образовался ожоговый пузырь, хотя она находилась в тот момент в 20 километрах от нее. Испанские специалисты, заинтересовавшись сообщением, провели с ними серию экспериментов, посадив их в разные комнаты и зафиксировав все на кинокамеру. Когда Марте постукивали молоточком по коленкам, у Сильвии подсакивали ноги. Когда Сильвии направляли в глаза яркий свет, Марта жмурилась. Когда Сильвии давали понюхать сильно пахнущее снадобье, Марта зажимала нос.

В Америке опыты с идентичными близнецами проводил Джереми Баррет. Он использовал полиграф. Полиграф показал, что подсознательная реакция близнеца на происходящее с другим близнецом происходит и тогда, когда внешне такая реакция ничем не проявляется, никак не осознается и не чувствуется. Полиграф исправно показывал резкие изменения ритма дыхания, пульса и других характеристик у одного из близнецов, когда у второго провоцировали эмоциональную реакцию.

Использование экспериментаторами других высокочувствительных приборов – измерителя объема крови и электроэнцефалографа – также подтвердило существование незримой информационной взаимосвязи между близнецами. Итак, чем более схожи органические объекты, тем более усилена между ними информационная взаимосвязь. Все больше исследователей приходит к выводу, что эта закономерность справедлива и для неодушевленных объектов: на это наталкивают как практические наблюдения, так и теоретические изыскания.

Сначала человек формирует модель реальности на основе своего взаимодействия с окружающей действительностью, а потом сама эта модель во многом определяет характер этого взаимодействия, а также уровень здоровья носителя модели. Можно сказать, что модель реальности, антропоморфным образом кристаллизованная человеком из ментальных конструктов психики (идей, представлений, рефлексий, смыслов и др.), подкрепленная психическими состояниями, проецируется на телесную организацию человека, что позволяет говорить о единстве ментального и телесного аспектов. Данное единство иллюстрируется психосоматической схемой Луизы Хей:



## ГЛАВА 6. УНИВЕРСАЛЬНОЕ СЕМАНТИЧЕСКОЕ ПРОСТРАНСТВО ВСЕЛЕННОЙ

Мы, люди, считаем себя состоящими из "плотной материи". В действительности же физическое тело – лишь конечный продукт, так сказать, тонких информационных полей, формирующих наше тело, а заодно и всю физическую материю. Такие поля – не что иное, как голограммы, которые с течением времени преобразуются, по сути оставаясь за пределами обычного восприятия; именно такого рода поля ясновидящие воспринимают как цветной яйцевидный ореол, окружающий наше физическое тело.

Ицхак Бентов ("Наблюдение за природным маятником")

Событие, которое непременно должно произойти, не происходит, в особенности, если за этим специально наблюдают (вспомним старт американского космического корабля "Челленджера", за которым следила вся Америка – все семь астронавтов погибли); данный закон получил свое название по имени К.Фетриджа, служащего радиоконпании Эн-Би-Си: ему пришлось однажды в голову передать в эфир отлет ласточек на зимовку из Южной Калифорнии; в течение последних двух столетий ласточки улетали оттуда 23 октября; компания выложила ему немалые деньги за оборудование и его доставку на место ровно к 23 числу; вся страна с волнением ждала этого репортажа, но тут выяснилось, что по неизвестным причинам ласточки отправились в путь на сутки раньше.

Закон Фетриджа

Не то, что мните Вы, природа  
 Не слепок, не бездушный лик  
 В ней есть душа, в ней есть свобода  
 В ней есть любовь, в ней есть язык

Ф. Тютчев

...понять – значит прежде всего унифицировать.

А. Камю [Камю, 1990, с. 32]

Будем считать, что весь воспринимаемый нами эволюционирующий Мир можно рассматривать как множество текстов... существует семантический вакуум (подобно физическому), "распаковка" которого порождает новые смыслы... семантический вакуум един, только распаковка смыслов у каждого происходит индивидуально... единство семантического вакуума задает смысловое единство Мира.

В. В. Налимов

Эйдос есть поэтому первое определение смысла вообще, т.е. первое полагание для него точных пределов, точных границ, в результате чего перед нами здесь и появляется первая и наибо́льшая структура смысла, в то время как до сих пор был только вечно бьющий источник смыслового оформления, но не самое оформление

А.Ф.Лосев ("Самое само")

*Эйдос – это генетический организационно-процессуальный алгоритм Мира, по которому он преемственно (от статуса к статусу) строит сам себя из себя. В этом смысл Мира, взятый в лосевском определении. Этот смысл эйдос переносит на все в этом Мире. Поэтому эйдотический инстинкт осмысленности "защит" во все структуры человека изначально.*

*В.А. Сахно [Сахно, 2012, "Мир как текст"]*

*В речи смысл предполагается до того как мы начинаем говорить*

*Ж. Долез*

*Не слова и законы управляют миром, а знаки и символы*

*Конфуций*

*Двигаясь с разных сторон мы приходим к одному и тому же выводу: нам необходима всеохватывающая, целостная философская мысль*

*В.В.Налимов*

Приведенные выше выводы подтверждаются и концепцией **"универсального семантического пространства"** **В.В. Налимова**, которая проистекает из философского принципа единства мира, а также из так называемого антропного принципа [Балашов, 1988]. Одно из гносеологических последствий этих принципов выражается в идее, которой были привержены много философов, а именно, – в идее тождественности бытия и сознания, согласно с которой законы объективного мира и законы мышления оказываются изоморфными. Кроме того, антропный принцип устанавливает целесообразность существования человека во Вселенной, он исходит из понимания человека как органической и активной части космоса и Вселенной [Фролов, 1983]. Антропный принцип (антропные космологические аргументы [Налимов, 1989; Barrow, Tipler, 1986], или принцип космологического дополнения [Казначеев, Спирин, 1988, с. 12]) базируется на факте, который установлен астрофизиками: возникновение разумной жизни вытекает из структуры физического мира развития Вселенной. Но вероятность создания этой структуры приближается к нулю, поэтому следует предположить, как считают ученые, что либо синхронно существуют все мысленные вселенные, в одной из которых случилось совпадение, согласованность множества величин, либо наличествует некий скрытый принцип, организующий Вселенную определенным образом [Девис, 1985, с. 132–155].

По мнению В.В. Налимова (1910-1997), существует "глубинное, предлогическое мышление (сознание)", на котором происходит непосредственное созерцание образов и порождающее всё новые и новые "смыслы" ("То, что образ изображает, есть его смысл" [Витгенштейн, 1958. – № 2221]), не подвластные формальной логике и существующее далее самостоятельно. Смыслы существуют изначально (они вездесущи и лежат в основе Мироздания) (по аналогии с изначальным существованием неизменяющихся фундаментальных констант, которые определяют устройство нашей Вселенной), как некая "семантическая потенциальность мироздания", континуум (проявляющийся через число без разбиения его на части <sup>301</sup>). Она проявляется через большие тексты (наррации), которые существовали ранее, существуют сейчас или будут существовать в будущем, и даже весь эволюционируемый Мир рассматривается как множество текстов. Текстуальное раскрытие смыслов осуществляется через знаковую систему, которую мы воспринимаем как язык. Соответственно сущность человека состоит в его нескончаемом взаимодействии со смыслами и осуществляется в создании все новых и новых текстов. "Эго" человека предлагается рассматривать как текст, но совершенно особый, «живой текст», способный к нескончаемой реинтерпретации самого себя. Смысл Мира – в раскрытии потенциальной заложенных в нем смыслов, а смысл жизни человека – активное участие в этом процессе [Дрогалина, 1989, с. 50-78]. В соответствии с этим следует отказаться от логики Аристотеля и заменить её вероятностной, ценность которой состоит в том, что она выходит за рамки причинности и оперирует со спонтанностью, опираясь на вероятностную размытость описания явлений, открывая новый взгляд на мир. С позиции этих "вероятностных представлений" В.В. Налимов развивает идею о "полях сознания", которое "не капсулировано только в мозгу", а связано с космическим сознанием и самосознанием.

Модель В.В. Налимова описывает сознание как семантическое поле с системой размытых фильтров, открытых возможности непрерывного творчества. Для концептуализации своего подхода Налимов использовал теоретико-вероятностные представления, опираясь на теорему английского богослова и математика Томаса Байеса (1702-1761) как основную формулу неаристотелевой континуальной логики. Бессознательное рассматривается В.В. Налимовым именно как проявление "семантического пространства (космоса, Вселенной)" во временном (существующем) космосе [Налимов, Дрогалина, 1995, с. 279].

"Ноокосмические" последователи "концепции семантического пространства" В.В. Налимова ("... мы вводим понятие о Семантической Вселенной и о Природе как о ее проявленности. Ее непроявленной потенциальностью оказывается Семантический вакуум, включающий в себя древние представления о

---

<sup>301</sup> Как у Платона "Многое" не является частью "Единого" и содержит в себе все "Целое". В.В. Налимов ясно и недвусмысленно определил истоки своих идей и своего подхода к описанию сознания. Это – греко-христианская метафизика ("Логос" как "всеобщее число"), "платоновский реализм", математический интуитивизм, а если говорить ещё точнее – "школа субъективных вероятностей, опирающаяся на необейсовский подход", "вероятностная семантика" и трансперсональная психология.

Ничто, Нирване, Свершении Времени" [Налимов, Дрогалина, 1995]) определяют коллективный космический банк информации как "мэон" (μαεον др.-греч. – отсутствие бытия, ничто, потенциально несущее в себе в непроявленном виде все сущее). Он же – гипотетический материальный носитель «универсального космического информационного поля», протоструктуры «квантового вакуума», отвечающий за семантику (смысл) и являющееся физическим референтом "семантического топоса" (одного из двух автономных слоев реальности, вторым является четырехмерный мир Эйнштейна-Минковского<sup>302</sup>). Все объекты материального мира, от элементарных частиц и до мозга человека, обладают свойством "консциенции" (*conscientia* (лат.) – сознание) – способностью информационного взаимодействия с семантическим топосом мэона и друг с другом. Физическим референтом, обеспечивающим свойство консциенции, является поле кручения четырехмерного пространства-времени, или "торсионное поле", функции которого состоят в связывании всех материальных объектов живой и неживой природы между собой и с семантическими протоструктурами квантового вакуума (т.е. "все связано со всем")<sup>303</sup>.

Существует триада "семантически насыщенные структуры мэон – торсионное поле – процессоры систем живой и неживой природы". У человека функции такого процессора выполняет мозг. Сознание человека, носителем которого является мозг, выполняет функции оператора информации. На вход этого оператора информация поступает в импульсном режиме, характерном для торсионных волн, которые служат для ее переноса от внешних источников. Универсальное «информационно-семантическое поле» описывается как всепроникающая и абсолютно вездесущая структура, для которой не может быть никаких барьеров во всех уголках Вселенной. Она стабильна, способна хранить в неизменном виде пакеты информации, характеризуется максимально высокой информационной емкостью, обладает свойствами нелокальности ("информационная телепортация", на которую не распространяется запрет теории относительности на сверхсветовые скорости) и атемпоральности ("информационный фантом", т.е. информационное спиновое возмущение фитонного вакуума продолжает сохраняться продолжительное время и после того, как прекратит свое действие вызвавший его появление возмущающий фактор), так как в противном случае не сможет играть роль универсального космологического топоса. "Информационное поле" имеет возможность оперативного и неэнергоемкого взаимодействия с информационным каналом, обеспечивающим функцию консциенции [Лесков, 2001, "Универсальное космологическое поле"; Олег Гуцуляк, "Изначальное семантическое пространство и полевая организация сознания" [http://news.bcm.ru/obscure\\_and\\_ufo/2012/7/07/502767/1](http://news.bcm.ru/obscure_and_ufo/2012/7/07/502767/1)].

Концепция "универсального семантического пространства" выступает определенным основанием для построения новой парадигмы познания мира, которая сопрягает научно-теоретический и мифо-религиозный стратегии отображение, познание и освоение мира, право- и левополушарные типы отражения действительности, чувственное и рефлексивное начала человека, когда представление о моральном и фактологичном, субъективном, и объективном [Налимов, 1989] семантическом пространстве<sup>304</sup> оказываются приведенными к "общему бытийному знаменателю".

Действительно, полушария головного мозга человека, являющиеся его психосоматичным "фокусом", обнаруживают достаточно простую сенсорно-когнитивную схему восприятия мира, когда все "континуальное" воспринимается преимущественно правым, а все "дискретное" – левым полушарием, при этом в поле "континуально-дискретного" анализа попадают все элементы окружающей действительности, такие, как идея, звук, цвет, форма [Пучинская, 1996; Разехорн, 1993] и пр.

Таким образом, можно говорить о **концепции универсального семантического пространства и универсальном (понимающем) языке**. Данная концепция базируется на многочисленных представлениях современных исследователей относительно универсальной семантической подоплеку мира, которая реализуется в многочисленных феноменах глубинного архитипического тождества

---

<sup>302</sup> Г.И.Шипов построил теорию физического вакуума, согласно которой пространство событий имеет 10 измерений: к четырем известным трансляционным координатам в пространстве Эйнштейна-Минковского Г.И.Шипов добавил шесть угловых координат. Геометрия такого пространства характеризуется не только кривизной, но и кручением, а естественным проявлением его физических свойств оказываются "торсионные поля".

<sup>303</sup> "Согласно гипотезе В.В. Налимова, использовавшего в качестве ее основы учение Платона об эйдосах, изначально все возможные смыслы располагаются вдоль числовой оси семантического пространства – линейного континуума Контора. В исходном состоянии все смыслы никак не проявлены, иными словами, имеют одинаковый статистический вес и, следовательно, образуют семантический вакуум. Появление на этом фоне текста происходит путем взвешивания смыслов. Эту функцию осуществляет оператор информации – человеческий мозг, в структурах памяти которого имеется фильтр, формирующий функцию распределения смыслов. Математически эту операцию Налимов записывает с помощью формулы Байеса. Понять, что представляет собой этот фильтр, можно, если вспомнить теорию фреймов М.Минского. С точки зрения этой теории, понимание смысла нового сообщения осуществляется путем его сопоставления с фреймами – близкими по значению семантическими матрицами, хранящимися в памяти оператора. В итоге осуществления этой функции на выходе получается новый текст. Фильтр, формирование которого требует немало труда, оказывается своеобразным окном, сквозь которое оператору удается усвоить какую-то часть смыслов, закодированных в семантическом топосе. Однако из-за несовершенства фильтра полученный текст нередко оказывается содержательно неточным, а иногда и просто ошибочным – ситуация житейски хорошо знакомая". – Л.В. Лесков.

<sup>304</sup> имеющим много общего с подобными представлениями Л. Витгенштейна о "логическом пространстве" [Витгенштейн, 1958, с. 81], А. Менегетти о "семантическом поле" [Менегетти, 1993] и пр. [см: Гуревич, 1996; Петренко, 1988]

мира <sup>305</sup>.

Так, *герменевтическая философия* Г. Хайдеггера базируется на представлении о мире как своеобразном онтологизованном тексте, когда сознание человека, раскрывающее смыслы через тексты, является языковым началом, в контексте которого понятной становится метафора Г. Хайдеггера и П. Рикера: "Человек является языком". При этом еще Ф. де Соссюр, Ч. Моррис и др. подчеркивали тесную связь семиотики с психологией, о чем свидетельствует теория знаков в психологии, где обосновывается роль знаково-символической информации в регуляции поведения человека (Л. С. Выготский, Ч. Моррис) [Сороко, 1984] и разработка семиотической организации сознания (М. М. Бахтин, Ч. Осгуд), что на уровне предметно-пространственных сигналов получило развитие в специальном языке известного американского архитектора К. Александера, где роль слова играют универсальные пространственные блоки, отражающие свойства Вселенной [Анисимов, 1988, с. 126].

Нужно сказать, что семантическое пространство как типичное всеобщее основание любого языка в своих главных чертах отражается в мифологическом сознании <sup>306</sup>, которое, как показывает трансперсональная психология [Гроф, 1990, с. 449], является "универсальной матрицей" человечества и отражает один из глубинных уровней семантического пространства Вселенной <sup>307</sup>. Здесь также можно говорить о предложенной Е. Кассирером универсалистской трактовке символических форм [Cassirer, 1955, 1961, 1979; Кассирер, 1988], где, согласно представлениям Ф. Шеллинга, сливаются идеальной и материальной ряды универсуума [Волошинов, 1927], когда "образ через имя насыщается энергиями вечности", о чем писали М. М. Бахтин, А. Ф. Лосев, П. А. Флоренский и др. [см. Граник, Соболева, 1995].

Отметим, что эксперименты И. А. Соколянского и А. И. Мещерякова со слепоглыми детьми свидетельствуют, "что языковые способности и мышление не зависят от конкретного языка, а существуют в виде общей схемы" [Анисимов, 1990, с. 206]. Эта общая схема реализуется в семантике слабых экологических связей, которые обеспечивают единство жизни, формы которых на уровне этих связей обнаруживают универсальные "программы обучения" и мозг человека как "полевой компьютер" [Казначеев, Спиринов, 1991, с. 102-104]. Нужно сказать и то, что исследователи, которые изучают процесс овладения речи ребенком, пришли к выводу, что внутренняя грамматика ребенка тождественна неречевым видам деятельности, что говорит о нечто универсальном, которое обнаруживается в любом взаимодействии.

Нужно добавить, что идея универсальной символики получила разработку в сфере экзистенциальной философии. Ж.-П. Сартр "универсальный ключ" к толкованию символов обнаружил в "психоанализе предметов", который был разработан Г. Башляром, что дало возможность выяснить "объективную символику" каждой вещи, которая формирует некую "сферу смыслов" [см. Руткевич, 1985]. Данный вывод перекликается с типолого-универсалистским учением В. Гумбольдта о диахронических универсалиях как наборе правил для некоторого универсального метаязыка грамматики [см. Юдакин, 1984]. Лингвисты считают, что "раньше или позже... родственность если не всех, то большинства языков мира будет установлена" [Юдакин, 1984, с. 19].

Нужно сказать, что семантическое пространство есть то, где соединяются вербальный и невербальный аспекты жизнедеятельности человека, его соматический и психический аспекты, моральное и фактологическое (*калокагатия*). Так известно, что слова, близкие по смыслу, вызывают оборонительную физиологическую реакцию в организме человека, в то время как слова, семантически отдаленные друг от друга, вызывают ориентировочный рефлекс, то есть как вербальная, так и невербальная информация имеет одинаковые физиологические проекции. Тем более, что на бессознательном уровне имеет место семантический анализ вербальной информации [Данилова, Крылова, 1990, с. 354-364]. Эффект синестезии также свидетельствует о наличии универсального

---

<sup>305</sup> "Тождественные по своему характеру архетипические образы обнаруживаются в различных, не связанных друг с другом культурах, что исключает объяснение их возникновения заимствованием. Подчеркнем, что архетип это не образ, а схема образа. Реализация происходит, когда архетип проникает в сознание и при этом наполняется материалом сознательного опыта в конкретных условиях существования человека. Сам Юнг сравнивал архетип с системой осей кристалла, формирующей кристалл, но не обладающей материальным содержанием... Откуда приходят архетипические образы в сознание человека? Это не является предметом настоящей статьи, хотя лично я склонна согласиться с убедительной работой Х. Аргуэльеса "ФАКТОР МАЙЯ" о внеземном характере архетипов, поступающих на Землю из центра галактики с целью обучения, стимуляции прогресса и гармонизации человечества с космическими процессами. Им приводятся двадцать Священных знаков маяя, сочетающихся с тринадцатью числами – Лучами и дающими 260-элементную мифическую структуру. Эта структура называется цолькин. Х. Аргуэльес показал, что цолькин, который он называет галактическим модулем, является голограммой и таблицей перестановок различных уровней информации, знания, сознания и бытия. Также он показал, что цолькин - фрактальный паттерн (фрагмент), 52-летнего цикла, в течение которого каждый день имеет свое уникальное название и значение. Кроме того есть и больший цикл в 5200 тунов, а тун равен 360 дням, то есть цолькин содержит в себе и соответствие 360 градусам гороскопа. Соответственно архетипический образ соответствующий градусу гороскопа, а также более мелким делениям градуса содержится в информации, поступающей в наше сознание при рождении. В дальнейшем, архетипический образ развивается и трансформируется в соответствии с событиями более высокого порядка - жизнью семьи, рода, народа, страны и т.д." (<http://www.astrostream.narod.ru/astrology/Fraktal.htm>).

<sup>306</sup> "...в типичном всегда есть очень много мифического", писал Т. Манн [Манн, т. 9, с. 175]

<sup>307</sup> Действительно, в состоянии трансцендентного "погружение" в это пространство человек может проникнуть в сферу целостных систем эзотерической мысли, когда, например, люди, незнакомые с Каббалой, переживали состояния, описанные в книгах "Зогар" и "Сефер Нецира" [см. Патюс, 1910], и демонстрировали удивительную информированность в каббалистической символике и в иных формах эзотерики [Гроф, 1990, с. 499].

семантического пространства.

Современное направление языковедения, **звуковой символизм** (который показывает, что каждый звук имеет смысловую мотивацию, то есть каждый звук несет в себе смысл [Журавлев, 1974, 1981]), неопровержимо свидетельствует о наличии скрытой семантики в сфере вербальных и невербальных звуков. Изображения также имеют подобную характеристику, поскольку люди, как свидетельствуют исследования, дают схожие наборы качеств при характеристике изображений, когда геометрические фигуры оказываются наделенными жестко коррелируемыми комплексами свойств, которые реализуются как эмоционально-оценочные свойства [Артемьева, 1980] и проявляются как "семантические инварианты" [Бахтияров, 1997]<sup>308</sup>.

В целом, существуют три психических измерения человека, которые можно соотнести с тремя формами постижения бытия – чувственным, рациональным и медитативным [Урманцев, 1993], то есть правополушарным, левополушарным и их функциональным синтезом.

Следует также сказать, что в целом правополушарная стратегия восприятия, мышления и освоения мира является инстинктивно-интуитивным, эмоционально-образным, конкретно-экспрессивным, целостно-синкретическим миропониманием, которые формирует многозначно-метафорический лингвистический и мотивационно-смысловой контексты отражения действительности, "пробуждая" к жизни такие формы общественного сознания, как искусство и религия. Левополушарная стратегия, наоборот, является лично-волевым, абстрактно-логическим, понятийно-концептуальным, дискретно-множественным мировосприятием, которое способствует формированию однозначного лингвистического и мотивационно-смыслового контекста отражения окружающего мира и "пробуждает" к жизни науку и философию. Есть данные, которые позволяют сделать вывод, что правое полушарие функционирует по принципу положительной, а левое – отрицательной обратной связи.

Правое полушарие проявляет целостнопричинный (целостный, симметричный), а левое – линейнопричинный (множественный, асимметрический) аспекты детерминации. Можно предположить, что правое полушарие, которое воспринимает мир целостно, по принципу "все во всем", пересекаясь с волно-полевым, целостно-континуальным аспектом материи, в то время как левое полушарие, которое воспринимает мир сегментарно-схематическим, множественно-дискретным образом, преломляет вещественный, структурно-дискретный аспект материи. Правополушарная стратегия обработки информации в ее экстремальном психопатологическом выражении характерна для циклических психозов, а левополушарная – для шизофрении. Правое полушарие реализует такую форму психической деятельности, которое ориентируется на конкретные, природные стимулы, знаки; левое же полушарие, наоборот, направлено на отражение искусственных, произвольных знаков [Деглин, 1996, с. 144–145]. В тот же время экспериментально подтверждено, что полушария, с одной стороны, функционально тормозят, а с другой – взаимодополняют друг друга, обнаруживая частичную независимость, когда возможно параллельное функционирование полушарий на промежуточных стадиях переработки информации [Robertson, Lamb, 1991], когда "сохранение памятного следа на уровне второй сигнальной системы сопровождается ослаблением его в первой сигнальной системе" [Ливанов, 1973].

Любопытно, что в состоянии медитации наблюдается, как свидетельствуют энцефалографические исследования, функциональная синхронизация полушарий, то есть полушария головного мозга человека выступают единым целым [Murphy, Donovan, 1985; David-Orme-Johnson, 1977]<sup>309</sup>.

Поговорим о психологических особенностях восприятия мира человеком (которые обнаруживают феномен **анизатропности перцептивного пространства**), которое осуществляется в границах двух

---

<sup>308</sup> О наличии семантических инвариантов свидетельствует изначальная синестезичность младенцев, развитие у них межчувственных синтетических механизмов, что подтверждают опыты: когда шестимесячному малышу впервые дать соску гладкую или шишковатую, но так, чтобы он их не видел, а потом показать ему обе соски одновременно, он дольше станет разглядывать ту, которую до этого сосал; это говорит о том, что у ребенка, пока он сосет соску, вырабатывается схема "шишковатости" и потом он использует эту схему в визуальном поиске; в сходном эксперименте младенцы сначала слушали отрывистые или протяжные звуки, а потом им показывали изображения коротких прерывистых линий и протяженных линий; после того, как младенцы слушали отрывистые звуки, одни дольше смотрели на прерывистые линии, а после протяжных звуков – на протяженную линию. Таким образом, младенцы способны отделять данные характеристики на уровне анализаторов чувств и сопоставлять их [Развитие личности ребенка, 1987, с. 23].

<sup>309</sup> Кроме того, как свидетельствуют исследования, полушария (функциональная асимметрия которых так или иначе связанная с асимметрией пространства и времени [Доброхотова, Брагина, 1993], когда можно говорить о "особом состоянии пространства, занятом организмом в процессе жизни, об особом свойстве жизни делать заметными право-левые свойства пространства, которые иными природными явлениями не обнаруживаются" [Брагина, Доброхотова, 1988, с. 73]) можно рассматривать как психофизиологический фокус человеческого организма, поскольку с их функциями так или иначе соотносятся такие стороны человеческого существа, как механизмы целеположения и поиска (выбора) способов достижения целей [Симонов, 1987], энергетическая и информационная регуляция поведения [Ананьев, 1963], фазы сна [Красноперов, Панченко, 1991; Ротенберг, 1982; Вакан, 1975], эмпатия и рефлексия, экстраверсия и интроверсия (свойства, которые соотносятся с половым диморфизмом [Леонард, 1981]), медленные и быстрые потенциалы мозга [Аладжалова, Арнольд, 1991], произвольная и произвольная сферы психической деятельности, первая и вторая сигнальные системы, сила и слабость нервных процессов, их лабильность и инертность, возбуждение и торможение, Я и не-Я, эрготропные и тропотропные функции организма, симпатическая и парасимпатическая ветви вегетативной нервной системы и пр. [Голубева, 1980; Грановская, 1988; Иванов, 1978; Деглин, 1996], импульсивность (правополушарная характеристика) и рефлексивность (левополушарная характеристика), когнитивные стили и др. [Москвин и др., 2012; Холодная, 2004]. Любое автоматическое, произвольное действие включается в правополушарную, а неавтоматическое, произвольное – левополушарную сферы психической деятельности [Zeidel, Clarke, Suyenobu, 1990].

каналов: 1) через правополушарное восприятие обеспечивается целостно-континуальное отражение действительности, которое некоторые философы называют мышлением "всем телом"; 2) через канал левополушарного восприятия обеспечивается дифференциально-избирательное, дискретное отражение действительности. Можно констатировать, что человек есть полифункциональная система, которая работает как в режиме целостного, так и в режиме дискретного отражения и освоения мира. Данные два режима могут соприкоснуться и переходить друг в друга. В этом случае конкретный раздражитель (стимул) внешней среды может "перекодироваться" и получить физиологическую проекцию, ему не присущую. Эта перекодировка обнаруживает феномен синестезии, при котором один, например слуховой раздражитель, реализуется не только на уровне слухового, но и зрительного, иногда тактильного анализатора чувств, создавая эффект, когда "звуки светят, а краски поют, и запахи влюбляются" [Галеев, 1987, с. 16].

Доказано: информация, которая поступает в нас извне, тем лучше будет усваиваться, чем шире канал ее восприятия, чем больше анализаторов чувств включаются в процесс ее переработки, что вытекает из фактора синестезии, когда органы чувств функционируют совместно, обнаруживая явление синергии. Синергизм в известном смысле есть феномен синхронного, совокупного функционирования тех или иных систем организма, эффект которого во много раз превышает суммарный результат функционирования этих систем, взятых в отдельности. То есть синхронная работа органов чувств обнаруживает эффект синергизма.

Возникает вопрос, каков "алгоритм" этой синхронности? Он выводится из особенностей функционирования полушарий головного мозга человека. Оказывается, что правое полушарие предпочитает горячее, а левое – холодные цвета [Николаенко, 1985]. Данное обстоятельство используется в известном тесте цветных выборов М. Люшера. Кроме этого, слова, которые относятся к различным грамматико-языковым категориям, по-разному воспринимаются полушариями [Балонов и др., 1985]. Отмечается, что глаголы жаргонного типа ("кlynуть", "тяпнуть", "вякнуть") лучше воспринимаются левым полушарием. Глаголы телесной "модальности" ("зевнуть", "глохнуть", "нюхать") – правым полушарием. Глаголы, которые отражают действия ("глотать", "ехать", "мыть") – воспринимаются одинаково обоими полушариями. Пространственно-временные прилагательные ("протяжный", "долгий", "задний") лучше воспринимаются правым, а относительные ("водный, рыбный, конный") – левым полушарием. Доминирование левого полушария обнаруживается при узнавании лексем, которые играют важную роль в синтаксическом оформлении высказываний, при узнавании абстрактных слов, которые характеризуются малой степенью образности и широкой полисемией. Преимущество правого полушария обнаруживается в случаях узнавания полнзначных слов, что вытекает из их большей конкретности, образности и узкого набора значений, которые стоят за ними [Балонов и др., 1985].

Кроме этого, правое полушарие лучше воспринимает левое, а левое – правое зрительное поле человека [Charman, 1981], художниками буквы лучше воспринимаются слева, а учеными – справа [Брагина, Доброхотова, 1988, с. 29]. При этом числа, буквы, слова, символы лучше воспринимаются при их предъявлении в правое поле зрения [Симерицкая и др., 1978], в то время как предметы, образная информация – при их предъявлении в левое поле зрения. Следует отметить еще одну закономерность: правое полушарие направлено на восприятие мелодичного аспекта музыкальной и вербальной информации, а левое – на восприятие ее ритмического рисунка [Музыка "левая" и "правая", 1985]<sup>310</sup>.

<sup>310</sup> Интонационно-мелодический аспект информации несет в себе мотивационно-синтетический элемент коммуникации. "Ученые уже давно установили тот факт, что понимание письменного текста возможно только тогда, когда читающий правильно определил ту интонацию, которая скрыта в написанном предложении" [Минаева, 1980, с. 7]. Только в системе интонации слово или фраза обретает конкретный смысл, адекватный данному моменту и данным обстоятельствам. Как отмечалось, работа правого полушария связана со звуковой, мелодической, интонационной стороной речи, при этом правополушарная информация древнее по своему эволюционному возрасту, чем левополушарная. Высокоорганизованные животные, ведущие стадный образ жизни, передают друг другу сигнал опасности и иные сигналы именно интонационными модуляциями голоса. "Закон биологии гласит, что индивидуальное развитие организма (онтогенез) является кратким повторением развития животного мира (филогенез). Поэтому последовательность становления функций в онтогенезе помогают раскрыть эволюционный возраст этих функций. Исследованиями Р. Тонковой-Япмольской показано, что в гулении и лепете младенцев интонации, свойственные взрослым, появляются задолго до формирования словесной речи. Известно также, что ребенок начинает раньше понимать интонации, чем слова. Итак, в речи человека надо различать два канала: словесный, чисто человеческий, эволюционно молодой – левополушарный – и просодический, общий с животными, более древний, – правополушарный" [Деглин, 1975]. Левополушарный человек (у которого активно преимущественно левое полушарие) характеризуется тем, что речь его теряет интонационную выразительность, она монотонна, бесцветна, тускла, у него нарушается восприятие интонационных компонентов речи собеседника, он не только перестает узнавать знакомые мелодии, но и не может их напеть, в конце концов, он предпочитает отсчитывать ритм без мелодии, он не может отличить мужской голос от женского. В экспериментах было показано [Музыка "левая" и "правая", 1985], что современная музыка стилей "рок" и "диско" и классическая музыка действуют в разных направлениях, вызывают активацию разных полушарий головного мозга. Для классической музыки большое значение имеет частотная и амплитудная модуляция звукового сигнала, а в легкой современной преобладает ритм. До прослушивания музыки и после него определяли частоту слипания мельканий (величину, которая характеризует концентрацию внимания и четкость работы зрительного анализатора; это та частота мельканий света, при которой он кажется горящим ровно, то есть частота мельканий определяет характер порогов ощущений, когда при понижении порогов ощущений увеличивается частота мельканий, при которых мелькания сливаются). После прослушивания музыки в стилях "рок", "диско" время запаздывания двигательной реакции снижается, объем памяти на цифры увеличивается, а на образный материал, наоборот, уменьшается, реакция на частоту мельканий ухудшается. После прослушивания классической музыки время запаздывания двигательной реакции изменяется незначительно, объем кратковременной памяти на цифры несколько уменьшается, а на картинки, наоборот, увеличивается.



Таким образом, слова и вообще вся вербальная и невербальная информация может быть проанализированная с позиции ее принадлежности к "**правой**" или "**левой**" информации.

Не является секретом, что человек как открытая психофизиологическая система не только поддается различным влияниям извне, но и является объектом этих влияний. Кроме того, такое влияние человеком отчасти не осознается, что создает предпосылки для **манипуляции человеческим сознанием**. Так экспериментальная психология доказала, что инверсированный язык (язык, который записан на магнитофонную пленку в обратном порядке) может восприниматься людьми на подсознательном уровне и влиять на них. Более того, существуют данные, что некоторые западные поп-группы используют этот феномен, призывая к сатанизму, потреблению наркотиков и пр. [Морозов, 1992, 1993].

Одно из направлений лингвистики, звуковой символизм, который был предметом изучения еще Платона и Ломоносова [Ломоносов, 1952], показывает, что каждый звук несет по-видимому самостоятельное значение. Современные ученые, которые проследили употребление звуков в поэзии на различных языках, обнаружили определенные закономерности (когда, например, сонорные звуки "м" и "н" реже встречаются в "агрессивной" поэзии, чем в "нежной" [Гальперин, 1974]. Кроме того, символика звуков не осознается в полной мере носителями языка [Журавлев, 1974] и имеет определенную смысловую мотивацию, выступая суггестивным фактором человеческого поведения [Журавлев, 1981]. Знание о конкретной смысловой нагрузке звуков языка открывает широкую перспективу для создания суггестивной рекламы.

Для того, чтобы углубить понимание этого феномена следует привлечь концепцию функциональной асимметрии полушарий головного мозга человека, которые выступают своеобразным психосоматическим центром его организма [Голубева, 1980]. Известно, что правое полушарие есть субстрат подсознательной, а левое – сознательной психических сфер человека [Спрингер, Дейч, 1983]. Кроме того, некоторые исследователи считают, что в состоянии гипнотического транса активно преимущественно правое полушарие [Каструбин, 1995], которое имеет большую генетическую обусловленность в отличие от левого, являясь более древней в фило- и онтогенетичном отношении. Можно констатировать, что любая информация, которая воспринимается и вместе с тем не осознается человеком, выступает в роли суггестивного влияния. В связи с этим можно привести известный пример о кадрах кинофильма, в которые вкрапливались отдельные кадры, которые не воспринимаются человеком сознательно, но влияют на его подсознание. Таким образом, тонкие, неуловимые раздражители могут выступать в качестве фактора, обеспечивающего внушение тех или иных психологических установок.

Рассмотрим **психологию субъективной семантики**, которая содержит много информации, помогающей осмыслить проблему семантического пространства Вселенной [Артемьева, 1980]. Здесь можно говорить об функционировании неких "оперативных единиц восприятия" [Зинченко и др., 1962, 1967, 1971], которые инвариантно реализуют актуальное описание объекта и дают возможность исследовать разнообразные семантические поля и пространства. Например, в экспериментах Н. Хэнли (1969) было выявлено сходство значения слов, являющихся названиями животных. Оказалось, что животные мыслятся испытуемыми не так, как это делается в биологических классификациях, что данные испытуемые используют признаки экстралингвистического происхождения. Ч. Осгуд (1957) получены координатные векторы, которые устойчиво характеризуют понятия, обозначенные словами различных языков в рамках различных культур, когда были обнаружены устойчивые сцепления свойств объектов [Жукова, 1976; Мазиллов, 1976]. Опыты, проводимые по выявлению "актуальных координат опыта" привели к выводу о том, что визуальные объекты (представленные в геометрических формах) внешней среды довольно устойчиво и инвариантно характеризуются испытуемыми, которые при этом употребляют вербальный способ описания этих объектов. Данный феномен обнаруживает "комплексы перцептивных универсалий" [Артемьева, 1980]. При этом исследователи не исключают существования словарей визуального опыта – конечных систем визуальных образов, позволяющих устойчиво интерпретировать и классифицировать все (!) объекты внешнего мира.

---

Критическая частота, при которой мелькания сливаются, увеличивается – значит испытуемый лучше различает предметы, даже если они мелькают чаще, чем до прослушивания классической музыки. Классическая музыка вызывает большую активацию структур мозга в правом полушарии, ритмическая – в левом. После прослушивания классической музыки испытуемые говорят, что испытали состояние комфорта, душевного равновесия, ощущения легкости и тепла, тихой грусти, щемящей радости, чувствовали запахи цветов, появлялось желание писать стихи или читать известные им. В то же время появляются различные воспоминания, легче фантазировать и размышлять о смысле жизни. Это говорит о высоком уровне ассоциаций и абстрактного мышления, что характерно для активации правого полушария. Ритмическая современная музыка вызывает, прежде всего, желание двигаться и ни о чем не думать. У некоторых появляется ощущение холода, и ни у кого – ощущение тепла. При этом ассоциации носят приземленный, бытовой характер – танцплощадка, качели, бар, езда на машине. Как и следовало ожидать, при функциональном лидировании левого полушария облегчаются стереотипные двигательные операции, а ассоциации становятся конкретными, с низким уровнем обобщений понятий. Получается, как ни странно, что левое полушарие, хотя оно является вербальным и абстрактным (отвлеченным), но абстракции эти реализуются на знаковом, однозначном (а поэтому и бытовом) уровне, тогда как абстракции правополушарные реализуются на уровне многозначно-обобщенном, возвышенно-неземном, ибо данное полушарие способствует многозначно-неопределенному отражению действительности.

Более того, оказалось, что вербальные характеристики рисунков, предъявляемых одному испытуемому, могут быть дешифрованы другим испытуемым, который по этим характеристикам (списку свойств) способен построить (восстановить) изображение, близкое исходному. Все это свидетельствует о том, что в человечестве наличествуют устойчивые комплексы представлений о содержательных свойствах геометрических форм, таких, например, как снежинка, круг и т. д. Подобно тому, как звуки человеческой речи, как показали исследования в сфере звукового символизма, содержательно мотивируются, так и отдельные визуальные элементы среды получают подобную же мотивацию и могут оцениваться в рамках вербальных описаний, укладываемых в шкалы "сила-слабость", "доброта-жестокость", "состояние голода-сытость" и др. Содержательная мотивировка внешних стимулов характерна не только для звуко-визуального, но и тактильного аспектов воспринимаемой информации [Артемова, 1980]. При этом изображения характеризуются в первую очередь не по их специфическим геометрическим свойствам (таким, например, как круглоконцентрированность, разорванность и т.д.), а исходя из эмоционально-оценочного (правополушарного) компонента взаимодействия с внешним миром, когда геометрические формы предстают как добрые и злые, спокойные, ласковые и т. д. Более того, перцептивный фон окружающей среды осваивается человеком именно на основе придания сенсорным стимулам среды (или на основе извлечения их, этих сенсорных стимулов) эмоционально-оценочных характеристик, что говорит о принципиальном единстве человека и окружающего мира, о единстве фактологического и этического, что обнаруживается в антропном космологическом принципе.

Можно говорить о том, что развитие сенсорных способностей идет от расщепления единой серсорной модальности (тактичного ощущения) на две противоположности (аудиальная и визуальная модальности) к синестезии, переплетения и слияния функций анализаторов чувств. Так, например, в опытах по выявлению феномена многомерности ощущений испытуемым предъявляют различные звуки. При последовательном уменьшении от серии к серии разницы между звуковыми стимулами, когда испытуемый оказывается не в состоянии различать их по громкости, он начинал слышать в передаваемых звуках новые, не замечаемые им ранее неспецифические качества и научался использовать данные качества для различения звуков, которые могли казаться гладкими, шероховатыми, матовыми, блестящими и т. д., словом здесь используется весь многообразный перцептивный спектр человека [Бардин, 1986].

Изначально любой объект оценивается (воспринимается) на уровне правополушарных, подсознательно-симультаных механизмов психической деятельности, когда обнаруживается феномен "первовидения" объекта как нечто нерасчленимо-целостного [Артемова, 1980; Kimski, 1990, 1992; Bruce, 1988; Rosch, 1978; Rayner & Pollatchek, 1989; Kempler, 1983; Kinchla et al., 1983; Rock, 1986; Navon, 1977, 1981; Kolinsky & Morais, 1986]. При этом активно именно правое эмоционально-оценочное полушарие, которое обнаруживает процесс оценивания не объекта как такового, а его отношений и связей, в том числе и связей с человеком, который его воспринимает [Леонтьев, 1975], связей, характеризующих ценностно-ориентированное отношение к объекту восприятия, а не сами его свойства.

В дальнейшем на "перцептивной арене" появляется вторичное восприятие объекта ("второвидение"), которое реализуется на уровне когнитивно-классификационных механизмов левого полушария, отражающего мир последовательно-избирательным образом, "обволакивая" "первовидение" концептуальной системой.

При исследовании особенностей восприятия визуальных образов выяснилось, что оценки слов и изображений часто не совпадают, когда изображение и приписываемое ему понятие могут оцениваться противоположным образом [Артемова, 1980, с. 37]. Это говорит о первичном универсальном (подсознательно оформленном) словаре человека и его вторичных вербальных (сознательных) проекциях, которые часто не соответствуют своему источнику, что приводит к феномену разорванности человека, противоречия между сознанием и подсознанием.

Можно говорить о таких сенсорных универсалиях, разрабатываемых Арнхеймом (1974), который строил визуальные словари, например, как "холодность и чистота" (вытянутый перекрест), "доброта" (округлость) и др. Семантико-перцептивные универсалии делают восприятие более экономным. Интересно, что при восприятии окружающей среды человек использует пассивную и активную стратегию. При пассивной стратегии человек ищет сходство воспринимаемого предмета с другими предметами, а при активном – первоначально приписывает воспринимаемому предмету определенные свойства. При этом данные стратегии положительно коррелируют с поведенческими паттернами – экстрапунитивным (поведенческая реакция направлена на среду с целью ее изменения) и интрапунитивными (реакция направлена на человека, который изменяет себя в процессе приспособления к среде) [Артемова, 1980, с. 74-75].

Не только внешние объекты несут в себе глубинную информацию, но и объекты, которые человек выражает в актах творчества (рисунке, танце и т. д.) несут данную информацию. "изображения", – пишет Э. Разехорн, – есть, скорее, первичные глубинные жесты (пра-движения), выраженные графически; они несут определенную эмоциональную нагрузку и обладают очевидными ценностями восприятия". Это графическое выражение чувств [Разехорн, 1993]. При этом осознанное, "ведомое" рисование

(реализованное в рамках неких "принципов, сигнатур") может помочь гармонически организовать "неоформленную душевную энергию". Посредством рисунков можно восстановить "нарушенный порядок" или трансформировать его в новое состояние. "Когда человек идет по пути спонтанного образования бессознательных форм, открывается возможность снять опасные для жизни напряжения, а свободный потенциал энергии упорядочить, интегрировать и тем самым полностью использовать". Нужно сказать, что в истории мировой культуры эти принципы и сигнатуры находят свое выражение в орнаменте, в изобразительном творчестве, памятниках письменности и в архитектуре [Разехорн, 1993]. Здесь можно говорить о женских "мягких" графических формах и мужских "прямым", "жестких" формах. В идеале человек должен научиться выражать (программировать) себя в формах синтетических, сочетающих мужское и женское сенсорные начала.

Интересно, что, как полагают гештальтпсихологи [см. Гибсон, 1988, с. 204], – что смысл или значение вещи воспринимаются нами так же непосредственно, как ее цвет. Значение предмета "**написано на его лице**", а поэтому он обладает "физиономическим качеством" в том смысле, в каком обладает этим качеством человек, эмоции которого проявляются "на его лице". Здесь можно говорить о валентности вещи, которая доступна для восприятия и не присваивается объекту потребностями наблюдателя и актом его восприятия этого объекта. Объект предоставляет только те возможности, которые он предоставляет.

В этой связи важной является информация о **резонанской природе Вселенной**. "Эффект объемного резонанса был запатентован в 1968 году чешским инженером и сенситивом Павлитой и заключается в том, что любая объемная форма неким образом структурирует вокруг себя пространство, оказывая тем самым влияние на другие формы, и в том числе биологические объекты. Именно в 60-е годы искусствоведы отметили непонятное влияние абстрактных скульптур на некоторых посетителей музеев, впадавших в "состояние транса". В своих экспериментах Павлита изготавливал резонаторы различных форм и изучал их влияние на биологические объекты. Например, странная фигурка из дерева заставляла тысячи пчел в радиусе до 60 км бросать свои ульи и лететь к этому объемному резонатору.

Каждый из вас в повседневной жизни сталкивался с этим явлением. Известно влияние архитектурных форм на самочувствие: в одном здании человек чувствует себя комфортно, в другом – постоянно веет "могильным холодом". Совершенно не случайно различные напитки необходимо употреблять из стопок, бокалов, фужеров различных форм... Вкусовые свойства одного и того же напитка будут различаться в бокалах разной формы. Неосознанно люди издавна использовали эффект объемного резонанса, изготавливая посуду, мебель, музыкальные инструменты, химические препараты.

Химикам до сих пор до конца не понятно действие катализаторов на ход химических реакций. Золото и платина значительно увеличивают скорость протекания химических реакций, при этом химический состав катализаторов не изменяется. Аналогичные эффекты происходят при изготовлении гомеопатических препаратов и ряда отравляющих веществ, когда концентрация исходного компонента составляет одну-две молекулы на кубический метр воды или иного растворителя.

Любая сложная химическая молекула представляет собой объемный резонатор, структурирующий окружающее пространство. При этом информация, записанная на объемной форме молекулы, способна перезаписываться, например, на биполярную полимерную молекулу воды. И далее уже информационная составляющая через воду оказывает влияние на биологический объект (в последующих главах мы рассмотрим эзотерический и физический аспект так называемой зарядки воды целителями, экстрасенсами и т.д.)" – В.Ю. Рогожкин ("*Эниология*", 2000).

**Основные положения волновой лингвистической генетики** П.П.Гаряева являются еще одним из примеров универсального информационного (семантического) поля Вселенной [Гаряев, 1993, 1997, 2009]. В рамках этой волновой лингвистической генетики было показано, что гены – не только вещественные структуры, но и волновые матрицы, по которым как по шаблонам строится организм.

При этом человек является само читаемой текстовой структурой, а генетический аппарат реализует свой потенциал через голографическую память с помощью одной из разновидностей биополя – лазерных полей, способных излучать свет и звук. Хромосомы излучают широкий спектр от ультрафиолетового до инфракрасного и могут друг у друга считывать множественные голограммы с той или иной информацией. В результате возникает световой и акустический образ будущего организма и всех последующих поколений.

Гены – это не только то, что составляет так называемый генетический код, но вся остальная большая часть ДНК, которая считалась бессмысленной, П.П. Гаряев, используя имеющуюся неоднозначность генетического кода, обнаружил омонимию генетического кода Ф. Крика, которая снимается пониманием смысла при чтении текста молекулы ДНК. Собственной информации хромосом недостаточно, хромосомы по некоторому измерению обращены в Вакуумный Супермозг, дающий главную часть информации для развития эмбриона. Генетический аппарат способен сам и с помощью Вакуумного Супермозга генерировать командные волновые структуры типа голограмм, вакуумно-аксионно-кластерных знаковых структур, слов и иероглифов.

В структуре ДНК обнаружена как синонимия, так и омонимия, что говорит о ее разумности. Существенное открытие П.П.Гаряева заключается в том, что ДНК способен воспринимать живую речь и

передавать информацию клетке. Обнаружен фантомный эффект генетической информации. После смерти клетки и даже отдельной ДНК эта информация сохраняется на уровне фантома в течении последующих 40 дней. Носители наследственного аппарата (ДНК, РНК) состоят из элементов (нуклеотидов), координация которых в генетических цепочках имеет квазиязыковую структуру. Ментальная составляющая нашего мышления зиждется в структуре ДНК, имеющую лингвистическую структуру на основе координации кодонов. Таким образом, генетический аппарат обладает способностью к мышлению. Мышление фрактально-голограммно и разномасштабно. Волновые знаковые образования генетических молекул могут ретранслироваться на более высокий уровень нервных импульсов, конвертирующих информацию в процессы мышления и сознания. Человек как посредник Вакуумного Супермозга и сам Вакуумный Супермозг способны порознь и совместно по определенным правилам менять образно-текстовую комбинаторику молекул ДНК в составе хромосом и тем самым в определенной мере программировать развитие организма, Тексты ДНК и голограммы хромосомного континуума могут читаться в многомерном пространственно-временном и семантическом вариантах.

Хромосомы и ДНК работают как лазерно активные среды, генерирующие когерентный свет, считывающий и несущий информацию, Создана лазерная аппаратура, которая может передавать на сотни километров генетическое квантово-фотонное излучение при помощи разных носителей, в том числе и музыкальных. Посредством этого достигаются такие феномены: лечение и регенерацию тканей и органов, омоложение, а также коренное изменение организмов, иммунитет которых также зиждется на волновых генетических эффектах. Хромосомы и ДНК работают как системы переноса солитонных возбуждений, упаковывающих сверхгенетическую информацию и служащих посредником в контактах с Вакуумным Супермозгом.

Все вышеизложенное позволяет предположить, что как естественный, так и искусственный миры исполнены смысла, который раскрывается в сфере семантического пространства, картография которого раскрывается на основе универсальной структурной и динамической "канвы" мира, которая нами концептуализируется. Нужно отметить, что волна является универсальной формой реализации любого движения, изменения, развития. Она объединяет в себе диахронический и синхронический аспекты Вселенной, что воплощается в феномене корпускулярно-волнового дуализма, теоретически регулируемого принципом дополнительности Н. Бора, утверждающего единство непрерывного и прерывного, волнового и корпускулярного: противоположности не полярны, а дополнительные, то есть едины. Графическое выражение волны в наиболее общем виде есть синусоида (или коническая спираль, по А.Е. Чучин-Русову [Чучин-Русов, 1996]), конфигурация которой утверждает единство диахронического и синхронического, ибо с одной стороны синусоида отражает линейно-последовательный процесс развития, а с другой – она в принципе повторяет один и тот же рисунок, когда фиксирует постоянное возвращение в точку максимума (или минимума).

## ГЛАВА 7. ВСЕОБЩИЙ ПЕРИОДИЧЕСКИЙ ЗАКОН В. Н. САФРОНОВА В БИОЛОГИИ И В ДРУГИХ ГОМОЛОГИЧНЫХ ОБЪЕКТ-СИСТЕМАХ

*Наш фрактально-голограммный мир, который на его фундаментальном квантово-фотонном уровне является единым нерасчленимым комплексом, можно постичь и выразить фрактальной же мыслью, не отделяющей части от целого, причины от следствия, прошедшего от будущего, существа от его имени...*

*Эволюция материи, как объект-система S (иерархически обобщающий таксон) объединяет в себе ряд объект-систем (таксонов): эволюция **частиц; атомов; молекул; организмов** и т.д. Каждая из этих объект-систем должна обладать, согласно закону системности, частью или всеми общими, гомологичными системно-структурными признаками, подчиняться всем или части системных отношений, закономерностям и законам композиции, реализованные в обобщающей системе объектов данного рода S.*

*В.Н. Сафронов [Сафронов, 2012]*

*Единство реальности проистекает из самого факта рождения (развития) форм этой реальности. Если мир произошел из единого принципа (Абсолюта, некоего гипотетического пра-вещества, сингулярного состояния материи, физического вакуума и др.), то это значит, что реальность представляет собой абсолютное единство, ибо если на заре своего существования реальность существовала в виде интегрального комплекса, из которого произошли все формы этой реальности, то данные формы должны пребывать в таком же интегральном состоянии абсолютного единства. Подобным образом все актуальные и виртуальные элементы эмбриона, взращивающегося в материнской утробе, на начальной стадии своей эволюции пребывают друг с другом и неразрывном единстве. Это единство должно сохраняться и впоследствии вместе с превращением эмбриона в полноценный организм, когда связи между элементами эмбрионального организма сохраняются и у взрослого организма как в пространственном, так и временном измерениях. Одно из проявлений рассмотренного феномена реализуется в акупунктурике и рефлексологии: так, зоны Захарьева-Геда (участки на поверхности кожи) имеют четкие проекции во внутренней среде организма, причем эта проекционные связи имеют не нейро-гуморальную, а волновую (биополевую) природу.*

Можно утверждать, что путем многоуровневого, пространственно-развернутого согласования всех без исключения волновых взаимодействий и их производных суперпозиций, по своей сути представляющего масштабное структурно-подчиненное пространственно-временное когерентное преобразование всего диапазона электромагнитного излучения объекта, возможно директивно инициировать максимально объективный уровень качественной саморегуляции любой гиперкомплексной системы произвольного типа и поддерживать его сколь угодно длительный период.

И. Серов. "Концепция универсального развития и стабилизации спирально-винтовых гиперкластерных биосистем" (<http://apocalypse.aires.spb.ru/konceptsiya-url.html>)

Рассмотрим весьма эвристичный "Всеобщий периодический закон в биологии...", разработанный В.Н. Сафроновым [Сафронов, 2012]. Автор заявляет, что он на основании законов системности, разработанных Ю.А. Урманцевым, гомологичности рядов Н. И. Вавилова и законов альтернации фенотипа любых объект-систем (таксонов) одного ранга, выстроенных в порядке эволюции, смог доказать "существование периодического закона в биологии на разном уровне таксонов. Приведенная модель этого закона по наибольшей гармонике (таксонам) гомологична по множеству признаков периодическому закону Менделеева в химии элементов и то и другое является частным случаем всеобщего периодического закона. Между периодическим законом Менделеева в химии и моделью его в биологии выявлены системно-структурные соответствия, параллели и факты одного и того же рода системности".

Как писал Ю. А. Урманцев, любой мыслимый объект представляет собой систему, поэтому любой объект непременно должен принадлежать хотя бы одной системе объектов того же рода [Урманцев, 1978]. То есть объект как система обнаруживает системную координацию как минимум трех уровней: системы высшего уровня, которой принадлежит объект, системы низшего уровня, которые включены в данный объект. Но каждый из трех уровней также обнаруживает триадную связь.

Следовательно, пишет В. Н. Сафронов, любой объект как система должен быть гомологичен по ряду признаков объектам того же рода, которые, в свою очередь, иерархически объединяются в объект-систему – таксон и между ними должен действовать закон аналогичный биологическому закону гомологичности рядов Н. И. Вавилова [Вавилов, 1935]. Данное обстоятельство "позволяет объединять любые объекты в те или иные таксоны своего порядка системности. При этом абсолютно идентичных объектов нет, по крайней мере, в пределах достаточной сравнительной идентификации, и любой объект в той или иной степени аналогичен или гомологичен любому другому объекту хотя бы по части признаков, и именно степень аналогичности или гомологичности позволяет таксономировать любые объекты. Самым большим мыслимо обозримым таксоном является наша Вселенная, которая также должна принадлежать системе объектов того же рода и т.д., и каждая целая объект-система квантуется на объект-таксоны и является квантом следующей в иерархии объект-системы. Следовательно, таксон – это некая общность, аналогичных или гомологичных объектов по одному или множеству признаков и в тоже время самым малым таксоном является конкретный объект-индивид того или иного ранга системности. При этом все мыслимые объекты обязательно гомологичны по всем своим признакам общей объект-системе – Вселенной (мирозданию) как обобщающему иерархическому таксону, и в ней как системе не может существовать объектов не гомологичных с ней самой. Следовательно, метод познания – это поиск аналогий между явлениями (фактами) и объектами, в связи с их обязательной в той или иной степени гомологичности, что и позволяет их понять, обособить и объединить в таксоны по подобию, а окружающий нас мир вследствие чего познаваем. При этом если есть то или иное явление, симптом, факт или закон, то ищите гомологи ему в других областях знаний, и они обязательно должны быть" [Сафронов, 2012].

Принцип гомологичности представляет собой **универсальный информационный код**, в соответствии с которым можно построить системы знаний (терминов), взятых из разных предметных областей. Так, как пишет В. Н. Сафронов, "в химии катализатор ускоряет физико-химические процессы. В биологии ему гомологичен фермент. РНК, ДНК, белки и гормоны также имеют функции фермента-катализатора и помимо этого имеют дополнительные функции и признаки этой функции. В экономике функции ферментов-катализаторов выполняют деньги, ценные бумаги и т.п. Мысль или слово человека является гомологом катализатора и вызывает те или иные экономические, политические, культурные или научные процессы в обществе. Энергия – информация, тоже несет генно-ферментную сущность в эволюции нашей Вселенной, и этот ряд гомологичных объектов (по признаку этой функции) в нашем познании упирается в некий суперкатализатор, как суперпричину причин всего существующего и происходящего" [Сафронов, 2012].

В. Н. Сафронов определяет и системно обобщает некоторые научные термины, положения, предпосылки, закономерности, параллели и аналогии в понятиях:

ГЕН (от греческого "генна" – порождать) – внутренняя сущность, причина. Единица или квант генетической информации. В биологии элементарный ген – триплет или множественный ген – оперон и их комплексы, определяющие одно или несколько внешних свойств (фен) объекта. У атомов не найдены элементарные гены – кварки, но известны множественные, гомологичные "оперонам" – нейтрон, протон, электрон и т.д.

ФЕН (от греческого "фенейн" – показывать) – одно внешнее свойство объекта (следствие или симптом причины) определяемое элементарным геном, опероном и их структурными комплексами (причиной). У атомов – отдельные физико-химические свойства и т.п., у организмов – элемент морфологии, физиологии, поведения и т.п. Существует моногенный и полигенный признак фенотипа, первый подчиняется законам Менделя, а второй, как нами установлено законам периодичности.

ГЕНОТИП – особым образом структурно организованные гены, эндогенная причина определяющая общий фенотип объекта. У атомов – это элементарные частицы-кварки, организованные в "блоки" – электроны, протоны, нейтроны и т.п., гомологично оперонам, которые, в свою очередь, объединены в ядро, электронную оболочку как комплексы. У организмов, соответственно, триплеты объединены в опероны, их комплексы, ДНК, РНК, хромосомы и т.д.

ФЕНОТИП – все внешние свойства любого объекта-таксона, определяемые эндогенной причиной (генотипом, генофондом) этого объекта.

Далее В. Н. Сафронов проводит абстрактный мысленный опыт, систематизируя атомы, опираясь на их физико-химические свойства и различия (фенотип). При этом используются некоторые предпосылки и положения, дополнения и постулаты, в чем-то гомологичные с уже известными или искусственно принятыми в биологии. В. Н. Сафронов предлагает считать, что атомы "рождаются" из "родственных" по фенотипу атомов. Далее следует объединить атомы по внешним фенотипическим свойствам в таксоны первого порядка изотопы-виды. "Близкородственные" по свойствам изотопы в элементы – таксоны второго порядка – роды.

Согласно принятой логике, В. Н. Сафронов проводит последующие объединения, опираясь на "средство фенотипа" – внешние химико-физические свойства. Так или иначе, получатся иерархические таксоны рангом выше таксона – элемент, гомологично таксонам в биологии – триба, семейство, класс, тип, царства, что и делалось до Д.И. Менделеева. Естественно не все группировки по фенотипу будут однозначны, то же самое наблюдается и в биологии. Если обратить внимание на горизонтальные, вертикальные, диагональные и тому подобные соответствия физико-химических свойств элементов, известные из периодической таблицы Д. И. Менделеева, то неизбежно получится достаточно "кустистое дерево" фенотипической эволюции атомов дивергентного типа (Рис. 1), имеющая соответствие в биологии (Рис. 2).



Рис. 1. Систематика элементов по внешним химико-физическим свойствам



Рис. 2. Систематика живых организмов по фенотипу (внешним свойствам)

Как пишет В. Н. Сафронов, согласно закону системности любая объект-система или таксон, сразу по многим признакам гомологичен любому другому объекту или таксону и, следовательно, умозрительно в искусственные по фенотипу таксоны можно объединять что угодно, и эти таксоны можно по различным фенотипическим признакам иерархически систематизировать как угодно, в меру своей фантазии. Следовательно, следует различать генотипические и фенотипические таксоны, последние могут быть как естественными, так и искусственными в отличие от генотипических. Периодический закон Менделеева является естественной систематикой, эволюционно выстраивающей в ряд генотипические таксоны, а фенотипические периодически. Другой вопрос – как этот сложный закон представить на обозрение. К настоящему времени накопилось свыше 160 вариантов различных представлений периодического закона Менделеева. Под периодическим законом подразумевается альтернатива фенотипа с разными гармониками – периодом проявления фенотипических свойств объектов, а таблица всего лишь одна из форм представления этого закона, по наибольшему периоду, а различных гармоник по различным признакам фенотипа атомов множество. Так, Ю. М. Урманцев полагает, что таблица Д. И. Менделеева – лишь первая или одна из первых эмпирически найденных реализаций периодической системы. Возможных же её реализаций, в том числе в живой природе и в том числе не менделеевского типа, бесчисленное множество.

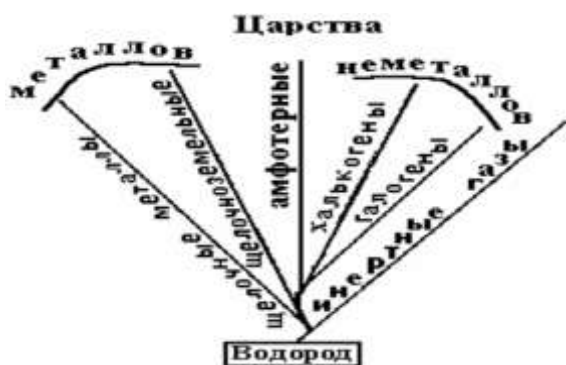
В. Н. Сафронов утверждает, что согласно законам системности, явления альтернативы (вариативности) и в соответствии с чётностью таксонов "АТОМЫ" и "ОРГАНИЗМЫ", в биологии должна иметь место естественная систематика, объединяющая всю живую материю. Ее можно абстрактно представить в виде периодической таблицы Менделеева (ПТМ) (Рис. 4) по наибольшей гармонике, где таксон вид соответствуют изотопам, а роды – элементам. Для аналогий, анализа и системных сопоставлений предлагаются абстрактные схемы ПТМ в биологии и в химии (Рис. 3, 4), и рассматриваются их гомологические соответствия:

Н	Водород					Н
Щелочные металлы	Щелочноземельные металлы	Металлы	Амфотерные	Неметаллы	Халькогены	Галогены
						Инертные газы

Рис. 3. Схема таблицы Менделеева в химии

Пк	Первоклетка					Пк
Синезеленые водоросли	Зеленовые водоросли	Растения	Зоофиты	Животные	Простейшие	Бактерии
						Вирусы

Рис. 4. Схема таблицы Менделеева в биологии

### Соответствие признаков периодических таблиц живой и неживой природы

<b>ПТМ АТОМОВ</b>	<b>ПТМ ЖИВЫХ ОРГАНИЗМОВ</b>
1. Водород одновременно имеет свойства металлов и не металлов.	1. Первоклетка должна была иметь одновременно свойства растений и животных.
2. В первых малых периодах свойства элементов относительно быстро сменяются от металлов к неметаллам.	2. Первые периоды должны быть РНК-геномными одноклеточными организмами, и их свойства должны относительно быстро сменяться от продуцентов к консументам.
3. Инертные газы появились после водорода и замыкают все периоды, называются недейтельными элементами и этим свойством отличны от всех других элементов. Очень консервативны в изменении своих физико-химических свойств внутри группы по вертикали.	3. Вирусы появились после Первоклетки и замыкают периоды. Отличны от всех остальных организмов и счи-таются реликтовыми формами жизни как бы границей между живым и мертвым. Очень консервативны по изменению фенотипа внутри группы по вертикали, как были частицами, так и остались частицами.
4. Крайние группы – щелочноземельные и щелочные металлы, халькогены и галогены, по физико-химическим свойствам гомологичны по группам.	4. Крайние группы – сине-зеленые, эвгленовые водоросли, простейшие и бактерии, фенотипически консервативны и на протяжении всей эволюции остаются одноклеточными.
5. В периодах физико-химические свойства элементов все более приобретают неметаллические свойства, вплоть до инертных газов.	5. В периодах свойства организмов должны изменяться от продуцентов i-го порядка, переходящих в зоофиты, и далее в консументы i-го порядка до простейших, бактерий и вирусов.
6. Горизонтальные, вертикальные и диагональные физико-химические соответствия позволяют объединять элементы в иерархически фенотипические таксоны с эффектом параллелизма в высших таксонах. За счет увеличения периодов и альтернации физико-химических свойств наблюдается дивергенция, конвергенция, тупиковые линии и другие эффекты объединений в иерархические таксоны по фенотипу.	6. Горизонтальные, вертикальные и диагональные фенотипические соответствия позволяют объединять таксон – род в различные иерархические таксоны. В биологии наблюдается параллелизм фенотипа высших таксонов гомологично группам в химии. При этом эффект альтернации фенотипа или дивергенции должен проявляться за счет ступенчатого увеличения периодов и, соответственно, наблюдаться эффект тупиковых линий, и т.п. эффекты группировок по фенотипу.
7. Единый генетический материал – частицы.	7. Единый генетический материал – триплеты.

В. Н. Сафронов пишет, что его гипотеза о периодическом законе Д.И. Менделеева в биологии объясняет, дополняет и согласуется с пятью общепринятыми основными закономерностями эволюции:

1. Эволюция происходит с разной скоростью в разные периоды. В настоящее время она протекает быстро, что выражается в появлении многих новых форм и вымирании многих старых.

2. Эволюция организмов различных типов происходит с разной скоростью. Вообще эволюция протекает быстрее при первом появлении нового вида, а затем, по мере стабилизации группы, постепенно замедляется.

3. Новые виды образуются не из самых высоко развитых и специализированных форм, а, напротив, из относительно простых, неспециализированных.

4. Эволюция не всегда идет от простого к сложному. Существует много примеров "регрессивной" эволюции, когда сложная форма давала начало более простой благодаря процессам мутирования, естественного отбора и дрейфа генов.

В. Н. Сафронов предлагает на основании предложенной модели периодической системы, законов альтернации и общей системности эволюции такие фундаментальные признаки времени в биологии, которые позволят определить последовательность появления генотипов. Данная процедура достижима при помощи метода рекуррентной итерации (возвратно-последовательных улучшений) от периодической системы фенотипа к признакам времени и обратно, что позволяет находить всё более фундаментальные признаки времени, а затем построить модель периодичности и найти по ней структурные эндогенные элементы последовательности генотипов, как это и было, потом сделано в химии. Сами фундаментальные признаки времени в биологии, как полагает В. Н. Сафронов, должны быть гомологичны химическим (массе, размерам атомов и т.п.), как у гомологичных объект-систем. Так, Л.Л. Численко отметил, что численные значения средних размеров особей различных биологических таксонов в логнормальной декартовой системе координат отстоят друг от друга в среднем на 50 логарифмических единиц, что соответствует значению  $\pi$  с точностью до третьего знака после запятой [Численко, 1981]. С.И. Сухонос гомологично показал, что размеры одного и того же порядка системности отстоят друг от друга в логнормальной декартовой системе координат на определённый интервал размерности кратный значению  $2\pi$  [Сухонос, 1983, с. 90] (Рис. Размеры классов или объект-систем в десятиричных логарифмах).





Рис. Размеры классов или объект-систем в десятиричных логарифмах

При этом С.И. Сухонос показал чередование “ядерных” и “надъядерных” структур мира, разделив шкалу на три равных зоны в соответствии с тремя видами физических взаимодействий (слабое, электромагнитное, гравитационное), выделил “зону жизни” и центр симметрии данного графика, который связан с размерностью ядер биологических клеток, когда жизнь находится в центре мироздания. Покажем другую редакцию схемы С.И.Сухоноса:

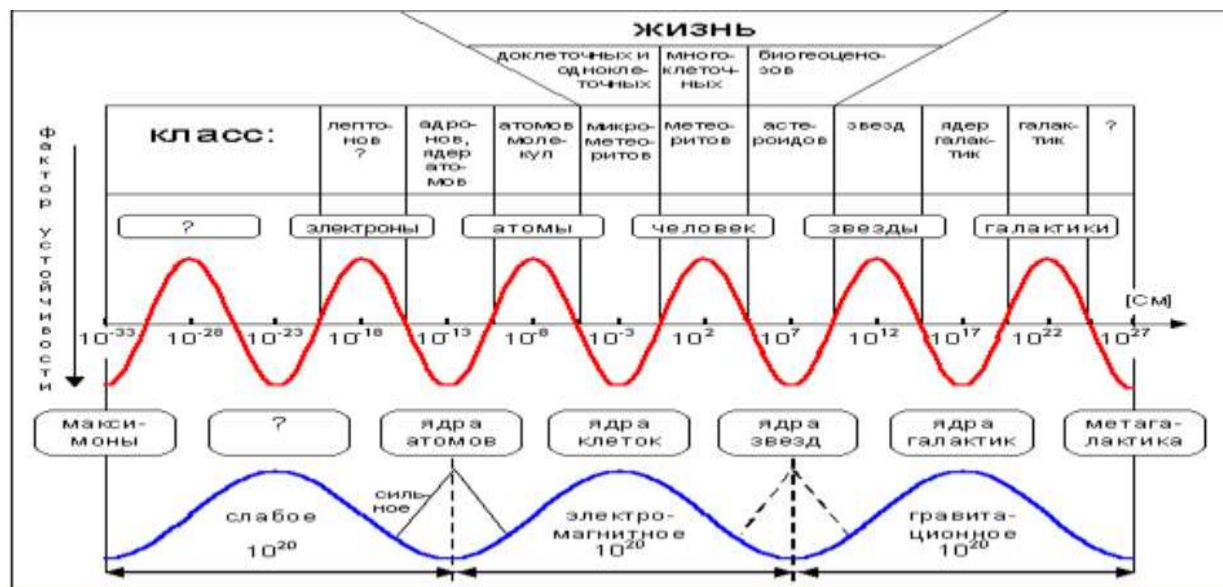

Как пишет В. Н. Сафронов, "Все материальные объекты периодически занимают масштабные уровни эволюции, подразделяясь на два альтернативных таксона, ядерный и "неядерный". Свойства (фенотип) "неядерных" объектов определяются внутренней (генетической) структурой ядерных объектов; ядра атомов определяют свойства атомов, ядра клетки – свойства организмов и т.д. Эта взаимосвязь таксонов и их различная относительная устойчивость позволяет классифицировать объекты в виде волновой модели. Четные на гребне – неустойчивое равновесие, нечетные во впадине – устойчивое. Ось волны в местах пересечения, дает достаточно точное значение размеров основных классов объектов. На волне с масштабом в 10 объект-системы с жестко детерминированными внутренними связями принадлежат левым склонам нечетных волн, вплоть до их гребней (атомы, планеты, звезды), а на правых склонах усложняются, группируются в структуры (молекулы, субклеточные, тесные и широкие звездные пары, планетные системы), вплоть до начала нечетных волн. Все вышеперечисленное характерно общему явлению альтернации внешних свойств (фенотипа) любых объект-систем (таксонов). Отсюда можно сделать целый ряд выводов, к примеру, любая целая объект-система (таксон) в размерах должна отстоять друг от друга в среднем на величину, кратную числу Пи, и любой кратный или гомологичный элемент структуры этой системы (к примеру, ядро конкретной системы) должно отстоять от другого гомологичного элемента, на ту же величину. На рисунке 5 приведены средние размеры таксонов, а средняя величина имеет тенденцию к флуктуации (к примеру, масса химических элементов связана с массой и встречаемостью изотопов) в зависимости от лимитирующего влияния внешней среды как фактора. Соответственно следует сопоставлять размеры наименьших категорий. Например, самый первый элемент Водород – с самой меньшей молекулой H<sub>2</sub> Это расстояние должно быть кратно числу 2 π, а в сравнении с первоклеткой 4 π."

Как полагает В. Н. Сафронов, "всеобщая и частная периодичность заложены в самой системе эволюции Вселенной. Первопричина всеобщей периодичности на наш взгляд заключается в следующем. До "Большого взрыва" [Силк, 1982] материя была представлена в виде первичной энергии-информации, сконцентрированной в точке. После "Большого взрыва" Вселенную можно представить как расширяющуюся сферу гомологичной капли, в которой пошла взрывная волна информации от центра к периферии. Отразившись в некоторой степени от ее упругой периферии (ее можно абстрактно представить в виде тонкой оболочки, так как за ней ничего нет) волна пошла к центру, встретившись в центре, она отразилась, и все повторилось снова. Через каждую точку Вселенной должны периодически проходить эти реликтовые волны "Большого взрыва", то в одну, то в другую сторону. Натываясь на материальные объекты (звезды, планеты, галактики), или из-за того, что сфера вселенной не может быть идеально формы, они разбиваются на более мелкие по амплитуде и длине волны. Часть волн в итоге должна проходить по касательной от центра Вселенной и неизбежно наблюдается дифракция и наложение волн (гармония и хаос), а также стоячие волны – солитоны, которыми и являются любые материальные объекты. Казалось бы, реликтовые волны представляют собой внешний фактор, но они, в тоже время, могут влиять на глубинные эндогенные механизмы материи, и это по отношению к частицам, атомам, молекулам, организмам и другим объектам может выступать как причина. При этом сами реликтовые волны инструментально обнаружить, вероятно, невозможно, так как искажаются сами инструменты. Но разные объект-системы, с той или иной чувствительностью, должны реагировать на них как на факторы своим изменением качества или фенотипа, что вероятно и фиксируется нами как периодичность качеств этих объект-систем. Периодические законы в химии, биологии, периодические глобальные вымирания и появление новых живых организмов, солнечная активность или биоритм в популяции – все это является проявлением реликтовых волн "Большого взрыва" или, по крайней мере, части их гармоник. Биологические объекты, вероятно, самые отзывчивые на прохождение через них реликтовых волн "Большого взрыва" [Сафронов, 2012].

В этой связи интересными представляются и выводы В.Е. Еремеева, к которым он пришел в фундаментальном труде "Чертеж антропокосмоса" [Еремеев, 1993, см. также Еремеев, 1996, 2001, 2005]. Приведенная схема С.И. Сухоноса иллюстрирует принцип иерархичности, который в метафорической форме представлен во сне Иакова, в котором он увидел Ангелов, поднимающихся и опускающихся по лестнице, ведущей от земли к небу (Быт. 28.12).

Как пишет В.Е. Еремеев, "Этот сон – символ принципа иерархии, на котором зиждется весь космос. Действительно, каждое явление по тем или иным признакам подчинено чему-то высшему и само доминирует над чем-то низшим – образуется "лестница в небо" – глобальная космологическая шкала (от лат. scala – "лестница"), причем "высшее" и "низшее", безусловно, относительно и взаимосвязаны, они существуют при некоем напряжении и взаимообмене сил – поэтому-то и Ангелы во сне Иакова суть "поднимающиеся" и "опускающиеся"... Уже библейские мудрецы сознавали, что "Бог устроил все согласно весу, мере и числу" (Прем. 11.21). В современной науке измерение является составной частью познавательной методологии. В гегелевской философии категория "меры" вскрывает наиболее общий механизм развития мира при переходе количественных изменений в качественные. Появление нового качества означает, по сути, появление нового объекта, в котором заложена уже иная количественная определенность. Если "расположить" все объекты мира в ряд соответственно их размерам, весу, плотности, времени существования и т. д., то можно воочию увидеть реализацию этой закономерности" [Еремеев, 1993].

Данный иерархический принцип реализуется в шкале электромагнитных волн, которые "характеризуются теми или иными свойствами, находящимися в зависимости от частоты колебаний. Наименьшую частоту имеют низкочастотные волны ( $10^{-3}$ - $10^2$  Гц) и радиоволны ( $10^2$ - $10^{11}$  Гц). Они могут излучаться различными естественными и искусственными вибраторами. Затем идут: инфракрасное (тепловое) излучение ( $10^{11}$ - $10^{14}$  Гц, образуется при колебаниях молекул или групп атомов), световое и ультрафиолетовое излучения ( $10^{14}$ - $10^{15}$  Гц,  $10^{15}$ - $10^{17}$  Гц – при электронных переходах на внешних оболочках атомов), рентгеновское излучение ( $10^{17}$ - $10^{21}$  Гц – при электронных переходах на внутренних оболочках атомов), гамма-излучение ( $10^{21}$  Гц – при возбуждении ядер и взаимодействиях элементарных частиц)". Интенесно фазовое соотношение данной шкалы с тактильной шкалой человека:

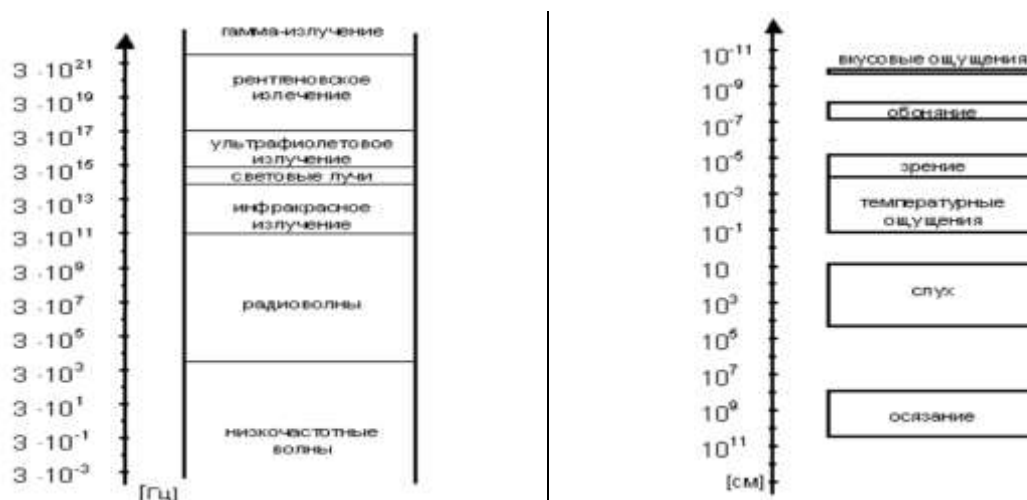

Как пишет В.Е. Еремеев, "В древнекитайской медицине, которой от рода не менее 2 тысяч лет, есть сведения об аналогичном получившемся на шкале размерностей порядке ощущений! Он фиксируется с помощью стихий (огонь, вода, дерево, металл, почва) в "современном" порядке. Правда, о температурном чувстве в древней науке не

упоминается, но если перенести шкалу на базис-схему, то ему будет соответствовать вторичный огонь, а последний символизирует “тройной обогреватель”, отвечающий за тепловой баланс в организме и, следовательно, самым непосредственным образом связанный с терморцепторами. По древнекитайским представлениям, пара “тройной обогреватель – управитель сердца” выполняет в организме управляющую функцию – тем самым она противопоставлена остальным парам органов. С современной точки зрения, термоструктуры также имеют наиважнейшее значение в регуляции состояния всего организма, а само температурное чувство выделяется по отношению к другим чувствам. Например, К. Ю. Богданов видит отличие температурного чувства от остальных в том, что “большинству животных, в том числе и нам, оно служит для обеспечения благополучия и комфорта, а не для ориентации, нахождения пищи или обнаружения врагов”:

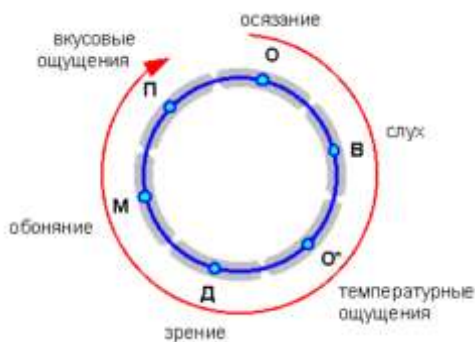

На основе выкладок С.И. Сухоноса В.Е. Еремеев обогащает данную схему:

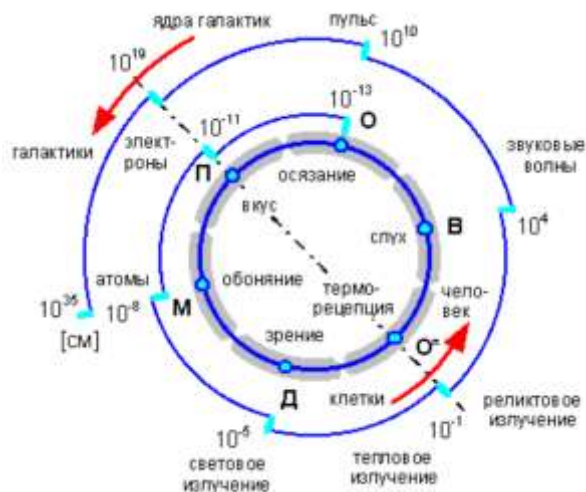

## ВЫВОДЫ

*В действительности все выглядит совсем иначе, чем на самом деле*  
 Станислав Ежи Лец

Доступ в голографическую реальность становится экспериментально возможным, когда сознание человека освобождается от телесной зависимости. Пока человек остается привязанным к телу и его сенсорным модальностям, голографическая реальность в лучшем случае может быть лишь конструктом интеллекта. Когда же человек освобождается от тела, реальность проявляется непосредственно. Вот почему мистики говорят о своих видениях с такой определенностью и убеждением; те же, кто не имел такого опыта, остаются скептиками или безразлично внимают их рассказам.

Кеннет Ринг (“Жизнь в смерти”)  
 Невозможно понять что-либо до тех пор, пока не поймешь все.  
 Шри Ауробиндо [см. Саппрем, 1989, с. 118]

У мяча есть свой внутренний объём, есть оболочки, его ограничивающие. Мысленно попробуем вывернуть мяч наизнанку. С этим действием, **по правилам моего эксперимента**, всё, что окружало мяч, уходит внутрь, всё, что было внутри, становится окружающей средой. Внутри мяча бегают и бьют по нему ногами, футболисты, свистят находящиеся на трибунах болельщики, далее город,.. и оказывается компактно упакована вся Вселенная. Снаружи – разреженная пустота, растянутое искривлённое пространство, бывшее внутри мяча...

От выбора категорий мышления, порядка ценностей, субъектов, от их соотношения, от линий, поверхностей, сфер раздела сред и точности понятий очень зависит вся складывающаяся картина мира. Она может легко оказаться кривой, абсурдной, вывернутой наизнанку, чудовищной, – если в аксиоматической основе, в правилах постановки своего эксперимента мы сделаем хотя бы даже хоть только одно маленькое неверное допущение.

*Например, давайте, мы преувеличим в гипотезе нечто незначительное, но простое для понимания, элементарное, – например, механику взаимодействия двух шариков в безвоздушном пространстве и в невесомости. И, при этом, намеренно упустим, проигнорируем нечто решающее, просто за его сложность и не сводимость к механическим экспериментам. Хотя и исключительно значимое в жизни, но непостижимо сложное для восприятия, для раскладки по полочкам, например, реальный мир бытия человека – живое, сложность, цельность Мироздания и его законов, смысл бытия и миссию разума. Разобьём-ка этот смысл жизни на множество элементарных частей.*

*А.А. Субботин [Субботин, 2012]*

Как пишет В.С. Костюченко в статье "Тезисы о природе Целого", "Целое это:

- индивидуально идентифицируемое, единое, нераздельное, внутри себя завершённое и самодостаточное образование;
- образование, внутри себя различимое, причем, различимое как градиентно-направленное в сторону усложнения восходящего взаимообусловленного ряда родов своих составляющих моментов;
- вместе с тем – это открытое образование, реализующее себя во вне, во взаимообусловленных и взаимодополняющих отношениях с другими образованиями, и в определенных пределах так же образующих восходящий ряд, внутри себя организованное целое, более "крупное". (Взаимообусловленное отношение "малых" целых – образ "встречи" и становления.)

Целое "превосходнее" своих составляющих моментов, вместе с тем осуществляется в них и посредством их. Здесь имеет место принцип: "действительное различие и действительное единство". Оставаясь индивидуально идентифицируемым, целое несет в себе зеркальное отражение совокупности отношений во вне.

Целое имеет место ("живет") между двумя полюсами, моментом рождения и моментом угасания. Имеет момент появления на свет, этап становления и период, собственно, состояния "целое", которое только и находится между 2-мя полюсами. До сих пор, до этого периода – "целое" – говорить о целом не приходится, поскольку самого "предмета" еще нет. (В этой связи, целое – это "действительное различие и действительное единство" "итога" и снятого становления.) Но и сам период целостности (сам внутри себя) имеет три состояния: некое "младенческое состояние", этап "юношеского, разладного" становления, период "полного (совершенного) возраста". Весь период целостности, как таковой, обязан следующему неременному принципу: два (бытийных) "внешних" полюса становятся собственными моментами становления (определенными своими аспектами они "перетекают" внутрь рождающегося целого), они и являются генеральным источником самообусловленности целого. Этот источник за пределами (трансцендентен) всей естественной, имманентной структуре целого, он – ее источник; здесь становится реальностью принцип "действительного различия и действительного единства". В рамках периода целостности происходит "отпочкование" начатков нового, последующего целого" [Костюченко, 2003].

Целью развития человека является состояние целостности. Достижение данного состояния предполагает процесс слияния противоположностей. Единство противоположностей в плане цикло-континуальном может пониматься как замыкающийся на себя процесс развития человека, как круг (когда человек понимается как уже изначально заключающий в себе цель своего развития), а в плане линейно-диахроническом целостность может интерпретироваться в виде перехода из одного динамического состояния в другое, в виде точки, границы между этими двумя различными (и противоположными) состояниями, в которой, говоря языком линейного детерминизма, причина переходит в следствие, когда предыдущего состояния уже нет, а последующего еще нет. Таким образом, целое (или нулевая реальность, отраженная в цельном знании) есть точка метаморфозы, преобразования одного в другое.

Как бы мы не характеризовали "нулевую реальность", суть остается одной: она, выражаясь метафорически, является вратами к бессмертию и вечной подлинной жизни, цель и смысл всякого существования: каждое мгновение, минуту, час, год мы "пересекаем" эту реальность, долго в ней не задерживаясь и одновременно пребывая с ней вечно (как показали исследователи, мгновение и вечность имеют много общего). Оно дает нам чувство освобожденности, покоя, высшего блаженства. Занимаясь различными делами, вовлекаясь в те или иные формы жизнедеятельности, мы, не отдавая себе отчета, "генерируем", "добываем", актуализируем это состояние, ибо всякая активность как движение осуществляется волнообразно, колебательным образом, а любая волна в процессе саморазворачивания фиксирует нейтральные нулевые фазы, графически представленные на синусоиде в виде нулей функции.

Концепция "нуля-перехода" находит экспериментальное подтверждение. Речь идет о так называемых торсионных полях [Шипов, 1997], или продольных электромагнитных волнах [Протопопов, 1999]. Что касается последних, то известно, что для излучения продольных электромагнитных волн необходимо реализовать условие: изменение состояния движения осциллирующего заряда, что выполнимо только в условиях неравновесного состояния вещества [Протопопов, 1999, с. 32]. То есть, здесь процесс перехода из одного состояния в другое обнаруживает реальность нуля-перехода,

фиксируемого в виде парадоксального феномена продольных волн. Говоря о торсионных полях, заметим, что они, как утверждается, образуются вращением любых материальных объектов и их геометрическими формами. Теоретическая интерпретация торсионных полей тесно связана с физическим вакуумом [Шунов, 1997]. Торсионные поля уже по своему определению выражают суть нуля-перехода, ибо движение по кругу является перманентным процессом смены состояний тела, задействованного в движении. Кроме того, торсионные поля, как полагают, приводят к поляризации физического вакуума, который выражает идею нулевой реальности, Ничто, концептуальным образом полагающегося у истоков нашей Вселенной.

Отметим, что нейтральное состояние выступает функциональной основой для гармонизации функций организмов и сред, которые реализуются как полярные процессы (возбуждения и торможения, вдох и выдох, циклон, антициклон и др), что может приводить к их дисбалансу. Именно в нейтральной "точке" данные процессы приходят к "исходному" вибрационному состоянию и активизируются ("порождаются") из этого состояния в восстановленном балансе (равновесии).

При этом состоянии хаоса, неустойчивого равновесия является исходной бифуркационной точкой, в которой появляется новая система с новыми свойствами. Важно, что точка бифуркации характеризуется **нейтральностью, целостностью, энергетичностью, эмерджентностью**. Последнее свойство, заключающееся в способности к порождению нового, обнаруживает механизм бинарного характера: слово "бифуркация" означает разделение надвое.

Данные представления находят свое воплощение в механизме социальной динамики, заключающемся в расщеплении некоего целостно-энергетического состояния, запечатляющего в "свернутом" латентном виде непостижимую "внутреннюю структуру исторической действительности" (постулируемую некоторыми исследователями [Донченко, 1994, с. 18]). Действие данного механизма находит реализацию в целом ряде энергетических концепций эгногенеза<sup>311</sup>.

В связи с этим приведем наблюдения французского ученого Луи Тома, занимавшегося изучением термитов.

Он обнаружил, что отдельный термит является существом, задействованном в хаотичном движении. Но если мы увеличим число термитов до некой "критической массы", то произойдет чудо: термиты начнут создавать рабочие бригады и, действуя в высшей степени согласованно, возводить грандиозное строение – термитник, обнаруживая "большое знание" о сооружении в целом. Этот эффект обнаруживается у всех "общественных животных", когда, например, отдельно взятая особь саранчи не знает направления и цели движения во время миграции, а стая – знает. Как выяснилось, "большое знание", или "большая воля" руководит всеми нюансами существования сообществ живых существ. Все они, взятые в целом, образуют "живое вещество" В.И. Вернадского, которое формирует "целостный планетарный организм" (Тейяр де Шарден), интегрированный в единый монолит жизни при помощи так называемых "слабых экологических связей" В. П. Казначеева.

*Приведем другие примеры реализации принципа целостности.*

В 1974 году философ и психолог Анатолий Раппопорт из Торонтского университета выразил мнение о том, что самая эффективная манера общения людей заключается в: 1) сотрудничестве; 2) обмене; 3) прощении. Иными словами, если индивидуум, структура или группа сталкиваются с другими индивидуумами, структурами или группами, им выгоднее всего искать союза. При этом особенно важным является также и закон взаимного обмена, который означает симметричное взаимодействие людей, когда мы платим людям тем, чем они нам платят: например, если нам помогли, мы имеем все основания в ответной помощи с той же интенсивностью, с которой эта помощь была оказана нам.

В 1979 году математик Роберт Аксельрод организовал конкурс между автономными компьютерными программами, способными реагировать, подобно живым существам. Единственным условием было: каждая программа должна быть обеспечена средством коммуникации и должна общаться с соседями.

Р. Аксельрод получил четырнадцать дискет с программами, которые прислали его коллеги из разных

---

<sup>311</sup> Здесь можно выделить учение о социальной синергии Р. Бенедикт и А. Маслоу [Benedict, 1970; Maslow, 1976, p. 191-202; Maslow, 1964]. К. Левин разработал учение о "психологическом поле", имеющем много общего с физическим полем [Levin, 1936]. В. М. Бехтерев также писал об энергии коллектива, которая прямо пропорциональна согласованности входящих в него индивидов [Бехтерев, 1921]. Г. Спенсер развил учение о законе эволюции, который он определил как "интеграцию материи и сопутствующее ей рассеивание энергии" [Спенсер, 1897]. Нечто подобное мы встречаем у Л. Н. Гумилева в его концепции "пассионарности" [Гумилев, 1989, 1990]. Ф. Ницше и Л. Клагес понимали социальную жизнь как реализацию стремления к освобождению жизненных сил, а А. Шопенгауэр – как объективацию воли. У фрейдистов и неофрейдистов в основе механизма социальной динамики лежит принцип "либидо". В. Райх выдвинул концепцию о космической "оргонной энергии", основывающуюся на фрейдовском представлении об универсальной сексуальной энергии [Reich, 1973; Mann, 1973]. В. П. Казначеев пишет о полевых, целостно-континуальных факторах жизни, актуальных на начальной стадии онто- и филогенеза [Казначеев, Спирин, 1991]. Как пишет В.С. Степин, в статье "Саморазвивающиеся системы и перспективы техногенной цивилизации", кооперативные свойства прослеживаются в самых различных саморегулирующихся системах, состоящих из очень большого числа элементов и подсистем. Их можно обнаружить, например, в поведении плазмы, в когерентных излучениях лазеров, в морфогенезе и динамике популяций, в экономических процессах рыночного саморегулирования [Хакен, 1985, с. 19-38]. Например, при определенных критических порогах энергетической накачки лазера возникает эффект испускания световой волны атомами: они действуют строго коррелятивным образом, каждый атом испускает чисто синусоидальную волну, как бы согласуясь с поведением другого излучающего атома, т. е. возникает эффект самоорганизации [Хакен, 1985, с. 26]. Сходные эффекты можно наблюдать в явлениях эмбрионального деления клеток, когда каждая клетка, находящаяся в ткани, получает информацию о своем положении от окружающих клеток и таким образом происходит их взаимосогласованная дифференциация [Хакен, 1985, с. 34].

университетов. Каждая программа предлагала разные модели поведения (в самых простых – два варианта образа действий, в самых сложных – сотни). Победитель должен был набрать наибольшее количество баллов.

Некоторые программы пытались как можно быстрее начать эксплуатировать соседа, украсть у него баллы и изменить партнера. Другие стремились действовать в одиночку, ревностно охраняя свои достижения и избегая контакта с теми, кто способен их похитить. Были программы с такими правилами поведения: "Если кто-то проявляет враждебность, нужно попросить его изменить свое отношение, потом наказать". Или: "сотрудничать, а затем неожиданно вероломно предавать".

Каждая из программ многократно вступала в борьбу с каждой из конкуренток. Программа А. Рапапорта, вооруженная моделью поведения СВОП (Сотрудничество, Взаимный Обмен, Прощение), вышла победительницей. Более того, программа СВОП, внедренная в гущу других программ, сначала проигрывала агрессивным соседям, однако впоследствии не только одержала полную победу, но и "заразила" других, поскольку соперники поняли, что ее тактика наиболее эффективна для зарабатывания баллов.

Эта информация подтверждается особенностями взаимодействия в животном мире. В 60-ые годы XX столетия (Франция) один коннозаводчик купил четырех очень хороших, резвых серых коней, очень похожих друг на друга, но характер у них был ужасен. Как только они оказывались вместе то начинали враждовать; запрячь их вместе было невозможно, поскольку каждый конь пытался бежать в свою сторону. Ветеринару пришла идея поместить коней в четыре соседних стойла и прикрепить на общие перегородки игрушки: колесики, которые можно было вертеть мордой, мячи, которые от удара копытом котились к соседу, разные яркие геометрической формы предметы, подвешенные на веревках. Ветеринар регулярно менял коней местами для того, чтобы они все перезнакомились и начали играть вместе. Через месяц четыре коня стали неразлучны, отныне они не только позволяли запрягать себя рядом, а, казалось, воспринимали и работу как новую игру [Вербер, 2009, с. 133-134].

*Еще пример.*

Экспериментальные исследования показали, что дети, имея перед собой соответствующие модели поведения в обществе, могут, подражая им, стать общительнее и менее робкими. Одной группе детей детского сада, отличавшихся замкнутостью, был показан фильм про детей, которые хорошо себя ведут, вместе играют, делятся игрушками; другой, контрольной группе, показывали фильм про дельфинов, без всякого воспитательного назначения. Затем, наблюдая за поведением обеих групп, исследователи отметили, что поведение детей первой группы изменилось в лучшую сторону, они стали более общительными и покладистыми. Дети из контрольной группы, смотревшие нейтральный фильм про дельфинов, не изменили своего поведения и по-прежнему избегали общения со своими сверстниками. Модель поведения детей в фильме имела длительное эмоциональное воздействие – через месяц после показа фильма дети помнили его и продолжали дружелюбно относиться к другим детям [Развитие личности ребенка, 1987, с. 226].

Отмеченное реализуется как феномен **синергии** (греч.  $\sigma\upsilon\nu\epsilon\rho\gamma\acute{\iota}\alpha$ , от греч.  $\sigma\upsilon\nu$  – вместе,  $\epsilon\rho\gamma\omicron\varsigma$  – действующий, действие) – суммирующий эффект взаимодействия двух или более факторов, характеризующийся тем, что их действие существенно превосходит эффект каждого отдельного компонента в виде их простой суммы. Приведем несколько примеров, взятых из *Википедии*:

- каждый из факторов качества жизни, как и самого процесса жизни, имеет долю в суммарном процессе, а сама жизнь не может быть явлением разрозненных процессов и явлений, проявляя синергизм совместно взаимодействующих протекающих явлений и процессов на системном уровне – в процессе системогенеза;
- соединение (синергизм) двух и более кусков радиоактивного материала, при превышении критической массы в сумме дают выделение энергии, превосходящее излучение энергии простого суммирования отдельных кусков;
- знания и усилия нескольких человек могут организовываться таким образом, что они взаимно усиливаются. Приблизительно об этом же говорит и второе понятие – сверхаддитивный эффект – положение вещей, обычно передаваемое фразой "целое больше суммы отдельных частей" (Аристотель);
- прибыль после слияния двух компаний может превосходить сумму прибылей этих компаний до объединения.

В заключении кратко рассмотрим **процедуру пошагового доказательства того, что ноль (граница) выступает фундаментальной сущностью Вселенной** (а также механизмом ее актуализации, что проявляется в принципах "свободной энергии"<sup>312</sup>).

<sup>312</sup> Реальность нуля-перехода со всей очевидностью предстает в концепции физического вакуума [Сахаров, 1968; Зельдович, 1981], которая показывает, что само пространство имеет внутреннюю структуру, поэтому, если организовать процесс изменения этой структуры, пространство может служить источником энергии, то есть выступать в роли "вечного двигателя", о котором размышляли многие ученые, такие, например, как Джоуль [с.м. Липсон, 1973]. Рассмотрим некоторые проекты вечных двигателей, которые претворены в жизнь. Данное рассмотрение мы позаимствовали из работы А. В. Фролова [Фролов, 1995]. Здесь можно говорить об экспериментах Николы Тесла, который использовал как плоские спиральные катушки в качестве вторичной обмотки трансформатора (магнитное поле такой катушки является радиальным и лежит в плоскости катушки), так и резонансный трансформатор, КПД которого больше 1. Работая с токами высокой частоты и напряжения, Н.Тесла использовал в качестве нагрузки однопроводные терминалы, то есть лампы и моторы с одним проводником, подсоединенным к источнику быстропеременного электрического поля. Такой терминал не потребляет мощность из первичного источника, поскольку он использует изменение напряженности поля в точке подключения к проводнику, причем данная точка должна быть одним из максимумов стоячей волны. Н. Тесла принадлежит термин "свободные вибрации", который описывает синусоидальные колебания в электрической цепи, возбуждаемые коротким несинусоидальным импульсом. При резонансной ситуации, мощность свободных вибраций превышает мощность, которая затрачивается на их возбуждение. В дневниках Н. Тесла "Colorado Spring Notes" можно прочитать, что нет необходимости передавать, излучать, расходовать мощность, как это делает радиопередатчик. Необходимо создать вокруг генератора стоячую волну, тогда неограниченное число потребителей смогут использовать изменение



Философской аксиомой стал вывод о том, что взаимодействие – это первое, с чем сталкивается человек, рассматривающий движущуюся материю. Действительно, движение, являющееся неотъемлемым атрибутом материи, ее глобальнейшей универсалией, всеохватывающей сущностью, есть результат взаимодействия, которое в своем простейшем, а поэтому фундаментальном виде проявляется как биполярная субъект-объектная категория, выступающая наиболее общей объяснительной моделью действительности. Данная модель приобретает колоссальную гносеологическую ценность в контексте понятийного поля, отражающего философскую традицию рассматривать мир в виде триадичной схемы: как субъект и объект (нечто внутреннее и внешнее, имманентное и трансцендентное, человек и мир, "Я" и не-"Я") и границу между ними.

---

величины поля в точке их расположения для совершения работы, если они настроены в резонанс с колебаниями генератора. В журналах *"Изобретатель и рационализатор"* (№ 5, 6, за 1992 г. и № 10 за 1994) мы можем ознакомиться с работами В. В. Авраменко, который создал установки, КПД которых превышает 1.

Т. Т. Браун в двадцатые годы в Англии разработал двигатель на безопорной тяге за счет чисто электрических сил.

В 1921 г. газета *Сиятл Таймс* писала об изобретениях Альфреда Хаббарда. Его устройство включает центральный сердечник с катушкой, вокруг которого расположено восемь периферических катушек. После первичного импульса в катушках поочередно генерируются импульсы, чем создается вращающееся магнитное поле в центральной катушке. Мощность, вырабатываемая в ней, достаточна для самовозбуждения всей системы и совершения полезной работы. В 1970-х годах Виллиам Кулер, работая с бифилярными неиндуктивными катушками, смог использовать явление индукции при отсутствии магнитной составляющей поля, для компенсации которой использовался специальный тип намотки катушек (намотки в два провода, плоская спираль и т. д.).

Известны работы Джона Серла с левитирующими "дисками Серла", когда кроме гравитационного эффекта изобретатель получал свободный выход мощности.

В 1990 году американец Флойд Свит демонстрировал свое изобретение, названное "вакуумным триодным усилителем". Подготовленные специальным образом барьерные магниты использовались в "триггерном режиме". Бистабильное состояние вещества магнита обеспечивало возможность перехода от одного направления поля к другому при подаче на управляющую обмотку слабого сигнала от внешнего генератора. Причем, если материал подготавливался путем многократного перемагничивания на частоте 60 Гц, то его управляющий сигнал должен иметь ту же частоту. Прототипы Ф. Свита генерировали мощность в 50 Кватт. Ф. Свифт отмечал сильный антигравитационный эффект работающей системы. Рабочий материал – магниты, сильно охлаждались в процессе генерации мощности. Предполагается, что источником энергии является интенсивное некогерентное энергетическое излучение, которое "разлит" во Вселенной. В результате сложения множества некогерентных сигналов не создается процесс определенной мощности, так как "процесс" предполагает упорядочивание – информационную компоненту. Технически вопрос применения свободной энергии пространства для совершения работы и создания мощности в нагрузке можно сформулировать как преобразование некогерентного и поэтому скрытого излучения, существующего в любой точке пространства, в когерентное.

Н. А. Козырев предполагал использование "потока времени для совершения работы". Можно говорить и об явлении генерации мощности за счет нелинейных свойств материалов (ферритов или диэлектриков), которое изучалось Н.Е. Заевым. Здесь можно говорить о процессах преобразования пространства – "конверсии рассеянного тепла окружающей среды". Фундаментальные теоретические исследования в области прямого преобразования тепла в полезную работу ведет Г.Н. Буйнов [Буйнов, 1992, 1995]. Здесь можно говорить и об изобретениях Альберта Серогородского и Бернара Шеффера. Г. Н. Буйнов полагает, что энтропия может терпеть разрыв, то есть становиться неопределенной, если в системе идут обратимые химические реакции. При этом круговой интеграл энтропии не равен нулю и уже не энтропия, а теплота, согласно закону Гесса, становится функцией состояния.

Устройство Вилляма Хайда представляет собой систему, "генерирующую мощность из электрического поля". На основе данного феномена созданы машина Баумана, мотор Рида, мотор Адамса, электростатический генератор Ефименко и т. д. В 1979 году было запатентовано изобретение Говарда Джонсона, которое "извлекает мощность за счет энергии спинов электронов ферромагнетика". В практике данного изобретения спины непарных электронов, находящиеся внутри постоянных магнитов, используются для того, чтобы создать источник движущейся мощности единственно путем сверхпроводящих характеристик постоянных магнитов и магнитного потока, созданного магнитами, который управляется и концентрируется таким образом, чтобы ориентировать магнитные силы для постоянного производства полезной работы, такой, как смещение ротора относительно статора.

В работах Генри Морея мощность извлекается за счет энергии ядер вещества при соответствующем резонансе.

Б. В. Болотов создал "химию второго поколения". Можно говорить об разработках Оливера Крейна. Известный со времен Фарадея эффект униполярной индукции позволяет создавать электродвижущую силу при вращении металлического ротора в поперечном магнитном поле. Что находит свое воплощение в практической разработке Брюса де Палма, увидевшей свет в 1991. Тогда были опубликованы результаты испытаний, из которых следует, что при униполярной индукции торможение ротора за счет обратной электродвижущей силы проявляется в меньшей степени, чем в традиционных генераторах.

В современной устройстве Вингейта Ламбертсона (США) электроны получают дополнительную энергию, проходя через много слоев металло-керамического керамита. В 1980–1990 годах А. Чернетский, Ю. Галкин и др. исследователи опубликовали результаты экспериментов по созданию так называемого "самогенерирующего разряда". В своей книге А. Чернетский [Чернетский, 1989] описывает явления психокинеза, воздействия информационно-энергетического поля на живые и неживые структуры, экстрасенсорное восприятие (психометрию, телепатию, ясновидение). Тут он знакомит читателей с концепцией волн с продольной компонентой (которые можно соотнести с "волнами плотности времени" Н. А. Козырева). При отрицательном характере сопротивления среды такие волны являются самоподдерживающимися и рассматриваются как одна из форм жизни – полевая, которая обнаружена экспериментальным путем.

В конце прошлого столетия в Магнитогорске талантливым изобретателем Анатолием Вачаевым была создана установка, позволяющая получать из воды железо, марганец и другие элементы таблицы Менделеева. Вачаев подводил к струе воды два заостренных медных электрода и пропускал между ними ток. Возникший разряд формировал искусственную шаровую молнию, которая удерживалась катушкой индуктивности. И вот тут происходило чудо – на выходе водной струи получался серый порошок, состоявший, как показали анализы, из смеси железа, марганца и других элементов. Притом, что до обработки воды электрическим разрядом, если в ней и содержались примеси этих металлов, то в количествах, несоизмеримо меньших, чем на выходе. Мало того, процесс трансмутации элементов сопровождается колоссальным выделением энергии – ТЭС, ГЭС и АЭС обречены уйти в прошлое. Вот всего несколько цифр: из одного кубометра воды (или одной тонны) получается 214 кг железа, 20 кг марганца и выделяется 3,2 мегаватт – часа электроэнергии (достаточно для отопления жилого микрорайона). Как подсчитал Анатолий Вачаев, на реакцию холодного ядерного синтеза он израсходовал 5 киловатт, а на выходе получил ...25 киловатт. Он пробовал менять материалы электродов, воду пропускал не дистиллированную, а намеренно загрязненную. Все равно во всех случаях на выходе были чистые металлы и море энергии. Современная наука пока не может объяснить этот феномен, который противоречит всем законам физики. Между тем, ученые уверяют, что холодный ядерный синтез позволяет в любых количествах получать не только вольфрам, платину или, скажем, рений, который в 10 раз дороже золота. Можно синтезировать любые элементы таблицы Менделеева, в том числе еще не открытые



## О ГРАНИЦЕ

(1) Три вещи представляются человеку самоочевидными: он сам, мир, который его окружает, а также граница между миром и человеком.

(2) Граница есть средний, промежуточный элемент триады (выступающей прообразом, моделью бытия), обнаруженной нами: *человек – граница – мир*.

(3) Граница есть то, что разделяет и одновременно объединяет человека и мир. Поэтому сама граница оказывается парадоксальной, ибо она интегрирует в себе две взаимоисключающие функции – объединения и разделения человека и мира.

(4) К тому же, в отношении границы нельзя сказать определенно, чему она принадлежит: а) человеку, б) миру, в) и человеку и миру одновременно, г) ни человеку, ни миру.

(5) С одной стороны, граница характеризуется парадоксальностью и неуловимостью, а с другой, – она неотъемлемый и вполне конкретный атрибут триады, или бытия, рассматриваемого нами выше.

(6) Таким образом, анализ бытия приводит нас к выводу, что в нем наличествует нечто неуловимо-парадоксальное, интуитивно понимаемое нами как нечто нейтральное и срединное.

(7) Если человек и мир принципиально различны, то именно граница объединяет (и разделяет) их умозрительным образом, выражая идею **целостности, единства, бытия в целом**.

(8) Итак, граница как неуловимо-парадоксальная, неопределенная сущность характеризуется чертами: нейтральности (здесь она представляется нам как "нуль"), срединности, целостности.

(9) Бытие как триадичная сущность выражает "образ и подобие" каждого его элемента. Поэтому любой предмет характеризуется триадичными же свойствами: определенным внутренним содержанием, формой, или границей между этим предметом и внешним миром, с которым предмет составляет целое благодаря границе.

## О ДВИЖЕНИИ

(1) Движение является неотъемлемой характеристикой бытия, так как все движется, изменяется, развивается.

(2) Любой предмет изменяется и становится другим. Однако, став другим, предмет неизбежно пересекает некую точку, в которой он видоизменяется и в которой данный предмет предстает как уже переставший быть собой и еще не ставший быть другим.

(3) Назовем эту бифуркационную точку – точкой преобразования, в которой предмет как бы исчезает, ибо здесь предмет перестает быть собой, но еще не становится другим.

(4) Эта точка делает процесс развития предмета целостной и непрерывной сущностью, обнаруживая черты нейтральности, ибо в этой точке развитие и изменение предмета прерывается и ее принципиально невозможно отнести ни к старому предмету, ни к новому предмету: *старый предмет – точка преобразования – новый предмет*.

## ПРОИСХОЖДЕНИЕ ЧЕЛОВЕКА И МИРА

(1) Рассмотрим триаду "человек – граница – мир". Зададим себе вопрос, откуда появился человек.

(2) Если из самого себя, то это противоречит существующему порядку вещей, ибо конкретный человек всегда появляется из нечто другого, чем он сам.

(3) Если человек появился из мира, то он уже содержался там в скрытом, виртуальном, свернутом состоянии, поэтому в таком случае человек оказывается содержащимся в мире и не есть нечто отделенное от мира границей. Тогда человека просто нет. А граница между человеком и миром исчезает, и бытие как триада разрушается, то есть человек и мир растворяются друг в друге и вопрос о происхождении человека утрачивает всякий смысл.

(4) Можно предположить, что человек произошел из границы, характеризующейся чертами целостности, нейтральности и неопределенности.

(5) Подобным же образом, анализируя вопрос о происхождении мира, можно сказать, что и мир произошел из границы.

(6) Следовательно, можно заключить, что граница, расщепляясь, порождает человека и мир, предавая им целостность и бытие, где они связаны "нераздельно и неслиянно".

## ПОВЕДЕНИЕ ЧЕЛОВЕКА

(1) Поведение человека обнаруживает несколько вариантов:

а) *либо человек приспосабливается к миру и в конечном итоге перестает быть собой как нечто обособленное и активное;*

б) *либо человек приспосабливает к себе мир и в конечном итоге растворяет мир в себе;*

в) *либо человек и мир существуют параллельно и не взаимодействуют, что уничтожает бытие как триадичную сущность;*

г) *либо человек и мир взаимно приспосабливаются друг и другу и изменяют друг друга*

(2) Понятно, что бытие как триадичная сущность возможна только в рамках четвертого варианта, который указывает, что человек и мир парадоксальным образом одновременно и приспосабливаются и не приспосабливаются друг к другу, когда они оба оказываются одновременно и существующими и не существующими.

(3) Налицо реальность того, что можно назвать одновременно и существованием и несуществованием.

(4) Эта реальность может пониматься и как ГРАНИЦА между существованием и несуществованием и одновременно тем, что соединяет существование и несуществование воедино.

(5) Поэтому бытие есть граница, рассматриваемая нами выше.

(6) Если реальна только граница как нейтральная сущность, то логично и разумно все свести к ней в плане порождения ею мира и человека в результате ее расщепления на человека (нечто преизбыточное, плюс) и мир (нечто недостаточное, минус). Плюс и минус, взаимокompенсирuясь, дают нам границу, являющуюся единственно реальной сущностью.

#### ЛОГИКА ОПРЕДЕЛЕНИЯ

(1) Для того, чтобы определить предмет, нужно сравнить его с другими предметами.

(2) Для этого мы переходим через границу предмета, которая отделяет его от других предметов и мира в целом.

(3) Данной же логической процедуре подвергается и каждый предмет этого мира, который мы определяем.

(4) Поэтому в целом в процессе определения всех предметов мира мы вынуждены постоянно вращаться в сфере их границ.

(5) Граница является тем, в сфере чего все предметы мира находят свое определение.

#### ВЫВОДЫ

(1) Граница как целостность или нейтральность (которая в математике принимает вид нуля) имеет краеугольное значение в жизни человека и существовании мира.

(2) Неуловимость границы превращает ее в "теневую" сущность, делает ее "камнем, который отвергли строители и который лег во главу угла" мироздания.

Базовым выводом касательно концепции целостности являются основные положения **концепции функциональной асимметрии головного мозга человека (ФАМ)**:

1. ФАМ человека обнаруживает пространственно-временную организацию мозга. Зависимость сознания от мозга или формирования мозга стало возможным благодаря эволюции пространства и времени, что реализовалось на уровне психических процессов [Брагина, Доброхотова, 1988, с. 146].

2. Этапы развития мозга являются одновременно этапами эволюции пространственно-временных отношений Вселенной. Анализ закономерностей развития материи и духа склоняют нас к мысли, что в пространственно-временных координатах в наиболее общем виде это развитие предстает как изменение фаз симметрии и асимметрии [Дубров, 1987, с. 109].

3. ФАМ обнаруживает себя, прежде всего, в факте существования полярных стратегий обработки информации (право- и левополушарной), в дуальных способах восприятия и мышления, отражение и освоение внешнего и внутреннего миров [Брагина, Доброхотова, 1988; Деглин, 1996].

4. Правополушарный (ПП) способ обработки информации – это эмоционально-образный, предметно-экспрессивный, целостно-синтетический, континуальный тип психической активности, обнаруживающий многозначный лингвистический и мотивационно-смысловой контексты восприятия действительности. ПП – базис подсознательного, интуитивного проявления человеческой психики. Левополушарная (ЛП) стратегия связана с абстрактно-логическим, понятийно-концептуальным, дискретно-аналитическим мировосприятием, реализуемым однозначный лингвистический и мотивационно-смысловой контексты понимания мира. ЛП – базис сознательного проявления человеческой психики, которые обнаруживают социальные феномены воли и скепсиса [Брагина, Доброхотова, 1988; Деглин, 1996; Пучинская, 1996].

5. Полушария перекрестным образом воспринимают действительность – ЛП – правое зрительное поле, а ПП – левое. Соответственно, ПП воспринимает мелодичный аспект звука, горячую цветную гамму, а ЛП – ритмичный аспект звука, холодную цветную гамму [Балонов, Деглин, Черниговская, 1985; Николаенко, 1985; Charman, 1981].

6. Активность ПП реализуется в состоянии гипнотического транса [Каструбин, 1995], а ЛП – осуществляет волевое усилие [Немчин, 1983, с. 78-80; Селиванов, Гаврилина, 1991], когда ПП активно в фазе быстрого, а ЛП – медленного сна [Голубева, 1980, с. 44-138; Херсонский, 1991].

7. Эволюция человека в онто- и филогенезе проходит от ПП (являющегося в генетическом отношении более древним, чем ЛП) к ЛП, а от него к их функциональному синтезу [Психологический словарь, 1983, с. 23; Роль среды и наследственность, 1988; Тульviste, 1988].

8. ПП в своей деятельности опирается на естественные знаки, поскольку психические функции, сконцентрированные в ПП, – это формы психической деятельности, субстанцией которых являются естественные знаки. В ЛП сконцентрированы такие формы психической деятельности, субстанцией которых являются искусственные знаки [Деглин, 1996, с. 144-145].

9. Стратегии обработки информации полушариями мозга противоположны, взаимодополнительны и взаимокompенсаторны (когда полушария могут выполнять функции своего "оппонента"). Процесс обработки информации, которая генерируется в одном из полушарий, вызывает полярный отзыв в полушарии-партнере [Robertson, 1991], когда "сохранение памятного следа на уровне

второй сигнальной системы сопровождается ослаблением его в первой сигнальной системе" [Ливанов, 1978].

10. В парной работе полушария мозга функционируют асимметрично во времени: ПП – в настоящем с опорой на прошлое, ЛП – в настоящем с обращенностью к будущему времени [Брагина, Доброхотова, 1988, с. 140].

11. У истоков речевого акта стоит ПП, оно формирует его глубинную структуру, а заключительная форма речевого акта реализуется на уровне ЛП, которое формирует его поверхностную структуру. ПП оперирует иконическими, а ЛП – символическими знаковыми системами. При этом начальные этапы порождения языка представлены иконическими знаками, а конечные – символическими. Путь от глубинной структуры языка к поверхностной – это путь превращения мысли "для себя" в мысль "для других". Данный процесс начинается в ПП и заканчивается в ЛП [Деглин, 1996, с. 131].

12. Существуют две формы внимания – "начальная", связанная с деятельностью левого полушария, и "продолженная", связанная с преобладающей активностью правого полушария [Dimond, 1973; Gevins, 1980].

13. ПП функционирует по принципу положительной, а ЛП – отрицательной обратной связи.

14. Современная эпистемология признает три формы постижения бытия: 1) чувственную (ПП); 2) рациональную (ЛП); 3) медитативную [Урманцев, 1993]. Последняя есть результатом синхронизации процессов, которые протекают в ПП и ЛП, синтезом противоположностей, в плоскости которого реализуется феномен осознания, а действительность обнаруживает свою подлинную сущность [Хемфрейс, 1994; Хеллер, 1994; Murphy, 1995].

В процессе реализации вербально-логической и зрительно-образной деятельности происходит динамическое сочетание территориально отдаленных одна от другой структур ЛП и ПП мозга в результате возникновения специфической (присущей своеобразно каждому полушарию) и неспецифической (объединяющей оба полушария) активации [Пратусевич, 1989, с. 269].

Единство полушарных стратегий познания и освоения мира, что имеет место в состоянии ощущения решения той или иной проблемы, принятия решения, сопровождается достижением "эвристического экстаза" посредством приведения полушарий к "общему функциональному знаменателю", что позволяет человеку открыть в себе истину и воспринимать мир как аутентичную сущность. Для иллюстрации этого тезиса напомним читателю о феномене пространственного (а также когнитивного и перцептивного) искажения информации полушариями мозга, когда левому полушарию присуще расширение внешнего зрительного пространства, а правому – приближение отдельных элементов к наблюдателю. Однако в состоянии функциональной согласованности деятельности полушарий происходит выравнивание пространственной деформации, достигается адекватность восприятия объемного пространства на сетчатке глаз, когда объемное и плоскостное гармонизируются и приводятся к общему сенсорному "знаменателю" [Деглин, 1996].

На завершающем этапе психической активности имеет место генерализация активации в обоих полушариях мозга, общее их участие в интеллектуальной деятельности человека [Пратусевич, 1989, с. 259]. На нейрофизиологическом уровне реализуется механизм "замыкания". Динамика процесса "замыкания" временной связи идет от асимметрии к симметрии и опять к асимметрии активности полушарий [Кураев Г.А., 1985]. При этом процессуальный аспект мыслительной деятельности субъекта не сводится к операциональной, когда наблюдается переход внутренней и внешней сторон психической деятельности [Брушлинский, 1989; Шехтер, 1995].

15. Наибольшее повышение глобальной синхронности полушарий (активности, которая перекрывает оба полушария) зарегистрировано при переходе от состояния покоя к деятельности или при изменении режима работы, то есть в **критически-пороговой (бифуркационной)** фазе психической активности. Неспецифическая (общая для обоих полушарий) активация в обоих полушариях мозга являются существенной, выступая стартовым "пусковым механизмом" психической деятельности [Свидерская, 1985, с. 136].

16. Внешние бихевиариально-феноменологические признаки преобладающей активности того или иного полушария и моменты их взаимодействия (синхронизации психофизиологических процессов, протекающих в обоих полушариях) отражены в литературе по НЛП [Хеллер, 1994, с. 135-155].

Отметим важность учета представленных закономерностей в учебно-воспитательном процессе. Как отмечает С.С. Пальчевский, целостный процесс познания осуществляется в результате взаимодействия операций, которые выполняются полушариями головного мозга человека "Однако процесс познания становится неполным, или вообще невозможным не только тогда, когда связь между полушариями головного мозга нарушается в результате болезни или травмы, но и тогда, когда упомянутое нарушение происходит на социально-психологической основе в процессе воспитания и обучения. Детское восприятие окружающего мира отличается целостностью. Ребенок привык к формированию в правом полушарии образа последнего во всем богатстве геометрических форм, ассоциаций, красок, запахов, звуков. В левом в это время создается своеобразный словесный каркас "отраженного" в правом полушарии. В эту схему каркаса, подобно страницам в книге, "вставляются" образы. Таким образом и срабатывает механизм долговременной памяти. Нарушение синхронности в

работе полушарий коры головного мозга как раз и связывается с нарушением пропорций "сознательное – несознательное" или "рациональное – чувственное" в процессе педагогического влияния на школьника. Следовательно, границей прогрессивного характера традиционной учебной системы чаще всего, с нашей точки зрения, выступает дисбаланс по линии "сознательное – несознательное", "рациональное – чувственное". За этой границей – быстрая утомляемость учеников, непонимания и невосприятия нового учебного материала, апатия к учебе" [Пальчевский, 2002, с. 118].

Отметим в заключении, что **основным аспектом теории целостности выступает Абсолют, Бог** – краеугольное явление человеческой цивилизации, предвечный Смысл сущего, многообразно преломляемый человеческой мыслью и реализуемый как в религиозно-мистическом, так и научно-философском, как в возвышенном, сакрально-харизматическом, так и в земном, банально-обыденном, как в нравственно-мировоззренческом, так и в культово-праксеологическом, как в фактологическом, так и в этическом, как в мотивационно-ценностном, так и в интеллектуально-волевом, как в рациональном, так и в иррациональном... контекстах человеческого бытия.

Рассмотрим определение Бога. "Бог:

1) это абсолютное, исключительно уникальное Лицо, это Живой Деятель, представляющий Собой абсолютную уникальную идентичность Самому Себе, Самотождественность, – Ипостась-Личность, – это абсолютное подлинное исключительно уникальное свободное самодостойное, обладающее Волей, Чистейшее (наипростейшее) Живое-Наименованное-Бытие (от Себя) – Абсолютное Я,

2) Живая Реальность-сверхреальность, абсолютно-самопричинная, самосодержащая, самоцельная, обладающая полнотой и безначальной завершенностью, самодостаточная и самообусловленная, сущностно неизменная и препростая, сущностно открытая – свободовольная в той же мере и глубине, в какой абсолютно уникальна, – Ипостась;

3) Творец мира (законо-Датель, Датель меры-замысла мира), принципиально отличного от Себя и созданного не из Себя, не из Я (поскольку мир обладает своим identity, он – "другое" по отношению к Творцу), мира достаточно самоопределяющего и самодостаточного (и значимого для своего Создателя), становящегося, но в процессе самораскрытия-саморазвития способного откликнуться на зов своего Творца, отказавшись от "самостоятельной" самости. Природа сотворенной реальности такова, что только во взаимообщении, в открытости ко Творцу она способна осуществить себя и быть, как таковой; но одновременно мир, как целое, "внутри себя" всегда живет своим Творцом.

4) Сущий и Благий по отношению к Своему созданию и его воли, в этой связи – пренаачальный Виновник и Причинитель всего, Источник, все время, от начала всесодержащий и о всем промысляющий, всепронизывающий, – Источник Жизни и Обновитель Мира, Становящий Бытие (Ему "до всего есть дело") – Господь. Все во всем превосходящий, всему – прозрачный, запредельный и скрытый Источник (в этом случае – всесодержащий); не забывающий "дело рук" Своих – любящий: "впускающий" в Себя, в Свое Я, мир созданный и "входящий" в него всей полнотой Своего Я, встречающий его Лицом к лицу, нисколько не подавляющий, а преобразующий – исцеляющий, нисколько не теряющий и Своего Достоинства, не сливающийся с ним и не объединяющийся с ним общей реальностью, открывающий Себя так и настолько, как и сколько может вместить Его в себя мир (или – немного больше): как Путь, Истина и Жизнь – как Тот, кто выше, превосходит Свою реальную сверхреальность;

5) Единый, открывается как три (несчётных (поскольку речь идет об "индивидуальной смысловой качественности"), различных и неслиянных) непрелагаемых друг в друга (поскольку, как уже сказано, – конкретные Лица) Лица, действующие за одно, – абсолютно единого и одного достоинства и меры, единой и одной воли, – как три Лица и – одна единая Жизнь, что вечны не три Жизни, а одна, не три Бога – а один. И в этом исключительно единственном, абсолютно уникальном нераздельном "целом" соотношении исполняющие Свои исключительно уникальные Личные неразделимые абсолютные бытийно разнонаправленные-разнородные взаимообусловленные тождественности, – Я (предельно зафиксированные Именами), – Отца и Сына и Святого Духа. Во всем – одно, кроме нерожденности, рождаемости и исхождения, и в этом разнобытийном единстве – Бог; Три "определяют" единственного Бога, Три Лица определяют и содержат Свою природу-сущность (которая имеет место только по отношению к творению). (Но, *по существу*, в Боге нет никаких – собственных, божественных – ни природы с реальностью, и ни сущности с энергией-действованием, и ни субстанции, и ни отношений, ни тем более счета-перечисления, в Нем или за/над Ним вообще "ничего и никого" нет – только Он один: "Я-есть-три-Я"...) (С.Костюченко) 16.07.2009, 26.12.2010" [Всемир, 2008].

Бог – не только нечто воспаренно-невидимое, трансцендентальное, потустороннее, искомая цель и предназначение, скрывающаяся за туманными высями, неприступными и таинственными, Небесная Обитель, к которой устремляется мировой исторический процесс, не только обетованное Царствие спасенных, освобожденных от уз смерти... Бог есть также и смысл, источник и принцип всякого существования, есть то, чем это существование покупается, за счет чего покупается, ради чего ведется.

Бог не есть только лишь Божественное нисхождение, священное откровение, предвечная Жертва, неизреченная любовь и милость, не только лишь восхождение, воспарение, восхищение и обожение, вечный зов, увлекающий в сферы духовных прозрений. Он также "облачен в одежду, обогрелую

кровью. Имя ему: Слово Божие... Из уст же Его исходит острый меч, чтобы им поражать народы" (*Откр. 13, 15–19*). Бог есть также и любовь, но кого Он любит, тех "обличает и наказывает". История человечества убеждает нас в том, что на каждом этапе его эволюции люди обнаруживали новые грани Божества, Которое, в свою очередь, на каждом из этих этапов проливалось на землю Свой Завет, взывая к нашим душам.

Бог есть нечто глубоко личное для нас, но с другой стороны – Он всепоглощающ. Бога можно поместить в душу и сердце, но, с другой стороны, Его нельзя присвоить, нельзя монополизировать. Богу можно молиться, устремляя к Нему словословия, уповая и благоговая. С другой стороны, на Востоке говорят, что с Богом можно вступать в любые отношения – дружеские, любовные, отцовские, материнские, сыновье, враждебные, отношения рабские, предполагающие смирение и покорность; Бог абсолютен, поэтому не только наша любовь к Нему, но и вражда доставляют нам освобождение и спасение [*Прахупада, 1991*].

Каждое время и каждый человек понимает Бога по-своему. Для одних Бог – замкнуто-неподвижный, недоступно-недостижимый в Своем величии, силе и славе, вечный, нерожденный, несотворенный, непостижимый, преисполненный всеми мыслимыми и немыслимыми достоинствами, целостный, цельный, целомудренный, святой, неразложимый на части, не могущий сообщать Свою сущность через порождение и сотворение, застывший, не подверженный свойственному тварному миру становлению, Бог не живых, но мертвых... Для других же Бог есть "Бог живых, но не мертвых", Который включает в Себя "антиномию единства и различия", характеризующийся в контексте неистощимого и парадоксального таинства" [*Клеман, 1994, с. 312*].

Для одних Бог приближен к пониманию Бога Аристотелем и выступает в виде "совершенной сущности, замкнутой в самой себе, простой, не допускающей сложности, в виде вещи, находящейся в умопостигаемом небе" [там же]. Для других же это живой Бог библейского откровения, в Котором утверждается "антиномия единства и различия", как она утверждается и в человеке как образе Божиим.

Человек глубоко анниомичен, противоречив, что проявляется в самой его сущности, в его антологии. Как писал св. Феофил, "Он (человек) сотворен по природе ни смертным, ни бессмертным. Ибо если Бог сотворил его в начале бессмертным, то сделал бы его Богом; если же, наоборот, сотворил бы его смертным, то Сам оказался бы виновником его смерти. Итак, Он сотворил его... способным и к тому, и к другому..." [*Мейендорф, 1985, с. 49–50*]. Антиномичность человека пред лицом абсолютной природы Бога иллюстрируется многообразным образом. В Алмазной сутре, краеугольном философско-психологическом источнике Буддизма говорится о том, что "ты должен привести все существа к уничтожению, после же уничтожения всех существ в действительности ни одно не бывает уничтожено. И по какой причине?" О. Хайям вопрошал:

*Отчего всемогущий Творец наших тел  
Даровать нам бессмертия не захотел?  
Если мы совершенны – зачем умираем?  
Если несовершенны – то кто бракодел?*

Еврипид писал следующее: "Кто знает, эта жизнь не есть ли смерть, и смерть не есть ли то, что жизнь для смертных?" Гераклит: "Бессмертные – смертны, смертные – бессмертны; смертью друг друга они живут, жизнью друг друга они умирают". В апокрифическом Евангелии от Филиппа говорится: "Свет и тьма, жизнь и смерть, правое и левое – братья друг другу. Их нельзя отделить друг от друга. Поэтому и хорошие не хороши, и плохие – не плохи, и жизнь – не жизнь, и смерть – не смерть. Поэтому каждый будет разорван в своей основе от начала. Но те, кто выше мира, неразорванные, вечные" [*Свинцицкая, 1981, с. 228*].

Антиномичность Бога проявляется в том, что в Нем, в Иисусе Христе, сосредоточен великий синтез Божественного, человеческого и космического, "ибо Им создано все, что на небесах и что на земле, видимое и невидимое... все Им и для Него создано, и Он есть прежде всего, и все Им стоит" (*Кол. 1, 16–17*). Как пишет Максим Исповедник, во Христе все обретает начало и конец. "Этот синтез предопределен изначально: синтез ограниченного и безграничного, меры и безмерности, конечного и бесконечного, Творца и твари, покоя и движения" [*см. Клеман, 1994, с. 40*]. Как видим, Бог предстает как антиномичная, противоречивая Сущность, как одновременно ограниченный и неограниченный. Представления об ограниченности Бога могут показаться кощунственными для "истинных" христиан, но "христианство учит, что любой акт Бога по отношению к миру есть его самоограничение, или, как говорили Отцы Церкви, "кенозис" (Умаление) Абсолютного. Именно "кенозис" оставляет место тварной свободе, без которой целокупное бытие являлось бы искажением своего создателя" [*Мень, 1991, с. 125*].

Как пишет Н. А. Бердяев, "Творец не создал необходимо и насильственно совершенного и доброго космоса, так как таковой космос не был бы ни совершенным, ни добрым в своей основе. Основа совершенства и добра – в свободной любви к Богу, в свободном соединении с Богом, а этом характер всякого совершенства и добра, всякого бытия делает неизбежной мировую трагедию. По плану творения космос дан как задача, как идея, которую должна творчески осуществить свободна тварной души" [*Бердяев, 1911, с. 148; Франк, 1934, с. 124*].

Проведенный анализ позволяет говорить об **универсальном бытийном (жизненном) цикле реальности**. Данный цикл в концептуальном плане можно интерпретировать в трех смыслах – **общефилософском, общенаучном, конкретно-научном** (общем, особенном, единичном контекстах).

**В общефилософском смысле** универсальный бытийный цикл реализуется в сфере Божественного творения которое предполагает параллельное творение человека и мира как антропной арены Вселенной. Данный процесс получает следующую диалектическую схему: 1) изначальное состояние слитности человека с Божественной реальностью, 2) состояние дифференциации (отпадения) человека и Абсолюта, 3) возврат человека в лоно Абсолюта.

**В общенаучном смысле** данный процесс реализуется как творческий процесс происхождения мира, который интерпретируется современной наукой в виде расщепления некой первичной недифференцируемой сущности (физического вакуума, сингулярного состояния материи, *Ничто* и др.) на два начала – *Нечто* и *Антинечто* (вещества и поля, мира и антимира и др.), с дальнейшим восстановлением *статус-кво*, что достигается посредством взаимной аннигиляции полярных начал (с сохранением всех физических законов). Процесс данного восстановления и составляет бытийную сферу, или континуум реальности, в центре которого, как показали исследования физических параметров нашей Вселенной, находится жизнь и человек как основная ее форма.

Данный процесс примерно в таком же концептуально ракурсе интерпретируется и в рамках религиозного сознания, которое также понимает происхождение мира как его творение (из *Ничто, пустоты*), что сопровождается разделением недифференцируемого Божественного принципа, отпадением от Божественного, а также кенозисом (умалением) этого Божественного, что может пониматься и как принцип Божественной жертвы (а также Божественной игры). В дальнейшем процесс отпадения нивелируется и Божьи творения возвращаются в Его лоно.

**В конкретно-научном, единичном измерении** данный процесс приобретает множество интерпретаций, одна из которой взята из ориентального мировосприятия: "Древняя индусская мудрость говорит, что человек должен пройти два пути жизни: Путь Выступления и Путь Возврата. На Пути Выступления человек чувствует себя сперва только своей "формой" своим временным телесным бытием. своим обособленным от всего Я находится в своих личных границах, куда заключена часть Единой Жизни, и живет корыстью чисто личной; затем корысть его расширяется, он живет не только собой, но и жизнью своей семьи, свое племени, своего народа, и растет его совесть, то ест стыд корысти только личной, хотя все еще живет он жадной "захвата", жадной "брать" (для себя, для своей семьи, для своего племени, для своего народа), На Пути же Возврата теряются границы его личностного и общественного Я, кончается жажда брать – и все более и более растет стольже повелительная жажда "отдавать" (взятое у природы, у людей, у мира): так сливается сознание, жизнь человека с Единой Жизнью, с Единым Я – начинается духовное существование"; без такого возврата не может быть осуществлено нарушенное равновесие, не может осуществиться справедливость, на которой держатся миры [Бунин, 1988, с. 15; *Nivritti Marga*]. На третьем этапе развития "Человек впервые реально понял, что он житель планеты и может, должен мыслить и действовать в новом аспекте, не только в аспекте отдельной личности, семьи или рода, государства или их союзов, но и в планетном аспекте" (В.И. Вернадский)

Конкретно-научное измерение реализует множество конкретных жизненных сценариев, которые интерпретируются в виде **теории критических явлений**, конкретизирующей универсальный жизненный цикл. Все эти технологии так или иначе сводятся к модели реальности как "**нуль-переходу**", который предстает в двух теологических очертаниях – в виде тактической и стратегической целей любого жизненного (бытийного) явления.

Стратегической целью, реализуемой в плоскости общефилософского смысла, выступает "Конечный Нуль" – Абсолют как трансцендентная сущность, к Которой человек приходит в результате погашения (умирения) своих человеческих дихотомий и кристаллизации парадоксального состояния целостности, в которой достигается динамическое творческое равновесие всех бытийных состояний.

Тактической целью выступает духовно-ментально-психофизиологическое состояние "нуля", "добываемого" человеком посредством разных форм жизненной активности и фиксирующего нейтральную фазу любого жизненного процесса – своеобразные микро нуль-переходы.

Таким образом, конечное (микро нуль-переходы) и бесконечное ("Конечный Нуль"), взятые в их фрактально-голограммном единстве, выступают общим смыслом, целевым принципом, содержанием и механизмом универсального жизненного цикла, постижение которого требует наличия и фрактально-голограммного мышления, которое находится **между** платано-аристотелевой строгостью понятий и полным отсутствием форм [Аршинов, 2000].

## КНИГА 3. СТРУКТУРНЫЙ АСПЕКТ СИНЕРГЕТИКИ

*Истинная природа мышления состоит в непрекращающемся синтезе утверждения и отрицания, в тождестве тождества и не-тождества... а самое главное в разумном познании – удержать положительное в его отрицательном... становление – это единство бытия и ничто в их движении, а "определенность" – отрицание, которое вместе с тем есть и утверждение*

Гегель

*Единое в даосизме означает Абсолют в состоянии неизреченности, которое предшествует всем явлениям: его творческое начало реализуется через двойное движение – через разделение одного надвое и через новый синтез. Из этих метаморфоз возникает бесконечность*

Е. В. Завадская

*Против идеи вечного возвращения наука не может привести абсолютно достоверных фактов*

А. Эйнштейн

*По ту сторону феноменального мира следует искать вневременную по сути истину, отрицающую как необратимость, так и событийность.*

И. Пригожин

*Ничто есть сущность бытия*

М. Хайдеггер

*Познание тайны является углублением настоящей тайны.*

Н. А. Бердяев

*Мы живем в мире, в котором все больше и больше информации и все меньше и меньше содержания*

Ж. Бодрийяр

*Истина бывает настолько простой, что в нее никто не верит.*

А. Левальд

*... пути стихийно-организационного творчества природы и методы сознательно-организационной работы человека, взятые по отдельности и вместе, могут и должны подлежать научному обобщению*

А.А.Богданов ("Тектология. Всеобщая организационная наука")

*На первых порах новая теория провозглашается нелепой. Затем ее принимают, но говорят, что она не представляет собой ничего особенного и ясна, как божий день. Наконец, она признается настолько важной, что бывшие ее оппоненты начинают утверждать, будто бы они ее открыли сами.*

Уильям Джеймс

*Начало должно быть... абстрактным началом; оно, таким образом, ничего не должно предполагать, ничем не должно быть опосредствовано, не должно также иметь никакого основания; оно, наоборот, само должно быть основанием всей науки. Оно поэтому должно быть всецело неким непосредственным или, вернее, лишь самым самым непосредственным... Началом, стало быть, оказывается чистое бытие*

Гегель [Гегель, Собр. соч., 1929-1939, т. 3, с. 53]

### ГЛАВА 1. ТРИАДИЧЕСКАЯ ПАРАДИГМА СОВРЕМЕННОЙ НАУКИ

*Если мы проникнем в недра микроструктуры... материи, там не обнаруживается ничего, кроме пустого пространства, свернутого по определенным законам в вихреобразные динамические образования. Любая элементарная частица – это пространственный микровихрь, в котором нет различия между материей и энергией... Каждый вихрь имеет характеристики многомерного обращения и взаимодействует с полем остальных вихрей, генерируя в нем колебания и придавая энергетическому полю Вселенной соответственные вибрационные характеристики. Любой объект, предмет или явление есть совокупностью многомерных вихрей и вибраций, которые ими создаются. Именно вибрации являются тем, что воспринимается нашими органами чувств. Поэтому каждый объект и каждое явление генерирует в сознании человека отклик, который отвечает вибрационным характеристикам этого объекта или явления. И можно подобрать звуковой ряд, колебания которого, превращаясь в тракте слухового восприятия, будут формировать в сознании отклик, который отвечает тому или иному конкретному явлению... Именно так формировались древние праязыки человечества...*

А.В. Сидерский

*...одна и та же вещь допускает бесконечное количество модусов своей собственной данности; одна и та же вещь требует или предполагает бесконечное количество своих разнообразных интерпретаций, причем никакой интерпретативный подход не может исчерпать вещь целиком... всякая вещь, как бы пуста и бессодержательна она ни была, есть, безусловно, символ, и притом обязательно бесконечный символ, символ бесконечности, допускающий по этому самому и бесконечное количество разнообразных интерпретаций*

А.Ф. Лосев ("Вещь и имя. Самое само")

*Структура универсума оказывается более сложной и подлинно диалектической. Она требует осознания гносеологической относительности предельно общего абстрактного понятия единого (или целого), выражающего конечную целостность и неразложимость универсума на элементы и множества*

И.З. Цехмистро [Цехмистро, 2002, с. 101].

*Наш целостным мир един и устроен по фрактально-голограммному принципу. Постичь зачастую неуловимое единство между предметами и явлениями – значит обладать фрактальным же, то есть аналоговым, целостным, парадоксальным, нечетким, творческим мышлением – тем, что отсутствует у людей ментально-аналитического склада ума, атомизирующего и препарирующего мир на дискретные умопостигаемые сущности*



Анализ **общего содержания результатов человеческого познания** позволяет сделать вывод о **трех базовых философских универсалиях**, проистекающих из фундаментальной координации мира, который предстает в виде *субъекта* (нечто внутреннего, человека), *объекта* (нечто внешнего, мира) и их *отношения* (границы между ними).

Данная триадность базируется на "изначальном" уровне реальности, который можно определить как уровень рефлексии. Все иные уровни являются, по сути, рефлексиями рефлексии. И именно эта изначальная глубинная рефлексия обнаруживает дифференциацию реальности на нечто внутреннее и внешнее и отношение (границу) между ними, что нашло выражение в философской традиции рассматривать мир в ракурсе соотношения человека и мира.

При этом *внешнее* (мир) воспринимается человеком как нечто движущееся и изменяющееся, ибо в противном случае – в состоянии абсолютного покоя – *внешнее* не фиксировалось бы человеческим разумом, ибо в покое нет градации, неравновесности, асимметрии, то есть того, что делает объекты различимыми (и существующими) друг для друга. Таким образом, именно движение реализует механизм дифференциации, отличия форм мира одна от другой, поэтому *внешнее* можно с полным правом сопоставить с движением и назвать таковым.

*Граница* выступает как отношение внутреннего и внешнего, как *связь* между ними, которая их отделяет и одновременно соединяет.

*Внутреннее* же есть сам человек, который воспринимает и понимает себя как нечто отличное от мира только в случае соотношения с ним, что в наиболее общем виде принимает характер *взаимодействия*. В противном случае без такого взаимодействия человек и мир либо слились бы воедино и человек предстал как недифференцируемая, неотличимая от мира сущность, либо понимались как независимые друг от друга сущности.

Как видим, процедура философского анализа трех базовых универсалий (внешнего, границы, внутреннего) позволила свести их к трем универсальным же онтологическим категориям – **движению, связи и взаимодействию**, которые выступают современными научными универсалиями, позволяющими осуществить **синтез знаний**, реализующийся в плоскости триадической парадигмы: универсальность движения позволяет говорить об *универсальной парадигме развития*, универсальность связи как границы – о философии целостности, или *всеобщей теории критических (граничных) состояний*, а универсальность взаимодействия, предполагающего функциональную координацию элементов, составляющих структуру, (систему) – об *универсальной модели бытия*.

Налицо три аспекта теории синтеза знаний, строящейся на основе триадной методологии – **универсальная синергетическая парадигма развития, универсальная модель бытия, а также синергетическая теория критических состояний**.

Диалектическое единство отмеченных основополагающих фундаментальных аспектов бытия поясняет М.С. Каган, обращающий внимание на то, что "взаимодействие – это процесс непосредственного или опосредствованного влияния объектов (субъектов) друг на друга, что порождает их обусловленность и связь; и именно причинная обусловленность является главной особенностью взаимодействия, когда каждая из сторон становится причиной другой и, как следствие, одновременного обратного влияния противоположной стороны, что и предопределяет развитие объектов и их структур" [Каган, 1991, с. 58-59] О связи движения, связи и взаимодействия нам говорят также О.Л.Кузнецов и его соавторы: "Движение – это взаимодействие элементов Пространства и Времени" [Кузнецов О.Л., П.Г., Большаков, 2001] <sup>313</sup>.

Отмеченная триадичность реализуется в синергетике. Как пишет Е.Н. Князева, универсальность методов синергетики в современном научном знании определяется ее **междисциплинарностью** (кооперация различных дисциплин в объяснении какого-либо явления), **полидисциплинарностью** (участие в этом процессе одновременно нескольких разных дисциплин) и **трандисциплинарностью** (перенос когнитивных схем и моделей из одной области в другую). Данная триадная характеристика синергетики придает ей наддисциплинарный характер, когда выработанный ею метаязык позволяет исследовать эволюцию любых сложных, открытых, нелинейных, диссипативных динамических систем, независимо от их природы [Князева, 2001]. Как видим, междисциплинарность как кооперация соотносима со **взаимодействием**, полидисциплинарность как явление переноса – с **движением**, а наддисциплинарность как инвариантность – со **связью**.

Упомянутые категории как фундаментальные смыслообразующие начала науки и философии сами выступают аксиоматическим принципом, согласно которому все многообразие явлений и предметов во Вселенной актуализируется именно в виде трех структурных аспектов, соотносящихся с **движением, связью и взаимодействием**.

---

<sup>313</sup> Основное уравнение Общей Теории Относительности А.Эйнштейна, согласно *Теории Фундаментального Поля* И.Л. Герловина представляет собой не уравнение какого-либо поля, а уравнение фундаментальной связи: **пространство-время-материя**. Существует ковариантная связь пространства-времени и вещества во всех подпространствах расслоенного пространства ("О Теории фундаментального поля" И.Л.Герловина" // [http://www.psi-world.narod.ru/publications/gerlovin.htm#\\_ftnref10](http://www.psi-world.narod.ru/publications/gerlovin.htm#_ftnref10))

Кроме того, каждый из этих аспектов выступает своеобразной научной аксиомой, когда *связь* выступает **аксиомой связи**, выражающей абсолютный принцип всеобщей связи явлений<sup>314</sup>, согласно которому абсолютно все связано со всем. При этом эта связь реализуется не только по принципу взаимной рефлексии иерархичности сред, когда, как отмечает Г.А. Югай, "чем более элементарным является структурный уровень живой материи, тем противоположный уровень, который рефлексивируется в нем, оказывается более высоким (атом – биосфера)" [Югай, 1976, с. 211]:

клетка-----индивид  
молекула-----вид  
атом-----биосфера (биоценоз)

Рис. А. Модель взаимной рефлексии живых форм<sup>315</sup>

Аксиома связи утверждает именно всеобщую связь всего со всем (независимо от иерархических уровней сущего)<sup>316</sup>, что иллюстрируется при помощи синергетического конструкта – хаоса<sup>317</sup>, выступающего возможностью абсолютной связи элементов системы, вошедшей в бифуркационную (**критическую, "нулевую"**) фазу своего развития. В этой своей роли аксиома связи выступает методологическим началом организации науки, поскольку позволяет рассматривать научные объекты, относящиеся к разным предметным областям, как методологически изоморфные фрактально-голограммные образования, что дает возможность применять метод междисциплинарной редукции (например, сводить биологического к социальному и наоборот), что, по сути, выражает основной принцип системного анализа: по мнению Ю. А. Черняка, системный анализ – "это средство борьбы со сложностью, средство поиска простого в сложном" [Черняк, 1975, с. 51], при этом, как отмечает У. Эшби, "теория систем должна строиться на методе упрощения и, в сущности, быть наукой упрощения... в будущем теоретик систем должен стать экспертом по упрощению" [Эшби, 1966, с. 177; см. также: Хале, 1965]. В связи с этим можно привести и такие высказывания: "Формула должна быть настолько простой, насколько можно, но не проще" (по А. Эйнштейну); "Одна из главных целей теоретического исследования – найти точку зрения, с которой предмет представляется наиболее простым" (Дж.У. Гиббс); "Когда человек не понимает проблему, он пишет много формул, а когда наконец поймет в чем дело, остается в лучшем случае две формулы" (А. Пуанкаре).

Как пишет А.К. Сухотин в книге "*Парадоксы науки*", вывод о плодотворности упрощений подтверждается результатами специальных тестов, проведенных психологами и теоретически обоснованных еще академиком А.Н. Колмогоровым: установлено, что ученики уверенно решают задачи, предъявляемые в обобщенных структурах, чем когда это же содержание задано в конкретных формах [Сухотин, 1978, с. 161]. **При этом данные обобщенные структуры характеризуются определенным зарядом парадоксальности и нечеткости, поскольку выступают понятийно изоморфными "лекалами" для огромного количества категорий и понятий.** Данный вывод находит подтверждение и в исследованиях академика О. В. Третьяка, директора *Института высоких технологий (Киевский национальный университет им. Т. Шевченко)*, эксперименты которого показывают, что **ученики и студенты лучше осваивают учебный материал, сконструированный из понятий, имеющих "нечеткие семантические очертания", что позволяет объединять их в целостные смысловые конгломераты, устанавливая логические связи между концептуально далекими друг от друга реалиями и теоретическими объектами, что соответствует творческому – нечеткому, диалектическому, многозначному, метафорическому, многомерному – способу**

<sup>314</sup> "*Связь* – это то, посредством чего Единое (Субстанция) становится многим, а многое – единым, то, посредством чего "все" становится "ничем", а "ничто" – всем. Связь – это фундаментальный детерминирующий атрибут сущности (субстанции). Наличие принципа всеобщей связи явлений мира вытекает из необходимости закономерного порядка самодетерминации субстанции. (П. Сергиенко). *Связь* – момент целого, происходит как отделение "отношения" от "относящихся-составляющих" целого; м.б. непосредственной и опосредованной, обеспечивает единство целого и его становление, отношения и структуру целого во вне.(С.Костюченко) 16.07.2009. **Принцип всеобщей связи** – это всеобщий закон функционального взаимодействия противоположных форм связи бытия (связи деления целого на части и связи синтеза частей в целое) двойственной сущности субстанции в иерархической системе объективной реальности Единого. (П. Сергиенко)" [Всемирно, 2008].

<sup>315</sup> В. А. Энгельгард: "Нередко сравнивают иерархии с набором кукол матрешек. Однако такое сопоставление отражает лишь структурную сторону, оставляя в стороне функциональную, а между тем ей принадлежит особенно важная роль. Функциональная сторона выражается в том, что более высоко лежащий иерархический уровень оказывает направляющее воздействие на уровень нижележащего порядка, т.е. на подчиненный уровень. Это воздействие проявляется в том, что подчиненный член иерархии приобретает новые свойства, отсутствующие у него в изолированном состоянии. Из совокупности этих свойств, возникающих в результате образования новой целостности, складывается специфический облик целого" (Энгельгард В.А. *О некоторых атрибутах жизни: иерархия, интеграция, "узнавание"* // *Философия, естествознание, современность*. – М.: Наука, 1981. – С. 57).

<sup>316</sup> Всеобщее понимается как закономерная связь "материальных явлений, в смысле закона их сцепления в составе некоторого целого, в составе саморазвивающейся тотальности, все компоненты которой "родственные" по существу дела не в силу того, что все они обладают одним и тем же одинаковым признаком, а в силу единства генезиса, в силу того, что все они имеют одного и того же общего предка, или, выражаясь точнее, возникли в качестве многообразных модификаций одной и той же субстанции, имеющей вполне материальный (т.е. независимый от мысли и слова) характер" (Э.В. Ильенков)

<sup>317</sup> "Хаос – более высокая форма порядка, где случайность и бессистемные импульсы становятся организующим принципом" (Б. Вильямс)

**познания и освоения мира.** Интересно, что данная когнитивная стратегия свойственна философской рефлексии, которая, как известно, оперирует наиболее абстрактными категориями и нацелена на постижение всеобщего, что можно проиллюстрировать размышлениями Н. А. Бердяева, взятыми из его автобиографической книги "*Самопознание*" [Бердяев, 1990, с. 84-85, 206], где великий философ пишет о своем философском инструментарии, позволяющем "в конкретном узреть смысл и универсальность": "Самые ничтожные явления жизни вызывают во мне интуитивные прозрения универсального характера".

Аксиома связи также устанавливает тождество бытия и мышления<sup>318</sup>, когда мышление организуется по законам бытия, примером чему может служить концепция развития интеллекта Ж. Пиаже, который показал, что всякое мышление есть, в сущности, интериоризованное действие; поэтому организацию внешнего действия человека и внутреннего мыслительного процесса можно охарактеризовать единым обобщенным способом, а эти акты при этом следует представлять как разные пункты развития одной и той же тенденции, присущей живому, когда логика человеческого мышления соответствует логике актуализации бытия.

Следующей универсальной аксиомой следует считать **аксиому развития**, согласно которой любое развитие осуществляется по единой динамической канве. Таким образом, аксиома развития не только констатирует универсальность развития всего и вся, но и дает ясное представление о развитии проблемных явлений современной науки.

Наконец, **аксиома взаимодействия** выступает универсальным системно-структурным началом сущего, поскольку любое взаимодействие реализуется как структурная сущность, требующая наличия определенных элементов целого. При этом универсальность взаимодействия требует и универсальной структуры, где это взаимодействие имеет место. Отсюда проистекает универсальная модель бытия, которую мы концептуализируем.

Рассмотрим еще *одно фундаментальное обобщение*, приводящее нас к универсальной триаде. Д. Н. Узнадзе экспериментально исследовал психических больных с целью выяснить, какова сущность этих заболеваний, в результате чего было доказано: все психические болезни имеют одну и ту же природу, которая заключается в полной либо частичной утрате больными **способности объективации** – специфически человеческой способности сознательно оценивать явления реальности и сознательно же принимать решения, что связано прежде всего с состоянием осознанности, способности человека трансцендироваться, дистанцироваться от наличной ситуации, т.е. способности посмотреть на себя и ситуацию со стороны. Это, с другой стороны, означает открытость человека как к внутреннему (самому себе), так и к внешнему (миру), что возможно тогда, когда внутреннее и внешнее находятся в интегральной, гармоничной связи друг с другом. Здесь, таким образом, обнаруживаются *три аспекта здоровой психики человека*: **связь** (внутреннего и внешнего), **движение** (умение выйти из наличной ситуации, преодолеть как самого себя, так и наличную ситуацию), **взаимодействие** (объективация как взаимодействие человека и внешней среды, а также на этой основе принятие соответствующего решения, что реализуется на почве объективного критерия – сознания, адекватно связующего идеальное и материальное и формирующегося в сфере взаимодействия идеального и материального).

Еще *одно фундаментальное обобщение* сделано Б. М. Тепловым касательно природы и признаков человеческих способностей [Теплов, 1961, с. 10]. Исследователь говорил о способностях в трех аспектах: 1) как индивидуально-психологических особенностях человека, которые отличают его от других (что обнаруживает контекст отношения, **связи**), 2) это те качества человека, которые приводят к успеху в определенном виде деятельности (что реализует **взаимодействие** как преобразовательно-практический акт человеческого поведения), 3) это не только знания, умения и навыки, выработанные у человека, но, прежде всего, его способность быстро и успешно вырабатывать эти знания, умения и навыки (что соотносится с развитием человека, то есть с **движением**).

Важным также является одно из самых существенных философских обобщений, реализуемых в плоскости **философской методологии**, согласно которому мы можем говорить о трех аспектах анализа действительности, с позиции которых предметы и явления проявляют себя в трех ипостасях: **всеобщего, особенного и единичного**.

Всеобщее дает нам понятие **связи**, поскольку в области всеобщего все связано со всем и все является всем. Особенное дает представление об изменении (**движении**), поскольку особенному предмету для того, чтобы отличаться от других, следует изменяться, что обнаруживает принцип поля, не имеющего массы покоя. Наконец, единичное есть уникальное и тождественное только себе потому, что оно изолированно от всеобщего, то есть именно принцип изоляции (дискретизации) полагает единичное, которое при этом приобретает возможность действовать на других и получать ответное действие, что реализует принцип **взаимодействия**, когда взаимодействовать могут только конкретно-изолированные объекты, имеющие вещественную природу и обнаруживающие массу покоя.

---

<sup>318</sup> Парменид: "Одно и то же есть мысль и то, о чем мысль существует. Ибо ведь без бытия, в котором ее выражение, Мысли тебе не найти".

Данная триадность также обнаруживает три этапа развития диалектического противоречия: *тождество* (всеобщее) – *отличие* (особенное) – *противоположность* (единичное).

Отмеченная триадная методология косвенным образом реализуется в трех масштабах реальности: *мега*, *макро* и *микромир*ах. При этом мегамир является всеобщим и единым. Макромир предстает наполненным разнообразными (особенными) предметами и явлениями. А микромир предстает как принципиально единичный, поскольку на фундаментальном квантово-фотонном уровне Вселенная предстает единым комплексом; кроме того, все субатомные частицы является одной частицей: так, все электроны является принципиально единичными, их нельзя отличить друг от друга, поэтому даже существует гипотеза о Вселенной как состоящей из единого электрона, который позиционирует себя во всех участках Вселенной<sup>319</sup>.

В области философии и педагогики жизненных фактов можно говорить о том, что **жизненный факт** является единичным явлением, его же интерпретация, индукция (общие выводы на основе единичного жизненного факта) – это всеобщее, а человек, который проводит эту интерпретацию – есть особенное. Примером может служить случай с Ньютоном, который, сам выступая нечто особенным, интерпретировал нечто единичное, то есть жизненный факт – упавшее яблоко – индуцировав всеобщее – закон всемирного тяготения.

В этой связи важным является также и **квантовый парадокс Э. Шрёдингера**. Согласно Копенгагенской интерпретации квантовой физики, элементарные частицы продолжают оставаться в неопределенных состояниях "суперпозиции" – находясь в двух местах одновременно – до тех пор, пока они не измерены человеческим наблюдателем, который, таким образом, влияет на них и актуализирует, "пробуждает" к жизни из неопределенно-амбивалентного состояния. Возникает вопрос, будет ли то же самое справедливо для реальных макрообъектов, наполняющих наш мир? То есть необходим ли сознательный наблюдатель, для того, чтобы придать существование нашей Вселенной? Э. Шрёдингер так не считал, он находил это представление парадоксальным, используя свой ум Нобелевского лауреата с тем, чтобы создать мысленный эксперимент, который бы показал всю абсурдность применения законов неопределенности за пределами квантового мира в нашем макром мире. Теперь всем известный как "*Кошка Шрёдингера*" (в оригинальном немецком тексте фигурирует именно кошка, а не кот) его мысленный эксперимент реализовал принципы квантовой механики в мире макрообъектов – конкретно в ситуации с живой кошкой, когда ее судьба зависела от непредсказуемой активности субатомной частицы. Э. Шрёдингер представил кошку внутри коробки, в которой также была закрыта бутылка цианида, немного радиоактивного материала и счетчик Гейгера. Коробка затем закрывается на определенное количество времени. За это время у радиоактивного материала есть 50 % шанс разложения и излучения частицы. Если излучаемую частицу зафиксирует счетчик Гейгера, то он посылает сигнал механическому молотку, который разбивает бутылку, выпускает цианид, который убивает кошку. С этого момента начинаются странности. Копенгагенская интерпретация говорит нам, что частица одновременно находится в состоянии разложения и неразложения, пока вы не откроете коробку и не проведете акт сознательного наблюдения. Но если судьба кошки связана непосредственно с состоянием частицы, не означает ли это, что кошка и жива и мертва одновременно? Если законы квантовой физики справедливы в макромасштабах, тогда кошка Э Шрёдингера по всей видимости "застревает" в **флуктуационном состоянии** одновременной жизни и нежизни, пребывая в виртуальном (имплицитном), критическом, бифуркационно-нейтральном (**нулевом**) состоянии между жизнью и смертью, пока кто-либо не решит открыть крышку и заглянуть в коробку. Э. Шрёдингер полагал, что это невозможно, к чему присоединяются и многие физики и философы, которые не соглашались с копенгагенской интерпретацией<sup>320</sup>, поскольку, с одной стороны, данная интерпретация не детерминистична, а также и потому, что она вводит неопределённое понятие измерения, которое превращает вероятностные функции в достоверные результаты измерений<sup>321</sup>.

Данную ситуацию хорошо иллюстрирует приведенный мысленный эксперимент Э. Шрёдингер про кошку, которым он хотел показать неполноту квантовой механики при переходе от субатомных систем к макроскопическим<sup>322</sup>. При этом вопрос стоит так: когда система перестаёт существовать как смешение двух противоположных состояний и выбирает одно конкретное состояние?

---

<sup>319</sup> "*Вселенная* – единая, целостная самоорганизующаяся система, все части которой согласованно и причинно связаны со всем ее развитием. Такая Вселенная не сводится к простой сумме своих частей. Целостность ее является определяющим, управляющим и гармонизирующим фактором для поддержания устойчивости и эволюции всех частей" [*Всемирном*, 2008].

<sup>320</sup> С. Хокинг однажды воскликнул: "Когда я слышу про кота Шрёдингера, моя рука тянется за ружьём!", перефразируя при этом известное высказывание, принадлежащее одному из героев пьесы "Шлагетер" Г. Йоста: "Wenn ich 'Kultur' höre, entsichere ich meinen Browning!" – "Когда я слышу слово "культура", то снимаю с предохранителя свой браунинг!"

<sup>321</sup> Иллюстрируя это, А. Эйнштейн писал Н. Бору (одному из авторов копенгагенской интерпретации), "я убежден, что Бог не бросает кости", а также восклицал в беседе с Абрахамом Пайсом: "Вы и вправду думаете, что Луна существует лишь когда Вы на неё смотрите?" Н. Бор отвечал ему "Эйнштейн, не указывайте Богу, что делать".

<sup>322</sup> Однако, следует заметить, что рассмотренный квантовый парадокс в соответствующей смысловой плоскости реализуется и на уровне макро- и мегамира в силу наличия антропного принципа и других парадоксов физической и антропологической реальности.

При этом цель приведенного мысленного эксперимента – показать, что квантовая механика неполна без некоторых правил, которые указывают, при каких условиях происходит коллапс волновой функции, и кошка либо становится мёртвой, либо остаётся живой, перестав быть виртуальной (непроявленной) кошкой смешением того и другого. Данный вывод применим и к Вселенной в целом, когда применима *копенгагенская интерпретация*: система перестаёт быть смешением состояний и выбирает одно из них в тот момент, когда происходит *наблюдение*. Эксперимент с кошкой показывает, что в этой интерпретации природа этого самого наблюдения – измерения – определена недостаточно (неоднозначно). Некоторые полагают, что опыт говорит о том, что до тех пор, пока ящик закрыт, система находится в обоих состояниях одновременно, в суперпозиции состояний "распавшееся ядро, мёртвая кошка" и "нераспавшееся ядро, живая кошка", а когда ящик открывают, то только тогда происходит коллапс волновой функции до одного из вариантов. Другие доказывают, что "наблюдение" происходит, когда частица из ядра попадает в детектор; однако (и это ключевой момент мысленного эксперимента) в копенгагенской интерпретации нет чёткого правила, которое говорит, когда это происходит, и потому эта интерпретация неполна до тех пор, пока такое правило в неё не введено, или не сказано, как его можно ввести. Точное правило таково: случайность появляется в том месте, где в первый раз используется классическое приближение.

В *многомировой интерпретации квантовой механики*, которая не считает процесс измерения чем-то особенным, оба состояния кошки существуют, но декогерируют: когда наблюдатель открывает ящик, он запутывается с кошкой и от этого образуются два состояния наблюдателя, соответствующие живой и мёртвой кошке, которые (состояния) не взаимодействуют друг с другом. Тот же механизм квантовой декогеренции важен и для совместных историй. В этой интерпретации только "мёртвая кошка" или "живая кошка" могут быть в совместной истории. Другими словами, когда ящик открывается, Вселенная расщепляется на две разные вселенные, в одной из которых наблюдатель смотрит на ящик с мёртвым котом, а в другой – наблюдатель смотрит на живого кота.

Но есть еще *третья позиция*: космолог М. Тегмарк предложил вариацию опыта с кошкой Э. Шрёдингера под названием "машина для квантового самоубийства". Ученый рассматривает эксперимент с кошкой с *точки зрения самой кошки* и утверждает, что таким образом можно экспериментально различить копенгагенскую и многомировую интерпретации. Другая вариация эксперимента – это опыт с *другом Вигнера*. Парадокс друга Вигнера является усложнённым экспериментом о кошке Шрёдингера. Юджин Вигнер ввел категорию друзей: после завершения опыта экспериментатор открывает коробку и видит живого кота. Вектор состояния кошки в момент открытия коробки переходит в состояние "ядро не распалось, кот жив". Таким образом, в лаборатории кошка признана живой. За пределами лаборатории находится друг, который еще не знает, жива кошка или мёртва и который признает кошку живой только тогда, когда экспериментатор сообщит ему исход эксперимента. Однако все остальные друзья еще не признали кошку живой, и признают только тогда, когда им сообщат результат эксперимента. Поэтому образом, кошку можно признать полностью живой (или полностью мертвой) только тогда, когда все люди во вселенной узнают результат эксперимента, а до этого момента в масштабе Вселенной кошка остается полуживой и полумёртвой одновременно.

Проведенный анализ позволяет говорить о трех аспектах рассмотренного квантового парадокса, который в силу единства мира можно распространить на всю Вселенную. Во-первых, существует реципроктная (обобудная) *связь* между наблюдателем и Вселенной (кошкой), когда объект (наблюдатель) и субъект (наблюдаемое) предстают единым нерасчленимым комплексом (см. парадокс "Друг", который распространяет это условие на всю Вселенную). Во-вторых, пока субъект и объект не начали *взаимодействовать*, они оба пребывают в непроявленном виртуальном состоянии. В результате взаимодействия они актуализируются, то есть начинают быть, что реализует принцип изменения, то есть *движения*.

Как видим, необходимо наличие трех фундаментальных аксиоматических конструктов для того, чтобы адекватно интерпретировать парадоксальную сущность бытия.

С.П. Семенов в своей *концепции диалектического монизма* выделяет три взаимосвязанных и взаимоопределяющих атрибута бытия, являющиеся континуумами с полюсами в виде противоположностей [Семенов, 1998] и соотносящиеся с нашими универсалиями – движением, взаимодействием, связью.

1. *Атрибут изменчивость* – фундаментальное свойство Универсума, которое обнаруживает себя в способности всех его компонентов изменяться, иногда – вплоть до взаимного превращения. Полюсами изменчивости являются собственно изменчивость и неизменность. В современной физике частными понятиями, очевидно имеющими отношение к данному атрибуту, являются: скорость, ускорение, масса, время... *Данный атрибут соотносим с движением.*

2. *Атрибут протяжённость* – это то фундаментальное свойство Универсума, благодаря которому его разные компоненты существуют порознь, то есть отдельно друг от друга. Данный атрибут обнаруживает себя прежде всего как протяжённость всего и вся в пространстве: фактически само пространство – его проявление. Полюсами протяжённости являются собственно протяжённость (=непрерывность) и граница (=прерыв). Частными понятиями современной науки, очевидно связанными с атрибутом протяжённость, являются: длина, величина, мера... *Данный атрибут соотносим со связью*

3. **Атрибут противоречивость** – это то фундаментальное свойство Универсума, благодаря которому он сам одновременно един и многообразен. Данный атрибут обнаруживает себя в различиях несчётных реалий и в том, что все они в той или иной мере сходны, образуя типы, классы и т.д. Полюсами протяжённости являются сходство (=тождественность) и различие (=противоположность). Понятия современной науки, наиболее очевидно связанные с атрибутом противоречивость, суть следующие: энергия, информация, организация, структура... *Данный атрибут соотносим с взаимодействием.*

Три отмеченных выше универсальных концепта реализуются в трех аспектах синергетики *универсальной парадигмы развития, философии целостности, или всеобщей теории критических (граничных) состояний, универсальной модели бытия*, которая основывается на триадической парадигме.

Данные три аспекта синергетики выступают и тремя аспектами теории синтеза знаний, строящейся на основе триадной методологии – **универсальной синергетической парадигмы развития, универсальной модели бытия, синергетической теории критических состояний.**

В *Новой философской энциклопедии* (2010 г.) **синтез знаний** трактуется как процесс объединения различных, иногда противоположных теорий, концепций, представлений. При этом, процесс синтеза снимает несогласования, противопоставления, противоречия, образуя новое теоретическое единство, а результатом синтеза оказывается совершенно новое знание, качественно отличающееся от простой суммы первоначальных элементов, вступающих в процесс синтеза.

Как пишет Н. Ф. Овчинников, в античной философии синтез знаний понимался как получение знания о целом путем соединения знаний об элементах этого целого. Важно отметить, что Аристотель придал понятию синтеза знаний логический аспект, поскольку он обратил внимание на то, что синтез знания проистекает в результате движения мысли от посылок к следствиям, в ходе которого образуется (усматривается) новое знание.

Кант понимал синтез знаний как синтез различных представлений и сплавление их многообразия в едином акте познания: “Синтез многообразного (будь оно дано эмпирически или а priori) порождает прежде всего знание, которое первоначально может быть еще грубым и неясным и потому нуждается в анализе; тем не менее именно синтез есть то, что, собственно, составляет из элементов знание и объединяет их в определенное содержание. Поэтому синтез есть первое, на что мы должны обратить внимание, если хотим судить о происхождении наших знаний” [Кант, 1964, т. 3, с. 173]. Таким образом, синтез знания (который рассматривался философом в контексте дихотомии синтетических и аналитических суждений) представляет собой действие способности воображения — этой “функции души”, по Канту, который пишет о задаче сведения данного синтеза к понятиям, а это – область рассудка. При этом процесс синтеза состоит из определенных стадий: на эмпирической стадии происходит “синтез схватывания”; далее имеет место движение к высшему синтезу, дающему полноту знания. На стадии высшего синтеза чувственное многообразие подводится под категории, которые придают единству, возникающему в процессе синтеза, необходимость – фундаментальную черту теоретического знания.

**Синтез** (от греч. *synthesis* – *соединение, сочетание, составление, единение, интеграция*) как **мыслительный процесс** есть мысленное соединение частей предмета, расчленённого в процессе анализа, установление взаимодействия и связей частей и познание этого предмета как единого целого. Синтез диалектическим образом связан с анализом, в котором предмет мысленно расчленяется на составные элементы, в то время как в процессе синтеза элементы предмета мысленно интегрируются в одно целое.

В *"Толковом словаре русского языка"* С.И. Ожегова синтез рассматривается как: 1. метод исследования в его единстве и взаимной связи частей, обобщение, сведение в единое целое данных, добытых анализом; 2. получение сложных химических соединений из более простых; 3. единство, неразрывная целостность частей.

Синтез, предполагающий процесс создания целостностей и выход за рамки простого суммирования, обнаруживая **системные свойства целого** <sup>323</sup>, в сфере диалектики реализуется как процесс **снятия** (нем. *Aufhebung* – отмена, упразднение с одновременным сохранением), который разработал Гегелем, определив его как диалектическое отрицание, которое включает в себя три момента: сохранения рационального зерна и подъём на более высокий уровень развития.

<sup>323</sup> Данные свойства бросают вызов дискретнолинейной парадигме: “Мы утверждаем, например, что два и два будет четыре. Я наливаю две жидкости в один стакан и две жидкости – в другой; затем сливаю все в один сосуд. Будет ли он содержать четыре жидкости? Это недобросовестно, ответите вы, это не арифметический вопрос. Я сажаю в клетку пару животных, затем еще одну пару; сколько животных будет в клетке? Ваша недобросовестность, скажете вы, еще более вопиюща, так как ответ зависит от породы животных: может случиться, что один зверь пожрет другого, нужно также знать, должно ли производить учет немедленно или через год, в течение которого животные могут издохнуть или дать приплод. В сущности, вы говорите о совокупностях, про которые неизвестно, неизменны ли они, сохраняет ли каждый предмет совокупности свою индивидуальность и нет ли предметов, *исчезающих и вновь появляющихся*.”

Но что означает сказанное вами, если не то, что возможность применения арифметики требует выполнения известных условий. Что касается правила распознавания, то оно, конечно, практически превосходно, **но не имеет никакой теоретической ценности**. Ваше правило сводится к утверждению, что арифметика применима тогда, когда она применима. Вот почему нельзя доказать, что два и два будет четыре, что тем не менее является непреложной истиной, так как ее **применение** никогда нас не обманывало” – Анри Лебег [Лебег, 1950, с. 21-22].

В **философии** Гегеля синтез представляет собой диалектическое движение мысли от предельно абстрактных понятий (таких, как понятие чистого бытия) через множественность категорий к высшему единству, представленному Абсолютным духом. Синтез знаний реализован как в учении Р. Декарта о космических вихрях как собственных синтетических формах организации природы, так и в монадологии Лейбница, в его учении об предустановленной гармонии, как в понятии организма и природной самоорганизации Ф. Шеллинга (синтез человека с природой), так и в идеях Ф. Ницше о креативной роли хаоса, вечном возвращении, цикличности и преддетерминации; как в учении А. Бергсона о необратимости эволюции, её движущейся силе в виде *élan vital*, жизненного порыва, так и в учении К. Юнга о психической энергии и архетипах коллективного бессознательного. У Канта синтез во многом связан с синтетическими суждениями, расширяющими наше познание и черпающими свое содержание из опыта.

В **физиологии и психологии** синтетические явления проявляются как на уровне условного рефлекса (который И.П.Павлов понимал как синтетический акт, реализуемый у высших животных большими полушариями головного мозга), так и во многих интегральных явлениях организма, получивших название синтез эмоций (см.: информационную теорию эмоций П.В.Симонова, рассматривающую взаимодействие и синтез информационных и энергетических явлений), функциональная система П.К.Анохина, функциональный синтез полушарий головного мозга, целостный результат мыслительной операции мозга, ведущих к целостному познанию и освоению мира, творческая деятельность, в результате которой создается нечто новое.

В **логике** теоретический синтез на уровне восхождения от частного к общему изучался Э.В. Ильенковым, Б.М. Кедровым и др. В контексте познавательных процессов синтез тут бывает возвратным (исследователь движется от данных фактов к предлагаемым или первоначальным условиям, основаниям, причинам, от следствий и действий – к условиям и причинам), поступательным (исследователь идёт от оснований к следствиям; например, из принципа материализма мы синтетически выводим отрицательные положения относительно религии), прямым, регрессивным.

**Психологический и философский смысл синтеза и интеграции** лежит и в плоскости синтетических процессов психики (когда субъективное является одновременно объективным, внутреннее – внешним, активное – пассивным), а также в социумно-групповых, гештальтных, ноосферных процессах феноменах [Ассаджоли, 1997; Вернадский, 1988]. У П. А. Флоренского синтез реализуется в учении о пневмосфере, в которой реализуется существование "особой части вещества, вовлечённой в круговорот духа", которой наблюдается особая стойкость вещественных образований, например, "порождаемых духом... предметов искусства". У К.Э. Циалковского подобные представления реализуются в идее "лучистого человека", реализующего автомарнопанпсихическое бессмертие, которое у Ф.Ф.Федорова осуществляется на путях "общего дела" воскресения: "что субъективно есть памятью, то объективно есть сохранением связи, единством; что субъективно есть забвением, то объективно есть разрывом, смертью; что субъективно есть воспоминанием, то объективно есть воскресением" [Федоров, 1982, с. 366-368; см. также: Арьев, 1992].

Как пишет О.Ф. Левичев, "В психолого-педагогическом образовании синтетическая технология базируется на идеях психосинтеза и гештальттерапии (объединение рационального и иррационального) как наиболее адекватных методологическим и теоретическим основам исследования. К ним относятся:

1. Целостность человека в его развитии и взаимосвязи с другими людьми и миром в целом, в единстве пространственно-временного континуума судьбы человека (Ф. Г. Асадуллина).
2. Совершенствование человека связано с расширением его самосознания (осознание интегративного Я, "Я-концепции" и др.) и динамикой волевых процессов.
3. Развитие способности управлять процессами интеграции и дифференциации собственного Я (личностного и профессионального), жизненной и профессиональной ситуациями.
4. Максимальное использование реальной ситуации обучения ("здесь, сейчас и как") в целях личностного и профессионального роста.
5. Актуализация творческого аспекта технологии в постановке задач, отборе содержания, организации индивидуальной и совместной деятельности студентов.
6. Направленность технологического процесса на открытие "нового", на овладение различными способами взаимодействия с собой, людьми, предметным миром, ситуацией в целом и адекватное (гибкое) применение их в последующем решении реальных личностных и профессиональных задач. Взаимодействие идей и их поэтапная реализация способствуют самоактуализации, развитию интегративного Я личности, гармонизации личностного и профессионального Я в целостной "Я-концепции", актуализации разновидностей когнитивного стиля" [Левичев, 2012].

О.Ф. Левичев конкретизирует понимание синтеза в **культурологии**, где он реализуется как взаимодействие и соединение разнородных элементов, при котором возникает культурное явление, течение, стиль, отличающейся от обоих составляющих компонентов и имеющее собственное качественное содержание или форму". Так, "европейская культура является частичным синтезом иудейско-христианской и античной традиции, исламская цивилизация появилась на основе синтеза собственного религиозного достояния и освоения некоторых духовных достижений античной



цивилизации и политической культуры персидской цивилизации. В современных условиях синтез становится важным источником преобразования социокультурной системы многих развивающихся стран. В качестве плодотворного синтеза собственных национальных и модернизирующих компонентов можно привести Японию, Южную Корею, Гонконг и др. Механизмы синтеза в культуре проецируются и на процессы, происходящие в истории". При этом "Процесс синтеза в истории можно разделить на три основных периода – родовой, национальный и всемирный. На каждом этапе истории существует некоторая максимальная общность людей, выражающая в себе предел достигнутого в это время социального синтеза. На первом этапе максимальное социальное единство выражает себя в семье и роде, на втором – в национальном государстве, на третьем – человечестве в целом [Левичев, 2012].

В **педагогике** синтез понимается в контексте интеграционных процессов (педагогической интеграции [Чапаев, 1998]), кооперативно-коллективистском обучении, в логике интеграционные процессы реализуют акт восстановления единства, упорядочения, структурирования внутренних отношений единства общих ценностей, оптимизация [Левичев, 2012].

В этом контексте В. В. Гаврилюк раскрывает смысл термина "**теоретический синтез**", который рассматривается на уровне педагогических концепций, теорий, систем и на уровне отраслей педагогического знания (школьной педагогики, педагогики профтехобразования, вузовской педагогики и т.д.). О.Ф. Левичев выделяет основные направления теоретического синтеза:

1. Формирование инвариантных основ общей теории педагогики. Этот процесс требует глубокой проработки всего лучшего, что достигнуто в педагогических отраслях и концепциях (теориях, системах), необходимости учёта важнейших тенденций развития современной педагогической теории и практики. К числу таковых, например, относятся появление альтернативных форм образования; интенсификация темпов интеграции школы, других образовательных структур в общественно-экономическую среду; математизация, кибернетизация и технологизация педагогики; усиление её связей с психологией, техникознанием, теорией управления, социологическими экономическими дисциплинами.

2. Взаимопроникновение отраслевого педагогического знания (межотраслевой синтез). Это направление выражает потребность в реакции на дифференцию педагогического знания, ведущую к расчленению его на множество отраслей и подотраслей. Обилие педагогов неминуемо порождает проблему их координации, управления процессом их сближения и взаимопроникновения. Без решения этих вопросов педагогика рискует превратиться в бессистемное, аморфное образование, лишённое возможности адекватного отражения потребностей жизни. Педагогический "Вавилон" должен быть разрушен.

3. Внутриотраслевой синтез отражает процессы интеграции знаний внутри самих отраслей педагогического знания. Так, огромную актуальность приобретает исследование вопросов взаимодействия знаний в содержании педагогики профтехобразования, педагогической психологии. Значительную роль во внутриотраслевом синтезе играют междисциплинарные контакты внутри педагогического знания: педагогического и технического, педагогического и психологического и др. Данное направление – своего рода гносеологический узел, где перекрещиваются пути методологического и теоретического синтеза.

В. И. Загвязинский рассматривает **внутрипредметный практический синтез**, который реализуется в процессе соединения и использования разнообразных приёмов, методов, путей воспитания и обучения;

И. П. Яковлев пишет о **методологическом синтезе**, который реализуется в процессе унификации понятий и универсализацией методов. Как пишет О.Ф. Левичев, сущность методологического синтеза раскрывается в вопросах: а) что происходит с непедагогическими составляющими в содержании педагогических теорий и систем? б) какое место в них отводится этим компонентам?

Ответы на эти вопросы связаны, по мнению О.Ф.Левичева, с такими утверждениями, которые бытуют в научном педагогическом сообществе: а) систему педагогического знания нельзя вывести из какой-либо другой научной дисциплины, но можно педагогически интерпретировать в логике синтетических знаний; б) данных других наук необходимы для разработки педагогической теории и практических рекомендаций, но недостаточны: педагогики исследует педагогический процесс как целостную, качественно своеобразную систему; в) одни и те же данные могут быть использованы различным и даже противоположным образом в зависимости от того, какая цель реализуется в воспитании; г) педагогика не просто заимствует данные других наук, а перерабатывает их так, чтобы полнее и глубже познать сущность педагогического процесса, т.е происходит педагогический синтез; д) педагогика является не только социально-гуманитарной наукой, но и такой наукой, в содержании которой отражаются как гуманитарные, так и естествознание.

Таким образом, **педагогический синтез реализуется на основе синтеза точных и гуманитарных наук**, когда "основным связующим звеном между естествознанием и социальными науками служат технические науки" (Б. М. Кедров), психология (Ж. Пиаже, Б. Г. Ананьев), педагогическая антропология (антропология, антрогогика, педагогика) – всеобщая педагогика, "педагогика в обширнейшем смысле слова" (К. Д. Ушинский), которая охватывает анатомию, физиологию, географию, статистику, политическую экономию, географию и т.д., выступая системообразующим фактором

синтетических научных отраслей в виде своеобразного человекознания, человековедения (Б. Г. Ананьев), стержневым аспектом которого выступает как психология (Ж. Пиаже, Б. Ананьев), так и педагогика (В. С. Безрукова, Ф. Бест, Н. Д. Никандров, И. Ф. Харламов).

Наконец, можно говорить о синтезе **методологического, теоретического и методического знания**, о синтезе методологического и методического компонентов педагогической теории и практики, поскольку методология и методика выступают взаимообуславливающими друг друга явления. Как отмечает О.Ф. Левичев, современный педагогический дискурс позволяет говорить именно о таком понимании, когда методологами и методистами "делаются шаги навстречу друг другу", когда П. М. Эрдниев, например, полагает, что понятия "методология обучения" и "технология обучения", будучи взаимодополнительными, находятся в таких же содержательных связях друг с другом, как понятия "частица" и "волна" в физике".

В этом контексте важным является и **синтез дидактических воспитательных систем**, который, по мнению О.Ф. Левичева, делится на:

1. Внешний синтез, который означает интеграцию систем, относящихся к различным разделам педагогики. Например, соединение элементов системы развивающего обучения с компонентами системы творческого воспитания И. И. Иванова.

2. Внутренний синтез, представляющий собой синтез однопорядковых педагогических систем (или дидактических, или воспитательных). Например, синтез систем проблемного и программированного обучения, обогащение идей проблемного обучения идеями алгоритмизации модульного обучения и т.д. Внутри воспитательных систем возможен синтез идей воспитательных центров А. А. Захаренко и идеи интеграции воспитательных воздействий В. А. Караковского.

3. "Интимный" синтез, выражающий потребность в интегративной работе внутри самих дидактических или воспитательных систем. Как и в случае с внутриотраслевым синтезом здесь важную роль играет интеграция педагогического и инаучного знания, ведущая к ассимиляции элементов последнего. Так, в системе проблемного обучения "прописку" получили философские, общенаучные и психологические понятия: "проблема", "проблемная ситуация" и др. В системе развивающего обучения центральной категорией становится психологическое понятие "развитие".

О.Ф. Левичев рассматривает также и актуальность **унификации теоретического и практического знания в педагогике**, поскольку обнаруживается ситуация, когда педагоги-практики перестают понимать педагогов-теоретиков, что обуславливается понятийным параллелизмом – существованием двух синхронно движущихся категориальных систем, – "практической" и "теоретической".

Как пишет О.Ф. Левичев, важным также является и **практический педагогический синтез**, непосредственно связан с прикладными потребностями педагогической практики и осуществляется на уровне самой педагогической действительности. Он охватывает все подструктуры педагогического процесса: цели, принципы, содержание, методы, средства и формы. При этом практический синтез является составной частью общесинтетического процесса в педагогике. Как полагает О.Ф. Левичев, прикладной характер практического синтеза отчетливо проявляется в составе содержания образования, включающий в себя: а) внутрипредметную интеграцию – интеграцию знаний внутри отдельных учебных предметов; б) биопредметную интеграцию – синтез фактов, понятий, принципов и т.д. двух предметов; в) мультипредметную – синтез компонентов трёх и более дисциплин [Левичев, 2012].

В **химии** синтез реализуется как процесс синтеза новых веществ с новыми характеристиками, в биологии – создания новых видов, а также процессы морфогенеза, в физике – это не только системно-синергетические процессы, изучаемые синергетикой, но и процессы синтеза новых физических феноменов. Здесь синтез можно понимать как физический процесс, приводящий к снижению энергии системы (когда она меньше, чем сумма энергий структурных элементов – см. парадокс дефекта масс), когда "качество" системы повышается, при этом качество и возможности, реализуемые во внешнем пространстве, возрастают ( $E = E - (E_1 + E_2) > 0$ ).

"Данную логическую закономерность можно наблюдать и в педагогике. Так, чем выше теоретический синтез знаний субъекта, тем меньше он тратит интеллектуальных сил при разрешении того или иного противоречия, и эти силы направляет на реализацию задуманного, а не на рефлекссию" [Левичев, 2012].

В целом, история философского дискурса обнаруживает схему движения познания от неисчерпаемого многообразия, данного в созерцании, к синтезу этого многообразия, которое в сфере теоретического знания обретает научный смысл и кристаллизуется в виде некоего единства – в виде системы общих закономерностей в различных областях науки. При этом возникновение новых наук (биофизики, астрофизики; астробиологии, биохимии, биогеохимии и др.) связано с процессами анализа и синтеза в исследуемых областях знания. Анализ знания, порождающий множество новых предметов исследования, реализуется в неразрывном взаимодействии с синтезом. В этом взаимодействии возникают области знания, объединяющие различные науки (кибернетика, синергетика, общая теория систем и др.) [Новая философская энциклопедия, 2010, т. 3, с. 547].

Г.П. Щедровицкий в статье "*Синтез знаний: проблемы и методы*" пишет о трех известных механизмах объединения и соорганизации знаний: 1) систематизации в целях употребления в практической деятельности; 2) систематизации в целях трансляции и обучения подрастающих поколений; 3) систематизации в целях создания многосторонней картины изучаемого объекта.

Г.П. Щедровицкий отмечает, что в современных условиях все больший интерес вызывают процесс одновременного использования знаний из разных предметных областей в ситуациях решения различных социотехнических задач – при обучении и воспитании людей, управлении научными исследованиями и разработками, планировании социального развития отдельных предприятий, отраслей промышленности и регионов и др. "Для всех этих случаев характерно, что объект социотехнического действия не совпадает с объектами изучения отдельных наук и поэтому в работе с социотехническим объектом не удастся опереться на знания о законах функционирования и развития какого-либо одного научного объекта, а приходится говорить о «многостороннем» и «комплексном» характере социотехнического объекта и на практических путях искать способы связи и объединения различных разнопредметных знаний, описывающих его с разных сторон. В результате объединения этих знаний должно получиться одно целостное (или целостноорганизованное) представление о сложном "многостороннем" объекте".

В связи с этим Г.П. Щедровицкий пишет, что "отдельные, частные знания об объекте пытаются свести в общую теоретическую систему чисто механически, рассматривая содержание этих знаний как части самого объекта. При этом система объекта всегда, в конечном итоге, рассматривается как изоморфная той системе знания, которая может быть получена непосредственным объединением уже существующих, полученных независимо друг от друга частных знаний".

Такое механическое объединение знаний характерно для современной теоретической биологии, "в состав которой входит огромное число разных дисциплин, и все они исследуют "жизнь", но "берут" ее каждый раз с какой-то одной стороны и на этой основе строят теоретические представления, частные по отношению к целостной картине "жизни". Когда речь заходит о такой целостности, то ее представляют как сумму частей, описанных в частных биологических дисциплинах, как сведение воедино различных "биологических уровней". При этом сами "уровни" понимаются чисто онтологически, т.е. как уровни самого биологического объекта, как его слои, а их логическая природа не принимается в расчет. Это... не позволяет построить целостную теоретическую концепцию "жизни".

Г.П. Щедровицкий отмечает, что "всякий способ синтеза знаний оказывается жестко связанным со специфическим способом их получения.... процедуры абстракции и процедуры синтеза, полученные посредством абстракции представлений и знаний, должны быть органически связаны между собой, должны образовывать единый познавательный механизм"

Г.П. Щедровицкий поднимает вопрос о том, каким образом должен осуществляться синтез различных теоретических представлений и знаний (сам по себе факт наличия нескольких теоретических представлений, полученных независимо одно от другого при решении разных задач, еще не дает достаточных оснований для постановки вопроса о возможной связи между этими представлениями"), если они получены "хаотично", вне связи друг с другом и без всякой ориентировки на последующий синтез? Г.П. Щедровицкий дает ответ на этот вопрос, утверждая, что в такой ситуации первый шаг должен состоять в том, чтобы перестроить сами исходные представления и знания, освободить их от одинаковых, многократно повторяющихся элементов содержания, дополнить другими представлениями, которые окажутся необходимыми с точки зрения задачи синтеза".

Однако Г.П. Щедровицкий отмечает и **принципиальную трудность в построении синтетических теорий**, поскольку попытки осуществить такое движение сразу же наталкиваются на видимый парадокс: "чтобы исходные абстракции действительно образовывали систему и увязывались с задачей синтеза, исследователь должен уже в исходном пункте иметь представление о действительной системе и структуре объекта, который он изучает и хочет воспроизвести, и, кроме того, он должен соотносить с этим представлением все существующие односторонние проекции – знания. Иначе говоря, построение сложного системного знания об объекте предполагает в качестве своего предварительного условия знание структуры этого объекта".

Такое положение обнаруживает известный **парадокс развития**, когда новое должно содержаться в старом в некоем скрытом состоянии <sup>324</sup>. Применяя этот парадокс к аналитическому движению мысли

---

<sup>324</sup> "Развитие как переход от низшего, простого, к высшему, сложному, означает возникновение «приращения сложности», некоего «добавочного содержания» в высшем, которого не было в низшем.  $H = S + h$ , где  $H$  обозначает высшее, более сложное,  $S$  – низшее, включенное в высшее,  $h$  – приращение сложности в высшем. Поскольку развитие есть движение от низшего, простого, к высшему, сложному, с одной и той же очевидной необходимостью мысль приходит к двум взаимоисключающим утверждениям: с одной стороны, поскольку высшее возникает из низшего, добавочному содержанию неоткуда прийти, кроме как из низшего; с другой стороны, поскольку высшее сложнее низшего, добавочное содержание не может прийти из низшего. Одним словом, откуда берется то, чего никогда не было? Нетрудно понять, что вопрос о развитии, сложности затрагивает коренные основы философской мысли" [Орлов, Гриценко, 2010, с. 141].

Приведем пример. Расчеты С. М. Данкова и Г. Кастлера показывают, что человеческая зигота содержит  $10^{11}$  бит информации, а взрослый человеческий организм – примерно  $5 \cdot 10^{25}$  бит относительно молекулярного уровня сложности, или  $2 \cdot 10^{28}$  бит – относительно атомного. Как видим, человеческий организм, развившийся из одной клетки, содержит на 14 или 17 порядков больше информации, чем исходная клетка, в которой он запрограммирован [Кастлер, 1967]. Возникает вопрос о том, откуда берется эта подавляющая часть

можно утверждать, что это движение содержит в себе некие скрытые "параметры порядка", которые постепенно раскрываются. Так, Гегель полагал, что аналитическое положение содержит в себе задачу как уже решенную саму по себе [Гегель, т. 4, с. 30-40], а Л. Витгенштейн утверждал, что в логике процесс и результат эквивалентны, когда доказательство есть только механический способ облегчить распознавание тавтологии там, где она усложнена [Витгенштейн, 1958, с. 83]. Кант трактовал синтетические суждения как расширяющие наши знания, а аналитические – как поясняющие то, что уже имелось, хотя и неявно, в посылках [Кант, т. 3, с. 229-231; т. 2, с. 394]. Рассуждения К. Гемпеля подтверждают это: "так как все математические доказательства опираются исключительно на логические выводы из определенных постулатов, то отсюда следует, что математическая теорема, такая, как теорема Пифагора в геометрии, не утверждает ничего, что является объективно или теоретически новым по сравнению с постулатами, из которых она выведена, хотя ее содержание может быть психологически новым в том смысле, что мы не подозревали того, что оно скрыто содержалось в постулатах". Э. Мах о геометрических доказательствах писал следующее: "Но тщательно удаляя из нашего представления все, что попало сюда лишь как прибавка к конструкции, а не через силлогизм, мы не найдем в нашем представлении ничего, кроме одного исходного положения" [см. Шляхин, 1978, с. 185-187].

Отмеченное выше предполагает, что в **процессе синтеза знаний следует ориентироваться на некие системные базисные основания**, выполняющие роль научных аксиом, которые кристаллизуют методологические "строительные леса", позволяющие возводить "здание" синтеза знаний.

Как отмечает Г.П. Щедровицкий, новейшие исследования по общей методологии и теории науки показывают, что в систему всякого достаточно развитого научного предмета (или специальной научной дисциплины) входят по крайней мере восемь основных типов единиц и еще несколько сложных суперединиц, объединяющих и рефлексивно отображающих исходные единицы. В число единиц первого уровня входят:

- 1) "факты", называемые также "единицами эмпирического материала";
- 2) "средства выражения" (весьма условное название, используемое из-за отсутствия другого, более подходящего), среди которых окажутся "языки" разного типа (описываемые в методологии и логике), оперативные системы математики, системы понятий, заимствованные из других наук или созданные специально в качестве средств в рамках этой же науки, представления и понятия из общей методологии и т.п.;
- 3) методические предписания или системы методик, фиксирующие процедуры научно-исследовательской работы;
- 4) онтологические схемы, изображающие идеальную действительность изучения;
- 5) модели, репрезентирующие частные объекты исследования;
- 6) знания, объединяемые в систему теории;
- 7) проблемы;
- 8) задачи научного исследования.

В системе научного предмета, в соответствии с разными процессами функционирования и развития, эти единицы организуются в связанные друг с другом агрегаты и образуют ряд сложных функциональных, а затем и материально-организационных структур (Г.П. Щедровицкий "Синтез знаний: проблемы и методы").

Как указывает Г.П. Щедровицкий, "построение сложного системного знания об объекте предполагает в качестве своего предварительного условия знание структуры этого объекта". В качестве такого знания структуры объекта (у нас это **система, или теория синтеза знаний**) выступает некий постулированный базис.

Рассмотрим **системные базисные основания**, которые выступают системными критериями теории синтеза знаний. Такие критерии в виде **системных построений в психологии** наиболее полно разработал В. А. Ганзен [Ганзен, 1984, с. 45, 62, 66, 75, 159], который еще в 70-80 годах XX столетия разработал методологию построения системы психологического знания на основе **базисного метода**. В.А. Ганзен предлагает процедуру построения системы понятий [Ганзен, 1984, с. 52]:

- 1) отбирается совокупность понятий, относящихся к одному и тому же объекту, определяется ее полнота;
- 2) совокупность понятий группируется по формально-логическим и содержательно-семантическим признакам;

---

информации взрослого организма. Иными словами, "Как может нечто, что кажется простым, самостоятельно стать сложным?" – спрашивает по этому поводу М. Аптер [Аптер, 1970, с. 95]. Философами был предпринят ряд попыток разрешения парадокса развития – гилеморфизм Платона (в в известной смысле трансформированный Аристотелем), в начале XX в. – теория эмерджентной эволюции С. Александера и С. Л. Моргана, холизм Дж. Смэтса, в XX и XXI вв. – формирующая причинность Р. Шелдрейка и др., которые в так или иначе сводили проблему возникновения нового к проблеме актуализации Абсолюта, а также к фактору внешней среды. В.В. Орловым полагается, что развитие (как усложнение) не может быть выведено из каких-либо более широких положений философии и должно быть признано в качестве *изначального, абсолютного, атрибутивного* свойства материи, базовым состоянием которой является не статика, а *переход* от низшего к высшему, бесконечное усложнение [Орлов, 1974; см. также: Бруно Дж., 1999; Кастлер, 1967].

- 3) анализируются отношения (логические и семантические) между понятиями набора или группами понятий;
- 4) на основании установленных отношений определяется структура (структуры) системы понятий;
- 5) выбирается способ графического представления найденной структуры системы понятий;
- 6) производится анализ полученной новой формы представления информации об объекте с точки зрения задач пользователя.

Как полагает В.А.Ганзен, для системного описания реальных объектов формально-логический аппарат оказывается принципиально недостаточным по двум причинам: 1) он не может описать внутренние и внешние противоречия и диалектические отношения; 2) его символическая система слабо согласована с возможностями восприятия человека.

Преодоление первого ограничения, считает В.А.Ганзен, вполне осуществимо при переходе *от формальной к диалектической логике*. Оно частично достигается применением *целостного подхода*.

А преодоление второго ограничения требует учета *возможностей восприятия человека*, сочетания различных форм представленной информации.

Важно, что для первичного диалектического анализа целесообразно использовать общенаучные и математические понятия, отражающие идею целостности: интеграция, организация, объединение, единство, множество, квадрат, круг, единица и т. д. При этом первым шагом такого диалектического анализа является "раздвоение единого"; можно считать, что раздвоение подвергается некоторое множество (например, содержание понятия). При отсутствии ограничений оно осуществляется многими способами. При их наличии число возможных раздвоений сокращается. Однако при этом *определяющим является раздвоение единого на противоположные, противоречивые компоненты*, которые образуют диалектическую пару или диаду (+, -; левое, правое). Каждый компонент диады может быть вновь раздвоен по другому основанию. В результате двух последовательных раздвоений получается *диалектическая тетрада*. Дальнейший анализ целого может привести к выделению *третьего, промежуточного компонента* – образуется диалектическая триада (+, 0, -).

Фундаментальным аспектом такого анализа является "*отношение*", поскольку не только системы, но также и структуры и функции можно рассматривать как множества (ибо отношение есть множество) и производить с ними операции, которые производят над множествами. Кроме того, и другие системные категории, такие, как процессы, состояния, свойства и акты (операции), можно определить через понятие отношения.

В математике отношением называется подмножество декартова произведения. В соответствии с математическим определением отношения его можно рассматривать как ограничение на взаимное сочетание элементов различных множеств или одного и того же множества. И элементы множеств, и ограничения могут быть весьма разнообразными, что указывает на то, сколь широк круг явлений, описываемый понятием "отношение". Действительно, *частными случаями отношений оказываются связи и взаимосвязи, зависимости и взаимозависимости, действия и взаимодействия*. Таким образом, выделяется огромная содержательность и вместе с тем обобщающая сила этого понятия.

С одной стороны, в каждой диалектической диаде и триаде обнаруживаются отношения, а с другой, *каждый феномен реализуется как отношение*. В.А. Ганзен дает пояснение этому выводу, анализируя отношение основные психические явления: перцепцию, аффект, волю, мышление.

Перцепция дает чувственный образ окружающей среды в пределах диапазонов органов чувств. Образ находится во вполне определенном соответствии с окружающей средой и может быть указан конкретный вид этого соответствия, т. е. имеет место субъектно-субъектное отношение. Что касается аффекта, то В. Н. Мясищев вводил в психологию понятие отношения, отталкиваясь от реальности эмоций и чувств. Здесь могут иметь место как объектно-субъектные, так и субъектно-объектные и субъектно-субъектные отношения.

Воля служит проявлением отношения подчинения, причем двойного: в одних случаях субъект подчиняется обстоятельствам или следует воле другого субъекта, в иных – субъект подчиняет других своей воле. Вот здесь начинает вырисовываться психологическое содержание понятия "субъект". Оно оказывается двойственным: с одной стороны, в одних ситуациях субъект – подчиняющийся, с другой стороны, в других условиях субъект – это подчиняющий. Вторая дихотомия субъекта – отношение субъекта с объектом (обстоятельствами). Так решается вопрос о психологическом содержании понятия "субъект в отличие от философского.

Мышление отражает объективные отношения окружающего нас мира. Это отражение представлено в форме мысли. Мысль, как и образ, находится в определенном соответствии с объектом. Таким образом, и здесь мы имеем дело с отношением в широком смысле.

На основании изложенного В.А.Ганзен утверждает, что определении психологии как науки о субъектно-объектных и субъектно-субъектных отношениях правомочно в своем существовании, поскольку объектом психологии является множество субъектов, предметом же – указанные отношения.

Анализируя *процесс диалектического раздвоения*, В.А.Ганзен выделяет следующие его особенности: неоднозначность, множественность возможностей; различие видов противоположностей, получающихся в результате раздвоения; различие отношений между целым и частями; зависимость результата от дополнительных ограничений.

Следующим шагом анализа является *выделение триад* в составе объекта (речь идет о том же объекте, в котором исследовались противоположности). При этом раздвоение приводит к разбиению множества на пересекающиеся подмножества, которые могут пересекаться при их сближении или расширении. Область их пересечения и будет третьим компонентом – возникает триада. Третий компонент по своему гнезду является промежуточным средним, что и определяет и его свойства: он может быть нейтральным (+, 0, -). В качестве примера можно привести три стадии онтогенеза.

Таким образом, образование третьего компонента при наличии двух противоположных как пересечение двух противоположностей можно проиллюстрировать примером получения нейтрального, незаряженного элемента в результате пересечения положительного и отрицательно зарядов.

В.А. Ганзен отмечает, что независимо от способа образования триады обладают полной общей чертой, поскольку третий компонент всегда оказывается *промежуточным* по отношению к двум другим. Эта особенность триады прослеживается на многочисленных примерах (см. например диалектические триады: единичное – особенное – всеобщее, тезис – антитезис – синтез).

Многие триады при этом связаны с первыми тремя числами натурального ряда. Такой является триада свойств отношений: рефлексивность, симметричность, транзитивность. Рефлексивность определяется на одном, симметричность – на двух, транзитивность – на трех элементах множества. Этим же свойствам аналогичны три аксиомы метрического пространства. В метрическом пространстве промежуточность третьего компонента, характеризуется термином "средний": среднее арифметическое, среднее геометрическое и т. д. На примере средних величин отчетливо видно, что, как и в случае диад, возможны различные триады при одних и тех же исходных данных.

В качестве триады В.А. Ганзен рассматривает *подлежащее, сказуемое и дополнение* в предложении (подлежащее замкнуто на себя, сказуемое – на подлежащее, дополнение – на сказуемое; обстоятельство и определение соотносятся с компонентами данной триады: обстоятельство замыкается на сказуемое, определение – на подлежащее или дополнение).

В психологии аналогом диалектической триады *единичное – особенное – всеобщее* является триада *индивидуальное – типическое – общее*. Конституциональная типология У. Шелдона строится на основе представлений об эктодерме, мезодерме и энтодерме зародышевого листка. В структуре познания П.В. Симонов выделяет подсознательные, сознательные и надсознательные (сверхсознательные) явления [Симонов, Ершов, 1974]

Дальнейший этап анализа – получение *тетрад*, которые могут образовываться путем двух последовательных дихотомий по разным основаниям, раздвоения среднего элемента триады и другими способами. Как тетраду можно рассматривать совокупность отрезка, разделенного на три части. Диады имеют одинаковую структуру, триады могут быть и одномерными и двухмерными, тетрады могут быть также и трехмерными (по положению своих компонентов в системном описании). Примерами тетрад могут служить тетрахорды в музыке. Б. Г. Ананьев рассматривал четыре вида отношений: внешне-внешние, внутренне-внутренние, внутренне-внешние и внутренне-внутренние [Ананьев, "Сенсорно-перцептивная организация человека", 1977]. Тетрада, полагает В.А. Ганзен, конструктивно менее прочна, чем диада и триада, поэтому для ее усиления часто бывает необходим *пятый, объединяющий компонент*.

Данный уровень анализа является, по мнению В.А.Ганзена, оптимальным, поскольку когда компоненты целого объекта неоднородны, а отношения между ними разнокачественны, при восприятии такого объекта начинают давать себя знать ограничения восприятия человеком окружающего мира. В этом случае при числе компонентов больше четырех они должны группироваться таким образом, чтобы число групп не превышало четырех. Именно этим В.А. Ганзен объясняет определяющее значение *диад, триад и тетрад* при анализе целостных объектов.

Данная дифференциация в процессе реализации синтеза знаний реализуется и как противоположный процесс установления структурно-системной общности явлений, когда *множества и подмножества свойств этих явлений объединяются*. Данный процесс является особенно актуальным в психологии, поскольку существование множества разнообразных промежуточных данных об одном психологическом явлении, полученных разными авторами, на различных языках и в различных формах, ставит перед ученым задачу синтеза этого многообразия в целостное представление на основе адекватного системного описания.

Как пишет В.А. Ганзен, отдельные описания, находящиеся между собой в различных отношениях: изоморфизма (тождества, эквивалентности), гомоморфизма, включения, пересечения, дополненности, могут быть эквивалентны не в целом, а в каком-либо одном определенном отношении. Более того, описания могут быть даже противоречивыми, если они отражают реальные противоречия объекта. Однако в каждом конкретном случае тип отношений между описаниями должен быть установлен (обоснован или доказан).

Реализация отмеченного синтеза достигается через объединение подмножеств благодаря операции объединения, пересечения и дополнения. При этом на основе принципа близости может осуществляться группировка подмножеств (элементов) по сходству, на основе отношения порядка они могут объединяться в ряды, упорядочиваться. Если же подмножества имеют числовые характеристики, то они могут быть объединены одной количественной закономерностью. Так, в многомерном пространстве объединяющей основой может служить система ортогональных осей (система координат), относительно которой располагаются подмножества.

Важно при этом знать, что наличествует большое число методов и процедур группировки элементов первичного множества: **таксономия, методы корреляционного анализа, факторного анализа, многомерного шкалирования** и др. Эти методы, как отмечает В.А. Ганзен, осуществляя "развал" множества на подмножества (таксоны), не позволяют получить содержательную характеристику самих таксонов и не учитывают особенностей восприятия человека. Поэтому важным является то, что для содержательной характеристики таксона был предложен термин "**мирон**" [Мейен, Шрейдер, 1976], который в частном случае имеет вид упрощенной топологической схемы элементов таксона, которая является общей характеристикой структурированного объекта. В качестве "мирона" может выступать и конъюнкция устойчивых и хорошо воспринимаемых человеком признаков элементов, поскольку задачу группировки нельзя решать только на основе формальной процедуры, в ней обязательно должна учитываться отражающая система пользователя.

Как и при раздвоении (в случае анализа), при синтезе (как процессе, противоположном раздвоению единого) наиболее принципиальным является процесс объединения двух компонентов в один. При этом такая группировка может происходить в результате взаимодействия на расстоянии, при контактном соприкосновении, при частичном пространственно-временном пересечении компонентов (элементы могут объединяться в цепи, кольца, "звезды", "решетки"), что приводит к появлению у системы новых функциональных возможностей. Такие группировки в графическом представлении воспринимаются как целостные объекты.

Для структурирования, организации больших массивов информации В.А. Ганзен использует уже упоминавшуюся идею базиса. В математике базисом называют множество независимых элементов  $B$ , порождающих с помощью преобразования  $P$  множество элементов  $X$ . Так, например,  $B$  – множество простых чисел,  $P$  – умножение,  $X$  – множество натуральных чисел.

Размеры базиса оказываются связанными с длиной описания объекта: чем короче базис, тем длиннее описание объекта. Однако существует целый ряд причин, которые заставляют ограничивать длину базиса сверху. При этом сущность метода базисов состоит в том, что множество элементов описания объекта соотносится с множеством элементов базиса. Процедура такого соотнесения может быть различной – от формальной, алгоритмической, до соотнесения по аналогии, сходству, семантической близости и т. д. В результате такой процедуры множество элементов описания оказывается упорядоченным, устанавливается его полнота (или неполнота), связи между различными описаниями, производится структурирование множества элементов описания.

Таким образом, базис – это множество знаковых объектов, которые характеризуются полнотой и упорядоченностью. В качестве базисов могут выступать множества понятий, математических объектов, графических объектов и т. д. Для описания одного и того же круга явлений могут быть использованы различные базисы или их совокупности (которые тоже могут быть упорядочены по какому-то базису), а выбор базиса описания зависит от задачи пользователя описания и ряда других факторов.

Как отмечает В.А. Ганзен, само множество базисов описания является открытым, и поэтому использование упорядоченных, или полных, множеств в качестве базисов описания нив коем случае не означает замкнутости знаний, невозможности включения новых знаний в описание данного круга явлений. Но вместе с тем необходимо подчеркнуть, что использование базисов описания делает эти описания наиболее устойчивыми, позволяет систематизировать разрозненные научные данные, получать значительно более крупные научные синтезы, представить научную информацию в форме, более удобной для восприятия и осмысления. Важно отметить, что в **ряде случаев поиск базисов играет и эвристическую роль, он может помочь обнаружить "белые пятна", облегчает переход от изучения явления к его сущности.**

**Базис определяется числом элементов и типом отношений между ними.** По числу элементов базисы можно разделить на конечные и бесконечные. Важно, что **полнота базиса может быть доказана, постулирована или установлена эмпирически.** Базис может состоять как из элементов, так и из операций с ними в символической записи. Кроме отношений порядка между элементами базиса возможны как логические (математические, лингвистические), так и диалектические отношения. Для представления данного множества может существовать несколько базисов с различным числом элементов. Одной из задач современной науки является **нахождение минимального базиса.** В случае нескольких базисов для представления целесообразно использовать систему базисов.

Элементы базиса могут быть элементами разных множеств. Однако при использовании в системных описаниях к ним предъявляются определенные требования. **Прежде всего речь идет о числе элементов базиса. Системное описание должно быть хорошо согласовано с**



**возможностями восприятия человека, поэтому количество элементов базиса должно быть невелико либо они должны группироваться в небольшое число отчетливых групп.** Как отдельные элементы базиса, так и их полный набор должны иметь отчетливую **психологическую, логическую** или **системную интерпретацию**. Интерпретация может быть и многозначной. Например, спектр можно рассматривать как последовательность цветов, выраженных соответствующими понятиями, и как последовательность чисел, выражающих частоту или длину волны электромагнитных колебаний. Широко известна также психологическая интерпретация цветов. Цветовой спектр, хотя и является физическим понятием, представляет собой строгий базис для построения психологических описаний. Как у базиса у него есть и другие достоинства: возможность использования в линейной и в круговых формах. Спектр хорошо согласуется и с другими базисами.

Таким образом, согласно В. А. Ганзену, **сущность базисного метода** состоит в том, что в качестве средства экспликации, упорядочения и интерпретации отношений, существующих между элементами описания некоего системного явления или предмета, избирается (разрабатывается) базис как упорядоченно-системное множество объектов, характеризующееся системной полнотой (базис в более общем философском понимании может быть язык более высокой степени формализации, с более явно выраженным синтаксисом и более последовательно раскрытой семантикой). При этом выбор базиса определяется интуитивными соображениями удобства, простоты и эффективности в процессе описания явлений. Данные интуитивные (постулированные) соображения могут быть доказаны с той или иной мерой полноты на основе неких эмпирических феноменов. Базисы задают системную методологию (критерии) описания явлений и позволяют 1) достигать полноту описания того или иного явления; 2) упорядочивать его компоненты согласно системным принципам базиса; 3) получить устойчивую опору описания; 4) использовать ее для соотнесения различных описаний одного и того же объекта; 5) обнаруживать общность объектов различной природы, то есть выступать в качестве системно-структурного принципа обобщения предметов и явлений реальности.

Базисы, таким образом, имеют следующий НАБОР СВОЙСТВ: полноту, упорядоченность, инвариантность, большое разнообразие состава (у различных базисов), возможность соотнесения, совмещения, объединения, наложения различных базисов. Базисы, кроме того, должны обладать высокой стабильностью в пространстве и времени, независимостью от конъюнктивных и ситуативных тенденций, структурировать основные фонды научных знаний. **Чтобы выполнить свою интегративную функцию, базисы должны иметь большую степень общности, можно сказать, высокую ассоциативную и семантическую мощь.** Базисы являются преимущественно совокупностью **знаков или символов**. Но возможны и совокупности **изображений** большой степени общности, хотя фактически такие изображения приближаются к символам. Базисы должны хорошо восприниматься человеком, их компоненты могут предназначаться как для первой, так и для второй сигнальной систем.

**Существуют различные способы установления полноты набора компонентов базиса:**

1. **Вероятностный** (аддитивный). Набор событий считается полным, если сумма вероятностей данной группы событий равно единице.
2. **Логический**. Набор логических функций является полным, если с его помощью может быть построена любая функция алгебра логики.
3. **Комбинаторный**.
4. **Алгоритмический**.
5. **Эмпирический**.

Среди базисов В.А.Ганзен выделяет такие группы, как: числовые базисы – натуральный ряд чисел, ряд Фибоначчи; функциональные – набор булевых функций одного или двух элементов (конъюнкция, дизъюнкция, отрицание); набор функций синуса и косинуса натурального аргумента при разложении периодической функции в ряд Фурье; графические – правильные многоугольники и многогранники, их полные наборы, дерево дихотомической иерархии; физические – множество состояний вещества, множество цветов спектра; системные – набор принципов гармоничного целого; диалектические – диалектические диады и триады.

Для осуществления синтеза знаний необходим базис (базисы), образованные из философских категорий – общенаучных, системных и композиционных понятий. Тогда соответствие между элементами базиса и понятиями систематизируемого множества устанавливается, как пишет В.А.Ганзен, на основе родо-видовых отношений или по ведущим, определяющим признакам соотносимых понятий. Процесс же такого соотнесения не является механическим, он реализуется на базе глубокого проникновения в сущностные характеристики элементов базиса и соотносимых с ним понятий. В том случае, когда различные понятийные базисы имеют одинаковое число элементов, можно попытаться соотнести элементы различных базисов, и в случае хорошей согласованности их можно объединить. Такой объединенный базис будет обладать большими аналитическими и синтетическими возможностями.

Высшим уровнем развития базисов является базис, построенный из понятий, выступающих сложными объектами систематизации. В.А.Ганзен приходит к выводу о существовании следующих

понятийных схем, которые могут быть использованы в качестве понятийных базисов: **элементарная дихотомия** (С: А -В); **триада первого рода** (А: -, 0, +); **триада второго рода** (Т: А, В, С); **тетрада первого рода** (объединение двух триад посредством нейтральных элементов); **тетрада второго рода** (две последовательные дихотомии).

Анализ описания объектов самой различной природы дал возможность известному ученому, доктору психологических наук, профессору кафедры общей психологии Санкт-Петербургского Государственного университета Владимиру Александровичу Ганзену высказать следующее утверждение: основными характеристиками любого объекта являются **пространственные, временные, информационные и энергетические**. Этими характеристиками обладает субстрат объекта, который выполняет и функцию интегратора перечисленных характеристик.

На основании В. А. Ганзен ввел понятийный пентабазис СПВЭИ, состоящий из четырех рядоположенных понятий (*пространство, время, информация, энергия*) и одного объединяющего – субстрата, этимология которого восходит к понятию предмета или языковедческому понятию подлежащего – того, что подлежит рассмотрению; при этом субстрат отражает основу существующего, то, что лежит в основании.

Тетрада ПВЭИ естественным образом распадается на две диады: пространство – время (ПВ) и энергия – информация (ЭИ). При этом, пространство и время являются объективными формами существования материи, информация и энергия – объективными условиями существования движения.

Как пишет В. А. Ганзен, компоненты тетрадты ПВЭИ не являются независимыми, поскольку существует вполне определенная связь между пространством и временем, а также между информацией и энергией, что позволяет рассматривать **пространственно-временной** и **информационно-энергетический** континуумы, которые также связаны между собой, однако при определенных условиях можно абстрагироваться от их связей и рассматривать пространственно-временные и информационно-энергетические описания явлений как независимые. Точно так же при определенных условиях можно отвлекаться и рассматривать пространственные, временные, информационные и энергетические характеристики явлений как независимые. Применяв кодирование положением на плоскости, В. А. Ганзен представляет пентабазис в виде вербально-графического высказывания [Ганзен, 1984, с. 45]:

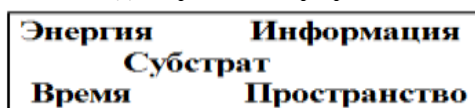

Как отмечает В. А. Ганзен, такое представление может выполнять не только понятийную, но и учебную роль, поскольку "соответствует координатным осям зрительной системы, облегчает попарное сопоставление характеристик системы, связывает отдельные характеристики с квадрантами плоскости".

Пентабазис СПВЭИ В. А. Ганзен детализирует, производя дихотомию его компонентов, что осуществляется при его применении для описания реальных динамических систем:

**субстрат – вещество, поле;**

**пространство – внутреннее, внешнее** (граница между объектом и средой может рассматриваться как пересечение внутреннего и внешнего пространства);

**время – прошлое, будущее** (аналогично настоящее время можно рассматривать как пересечение прошлого и будущего);

**информация – дискретная, непрерывная;**

**энергия – потенциальная, кинетическая;**

Такая развертка базиса, как пишет В. А. Ганзен, облегчает проекцию на него множества характеристик конкретной системы. При этом базисы могут быть эффективно использованы для анализа реальных объектов, что обнаруживает действенность такого анализа, который может быть существенно увеличен при объединении базисов методом наложения. В качестве примера В. А. Ганзен приводит объединение двух базисов: **субстрат – время – энергия – информация – пространство** и **единство – повторяемость – уравновешенность – соподчиненность – соразмерность** (базиса гармоничного целого) [Ганзен, 1984, с. 46]:



В.А.Ганзен приводит примеры, когда некоторый объект описывается четырьмя основными характеристиками или группами:

- 1) субстрат – пространство, время, энергия, информация;
- 2) человек – индивид, субъект, личность, индивидуальность;

- 3) личность – темперамент, характер, способности, направленность;
- 4) темперамент – холерик, сангвиник, флегматик, меланхолик;
- 5) единство – повторяемость, соподчиненность, соразмеримость, уравновешенность;
- 6) сознание – перцепция, мышление, аффект, воля.

Причиной такого положения В.А. Ганзен видит в том, что оно достигается дихотомизированием понятий. Так, в шестом примере описание сознания с помощью четырех основных характеристик было получено в результате двух последовательных дихотомий содержания понятия, обозначающего целостное явление. При этом чтобы выполнить данную процедуру, следует найти основания (признаки) для дихотомического деления. Такой процесс не может быть реализован чисто формально-логическими методами – необходимо **глубокое проникновение в сущность явления**.

Как видим элементарным и одновременно фундаментальным средством построения базиса выступает принцип дихотомии – разделения единого на противоположности, что в языке реализуется в виде **антонимов**. Выделяются следующие виды антонимов: 1) **контрарные** (крайне симметричные члены упорядоченного множества, между которыми существует средний промежуточный член - пример: холодный – прохладный – горячий); 2) **контрадикторные** (между противоположными членами нет среднего, например: истинный – ложный, живой – мертвый); 3) **векторные** (обозначающие противоположность разнонаправленных действий, например: опускаться – подниматься). Антонимы могут обозначать симметричные и ассиметричные явления (левое – правое, единичное – множественное), исчерпывать объем противоположных понятий, полученных в результате дихотомии (покой – движение), или называть только "полярные" противоположности ряда (белый – черный, а между ним масса оттенков серого). Возможны и другие признаки, которые могут быть использованы для содержательного анализа множества антонимов.

Объединение антонимов дает **триаду**. Так, В.А.Ганзен группирует понятия психологии согласно критерию логической и семантической близости следующим образом (каждая триада реализует одну из функций психики, указанных справа от триады; при этом первое понятие в каждой триаде является ведущим и объединяющим для двух остальных):

- сознание + внимание + память – *функция интеграции*;
- перцепция + ощущение + восприятие – *функция реактивного отражения*;
- мышление + представление + речь – *функция активного отражения*;
- аффект + эмоция + чувство – *функция реактивного регулирования*;
- воля + мотив + действие – *функция активного регулирования*.

Приведенные триады соответствуют одной из первых схем строения психики, и классификации психических явлений, которая принадлежит Аристотелю – как **познание, чувства, воля**. В современной терминологии это блок когнитивных образований (чувственное и рациональное познание, память и внимание), блок аффективных состояний (эмоции и чувства) и регуляторно-волевой блок, включающий (кроме воли) и движения (психомоторика).

Б.Ф. Ломов также выделил в психике человека три подсистемы: когнитивную, регуляторную и коммуникативную. Когнитивная подсистема строится Б.Ф. Ломовым иерархически: как сенсорно-перцептивный уровень, уровень представлений и речемыслительный уровень.

Введение отмеченных выше трех фундаментальных базисных конструкторов ("**движение**", "**связь**", "**взаимодействие**") в качестве основополагающих аксиоматических начал современной науки можно обосновать (если вообще здесь уместно говорить о каком-либо обосновании того, что само выступает универсальным обосновывающим началом) при помощи анализа взаимосогласованных изоморфных триадных структур из разных отраслей знания, реализуя **системно-семантический подход**.

"Существует несколько разновидностей системного подхода: **комплексный, структурный, целостный**. Необходимо определить объем этих понятий. **Комплексный** подход предлагает наличие совокупности компонентов объекта или применяемых методов исследования. При этом не принимаются во внимание ни отношения между объектами, ни полнота их состава, ни отношения компонентов в целом. Решаются главным образом задачи статики: количественного соотношения компонентов и подобные. **Структурный** подход предлагает изучение состава (подсистем) и структур объекта. При таком подходе еще нет соотношения подсистем (частей) и системы (целого). Декомпозиция систем на подсистемы производится не единым образом. Динамика структур, как правило, не рассматривается. При **целостном** подходе изучаются отношения не только между частями объекта, но и между частями и целым. Декомпозиция целого на части единственна. Так, например, принято говорить, что "целое – это то, от чего ничего нельзя отнять и к чему ничего нельзя добавить". Целостный подход предлагает изучение состава (подсистем) и структур объекта не только в статике, но и в динамике, т. е. он предлагает изучение поведения и эволюции систем" [Ганзен, 1984, с. 5-7].

Нетрудно увидеть, что представленных системных подхода реализуют **движение** (целостный подход), **связь** (комплексный подход) и **взаимодействие** (структурный подход).

Рассмотрим **первую, наиболее универсальную триаду**, которая связана с наиболее фундаментальными дуальными свойствами Вселенной, а именно – **континуальностью** и

**дискретностью.** Как показывает анализ научной литературы, Вселенная дифференцируется на два начала, которые условно назовем **правым** и **левым** аспектами бытия.

**Правый аспект** – динамический, непрерывно-континуальный, полевой (волновой).

**Левый аспект** – структурно-статический, дискретно-прерывный, корпускулярно-вещественный.

Парадокс корпускулярно-волнового дуализма (теоретически регулируемый принципом неопределенности Н.Бора) предполагает, что в основе рассматриваемой дихотомии лежит нечто третье – то, что соединяет полярные аспекты. Это, без сомнения, материя в целом, или физический вакуум, порождающий Вселенную посредством ее расщепления на положительный (континуальный) и отрицательный (дискретный) аспекты, которые, в свою очередь, взаимокompенсировавшись, восстанавливают *статус кво* – физический вакуум. Как считает академик Г. И. Наан, основываясь на своих выкладках и решениях А. А. Фридмана, рождение Вселенной является процессом расщепления “ничто” на “нечто” и “антинечто” (избыточную и дефицитную сущности, “плюс” и “минус”), что приводит к актуализации всех известных физических феноменов [Наан, 1966; Зельдович, 1988]<sup>325</sup>. Этот исследователь писал, что грубую модель вакуума можно представить себе как бесконечно большой запас энергии одного знака, компенсированный таким же запасом энергии другого знака. Или, как отмечал И. С. Шкловский, “согласно взглядам современной физики, вакуум представляет собой отнюдь не абсолютную пустоту, в которой движутся различные материальные тела. На самом деле вакуум – как бы огромный резервуар, наполненный всевозможными, так называемыми “виртуальными” частицами и античастицами. При отсутствии внешних воздействий (например, полей) эти “виртуальные частицы не материализуются”, их как бы нет. Однако достаточно сильные или переменные поля (электрическое, гравитационное) вызывают превращения виртуальных частиц в материальные, которые вполне могут быть наблюдаемы” [Шкловский, 1977, с. 372].

Как пишет Г. И. Шипов, из современной квантовой теории следует, что физический вакуум, будучи основным состоянием всех видов материи, в среднем обладает нулевыми физическими характеристиками. Тем не менее, вакуум обладает бесконечной энергией нулевых колебаний. Эта энергия способна действовать как на атомные уровни (лембовский сдвиг), так и на макрообъекты (эффект Казимира) [Шипов, 1997].

Отмеченное напоминает **систему Гегеля**, где мы встречаем категорию “бытия” как всеобщую сущность, которая через диалектическое превращение переходит в категорию “ничто”. Этот взаимный переход противоположностей снимается в категории “становления”. Нечто подобное имеется у Аристотеля. Понятийный аппарат аристотелевского дискурса содержит три компонента: **возможность** (потенция, дающая онтологическую неоднозначность, которой характеризуется познавательные функции правого полушария головного мозга человека) через **энергию** (деятельность, акт, актуализацию, волю) превращается в **энтелехию** (действительность, сущность, которая находится в состоянии осуществления, что дает одновариантность и однозначность, характерную для левополушарных гностических процессов). Здесь наблюдаем процесс расщепления *Ничто* (являющегося виртуальной сущностью, прообразом которой есть физический, или квантово-фотонный, вакуум) на энергию (полевое образование) и энтелехию (вещественно-субстратное образование). У А. Ф. Лосева данная триада представлена в виде единого, которое вкпе с множественным составляет Целое. Единое можно представить в виде кайроса (циклического времени) древних греков, множественное – в виде хроноса (линейного времени), а целое – их единство в сфере высшего измерения.

Рассмотренные универсальные конструкты бытия (связь, движение, отношение) можно **обосновать** при помощи наиболее обобщенной **структуры языка** (по П.А. Флоренскому и др.), который, как известно, выступает орудием мысли и средоточием научно-мировоззренческого ландшафта человеческой культуры (то есть язык есть способ организации человеческой цивилизации, вне которого она немислима). Согласно данному подходу язык имеет три фундаментальные структуры: **звуковой комплекс**, реализуемый в процессе речевого потока (**фонема**), **форма языковых образований** (**морфема**) и их **смысловая организация** (**сенема**). Ясно, что звуковой комплекс как поток речи соотносится с движением. Фонема как форма требует соотношения частей целого, что реализуется в результате их взаимодействия; поэтому фонема соотносится с взаимодействием (форма в данном случае предстает как вещественное образование). А вот смысл слова как центрального системообразующего элемента языка реализуется посредством связи – отношения реального предмета и его идеального эквивалента в сознании человека.

В целом можно говорить о различных триадных структурах, которые мы представим в виде разворачивающихся триад. Все эти триады, являющиеся лосевской **самостью**, фрактальным образом

<sup>325</sup> "...законы сохранения при рождении вещества из вакуума требуют одновременного появления положительных и отрицательных масс, поскольку полная масса рожденного вещества должна быть равной нулю" – Я.П. Терлецкий (*Парадоксы теории относительности*. – М.: Наука, 1966). "Если полная масса равна нулю, а, следовательно, спонтанное рождение этого мира из вакуума не противоречит закону сохранения энергии. Происходит это потому, что масса вещества внутри такого мира полностью "уравновешивается" отрицательной гравитационной энергией связи этой массы" – Я.Б. Зельдович (*Рождение Вселенной из "ничего" // Вселенная, астрономия, философия*. – М.: Изд-во МГУ, 1988).

неотличимы друг от друга, одновременно выступая индивидуальностями, символами: "Символ – там, где, с одной стороны, налицо два пласта бытия, не имеющие между собою совершенно ничего общего и сопоставляемые чисто внешне, механически, без малейшего внутреннего взаимоотношения (как, например, различимость и неразличимость), а с другой, оказывается, что эти два пласта бытия есть один и тот же пласт, что между ними – полное тождество, и субстанциональное, и смысловое (как, например, тождество различимости и неразличимости во всяком живом становлении)...В этом смысле всякий символ есть абсолютная иррациональность, абсолютная произвольность сопоставлений, полная необоснованность и анархия в выборе отождествляемых моментов. (А.Ф. Лосев, "Самое само").

Здесь важным является рассмотрение **методологических подходов к проблеме триадности**. В связи с этим приведем мнение одного из современных разработчиков триадности, Р.Г. Баранцева [Баранцев, 2003 и др.], который в труде "Плодотворная семантика Триадиической структуры" пишет, что элементарной структурой аналитической парадигмы является бинарная оппозиция, диада, которая реализует дихотомию, "раздробившую мир на множество враждующих противоположностей", что привело его "на грань самоуничтожения". Поиски "спасительного синтеза" приводят к созданию триадиических структур:

**Линейных** (вырожденных, одномерных), когда все три элемента расположены на одной оси в семантическом пространстве.

**Переходных** (гегелевских), характеризуемых известной формулой "тезис–антитезис–синтез", которые лишь манифестируют снятие противоречия, не раскрывая его движущей структуры<sup>326</sup>.

**Системных** (целостных), единство которых создается тремя элементами одного уровня, потенциально равноправными. Третий элемент в системных структурах необходим для решения проблемы бинарных противоречий как мера их "компромисса, третейский судья, условие сосуществования".

При этом данные системные триадиические структуры регулируются **принципом неопределенности-дополнительности-совместности**, который манифестирует положение: в триадиической структуре каждая пара элементов находится в соотношении дополнительной, а третий задает меру совместности. Примерами может служить триада асимптотической математики: "точность–локальность–простота". В триаде Великой французской революции совмещение равенства и свободы становится возможным на основе братства.

Однако данная координация может быть более целостной, когда каждый член триады, согласно Р.Г. Баранцеву, может рассматриваться как задающий меру совместности: в триаде "закон–народ–власть" противоречия между законом и народом разрешаются через власть, между народом и властью – через закон, между властью и законом – через народ.

Особое внимание Р.Г. Баранцев придает анализу **общего семантического свойства всех системных триад**, сложившихся в самых разных культурных традициях, в которых (триадах) один из компонентов воплощает аналитическое начало (*рацио*), другой – качественное (*эмоцио*), третий – субстанциональное (*интуицио*), что реализуется на уровне мышления человека, который может мыслить одновременно и понятиями, и образами, и символами. *Семантическая формула системной триады:*



предлагаемая в серии работ Р.Г. Баранцева, использует понятия, сложившиеся в бинарной парадигме, и потому довольно условные, что позволяет, по мнению автора, достигать перекодировку понятий при смене парадигм: "например, появляется возможность замыкать существующие бинарные оппозиции на целостные триады, дополняя их недостающими компонентами. Расположение исходной диады на семантической матрице подсказывает, где, в каком аспекте искать недостающее звено. Так, если в паре "явление–сущность" не хватает рационального элемента, то можно провести аналитическое замыкание, скажем, через "структуру". В дилемме "множество–единство" отсутствует феноменальный фактор, роль которого могло бы сыграть "отношение". Оппозиция "преступление–наказание" не содержит интуитивной компоненты и замыкается в области духа, допустим, через "раскаяние".

Данная операция дополнения ведет к замыканию в системную целостность (к объединению, синтезу), в то время как обратная операция (трихотомия) приводит к различению трех аспектов целостной сущности, "например, в философии различаются такие компоненты как *гносеология, аксиология, онтология*, а в предметном пространстве мы видим соответственно *познание, ценность, сущее*".

<sup>326</sup> **Снятие**, по Гегелю, это диалектическое отрицание, которое включает в себя три момента: сохранения рационального зерна и подъём на более высокий уровень. При этом снятие выражает характер преемственности в развитии явления, когда новое (высшее) качество не только отрицает старое, но и включает в себя все положительное содержание предшествующего явления. Таким образом, в гегелевской триаде содержание тезиса снимается антитезисом с тем, чтобы в синтезе на более высокой ступени развития сохранить всё положительное, что имелось в тезисе. Здесь новое (антитезис) отрицает старое (тезис), а новое, возникающее на следующей ступени (синтез), служит основой для следующей триады.

Отметим, что в последней триаде совмещаются не вполне **рядоположные сущности**, поскольку *сущее* как всеобщая и наиболее абстрактная категория включает в себя все, в том числе и *познание* и *ценность*. Здесь более уместной может быть триада *гносеология-аксиология-праксеология*, которая включена в онтологическую орбиту (то есть в онтологию<sup>327</sup>) реальности, ибо изначально реальность рассматривается как существующая, а потом уже как познающая (познаваемая), действующая и ценностно ориентированная. На это могут возразить, сказав, что познание и есть действие. Однако, как показал А.Ф. Лосев в труде "*Самое само*", сущность вещи, постигается (познается) не на основе иных вещей (в результате действия), но на основе самой вещи, которая, таким образом, является очевидной для познания. Поэтому познание сущности не есть действие, а, скорее, актуализация очевидности сущности вещи, сущность которой "написана на ее лице".

"Системная триада, – заключает Р.Г. Баранцев, – часто является структурной опорой дефиниции. Так определение системы как множества элементов, связанных между собой и образующих целостное единство, держится на трех "китах" – элементность-связанность-целостность. В изобразительном искусстве объединяются рисунок-живопись-композиция. Триаду польза-радость-правда можно считать определением ценности. В бинарном мире борьба противоположностей обычно приводила к победе одной из сторон оппозиции и подавлению другой. Фактически это означало редукцию диады к монаде. В мягком варианте победитель повелевал поверженной стороне существовать на вторых ролях, если добивался признания себя главным, ведущим, единственно правильным".

Р.Г. Баранцев говорит и о таких триадах:



Триада бесконечности в континуальном виде представляется Р.Г.Баранцевым так:

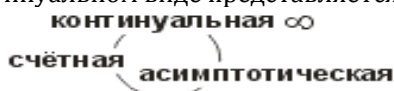

Как пишет В.В. Налимов (в статье "*Осознающая себя Вселенная*" в книге *Астрономия и современная картина мира*. – М., 1996. – С.50-55), "приближаясь к жизни, тринитарная методология расстается с детерминизмом, объективностью, полнотой описания. Знание становится все более гибким, личностным, открытым", когда диаду *пространство-время* В.В.Налимов замыкает через *число*, Я. Крейчи – через *движение*, В.В. Демьянов – через *содержание* [Демьянов, 1999, ч.1, с. 105], Р.Г. Баранцев – через *масштаб*.

Рассмотрим цепь триадических структур, в которой первая триада отражает всеобщую структуру бытия, а за ней следуют иные триады:

## ВЗАИМНОЕ СООТВЕТСТВИЕ ОСНОВНЫХ БЫТИЙНЫХ ТРИАД

### УНИВЕРСАЛЬНАЯ ТРИАДА

<i>Левый аспект</i> – структурно-статический, дискретно-прерывный, корпускулярно-вещественный	<i>Центральный аспект</i> – материя (физический вакуум как творческое начало – виртуально-потенциальная сущность)	<i>Правый аспект</i> – динамический, непрерывно-континуальный, полевой (волновой)
<b>АНТИНЕЧТО</b>	<b>НИЧТО</b>	<b>НЕЧТО</b>

### СКВОЗНАЯ ТРИАДА УНИВЕРСАЛЬНОГО АКСИОМАТИЧЕСКОГО ОСНОВАНИЯ РЕАЛЬНОСТИ

<b>ВЗАИМОДЕЙСТВИЕ</b> (дискретное, множественное и поэтому относительное)	<b>СВЯЗЬ</b> (абсолютная сущность, прообразом которой выступает физический вакуум, задающий связь виртуальных частиц)	<b>ДВИЖЕНИЕ</b> (континуальное, единое и поэтому безотносительное)
--	--	---

### АРИСТОТЕЛЕВСКАЯ ТРИАДА

<b>Энтелехия</b> (действительность, сущность, которая находится в состоянии осуществления)	<b>Возможность</b> (потенция)	<b>Энергия</b> (деятельность, акт, актуализация, воля)
---	----------------------------------	---

<sup>327</sup> "...онтология – философское учение о фундаментальных принципах бытия окружающего нас мира, существования и активности самого человека, а также того общества, которое по определенным правилам и началам, всегда принципиально ценностным, построено и функционирует" (*Обращение ученых ноосферного крыла к мировому сообществу: разрушение мировой цивилизации в двадцать первом веке еще можно предотвратить* // "Академия Тринитаризма", М., Эл № 77-6567, публ.15371, 01.07.2009).



ТРИАДА А.Ф. ЛОСЕВА

<b>Множественное</b> (дискретное)	<b>Целое</b>	<b>Единое</b> (континуальное)
--------------------------------------	--------------	----------------------------------

ТРАДИЦИОННЫЕ ФОРМЫ МАТЕРИИ

<b>Время</b> как дискретная последовательность	<b>Пространство</b> , интегрирующее время и движение, ибо является континуумом, содержащим дискретные элементы	<b>Движение</b> как континуально-непрерывная сущность
--	--	---

ВИДЫ МЕХАНИЧЕСКОЙ ЭНЕРГИИ

<b>Потенциальная</b> энергия (в более общем случае, <b>энергия взаимодействия</b> тел или их частей между собой или с внешними полями)	<b>Полная</b> ("свободная") энергия	<b>Кинетическая</b> энергия ( <b>энергия движения</b> )
--	-------------------------------------	---

ФАКТОРЫ ЕСТЕСТВЕННОЙ ЭВОЛЮЦИИ

<b>Наследственность</b> (как принцип хронологического наследования) <i>дискретный принцип передачи наследственной информации</i>	<b>Естественный отбор</b> (как пространственный континуум возможностей) <i>единство дискретного и волнового принципов передачи информации</i>	<b>Изменчивость</b> (как движение) <i>волновой (полевой) принцип передачи наследственной информации</i>
<i>"Изменчивость и наследственность являются теми универсальными противоположностями, единство и борьба между которыми обеспечивает все виды эволюции через отбор" [Имянитов, "Повторения при эволюциях", 2009, с. 78-101]</i>		

ТЕМПЕРАМЕНТАЛЬНЫЕ ХАРАКТЕРИСТИКИ НЕРВНЫХ ПРОЦЕССОВ

<b>Сила</b>	<b>Уравновешенность</b>	<b>Подвижность</b>
-------------	-------------------------	--------------------

ТРИАДНАЯ СУЩНОСТЬ ДИАЛЕКТИЧЕСКОГО ЗАКОНА ПЕРЕХОДА КОЛИЧЕСТВА В КАЧЕСТВО

<b>Количество</b>	<b>Мера</b>	<b>Качество</b>
-------------------	-------------	-----------------

ТРАДИЦИОННЫЕ ВИДЫ МАТЕРИИ И ИХ ЭНЕРГО-ИНФОРМАЦИОННЫЕ СООТВЕТСТВИЯ

<b>Вещество</b> как дискретно-структурная сущность, <b>информация</b> как мера разнообразия, протекающего из дискретно-структурной подоплеку мира <sup>328</sup>	<b>Жизнь</b> , целостный феномен, соединяющий правое энерго-полевое (негэнтропийное) и левое вещественно-информационное (энтропийное) начала	<b>Поле</b> как континуальная сущность (являющееся движением в чистом виде), <b>энергия</b> как мера движения (и изменения, роста, развития)
<i>"Среди общих эволюционных процессов доминируют два антитеических процесса: один связан с веществом, симметрией и формой, а другой – с энергией, асимметрией и функцией" [Лима-де-Фариа, 1991, с. 353]. "Энергия есть мера интенсивности движения, а информация характеризует его структурные свойства" [Седов, 1978, 1982]. "Энергию можно считать причиной всех изменений в мире" – В.Гейзенберг</i>		

ПАРАМЕТРЫ ЭЛЕМЕНТАРНОЙ ЧАСТИЦЫ

<b>Масса</b>	<b>Заряд</b>	<b>Спин</b>
--------------	--------------	-------------

ИЕРАРХИЧЕСКАЯ СТРУКТУРА РЕАЛЬНОСТИ

<b>Внешнее</b>	<b>Граница между ними</b>	<b>Внутреннее</b>
<b>Объект</b>		<b>Субъект</b>
<b>Мир</b>		<b>Человек</b>

ЗАКОНЫ ДИАЛЕКТИКИ

<b>Переход количества в качество</b>	<b>Единства и борьбы противоположностей</b>	<b>Отрицания отрицания</b>
--------------------------------------	---	----------------------------

АСПЕКТЫ МАТЕМАТИЧЕСКОЙ ТЕОРИИ

Аспект языка	Аспект аксиом математической	Аспект правил вывода математической теории
--------------	------------------------------	--

ЛОГИЧЕСКИЕ НАЧАЛА МЫСЛИ

Логика определения	Диалектическая логика	Логика доказательства
--------------------	-----------------------	-----------------------

<sup>328</sup> К. Шеннон определил как меру разнообразия [Шеннон, 1973, с. 259], Р. Эшби – как меру структурного разнообразия [Эшби, 1959], В. Н. Волченко предложил информацию как меру структурно-смыслового разнообразия и степень свободы его выбора [Волченко, 2001], Г.Н. Дульнев назвал информацией меру структурного эмоционально-интеллектуального разнообразия и степень свободы его выбора, а А. И. Крашенюк определил информацию как меру структурно-смыслового разнообразия и меру (степень) отклика на качество раздражения [Дульнев, Крашенюк, 2010].



ПОТРЕБНОСТИ ЧЕЛОВЕКА

<i>Социальные</i>	<i>Идеальные</i>	<i>Витальные</i>
-------------------	------------------	------------------

ПОТРЕБНОСТНЫЕ УРОВНИ ЧЕЛОВЕКА, по П.В. Симонову

<i>Социальный</i>	<i>Познавательный</i>	<i>Биологический</i>
-------------------	-----------------------	----------------------

ПОТРЕБОВАЯ СИТУАЦИЯ ЧЕЛОВЕКА, по П.В. Симонову

<i>Воля как "антипотребность", как "неинерционная сущность" (воля атрофируется при отсутствии препятствий – подобно телу в "мнимом мире", которое уско-ряется при наличии препятствий – от толчка – и останавливается при их отсутствии)</i>	<i>Надситуативная активность (творчество)</i>	<i>Потребность как "инерционная сущность"</i>
--	---	---

ИЕРАРХИЯ РАЗУМА ЧЕЛОВЕКА, по П.В. Симонову И П.М. Ершову

<i>Сознание (Я)</i>	<i>Сверх-Я</i>	<i>Подсознание</i>
---------------------	----------------	--------------------

СИСТЕМА ИНСТАНЦИЙ ЛИЧНОСТИ ЧЕЛОВЕКА, по З. Фрейдю

<i>Я</i>	<i>Сверх-Я</i>	<i>Оно</i>
----------	----------------	------------

СТРУКТУРА ЯЗЫКА

<i>Морфема (форма)</i>	<i>Сенема (смысл)</i>	<i>Фонема (звуковой комплекс)</i>
------------------------	-----------------------	-----------------------------------

ПОЛУШАРНЫЕ СТРАТЕГИИ ПОЗНАНИЯ И ВОСПРИЯТИЯ МИРА ЧЕЛОВЕКОМ

<i>Левое полушарие – абстрактно-логические, сознательное, активное (левое полушарие организует волевое усилие), ориентируется на низкочастотные информационные сигналы, соотносится с веществом как "низкочастотной" сущностью (вещество – редкость во Вселенной)  <i>Ориентируется на будущее</i></i>	<i>Полушарный синтез (активен в медитативном состоянии)  <i>Актуализирует вечное настоящее</i></i>	<i>Правое полушарие – эмоционально-образное, подсознательное, пассивное, реализует опыт человека, ориентируется на высокочастотные информационные сигналы, соотносится с полем как "высокочастотной" сущностью (поле вездесуще)  <i>Ориентируется на прошлое</i></i>
--	--	--

ОБЩЕЧЕЛОВЕЧЕСКИЕ ТРИАДЫ

<i>Красота – эстетическая категория (множественное и относительное) <b>Надежда</b></i>	<i>Истина – познавательная категория (целое и абсолютное) <b>Любовь</b></i>	<i>Добро – этическая категория (единое и безотносительное) <b>Вера</b></i>
Л.М. Толстой писал, что "эстетичное и этическое – два плеча одного рычага: настолько удлиняется и облегчается одна сторона, настолько же сокращается и становится более весомой вторая сторона. Как только человек теряет моральный смысл, он становится особенно чувствительным к эстетичному" [ПСС, т. 53, с. 150, 79, 104].		

"ПСИХИАТРИЧЕСКАЯ ОСЬ"

<i>Шизофрения, "расщепление", "линейность мышления" эмоциональная холодность</i>	<i>Гармония мысли и чувства уравновешиваются</i>	<i>Циклические психозы, маниакально-депрессивный психоз, эмоциональная насыщенность поведения</i>
--	--	---

КОНСТИТУЦИОННЫЕ ТИПЫ ЛЮДЕЙ, ПО Э. КРЕЧМЕРУ И ИХ СООТВЕТСТВИЯ ПИТАТЕЛЬНЫМ ЭЛЕМЕНТАМ

<i>Шизотимный (белки) (окислители, кислоты)</i>	<i>Вискозный (углеводы) (катализаторы)</i>	<i>Циклотимный (жиры) (восстановители, щелочи)</i>
---	--	--

СТРУКТУРА ЧЕЛОВЕКА

<i>Дух дискретный принцип (принцип опосредования) осуществления взаимодействия различных сущностей</i>	<i>Физическое тело – связь духа и тела</i>	<i>Душа континуально-циклический принцип единства элементов – принцип вращения (движения)</i>
--	--	---

**ВЕТВИ ВЛАСТИ**

<b>Исполнительная</b>	<b>Законодательная</b>	<b>Судебная</b>
-----------------------	------------------------	-----------------

**ФОРМЫ ОСВОЕНИЯ МИРА ЧЕЛОВЕКОМ**

<b>Праксиология</b> <i>практика как результат взаимодействия</i>	<b>Гносеология</b> <i>познание как результат установления связи</i>	<b>Аксиология</b> <i>устойчивая ("континуальная") система ценностей как результат движения</i>
Сравните с тремя целями развития в "Моральном кодексе строителя коммунизма", согласно которому человек должен соединить "духовное богатство, моральную чистоту и физическое совершенство"		

**СОЦИАЛЬНЫЕ ФОРМЫ РАЗВИТИЯ ЧЕЛОВЕКА**

<b>Обучение</b>	<b>Образование</b>	<b>Воспитание</b>
Как подчеркивает В.В. Краевский, рассуждая о проблеме терминологической неопределенности в педагогике, на уровне общероссийского законодательства (Закон РФ "Об образовании") "главным выступает термин "образование", обозначающий единство соподчиненных ему "воспитания" и "обучения" [Краевский, Бережнова, 2008, с. 197]		

**СОЦИАЛЬНЫЕ ФОРМЫ ЧЕЛОВЕКА И СООТВЕТСТВУЮЩИЕ ИМ ПЕДАГОГИЧЕСКИЕ ЦЕЛИ**

<b>Специалист</b> <i>Обучающая цель</i>	<b>Личность</b> <i>Развивающая цель</i>	<b>Гражданин</b> <i>Воспитательная цель</i>
Как свидетельствует анализ образовательных документов Украины и России, целью образования является формирование гармоничной личности, патриота-гражданина и компетентного специалиста. Данные цели соответствуют основным аспектам педагогической системы Г. М. Кершенштейнера, изложенные в трех его трудах: "Понятие гражданского воспитания", "Понятие трудовой школы", "Характер и его воспитание".		

**ПСИХОСЕКСУАЛЬНАЯ КООРДИНАЦИЯ**

<b>Маскулинное начало</b>	<b>Андрогинное начало</b>	<b>Фемининное начало</b>
---------------------------	---------------------------	--------------------------

**Праславянское (ведическое) учение о Троице как всеобщей модели мироздания [Жук, 2012]**

<b>ИМЕНА ТРОИЦЫ</b>			<b>СВОЙСТВА ТРОИЦЫ</b>		
<b>Диавол</b>	<b>Господь</b>	<b>Бог</b>	<b>Диавол</b>	<b>Господь</b>	<b>Бог</b>
Она	О, ОнО	Он	Левый	Средний	Правый
Об	Образ	Раз	Нет	Да (Есть) и Нет	Да (Есть)
Два	Один	Раз	Ничто	Все и Ничто	Все
Ум	О-Ум	Раз-Ум	Точка	И то, и то	Дыра (в Среде)
ПриРода	Од	Род	Среда	Среда и Середина	Середина (не точка)
Пространство	Мир	Время	Частное	Единое	Общее
Путь	Душа	Жизнь	От-Сутствие	Суть	При-Сутствие
Идеал	Правда	Истина	Архитектор	У-с-Троитель	с-Троитель
Система	Право	Закон	Желание	Жизнь	Мощь
Свобода	Доля	Воля	Свет Несущий	Творец	Свет Сущий
Вторая воля	Хозяин	Воля	Бес-силie	Ровня	Сила
Тело	Связь	Дело	При-тяжение	Ровня	От-талкивание
Об-Лик	Личность	Лик	Покой	Ровня	Разность
Слово	Слава	С-ловО	Равенство	Ровня	с-Равнение
ЛеВит	Вит	ПраВит	Стар	Зрел	Юн
СамКа	Сам	СамЕц	Тьма	Источник	Свет
Смерть	Бытие	Жизнь	Прошлое	Настоящее	Будущее
Мнимо	Правдиво	Истинно	Память	Естество	Знание
ОсНование	Нов	ОсНова	Наказан	Знает	Учится
Опора, Ложе	Пра	Пора	Последовательность	Парадокс	Параллельность
Луч	Встреча	Шар	Идея, Дума	Знание	Мысль
Гармония	Порядок	Хаос	со-Ображение	Мудрость	во-Ображение
Жена Чина	Чин	Муж Чина	Понимание	Творение	Постижение
Царица	Император	Царь	Лукавый	Дурак	Искренний
Скипетр	Корона, Булава	Держава	Желание	Жизнь	Мощь
О-держимость	ВсеДержитель	СамОдержавие	Ненависть	Справедливость	Любовь
Число (зверя)	Знак (свыше)	Буква (закона)	Сатира	Хохма	Юмор
			Черный	Зеленый	Белый
			Форма	Суть	Содержание

*Соответствие фундаментальных категорий бытия (взаимодействие, связь, движение)  
аспектам бытия и педагогической действительности.*

АСПЕКТЫ БЫТИЯ И ПЕДАГОГИЧЕСКОЙ ДЕЙСТВИТЕЛЬНОСТИ	ФУНДАМЕНТАЛЬНЫЕ КАТЕГОРИИ БЫТИЯ И ИХ РЕФЛЕКСИЯ В КОНТЕКСТЕ УНИВЕРСАЛЬНЫХ ТРИАДНЫХ КАТЕГОРИЙ		
	ВЗАИМОДЕЙСТВИЕ	СВЯЗЬ	ДВИЖЕНИЕ
<i>Физические параметры элементарных частиц</i>	Масса	Заряд	Спин
<i>Три вида материи</i>	Вещество	Физический вакуум	Поле
<i>Три формы бытия материи</i>	Время	Пространство	Движение
<i>Законы диалектики</i>	Переход количества в качество	Единство и борьба противоположностей	Отрицание отрицания
<i>Три фундаментальных формы организации реальности (А.Ф. Лосев)</i>	Множественное	Целое	Единое
<i>Всеобщие координаты антропоморфного бытия</i>	Внешнее, "Не-Я"	Граница между "Я" и "Не-Я", внутренним и внешним - личность	Внутреннее, "Я"
<i>Диалектика Гегеля: от потенции к актуальности через инобытие</i>	Актуальность ("для-себя-бытие", Дух)	Потенция ("в-себе-бытие", Логика)	"Инобытие" (Природа)
<i>Генетическая классификация фундаментальных видов деятельности</i>	<b>Труд:</b> целеустремленная деятельность, ориентированная на достижение определенных прагматичных целей, которое обнаруживает субъект-объектный инструментальный характер	<b>Творчество:</b> деятельность, которая инициирует игру и труд, поскольку имеет характеристики как игры (спонтанная, самодетерминированная активность), так и труда (активность, которая обнаруживает определенный практический результат)	<b>Игра:</b> деятельность, которая не направлена на достижение прагматических целей и существует ради себя как субъект-субъектный феномен
<i>Три элемента триады "креатора"</i>	Результат действия	Предмет действия	Способ действия
<i>Факторы естественной эволюции Ч. Дарвина</i>	Наследственность (взаимодействие)	Естественный отбор (связь)	Изменчивость (движение)
<i>Свойства нервной системы</i>	Сила (взаимодействие)	Уравновешенность (связь)	Подвижность (движение)
<i>Формы освоения бытия человеком</i>	Праксиология	Гносеология	Аксиология
<i>Знаковая ситуация, по Г. Фреге</i>	Десигнат (понятие о предмете, явлении)	Знак	Денотат (предмет, явление)
<i>Три элемента суждения</i>	Предикат	Связка	Субъект
<i>Фундаментальные теоретико-методологические подходы к анализу предметов и явлений мира</i>	Структурный	Функциональный	Процессуальный
<i>Аспекты методологии системного исследования (М.С. Каган)</i>	Предметный	Функциональный	Исторический
<i>Для образования системы ее множественные элементы обнаруживают три типа отношений</i>	Взаимодействия (Л. Берталанти)	Взаимосвязи (Г. Акофф)	Порядка (В.М. Садовский)
<i>Три потока жизни, по В.А. Энгельгардту</i>	Вещество	Информация	Энергия
<i>Три главные аспекты человека</i>	Дух	Тело	Душа
<i>Человек, по Б.Г. Ананьеву</i>	Субъект труда	Субъект познания	Субъект общения
<i>Аспекты педагогики</i>	Учеба	Образование	Воспитание
<i>Мотивы учебы</i>	Профессиональные	Познавательные	Социальные
<i>Трехкользящая модель одаренности Дж. Рензулли</i>	Интеллектуальные способности	Творческие способностей	Увлеченность заданиями
<i>Триада модель содержания самовоспитания А.И. Кочетова</i>	Саморегуляция	Самопознание	Самоотношение
<i>Наиболее эффективный стиль общения людей, по А. Рапопорту</i>	Сотрудничество	Прощение	Обмен
<i>Три знаменитых вопроса И. Канта, которые исчерпывают все духовные направления человека</i>	Что я должен делать?	Что я могу знать?	На что я смею надеяться?
<i>Типология учебы в соответствии с Международной комиссией ЮНЕСКО по образованию</i>	Учиться, чтобы действовать	Учиться, чтобы знать	Учиться, чтобы жить вместе, жить с другими

<i>Главные акмеологические законы успешного развития человека</i>	Гармония (условие стабильности) – базируется на принципах относительной завершенности и самостоятельности, гармоничного соотношения и строгой иерархической последовательности, необходимости и достаточности, интегральности	Истина (основа надежности) – основывается на принципах целесообразности, научности, возможности, практической направленности	Гуманность (источник радости и здоровья) – ориентируется на принципы природосоответствия, посильности, доступности, привлекательности, многофункциональности.
<i>Компетентностные векторы человека</i>	Компетентности, касающиеся деятельности человека	Компетентности, отображающие отношение человека к себе как личности, субъекту жизнедеятельности	Компетентности, касающиеся взаимодействия человека с другими людьми
<i>Три сферы жизни человека как принципа классификации компетентностей И.А. Зимняя</i>	Деятельность	Субъект-личность	Субъект-субъектное взаимодействие
<i>Три направления постижения бытия и соответствующие им психические структуры</i>	Красота (деяльно-поведенческая)	Истина (гностично-перцептивная)	Добро (ценностно-мировоззренческая)
<i>Три типа постижения бытия (Урманцев, 1993)</i>	Рациональный	Медитативный	Чувственный
<i>Три типа мышления</i>	Левополушарный	Парадоксальный	Правополушарный
<i>Временная асимметрия</i>	Будущее	Настоящее	Прошлое
<i>Аспекты горизонтальной структуры педагогических технологий (Г.К. Селевко)</i>	Формализованно-описательный (дескриптивный)	Научный	Процесуально-деятельностный
<i>Технология саморазвития личности ученика (А.А. Ухтомский, Г.К. Селевко), которая обобщает технологическую базу образования и оперирует тремя компонентами структуры саморазвития личности</i>	Участие личности в самостоятельной и творческой деятельности, которая дает опыт успеха и реализует тренинг достижений (подсистема "деятельность")	Осознание личностью целей, заданий и возможностей своего развития и саморазвития (подструктура "теория")	Адекватный строй жизнедеятельности, стиль и методы внешних влияний, условия учебы и воспитания (подструктура "жизненный строй")
<i>Три главных способа профессионального становления (Дж. Бруннер)</i>	Учеба в контексте, то есть участие в <i>трудовых процессах</i> (бытовых, сельскохозяйственных и др.)	<i>Абстрактный метод школы</i> , отделенный от непосредственной практики	Выработка составных компонентов трудовых навыков в процессе <i>игры</i> (у животных и людей)
<i>Дидактичная система, которая построена на психологическом фундаменте и содержит три психических процесса, по А.К. Ушинскому</i>	Быстрая реакция, то есть действие – движения, мимика, язык, письмо, поступки	Внутренний ход процессов с использованием воображения, обобщения, вывода и понимания как их синтеза	Восприятие в условиях непосредственного познания
<i>Три главных функции дидактики</i>	Статистическая (учет информации)	Теоретико-познавательная	Служебная, или нормативная
<i>Методы учебы по источникам знаний</i>	Практические	Словесные	Наглядные
<i>Методы учебы по их внутренней сущности классифицируются по</i>	функции учебы	логике движения знания	уровню самостоятельности
<i>Три типа словесных знаний</i>	Словесно-догматичные	Объяснительно-иллюстративные	Репродуктивные
<i>Три группы методов обучения, которые, в соответствии с познавательной деятельностью, ориентируются</i>	на исследовательско-эмпирическое знание	на готовые знания	на интуитивные знания
<i>Дидактичные системы (В.П. Беспалько)</i>	Разомкнутые	Смешанные	Циклические (замкнутые)
<i>Компоненты педагогической системы</i>	Субъектный компонент (участники образовательного процесса)	Смысловой компонент (содержание – способы, средства, формы, методы учебы и воспитания)	Мотивационно-телеологичный компонент образования (цель-эталон образования, ее результат-продукт)
<i>Традиционные цели урока</i>	Развивающая	Образовательная	Воспитательная
<i>Содержание образования (В. В. Краевский, М. Н. Скаткин, И. Я. Лернер)</i>	Опыт осуществления способов деятельности, в том числе опыт творческой деятельности, призванный обеспечить готовность к поиску решения новых проблем, к творческому преобразованию действительности	Система знаний о мире и способах деятельности интеллектуального и практического характера	Опыт и нормы эмоционально-волевого отношения к миру, друг к другу, являющиеся вместе со знаниями и умениями условиями формирования убеждений и идеалов, системы ценностей, духовной сферы личности.

Целевые образовательные направления, предусматривающие формирование у субъектов учебной деятельности фундаментальные качества	Способность взаимодействовать (праксиология)	Способность устанавливать связи (гносеология)	Способность к образованию ценностных ориентаций (аксиология)
Главные цели школы как социального института, по А.Е. Акимову	Обучение способам взаимодействия с тем миром, в котором ученики будут существовать	Формирование суммы знаний об окружающем мире, включая природу и общество	Понимание смысла жизни
Цели образования	Праксиологическая – формирования субъекта взаимодействия – субъекта деятельности – через учебу	Гносеологическая – формирование мышления через образование как целостную систему	Аксиологическая – формирование духовно-моральной личности через воспитание
Обобщена классификация моделей специалиста (А.А. Сбруева)	Модель деятельности	Модель профессиональных характеристик	Модель развития
Качества личности специалиста	Профессиональные знания и навыки фундаментального характера (основа для обеспечения профессиональной мобильности)	Интеллектуальные навыки (диагностирования явлений и процессов, их анализ; инновационная деятельность, самообразование; общение, принятие решений, адаптация в коллективе, коллективная работа, позитивное конструктивное поведение)	Предпринимательские навыки (личная инициатива, творческое отношение к работе, способность к осмыслению перспектив ее развития, предвидения рисков в принятии новых решений, понимания законов бизнеса)
Социальный заказ заключается в организации трех аспектов социального опыта	Опыт способов деятельности (навыки, умения)	Знание о природе, человеке, технике	Опыт эмоционально-ценностного отношения к миру, своей деятельности

**Процесс эволюции элементов триад** (отражающих реальные онтологические сущности) реализуется на основе развития (актуализации) Вселенной, которая "возникает" в результате расщепления физического вакуума (принцип *связи*) на два полярных принципа – *движение* (энерго-полевая континуальная сущность) и *взаимодействие* (информационно-вещественная дискретная сущность). Движение изначально как самодостаточная сущность реализуется как циклическое (самодостаточное) вращение, имеющее торсионную природу (А.Е. Акимов, Г.И. Шипов <sup>329</sup>), что создает

<sup>329</sup> *Движение по кругу* является универсальной формой бытия, которая предопределяет пространственно-временные характеристики Вселенной. Богами в древней Индии называли существа, придающие всему сущему устойчивость. В нашем мире, фундаментальным атрибутом которого является движение, единственным устойчивым состоянием, по всей видимости, является вращательное, samozамыкающееся движение, мифологическая интерпретация которого представлена в древнейшем символе мира – Змее, кусающем себя за хвост. Древнеиндийская свастика и древнеславянский Сварог также символизируют идею временного, огненного вихря. Абстрактным символом единения дуальных аспектов мира, таких как пространство и время, свет и тьма, позитивное и негативное, мужское и женское начала (Инь-Ян), взаимоперетекающих друг в друга и замкнутых в окружность, есть даосский знак Великого Предела – Тайцзи.

Наблюдая за окружающей нас природой, можно прийти к выводу, что все виды движения материи в своем пределе сводятся к вращательному. В качестве примера можно привести вращение планет, звезд, галактик, метagalactic. Можно говорить о вращении элементарных частиц как на атомном, так и субатомном уровнях. Круговая, спиралевидная цикличность наблюдается в существовании всех живых и неживых форм материи.

Иллюстрацией устойчивости вращательного движения является гироскоп – инструмент, использующий свойство вращения и сохраняющий векторную устойчивость в пространстве. Таким образом, вращение – один из выразительнейших феноменов устойчивости, абсолютности, который можно соотнести с древнейшей мифологемой – Мировой Душой, – выражающей идею целостности, устойчивости, жизненности Вселенной и всех ее проявлений. Явление вращения находит самое широкое отражение в эзотерике, в легендах и мифах народов мира, где можно найти повествование об оборотнях – людях, способных "оборачиваться", то есть превращаться в животных. Само слово "превращение" отражает интуитивное понимание того, что акт превращения случается при вращении.

Суфийская мудрость исламского Востока донесла до нас удивительные мистерии, основным элементом которых являются танцы, кружение дервишей, посредством которых они вводили себя в экстатическое состояние слияния со Всевышним. Тантрический Буддизм учит, что разбудить великую космическую энергию Кундалини в человеке можно в результате его интенсивного вращения вокруг своей оси. Символ окружности издавна использовался человеком для защиты от зла и для мистических инициаций, символическим проявлением которых сейчас выступает таинство венчания и обручения кольцами. Древние маги знали и применяли мистическую силу окружности и вращения. В традициях йогических и боевых искусств также наблюдаются элементы вращательных вихреобразных движений, использующихся для аккумуляции энергии.

Вращающиеся массы воздуха, смерчи, обнаруживают удивительные свойства. Одно из них связано с перемещением огромных масс вещества, что наводит на мысль об антигравитационной природе смерчей, на пути которых могут попадаться деревья, пронзенные соломинками. Этот феномен невозможно объяснить, исходя из теории сопротивления материалов. Скорее можно предположить: в данном случае имеют место пространственно-временные метаморфозы.

Работники Центра подготовки космонавтов при быстром вращении центрифуги не раз отмечали необычные хрональные изменения: сбои в работе часов, замедление физиологических реакций организма, испытываемый как бы отдаленность от своего тела и начинал видеть себя со стороны. Хрональные возмущения возникают в так называемых аномальных зонах – в районах изгибов дорог, русел рек, подземных потоков, разломов.

"Теория физического вакуума Геннадия Шипова, в которой "вопреки латинской догме "Ex nihilo nihil fit" (из ничего ничто не происходит) из ничего рождается все сущее..." перекликается с эфирной теорией рождения материи Н. Тесла. Но если у Теслы рождение материи в эфирном поле, состоящем из времени пространства и энергии происходит в результате резонанса во времени физических структур, то у Шипова материя образуется в физическом вакууме под воздействием торсионных полей (полей кручения). "Жизнь есть непрерывный процесс вращения, – говорит Шипов, – и если мы поймем "Законы всемирного вращения", то думаю, сумеем управлять

принцип формы (движение в чистом виде есть вращательное движение). Взаимодействие (суперпозиция) вихревых форм создает принцип содержания, т.е. вещества, которое, как указывал А. Эйнштейн, есть "сконденсированное поле". В результате схлопывания поля и вещества происходит "восстановление" (порождение) физического вакуума.

Проведенный нами анализ *общего содержания знаний* в рамках психолого-педагогических наук позволил вычленил три основные категории, кристаллизирующие здание современных наук о человеке:

1) принцип причины-следствия,

2) принцип целеполагания, который реализуется как смыслообразующее явление, поэтому данный принцип уместно назвать смысло-целевым,

3) принцип идентификации.

*Первый принцип* воплощает *взаимодействие*, посредством которого, в свою очередь, реализуется детерминация бытийных форм.

*Второй принцип* обнаруживает процесс *движения*, которое реализуется прежде всего как векторно-целевая сущность, имеющая определенную траекторию, а поэтому и цель (даже если эта траектория оформлена как циклическая, то в этом случае целью такого движения будет сама цель движения, когда цель замыкается на саму себя, обнаруживая циклопричинную детерминацию).

*Третий принцип* воплощает отношение, *связь*, на основе которой реализуется процесс соотношения человека с внешней средой; причем это соотношение обнаруживается как идентификационный процесс, поскольку, согласно логике определения, определяя предмет, мы соотносим (идентифицируем) его с другими предметами, и так далее; поэтому в объем понятия определяемого предмета входит, так или иначе, содержание понятий всех предметов нашей Вселенной. Соответственно, принцип идентификации в конечном итоге подвигает человека к идентификации себя со всей Вселенной, а также с ее причинным основанием – Абсолютом.

Отметим, что постулированная нами *универсальная триада* находит выражение в *фундаментальных основаниях мышления*, которые на проблемном уровне можно свести к его антиномичной природе, о чем мы писали в предисловии. Все антиномии-противоречия Кант сгруппировал следующим образом:

---

самим временем". Но эту же мысль, только подкрепленную еще и созданием индукционного двигателя, высказал и Н. Тесла более ста лет назад. Если мы признаем тот факт, что вся энергия вселенной проявляется под воздействием внешней индукции, не трудно будет представить себе космологическую модель Теслы, как последовательность вращающихся сферических магнитных полей" (Константинов С.И. "Письмо ученому соседу В. А. Рубакову или Кризис ортодоксальной физики" // "Академия Тринитаризма", М., Эл № 77-6567, публ.17154, 29.12.2011).

"В теории торсионных полей присутствует ряд удивительных свойств, в корне отличающихся от общепринятых научных догм. Энергия и импульс торсионного поля равны нулю, как и потенциальная энергия спин-торсионного взаимодействия. Торсионное поле переносит информацию без переноса энергии. Это было экспериментально доказано украинскими учеными В.П. Майбородой и И.И. Тарасюком при воздействии торсионным генератором на кристалл типа кадмий-ртуть-теллур. При этом наблюдалось изменение магнитных свойств на величину, требующую в миллион раз больше энергетических затрат, чем было затрачено на работу торсионного генератора.

В отличие от гравитационных и электромагнитных полей, характеризуемых центральной симметрией, торсионные поля спинурующих объектов обладают осевой симметрией. Здесь не работает закон обратных квадратов, поэтому интенсивность торсионного поля не зависит от удаленности от источника поля и обладает исключительной проникающей способностью в любых природных средах. В качестве квантов торсионного поля – тордионов, – выступают низкоэнергетические реликтовые нейтрино. Торсионные поля, схожие по своей природе с гравитационными, невозможно экранировать. Если гравитация при моделировании интерпретируется как спиновая продольная поляризация, то торсионные поля – как поперечная поляризация физического вакуума.

Групповая скорость торсионных волн составляет не менее 109 с (с – скорость света). Сверхсветовые скорости присутствуют в теории гравитации Ньютона и составляют основу концепции гипотетических сверхсветовых частиц – тахионов, позволяющих в свою очередь объяснить явления сверхпроводимости и сверхтекучести.

Физический вакуум по отношению к торсионным волнам ведет себя в соответствии с законами голографии. При фотографировании любых объектов на фотоэмульсии наряду с электромагнитным потоком от фотографируемого объекта фиксируется и торсионное излучение, изменяющее спиновую ориентацию атомов эмульсии. Это явление позволило разработать технологии поиска полезных ископаемых не только на Земле, но и на любом другом космическом объекте. А учитывая, что торсионные поля могут существовать и без породивших их спинурующих объектов, открывается возможность исследования этих объектов в историческом прошлом.

Следующее уникальное свойство – это взаимное притяжение одноименных и отталкивание разноименных торсионных зарядов. Торсионное поле, обладающее "памятью", содержит 24 независимые компоненты и разлагается на три самостоятельные части. Эти три части поля и образуют некую общность, называемую торсионным полем.

Спин-торсионные взаимодействия, благодаря своему дальнему действию, могут быть использованы при изучении устройства Вселенной и ее истории. Под руководством академиков М.М. Лаврентьева и А.Ф. Пугачева были успешно и на высоком техническом уровне повторены эксперименты Н.А. Козырева по фиксации излучения от настоящего, прошлого и будущего положения звезд. В этих экспериментах, как и в экспериментах Н.А. Козырева, после наведения телескопа на объект его вход экранировался металлической фольгой, чтобы избежать влияния электромагнитного излучения. Результаты экспериментов обнадежили ученых в возможности развития торсионной астрономии. При многократном превышении скорости света торсионные поля могут позволить увидеть Вселенную значительно дальше границы, видимой в электромагнитном спектре. При этом возникает возможность получения информации о той части Вселенной, которая ближе к нам по времени, чем о ее части, воспринимаемой традиционными астрофизическими методами. Так, например, от Марса торсионное поле достигает Земли на 4 минуты быстрее электромагнитного поля. Высказывалось предположение, что благодаря именно торсионным полям материя во Вселенной структурирована и представляет собой ячеистую структуру, а проблема "скрытой массы" в СТО и РТГ связана с тем, что торсионные взаимодействия не учитываются" – В.Ю. Рогожкин ("Эниология").

а) мир имеет начало во времени и ограничен в пространстве – мир не имеет начала во времени и не ограничен в пространстве;

б) все в мире состоит из простого (неделимого) – в мире нет ничего простого, а все сложно;

в) в мире существуют свободные причины – нет никакой свободы, но все необходимо;

г) в ряду мировых причин есть некое необходимое Существо – в этом ряду нет ничего необходимого, а все случайно.

Нетрудно увидеть, что данные группировки реализуют именно *триадный принцип*:

а) проблема начала и конца мира в пространстве и времени реализуется на уровне *движения* этого мира, то есть идея движения порождает первую проблему.

б) проблема компонентного состава мира реализуется на уровне *связи*, обнаруживающей дилемму между простой (все связано со всем до недифференцированного уровня) и сложной (характер связи позволяет дифференцировать определенные элементы) конфигурациями мира;

в) проблема детерминации мира реализуется именно в сфере *взаимодействия* его элементов;

г) проблема наличия необходимого *Существа* актуализирует проблему порождающего триаду *трансцендентного Начала*, открывающего выход за пределы мира, интерпретируемого при помощи триадного принципа.

Три отмеченные фундаментальные категории находят свои выражения в контексте онто- и филогенетического развития человека, которое в своем наиболее глубинном смысле реализуется как процесс формирования у ребенка языковых знаний, умений и навыков. Эксперименты со слепоглухонемыми детьми по формированию у них высших психических функций, которые проводились, по известным причинам, в наиболее "чистых" экспериментальных условиях, показали, что существует единственный способ языкового развития слепоглухонемых детей (а поэтому и человека вообще), а именно – через формирование у них самых простых навыков самообслуживания (умение самостоятельно есть, пользуясь ложкой, одеваться, раздеваться и др.).

Таким образом, язык как сущностный атрибут человека (его системоформирующий фактор) развивается через формирование у детей умения взаимодействовать с миром с помощью искусственных посредников – предметов, которые впоследствии реализуются как орудия деятельности, что позволяет сформировать у ребенка человеческое отношение к миру [Мещеряков, 1974]. То есть только когда воспитатель начинает вовлекать ребенка в определенный способ действий с вещью-посредником (вещью-орудием), эта вещь "оживляется" в сознании и начинает выступать основой для входа ребенка в предметно-знаковый мир человеческой культуры через деятельность по ее освоению [Толстых, 1988, с. 75-77]. Таким образом, развитие человека как *Homo Sapiens* предполагает *взаимодействие* ребенка с миром с помощью *связи* (связующего звена – вещи-посредника), что приводит к *движению* и развитию ребенка в сфере человеческих отношений, в мире человеческой цивилизации.

Отметим, что в приведенной выше схеме "*Взаимное соответствие основных бытийных триад*" *Целое* соответствует *связи (отношению)*. Действительно, некоторые исследователи полагают, что связь в системе является более фундаментальным аспектом, чем его элементы, между которыми устанавливаются эти связи-отношения: как полагал А.И. Уемов, именно связь, отношение составляет предметы из элементов [Уемов, 1963]. При этом "обычно с помощью понятия целостности характеризуют *отношения* элементов некоторой совокупности (или элементов, входящих в структуру отдельного объекта), а также те *связи*, которые объединяют эти элементы и приводят к появлению у совокупности новых интегративных свойств и закономерностей, не присущих элементам в их разобщенности" [Цехмистро, 2002, с. 108]. В геометрофизике Ю.С. Владимирова первичными являются отношения между элементами, и только на этой основе формируется пространство и время [Владимиров, 1998, 2008, 2010].

Представленная выше схема отражает принцип триадности в основных областях человеческого познания, а взаимная корреляция триадных ячеек этой схемы может являться иллюстрацией эвристичности данного принципа, реализуемого в основаниях человеческого мышления, которое обнаруживает три концепции *континуума (Целого)*, выступающего одним из основополагающих конструктов науки. Рассмотрим трактовку данных концепций выдающимся украинским философом Иваном Захаровичем Цехмистро (основателем теории целостности – реляционного холизма), которую мы можем найти в его книге "*Холистическая философия науки*":

1. Континуум, интегрируемый из неделимых. Основоположник атомистической концепции материи Демокрит пришел к своеобразному математическому атомизму, когда предположил, что наряду с физическими атомами существуют также и сверхчувственно малые материальные точки – "амеры", которые он рассматривал как атомы пространства. Суммирование двух или больше точек-амеров позволило Демокриту построить линию, суммирование линий – плоскость, а суммирование плоскостей – тело и, прежде всего, физический минимум материи – атом, который отличается уже своей физической неделимостью. Учение Демокрита имело огромное значение для дальнейшего развития науки, особенно математики.

Из идей математического атомизма Демокрита возникли понятия дифференциала и суммы бесконечно малых в классической математике. Воззрения Кеплера и Кавальери, которые являются



родоначальниками современного метода бесконечно малых, представляют собой именно математический атомизм. Кавальери, например, считал вполне естественным, что плоские фигуры мы должны представлять себе в виде ткани, сотканной из параллельных друг другу ниток, а тела – в виде книг, состоящих из наложенных друг на друга параллельных листов.

Таким образом, античный атомизм, согласно которому континуум составлен из неделимых, выступает в качестве непосредственного источника одного из ведущих разделов современной математики.

2. Континуум, интегрируемый из бесконечно делимых частей. Согласно этой концепции, континуум также рассматривается как нечто составное и множественное по своей природе, однако образованное из частей неограниченно (бесконечно) делимых. Таких взглядов придерживались, например, Аристотель и Аверроэс. По мнению Аристотеля, допущение Демокрита о существовании наименьших и далее неделимых частей противоречит математике и подрывает ее важнейшие устои, ибо это допущение делает невозможным движение и точное деление линии на две части. В трактате "О неделимых линиях" Аристотель замечал: если разделить линию на две части, которые вновь делимы и т.д., то непременно должен быть делимым и сам атом. Он настаивает на бесконечной делимости, близкой по своему смыслу представлениям, выраженным в известной аксиоме Евдокса-Архимеда: для двух произвольных отрезков  $a$  и  $b$  существует такое натуральное число  $n$ , что произведение длины меньшего из отрезков  $a$  на число  $n$  превышает длину большего отрезка  $b$ :  $na > b$ .

3. Континуум как неделимое целое. Существует, однако, третья, наиболее интересная точка зрения, согласно которой составность континуума из неделимых или бесконечно делимых частей в равной степени считалась недопустимой и отрицалась. Так, Т. Брадвардин в трактате "О континууме" отрицал какую-либо составность континуума. Он дал детальное обоснование невозможности существования в континууме обособленных или выделенных частей и при этом исходил из мысли о невозможности возникновения и уничтожения "первоматерии", или "первой субстанции". Сущность этой точки зрения на континуум состоит в признании конечной неделимости и неразложимости его на множества каких-либо элементов. Она перекликается с элейской концепцией и явилась основой развития представлений о континууме как о чистой бесточечной и бесструктурной протяженности в Новое время [Цехмистро, 2002, с. 72-73].

Континуум, интегрируемый из неделимых, дает нам представление о мире, который состоит из внутренне целостных элементов, которые в силу этого определенным образом соотносятся друг с другом, а поэтому способны, оставаясь самими собой, вступать во *взаимодействие*.

Континуум, интегрируемый из бесконечно делимых частей, выражает идею бесконечного процесса деления мира на делимые элементы, что дает представление о непрерывном процессе (делении), то есть *движении* как процессуальной сущности.

Континуум как неделимое целое формирует представление о мире, в котором все элементы связаны со всеми до состояния их полной недифференцируемости, что актуализирует идею *связи*.

Проведенное обобщение, *претендующее на универсальное*, можно усилить при помощи *синергетических оснований современной науки*, которые, являясь выразителями наиболее общих принципов движения и структурализации предметов и явлений нашей Вселенной, сами обнаруживают некий всеобщий принцип – *аттрактор*. И. Пригожин в книге "Время, хаос, квант" пишет, что при исследовании того, как простое относится к сложному, мы выбираем в качестве путеводной нити понятие "аттрактора", то есть конечного состояния или хода эволюции диссипативной системы (то есть системы, полная энергия которой при движении убывает, трансформируясь в другие виды энергии, например в теплоту). Идеальный маятник (без трения) может считаться как не имеющий аттрактора и колеблющийся вечно. Движение реального маятника (диссипативной системы) предполагает наличие трения, под влиянием которого маятник в конечном итоге останавливается в положении равновесия, которое и выступает аттрактором для маятника. Такой аттрактор одномерен и называется точечным [Пригожин, Стенгерс, 1994, с. 73-77].

В целом, обнаруживается *четыре типа аттракторов*, интерпретацию которых мы дадим по книгам американского экономиста Б.М. Вильяса [Вильямс, 2000], полагающего, что реальность, как правило, мы воспринимаем в виде *свернутого клубка потока событий и явлений*. При этом фрагментарная, фрактальная природа реальности остается за пределами нашего сознания. Для того, чтобы использовать мышление для сортировки и понимания явлений, то есть для того, чтобы научиться понимать смысл происходящего, мы должны найти "*основную структуру реальности*", обнаруживающую порядок, который лежит в основе *Хаоса* (некоего универсального структурирующего принципа бытия<sup>330</sup>). Существует четыре нелинейные функции, которые помогают определить этот порядок в нашем собственном сознании, поскольку ученые, исследующие Хаос, обнаружили, что все то, что кажется хаотичным и не подчиняющимся никаким законам, в действительности, следуют скрытому порядку, выступающему как четверичная сущность: все внешние

<sup>330</sup> "Нужно носить в себе ещё хаос, чтобы быть в состоянии родить танцующую звезду". – Ф. Ницше

явления действуют в соответствии со своими целями, называемыми четырьмя аттракторами – силами, которые "извлекают порядок из беспорядка". Эти четыре аттрактора – **точечный, циклический, странный и торас аттракторы** – выступают умозрительными принципами, формирующими базовую структуру нашего мира.

**Точечный Аттрактор** (Рис. А 1) – это простейший способ привести порядок в Хаос. Он реализуется в рамках первого измерения линии, которая составлена из бесконечного числа точек. Под воздействием этого аттрактора человек испытывает склонность к одной деятельности, и отвращение к другой, а его реакции аналогичны положительным и отрицательным полюсам электромагнитной реакции. Середина континуума приязнь/неприязнь известна как седловая точка, в которой находятся в равновесии все виды энергии, перед тем, как та или иная сила возобладает и направит энергию в ту или иную сторону. В человеческом поведении Точечный Аттрактор создает психологическую фиксацию на одном желании, и все остальное откладывается до тех пор, пока не будет удовлетворено это желание. Таким образом, Точечный Аттрактор – это целеустремленный ("черное-белое", "хорошее-плохое") аттрактор, за исключением седловой точки.



Рис. А 1. Точечный Аттрактор



Рис. А 2. Циклический (Круговой) Аттрактор.



Рис. А 3 Двухмерный Циклический Аттрактор (Торас)



Рис. А 4 Странный Аттрактор

Характеристика **Циклического Аттрактора** (рис. А 2) – движение вперед-назад, подобно маятнику или циклическому магниту: он притягивает, затем отталкивает, затем опять притягивает и т.д. Он живет во втором измерении плоскости, которая состоит из бесконечного числа линий. Этот аттрактор более сложен, чем Точечный Аттрактор и является основной структурой для более сложного поведения, когда одна деятельность автоматически ведет к другой в повторяющемся порядке, как за светом дня следует темнота ночи. В природе его можно наблюдать на ряде примеров, например, в системах хищник/добыча, где размер популяции соответствующих хищников или их жертв увеличивается и уменьшается в обратном соотношении.

Циклический Аттрактор создает структурное напряжение между двумя полюсами и открывает путь для интеграции между двумя противоположностями. Синтез приходит из комбинации тезы и антитезы (так, нейтрон порожден протоном и электроном. В структуре человеческого мозга, две части обеспечивают возможность присоединения третьей, вдохновляющей части).

Третий, более сложный, вид аттрактора известен как **Аттрактор Торас** (Рис. А 3), который начинает сложную циркуляцию, повторяющую себя по мере движения вперед. Данный аттрактор реализуется в третьем измерении, которое состоит из бесконечного числа плоскостей. По сравнению с Циклическим и Точечным Аттракторами, Аттрактор Торас вводит большую степень беспорядочности, и его модели более сложны. На этом уровне, предсказания носят более точный характер, а модели имеют тенденцию казаться более законченными.

Графически он выглядит как кольцо или роголик и образует спиралевидные круги на ряде различных плоскостей, и иногда возвращается сам к себе, завершая полный оборот. Его основная характеристика – это повторяющееся действие. Он имеет тенденцию создавать нечто в виде беспорядочного гомеостазиса, подобно тому, как популяция насекомых влияет на популяцию лягушек: присутствие большего числа насекомых приводит к увеличению числа лягушек, а большее число лягушек будет поедать большее число насекомых, что сокращает популяцию насекомых. Имея меньше пищи, популяция лягушек начинает затухать.

Четвертым видом аттракторов является **Странный Аттрактор**, который (Рис. А 4) показывает набор Мандельброта в двухмерном виде. Трехмерный вид показал бы прекрасный мир спонтанности и свободы, организуемый Странным Аттрактором. Он позволяет выйти за границы старых парадигм, поскольку является самоорганизующимся – это место рождения свободы и понимания; то, что поверхностный взгляд воспринимает как абсолютный Хаос, в котором не заметно никакого порядка, имеет определенный порядок, базирующийся на Странном Аттракторе, когда наблюдение ведется из четвертого измерения. Другая характеристика Странного Аттрактора связана с чувствительностью к начальным условиям, которая иногда называется "**Эффектом Бабочки**" (обнаруженным Э. Лоренцем при исследовании погодных явлений), когда малейшее отклонение от изначальных условий может привести к огромным различиям в результате: "движение крыла бабочки в Перу через серию непредсказуемых и взаимосвязанных событий может усилить движение воздуха и, в итоге, привести к урагану в Техасе").

Странный Аттрактор можно представить в виде множества пульсирующих линий в трехмерном пространстве, подобных вибрирующим струнам. Таким образом, четырехмерность Странного Аттрактора получается за счет добавления пульсаций (вибраций).

Б. М. Вильяс пишет, что когда мы находимся под действием первых трех аттракторов, нами манипулируют, и мы становимся предсказуемыми. Только в диапазоне Странного Аттрактора мы можем быть действительно свободными. Мы можем нашим "взмахом крыла бабочки" влиять на погоду на экономическом рынке. Как писал Кастанеда, мы живем "в трещине между мирами". Когда мы входим в поток, мы настраиваемся на Странный Аттрактор, затем мы прозреваем скрытый порядок и время останавливается, мы испытываем пиковый прилив, в течение которого кажется, что все идет хорошо само по себе. Усилия становятся простыми, когда мы *знаем*, не зная, что мы знаем. Мандельброт предоставляет нам точную карту для навигации в этой "трещине между мирами", которая на экономических рынках представляет собой пространственно-временной континуум турбулентности и шанса. При этом скрытый порядок может не проявиться немедленно, он может стать очевидным позднее, через серию других синхронных событий.

Как видим, представления об аттракторах в целом обнаруживают **универсальный триадный принцип** (движение, связь, взаимодействие).

**1. Точечный Аттрактор** реализует движение, поскольку здесь на некий константный процесс действует некая сила и устремляет (движет) его по вполне определенному и предсказуемому пути.

**2. Циклический Аттрактор** обнаруживает принцип взаимодействия, поскольку он реализует взаимодействие двух константных процессов, которые в результате этого взаимодействия изменяют друг друга.

**3. Аттрактор Торенс** реализует принцип связи, поскольку организует связи более чем двух взаимодействующих процессов и выражает, таким образом, единство Точечного и Циклического аттракторов, когда линия и цикл, объединившись, дают нам спираль – Аттрактор Торенс.

**4. Странный Аттрактор** реализует принцип Нуля, поскольку, как отмечалось, его можно представить в виде множества пульсирующих линий в трехмерном пространстве. Здесь, как видим, принципиальным является процесс возникновения и уничтожения (пульсации), при котором обнаруживаются **нулевые (критические) фазы**.

Рассмотренную координацию аттракторов в нашей триадной схеме можно показать в таком виде:

#### КООРДИНАЦИЯ АТТРАКТОРОВ

	<b>Странный Аттрактор НУЛЬ</b>	
<b>Циклический Аттрактор Взаимодействие</b>		<b>Точечный Аттрактор Движение</b>
	<b>Аттрактор Торенс</b> как единство Точечного и Циклического аттракторов	
<b>Циклический Аттрактор Взаимодействие</b>		<b>Точечный Аттрактор Движение</b>

Здесь, как видим, Странный Аттрактор порождает два других аттрактора, которые, при их взаимной координации, обнаруживают Аттрактор Торенс, который, в свою очередь, порождает Точечный Аттрактор и Аттрактор Торенс. Здесь мы имеем взаимную зависимость этих трех аттракторов (точечного, циклического и торенс-аттрактора), порожденных четвертым (странным) аттрактором.

При этом данная схема координации аттракторов выражает, с одной стороны, логический квадрат, а с другой – гексаграммную (шестеричную) структуру, о чем речь пойдет ниже – в следующих главах нашей книги.

Очевидно, что представленный выше **в упрощенном виде** набор триадных структур следует рассматривать в несколько усложненном виде в контексте данной координации аттракторов. Например:

#### ТРАДИЦИОННЫЕ ВИДЫ МАТЕРИИ И ИХ ЭНЕРГО-ИНФОРМАЦИОННЫЕ СООТВЕТСТВИЯ

	<b>НУЛЬ</b> как <b>Божественный принцип</b>	
<b>Вещество</b> как дискретно-структурная сущность, <b>информация</b> как мера разнообразия, проистекающего из дискретно-структурной подоплеку мира		<b>Поле</b> как континуальная сущность (являющееся движением в чистом виде), <b>энергия</b> как мера движения
	<b>Жизнь</b> , целостный феномен, соединяющий правое энерго-полевое (негэнтропийное) и левое вещественно-информационное (энтропийное) начала	
<b>Вещество</b> как дискретно-структурная сущность, <b>информация</b> как мера разнообразия, проистекающего из дискретно-структурной подоплеку мира		<b>Поле</b> как континуальная сущность (являющееся движением в чистом виде), <b>энергия</b> как мера движения

Из приведенных таблиц видно, что развитие в целом реализуется как расщепление фундаментальной симметрии (физического вакуума) на полярные сущности, которые потом (в результате синергетической процедуры взаимодействия состояний иерархичности и деиерархичности) приходят к синтезу, что обнаруживает гегелевскую триаду (*тезис* → *антитезис* → *синтез*, или: тезис → *границная фаза* → антитезис → синтез), иллюстрирующую в наиболее простом и фундаментальном виде **универсальную синергетическую парадигму развития**<sup>331</sup>. Она, в свою очередь, является фундаментальным научно-философским обобщением: "только тогда можно понять сущность вещей, когда знаешь их происхождение и развитие" (Гераклит Эфесский). Г.П. Щедровицкий также полагал, что методы исследования предметов и явлений нашего мира должны предполагать рассмотрение не только функций объектов, но также и их генезис, поскольку генетические связи продолжают действовать и

<sup>331</sup> Парадигма (греч. *paradeigma* – пример, образец; греч. "paradeigma", "para", "сверх", "над", "через", "около", а "deigma", "проявление", "манifestация"): 1) понятие античной и средневековой философии, характеризующее сферу вечных идей как первообраз, образец, в соответствии с которым бог-демиург создает мир сущего; 2) в современной философии науки – система теоретических, методологических и аксиологических установок, принятых в качестве образца решения научных задач и разделяемых всеми членами научного сообщества.

Парадигма – совокупность устойчивых и общезначимых норм, теорий, методов, схем научной деятельности, предполагающая единство в толковании теории, в организации эмпирических исследований и интерпретации получаемых данных

В лингвистическом (техническом) смысле парадигма – система форм одного слова, отражающая видоизменения слова по присущим ему грамматическим категориям, например, по роду, числу и падежу для существительных, лицу, времени, виду и прочее для глаголов; схема изменения слова по грамматическим категориям; образец типа склонения или спряжения.

Парадигма – **"то, что предопределяет характер проявления, манифестации, оставаясь вне проявления"**. В самом широком смысле, это исходный образец, матрица, которая выступает не прямо, но через свои проявления, предопределяя их структуру. Парадигма – это не проявленная сама по себе и не поддающаяся прямой рефлексии **структурирующая реальность, которая, всегда оставаясь за кадром, устанавливает базовые, фундаментальные пропорции человеческого мышления и бытия**.

Специфика парадигмы состоит в том, что в ней гносеологический и онтологический моменты еще не разделены и подлежат дифференциации лишь по мере того, как базовые интуиции, проходя через парадигматическую решетку, оформляются в то или иное утверждение гносеологического или онтологического характера.

Термин "парадигма" использовался в платонической и неоплатонической философии для описания некоего высшего, трансцендентного образца, предопределяющего структуру и форму материальных вещей. Платон усматривал в идеях реально существующие прообразы вещей, обладающие подлинным существованием: демиург создает все существующее, рассматривая неизменно сущее как первообраз ("Тимей"). Согласно Шеллингу и Гегелю, духовный, идеальный прообраз определяет принципы упорядочивания и рациональной организации природных тел; это и совокупность предпосылок, определяющих конкретное научное исследование (знание) и признанных на данном этапе

Парадигма – это не миф, но система мифов, причем способная генерировать новые мифологические сюжеты и рекомбинации. Парадигма – это не теология, но система теологий, которые, различаясь по своим конкретным утверждениям, сводятся к общей праматрице. Парадигма – это еще не мировоззрение, но некая "предмировоззренческая" туманность, способная выкристаллизоваться из себя (как в системе Лапласа) неопределенно большую систему мировоззрений. Парадигма не идеология, но корневая подоплека идеологий, могущая сблизить одни идеологии с другими (внешне не просто различные, но противоположные), и наоборот, показать фундаментальные различия в идеологиях, формально очень схожих.

Термин "П." в философию науки впервые вводится позитивистом Г. Бергманом, однако подлинный приоритет в его использовании и распространении принадлежит Т. Куну. В своей книге "Структура научных революций" (1962) Т. Кун говорит о возможности выделения двух основных аспектов П.: эпистемического и социального. В эпистемическом плане П. представляет собой совокупность фундаментальных знаний, ценностей, убеждений и технических приемов, выступающих в качестве образца научной деятельности, в социальном – характеризуется через разделяющее ее конкретное научное сообщество, целостность и границы которого она определяет.

Существование П., по мнению Т. Куна, связано с периодами нормальной науки, в рамках которых они выполняют проективно-программирующую и селективно-запретительную функции. Смена П. осуществляется посредством научных революций, что связано со своеобразным гештальт-переключением научного сообщества на новую систему мировидения и ценностей.

Данный процесс порождается кризисом, который связан с возникновением научных аномалий, приводящих к научным открытиям. Большинство аномалий возникает в строгом соответствии с парадигмальными правилами и требованиями. С открытием аномальных явлений начинается поиск решений, причем в основном поиск осуществляется в рамках данной П. с целью ее сохранения. "Любой кризис начинается с сомнения в парадигме и последующего расшатывания правил нормального исследования". – Т. Кун. Завершение кризиса знаменуется научной революцией, сущность которой заключается в возникновении новых П. Новые П. качественно несоизмеримы со старыми и некумулятивны. "Научные революции рассматриваются здесь как такие некумулятивные эпизоды развития науки, во время которых старая парадигма замещается целиком или частично новой парадигмой, несовместимой со старой". – Т. Кун.

Критика чрезмерного социологизма и психологизма в понимании П. побудила Т. Куна конкретизировать свою позицию посредством введения понятия "дисциплинарной матрицы", синонимичного эпистемическому контексту П. В структуру дисциплинарной матрицы входят: 1) символические обобщения, составляющие формальный аппарат и язык, характерный для конкретной научной дисциплины; 2) метафизические компоненты, определяющие наиболее фундаментальные теоретические и методологические принципы миропонимания; 3) ценности, задающие господствующие идеалы и нормы построения и обоснования научного знания.

Понятие П. в поздних работах Т. Куна связано в большей степени с характеристикой интегральных социально-психологических аспектов научного сообщества. Вместе с тем в рамках современной философии науки понятие П. оказалось более продуктивным при описании эталонных теоретико-методологических оснований научного поиска.

Понятие П. используется в современных социально-философских теориях для диагноза ее наличного состояния и предсказания перспектив, хотя вряд ли можно однозначно говорить о применимости П. как единой системы норм, установок, ценностей к социально-философским теориям.

В целом, смена П. – нечто большее, чем чередование теорий и концепций, выдвигаемых теми или иными авторами. Смена П. есть смена отношений к объекту исследования, предполагающая изменение исследовательских методов и целей, а иногда и смена самого предмета исследования (Т. Х. Керимов, Е.В. Хомич и др. – <http://www.onlinedics.ru/slovar/fil/b/paradigma.html>)

Томас Кун в книге "Структура научных революций" писал: "Под парадигмами я подразумеваю признанные всеми научные достижения, которые в течение определенного времени дают научному сообществу модель постановки проблем и их решений" [Кун, 2003, с. 17].

Фридьоф Капра: "Парадигма – это совокупность понятий, ценностей, восприятий и практик, разделяемых сообществом, которая формирует определенное видение реальности, основанное на том, как сообщество организует само себя" (Frijof Capra "The Web of Life", p. 6.).

оказывать влияние на программы функционирования и даже определяют характер последних. Таким образом, для того чтобы исследовать и воспроизвести в знании программу функционирования объекта, следует предварительно исследовать его генетическую природу. Верным является обратное, когда степень понимания генезиса зависит от того, насколько глубоко и детально мы проанализировали функции структуры развитого состояния рассматриваемого объекта [Щедровицкий, 1995].

При этом данная парадигма развития не является только лишь линейной (когда все три элемента расположены на одной оси в семантическом пространстве), и не имеет только лишь переходный характер гегелевской диалектической схемы ("тезис-антитезис-синтез"). Она является целостно-парадоксальной, универсальной линейно-цикло-спиральной сущностью, реализуемой посредством **вложенных и переходящих друг во друга спиралевидным образом, а также отличающихся разной размерностью триадных диалектических циклов, фрактально-волновых по своей природе.**

О важности спиралевидного понимания развития мы можем узнать из попыток построить единую геометрическую картину мира, что подвигнуло исследователей ввести пятое измерения: поскольку четырехмерная риманова геометрия не вполне адекватно интерпретировала феномены физических взаимодействий, не сводящихся только к гравитации, возникла необходимость разработать теорию пятимерного пространства, где пятой координатой является "спиральность" [Готт, 1988], которую, в силу ее метаморфозно-преобразовательной функции и самоподобной природе можно полагать онтологической основой фрактально-голограммного принципа строения Вселенной <sup>332</sup>.

## ГЛАВА 2. УНИВЕРСАЛЬНОСТЬ ТРИАДНОГО ПРИНЦИПА

*Триалектика – новая парадигма мировоззрения, идущая на смену диалектике, окончательно сложившейся еще в XIX веке, и переводящая в высокий философский регистр расхожее мнение, что истина лежит посередине между двумя противоположными ответами. Между линиями Демокрита и Платона в философии она пытается провести забытую третью линию Парменида, согласно которой и мысль, и предмет мысли тождественны... В диалектике борьбы противоположностей торжествует обычно какая-то одна компонента. В триалектике главенствует это среднее промежуточное начало, сохраняющее жизнь даже в самой смерти, свет в самой тьме.*

*В.С. Воронин (один из основателей Академии Тринитаризма)*

*Триалектика – это новая философская система и естественнонаучная система познания, онтологическим основанием которой является постулат: в мире нет ничего кроме движущегося пространства.*

*П.Я. Сергиенко [Сергиенко, 2012]*

*Человек воспринимает окружающий мир как трехмерный и троичный, а осознает через сопоставление не трех, а двух полярных свойств бытия: как борьбу противоположностей. Способность соединить и то и другое называется мудрость.*

*А. П. Девятков (<http://rusmir.in.ua/eko/1174-biznes-model-yekonomiki-znanij.html>)*

*Так до сих пор не уделено серьезного внимания такому кардинальному вопросу: какие законы лежат в основе того парадоксального факта, что явления различных классов, относящихся к технике, живой природе и обществу, развиваются и действуют на основе одних и тех же общих принципов функционирования? Этот вопрос по своему характеру является именно философским*

*П.К. Анохин*

*Триадичность есть наиболее общая характеристика бытия*

*П.А. Флоренский*

*Время трехмерно как амплитуда, частота и фаза колебательных процессов обмена; и троично как длительность (хронос), порядок следования (циклос) и момент (кайрос)*

*А. П. Девятков (<http://rusmir.in.ua/eko/1174-biznes-model-yekonomiki-znanij.html>)*

*Существует три способа оказаться на вершине дерева: 1) залезть на нее; 2) сесть на желудь и 3) подружиться с большой птицей*

*Роберт Мейдмент*

*Ибо три свидетельствуют на небе: Отец, Слово и Святой Дух; и Сии три суть едино*

*(1 Ин 5:7)*

*Тройка в сравнении со всеми остальными числами обладает исключительной красотой и благолепием. Прежде всего, она первая в действительности явила возможности единицы: нечетность, совершенство, пропорцию, единство, предел... Исключительность тройки в том, что она является суммой двух начальных <натуральных> чисел и суммой их обоих*

*Никомах Гераский [Никомах Гераский, 2007]*

*Согласно Платону, "всякая прямолинейная поверхность состоит из треугольников" – строительных блоков космического мироздания [Платон, 1994, т. 3, с. 432-498].*

Подобно тому, как триада "человек – граница – мир" является целостным нерасторжимым комплексом, который поэтому может пониматься в виде Троицы (что проявляется как в виде парадокса "Наблюдатель" в квантовой физике – передовой отрасли науки как формы общественного сознания, так

<sup>332</sup> Постигни сложное: В Троице Первый закон – Да это Нет и Нет это Да... Поймёт ли умный? Глупый-то постигнет не думая. Хотя всё просто: здесь – зеркало, простое отражение, Где с этой стороны, пожалуй, истина, А с той, пожалуй, мнимость. Но – кто есть кто? И откуда смотришь?... Бог – Да, или Есть. Это – Всё. Дьявол – Нет, или Нету. Это – Ничто. Господь – Есть и Нету. Это – Всё и Ничто... Вот Троица: Господь – Суть. Бог – При-сутствие. Дьявол – От-сутствие. [Праведы, 2005]

и в виде индо-буддистского, то есть религиозного представления о реальности как сверхединстве *Жертвы, Приносящего Жертву и Места, где Жертва приносится*, когда "глаз и мир, который этот глаз созерцает, есть единый узор, целостный нерасторжимый комплекс"), так и триада "движение – связь – взаимодействие" также составляет интегральное, симфоническое единство.

Как же соотносятся эти две триады (*человек – граница – мир* и *движение – связь – взаимодействие*)?

Рассмотрим первую триаду ("*человек – граница – мир*"). Человек, находящийся в мире, обнаруживает три онтологические ситуации, связанные с созерцанием и рефлексией *каждого из трех элементов* представленной триады.

*Первая ситуация* (*созерцание мира*) – мир в наиболее общем и абстрактном виде представляется человеку, созерцающему его, как взаимодействие множественных форм мира, что приводит к изменению, серии метаморфоз. При этом взаимодействие реализует мир, реальность, поскольку то, что не вступает во взаимодействие, никак не проявляется в мире.

*Вторая ситуация* (*созерцание границы*) – есть идентификация человеком границы как нечто, которое *отделяет* его от мира и одновременно *связывает* с этим миром. То есть граница предстает пред человеком как *связь* (как связующее начало реальности, как принцип связи вообще).

*Третья ситуация* (*созерцание человеком самого себя*) – есть самоидентификация человека, то есть рефлексия, самосознание, восприятие человеком самого себя. Данный процесс обнаруживает принцип движения, изменения человека.

Итак, реальность есть первая триада – "*человек – граница – мир*" ("*внутреннее – граница – внешнее*"), которая есть первый уровень абстракции реальности – есть аксиома аксиом, то есть фундаментальная **аксиома реальности**, из которой проистекают несколько следствий.

**Следствие первое** (проистекающее из аксиомы реальности и предстающее ее фрактально-голограммным, изоморфным двойником – в силу единства бытия он актуализируется согласно фрактально-голограммному принципу) реализует вторую триаду ("*движение – связь – взаимодействие*", когда движение понимается как внутреннее (имманентно присущее каждому предмету), связь – как граница, взаимодействие – как внешнее). В связи с этим важно отметить, что *закон системных перестроек*, который является системной универсалией, обнаруживает определенные пути изменения трех фундаментальных аспектов (*количества, качества, отношений*) любого объекта [Урманцев, 1978, с. 21]. При этом человеческое мышление также оперирует тремя базовыми элементарными пропозиционными операциями (группировками первого порядка), на которых строятся другие логические операции, а именно: простая классификация (отвечает связи), замещение или реципроктные подстановки внутри классификаций (отвечает движению), умножения классификаций (отвечает взаимодействию).

**Следствие второе** (по счету, но не по значению) есть формулировка трех форм освоения человеком мира, которые составляют комплекс "**гносеология – аксиология – праксиология**".

**Аксиология задает систему ценностей человеческой цивилизации**, выступая в этой своей функции нечто континуальным и непреложным, коррелируя с движением как непрерывной, континуальной сущности.

**Аксиология** (от др.-греч. ἀξία – ценность) – теория ценностей, раздел философии, где отражаются вопросы, связанные с природой ценностей, их местом в социальной реальности, структурой ценностного мира человека и связях различных ценностей между собой, с социальными и культурными факторами и структурой личности. Одним из первых вопросов о ценностях был поставлен Сократом, сделавшим его центральным аспектом своей философии, где проблема ценностей реализуется в виде вопроса о том, что есть благо, выступающее реализованной ценностью, то есть полезностью, когда ценность и польза понимаются как "две стороны одной медали". В античной и средневековой философии вопрос о ценностях был включён в структуру вопроса о бытии, поскольку полнота бытия понималась как абсолютная человеческая ценность, выражающая единство этических и эстетических идеалов. В концепции Платона Единое, или Благо, было тождественно Бытию, Добру и Красоте. Такой же онтологической и холистической трактовки относительно природы ценностей придерживается и вся платоническая ветвь философии вплоть до Гегеля и Б. Кроче. Впоследствии возникает аксиология как особый раздел философского знания, в рамках которого понятие бытия расщепляется на два элемента: реальность и ценность как возможность практической реализации (что обнаруживает проблему дихотомии действительного и разумного), а задача аксиологии в этом случае заключается в демонстрации аксиологических возможностей практического разума в общей структуре бытия<sup>333</sup>.

<sup>333</sup> **Аксиологические теории: Натуралистический психологизм.** Представлен такими именами, как А. Мейнонг, Дж. Дьюи и др. Данная теория сводится к тому, что источник ценностей заключается в биопсихологически интерпретированных потребностях человека, а сами ценности могут быть эмпирически фиксированы в качестве некоторых фактов. **Трансцендентализм.** Разрабатывался в Баденской школе неокантианства (В. Виндельбанд, Г. Риккерт) и связан с представлением о ценности как об идеальном бытии, соотносящимся не с эмпирическим, но с "чистым", или трансцендентальным, сознанием. Будучи идеальными, ценности не зависят от человеческих потребностей и желаний. Тем не менее, ценности должны каким-то образом коррелировать с реальностью. Поэтому мы должны либо идеализировать эмпирическое сознание, приписав ему нормативность, либо развить идею "логоса", некоторой сверхчеловеческой сущности, на которую опираются ценности. **Персоналистический онтологизм.** Развивает последнюю из двух вышеназванных

В данной короткой справке эволюции аксиологического сознания человечества ясно прослеживается **трехэтапная диалектическая схема** его развития от некоего центрального интегрального качества, в рамках которого Добро и Красота, Благо и Бытие были тождественны. Потом, в новейшее время вместе с развитием философской рефлексии в полной мере актуализируется аксиология как наука и теория ценностей, в которой отмеченное интегральное качество распадается на два полярных – реальность и ценность, что обнаруживает проблему их несоответствия в виде дихотомии действительного и разумного. В современном философском дискурсе обнаруживается возможность восстановления единства реальности и ценности в плоскости некоторых новейших воззрений и концепций (антропный космологический принцип, универсальное семантическое пространство Вселенной и др.). Отмеченная схема развития ценностного отношения человека к миру иллюстрирует **универсальную синергетическую парадигму развития**.

**Гносеология – есть выражение познания человеком себя и мира**, что предполагает актуализацию связи форм бытия как смыслообразующего начала.

**Гносеология** (от др.-греч. γνῶσις – "знание" и λόγος – "учение, наука"); эпистемология (от др.-греч. ἐπιστήμη – "умение, знание", и λόγος – "учение, наука") – теория познания, раздел философии. Термин "гносеология" был введён и активно применялся в немецкой философии XVIII века; "эпистемология" был введён и активно применялся в англо-американской философии XX в. В русской философии в XIX и 1-й половины XX в. преобладал первый термин, а со 2-й половины XX в. начал преобладать и сейчас преобладает второй. *Основной вопрос гносеологии* – познаваем ли мир в принципе? Ответы на этот вопрос у разных философских течений выглядят по-разному: *гносеологический оптимизм (гностицизм)* – мир познаваем, границ познания нет, необходимы лишь время и средства; *агностицизм* – мир непознаваем в принципе, человек не познаёт мир, а строит виртуальный мир на основе чувственного восприятия; *скептицизм* – мы познаём реальный мир, но в силу несовершенства чувств постоянно вводим себя в заблуждение.

**Праксиология соотносится со взаимодействием форм бытия.**

**Праксиология** (реже праксеология; от др.-греч. πράξις – деятельность, и λογία – наука, учение) – учение о человеческой деятельности, о реализации человеческих ценностей в реальной жизни. Область социологических и экономических исследований, которая рассматривает различные действия или совокупности действий с точки зрения установления их эффективности. Термин впервые использован в 1890 году А. Эспинасом. Развитие праксиологии было продолжено Людвигом фон Мизесом. Наиболее разработанным разделом праксиологии является экономическая теория в её "австрийском" варианте. Определённые аспекты праксиологии развивались Т. Котарбинским).

**Следствием третьим** можно считать культурные формы освоения и трансляции человеком своего социоприродного и космопланетарного окружения, которые реализуются в виде триады "**обучение – воспитание – образование**". *Воспитание*, в силу понятных причин, есть аксиологическая категория; *обучение* – праксиологическая (практико-инструментальная) категория, то есть обучение формирует у человека ряд практических стратегий взаимодействия с миром. *Образование* (латинский корень этого слова связан с идеей движения) как гностическая категория ведёт человека по пути познания, когда уровень образованности человека даёт ему возможность подниматься по ступеням общего познания мира. То есть образование определяет общий уровень развития человека, что проявляется, прежде всего, в личностной сфере его самосознания, в развитии познавательных, общекультурных процессов, которые расширяют перед человеком гностический горизонт реальности. Иными словами, образование более соотносится с познанием, чем обучение, что иллюстрируется сентенцией: "научить можно и мартышку".

**Следствием четвёртым** является *система целей* актуализации предыдущей триады ("обучение – воспитание – образование"), обнаруживающихся в государственных образовательных документах, всесторонний анализ которых позволяет дифференцировать три таковых цели, а именно, – *формирование гармоничной личности, компетентного специалиста (профессионала) и сознательного гражданина (патриота)*. Очевидно, что специалист формируется в сфере практического освоения мира

---

возможностей, связанную с идеей "логоса" (М. Шелер). Реальность ценности обусловлена, согласно М. Шелеру, "вневременной аксиологической серией в Боге", несовершенным отражением которой служит структура человеческой личности. Тип личности определяется свойственной ей иерархией ценностей, которая образует и онтологическую основу личности. Н. Гартман в этом контексте поставил вопрос о необходимости автономизации ценностей и освобождении аксиологии от религиозных предпосылок. *Культурно-исторический релятивизм*. Эта теория связана с именем В. Дильтея, утверждавшего идею аксиологического плюрализма, т. е. множественность равноправных ценностных систем, зависящих от культурно-исторического контекста, и познаваемых в рамках познания таких контекстов. *Социологизм*. М. Вебер развил представление неокантианцев о ценности как норме, способом бытия которой является значимость для субъекта и применил его к интерпретации социального действия. В дальнейшем в школе структурно-функционального анализа (Т. Парсонс) понятие ценности приобретает обобщённый методологический смысл как средство выявления и описания социальных отношений и институтов: социальная система любого масштаба предлагает наличие некоторых разделяемых всеми его членами ценностей. Проблема ценностей в особенно острой форме возникает в обществе, в котором обесценивается культурная традиция и идеологические установки которого дискредитируются [Виндельбанд, 1995; Парсонс, 1998, 2000; Риккерт, 1998; Шелер, 1994].



(праксиология), то есть обучения, гражданин – в сфере аксиологии (то есть воспитания), а личность – в сфере познания, то есть образования.

Системная корреляция рассмотренных аксиом реальности принимает такой вид:

*СИСТЕМНАЯ КОРРЕЛЯЦИЯ АКСИОМ РЕАЛЬНОСТИ*

Человек	Движение	<i>А. Качество</i>	Аксиология	Воспитание	Гражданин
Граница	Связь	<i>В. Отношение</i>	Гносеология	Образование	Личность
Мир	Взаимодействие	<i>С. Количество</i>	Праксиология	Обучение	Специалист

Отмеченные элементы аксиомы реальности системным образом соотносятся друг с другом. Данное соотношение предельно просто и четко реализуется **в принципах всеобщей теории систем**, которую разработал Ю. А. Урманцев. Закон системных перестроек (являющийся системной универсалией и обнаруживающий семь возможных фундаментальных типов систем) гласит, что любой объект как системная сущность перестраивается (превращается) семью способами: путем изменения количества, качества, отношений между элементами или одним из возможных соединений этих признаков; если представленные признаки обозначить как *А (качество), В (отношение), С (количество)*, тогда получим четыре дополнительных соединения: АВ, АС, ВС, АВС. Следовательно, всего имеется семь способов формирования систем: А, В, С, АВ, АС, ВС, АВС [Урманцев, 1978, с. 21].

Здесь качество, как мы отмечали, выражает изменение процесса (в результате движения), то есть качество соотносимо с движением. Количество соотносится с взаимодействием соответствующих феноменов, что приводит к количественным сдвигам их параметров. Отношение же выражает связь, которая реализует единство этих феноменов.

В графическом виде данная процедура принимает такой вид.



Рис. Принцип системной реализации аксиом реальности

Можно выделить и динамико-статическую концепцию системы эстетических категорий, разработанную Н.И. Крюковским, который, используя структурно-типологический подход наряду с динамическим, показал, что эстетические категории фиксируют определенные устойчивые фазы эстетического отношения и связаны не только структурно, но и генетически [Зырянова, 2012, с. 52; Крюковский, 1974, 1977, 1983]:

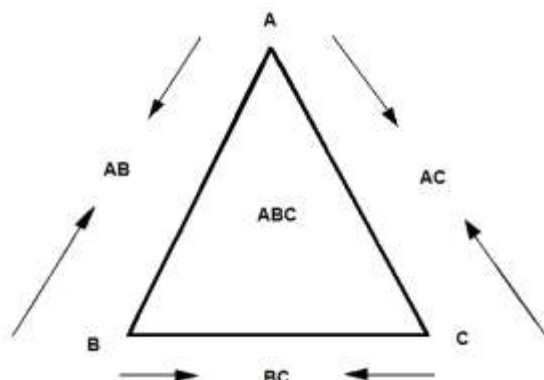

Рис. Крюковский, Зырянова. Модель эстетических отношений

Нетрудно увидеть, что элементы данной модели формируются на основе модели Ю.А. Урманцева, когда, например, прекрасное + трагическое = возвышенное, и т.д.

Приведенная шестеричная схема реализуется и в любом явлении (когда структурно-статическое оказывается тождественным волно-динамическому), которое в его наиболее простом и фундаментальном виде предстает как синусоидальный процесс:



Рис. 1 А

Рис. 2 А

Рис. 3 А

Рис. 4 А

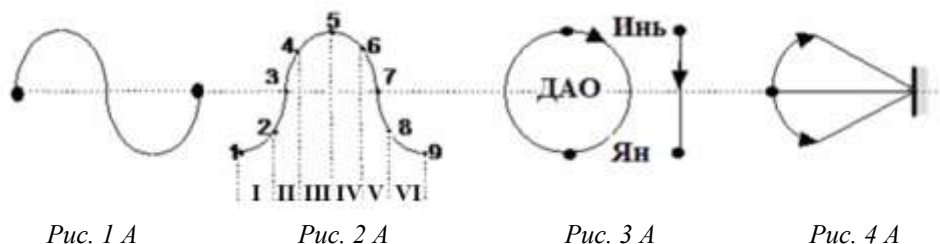
На рис. 1 А и 2 А показаны диахронические (линейные) конфигурации синусоиды. На рис. 3 А – синхроническая (циклическая) конфигурация, отраженная в сфере китайской нумерологии. На рис. 4 А мы имеем гармоническое колебание математического маятника, параметры которого изменяются по синусоидальному закону.

На рис. 2 А представлены **шесть фаз развития любого процесса**, если рассматривать его как изменчивую сущность, поскольку на участках 1-2, 4-4, 4-5, 5-6, 6-8, 8-9 наблюдается изменение параметров процесса (1-2 – процесс зарождается; 2-4 – процесс эскалируется, 4-5 – процесс достигает апогея; 5-6 – процесс обнаруживает катастрофическое уменьшение своей активности; 6-8 – процесс достигает деградации, 7-9 – процесс затухает, умирает). При этом, если обобщить данные параметры, то они дают там **три универсальные стадии** – 1) зарождение и эскалация, 2) апогей, 3) деградация и умирание.

Данную картину можно квалифицировать и в контексте традиционных китайских восьми фаз, если рассматривать процесс как разделенный на фазы, очерченный девятью его состояниями (причем, девятое состояние, по сути, совпадает с первым – см.: Рис. 2 А).

Н. Н. Александров в монументальной книге "Проблемы художественной композиции" [Александров, 2012, с. 43] проводит масштабирование данных шести циклов:



Рис. Н.Н. Александров: "Связанность иерархии с циклом"

Рассмотренный принцип системной реализации аксиом реальности находит выражение в некоторых системных построениях. Так, Р. Стернберг (1988) развил концепцию любви, в которой индивидуальные стили любовных отношений рассматриваются как комбинации трех главных компонентов (*страсти, интимности и преданности*) [Майерс, 1998, с. 560-561]:

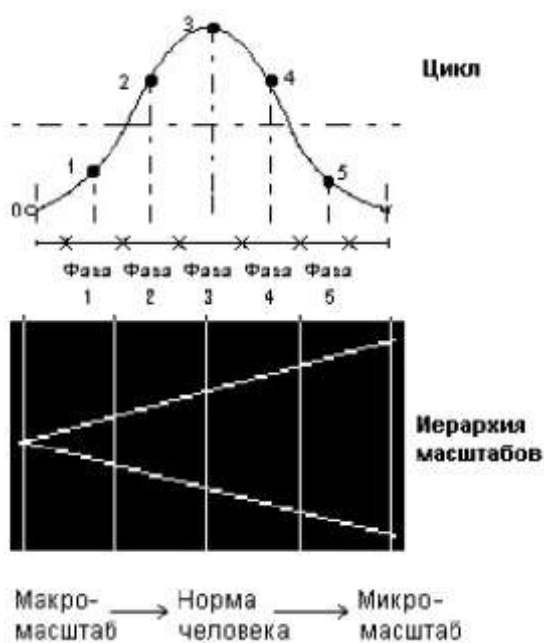

Рис. Гексаграммная структура совершенной любви Р. Стернберга

О. Соловьев подобным образом рассматривает кайротическое (циклическое) планирование: <sup>334</sup>



Рис. Структура экологической компетентности (за Н.М. Черновол): 1 – направленность на экологизацию мышления и профессиональных знаний; 2 – готовность к экологически направленной деятельности; 3 – направленность на экологизацию культуры [Черновол электронный ресурс]



Рис. Н.И. Миронова. Модель переноса ценностного конфликта в конфликт по поводу управления ресурсами [Миронова, 2005]

<sup>334</sup> Соловьев О. Проводим время качественно, или что такое Кайрос // [http://www.financialfamily.ru/index.php?s\\_id=articles&e\\_id=630](http://www.financialfamily.ru/index.php?s_id=articles&e_id=630)



Шестигранник фигурирует во многих древних учениях, например, имеет место в китайских гексаграммах. В "Настольной книге Ищущего" Джона Лэша повествуется о том, что "Гексаграмма была скорректирована применительно к генетическому коду, который, в свою очередь, обеспечивает все многообразие процессов жизни". В универсальном "Словаре символов", призванном отразить все многообразие идеографических форм человечества, Дж. Ситл так описывает шестиугольник: "это символ человеческой души, объединяющий сознание и подсознание; он выражает соединение обычного треугольника (означающего огонь) и треугольника перевернутого (вода)". Особенно поражают шестиугольные кристаллические формы застывшей водной стихии.

Многообразные гексограммные построения (имеющие шесть элементов плюс седьмой центральный) прямо соотносятся с Меркабой ("звездным тетраэдром" как "трехмерной Звездой Давида"), являющейся, согласно новейшим эзотерическим источникам, "универсальной матрицей творения" [Фриссел, 1997, 2000; Друнвало Мелхиседек, 2000, 2003; Тихоплав, Тихоплав, 2003]:





Рис. Меркаба как "универсальная матрица творения"

Круги на полях Англии, Гемпшир, 29 июля 2012г.

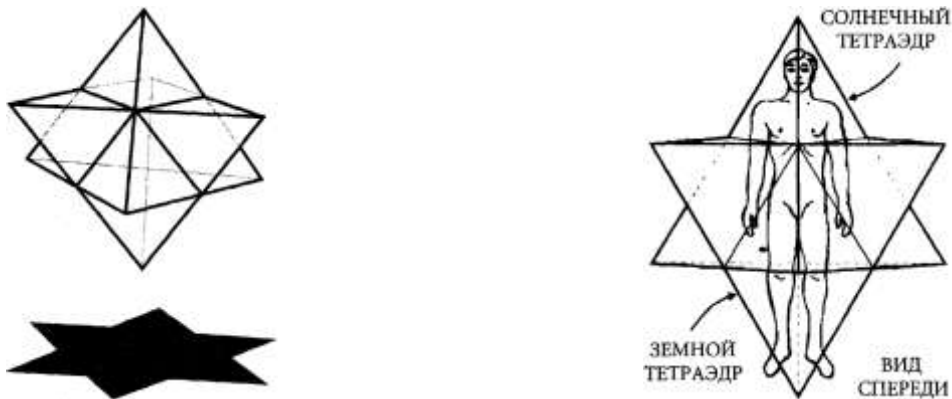

([http://planeta.moy.su/blog/krugi\\_na\\_poljakh\\_anglija\\_gempshir\\_29\\_ijulja\\_2012g/2012-07-31-25697](http://planeta.moy.su/blog/krugi_na_poljakh_anglija_gempshir_29_ijulja_2012g/2012-07-31-25697))

Важным является также и то, что, как пишет В. Е. Еремеев, развертка Великого предела  приводит к рождению двух сил, а значит, и его появлению также предшествовало слияние двух сил. Если Великий предел можно рассматривать как единицу, то целесообразно выразить данный принцип численно следующим образом:  $1/2 \rightarrow 1; 1 \rightarrow 2$ , или  $1/2 \rightarrow 1 \rightarrow 2$ . Данную раскладку можно изобразить это графически. При этом, как пишет В. Е. Еремеев, причинностные структуры на схемах принято помещать сверху. Следовательно, предысторию появления Великого предела можно будет выразить



треугольником, обращенным одной из вершин вниз: это две силы объединяются в одно начало [Еремеев, 1993]:



Процесс развертки Великого предела может быть выражена в виде треугольника, обращенного одной из вершин вверх: это одно начало делится на две силы:



В результате можно получить целостную картину, которая составляется в результате наложения этих треугольников друг на друга, что приводит к образованию известного знака – “Звезды Давида” (или “Звезды Соломона”). Как пишет, В. Е. Еремеев, первое название данный знак получил в честь библейского царя Давида (создавшего израильско-иудейское государство со столицей в Иерусалиме), а второе – в честь его сына, царя Соломона, который прославился своей мудростью. Однако данный знак можно встретить в древнеиндийских мандалах, а также в арабских храмовых орнаментах. Символ этот олицетворяет собой “закон аналогии”, наиболее известный в формулировке “Изумрудной скрижали” Гермеса Трисмегиста. В Китае он в явном виде не встречается, но его структура заложена в отдельных традиционных учениях [Еремеев, 1993, см. также Еремеев, 1996, 2001, 2005].



Таким образом, можно говорить о процедуре построения различных триадных систем, три базовых элемента которых предполагают три дополнительные элемента, что реализуется в **гексаграммных (шестеричных) интерпретациях** научной и педагогической реальности.

В целом, триадичность (триадность) отражается во многих концептуальных построениях. Можно сказать, что индоевропейской мыслительной идеологии присуща триадичность [Дюмезиль, 1986, с. 53]: это три ветви власти (законодательная, исполнительная, судебная); это и три фактора естественной эволюции Ч. Дарвина (наследственность, изменчивость, естественный отбор); у Аристотеля это три элемента сущего (субстанция, форма, отношение); в ведизме это три гуны человека и природы (блаженства, страсти, невежества) [Праххупада, 1984]; у И.П. Павлова это свойства нервной системы (сила, уравновешенность, подвижность); у З. Фрейда – три инстанции личности (Я, Оно, Сверх-Я); у П. В. Симонова – три потребностных уровня человека (биологический, социальный, познавательный) [см. Ротенберг, Бондаренко, 1989, с. 98]; у А. Н. Леонтьева – три структурных элемента сознания (чувственная ткань, смысл, значение [Леонтьев, 1975]); у Ж. Пиаже это три наиболее фундаментальные состояния (свойства) сознания – обратимость, сохранение и равновесность [Пиаже, 1966]; у Ч. Кречмера – три конституциональных типа человека (шизотимный, циклотимный и промежуточный между ними вискозный) [Kretschmer, 1961]; у Гегеля это структура диалектики (тезис-антитезис-синтез) и структура Абсолюта (Логика, Природа, Дух); при этом Абсолютный дух имеет три формы (дух, который созерцает себя в полной свободе, есть искусство; дух, который благоговейно представляет себя, есть религия, дух, который мыслит свою сущность в понятиях и познает ее, есть философия), это и гегелевская логика (бытие – сущность – понятие); это и Триада Плотина – Единое (Абсолют), Ум (Логос), Душа (София), как и проблема единства Истины, Добра и Красоты, над которой работал В.С. Соловьев [см. Гулыга, 1990], а М. Вебер писал, что они являются как бы богами, которые тянут человека в разные стороны и разрывают его [см. Шердаков, 1989, с. 417].

И. Кант в “Критике чистого ума” провел одно из своих фундаментальных обобщений человеческого бытия – сформулировал три знаменитых вопроса, которые, по его мнению, исчерпывает все духовные направления человека: 1) Что я могу знать? 2) Что я должен делать? 3) На что я смею надеяться? Как видим, первый вопрос связан с процессом познания мира (гносеология), второй, – с деятельностью человека (праксеология), а третий – с ценностными принципами жизни (аксиология), поскольку, как доказали ученые (В. Франкл, Э. Фромм и др.), смысл жизни проистекает из ее цели, ее целевого аспекта. Следовательно, смысл является понятием телеологическим – осмысленно то, что имеет цель.

Интересно, что в средневековых университетах было четыре факультета – юриспруденции (*аксиология*), медицина (*праксеология*), философия (*гносеология*), объединявшиеся в единое целое на основании четвертого факультета – богословия – который отражал абсолютные критерии бытия.

В целом, приведен триадный взгляд на координацию бытия существовал в культуре человеческой цивилизации всегда. Он представлялся, выражаясь языком системных исследований, триадой (*способ действия + предмет действия = результат действия*) креатора, закрепленной в глагольных структурах языка, в двуполой асимметрии человека как биологического вида; в образах божественного семейства древних религий.

Отмеченная триадность характерна для индоевропейского культурного и научного канона. При этом концептуализация фундаментальной триадности (*движение, взаимодействие, связь*) позволяет наполнить новым интегральным содержанием триадные научные категории, которые, таким образом, базируются на определенном монистическом начале и приобретают аксиоматическую значимость: как говорил Лао-цзы, "Дао рождает одно, одно порождает два, два порождает три, три дает начало всем вещам" [Шмаков, 1916, с. 110].

О аксиоматической сущности триадности мы можем узнать, читая материалы на сайте *Академии Тринитаризма*, где помешают свои труды, касающиеся синтетических исследований, авторитетные ученые (<http://www.trinitas.ru/>), совокупные исследования которых позволяют говорить о синтетической науке – триалектике: **"ТРИАЛЕКТИКА – наука о НАЧАЛАХ бытия и творения в согласии с принципами гармоничного бытия Святой Троицы и их математическим обоснованием...**

Математическое моделирование гармонии Жизни любой природной системы, базирующаяся на *триединстве* принципов бытия ее субстанции (*единосущности, соприсущности, нераздельности, специфичности, и взаимодействию*), должно так же базироваться:

- на принципе **постоянного изменения** (развития) системы;
- на принципе **постоянного сохранения** развивающейся системы;
- на принципе **наименьшего действия** (траты энергии, времени, количества операций, комбинаций, минимуме стандартов мер, отношений и т.д.) при изменении и сохранении системы. Данный принцип является как бы *принципом всеобщей связи* между противоположными принципами бытия единой системы" [Сергиенко, 2009].

Рассмотрим некоторые **онтологические и гносеологические проекции триадности**.

### ГЛАВА 3. ТРИАДНОСТЬ В СФЕРЕ ПЕДАГОГИКИ И ПСИХОЛОГИИ

*Жизнь есть стремление к силе; этим стремление переполнен весь мир – оно просачивается буквально во все поры жизни, и ни одно честное стремление не остается без вознаграждения.*

*Ральф Уолдо Эмерсон ("Сила")*

*Целостное существо знает, не изучая, видит, не глядя*

*Лао-Цзы*

*Все, что нас окружает, было когда-то чей-то мечтой*

*Неизвестный автор*

Наша аксиоматическая база представляется эвристичной с точки зрения анализа структуры педагогической реальности, концептуализации **структурно-голограммной педагогики**, а также разработки концепции подготовки "универсального специалиста", которая является необычайно актуальной:

"Современная наука и цивилизация вплотную столкнулись с проблемой избытка специализации и дефицита универсальных знаний. Так, по данным украинского академика Г. А. Атанова, человека изучают сегодня около 80 наук [Атанов, 2002, с. 51]. Все новые и новые узкопрофильные науки с угрожающей быстротой плодятся во всех областях знаний. Такая явно аномальная ситуация делает крайне актуальной проблему поиска методологических оснований для выработки универсальных подходов к познанию окружающей действительности... Система общего образования, а среднего профессионального, среднего технического и высшего в особенности, направлена на подготовку специалистов узкой квалификации, слабо ориентирующихся даже в смежных дисциплинах, не говоря уже о поиске смысловых связей в отдаленных областях знаний. Мировые концепции образования, включая и самые передовые, принятые в странах СНГ, также сориентированы на усиление рационально-логического анализа (левополушарного), а не сенсорно-интуитивного синтеза (правополушарного). Положение усугубляется по-преимуществу рационально-индивидуалистским, узкоспециализированным характером современной цивилизации" [Моргун, 2004, № 1, с. 279].

Проведем некоторые обобщения в рассматриваемом предметном поле (где задействованы категории **"компетенция"**, **"компетентность"** и др.) – **компетентностном походе к процессу профессиональной подготовке специалиста**.

Анализ научных работ позволяет сделать вывод, что модель формирования профессиональной компетентности специалиста должна содержать систему дидактических и воспитательных целей, которые обеспечиваются реализацией определенных смысловых компонентов: специального (профессионального), интеллектуального, творческого, морального, коммуникативного, волевого. Здесь, так или иначе, в интегральном виде находят отражение все главные аспекты человеческой личности и направления ее деятельности, очерчиваются все главные компетентности человека и специалиста, классификация которых находится в центре внимания многих ученых.

Существует множество классификаций компетентностей и компетенций. Так, **классификация Г. К. Селевко** ориентируется на **объекты жизненной активности человека**. Здесь мы находим: [335].

Важной в этом контексте является также детализированная **классификация Дж. Равена**, которая в сокращенном виде содержит **тридцать семь видов компетентностей**, которые, например, охватывают такие личностные черты специалиста, как: [336].

В настоящее время одним из приоритетных направлений государственной политики касательно развития высшего образования есть интеграция отечественного высшего образования в европейское и мировое образовательное пространство, что нашло отражение в Болонском процессе, в рамках которого отобраны **30 общих компетенций**, включенных в три категории, соотносимые с триадной структурой реальности:

- **системные (ГНОСЕОЛОГИЧЕСКИЙ аспект);**
- **инструментальные (ПРАКСИОЛОГИЧЕСКИЙ аспект освоения мира человеком);**
- **межличностные (АКСИОЛОГИЧЕСКИЙ аспект).**

Отмеченные компетентности были сгруппированы И.А. Зимней в три сферы, которые базируются на теоретическом обобщении о том, что человек является субъектом общения, познания, труда (Б.Г. Ананьев), что он реализуется в системе отношений к обществу, другим людям, к себе, к труду (В.Н. Мясищев); что компетентность специалиста обнаруживает вектор акмеологического развития (Н.В. Кузьмина, А.А. Деркач) [Зимняя, 2003, 2004]:

- 1. Компетентности, которые относятся к самому себе как личности, как субъекта жизнедеятельности.**
- 2. Компетентности, которые относятся к взаимодействию человека с другими людьми.**
- 3. Компетентности, которые относятся к деятельности человека и обнаруживаются во всех ее типах и формах.**

Таким образом, здесь имеется классификация компетентностей по трем признакам, или принципами: **субъект-личность; субъект-субъектное взаимодействие; деятельность**. Эта классификация совмещает главные классификационные схемы Н.В.Кузьминой, А.В. Хуторского, Клауса Скалы и др.

Представим данную классификацию на основе нашей триадно-гексаграммной аксиоматической базы.

Распределим компетенции И.А. Зимней в уже известной нам универсальной триадной схеме (то есть, **фундаментальной структурно-логической матрице бытия**).

---

<sup>335</sup> *ключевые компетентности* (коммуникации, информационные технологии, самообразование, саморазвитие, труд в команде, решение проблем, быть человеком);

*компетентности видов деятельности* (трудовая, учебная, игровая, профессиональная и др.);

*компетентности в сфере общественной жизни* (бытовая, гражданско-общественная, досуг и культурная компетентность и др.);

*компетентности в сферах общественного знания* (соотносятся с разными науками);

*компетентности в отраслях общественного производства* (энергетики, транспорта, связи и др.);

*компетентности в психологической сфере* (когнитивная, мотивационная, этическая и другие составляющие части);

*компетентности в сфере способностей* (в физической культуре, умственной сфере, в общих способностях – учебные, практические, исполнительные, творческие, художественные, технические, педагогические, психологические, социальные способности);

*компетентности в сферах стадийного развития и соответствующего статуса* (готовность к школе, компетентности выпускников школы, молодого специалиста, специалиста-стажера, руководителя).

<sup>336</sup> тенденцию к более четкому пониманию ценностей и установок относительно конкретной цели; тенденцию контролировать свою деятельность; привлечение эмоций в процесс деятельности; готовность и способность учиться самостоятельно; поиск и использование обратной связи; уверенность в себе; самоконтроль; социальная адаптация; рефлексия, абстрагирование, склонность к рефлексии будущего; внимание к проблемам, связанным с достижением поставленных целей; самостоятельность мышления, оригинальность; критическое мышление; готовность решать сложные вопросы; готовность работать над чем-то спорным, что вызывает беспокойство; исследование окружающей среды для выявления его возможностей и ресурсов; готовность полагаться на субъективные оценки и идти на умеренный риск; готовность использовать новые идеи и инновации для достижения цели; знание того, как использовать инновации; уверенность в доброжелательном отношении общества к инновациям; установка на взаимный выигрыш и широта перспектив; настойчивость; доверие; способность принимать решение и ответственность; способность к совместной работе ради достижения цели; способность побуждать других людей работать совместно ради достижения цели; способность слушать других людей и принимать во внимание то, что они говорят; стремление к субъективной оценке личностного потенциала сотрудников; готовность позволять другим людям принимать самостоятельные решения; способность решать конфликты и смягчать разногласия; способность быть подчиненным и эффективно работать у этого качества; терпимость относительно разных стилей жизни.





Рис. Компетенции, по И.А. Зимней

Распределим данные компетенции в гексаграммной (универсальной) модели:



Рис. Гексаграммное распределение компетенций И.А. Зимней

Данная гексаграммная схема позволяет построить общую структуру компетентностей специалиста.



Рис. Гексаграммная структура компетентностей универсального специалиста

Мы получили гексаграммную структуру компетентностей универсального специалиста, поскольку в ней отражены универсальные аспекты специалиста как такового, в которой использованы материалы книг [Родигина, 2005; Радченко, 2006].

Примерно такая же структура реализуется и на основе предложенной А.В. Хуторским системы ключевых компетенций, которые этот исследователь определил, исходя из главных целей общего образования, структурного представления социального опыта и опыта личности, а также с учетом основных видов деятельности ученика, позволяющих ему овладеть социальным опытом, получать навыки жизни и практической деятельности в современном мире:



Рис. Гексаграммная структура компетенций, построенная на основе классификации ключевых компетенций А.В. Хуторского

Как пишет В.В. Краевский, "**компетентность** – это готовность и способность молодых людей, оканчивающих школу, нести личную ответственность за собственное благополучие и благополучие общества. Для этого усилия всей системы образования и каждого педагога в отдельности должны быть нацелены на развитие у школьников самостоятельности и способности к самоорганизации, формирование у них умения отстаивать свои права при наличии высокого уровня правовой культуры — знания основополагающих правовых норм и умения использовать возможности правовой системы государства. Необходимо воспитывать у них готовность к сотрудничеству, развитие способности к созидательной деятельности, терпимость к чужому мнению, умение вести диалог, искать и находить содержательные компромиссы" [Краевский, Бережнова, 2008, с. 56]. При этом классификация ключевых компетентностей А.В. Хуторского включает: <sup>337</sup>].

Как пишет В.В. Краевский, "результатом направленности образования на выполнение обозначенных выше целей должно быть *становление человека, способного к сопереживанию, готового к свободному гуманистически ориентированному выбору, индивидуальному интеллектуальному усилию и самостоятельному, компетентному и ответственному действию в политической, экономической, профессиональной и культурной жизни, уважающего себя и других, терпимого к представителям других культур и национальностей, независимого в суждениях и открытого для иного мнения и неожиданной мысли.* По-настоящему образованный человек может не только действовать внутри наличной социальной структуры, но и изменять ее" [Краевский, Бережнова, 2008, с. 56-58].

<sup>337</sup> 1. *Ценностно-смысловая компетенция* – это ценностные ориентиры ученика, способность видеть и понимать окружающий мир, осознавать свою роль в нем, уметь выбирать целевые и смысловые установки для своих действий и поступков, принимать решения. Обладая этой компетенцией ученик приобретает способность самоопределения в ситуации учебной и иной деятельности. От нее зависит индивидуальная траектория ученика и программа его жизнедеятельности в целом.

2. *Общекультурная компетенция* — это познания и опыт деятельности в сфере национальной и общечеловеческой культуры, понимание духовно-нравственных основ жизни человека и человечества, отдельных народов. Сюда же относятся культурологические основы семейных, социальных явлений и традиций, роль науки и религии в жизни человека, их влияние на мир, овладение учеником картиной мира, расширяющейся до культурологического и всечеловеческого его понимания.

3. *Учебно-познавательная компетенция* – совокупность компетенций ученика в сфере самостоятельной познавательной деятельности: знания и умения целеполагания, планирования, анализа, самооценка учебно-познавательной деятельности. Ученик приобретает навыки творческой деятельности: умеет добывать знания непосредственно из реальности, владет приемами действий в нестандартных ситуациях, эвристическими методами решения проблем. В рамках этой компетенции определяются требования функциональной грамотности: умение отличать факты от вымыслов, владение измерительными навыками, использование вероятностных, статистических и иных методов познания.

4. *Информационная компетенция* – навыки использования учеником информации, содержащейся в учебных предметах и образовательных областях, а также в окружающем мире. При помощи реальных объектов (телевизор, магнитофон, телефон, компьютер) и информационных технологий (аудиовидеозапись, электронная почта, Интернет) формируются умения самостоятельно искать, анализировать и отбирать информацию, организовывать, преобразовывать, сохранять и передавать ее.

5. *Коммуникативная компетенция* — знание языков, общение с людьми из ближайшего окружения и на расстоянии, навыки работы в группе, владение различными социальными ролями. Ученик должен уметь представить себя, написать письмо, анкету, заявление, задать вопрос, участвовать в дискуссии и т.п.

6. *Социально-трудовая компетенция* означает владение знаниями и опытом в сфере гражданско-общественной деятельности (выполнение роли гражданина, наблюдателя, избирателя, представителя), в социально-трудовой сфере (права потребителя, покупателя, клиента, производителя), в сфере семейных отношений и обязанностей, в вопросах экономики и права, в области профессионального самоопределения. В эту компетенцию входят, например, умения анализировать ситуацию на рынке труда, действовать в соответствии с личной и общественной выгодой, владеть этикой трудовых и гражданских взаимоотношений. Ученик приобретает минимально необходимые для жизни в современном обществе навыки социальной активности и функциональной грамотности.

7. *Компетенция личностного самосовершенствования* направлена на освоение способов физического, духовного и интеллектуального саморазвития, эмоциональной саморегуляции и самоподдержки. Ученик овладевает способами деятельности в собственных интересах и возможностях, что находит выражение в его непрерывном самопознании, развитии необходимых современному человеку личностных качеств, формировании психологической грамотности, культуры мышления и поведения. К этой компетенции относятся правила личной гигиены, забота о собственном здоровье, экологическая культура.

Важными здесь являются шкалы анализа соответствующих компетентностей у педагогов. На уровне **гносеологии** мы имеем шкалу "состояние научно-теоретической подготовки", на уровне **аксиологии** – "состояние психолого-педагогической подготовки", а на уровне **праксиологии** – "состояние методико-технологической подготовки" <sup>338</sup>.

Представленная структура компетентностей, отражающая возможности универсального специалиста, должна рефлексировать со структурой ключевых компетентностей человека вообще. Данные компетентности реализуются во фрактальном контексте, когда соответствующие феномены располагаются в системе взаимного согласования и суперпозиционного наложения, что напоминает фрактальный треугольник В.Ф.Серпинского, иллюстрирующего фундаментальный геометрический принцип фрактального строения Вселенной. На основании принципа фрактальности получаем фрактальную структуру человека в контексте его свойств.

Данные качества, без сомнения, также являются своеобразными **компетентностями универсального специалиста как человека** (гражданина, личности и, собственно, специалиста).



Рис. Фрактальная структура человека в контексте его фундаментальных свойств

**Личность** характеризуется такой триадой: **рефлексия** (самопознание, творческое мышление), **самодетерминация** (способность к саморазвитию, самообразованию) и **трансценденция** как способность воспариться и посмотреть на самого себя и бытие в целом со стороны. Именно трансценденция является главным условием актуализации *человеческой личности*, которая является уже по своему определению свободной, способной совершать свободные поступки, что предполагает свободу от детерминизма мира и бытия в целом. А это, в свою очередь, требует акт трансценденции человека, выход за пределы бытия и идентификация себя с Абсолютом как единственным конструктом, созданным (открытым) человечеством, который является свободным от мира. Данный акт трансценденции реализуется человеком на основе парадоксального (творческого, многозначного, фрактального) мышления, ибо парадокс является единственным мыслительным средством постижения того, что находится на пределах всех и всяческих мыслимых и воображаемых форм бытия.

**Гражданин** характеризуется триадой: **ответственность** (человек может быть ответственным только за свои свободные поступки, что на психологическом уровне выражается в интернальном локусе контроля <sup>339</sup>), **альтруизм** (аффективно-перцептивная открытость миру, что реализуется на уровне эмпатии и развитой перцептивной полноты органов чувств), **любовь** как способность человека к интеграции общечеловеческих (божественных) жизненных ценностей и мировоззрений.

<sup>338</sup> В теории развивающей учебы, по мнению В.П. Зинченко имеются три тесно переплетенные концентры (идеальные формы): *учебная деятельность, теоретическое мышление и рефлексия* [Зинченко, 2000, с. 18, 42].

<sup>339</sup> По данным Д. Дондурей, более 60% молодых людей до 35 лет считают, что их благополучие не зависит от личных усилий, трудолюбия, от одаренности и чувства ответственности [Дондурей, 2011].

**Специалист** характеризуется следующей триадой: **воля** (способность к волевому самоконтролю, саморегуляции), **креативность** – актуализированная способность к творческой деятельности, и **свобода** (поведенческая лабильность, реализуемая посредством широкого социально-ролевого репертуара).

Таким образом, мы получили девять универсальных критериев универсального специалиста как самореализованного человека.

Важным здесь также является построение гексаграммной классификационной структуры профессий, основывающейся на структуре общественных форм освоения действительности (**гносеологии, аксиологии и праксиологии**). При этом данная классификация основывается на задачно-целевом подходе, то есть рассматривает задачи, которые должны выполнять представители тех или иных профессий согласно поставленным производственным целям. Задачно-целевой подход избавляет нас от противоречий, возникающих при интерпретации тех или иных профессий в контексте их профессиографических составляющих. *Приведем примеры.*

Существуют множество образовательно-квалификационных определений профессии учителя, основывающиеся на компетентностном, профессиографическом и иных подходах. Весьма трудно дать исчерпывающую характеристику учителю как специалисту и личности, особенно когда нужно вычленить некие ключевые параметры педагогической профессии. Задачно-целевой подход ориентируется на цель – наиболее быстрое развитие ученика в направлении того или иного социального заказа. Предположим, нам нужно обучить студентов английского языка в рамках определенного образовательного (профессионального) стандарта. Проведем мыслимый эксперимент. Берем две группы студентов и направляем в них двух преподавателей, которые должны работать со студентами в течение некоторого времени. Первый преподаватель – носитель английского языка (иностранец), обладающий высшей педагогической квалификацией. Второй – человек, не владеющий английским языком, но умеющий мотивировать студентов к той или иной деятельности. Если первый преподаватель работал со студентами в течение месяца, то второй – всего пять минут. Через месяц студенты второй группы показали гораздо более высокий уровень владения английским языком, чем студенты первой группы (с которыми занимался иностранец). Прояснить данный парадокс нам поможет принцип, согласно которому всякое образование есть самообразование. Второй учитель за пять минут смог мотивировать студентов на учебную деятельность, и это привело к тому, что данные студенты занимались английским каждую свободную минуту своей жизни. Возникает вопрос, неужели главным в профессии учителя – способность к мотивации?

Еще один пример. Профессия математика требует от него знания не менее 5 тыс. математических конструктов (понятий, формул и др.) что дает математику возможность эффективно выполнять поставленные перед ним профессиональные задания. Но как быть с так называемым чудо-счетчиком – человеком, находящимся на крайне низком уровне интеллектуального развития (не умеющего даже читать), но умеющего выполнять сложнейшие математические вычисления быстрее компьютера?

Последний пример. Главным профессиональным качеством традиционного грузчика является его мышечная сила. А как быть с парализованным грузчиком, прикованным к креслу, который, однако, умеет поднимать предметы усилием воли?

Покажем *гексаграммную структуру профессий, основывающуюся на особенностях общественных форм освоения действительности.*



Рис. Гексаграммная классификация профессий



Размещение профессий в гексаграммной структуре можно организовать на основе трех шкал, на которых профессии располагаются. Три шкалы образуются отрезками, соединяющими три способа освоения человеком мира в рамках *гносеологии, праксиологии и аксиологии*:



Рис. Шкалированная классификация профессий

Как свидетельствует анализ образовательных документов Украины и России, целью образования является формирование гармоничной личности, патриота-гражданина и компетентного специалиста, что соответствует трем педагогическим целям (обобщающей, воспитательной и развивающей), а также трем социальным формам развития человека (образование <sup>340</sup>, воспитание, обучение).

В.В. Краевский пишет о трех фундаментальных характеристиках, присущих любой (в том числе и педагогической) деятельности, которая дифференцируется по *объектам, средствам, результатам* [Краевский, Бережнова, 2008, с. 78]. Если соотносить данное членение с основными социальными функциями человека (личность, специалистом и гражданином, соответствующим гносеологии, праксеологии и аксиологии), то можно увидеть, что *объект* реализует личностный характер педагогической деятельности (которая включает личности, то есть участников педагогического процесса), *средства* реализуют предметно-инструментальный, опосредованный характер деятельности (праксеология, специалист как деятель); а результат отражает целевой, то есть ценностно-смысловой характер деятельности (аксиология, гражданин).

А.И. Кочетов пишет о триадной организации самовоспитания [см. Селевко, 2006, т.2., с. 518]. *Самосознание*: самопознание (самонаблюдение, самоанализ, самокритичность, самоконтроль, самооценка), самоотношение (направленность, ценностные ориентации, требовательность к себе, самовыражение), саморегуляция (самочувствие, самоощущение, самонастройка, самоперестройка, самопобуждение, самостимуляция, самовнушение) = *самоуправление поведением и деятельностью (самовоспитание)*.

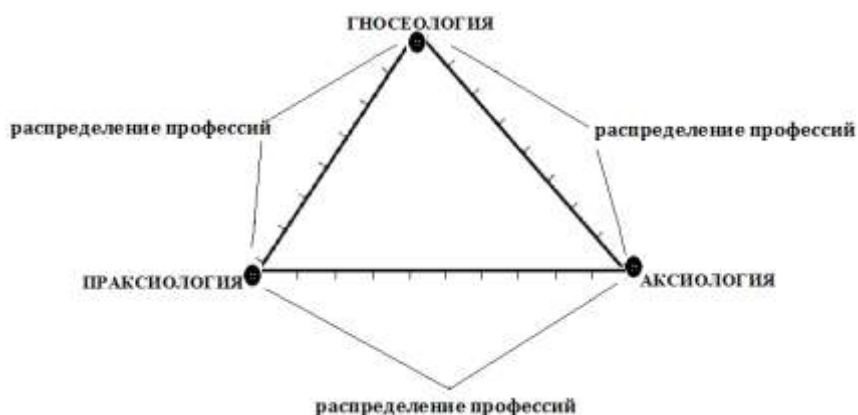
Важной также является трехкольцевая модель одаренности Дж. Рензулли, которая включает интеллектуальные способности, творческие способности и захваченность задачами.

Существенно, что технология саморазвития личности ученика (авторы – А.А. Ухтомский и Г.К. Селевко), которая в определенном смысле обобщает технологическую базу образования, оперирует тремя компонентами структуры саморазвития личности:

1) осознание личностью целей, задач и возможностей своего развития и саморазвития (подструктура "теория");

2) участие личности в самостоятельной и творческой деятельности, что дает опыт успеха и тренинг достижений (подсистема "деятельность");

3) адекватный строй жизнедеятельности, стиль и методы внешних влияний, условия учебы и воспитания (подструктура "жизненный строй") [Селевко, 2006, т. 2, с. 119-120].

В.И. Бондарь разработал многостороннюю целостную модель методов обучения, которая содержит три труппы методов – две для освоения знаний, одну – для их контроля [Бондар, 2005, с. 238]:

<sup>340</sup> Понятие "образование" (аналогично немецкому "bildung") происходит от слова "образ". Под образованием понимается единый процесс физического и духовного становления личности, процесс социализации, сознательно ориентированный на некоторые идеальные образы, на исторически зафиксированные в общественном сознании социальные эталоны (например, спартанский воин, добродетельный христианин, энергичный предприниматель, гармонично развитая личность). В таком понимании образование выступает как неотъемлемая сторона жизни всех обществ и всех без исключения индивидов. Поэтому оно есть прежде всего социальное явление, представляющее собой целенаправленный процесс воспитания и обучения в интересах человека, общества и государства – В.А. Сластенин.



В.В. Краевский пишет о трех подходах к взаимодействию между педагогом и воспитанником – *либертарианизма* (крайняя форма педоцентризма, когда взрослый стремится выполнить любое сиюминутное желание ребенка), *либерального патернализма* (предполагает заботу об интересах ребенка не только в настоящем, но и в будущем и поэтому не отвергает предъявления определенных требований к нему) и *коммунитаризма* (цель образования – включение ребенка в определенную социальную группу и формирование его мировоззрения в соответствии с национальной, классовой или религиозной принадлежностью) [Краевский, Березнова, 2008, с. 79].

К.Д. Ушинский обосновывает дидактичную систему, построенную на психологическом фундаменте, который вмещает три психических процесса: 1) восприятие в условиях непосредственного познания (взаимодействие); 2) внутренний ход процессов с использованием воображения, обобщения, вывода и понимания как их синтеза (связь), 3) моторная реакция, то есть действие – движения, мимика, язык, письмо, поступки (движение). Следовательно, дидактика, которая реализует три главных функции – 1) статистическую (учет информации), 2) теоретико-познавательную, 3) служебную, или нормативную (В.И. Бондарь), также является триадной сущностью.

В целом, педагогическая система также может пониматься как триадная: *движение* реализует мотивационно-телеологический компонент образования (цель-эталон образования, ее результат-продукт), *взаимодействие* – субъектный компонент (участники образовательного процесса), *связь* – смысловой компонент (содержание – способы, средства, формы, методы обучения и воспитания).

Традиционно мотивы учебы (Ю.К. Бабанский, Л.И. Божович, И.Я. Лернер, М.И. Махмутов, М.М. Скаткин, Л.С. Славина, Г.Н. Щукина и др.) классифицируют на *познавательные, социальные и профессиональные*. Ш.А. Амонашвили пишет о *трех плоскостях педагогической действительности*: 1) педагогический процесс, 2) управленческая, методическая плоскость, где действуют официальные нормативы педагогической жизни (документы, официальные учебники, пособия), 3) педагогическая наука, которая строится на основе диалектического мышления, отражает педагогические опыт и эксперимент [Амонашвили, 1989, с. 154-156]

В педагогике можно выделить *три типа контроля*: диагностический (что учащийся может), констатирующий (что учащийся знает и умеет), прогностический (чего учащийся может добиться), а также предварительный, текущий и итоговый [Талызина, 1983]. Контроль прямо связан с таксономией (*от гр. taxis – расположение в порядке + nomos – закон*) целей обучения, которая в педагогике наиболее полно была разработана Б. Блюмом. По мнению Д. Блюма, можно говорить о трех уровнях активизации мыслительных процессов: первый уровень означает умение узнавать факты, структуры и т.п. на основе распознавания; второй уровень позволяет осуществлять воспроизведение материала, не гарантируя применение его в решении других задач; третий уровень связан с деятельностью, обеспечивающей решение определенного класса задач. Остальные уровни предполагают усвоение деятельности, лежащей в основе решения продуктивных (творческих) задач [Талызина, 1983, с. 20].

#### Активизация мыслительной деятельности

Уровень по таксономии Б. Блюма	КЛЮЧЕВЫЕ СЛОВА И ФРАЗЫ
<b>Познание</b>	Соотнесите, перечислите, расскажите, сформулируйте, установите, опишите, назовите
<b>Понимание</b>	Расскажите своими словами; опишите, что вы чувствуете относительно...; суммируй те; покажете взаимосвязь, объясните смысл
<b>Применение</b>	Продемонстрируйте; объясните цель при менения; воспользуйтесь этим, чтобы решить,..
<b>Анализ</b>	Разложите на составляющие; объясните причины; сравните; разложите по порядку; классифицируйте; объясните, как в почему.
<b>Синтез</b>	Разработайте новый вид продукта; создай те; что произойдет, если...; придумайте другой вариант; есть ли другая причина.
<b>Оценка</b>	Установите нормы; отберите и выберите; взвеее возможности; выскажите критические замечания; выберете то, что вам больше всего нравится; что вы думаете о...

По В. С. Ледневу, "образование – это общественно организуемый и нормируемый процесс постоянной передачи предшествующего поколения социально значимого опыта..." [Леднев, 1989, с. 52]. При этом "...содержание триединого целостного процесса, характеризующегося, во-первых, усвоением опыта предшествующих поколений, во-вторых, воспитанием типологических качеств личности, в-третьих, умственным и физическим развитием человека" [Леднев, 1989, с. 54].



Рис. Структура воспитания (И.Я. Конфедратов)



Рис. Структура обучения



Рис. Структура педагогики (см.: [Басова, 2000, с. 40])

В.В. Розанов (185-1919) выдвинул три **главных принципа образования**:

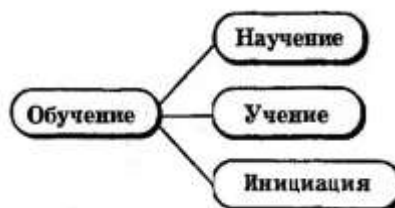
1. **Принцип индивидуальности**, который предполагает, чтобы в процессе образования учащихся была сохранена по возможности их индивидуальность, драгоценнейшее качество в человеке и его творчестве [Розанов, 1990, с. 92].

2. **Принцип целостности**, способствующий прочному усвоению материала, когда "всякое входящее в душу впечатление" не должно прерываться до тех пор другим впечатлением, пока оно не внедрилось" [Розанов, 1990, с. 96], поэтому "Лучшая школа, элементарная или средняя, есть не та, которая расширяет горизонтально курсы, прибавляя к одним предметам новые; лучшая та, которая их суживает и в то же время углубляет" [Розанов, 1990, с. 98].

3. **"Принцип единства типа"** есть третий и последний, на котором может быть построено истинное образование", означает, что все факты, сведения, воззрения "должны идти из источника одной какой-нибудь исторической культуры" [Розанов, 1990, с. 100] (принцип культуросообразности).

С. И. Архангельский пишет о дидактическом треугольнике [Архангельский, 1980, с. 113], выражающим:



**1. Закон единства учебной и обучающей деятельности:**

A – передача знаний,

B – усвоение знаний.

C – формирование системы знаний в соответствии с целями и задачами обучения.



**2. Закон единства обучения и воспитания:**

A<sub>1</sub> – обучение.

B<sub>1</sub> – воспитание.

C<sub>1</sub> – всестороннее развитие личности студентов.

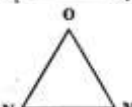

**3. Закон преемственности знаний и последовательности научного развития:** каждое изучаемое научное содержание учебного предмета всегда связано с предшествующим, что оно исходит из него и развивает его:

O – учебная.

M – воспитательная.

N – научно-профессиональная подготовка студентов.



В. М. Галузинский и Н. Б. Евтух выделяют *три вида педагогических категорий* [Галузинский, Евтух, 1995, с. 50-52]. Рассмотрим их.

**1. Методологические категории:** педагогическая теория, педагогическая концепция, педагогическая идея, педагогическая закономерность, педагогический принцип. Эти категории можно интерпретировать как отвечающие *связи*, – одному из трех аспектов универсального объяснительного принципа.

**2. Процессуальные категории:** воспитание, учеба, образование; развитие, формирование личности; учебно-воспитательный, учебный и воспитательный процессы. Эти категории отвечают *движению*.

**3. Сущностные категории:** цель, задание и содержание воспитания, профессиограмма специалиста, деятельность (преподавателей и студентов), дифференцированный и индивидуальный подходы, прогнозирования следствий педагогического влияния, планирования учебной работы, формы, методы и средства воспитания и учебы, педагогическая технология учебы, управления учебно-воспитательным процессом, самостоятельная работа, научно-исследовательская работа, научное творчество, психолого-педагогические аспекты управления вузом, материальная база учебного процесса, деятельность общественных организаций в заведениях образования, гуманизация и гуманитаризация вуза. Эти категории отвечают *взаимодействию*.

Интересной является классификация П.К. Холмогорцева, которая была разработана в 70-ые годы XX ст., однако позиция автора привлекает внимание и в настоящее время, поскольку имела место попытка построить иерархическую классификацию основных категорий педагогики. Развитие идей автора можно реализовать через триадную рефлексию этой классификации. Такой подход дает возможность представить отмеченную классификацию не только в виде иерархизированной системы, но и отразить взаимосвязи ее компонентов, и в то же время представить их в динамике, движении, учитывая постоянное развитие категориального аппарата, который должен отражать изменения социального заказа общества и состояние науки. П. К. Холмогорцев дифференцировал совокупность категорий педагогики на шесть диалектически взаимосвязанных групп [Холмогорцев, 1972, с. 112], что отвечает трем аспектам универсального объяснительного принципа.

*СВЯЗЬ, включающая "материю" педагогической науки, которая кристаллизирует, связывает ее аспекты – (1) и ее зависимости-детерминанты – (2)*

**(1) Педагогические факты, педагогические явления, педагогический процесс.** Эти категории выражают собой "материю" педагогической науки, формы ее существования и проявления.

**(2) Сущность, законы и смежные с ними закономерности, обусловленность, связи, зависимости, взаимодействия.** Это категории объективных отношений внутренних факторов педагогического процесса.

*ДВИЖЕНИЕ, которое включает процесс – (1) и его организующе-целевые аспекты – (2)*

**(1) Воспитание, образование, учеба, развитие, формирование личности.** Это более частичные явления, которые являются компонентами целостного педагогического процесса.

**(2) Цели, задания, принципы, требования, правила.** Данные категории отражают единство объективной сущности педагогической науки и целеустремленной деятельности педагога.

*ВЗАИМОДЕЙСТВИЕ, включающее формы педагогического*

*взаимодействия – (1) и "носители" этого взаимодействия, через которые оно реализуется – (2)*

**(1) Методы, пути, средства, приемы, организация, формы** относятся к категориям деятельности, осуществления, построения педагогического процесса.

**(2) Содержание, знание, умение и навыки** – категории для определения материала программы и результатов педагогической деятельности.

В этом отношении важным является рассмотрение таких категорий, как **закон и закономерность**. Триадность реальности – *движение, связь, взаимодействие* – предопределяет три вида законов и закономерностей, которые обнаруживают принцип самоидентичности этих трех аспектов. Закон и закономерность проявляются через связь между соответствующими условиями и повторяемым результатом взаимодействия и движения этих условий.

При этом закон и закономерность являются методологически изоморфными сущностями, поскольку выражают внутренние и необходимые, всеобщие и существенные, стойкие, повторяющиеся связи (отношения) между педагогическими явлениями, обуславливающими их обнаружение (дифференциацию), развитие и эффективность процессов воспитания, обучения и развития. "Отсюда создается впечатление об определенной идентичности понятий "педагогический закон" и "педагогическая закономерность", которые по своей сущности часто совпадают. Поэтому возможно их использование в некоторых случаях для обозначения одних и тех же феноменов. Однако это не мешает исследователям обнаруживать отличия между законом и закономерностью: совпадая в целом на уровне понятийных абстракций, они получают специфические признаки на уровне действительности: если под законом понимается "внутренняя, существенная, стойкая связь постоянно повторяющихся явлений", то "закономерность" используется, прежде всего, для характеристики объективно предопределенной последовательности явлений. Понятие закономерности используется также и в тех случаях, когда нужно

подчеркнуть, что то или иное явление возникло не случайно. Потому если педагогические законы в большей степени выражают внутренние связи педагогических явлений, то закономерности – их внешний аспект. Закономерность в педагогике выступает как: отдельная, более конкретная форма проявления закона (Г. Данилов); недостаточно точно познанный закон (В. Краевский, И. Лернер); факт наличия постоянной и необходимой связи между явлениями (И. Подласый) и др." [Собко, 2007, с. 198-199]. Следовательно, закономерность, в отличие от закона, имеет меньшую степень событийной "принудительности" и масштаб применения, когда закономерность отражает не жестко детерминированный характер объективной необходимости, а лишь ту или иную степень вероятности ее проявления.

Соответственно мы можем дифференцировать **три базовых группы законов и закономерностей**: закономерности движения (процесса), закономерности связи (структуры), закономерность взаимодействия (функций). Таким образом, можно говорить о таких моментах:

1) **закон и закономерность движения (динамическая закономерность)** выражает повторяющийся процесс изменения системы, что имеет место каждый раз, когда наличествует набор соответствующих взаимосвязанных условий, параметров, детерминант;

2) **закон и закономерность связи (системная закономерность)** выражает повторение структуры систем, а также системы определенных связей, что имеет место каждый раз, когда наличествует набор соответствующих взаимосвязанных условий, параметров, детерминант;

3) **закон и закономерность взаимодействия (функциональная закономерность)** выражает повторяющиеся условия взаимодействия предметов и явлений мира, когда процесс взаимодействия известных элементов приводит к определенному (а не к любому) результату.

Можно говорить о выделенных И. П. Подласым [Подласый, 2007] **общих закономерностях педагогического процесса**: закономерность управления (зависимость эффективности педагогического влияния от интенсивности обратных связей между учеником и преподавателем); закономерность стимулирования (зависимость педагогического процесса от действия внутренних стимулов и мотивов учебно-познавательной деятельности); закономерность единства чувственного, логического и практики; закономерность единства внешней (педагогической) и внутренней (познавательной) деятельности; закономерность единства задания, содержания, организационных форм, методов и результатов воспитания и обучения; закономерность динамики педагогического процесса (педагогический процесс как развивающееся взаимодействие между воспитателями и воспитанниками имеет поступательный, этапный характер: чем выше промежуточные достижения, то более весомые конечные результаты).

Кроме того, в отечественной дидактике действуют такие законы, как: закон социальной обусловленности целей, содержания и методов учебы обнаруживает объективный процесс определяющего влияния общественных отношений, социального уклада на формирование основных компонентов учебного процесса; закон воспитательной и развивающей учебы раскрывает соотношение овладения знаний, навыков, умений и всестороннего развития личности ученика, то есть предусматривает наличие значительного воспитательного влияния любого учебного мероприятия, и наоборот – предоставление процессу овладения знаний, навыков и умений воспитательного значения; закон обусловленности учебы характером деятельности учеников обнаруживает соотношение между педагогическим управлением и развитием личной активности учеников как субъектов учения, между способами организации дидактичного процесса и его результатами, то есть собственно характер учебно-познавательной деятельности учеников должен формировать содержание учебы и определять основные направления их профессионального становления и совершенствования; закон целостности та единства дидактичного процесса обнаруживает соотношение части и целого в дидактичном процессе, необходимость гармоничного сочетания всех его компонентов; закон единства и взаимосвязи теории и практики учебы раскрывает соотношение между содержанием и методами учебы и будущей деятельностью учеников, зависимость дидактики от современной практики. В связи с этим большинство занятий должны быть фундаментально и профессионально направленными и осуществляться с помощью практических методов и форм организации учебно-познавательной деятельности учеников [Собко, 2007, с. 196-197].

Интересной является также генерализация принципов учебы, которую провели В.М. Галузинский и Н.Б. Евтух, которые объединили эти принципы в соответствии с основными компонентами процесса учебы: 1) принципы учебы, которые обслуживают компоненты ее содержания; 2) принципы, которые касаются деятельности учителя и его методики преподавания; 3) принципы, связанные с контрольно-оценивающими функциями процесса учебы [Галузинский, Евтух, 1995].

Обобщение педагогических законов позволило В. С. Воробьеву выделить пять критериев их классификации [Воробьев, 1983]: сила влияния основного фактора (жестко детерминированные и статистические законы); форма выражения (законы причинно-следственные, запретов, критических значений нагрузок учеников – эмоциональных, интеллектуальных, моральных, физических и др.); уровень влияния (масштаб действия: система образования в целом, учебное заведение, однородная микрогруппа); порядок (законы изменения законов); назначение действия (императивные, координационные, вариативные). Шестым критерием можно считать парадигмальные рамки

использования закона, которые определяют наше понимание того или другого закона как такового. **Движению** отвечают такие критерии, как сила и уровень (масштаб) влияния закона (чем больше "сила" закона, тем большим является масштаб его реализации); **связи** – порядок (закон законов) и парадигмальные рамки закона (когда педагогическая парадигма определяет порядок использования законов); **взаимодействию** – форма выражения законов и их назначение (форма выражения законов определяет их назначение, то есть направленность их действия).

Рассмотрим ведущие **научные подходы в педагогике**, которые можно дифференцировать в соответствии с тремя фундаментальными аспектами бытия – движением, взаимодействием, связью. Следует сказать, что отбор подходов в соответствии с тремя отмеченными аспектами (критериями) – это достаточно условная процедура, поскольку некоторые подходы в силу их универсального характера можно отнести сразу к нескольким аспектам. При этом отмеченные подходы классифицируются по голограммно-фрактальному триадному принципу, когда каждый из трех аспектов бытия отражает (вмещает) другие аспекты.

## 1. ДВИЖЕНИЕ

### 1. Движение

**Акме-целевой, развивающий, стратегически-ориентированный подход** ориентирует педагогический процесс на акмеологическое (творчески-вершинное, самоактуализационное, самореализационное) качество личностного и профессионального становления человека, то есть на достижение вершин в процессе всестороннего развития личности как человека, специалиста, гражданина. Этот подход направляет участников образовательного процесса на достижение определенных целей, в отличие от процессуального подхода, который ориентирует их на процесс как данность, как перманентную самодостаточную сущность: "движение – все, цель – ничто"; подобным образом на Востоке культивируется процесс деятельности, не направленной на получение ее плодов.

**Профессиографичный подход** ориентирует участников педагогического процесса на результат реализации определенного комплекса требований к их будущей профессиональной деятельности, которые, в частности, ориентируются на образовательно-квалификационную характеристику специалиста, на другие нормативные акты, отражающие конкретные условия профессиональной деятельности специалиста.

**Компетентностный подход** отражает интегральное проявление профессионализма, в котором совмещаются элементы профессиональной и общей культуры (уровень образованности, достаточной для самообразования и самостоятельного решения познавательных проблем), опыта педагогической деятельности и педагогического творчества, которые конкретизируются в определенной системе знаний, умений, готовности к профессиональной деятельности.

### 2. Взаимодействие

**Задачно-ситуативный подход** предполагает реализацию педагогических целей через использование учебных и воспитательных задач, педагогических ситуаций – своеобразных проблемных ситуаций, которые нуждаются в своевременном решении, что, в свою очередь, выступает развивающим механизмом формирования трех аспектов человека – личности, специалиста, гражданина.

**Технологический подход** ориентирует педагогический процесс на технологическую организацию, которая достаточно строго регламентирует главные его аспекты и стадии в соответствии с технологическим построением образовательного процесса.

**Рефлексивный подход** направляет учебно-воспитательный процесс на создание педагогических ситуаций, социально-педагогической среды в целом, которая активизирует рефлексию (самосознание, Я-концепцию) участников образовательного процесса.

### 3. Связь

**Событийный подход** предполагает использование в педагогическом исследовании принципа времени (линейного разворачивания событий во времени), что предполагает анализ количества и качества событий в том или другом временном промежутке, их взаимовлияние. Такой подход обнаруживает следующие категории: лонгитюдность, simultанность, синхронизм, диахроничность, реципроктность (взаимность) и другие категории, связанные с анализом педагогической действительности через призму временных отношений и событийных масштабов, трансформаций событий, что предполагает также и анализ проблем границ событий, динамики и скорости их разворачивания, их информационной насыщенности как в объективном, так и психологическом ракурсах (например, жизнь человека может состоять из большого количества событий, а может и включать лишь несколько выдающихся жизненных вех).

**Историко-логический подход** позволяет анализировать педагогические проблемы в контексте их генезиса, современного состояния, закономерностей и тенденций и др.

**Козволюционно-ноосферный подход** требует учитывать в процессе развития человека разных эволюционных средовых факторов (в частности семейных, групповых, государственных, социокультурных, социоприродных, космопланетарных и др.), которые рефлексированы и согласуются друг с другом, создавая эффект взаимного потенцирования (усиления). При этом педагогический процесс ориентируется на принципы актуализации ноосферы – особого ментально-духовного состояния

человека и общества, сферы взаимодействия природы и общества ("сферы разума"). При этом ноосфера может пониматься как новое эмоционально-ментальное состояние биосферы, при котором умственная деятельность человека становится решающим фактором ее развития. Для ноосферы характерным является взаимопотенцирующее взаимодействие человека и природы, которое обнаруживает связь законов природы с законами мышления и социально-экономическими законами.

## II. ВЗАИМОДЕЙСТВИЕ

### 1. Движение

**Стимульно-информационно-ресурсный подход** ориентирует педагогический процесс на создание эффективной богатой и разнообразной информационной учебной среды, которая стимулирует (раскрывает, развивает) внутренние развивающие ресурсы субъектов учебно-воспитательного процесса. Этот подход также предполагает эффективное использование всех организационных и информационных ресурсов социально-педагогических сред.

**Природосообразно-дифференцированно-индивидуальный подход** (включает природосообразную и дифференцированно-индивидуальную составляющие) предполагает ориентацию педагогических систем на естественные принципы организации их структуры, функций, энерго-информационного обмена с окружающей средой и на индивидуальные характеристики субъектов учебной деятельности.

**Интерактивно-диалогово-тренинговый подход** (включает интерактивный, диалоговый, тренинговый компоненты) ориентируется на концептуальную установку, согласно которой мышление личности в процессе формирования личности должно вступать в виртуальное диалогическое общение с предыдущими формами культуры, а также с представителями разных поколений, которые взаимодействуют в едином временном пространстве, когда сам процесс общения всех участников учебно-воспитательного процесса приобретает свободный интерактивный характер. Данный подход также ориентирует субъектов педагогического процесса на формирование диалоговой учебной среды, а также на организацию тренингового учебного пространства с целью достижения как учебных, так и психотерапевтических целей личностного роста учащихся.

### 2. Взаимодействие

**Амбивалентный подход** в педагогике возник в результате встречи полярных феноменов педагогической практики (коллектива и индивидуальности, хаоса и порядка, свободы и ответственности, дифференциации и интеграции и др.) и философско-психологического понятия "амбивалентность" как способности человека осмысливать любое явление в ракурсе дуальных оппозиций – противоположных аспектов, сторон, противоречащих друг другу и взаимно исключающих друг друга, что позволяет реализовать целостно-диалектическое мышление через взаимное изменение, дополнение и взаимопроникновение противоположностей (С.У. Гончаренко).

**Критико-конструктивный подход** реализует возможность критического подхода (взаимодействия) к традиционным научным стереотипам, которые сложились в современной педагогической науке, что, в свою очередь, предполагает процесс конструирования – преобразования педагогической действительности, создания нечто нового в ее рамках. Данный подход реализует задачу формирование у учащихся критического мышления.

**Деятельностно-практикологический, субъектно-деятельностный, контекстный, экспериентальный (основанный на опыте) подход** (который обнаруживает деятельностную, субъектную, контекстно-смысловую и эмпирическую составляющие) – это подход, в соответствии с которым реализация образовательной цели достигается через учебную деятельность ее субъектов по овладению знаниями, умениями и навыками профессиональной направленности. При этом такая деятельность должна быть адекватной их практическому применению в будущей профессиональной деятельности, предполагая наполнение традиционных и новейших учебных форм деятельностным содержанием, направленным на овладение соответствующими компетентностями будущей профессии. При этом учебная деятельность должна моделировать на практико-теоретическом уровне профессиональные функции и процессы будущей профессии.

### 3. Связь

**Личностно ориентированный, субъект-субъектный подход** предполагает, с одной стороны, ориентацию образовательного процесса на общую цель – развитие личности, а с другого, – путь реализации этой цели – субъект-субъектное (реципроктное, гармоничное) взаимодействие всех участников учебно-воспитательного процесса.

В целом, личностно ориентированный подход рассматривается как краеугольный психолого-педагогический принцип, как методологический инструментарий, основу которого составляет совокупность исходных концептуально-теоретико-методологических представлений, целевых установок, методико-психодиагностических и психолого-технологических средств, которые обеспечивают глубинное и целостное понимание, познание личности всех участников учебно-воспитательного процесса. При этом в контексте гуманистического воспитания и гуманизации отношений всех субъектов образовательного процесса его можно характеризовать как последовательное отношение педагога к личности воспитанника как ответственному субъекту собственного развития. Таким образом, данный подход является базовой ценностной ориентацией

педагога на развитие личности воспитанника, который предопределяет стратегию учебно-воспитательного взаимодействия на основе субъект-субъектных отношений.

**Партисипативно-интерактивно-коллективистский подход** (от англ. *participate* – "принимать участие") основывается на *теории партисипативности*, которая использовалась в сфере социального управления и получила наиболее полное развитие в 80-90 гг. XX ст. Этот подход ориентирует участников образовательного процесса на их активность, на понимание взаимной дополнителности их способностей и личностных ресурсов, на коллективный (синергийный) характер учебного процесса, на активную межличностную коммуникацию, самоорганизацию и самоуправление. Таким образом, этот подход направляет педагогический процесс на реализацию состояния тесной интеракции, то есть взаимодействия (которое характеризуется определенными системно-функциональными, технологическими особенностями) всех участников этого процесса в направлении решения той или иной педагогической задачи, реализации определенной образовательной цели.

**Субъектный подход** предполагает ориентацию педагогического процесса на утверждение субъектной ориентации (взаимодействия) его участников. Известно, что при "объектной" ориентации жизнедеятельность человека детерминируется преимущественно внешними ситуациями как ее объектами. Источник жизнедеятельности, согласно такому подходу, находится вне ее. При этом человек бессознательно (или полусознательно) локализует себя в таких ситуациях (а со стороны постороннего наблюдателя кажется, что случайно попадает в них), когда он оказывается вынужденным изменяться, развиваться уже внутренне. Это – судьба "человека внешнего". При "субъектной" ориентации для человека характерна сознательная работа над собой, например, при обращении к религии, к той или иной разновидности самоанализа. Это – судьба "человека внутреннего". При этом у лиц с субъектной и объектной ориентациями внутренняя картина жизнедеятельности существенно отличается. В целом, субъектно-ориентированные люди характеризуются более широким кругом жизненных переживаний (это, в первую очередь, переживания событий индивидуально-психического типа и событий, которые относятся к изменениям физической среды). Лица с субъектной ориентацией отличаются большим "весом" событий сфер "родительская семья", "место проживания", "Я", "общение", "работа" и др. Объектно-ориентированным людям более свойственно строить свое будущее с учетом негативного жизненного опыта. Среди временных параметров у субъектно-ориентированных людей является большим среднее время ожидания радостных событий, что характеризует их более широкую временную перспективу относительно радостных изменений своей жизни [Коржова, 2002, с. 16, 27].

### III. СВЯЗЬ

#### 1. Движение

**Наративный подход** (от англ. "рассказ") используется в психологических, философских, историко-педагогических исследованиях благодаря применению развернутого рассказа как способа понимания и отражения исторических, жизненных феноменов. Это, в известной мере, информационно избыточный способ передачи научных данных (характерный для естественных языков), которые потом должны получить определенную научную интерпретацию. Такой подход отражает субъективное мнение рассказчика об определенных событиях. Следовательно, наратив, или рассказ, если принимать эти понятия синонимически – это форма существования субъективного (вымысла, рассказа человека) в объективном историческом процессе в попытке объективно (в наративном смысле) его описать. Главными характеристиками наративного подхода является *ретроспективность* – анализ событий прошлого через их проекцию на современность и на будущее; *перспективность* – зависимость исторических оценок от собственной авторской позиции исследователя; *избирательность* – выбор именно той информации, которая бы позволяла реализовать множество интерпретаций социально-педагогических событий на фоне определенного культурного контекста; *специфичность* влияния социально-педагогического знания на формирование социальной идентичности прошлого; *коммуникативность* влияния на социально-педагогическое знание культурного дискурса; *фиксированная* взаимозависимость исторических интерпретаций и социальных условий, в рамках которых они являются значимыми, существенными в глазах исследователя [Ваховский, 2007].

**Герменевтический подход** предполагает построение деятельности педагога не столько на основе его знаний о ребенке, сколько на способности понять ("прочитать") внутреннюю логическую связность, организованность явлений жизни ребенка. При этом информация о ребенке рассматривается педагогом не как конечный материал, а как постоянно развивающийся, каждый раз создающийся заново и воспроизводящийся (С.У. Гончаренко). В целом, герменевтический подход требует рассмотрения педагогической действительности в плоскости категорий "смысл", "понимание". Это позволяет осуществить выбор таких алгоритмов проектирования педагогической действительности, которые превратят его в рефлексирующее проектирование. Следовательно, такой подход связывает личностные смыслы субъектов проектного процесса со смыслами развития проектируемой системы. Это позволяет образовательным субъектам самоопределиться в пространстве современной педагогической действительности, осуществляя рефлексию своей субъектной позиции в процессе развития учебно-воспитательных систем.

**Философско-антропологический подход** базируется на рефлексивной тенденции к анализу педагогической действительности через призму комплекса человековедческих дисциплин. Он знаменует собой переориентацию педагогической парадигмы от знаниецентрированных ориентиров образования на человекомерные ценности учебно-воспитательного процесса.

## **2. Взаимодействие**

**Фундаментализационный подход** предполагает ориентацию учебного процесса на фундаментальные знания, ценности и универсальные способы деятельности. Этот подход требует создание системы образования, нацеленного на развитие инвариантных, методологически важных, долгоживущих, фундаментальных знаний; переход от "образования на всю жизнь" к "образованию на протяжении всей жизни"; ориентацию на усвоение глубинных, сущностных связей и оснований, составляющих целостную научную картину мира, онтологическое и гносеологическое единство методологии и познавательной деятельности; выход на системное, целостное познание и самопознание, развитие и саморазвитие; взаимосвязь и взаимообогащение гуманитарных, культурологических, общенаучных и специальных дисциплин; обеспечение творческой самореализации и интеллектуального роста личности школьников и студентов; развитие научного стиля мышления, деятельности, общения; потребность в непрерывном самообразовании и саморазвитии; обеспечение базы для развития общей и профессиональной культуры, преодоление адаптационных барьеров в случае изменения профессиональных функций [Казанцев, 2000, с. 30].

**Системно-синергический подход** позволяет обнаружить системоформирующие компоненты и функциональные связи педагогических систем, процессов и анализировать способность участников образовательного процесса к самоорганизации, активному творческому конструированию своей многовариантной деятельности; методология синергетики предполагает рассмотрение целостной структуры личности субъектов учебно-воспитательной деятельности как совокупности стойких свойств и переменных ситуаций личностно-профессионального развития. С помощью синергетики можно объяснить развитие педагогической системы как сложного нелинейного образования, которое в своем развитии реализует хаотические бифуркационные фазы и открыто мягким резонансным влияниям. Синергетика нацелена на познание общих принципов самоорганизации систем разной природы, наделенных определенными свойствами: открытостью, нелинейностью, способностью к усилению случайных флуктуаций. Предмет синергетики – прямой и обратный переход системы от стабильности к нестабильности, от хаоса к порядку, от разрушения к творению. Следовательно, синергический подход обнаруживает общность закономерностей и принципов самоорганизации разных макросистем – физических, химических, биологических, технических, экономических, социальных.

**Интегральный подход** обеспечивает реализацию в учебно-воспитательном процессе принципа интегральности знаний (в том числе в плоскости их междисциплинарности), педагогических систем и социально-педагогических влияний, целей образования и др. Интеграция может быть рассмотрена как механизм, обеспечивающий приведение в гармоническое соответствие индивидуального уровня мышления и уровня развития целостного сознания человечества, которое определяется понятием "ноосфера". Суть принципа педагогической интеграции заключается в понимании условности строгой дифференциации естественного и гуманитарного знания на отдельные образовательные отрасли, стремление к созданию синтетических, интегрированных систем знаний, а также и учебно-воспитательных воздействий, которые дают субъектам образовательного процесса представления о целостной картине мира. Этот подход реализует принцип *взаимодополнительности* естественнонаучной методической традиции и гуманитарных способов познания, что позволяет реализовать интеграцию как способ и процесс формирования многомерной полифонической картины мира, основанной на соединении разных способов и форм постижения действительности; это также процесс и результат становления целостности (холизма) – единого качества на основе многих других качеств; принцип осуществления образовательного процесса, основанный на взаимном дополнении, комплементарности разных форм познания и усвоения человеком действительности.

## **3. Связь**

**Цивилизационно-средовой подход** предполагает организацию социально-педагогической среды (общественной, образовательной, групповой, информационной и др.) с целью эффективного и оптимального влияния ее факторов на формирование личности воспитанника. Специфика данного подхода заключается в том, что он также предполагает рассмотрение педагогических процессов как цивилизационных явлений, что дает возможность анализировать педагогическую действительность как проявление наиболее общих факторов и детерминант развития человеческой цивилизации. В целом, такой подход означает использование законов и особенностей социально-экономического, исторического развития человеческой цивилизации в сфере анализа конкретной педагогической проблемы.

**Нормативно-аксиологический подход** рассматривает педагогический процесс с точки зрения его соответствия определенным ценностно-нормативным критериям общества, особенностям его социального заказа и заключается в необходимости осмыслить всю систему отношений "человек-природа-общество" для проекции ее основных характеристик на процесс реализации образовательных

заданий. В целом аксиологический подход основывается на принципах педагогической аксиологии как направления научных исследований, которые касаются анализа содержания педагогических идей, теорий и концепций с учетом их соответствия или несоответствия потребностям индивида и общества, его морально-ценностным императивам.

**Культурологический подход** определяется совокупностью методологических приемов, которые обеспечивают анализ любой сферы социальной и психологической жизни, в частности сферы образования и педагогики, через призму системоформирующих культурологических понятий ("культура", "культурные образцы", "нормы", "ценности", "быт", "образ жизни", "культурная деятельность", "поликультурность", "транскulturность", "интеркультурность" и др.). Целью культурологического образования является человек культуры, содержанием – культура как среда, а культуротворчество предстает способом развития человека в культуре.

Кроме данных подходов можно выделить еще множество иных подходов, основывающихся на новых инновационных педагогических парадигмах и педагогиках (направлениях в педагогической теории и практике) – таких, как гуманистическая, духовная и духовно-ориентированная, свободная, активизационная, андрагогическая, научно-технократическая, инструментально-технологическая, гуманитарная, эзотерическая, авторитарная, манипулятивная, знаниецентрическая (унитарная, эпистемологическая), культуроведческая (культуротворческая), этноцентрическая, поддерживающая, традиционно-формирующая, традиционно-развивающая, рационалистическая, религиозная и светская, человекомерная, образованиеведческая, медиопедагогическая и медиальная, когнитивная, полифоническая, детскоцентрическая, инклюзивная (преполагающая расширение участия всех категорий детей, в частности и с изъянами психофизиологического развития, в образовательном пространстве), критически-креативная (трансформационная), постмодернистская (постнеклассическая), непрерывно-дистанционная, электронная, парадигма открытого образования (так называемый "коммунизм в образовании", когда дистанционные ресурсы являются открытыми), инновационная, гармонизационная, ноосферно-экологическая, парадигма учебной сказки, цивилизационно-антропологическая, проективно-эстетичная, рефлексивно-гуманистическая, парадигма сотрудничества и сотворчества, диалогическая, импровизационная, житнетворческая, синергетическая, акмеологическая и акме-синергетическая, антропософская, тоталлогическая, суггестопедическая, фундаментализационная и знаниеинтеграционная, ретропедагогика, парадигма интеллектуализации инновационного образования, коммуникативная (парадигма взаимообучения) и др.

Наряду с перечисленными нетрадиционными педагогическими направлениями можно выделить и "альтернативные" психологические направления – "психологические учения, которые, не считаясь с официально признанной наукой, а зачастую и просто сознательно игнорируя ее, по-своему описывают и объясняют психологию и поведение человека, пользуясь при этом своей собственной терминологией и своими собственными законами (Астрология, Бимодальность, Веданта, Гештальттерапия, Дзен-буддизм, Дианетика, Йога, Каббализм, Мистицизм. Нейролингвистическое программирование, Оккультизм, Парапсихология, Первичная терапия, Психосинтез, Радикальная терапия, Суфизм, Телекинез, Телепатия, Телесная терапия, Теософия, Трансперсональная психология. Экстрасенсорика, Ясновидение)" [Немов, 2003, ч. 1, с. 73].



Рис. Фрактально-голограммная структура научных подходов в педагогике



Большое значение имеет и триадный характер **механизмов психологической защиты**. Феномен психологической защиты, выступающий фундаментальным регулятором социально-личностной активности человека, связан с изменением системы внутренних ценностей личности, направленной на снижение уровня субъективной значимости соответствующего переживания с тем, чтобы свести к минимуму психологически травмирующие моменты. Р. М. Грановская считает, что функции психологической защиты по своей сути противоречивы: с одной стороны, они способствуют адаптации человека к собственному внутреннему миру, но при этом, с другой, – могут ухудшить приспособленность к внешней социальной среде. В психологии известен эффект **незавершенного действия**, который заключается в том, что всякое препятствие ведет к прерыванию действия до тех пор, пока препятствие не будет преодолено или человек не откажется от его преодоления. В работах многих исследователей показано, что незаконченные действия формируют тенденцию к их завершению, при этом, если прямое завершение невозможно, человек начинает совершать замещающие действия. Таким образом, механизмы психологической защиты можно понимать и как специализированные формы замещающих действий [Грановская, 1988].

Рассмотрим в кратком и более полном изложении механизмы психологической защиты ([Мак-Вильямс, 2007]; Безносок, Соколова, 1997; Блюм, 1999; Вассерман, Петрова, 2000; Грановская, 1988; Грановская, Никольская, 1999; С.А. Зелинский, <http://psyfactor.org/lib/zelinski2-06.htm>), которые мы, с целью их структуризации по фрактальному принципу, дифференцировали на шесть групп.

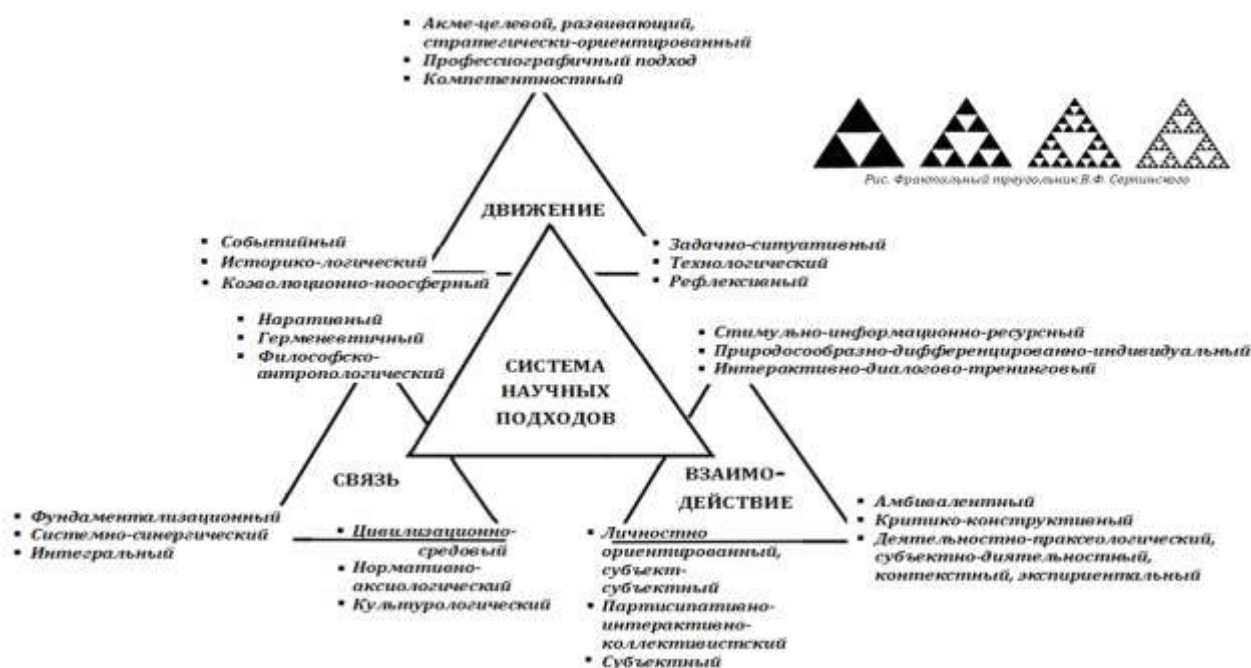
(1)

**Отрицание** – отрицается информация, которая выступает стрессорным фактором, ее игнорирование, избегание – контроль и ограничение информации об источнике пугающего психологического воздействия либо в искаженное восприятие подобного воздействия, его наличия или характера.

**Вытеснение (репрессия, подавление)** – информация забывается, вытесняется.

**Изоляция (отчуждение)** – негативные ("недолжные", непреемлемые) эмоции блокируются сознанием, то есть это удаление эмоциональной составляющей происходящего из сознания.

**Регрессия (соматизация)** – возврат в прошлое, в котором травмирующая проблема утрачивает свой стрессорный потенциал.

**Реактивность** – трансформация ненависти в любовь и обратно, чувства обвинения других в чувство самообвинения, защита от запретных импульсов, с помощью выражения в поведении и мыслях противоположных побуждений.

**Соппротивление** – настойчивое и последовательное сопротивление индивида негативным нежелательным явлениям.

**Обратный процесс**, который высвобождает импульсы данной группы защитных механизмов и одновременно является фактором их целостности – **отреагирование (разрядка)**, которое предполагает реализацию вытесненных состояний. Термин "отреагирование вовне" используется в основном для описания поведения, обусловленного бессознательной потребностью справиться с тревогой, ассоциированной с внутренне запрещенными чувствами и желаниями, а также с навязчивыми страхами, фантазиями и воспоминаниями [Aichhorn, 1936; Fenichel, 1945]. *Проигрывая* пугающий сценарий, пациент, бессознательно испытывающий страх, оборачивает пассивное в активное, превращает чувство беспомощности и уязвимости в действенный опыт и силу, независимо от того, насколько болезненна драма, которую он разыгрывает [Weiss, Sampson & the MZPRG, 1986]. То, что отреагируется вовне, преимущественно саморазрушительно или преимущественно способствует росту, или может быть в некоторой степени и тем, и другим. То, что заставляет отреагировать вовне, не является ни плохим ни хорошим, но такова бессознательная и пугающая природа импульсов, толкающая человека к действию компульсивным, автоматическим образом, который отличает поведение при отреагировании вовне.

Существует несколько навязчивых ярлыков, созданных аналитиками для обозначения обычно бессознательных типов поведения, которые подпадают под общий заголовок отреагирования. Сюда входят, например, эксгибиционизм, вуайеризм, садизм, мазохизм, перверсии и все понятия, содержащие приставку "контр": контрфобия, контрзависимость, контрвраждебность и так далее. Все эти тенденции, когда они относятся к действиям, понимаемым как защитные, дают основание предполагать лежащий в их основе страх или другие непризнанные негативные чувства.

Интерес представляет раннее наблюдение З. Фрейда – мы отреагируем то, чего не помним – по-прежнему остается пронизательным, особенно, если допустить, что причиной, по которой мы чего-то не помним, является нечто чрезвычайно болезненное, переходящее из состояния невозможности вспомнить в состояние отыгрывания в данный момент.

В той мере, в какой определенная категория людей полагается на отреагирование при решении своих психологических дилемм, эта группа подпадает под категорию *импульсивных личностей*. Подобная классификация вводит в заблуждение, так как подразумевает простую готовность сделать что-либо, чего хочется, прямо сейчас. Психотерапевтический опыт подвел многих серьезных клиницистов к убеждению: то, что может выглядеть как спонтанность или неосложненная импульсивность, часто является бессознательно и чрезвычайно сложно мотивированным поведением, которое может наивно и беспорядочно выражать все, что угодно.

Люди с истерической организацией личности известны отреагированием своих сексуальных сценариев; людей со всеми видами зависимости можно рассматривать как отреагирующих отношение к предмету своего предпочтения (в таких случаях, конечно, химическая зависимость может усложнить то, что уже было психологической зависимостью); люди с компульсиями, по определению, являются отреагирующими, когда уступают внутреннему давлению и вовлекаются в свои определенные компульсивные действия; социопаты вновь и вновь проигрывают сложные паттерны манипуляций. Таким образом, эта защита может проявляться во многих резко отличающихся клинических случаях.

## (2)

**Рационализация** – ошибочное “умное” объяснение собственных иррациональных и несознательных идей, желаний, поступков, которые в действительности вызваны причинами, признание которых грозило бы потерей самоуважения.

**Интеллектуализация** – стремление контролировать эмоции и импульсы на основе рациональной интерпретации ситуации.

**Морализация** – поиск способа убедить себя в моральной необходимости происходящего.

**Расщепление (компартаментализация, раздельное мышление)** – разрыв между мыслями и эмоциями (хорошо - плохо)

**Аннулирование (ритуализация, возмещение)** – уничтожение непреемленных мыслей, действий. Это также и бессознательная попытка "отменить" эффект негативного события путём создания некоего позитивного события.

**Ограничение** деятельности, которая не дает самоуважения и самоутверждения.

**Обратный процесс**, который высвобождает импульсы данной группы защитных механизмов и одновременно является фактором их целостности – **медитация**, в которой соединяются ментальные и эмоциональные содержания поведения.

## (3)

**Проекция** – перенос на других своих чувств.

**Идентификация** – перенос себя на другой объект.

**Интроекция** – перенос на себя черт других людей.

**Замещение (сублимация, компенсация)** – перенос действий (потенциала) на другой объект

**Смещение (вытеснение, замещение)** – переключение внимания, в бытовом смысле "поиск козла отпущения".

**Реверсия** – поворот поведенческого сценария в другую сторону.

**Обратный процесс**, который высвобождает импульсы данной группы защитных механизмов и одновременно является фактором их целостности – сексуализация, а точнее, **инстинктуализация**. Некоторые авторы включают сексуализацию в концепцию отреагирования, поскольку ее действие обычно принимает форму отыгрывания. Однако целесообразно представить ее отдельно, частично из-за того, что сексуализация возможна без отреагирования вовне (процесс, который более точно можно было бы назвать *эротизацией*), а частично из-за того, что понятие с таким общим и интересным смыслом заслуживает особого внимания.

Изначально З. Фрейд полагал, что в основе всех видов человеческой деятельности фактически лежит базальная сексуальная энергия – сила, которую он описывал как либидо (позже в своих теоретических изысканиях, находясь под впечатлением от размеров человеческой деструктивности, он решил, что агрессивные стремления являются столь же фундаментальными и мотивирующими). Одним из следствий его биологической, базирующейся на влечениях, психологической теории явилась тенденция рассматривать сексуальное поведение как выражение *первичной* мотивации, ни из чего не происходящей и ни от чего не зависящей.

Клинический опыт и исследовательская работа [Stoller, 1968, 1975, 1980, 1985; Money, 1980, 1988] показали, в каких масштабах сексуальная фантазия и активность используются как защита для управления тревогой, сохранения самоуважения, нивелировки стыда или отвлечения от чувства внутренней умерщвленности. Люди могут сексуализировать любой опыт, бессознательно стремясь превратить ужас, боль или другое переполняющее чувство в восторг. В аналитической литературе этот процесс называется также *инстинктуализацией*. Детским страхом смерти, который испытал ребенок, оставшийся один, ужасом перенесенного насилия над ним или другого страшного несчастья можно управлять психологически посредством превращения травматической ситуации в жизнеутверждающую. Изучение людей с необычными сексуальными наклонностями часто открывало опыт детских переживаний, которые превосходили способность ребенка справиться с ними и вследствие этого были трансформированы в самоиницированную сексуализацию травмы. Например, в работе Столлера о сексуальных мазохистах [Stoller, 1975] обнаружилось, что многие из тех, кто говорил о необходимости испытывать боль для достижения наивысшего эротического наслаждения, перенесли внутренние болезненные вмешательства при лечении в детском возрасте.

Многие люди используют сексуализацию для того, чтобы преодолеть и сделать более приятными некоторые печальные события в нашей жизни. Для людей разного пола имеются различия в том, что они склонны сексуализировать: для женщин более характерно сексуализировать зависимость, а для мужчин – агрессивность. Некоторые люди сексуализируют деньги, другие – грязь, третьи – власть и так далее. Многие из нас сексуализируют процесс обучения; эротичность присутствия талантливого учителя была отмечена со времен Сократа. Тенденцией людей эротизировать свою реакцию на кого-либо, представляющего власть, можно объяснить тот факт, почему политики и другие избранники имеют так много сексуально доступных поклонников и почему возможность сексуального насилия и сексуальной эксплуатации так велика среди влиятельных и известных людей.

**Возможность того, что люди, находящиеся в слабой позиции, оборачивают свою зависть, враждебность и страх в сексуальный сценарий, в котором компенсируют соответствующий недостаток официальной власти обращением к очень личной власти эротики**, составляет одну из социально значимых причин, по которой необходимо иметь законы и договоренности, защищающие тех, кто является зависимыми от других (работник от нанимателя, студент от учителя, сервант от лейтенанта и так далее).

При этом считается, что сексуализация не является по своей сути проблематичной или деструктивной. Человеческие индивидуальные сексуальные фантазии, паттерны ответов и практика, вероятно, в большей степени индивидуальны, чем большинство других психологических аспектов нашей жизни. Что одного человека может зажечь, другого оставляет холодным. Так, если женщина сексуализирует опыт, полученный от того, что кто-то держит ее за волосы (даже если истоки ее поведения лежат в детстве и представляют собой защитное сексуализирование таскания за волосы ее жестокой матерью), и ее сексуальный партнер любит перебирать пальцами ее волосы, она, вероятно, не будет обращаться к психотерапевту. Но если женщина сексуализирует

переживание страха перед насилующим, вновь и вновь вступая в отношения с мужчинами, которые ее бьют, то ей следует обратиться за помощью.

*Рассмотрим приведенные механизмы более подробно.*

(1)

**Отрицание** сводится к тому, что информация, которая тревожит, не воспринимается. Этот способ защиты, который заключается в недостаточном осознании определенных случаев, переживаний и чувств, которые бы нанесли человеку боль при их признании, характеризуется заметным искажением восприятия действительности. В случае действия данной защитной реакции психики, при возникновении в зоне восприятия человека какой-либо негативной для него информации, он бессознательно отрицает ее существование. Отрицание формируется еще в детском возрасте и часто не позволяет людям адекватно оценивать происходящее вокруг, что ведет к затруднениям в поведении. Наличие факта отрицания каких-либо событий и т.п., позволяет узнать о истинных намерениях и причинах беспокойства данного человека, так как зачастую он бессознательно отрицает не то чего нет в действительности, а нечто важное для него, но что по ряду одному ему известных причин такому человеку неприемлемо. Т.е. человек отрицает то, что старается в первую очередь скрыть.

**Вытеснение (репрессия, подавление)** – наиболее универсальный способ избавления от внутреннего конфликта путем активного выключения из сознания неприемлемого мотива или неприятной информации. Вытеснение есть мотивированное забывание или игнорирование как процесс исключения из сферы сознания мыслей, чувств, желаний и влечений, причиняющих боль, стыд или чувство вины. Действием этого механизма можно объяснить многие случаи забывания человеком выполнения каких-то обязанностей, которые, как оказывается при более близком рассмотрении, для него неприятны. Часто подавляются воспоминания о неприятных происшествиях. Если какой-либо отрезок жизненного пути человека заполнен особенно тяжелыми переживаниями, амнезия может охватить такие отрезки прошлой жизни человека.

Интересно, что быстрее всего вытесняется и забывается человеком не то плохое, что ему сделали окружающие, а то плохое, что он причинил себе или другим. С этим механизмом связана неблагоприятность, все разновидности зависти и великое множество комплексов собственной неполноценности, которые вытесняются со страшной силой.

З. Фрейд [Freud, 1915] писал, что “суть репрессии состоит в том, что нечто просто удаляется из сознания и удерживается на дистанции от него”. Этот процесс может применяться ко жизненному, к аффекту, связанному с опытом, или к фантазиям и желаниям, ассоциированным с опытом.

Примером действия репрессии в глобальном, массивном виде мог бы послужить такой опыт насилия или зверства, после которого жертва ничего не может вспомнить. Случаи, которые когда-то назывались “военными неврозами”, а теперь известны как реакции посттравматического стресса, психоаналитически объяснялись отнесением к концепции репрессии. В подобных случаях человек не способен вспомнить конкретные шокирующие, причиняющие боль жизненные события, но находится под давлением назойливых вспышек воспоминаний о них (“возвращением репрессированного”, по З.Фрейду).

В аналитической теории термин “репрессия” применялся больше по отношению к идеям, продуцируемым внутри, чем по отношению к травме. Репрессия рассматривалась как средство, с помощью которого ребенок справляется с нормальными с точки зрения развития, но неосуществимыми и пугающими желаниями (например, желание уничтожить одного из родителей, чтобы самому обладать другим).

Современные аналитики считают, что человек должен достигнуть чувства целостности и непрерывности собственного “Я”, прежде чем станет способен сдерживать беспокоящие его импульсы репрессией. У людей, ранний опыт которых не позволил им приобрести эту константность идентичности, неприятные чувства имеют тенденцию сдерживаться при помощи более примитивных защит – **отрицание, проекция и расщепление** [Myerson, 1991].

Неклиническим примером репрессии может служить то, что З. Фрейд называл частью “психопатологии обыденной жизни” – временное забывание говорящим имени человека, которого он представляет, в контексте, очевидно содержащем некое бессознательное негативное отношение говорящего к представляемому им человеку.

Как и другие бессознательные защиты, репрессия начинает создавать проблемы только тогда, когда она: (1) не справляется со своей функцией (например, надежно удерживать беспокоящие мысли вне сознательного так, чтобы человек мог заниматься делом, приспособившись к реальности); (2) стоит на пути определенных позитивных аспектов жизни; (3) действует при исключении других, более удачных способов преодоления трудностей. Свойство чрезмерно полагаться на репрессию, а также на другие защитные процессы, нередко сосуществующие с ней, в целом считается отличительной чертой *истерической личности*. Согласно исходной механистической модели З. Фрейда, тревога, часто сопутствующая истерии, обусловлена подавлением сдерживаемых влечений и аффектов. Эти чувства не подвергаются разрядке и, следовательно, поддерживают постоянное состояние напряжения.

Вытеснение (репрессия), как и другие механизмы защиты, является скорее *результатом*, чем причиной тревоги. Иными словами, преобладающий иррациональный страх порождает необходимость забыть. Эта более поздняя формулировка понимания репрессии как элементарной защиты Эго, средства автоматического подавления бесчисленных страхов, просто неизбежных в нашей жизни, стала общепринятой психоаналитической предпосылкой. Тем не менее, исходный постулат З. Фрейда о репрессии как причине тревоги не лишен некоторой интуитивно ощущаемой истины: чрезмерная репрессия несомненно может вызвать столько же проблем, сколько и разрешить.

Данный процесс, обозначенный Моурером [Mowrer, 1950] как “невротический парадокс”, где попытки подавить одну тревогу только вызывают новую, составляет суть того явления, которое однажды было названо неврозом. В соответствии с этими положениями, Теодор Райк противопоставил эмоционально здорового человека, который может стоять перед витриной, восхищаться ювелирными изделиями “Тиффани” и спокойно фантазировать о том, как их украсть, и невротическим человеком, который, посмотрев на витрину, бежит от нее прочь.

Элемент вытеснения присутствует в действии большинства защит высшего порядка (хотя мысль, что в тех случаях, когда остается неясным, действительно ли человек изначально не знает что-то или утратил то, что знал, задействовано скорее отрицание, чем репрессия, требует доказательств). Например, при **реактивном образовании**, смене определенной точки зрения на противоположную (ненависти – на любовь или идеализации – на презрение), настоящая эмоция может выглядеть как репрессированная (или отрицаемая – в зависимости от того, была ли она прочувствована осознанно). При **изоляции** аффект, связанный с идеей, репрессирован (или отрицается). При **реверсии** происходит репрессия первоначального сценария, который теперь разворачивается в обратном направлении. В свете этого обстоятельства можно привести предположение З. Фрейда, что репрессия является прародителем всех других видов защитных процессов.

**Изоляция (отчуждение)**, которая заключается в угнетении чувств, связанных с определенной мыслью (когда мысли, связанные с определенным комплексом при этом проникают в сознание, а чувства остаются неосознанными), есть обособление внутри сознания травмирующих факторов для человека. При этом неприятные эмоции блокируются сознанием, т.е. нет связи между эмоциональной окраской и событием. Этот вид защиты напоминает синдром отчуждения, для которого характерно чувство утраты эмоциональной связи с другими людьми, ранее значимыми событиями или собственными переживаниями, хотя их реальность и осознается (существует более полный специализированный список механизмов психологической защиты). В данном случае происходит бессознательное абстрагирование от какой-либо проблемы, излишнее погружение в которую способно привести к развитию симптоматики невроза (например увеличить тревожность, беспокойство, чувство вины и проч.) Также, если

при выполнении какой-либо работы (деятельности) излишне погружаться в характер такой деятельности, то подобное может привести к сбою в осуществлении этой деятельности (так, если боксер будет все время думать о том, что удары противника способны вызвать болевые ощущения и различного рода травмы, а то и привести к смерти в результате сильного удара – то подобный боксер изначально проиграет вследствие невозможности вести поединок из-за страха и проч.)

Таким образом, здесь мы наблюдаем изоляцию чувства от понимания, когда аффективный аспект переживания или идеи может быть отделен от своей когнитивной составляющей. Изоляция аффекта весьма разнообразна: хирург не смог бы эффективно работать, если бы был постоянно настроен на физические страдания пациентов или на свое собственное отвращение, дистресс или садистические чувства, взрезая чей-то живот; генерал не сможет разрабатывать стратегию сражения, если у него перед глазами будут все время нарисованы ужасы войны; офицеры полиции смогут расследовать преступления, связанные с насилием, только соблюдая хладнокровие.

Терапевты, которые работали с людьми, пережившими Холокост, были поражены теми отстраненными “деревянными” описаниями зверств, не поддающихся обычному воображению. Политолог Герман Кан [*Herman Kahn, 1962*] написал книгу о возможных последствиях ядерного взрыва, в которой большинство ужасных последствий атомной катастрофы детально изображено в основном веселым отчужденным тоном. Будучи очень важной в плане адаптации в экстремальных ситуациях, изоляция является в большей степени дискриминативной, чем диссоциация: из сознания удаляется не весь опыт переживания, а только его эмоциональное значение.

Изоляция может стать центральной защитой и при отсутствии травмы – в результате взаимного наложения определенного стиля воспитания и индивидуального темперамента ребенка. Все мы знаем людей, которые заявляют, что у них нет никакого эмоционального ответа на вещи, которые у большинства из нас вызывают очень сильные чувства. Такие люди иногда провозглашают изоляцию добродетелью и идеализируют состояние, выражающее только рациональный интерес. Наша культурная традиция восхищается способностью изолировать аффект от рассудка.

Изоляция считается психоаналитическими теоретиками самой примитивной из “*интеллектуальных защит*”, а также *базовым образованием в механизме действия таких психологических операций, как интеллектуализация, рационализация и морализация*. Общим для них является отсылка к бессознательное личностного, внутреннего значения любой ситуации, идеи или внешних обстоятельств. Когда первичной защитой становится изоляция, и паттерн жизни отражает завышенную оценку значимости рассуждений и недооценку чувств, тогда структура характера определяется как *обсессивная*.

*Регрессия (соматизация)* как возвращение под воздействием стресса к ранним стадиям психического развития, проявляется в том, что человек, во избежание невротического конфликта, бессознательно как бы возвращается в тот период прошлого, когда у него все было хорошо.

Регрессия является относительно простым защитным механизмом, знакомым каждому родителю, который наблюдал, как его ребенок соскальзывает к прежним привычкам (присущими более ранним стадиям развития), когда он устал или голоден. Практически каждый человек, находясь в состоянии сильной усталости, начинает хныкать. Это возвращение к знакомому способу действия после того, как был достигнут новый уровень компетентности.

Данную тенденцию можно легко различить, проводя долгосрочную психотерапию и психоанализ. Пациент, который наконец собрал все свое мужество для того, чтобы попытаться вести себя по-другому (особенно, если это включает в себя новое поведение в отношениях с терапевтом – выражение ненависти или критики, признание мастурбационных фантазий, просьба изменить оплату или расписание с большим самоутверждением, чем допускалось в детстве), будет часто возвращаться к прежнему образу мыслей, чувств и поведения в последующих за этим сессиях. Терапевт, который не принимает приливов и отливов, присущих переменам в развитии, может быть разозлен подобным явлением.

Для классификации данного процесса как защитного механизма он должен быть бессознательным. Так, поведение женщины, которая, рассказывая о чем-то, допускает нечаянные ляпсусы и впадает в угодливый тон маленькой девочки сразу после демонстрации своих амбиций.

К рассматриваемому механизму относится и соматизация: некоторые из нас реагируют на стресс, вызванный ростом и возрастными изменениями тем, что заболевают. Многие, у кого не диагностируется та или иная болезнь, порой физически чувствуют себя очень плохо и укладываются в постель: этот вариант регрессии, известный как *соматизация* (разрешение или трансформация конфликта через заболевание или травму; простейший вариант – так называемые “школьные простуды” перед контрольными или экзаменами; в более серьезных случаях неразрешенный конфликт может завершиться приступом серьезного заболевания – например, инфарктом или почечной коликой; наконец, длительный конфликт порой приводит к развитию хронической болезни, например, язвы или бронхиальной астмы).

Таким образом, некоторые ипохондричные люди используют регрессию для того, чтобы находиться в роли слабого – самый ранний способ преодоления сложных жизненных аспектов. *Соматизация и ипохондрия*, как и другие виды регрессии, являющиеся собой беспомощность и детские модели поведения, могут служить краеугольным камнем в характере личности. Когда регрессия определяет чью-то стратегическую линию преодоления жизненных трудностей, этот человек вполне может быть охарактеризован как *инфантильная личность*.

*Реактивность (реактивное образование)*. В случае данной защитной реакции человек бессознательно переводит трансформацию одного психического состояния в другую (например, ненависть – в любовь, и наоборот), когда наблюдается преувеличение какого-то одного эмоционального аспекта ситуации с тем, чтобы с его помощью подавить противоположную эмоцию; фанатичность может быть признаком этого состояния. Подобный механизм имеет важное значение в оценке личности того или иного человека, ибо свидетельствует о том, что неважны реальные действия человека, потому как они могут являться лишь следствием завуалированного искажения его истинных желаний. Например, чрезмерный гнев в иных случаях есть лишь бессознательная попытка завуалировать интерес и добродушие, а показная ненависть – является следствием любви, которая испугала человека, бессознательно решившего скрыть ее за попыткой открытого выплескивания негатива.

Таким образом, человек способен повернуть нечто совершенно в противоположную сторону для того, чтобы свести угрозу к минимуму. Традиционное определение реактивного формирования подразумевает преобразование негативного аффекта в позитивный или наоборот. Например, трансформация ненависти в любовь, привязанности в презрение, враждебности в дружелюбие содержит в себе много общих транзакций.

Если в семье появляется новорожденный и происходит оттеснение старшего ребенка, ему нужно иметь достаточную силу Эго, чтобы сдерживать чувства ревности и гнева и обратить их в сознательное чувство любви к новорожденному. Типичным для реактивного образования является то обстоятельство, что какой-то неуправляемый аффект “прорывается” сквозь защиту, так что сторонний наблюдатель может почувствовать: в сознательном эмоциональном представлении что-то переиграно или фальшиво. Так, сестра дошкольного возраста, которую оттеснил младший брат, может проявлять особую привязанность и заботу, “любить ребенка до смерти”: обнимать слишком сильно, петь ему слишком громко, баюкать его слишком агрессивно и так далее. Многие взрослые помнят истории, когда старшие щипали своих младших братьев и сестер за щечки, пока те не начинали плакать, или предлагали им что-то очень вкусное, явно вредное и опасное для здоровья маленьких, или совершали другие подобные действия, оправдывая себя тем, что они это делают из любви.

Более точным способом описания реактивного образования, помимо обращения эмоции в противоположную, может служить замечание, что *его функция состоит в устранении амбивалентности*. Ни одна позиция не является полностью

изолированной: мы можем ненавидеть человека, которого любим, обижаем того, к которому испытываем благодарность и признательность. Наша эмоциональная ситуация не сводится просто к одной или другой позиции.

**Соппротивление** предполагает ярко выраженную реакцию сопротивления индивида на то или иное действие среды. При этом сопротивление выступает механизмом психологической защиты в том случае, если данное действие выступает самодовлеющей реакцией. Например, известен феномен "демона противоречия" (или "запретный плод сладок"), когда человек стремится противоречить любой навязываемой извне установке: на газоне в парке появилась табличка "не ходить по траве", которая у некоторых людей вызвала чувство протеста и травма, доселе мирно росшая на газоне, была помята. Считается, что данный механизм проистекает из шизоидной (левополушарной) позиции индивида, поскольку левое полушарие организует волевое усилие, а воля, как известно, являясь феноменом "неинерциального мира" (П.В.Симонов), действует от противоположного. В целом данный механизм психологической защиты является важным как для понимания специфики защитных реакций в целом, так и служит возможностью перехода на новый этап развития индивида как личности, что при благоприятных раскладах помогает ему подняться и на следующую ступень в иерархической лестнице социальных отношений

## (2)

**Рационализация** – ошибочное "умное" объяснение собственных иррациональных и несознательных идей, желаний, поступков, которые в действительности вызваны причинами, признание которых грозило бы потерей самоуважения. Например, переживая какую-либо психическую травму, человек защищает себя от ее разрушительного воздействия тем, что оценивает травмирующий фактор в сторону понижения значимости, т.е. не получив страстно желаемого, убеждает себя, что "не очень-то и хотелось". Рационализация как защитный процесс заключается в том, что человек бессознательно изобретает логичные суждения и умозаключения для объяснения своих неудач. Подобное необходимо для сохранения собственного положительного представления о себе. Так, Бенжамин Франклин заметил: "Так удобно быть разумным созданием: ведь это дает возможность найти или придумать причину для всего, что ты собираешься сделать" [см.: Silverman, 1986].

Рационализация может проявиться в любой из двух игр. Если нам не удастся получить то, чего мы хотим, и тогда мы делаем вывод: не так уж и хотелось (феномен "зеленого винограда" из басни Эзопа о лисе и винограде). Если же происходит нечто нежелательное, тогда человек может прийти к выводу, что это не так уж и плохо ("сладкий лимон", или – "ну хорошо, это был полезный опыт").

Чем человек умнее и способнее к творчеству, тем лучшим рационализатором он является. Защита работает доброкачественно, если она позволяет человеку наилучшим образом выйти из трудной ситуации с минимумом разочарований. Однако как защита она имеет слабую сторону: фактически все может быть – и бывает – рационализировано. Так, родитель, который бьет ребенка, рационализирует агрессию ссылкой на то, что делает это "для его же блага". Терапевт, равнодушно увеличивающий плату для пациента, размышляет, что повышение оплаты будет способствовать развитию чувства самоуважения человека. Человек, который сидит на диете, рационализирует свое тщеславие продвижением к здоровью, и так далее.

**Интеллектуализация** вариант более высокого уровня изоляции аффекта от интеллекта. Человек, использующий изоляцию, обычно говорит, что не испытывает чувств, в то время как человек, использующий интеллектуализацию, разговаривает по поводу чувств, но таким образом, что у слушателя остается впечатление отсутствия эмоций.

Интеллектуализация сдерживает обычное переполнение эмоциями таким же образом, как изоляция сдерживает травматическую сверхстимуляцию. Когда человек может действовать рационально в ситуации, насыщенной эмоциональным значением, это свидетельствует о значительной силе Эго, и в данном случае защита действует эффективно. Многие люди чувствуют себя более зрело, когда интеллектуализируют в стрессовой ситуации, а не дают импульсивный, "сопляцкий" ответ.

Однако, если человек оказывается неспособным оставить защитную когнитивную неэмоциональную позицию, то другие склонны интуитивно считать его эмоционально неискренним. Секс, добродушное поддразнивание, проявление артистизма и другие соответствующие взрослому человеку формы игры могут быть излишне ограничены у человека, который научился зависеть от интеллектуализации, справляясь с жизненными трудностями.

**Морализация.** В целом, морализация является близкой родственницей рационализации. Когда некто рационализирует, он бессознательно ищет приемлемые, с разумной точки зрения, оправдания для выбранного решения. Когда же он морализирует, это означает, что он ищет пути для того, чтобы чувствовать: он **обязан** следовать в данном направлении. Рационализация переключает то, что человек хочет, на язык разума, морализация направляет эти желания в область оправданий или **моральных обязательств**. Там, где рационализатор говорит "спасибо за науку" (что приводит к некоторому замешательству), морализатор будет настаивать на том, что это "формирует характер".

Великолепным примером морализации является вера колонистов в то, что они несли плоды высшей цивилизации народам, чьи природные богатства они расхищали. Гитлер оправдывал свои ужасные фантазии тем, что за ним следовало поразительное количество приверженцев его взглядов. Он утверждал, что уничтожение евреев, гомосексуалистов и цыган необходимо для этического и духовного улучшения человеческой расы. Испанская инквизиция представляла собой еще одно социальное движение, известное своей морализацией агрессии, жадности и жажды всемогущества.

Одна из моих приятельниц, дизайнер по интерьерам, морализировала свое тщеславие, стоящее за решением сделать дорогостоящую подтяжку лица тем, что она обязана производить благоприятное впечатление на клиентов всем своим видом.

Иногда **морализацию можно рассматривать как более высокоразвитую версию расщепления**: склонность к морализации будет поздней стадией примитивной тенденции глобального деления на плохое и хорошее. **Расщепление** у ребенка естественным образом возникает прежде способности его интегрированного собственного "Я" выносить амбивалентность. Морализация является очень важной защитой в организации характера, которую аналитики называют **моральным мазохизмом** [Reik, 1941].

**Расщепление (компартаментализация, раздельное мышление).** В случае расщепления человек разделяет свою жизнь на императивы «хорошо» и «плохо», бессознательно убирая все неопределенное, что может в последствие затруднить анализ им проблемы (критической ситуации, вызывающей дискомфорт психики в результате развития, например, тревоги). Расщепление является неким искажением реальности, как, собственно, и другие механизмы защиты, посредством действия которых человек стремится уйти от реальности, подменяя истинный мир – ложным.

**Раздельное мышление** – интеллектуальная защита, возможно, ближе стоящая к диссоциативным процессам, чем к рационализации и морализации, хотя рационализация нередко служит поддержкой данной защиты. Как и изоляция аффекта, раздельное мышление находится ближе к более примитивной стороне. Его функция состоит в том, чтобы разрешить двум конфликтующим состояниям сосуществовать без осознанной запутанности, вины, стыда или тревоги. Тогда **как изоляция подразумевает разрыв между мыслями и эмоциями, раздельное мышление означает разрыв между несовместимыми мысленными установками**. Когда некто использует компартаментализацию, он придерживается двух или более идей, отношений или форм поведения, конфликтующих друг с другом, без осознания этого противоречия. Для непсихологически думающего наблюдателя раздельное мышление ничем не отличается от лицемерия.

Обыденными примерами компартаментализации, в которой многие из нас повинны, сами того не осознавая, являются: одновременная вера в Правило Золотой середины и стремление к Первому Номеру; признание важного значения открытой коммуникации и в то же время отстаивание своего нежелания разговаривать с кем-то; сожаление по поводу предубеждений и шуток по национальному вопросу.

В более патологической части континуума раздельного мышления мы обнаружим людей, которые являются большими гуманистами в общественной сфере, но при этом жестоки в обращении со своими детьми у себя дома. Все помнят недавний случай с проповедником, который выступал против греха, в то время как сам с энтузиазмом совершал его. Не у одного борца с порнографией была найдена обширная коллекция эротических фотографий. Проступок, который совершается с ясным чувством вины или в состоянии диссоциации, нельзя считать попадающим под защитную категорию раздельного мышления. Этот термин применим в тех случаях, когда обе противоречивые идеи или оба действия доступны осознанию. При конфронтации человек, использующий раздельное мышление, будет рационализировать противоречия, чтобы избавиться от них.

**Аннулирование (ритуализация, возмещение)** психический механизм, который предназначен для уничтожения неприемлемых для человека мыслей или действий. Когда человек просит прощения и принимает наказание, то тем самым неприемлемое деяние для него аннулируется, и он может дальше жить спокойно. Аннулирование может приобрести черты ритуализации (А. Маслоу) – подчеркнуто благосклонного, “ритуального” отношения к событиям (в обществе – это, например, комплекс принятых действий, которые сопровождают рождение человека). Это и бессознательная попытка “отменить” эффект негативного события путём создания некоего позитивного события.

Так же как морализация считается более зрелой **версией расщепления**, **аннулирование** может рассматриваться в качестве естественного приемника всемогущественного контроля. Аннулирование – термин, обозначающий бессознательную попытку уравновесить некоторый аффект (обычно вину или стыд) с помощью отношения или поведения, которые **магическим образом** уничтожают этот аффект. Ярким примером аннулирования может служить возвращение супруга домой с подарком, который предназначен для компенсации вспышки гнева накануне вечером. Если мотив осознается, мы технически не можем называть это аннулированием. Но если аннулирующий не осознает чувства стыда или вины, и, следовательно, не может осознавать собственного желания искупить их, мы можем применять это понятие.

Многие **религиозные ритуалы** имеют аспект аннулирования. Попытки искупления грехов, даже совершенных только в мыслях, можно считать универсальным человеческим импульсом. С возрастом, когда дети становятся способными осознать факт смерти, можно наблюдать целый ряд магических ритуалов, которые несут в себе компонент аннулирования. Детская игра – перешагивание через трещины на тротуаре, чтобы с мамой, идущей сзади, ничего не случилось, – психоаналитически объяснима как аннулирование бессознательного желания смерти матери, которое создает больше страхов, чем было до того, как понятие смерти приобрело более зрелое содержание.

Фантазии всемогущества отражаются в скрытом убеждении, проявляющемся в поведении, что враждебные мысли опасны, так как мысль равнозначна поступку.

Люди, которые испытывают сильные угрызения совести за предыдущие грехи, ошибки и провалы – реальные, преувеличенные или совершенные только в мыслях – могут планировать свою жизнь, используя аннулирование. А. Стивенсон, например, случайно убивший своего кузена, когда был мальчиком, посвятил жизнь служению обществу. 79-летняя среднего достатка женщина кавказской национальности, которая была обследована по поводу психологии альтруизма как черты характера [McWilliams, 1984], долгие годы своей жизни посвятила делу признания равенства цветных. В ее анамнезе имеется упоминание о неумышленном оскорблении цветной женщины, которую, будучи 9-летней девочкой, она очень любила. Исследуя объединения аболиционистов, Томкинс [Tomkins, 1964] предположил наличие подобной же организации личности вокруг защитного аннулирования.

Когда аннулирование является центральной защитой в репертуаре человека, а действия, обладающие бессознательным смыслом искупления прошлых преступлений, представляя собой главное средство поддержания самоуважения индивида, мы расцениваем этого человека как **компульсивную личность**.

**Ограничение деятельности (самоограничение как механизм адаптации)**. Суть механизма самоограничения в следующем: когда человек понимает, что его достижения менее значительны по сравнению с достижениями других людей, работающих в той же области, тогда его самоуважение падает. В такой ситуации многие просто прекращают деятельность. Это своеобразный уход, отступление перед трудностями. Анна Фрейд назвала данный механизм “ограничением Я”. Она обратила внимание, что такой процесс свойственен психической жизни на всем протяжении развития личности.

Такой поведенческий сценарий может реализовываться как поворот против себя (аутоагрессия). Если некто критически настроен по отношению к авторитетному человеку, чье расположение кажется ему основой безопасности, и если он думает, что этот человек не сможет вынести критики, он будет чувствовать себя безопаснее, направив критические мысли и идеи вовнутрь. Детей, от которых не зависит выбор того, где им жить, и которые могут заплатить высокую цену за обиды, нанесенные заботливому и душевному воспитателю, защита в форме поворота против себя может отвлечь от намного более печального факта, что их благополучие зависит от независимого взрослого.

Однако самокритику чувствовать неприятно, и тем более эмоционально предпочтительнее знать о реальной угрозе своему выживанию в условиях, когда человек не имеет власти изменить порядок вещей.

У большинства из нас существует тенденция обращать против себя негативные аффекты, отношения и восприятия благодаря иллюзии, что этот процесс дает нам больше контроля над неприятными ситуациями. Поворот против себя является популярной защитой среди более здоровых людей, которые устойчивы перед искушением отрицать или проецировать неприятные качества, а также у тех, у кого подобные тенденции вызывают тревогу. Они предпочитают заблуждаться, считая, что **трудности – это скорее их вина**, чем чья-то еще. Автоматическое и компульсивное использование данной защиты является общим для **депрессивных личностей**. Оно наблюдается также в некоторых случаях **мазохистического характера**.

### (3)

**Проекция** как приписывание другим людям собственных намерений или желаний, когда отрицательные черты не осознаются субъектом, но приписываются другим, есть бессознательный перенос на другое лицо собственных чувств, желаний и влечений, в которых человек не хочет себе сознаться, понимая их социальную неприемлемость. Например, когда человек проявил агрессию в отношении другого, у него нередко возникает тенденция снизить привлекательные качества пострадавшего. При проекции – человек свои собственные нежелательные черты приписывает другим, и таким путем защищает себя от осознания этих черт в себе. Механизм проекции позволяет оправдывать собственные поступки. Например, несправедливая критика и жестокость по отношению к другим. В этом случае такой человек бессознательно приписывает окружающим жестокость и нечестность, а раз окружающие такие, то в его представлении становится оправданным и его подобное отношение к ним. По типу – они этого заслуживают.

**Идентификация** – процесс идентификация себя с другим человеком, свойства которого недоступны, но желательны. У детей – это простейший способ усвоения норм социального поведения и этических норм. Например, мальчик бессознательно старается походить на отца и тем самым заслужить его любовь и уважение. В широком смысле идентификация – это неосознаваемое следование образам, идеалам, которое позволяет преодолеть свою слабость и чувство неполноценности. Идентификация определяется как отождествление себя с кем-нибудь другим. В процессе идентификации один человек бессознательно уподобляется другому (объекту идентификации). В качестве объектов идентификации могут выступать как люди, так и группы. Идентификация приводит к подражанию действиям и переживаниям другого человека. Как и другие зрелые защитные процессы, идентификация является нормальным аспектом психологического развития и становится проблематичной только в определенных условиях.

3. Фрейд был первым, кто предложил различать защитную и незащитную идентификацию – “аналитическую” идентификацию (от греческого слова, означающего “полагаться на”) – и “идентификацию с агрессором”.

Первый тип идентификации мотивируется невыполненным желанием походить на значимого человека (“Мамочка великодушна и создает комфорт, и я хочу быть как она”).

Второй тип 3 Фрейд рассматривал как автоматический, но мотивированный защитным решением проблемы ощущения угрозы со стороны другого человека, обладающего властью (“Я боюсь мамочкиного наказания за мои враждебные импульсы; если я стану как она, ее власть будет внутри меня, а не вне меня”).

3. Фрейд полагал, что многие действия идентификации содержат элементы как непосредственного прямого принятия того, что любимо, так и защитного уподобления тому, что является пугающим.

Аналитики используют слово “идентификация”, чтобы подчеркнуть зрелый уровень осознанной (даже если и частично бессознательной) попытки стать похожим на другого человека. Эта способность развивается естественным образом, начиная с ранних инфантильных форм, содержащих желание проглотить другого человека целиком, до более тонких, дискриминативных и субъективно произвольных процессов выборочного принятия качеств другого человека. Считается, что потенциал идентификации расширяется и модифицируется в течение всей жизни и является основой психологического роста и изменений.

Фактически, высокая ценность, которую аналитики придают эмоциональной близости, определяется именно тем, что близкие отношения создают благоприятную возможность для взаимного обогащения идентификациями. В целом, можно сказать: как примитивная **проекция** трансформируется у эмоционально здорового человека в течение жизненного цикла во все возрастающую способность к эмпатии; так и архаичные формы идентификации постепенно превращаются во все более тонкие, со множеством нюансов, способы обогащения собственного “Я” путем аккумуляции качеств значимых других.

Наиболее известной парадигмой идентификации как защиты по 3. Фрейду является эдипова ситуация. Согласно его известной схеме, в жизни маленького ребенка наступает возраст (обычно 3 года), когда его желания монопольного обладания матерью сталкиваются с грубым фактом отцовских притязаний на ее любовь и физическую доступность. У ребенка есть страх, что его отец, власть которого очевидна и на которого он смотрит глазами соперника, убьет или искалечит его в отместку за желание убить или искалечить его самого. Ребенок в этом случае разрешает страх, связанный с подобными фантазиями, прибегая к идентификации (“Возможно, я и не смогу избавиться от отца, которого все же люблю, и на самом деле не хочу распоряжаться или заполучить мать, у которой имеются и свои проблемы, но я могу быть как отец и вырасту, чтобы иметь кого-то, как мама – в качестве своей собственной партнерши”). 3. Фрейд чувствовал, что такая фантазия, которую он считал нормальной и универсальной, явилась прототипом идентификации с агрессором, в данном случае – с воображаемым агрессором.

Идентификация изначально является нейтральным процессом. Она может иметь позитивные или негативные эффекты в зависимости от того, кто является объектом идентификации. Большую часть психотерапевтического процесса составляет распознавание старых и новых идентификаций, которые разрешали конфликт ребенка и стали автоматическими, а теперь являются причиной конфликта у взрослого.

Желание подростков найти героев, с которыми они могли бы соревноваться в попытках справиться со сложными требованиями “туманной юности”, наблюдается в течение многих веков. Фактически, тревожный рост суицидов среди подростков, наблюдающийся в последние годы, некоторые психоаналитики связывают с неудовлетворенностью современных подростков сегодняшними героями, предлагаемыми западной культурой [Hendin, 1975].

Возможно, способность человека идентифицироваться с новыми объектами любви является главным способом, благодаря которому люди освобождаются от эмоционального страдания, и одним из основных способов, который использует психотерапия в целях достижения изменений. Исследования терапевтического процесса неоднократно обнаруживали, что эмоциональные качества отношений между пациентом и терапевтом имеют более высокую корреляцию с результатом лечения, чем любой другой специфический фактор [Strupp, 1989].

**Интроекция** – перенос на себя свойств других существ. Интроецироваться могут черты и мотивы лиц, к которым определенным человеком формирует различные установки. Нередко интроецируется тот объект, который утрачен: эта утрата заменяется интроекцией изменений в свое Я. 3.Фрейд приводил пример, когда ребенок, чувствовавший себя несчастным вследствие потери котенка, объяснил что он теперь сам котенок.

**Замещение (сублимация, компенсация)** – перенос действия, направленного на недоступный объект, на действие с доступным объектом. Данный механизм разряжает напряжение, созданное недоступной потребностью, но не приводит к желаемой цели. Замещающая деятельность отличается переводом активности в иной план. Например, из реального осуществления в мир фантазии. В наиболее выраженном виде данный механизм есть перевод энергии инстинктивного, сексуального или агрессивного импульса в эмоционально приемлемую активность. Таким образом, это бессознательное переключение отрицательной психической энергии на занятия социально-полезным трудом. Сублимация выражается в том, что человек, испытывающий какой-либо невротический конфликт, находит замещение внутренней тревожности переключением на другое занятие (творчество, рубка дров, уборка квартиры и проч.)

Одно время понятие **сублимации** находило широкое понимание среди образованной публики и представляло собой способ рассматривания различных человеческих наклонностей. Теперь, с отходом от теории влечений как центральной в психоанализе, сублимацию стали меньше рассматривать в психоаналитической литературе, и она пользуется все меньшей популярностью как концепция. Изначально считалось, что сублимация является “хорошей” защитой, благодаря которой можно находить креативные, здоровые, социально приемлемые или конструктивные решения внутренних конфликтов между примитивными стремлениями и запрещающими силами.

Сублимация была тем обозначением, которое первоначально 3. Фрейд дал социально приемлемому выражению базирующихся на биологии импульсов (к которым относятся стремления сосать, кусать, есть, драться, совокупляться, разглядывать других и демонстрировать себя, наказывать, причинять боль, защищать потомство и так далее). Так, 3. Фрейд указывал, что дантист может сублимировать садизм, выставляющийся художник – эксгибиционизм, адвокат – желание уничтожать врагов. Согласно 3. Фрейду, инстинктивные желания обретают силу влияния, благодаря обстоятельствам детства индивида; некоторые влечения или конфликты приобретают особое значение и могут быть направлены на полезную созидательную деятельность.

Данная защита может расцениваться как здоровое средство разрешения психологических трудностей по двум причинам: во-первых, она благоприятствует конструктивному поведению, полезному для группы, во-вторых, она **разряжает** импульс вместо того, чтобы тратить огромную эмоциональную энергию на трансформацию его во что-либо другое (например, как при реактивном формировании) или на противодействие ему противоположно направленной силой (отрицание, репрессия). Такая разрядка энергии считается положительной по своей сути: она позволяет человеческому организму поддерживать необходимый гомеостаз [Fenichel, 1945].

К сублимации можно отнести и **компенсацию (или гиперкомпенсацию)** – прикрытие собственных слабостей за счёт подчеркивания сильных сторон или преодоление фрустрации в одной сфере сверхудовлетворением в других сферах.

**Смещение (вытеснение, замещение)** выражается в бессознательном стремлении человека переключить внимание с объекта действительно интереса на другой, посторонний, объект. В бытовом смысле это проявляется в поиске “козла отпущения”.



Одна девочка, наблюдая, как собака трепала свою игрушку сразу же после того, как была наказана за дурное поведение, прокомментировала это так: "Смотри! Она выплеснула свой гнев наружу – на игрушку, совсем как человек!". Термин "смещение" относится к **перенаправлению влечения, эмоций**, озабоченности чем-либо или поведения с первоначального или естественного объекта на другой, потому что его изначальная направленность по какой-то причине тревожно скрывается.

Классический сюжет о том, как мужчина, которого обругал начальник, пришел домой и наорал на жену, отшлепавшую детей, которые в свою очередь побили собаку, является учебным пособием по смещению. В парах, где один из партнеров неверен, другой партнер направляет большую часть своей агрессии не на супруга, сбившегося с пути истинного, а на "другого" мужчину или женщину. Тирады в адрес "этого разрушителя семьи" предполагают, что партнер является невинной жертвой циничного совращения. Это должно защитить уже страдающего человека от дальнейшей угрозы взаимоотношениям, которая возникнет, если ярость обманутого супруга будет направлена прямо на неверного.

Страсть также может быть смещена. Сексуальные фетиши, по-видимому, можно объяснить как переориентацию эротического интереса с гениталий человека на бессознательно связанную область – ноги или даже обувь. Если в истории жизни мужчины произошло нечто, что сформировало у него представление о влагалище как о чем-то опасном, некоторые другие предметы, ассоциирующиеся с женщиной, могут так же пугать его.

*Сама тревога нередко оказывается смещенной.* Известный пациент З. Фрейда "Человек-Волк" лечился в последние годы у Рут Мак-Брунвик по поводу нездоровой озабоченности своим носом. Она была понята как смещение пугающих, искаженных фантазий, связанных с его пенисом [Gardiner, 1971]. Когда человек использует смещение тревоги с какой-то одной области на весьма специфический объект, который символизирует пугающее явление (страх пауков, которые представляют бессознательный образ поглощающей матери, боязнь ножей, которые бессознательно приравниваются к проникновению фаллоса), то он страдает фобией [Nemiah, 1973]. Если у человека имеется паттерн смещения страхов во многих жизненных аспектах, мы рассматриваем такой характер как *фобический*.

Некоторые печальные культурные тенденции – как расизм, сексизм, гетеросексизм, в Украине – выступление за чистоту украинского языка, громкое обличение проблем общества группами, лишенными гражданских прав и имеющими слишком мало власти, чтобы отстаивать свои права, содержат в себе значительный элемент смещения. Все это отражает тенденцию находить козла отпущения (что легко можно заметить в большинстве организаций и субкультур).

Положительные виды смещения включают в себя перевод агрессивной энергии в созидательную активность (огромное количество домашней работы выполняется, когда люди находятся в возбужденном состоянии), а также переадресовку эротических импульсов с нереальных или запрещенных сексуальных объектов на доступного партнера.

**Реверсия** – поворот поведенческого сценария в другую сторону. Реверсия предстает способом справиться с чувствами, которые представляют психологическую угрозу собственному "Я", является проигрывание сценария, переключающего отношение человека с субъекта на объект или наоборот. Например, если некто чувствует, что желание испытывать заботу со стороны других является постыдным или содержит угрозу, он может жертвенно удовлетворить свою потребность в зависимости, проявляя заботу о другом и бессознательно идентифицируясь с этим человеком, получающим удовлетворение от заботы о себе. Этот частный случай *реверсии* является оправданным временем приспособлением терапевтов, часто испытывающих чувство дискомфорта от собственной зависимости, но которые бывают счастливы заботиться о ком-то.

Как только ребенок достигает возраста, когда он начинает играть с куклами или "ролевыми персонажами" (куклы для мальчиков сейчас тоже продаются), о нем можно сказать: он использует реверсию.

Достоинством реверсии является то обстоятельство, что человек перемещает сильные аспекты трансакций таким образом, чтобы играть скорее в иницирующую роль, чем отвечающую. Стронники теории контроля-овладения называют это явление "трансформацией пассивного в активное". Если развивается положительный сценарий, защита работает конструктивно. Если же имеет место отрицательный сценарий – деструктивно. Например, в общинах при унизительных и других обрядах посвящения, связанных с насилием, опыт преследуемой во время посвящения жертвы трансформируется, и ситуация начинает ощущаться как положительная благодаря переключению с пассивной роли на активную, с жертвы – на преследователя.

Другим субъектом моего исследования альтруизма [McWilliams, 1984] был привлекательный мужчина сорока лет. Ему доставляла огромное удовольствие его активность как добровольца международного агентства, занимавшегося усыновлением детей в тяжелых случаях (некоторые из них были особого этнического происхождения, другие имели физические недостатки, уродства или страдали врожденными заболеваниями). Вот его слова: "Я не могу описать, какое чувствую блаженство, когда передаю ребенка его приемной матери и осознаю, что для него началась новая жизнь". Личная история моего пациента содержала неожиданную, очень травмировавшую его смерть матери, когда мальчику было 2 года. Это событие сопровождалось коротким периодом дистресса. За ним последовало неформальное усыновление ребенка экономкой, которая позже вышла замуж за его отца и стала ему матерью во всех психологических нюансах этого слова. Удачно организовав усыновление, он чувствовал радость от осознания того факта, что спасал кого-то, как и сам был когда-то спасен (хотя он никогда не осознавал связи между своим прошлым и своей гуманной деятельностью).



Рис. Гексаграммно-фрактальная схема восемнадцати механизмов психологической защиты

Можно говорить о *трех инстанциях личности*: (1) личность как относительно устойчивая совокупность интраиндивидуальных качества, к которым относятся симптомокомплексы психических свойств, образующих структуры характера, темперамента и т. д.; (2) личность как результат включенности в межвидовые связи, как носитель взаимоотношений и взаимодействий членов группы; (3) личность как "идеальная представленность" индивида в жизнедеятельности других людей. Таким образом, личность может быть осмыслена тремя способами: *интраиндивидуально, интериндивидуально, метаиндивидуально*, то есть как субстанция, функция и внешняя представленность в других. При интраиндивидуальной атрибуции активность личности проявляется в выходе за рамки ситуативных требований и ролевых предписаний, в феномене "сферхнормативной" активности; при интериндивидуальной атрибуции активность личности реализуется в поступках, социальных актах. При метаиндивидуальной атрибуции – в том, что Гегель назвал "деянием" как вкладом индивида в других людей [Психология развивающейся личности, 1987, с. 15].

В этой связи интерес представляет и триадная трактовка личности В.В. Рыбалкой:



Рис. Трехмерная психологическая структура свойств личности на 1-3 этапах конкретизации соответствующих категорий и понятий научной психологии (В.В. Рыбалка [Рыбалка, 2009])

И. П. Павлов говорил о типах личности человека и их акцентуированных "продолжениях": художественном типе (истероидные личности, циклоидный тип), мыслительный тип (психастеноидные личности, шизоидный тип) и средний тип (неврастеноидные личности) [см.: Свядош, 1982, с. 16].

Можно говорить и о трех аспектах структуры личности – *сознании (Я), сверхсознании (сверх-Я) и подсознании (Оно)*, по П.В. Симонову. К.С. Станиславский призывал к единству этих компонентов, когда актер должен "сознательно пробуждать в себе подсознательную творческую природу для сверхсознательного органического творчества" [Станиславский, 1954]. Отметим и три типа психических болезней, которые выделяет П.В. Симонов: *шизофрения* (болезнь сознания), *истерия* (болезнь подсознания), *депрессия*, маниакально-депрессивный психоз (болезнь сферхсознания) [Симонов, 1980].

Можно дифференцировать и три главных аспекта человеческой активности – *деятельность, поведение, общение*. Существует также и три сферы художественного мышления – *конструктивное, образительное, декоративное*, которые меняют друг друга в процессе эволюции человечества [Неменский, 1989, с. 108].

В. Вундт сводит всю сферу чувств к системе трех измерений, в которой каждое измерение имеет два взаимоисключающих направления: *возбуждение-успокоение, удовольствие-неудовольствие, напряжение-завершение* [Вундт, 1912].

Ф. Занер обнаружил три типа людей: *первый* направлен на восприятие целостной картины, *второй* – сосредоточен на деталях, *третий* ("высший гештальтный тип") – совмещает две стратегии [см. Бахтияров, 1997, с. 52-53; Соколова, 1984].

Это и три функциональных блока мозга человека, по А. Р. Лурии (*энергетический, информационный, регуляционный* [Лурия, 1973]), которые соотносятся с тремя основными функциями психики – *когнитивной, коммуникативной и регулятивной*; Д. Радьяр рассматривает три базовых уровня человеческой деятельности – *умственный, эмоциональный и действенный*, которые реализуются через

девиз: "Синтез – Солидарность – Служение" [Радьярд, 1995, с. 9], так или иначе соотносящиеся с тремя целями Великой французской революции – свободой, равенством, братством <sup>341</sup>.

Это и три вида гипноза – эмоциональный, разумный, психологический [Кандыба, 1988, с. 109], как и три типа молитв (молитва созерцание, молитва говорение и молитва безмолвная, чистая [Сафроний, 1948]).

Здесь важными являются также и триадные представления А. В. Петровского касательно проблемного поля развития человеческой личности:

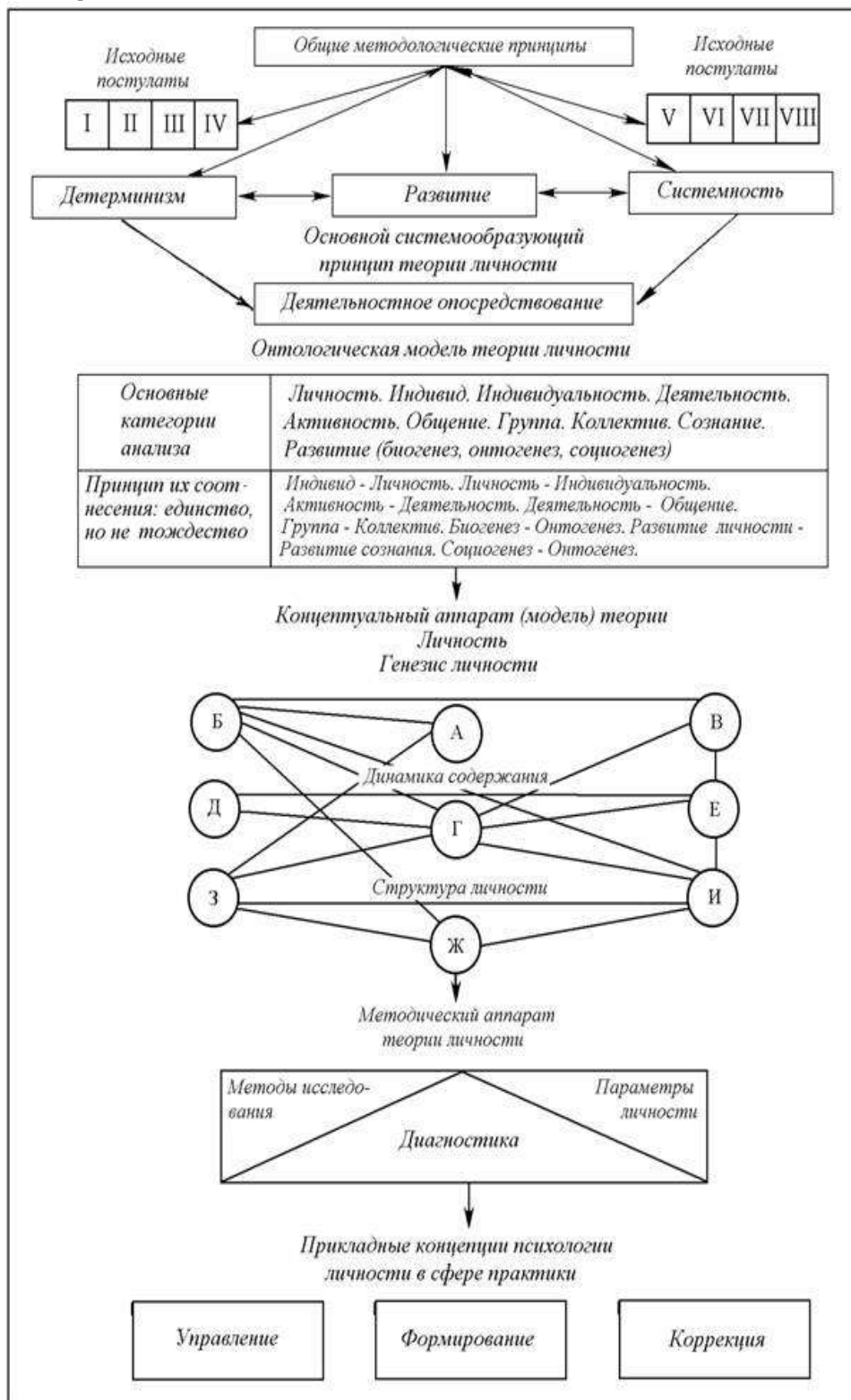

<sup>341</sup> Сравните с триединым основанием Российского государства и русской культуры – "православие, самодержавие, народность" (министр просвещения при Николае II С.С.Уваров) [Хомяков, 1997].

Триадный подход предполагает рассмотрение личности в контексте трех фундаментальных категорий бытия – **движения, связи, взаимодействия**. Таким образом, модель развития личности в первом теоретическом приближении должна включать три компонента – движение, связь, взаимодействие.

### **ДВИЖЕНИЕ**

#### 1. Дialeктические закономерности и механизмы развития личности:

- 1) цикличность и гетерохронность (неравномерности в развитии);
- 2) бифуркационность (закономерности фазовых переходов, критических состояний) и сензитивность (ориентация развивающейся системы на специфические сигналы внешней среды),
- 3) целостность развития личности.

#### 2. Цели развития:

- 1) гносеологическая (формирование личности как мыслящей сущности);
- 2) праксеологическая (формирование субъекта взаимодействия – специалиста, профессионала);
- 3) аксиологическая (формирование моральной личности, гражданина, патриота).

### **СВЯЗЬ**

#### 1. Источники (генетические факторы) развития личности:

1) *Общематериальный диалектический источник* – противоречия, борьба противоположностей, которая реализуется на всех уровнях бытия материи.

2) *Телеологический источник* – цель развития, как свидетельствуют исследования живых систем, присутствует в живом организме с самого начала как данность, что реализуется в парадоксе процессов самоуправления: поскольку процесс развития предметов и явлений нашего мира характеризуется направленностью к определенному, а не любому результату [Украинцев, 1972, с. 133; Уоддингтон, 1970], то цель развития предметов и явлений оказывается присутствующей в его начале. Тогда на вопрос, каким образом может детерминироваться процесс развития тем фактором, которого еще нет как объективной реальности, можно дать лишь один ответ – идеально [Югай, 1976, с. 113]. То есть цель развития присутствует в нем как потенциальный (виртуальный, идеальный) фактор, тем более, что потенциально-вероятностный аспект мира, как учит современная физика, является его фундаментальной характеристикой, когда на квантовом уровне последовательность причинно-следственных связей нарушается. В результате чего следствие может предшествовать причине [Акимов, 1998; Цехмистро, 2002]. Как пишет Д. Бом, квантовая теория указывает, что реальность являет собой неделимое целое, где все взаимоувязано на глубинном уровне за пределами обычных границ времени и пространства; это позволяет говорить о существовании некоторого "имплицитного" (скрытого) порядка, из которого рождается "эксплицитный" (явный) порядок, – именно из свертывания и развертывания этих порядков рождается разнообразие явлений квантового микро-, а следовательно и макромира, что дает основания для теории "голографической Вселенной" К. Прибрама [Pribram, 1977] и других подобных теорий.

3) *Космопланетарный источник* – реализуется на уровне взаимодействия полевой и вещественной составляющих материи. Это проявляется в таких формах, как энергоинформационное взаимодействие объектов Вселенной, которое протекает в виде энтропийно-термодинамических процессов. Космопланетарный источник находит отражение в анализе проблемы происхождения Вселенной, которое интерпретируется в виде различных теорий расщепления (взрыва) некой гипотетичной сингулярности (пра-вещества, физического, суперструнного вакуума, Ничто, фактор X, пространственно-временной пены, черной дыры, и др.), взрывающейся или расщепляющейся на два дихотомических начала (Нечто и Антинечто, вещество и поле, материя и антиматерия и др.), взаимодействие между которыми и являет собой суть процесса развития и существования Вселенной [Наан, 1966]: "наш мир есть избыток, недостаток и прецессия".

4) *Естественно-биологический источник*, связанный с внутренним ресурсом (потенциалом) развития живого организма, который реализуется на генетическом глубинно-материальном (пространственном) уровне и детерминируется принципом формирующей причинности Р. Шелдрейка. Объясним это положение. Рассматривая проблему морфогенеза, Г. Хакен ставит вопрос: откуда сначала недифференцированные клетки знают, где и каким образом дифференцироваться? Ведь, как свидетельствуют эксперименты, такого рода информация не содержится в отдельных клетках с самого начала (например, в ДНК). Ответ заключается в том, что клетки получают отмеченную информацию от окружающих клеток, из своего положения в клеточной ткани, из своего положения в космопланетарной среде. Так, "В экспериментах, проведенных на эмбрионах, клетка центральной части тела после пересадки в головной отдел развивалась в глаз. Эти эксперименты показали, что клетки не располагают информацией о своем последующем развитии с самого начала (например, через ДНК), а извлекают ее из своего положения в клеточной ткани" [Хакен, 1991; 1985, с. 34]. Получение информации из своего положения дает возможность осуществлять соотношение своего развития с развитием целого, а не отдельных частей, что позволяет участвовать в процессе самодетерминации организма. Данный процесс у Р. Шелдрейка называется "формирующей причинностью" [Sheldrake, 1981, 2005]. В синергетике данный

феномен можно проиллюстрировать словами Е.Н. Князевой и С.П. Курдюмова, которые пишут, что "Структура не есть нечто раз и навсегда, точнее на определенное время, фиксированно собранное из жестких элементов, "кубиков" или "кирпичей", мироздания. Согласно эволюционному, синергетическому видению мира, структура – это процесс, ...локализованный в определенных участках сплошной окружающей среды, ...имеющий определенную геометрическую форму, способный перемещаться по среде с сохранением формы (как, например, вихрь в жидкости или солитон в плазме), а также как-то перестраиваться, эволюционировать, распадаться или достраиваться, интегрироваться с другими структурами в этой среде... Эволюция системы определяется не ее прошлым, не ее начальными условиями, а будущим, правильной, часто симметричной, структурой-аттрактором. Будущее состояние системы притягивает, организует, формирует наличное ее состояние" [Князева, Курдюмов, Интуиция как самодостраивание, 1994, с. 111].

5) *Социальный источник*, связанный с функционированием социоприродных механизмов существования человека, отраженных в таких социальных феноменах, как, например, социальная психика этносов (Е.А. Донченко), пассионарность (Л.М. Гумилев), коллективное бессознательное и его архетипы (К. Юнг) и других теоретические конструкторы.

6) *Божественный источник*, обнаруживающийся в виде борьбы полярных бытийных начал – добра и зла, которая ведется во Вселенной, где основным действующим лицом выступает человек (см.: антропный принцип, или принцип космологического дополнения).

### 2. Условия (средовые факторы) развития личности

Они определяются средой, где это развитие реализуется. При этом, можно говорить о таких средах, как космопланетарная, естественно-биологическая, общецивилизационная, национально-государственная, конкретная социальная среда (семья, школа, социально-профессиональные и другие сообщества и группировки), телесная среда человека (его организм, органы и системы, атомная и субатомная среда). Отметим, что градация сред зависит от уровня анализа отмеченной проблемы, то есть от уровня теоретического обобщения и абстрагирования.

## **ВЗАИМОДЕЙСТВИЕ**

### 1. Субъект развития и его иерархические уровни

Человек как субъект развития обнаруживает такие уровни своего развития, как индивидуальный, родовой (принадлежность к определенному роду), коллективный, государственно-патриотический, общественно-этнический, культурно-исторический (цивилизационный), космопланетарный, личностно-трансцендентный.

### 2. Детерминанты развития

1) *Внутренняя детерминация развития*, проистекающая из внутренних источников развития (обнаруживает проблему естественных задатков, одаренности, "базальной гениальности").

2) *Внешняя детерминация развития*, проистекающая из специально организованного формирующего действия и реализуемая в рамках формирующих социально-информационных сред (семья, школа и др.) посредством механизмов обучения, воспитания, образования.

Отмеченные три подхода к анализу развития личности (соотносящиеся со связью, движением и взаимодействием) обнаруживают фрактально-голограммную основу рассмотренных источников и актуализирует **задание** построения **эффетивной социально-педагогической среды**. Понятно, что такая среда является лишь одним из звеньев целостной системы диалектическим образом связанных сред, которые мы рассматривали. При этом, градация сред и их качественное описание зависит как от уровня анализа отмеченной проблемы (то есть от уровня теоретического обобщения и абстрагирования), так и от методологического подхода к данному анализу.

Применение системно-синергической методологии к анализу этой проблематики позволяет сформулировать некоторые принципиально новые выводы касательно отмеченного задания. Прежде всего, средой традиционно считается специфическое пространство, которое окружает объект и в котором этот объект существует. Системно-синергетическая методология позволяет прийти к выводу, что средовый подход должен учитывать фрактально-голограммное строение Вселенной, которое, в известном смысле, нивелирует границы между средами и объектами. При этом среды могут пониматься открытыми диссипативными системами, находящимися в состоянии фрактально-голограммной суперпозиции. Этот вывод иллюстрируется мистическим представлением Восточной философии о Вселенной как "*парадоксальной Башне*":

"Башня широка и просторна, словно само небо. Пол в ней вымощен бесчисленными драгоценными камнями всех видов, а внутри Башни находится великое множество дворцов, портиков, окон, лестниц, оград и переходов, которые все до одного изготовлены из драгоценных камней семи разновидностей... Внутри этой Башни, обширной и изысканно украшенной, расположены сотни тысяч... башен, каждая из которых украшена настолько же искусно, как и главная Башня, и обширна, словно небо. Все эти башни, которым нет числа, отнюдь не стоят на пути друг друга: самостоятельное существование каждой башни пребывает в гармонии с существованием других; ничто не мешает одной башне сливаться с другими –

попарно и всем одновременно; здесь мы имеем дело с состоянием полного переплетения и, в то же время, полной упорядоченности. Молодой паломник Судхана видит самого себя во всех башнях, а также и в каждой из них по отдельности, причем все башни содержатся в одной, и каждая башня вмещает в себя все остальные" [Suzuki, 1968, p. 183; Канра, 1994, с. 267].

Такой подход обнаруживает голограммный принцип бытийной системной рефлексии – взаимное отражение глубинного и поверхностного (требующей как и рационального, так и иррационального способов познания) уровней описания реальности, что, в свою очередь, выражает древнюю мудрость, приписываемую Гермесу Трисмегисту: "то, что находится внизу, подобно находящемуся наверху, и наоборот, то, что находится наверху, подобно находящемуся внизу, ради выполнения чуда единства, поскольку нет ни малого ни большого". Важно также, что принцип голограммной рефлексии систем нашего мира реализуется только при условии единства этого мира, когда он составляет единое целое, в котором каждый элемент предстает абсолютно ценным и необходимым для этого целого, поскольку удаление отдельного элемента из общей архитектоники целый приводит к его разрушению. Именно отсюда и проистекают принципы "все во всем", "нет ни малого, ни большого".

При этом, в контексте отмеченного подхода именно человек является инициатором реальности, – вывод, основывающийся на антропном космологическом принципе и квантовых парадоксах (парадокс "Наблюдатель"), в соответствии с которыми мир иницируется ("создается") в процессе акта созерцания (сопричастия) человека ("Наблюдателя") миру: "Сознание одного человека может воздействовать на поведение другого или на погоду, то есть сознание – активный участник формирования физической реальности. При этом особенностью коллективного сознания будут многократно усиленные возможности любого экстрасенса или колдуна. Все больше ученых начинает признавать тот факт, что сознание является физическим фактором, влияющим на ход стихийных процессов. С этим начинают связывать заметное увеличение сейсмической активности и природных катаклизмов. По мнению ученых-физиков А.Е. Акимова и В.Н. Бинги, индивидуальное сознание способно производить изменения структуры пространства-времени, то есть существовать как особого рода торсионный фантом" (В.Ю. Рогожкин, "Эниология", 2000).

Фрактально-голограммная сущность мира на рациональном уровне находит преломление, прежде всего, в логических основах человеческого мышления, а именно, – в логике определения, которая учит: определить предмет можно только в процессе его соотношения с другими предметами, каждый из которых при определении подлжит подобной же логической процедуре. Потому, в формально-логический "состав" любого предмета входят все без исключения предметы и явления нашего мира, подобно тому, как каждая элементарная частица, в сущности, состоит из всех элементарных частиц (М.А. Марков [Марков, 1976]).

Подобным образом и лексическое значение слова реализуется в его синтаксической конструкции в связи, соединении и взаимодействии с другими словами, количество и состав которых может быть ничем не ограниченным.

Подобным же образом свойства отдельного предмета не существуют сами по себе, а обнаруживаются только в процессе соотношения, взаимодействия этого предмета со своим окружением. То есть, предмет не существует как нечто изолированное, а инкорпорируется в общий бытийный контекст Вселенной и, в сущности, является этой Вселенной, что прослеживается на фундаментальном квантовом уровне мира, где он предстает "единым нерасчленимым комплексом" (И.З. Цехмистро) и координируется непричинными несиловыми, имплицативными (логическими) связями, кристаллизующими "голографический универсум" (Д. Бом). Таким образом, с позиции логики определения определяемый предмет представляет собой целостный мир (класс) предметов, в котором данный предмет существует, подобно тому, как элементарная частица, по крайней мере теоретически, является целостным микромиром.

Фрактально-голограммная природа Вселенной отражается также и в таких феноменах, как архетипы коллективного бессознательного К. Юнга, дающих начало непричинным синхроническим связям, обнаруживающимся, например, в случаях, когда наблюдается совпадение психического состояния человека с внешним событием, которое отвечает этому психическому состоянию, при отсутствии очевидной причинной связи между ними.

К этому же смысловому ряду принадлежит и концепция "универсального семантического пространства Вселенной" (отвечающая ориентальному представлению о "хрониках Акаши"), которая в ее современной трактовке была основана В.В. Налимовым, утверждающим, что "весь воспринимаемый нами развивающийся мир можно рассматривать как множество текстов, которые характеризуются дискретной (семиотической) и континуальной (семантической) составляющими. Семантика определяется достоверностью задаваемой структуры смыслов, а смыслы – это то, что делает знаковую систему текстом. Спрессованность смыслов – это нераспакованный (непроявленный) мир – семантический вакуум" [Налимов, 1989, с. 106-107]).

Р. Бернс определяет Я-концепцию как совокупность установок человека, направленных на самого себя. При этом автор выделяет такие элементы Я-концепции, как 1) образ "Я" (представление человека о

себе), 2) самооценка и 3) потенциальная поведенческая реакция, которая проистекает из предыдущих двух элементов [Бернс, 1986, с. 27].

Традиционно понимать Я-концепцию как единство трех Я: "Я реальное" (представление человека о том, каким он есть), "Я идеальное" (представление человека о том, каким бы он хотел быть); "Я зеркальное" (представление человека о том, как его воспринимают окружающие). Данные элементы, определенным образом коррелирующие с тремя ролевыми состояниями Э.Берна (Ребенка, Отца, Взрослого), соотносятся с тремя видами влечений человека: желание ощущений, желания признания, желания временной структурированности, а также с психологическими установками, имеющими имеет три характеристики – аффект (чувство), поведение (намерение) и познание (мысль) и дифференцирующимся по трем критериям – возбуждения, динамики и значимости [Рухманов, 1980, с. 15]. М.С. Каган установил, что необходимыми и достаточными видами деятельности есть превращающая, познавательная, целеориентованная [Каган, 1991], а В. Джеймс рассматривает три аспекта личности – физический, социальный, духовный [Джеймс, 1991].

Эдвард Дисси показал, что ощущение человеком самого себя как **компетентного** деятеля и **самодетерминированной** личности выступает ее базовыми потребностями. С другой стороны, удовлетворение этих базовых потребностей в той или иной деятельности включает механизм формирования внутренней мотивации к этой деятельности, как и последняя выступает фактором реализации отмеченных базовых потребностей, с которыми тесным образом связана еще одна базовая потребность – потребность в **значимых отношениях** [Маркова, Матис, Орлов, 1990; Хекхаузен, 2003; Deci, Ryan, 2000]. Таким образом, мы имеем три целевые направления развития человека: в самодетерминации (потребность быть личностью); в компетентности (потребность быть профессионалом); в значимых отношениях (потребность быть патриотом).

А. Адлер в своей персоналистичной концепции описывает психическую жизнь человека как ориентацию на решение трех основных задач – *труд, дружба и любовь*, реализующие праксеологию (труд), аксиологию (дружбу) и гносеологию (любовь), поскольку любовь – это направленность к интеграции человека с предметом своего познания, поэтому, например, в Библии акт половой любви называется действием, когда мужчина познает женщину<sup>342</sup>. Данные задачи обнаруживают три типа личности – управляющий (низкий социальный интерес и высокий уровень активности – доминантный агрессивный тип), берущий и избегающий (низкий социальный интерес и уровень активности) и социально-полезный (воплощение личностной зрелости).

Можно выделить и три основных аналитических направления, в русле которых осуществлялись попытки формирования базовых системных основ построения целостной психологической структуры личности. Это социально-психолого-индивидуальное (связь), деятельностное (взаимодействие) и генетическое (движение) направления.

Можно также говорить о трех типах жизненной позиции человека, которые реализуются у локусе контроля (Дж. Роттер) – интернальном, экстернальном, смешанном (люди отличаются тем, чему или кому они склонны приписывать ответственность за собственные действия, при этом склонность человека приписывать ответственность за результаты своей деятельности внешним обстоятельствам характеризует его как экстернала; если же такая ответственность приписывается собственным усилиям, то такой тип локализации контроля характеризует человека как интернала).

Психика<sup>343</sup> рассматривается как триединая сущность – в контексте трех видов отношений (коррелирующих с тремя главными функциями психики – когнитивной, коммуникативной и регулятивной): 1) отношение отражения к источнику отражения (психическое рассматривается как образ); 2) отношение отражения к его носителю (психическое рассматривается как функция мозга); 3) отношение отражения к поведению (психическое рассматривается как регулятор поведения) [Ломов, 1975].

Важными является также три фундаментальных межличностных потребности У. Шутца – включенности в группу, контроля, любви. Кроме того, между когнитивными элементами человека, как

---

<sup>342</sup> "В любви как процессе происходит такое соединение энергии занятости и отношений личностей, расхождение которой **не обедняет, а обогащает каждую** и с точки зрения удовлетворения гуманитарных потребностей, и с точки зрения развития гуманитарных способностей, что делает любовь высшей ценностью и высшей гармонией личностей. Только любовь гармонизирует людей и внутренне, и внешне. Любовь есть гармония и наоборот... При большой длительности процесс любви переходит в состояние любви, которое равноценно счастью людей как наилучшему состоянию из возможных, как процветанию в его высшем смысле. Только в любви личности не отчуждаются друг от друга, а присваивают себя и другого. Только состояние любви является идеальным, гармоничным, уравновешенным отношением между людьми, только оно обеспечивает подлинное процветание людей, подлинное их равенство, свободу, братство, справедливость, гуманность. Без любви высшие чувства и ценности, составляющие духовность человека, теряют свою подлинность, оказываются ущербными, неполноценными" – Л.М. Семашко ("*Тетрасоциология*", 2002, глава 2.10)

<sup>343</sup> "Психика человека – сложный объект, знания о котором накапливались в течение тысячелетий. Она обладает рядом специфических особенностей, выделяющих ее среди явлений реального мира и затрудняющих ее изучение и целостное описание. К таким особенностям можно отнести: 1) полифункциональность и полиструктурность психики, "пересечение" функций и структур, трудность определения структур, реализующих конкретную функцию; 2) большую подвижность, изменчивость "вектора" сознания; 3) распределенность в пространстве и размытость границ психических явлений; 4) недоступность для непосредственного наблюдения внутренних процессов и механизмов психических явлений; 5) высокую адаптивность психики. Наряду с этим недостаточно разработаны и средства описания объектов с такими особенностями" [Ганзен, 1984, с. 7-8].



полагает Л. Фестингер, существует три вида отношений: нерелевантность, диссонанс, консонанс (согласованность) [Festinger, 1964], которые соотносятся с тремя видами логических отношений в системе логического квадрата (краеугольного обобщения в системе логики как науки) – контрарности (подконтрарности), подчинения, противоположности.

Можно отметить три аспекта личности [Психология личности., 2001, с. 15], поскольку личность осмысливается тремя способами: интраиндивидуно, интериндивидуно, метаиндивидуно, то есть как субстанция, функция и внешняя представленность в других. При интраиндивидуальной (внутренней) атрибуции активность личности проявляется в выходе за пределы ситуативных требований и ролевых установок, в феномене “сверхнормативной” активности. При интериндивидуальной (внешней) атрибуции активность личности реализуется в социальных актах, поведении. При метаиндивидуальной атрибуции – в том, что Гегель назвал “деяниями” как вклад индивида у других людей. Таким образом, можно говорить о трех инстанциях личности: (1) личность как относительно устойчивая совокупность интраиндивидуальных качеств, к которым относятся симптомокомплексы психических свойств, которые формируют структуры характера, темперамента и др.; (2) личность как результат включения в межвидовые связи, как носитель взаимоотношений и взаимодействий членов группы; (3) как “идеальная представленность” индивида в жизнедеятельности других людей.

М. Вебер использовал характеристики идеального, модального и базового типов личности, а цель жизни человека, согласно И.С. Гесенну (какой разрабатывает прикладную философию как основу педагогики), состоит в обогащении и умножении культурных ценностей, поэтому основу педагогики составляет Культура, которая включает три слоя современного человека: образованность (наука, искусство, мораль, религия), гражданственность (право, государственность), цивилизация (хозяйство, техника) [Гессен, 1995, с. 27]. В соответствии с акмеологичной моделью педагога, он обнаруживает профессиональную, личностную и духовную зрелость [Максимова, 2002, с. 50].

Триадаическое членение мира воплощено в когнитивной схеме взаимодействия полушарий головного мозга человека, правое из которых отражает континуально-целостный (полевой), а левая – дискретно-аналитической (вещественный) аспекты мира, то есть асимметрия полушарий мозга так или иначе соотносится с асимметрией сознания, а также с асимметрией пространства и времени [Доброхотова, Брагина, 1993]. То есть правое полушарие направлено на отражение энергетического, а левое – информационного аспекта Вселенной, связь между которыми в плане генезиса эмоций в контексте информационной теории эмоций прослеживается у П.В. Симонова [Симонов, 1981, 1987]. Существует три сферы художественного мышления – конструктивное, изобразительное, декоративное, которые меняют друг друга в процессе эволюции человечества [Неменский, 1989, с. 108].

Здесь уместно привести и таблицу категориального строя психологии по А.Н. Ткаченко:

Схема категориального строя психологии по А.Н. Ткаченко [Ткаченко, 1974, 1982]

Уровни развития активности поведения	КАТЕГОРИИ				Способ бытия	Единица анализа психики
	Личность (личность – общество)	Самооценка	Свобода выбора	Творческий мотив		
Высший подуровень социопсихической детерминации	Личность (личность – общество)	Самооценка	Свобода выбора	Творческий мотив	Творческая деятельность	Поступок
Уровень социопсихической детерминации	Индивид (индивид – группа)	Мыслительный образ	Психосоциальное действие	Социогенный мотив	Репродуктивная деятельность	Психологический акт
Исходный психофизиологический уровень	Организм (организм – среда)	Чувственный образ	Психофизиологическое действие	Биогенный мотив	Жизнедеятельность	Реакция

Одно из наиболее **целостных системных представлений современной психологии** разработал В.А.Ганзен [Ганзен, 1984, с. 62], который заимствовал из учебников психологии понятия, описывающие основные психические явления (сознание, внимание, память, ощущение, восприятие, перцепция, мышление, представление, речь, эмоции, чувства, аффекты, мотив, действие, воля). Понятия этого множества по логической и семантической близости В.А.Ганзен группирует следующим образом (каждая триада реализует одну из функций психики, указанных справа от триады):

сознание + внимание + память – *функция интеграции*;  
 перцепция + ощущение + восприятие – *функция реактивного отражения*;  
 мышление + представление + речь – *функция активного отражения*;  
 аффект + эмоция + чувство – *функция реактивного регулирования*;  
 воля + мотив + действие – *функция активного регулирования*.

"Первое понятие в каждой триаде является ведущим и объединяющим для двух остальных. Сознание – это высший интегратор психики человека. Внимание и память представляют собой "сквозные"

психические процессы: они участвуют во всех психических явлениях. Память интегрирует информацию мире в одном хранилище. Внимание "связывает" субъект с объектом или его образом. Перцепция реализует функцию непосредственного отражения, она существует в двух формах: ощущения и восприятия. Образы восприятия и ощущения произвольны, поэтому перцепция выполняет функцию реактивного отражения. Мышление является формой опосредованного психического отражения, оно может быть образным и вербальным, чем и обусловлено вхождение в эту триаду представления и речи. Мышление реализует функцию активного отражения, так как оно не копирует явление, но позволяет проникнуть в его сущность путем активных преобразований информации в образной и знаковой формах. Аффект (здесь – целостная психическая реакция) существует в двух формах: эмоций и чувств, выполняет функцию реактивного, приспособительного регулирования. Активное регулирование производится при помощи волевых действий. Мотив как осознанная опредмеченная потребность играет роль побудителя к действию" [Ганзен, 1984, с. 62].

## ГЛАВА 4. ТРИАДНОСТЬ В СФЕРЕ ЕСТЕСТВЕННОНАУЧНЫХ ИССЛЕДОВАНИЙ

*Чем отдаленнее один от другого объекты, которые изучаются, тем большего уважения заслуживает исследователь, который обнаружил между ними связь.*

*Д. Пойя*

*Все вещи находятся во Вселенной и Вселенная во всех вещах: мы – в ней, она – в нас*

*Джордано Бруно*

Д. Конвей создал игру, моделирующую процесс эволюции, "Жизнь", суть которой очень проста, как и суть обычной человеческой жизни. На игровом поле располагается в некотором начальном порядке определенное количество фишек, которые задают начальные условия эволюционного процесса. Каждая ячейка игрового поля может находиться в двух состояниях – либо оставаться пустой, либо быть занятой фишкой. Игра состоит из "циклов жизни", или из последовательности дискретных шагов, с помощью которых имитируется смена поколений. Переход от предыдущего поколения к следующему происходит по трем правилам, которые применяются одновременно ко всем клеткам доски:

<i>ВЫЖИВАНИЕ</i>	Фишка выживает и переходит в следующее поколение, если рядом с ней заняты другими фишками 2 или 3 соседние клетки.
<i>ГИБЕЛЬ</i>	Фишка погибает в случае, если рядом занято более трех или менее двух соседних клеток. В первом случае система слишком "перенаселена", во втором – индивидuum слишком одинок.
<i>РОЖДЕНИЕ</i>	Если пустая клетка граничит ровно с тремя клетками, занятыми фишками, то на этой клетке происходит рождение нового "организма", т.е. в следующей генерации на этой клетке ставится новая фишка.

Данная игра показывает, как из столкновения и взаимовлияния простых поведенческих стратегий рождается сложная, самоорганизующаяся и гибко реагирующая на внешние воздействия система, которая объясняет энтмологический принцип действия роевого разума насекомых, а также феномены искусственного интеллекта, которые изучали Дж.фон Нейман, Ст. Улам, Н. Винер и др.

Важно, что единица генетического кода человека – триплет (кодон), состоит из трех азотистых оснований в молекуле ДНК или РНК и кодирует включение определенной аминокислоты в полипептидную цепь

И. П. Павлов подчеркивал, что каждый орган находится под тройным контролем: *функциональных нервов* (вызывающих или прекращающих деятельность органа), *сосудистых нервов* (регулирующих тонус сосудов), *трофических нервов* (оказывающих влияние на обменные процессы в тканях – трофические процессы это весь комплекс явлений в тканях, определяющих ее структуру и функцию) [см.: Фролькис, 1988, с. 141-142]. Как видим, функциональные нервы отражают принцип движения, сосудистые – связь, а трофические – взаимодействие.

В. М. Дильман говорит о трех главных гомеостазах организма (*энергетическом, адапционном и регулятивном*) [Дильман, 1968, 1983, 1986, 1987], которые, как полагает исследователь, являются причиной трех "нормальных" болезней (*гиперадаптоз, ожирение, климакс*) и вытекают из трех взаимосвязанных свойств организма: способности к *репродукции* (продолжения рода), к *регуляции* потока энергии (обмен веществ) и *адаптации* (приспособления).

Можно говорить и о трех лечебных традициях: *гомеопатии* (лечение подобным, принцип положительной обратной связи), *аллопатии* (лечение противным, противоположным, принцип отрицательной обратной связи) и *синергопатии* (понятие наше) – лечение несколькими средствами одновременно.

Важным является также и рассмотрение *трех типов вегетативных кризов организма* (двух полярных и одного смешанного) – симпато-адреналинового (учащение пульса, боли в сердце, повышение АД, бледность кожных покровов, похолодание конечностей), вагоинсуляторного (замирание и перебои в сердце, чувство нехватки воздуха, усиление перистальтики) [Святош, 1982, с. 43].

Отметим и три основных способа получения энергии: *брожение* (процесс ферментного расщепления органических веществ), *фотосинтез*, *окисление*. Брожение есть "асимметричным" способом, ибо оно протекает с помощью микроорганизмов. Окисление есть "симметрическим" способом, поскольку оно является "внутренним" освобождением энергии при помощи кислорода. Фотосинтез как превращение энергии солнца зелеными растениями, можно назвать "абсолютным" способом получения энергии, которая здесь предстает как "дар свыше". Отсюда три способа размножения: *половой* (асимметричный), *вегетативный* (симметричный) и *абсолютный* ("сотворение монад", или "душ"), или, по другой редакции, – бесполовой, гермафродитный, раздельнополовой [Геодакян, 1989, с. 171].

Человек развивается из *трех зародышевых тканей*: одна из которых (внутренняя в эмбрионе) оформляется в систему внутренних органов, среди которых доминируют органы пищеварения, легкие, печень; другая (промежуточная) – в скелетно-мышечный аппарат, сердечно-сосудистую систему, половые органы; третья (внешний зародышевый пласт) – выступает основой для развития нервной ткани, кожи, мозга.

Можно говорить о трех принципах теории системогенеза П. К. Анохина. *Гетерохрония* (неравномерность) развития – первый принцип теории системогенеза, который соотносится с *движением* как феноменом изменения, выражающим эту неравномерность. Второй принцип системогенеза – *консолидация функциональной системы* (соотносится с *взаимодействием*). Данный принцип означает, что онтогенетическое созревание отдельных функциональных систем независимо от созревания целого органа связано с необходимостью их использования в первую очередь. Так, задолго до функциональной зрелости плечевой и туловищной мускулатуры мышца предплечья приобретает ведущее значение у эмбриона человека, что позволяет осуществлять спастическое удержание предмета сжатыми пальцами (хватательный рефлекс). Третий принцип – *минимальное обеспечение функциональной системы* (соотносится со *связью*) – выражает закономерность, заключающаяся в том, что функциональная система становится в какой-то степени полноценной задолго до того, как ее звенья получают окончательное оформление и дефинитивное состояние. Функциональная система благодаря этому приобретает приспособительную роль, получая возможность окончательно созреть [Психология развития, 2007, с. 350].

Дифференцируются также и три биотипа человека: 1) А-тип (адреналовый); 2) НА-тип (норадреналовый); 3) А+НА-тип (смешанный). Обнаружить их помогают функциональные пробы соотношения выделяемых организмом гормонов адреналина (А) и норадреналина (НА) в разное время суток. Это соотношение имеет определенные нормы для людей разного возраста в состоянии покоя и под воздействием разных стрессовых нагрузок. С помощью метода "адренограм" удалось обнаружить, что для представителей А-типа свойственна повышена тревожность, заострено чувство ответственности, серьезное отношение к профессиональным обязанностям. Эти люди не умеют отдыхать, постоянно чувствуя сомнения и недовольство. Избыточные нервные нагрузки нередко приводят их к сердечно-сосудистым заболеваниям. К этому типу относятся свыше 37% мужчин, около 30% женщин. Повышенное внутреннее напряжение характеризует представителей НА-типа, которые преимущественно замкнутые, серьезные, немногословные, затаенные и властные. Позитивной для профессиональной деятельности является их целенаправленность, способность добиваться высоких результатов в труде, преодолевать трудности и преграды. Однако в случае, когда достижение честолюбивых планов переходит в самоцель и по определенным причинам рушится, такие люди могут излишне концентрироваться на своих неудачах. Подавленность и подозрительность часто приводят их к нервным срывам и болезням сердца. Согласно исследованиям по методу В.Н. Васильева, мужчины этого типа составляют 17% от общего количества, женщины – свыше 26%. Представители А+НА-типа (смешанного) отличаются повышенной эмоциональностью и изменением настроения. Они артистичны, любят бывать на людях, привлекать к себе внимание, их чувства тонки, воображение богато, способность к сопереживанию четко выражена. От неприятностей они нередко убегают в болезнь. Однако среди них часто встречаются хорошие организаторы, которые умеют сплотить трудовой коллектив. Среди мужчин представители этого типа составляют свыше 34%, среди женщин – почти 23% [Пальчевский, 2008, с. 306].

В фундаментальной теоретической физике XX века центральное место занимало рассмотрение природы и свойств трех физических категорий, которые выступали основой всех развивающихся теорий: *пространства-времени, частиц, полей* как носителей взаимодействий [Владимиров, 2009, с. 6-7], соотносящиеся с рассмотренными выше фундаментальными категориями – связью, движением, взаимодействием, которые через процедуру редукции можно сопоставить с другими естественными и гуманитарными категориями. Как отмечает Ю.С. Владимиров, наличие аналогий в философско-религиозных учениях и в физических теориях является отражением метафизического принципа фрактальности (когда фундаментальная структура бытия повторяет себя в разных масштабах); в физике

как системе знаний о материальном начале мира реализуется идея единого целого, что является предметом рассмотрения философско-религиозных учений, которые выделяют три фундаментальных категории – материальное, идеальное, духовное. В физике материальному началу отвечает категория частиц, идеальному (рациональному) – категория пространства-времени, а духовному – категория полей – носителей взаимодействий [Владимиров, 2009, с. 500-510]. При этом можно говорить о трех семействах элементарных частиц: 1) электрон, электронное нейтрино, u-кварк, d-кварк; 2) мюон, мюонное нейтрино, s-кварк, s-кварк; 3) тау, тау-нейтрино, t-кварк, b-кварк.

Науке известны три главные категории качества: *материально-структурные, функциональные, системные* [Кузьмин, 1980]. Можно говорить о трех типах параметров, которые характеризуют развитие любого энергетического образования: *потенциал, вариативность, особенности приема характеристик среды* [Трофимова, 1996].

А.Ф. Бугаев, автор вихревой парадигмы метанауки, являющейся "единою для всех дисциплин", полагает, что мир существует одновременно в трех физических состояниях: *Абсолют* (линейно-плоскостная сущность, которая описывается геометрией Евклида и механикой Ньютона), *Универсуум* как поливихрь (который описывается в первом приближении геометрией Римана, квантовой механикой; элементарные частицы описываются как замкнутый колебательный контур поля [Бунин и др., 1971; Буринский, 1980]), *Хаос* (сущность, которая находится в линейно-турбулентном состоянии и которую изучает сегодня И. Пригожин, М. Гелл-Манн и др.) [Бугаев, 1998, с. 37-38]. Здесь мы находим три сущности – *вещественную, полевую и вещьественно-полевую*.

Можно говорить и о трех типах систем: *динамические, стационарные, генетические* [Бугаев, 1998, с. 57], а также о трех концепциях развития [см. Орлов, 1974, с. 9]: мирового кругообращения [Федченко, 1961; Руткевич, 1965, 1973; Лойфман, 1969, 1973; Марочник, 1966; Поликарпов, 1966], необратимых качественных изменений [Мелюхин, 1966; Молевич, 1965, 1976; Руткевич, 1973], и движения от низшего к высшему, от простого к сложному [Фадеев, 1964; Фурман, 1968; Дудель, Штракс, 1967; Орлов, 1960, 1967, 1974].

Одной наиболее валидных оснований обоснования триадности есть результаты исследований известного физика-теоретика Ю.С. Владимирова (творца так называемой бинарной геометрофизики, совмещающей все важные теории физики и три ее главных подхода (реляционный, физический и геометрический). Этот физик-теоретик приходит к выводам касательно универсального структурного принципа Вселенной, которые унифицируют разные подходы (еще недавно безоговорочно запрещалась "синкретичность" картины физического мира – сегодня же теоретик позволяет безболезненно сосуществовать в своей картине мира двум-трем очень разным теоретическим интерпретациям реальности [Хесле, 1993; Хилл, 1965]). Этот популярный физик и философ анализирует фундаментальный уровень теоретической физики, изучающей системы, которые поддаются строгому математическому описанию, что позволяет, достигая высокой степени абстрагирования, отделить существенное от второстепенного и дифференцировать пять фундаментальных принципов строения мира. Рассмотрим их.

**1. Принципы двоичности и троичности предлагается понимать как иерархию парадигм, основанную на двоичности и троичности в фундаменте Вселенной**, что позволяет говорить о единой системе парадигм. Как пишет Ю.С. Владимирова, идея о триединстве мира является одной из наиболее стойких и распространенных в мифологии и религии практически всех народов мира. Кроме треугольника, трехлучевой звезды и пирамиды, восемь триграмм даосизма, с символикой триады связано множество других объектов. Есть ряд примеров троичности в античной культуре, в христианском догмате о Троице. В греческой мифологии божества, которые воплощают динамику разных естественных и социальных процессов, входят в состав триады. В разных индоевропейских традициях триаду образуют высшие божества пантеона (Брахма, Шива и Вишну в индуизме, Зевс, Аид и Посейдон в Древней Греции, Осирис, Гир и Изиды в Древнем Египте).

Для осмысления и получения экспериментальных следствий из теоретических построений, которые содержат обобщенные категории, необходимы методы обратной процедуры редукции к привычным понятиям (категориям) триалистичной парадигмы, которая характерна индоевропейскому когнитивному канону и научно-философскому дискурсу [Владимиров, 2009, с. 8-9; Дюмезиль, 1986, с. 53].

*Двоичность* обнаруживается, прежде всего, в холистическом и редукционистском подходах ко Вселенной. В соответствии с холистическим взглядом (в монистической парадигме) онтологической является единая, неделимая первооснова мира, в то время как согласно редукционистскому подходу онтологическими являются его составные части – категории (начала) [Владимиров, 2009, с. 500-510].

*Троичность* обнаруживается в редукционистском подходе в выделении именно трех краеугольных начал (категорий) Вселенной. В философско-религиозных учениях такими являются материальное, идеальное и духовное начала, в в природоведении – три физических категории: а) пространство-время, б) поля носители взаимодействий, в) частицы [Владимиров, 2009, с. 500-510]. В целом, триада – структура, которая включает три однородных элемента. При этом в рамках триады происходит превращение дуальной схемы и надделения ее динамическими характеристиками. На уровне макрокосма триадность

обусловлена механизмом возникновения Вселенной из сингулярности (физического вакуума) путем ее разделения на избыточную и дефицитную сущности ("+" и "-"), что реализуется на уровне микрокосма, где значимость триадных структур обусловлена особенностью биологического существования человека, когда соединение двух ведет к возникновению третьего. Следует также сказать, что в триаде находит решение бинарная оппозиция; это образ высшего синтеза противоположностей, их гармоничного сочетания. В целом триада противопоставляется (по разным критериям) тетраде. Следовательно, триада оказывается связанной с внутренней структурой вещей: так, например, макро- и микрокосм имеют три уровня – небесный, земной и подземный; дух, душа и тело; каждое явление проходит в своем развитии три стадии – возникновения, расцвета, уничтожения (здесь структурный триадный и динамический аспекты соединяются).

**2. Принцип фрактальности: каждая из выделенных частей (категорий, начал) подобна целому**, то есть в каждой из категорий обнаруживаются черты всех иных категорий. Наличие аналогий в философско-религиозных учениях и в физических теориях является отражением принципа фрактальности (голографичности). В физике как системе знаний о материальном начале находит отражение единое (целое), являющееся предметом рассмотрения философско-религиозных учений. Принцип фрактальности обнаруживается и при анализе каждой из отдельных физических категорий, а также и в системном подходе к анализу реальности. Известно, что система – это Целое, которое состоит из множества составляющих его взаимосвязанных и взаимодействующих компонентов (элементов). При этом под элементом понимают минимальный компонент системы или максимальную границу ее членения, которому присущи все основные свойства данной системы, хотя, как отмечает Т.А. Ильина, конечная неделимость элементов системы является относительной [Ильина, 1972, с. 7].

В сочетании философско-религиозных и естественнонаучных парадигм можно найти аналогию с принципом гексаграмм древнего китайского учения, где две системы триграмм объединяются в систему гексаграмм.

**3. Согласно принципу предельного монизма, монистическая парадигма возникает на стыке делимости одной из категорий**. В холистском подходе принцип фрактальности превращается в принцип тождественности монистических парадигм. Холизм можно увидеть в трудах античных мыслителей, в стремлениях Декарта, Р. И. Бошковича (одним из первых в континентальной Европе принял теорию всемирного тяготения Ньютона и предложил вариант динамического синтеза теории Ньютона со взглядами Лейбница) и других естествоиспытателей и философов нового времени построить монистическую картину мира. Особенно важно значение идеи холизма имели в XX веке, когда предпринимались попытки теоретиков объединить известные виды физических взаимодействий, построить единую теорию поля и геометризовать всю физику (Г. Вейль, Э. Шредингер, А. Эддингтон, И. Мизнер, Дж. Уиллер и др.) [Владимиров, 2009, с. 8-9].

**4. Принцип триединства первоосновы монистической парадигмы**. В основе монистической парадигмы (холистского подхода) лежат представления о единой неделимой первооснове, которая в древних учениях была воплощена в идее о едином Творце всего сущего: в даосизме это Дао, в христианстве – Бог, в диалектическом материализме – это материя. В программах теоретической физики XX века первооснова физической Вселенной виделась как единственный вакуум, или единая геометрия мира (прагеометрия), или физическая структура – в зависимости от пути, которым двигались исследователи [Владимиров, 2009, с. 500-510].

Первооснова монистической парадигмы обнаруживается в виде комбинации двуединства и триединства. Широко известна метафизическая идея двуединства касательно двух взаимодополнительных сторон первоосновы. В античности двуединство отражалась в диалектическом характере философии Пифагора, Платона и их школ. В даосизме эта идея выражалась в виде двух противоположностей: Инь и Ян. В философии нового времени двуединство нашло свое воплощение в диалектике, а в квантовой физике XX века эта идея отразилась в виде боровского принципа дополненности [Владимиров, 2009, с. 500-510].

Принцип триединства первоосновы как необходимость трех сторон, которые включают и двуединство, сформулированный еще Аристотелем, обнаруживается в Христианстве в виде догмата Святой Троицы. Как подчеркнул В. Гейзенберг, триединство Аристотеля находит отражение и в квантовой механике. В бинарной геометрофизике триединство реализуется в виде двух множественных чисел элементов (двуединство) и комплексных отношениях между ними как третьей стороны первоосновы [Владимиров, 2009, с. 500-510].

**5. Принцип проектирования**. Для экстраполяции обобщенных понятий дуалистической и монистической парадигм на представление триалистичной парадигмы, то есть на язык, привычный человеку (экспериментатору), используется методика проектирования, которая дает возможность понять и проверить содержание теорий, построенных на основе меньшего числа категорий. При этом ключевую роль играет выделение тел или систем частиц, которые составляют тело отсчета или макроприбор. Методы проектирования также широко используются в философии и в социальной сфере [Владимиров, 2009, с. 500-510].

В целом задача физики, как считает Ю.С. Владимиров, заключается не только в построении физической теории в рамках холистической, монистической парадигмы, но и в исследовании редукционного процесса – обратного перехода от нее к категориям и понятиям (редукционизм обнаруживается в выделении отмеченных выше категорий: пространства-времени, частиц, полей носителей взаимодействий, которые в триалистичный парадигме имеют статус самостоятельных сущностей) триалистической парадигмы. Именно на этом пути, считает Ю.С. Владимиров, открываются возможности для обоснования известных свойств категорий классической физики и решения ряда концептуальных проблем теоретической физики. Следовательно, естествоиспытатели всегда опирались на ту или другую метафизическую парадигму, однако при исследовании конкретных закономерностей руководствовались методами и принципами существующей теории. Лишь на достаточно высоком уровне развития науки, когда фундаментальная теоретическая физика вплотную приблизилась к принципам метафизики, их принципы вышли на общий уровень, взаимно дополняя друг друга [Владимиров, 2009, с. 500-510].

Рассмотрим корреляцию рассматриваемых категорий (движение, взаимодействие, связь) с законами термодинамики (греч. θερμη – "тепло", δυναμις – "сила") – раздела физики, изучающего соотношения и превращения теплоты и других форм энергии. Существует три закона термодинамики, которые базируются на "0-м законе" (нулевом начале термодинамики), который постулирует существование термодинамического равновесия и вводит понятие абсолютной температуры. Нулевое начало термодинамики (общее начало термодинамики) – физический принцип, утверждающий, что вне зависимости от начального состояния изолированной системы в конце концов в ней установится термодинамическое равновесие, а также что все части системы при достижении термодинамического равновесия будут иметь одинаковую температуру. Тем самым нулевое начало фактически вводит и определяет понятие температуры.

**1-й закон** (первое начало термодинамики) представляет собой формулировку обобщенного закона сохранения энергии для термодинамических процессов. Первое начало термодинамики было сформулировано в середине XIX века в результате работ немецкого учёного Ю. Р. Майера, английского физика Дж. П. Джоуля и немецкого физика Г. Гельмгольца. Согласно первому началу термодинамики, термодинамическая система может совершать работу только за счёт своей внутренней энергии или каких-либо внешних источников энергии. Первое начало термодинамики часто формулируют как невозможность существования вечного двигателя первого рода, который совершал бы работу, не черпая энергию из какого-либо источника. Первое начало, как видим, констатирует феномен превращения энергий одного вида в другой, что предполагает **взаимодействие**, в результате которого и реализуется это превращение.

**2-й закон** (второе начало термодинамики) возможность создания вечного двигателя второго рода. Имеется несколько различных, но в то же время эквивалентных формулировок этого закона. Второе начало накладывает ограничение на направление процессов передачи тепла между телами, что дает нам представление о принципе однонаправленного **движения**, поскольку второе начало термодинамики гласит, что невозможен самопроизвольный переход тепла от тела, менее нагретого, к телу, более нагретому. Таким образом, второе начало термодинамики запрещает так называемые вечные двигатели второго рода, показывая что коэффициент полезного действия не может равняться единице, поскольку для кругового процесса температура холодильника не может равняться абсолютному нулю. На основе второго начала термодинамики энтропию можно определить только с точностью до произвольной аддитивной постоянной, то есть, определяется не сама энтропия, а только её изменение, что опять соотносится с принципом **движения**.

**3-й закон** (третье начало термодинамики, базирующееся на теореме Нернста): энтропия любой равновесной системы при абсолютном нуле температуры всегда равна нулю (традиционная формулировка). Третье начало термодинамики может быть сформулировано так: "приращение энтропии при абсолютном нуле температуры стремится к конечному пределу, не зависящему от того, в каком равновесном состоянии находится система". Третье начало термодинамики относится только к равновесным состояниям, поэтому его можно соотнести со **связью**.

Принцип триадности фиксируется в экспериментах, проведенных в астрономических наблюдениях **Н. А. Козырева и В. В. Насонова**. Они наблюдали с помощью разработанных ими датчиков разные космические объекты (звезды, галактики, шаровые скопления). Обнаружилось, что датчик способен фиксировать три вида положения звезд в соответствие с метрикой мира Минковского:

I – реальное (но невидимое) положение;

II – положение звезды в прошлом (когда она излучила видимый сейчас свет);

III – положение звезды в будущем (когда к ней пришёл бы посланный сейчас с Земли световой сигнал).

Такие же результаты были получены при подобном наблюдении звёздных туманностей и плотных звёздных скоплений (при этом обнаружился спад интенсивности воздействующего фактора в середине

профиля их сканирования датчиком). Следует отметить, что данные астрономические эксперименты были много раз повторены в период с 1975 года (в том числе, другими исследователями<sup>344</sup>), так что есть все основания считать их результаты достоверными. Кроме того, Н.А.Козырев являлся ведущим мировым специалистом в области астрономии. Международная академия астронавтики наградила его именной золотой медалью с вкрапленными алмазами (такая медаль была присуждена только двум советским гражданам – первому космонавту Ю.А.Гагарину и Н.А.Козыреву).

С.И.Сухонос концептуализирует "принцип трех уровней":



Рис. С.И. Сухонос. Принцип иерархичности в минимизированном виде (слева реальная модель, в центре – ее проекция на ось масштабов – М-ось) и один из примеров его реализации (справа).

С.И. Сухонос полагает, что "Принцип трех уровней по сути дела является минимизированным вариантом принципа иерархического устройства нашего мира. Галактики состоят из звезд, звезды – из атомов, атомы из элементарных частиц. И какой бы объект на иерархической лестнице мы не взяли, внутри него мы можем найти составные части, а вокруг него среду из других объектов.

Исходно очевидно, что правило трех уровней масштабно инвариантно. Какую бы полочку размеров мы не выбрали, на ней есть свои объекты (системы), которые состоят из элементов нижних размерных уровней и входят в системы (объекты) высших размерных уровней. Системы наполнены объектами, которые состоят из элементов, но для элементов эти объекты являются внешней средой, а сами они имеют внутри себя другие элементы. Например, органические молекулы состоят простых молекул, простые молекулы – из атомов, атомы – из элементарных частиц... Государство состоит из штатов или областей, области – из районов, районы из городов и деревень, города – из своих городских районов... Организм состоит из органов и систем жизнеобеспечения, органы и системы состоят из отдельных подсистем, те – из клеток, клетки из органелл, органеллы из биомолекул...

Описанная выше цепочка "состоит из..." является линейной, описывающей что-то вроде бесконечно вложенных и одинаковых матрешек. Но в реальном мире нет такого простого перехода с уровня на уровень. Вся Вселенная разделена на три гигантских этажа иерархии, внутри них есть свои тройки уровней, которые фрактально расщепляются на тройки подуровней. Таким образом, мы имеем самоподобную по иерархическому устройству структуру, которая восходит к трем самым большим уровням – трем этажам Вселенной: Микро-, Макро- и Мега-мирам. И каждая тройка уровней представляет собой отдельный законченный класс объектов.

Таким образом, принцип трех уровней является не просто фрагментом, "вырезанным" из последовательности "состоит из...". Он имеет самостоятельную физическую природу. Любой целостный участок масштабов, который бы мы не взяли, четко делится на три отдельных уровня, даже, если этот "участок" – наша Метагалактика в известных науке пределах иерархии.

И более того, между всеми этими уровнями, подуровнями и этажами существуют реальные размерные границы, переход через которые приводит нас в мир совершенно иных систем, иных законов поведения и свойств. Таким образом, наша Вселенная масштабно неинвариантная, причем неинвариантная она фрактально. А современная физика практически не учитывает эти границы между мирами разных масштабов, что приводит к парадоксам и глобальному непониманию устройства нашего мира [Сухонос, 2011, 2012].

У Аристотеля можно найти принцип разделения науки на физику (природа), этику (общество) и логику (мышление), у Ф.Бэкона – разделение знания на историю, поэзию и философию.

<sup>344</sup> Лаврентьев М.М., Еганова И.А., Луцет М.К., Фоминых С.Ф. О реакции вещества на внешний необратимый процесс // Доклады АН СССР, 1991. – Т.317, №3. – С.635-639; Лаврентьев М.М. и др. О дистанционном воздействии звезд на резистор // Доклады АН СССР, 1990. – Т.314, №2. – С.352-355; Лаврентьев М.М. и др. О регистрации истинного положения Солнца // Доклады АН СССР, 1990. – Т.315, №2. – С.368-370; Лаврентьев М.М., Еганова И.А., Медведев В.Г., Олейник В.К., Фоминых С.Ф. О сканировании звёздного неба датчиками Козырева // Доклады РАН, – 1992. – Т.323, №4. – С.649-652.



Триадность также реализуется в основах физико-математической интерпретации мира ( $s = vt$ ;  $E = mc^2$ ;  $F = ma$ ;  $U = IR$  и др.), в которых триадные зависимости, подобные амплитуде, фазе и частоте (выражающих основные понятия теории колебаний) составляют "соль" вычислительных процедур. Интерес представляет и то, что наша десятичная система счисления также обнаруживает достаточно триадных конструкций, поскольку основные численные меры увеличиваются на триадные порядки: тысяча, миллион, миллиард, триллион и т.д.

## ГЛАВА 5. ТРИАДИЧЕСКИЕ ОЧЕРТАНИЯ ГУМАНИТАРНЫХ НАУК

*На основе прошлого познаем будущее, на основе ясного познаем скрытое  
Мо-цзы (Китай, V век до н.э.)  
Истинная сущность вещей – глубочайшая иллюзия.  
Ф. Ницше*

*И знайте, что Аллах всегда стоит  
Меж (бренными страстями) человека  
И (тайными порывами) его души. —  
Поистине, вы будете все собраны к Нему.  
Коран (С. 8, ст. 24)*

Можно говорить о трехэлементной организации жизни индоевропейцев в рамках рода (популяции): *производственно-хозяйственная, военно-политическая и мифолого-религиозная.*

В соответствии с *энергетической теорией*, себестоимость произведенного товара определяется количеством энергии, затраченной для производства продукта труда, которая (энергия) требует трех видов затрат: произведенная работа (кинетическая и другие виды энергии), наличные материалы (сырье, оборудование), информация (профессиональные навыки, технологии, методики и др.).

Выделяют также и три типа исторично-культурного поведения: *Тибетский* (стойкий синтез), *Яванский* (повышенная изменчивость), *Японский* (чередование открытости и закрытости) [Померанц, 1989].

П. А. Сорокин писал о трех типах этических норм, соответствующих трем этапам развития культурно-исторического субъекта [Сорокин, 1992, с. 488–489]:

1) *Идеациональные* (сверхчувственные) этические нормы воплощены в канонах новозаветного христианства: "Не собирайте себе сокровищ на земле, где моль и ржа истребляют... но собирайте себе сокровища на небе, где ни моль, ни ржа не истребляют и где воры не подкапывают и не крадут". "Любите врагов ваших, благословляйте проклинающих вас, благодарите ненавидящих вас и молитесь на обижающих и гонящих вас. "Итак, будьте совершенны, как совершенен Отец ваш Небесный" (Матф. 9–14). Или: "поступок всегда будет хорош, когда он представляет собой победу над плотью; он будет дурен, если плоть победила душу, и он будет безразличен, если ни то, ни другое" [Кропоткин, 1991, с. 290]. В форваторе этих норм находятся и этические системы индуизма, буддизма, даосизма, зороастризма, иудаизма, то есть практически всех мировых религий.

2) *Чувственные* этические нормы: "Максимум счастья для максимального числа людей. Высшая цель – наслаждение. Давайте есть, пить, веселиться, ибо завтра нас уже не будет. Вино, женщины и песня. Следуй своим желаниям, куда жив... Жизнь коротка, давайте насладимся ею".

3) *Идеалистические* этические нормы (синтез двух вышеприведенных этических систем): "Полное счастье человека не может быть ничем иным, кроме как видением божественной сущности (Фома Аквинский, "Сумма теологии"); "...насколько возможно надо возвыситься до бессмертия и делать все ради жизни, соответствующей высшему в самом себе" (Аристотель, "Никомахова этика"). "В убеждении, что душа бессмертна и способна переносить любое зло и любое благо, мы все будем держаться высшего пути и всячески соблюдать справедливость вместе с разумностью, чтобы, пока мы здесь, быть друзьям самим себе и богам... и в том тысячелетнем странствовании... вам будет хорошо" (Платон, "Государство").

Э. Фромм пишет о трех типах сообществ: *жизнеутверждающие общества* (где в межличностных отношениях в целом преобладают надежность, доверие, обязательность, дружелюбие, отсутствуют зависть, враждебность, нет соперничества, а также строгой иерархической системы, здесь почитается женщина, важнейшее место занимают песни, молитвы, ритуалы, танцы, религиозная сфера является более важной, чем светская, однако мифы и легенды никогда не повествуют об ужасах и опасностях, на выражение гнева наложено табу); *недеструктивные*, но все же агрессивные общества (встречаются индивидуализм, соперничество, иерархичность, но здесь нет чрезмерной подозрительности, жестокости, разрушительности; главной ценностью здесь считается личный успех в хозяйской деятельности, а не искусство, не ритуалы); *деструктивные* общества (в них большую роль играет иерархичность, частная собственность и деструктивное колдовство, господствует воинственность, коварство, страсти, секс, богатство) [Фромм, 1994, с. 148-156].

Д. Б. Гаврылышин обосновывает триадные факторы, регулирующие эффективность функционирования общественных систем [Гаврылышин, 2009, с. 20-24]:

У К. Поппера мы находим учение о "трех мирах" (мир физических объектов, ментальный мир и мир объективного знания) [Современная западная философия, с. 307]. Г. Гюнтер и А. Блом являются представителями так называемой "трехзначной метафизики". Как пишет А. Блом, "наша культура базировалась на противоположности между духом и материей. Теперь можно говорить о промежуточной ступеньке, которая не является ни материальным, ни идеальным" [см. Янков, 1979, с. 82].

Можно говорить и о трех уровнях развития коллективных целей деятельности: *ценностно-нормативный* (который отражает способность деятельности удовлетворять потребности социальной системы), *организационно-функциональный* (где цель предстает как способ групповой организации и взаимодействия), *индивидуально-мотивационный* (который фиксирует личностный смысл деятельности [Головаха, 1979]).

Это и две основные триады эстетики – прекрасное, низменное, трагическое, а также возвышенное, комические и безобразное [Зырянова, 2012, с. 52; Крюковский, 1974, 1977, 1983], которые находят богатую реализацию в социологических исследованиях.

Интересна раскладка трех типов политических сил: *левых* (они придерживаются симметричного принципа "справедливость для всех"), *правых* (асимметричный принцип "свободу для каждого") и *центристов*, сочетающие идеологию первых и вторых.



Рис. Триадные факторы, регулирующие эффективность функционирования общественных систем

Н.И.Миронова дифференцирует три парадигмальных подхода к управлению (социальными) системами и к пониманию их развития [Миронова, 2005], которые обнаруживают дихотомию "линейное – циклическое". Как пишет Н.И.Миронова, "Каждая из трех парадигм – линейная, организмическая и системная – лежащих в основе научного знания и социального действия, предлагает свои культурные паттерны, свой тезаурус, свое видение проблемы и набор ее решений, свою методологию: детерминистскую, феноменологическую, системную":

1. Классическая линейная парадигма роста. Детерминистская методология. Принцип замкнутости системы. Выбора нет, принцип предопределенности: "Причина – следствие". Целенаправленная (goal-seeking) социальная система. Управление преактивное, направленное на достижение количественного прироста. Игнорирование самоорганизации.

2. Неклассическая организмическая системная парадигма развития. Методология феноменологического структурного функционализма. Принцип операционной замкнутости системы. Выбор: "Да – Нет". Самоподдерживающаяся (self-maintaining) социальная система. Управление реактивное, направлено на ре-формации по принципу «прокрустова ложа». Элиминирование самоорганизации, позднее – канализирование самоорганизации в местное самоуправление

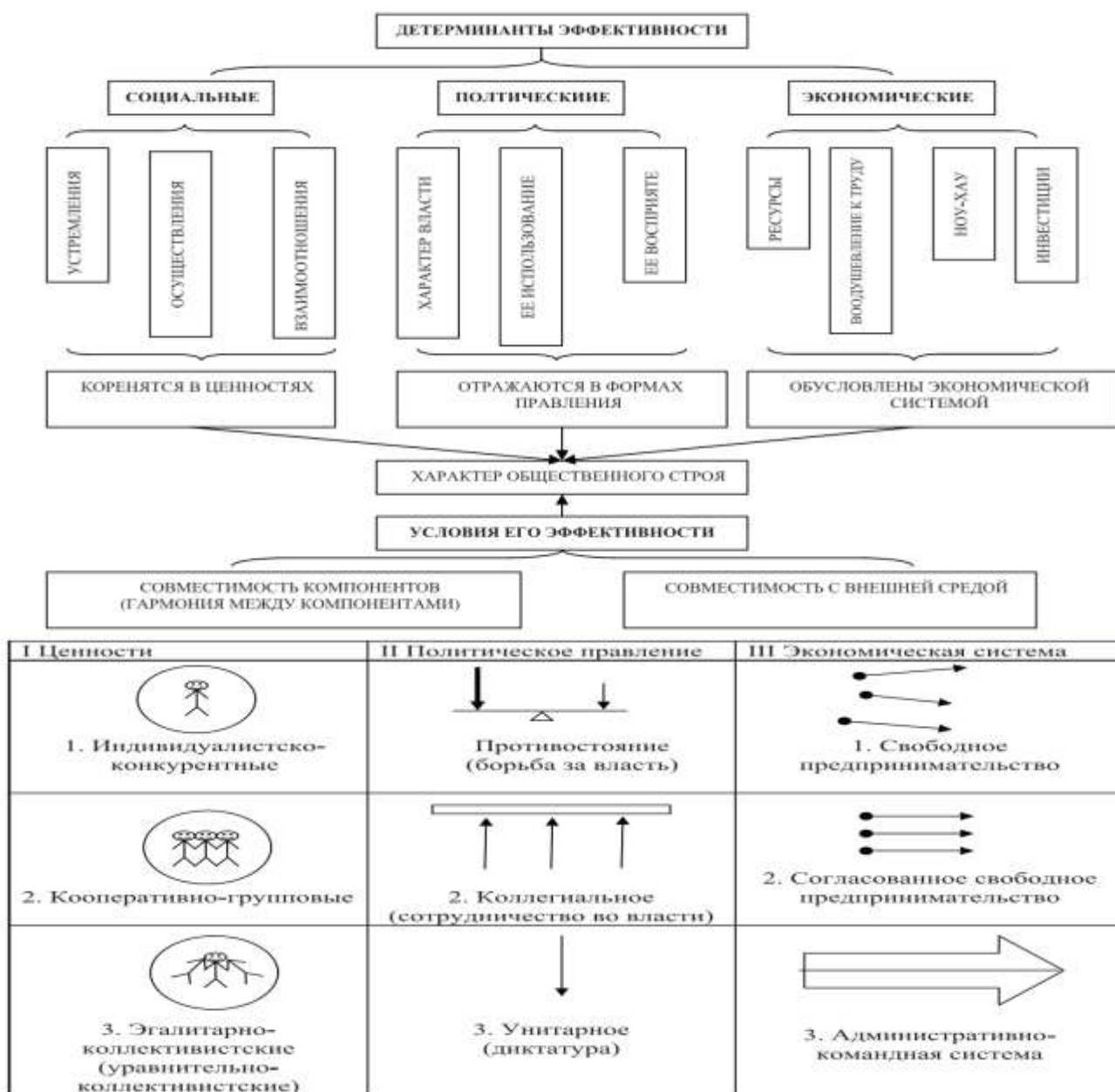
3. Постнеклассическая эволюционная системная парадигма. Системная эволюционная методология. Принцип открытости системы Выбор: "Да – Нет – Или". Целеустремленная (purposeful), саморазвивающаяся эволюционирующая социальная система. Управление интерактивное, направленное на эффективные трансформации. Включение самоорганизации в процессы управления.

Отсюда проистекают три типа мышления: линейное, организмическое, системное, которые при их когнитивной разобщенности составляют "Вавилонскую башню":



Рис. Н.И. Миронова. Феномен Вавилонской башни

А.С. Алферов [Алферов, 2011] приводит такую схему социальных моделей человечества:

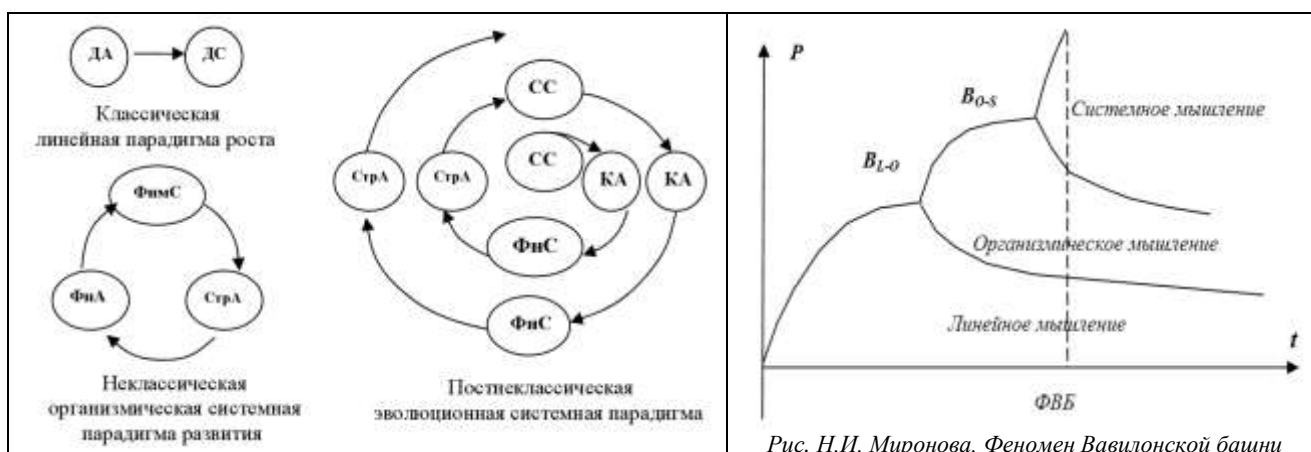

Рис. Триадная модель человечества (три типа общности: Нация, Цивилизация, Церковь)

Данная схема в определенной степени поясняет классификацию форм власти: А.Ф. Бугаёв выделяет три вида власти: 1) родо-племенная (по крови и первопредку); 2) мессианско-религиозная (по пророку и созданной религии); 3) государственно-бюрократическая.

Здесь можно привести и структуру организации, которая обнаруживает три аспекта – взаимодействие, движение и связь:



Рис. Определение "организации" [Новиков, Новиков, 2010, с. 7]

Триадиическое членение мира воплощается в трех аспектах религиозного сознания, где мы находим три направления [Осинов, 1994]: **деизм**, признание Бога как творца, который есть абсолютно трансцендентным человеку – левое полушарие, в рамках которого Бог понимается как сверхчувственный фактор, как первичная причина мира, которая полагается в начале линейно-причинного разворачивания бытия (вещество); **пантеизм**, признание Бога как природы, Который может быть чувственно воспринятым, про что пишет Б. Спиноза – правое полушарие, в функциональной границе которой внутреннее и внешнее не дифференцируются (поле); **теизм**, признание Бога как одновременно первопричиной сущего и его актуально-действительного "наполнения" – полушарный синтез (единстве вещества и поля).

Три – наиболее часто встречающееся число в Евангелиях: три Волхва (символизируют три функции Владыки Мира – Царь, Пророк и Проповедник); три их дара Христу как Богу, Царю и Искупительной Жертве; три дня Иисус молился в Гефсиманской пустыне; три искушения; три образа Преображения; три отречения Петра; три распятия на Голгофе; Иисус умер 3 апреля в три часа, прожив 33 года; три дня смерти Христа; три явления после смерти; три Марии.

Можно привести и **три аспекта герметизма**: 1. *Аспект изоморфности*, который включает: принцип ментализма, который выражает идею тождества бытия и мышления ("все является Мыслью; Вселенная – это мислеформа"; все, что существует в мирах, есть мислеформой Единого); принцип соответствия, аналогии ("как наверху, так и внизу; как внизу так и наверху"). 2. *Аспект волны*, который включает: принцип вибрации ("ничего не находится в состоянии покои – все движется, все вибрирует"); принцип ритма ("все течет – вытекает и втекает; все имеет свои приливы и отливы; все развивается, а затем вырождается; маятникообразное движение есть во всем, когда степень колебания направо равняется степени колебания налево, когда ритмы компенсируются"). 3. *Аспект дуальности*, который включает: принцип полярности ("все является двойственным; все имеет свои полюса; все имеет свою противоположность; противоположности идентичны по природе, но разные количественно; крайности сходятся; все истины – лишь наполовину истинные; все парадоксы можно примирить"); принцип пола ("все имеет свой Мужской (Активный) и Женский (Пассивный) принцип; пол проявляется во всем и на всех уровнях Бытия"). Отмеченные аспекты фокусируются вокруг закона причинности: "Любая причина имеет свое следствие, любое следствие имеет свою причину; все осуществляется по закону; случай, это название, которое мы даем закону, еще не познанному нами; есть много уровней (плоскостей) причинности, но ничего не ускользает от Закона".

Нетрудно заметить, что аспект изоморфности соответствует связи; аспект волны – движению, а аспект дуальности – взаимодействию.

Это также и три начала человека, согласно представлениям "окультурной анатомии" – *физическое начало, посредник, дух*, как и три "энергетических котла" человека – *нижний, средний и верхний* [Титов, 1991].

В Ригведе говорится о "трех шагах" Вишну, который при этом прошел "весь мир" и расщепил Хаос [Ригведа, I, 154, 1-4]. Понятно, что тут напрашивается аналогия с ритмом как фундаментальной характеристикой бытия, с тремя координационными точками волны, которые выступают в качестве главных "модусов" бытия.

Один из основных тезисов тантризма – признание каждой частицы как триады (*мысль, слово, действие*), как неделимых аспектов Вселенной [Каптен, 1993, с. 53]. Мы можем отметить и три пути йоги – *путь действия* (Карма-йога), *знания* (Джанани-йога), *любви* (Бхакти-йога) [Костюченко, 1983].

Приведем одну триадиическую градацию, которая существует в системе оккультизма. Здесь речь идет о трех *основных эгрегорах*:

"**Первый** Главный эгрегор (в индуизме ему отвечает Брама – бог-творец мира, в христианстве – Бог-Отец, в астрологии он символизируется Плутонем) имеет ключевое слово волю. В своих высших проявлениях это Десница (или Воля) Божья; на социальном уровне это законодательная власть, на индивидуальном – принцип воли в человеке. Черным учителем по Первому Основному Эгрегору есть, согласно с Д. Андреевым, Гистург, или Великий Мучитель – первая ипостась планетарного демона

Гантунгра. Главным искушением Первого эгрегора является искушение властью над миром в любой форме.

*Второй* Главный эгрегор (Вишну – бог-охранитель мира, Бог-Сын, планета Нептун) имеет ключевое слово восприятие. В высших его проявлениях это Божественная любовь, милосердие, жалость и благодать Божия: на социальном уровне это народ, или общественное мнение, судебная власть, на индивидуальном – внутренняя жизнь, особенно эмоциональные состояния и аффекты. Черный учитель здесь – Великая Блудница Фокерма, вторая ипостась Гантунгра. Главным искушением является корыстное искажение реальности (особенно ложь), всевозможные низкие медитации (в том числе алкогольные и наркотические трансы) и сильные эмоциональные состояния.

*Третий* Главный эгрегор (Шива – бог-разрушитель мира, Бог-святой Дух, планета Уран) имеет ключевое слово действие. В высших проявлениях это Перст Божий, чудо, то есть любое прямое вмешательство Бога в дела земные. На социальном уровне это власть исполнительная, на индивидуальном – практическая деятельность. Черный Учитель – Урпарп, Великий осуществитель демонического плана (проще говоря, Тот, кто замышляет зло) – третья ипостась Гантунгра. Главным искушением Третьего эгрегора является неразумная активность, энергичное действие с закрытыми глазами (хотя и часто с лучшими намерениями), что несет не самом деле хаос и разрушение, которые создают новые кармические узлы, которые уплотняют и затемняют мир" [*Подводный, 1993*].

В традиционной триаде герменевтики (*астрология, магия, алхимия*) мы встречаем соответствие с тремя целями Великой Французской революции (*свобода, равенство, братство*) [*Абмелен, 1993, с. 288-299*]: *астрология* выражает принцип освобождения человека от фатальной судьбы (свобода); *алхимия* содержит в себе принцип фундаментального равенства всех существ, ибо здесь свинец (Сатурн) способен превращаться в золото (Солнце), обнаруживая равные эволюционные возможности (равенство); *магия* выражает принцип братства, поскольку она позволяет человеку наладить братский контакт с другими сущностями и стихиями – здесь на основе принципа родственности достигается свобода человека и одновременно равноправие всех элементов социального мира.

"Со времен палеолита и неолита известна развитая семья высших принципов, божеств и мер, целостность которых условно характеризуют именами: триединство, Святая Троица, Тримурти (индуистская триада: Брахма – Вишну – Шива или Рудра, олицетворяющие космические процессы созидания, сохранения и разрушения), троичность, тройственность, трехликость (триипостасность), трехчленность, трехаспектность, трехчастность, трехэлементность, тройство; Трисирос (в Ригведе – трехглавый), Троян (Траян), Тривия (римская богиня трех путей), трикая («три тела» Будды), Афина – Tritogeneia (трижды рожденная), Трин (лат.: *trinus* – тройной); Тригонал (лат., заимств. из греч.: *trigonalis*) – аспект с углом в 120°, считается одним из самых благоприятных аспектов, тригон (греч.: *trigon* – треугольник), триплицитет (известное уже в Древнем Вавилоне объединение знаков Зодиака в четыре группы по три знака)" [*Ктони, 2004*].

Будда говорил о тех эволюционных аспектах духовного развития человека: "*Дана, Шили, Бхавана*". Сначала идет Дана (всеохватывающая доброжелательность), потом Шали (четкая моральность), потом Бхавана (развитие разума) [*см. Хемфрейс, 1994, с. 11-12*].

В буддизме мы имеем *три тела Будды* (дхармакайе – тело закона, самбхогакайе – тело наслаждения, нирманакайе – тело воплощения), что находит отражение в индоевропейском знаковом комплексе мирового дерева, характеризующегося трехэлементной структурой [*Топоров, 1974*].

При этом следует отметить и трюхфункциональность богов в античном мире, сначала у римлян (*Юпитер, Марс, Квирин*), а потом у кельтов, германцев, индийцев [*Дюмезиль, 1986, с. 11*]. Мы можем говорить и о фундаментальной триаде: "*небо – человек – земля*" [*Абаев, 1989, с. 45; Васильев, 1989*].

Тут можно говорить и об иерархии моральных качеств человека, когда приписывается: "*низшим*" (демоническим) существам, склонным к насилию и упивающимся таковым – милосердие; "*средним*" – не только воздерживаться от причинения зла, но и стремиться к принесению пользы, добродетель – щедрость; "*высшим*" – самообуздание (полное искоренение эгоистических мотивов) [*Костюченко, 1983, с. 67*]. Тут можно говорить и о трех путях самоусовершенствования – *действие, знание и любовь*, которые отвечают трем главным йогам, а также трем главным компонентам человеческой психики (*воля, разум, эмоции*) [*Костюченко, 1983, с. 71-72*].

В буддизме мы находим "три принципа", "три тайны", "три утверждения", три тела Будды, как и три начала китайской философии (*принцип, мудрость, функция*) [*Дюмулен, 1994, с. 234-246*]. Мы можем говорить и о трех типах координации Единого (в себе, про себя, через себя), которые напоминают нам три аспекта каббалистического Айн-Софа (Первопричины мира) [*Блаватская, 1997, т. 2, с. 72*], который ведет беседу с собой, о себе и через себя [*Блаватская 1994, с. 84*]. (ср. "Ибо все из Него, Им и к Нему" (*Рим. 11, 36*)).

В буддизме также встречаем три метода избавления от пороков: *избегание, замещение, сублимация* [*Хемфрейс, 1994, с. 98*].

Здесь можно отметить и три качества материи, как ее понимает ведическое учение: *Тамас* (инерция), *Раджас* (сила, активность, движение), *Саттва* (качество, которое отвечает равновесию, гармонии двух вышеприведенных качеств) [*Хемфрейс, 1994, с. 127*]. Саттва отвечает правилу мудрого

человека, который придерживается срединного пути между двумя крайностями, не желая и не отрицая деятельности, но действуя безличностно (отчужденно), так, как этого требует ситуация [Хемфрейс, 1994, с. 134-135].

В ведизме мы также находим три аспекта существования мудрого человека: *Карма* (действие), *Бхакти* (любовь), *Джана* (мудрость) [см. Роллан, 1991, с. 261; Вивеканадна, 1992]. В системе Сант-Мат (свето-звуковой путь Сурат Шабд Йоги) мы находим три великих космических атрибута: *гармонию, действие, инерцию* [Джонс, 1998, с. 62]. Метафизические основания Вед можно представить в виде рисунка [Измайлов, 2004, 2005]:



В рамках ведического канона (как и древнеиндийской мифологии в целом [Невелева, 1975]), который строит свои классификации по принципу триадичности [Gonda, 1976; Dumézil, 1952], мы имеем три мира – *земной, небесный и промежуточный* между ними [Костюченко, 1983, с. 26], а также три характеристики Брахмана – *бытие, или реальность, дух, или сознание, наслаждение*. При этом Брахман характеризуется тремя функциями – он *рождает, поддерживает и поглощает* формы жизни [Костюченко, 1983, с. 60-61].

Согласно Пифагору, Монада возвращается в Безмолвность и Тьму как только она обнаружит Триаду, из которой происходят остальные 7 чисел из 10, лежащие в Проявленной Вселенной [см. Блаватская, 1997, т. 2, с. 170].

Св. Григорий Палама различал три вида света: чувственный, принадлежащий к области соматике (телесности), душевный свет – психики и ее логикона (рассудок, воображение и т.д.), и духовный свет – пневматики: свет благодати, свет, воссиявший на Фаворе, свет, который может созерцать возрожденный от гнета страстей и греха человеческий дух, свет, который озарял святых, а точнее, делал их святыми [см.: Лосский, 1995 – "По образу и подобию", с. 13].

Кроме *Троицы, Тримурти* в рамках религиозного сознания мы имеем: *Троицу у зороастрийцев* (Асура Мазда, Амеша Спенти, Армант), мусульмане наделяют Аллаха тремя эпитетами (Могучий, Мудрый, Милосердный), у буддистов мы имеем Амитаба, Авалокитешвара и Манжушри. *Абстрактная каббалистичная Троица* состоит из Единого Духа Бога Живого, который есть *Голосом, Духом и Словом* [см. Блаватская, 1997, т. 2, с. 53], что можно соотнести с тремя формами материи (*временем, пространством и движением*), с тремя модусами бытия в рамках теософского знания (*Хаос, Теос, Космос*), которые получают проекцию в рериховском "Знамени Мира", где начертано три круга в одном большом. Е. П. Блаватская указывает, что разум есть единство *Мысли, Воли и Чувства* [Рерих, 1937; Blavatsky, 1893]. Тут можно написать и о трех столпах христианской этики (*Вера, Надежда, Любовь*), как и о трех краеугольных аспектах Совершенного (*Благо, Красота, Истина*).

Символика обнаруживает триадное членение, поскольку знаки символики, которые "идеально конкретизируют и одновременно обобщают мысль ... тесно соприкасаются с такими категориями как: художественный образ – создание эстетически воздействующих объектов; аллегория (иносказание) – условное изображение абстрактных понятий; сравнение – количественное и качественное сопоставление разных свойств" [Василенко, "Тринитарная символика: идентификация и толкование", 2012]. Образ можно соотнести со связью, аллегория, реализующую смысловой перенос, – с движением, а сравнение, в котором взаимодействуют разные свойства, – с взаимодействием.

С.Н.Магнитов пишет от принципиальной триадности слова: "То, что мы называем словом, как правило, словом не является. Мы называем словом только его усеченную часть – Знак, находящийся в дихотомическом отношении к своему Значению.

Зададимся вопросом, как называется дорожный знак "переход", лежащий в подвале? – Знак Перехода. Но только на дороге он становится Значимым Дорожным Знаком. Пока Знак не стоит на дороге, а лежит в подвале, он ничего не значит, он – предмет, сданный на хранение. Как только он встал на дороге, он стал управлять процессом: он стал чего-то значить.

Если мы придем на склад и станем рассматривать дорожные знаки, мы можем изучать только сам Знак и его возможное Значение.

По только соединении конкретного знака с дорогой делает Знак Означающим. Следовательно, говорить о Знаке и Значении говорить без Обозначения нельзя.

Ведь тот же левосторонний знак – совершенно правильный – можно поставить на серпантине правосторонний поворот – и машины будут летать вниз. При том это будет совершенно правильный и точный знак.

Знак без использования в режиме обозначения нельзя считать полноценным. Более того, именно использование – Обозначение — диктует саму конфигурацию Знака. Если Знак не будет справляться со

своей задачей – Обозначение пространства — его просто сменяют! Несмотря на его великолепные достоинства.

**ВЫВОД. Не только Знак и Значение управляют Означаемым Пространства, но и Пространство управляет Знаком. Оно его формирует, диктует его формы, виды.**

Следовательно, сам по себе, в отдельности, Знак бессмысленен. Он нем и туп. Сумма черт и фигур.

Только строение Знака-Значения-Обозначение дает Говорящее Слово" [Магнитов, 2003].

Л.М. Веккер в книге "*Психика и реальность: Единая теория психических процессов*" справедливо утверждал, что "речь как средство общения, акт деятельности и психический процесс, т.е. как тесно связанные между собой три аспекта речи,... до недавнего времени изучались порознь" [Веккер, 2000, с. 610]. При этом общение в целом также трехаспектно, поскольку включает коммуникативный, перцептивный и интерактивный аспекты.

Доказано, что хранить информацию удобнее всего с помощью двоичных и троичных кодов [Сухотин, 1981]. Также доказано, что три информационных канала является минимально необходимым для полноценного принятия информации о любом свойстве объекта, а по каждому каналу можно передавать не менее два типа сигналов. Это обнаруживает восемь комбинаций сигналов по трем каналам [Голицын, Петров, 1990, с. 110], что напоминает нам структуру гексаграммы и восемь крайгольных триграмм китайской нумерологии.

Если говорить о логике как формализованной сфере человеческого мышления, то она обнаруживает три главных принципа актуализации, которые реализуются в *логике доказательства, логике определения и диалектической логике*. Логика доказательства реализует линейный принцип движения мысли (отвечает движению), логика определения – связь элементов мысли, то есть организует процедуру логического определения предметов и явлений мира, что обеспечивается на основе принципа соотношения, связи этих предметов и явлений (отвечает связи). Наконец, диалектическая логика реализует формальнологическое пространство для логического превращения, трансформацию одних вещей и явлений в другие, что осуществляется на основе их взаимодействия (отвечает взаимодействию).

Важно, что можно говорить о трех (четырёх) законах (аксиомах) логики, о сущности которых, как пишет М.И. Кондаков, не существует полной договоренности среди философов и логиков: 1. **Тождества**, в соответствии с которым мысль (суждение, умозаключение), введенная в рассуждение, должна оставаться неизменной и такой, которая однозначно понимается на протяжении всего последующего рассуждения, каким бы длительным оно не было. То есть здесь понятия, которыми оперирует человек в процессе мышления, должны быть тождественными сами себе, поскольку в противном случае логическое мышление невозможно (данный закон отвечает движению, поскольку обеспечивает континуальный принцип движение мысли). 2. **Исключенного третьего** (он распространяется на формальную, а не на содержательную несовместимость), в соответствии с которым из двух высказываний, противоречащих (то есть являющихся несовместимым) друг другу в одно и то же время и в одном и том же отношении одно высказывание является истинным (а одно – ошибочным). Данный закон отвечает взаимодействию, поскольку он реализуется в логической процедуре взаимодействия двух логических конструкторов. 3. **Непротиворечивости**, в соответствии с которым не могут быть одновременно истинными мысли, которые взаимно исключают друг друга. Данный логический закон отвечает связи, поскольку устанавливает принцип непротиворечивой связи логических конструкторов. Наконец, **закон достаточного основания** (как сквозной – эмпирический – закон отвечает четвертому "сквозному", то есть целостному виду логики – эмпирической логике здравого смысла: он как формально-логический закон стал применяться благодаря Лейбницу с XVIII века, в то время как три предыдущих были вполне четко сформулированы еще Аристотелем, то есть в IV веке до н.э.) – это закон, в соответствии с которым, чтобы считать некоторую мысль истинной или ошибочной, мы должны располагать некоторым строгим доказательством (в частности, эмпирическим, экспериментальными), которое при этом понимается как специальная процедура установления соответствия некоего мнения действительности. В то же время, если в распоряжении наличествует уже выработанное обобщенное (теоретическое) знание, то истинность многих положений можно установить, исходя из их формы и их формальной связи с уже имеющимися обобщенными (теоретическими) знаниями, истинность которых уже так или иначе установлена [Кондаков, 1975].

Любой предмет, который мы анализируем, как учит логика определения, является трехаспектным, поскольку определить предмет – значит соотнести, сравнить его с другими предметами, в функциональной "орбите" которых он вращается. То есть признаки, свойства предмета (отраженные в предикате мысли) выражаются через другие предметы (классе предметов), с которыми данный предмет соотносится и взаимодействует. Поэтому наш предмет является самим предметом (что выражается в субъекте мысли) плюс множеством предметов, с которыми он соотносится в процедуре определения (которые выражаются в предикате), а также предмет реализует отношения этого предмета с множеством других предметов – то есть предмет выражает границу, которая соотносится со связкой.

В рамках гносеологии можно выделить триаду – трехчленную систему гносеологических принципов современного естествознания: универсализм – индуктивизм – редукционизм (а также



дедукцию, индукцию и традукцию, допускающую умозаключения по аналогии). **Универсализм** – такая ориентация, которая предусматривает отношение к отдельным объектам или событиям как к представителям классов объектов или событий, что позволяет проводить между ними прямые сравнения [Панфилов, 1971, с. 37]. Он предусматривает единые основания для изучения всего многообразия физического мира, что требует принятия постулата об универсальности природы. **Индуктивный** метод вырастает из принципа универсализма, который служит основой для оправдания индуктивизма в практике научной деятельности. Считается, что поскольку природа универсальна, поэтому получение знаний о каком-либо классе явлений возможно путем расширения знания об одном объекте (представителе этого класса) на весь класс объектов (эмпирическим обоснованием этой установки выступает экспериментализм, базирующийся на положении: для того, чтобы иметь возможность относительно безошибочно судить о всем классе объектов, необходимо получить совокупность наблюдений объекта, которые повторяются). Следствием подобного взгляда на способы получения знания о природе является исследовательская "рефлексия" по отношению к организации физического мира, поскольку она реализуется в гносеологическом принципе редукционизма. Во многом редукционизм оказывается операционной основой исследовательской программы ученого: сведение некой системы к ее более простым составляющим позволяет, как часто считается, лучше понять функционирование самой системы и вместе с тем распространить способ решения конкретной задачи относительно данной системы на решение задачи относительно всего класса таких систем [Плюснин, 1990, с. 4-6]. По мнению Ю. А. Черняка, системный анализ – "это средство борьбы со сложностью, средство поиска простого в сложном" [Черняк, 1975, с. 51], при этом, как отмечает У. Эшби, "теория систем должна строиться на методе упрощения и, в сущности, быть наукой упрощения... в будущем теоретик систем должен стать экспертом по упрощению" [Эшби, 1966, с. 177; см. также: Хале, 1965]. Как писал Я. А. Коменский, "истина может быть только единой и простой; ошибка же может иметь тысячу видов" [Коменский, 1982, т. 1, с. 483]. Такой подход полностью согласуется с представлениями ориентальных мистических учений: как отмечает Шри Ауробиндо, "если бы не было скрытой тождественности, этого тотального единства, которое лежит в основе всего сущего, мы были бы не способны владеть хотя бы каким-то знанием о мире и о существах" [Сатпрем, 1989, с. 159].

В. С. Соловьев писал о трех направлениях "свободной теософии, или цельного знания": *мистицизм, рационализм, эмпиризм*, которые отвечают *научному, философскому и богословскому* знаниям [Соловьев, т. 1, с. 306], то есть *опытному, умозрительному и мистическому* типам отображения действительности. Их можно сопоставить с тремя стилями мышления [Сачков, 2006]: *однозначно-детерминистским, вероятностно-статистическим и кибернетическим*.

Ч. Пирс разрабатывал три фундаментальных уровня бытия и познания, которые выражается в категориях "первичность", "вторичность", "третичность". На первом уровне встреча играющего творческого духа с действительностью создает потенциальную бесконечность "качеств в возможности", идеальных проектов реальности, или чистых форм. Вторичность – это уровень существования вещей, когда свободная игра духа ограничивается "сопротивлением действительности", что создает условия для конструирования мира как многогранности индивидуальных объектов и их отношений. Возможные качества приобретают эмпирическое содержание и относительность. Через взаимодействие духа с действительностью проистекет стремление духа к полному и абсолютно гармоничному пониманию мира как целого. Это третий истинный уровень развития и освоения мира – уровень истинной реальности и универсалий.

Следовательно, как видим, вербально-логический (гностический) аспект триадности находит развитие в сфере философской мысли, которая базируется на религиозно-мифологическом основании, о чем писал М.А. Бердяев в своей книге "*Философия свободного духа*".

Интересно, что музыкальная конструкция канона (он строится вокруг единой темы) также основывается на триадном принципе, поскольку канон имеет три голоса, три роли, три уровня. Подобным же образом В. Франкл дифференцирует ценности на ценности творчества, переживания и отношения [Франкл, 1990].

Подобно тому, как мир является триадическим онтологически (вещество + вещество-поле + поле; время+пространство+движение), он также триадичен и гносеологически (субъект + отношение + объект).

Подчеркнем, что генезис триадичности проистекает из фундаментальной координации мира, который предстает в виде *субъекта* (нечто внутреннего), *объекта* (нечто внешнего) и их *отношения*. Триадичность базируется на "**изначальном уровне реальности**", который можно определить как уровень человеческой рефлексии. Все иные уровни являются, по сути, рефлексиями рефлексии. Именно рефлексия обнаруживает дифференциацию реальности на нечто внутреннее и внешнее и отношения между ними. Таким образом, мы идем от нечто единого (рефлексии) к **бинарному** (субъекту и объекту), а от них к **триадичности**. Потом мы получаем **четверичность** как момент четырех альтернатив (индийской и буддистской логик [Урманцев, 1993; Дюмулен, 1994, с. 234; Игноллс, 1975]), которые предстают при анализе вариантов субъект-объектных отношений. Именно здесь зиждется суть "знаковой ситуации", которую Г. Фреге изобразил в виде 1) *предмет, вещь, явление* (денотат), 2) *знак*,

3) понятие о предмете (дезингат) [Салмина, 1988, с. 13]: "Знаковая ситуация координирует отношения между денотатом (тем, что обозначается), значением и смыслом [Фреге, 1997; Frege, 1973]. То есть здесь мы имеем субъект и объект (предмет и знак) и понятие, которые вытекают из их отношения.

Можно говорить и о трех уровнях исследования языка [Салмина, 1988, с. 17], а именно: 1) *синтаксический* (отношения знаков друг к другу), 2) *семантический* (отношения знаков к предметам, которые они означают) и 3) *прагматический* (отношения знаков к конкретной ситуации, деятельности, человека. Здесь можно отметить и три типа отношений между знаковыми системами: *порождения* (естественный язык порождает искусственный), *гомологии* (разные типы корреляции), *интерпретации* [Салмина, 1988, с. 22].

Согласно функциональной типологизации языков, которые базируются на субъект-объектном отношении, мы имеем три типа языков – языки *номинативного, эргативного и пассивного* строя. Тут можно говорить и про три вида функциональной зависимости (*интердепенденция, детерминация, констелляция*), сформулированных датскими лингвистами [Ельмслев, 1960], которые отвечают трем уже отмеченным видам логических отношений. Существующие механизмы исторического изменения языков, которые выражаются в процессах *слияния* (диффузии), *расщепления* и *замещения* (аналогового развития), также соотносятся с логическими отношениями. Слияние отмечается в такой точке развития двух языковых единиц, когда они противоречат друг другу, расщепление – когда одна из единиц управляется другой. Замещение – когда они контрастируют друг с другом.

Можно также говорить о трех аспектах семиотики (*семантический, прагматический, синтаксический*), а также о трех функциях языка (*номинативной, локационной, предикативной*). Это и три типа отношений между основными суждениями классической логики (*подчинения, контрарности и контррадикторности*), как и три этапа развития диалектического противоречия (*тождество, различие, противоположности*), как и три главные формы логического движения мысли (*понятие, суждение, умозаключение*), также и три элемента суждения (*субъект, предикат, связка*).

Р.Барт в книге "Система Моды. Статьи по семиотике культуры" (2003) пишет о различных семиотических триадах, таких как "стиль-письмо-язык", "образ-знак-дело", а также об оппозиции трех видов сообщения, "трех одежд", соседствующих на страницах модного журнала: 1) одежды-образа (фотографии или рисунка, обладающих лишь ограниченной знаковостью), 2) одежды-описания (текста, комментирующего и эксплицирующего образ) и 3) реальной одежды (вернее, технологических операций, излагаемых в «указаниях для пошива», то есть в практически-транзитивном тексте Моды), что можно соотнести с тремя категориями Жака Лакана: "воображаемое – символическое – реальное".

М. Фуко в книге "Археология знания" пишет о трех функциях репрезентативных знаков: указывать, классифицировать, изменять [Фуко, 1996].

Евклид в своих "Началах" в качестве исходных аксиоматических начал – первичных неопределенных терминов – взял понятия "точка", "прямая", "плоскость", что позволило систематизировать совокупность геометрического знания. В новейшее время евклидову аксиоматику развил Д. Гильберт, сделавший исходными терминами кроме точки, прямой и плоскости три дополнительных – "инцидентно", "между" и "конгруэнтно".

Нужно добавить, что когнитивная грамматика выделяет три базовых структуры (*символическую, семантическую и фонологическую*), а также три основных типа отношений между компонентами сложной структуры – *символизацию, категоризацию и интеграцию*. Кроме этого, выделяются три типа знаков – *иконические, индексальные и символические*.

Все это отвечает и классификации наук Б. М. Кедрова, который в книге "Классификация наук" [Кедров, 1985] писал о трех основных сферах научного знания, воплощенных в природоведении, общественных науках и философии.

Триадность как универсальный умозрительный ограничивающий принцип бытия выступает прообразом *Целого*, о чем повествует Раймунд Луллий, говоря, что "человеческие умы более подвержены мнениям, чем науке, и поскольку каждая наука имеет свои особые принципы, отличающиеся от таковых из других наук, человеческий интеллект требует и ищет общее знание и общие принципы". В своем произведении "Ars Magna" ("Великое искусство") Мастер концептуализирует универсальный девятиричный алфавит бытия:

В	Благодать	различие	так ли?	Бог	справедливость	алчность
С	Величие	согласие	что?	ангел	благоразумие	обжорство
D	Вечность	противоречие	из чего?	небеса	стойкость	вожделение
Е	Власть	начало	почему?	человек	умеренность	гордость
F	Мудрость	середина	сколько?	представляющее	вера	леность
G	Боля	конец	какое?	чувственное	надежда	зависть
Н	Сила	большинство	когда?	растительное	милосердие	гнев
T	Истина	равенство	где?	элементное	терпение	ложь
К	Слава	меньшинство	как? и с чем?	инструментальное	сострадание	непостоянство

Вся совокупность перечисленных первыми девяти характеристик, соединенных вместе в своем предельном, абсолютном значении и раскрытии, и создает у Р. Луллия то, что является собой Бог. При этом предлагается перечень из девяти терминов, в совокупности покрывающих ту систему высших ценностей, к которым полагается стремиться человеку: *Благость, Величие, Вечность, Власть, Мудрость, Воля, Сила, Истина, Слава*. В "*Великом искусстве*" эти характеристики объединены в первую из четырех фигур, обозначенную как "А".



Рис. Фигура А

Первая фигура, которая, по утверждению Р. Луллия, содержит девять принципов и девять букв (В, С, D, Е и т.д.), является круговой. При этом Круг показывает, как субъект становится предикатом и наоборот (например, когда говорится: "Доброта есть великая; великость есть добрая"). В этой фигуре Мастер ищет естественное соединение субъекта и предиката, а также их взаимное расположение и соответствие, так чтобы найти средний термин и т.о. прийти к умозаключению.

Отметим, что фигура А позволяет задавать отношения между отмеченными характеристиками, девятью совершенствами, при этом каждая из этих характеристик есть некоторое качество, присущее Богу абсолютно, и распространяющееся на иные субстанции, порожденные Им, которых также девять и они представляют собой девять уровней сверхсистемы по имени Мир. Верхний этаж занимает Бог, затем идут Ангелы и Небеса, еще ниже Человек, потом все остальное Воображающее, Чувствующее, потом Растительное, Элементное, Инструментальное.

Достижение каждого из "совершенств" представляется целью человеческого существования. При этом каждая из характеристик может своей малой частью присутствовать в существах и объектах, находящихся на перечисленных этажах мироздания. Так, рассуждая о человеке, следует проанализировать степень включенности в него достоинств и недостатков, зол. Первая фигура системным образом дает возможность строить сложные конструкции, так как задает отношения каждой из составляющих относительно остальных.

Важно также отметить рефлексивность данной конструкции, поскольку каждая из характеристик, отходя от своего предельного значения, "проливаясь" в мир, соединяясь с явлениями и сущностями все более простыми, наполняет их конкретным, что позволяет судить о них. Здесь мы можем говорить о методологическом принципе соотношения всеобщего, особенного и единичного, поскольку здесь каждый принцип, взятый сам по себе, является всеобщим (например, когда говорится "доброта", "великость"), но когда один принцип присоединяется к другому, то он становится подчиненным (например, когда говорится "великая доброта" и т.д.) А в том случае, когда какой-либо принцип применяется к единичному, тогда он становится частным (например, когда мы говорим: "Доброта Петра – велика"). Таким образом, рассуждает Р. Луллий, разум имеет лестницу для восхождения и нисхождения; как, например, когда он нисходит от полностью всеобщего принципа к не полностью всеобщему, к не полностью частному, и от принципа не полностью всеобщего, не полностью частного к принципу полностью частному.

Для нас особый интерес является то, что Р. Луллий создал логическую машину в виде бумажных кругов, построенных по *троичной логике*. При этом данный логический механизм состоял из нескольких подвижных концентрических кругов, разделённых поперечными линиями на отделения ("камеры"), в которых в определенном порядке обозначались общие понятия или основные категории всего существующего; вследствие концентричности кругов, подразделения каждого из них занимали определённое положение относительно тех или других подразделений прочих кругов, а вращая их так или иначе, можно было получать множество новых, более или менее сложных комбинаций, в которых Р. Луллий узревал новые истины.

Отметим также, что "Основными понятиями теории множеств, необходимых для описания систем, являются декартово произведение и отношение. Декартово произведение – это операция поэлементного упорядоченного объединения множеств. Перемножаться могут как одинаковые, так и различные множества, их произведение тоже является множеством. Декартово произведение двух

множество можно изобразить в виде прямоугольной решетки, (в случае дискретных множеств) и прямоугольника (в случае непрерывных множеств).

Отношением называется подмножество декартова произведения. На одном декартовом произведении могут быть заданы различные отношения. Выделяют неоднозначные, однозначные, взаимно-однозначные отношения. На декартовом произведении одинаковых множеств могут быть заданы отношения эквивалентности, порядка и толерантности. Основными свойствами этих отношений являются рефлексивность, симметричность и транзитивность" [Ганзен, 1984, с. 10].

"Целью научного исследования является получение нового научного знания. Это новое научное знание соотносится: с объективной реальностью – принцип детерминизма; с предшествующей системой научного знания – принцип соответствия; с познающим субъектом – исследователем – принцип дополнительности ("без субъекта нет объекта")" [Новиков, Новиков, 2010, с. 72]:



Рис. Логика выделения принципов научного познани [Новиков, Новиков, 2010, с. 72]



Рис. Структура научного знания по В.С. Ледневу [Леднев, 1980]

**Триада** (греч. – троица) является методом философского дискурса и процессом конструирования философских смыслов. В античности данный метод широко применявшийся в платонизме и неоплатонизме. Представители "среднего платонизма" учили о трех началах "образец – демиург – материя", а также о трех ступенях бытия – "нус (ум) – психе (душа) – космос". В немецкой классической философии (Фихте, Шеллинг, Гегель). У Гегеля триада превращается в универсальную схему развития: тезис (исходный момент); антитезис (переход в противоположность); синтез противоположностей в новом единстве (снятие, отрицание отрицания).

С античных времён Н.Герасского "Тройка есть первое множество. В самом деле, мы говорим о единственном и двойственном. Но уже не говорим о тройственном, а прямо о множественном" [Никомах Герасский, 2007]. Для нас важны размышления о тройке Никомаха Герасского: 1) Тройка в сравнении со всеми остальными числами обладает исключительной красотой и благолепием... Исключительная особенность числа три по сравнению со всеми другими числами – равенство предшествующим ему <начальным> числам. 2) Всякое сущее имеет в природной последовательности три предела – начало, расцвет и завершение, как бы две границы и одну середину; и два интервала, рост и угасание. 3) Три первым знаменует всё целиком: начало, середину и конец. 4) Она является производителем вида средних в прочих числах. И через неё возникают три так называемых прямых средних – арифметическое, геометрическое и гармоническое. 5) Всякое соотношение по количеству бывает большим, меньшим и равным. 6) Частей времени три... И живых существ – три вида: сухопутные, летающие, водные. И возрастов тоже три. 7) Тройка называется благим советом и здравомыслием, которые присущи людям, успешным в настоящем, предвидящим будущее и приобретшим опыт прошлого: здравомыслие взирает

на три части времени. 8) Тройка есть первое множество. В самом деле, мы говорим о единственном и двойственном, но уже не говорим о тройственном, а прямо о множественном. 9) Тройку именуют дружбой, миром, а также гармонией и единомыслием: ведь всё это сближает и соединяет противоположное и несходное [Никомах Герасский, 2007].

С.Л. Василенко в статье "Абстрактные модели троичной структуризации: формально-единичные конструкции" [Василенко, 2012] приводит такие рассуждения касательно триадического мироустройства: • Исключительность тройки в том, что она является суммой двух начальных <натуральных> чисел и суммой их обоих:  $3=2+1$ . То есть она следует сразу за числами, которым равна. • Тройка является производителем вида средних в прочих числах. Через неё возникают три прямых средних – арифметическое, геометрическое и гармоническое. • Три первым знаменует всё целиком: начало, середину и конец. • Всякое сущее имеет в природной последовательности три предела – начало, расцвет и завершение, как бы две границы и одну середину; и два интервала: рост и угасание. • Тройка есть образ плоскости и первая основа треугольников, ибо их три вида: равносторонний, равнобедренный и прямоугольный. Прямолинейных углов тоже три: острый, тупой и прямой. • Всякое соотношение по количеству бывает большим, меньшим и равным. • Частей времени три... И живых существ – три вида: сухопутные, летающие, водные. И возрастов тоже три. • Тройку именуют дружбой, миром, а также гармонией и единомыслием: ведь всё это сближает и соединяет противоположное и несходное.

Подобных сравнений и аллегорий на тему троичности в человеческом мировосприятии можно найти великое множество. Тройственные структуры многоликие и разноаспектные [Степанов, 2004]: • три основных социальных дисциплин (экономика, политика, культура); • классическое деление политических течений и идеологий (либеральные, консервативные, радикальные); • три фигуры литературного процесса (автор – читатель – критик); • разделение-баланс ветвей власти (законодательной, исполнительной и судебной); • классическая система литературных родов (лирика – эпос – драма; трагедия – комедия – драма); • триада Тетенса-Канта (Истина – Добро – Красота); • самостоятельные разделы философии (логика, этика, эстетика); • область сознательного духовного творчества (наука, искусство, философия); • формы самосознания духа (религия, искусство, философия); • категории у Гегеля (всеобщее – особенное – единичное; бытие – ничто – становление; качество – количество – мера; сущность – явление – действительность; право – мораль – нравственность; семья – гражданское общество – государство; тезис – антитезис – синтезис); • тройственный логический ритм в экономической теории Маркса (товар – деньги – товар, товар, деньги – товар – деньги); • группы экономических субъектов (производитель – торговец – потребитель); • три разновидности (больше, меньше, равно); • лица местоимений (род: мужской – женский – средний); • степени сравнения прилагательных и наречий (положительная – сравнительная – превосходная); • два главных и второстепенные члены предложения; • небо – земля – преисподняя; тело – душа – дух; геосфера – биосфера – ноосфера, разум – чувство – воля; • числа: рациональные – алгебраические иррациональные – трансцендентные; • действительные числа – комплексные – кватернионы; • классы современного общества: богатый – средний – бедный; • суд: обвинение (прокурор) – защита (адвокат) – судья; • образы правления: автократия – олигархия – демократия; • стандартная классификация политических течений (либерализм – консерватизм – радикализм); • русская идеологема: православие – самодержавие – народность; • вера – надежда – любовь; истина – добро – красота; • высшие познавательные способности по Канту ("рассудок – разум – способность суждения"; "наука – искусство – философия"); • наиболее крупные мировые религии (христианство – ислам – буддизм); • ведущие ветви христианства (католичество – православие – протестантизм); • ключевые религиозно-философские компоненты культуры традиционного Китая (конфуцианство – даосизм – буддизм)...

А.Степанов: "Мы твердо знаем со школы: у прилагательных и наречий есть три степени сравнения – положительная, сравнительная, превосходная. Почему три? – Один цветок мы называем красивым, второй кажется нам красивой, третий – самым красивым. Тогда как для четвертого, пятого и т.д. специальные грамматические формы не обнаруживаются. На данном факте настаивают все курсы грамматики. "Самый красивый" завершает сравнительный ряд, и теория помещает прилагательные "красивейший", "наикрасивейший", "наинаикрасивейший" на одну и ту же, третью ступень в функции разновидностей. Поскольку же мы имеем дело с операцией сравнения, суть которой бинарна ( $n = 2$ ), то всего логических мест именно три ( $m = 3$ ). В математике есть еще одна тройка. Наряду с действительными числами со школы известны и комплексные. В 1843 г. Гамильтон открыл еще один тип – кватернионы (записывающиеся в виде  $a+ib+jc+kd$ , где  $a, b, c, d$  – вещественные числа). Но что замечательное, Фробениус доказал: все алгебры соответствующего сорта исчерпываются только тремя – алгеброй вещественных чисел, алгеброй комплексных чисел и алгеброй кватернионов! [Степанов, 2004].

У древних римлян богини молодости, прелести и веселья, изображались в виде трех прекрасных девушек (Хариты. – <http://ru.wikipedia.org/?oldid=45191842>), распространяющих радость и очарование, изящество и привлекательность... Даже словарь элементарной арифметики в естественных языках в основе своей архаичен: конечный натуральный ряд примитивных обществ "один, два, три, много" воспроизводится на экспоненциальной шкале: "тысяча, миллион, миллиард, зиллион" [Манин, 2008, с. 58]. Последнее слово – английское ([http://en.wikipedia.org/wiki/Indefinite\\_and\\_fictitious\\_numbers.](http://en.wikipedia.org/wiki/Indefinite_and_fictitious_numbers.)), означающее примерно "очень-очень много".

Согласно общему пифагорейско-платоническому учению о монаде, диаде и триаде "Монада указывает на устойчивый единичный предмет; диада – на его возможные изменения, то есть на его увеличение или на его дробление; и триада – это первое оформление единицы в окружающем ее

инобытии, то есть это первое полноценное число вообще, или такое число, в котором есть и единство, и раздельность" [Лосев, 1988, ч. 4, II, § 6; Василенко, 2012].

В. В. Налимов полагает, что в картину мироздания, в физическую картину мира следует включить вездесущее сознание (Творца), которое реализуется в контексте триады: первородного смысла, аксиологических оценок и спонтанности (ср. с изречением из Евангелия: "пусть твоя правая рука не знает, что делает левая...").

Здесь интерес представляет введенное Т. Куна понятие "дисциплинарной матрицы", синонимичного эпистемическому контексту научной парадигмы. В структуру дисциплинарной матрицы входят: 1) символические обобщения, составляющие формальный аппарат и язык, характерный для конкретной научной дисциплины; 2) метафизические компоненты, определяющие наиболее фундаментальные теоретические и методологические принципы миропонимания; 3) ценности, задающие господствующие идеалы и нормы построения и обоснования научного знания.

Для нас также важными являются триадные структуры, которые в целом очерчивают **социально-личностное бытие человека**. **Инстинкты**: жизни (ассимилятивные процессы), смерти (диссимилятивные процессы), гомеостаза (процессы организменного равновесия). **Ощущения**: реализуются в сфере трех сенсорных модальностей – кинестетической, аудиальной, визуальной. **Характер**: астеническая, гиперстеническая, нормастеническая, или, в соответствии с Э. Кречмером, шизотимный, циклотимный, вискозный конституциональные типы человека. **Темперамент** (темпераментальные свойства нервной системы): сила, уравновешенность, подвижность. **Характер** (локус контроля): экстернальный, интернальный, нейтральный (смешанный). **Мотивы**: внутренние, внешние, нейтральные (то есть парадоксальные). **Эмоции**: позитивные, негативные, нейтральные. **Социально-ролевой репертуар** (в соответствии с Э. Берном и К. Роджерсом): роль ребенка, взрослого, отца, или активная, пассивная, амбивалентная роль; также можно говорить о трех известных психосексуальных ролях – мужчины, женщины, ребенка (андрогинная ориентация). **Мышление**: пра-логическое правополушарное, логическое левополушарное, интегральное (или парадоксальное, совмещающее пра-логическое и логическое мышление). **Идеалы**: свободы (стремление к которой реализуется на уровне правых политических сил), равенства (стремление к которому реализуется на уровне левых политических сил) братство как синтез свободы и равенства (сравните с целями Великой французской революции – свобода, равенство, братство). **Ценности**: кристаллизующиеся вокруг сверхценных идей: "Я", то есть внутреннее, "Не-я", то есть внешнее, "Мы" как синтез "Я" и "Не-я". **Мировоззрение**: проистекает из типа детерминации, что дает три мировоззренческих доктрины: атеизм, деизм и теизм (последний моно-, поли- и пантеизм).

Таким образом, "человек, как фрактал Триединоного Начала Мироздания, также трехсоставен, и этот принцип проявлен в любом аспекте строения тела, состоящего из трехчленных блоков (плечо-предплечье-кисть, три фаланги пальцев, три части тела...)" [Задорожников, 2004].

У Аристотеля мы имеем три вида благ (или потребностей): *внешние, духовные и телесные* [Аристотель, 1984, т. 4, с. 56]. Кроме того, Аристотель дифференцировал *четыре основные направляющие силы*, на которые можно возложить ответственность за существование вещи или наступление события. Первая – материальная причина, или субстанция, "образующая все вещи", которая выступает абсолютным причинным началом мира и определяет три другие причины.

1. *Действующая причина*, или движущая сила, собирает вещи или служит инструментом осуществления событий. Данная причина соотносима с **движением**.

2. *Формальная причина*, или форма в событиях, а также различные формы, которые принимают вещи, становясь узнаваемыми. Данная причина соотносима с **взаимодействием**, поскольку форма вещи есть результат взаимодействия элементов этой вещи, которые благодаря этому формируют систему как целостную сущность, форма которой выступает системным свойством целого.

3. *Финальная причина* или "то, ради чего" происходят события или существуют вещи. Данная причина соотносима со **связью**, которая связывает вещь с тем, ради чего она существует.

Шопенгауэр рассматривал три аспекта человека: чем человек *владеет*, чем человек *является* (это есть личность в широком понимании) и чем индивид *представляется* в глазах других людей [Шопенгауэр, 1992]. Шеллинг учил о триаде – *идеальное, реальное, индифференция*.

Подобным образом, можно обнаружить три фундаментальных модуса человека:

**быть** (существовать – гносеология),

**иметь** (владеть – аксиология),

**делать** (действовать – праксеология).

Интересно, что основатель теории множеств Г. Кантор в процессе разработки ее исходных положений много размышлял над сочетанием трех ипостасей в Абсолюте как единстве [см. Казначеев, Спиринов, 1991, с. 379]. К. Поппер полагал, что триадичный ритм является универсальным [Popper, 1965].

Действительно, триадичность является краугольным "фактором" диалектического мышления. Данная диалектическая триадичность не является голословной. Если принять к сведению, что движение как фундаментальный атрибут материи описывается волной, то тройка представляет собой минимальный отрезок цифрового (гармонического) ряда, включающего без остатка три



координационные точки волны – точку минимума, точку максимума и точку "нуль функции". Это обстоятельство дает возможность говорить о закономерности всякого развития (ритма) вообще, позволяет утверждать, что все многообразие процессов во Вселенной находится в режиме колебаний, циклическая структура которых, как пишет Г. Розенберг [Розенберг, 1987], описывается "законом троек", или законом распределения случайных величин, называемым "расстоянием между максимумами временного ряда", из чего следует, что "закон распределения событий не зависит от характера самого случайного ряда". Интересно, что если взять таблицу случайных чисел и рассмотреть ее повнимательнее, то можно увидеть, что случайные числа располагаются отнюдь не случайно: разбив цифровой ряд на тройки цифр, можно заметить, что средняя цифра в среднем больше двух соседних. Картина Айвазовского "Девятый вал" при этом оказывается фактически верной: именно девятая волна – самая высокая, что объясняется эффектом вышеупомянутого цифрового ряда: девять волн можно развить на три тройки, из которых одна превалирует над соседними, а в этой доминирующей тройке одна из волн оказывается больше двух остальных [Розенберг, 1987].

Данный вывод подтвержден исследованиями С. Э. Шноля, который несколько десятилетий проводил замеры процессов самой разной биохимической и физической природы, исследуя колебательные процессы в биологических системах, аспекты теории эволюции, космофизические корреляции биологических и физико-химических процессов. Данные исследования показали высокую вероятность колебательных режимов физических и химических процессов. Исследование колебательных реакций на примере реакции, открытой Б. П. Белоусовым, проведенное под руководством С. Э. Шноля аспирантом А. М. Жаботинским, приобрело широкую известность. Выявлен механизм периодизации явлений природы и космоса и доказано на большом количестве экспериментов (измерений) то, что в мире существует синхронность событий и процессов совершенно различной природы, что объясняется фундаментальной схемой флуктуаций, которые имеют "тонкую структуру", когда, выражаясь словами Платона, у каждого явления в природе, то есть у каждой идеи-формы есть свое время жизни. Показано, что данная синхронность зависит от космологических факторов [Шноль, 2009].

Отметим и то, что пространство материальных взаимодействий является именно трехмерным. "Оказывается, – пишет А. М. Мостепаненко, – что только в трехмерном пространстве возможно решение волнового уравнения в виде сферической волны. В пятимерном или семимерном воображаемом мире сферические волны неизменно искривляются в процессе их распространения и только в трехмерном пространстве возможна их нормальная передача" [Мостепаненко, 1974, с. 73].

Можно найти и такое соотношение: в триаде "пространство – время – движение" каждый элемент отвечает ряду триад, которые ему подчиняются: три измерения в пространстве; *настоящее, прошедшее и будущее* в рамках времени; *возникновение, уничтожение и взаимное проникновение* в рамках движения. Можно говорить и о триаде: "*действие – противодействие – причинность*" [Костюченко, 1983, с. 207].

Можно говорить и о трех рефлексивных факторах закона перехода количества в качество: *качество, количество и мера*, в которой количество и качество интегрируются [Кармин, 1981, с. 56–57].

А. П. Михайлов подчеркивает, что нередко заблуждения дают ответы на вопросы, ответа на которые наука пока не дала (компенсаторная функция), побуждают к познанию истины (стимулирующая функция) и превосхищают истину (прогностическая функция) [Михайлов, 1979, с. 15].

Если Абсолютное является тождественным только себе, то в этом понимании оно является нечто неопределенным, ибо процесс определения предполагает процедуру соотношения, сравнения предмета определения с чем-то. Однако, если Абсолютное невозможно соотносить ни с чем, то получается, что оно уже определяется, конкретизируется ("овеществляется") посредством свойства быть неопределенным и "несравненным". В этом случае Абсолютное противоречит своему статусу и поэтому, чтобы перестать быть определенным через неопределенность логически "должно" включиться в процесс сравнения с иными предметами и должно при этом быть определяемым, то есть быть подобным одному из предметов мира. При этом Абсолютное "вынуждено" постоянно "обращаться" между двумя своими статусами – неопределенностью и определенностью. Мы видим, что Абсолютное обнаруживает *три ипостаси* – неопределенную, определенную и границу между ними, около которой Абсолютное обращается. При этом Абсолютное можно сравнить со "словом" А. Ф. Лосева (которое полагается между субъектом и объектом познания [Лосев, 1990]), а также с сущностью, которая, согласно Ленину, "стоит посередине между бытием и понятием" [Ленин, ПСС, т. 29, с. 116].

Важным является и то, что уровень организации человеческой деятельности обуславливается уровнем отражения и восприятия действительности, которые являются регуляторами действий как составных элементов деятельности. Такими уровнями психического отражения есть: 1) сенсорно-перцептивный (образ, ощущение, восприятие); 2) представление (образы представления предметов и явлений); 3) вербально-логический (уровень вербально-высчительных процессов).

В. Франкл дифференцирует три экзистенциалы человеческого существования – духовность, свободу и ответственность. Хронобиологи выделяют и три биоритма (эмоциональный, интеллектуальный и физический), которые формируются в соответствии с особенностями движения



Луны (имеющей три месяца – аномаличный, драконичный и сидеричный), а также с тремя началами человека, согласно представлений “оккультной анатомии” – физическим телом, посредником, духом.

Все концепции развития жизни можно отнести к трем главным типам: субстратно-вещественные, энергетически-полевые и информационные [Смирнов, 1990, с. 25].

Существенно, что принцип золотого сечения (выражаемый в числах Фибоначчи), являющийся важной основой гармоничной организации реальности, реализуется через триадную процедуру соотношения трех чисел – целого и двух его частей. В физико-химическом аспекте Вселенной также имеем три главных химических элемента – металлы, неметаллы и полуметаллы.

В системе дидактичной многомерной технологии В.Е. Штейнберга [Штейнберг, 2002], мы можем найти принцип триадности представления (фрактальной полноты) смысловых групп “семантических фракталов”, которые реализуют синтетические логико-смысловые многомерные модели знания: триады “объекты мира” (природа, общество, человек), “сферы освоения мира” (наука, искусство, мораль), “базовые виды деятельности” (познание, переживание, оценка).

В целом можно сказать, что рассмотренные триадические схемы соотносятся с обобщающей триадической схемой: *дискретное – Целое – континуальное, или единое – множественное – Целое* (А.Ф. Лосев), или *внутреннее, граница, внешнее*.

Итак, рассмотренная триадность обнаруживается на всех этажах мироздания. Человек также описывается триадной объяснительной моделью.

С одной стороны, человек реализуется через внутреннее: здесь он един с реальностью, что обнаруживает принцип аккаузальности (индетерминизма), когда на фундаментальном квантовом (внутреннем) уровне (уровне микромира) Вселенной она реализуется как единый неделимый комплекс, регулируемый именно непричинным (аккаузальным) несилковым принципом взаимодействия элементов данного комплекса.

С другой, – человек представлен как внешнее, где он противопоставлен миру и существует в плоскости множественности, причинной зависимости, то есть каузальности макромира.

Наконец, человек может пребывает в модусе парадоксального единства внутреннего и внешнего – на их границе, где они соприкасаются “нераздельно и неслиянно”. Это сверх-сознание, “царство свободы”, где человек получает доступ как к сфере энергии, эмоций, подсознательного, внутреннего, единого, аккаузального, не-“Я”, многозначного, так и к сфере информации, абстрактно-логического, сознательного, внешнего, множественного, каузального, “Я”, однозначного.

Пребывая в сфере эмоций, человеческое существо активизирует подсознательные, иррациональные механизмы психической деятельности, сферу аккаузальности, чуда, где причина и следствие, будущее и прошедшее не дифференцируются.

Пребывая в сфере абстрагирования, человеческое существо активизирует сознательно-рефлексивные, рациональные механизмы, сферу каузальности, обыденности, где причина и следствие, будущее и прошедшее дифференцируются. Соединяя две сферы, человек попадает в “царство свободы”, в Абсолют: [345].

Итак, реальность фигурирует в трех онтологических ипостасях – аккаузальности, каузальности и свободы. Как они событийствуют? Субъект, будучи дискретной сущностью (на уровне макромира) включается в каузальность, которая одновременно, на уровне микромира (квантовой подоплеку Вселенной), предстает как аккаузальная сущность.

В плоскости *аккаузальности* реальность предстает в виде единого нерасчленимого комплекса как данность с бесконечным количеством временных слоев, погруженных друг во друга. Это сфера возможного, виртуального, потенциального. Здесь все свершается “во внутреннем, непроявленном плане” в виде флуктуаций – мгновенных взаимных переходов “сумеречных полусущностей”. Здесь реализуется “игра в бисер”, между элементами которой обнаруживаются имплицативные, непричинные связи. Здесь царство переменчивых форм, являющихся одной универсальной голографической формой. Здесь правят алогичность, партиципация (К. Леви-Брюль), метафоричность и метаморфозность, эмоциональность, эмпатийность, ценность, искренность. Это мир переменчивых самотворящихся форм (циклопричинность).

*Каузальная* плоскость предстает в виде линейных причинно-следственных связей, где правит абстрактно-логический, вербально-дискурсивный, однозначный, манипуляционный порядок. Это сфера

---

<sup>345</sup> Форма и бесформенное. Вот что такое Абсолют.  
Ни формы, ни бесформенного. Вот что такое Абсолют.  
Вечное и конечное. Вот что такое Абсолют.  
Ни вечного, ни конечного. Вот что такое Абсолют.  
Смерть и бессмертие. Вот что такое Абсолют.  
Ни смерти, ни бессмертия. Вот что такое Абсолют.  
Пусть негативное и позитивное замкнется в тебе  
И высечет искру Огня, сгорая в котором,  
Ты обретешь слияние с Абсолютом (В. Сидоров, “Семь дней в Гималаях”).

действительного, актуального, организующая вербальный тип отражения и освоения действительности, имеющий информационно-множественный, атомарный характер, обнаруживает и созидает принцип каузальности.

Взаимный переход каузальности и акаузальности спонтанно совершается у человека в виде взаимной трансформации эмоциональности и вербальности, подсознательного и сознательного аспектов психической деятельности.

В общем, любой объект (будь-то человек, или Вселенная) существует одновременно в двух плоскостях – акаузальной и каузальной. Переход от первой ко второй у человека совершается в виде онто- и филогенетической эволюции от животного, дикаря, ребенка – к взрослому человеку, от эмоциональности к вербальности, от подсознательного, не-"Я" к сознательному, "Я".

На третьем этапе эволюции не-"Я" и "Я" интегрируются, человек обнаруживает (генерирует, проникает в) область сверх-"Я" как единство двух упомянутых моментов. Это царство свободы, область волевого контроля и самоконтроля, сфера Божественного ("Бог содеялся человеком, дабы человеком смог стать богом", – читаем мы у отцов Христианской церкви). Здесь человек становится личностью, идентичной только самой себе и могущей совершать свободные поступки. Причем, поступки эти предполагают управление как сферой каузальности, так и акаузальности. Это есть не что иное, как творение, творчество, со-творчество, свершаемое в сфере парадокса, царства свободы, целого, тотальности, Истины, познание которой делает человека свободным. Здесь соединены противоположности, единое и множественное, что обнаруживает сонм достигших статуса Творца со-творцов ("Побеждающему дам сесть со Мною на престоле Моем, как и Я победил и сел со Отцем Моим на престоле Его" – *Откр., 3, 21*), парадоксальным образом представляющих собой единого Творца: "Не некто на престоле восседает, кто чужд тебе и отдает приказы, а это ты, преображенный духом. Здесь ты такой, каким ты должен быть, когда свершится Путь Преображенья" (В. Сидоров, *"Семь дней в Гималаях"*).

Как пишет Н.А. Бердяев в *"Самопознании"* (с. 194–199), "для меня творчество человека не есть требование человека и право его, а есть требование Бога от человека и обязанность человека. Бог ждет от человека творческого акта как ответа человека на творческий акт Бога... Свобода человека есть требование Бога от человека, обязанность человека по отношению к Богу... Человек ждет рождения в нем Бога. Бог ждет рождения в Нем человека. На этой глубине должен быть поставлен вопрос о творчестве... Творчество не нуждается в оправдании, оно оправдывает человека, оно есть антроподицея... Творчество для меня не столько оформление в конечном, в творческом продукте, сколько раскрытие бесконечного, полет в бесконечность, не объективация, а трансцендирование. Творческий экстаз (творческий акт есть всегда экс-тасис) есть прорыв в бесконечность... под творческим актом я все время понимаю не создание культурных продуктов, а потрясение и подъем всего человеческого существа, направленного к иной, высшей жизни, к новому бытию... В творческом опыте раскрывается, что "я", субъект, первичнее и выше, чем "не-я", объект. И вместе с тем творчество противоположно эгоцентризму, есть забвение о себе, устремленность к тому, что выше меня. Творческий опыт... это – обращенность к преображению мира, к новому небу и новой земле. Которые должен уготовляет человека. ... творческий акт направлен к тому что имеет мировой, общечеловеческий, космический и социальный характер. Творчество менее всего есть поглощенность собой, оно всегда есть выход из себя... Творчество возможно лишь при допущении свободы, не детерминированной бытием, не выводимой из бытия. Свобода вкоренена не в бытии, а в ничто, свобода безосновна, ничем не определяема, находится вне каузальных отношений, которым подчинено бытие и без которых нельзя мыслить бытия... творчество есть творчество из ничто, то есть из свободы... творческий акт человека не может целиком определяться материалом, который дает мир, в нем есть новизна, не детерминированная извне миром".

Данная координация отражена не только в монадологии Лейбница, но и в ведической традиции (в координации "Брахман – Атман"), а также в иных концептуальных построениях, где обнаруживается попытка описать и обосновать царство свободы (Божественный мир), которое есть единство в различии, есть любовь как торжество принципа синергии любящих со-творцов, взаимную координацию которых можно попытаться выразить в идеологических ориентирах масонства и Великой французской революции – свобода, равенство, братство.

Н. Н. Александров (в книге *"Платформа философии. Философия, менталитет, цикличность"*), являющийся, на наш взгляд, одним из наиболее последовательных и адекватных выразителей принципа триадности современности, провел аналогию и установил связь между статической иерархией и динамической трехфазностью, выявив, как он пишет, "один из важнейших общесистемных законов: историческое и логическое, теория и история и т.п. есть одно и то же, взятое в разных ракурсах". В результате у Н. Н. Александрова получилась такая координационная схема:



Рис. Триадная модель реальности Н.Н. Александрова

Н.Н. Александров в статье "Спиральные модели цвета" (2012) приводит также и такую схему:



Рис. Н.Н. Александров. Связанность уровней и спектра системы

## ВЫВОДЫ

В заключении представим **системный аспект феномена триадности**. Прежде всего, можно говорить об универсальном концептуально-общеприкладном базисе данного феномена, который включает первую фундаментальную триаду: **СВЯЗЬ, ВЗАИМОДЕЙСТВИЕ, ДВИЖЕНИЕ**. Каждый элемент данной триады образует свой методологический аспект анализа триадности мира, который как триадная фрактально-голограммная сущность обнаруживает три измерения, которые, в свою очередь, задают иные фрактальные социо-космопланетарные явления:

УНИВЕРСАЛЬНЫЙ КОНЦЕПТУАЛЬНО-ОБЩЕФИЛОСОФСКИЙ БАЗИС								
ВЗАИМОДЕЙСТВИЕ			СВЯЗЬ			ДВИЖЕНИЕ		
СТРУКТУРНО-СИСТЕМНЫЙ АСПЕКТ			КАУЗАЛЬНЫЙ (ПРИЧИННЫЙ) АСПЕКТ			ДИНАМИЧЕСКИЙ АСПЕКТ		
взаимодействие	связь	движение	взаимодействие	связь	движение	взаимодействие	связь	движение
Морфологическое измерение	Реляционное измерение	Функциональное измерение	Линейно-причинное измерение	Целостно-причинное измерение	Цикло-причинное измерение	Линейное движение	Спиральное движение	Циклическое движение

УНИВЕРСАЛЬНЫЙ КОНЦЕПТУАЛЬНО-ОБЩЕФИЛОСОФСКИЙ БАЗИС		
ВЗАИМОДЕЙСТВИЕ	СВЯЗЬ	ДВИЖЕНИЕ
<i>ФОРМЫ ОСВОЕНИЯ МИРА</i>		
<i>Праксеология</i>	<i>Гносеология</i>	<i>Аксиология</i>
<i>СОЦИАЛЬНЫЕ МОДУСЫ ЧЕЛОВЕКА</i>		
<i>Специалист</i>	<i>Личность</i>	<i>Гражданин</i>
<i>СОЦИАЛЬНЫЕ МЕХАНИЗМЫ РАЗВИТИЯ ЧЕЛОВЕКА</i>		
<i>Обучение</i>	<i>Образование</i>	<i>Воспитание</i>

Самоподобная сущность триадных фрактально-голограммных социо-космопланетарных явлений была понятна как древним, так и современным исследователям. Так, Р. Шелдрейк выдвинул теорию, согласно которой все природные системы обладают коллективной памятью, носителем которой являются морфогенетические поля, которые определяют форму, организацию и поведение систем на всех уровнях сложности в биологии, физике, химии, социальной жизни. При этом, что важно, морфогенез (процесс формирования новых форм) осуществляется фрактально-голограммным образом [Sheldrake, 1981, 2003, 2005].



Рисунки, иллюстрирующие фрактально-триадную сущность мира, взяты из труда В. Л. Правдивцева [Правдивцев В.Л. Триединство мира и фрактальность сознания. Часть 3 // "Академия Тринитаризма", М., Эл № 77-6567, публ.16678, 25.07.2011].



Рис. Разные интерпретации триадности

О значении триадности говорит и "Фундаментальная теория ЛМФ" Г.Б. Аракеляна [Аракелян, 2011], которая, по мнению автора, является фундаментальной теорией физического мира, реализующая идею единства формальной математической логики (Л), аксиоматической числовой математики (М) и фундаментальной физики (Ф). Не случайно, символом теории ЛМФ является триадность: шри янтра с вписанными в нее основными элементами теории:

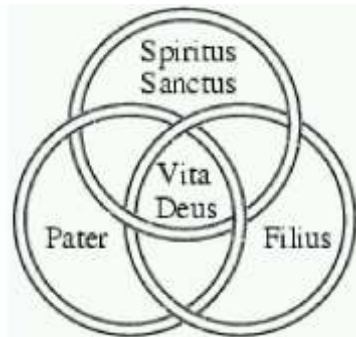

Рис. Г.Б Аракеляна "Символ теории ЛМФ: шри янтра с вписанными в нее основными элементами теории"

Триадность проистекает из триадного же членения реальности на *время, движение и пространство*, каждое из которых триадно:

*время* – 1) прошедшее как потенциальное, 2) будущее как вероятностное и 3) настоящее как актуально-действительное;

*движение* – реализует 1) динамику, 2) статику и 3) критические момент (состояние) перехода одного в другое;

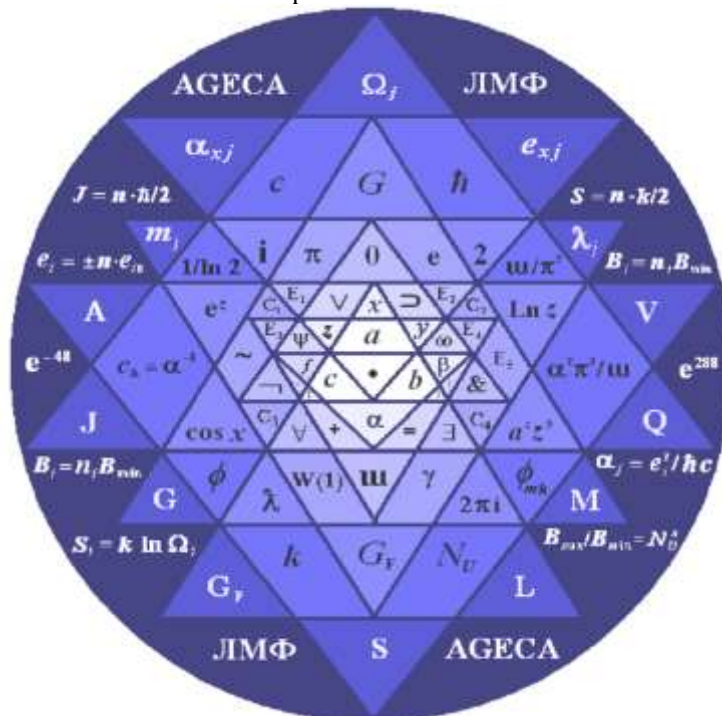
*пространство* – обнаруживает 1) внутреннее, 2) внешнее и 3) границу между ними.

Всего налицо шесть фундаментальных элементов сущего.

В целом, ***триадность – двигатель философского поиска***. Не случайно название прошедшей в Дубне философской конференции (1990), выразившей императивы переломного момента в современной истории – "*Наука, философия, религия*" – обнаруживают три подхода к освоению мира – *деятельностный* (наука), *ценностный* (религия) и *гностический* (философия).

При этом в рамках конференции Московская духовная академия провела дискуссию под девизом "Истина как встреча личностей" в противовес дискуссии физиков ("Истина как встреча с природой") и философов ("Истина как встреча с культурой").

# КНИГА 4. ТЕОРЕТИЧЕСКИЕ И ПРАКТИЧЕСКИЕ СЛЕДСТВИЯ УНИВЕРСАЛЬНОЙ СИНЕРГЕТИЧЕСКОЙ ПАРАДИГМЫ РАЗВИТИЯ И ПАРАДИГМЫ ЦЕЛОСТНОСТИ ДЛЯ ПЕДАГОГИКИ

*В каждом акте познания присутствует страстный вклад познающей личности и что эта добавка – не свидетельство несовершенства, но насыщено необходимый элемент знания.*

М. Полани ("Личностное знание")

*Наш разум не выводит свои законы из Природы, а накладывает их на Природу*

Эммануил Кант

*Самая большая победа на свете – есть победа над самим собой.*

*Истинная сущность любви состоит в том, чтобы отказаться от сознания самого себя, забыть себя в другом "я", и однако, в этом же исчезновении и забвении впервые обрести самого себя и обладать самим собой"*

Гегель [Гегель, т. 13, 1940, с. 107]

*Быть человеком – значит выходить за пределы самого себя... сущность человеческого существования заключена в его самотрансценденции. Быть человеком – значит всегда быть направленным на что-то или на кого-то, отдаваться делу, которому человек себя посвятил, человеку, которого он любит, или Богу, Которому он служит.*

[Франкл, 1990, с. 51]

*Знающий не доказывает, а доказывающий – не знает*  
Восточная мудрость

## ГЛАВА 1. ОБЩЕНАУЧНЫЕ ОСНОВАНИЯ ПЕДАГОГИЧЕСКОЙ СИНЕРГЕТИКИ

*Истинное воспитание это не то, что накачивается нам в голову, вдалбливается в нее из внешних источников. Цель подлинного воспитания – вывести на поверхность вашего существа бесконечные источники внутренней мудрости*

Рабиндратан Тагор

*Человеческая личность есть существо социальное и космическое, т. е, имеет социальную и космическую сторону, социальный и космический состав, но именно потому человеческую личность нельзя мыслить как часть в отношении к общественному и космическому целому. Человек есть микрокосм...*

Н. А. Бердяев

Рассмотренная универсальная синергетическая парадигма развития может быть выражена в модели, в которой фиксируется чередование фаз упорядоченной (иерархической) и неупорядоченной (деиерархической) структурных состояний системы.



Рис. Синергетическая модель развития

Рассмотренный диалектический алгоритм развития присущ педагогике и образованию, обнаруживающих на начальных этапах своего развития "ценностно-доминирующий" тип общественного сознания, согласно Ю.С. Тюнникову и М.А. Мазниченко [Тюнников, Мазниченко, 2004, с. 29-30], которые в книге "Педагогическая мифология" пишут о педагогических мифологемах этого периода, где обнаруживается преобладающая роль символов, обрядов, ритуалов. Такой тип характерен для первобытно-общинной общественно-экономической формации, в которой воспитание строилось на ярких, надолго запоминающихся образах (обрядов инициации, ритуалах и др.). Данный тип образования и воспитания утверждался в человеческом обществе вплоть до Средневековья, где имел место эмоционально-символический характер образования.

На втором этапе развития образования – когнитивно-доминирующем (согласно авторам "Педагогической мифологии"), характерном для эпохи Просвещения, культуруопределяющей мифологемой является максима "знание – сила" (Ф. Бэкон), когда на передний план выдвигаются естественно-научные, гуманитарные и технические дисциплины, а значимость человека здесь оценивается достаточно низко (в плане утверждения индивидуальности,

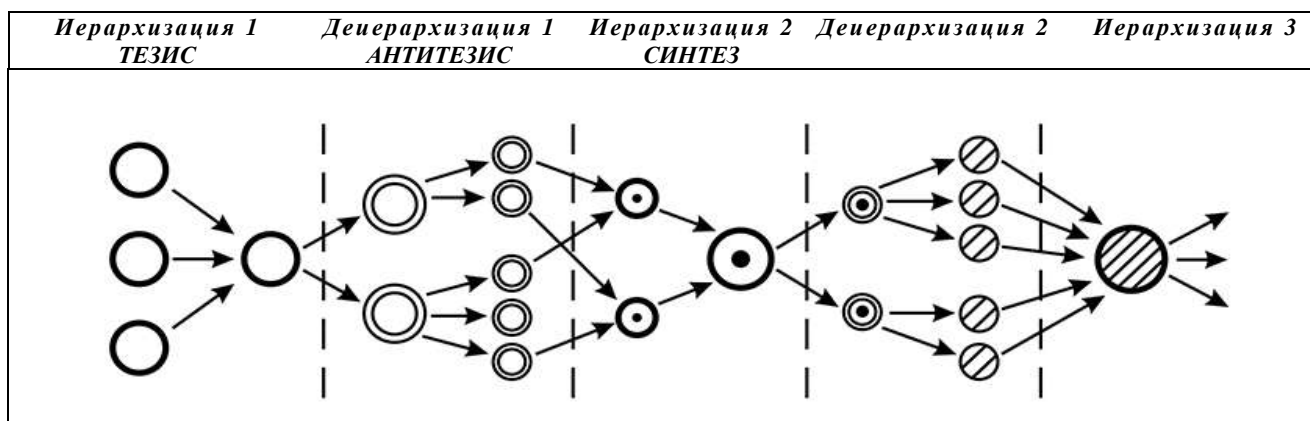

свободы жизненного выбора, ценности природы в аспекте ее духовного воздействия на человека). Мифологетика Просвещения в новой, но достаточно узнаваемой форме проявила себя в советский период, когда преувеличивалась значимость естественно-научных и технических дисциплин, практически не осуществлялось экологическое воспитание (лозунги той эпохи "дым труб – дыхание Советской России", "мы не должны ждать милости от природы"...) [Тюнников, Мазниченко, 2004, с. 29-30].

**На третьем этапе развития образования** мы обнаруживаем определенный возврат к субъект-субъектным принципам образования древних, реализуется потребность в природосообразном образовании. Наиболее ярко это проявляется в реалиях, открытых *трансперсональной психологией* Ст. Грофа [Гроф, 1994], которая исследует измененные состояния сознания человека, позволяющие возродить принцип "психизации действительности" древних, утверждающий органичное единство человека и природы. Наблюдается отход от принципа "управления природой", который наиболее полно выражен в утверждении Ф. Бэкона, писавшего, что "природу следует загнать собаками, вздернуть на дыбу, изнасиловать, ее нужно пытаться, чтобы заставить выдать свои тайны ученым, ее нужно превратить в рабу, ограничить и управлять ею" [Bacon, 1870]. В масштабе всего человечества, как полагает Ст. Гроф, данное хищническое умонастроение способно породить жизненную стратегию, основанную на силе, соперничестве, одностороннем контроле; оно восславляет линейный прогресс и неограниченный рост, когда материальная выгода и увеличение национального дохода рассматриваются как основной критерий благосостояния и мера уровня жизни. Идеология, экономическая и политическая стратегия, вырастающие из такой жизненной позиции, приводят человека к серьезному конфликту с его собственной целостной природой как живой системой и с фундаментальными законами Вселенной.

Так как все живые системы критически зависят от поддержания оптимальных параметров, то максимализация в преследовании определенных целей – это неестественная и опасная стратегия, считает Ст. Гроф. Во Вселенной, природа которой циклична, такая стратегия требует необратимого линейного движения и неограниченного роста, а в перспективе это означает полное истощение невозобновимых природных ресурсов, особенно ископаемых энергоносителей, накопление токсичных отходов, загрязняющих воздух, воду и почву – все жизненно важные условия для поддержания жизни. Такой подход к жизни утверждает также соперничество и дарвиновское "выживание наиболее приспособленных" как естественные и здоровые принципы существования, и неспособен к признанию необходимости целостности и кооперации.

Актуальным является интеграция человека и его космопланетарного окружения, когда человек в процессе глубинного самоисследования переживает коренной сдвиг от состояния закрытости к состоянию открытости и тотальному приятию окружающего мира и у него значительно возрастает способность радоваться жизни, пробуждается интерес к ней в целом и каждой ее форме отдельности. Когда переживание целостности пронизывают опыт повседневной жизни, становится возможным получать интенсивное удовлетворение в каждый момент и в каждой обычной ситуации – от еды, простых человеческих контактов, работы, секса, искусства, музыки, прогулок на природе. Это в значительной степени уменьшает постоянное стремление к сложным целям и ложным надеждам. При таком умонастроении становится понятно, что мерой является качество собственного опыта, а не количество достижений или материальных благ.

Эти изменения сопровождаются спонтанным возникновением глубокого понимания экологии, формируется новое видение мира, приводящее к "добровольной простоте" [Eldin, 1981], которая понимается как выражение глубокой мудрости. Становится также очевидным, что единственная надежда на политическое, социальное и экономическое разрешение нынешнего всемирного кризиса может исходить лишь из состояния целостности, преодолевающего безнадежную психологию "они против нас", которая порождает лишь маятниковые сдвиги, состоящие в смене ролей угнетателей и угнетаемых [Гроф, 1994].

Рассмотренные тенденции обнаруживаются в аспекте анализа роли педагога. Если в начале истории человечества учитель выступал в роли священника, который осуществлял процесс обучения как акт инициации, а позднее учитель оказывается существом, которое передавало готовые знания, то с XIX век духовное производство становится массовым явлением. Привилегированное положение интеллектуала, который "приобщает к Истине", ныне подвергается сомнению. Эта потеря интеллектуалом "учительской" позиции означает, что теперь преподаватель и ученик находятся в равном положении по отношению к истине, и что уже недостаточно лишь передавать готовые знания – необходимо раскрывать для учеников сам процесс рождения знания [Формирование учебной деятельности, 1989, с. 178], при этом процесс обучения и воспитания из "субъект-объектного" превращается в "субъект-субъектный", холистический, интерактивный акт.

Весьма симптоматическим на этом завершающем диалектическом отрезке развития образования является появление различных нетрадиционных образовательных технологий формирования "сверхвозможностей" человека, к которым в современном научном сообществе обнаруживается весьма критическое отношение. Так, можно привести **"метод раскрытия сверхвозможностей"** В. М. Бронникова [см. Петров, 1999], который, как утверждает автор метода, был исследован в ведущих научных учреждениях России (например, МГУ, Научно-исследовательский институт мозга РАН РФ и др.). Один из аспектов сверхвозможностей человека – формирование у человека биокомпьютера, который дает неограниченные перспективы для саморазвития. Это и возможность производить сложнейшие математические действия, способность видеть с закрытыми глазами окружающее пространства и



человеческий организм изнутри, видеть структуры атомов, клеток (о чем пишет, к стати, и Ст. Гроф), развивать разные феноменальные способности человека: различные виды памяти – фотографическая, музыкальная, компьютерная, различные способы видения, нестандартные способы получения информации, такие, как сканирование пространства, телепатия и др. Сего помощью можно осуществлять переводы текстов с иностранных языков, получать информацию из любой точки пространства и времени. Как утверждает, для организации стабильной работы биокомпьютера требуется включение в работу *правого полушария* головного мозга человека.

Отметим, что **универсальная синергетическая парадигма развития выступает важным методологическим принципом анализа многогранных феноменов нашего мира**, что позволяет провести обобщение в тех или других системах знаний, теоретических построениях. Приведем примеры.

Теория деятельности отечественной психолого-педагогической школы выделяет несколько видов деятельности. Прежде всего, можно говорить о понимании онтогенетической траектории деятельности: **игра → учеба → труд** (А.Н. Леонтьев).

В целом, выделяют такие виды деятельности, как *игра, учеба, познание, мышление, труд, общение, речевая, жизненно-практическая деятельность* и т.п.. (Б.Г. Ананьев, С.Л. Рубинштейн, А.Н. Леонтьев и др.). Актуальным является задание классифицировать виды деятельности и дифференцировать наиболее фундаментальные из них, поскольку мышление, общение, учеба, познание присутствуют в игре и труде сквозным образом. Именно универсальная парадигма развития позволяет понять, что деятельность как диалектическая категория обнаруживает три этапа саморазворачивания:

**игра** (деятельность, не направленная на достижение прагматичных целей и существующая ради самой себя как субъект-субъектный феномен, подобно "искусству ради искусства") →

**труд** (целеустремленная деятельность, направленная на достижение определенных прагматичных целей, которая обнаруживает субъект-объектный инструментальный характер) →

**творчество** (субъект-субъектный феномен – деятельность, повторяющая игру, но на более высоком уровне развития, поскольку она имеет характеристики как игры – спонтанной, самодетерминированной активности, так и труда – активности, которая обнаруживает определенный практический результат).

Универсальная парадигма развития позволяет также выяснить соотношение категорий "**человек**", "**личность**", "**индивид**" и др. Развитие этих аспектов проходит от **человека** как целостного соборного человеческого существа примитивных сообществ (где внутреннее и внешнее являются в силу феномена психизации действительности единым целым) к **индивиду**, представителю социумов нового времени, а от него к **личности** – *целостному человеческому существу, интегрированному в свое социо-космопланетарное окружение, которое объединяет в себе человека как представителя Homo sapiens и индивида как обладателя уникальной индивидуальностью*. Здесь имеет место применение философской методологии, когда в процессе анализа мы рассматриваем такие аспекты *Homo sapiens*, как единичное (индивидуум), особенное (личность) и всеобщее (человек).

Универсальная парадигма развития позволяет понять структурно-генетическое соотношение таких категорий, как **одаренность, интеллект, творчество, талант, креативность**. Известно, что творчество человека обнаруживает тесную связь с одаренностью, одной из краеугольных особенностей которой есть способность к творческим актам, когда развитие творческой личности реализуется в направлении формирования качеств, присущих одаренным личностям. Фундаментальные исследования Термена (1959), которые доказали стабильность показателей интеллекта по шкале Станфорд-Бине, привели к тому, что на протяжении многих лет высокий интеллект, установленный с помощью соответствующих тестов, служил рабочим определением одаренности и, соответственно, творчества.

Следовательно можно говорить о тесной феноменологической связи между такими характеристиками человека, как творчество, одаренность и интеллект. Генетический аспект этой связи можно проиллюстрировать с помощью японской пословицы: "в 5 лет ребенок – гений, в десять – талантливое существо, в 20 лет – обычный человек".

Универсальная парадигма развития, которая в данном случае реализуется на уровне онто- и филогенетичной динамики полушарий головного мозга человека, позволяет показать, что **творчество, одаренность и интеллект** имеют определенную генетическую последовательность, реализующуюся в процессе становления личности человека.

*На первом этапе* данного процесса обнаруживается состояние одаренности, характеризующееся функциями правого полушария головного мозга, которые актуализируют многозначное, эмоционально-образное отражение действительности, высокую аффектно-перцептивную сензитивность, являющиеся признаками именно одаренности – того правополушарного развивающего потенциала человека, который *на втором этапе* своего развития должен сублимироваться в левополушарные интеллектуальные (аналитические, абстрактно-логические) формы психической деятельности.

*На третьем этапе* развития человека интеграция право- и левополушарных функций обнаруживает психофизиологическую базу для творческого (парадоксального, диалектического) мышления и освоения действительности. Таким образом, полушарная динамика (известно, что правое полушарие в генетическом отношении является более древним образованием, чем левое) недвусмысленно

говорит нам об генетической и структурной субординации рассматриваемых категорий.

Кроме того, рассматриваемая динамическая парадигма позволяет говорить о том, что одаренность – латентная, потенциальная правополушарная сущность – будучи раскрытой, реализуется как *талант*, который, в данном случае есть *реализованная одаренность*. Подобным же образом *творчество* также можно понимать как *реализованная креативность* (выступающая определенными качествами, свойствами личности), как креативность в действии.

Рассмотрим более обстоятельно **потенциально-возможную природу креативности**, которая в философских и социологических исследованиях Г.С.Батыщева, Б.М.Кедрова, А.Г.Спиркина и др. рассматривается в контексте создания личностью качественно новых, уникальных материальных и духовных ценностей. В то время как творчество личности характеризуется как процессуальная категория, то креативность – как свойство личности, обнаруживаемое в тенденции к решению проблем по-новому, новыми средствами, семантическими “прыжками”, конфигурациями действий или методов и др. Креативная личность понимается как личность, имеющая внутренние предпосылки (личностные новообразования, нейрофизиологические задатки, специфика когнитивной сферы), которые обеспечивают ее творческую активность, то есть не стимулируемую внешне поисковую и творящую деятельность.

В целом, креативность (от лат. creature – творение) – это способность порождать необычные идеи, отклоняться от традиционных схем мышления, быстро разрешать проблемные ситуации [Шапар, 2005, с. 225], в то время как творчество – это психический процесс, деятельность, результатом которой является создание новых материальных и духовных ценностей. При этом творчество как культурно-исторический феномен реализуется как личностная и процессуальная сущность, предусматривающая наличие у субъекта определенных способностей, мотивов, знаний и умений, благодаря которым создается продукт, отличающийся новизной, оригинальностью, уникальностью [Шапар, 2005, с. 520]. Следовательно, творчество и креативность, соотносительные понятия и могут рассматриваться как синонимические, однако если творчество понимается как процесс, который имеет определенную специфику и приводит к созданию нового, то креативность рассматривается как потенциал, внутренний ресурс человека [Пузен, 2006, с. 26], поэтому для обозначения сферы “субъектно-значимой новизны” (которая реализуется в плоскости субъектно-личностного аспекта творчества) считается целесообразным использовать понятие “креативность”, которая в западной связывается в большинстве случаев с “производством” идей, новых и значимых именно для субъекта [Дубина, 1994]. Таким образом, можно выделить такое главное отличие: творчество реализуется в одном виде деятельности, в то время как креативность – личностная характеристика, проявляющаяся главным образом в том, что человек вкладывает творческое начало во все виды деятельности [Ермолаева-Томина, 2003].

Таким образом, можно, привлекая две фундаментальные категории – актуально-действительное и потенциально-возможное, можно уточнить многие так синонимические научные категории:

*Адаптация некоторых синонимических научных категорий  
к бинарной оппозиции “актуальное-потенциальное”*

	<i>ПОТЕНЦИАЛЬНО-ВОЗМОЖНОЕ</i>	<i>АКТУАЛЬНО-ДЕЙСТВИТЕЛЬНОЕ</i>
<i>Синонимические категории</i>	Одаренность	Талант
	Разум	Интеллект (ум)
	Креативность	Творчество

Подобным же образом можно говорить об дифференциации таких категорий, как *развитие* (проистекающее из внутреннего потенциального ресурса) и *формирование* (базирующееся на актуальном влиянии среды), *новация* и *инновация*, *компетенция* и *компетентность* и др.

Таким образом, получаем гексаграммную структуру, состоящую из двух совмещенных триад:



Рис. Гексаграммная структура категориального аппарата креативной педагогики

Универсальная парадигма развития также позволяет разрешить проблему современной науки, связанную с распространением в сфере человековедческих дисциплин таких категорий, как "**компетентность**" и "**компетенция**". Принимая к сведению универсальную эволюционную закономерность развития человека в онто- и филогенезе, можно утверждать, что на начальном "примитивном" этапе развития человека (дикаря и ребенка) он является интегральным существом, которое соединяет мысль и действие (как это имеет место у маленького ребенка, у которого мысль и действие справлены воедино и не существуют одна без другой)<sup>346</sup>.

Поэтому знания и умения у такого человека представляют собой единый неделимый комплекс – сплав умений и знаний. Потом в результате социально-политической и экономической стратификации и поляризации человечества этот единый комплекс расщепляется, а категории "знания", "умения",

---

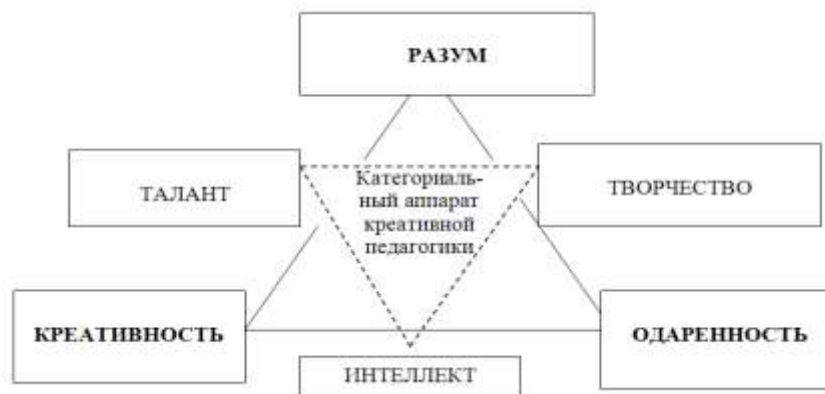
<sup>346</sup> В этом отношении важен вывод о том, что развитие правополушарных, образно-эйдетических, творческо-синестезических способностей является одним из гипотетических векторов развития образовательной системы. Интерес представляет "... одна из разновидностей образной памяти, так называемый эйдетизм. Обладающий им человек не воспроизводит мысленно предметы, а как бы продолжает видеть их с закрытыми глазами. И образы бывают так ярки, что их трудно отличить от реальности. Они предстают не только в цвете; по и звучат, источают запахи, их можно "попробовать" на ощупь и на вкус. Бросив взгляд на любой предмет, человек фиксирует его целиком, во всем разнообразии признаков. Как показали наши опыты, такое многоплановое восприятие обеспечивает мгновенное запоминание.

...по мнению ученых, человек в обычном состоянии более восьмидесяти процентов информации получает через зрение. А когда активно включаются другие органы чувств, запоминание идет сразу по нескольким каналам – это многократно увеличивает его эффективность.

– Говорят, повторение – мать учения, — продолжает И. Ю. Матюгин. – Но наши эксперименты показали – все как раз наоборот. При зубрежке мы напрягаем в основном зрительную память и немного слуховую, а остальные каналы восприятия перекрываются. Но упрощенная информация не облегчает, а усложняет работу мозга. Ведь на протяжении многих тысячелетий человек запоминал предметы такими, какие они есть во всем многообразии красок, звуков, запахов... И когда сейчас ему предлагают усеченный вариант действительности – печатный текст или голос диктора, — он воспринимает его с трудом: мозг к этому плохо приспособлен. Но мы не можем обойтись без книг и газет, радио и телевидения. Значит, надо стараться искусственно вызывать у себя недостающие ощущения. Такая работа не мешает, а помогает запоминанию — ведь мы восстанавливаем естественный процесс восприятия.

...эйдетизм – основной вид памяти у маленьких детей. И взрослые могут возродить в себе эту способность многоканального восприятия, которое обеспечивает мгновенное запоминание.

Считалось, что на подобное способны только гении. Но вот известный советский психотерапевт Владимир Леви в книге "Нестандартный ребенок" рассказал о простом мальчике, который демонстрировал удивительные способности. Ему давали прочитать интересную книгу, а он возвращал ее через несколько минут: "Пока только запомнил, прочитаю потом". Он мысленно "фотографировал" страницы, а на досуге вызывал их в памяти и читал как по писаному.

Мнение Владимира Леви кажется парадоксальным: нет, это нормальный ребенок. Такими, мол, должны быть все мальчишки и девчонки... При одном условии, что родители и педагоги не подавят их врожденные способности своим чрезмерным усердием. В школе необходимо много запоминать? Значит, надо читать, повторять, зубрить...! То есть губить наиболее эффективный вид памяти — эйдетизм. И так почти, во всем. Очень мало кому удается стать взрослым, не отупев.

К счастью, способности детей не погибают безвозвратно, — говорит Матюгин. — Они словно засыпают в школьниках, но при желании их можно пробудить. В наших экспериментах обыкновенные ребята уже на первых занятиях запоминали в десять раз больше, чем обычно. А потом многократно увеличивали эту цифру, ими бы им не мешали педагоги, они одолели бы годовую программу за месяц, выучили в школе не один язык, а несколько...

"Через три месяца после первого занятия эйдетизмом в школе был экзамен по геометрии. Я думала, что знаю предмет плохо, — успела только накануне бегло проглядеть конспекты. Но когда вытаскала билет, вдруг почувствовала, что могу отвечать без подготовки. Подошла к доске, на секунду закрыла глаза и... увидела листок моей тетради, на котором записан нужный билет – со всеми чертежами, цифрами и пояснениями. Открыла глаза — образ сохранился. Я стала просто списывать с него, как со шпаргалки. И в результате получила "отлично". Прибежала домой, сгорая от стыда. Стала всем рассказывать, как нечестно заработала "пятерку" – будто списала. Но никто не поверил, что я зрительно запомнила листок. Все думали – просто вызубрила билет. И хвалили меня за усердие" (из дневника шестнадцатилетней Ирины Рыбниковой).

...Испытуемые закрыли глаза, подняли руки и повернули ладони к Матюгину. — Какой палец я сейчас укол, — спросил он, дотрагиваясь иглой до мизинца. Этого никак помогли видеть ребята – руки Игоря Юрьевича были спрятаны под столом. Но почти все ответили верно. Опыт повторяли много раз – результаты были аналогичными.

Потом Матюгин спрашивал, какое число он загадал, и незаметно для ребят показывал мне его на пальцах. Опять верные ответы. С закрытыми глазами школьники отгадывали геометрические фигуры, слова, предметы, которые рисовал на бумаге Игорь Юрьевич. Статистика такова: из каждых пяти ответов верными были примерно четыре... Прямо мистика какая-то.

– А я не вижу здесь ничего сверхъестественного, — сказал Л.П. Гримак. — Если есть физические поля человека, то вполне возможно, что через них передается информация. Но чтобы уверенно судить о существовании или отсутствии телепатии, необходимы серьезные исследования. К сожалению, в нашей стране они до сих пор не проводились, если не считать попыток отдельных энтузиастов. Но может быть, ребята, которые сейчас увлекаются психологическими опытами, когда-нибудь станут солидными учеными и разберутся наконец в таинственных проявлениях человеческой психики? [Дмитрук, 1989, с. 15-20].

Почему нормальный ребенок, отлично владеющий родным языком, в состоянии пересказать во всех подробностях увлекательный фильм, в школе превращается тупого двоечника, который не может запомнить даже простенького четверостишья? По убеждению учителя киевской школы эйдетики Евгения Антошука, пишет в "*Сегодня*" Роксолана Литвин, у такого подростка отнюдь не плохая память – он просто не умеет ее использовать. Вместо того, чтобы заучивать необходимую информацию, ее нужно просто... представить. "Розовый слон сел на тарелку с крыльями и полетел на пляж. Там загорали пингвины..." Подобную околесицу можно услышать на уроках Евгения Всеволодовича. В это сложно поверить, но это именно так, сочиняя подобные истории, его ученики усваивают просто фантастические объемы информации. – Все мы знаем, что из монотонно звучащего потока информации человек способен запомнить лишь малую часть, — говорит Евгений Антошук. – Вот здесь и может прийти на помощь эйдетика – игровая методика запоминания информации с помощью фантазии, которая присуща всем без исключения людям. Своих учеников я прошу "оживить" слова, которые требуется запомнить, и связать их в необычную историю. Очень важно следующее: чем парадоксальней будет придумана история, тем лучше окажется результат. "...Наиболее радостной была моя встреча с "*Английским самоучителем*" профессора Мейендорфа, — писал Корней Чуковский в своей книге "*Серебряный герб*". — Я ощущал себя безмерно счастливым, когда опять на ее страницах видел немых певцов и одноглазых теток, покупающих в пекарне канареек и буйволов. Я по сей день благодарен этому чудаку Мейендорфу – если бы не его "сумасшедший" учебник, я бы никогда не смог читать в оригинале ни Шекспира, ни Вильяма Блейка, ни других гениальных английских поэтов, которых полюбил на всю жизнь" ("*Из двоечников в отличники при помощи... фантазии*". – "*Эхо*", №3 1, 2002, с. 15).

"навыки" дифференцируются, что реализуется в процессе *профильного обучения*<sup>347</sup>. Впоследствии, вместе с активизацией информационного бума, обнаруживается потребность в формировании универсального специалиста-менеджера.

Данный вывод можно проиллюстрировать особенностями подготовки специалистов в Японии: японский менеджер владеет меньшим объемом специализированных знаний в области производственных технологий, поскольку последние имеют тенденцию утрачивать свою функциональную ценность через 5-7 лет. Поэтому менеджеру здесь следует быть "*универсальным специалистом*", то есть иметь целостное представление об организации, где он работает, обнаруживая потребность в понимании значения своей трудовой активности в контексте всего производства, всей экономической отрасли и даже человеческой цивилизации в целом, что предопределяет необходимость развивать взаимозаменяемость и творческий подход к выполнению своих профессиональных обязанностей.

Это, в свою очередь, приводит к тому, что в процессе профессиональной подготовки актуализируются такие инновационные направления, как *универсализация, фундаментализация знаний*<sup>348</sup> и *педагогическая интеграция*. На уровне теоретической рефлексии данная тенденция обнаруживает потребность в интеграции ЗУНов в некие целостные комплексы (*компетенции*), где совмещаются не только знания и умения, но и ценностные ориентации человека, являющегося целостным существом, дифференциация которого на отдельные элементы является достаточно условной теоретической процедурой. Здесь *компетенция* (согласно И.А. Зимней) понимается как некие внутренние потенциальные, скрытые психологические новообразования (знания, представления, программы действий, система ценностей и взаимоотношений), которые потом реализуются в *компетентностях* человека как актуальных деятельностных проявлениях. Кроме того, компетенции могут пониматься как некая учебная норма сформированности тех или иных знаний и умений, которые в процессе профессиональной деятельности интегрируются и превращаются в компетентности.

Важно также указать, что универсальная парадигма развития позволяет отследить *развитие педагогики и образования на локальном и глобальном уровнях*, что обнаруживает универсальный диалектический принцип всякого развития (*тезис – антитезис – синтез*), который находит реализацию в синергетических закономерностях развития социальных систем (*Рис. "Диалектико-синергетическая модель актуализации глобальных и локальных тенденций развития образования"*).

Как видим, *третий этап эволюции образования* характеризуется построением образовательного процесса на субъект-субъектной основе, развитием междисциплинарного синтеза и появлением интегративных исследовательских направлений: акмеологии, педагогической антропологии, а раньше – педологии<sup>349</sup>, а также *резонансной педагогики*.

На этом третьем этапе школьная практика словно бы возвращается к своим сакрально-мистическим источникам, возобновляя глубинные энерго-эмоциональные целостно-синергично-коллективистско-резонансные ресурсы учебной деятельности.

В связи с изложенным выше отметим, что *резонансная педагогика*, которая актуализируется на третьем этапе развития педагогической реальности, в последнее время находит последователей в академической среде, где обнаруживается понимание той важности, которую приобретает принцип коллективного обучения в современной педагогической науке.

Так, как пишет М. П. Лещенко, "когда группа людей объединяется с целью выполнения определенного вида деятельности, то происходит явление наложения отдельных полей и возникает суммарное поле деятельности; если педагогическую деятельность рассматривать как процесс энергетического и материального обмена между учителем и учениками, то правомерно сделать вывод о коммуникативном поле познавательно-активного характера или познавательно-активном поле, которое возникает в результате наложения личностных полей педагога и воспитанников в процессе

---

<sup>347</sup> А. П. Смирнов, задавая вопрос о том, как устроен мир, поясняет его таким образом: "Современная физика, наука об общих законах Природы, призванная формировать естественнонаучное мировоззрение, оказалась бессильна в решении этой проблемы. Узкоспециализированное рецептурного типа образование привело к раздробленности этой науки, к созданию разных "физик", в результате чего физики перестали даже понимать друг друга. Каждое из направлений в физике использует определенный набор принципов, моделей, гипотез, правил и предписаний." В. А. Обухов: "Сейчас, как это ни парадоксально звучит, настало время, когда ученым необходимо возвыситься до мироощущения, миропонимания древнего человека, еще не знающего никаких наук", а следовательно, воспринимающего мир целостно [Тихолав, Тихолав, 2003, с. 35-36].

<sup>348</sup> "Осмысление новой парадигмы фундаментализации образования может быть правильно осуществлено только в контексте синтетической революции в механизмах инновационного развития (системной, человеческой, интеллекто-инновационной, качественной, рефлексивной революций) и их выражений в новых парадигмах науки, культуры и образования – системной, классификационной, циклической и качественной" А.И. Субетто [Субетто, 1992, с. 118].

<sup>349</sup> выступающей определенным синтезом наук о человеке (как совокупность психологических, педагогических, биологических, социологических концепций развития ребенка): на II Международном конгрессе педологии – Брюссель, 1911 год – педология была провозглашена биосоциальной наукой, которая опирается на философию, педагогику, историю, психологию и физиологию; перед педологией, как писал Л. С. Выготский, открылись блестящие перспективы; энтузиасты нового движения смотрели на педологию как на дисциплину, которая в ближайшем будущем должна стать доминирующей наукой), суггестопедии (использует достижения физиологии, медицины, психологии, психотерапии, педагогики), социальной педагогики (интегрирует социальные и психолого-педагогические исследования), педагогической синергетики (применяет универсальные принципы синергетики – системность, целостность, бифуркационность и др.), экологии и хронобиологии (как синтез наук о человеке и его космопланетарном окружении)

конкретного урока или занятия" [Леценко, 2007, с. 42]. Отмеченное можно проиллюстрировать словами М. Цветаевой, которая писала, что "ребенка надо не научить, а заковать".

### СИНЕРГЕТИЧЕСКОЕ ПОНИМАНИЕ ЧЕРЕДОВАНИЯ ПРОЦЕССОВ ИЕРАРХИЗАЦИИ И ДЕИЕРАРХИЗАЦИИ В РАЗВИТИИ СОЦИАЛЬНЫХ СИСТЕМ

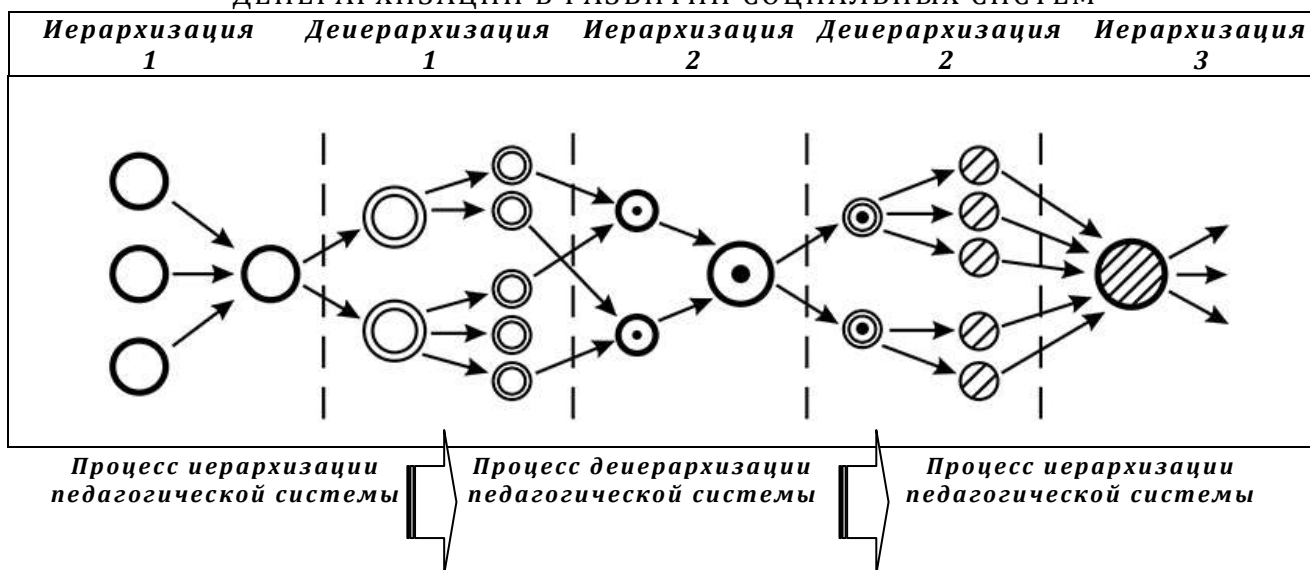

### РАЗВИТИЕ МИРОВОГО ОБРАЗОВАНИЯ КАК СОЦИАЛЬНОГО ИНСТИТУТА

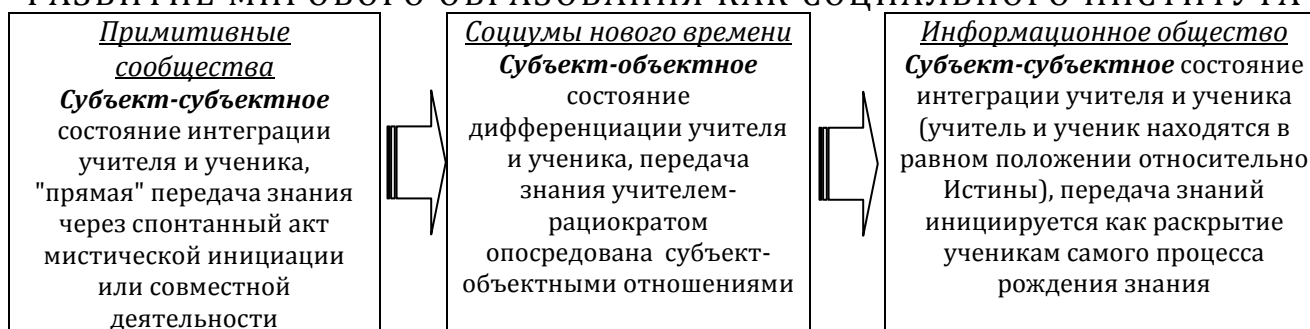

### РАЗВИТИЕ ОТЕЧЕСТВЕННОГО ОБРАЗОВАНИЯ (СОВЕТСКИЙ И ПОСТСОВЕТСКИЙ ПЕРИОДЫ)



Рис. Диалектико-синергетическая модель актуализации глобальных и локальных тенденций развития образования

Таким образом, *современная педагогика начинает использовать парадигму целостности в образовательной теории и практике [Бранский, 2000]*. Данный вывод становится более выпуклым, если принять к сведению мнение В. В. Краевского, который подчеркивает, что *смысл любой научной работы – в опережении практики [Краевский, Бережнова, 2006, с. 82]*. То есть результаты научной работы должны предвосхищать события, которые наступят вскоре, а также оправдывать (верифицировать) опережающие настоящее ростки нового, которые можно принять за некие случайные капризы судьбы, если не руководствоваться при анализе этих ростов результатами научных исследований (в нашем случае – универсальной синергетической парадигмы развития).

При этом важно, что синергетическая этапность в развитии образовательных систем присуща и закономерностям **становления учителя-профессионала**. Здесь интерес представляет анализ **этапов становления профессионала**. А. К. Маркова в качестве критерия выделения данных этапов выбрала уровни профессионализма личности (5 уровней и 9 этапов). Данная классификация в целом включает такую структуру.

Можно говорить о *первом этапе* – допрофессиональном, на котором происходит первичное ознакомление с профессией.

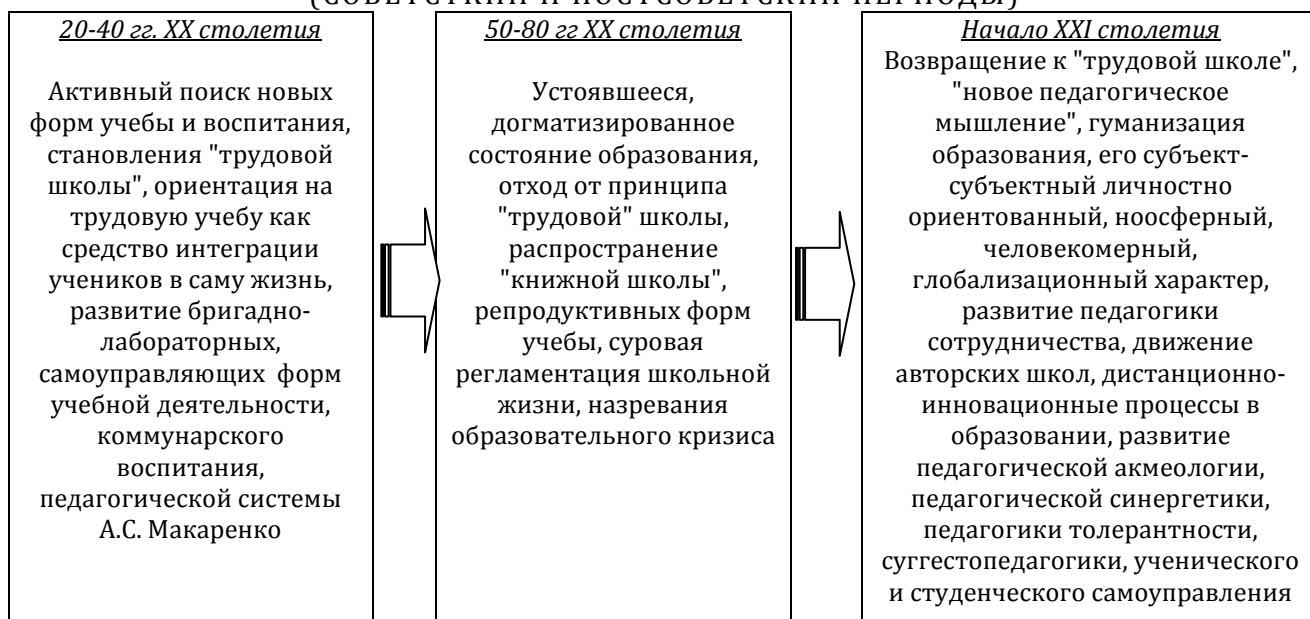
На *втором этапе* – профессиональном – имеет место становление профессионала, которое включает: адаптацию к профессии; самоактуализацию<sup>350</sup> в профессии; и свободное владение профессией в форме мастерства.

На *третьем этапе* – суперпрофессиональном – человек свободно владеет профессией в форме творчества; это позволяет ему овладеть рядом смежных профессий, а также развить способность к творческому самопроектированию себя как личности.

Далее можно говорить о вырождении суперпрофессионального состояния, когда наблюдается выполнение труда по профессионально деформированным нормам на фоне деформации личности; когда имеет место завершение профессиональной деятельности [Маркова, 1996].

На этапе профессионализма мы обнаруживаем синергическую схему развития специалиста, который двигается от адаптации (устоявшееся, иерархическое состояние) к самоактуализации (дезинтегрированное, бифуркационное, деиерархическое состояние), а от нее к новому уровню адаптации (мастерство как устоявшийся стиль деятельности, преисполненный творческим содержанием).

В целом речь идет о *трех этапах становления деятеля-профессионала*, что соответствует известным сентенциям **формирования мастера в системе восточных единоборств**, где говорится о *начальном этапе новичка*, который не владеет суммой соответствующих приемов борьбы и поэтому в ее процессе обнаруживает интуитивно-инстинктивную способность противостоять ударам противника. На *втором этапе* новичок утрачивает инстинктивно-автоматический, произвольный стиль и произвольным образом осваивает соответствующую сумму боевых приемов, что приводит к угасанию

---

<sup>350</sup> А. Маслоу пишет, что "самоактуализирующиеся люди все без исключения вовлечены в какое-то дело... Они преданы этому делу, оно является чем-то очень ценным для них — это своего рода призвание" (Маслоу А. *Самоактуализация // Психология личности: Тексты. – М., 1982. – С. 110*). "Все люди такого типа стремятся к реализации высших ценностей, которые, как правило, не могут быть сведены к чему-то еще более высокому. Эти ценности (среди них – добро, истина, порядочность, красота, справедливость, совершенство и др.) выступают для них как жизненно важные потребности. Существование для самоактуализирующейся личности предстает как процесс постоянного выбора, как непрестанное решение гамлетовской проблемы быть или не быть. В каждый момент жизни у личности есть выбор: продвижение вперед, преодоление препятствий, неизбежно возникающих на пути к высокой цели, или отступление, отказ от борьбы и сдача позиций. Самоактуализирующаяся личность выбирает всегда движение вперед, преодоление препятствий. Самоактуализация вместе с тем предполагает опору на собственные силы, наличие у человека самостоятельного, независимого мнения по основным жизненным вопросам. Это – процесс постоянного развития и практической реализации своих возможностей. Это "труд ради того, чтобы сделать хорошо то, что человек хочет сделать". Это "отказ от иллюзий, избавление от ложных представлений о себе" [Немов, 2003, с. 355].

К психологическим характеристикам самоактуализирующейся личности относятся:

- активное восприятие действительности и способность хорошо ориентироваться в ней;
- принятие себя и других людей такими, какие они есть;
- непосредственность в поступках и спонтанность в выражении своих мыслей и чувств;
- сосредоточенность внимания на том, что происходит вовне, в противовес ориентации только на внутренний мир, сосредоточенности сознания на собственных чувствах и переживаниях;
- обладание чувством юмора;
- развитые творческие способности;
- неприятие условностей, но без показного их игнорирования;
- озабоченность благополучием других людей, а не обеспечением только собственного счастья;
- способность к глубокому пониманию жизни;
- установление с окружающими людьми, хотя и не со всеми, вполне доброжелательных личных взаимоотношений;
- способность смотреть на жизнь открытыми глазами, оценивать ее беспристрастно, с объективной точки зрения;
- непосредственная включенность в жизнь с полным погружением в нее, так, как это обычно делают дети;
- предпочтение в жизни новых, непроторенных и небезопасных путей;
- умение полагаться на свой опыт, разум и чувства, а не на мнение других людей, традиции или условности, позиции авторитетов;
- открытое и честное поведение во всех ситуациях;
- готовность стать непопулярным, подвергнуться осуждению со стороны большинства окружающих людей за нетрадиционные взгляды;
- способность брать на себя ответственность, а не уходить от нее;
- приложение максимума усилий для достижения поставленных целей;
- умение замечать и, если в этом есть необходимость, преодолевать сопротивление других людей.

непроизвольно-инстинктивных реакций. Это этап ученика, на котором он формирует свое тело в соответствии с потребностями боя. На *третьем этапе* – этапе мастерства – боец выходит на уровень интуитивно-инстинктивного владения своим телом и приемами борьбы, как бы возвращаясь на первый этап, но на более высоком уровне развития. Здесь главным аспектом боевого искусства есть выход на "энергетическую форму" – способность к интуитивно-инстинктивной борьбе при наличии совершенного в психофизиологическом отношении тела мастера.

Далее следует индифферентный этап – мастер отказывается от учительства и ведет жизнь странствующего подвижника. Нечто подобное мы видим в продвижении практикующего **дзэн** по восьмеричному пути к просветлению, который начинает свой путь с осознания идеи просветления, а по достижению данного состояния имеет место последующее возвращение в общество людей для служения другим. Как видим, практикующийся изначально стремится обрести сверхспособности, а затем, после достижения цели, он отказывается от них, чтобы или возвратиться к людям для служения, или опять вступить на путь просветления с тем, чтобы снова пройти его от начала до конца.

Данные выводы в целом согласуются с этапами становления личности учителя. Проблема **становления профессионала, в частности учителя**, может рассматриваться на основе установленных Д.Б. Элькониним закономерностей психического развития человека [Дмитриевский, электронный ресурс]. Согласно возрастной периодизации Д. Б. Эльконина формирование психики ребёнка совершается за шесть периодов. Аналогично, и формирование учителя, как профессионала, представим в виде шести закономерно следующих друг за другом периодов. При этом, как указывает В. А. Дмитриевский, механизм перехода от одного периода профессионального развития к другому – обычный, когда новообразования способствуют возникновению новой социальной ситуации развития, которая, в свою очередь, стимулирует ведущую (общую и профессионально направленную) деятельность. В результате актуализации ведущей деятельности возникают новообразования, предопределяющие переход к следующему периоду. Данный вывод в целом согласуется с принципом периодичности развития, разработанным Э. Эриксоном.

При этом, как указывает автор, каждый период в развитии начинается с *инсайта*, т.е. с открытия богатых возможностей будущего развития – в синергетике это точка бифуркации – то есть в начале периода всегда имеется большая свобода в выборе путей дальнейшего функционирования, когда при нормальном развитии за кризисом всегда следует инсайт, именно поэтому можно говорить о **связке кризис-инсайт**, что общественных науках соответствует революциям. Что же касается глубины кризиса и яркости инсайта, то на стыках разных периодов они бывают различными, иногда ярко выраженными, а иногда, наоборот, стёртыми и почти незаметными.

В. А. Дмитриевский при этом обращает внимание на интересный феномен границы, когда на стыке двух периодов возможно их *одновременное сосуществование, наиболее ярким проявлением которого является связка кризис-инсайт*. Данный вывод автор иллюстрирует явлениями в неживой природе. Например, число пятен на Солнце меняется циклично, средний период цикличности равен 11,2 годам. Пятна нового цикла всегда возникают на умеренных гелиографических широтах. Затем, по мере развития цикла широта пятен уменьшается, они постепенно приближаются к солнечному экватору, поэтому пятна старого цикла группируются обычно вблизи экватора. Оказывается, что при переходе к новому циклу одновременно наблюдаются пятна нового цикла на умеренных широтах и старого цикла, вблизи экватора, т.е. сосуществование периодов в данной ситуации налицо.

Интерес представляет конкретизация В. А. Дмитриевским предложенной модели развития.

*Первый период* (если считать от рождения, то третий) – дошкольный возраст, который как исходная точка онтогенеза человека оказывается чрезвычайно важной для последующего формирования гармоничной личности [Ата-Муратова, 1989, с. 220]. Здесь обычно развитие начинается со связки кризис-инсайт. В литературе описан случай из жизни актера Р. Быкова, который, выступая на телевидении, рассказывал о своём первом, судьбоносном выступлении на сцене в пятилетнем возрасте, когда он очень волновался (кризис) и неожиданно сильно рассмешил зрителей (сильные, благотворные переживания – инсайт). Из этого примера следует, что связка кризис-инсайт в профессиональной судьбе приходится на дошкольное детство, когда ведущей деятельностью является игра, во время которой имеет место постижения смысла социальных отношений. Итогом кризиса, разрешившегося инсайтом, является выделение из множества возможных игр в разные профессии какой-то одной игры, которая становится наиболее значимой и привлекательной для ребёнка и замещает желанную деятельность, для ребёнка пока недоступную.

В частности, это может быть игра "в учителя". И, если, играя "в учителя", ребёнок в возрасте пяти-шести лет откроет, что во взрослой жизни он сможет наиболее полно удовлетворить свои интересы, будучи учителем, то стремление к учительской профессии останется с ним навсегда. С данной позиции становится понятным, почему дети учителей часто идут по стопам родителей, причём их не пугают немалые трудности учительской судьбы. Это потому, что они чаще, чем другие дети примеривают к себе роль учителя. В игре роль учителя кажется очень привлекательной, а всех трудностей учительской жизни дети постичь не в состоянии.



В трансактном анализе также подчёркивается важность жизненного опыта, формируемого к возрасту пять-шесть лет, который позволяет ребёнку, пусть в сказочной, фантастической форме, представить свою будущую судьбу, мысленно написать сценарий своей будущей жизни. При этом детские впечатления, детский жизненный опыт, детский сценарий по мере развития индивида уходят на задний план, отчасти забываются, но, тем не менее, всё это составляет своеобразное ядро личности, определяющее, во многом, содержание всей будущей психической жизни индивида.

Здесь новообразованиями первого периода в становлении учителя являются обычные новообразования, характерные для дошкольного возраста и, дополнительно, – детский сценарий судьбы учителя.

Важным представляет то, что, как известно, если в какой-то возрастной период наиболее развивалась личностная, потребностно-мотивационная сторона психики индивида, то в следующий период наиболее активно развивается её интеллектуальная сторона: индивид усваивает новые знания, умения, навыки.

Поэтому следующим, вторым периодом (если считать от рождения, то четвёртым) В. А. Дмитриевский рассматривает период, который в точности совпадает по времени, по содержанию и по его новообразованиям с младшим школьным возрастом. Здесь в самом начале периода тоже есть связь кризис-инсайт: это кризис первых дней и недель в школе, а затем следует инсайт, когда ребёнок понимает, что и для него в школе есть своё дело и своё место.

Для третьего (пятого) периода становления учителя характерно преимущественное развитие личностной, потребностно-мотивационной сферы, когда в подростковом возрасте или в самом начале ранней юности формируется сценарий жизненного пути, который в дальнейшем будем называть подростковым. Именно **в это время происходит осознанный выбор профессии учителя, при этом подростковый сценарий всегда осознаётся**, он становится своеобразным руководством, организующим жизнь индивида на следующих этапах развития. Этот период, таким образом, характеризуется возникновением и развитием самосознания: как известно, после кризиса трёх лет ребёнок становится субъектом своей физической и психической активности. При этом в течение третьего периода формируются новообразования, характерные для подросткового возраста, и, дополнительно, подростковый сценарий будущего учителя.

Как указывает В.А. Дмитриевский, первые три периода, взятые вместе, и в развитии ребёнка, и в судьбе учителя, составляют **эпоху процессуальной активности**, совершаемой не ради результата, а ради самого процесса. От ребёнка, до тех пор, пока он не пошёл в школу не требуют, по большому счёту, никаких результатов: "Играй пока!" И от подростка, а, тем более, от младшего школьника или дошкольника не требуют успехов на педагогическом поприще, даже если ожидают, что в будущем он станет учителем.

Следующие же три периода, взятые вместе, составляют **эпоху результативной активности**, поскольку главной особенностью деятельности в эту эпоху – это нацеленность на результат, который выступает главным критерием нормального развития; общество не может оставаться безучастным, если ученик плохо учится, а будущий учитель упускает возможность стать профессионалом.

Четвёртый (шестой) период – начальный период в эпохе результативной активности, в течение которого преследуется цель овладения профессиональными знаниями, умениями и навыками учителя. Это время обучения в педагогических классах общеобразовательных школ, педагогических колледжах и институтах; главные новообразования четвёртого этапа – социальная зрелость и пригодность к работе учителя. При этом в начале четвёртого этапа тоже имеется связь кризис-инсайт, её суть в том, что профессиональное обучение в колледжах и институтах существенно отличается от обучения в школах, поэтому будущий учитель соответствующим образом адаптироваться к обучению в новых условиях.

Пятый (седьмой) этап – становление учителя, которое занимает первые два-три года педагогической деятельности. Как пишет В.А. Дмитриевский, работа учителя настолько сложна и многогранна, что многое учитель вынужден делать стереотипно, автоматически, иначе труд педагога вообще окажется просто невозможным, поскольку учителю приходится выполнять одновременно или с небольшим разрывом во времени разные функции (следить за обстановкой в классе – перцептивная функция учителя; излагать новый материал – академическая функция; опрашивать учеников, выставлять отметки – контрольная функция; организовывать эффективную работу учащихся – организаторская функция; при этом нужно адекватно общаться с отдельными учениками и с классом в целом – коммуникативная функция, и т.п.), которые не могут быть обеспечены одной лишь сознательной активностью. В связи с этим у начинающего учителя имеется проблема: необходимые автоматизмы пока ещё отсутствуют, они формируются в течение первых двух-трёх лет, причём процесс этот трудный и противоречивый.

И всё же, как пишет автор, формирование профессиональных знаний, умений и навыков не является самым главным на пятом периоде, потому что формирование их началось ещё раньше, на предыдущем периоде, а теперь только продолжается. Самое главное и принципиально новое, то, что определяет суть пятого периода, это дальнейший личностный рост молодого учителя. В идеале, учитель на деле убеждается, что он может удовлетворить свои потребности, будучи учителем, и что его знания,

умения, опыт будут востребованы и достойно оценены обществом. При этом личностными новообразованиями пятого периода являются, во-первых, навыки педагогического труда, во-вторых, желание быть и оставаться учителем.

И в развитии ребёнка (это подростковый возраст), и в формировании учителя пятый период является самым трудным и драматичным, потому что именно в это время проверяются на прочность и жизнеспособность результаты предыдущего развития. В это время особенно важным является окружение молодого учителя. Первое время необходимо воздерживаться от негативных оценок работы молодого учителя, точно так же, как первоклассникам первые полгода не ставят двоек. И, главное, важно поощрять любые, даже малейшие успехи молодых учителей, чтобы поддержать в них желание оставаться учителями.

Шестой (восьмой) период – достижение учителем профессиональной зрелости (дозревание). Это длительный, но относительно спокойный период, когда на протяжении примерно десяти лет доводятся до совершенства знания, умения и навыки, необходимые для высокопрофессиональной работы.

Как пишет автор, формирование учителя в идеальном случае предполагает шесть периодов. Это не случайно,  $6 = 3 \times 2$ : периоды можно группировать по три или по два. Группировка по три, проявившаяся, в частности, в делении развития на две эпохи, отражает известный в немецкой классической философии закон отрицания отрицания и, как следствие, развитие по спирали. При этом группировка попарно отражает тот факт, что любой процесс развития основан на двухфазности, которая в западной философии выражена в законе единства и борьбы противоположностей, а в восточной философии в категориях ян-инь. Ян светлое, активное, мужское, подвижное начало, а инь, наоборот, тёмное, пассивное, женское, инертное начало, причём в норме ян и инь равноправны и гармонично сосуществуют, но не взаимозаменяемы, потому что каждый из них по своему уникален и важен.

Если иметь в виду психическое развитие ребёнка или формирование учителя, как профессионала, то на нечётном периоде преимущественно развиваются личностные, потребностно-мотивационные аспекты психики (ян), а на чётном — интеллектуальные аспекты, обеспечивающие возможность эффективного функционирования индивида (инь).

Далее автор рассматривает несколько примеров, иллюстрирующих периоды становления учителя: <sup>[351]</sup>.

## ГЛАВА 2. РЕЗОНАНСНОЕ ОБУЧЕНИЕ

*Милый друг, иль ты не видишь, что все видимое нами –  
Только отблеск, только тени от незримого очами?  
Милый друг, иль ты не слышишь, что житейский шум трескучий –  
Только отклик искаженный торжествующих созвучий?  
Милый друг, иль ты не чуешь, что одно на целом свете –  
Только то, что сердце сердцу говорит в немом привет?*

*В.С. Соловьев*

*Введение категории формы как объективной реальности, имеющей особую, отличную от веществе физическую структуру, позволяет указать на этот фундаментальный компонент в картине мира, который ускользнул от внимания представителей естественных наук, и это определило неполноту системы современного естествознания.*

*В. Н. Пушкин [Пушкин, 1981]*

---

<sup>351</sup> (1) Выпускник пединститута всю свою жизнь хотел работать учителем (детский сценарий) и, ещё он хотел стать философом (подростковый сценарий). Но судьба его сложилась так, что большую часть жизни он проработал в горячем цехе рабочим, заработал горячий стаж. Затем, выйдя рано на пенсию, он наконец-то, стал работать с детьми, и теперь счастлив.

(2) Преподаватель института, будучи подростком, хотел стать физиком и астрономом. Он отчасти реализовал свой подростковый сценарий, став преподавателем этих дисциплин. Затем неожиданно даже для самого себя он в середине жизни вдруг стал лечить людей; и это не удивительно, потому что его детский сценарий – Доктор Айболит, поскольку в детстве ему больше всего нравилась книга про Доктора Айболита. Преподавателем он стал потому, что так распорядилась судьба, а не из каких-то внутренних побуждений. За четверть века работы он стал профессионалом, но до сих пор преподавание его тяготит.

(3) После окончания физкультурного техникума девятнадцатилетняя девушка приступила к работе в школе учителем физкультуры. Ученики десятого класса, ей почти что ровесники, решили её “испытать” и всем классом сознательно прогуляли урок. Учительница очень расстроилась и пожаловалась завучу. На следующий день завуч вызвал учеников и учительницу к себе в кабинет. Ученики, оправдывая свой проступок, сказали, что учительница неинтересно ведёт занятия, ничего не умеет и ничего не может показать. В результате молодая учительница была отстранена от преподавания в этом классе. В данном случае завуч не поддержал начинающую учительницу. Неудивительно, что через год она совсем распрощалась с педагогической работой.

(4) В одну из школ небольшого городка пришла работать молодая учительница физики. Она прекрасно владела учебным материалом, так как в годы студенчества была отличницей, окончила пединститут с красным дипломом. Но, несмотря на это, уроки давались ей нелегко, дисциплина в классе была плохая. Иногда она что-то рассказывала, не обращая внимания на то, что её никто не слушает. Нередко бывало, что, расстроившись, она убегала в препараторскую и класс долгое время был предоставлен самому себе. Дело доходило и до мелких скандалов: родители были недовольны. Тем не менее, администрация школы была доброжелательна, и со временем ситуация наладилась. К настоящему времени эта учительница проработала в школе десять лет, теперь она высокопрофессиональный педагог.

*Новые идеи инспирируются интуицией и прозрением. Разум же только подтверждает или отрицает их согласованность с уже доказанными мнениями. Вообще же логика и мистицизм обладают наибольшей ценностью, когда они объединены.*

*А.В. Мартынов*

*Мы должны лучше изучить власть подсознательного и притупить когти и зубы чудовища, которое преследует нас под именем случай, судьба, предопределение*

*М. Матерлинк*

*Читайте... Понимание придет потом.*

*А. Пуанкаре*

*Познание – это воспоминание о том, что мы уже знаем*

*Платон*

Одним из ростков парадигмы целостности можно считать инновационное образовательное направление – "**резонансное обучение**", обнаруживающее феномен передачи информации по невербальному, или экстравербальному каналу. Известно, что большой процент информации во время общения, в процессе проведения учебных занятий передается невербальным образом при помощи эмотивных и просодических (мелодичных) средств, жестикюляции и др. Рассмотренная нами концепция универсального семантического пространства свидетельствует о том, что идеи могут передаваться в рамках механизма, действие которого иллюстрируется высказыванием, что "идеи носятся в воздухе" [Маслова, 2002, с. 95-98; Острандер, Шрёдер, Острандер, 2000], и воплощается в феномене "коллективного бессознательного", а также синхроничных связях (К. Юнг). В биологии, биохимии этот принцип выступает в виде "морфогенетических полей" [Гурвич, 1944], образуемых, как считают, формой и поведением животных организмов и выступающих фактором "формирующей причинности", которая связывают несиловым образом воедино формы живой материи с помощью "морфогенетического резонанса" [Гурвич, 1944; Sheldrake, 1981, 1988, 1991, 1995, 1996, 2001, 2003, 2005]. Здесь можно говорить и о несиловых квантовых эффектах [Цехмистро, 1987, 2002]. Интересно, что в синергетике существует идея, согласно которой благодаря диффузии и реакциям определенных веществ в организме формируется прообраз структуры – морфогенетическое поле, что предусматривает взаимодействие не вещества, но форм вещественных образований [Фомин, 1990]. Здесь можно привести и явление "биогравитации" [Дубров, 1973], парапсихологические эффекты [Дубров, 2006; Дубров, Пушкин, 1990], идею о голографической энерго-информационной картине Вселенной (К. Прибрам, Г. Сперри, Д. Бом) и диалектико-монистическом логосе мира (Ю. П. Трусов, В. А. Тузинов, В. Н. Черепанов) [Урманцев, 1993, с. 91], понятия "пределной реальности" [John, Dunne, 1987], "реальности невероятного" [Вулф, 1995; Дубров, 2006; Дубров, Пушкин, 1990] и др.

Таким образом, в научное обращение вводится понятие о голографических единицах мышления (мыслеформы), которые используются на путях поиска методик потенциализации личности, чем занимается физик и психолог В. Вульф, изложивший свои взгляды в книге "*Холодинамика*" [Вулф, 1995]. Здесь можно привести и исследование И.Г. Дмитриевского, разработавшего модель слабого взаимодействия биологических объектов с разными компонентами реликтового излучения [Дмитриевский, 1998], в которой учитывается волновой характер всех объектов природы, что объясняет резонансную связь сознания человека и Вселенной, поскольку все объекты владеют собственной вибрацией.

Рассмотренное согласуется с теорией (гипотезой) "*формирующей причинности*" Р. Шелдрейка [Sheldrake, 1981, 2003, 2005]. Согласно данной теории формы живых самоорганизующихся систем определяются "морфичными полями", которые задают форму атомам, молекулам, кристаллам, органелле, клеткам, тканям, органам, организмам, обществам, экосистемам, планетарным системам, звездным системам, галактикам – иными словами, они задают форму системам любой сложности и служат основой целостности, которую мы наблюдаем в природе и которая есть нечто большим, чем просто сумма составляющих ее частей (в синергетике это – системные свойства целого, обнаруживаемые аддитивный эффект). Общаясь с Д. Бомом, Р. Шелдрейк отметил, что некоторые явления, которые он описывал в теории морфичного резонанса и формообразующей причинности, очевидно, могут быть описанные квантовой теорией в терминах нелокальной связи<sup>352</sup>; последующие беседы о нелокальности в квантовой физике привели Р. Шелдрейка к мысли о возможности создания новой теоретической структуры, в которой были бы интегрированы и квантовая нелокальность, и морфичные поля.

В связи с чрезвычайной важностью теории Р. Шелдрейка приведем в реферативном изложении его доклад "**Морфическое поле социальных систем**" (сделанный на конгрессе "*Один и тот же ветер поднимает в воздух многих драконов. Системные решения по Берту Хеллингеру*", США, Вислох, 17. 04. 1999).

---

<sup>352</sup> В экспериментальной установке луч лазера был раздвоен зеркалом так, что одна его часть как "огненная спица" пронизывала кювету с раствором женьшеня, а другая просто проходила мимо. Эти две "огненные спицы" вели себя с точностью "до наоборот": когда одна из них затухала, другая ярко вспыхивала. Оказывается, на фотоны лазерного луча, пронизывающего кювету с раствором, накладывалась информация женьшеня и фотоны начинали "гибнуть" в массовом количестве (дематериализовываться), и тут же возрождались во втором луче [Дмитрук, 1999, с. 3].

Вся природа несет в себе память, и выражается эта память через **морфические поля**. Каждый род вещей обладает памятью в своем морфическом поле. Это коллективная память всех аналогичных вещей, существовавших ранее. Способ, которым она передается, называется морфическим резонансом. Речь идет о влиянии событий на происходящие позже аналогичные события. Точнее, речь о влиянии аналогичных моделей действий на последующие аналогичные модели действий.

В работе методом семейной расстановки есть четыре аспекта связанных с идеей морфических полей.

*Во-первых*, семейная расстановка – это что-то вроде карты или модели семейного поля. Она показывает пространственный порядок и модель отношений. Здесь, как и в любом поле, изменение одной части влияет на все остальные. Таким образом, как и другие поля, семейные поля имеют свою пространственную модель, свой пространственный порядок.

*Во-вторых*, семейные поля обладают памятью. Произошедшее в прошлом оказывает на поле влияние, даже если люди в нем этой памяти не сознают. Следовательно, поля имеют пространственный и временной аспекты.

*В-третьих*, благодаря семейным полям возможно исцеление, восстановление целостности и порядка.

*И, в-четвертых*, семейные поля обладают способностью к гибридизации. Каждая свадьба – это объединение двух семейных полей и возникновение нового поля.

В этих аспектах семейные поля очень похожи на поля орфические, которые обнаруживают четыре аспекта. В разработанной Р. Шелдрейком концепции морфических полей есть все эти четыре аспекта. Если мы хотим разобраться в сходствах, то сначала нужно понять базовую концепцию. Далее Р. Шелдрейк формулирует четыре центральных аспекта с тем, чтобы можно было вспомнить, в чем заключается сходство, а потом можно будет посмотреть, в чем состоят различия.

Во-первых, морфические поля являются частью вышестоящей, целостной модели природы. Морфические поля располагаются по принципу гнездовых иерархий – так организована вся природа. Самым маленьким кругом здесь может быть субатомарная частица атома, молекулы или кристалла или клетка ткани, органа или организма. Или это может быть индивидуум, отдельный человек в поле семьи, поле рода или в поле содружества наций. **Где бы мы ни вглядывались в природу, мы везде обнаружим организацию в виде многочисленных соподчиненных уровней. Такая модель организации и эти идеи являются квинтэссенцией холистического взгляда на природу.**

В противоположность этому редукционистский взгляд на природу сводит все к некоему фундаментальному уровню: все живое – к молекулам, молекулы – к атомам, а атомы – к субатомарным частицам. Досадно только, что потом выясняется, что некоторые субатомарные частицы состоят из еще более мелких субатомарных частиц. Между тем существуют сотни субатомарных частиц, и никто не знает, какая из них самая основополагающая. Так что редукционистский взгляд не слишком-то обнадеживает. Во всяком случае, размышлять о системах мы должны на их собственном уровне. Однако к любому уровню относится то, что **целое больше, чем сумма его частей. Идея морфических полей связана с этой целостностью**, и Р. Шелдрейк исходит из предположения о том, что **целостность на одном уровне зависит от поля системы**. Следовательно, уровень организации семьи включает морфическое поле семьи. А это поле существует в одном из больших морфических полей и одной из более широких моделей организации. Значит, понять отдельную личность в семейном поле можно только по отношению к этому большему целому. Но для того чтобы понять смысл происходящих в семье событий, семья сама требует большего целого: семьи не существуют в изоляции.

Социальные поля семейных групп не уникальны в природе. Мы являемся социальными животными, и то же самое относится к тысячам других видов животных. Координировано поведение птиц в стаях, точно так же обстоит дело в косяках рыб, в стаях волков и у социальных насекомых. Существует множество разных видов социальных групп животных, и Р. Шелдрейк уверен, что все они имеют групповые поля и в этих полях память.

**Память морфических полей.** Традиционные физические поля, такие, как поле гравитации, электромагнитное поле, поля квантовой материи, рассматриваются физиками так, будто они подчинены вечным закономерностям. Физика по-прежнему во многом следует привычному платоновскому мышлению, как будто материя подчинена вечным математическим знаниям. Но мы живем в радикально эволюционном универсуме. Это новое понимание, возникшее только в шестидесятые годы. Теория большого взрыва говорит о том, что Вселенная возникла 15 миллиардов лет назад. Она начиналась с очень малого – с образования размером не больше булавочной головки и с тех пор постоянно расширялась и охлаждалась. Все во Вселенной развивалось эволюционно. Когда-то не было ни атомов, ни молекул, ни кристаллов. Между тем даже физика и химия являются эволюционными науками. Старое мировоззрение, согласно которому природа подчиняется вечным законам, существовавшим, словно некий наполеоновский космический кодекс, уже на момент большого взрыва, существует, но более осмысленным является представление о том, что вся природа, включая так называемые законы природы, развивается революционно. Р. Шелдрейк исходит из того, что природа определяется не законами, а привычками (habits) и подчиняется она не вечным принципам, а развивающимся.

Поэтому, как полагает Р. Шелдрейк, **вся природа несет в себе память, и выражается эта память через морфические поля**. Каждый род вещей обладает памятью в своем морфическом поле – это коллективная память всех аналогичных вещей, существовавших ранее. Способ, которым она передается, называется морфическим резонансом. Речь идет о влиянии событий на происходящие позже аналогичные события. Точнее, речь о влиянии аналогичных моделей действий на последующие аналогичные модели действий. Этот вид памяти проявляется на всех уровнях природы, даже в кристаллах. Если создать некую новую химическую субстанцию и дать ей кристаллизоваться, то морфического поля этого кристалла существовать еще не будет. Если это новый кристалл, то он должен вообще возникнуть впервые. Чем чаще будут изготавливаться такие кристаллы, тем легче будет их изготавливать. И химикам это хорошо известно: **со временем новые субстанции становится легче изготавливать во всем мире.**

Подобная модель памяти относится к эволюции биологических форм. В книге "Память природы" Р. Шелдрейк приводит пример некоторых экспериментов с пестрокрылками. **Если в какой-то местности**

*животные осваивают некий новый прием, то в другом месте научиться ему животным намного легче. Точно так же когда люди осваивают что-то новое, другие люди в любом другом месте осваивают это с большей легкостью.* Все эти теории исследовались в биологии, биохимии и химии. Ряд тестов, направленных на изучение этого, существует и в сфере психологии человека. Если тестировалось большое количество людей, то достигались положительные результаты. Исследования с участием от ста до двухсот человек в лабораторных условиях давали иногда положительные, а иногда не слишком знаменательные результаты. Но между тем существуют данные, подтверждающие очевидность этих принципов памяти, например, результаты тестов на интеллект.

Несколько лет назад Р. Шелдрейку стало ясно, что если существует морфический резонанс, то результаты **тестов на интеллект** со временем тоже должны улучшаться. Это происходит не потому, что люди становятся все умнее, а потому, что им легче справляться с тестами, если до них эти тесты уже прошло множество людей. Данный вывод подтверждается тем, что действительно существуют публикации, согласно которым результаты тестов на интеллект со временем действительно постоянно улучшаются. Сначала это обнаружили в Японии, и когда эти результаты были опубликованы в США, многие были сильно обеспокоены. В "New York Times" появился такой заголовок: "Японцы опережают население США по интеллекту". Затем Джеймс Флинн, американский ученый, рассмотрел американские результаты тестов и обнаружил аналогичное улучшение в Америке. Тем временем выяснилось, что то же самое происходит в Германии, Англии, Голландии и еще в двадцати странах. В Америке наблюдается заметное улучшение результатов теста IQ за период с 1918 по 1990 гг.

По имени открывателя этот феномен назвали эффектом Флинна, а среди специалистов по психологии это вызвало интенсивные дебаты. Все сходится в том, что действительно роста интеллекта нет, но никто из экспертов не может назвать ни одной убедительной причины такого заметного улучшения результатов тестирования. На эту тему было разработано и затем снова отвергнуто множество теорий. Когда данный феномен был обнаружен еще только у японцев, велись дебаты о том, не связано ли это со значительным потреблением японцами яичного белка и большей урбанизацией. Потом размышляли, не может ли речь идти о влиянии телевидения, способствующем развитию интеллекта. Выдвигались контраргументы, свидетельствующие о скорее обратном его влиянии. Но оказалось, что феномен существовал еще до того, как телевидение получило столь широкое распространение. Затем предположили, что дети могли приобретать все больший опыт прохождения тестов. Но в некоторых странах дети в последние годы тестировались намного меньше, чем раньше. Ни одна из теорий не смогла дать убедительное объяснение этому феномену.

Однако очень хорошим объяснением здесь могла бы стать идея морфического резонанса. А причина, по которой так важен именно такой вид данных, заключается в том, что это одна из немногих областей, в которых собраны точные количественные показатели. Есть множество областей человеческой деятельности, где результаты тоже со временем улучшаются: это новые виды спорта, например, сноу-борд, компьютерное программирование и многие другие. Но в этих случаях сложнее отделить эффект морфических полей от эффекта достигнутого, к примеру, благодаря улучшению оборудования или методов тренировок.

Мысль о том, что морфические поля обладают памятью, является, естественно, самой спорной частью этой гипотезы, поскольку она ведет к идее, что закономерности в природе связаны скорее с привычками. Что идет вразрез со многими укоренившимися привычками мышления в науке.

Существует множество интересных импликаций этой точки зрения. Одна из них относится к природе нашей памяти. Все мы черпаем из коллективной памяти, что похоже на идею К. Юнга о коллективном бессознательном. И **находится эта коллективная память не в нашем мозге, а скорее мы существуем внутри коллективной памяти.** Но Р. Шелдрейк предлагает нечто еще более шокирующее, а именно постулат о том, что и **наша собственная память находится не в нашем мозге.** В коллективную память мы попадаем через резонанс с похожими людьми в прошлом. Р. Шелдрейк полагает, что через резонанс с аналогичными моделями собственных действий в прошлом мы попадаем и в нашу собственную память. Таким образом, индивидуальная память и коллективная память – это не разные виды памяти, они различаются лишь степенью своей специфичности. Одна из них более специфична, другая менее. Причина, по которой мы больше резонируем с собственными воспоминаниями, состоит в том, что мы больше всего похожи на самих себя и были похожи в прошлом. Поэтому морфический резонанс зависит от сходства. Так что наша похожесть на самих себя прямо-таки неизбежна, а потому и наши собственные воспоминания являются самыми специфичными. Коллективные воспоминания о людях в прошлом эффективнее всего там, где они больше всего походят на нас, имеются в виду люди из наших семей и наших культурных групп.

Естественно, все мы приучены верить, что воспоминания накапливаются в нашем мозге. Но вот что примечательно: уже целое столетие ученые безуспешно пытаются локализовать воспоминания в мозге. В пятидесятые годы работа американского ученого Лэшли привела к кризису в этом виде исследований. **Он обучал крыс всевозможным новым трюкам, после чего вырезал у них определенные участки мозга, чтобы выяснить, в каком же из них находится память. К своему удивлению, он обнаружил, что можно вырезать до пятидесяти процентов крысиного мозга, а крысы по-прежнему были в состоянии вспомнить то, чему они научились, и нет большой разницы, какие пятьдесят процентов удалить.** Если он удалял весь мозг, делать крысы не могли уже ничего. Это доказывало, что мозг необходим для поведения. Но все попытки обнаружить определенные воспоминания в определенных участках мозга потерпели крах. Кажется, что память, заключил он, просто невозможна, она есть существующей везде и нигде. Его ученик Карл Прибрам разработал голографическую теорию памяти. Таким образом он пытался объяснить, как память может храниться в далеких отделах мозга. Но он по-прежнему исходил из предположения, что память хранится в самом мозге. Его теория отвечала идее о том, что память должна быть локализуемой. Исследователи снова и снова предпринимали попытки локализовать воспоминания в мозге.

Тем временем в Англии производились героические исследования на однодневных цыплятах. **После долгих лет работы ученые локализовали крохотный участок мозга, который, по их мнению, должен был отвечать за определенный вид памяти. Затем, после того как цыплята чему-то научились, они вырезали**

**этот участок, и несмотря на это, цыплята были в состоянии вспомнить выученное.** Из чего исследователи сделали вывод о наличии какой-то еще более глубокой памяти.

А самый простой вывод, который можно сделать из всех этих усилий, состоит в том, что память вообще не находится в мозге. Конечно, повреждение мозга может повлиять на память, как нам известно по случаям мозговых травм и следствиям апоплексического удара. Как это получается, можно легко понять, если обратиться к аналогии с телевизором. Если я возьму ваш телевизор и перережу провода, отвечающие за проведение звука, то этим я смогу заставить ваш телевизор замолчать и стать "афазийным". Но это еще не будет доказательством того, что все исходящие из телевизора звуки хранятся в той части, которую я повредил. Это показывает только то, что эти области мозга участвуют в произнесении или переработке звуков.

В области социальных полей память возникает через резонанс с прошлыми действиями поля. Следовательно, так же, как в случае индивидуальной памяти, социальная память воспринимается тоже через резонанс. Все социальные группы людей замечают присутствие прошлого. **В традиционных обществах социальная группа состоит не только из живых на данный момент членов, но и включает в себя невидимое присутствие предков.** Все традиционные социальные группы практикуют ритуалы, в которых они общаются с предками, признают их и отдают им должное. Подобные ритуалы существуют во всех обществах, и обычно эти ритуалы имеют отношение к какому-то исходному акту, который придал социальной группе идентичность. Например, пасхальная трапеза у евреев относится к изначальному событию еврейской истории. С тех пор она практикуется и повторяется евреями во многих местах и во все времена. Своим участием в этом ритуале каждый его участник подтверждает свою идентичность как еврея и свою связь с теми, кто был до него. То же самое относится к святому причастию у христиан, относящемуся к последней вечере Иисуса с его апостолами, которая уже сама была пасхальной трапезой. Точно так же обед в день благодарения в Америке являет собой пример национального ритуала.

Все ритуалы включают в себя использование определенных консервативных слов и фраз, определенных повторяющихся действий, трапезу с определенными блюдами, молитвы или призывы и т. д. Прodelывая что-то точно так же, как это делалось ранее, **люди принимают участие в ритуале и тем самым устанавливают связь со всеми, кто осуществлял это действие до них, вплоть до того момента, когда это произошло впервые.** С точки зрения морфического резонанса в этом заключается очень большой смысл. **Вы ритуальным образом выполняете действия, причем точно так же, как они выполнялись раньше, и через это сходство вы вступаете в резонанс со всеми, кто совершал эти действия до вас.** Одним из самых эффективных ритуальных элементов при этом является использование голоса и песен. Над этим очень много работала жена Р. Шелдрейка Джилл Перс. Через совместное пение члены группы входят как в интенсивный резонанс друг с другом в настоящем, так и с теми, кто пел то же самое в прошлом.

**Целительные аспекты морфических полей.** Третий аспект морфических полей связан с исцелением. **Поскольку все морфические поля несут в себе воспоминание о целостности системы, образ целостности продолжает сохраняться даже тогда, когда система оказывается повреждена.** В биологии этот феномен лежит в основе регенерации. Можно отрезать часть ветви ивы, и она будет развиваться в новое дерево. Можно разрезать на части ленточного червя, и каждая часть может вырасти в нового червя. Даже если отрезанный кусок имеет форму, никогда еще не существовавшую, в нем тем не менее содержится информация о целом. Эта регенеративная способность морфогенетических полей была основополагающей мыслью, из-за которой в биологии вообще была разработана идея морфических полей. Именно способность к регенерации обнаружила в полях эту скрытую целостность.

Если разбить на части компьютер, это будет просто еще один сломанный компьютер. Единственное, что демонстрирует способность к регенерации, это феномены поля. Можно разрезать на части магнит, и каждая из этих частей будет полноценным магнитом с полноценным полем. Если разделить на части голограмму, то каждая часть сохранит в себе образ целого. Голограмма - это феномен поля.

Этот феномен проявляется также у развивающихся эмбрионов. Если, например, вы тонкой лентой разделите на две части яйцо стрекозы, то задняя часть, предназначенная стать задней частью эмбриона, образует полноценный, но меньший по размеру эмбрион. Следовательно, эмбрион обладает способностью восстанавливать целостность, пусть и в меньшем масштабе. Это называется эмбриональной регуляцией.

Другой пример регенерации, который некоторым из вас наверняка уже знаком, относится к глазу саламандры. При нормальном развитии саламандры хрусталик формируется из складки кожи. Но тут немецкий ученый Мюллер хирургическим путем удаляет хрусталик из глаза, чтобы посмотреть, что произойдет. Так он обнаружил совершенно новый вид регенерации, который был назван Мюллеровской регенерацией. Здесь регенерация произошла совершенно по-новому, так, как она нигде в природе произойти бы не могла - часть глаза, которая в обычных условиях никогда не создала бы новый хрусталик, а именно радужка, его создала. То есть была разрушена важная часть глаза и другая его часть взяла на себя регенерацию этой функции.

Эта целостность, эта регенеративная способность присуща морфическим полям. Она включает в себя даже креативность и создание чего-то нового. Здесь важно то, что данную целостность восстанавливают старые модели, которые сохраняются и запоминаются благодаря процессу памяти морфического резонанса.

Ту же самую регенеративную способность мы наблюдаем и в социальных группах (Р. Шелдрейк показывает картинку с изображением термитника в разрезе.) Эти насекомые строят очень большие сооружения, высотой иногда до двух метров. Эти большие строения создаются в результате совместной деятельности миллионов насекомых, каждое из которых приносит в нужное место крохотный кусочек глины. Откуда они знают, куда им нужно ее принести? Отдельное насекомое не может иметь представления о структуре в целом, к тому же термиты слепы. Р. Шелдрейк полагает, что они способны это делать, поскольку являются частью морфического поля всей группы, которая несет в себе невидимый план всего сооружения. Если повредить часть термитника, термиты его починят, он регенерирует. И строить они начнут с обеих сторон повреждения. В некоторых экспериментах, описанных в книге Р. Шелдрейка, показывается, что если между двумя поврежденными половинами поместить стальную пластину, их деятельность по восстановлению будет по-прежнему точно скоординирована. Туннель и

этажи будут по-прежнему на своих местах, что доказывает наличие некоего невидимого плана, внутри которого трудятся отдельные насекомые.

Если в улье убить большую часть пчел, другие пчелы, чтобы весь организм функционировал, станут брать на себя задачи, ранее для них не предназначавшиеся. Следовательно, существует регенеративная способность всей социальной группы в целом. В других областях биологии известны иные примеры регенеративных способностей социальных групп. Это благодарный предмет исследований для всех, кто интересуется социальными полями.

**Способность к гибридизации.** Четвертым аспектом социальных полей является способность к гибридизации. Если скрестить друг с другом два разных вида растений или животных, то в первом поколении гибридизации обычно возникают организмы с половинными признаками обеих родительских форм.

Проблемы возникают, если скрещивать виды животных, имеющих различные инстинкты. Например, можно скрестить два вида *Lovebirds* (маленьких попугаев). Один из этих видов строит гнезда, принося волокна растений в клюве, другой переносит части растений, засовывая их между хвостовыми перьями. Если скрестить эти два вида, то молодые птицы уже не будут знать, как им переносить листочки – у них конфликтное морфическое поле. Некоторые пытаются засовывать волокна в хвостовое оперение, но у них это не очень хорошо получается, и волокна выпадают. Другие сначала засовывают их между перьями хвоста, а затем снова вытягивают и берут в клюв. Здесь мы имеем дело с двумя несовместимыми частями морфического резонанса.

Однозначный, нормальный инстинкт может быть использован сразу же. Но этим птицам, поскольку их инстинкты запутанны и конфликтны, сначала нужно научиться и выяснить, как им это делать. Исследование подобных биологических гибридизаций может дать нам знания о природе социальных полей, в частности, о гибридизированных полях, возникающих, например, после заключения брака.

**Эксперименты с животными.** Р. Шелдрейк рассказывает о его последнем исследовании с животными. Проводить исследования с социальными группами людей сложно. Конечно, большое количество знаний и опыта генерируется из терапевтической работы. Но с людьми невозможно проводить эксперименты в повторяющихся контролируемых условиях. Тогда экспериментатор пришел к выводу, что интересной областью для изучения социальных связей могли бы стать отношения с домашними животными. Некоторые люди развивают очень сильную привязанность к собакам, кошкам и другим животным. Одомашнивание животных началось очень давно, например, собак приручили сто тысяч лет назад. Домашних животных содержат во всех человеческих культурах по всему миру. Обычно это начинается с того, что человеческая семья берет к себе молодых животных. Инициаторами этого часто бывают дети. Некоторые виды животных способны настолько хорошо приспособляться, что могут жить в человеческих социальных группах. В особенности это относится к собакам и кошкам.

Хотя мы по собственному опыту знаем об этих животных очень много, более подробное изучение этих отношений до сих пор было табуировано. Обычно психологи и исследователи поведения животных их просто игнорируют. Это табу имеет комплексные причины. Оно связано главным образом с тем, что мы держим два вида домашних животных. Обращение с одним из этих видов хорошим никак не назовешь. Сегодня их держат на фермах или в лабораториях для опытов. Другие получают статус чуть ли не человека и члена семьи. Если люди начинают думать и чувствовать животных на мяскокомбинатах или в лабораториях так, как думают и чувствуют своих домашних животных, то они могут стать вегетарианцами или активными защитниками животных. Чтобы подавить в обществе это движение, чувства людей по отношению к домашним животным обычно табуируются и рассматриваются как что-то очень личное. Если кто-то слишком много рассказывает о своем домашнем животном, о нем могут подумать, что он не способен вступать в соответствующие отношения с другими людьми. Но на самом деле домашние животные не заменяют детей. Чаще всего люди заводят животных как раз потому, что в доме есть дети.

Предыдущие исследования показали, что между людьми и их домашними животными существует сильная телепатическая связь. Например, на домашних животных сильно влияют намерения хозяев, причем даже тогда, когда хозяева от них далеко. Проще всего убедиться в этом на примере собак, которые точно знают, когда их хозяин или хозяйка придет домой. Многие люди знают по опыту, что их собака угадывает приход важного для нее члена семьи. Р. Шелдрейк занимался изучением этих феноменов, поскольку они дают возможность исследовать природу полеобразных связей между членами социальных групп. Если член социальной группы удаляется на какое-то расстояние, то поле не разрушается, оно просто расширяется, растягивается как эластичная лента. Если один член группы удаляется от остальной группы, то невидимые связи по-прежнему соединяют его с другими членами группы. Это похоже на некий канал телепатической коммуникации. Животные намного более восприимчивы к телепатии, чем люди, поэтому, работая с животными, намного легче получить явные тому доказательства. Далее репрезентируется видеозапись одного из таких экспериментов, где снята одна британская собака, которая точно знает, когда ее владелец приходит домой: Р. Шелдрейк показывает короткий фрагмент фильма, в котором группа исследователей ездит с хозяином собаки по его родному городу, в то время как его собака мирно спит дома на диване. И у исследователей, и в доме есть часы, показывающие точное время. Оба места действия снимаются на пленку. В тот самый момент, когда исследователи сообщают хозяину собаки, что сейчас они поедут домой, находящаяся дома собака встает и, насторожив уши, садится неподалеку от двери.

Р. Шелдрейк провел сотни экспериментов, демонстрирующих подобное поведение у собак. Существуют убедительные доказательства того, что животные действительно могут на больших дистанциях реагировать на намерения человека и на изменения его планов. Но реагируют они только на людей, с которыми очень тесно связаны. Изменение намерений человека может показать измеряемое и видимое изменение в поведении животного через расстояния в сотни километров.

У Р. Шелдрейка есть целый банк данных, более чем две с половиной тысячи случаев, включая несколько очень хороших примеров из Германии. Эти примеры свидетельствуют, что есть много других обстоятельств, при которых поле семьи, включающее в себя собаку, может оказывать на нее влияние. Существует бесчисленное множество примеров, когда собака без видимого повода начинает вдруг выть или демонстрировать признаки



сильного беспокойства, а потом выясняется, что именно в этот момент умер кто-то из членов семьи или где-то далеко произошел несчастный случай. Среди людей это одна из самых драматичных форм телепатии, которая показывает взаимосвязь друг с другом членов одной группы, соединяющую их даже на больших расстояниях <sup>353</sup>.

Кроме того, имеются новые результаты исследований человеческой телепатии, доказывающие существование этих связей. Интересно уже само происхождение этого понятия. Корень "теле" указывает на связь с дальним расстоянием (ср. телевидение и телепатия), второй корень связан с чувствованием (ср. эмпатия и симпатия). Таким образом, телепатия связана с чувствованием на расстоянии. И практически все примеры телепатии относятся к чувствованию на расстоянии, существующему между тесно связанными друг с другом членами социальной группы. Следовательно, это один из способов рассмотрения пространственных аспектов социальных полей.

Приведем **основные положения волновой лингвистической генетики** П.П.Гаряева, которая дополняет и уточняет некоторые приведенные выше положения:

1) Гены – не только вещественные структуры, но и волновые матрицы, по которым как по шаблонам строится организм.

2) Гены – это не только то, что составляет так называемый генетический код, но вся остальная большая часть ДНК, которая считалась бессмысленной, П.П. Гаряев, используя имеющуюся неоднозначность генетического кода, обнаружил омонимию генетического кода Ф. Крика, которая снимается пониманием смысла при чтении текста молекулы ДНК.

3) Собственной информации хромосом недостаточно, хромосомы по некоторому измерению обращены в Вакуумный Супермозг, дающий главную часть информации для развития эмбриона. Генетический аппарат способен сам и с помощью Вакуумного Супермозга генерировать командные волновые структуры типа голограмм, вакуумно-аксионно-кластерных знаковых структур, слов и иероглифов. В структуре ДНК обнаружена как синонимия, так и омонимия, что говорит о ее разумности. Существенное открытие П.П.Гаряева заключается в том, что ДНК способен воспринимать живую речь и передавать информацию клетке.

4) Обнаружен фантомный эффект генетической информации. После смерти клетки и даже отдельной ДНК эта информация сохраняется на уровне фантома в течении последующих 40 дней.

5) Носители наследственного аппарата (ДНК, РНК) состоят из элементов (нуклеотидов), координация которых в генетических цепочках имеет квазиязыковую структуру. Ментальная составляющая нашего мышления зиждется в структуре ДНК, имеющую лингвистическую структуру на основе координации кодонов. Таким образом, генетический аппарат обладает способностью к мышлению. Мышление фрактально-голограммно и разномасштабно.

6) Генетический аппарат способен осуществлять холодные ядерные реакции, дополняя атомный состав организма, что реализуется на основе торсионно-спинарных эффектов (сравните с теплогенератором Ю.С. Потапова, в котором на основе вихревого движения воды реализуется реакция холодного термояда – изобретен в начале 90 годов XX столетия, патент России: 2045715, Украины: 7205).

7) Волновые знаковые образования генетических молекул могут ретранслироваться на более высокий уровень нервных импульсов, конвертирующих информацию в процессы мышления и сознания.

8) Человек как посредник Вакуумного Супермозга и сам Вакуумный Супермозг способны порознь и совместно по определенным правилам менять образно-текстовую комбинаторику молекул ДНК в составе хромосом и тем самым в определенной мере программировать развитие организма.

9) Тексты ДНК и голограммы хромосомного континуума могут читаться в многомерном пространственно-временном и семантическом вариантах.

10) Хромосомы и ДНК работают как лазерно активные среды, генерирующие когерентный свет, считывающий и несущий информацию, Создана лазерная аппаратура, которая может передавать на сотни километров генетическое квантово-фотонное излучение при помощи разных носителей, в том числе и музыкальных. Посредством этого достигаются такие феномены: лечение и регенерацию тканей и органов, омоложение, а также коренное изменение организмов, иммунитет которых также зиждется на волновых генетических эффектах.

11) Хромосомы и ДНК работают как системы переноса солитонных возбуждений, упаковывающих сверхгенетическую информацию и служащих посредником в контактах с Вакуумным Супермозгом.

12) Показано, что биологическое время имеет фрактальность, когда организмы могут существовать в разных временных измерениях и диапазонах. При этом замедление времени (его растяжение) приводит к понижению температуры биологических объектов. Так, живые организмы, термопласты, могут выдерживать температуру до +400 градусов Цельсия, что объясняется их существованием сразу в нашем и растянутом временных диапазонах [Гаряев, 1993, 1997, 2009].

---

<sup>353</sup> Приведенные удивительные способности животных можно объяснить не только телепатическими эффектами, но и способностью к предвидению событий. Так, божи коровки всегда безошибочно определяют (за 1-2 месяца), какой будет зима в той местности, где они живут, что позволяет им правильно выбрать место зимовки. "Животные, птицы, насекомые, в отличие от большинства людей, кроме обычного зрения в электромагнитном диапазоне, обладают и астрально-ментальным видением. В былые времена люди обратили внимание, что воронье слетается на место будущей битвы за два-три дня до самой битвы – они "видят" место будущей "кормежки". Собака берет след не только по запаху - она "видит" астральный план разыскиваемого объекта. Птицы, как известно, совершают перелеты не только в ясную погоду – они ориентируются по энергоинформационной картине местности. Естественно, если бы петухи "определяли" время, в которое должны петь, только по звездам, как это считают орнитологи, вряд ли деревенские жители вовремя просыпались бы в пасмурную погоду. Волки перед загоном жертвы обычно на несколько минут становятся в круг "голова к голове" и телепатически обмениваются астрально-ментальным планом предстоящей охоты. При всем этом, по крайней мере, наивно считать, что все живое, кроме человека, - неразумно и существует, пользуясь только условными и безусловными рефлексам!" – В.Ю Рогожкин. ("*Эниология*", 2006)

П. П. Гаряев утверждает, что ДНК (в ее современном научном понимании как комбинации нуклеотидов) только на 2 % принимает участие в создании человека, а другие 98 % несут как раз "нефизические" поля: это информация и программы управления формообразованием и развитием всего будущего организма [Гаряев, 1997]. Следовательно, морфичные поля можно представить как шаблоны или кальки: если наложить их на квантовые явления, морфичные поля повлияют на эти явления, подчиняя их высшему порядку; они подобны "невидимой руке", указывающей, какое из множества возможных (вероятных) свойств должно реализоваться в физическом мире.

Отмеченное выше было доказано экспериментально. Так, **Цзян Каньчжень** еще в 80-е годы XX ст. создал физическое устройство, которое благодаря электромагнитному резонансу "считывает" информацию из ДНК одного живого объекта и направляет ее на другой живой объект. В одном из экспериментов экспериментатор действовал электромагнитным полем дыни на проросшие семена огурцов. Выросшие растения имели вкус донора – дыни, а биохимический анализ показал, что в их ДНК имели место соответствующие изменения, которые передавались из поколения в поколение. В другом опыте ЭМ полем арахиса обработали побеги подсолнуха. После этого у последнего изменилась форма семян, и им частично передались вкусовые качества арахиса. Далее ученый от растений переходит к животным (при этом методика остается той же): сначала Цзян Каньчжень обработал биоэлектромагнитным полем утки 500 куриных яиц. Вылупилось 480 цыплят, у которых были зафиксированы следующие изменения: у 25 % на лапках появились перепонки; у 80 – была плоская утиная форма головы; в 90 – изменилось размещение глаз.

Подобным же образом были получены цыплята, покрытые шерстью, а также имели место и другие необычные феномены (Jiang Kanzhen. 1981 – *The method to change organism's heredity's and the device to transmit iological information. Soviet Union Patent № 1828665; <http://re-tech.narod.ru/homo/gen/chkanchn.htm>*)<sup>354</sup>.

Другой исследователь, Н. Л. Лупичев, описал эксперименты на одноклеточных организмах (бактериях, лимфоцитах) которые объективно доказывают, что химические вещества действуют на биологические объекты не только при молекулярном контакте, но и дистанционно – антеннами в экранирующих камерах из разных материалов [Лупичев, 1990].

Как пишет Н. Л. Лупичев, анализируя **феномены дальнего действия и гомеопатии**, в мире существуют феномены передачи информации, заключенной в веществе, при помощи волн, то есть на полевом уровне, соотносящемся с функциями правого полушария головного мозга человека. Большое число экспериментальных данных показывают, что воздействие может быть передано на расстояние с помощью световых волн, радиоволн, теплового излучения, звуковых волн. Для этого достаточно, например, к источнику света (нити накала лампы) подключить ампулу с медикаментом. Такие эксперименты показывают, что энерго-информационное воздействие материи переносится электромагнитным излучением, не меняя известных его свойств. Можно предположить, что сигнал от вещества идет сверхслабый, модулируя сигнал-носитель. Если соединить проводником лекарство и ампулу с водой, то увидим, что вода приобретает новые качества и действует на человека как лекарство, с которым была связь. Кроме воды можно использовать любые вещества, но лучше всего заряжаются спирт, сахар, воск (а также масляные краски художников, особенно те краски, которые изготовлены по особым рецептам). Поскольку все неживые структуры являются относительно стабильными, такой заряд сохраняется в течение многих лет, если нет аналогичных взаимодействий. При этом живые объекты в силу своей динамичности, как правило, являются преобразователями энергии.

Из вышеизложенного следует, что отмеченные взаимодействия схожи с обменом зарядами, подобно электростатическим. Если в результате таких взаимодействий происходит структурирование молекулярного уровня носителя, но тогда взаимодействие должно иметь пороговый характер, а это не подтверждается экспериментами, что приводит к выводу о *волновой природе взаимодействий в природе*.

---

<sup>354</sup> Вот, что пишут Тихоплавы о данном феномене: еще более 30 лет назад доктором Ю. В. Цзян Каньчженьем из Хабаровска была опубликована работа "*Теория управления полями*", которая мгновенно привлекла внимание отдела науки ЦК КПСС и тут же была засекречена. Суть работы, как это стало известно уже в эпоху гласности, состояла в следующем. Доктор Каньчжень экспериментально установил, что ДНК – этот генетический материал – существует в двух формах: пассивной (в виде ДНК) и активной (в виде электромагнитного поля). Первая форма сохраняет генетический код и обеспечивает стабильность организма, а вторая в состоянии его изменить путем воздействия на него биоэлектрическими сигналами. Вывод, сделанный доктором Каньчженьем, был таков: "ДНК – это просто "кассета" с записью информации, а ее материальным носителем являются биоэлектрические сигналы" [Петров, 2001, с. 39]. Исследователь из Хабаровска в подвале своего дома оборудовал лабораторию для проведения экспериментов. Он создал установку, в которой с помощью так называемой "био-СВЧ-связи" информация с одного живого объекта переносилась на другой объект. Например, воздействие биополем утки на куриные яйца привело к тому, что у вылупившихся цыплят на лапках появились перепонки и изменились глаза. Переноса на человека информацию с молодых зеленых проростков различных пищевых растений, доктор существенно улучшал состояние здоровья пациента, в частности, состояние его иммунной системы. Воздействуя собственным биополем на своего больного отца, доктор добился улучшения здоровья и омоложения отца. Стоит отметить, что работы доктора Каньчжени, которые явились первой серьезной пробоной в идеологии ортодоксальных ученых, защищены патентами. Однако только благодаря перестройке они стали известны широкой научной общественности. Так, в 1990 году после доклада доктора Каньчжени на семинаре в Новосибирском институте клинической и экспериментальной медицины, директором которого в то время был академик В. П. Казначеев, приняты решение создать специальную лабораторию "биоСВЧ-связи", привлечь специалистов различного уровня и проложить уникальные исследования. Очень интенсивные исследовательские работы в этом направлении уже шли в Москве. Например, за последние 10 лет группе ученых под руководством академика П. П. Гаряева удалось получить уникальные результаты экспериментальных исследований и выйти на разработку теории волнового генома [Тихоплавы, 2003, с. 124-125].

Дистанционные взаимодействия материальных объектов без массопереноса обладают многими основными свойствами электромагнитных волн классической теории, свойствами волн-частиц квантовой механики, а также свойствами, не имеющими аналогов. Поскольку человек сам является источником энергии, в том числе ее высших форм, можно предположить, что человек может заряжать специфической энергией любой объект.

Например, художник, пишущий картину, *заряжает* ее полотно своей энергией. Следовательно, можно использовать этот заряд для лечения больных или для "наведения порчи" – для этого нужно слайд картины спроецировать на экран из алюминия, а электроды, идущие от экрана, приложить к необходимым точкам акупунктуры больного [Луничев, 1990]<sup>355</sup>. При этом в процессе еды обнаруживается эффект чувствительных фаз (в частности, парадоксальной фазы психики, поскольку здесь наблюдается переход от состояния голода к состоянию насыщения пищей, обнаруживающий нейтральную переходную, то есть чувствительную, фазу), то есть повышенной чувствительности к действию слабых раздражителей. Повторим, что отмеченный эффект объясняется феноменом перехода из одного состояния в другое, когда организм функционально как бы "повисает в воздухе". Так, например, при чихании человек переходит из состояния относительного возбуждения к состоянию расслабления и здесь он оказывается открытым действию внушения. Именно поэтому была выработана традиция желать человеку доброе здоровье в момент и после чихания.

В целом, еще со времен В.И. Вернадского ученые обнаружили феномен дистанционных межклеточных взаимодействий и детерминированные ими "зеркальный" цитопатический эффект [Казначеев, Спиринов, 1991, с. 82-90], который свидетельствует об универсальном родстве форм живого вещества как единого монолита жизни. Как пишет В. П. Казначеев в книге "Космопланетарный феномен человека" [Казначеев, Спиринов, 1991, с. 114], данные биофизических экспериментов позволяют допустить, что наряду с известной белково-нуклеиновой формой существует также и полевая форма организации живого вещества, и сочетание этих двух (возможно и больше) форм и есть, по-видимому, феноменом планетарного живого вещества<sup>356</sup>.

Рассмотренные феномены были известны давно в виде так называемой "**телегонии**", понятие которой происходит от имени сына Одиссея – Телегона: согласно мифу "Телегония", Одиссея погубила случайность и неведение о своём сыне, рождённом вдали от него. В Древней Греции беременных женщин заставляли чаще посещать храм и разглядывать прекрасные статуи обнаженных мужчин для того, чтобы их дети родились красивыми и пропорционально сложенными. Подобным же образом обстоят дела в животном царстве. Были случаи, когда кобылицы рождали полосатых лошадей, хотя их осеменяли жеребцы. Все дело в том, что первыми мужьями этих кобылиц были зетры, от которых у них не может быть потомства. Таким же образом, если самку собаки осеменяет низкосортный кобель, это вовсе не значит, что у нее могут родиться низкосортные щенки. В Библии мы можем узнать про "пятнистых овец Иакова", который получал их посредством того, что клал пятнистые прутья перед спаривающимися овцами. Это говорит о том, что при зачатии помимо субстратно-вещественных принимают участие и идеальные информационные формы.

Замечено также, что у женщины, имевшей детей от первого мужа, дети от второго похожи на первого, поэтому в Китае существовал закон, запрещающий рожавшим женщинам вторично выходить замуж. Более того, ученые открыли явление телегонии, согласно которому гены мужской особи запоминаются в организме женской даже без беременности, и это передается по наследству.

Согласно современным представлениям, большинство фактов, демонстрирующих явление телегонии, – это появление у потомства признаков, отсутствующих у непосредственных родителей, но имевшихся у более далёких предков. Хрестоматийный пример – выявление скрытых (рецессивных) признаков в результате расщепления при определённых сочетаниях родительских генотипов, а также атавизмы, спонтанные вторичные мутации, восстанавливающие генетическую информацию, изменённую первичной мутацией (такие, как появление хвоста у человеческого ребёнка). Так, некоторые лошади, никогда не встречавшиеся с зебрами, могут давать жеребят с характерной зеброидной полосатостью ног – появление указанного признака могло быть интерпретировано как

---

<sup>355</sup> Подобным же образом используется колдовской метод приворотных средств. Данное средство может быть, например, в виде хлеба, который "заряжается" определенным желанием. Потом данный хлеб крошится в еду объекту колдовского влияния.

<sup>356</sup> В. П. Казначеев: "В каждой клетке сосуществует белково-нуклеиновое и полевое вещество. ...Наши работы показывают, что клеточные культуры это, по существу, клеточные цивилизации. Каждая клетка обладает своим клеточным интеллектом" [Казначеев, 1997, с. 13].

А. А. Силин: "Согласно голографическому принципу, не только гаметы (половые клетки. – Прим. авт.), но и любая отдельная клетка организма несет в себе целостное представление этого организма аналогично осколку голограммы... Одно из чудес: гигантский разрыв между ограниченной информационной емкостью гамет (половых клеток) организма и гигантским объемом информации, необходимым для превращения зародыша во взрослую особь. Другими словами, гаметы не способны исполнять роль "голограммы" взрослого организма. Откуда же берется недостающий и подавляющий по величине объем информации? ...Гаметы содержат, по-видимому, лишь стартовую информацию, необходимую для инициирования развития эмбриона. Дальнейшее его формирование во взрослый организм осуществляется путем поэтапного ввода дополнительной информации из информационного отображения" [Силин, 1999, с. 16, 15]. При этом, информационные отображения существуют, по А.А. Силину, в Информационном Поле Земли.

явление атавизма, никак не связанное с предыдущими спариваниями (М. М. Асланян, доктор биологических наук, профессор кафедры генетики и селекции МГУ; А. С. Спирин, доктор биологических наук, действительный член РАН, профессор кафедры молекулярной биологии МГУ).

Несмотря на отрицание традиционным научным сообществом телегонии как суеверия, данная концепция принята среди некоторых коневодов и собаководов, а также радикальных националистов (для оправдания с позиций социал-дарвинизма расистских и шовинистических действий). Некоторые православные богословы использовали идею телегонии в качестве аргумента в пользу целомудрия.

Для объяснения телегонии также иногда прибегают к оккультной аргументации. Согласно этим аргументам, при половом контакте происходит взаимодействие "аур" или "биополей" партнёров. При этом происходит "информационный обмен" между особями, и особь в дальнейшем несёт в себе информацию о каждом партнёре.

Одним из наиболее известных сторонников явления телегонии является П. П. Гаряев, который утверждает, что большая часть информации содержится в ДНК в виде волн (акустических, оптических, торсионных и др.); ДНК способна получать информацию, включая эмоции, из голосовой речи; молекула ДНК способна передавать информацию (например, о своей клетке) волновым путём в луч лазера (или другие носители) и принимать такую информацию, что может вызывать морфогенетические и физиологические эффекты, например, выздоровление (симпатическая магия); после смерти живых существ, начиная с клетки и даже отдельной ДНК, на протяжении 40 дней сохраняется их фантом, способный влиять на другие тела и поля (в частности, основополагающий опыт П. П. Гаряева, по его утверждениям, состоял в том, что спектр рассеяния ДНК сохранялся и после того, как ДНК из прибора удалили); ребёнок может нести наследственную информацию от мужчины (самца), не являющегося его отцом, но бывшего половым партнером матери в прошлом (телегония).

Можно отметить и резонансно-вероятностный характер мыслесферы человечества. С одной стороны, логика определения учит, что определить предмет мы можем, только соотнося его с другими предметами; а эти предметы, в свою очередь, также подвергаются данной логической процедуре. Получается, что в семантический объем предмета входят все предметы нашего мира, точнее, картины мира, которую сформировал человек. Но картина мира имеет индивидуальные характеристики, и мы не можем встретить двух абсолютно одинаковых картин. В этом заключается вероятностный характер общечеловеческой картины мира.

Таким образом, как отмечает А. В. Мартынов [Мартынов, 1990, с. 69-71], с каждым знаком (словом) вероятностным образом связано множество значений. Можно говорить об априорной функции распределения смысловых значений знака. Все это может быть представлено функцией распределения таким образом, когда по оси абсцисс отложены ранги смысловых значений, установленные по вероятности их появления, по оси ординат – отложены сами вероятности.

Как пишет В. В. Налимов, из вероятностной модели языка следует, что функция распределения, возникающая при чтении фразы, действует как своеобразный остронаправленный фильтр, позволяющий выделить из смыслового поля слова некую совсем узкую область. Здесь дается представление о континуальности мышления, когда мышлению мы приписываем континуальный характер, а языку как системе знаков – дискретный.

Континуально-вероятностный, резонансный характер мышления имеет место в фактах творческого озарения, связанных с выходом за границы логического мышления (в рамках которого имеет место осмысление новых идей). Сами же по себе новые знания, как полагает А. В. Мартынов, составляют основу ноосферы В. И. Вернадского, т.е. континуальные потоки знаний находятся вне человека, но не вне человечества.

При этом, как отмечает В. В. Налимов, **механизм такого континуального мышления носит аналоговый характер** в отличие от рефлексивного логического мышления, поэтому механизм глубинного – аналогового – мышления имеет не столько мозговой, сколько общесоматический характер, когда человек в каком-то глубинном смысле мыслит всем телом.

В связи с этим можно сделать вывод, что такое глубинное, континуально-резонансное, вероятностное мышление есть интуитивное мышление человека, а его немозговой характер говорит о том, что оно является иерархически более высоким уровнем мышления, и интуитивная составляющая каждого человека является одновременно составляющей информационного поля планеты, его ноосферы.

И. П. Шмелев уточняет данный вывод, когда пишет, что каждый творческий принцип пребывает в поле сверхмерности, составляет недискретный сверхмерностный континуум и спонтанно отражается, рефлектирует в мыслеформу (идею, программу, алгоритм), которая предстает как дискретное поле очень высокой мерности – как поле информации дуплекс-сферы. Остается добавить, что физическая структура мозга, как и нейрофизиологические импульсы, не формируют психический акт, не порождают мыслительного движения, а лишь отображают уровень развертывания психического акта, протекающего в иной мерностной области: мозг не мыслит, ибо психический процесс вынесен за пределы этого телесного органа [Шмелев, 1974, 1979].

В данной связи, как отмечает А. К. Манеев, представляется удивительно глубокой мысль Гераклита о том, что "сила мышления находится вне тела", т. е. что мышление базируется отнюдь не на физиологических отправлениях белковой телесной организации, хотя как информационный процесс, протекающий в организме, связано с функцией мозга – этого наиболее важного блока в системе Фазовые перестройки клеточной воды, взаимодействующей с жидкокристаллическим субстратом неспецифических отделов мозга (продолговатого мозга, шишковидной железы), передают информацию в наш биокомпьютер, где осуществляется его расшифровка прежде всего на идеомоторном уровне, а лишь затем на уровне логического осмысления.

На рассмотренных положениях базируется феномен "**резонансного обучения**" [см.: *Острандер, Шрёдер, Острандер, 2000, с. 198-203*], который можно проиллюстрировать следующим примером: учеников класса разделяют на две группы: А – те, кто способен учиться быстро, и Б – те, кто учится медленно. Учитель проводит урок по определенной теме с группой А. Потом группы А и Б совмещаются и урок проводится по теме, с которой группа А уже ознакомилась. При этих условиях группа Б несколько лучше усваивает знания чем тогда, когда урок по теме проводится для учеников всего класса (без выделения группы А). Следовательно, неизвестно как, но знания, которые усвоила группа А, каким-то образом передаются (резонируются) ученикам группы Б во время объяснения новой для них темы.

Возражения против резонансного обучения базируются на мнении, что невозможно резонансным образом транслировать, например, таблицу умножения. В данном случае речь идет не о трансляции знаково-вербальной информации (вопрос о таком типе трансляции пока остается открытым), а о передаче эмоционально-экстравербальной информации, которая является весьма существенной не только в процессе общения, но и при актуализации жизненного опыта, а также при решении проблем, проблемных ситуаций, где эмоциональная активация выступает важным (решающим) этапом (и механизмом) данных процессов.

В рамках резонансного обучения практикуется и такой метод: материал объясняют одному-двум сообразительным ученикам, а затем ожидают 1-2 недели, пока этот материал не будет "фильтроваться" через класс на уровне "идей, которые носятся в воздухе" (то есть обмен идеями происходит на невербальном, резонансном уровне). И потом, когда этот материал начинают объяснять всему классу, процесс его усвоения осуществляется быстро и эффективно.

В целом, на основании некоторых феноменов, изученных учеными (Р. Шелдрейком, например), можно сделать вывод, что память природы построена на основе "морфических форм" (фрактально-голограммных матриц), когда одна форма способна описывать остальные. Чем больше людей разговаривают на японском, тем более полной является данная форма. Интересно, что идея Р. Шелдрейка получила определенное практическое обоснование. Так, проводился эксперимент: исследователи составили новую колыбельную песню, написанную турецким поэтом на мотив старой. Потом людей, которые не владеют турецким языком, просят запомнить обе песни, – и новую, и старую. Выяснилось, что они выучивают старую колыбельную песню, повторяемую несколькими поколениями турков, значительно лучше, чем новую, едва появившуюся. Оказалось, что этот же эффект справедлив для других языков, когда выучить "живой" иностранный язык, на котором разговаривают люди, легче, чем "мертвый" иностранный язык, на котором уже давно никто не говорит.

Важно, что теория "морфического резонанса" способна учитывать и передачу навыков, приобретенных путем обучения. Например, в исследованиях, которые проводились в 1920-ые годы гарвардским психологом Вильямом Мак-Дугаллом, крысы учили плавать в лабиринте. Через несколько поколений крысы научились плавать в десять раз быстрее, чем крысы первого поколения, что указывает на сохранение этих приобретенных навыков. Но еще более интригующим моментом было то, что когда в других странах решили продлить эксперименты с плавающими в лабиринте крысами, оказалось, что подопытные крысы сразу начали с того уровня, которого животные в исследованиях В. Мак-Дугалла достигли лишь через несколько поколений. В соответствии с теорией "морфического резонанса" крысы В. Мак-Дугалла создали особое поле, которое послужило ориентиром для других подобных живых существ, позволив им намного быстрее научиться плавать.

Можно сделать вывод, что человеку легче усвоить то, что поддерживается стойкой морфической формой, используемой многими, чем выучить нечто, известное только некоторым.

Рассмотренное позволяет говорить о феномене "планетарного интеллекта", поскольку сегодня многие ученые считают, что информация, которая является фундаментальной первоосновой и общим свойством Вселенной, связана с процессом порождения нашей Планеты. Здесь информация понимается как универсальное начало природы и общества [*Информационнологические проблемы человечества, 2000, с. 8*]. Как пишет академик В. П. Казначеев, сотни тысяч лет потому у первобытных людей (протогоминид), которые населяли нашу планету, в головном мозге сформировалось 13-14 миллиардов нейронов – своеобразных компьютеров проводникового типа, которые регулировали поведение этих существ в виде инстинктивных реакций. Но наступила космическая фаза появления нового человека и интеллекта. На отдельных участках планеты состоялся удивительный процесс: в голове протогоминид эти 14 миллиардов нейронов, в каждом из которых уже существовала солитонно-голографическая форма живого вещества, взрывообразно интегрируются в один гигантский солитон. Все родовые образования

оказались связанные солитонными полями, а это значит, что на какое бы расстояние не находился член первобытной орды от ее центра, все ее члены видели его в голографических образах. Считается, что не отдельный индивид, а именно группа, объединенная одним общим полем, и составляла основу самого первобытного человеческого планетарного интеллекта [Казначеев, Спирин, 1991]<sup>357</sup>.

О развитии резонансной парадигмы в науке мы можем прочесть у Тихоплавова [Тихоплавы, 2003, с. 134-178], где говорится, что мир есть единый ансамбль, созданный по единой программе, когда мироздание является единой системой, состоящей из бесконечного числа входящих в нее элементов, строящихся по единому принципу, который можно назвать *принципом организации функциональных систем* [Каленикин, 2000, с. 5]. Теория функциональных систем, созданная П. К. Анохиным, и развиваемая К.В. Судаковым, подошла достаточно близко к обоснованию существования биокомпьютера сознания (БКС). Важно отметить, что "функциональные системы различного уровня организации являются не только новым методологическим принципом исследований системной организации живых существ, но и **объективной реальностью, формой проявления деятельности живой материи...** Саморегулирующиеся функциональные системы существуют на различных уровнях организации живой материи... Представления о функциональной системе как объективной реальности заставляют принять положение о том, что все явления на Земле представляют совокупность иерархически взаимодействующих функциональных систем" [Судаков, 1996, с. 35, 41].

Функциональные системы могут иметь различный уровень организации: клеточный, организменный, уровень группы организмов, нации и этноса, человечества, уровень космического сознания [Коротков, Кузнецов, 1995, с. 44]. Согласно принципу резонансной синхронизации и системных свойств целого, свойства системы отличаются от свойств отдельных клеток взаимной синхронизацией излучений, составляющих систему клеток (подобно синхронизации маятников часов, висящих на подвижной опоре, поскольку часы, помещенные на подвижную опору, через некоторое время начинают ходить синхронно). При этом для появления резонанса необходимо было синхронизирующее воздействие, в качестве которого послужила информация в виде механического импульса, передаваемого через подвижную опору от одних часов к другим. В случае биологической системы с понятием информации соотносятся синхронизирующие воздействия, поступающие в систему с различных уровней [Коротков, Кузнецов, 1995, с. 35]: собственные внутренние воздействия; воздействия от других систем со своего уровня; воздействия с более низкого уровня; воздействия с более высокого уровня.

Важно также отметить, что структура каждого уровня существует за счет резонансной синхронизации элементов, т. е. за счет обмена информацией, который происходит как внутри каждого уровня, так и между ними. При этом каждый индивидуальный элемент может генерировать информационные сигналы разной величины и направленности, а в процессе взаимодействия элементов эти сигналы могут как когерентным образом усиливаться, так и "обнуляться", формируя единый информационный сигнал, воздействующий на структуру более высокого и более низкого уровней. Синхронизированные сигналы разных уровней характеризуются различными частотами. Важно отметить, что, как полагают, информация переносится не только за счет электромагнитного поля, но и торсионного поля [Коротков, Кузнецов, 1995, с. 46].

Сам процесс развития имеет резонансный характер, ибо когда клетки образуют биологическую систему, эволюционирующую до определенного уровня сложности, она приобретает принципиально новое качество за счет бифуркационного процесса самоорганизации, когда из набора относительно независимых клеток она превращается в гармоничный клеточный ансамбль, поддерживаемый как информацией (определяемой организацией и сложностью системы), так и энергией, которая поступает в систему с праной из воздуха и в результате обмена веществ.

Налицо многоуровневое взаимодействие как необходимое условие существования биосистемы. При этом для того, чтобы клеточный конгломерат нормально функционировал, хромосомный "мозг" должен знать обо всем, что происходит во всех клетках. "Миллиарды клеток организма должны "знать" друг о друге если не все, то очень многое (стратегическое), причем мгновенно. Без явления "волновой информационной мгновенности" гигантский многоклеточный континуум высших биосистем не способен целостно координировать метаболизм, свои физиологические и другие функции. Межклеточная диффузия сигнальных веществ и нервные процессы слишком инертны для него" [Волновые биокомпьютерные функции ДНК, 2001, с. 32]. Важно отметить, что информация в

---

<sup>357</sup> Приведенное выше можно проиллюстрировать примером из книги Лайелла Уотсона "Жизненный поток: биология неосознанного", где описывается 30-летний эксперимент с дикими мартышками, проведенный учеными на японском острове Косима. Ученые давали мартышкам сладкий картофель (батат), разбрасывая его в песок. Восемнадцатилетняя самка Имо впервые вымыла батат в воде и научила этому других мартышек. Через несколько лет число мартышек, которые мыли батат на острове Косима, достигло некой критической массы, которую доктор Уотсон определил условно как 100 (эксперимент так и назывался: "сотая мартышка"), и вдруг все мартышки острова одновременно начали мыть батат без всякого внешнего побуждения. Кроме того, на всех прилегающих островах одновременно стали мыть батат абсолютно все мартышки. Ученые впервые наблюдали подобное и допустили, что должно существовать некое психическое поле, которое охватывает все острова, благодаря чему все мартышки могли "общаться".

межклеточном пространстве распределяется между клетками мгновенно и без потерь энергии, что, как полагают, происходит благодаря свойству торсионных полей (носителей информации).

Анализ современной литературы свидетельствует, что биосистему как целое можно рассматривать как сложноорганизованный набор источников полевого излучения, синхронизированных по частоте и фазе, поэтому все функциональные системы строятся на гармоничном взаимодействии входящих в них элементов.

Человеческий организм также состоит из множества функциональных систем, и их ритмы находятся в состоянии синхронизации, которая нарушается в стрессовых ситуациях, когда может возникать разрыв системных связей и функциональные системы, пытаясь выжить, работают изолированно, что приводит к хаосу и дезорганизации (примером может служить размножение раковых клеток).

Таким образом, как пишет директор НИИ нормальной физиологии им. П. К. Анохина академик К. В. Судаков, функциональные системы, являясь своеобразными единицами Универсума, действуют по принципу саморегуляции, поскольку в них постоянно циркулирует и оценивается информация о состоянии результатов их деятельности, что позволяет им самонастраиваться на оптимальные условия, адаптируя организм к окружающей среде. При этом каждый момент времени деятельность организма определяется доминирующей функциональной системой и после удовлетворения ведущей потребности организм оказывается во власти следующей функциональной системы, что обнаруживает процесс квантования на всех уровнях – от молекулярных процессов до психической и социальной деятельности человека.

Важно отметить, что, как установил П. К. Анохин, в каждой функциональной системе есть аппарат оценки информации – акцептор результата действия, который является аппаратом предвидения результата на основе анализа поступающей информации и имеющегося опыта. При этом процессы подсознательной деятельности человека также строятся в соответствии с общими принципами организации функциональных систем.

В целом человек оказался существом неизмеримо более сложным, чем просто физическое тело, поскольку он одновременно присутствует и осуществляет свою деятельность в микро-, макро- и мегамире, которые являются специфическими областями объективной реальности и различаются "уровнем структурной организации материи" или уровнем организации функциональных систем [Жеребилов, 1998, с. 52].

Нобелевский лауреат Р. Сперри сумел распознать, как мыслеформы внутри разума развивают "причинную потенцию", силу, которая инициирует все, что происходит в жизни человека. "Исследования Сперри показывают: причинная потенция создается в разуме как встроенная биоэлектрическая система, похожая на конденсаторную батарейку большой емкости. Чем активнее вы заряжаете „батарейку“, тем больше энергии она производит, даря возможность личностного влияния на события так называемой объективной реальности. На первый взгляд это кажется странным, но физикам хорошо известно, что в приборе из двух батареек по 4,5 вольта можно получить энергетический импульс мощностью в 20 киловатт. Это свидетельствует о том, что при определенных условиях энергия из скрытой формы может перейти в явную" [Петров, 2001, с. 84].

Тихоплавы отмечают, что выводы Р. Сперри хорошо коррелирует с теорией торсионных полей и научно подтверждают, что человек сам причастен к аномалиям этого мира: в процессе мышления изменяется спиновая структура элементарных частиц мозга, а следовательно, изменяется торсионное поле, излучаемое мозгом. Мозг, таким образом, выступает в роли торсионного излучателя – источника торсионной поляризации окружающего человека вакуума. Именно так человек воздействует на функциональную систему следующего уровня.

Учитывая глобальный характер сознания человека и то, что в психике и сознании квантовая реальность играет ключевую роль (И. З. Цехмистро), можно говорить о наличии Космического (Мирового) Разума, под которым можно понимать энергоинформационное поле Земли (планетарный интеллект, коллективное сознание), которое аккумулирует совокупность знаний о живой и неживой природе. Данный вывод подтвержден учениками и последователями В. И. Вернадского – В. Н. Сукачевым, Н. В. Тимофеевым-Ресовским, В. А. Костицыным и др., которые пошли дальше, заложив информационные, физические и биологические основы системного анализа развития биосферы, ее взаимодействия с человеком [Поликарпов, 1995, с. 283].

Все это, делают вывод Тихоплавы, позволяет говорить о ноосфере, которая строится по аналогии с физической голографией, когда потребности всего человечества, групп людей или отдельных индивидов выступают в качестве опорной волны, сигнализация об удовлетворении потребностей – в качестве предметной. А поскольку голографический принцип работает в каждой точке Мироздания, то взаимодействие этих волн также должно осуществляться на информационных экранах Больших космических систем, обладающих памятью и способностью предвидения потребных результатов. Или, по аналогии с принципом организации функциональной системы человеческого организма, взаимодействие этих волн осуществляется на голографических экранах глобального космического мозга.



В связи с этим Г. И. Шипов отмечает, что "в реальности нервная система реализует только вспомогательные функции, стереотипные поведенческие акты. Психика человека, его личность локализована за пределами мозга и за пределами человеческого тела. Это уже нашло свое подтверждение в современной нейрофизиологии. Психика человека структурируется его ментальным телом, находящимся в тонком мире, вне его физического тела. Она связана с информационными полями, с торсионными структурами, с Ничто вакуума... Человеческий мозг очень напоминает компьютер. Этот компьютер, сам себя осознающий и поддерживающий, начинает решать задачи. Если есть программа, он решит. Запрограммированные внешними системами ученые компьютеры могут сами программироваться, могут сами решать более сложные задачи. Но такой компьютер никогда не может сам поставить задачу, которая открывает выход в новое измерение, где создается стратегия. Находясь внутри программы, этот мозг не видит конфликта" [Шипов, 1995]. Данные выводы подтверждаются удивительными феноменами, которые мы приводим из книг Тихоплавов и др.<sup>358</sup> Отметим, что традиционная психофизиологическая наука не в состоянии объяснить эти феномены, и, как правило, отбрасывает их как несуществующие. Однако приведенные примеры можно объяснить, если принять за основу концепцию психофизики, согласно которой в основе функционирования механизма сознания лежат полевые информационные взаимодействия, реализуемые на уровне функциональных систем, теория которых отводит психической деятельности на уровне сознания роль **определения цели**, поскольку с этой функции начинается создание любой функциональной системы: *"Теоретически и экспериментально установлено явление самоорганизации живой материи под влиянием приспособительных результатов в дискретные самоорганизующиеся функциональные системы. Для достижения полезных для организма приспособительных результатов различные функциональные системы производят избирательное объединение различных органов в их разных комбинациях. Одни и те же органы, включенные в различные функциональные системы, проявляют различные свойства"* [Судаков, 1995, с. 61].

Цель, согласно концепции имплицативных связей квантовых систем, являясь потенциальной сущностью, одновременно присутствует как актуальная данность в процессе корреляции квантовых феноменов. Это объясняет тот факт, что почти все знания точных наук получены не формально-логическим путем, а посредством интуиции, которая реализуется на уровне феномена, получившего различные названия (Информационное Поле Вселенной, Мировой Разум, Универсальное семантическое пространство Вселенной и др.). Отметим, что представление о мировом информационном "банке данных" имеет глубокие корни в философии Платона, Лейбница, Шеллинга, Гегеля и других представителей объективного идеализма [Тихоплавы, 2003, с. 134-178]. При этом механизм взаимодействия торсионных полей с нейронной сетью мозга иллюстрирует способ общения индивидуального сознания с космическим банком информации, когда "банк информации представляется множеством самостоятельных устойчивых объектов типа фантомов, которые однако не порождены индивидуальным сознанием, а являются отражением универсальных идей, существующих как бы вне времени и пространства, а мозг представляется своеобразным биокомпьютером" [Акимов, Бинги, О физике и психофизике, 1995, с. 121]. Таким образом, "Наш мозг – это прибор, который взаимодействует с торсионными полями, несущими информацию. В структуре этой картины мира существует информационное поле, содержащее информацию обо всем, что может быть, что было и что будет. Торсионные поля функционируют как посредники, они связывают нас с информационным полем, которое в западной терминологии называют полем сознания" [см.: Пацюков, 1995, с. 33].

В целом, накоплено огромное количество экспериментальных фактов, которые подтверждают существование информационного поля, или планетарного интеллекта. Следовательно, резонансное обучение зависит от пребывания участников образовательного процесса в состоянии резонанса, а настройка на информационный поток здесь подобна переключению между разными станциями на радиоприемнике. Эта эзотерическая идея, которая рассматривается Р. Шелдрейком с новой точки зрения, нашла свое воплощение в практическом образовательном направлении – **"суперобучении"**.

Методы **"СУПЕРОБУЧЕНИЯ"** (СО) концептуализованы американскими учеными на основе систематизации некоторых эффективных учебных и развивающих технологий [Острандер, Шрёдер, Острандер, 2000], поскольку они, так или иначе, используют принцип синергического сближения

<sup>358</sup> В 1987 году в Тульской области пенсионер Г. С. Смирнов на следующий день после сильнейшего удара по голове стал свободно говорить по-немецки, которого раньше не знал; в 1992 году девочка из Ярославля после перенесенной тяжелой болезни вдруг заговорила на шумерском языке существовавшем в третьем тысячелетии до новой эры; в Москве 70-летняя больная после перенесенного инсульта, забыв родной язык, начала изъясняться на иврите, который знала в детстве; пенсионер С. П. Перов, придя в себя после автокатастрофы, начал говорить на старофранцузском языке; "лунатики" во время сна и медиумы во время спиритического сеанса легко переходят на иностранные языки, хотя в нормальном состоянии они этими языками не владеют. Так, медиум Лаура Эдмондс из Америки, не зная никакого языка, кроме родного, французского, легко и свободно говорила на 10 различных языках во время таких сеансов и даже пела на итальянском, индийском, немецком и польском языках, совершенно бессознательно и не понимая ни слова; девочка из США, Эмилия Толмэдж, не знавшая ни одной ноты и никогда не игравшая ни одной мелодии, неожиданно написала ноты и блестяще исполнила на фортепиано музыкальное произведение; 27-летний немецкий монтер Томас Б. наутро после вечернего скандала с женой заговорил по-русски, совершенно забыв родной язык – немецкий. Занятия с преподавателем ни к чему не привели: Томас оказался "неспособным к языкам" и тут же забывал все немецкие слова.

сознания и подсознательное. Методы, которые лежат в основе СО, значительно ускоряют учебный процесс и облегчают понимание учебного материала. СО фокусируется вокруг системы методов, таких, как метод перехода в антистрессовое состояние, то есть оптимальное состояние для решения проблем; пошаговый, постепенный метод усвоения информации; метод использования музыки для развития памяти, возбуждения мозга, установления связи с подсознанием; метод использования всех участков мозга, всех чувств, эмоций и воображения для повышения психофизиологической активности и производительности; метод, позволяющий избежать недоверия к учебе и изменениям<sup>359</sup>.

В основу СО положены работы Г. К. Лозанова (основателя суггестологии) [*Лозанов, 1977*] и другие источники, такие как древняя Раджа Йога или трансная наука, софрология, наука о гармоничном сознании [*Голдмен, 1993*].

Рассмотрим один из примеров применения СО. В лекционном зале университета Токай (Япония) четыреста студентов инженерной специальности дышат в унисон. Мягкая мелодия задает ритм вдоха и выдоха в соответствии с ритмом чтения профессором лекции, взятой из его книги "*Электричество и магнетизм*". Когда же Хидео Секи заканчивает свое чтение, свет гаснет, и на большом экране оживают ярко раскрашенные диаграммы. В соответствии с ритмом изменения многокрасочных слайдов играет спокойная музыка, сначала "*Air in G*" Баха, потом "*Времена года*" Вивальди. Когда же исчезает последний кадр, студенты закрывают глаза и расслабляются, слушая специально подобранную музыку в стиле барокко. Находясь в таком комфортном состоянии, они опять слушают, как профессор повторяет ту же лекцию, но в этот раз уже медленнее, придерживаясь тактов музыки.

А житель Нью-Йорка Б. Гамильтон доказал на собственном примере, что СО прекрасно работает, даже если вы занимаетесь им один, в своей собственной квартире. Во время непосредственных занятий в рамках СО Гамильтон сначала отводит несколько минут для перехода к состоянию, наилучшему для запоминания знаковой и графической информации. Он приводит свое тело в состояние полного комфорта, потом успокаивает свой ум и сосредоточивается, используя всю полноту воображения; после этого он решает несколько несложных задач для разминки. Почувствовав себя готовым к учебе, он включает магнитофон и прослушивает запись в соответствии с заданным ритмом, когда четыре секунды представления информации чередуются с четырьмя секундами полной тишины. Во время каждого занятия Гамильтон включает специальную кассету с музыкой для СО. После этого он ложится и закрывает глаза. Теперь он опять прослушивает тот же урок, но в этот раз сопровождаемый музыкой в стиле барокко с ритмом в 60 ударов на минуту. В то время как волшебные звуки музыки пронизывают все его существо, Гамильтон легко переключается из тригонометрии на произведения Баха [*Острандер, Шрёдер, Острандер, 2000*].

СО использует принцип удовольствия, чувства радости, хорошего настроения, которое может инициироваться самостоятельно каждым человеком (те же самые участки мозга, которые вырабатывают "гормоны счастья", являются центрами, отвечающими за укрепление памяти [*Острандер, Шрёдер, Острандер, 2000, с. 357*]). При этом чувство радости рекомендуется извлекать из своей памяти, воскрешая прекрасные моменты своей жизни. Далее чувство радости может закрепляться с помощью "якоря" – метода, разработанного нейро-лингвистическим программированием (НЛП), что позволяет воспроизводить условный рефлекс радости, например, на фоне определенных действий. Повторение этих специальных действий (например, скрещивание пальцев) может вызывать нужное ощущение. При этом СО использует и принцип релаксации, когда ум находится в рабочем состоянии, а тело расслаблено и наполнено позитивными эмоциями.

Среди преподавателей СО в соответствии с инструкциями Лозанова уже давно стало популярным учить людей, как подружиться с ощущением детства при проведении занятий, во время которых вы можете учиться так же эффективно, как и ребенок. Одна из причин, почему в классах СО используются

<sup>359</sup> В своей книге "*Наилучшее обучение*" Ш. Острандер и Л. Шрёдер описывают подобные методики (*суггестология, софрология, аутогеника*), в которых используется музыка, внушение и ритмическое дыхание в сочетании с различными интонациями голоса преподавателя, погружающего учащихся в состояние релаксационной концентрации. Такой метод обучения заставляет одновременно работать левое и правое полушария головного мозга и открывает новые возможности взаимодействия сознания и подсознания. Софрология – современный метод телесноориентированной психотерапии, вобравший в себя традиции Востока и Запада, объединяющий йогу, тайчи, дыхательную гимнастику, аутогенную тренировку, методы психоанализа и гипноза, помогающий снять физические и психологические последствия стресса, состояния нервозности, тревоги, страха. Метод создан в 1960 году калифорнийским нейро-психиатром Alfonso Caycedo. Софрология происходит от греческого *sos* – гармония, *phren* – сознание, *logos* – изучение. Софрология является наукой, изучающей сознание; философией для осознания самого себя и гармонизации своей жизни; методом для подготовки и реализации личных проектов; средством для профилактики ежедневного стресса современной жизни. Чувства, мысли, эмоции, беспокойство всегда переводятся на язык тела как напряжение. Глубина мускульного напряжения зависит от степени интенсивности и качества фактора, вызывающего напряжение. Страх может проявиться как напряжение в шее, спине, челюстях. Сеанс софрологии продолжается от одного до полутора часов, включает в себя методы воздействия на тело (различные виды массажа и гимнастики, кинезитерапию и другие) и душу (психотерапию, аутогенную тренировку, различные способы релаксации, арома- и звукотерапию), позволяет обрести гармонию между ними, помогает противостоять стрессам современной жизни, учит наслаждаться каждым ее мгновением. Софрология – это философия жизни, она учит раскрепощению и самопознанию, пониманию процессов происходящих в собственном теле. Ведь определенные его части, и внутренние органы тесно связаны с психологическими проблемами, происходящими с нами. Чувства, мысли, эмоции, всегда отражаются на нашем теле. Сила мышечного напряжения зависит от степени интенсивности и качества фактора, вызывающего стресс. Тело реагирует на все наши внутренние переживания, но мы не понимаем его язык, и не можем помочь ему. Происходит ценная реакция – эмоциональное напряжение вызывает напряжение в теле, напряжение в теле вызывает, в свою очередь, нарастание эмоций и т.д. [*Echelecou, 1992*].

танцы, рисование, игры, – заключается в том, что в процессе обучения необходимо "разрушить" взрослого человека и возродить к жизни ребенка, который от природы владеет сверхспособностями к учебе, характеризуется открытостью и свежестью восприятия.

Данный метод перехода в нужные для СО состояния заключается в использовании "спускового крючка" (своеобразного "якоря"). Ч. Адамсон, преподаватель английского языка, создал один из таких "крючков", используя несколько квадратных метров пространства в классной комнате Института науки и технологии в городе Фукура, Япония. Студенты Адамсона избегали задавать вопросы на английском языке, добиться чего преподавателю помог НЛП: когда его ученики задавали вопросы, он переходил на тот участок аудитории, где обычно не стоял. И когда вопросы не задавались, он опять шел на это же самое место, которого в другое время избегал. Вскоре для того, чтобы перевести класс в состояние задания вопросов, ему было достаточно перейти на определенную часть аудитории. Понятно, что по этой методике можно создавать "спусковые крючки" как для себя, так и для других, бесчисленным множеством способов, используя для этого жесты, голос, позицию и даже кашель [Гриндер, 1994].

Еще один метод инициации нужных состояний разработал Л. Сильверман из Нью-Йорка, который является исследователем "советов" из подсознания. Подсознательные советы (влияния), обычно в визуальной или аудиоформе, это то, что поступает к нам за гранью сознательного восприятия. Для того чтобы проверить, как подсознательные советы влияют на процесс учебы, Л. Сильверман и Р. Брайан-такер сознательно выбрали неблагоприятную среду. В одном специальном учреждении они попросили 64 подростка с нарушенной психикой и уголовным прошлым три раза в неделю смотреть в световой прибор, называемый тахистоскопом. Принцип его действия основан на чередовании вспышки и тьмы. На задней стенке этого прибора была написана фраза, но вспышка света была такой короткой, что она не воспринималась на сознательном уровне. Через несколько недель работы по такой методике ребята сдавали стандартный тест по чтению, который показал, что они стали читать лучше. Их результаты оказались значительно выше, чем результаты контрольной группы. Кроме того, несравненно выросли их успехи по математике и соответственно объем выполняемых ими домашних заданий. И даже их поведение вне уроков улучшилось.

Применение данного метода для взрослых имел подобных положительный эффект. Когда экспериментаторы наконец открыли ученикам послания, которое действовало на их внутреннее мышление, то ученики были приятно удивлены, но никоим образом не шокированы. Достаточно абсурдное послание говорило: "Мамочка и я нераздельны". Уже на протяжении 25 лет это вставное сообщение ("мамочка") помогает в снижении веса, в игре, в достижении успехов по математике. В качестве подсознательного "спускового крючка" можно использовать множество посланий, однако "мамочка" оказалась одним из наиболее эффективных. Психологи посвятили не одну статью, в которой приводились доводы "за" и "против" данной методики. Одно из объяснений эффекта "мамочки" заключается в том, что это слово вводит человека в резонансное синергетическое состояние, в сферу единства со Вселенной (матерью) и полноты существования. Следует сказать, что "мамочка" – это только небольшая часть из огромного набора влияния на подсознание, что можно использовать в процесс обучения. Существуют множество методов влияния на сознание человека через его подсознание, которые могут использоваться для активизации процесса обучения.

Так, Т. Махони использует принцип сочетания музыки СО с подсознательными посланиями, что значительно активизирует соответствующее влияние, когда музыка и размерное ритмичное повторение значительно усиливают эффект "посланий". При этом, как показали эксперименты, эффект усиливается, если включить в музыку мотив прощения. Например, запись может звучать так "Мамочка и я едины. Я прощаю мамочку за то, что она ..." (Пропуск можно заполнить, например, фразой "ожидала от меня слишком много".) За этой фразой должно идти: "Я прощаю мамушку за то, что она не ожидала от меня много. Я прощаю себя за то, что я ожидал от себя много. Я перехожу границы, ожидая от себя слишком много". Таким способом можно перечислять реальных людей, встреченных в жизни.

На одну музыкальную кассету Т. Махони помещала до двухсот посланий, которые тесно связаны друг с другом. Данный принцип может использоваться и в процессе изучения конкретных дисциплин. Следовательно, создание собственных кассет с нужными посланиями для подсознания позволяет достичь успех в той или другой профессиональной деятельности, при этом человек будет слышать свой собственный голос: Т. Махони выяснила, что если используется чужой голос, то подсознание легче воспринимает женский, а не мужской. Было выяснено также, что послание можно внедрять в человека и во время сна.

СО использует и метод самодистанционирования (диссоциации), когда человек персонализировал свое подсознание с неким "Джорджем" (идеалом) и учится общаться с ним, переводить свои проблемы в такое русло, чтобы "Джордж" решал их. Например, во время экзаменов (после того, как вы мысленно ответите на вопрос все, что знаете) предлагается закрыть глаза, восемь раз медленно и глубоко вдохнуть и попросить "Джорджа" ввести необходимые ответы в ваше сознание.

Особое место в СО занимает музыка, что позволяет раскрывать внутренние ресурсы психики человека. Исследователи выяснили, что некоторые виды музыки, написанной композиторами прошлых веков, которые творили в стиле барокко (например Вивальди, Телеман и Бах), положительно влияют на

ум и память. Эти мастера создавали музыку в соответствии со специальными формулами, которые передавались из поколения в поколение музыкальными школами с древних времен. Исследователи выяснили, что часть произведений барокко с медленным темпом, или с темпом, который варьируется от 55 до 65 ударов на минуту, – дает усиление учебного эффекта. Композиторы барокко очень часто писали эту медленную, успокаивающую, беззаботную музыку для струнных инструментов, таких как скрипка, мандолина, гитара, клавесин, которые дают звуки, богатые естественными высокочастотными гармониками. Сегодня известно, что эти высокочастотные звуки буквально "вливают" энергию в мозг и тело человека.

Создается впечатление, что медленная музыка барокко синхронизирует работу тела и мозга. Музыка инициирует в человеке состояние напряженного отдыха. Считается, что расслабленное тело плюс напряженный ум является идеальным состоянием для наилучшей производительности. При этом оказывается синергический эффект соединения процессов возбуждения и торможения.

В целом, исследования свидетельствуют: синхронизация функций полушарий головного мозга (к чему с помощью музыки СО можно прийти в течение нескольких минут) является основой дзен-медитации. Такая синхронизация делает деятельность мозга человека целеустремленной и сверхпроизводительной [Острандер, Шрёдер, Острандер, 2000].

К подобному выводу пришел и Г.К. Лозанов, который выяснил, что названная им "математической" медленная музыка в стиле барокко способна вызывать у учеников в состоянии возбужденной расслабленности, то есть соединять функционально полярные процессы организма. Именно здесь он увидел метод индукции оптимального состояния для учебы. Такое "музыкальное" состояние способно заменить состояние сна, когда ускоренная учеба, которая проводится по этому методу, больше не будет привязана к спальням в институтах и школах, ее можно проводить везде. Более того, студенты, которые прослушивают специальную музыку, достигают оптимального функционального состояния незаметно для себя (без влияния таких агентов, как гипнотическое внушение, механическое возбуждение) благодаря периодическими вспышками света или повторяющимися звуками, без использования приемов йога. Прослушивание расслабляющей медленной музыки барокко дало возможность этому методу найти широкое применение в разных сферах образования.

Г.К. Лозанов убежден, что человеческая память не имеет границ. Его эксперименты с использованием гипноза показали, что все мы владеем суперпамятью, которая инициируется нашим подсознанием. Как и во время учебы во сне, информация здесь подается путем четырехсекундного потока, который прерывается четырехсекундными паузами. Каждый "блок информации" должен состоять не более чем из семи или восьми слов (правило  $7 \pm 2$ ). Как и при учебе во сне, здесь используется специальная интонация. Исследователи вычислили идеальное число повторений, длительность урока, последовательность подачи материала. Тесты показали, что музыка, написанная для струнных инструментов со свойственным ей богатством гармоничных обертонов, дает лучшие результаты по сравнению с музыкой, написанной для духовых инструментов и органа. Также было показано, что лучшие результаты дает музыка с темпом от 60 до 64 ударов на минуту, она помогает улучшить память вообще. Г.К. Лозанов выяснил, что медленная музыка барокко может быть в действительности названная музыкой суперпамяти. Ее медленный темп также добавляет внутреннему содержанию ощущение "расширения времени", а сочетание чтения текстового материала с прослушиванием специальной музыки связывает воедино деятельность правого и левого полушарий мозга, и, как выяснил Г.К. Лозанов, при этом данные прочно впечатываются в память.

В целом, используемая последовательность из "активного" концерта и следующего за ним "пассивного", составленного из медленной музыки в стиле барокко, представляет собой комбинацию, которая оказывает на человека "взрывное" влияние [Острандер, Шрёдер, Острандер, 2000]. Основные составляющие музыки, которая помогает человеку прожить без стрессов даются ниже: [360].

Можно говорить и о такой технологии влияния музыки, где используется "активный" концерт СН, который представляет собой написанную в высоком темпе сверхчастотную классическую музыку, как, например, концерты и симфонии Моцарта для скрипки. Для того, чтобы заниматься СН с помощью этой музыки, предлагается записать весь текст изучаемого материала вместе с фоновой музыкой, при этом новая информация будет усиленно передаваться в мозг с помощью жизненно важных для мозга высокочастотных звуков, что, как считают некоторые исследователи, выполняют функцию энергетической подзарядки нашего тела. Такой концерт СН – особенно если используется подборка из произведений Моцарта – состоит из музыки со спектром частот от 7000 до 8000, который, как было показано в результате исследований, осуществляет максимально быструю подзарядку мозга. Музыка

---

<sup>360</sup> • темп 60 ударов на минуту, который нейтрализует раздражение, улучшает память и позволяет легко взаимодействовать с подсознанием; • определенные последовательности звуков и гармоник, которые вводят в состояние резонанса с гармоничными элементами во Вселенной; • "ударные" частоты, которые помогают сконцентрироваться; • высокочастотные звуки, которые наделяют энергией наши ум и тело и помогают разрешить целый ряд проблем.

для струнных инструментов, используемая в первом 60-тактовом концерте СН, имеет звуковой спектр до 5000 Гц. Для активного концерта предлагается использовать всю конкретную симфонию или концерт, а не фрагменты из него, как при использовании медленной музыки в стиле барокко

Когда учебный материал записывается поверх высокочастотной музыки, последовательность музыки, мелодии и ее динамика (тихие и громкие участки и соло для разных инструментов) смешиваются с учебным материалом, помогая закреплять учебный материал в памяти.

Бесконечная разнообразность чувств и эмоций человека является частью СН, направленного на активизацию и синергичное включение в работу всех анализаторов чувств, эмоций, воображения. Здесь учебная информация может подкрепляться запахами – можно пользоваться цветными маркерами с разными запахами, которые фиксируют отдельные виды учебной деятельности, например, когда ученики пишут диктант, они могут пользоваться маркерами теплой цветовой гаммы с запахом лимона, а когда делают арифметические задачи – маркерами холодной цветовой гаммы с запахом вишни. Было показано, что во время экзамена такой метод помогает ученикам более успешно справиться с заданиями.

М. Ленг из университета Айдахо проводила уроки СН со своим маленьким сыном на фоне приятного запаха духов. Ф. Стауб из Ельского университета использует принцип "учебы с помощью запахов". Так он просит студентов своего курса выучить набор слов из словаря, и в то время как они учат этот список, комната начинает наполняться тяжелым, сладким запахом шоколада, который провоцирует слюноотделение. И хотя Ф. Стауб не просил студентов зазубривать эти слова, через два дня он проверил, насколько хорошо они их запомнили – и опять в воздухе висел сладкий запах шоколада. Оказалось, что те, кто вдыхал запах шоколада как во время процесса запоминания, так и во время тестирования, запомнили слова намного лучше, чем студенты из групп, где не применялся шоколадный запах. Ф. Стауб предлагает ассоциировать разные ароматы с разными предметами учебы.

Исследователи из Канады также пришли к выводу, что запах улучшает словарную память. Выяснилось, что пробуждение памяти не зависит от конкретного запаха, вдыхаемого студентами – ключевым было применение одинаковых запахов как во время учебы, так и при воссоздании материала. Изучая возможности запаха, Ф. Стауб перешел к промышленным исследованиям. Кроме всего прочего, он работает над использованием запахов при подготовке команд пилотов в случаях внештатных ситуаций. План подготовки предусматривает такую схему: возникает опасная ситуация, и одновременно с загоранием предупредительных огней появляется запах, который вынуждает команду прореагировать и вспомнить необходимое как можно быстрее, поскольку в отличие от других ощущений, запах влияет непосредственно на мозг.

Следует также сказать, что запахи, влияют на кинестетический сферу человека, которая является базовой, поскольку родившийся ребенок вначале владеет только кинестетическими возможностями, в то время как его слух и зрение начинают в полную меру функционировать через определенный промежуток времени, как бы отделяясь от кинестетики. Поэтому кинестетические (тактильные) анализаторы можно считать синергичным перцептивным полем, в сфере которого активизируются память о натальном и раннем постнатальном периодах развития человека, которые можно определить как "райские". На этом принципе работают ароматерапия. Как показали психологи Кембриджского университета, от запаха ромашки значительно возрастает способность людей запоминать живые позитивные образы. Ромашка также улучшает настроение людей и снижает возникновение негативных фантазий и сцен с гнетущим влиянием [*Острандер, Шрёдер, Острандер, 2000*]. В этой связи интерес представляет информация, взятая из книги М. Дмитрука "*Как дожить до третьего тысячелетия*", где рассказывается об органичной интеграции человека в окружающую среду, что обнаруживает удивительные феномены энергообмена и энергонасыщения:

"В определенных условиях человек, по-видимому, способен получать энергию из окружающей среды непещевым путем. Об этом знали еще древние индусы, которые называли такую энергию праной. Но имеет ли она физический смысл или является продуктом воображения? Ответ на вопрос дают эксперименты, проведенные в научной лаборатории.

...В тихой темной комнате, изолированной от внешних физических полей, стоит удобное кресло, на котором полулежит испытуемый. К его телу прикреплены многочисленные датчики, от них тянутся разноцветные провода. Они выходят за пределы комнаты, где установлена современная диагностическая аппаратура. Приборы чутко следят за работой сердца, мозга, легких и других органов, регистрируя одновременно сотни параметров. Сейчас они записывают фоновые данные, которые характерны для испытуемого в спокойном состоянии.

Но вот в комнате начали вспыхивать разноцветные лампы – и показания приборов стали изменяться. Когда светила синяя лампа, испытуемый чаще дышал, у него чаще билось сердце, активнее работали другие органы. Может, это объясняется психологической причиной: например, ему неприятен синий цвет?

Но в организме испытуемого происходили глубокие изменения, которые не могут быть вызваны одними эмоциями. Выдыхаемый воздух поступал в резиновые мешки, их содержимое анализировали в специальном приборе – спиrolите. В этом воздухе оказалось повышенное содержание углекислого газа, а кислорода было меньше, чем обычно. Это значит, что организм расходовал больше энергии, чем ему необходимо в спокойном состоянии. Расслабившись в кресле и глядя на синюю лампу, испытуемый как будто выполнял тяжелую физическую работу.

А когда горела красная лампа – все наоборот. Пульс снижался, дыхание становилось реже. Человек испытывал ощущение удивительно приятного отдыха. А самое интересное – у него уменьшалось потребление кислорода и выделение углекислого газа: они были на 20 процентов ниже фоновых показаний. Но если человек не двигается, он не способен получить дополнительную энергию за счет расщепления пищевых продуктов. Значит, она поступала из другого источника – неужели им может быть просто красный свет?

Ученые не торопились с выводами. Они изменили методику опытов. Теперь испытуемый сидел в темноте и слушал звуки электрооргана. Оказалось, что низкие музыкальные тона действуют подобно красному свету – снижают потребление кислорода и углекислого газа. А высокие – подобно синему – повышают. Значит, звуки тоже могут давать и отбирать энергию?

До последнего времени ученые считали, что внешняя энергия может поступать в организм только пищевым путем. Но древние мудрецы Востока полагали, что человек получает прану – через точки акупунктуры, органы чувств и в виде пронизывающих тело "вибраций". Сейчас эта идея подтверждается экспериментально. Оказывается, для нашего организма далеко не безразличны электромагнитные, световые, акустические колебания в окружающей среде.

Впрочем, в этом постоянно убеждаются даже люди, далекие от науки. Вот характерный пример. Те, кто впервые побывал на концерте светомузыки в стиле "рок хеви металл", чувствуют странную слабость и головокружение – как будто из них высосали энергию. Сами исполнители называют "металл" агрессивной музыкой, а медики бьют тревогу: она действует на организм подобно наркотику, ее поклонники становятся "рокоманами", которые деградируют духовно и физически. А в лаборатории Медеяновского удалось смоделировать механизм разрушительного воздействия "тяжелого металла" на организм.

Но ведь есть и другая музыка. Вспомните игру органа или пение церковного хора при сиянии свечей. Сосредоточившись на них, люди ощущают прилив жизненных сил. Верующим кажется, что душа поднимается над землей и возносится к Богу. А ученые объясняют это тем, что могучие звуки органа, голоса певцов, мерцание огней подпитывают прихожан энергией. ... в божьем храме верующий питается не святым духом, а звуком и светом... Само устройство храма говорит об этом. Церковь – прекрасный резонатор, и в ней возникает причудливая игра света. Но воздействие на верующих далеко не исчерпывается двумя видами колебаний. Еще в "Веданте" было написано, что прана – это совокупность так называемых праэлементов энергии, которых очень много. С другой стороны, прана не исчерпывается ни одним из своих элементов. Это подтвердили исследования ... считают, например, что сверхмарафонец, питающийся по системе Шаталовой, способен усваивать... азот из воздуха и строить из него ткани своего организма. Действительно, если бактерии помогают усваивать азот воздуха травоядным животным, то почему бы им не оказать такую любезность и человеку? К. П. Бутейко убежден, что дополнительную энергию может давать углекислый газ – если вы овладеете методом волевой ликвидации глубины дыхания... дополнительную энергию может давать... тяжелый радиоактивный газ радон, который словно "выжимается" из недр во время магнитных бурь (эффект магнотрикции). Он оказывает тонизирующее воздействие на психику...

Есть и другие гипотезы, которые подтверждают идею о пране. Итак, вполне возможно, что человек действительно получает энергию из внешней среды по многим каналам – его питает не только пища, но и свет, звук, воздух... А что, если они действуют лишь как внешние раздражители, в ответ на которые организм сам вырабатывает энергию из питательных веществ? Медеяновский убежден, что в данном случае организм напрямую подпитывается энергией окружающих его физических полей. Ведь мы измеряли не только процентное содержание кислорода и углекислого газа в выдыхаемом воздухе, но и объемный их баланс за несколько минут – а его очень трудно изменить по желанию. И так думали многие исследователи. Еще в 1904 году академик В. М. Бехтерев утверждал: всякая энергия внешнего воздействия, поступающая через органы чувств, накапливается в нервной системе даже в большем количестве, чем в мышцах" [Дмитрук, 1991, с. 53-55]

Еще один из путей СН – это социально-ролевые тренинги, которые позволяют освободиться от принципа отождествления себя со своими социальными ролями и развивают умение использовать ресурсы разных ролей. Самый быстрый путь к формированию определенного умения – это представить себя другим человеком и перенять ее способности, стиль поведения и деятельности, благодаря чему копируется и функциональный стиль организма. Такая ролевая подготовка может проходить на уровне гипнотического транса. Здесь интерес представляет метод "искусственной реинкарнации" В. Г. Райкова, направленный на выявление и развитие скрытых талантов человека. С помощью этого метода у студентов, которые изучают, например, естественные науки, чья способность к рисованию ограничивалась умением выполнить карандашом несложный рисунок, внезапно пробуждался талант в сфере изобразительного искусства, а для некоторых из них оно даже стало профессией. Когда В. Г. Райков переводил их в другое состояние (это была новая форма глубокого, но активного гипноза), они начинали полностью чувствовать себя Пикассо, Рембрандтом или Рафаэлем, и казалось, что талант возникает просто ниоткуда. В постгипнотическом состоянии некоторый уровень умений, инициированный в гипнотическом трансе, оставался.

Искусственная реинкарнация помогает наделять человека умениями и информацией, активизировать латентные ресурсы человеческой психики. Эксперименты показывают, что для того, чтобы активизировать эти ресурсы, нам необходимо дистанцироваться от своего жизненного пути и системы привычных социальных ролей. Возникает вопрос: почему нарушение идентификации личности пробуждает способности? Считается, что такой опыт позволяет проникнуть в безграничные сферы "коллективного подсознания", активизировать резонансные эффекты, когда что люди с развитой сферой воображения могут черпать знание из коллективного подсознания. Именно поэтому телефон практически одновременно изобрели пять человек, и именно по этой причине Эдисона одно время обвиняли в том, что он телепатическим образом читает мысли других ученых.

Р. Уоллес использовала в своей работе принцип перевоплощения, названный "*Голова тщательного наблюдателя*". Ученикам Р. Уоллес нравилось становиться "улучшенной версией самих себя", используя глаза, чувства и ум наблюдателя для такого же тщательного понимания любой ситуации, как и наблюдатель. Р. Уоллес разработала своего "тщательного наблюдателя" на основе книги В. Венгера "*Надевая голову гения*". Следует сказать, что такая "замена голов" – это проверенный временем метод, который использовали учителя как индуизма, так и западных культур уже много веков [*Острандер, Шрёдер, Острандер, 2000*].

Следует сказать, что резонансное обучение учебная технология зависит от пребывания в состоянии соответствующего резонанса, что объясняется теорией морфического резонанса Р. Шелдрейка, которая объясняет, как гениальные физики могут получать огромное количество информации, которая должна была бы находиться за границей их понимания. Гипнотические состояния в какой-то степени подтверждают идею резонансного обучения.

Подобно В. Г. Райкову, украинский исследователь методов ускоренной учебы В. Стефанишин помогал обнаружить новые грани и способности человека с помощью гипнотических состояний. В Киевском НИИ психологии он исследовал измененные состояния сознания человека с помощью гипноза: в глубоком трансе людям внушалось, что время для них течет очень быстро, так что они продвигались в будущее на дни, месяцы, годы. Им постоянно задавались вопросы: "Что вы делаете? Что происходит?". А после выведения из гипноза их спрашивали о том, каким они видят сейчас свое будущее; они также записывали мечты. В соответствии с исследованиями В. Стефанишина, взгляд на будущее из гипнотического состояния оказывался ближе к реальности, чем мечты этих людей и их пророчество в обычном состоянии.

Когда В. Стефанишин с помощью гипнотического влияния создавал путешественников во времени, то некоторые из них, как утверждает исследователь, смогли преодолеть, казалось бы, непроходимые барьеры пространства и времени и рассказывали о своем состоянии до рождения и после смерти. В. Стефанишин пришел к выводу, что разум человека существует в пятимерном временном континууме, который может быть классифицированный как неизведанный потенциал человеческой жизни.

Как и много других отечественных ученых, В. Стефанишин пытался использовать состояние глубокого транса для ускорения учебы. Так, например, введя тринадцатилетнего мальчика в сомнамбулическое состояние, он ликвидировал все барьеры, которые мешали ему изучать геометрию, и превратил его в профессионала. Но В. Стефанишин, как и Г. К. Лозанов, был уверен, что индивидуальное обучение умению изменять собственное состояние является намного безопаснее и, если говорить о долгосрочном запоминании, является более эффективным подходом. Одной из причин, почему Г. К. Лозанов, который хорошо владел гипнозом, разработал суггестологию и суггестопедию, была попытка избежать деструктивного влияния глубокого транса на сознание человека.

В целом, предлагаемая форма СН для достижения учебных целей использует следующие методики: психологическую релаксацию и методы, которые задействуют воображение для снятия стресса и приведения системы ум-тело в наилучшее состояние для СН; 60-тактовую музыку в стиле барокко, которая уменьшает действие стресса и создает "якорь" в памяти; учебная информация разбивается на короткие "звукотакты" отрезки, которые подаются ритмично и интонационно под медленную музыку в стиле барокко. Также рекомендуется использовать специальные концерты высокочастотной музыки и чтение текстов с выражением – это поможет наполнить мозг энергией и провести балансировку мозговой деятельности.

Рассмотренные методы резонансной педагогики анализировать в плоскости **метода раскрытия сверхвозможностей В. М. Бронникова** [см. Петров, 1999], который нацелен на использование ресурсов правого полушария головного мозга. Данный метод, хотя и изрядно критикуемый в интернетовских ресурсах, был так или иначе исследован в МГУ, Научно-исследовательском институте педиатрии РАМ РФ, Украинской академии медицинских наук, Научно-исследовательском институте физико-химической медицины РФ, Научно-исследовательском институте традиционных методов лечения Министерства здравоохранения РФ, Российским научно-методическим центром восстановительного лечения детей с церебральными параличами, Научно-исследовательским институтом мозга РАМ РФ, Научно-исследовательским институтом психологии Министерства здравоохранения РФ, Научно-исследовательским институтом высшей нервной деятельности РФ, Международной Академией Информатизации и др. Один из аспектов сверхвозможностей человека – формирование у человека биокомпьютера, который дает неограниченные перспективы для саморазвития. Это и возможность производить сложнейшие математические действия, способность видеть с закрытыми глазами окружающее пространство и человеческий организм изнутри, видеть структуры атомов, клеток (о чем повествует, к стати, и Ст. Гроф), развивать разные феноменальные способности человека: различные виды памяти – фотографическая, музыкальная, компьютерная, различные способы видения, нестандартные способы получения информации, такие, как сканирование пространства, телепатия и др. С его помощью можно осуществлять переводы текстов с иностранных языков, получать информацию из любой точки пространства и времени.



Для организации стабильной работы биокомпьютера требуется включение в работу *правого полушария* головного мозга человека, которое доминировало у человека на заре его исторического развития, о чем мы можем узнать из исследований. Леви-Брюля где он, анализируя первобытные мифы, верования, обычаи, делает вывод о существенном отличии первобытного пралогического мышления от сознания цивилизованного человека. Специфичность первобытного мышления характеризуется тем, что оно мистическое, или магическое, в нем нет различия между естественным и сверхъестественным, сном и бодрствованием, частью и целым. В пралогическом мышлении память имеет совершенно иную форму и другие тенденции. Ее можно сравнить с эйдетической памятью, которая свойственна маленьким детям. Данная память является одновременно очень точной и весьма эффективной. Она воспроизводит сложные коллективные представления с величайшим богатством деталей и всегда в том порядке, в котором они традиционно связаны между собой в соответствии с мистическими отношениями. Особенно замечательной формой этой памяти является та, которая до мельчайших деталей сохраняет облик тех местностей, по которым прошел туземец, и которая позволяет ему находить дорогу с такой уверенностью, которая поражает европейца. Эта топографическая память у североамериканский индейцев граничит с чудом: им достаточно побывать один раз в каком-нибудь месте для того, чтобы навсегда точно запомнить его.

Для того, чтобы проанализировать суть метода раскрытия сверхвозможностей В. М. Бронникова, поговорим о развитии человека. Оно дает нам универсальную схему разворачивания любого процесса, который изначально обнаруживается как недифференцируемая сущность, где основные параметры процесса представлены в скрытом виде и пока еще не вычлениаются для анализа и измерения. Примером может служить феномен сингулярного состояния материи, в котором четыре вида фундаментального физического взаимодействия (сильное, слабое, электромагнитное и гравитационное) сосуществуют в виде так называемого "великого объединяющего взаимодействия". Корпускулярно-волновые свойства элементарных частиц также представляют собой нечто единое в виде принципиально нерасчленимой целостности. Вселенная на ее фундаментальном квантовом уровне также представляет собой единый нерасчленимый комплекс, элементы которого не дифференцируются в силу присущей им несиловой (непричинной) взаимной корреляции.

Человек также изначально предстает перед исследователем как некое целое: у ребенка первых дней жизни анализаторы чувств еще практически функционально не дифференцируются: возможности визуальной модальности еще неадекватны, а слуховая модальность практически никак себя не проявляет. Вся сфера чувствительности у младенца сфокусирована в основном в сфере кинестетики (моторика, осязание, обоняние). Если принять к сведению, что правое полушарие головного мозга функционально больше связано с визуальной модальностью, левое – с аудиальной, а функциональный синтез полушарий в основном связан с деятельностью кинестетической модальности, когда именно в зоне кинестетической репрезентации мозга в максимальной степени пересекаются два полушария [см. *Трансформация личности, 1995, с. 109*] (это происходит из того, что изначально у младенца полушария функционально едины и работают по функциональной схеме правого полушария), то можно сделать вывод: цветок сферы ощущений сначала раскрывается как единый кинестетический анализатор, а потом уже обнаруживаются лепестки аудиальной и визуальной модальностей.

Таким образом, состояние слитности внутреннего и внешнего, человека (младенца) и окружающей его среды, которое наиболее полно выявляется в плоскости феномена органического единства эмбрионального и материнского организмов, – данное состояние единства человека и мира реализуется в основном в сфере *кинестетики*. Данный вывод можно сделать и на основе обнаруженного факта: переключение сенсорного внимания на стимулы тактильной модальности способствует развитию альфа-активности ЭЭГ, которая выполняет роль синхронизирующего фактора электрической активности головного мозга. Н. Винер в книге "*Кибернетика*" описал процедуру математического анализа энцефалограмм человеческого мозга, который показал, что на частоте альфа-ритма (около 9–10 колебаний в секунду) имеет место процесс временной селекции, при этом альфа-ритм выполняет роль синхронизатора электроритмики мозга. Расчеты Н. Винера оказались верными. С позиции анализа нейро-физиологической модели мозга, объем памяти и другие характеристики перцептивных и когнитивных процессов являются "функцией параметров частот биоэлектрической активности в диапазоне альфа-ритма" [Князева, 1993].

Переключение же сенсорного внимания со стимулов тактильной модальности на стимулы зрительной модальности при закрытых глазах испытуемых приводит к депрессии альфа-активности ЭЭГ, то есть к десинхронизации ЭЭГ, а обратное переключение внимания приводит к ее восстановлению [см. *Тамбиев и др., 1993*]. Итак, кинестетика активизирует процессы синхронизации биоэлектрической активности мозга, приводя к функциональному единству его полушарий.

Развитие иных векторов чувствительности способствует формированию личностно-эгоцентрического статуса поведенческой и психофизиологической раздельности внутреннего и внешнего, человека и мира.

Универсальная парадигма развития, которую мы разрабатываем, обнаруживает конечную интегральную фазу синергетической слитности внутреннего и внешнего аспектов человека, его

сознания и подсознания, соматики и психики, фазу синестезического сплавления анализаторов чувств, когда три сферы ощущений – аудиальная, визуальная и кинестетическая – начинают работать в единой функциональной плоскости. Именно это приводит к раскрытию сферхвозможностей человека, реализующихся в феномене биокомпьютера, который является одним из результатов технологий развития человека Бронникова, Золотова и других. С позиции вышеприведенного анализа суть данных технологий становится вполне понятной. Все они так или иначе изначально направлены на развитие функциональных возможностей кинестетики, совершенствование которой сопровождается одновременным функционированием двух других модальностей, когда упражнения по развитию кинестетической чувствительности прodelьваются с открытыми глазами в атмосфере определенной активности и аудиальной модальности. Таким образом, развития кинестетической модальности происходит на фоне активности других видов модальности, что должно привести к их функциональному сплавлению и выходу на состояние полушарного синтеза, обнаруживающего удивительнейшие феномены.

Можно вычленить следующий механизм активизации визуальной чувствительности, достигающей уровня микро- и телескопа. Между кинестетической и визуальной (эйдетической) модальностями устанавливается условно-рефлекторная связь, так как развитие тактильной чувствительности здесь идет на фоне работающего визуального анализатора чувств. Между кинестетической и эйдетической устанавливается определенное психофизиологическое соответствие, когда кинестетические сигналы подкрепляются визуальными. После того, как данное соответствие будет установлено, а возможности кинестетической модальности расширены, человек может с закрытыми глазами воспринимать кинестетические сигналы внешней среды, которые начинают дублироваться визуальными сигналами на его внутреннем зрительном экране. Это в данном случае и называется ясновидением, при котором человек способен получать информацию из любой точки пространства и времени, и данная информация, в свою очередь, оказывается символической (архетипической), наполненной определенной семантикой, то есть имеет определенное прагматическое значение.

В связи с отмеченным выше можно говорить о так называемом **ГЛОБАЛЬНОМ ОБРАЗОВАНИИ**, которое, как писал Г. К. Селевко, исходит из основополагающей идеи, которая состоит в том, что современная школа существует в быстро меняющемся, но взаимосвязанном мире и что она призвана воспитать у учащихся расширенное, целостное видение этого мира и места человека в нём.

Идея глобализма в образовании позволяет создать в представлении ученика целостную картину жизни людей, образ их "культурного дома". Идея глобализма позволяет учащимся увидеть и осмыслить отдельные этапы развития окружающего мира, и прежде всего образ человека, который этот мир создаёт, в нём обитает и им же формируется.

В технологии глобального образования интегрируются: знания и эмоциональные впечатления, полученные учениками при изучении различных учебных предметов; внешкольные впечатления учащихся на основе системообразующих подходов (исторического и творческого).

Главная цель глобального образования – развитие **ГЛОБАЛЬНОГО МЫШЛЕНИЯ**, воспитание чувства причастности, школьников к жизни планеты Земля, нашего общего дома, установление гармоничных отношений человека с природой, гармоничных отношений человека с самим собой, а также подцели:

- восприятие современного мира *целостно* (как единой системы);
- познание мира *во взаимодействии* всех его сторон и себя в этом мире;
- утверждение в сознании учащихся *приоритета* общечеловеческих, обще-культурных ценностей;
- осознание своей *сопричастности* к окружающему миру;
- ориентация на *гуманистические* принципы при выборе решений;
- умение видеть альтернативные пути решения проблемы;
- преодоление *стереотипов*,
- *критичность* мышления;
- умение извлекать *уроки* из прошлого;
- *рефлексивное осмысление* собственного опыта в контексте общечеловеческих ценностей.

Важными являются *пути формирования глобального мышления в школе и вузе*: акцент на изучении глобальных проблем; углубление и совершенствование занятий по мировой истории, географии, политике, культуре, экономике, экологии; расширение понимания учащимися национального и культурного разнообразия посредством изучения национальной литературы, искусства, музыки, танца, обычаев; изучение своей истории в мировом контексте, взаимосвязи своей страны с целым миром; формирование естественнонаучной картины мира в процессе преподавания основ наук; изучение иностранных языков.

При этом необходима неразрывная взаимосвязь между чисто когнитивными и эмоционально-ценностными процессами, определяющими целостное видение мира и одновременно гуманистическое отношение к нему [Селевко, 2006, т.1, с. 468-470].

Все это делает особенно важным реализацию принципа **педагогической интеграции**. Как пишет Г. К. Селевко, термин "**интеграция**", означающий "объединение, соединение, суммирование", в педагогических технологиях применяется в нескольких значениях.

С философско-педагогической точки зрения интеграция может быть рассмотрена как механизм, обеспечивающий приведение в соответствие индивидуального уровня мышления и уровня развития совокупного сознания человечества, определяемого понятием "ноосфера", это понятие, отражающее фундаментальные условия образования любой системы.

Ведущим принципом развития современных образовательных систем становится принцип интеграции. Сущность этого принципа – понимание условности строгого деления естественно-научного и гуманитарного знания на отдельные образовательные области, стремление к созданию синтетических, интегрированных систем знаний, дающих школьникам представление о целостной картине мира.

При этом можно говорить о концепции интеграции в образовании, которая базируется на таких теоретико-методологических основах:

- **Принцип взаимодополняемости** естественнонаучной методической традиции и гуманитарных способов познания,

- **Синергетический** подход: общность закономерностей и принципов самоорганизации самых разных макросистем – физических, химических, биологических, технических, экономических, социальных.

- **Системный** подход: интеграция – система систем, результат систематизации более высокого порядка.

- **Гносеологический** подход: интеграция – это способ и процесс формирования многомерной полифонической картины мира, основанный на сопряжении различных способов и форм постижения действительности; это процесс и результат становления целостности (холизма) – единого качества на основе многих других качеств; принцип осуществления образовательного процесса, основанный на взаимодополнении разных форм постижения действительности.

- **Герменевтический** подход: интеграция – это принцип, который проявляется в преобразовании всех компонентов образовательной системы в направлении объединения, обобщения, разработки интегративных образовательных программ, учебных курсов, уроков, мероприятий, получение интегративных результатов образования и т.д.

- **Деятельностный** подход: интеграция – это средство, обеспечивающее целостное познание мира и способность человека системно мыслить при решении практических задач; создание условий для становления у учащихся личностно-многомерной картины мира и постижения себя в этом мире.

- **Информационный** подход: интеграция — ведущая тенденция обновления содержания образования – большая науковедческая проблема. Главной задачей здесь является интеграция каналов информационного взаимодействия учащихся с миром в его целостности и многообразии, актуализация природных возможностей многомерного восприятия действительности. Объектами интеграции в учебном познании могут выступать: виды знаний, система научных понятий; законы, теории, идеи; модели объективных процессов.

- **Развивающее обучение.** С позиций развития личности интеграция создаёт условия для: выхода на более высокий уровень осмысления; совершенствования индивидуально-личностного аппарата познания; развития свободы мышления; сформирования креативности учащихся.

Можно говорить о таких концепциях и технологиях интеграции на базе общего образования:

- **интеграция содержания** образования, уменьшение многопредметности, укрупнение образовательных областей (концепция В.В. Серикова);

- **генерализация содержания** учебных предметов (концепция внутрипредметной интеграции — В.И. Загвязинский);

- **укрупнение** дидактических единиц (П.М. Эрдниев);

- технологии интегрирования учебных предметов (например, физика + химия – А.И. Гуревич);

- **объединение** в одних пространственно-временных координатах различных технологий, методов, приёмов (концепция синтеза дидактических систем – Л.А. Артемьева, В.В. Гаврилюк, М.И. Махмутов);

- **соединение** в единое целое **воспитания и обучения, обучения и труда, усилий школы и общества** (концепция интеграции воспитательных сил общества – В.В. Семёнов);

- экологическое образование;

- глобальное образование;

- холистическое, целостное образование;

- гражданское образование.

Наконец, интегральными являются новые информационные (компьютерные) технологии [Селевко, 2006, т.1, с. 451-452]<sup>361</sup>.

<sup>361</sup> В связи с этим важно отметить, что компьютерные фирмы "Эппл", "Интел" и "Хотелл Паккард" финансировали исследование психологических состояний пользователей Интернет. Выводы таковы: каждый час использование Интернет в неделю в среднем сокращает прямые личные контакты пользователя на 2,7 % и увеличивает на 1% его "депрессивный потенциал". Виртуальные человеческие отношения, которые устанавливаются через Интернет, не дают пользователю той теплоты и поддержки, которые возникают при прямых личных контактах. Таким образом, использование Интернета усиливает депрессию и изоляцию человека [см.: Кара-Мурза, 2000, с. 143].

А.А. Коростелева пишет о следующих принципах интеграции общеобразовательных предметов, в целом, и предметов гуманитарного цикла, в частности: *антропологический* характер интеграции (ставящий в центр всех образовательных усилий ребенка развитие его творческих возможностей и личностный рост, что предполагает привлечение антропологических знаний о природе человека), *культуросообразная* интеграция образования (связывающая образовательное и социальное пространство в единую культуросообразную среду – принцип разработан А. Дистервегом). При этом интеграция как системообразующий дидактический принцип выполняет такие педагогические функции, как: мировоззренческую, развивающую, культуротворческую, организационную [Коростелева, 2012, с. 101-104].

В связи с проведенным анализом интерес также представляет **процесс достижения человека акме** (творческой жизненной вершины), который может пониматься как фазовое (критическое) явление. Анализ психолого-педагогической литературы показывает, что наиболее полно идея всестороннего развития человека реализуется в таком комплексном научном направлении, как **акмеология**, которая может пониматься как отрасль научного знания, комплекс научных дисциплин, объектом изучения которого является человек в динамике самоактуализации его творческого потенциала, саморазвития, самосовершенствования и самоопределения в разных жизненных сферах, в том числе в образовании, в самостоятельной профессиональной деятельности, в системе повышения квалификации (Н.В. Кузьмина).

Таким образом, человек в акмеологии рассматривается как субъект жизнедеятельности, способный к саморазвитию и творчеству, к самоорганизации своей жизни и профессиональной деятельности, а акмеология как наука занимается как изучением закономерностей самореализации творческого потенциала человека в процессе творческой деятельности на пути к высшим профессиональным и жизненным достижениям (вершинам), так и исследованием объективных и субъективных факторов, способствующих и препятствующих достижению отмеченных вершин, что предполагает анализ таких процессов, как самообразование, самоорганизация, самоконтроль, самоусовершенствование, самокоррекция и самореорганизация человеческой деятельности под воздействием новых требований, которые идут как извне, от профессии и общества, развития науки, культуры, техники, так и изнутри – от собственных интересов, потребностей и установок [Бранский, 2001].

Акмеология как наука о вершинах достижений в жизнедеятельности и развитии человека обнаруживает важнейших ресурс *синергетической методологии*, когда синергетический подход к анализу действительности в сфере акмеологии, как отмечают ее разработчики, предстает фундаментальным принципом.

Так, акмеология, подобно синергетике, обнаруживает необходимость в преодолении классического лапласовского принципа детерминизма, в соответствии с которым любая внешняя причина действует непосредственно и однозначно определяет конечный результат влияния [Зайцев, 1996, с. 53-67].

Как и синергетика, акмеология обнаруживает черты междисциплинарной науки, поскольку акмеология призвана создать научный аппарат, который бы позволил адекватно отражать процесс эффективного развития и становления человека во всей совокупности его качеств, обнаруживая методологическую проблему ликвидации терминологических дискуссий и объединения понятийного аппарата психологии, медицины и педагогики в единственном акмеологическом тезаурусе, что предполагает решения задачи объединения и упорядочения дескриптивного аппарата экономики, этики, этнологии, социологии, психологии и педагогики с учетом социогенеза [Зайцев, 1996, с. 53-67].

В целом, акмеология, подобно синергетике, направлена на реализацию принципа целостности, поскольку акме человека, который находится в фокусе изучения акмеологии, здесь понимается как гармоничное единство психологических и социальных установок, в сфере чего достигается полнота бытия в рамках индивидуального состояния [Пробл. разв. системы акмеолог. наук, 1996, с. 164].

*Важнейшим общим исследовательским полем как синергетики, так и акмеологии является изучение процесса трансформации, перехода человека к новым качественным состояниям – акмевершинам, которых в жизни человека может быть несколько.*

Данная трансформация реализуется, как **фазовый переход**, то есть как некое критическое явление – диалектический процесс перехода количества в качество, что реализуется на уровне общенаучной (философской) методологии и воплощается в конкретных педагогических технологиях <sup>362</sup>.

---

<sup>362</sup> В связи с этим можно говорить об обучении как **фазовом бифуркационном нелинейном синергетическом процессе инициации**, который опрокидывает традиционные представления педагогов о принципиальных ограничениях получения знаний. Речь идет об извечном педагогическом вопросе: можно ли научить тому или иному предмету ученика, у которого совершенно нет к этому способностей? С позиции новой синергетической педагогической парадигмы научить можно чему угодно и кого угодно, если использовать феномен бифуркационного перепрофилирования организма учащихся в так называемых критических фазах (что в свое время использовал А. С. Макаренко в виде "метода взрыва"). Данный вывод также проистекает и из философского принципа, согласно которому все, что только может измыслить человек, имеет право на существование и существует, когда все, существующее в потенции, может получить актуализацию, поскольку на фундаментальном квантовом уровне Вселенной потенциально-вероятностный и актуально-

Поэтому анализ процесса достижения акме человеком должен включать и анализ так называемых фазовых (критических) синергетических состояний, являющихся фундаментальной характеристикой движущихся и изменяющихся предметов и явлений Вселенной.

### ГЛАВА 3. СИНЕРГЕТИЧЕСКАЯ ОБРАЗОВАТЕЛЬНАЯ ПАРАДИГМА КАК ПАРАДИГМА ТВОРЧЕСКОГО РАЗВИТИЯ ЛИЧНОСТИ

*...по странному устройству вещей, всегда ничтожные причины родили великие события, и наоборот – великие предприятия оканчивались ничтожными следствиями. Какой-нибудь завоеватель собирает все силы своего государства, воюет несколько лет, полководцы его прославляются, и наконец все это оканчивается приобретением клочка земли, на котором негде посеять картофеля; а иногда, напротив, два какие-нибудь колбасника двух городов подерутся между собой за вздор, и ссора объедает наконец города, потом села и деревни, а там и целое государство.*

*Н. В. Гоголь ("Старосветские помещики")*

*Великие приключения происходят от малых причин  
А.В.Суворов*

*В неустойчивых системах "совершенно ничтожная причина, ускользающая от нас по своей малости, вызывает значительное действие, которое мы не можем предусмотреть, мы имеем перед собой событие случайное"*

*А. Пуанкаре ("Наука и метод", 1908)*

*Судьба судьбы судьбе с судьбою о судьбе*

*Б. Акуджав*

*Самый большой страх человека – это страх страха*

*Гегель ("Феноменология Духа")*

*Мир есть единство Жертвы, Приносящего жертву и Места, где Жертва приносится*

*Индустриальное изречение*

*Имеющим посох воздам, а у не имеющих посоха – отниму и то, что они имеют*

*Буддистское изречение*

*...ибо кто имеет, тому дано будет и приумножится, а кто не имеет, у того отнимется и то, что имеет*

*Мф 13:10-13, 15*

*То, что не стоит читать более одного раза, совсем не стоит читать*

*Карл Юлиус Вебер*

*Реальность, окружающая человека, есть рефлексия рефлексии*

*Психологическая мудрость*

*Не было гвоздя – подкова пропала,*

*Не было подковы – лошадь захромала,*

*Лошадь захромала – командир убит,*

*Конница разбита – армия бежит.*

*Враг вступает в город, пленных не щадя,*

*Потому что в кузнице не было гвоздя!*

*С.Я. Маршак*

*Собраться вместе – это начало. Остаться вместе – это прогресс. Работать вместе – это успех*

*Г.Форд*

Одним из магистральных направлений развития **резонансных форм обучения** есть **синергетическое**, которое кристаллизуется на основе междисциплинарных связей. Синергетика – одно из новейших научных направлений – может считаться ведущей отраслью междисциплинарных исследований, которые распространяются на все сферы общественного бытия. Современные научные исследования показывают, что синергетическая парадигма способствует глубокому познанию таких сложных нелинейных открытых систем, как общество и разных его подсистем, в частности и образования.

---

действительный аспект не дифференцируются. Поэтому наше гипотетическое предположение о том, что человека можно научить всему, является при определенных условиях верным. Данный вывод вытекает также и из множества **жизненных фактов**, свидетельствующих о том, что существуют такие (критические) условия, в которых человек способен одновременно открывать (обнаруживать, инициировать, формировать) самые неожиданные способности и умения: необразованный крестьянин, которого ударила молния, вдруг начинает молниеносно производить сложнейшие математические вычисления, а человек, испытавший сильный болевой шок, открывает способность к языкам и в короткий срок усваивает сотни иностранных языков. Наконец, человек, посредственно играющий в шахматы, в состоянии гипноза после внушения, что он гроссмейстер, начинает играть действительно по-гроссмейстерски. И, что интересно, после нескольких гипнотических сеансов подобного внушения человек начинает прилично играть в шахматы и в своем обычном состоянии.

Важным является и то, что, согласно метаморфозному принципу взаимозаменяемости психических функций организма, в человеке можно развить множество умений, даже применяя достаточно традиционные техники обучения. Так, не имеющий музыкального слуха человек может развить способность к тонкому различению звуков, что подтвердили психологические эксперименты: в опытах по выявлению феномена многомерности ощущений испытуемым предъявляли различные звуки; при последовательном уменьшении от серии к серии разницы между звуковыми стимулами, когда испытуемый оказывался не в состоянии различать их по громкости, он начинал слышать в передаваемых звуках новые, не замечаемые им ранее неспецифические качества после того, когда в этом процессе использовал феномен синестезии (многомерности ощущений), то есть когда с целью различения звуков начинал наделять их ассоциативными качествами, когда звуки могли казаться гладкими, шероховатыми, матовыми, блестящими и т. д.; таким образом у человека понижался не только порог различения звуков, но и повышались перцептивные возможности их дифференциации [Бардин, 1986]. Здесь, как видим, использовался синергетический принцип "талант – синтез талантов", или, в нашем случае, "перцептивно талантливый человек реализует данный талант посредством синтеза отдельных ощущений".

Синергетика как междисциплинарная отрасль знаний возникла в ответ на кризис линейного механистического мышления классической научной парадигмы, основными чертами которого является:

- представление о хаосе как исключительно деструктивного начала мира;
- рассмотрение случайности как второстепенного, побочного фактора;
- понимание мира как независимого от микрофлуктуаций (колебаний) низших уровней бытия и космических влияний;
- взгляд на неравновесие и неустойчивость как на досадные неприятности, которые должны быть преодоленными, потому что они играют негативную, разрушительную роль;
- развитие происходит линейно, постепенно, безальтернативно (а если альтернативы и есть, то они могут быть только случайными отклонениями от магистрального течения, подчиненные ему и в конце концов поглощаются им);
- мир связан стойкими причинно-следственными связями;
- причинные цепи носят линейный характер, а следствие если и не тождественно причине, то пропорциональный ей, то есть, чем больше вложено энергии, тем большим является результат.

Рассмотрим принципы, центральные понятия и категории синергетики.

1. *Категориальный аппарат синергетики* как науки о самоорганизации открытых систем базируется на пяти главных принципах: *принцип становления* (движение появляется главной формой бытия, который обнаруживает хаос как основу сложности, случайности, создания-разрушения, конструкции-деконструкции, а упорядоченность как основу простоты, необходимости, закона, красоты, гармонии); *принцип узнавания* (осмысления бытия как процесса становления); *принцип согласия* (бытие как становление формируется и идентифицируется лишь в процессе диалога субъектов и установления гармонии в результате диалога); *принцип соответствия* (отражает переход от досинергетичного к синергическому состоянию научного поиска); *принцип дополненности* (обнаруживает потребность в дополнении картины мира двумя описаниями реальности – досинергетичным и синергическим).

2. *Системность* является центральным понятием синергетики, когда система может пониматься как целое, как совокупность элементов, которые состоят в определенных отношениях, связях и образуют определенную целостность, единство. При этом под целостной системой понимается организованная и упорядоченная система с развитыми внутренними и внешними связями, система, в которой появляются новые, интегральные (эмерджентные) качества, не свойственные отдельным ее компонентам.

3. *Открытость системы* как предпосылка ее самоорганизации проистекает из ее неуравновешенности, способности обмениваться со средой энергией, веществом и информацией, в результате чего система обнаруживает кооперативные процессы, взаимный переход состояний неустойчивости и стойкости, взаимодействия случайности и необходимости, что имеет место в плоскости как природных, так и социальных явлений. Существенным здесь есть то, что для реализации состояния открытости нужна как локальная неоднородность среды в пределах одного общего значения, так и способность к взаимодействию большего числа подсистем в виде их общего синергического эффекта. Именно этот факт позволяет по-новому очертить подходы к анализу образовательных систем, которые обнаруживают как элементы неоднородности, так и взаимодействия отдельных подсистем.

4. *Нелинейность* может пониматься как многовариантность и непредсказуемость перехода системы из одного состояния в другое, что на уровне анализа образовательных систем помогает понять наличие и необходимость большого количества учебно-воспитательных моделей в рамках отдельных образовательных традиций и парадигм. Нелинейность характеризует самоподдержание системы путем гибели старого порядка, хаоса и рождения нового и обнаруживает неожиданные траектории развития, которые невозможно экстраполировать с помощью линейно-детерминистического анализа, поскольку к определенному моменту развитие системы можно предусмотреть благодаря открытым наукой закономерностям, но на определенном этапе развитие как линейный процесс может перейти в состояние бифуркации, после чего возникают достаточно неожиданные и непредсказуемые, *вероятностные* эволюционные перспективы.

5. *Неуравновешенность* – состояние открытой системы, при котором происходит изменение ее макроскопических параметров, то есть ее состава, структуры и поведения. Неравновесие стимулирует постоянную поддержку процесса обмена вещества, энергии, информации с внешней средой и может рассматриваться как важен параметр каждой системы.

6. *"Критические точки", "точки бифуркации"* – зоны "разветвления", где система встречается с множеством последующих путей развития), какие обнаруживают состояние *неуравновешенности, неустойчивости, флуктуации*, что предопределяет возможность перехода системы в другое качество, к новому уровню развития. Именно в точках бифуркации перед системой открывается разнообразие вариантов путей развития, которые она избирает и продолжает поступательное развитие к следующей точке бифуркации. При этом, флуктуации (колебания физических состояний системы) могут усиливаться за счет случайных внешних влияний, которые словно "подталкивают" систему к выбору траектории последующего развития.

7. *Феномен сверхмалого влияния* проистекает из того обстоятельства, что в открытых нелинейных средах малое (и даже сверхмалое) влияние, флуктуация, случайность могут приводить к существенному

результату. При этом, малая флуктуация может разрастаться в макроструктуру. Такое понимание процессов самоорганизации является важным для анализа в психолого-педагогических науках сензитивных фаз развития человека. Малое (и даже сверхмалое) влияние здесь оказывается существенным, поскольку в состоянии флуктуации система является открытой к малым влияниям, что на уровне человеческого организма иллюстрируется *фазовыми состояниями психики*, которые обнаруживают разную реакцию на раздражители внешней среды (когда в определенном психическом состоянии человек может быть сензитивным, то есть чувствительным к сверхмалым информационным сигналам). На уровне психики имеем, по меньшей мере, четыре возможных отношения между стимулом и реакцией, что реализуется в схеме четырех фазовых состояний психики: 1) нормальная фаза, когда реакция адекватна стимулу; 2) уравновешена фаза, когда сильные и слабые стимулы вызывают одинаковую реакцию; 3) парадоксальная фаза, когда слабый стимул вызывает сильную реакцию, а сильный – слабую; 4) ультрапарадоксальная фаза, когда позитивный стимул дает негативный эффект, а негативный – позитивный.

8. *Фрактальность* обнаруживает принцип изоморфности геометрических параметров разных естественных объектов, когда фрактальные структуры имеют свойство геометрической регулярности, известной как инвариантность относительно масштаба (*концепция фрактальности мироздания и отделимых его элементов возникла во второй половине XX века в рамках новой научной парадигмы, объединяющей синергетику, кибернетику, информатику и другие теории, имеющие универсальное значение для любых явлений бытия; фрактальная гипотеза базируется на представлениях теории хаоса и нелинейных динамических систем; в силу этого, а также некоторых других свойств – иерархичность структуры, обратная связь, чувствительность к начальным условиям и т.п. – фрактальные объекты обладают повышенной устойчивостью и приспособляемостью к внешним условиям по сравнению со статическими системами – К.Ю. Сокольчук, В.В. Остапович*). Следовательно, если рассматривать отмеченные объекты в разных пространственных масштабах, то здесь постоянно обнаруживаются подобные, изоморфные фундаментальные элементы, когда хаотические явления (турбулентность атмосферы, ритм сердечных сокращений и тому подобное) обнаруживают подобные закономерности в разных часовых масштабах, что реализует системную изоморфность (подобие) Вселенной, единые функциональные и структурные принципы ее существования. Данное обстоятельство находит отражение в идеях фрактально-голографической организации Вселенной, голографического характера универсального информационного поля, что находит свое воплощение в понимании И.П. Шмелевым мира как глобальной динамической дуплекссферы (ДС), являющейся стационарным полем, а также нереализованной мыслью, которая воспроизводится в ходе эволюции ДС посредством возбуждения гиперволн. А так как "считывание" космической программы осуществляется в мнимой форме – гиперволне, воплощаемой индуктивно в форму физического процесса (физической волны), обретающего информационные качества, – то приходится сделать вывод о том, что временный психический процесс "подстигает" явления физического порядка, формирует их, управляет ими. При этом ДС как поле информации пребывает в сингулярном состоянии на всех стадиях эволюции космической системы, т. е. "будущее", "прошлое", "настоящее" существует всегда – потенциально – "теперь", и ДС представляет собой не что иное, как динамическую фазограмму, статическим аналогом которой является плоская голограмма.

9. *Аттракторность* возможных организаций. Если открытая нелинейная система попадает в "поле притяжения" определенного аттрактора, то она неминуемо эволюционирует к нему, то есть будущее системы предопределено наличием "структур-аттракторов". Однако такая обусловленность всегда частична, поскольку будущее любой эволюционирующей сложности, открыто случаю, всегда является неопределенным до конца, *вероятностным*: какая именно структура из спектра возможных станет действительной в момент ее неустойчивости, определяется не только наличием структур-аттракторов, но и случайными флуктуациями, хаосом на микроуровне.

10. *Принцип эмерджентности* ("целое больше его частей"), в соответствии с которым любая система как целостность обнаруживает "сверхаддитивный эффект" – системные свойства, не присущие отдельным элементам этой системы. Вот почему синергетика может определяться как наука, которая исследует процессы перехода сложных систем из неупорядоченного состояния в упорядоченное и обнаруживает такие связи между элементами этой системы, при которых их суммарное действие в рамках системы превышает по своему эффекту простое добавление эффектов каждого из элементов отдельно. Следовательно, эмерджентность реализуется в принципиальной невозможности сведения свойств системы к сумме свойств ее частей. При этом обусловленность свойств целого свойствами его частей проявляется не непосредственно, а через *связи* между этими элементами.

11. Собственно, сама *связь* в системных исследованиях также появляется фундаментальной характеристикой и полноправным объектом анализа явлений Вселенной.

12. *Саморазвитие* системы – процесс ее самоорганизации и самодетерминации, что происходит через нарушение системой своего интегрального, упорядоченного, иерархического состояния в точке бифуркации (точке "разветвления"), где имеет место дезынтеграция (деиерхизация, дифференциация) системы и ее выход на новую траекторию развития. Этот процесс самоорганизации в результате



развития приобретает форму чередования состояний дифференциации (деирархизации) и интеграции (иерархизации) системных объектов. Таким образом, процессы самоорганизации в системах разного типа происходят за счет перестройки существующих и образования новых связей между элементами систем, что обнаруживает, в определенном понимании, автономный (как естественный, так и спонтанный) характер, когда процессы самоорганизации демонстрируют механизмы самозарождения, поддержки, усовершенствования.

13. *Структура* – это системный объект, которому свойственно определенное постоянство. В синергическом понимании понятия структуры и системы перекрещиваются. Структура имеет свойство "оказывать сопротивление" внешним и внутренним изменениям, оставаясь стабильной и не изменяясь на макроуровнях. Если же эти изменения происходят, то это означает разрушение структуры, образно говоря, – ее "гибель" (согласно физической терминологии – ее хаос). Но когда система функционирует на основе механизмов самоорганизации, возникает новое строение макрообъекта, его новая структура, то есть происходит взаимопереход систем. Следовательно, в прикладном аспекте, синергетика – это наука, которая выясняет закономерности процессов самообразования структур, саморегуляции и самостабилизации открытых систем разной природы.

Согласно структурализму как философскому направлению, структура – это совокупность скрытых отношений, которые обнаруживаются "силой абстракции" в ходе движения от явления к сущности. Здесь имеет место абстрагирование от субстратной специфики элементов той или другой системы. В них учитываются лишь так называемые "реляционные" свойства, то есть свойства, которые зависят от их положения в системе, от отношений, которые связывают их с другими элементами. Абстрактная структура, которая вычленяется таким образом, подлежит исследованию методами формальной логики и математики, что открывает возможности дедуктивного построения теории, широких типологических обобщений.

Важно, что понятие "*структура*" (лат. *structura* – строение, порядок связи) не тождественное понятию "состав" или "строение". Оно также не сводится к простому установлению состава или признаков системы, а включает изучение взаимосвязей и взаимодействий аспектов, которые функционируют как между собой, так и с системой в целом. Следовательно, термин "структура" является глубже, чем термин "состав". Как отмечает Т. А. Ильина, выявление структуры системы является важным не само по себе, а лишь для формирования полного и более глубокого представления о всей системе в целом, о характере и ее функционирования как целостного единства. Таким образом, за счет структуры происходит фиксация и объяснение свойств системы. Состав системы вбирает комплекс ее элементов, а структура – ее внутреннее устройство, которое обеспечивается связями между элементами.

14. *Открытые (диссипативные) структуры* (к которым относятся и образовательные системы) характеризуются такими параметрами: а) *согласованность* (когерентность) предполагает то, что системы ведут себя как единое целое и структурируются так, если бы каждая молекула, которая входит в более сложную систему, была "информирована" о состоянии системы в целом; б) *нарастающая изменчивость* (флуктуативность) предполагает то, что флуктуации, которые происходят в системе, вместо того, чтобы угасать, могут усиливаться, и система эволюционирует в направлении "спонтанной" самоорганизации, что открывает перед нами неустойчивый мир, в котором малые причины могут порождать большие следствия; в) *конструктивизм хаоса* в контексте синергетики свидетельствует о том, что хаос является конструктивным механизмом самоорганизации сложных систем, потому что рождения нового связано с нарушением привычной системы упорядоченности, из переструктурирования за счет элементов среды, с выходом за пределы исходной системы; г) *память структуры* как важная особенность диссипативных структур реализуется в том, что они способны "запоминать" условия своего формирования и, проходя через точки бифуркации, "избирать" одно из нескольких возможных направлений последующей эволюции; д) *взаимосвязь необходимости и случайности* заключается в том, что эволюция сложноорганизованных систем содержит внешне predetermined, детерминированные и внутренне случайные, стохастические, *вероятностные* элементы, являя собой сплав необходимости и случайности; е) *неуравновешенность* (кризисная) предусматривает наличие исходного состояния, источника самодвижения системы; ж) *время* оказывается не равнодушным для системы внешним параметром, который отражает необратимость процессов в этих системах.

15. Системно-синергический взгляд на мир обнаруживает определенные *принципиальные аспекты поведения систем* (к которым относятся и образовательные системы):

1) Управляющий фактор в системе выступает в виде наиболее подвижного и гибкого элемента этой системы (Н. Винер).

2) Любая система, которая является целостной нелинейной открытой самоорганизующейся сущностью, демонстрирует системные, эмерджентные свойства, к которым не сводятся свойства отдельных элементов этой системы.

3) Эти системные свойства обнаруживают естественную корреляцию частей целого, которая реализуется при переходе системы от неорганизованности (хаоса) к порядку. Следовательно, синергические эффекты системы реализуются в совокупном коллективном эффекте взаимодействия

большого числа ее элементов, что приводит к образованию стойких структур и самоорганизации в системе.

4) Жизненность, гомеостатичность системы выражается в связи ее элементов, когда система функционирует за счет взаимодействия своих элементов, что предполагает, с одной стороны, их иерархизацию, а с другой, – голографическую рефлексивность, когда каждый элемент системы, находящийся в связи с другими ее элементами, несет в себе в той или иной степени качественное содержание всех ее составляющих.

5) Онтологическое единство системы обнаруживается в том, что каждый ее элемент на определенном временном отрезке в функциональном отношении является абсолютно ценным для системы, поскольку нивелирование этого элемента приводит к потере ее целостности, когда все элементы целостности взаимообязуют появление друг друга, и при исключении одного из них аннулировались бы все остальные.

6) На уровне своей целостности любая система является самодетерминированной, самоорганизованной сущностью, способной разворачивать внутреннюю программу своего развития.

7) В флуктуационных состояниях своего развития система обнаруживает реагирование на сверхмалые сигналы внешней среды.

8) Управление системой осуществляется за счет резонансных влияний, которые направляют систему на один из ее собственных путей развития.

Итак, синергетика, как трансдисциплинарная наука, теория самоорганизации сложных эволюционирующих систем, пытается заполнить “белые пятна”, обусловленные механистической парадигмой познания. Изучая законы самоорганизации сложных систем, синергетика обосновывает универсальные законы их развития, в результате чего изменяется статус самого научного знания и мышления, которое в контексте синергетики выступает парадоксальным, многозначным, несет в себе творческий потенциал, проникая в сферу многих научных направлений, в частности и в сферу педагогики. Это находит отражение в области нового педагогического направления – педагогической синергетики, становление которой проистекает из новой нелинейной целостной педагогической парадигмы

Синергетика нацелена на реализацию одного из краеугольных заданий современной системы образования – на ее переход к творческим, проблемным методам обучения и воспитания, которые обеспечивают формирование творческой личности. Тем более, что феномен творчества относится к таким ценностям человеческой цивилизации, без которых человек не может сформировать свою ментальность, не может быть личностью, которая по своему определению есть уникальная и свободная сущность. Следовательно, краеугольной методологической парадигмой в любой сфере человеческой деятельности должна стать направленность на творчество.

Следует сказать, что высшим достижением человеческого бытия является творчество, интегрирующее в едином органическом целом разрозненные артефакты цивилизации, сплавляя их в горниле мудрости, воображения, интуиции и вдохновения в цельное произведение искусства. Творчество всегда избыточно и многомерно, особенно если в одном контексте сливаются и взаимно потенцируют друг друга разные творческие сферы. Творчество – это специфический вид жизненной активности человека, характерный тем, что здесь создается что-то новое, оригинальное, неповторимое.

Момент создания нового в акте творчества обнаруживает парадокс развития, который заключается в том, что если новое возникло из старого, то оно уже содержится в этом старом в скрытом, непроявленном виде и не является принципиально новым. Поэтому новое должно возникать из нечто принципиально нового.

Соответственно, творческий акт может метафорически пониматься как акт божественного творения, как процесс актуализации принципиально нового качества, являющегося предметом анализа синергетики, которая открыла феномен эмерджентности, заключающийся в системных свойствах целого, которое обнаруживает принципиально новые качества, не свойственные входящим в это целое элементам.

Синергетика – новая междисциплинарная отрасль знания, своеобразная междисциплинарная рефлексия, наука, об открытых диссипативных (нелинейные) системах, которые обнаруживают состояния динамического хаоса – неопределенности в момент перехода системы из старого состояния в новый, возвела хаос как явление в ранг научной реальности. Хаос, как источник нового, является своеобразным условием творчества<sup>363</sup>.

В психологии хаотическому неопределенному состоянию как психологическому источнику творчества отвечают такие категории, как бисоциация (термин А. Кестлера: бисоциативность, в

---

<sup>363</sup> Рассматривая ведущие признаки творческого акта, многие исследователи отмечают его бессознательный характер, спонтанность и невозможность его контроля со стороны воли и разума, а также то, что творчество свершается в измененном состоянии сознания. Данный вывод иллюстрируется высказываниями А. де Виньи (“Я свою книгу не делаю, а она сама делается. Она зреет и растет в моей голове как великий плод”), В. Гюго (“Бог диктовал, а я писал”), бл. Августина (“Я не сам думаю, но мои мысли думают за меня”), Микеланджело (“Если мой тяжелый молот придает твердым скалам то один, то другой вид, то его приводит в движение не рука, которая держит его, направляет и руководит им: он действует под давлением посторонней силы”) и т. д.

отличие от ассоциативности, есть способность к созданию абсолютно новых, нетривиальных связей; это соединение того, что никогда еще не было соединено через интеграцию нескольких элементов и формирование из них новой целостности), дипластия (свойственная только человеку способность соединять в одном понятийном контексте несовместимые понятия, вещи, отношения), парадоксальное (многозначное, сумеречное) мышление, энантиосемия (двойственность, парадоксальность смыслов), "операциональная интеграция" [Горелов, 1987, с. 79; Петров, 1982].

Изложенная выше позиция предполагает, что в акте творчества принимает участие целостный организм человека, все аспекты его психической активности, потому творчество продуцируется тогда, когда эти аспекты обнаруживают высокий уровень актуализации (развитию и гармонизации) и соединяются по синергетическому принципу "талант – есть синтез талантов".

В связи с этим человеческое существо можно условно дифференцировать на такие уровни психической деятельности, как **гностично-перцептивно-аффективный** (сфера ощущений и эмоций, стили и стратегии познания мира <sup>364</sup>), **практико-поведенческий** (сфера поведенческих реакций, стилей деятельности, социальных ролей, способности к контролю действительности, что реализуется на уровне локуса контроля), **ценностно-мировоззренческий** (система ценностных ориентаций, мировоззрение).

При этом важно, что познание человека тесно связано с перцептивно-аффективной сферой, которая во многом его предопределяет, поэтому мы придерживаемся практически неизвестного среди научных работников-педагогов принципа сочетания этих сфер, когда можно говорить о **перцептивно-гностическом комплексе** [Немчин, 1983, с. 134-135], в состав которого входит сфера ощущений (тесно связанная с аффективной сферой человека), которая во многом определяет стратегии познания человеком мира. Аффективный (эмпатический) аспект процесса познания обнаруживает два гностических компонента – эмпатический (способность выделять и воспринимать чувства других людей, а поэтому и вставать на их точку зрения) и эмоциональный (способность к душевному отклику [Развитие личности ребенка, 1987, с. 154], который также, как показала информационная теория эмоций П. В. Симонова, имеет отношение к процессу познания, в том числе и потому, что эмоциональная стадия выступает ключевым этапом в процессе принятия человеком решения и решения той или иной проблемы, а умение к эмпатическому сопереживанию и способность встать на точку зрения другого человека О. К. Тихомиров назвал свойством истинно мудрого человека [Тихомиров, 1984].

Синергическая технология формирования творческой личности при этом базируется на таких положениях психолого-педагогической науки, как:

1. Существа, в которых развитой поисковый механизм, который является существенным для процесса творчества, характеризуются эмпатийностью, минимальной агрессивностью относительно своего окружения и сензитивностью к потребности помочь другим. Следовательно, творчество и альтруизм положительно коррелируют друг с другом. При этом творчество является основой развития эмпатийных качеств личности, способности понимать точку зрения другого человека, формирования непрагматичекой духовной ценностно-мировоззренческой ориентации личности.

2. Творчество предусматривает выход за пределы социально-ролевых установок личности, умения дистанцироваться от ситуации, что формирует условия для достижения одной из главных целей развития человека – статуса творческой личности, поскольку творчество является выходом в сферу многозначного, многомерного, парадоксального, бисоциативного понимания реальности и ее освоения; творчество предусматривает актуализацию надситуативности как способности субъекта выходить за рамки однозначных конструкций "внешней целесообразности".

3. Творчество при этом является целостным образованием, она не ограничивается такими аспектами функционирования психики человека, как образный, логический, поведенческий и др., а проявляется на всех уровнях психической активности человека.

4. Творчеству присущие синергетические черты, потому творческий человек обнаруживает феномен творческой многомерности, сверхаддитивности, когда отдельный талант человека реализуется на основе суммы его талантов, поэтому творческие люди оказываются двойственными, парадоксальными, амбивалентными существами, которым присущи взаимно исключающие друг друга черты характера и психологические качества.

5. Творческие люди ориентируются на связи предметов и явлений мира, они способны находить скрытые свойства предметов и устанавливать между этими низковероятными свойствами новые связи, ориентируясь на гипотезирование – способность к выдвиганию гипотез, что обнаруживает потребность

---

<sup>364</sup> **Когнитивность** (лат. *cognitio*, "познание, изучение, осознание") — термин, используемый в нескольких, довольно сильно друг от друга отличающихся контекстах, обозначающий способность к умственному восприятию и переработке внешней информации. В психологии это понятие ссылается на психические процессы личности и особенно на изучение и понимание так называемых "психических состояний" (т.е. убеждений, желаний и намерений) в терминах обработки информации. Особенно часто этот термин употребляется в контексте изучения так называемого "контекстного знания" (т.е. абстрактивизации и конкретизации), а также в тех областях, где рассматриваются такие понятия, как знание, умение или обучение. Термин "когнитивность" также используется в более широком смысле, обозначая сам "акт" познания или само знание. В этом контексте он может быть интерпретирован в культурно-социальном смысле как обозначающий появление и "становление" знания и концепций, связанных с этим знанием, выражающих себя как в мысли, так и в действии (А. Овсейцев).

к актуализации нечеткой, многозначительной фрактально-голограммной логики восприятия мира.

6. У талантливых и гениальных людей обнаруживаются более многочисленные связи между отдельными мозговыми полями, когда умственные способности зависят не от размера мозга, а от количества связей между нейронами и скоростью их установления.

В целом, творчество обнаруживает состояние спонтанности сознания. Как пишет А.П. Дубров в книге "*Когнитивная психофизика*" (2006), это состояние реализуется в процессе трансцендирования в надличностное пространство трансперсонального состояния сверхсознания, пребывание в котором позволяет человеку пережить свою сопричастность Целому, прикоснуться к истокам Вселенной.

Следует сказать, что благодаря развитию творчества мы преодолеваем эгоцентрическую и эгоистическую позиции, поскольку творчество – это широко открытые двери в область жизненного успеха. Человеку присуще стремление к успеху, который способствует его жизненному самоутверждению. В психолого-педагогической науке успех – это переживание состояния радости, удовольствия от того, что ожидаемый результат отвечает нечто желаемому. Категория успеха отражает факт достижения поставленной цели и на основе этого состояния могут сформироваться стойкие чувства удовольствия, формируются новые, более сильные мотивы деятельности, изменяется уровень самооценки, самоанализа.

Переживания успеха в учебной деятельности (независимо от учебной дисциплины) определяет последующую жизненную траекторию человека, его социальный статус и общую успешность в будущей взрослой жизни. Успех, с другой стороны, отрицает эгоцентризм, поскольку именно неуспеваемость имеет тенденцию вызывать защитную реакцию – повышенную самооценку, являющейся определенной функцией эгоцентрической позицией человека и вызывающей агрессивное отношения человека к внешней среде.

Важным здесь является развитие у человека *внутреннего локуса контроля*, который, в отличие от внешнего локуса, предопределяет активный стиль поведения, поскольку человек, у которого актуализирован внутренний локус контроля, считает, что происходящие с ним события (его успехи и неудачи) зависят главным образом от него самого. Поэтому такой человек приложит больше усилий для достижения успеха (в том числе и благодаря саморазвитию, самосовершенствованию), чем тот, кто в силу актуализации у него внешнего локуса контроля, видит причину успехов и неудач во внешних силах, например, везении или действиях других людей [*Развитие личности ребенка, 1987, с. 144*].

Здесь интересным могут быть и выводы Г.И. Косицкого, который проводил опыты с двумя группами крыс, которых учили преодолевать препятствия. При этом, первая группа крыс была поставлена в условия, когда эти препятствия можно было преодолеть, а вторая группа – нет. Следовательно, первая группа была успешной, а вторую учили беспомощности. Через несколько поколений успешной и неуспешной группам пересадили клетки рака. **Первая группа выжила вся, вторая – вся погибла** [Боссарт, 1991, с. 104-105; *Физиология человека, 1985*]. Здесь весьма симптоматичным является и то, что среди выпускников Гарвардского университета отличники имеют наибольшую продолжительность жизни [*Фролькис, 1988, с. 206*].

Исходя из отмеченного выше, формирование творческой личности должно быть реализованным на уровне четырех аспектов человека: перцептивно-аффектного, практико-поведенческого, когнитивного и ценностно-мировоззренческого.

*Статус творческой личности на уровне когнитивном* реализуется в гармонии конкретно-образной и абстрактно-логической стратегий переработки информации человеком.

*Статус творческой личности на уровне перцептивно-аффектном* обнаруживается в функциональном (синестезическом) сочетании сенсорных систем человека (одна или две из которых обычно занимают доминирующую позицию) – аудиальной, визуальной и кинестетической; это предполагает то, что все перцептивные каналы восприятия действительности человеком будут ведущими (здесь уместными являются техники нейро-лингвистического программирования, которые все более начинают использоваться в психолого-педагогической практике). Здесь важным является высокий уровень субъективации человека, развитие его эмпатийности, что позволяет воспринимать не только живые, но и неживые элементы окружающей среды как объекты, с которыми можно "наладить" человеческие отношения если не на уровне человеческой психики (анимизм), то на уровне "неумолимых законов природы", которые опосредствуют взаимодействие людей с неживыми объектами и наполняют это взаимодействие гармоничным характером. Благодаря этому неживые объекты могут входить в общее поле социально-ролевой активности человека и исполнять там определенные роли, являясь смысловым элементом универсального семантического пространства Вселенной.

*Статус творческой личности на уровне ценностно-мировоззренческом* предполагает погружение человека в ауру "поливариантного" мировоззрения, которое порождает толерантность к представителям разных ценностных ориентаций и отвечает принципиальной многомерности Истины (гуманистическая психология).

*Статус творческой личности на уровне деятельностно-поведенческом* предполагает расширение социально-ролевого репертуара человека, что позволяет успешно исполнять разные социальные роли и обнаруживать активность в русле разных стилей деятельности.

Синергетический подход к формированию творческой личности основывается на разработанных нами *специфических категориальных блоках*, которые являются результатом адаптации принципов синергетики к педагогической действительности. Рассмотрим эти блоки.

1. Синергетический принцип естественной самоорганизации, самодетерминации педагогических объектов. Сущность синергетического подхода здесь заключается в выявлении и познании общих закономерностей, которые руководят процессами самоорганизации в разных системах природы, когда синергетический подход предусматривает учет естественной самоорганизации субъекта или объекта. Самоорганизация в плоскости педагогики – это процесс или совокупность процессов, которые происходят в системе, способствуют поддержанию ее оптимального функционирования, состояния самокристаллизации, самовосстановления и самоизменения образовательных систем.

2. Принцип неравновесной динамики, флуктуационные состояния неустойчивости. Суть синергетического подхода в системе образования заключается в анализе протекания соответствующих процессов вблизи точки неустойчивости, поскольку общность нелинейных процессов в открытых (диссипативных) системах позволяет описывать явления из разных предметных отраслей с помощью близких математических моделей. Флуктуация, неустойчивость – это постоянные изменения, колебания и отклонения, которые обнаруживают состояние неустойчивости, неравномерности, неуровновешенности развития педагогических систем. Само состояние неустойчивости нелинейной среды в плоскости педагогики – это неопределенность и возможность выбора, а способность к этому можно считать жизненно важным качеством человека, находящегося в критических жизненных ситуациях.

3. Хаотичность процессов. Хаос в педагогике – это возникновение ситуаций неопределенности, отсутствие единственного решения, наличие проблемных ситуаций, неорганизованные и спонтанные действия воспитанников. Следовательно, концепция синергизма и синергетический подход, как отмечает С.Ф. Клепко, предусматривает, что в современном образовании не следует преодолевать хаос знаний, учебного процесса, личности, а нужно научиться делать его творческим, используя идеи синергетики, которая изучает процессы самоорганизации, распада и возрождения многообразных структур живой и неживой материи. Поэтому учебный процесс должен приобретать самоорганизованный, творческий характер, поскольку этот процесс имеет нелинейную природу. Не случайно, в современном образовании начинает все более доминировать тенденция отхода от “книжной школы учебы”, а объектом образования определяется не совокупность определенных знаний, а совокупность предметов, ситуаций, событий, явлений, которые куда богаче их выражения в понятиях и теориях. Таким образом, именно с позиции синергетики в учебе нет абсолютной бесструктурности, абсолютного беспорядка, когда и хаос, и случайность, и дезорганизация могут быть не только разрушительными, но при определенных обстоятельствах содержат в себе творческое и конструктивное начало.

4. Открытость (диссипативность) педагогических систем, их саморазвитие, самодетерминизм. Синергетический подход в педагогике позволяет расширить теоретический и практический горизонт анализа педагогических явлений, когда, например, педагога можно рассматривать как открытую самоорганизующуюся систему, которая не находится в равновесии, но имеет устойчивость за счет самоорганизации хаоса потенциальных состояний среды.

5. Нелинейность, бифуркационность образовательных процессов. Синергетический подход к образованию предусматривает актуализацию учебной деятельности как нелинейной ситуации, что обнаруживает парадигму стимулирующего, потенцирующего, пробуждающего образования как открытия учеником себя в процессе сотрудничества с самим собой. Нелинейность – это развитие образовательных систем нелинейным образом, когда через определенные промежутки времени обнаруживаются точки бифуркации (альтернативные развилки возможностей в процессе развития образовательных систем), благодаря которым развитие теряет линейную определенность и обнаруживает творческий потенциал.

6. Вероятностность, случайность, многомерность педагогических явлений. Синергетический подход здесь ориентирует исследователя на многомерность, многокомпонентность, полифоничность (альтернативность и вариативность) познаваемых процессов, на выявление в них нераскрытых или недостаточно раскрытых потенциальных, вероятностных состояний, признание большой роли случайности в их развитии. Случайность в педагогике – это отход от твердых учебных программ, актуальность импровизации, интуиции, способности изменять сценарий занятия благодаря, казалось бы, случайным репликам учеников или другого “малого” события.

7. Аттракторность педагогических процессов. Аттракторы – относительно стойкие возможные состояния, на которые выходят процессы эволюции в открытых нелинейных средах, когда можно судить об определенной обусловленности будущего, то есть о том, что будущее состояние системы как бы “притягивается, организует, формирует, изменяет” настоящее. В педагогике аттрактором может быть соответствующий социальный заказ, реализованный в образовательных целях, что выражает объективные тенденции развития социума. Так, как пишет А.В. Евтодюк, в соответствии с *синергическим подходом*, формула “задания порождает орган” (что является законом любой эволюции) обнаруживает

принцип естественности процесса, когда задания развития общества на динамической фазе его исторического развития приводят к определенной дифференциации образования, и, следовательно, к ее следующей структуризации. Здесь синергетический подход к учебному процессу заключается в том, чтобы адекватно сформулировать *стратегические цели образования* и понять, что здесь оказываются параметрами порядка, которые определяют ход процесса учебной деятельности как в процессуальном, так и телеологическом (целеобразовании планах).

В целом можно сказать, что сущность синергетического подхода в образовании заключается в использовании определенных категорий синергетики в процессе анализа педагогических явлений, которые с помощью этой аналитической процедуры наполняются новым смыслом.

Так, отмеченные категории синергетического подхода к анализу образовательных систем в педагогике (которые обнаруживают законы системного синергизма: закон систем, закон гармонии, закон системогенеза, закон движения, закон развития и саморазвития, закон согласованности, закон синергетизма) предусматривают актуализацию принципов активности, диалогичности, самостоятельности, инициативы, творчества, когда участники учебно-воспитательного процесса являются открытыми саморегулирующимися, самодетерминированными системами, которые стремятся к развитию субъектности, обнаруживают (в частности, в рамках дистанционных форм учебной деятельности) волю к выбору стратегии индивидуального жизненного пути, образовательных программ, курсов, глубины их содержания и самого преподавателя.

В этом процессе важным является и то, что на него, с точки зрения синергетики, существенно влияют личностные качества педагога, исполненные синергетического содержания: нелинейный стиль мышления; неоднозначность теоретических построений, концептуальный и методологический плюрализм; соединение абстрактно-логических и образно-интуитивных, рациональных и иррациональных способов мышления; творческий стиль, конкретность мышления при умении выделять главное; чувство меры в использовании тех или других методов преподавания; эмоциональная чуткость, контактность в общении.

При этом, как пишет А. Г. Шевцов, руководящее влияние педагога должно быть не столько синергетически мощным, сколько правильно топологически организованным – не вложенная энергия и ресурсы дидактичных средств, не интенсивность влияния, а его эффективная топологическая конфигурация, соответствующая "архитектура" резонансных точек учебно-воспитательного процесса является наиболее существенной в этом процессе. Важно, что умение адекватно проектировать топологию педагогического процесса всегда было одним из главных герменевтических критериев педагогического мастерства.

Следовательно, одним из главных парадигмальных следствий использования синергетического подхода в педагогике является новая постановка учебно-воспитательной цели (*формирование гармоничной творческой самодетерминированной личности, способной к управлению своим развитием*), поскольку этот подход освобождает педагогическое пространство от однолинейности и штампов, открывает полифункциональность и многомерность гипотез и теорий, создавая при этом новые условия для раскрытия творческих способностей всех участников педагогического процесса, которые формируются в феноменологической плоскости "точек бифуркации". Именно в точках бифуркации, которые являют собой альтернативные развилки процессуальных возможностей и имеют вероятностный характер, возникают благоприятные условия для изучения и моделирования разных ситуаций, проектирования творческих путей развития, поиск и объяснение механизмов возникновения нового.

Проведенный анализ позволяет осмыслить практическую реализацию синергетических принципов в сфере педагогической действительности:

*Практическая реализация синергетических принципов в контексте функционирования образовательной системы*

<b>ПРИНЦИПЫ</b>	<b>ПЕДАГОГИЧЕСКОЕ СОДЕРЖАНИЕ РЕАЛИЗАЦИИ ПРИНЦИПОВ</b>
<p>1. Принцип незамкнутости, открытости педагогической системы и ее подсистем внешней среде</p>	<p>Субъект-субъектный характер взаимоотношений в учебно-воспитательном процессе; гуманизация, фасилитация, природосообразность, самоуправление; взаимодействие и взаимообмен информацией и "энергией" с окружающей средой, которая отражается в таких моментах педагогического процесса, как рефлексивность педагогической системы, диагностированность хода педагогических процессов и актуализация обратной связи; межпредметность, открытость к педагогическим новациям, к другим предметным областям современной науки; к глобализационным процессам; открытость к миру на личностном уровне каждого участника учебно-воспитательного процесса; аффектно-перцептивная открытость воспитанника социальной среде; активность педагогической системы; единство учебы и воспитания; "открытый", "дистанционный" тип образования на протяжении жизни. В деятельности педагога открытость отражается в обновлении и реструктурировании содержания, методов и форм учебы и воспитания с учетом таких факторов, как открытость, самоорганизация, саморазвитие, креативность и нелинейность мышления, управления и самоуправления и др.</p>

<p>2. Принцип самоорганизации и целостности образовательной системы</p>	<p>Формирование в системе активной, многогранной учебно-педагогической среды; самоорганизация, утверждение ученического и студенческого самоуправления; широта и разносторонность психолого-педагогических влияний на воспитанника, направленность воспитательных влияний на целостного человека во всем разнообразии его социально-психологических, соматических, духовных аспектов; большое внимание уделяется кооперативным, когерентным действиям большого числа элементов и факторов, что предусматривает разнообразие элементов учебно-воспитательной среды, наличие большого количества элементов учебно-воспитательного процесса, учебно-воспитательных средств, влияний, аспектов человека, которые используются в этом процессе; многогранность развития человека ("талант – синтез талантов").</p>
<p>3. Атракторность и гомеостатичность педагогической системы как ее эволюционный ресурс</p>	<p>Определяется наличием целей, на которые направлена структурализация педагогической системы и ее функционирование; при этом цель учебно-воспитательного процесса должна ориентироваться на формирование ценностных ориентаций, развитие творческой личности воспитанника, которая саморазвивается, на формирование многомерного, многопланового творческого мышления за счет функционального согласования стратегий обработки информации левым и правым полушариями мозга.</p>
<p>4. Принципы неустойчивости, бифуркационности, флуктуационности, динамической иерархичности, педагогической системы, ее открытость к сверхмалому действию</p>	<p>Обуславливается пребыванием открытых систем в нестойком, нелинейном состоянии и характеризует сам эволюционный процесс, когда системы именно на уровне неустойчивости, на границе между старым и новым эволюционным состоянием находятся в динамическом метаморфозном состоянии самоизменения, открываясь к резонансным влияниям внешней среды, особенно к сверхмалым влияниям мотивационного и коррекционного характера.</p>
<p>4. Принципы неустойчивости, бифуркационности, флуктуационности, динамической иерархичности, педагогической системы, ее открытость к сверхмалому действию</p>	<p>Предопределяется пребыванием открытых систем в нестойком, нелинейном состоянии и характеризует сам эволюционный процесс, когда системы именно на уровне неустойчивости, на границе между старым и новым эволюционным состоянием находятся в динамическом метаморфозном состоянии самоизменения, открываясь к резонансным влияниям внешней среды, особенно к сверхмалым влияниям мотивационного и коррективного характера.</p>
<p>5. Принцип иерархической целостности образовательной системы, который обнаруживает связанные с ним принципы нелинейности, когерентности, аддитивности (целое больше частей), эмерджентности (наличие новых системных качеств системы, которые не являются суммой качеств ее элементов)</p>	<p>Возобновление системы путем гибели старого порядка, хаоса и рождения нового; содержание и закономерности уровня учебной дисциплины не могут быть сведенные и закономерностями уровня целого учебного материала; образовательная система стимулирует участников учебно-воспитательного процесса на познание целостных, междисциплинарных, фундаментальных, глубинных, глобальных законов и закономерностей мира, ориентацию на синтез знаний; личностная самодетерминация, актуализация внутренней, глубинной мотивации достижения определенных целей через творческие формы учебной деятельности; педагогическая система сама избирает путь своего развития, которое предусматривает такие синергетические особенности последнего, как резонансы, неопределенность, вероятность, случайность, хаос.</p>
<p>6. Вероятностный, над-ситуативный, самоактуализационный, самодетерминированный характер педагогического процесса</p>	<p>Открытость неопределенности, творчеству, импровизации, эксперименту, процессам самоактуализации; резонансный характер управления педагогическими процессами, их человекомерный субъект-субъектный характер.</p>
<p>7. Принцип относительности интерпретаций предмета наблюдения</p>	<p>Ограниченность и относительность наших представлений о системе в конечном исследовании, что можно конкретизировать как относительность интерпретаций относительно масштаба наблюдений и конечного ожидаемого результата, когда "наблюдатели" разных иерархических уровней учебного процесса по-разному представляют модели педагогической деятельности и только коммуникация между ними позволяет представить всю целостность – педагогическую деятельность, которая предусматривает активное взаимодействие педагогов разных предметных циклов обучения, их открытость инновациям.</p>
<p>8. Принцип синергизации педагогической системы</p>	<p>Утверждение межпредметного характера смысловой ориентации педагогической системы, непосредственное использование методологии синергетики и ее построений.</p>



Творчество с позиции синергетики предусматривает также и самодетерминацию личности, развитие механизмов рефлексии, что предполагает реализацию определенных *принципов формирования творческой личности участников педагогического процесса*:

1) Принцип признания самооценности каждой личности, которая здесь понимается как открытая возможность.

2) Принцип флуктуации (отклонения) творческого мышления, согласно которому никакая функциональная система не является стабильной, в ней неминуемо накапливаются отклонения, которые могут привести к хаосу и даже вызывать ее распад. Здесь процесс самоосознания личности приводит к "порядку через флуктуацию".

3) Принцип противоречивости процесса развития творческих способностей, предполагающий, что самоорганизация возможна при неоднородности системы, при наличии неравновесных структур, а само развитие здесь понимается как самоактуализация имеющихся потенциальных возможностей системы, а не как наведение порядка извне.

4) Принцип диссипации (самовыстраивания) творческих способностей, который базируется на положении синергетики, согласно которому в результате флуктуационных изменений, которые происходят в системе, реализуется процесс диссипации – самовыстраивание правильной структуры на уровне кооперативного, согласованного взаимодействия ее составляющих, что образует новую стационарную структуру.

5) Принцип целостного темпомира участников учебного процесса и развития творческих способностей в этом процессе, когда во время эволюции открытые неуравновешенные системы интегрируются в сложные целостные структуры, которые развиваются в разном темпе.

6) Принцип возрастной сензитивности в развитии творческих способностей, когда в динамической, постоянно изменчивой модели развития личности творческие способности можно представить в виде возможностей, которые флуктуируют, открываются и закрываются, когда момент открытия является моментом истины, актом сензитивности – если этот момент будет упущенным, то много способностей уже не смогут раскрыться в полной мере.

Связь физического и психического обнаруживается в *феномене синхронности*: К. Юнг в книгах "*Синхронность и человеческая судьба*" (1955), "*Синхронистичность: акаузальный объединяющий принцип*" (1960) говорит о неизвестном процессе, который пересекает пространство-время и упорядочивает события (подобно архетипу, упорядочивающему сознание человека и человечества), чтобы события физической и психической реальности приобретали параллельное значение, когда казалось бы несвязанные процессы материального мира и человеческой психики положительным образом коррелируют друг с другом<sup>365</sup>. К. Юнг определил синхронистичность как "одновременное наступление психического состояния и одного или нескольких событий внешнего мира, имеющих существенные параллели с субъективным состоянием на данный момент". Пауль Кремер в книге "*Закон последовательностей*" (1919 г.) писал, что последовательности "вездесущи и бесконечны в жизни, природе, космосе".

Эдвард Р. Дьюи в книге "*Циклы: таинственные силы, порождающие события*" (1971 г.) описал некоторые периодичные события. В книге Дж. Митчелла и Р. Ричарда "*Феномены книги чудес*" (1977 г.) приводятся некоторые из удивительных совпадений, параллельные цепи событий.

Отметим, что К. Юнг явился создателем оригинальной концепции человеческой психики [Гиндлис, 1996], центральное место в которой занимает понятие "коллективное бессознательное". Именно это понятие позволило Юнгу осмыслить некоторые факты, не получающие объяснения в системе современного научного знания, базирующегося на принципе причинности. Данные факты были сгруппированы Юнгом в *три группы*:

1. Совпадение психического состояния наблюдателя с одновременным внешним событием, которое соответствует этому психическому состоянию, при отсутствии очевидной причинной связи между ними<sup>366</sup>.

---

<sup>365</sup> Это находит свое отражение как в современной концепции универсального семантического пространстве Вселенной (В.В.Налимов), так и в явлении психизации мира представителями примитивных социумов, которые наделяли неживые предметы эквивалентом сознания и способностью вести социальный способ жизни.

<sup>366</sup> В качестве одного из примеров Юнг приводит случай из своей практики. Одна из его пациенток в критический период своего личностного развития увидела сон, в котором ей давали золотого скарабея (являющегося символом возрождения). Во время психотерапевтического сеанса, когда она рассказала этот сон, Юнг услышал шум ударявшегося в оконную раму насекомого. Открыв окно и поймав насекомое, он обнаружил, что это ближайший аналог золотого скарабея, когда либо встречающегося в тех широтах, и который вопреки своим привычкам пытался проникнуть в темную комнату как раз в момент рассказа пациента. Именно это усиление значения сна появлением реального "скарабея" и привело к желаемой трансформации и положительному сдвигу в психологическом развитии женщины. Еще один пример. На одной из лекций профессор Г. Вейнберг попробовал объяснить студентам изъясн *идентификационных утверждений*, содержащихся в высказываниях, подобно высказыванию "Джон Кеннеди – президент США", поскольку данное утверждение верно только тогда, когда обстоятельства не изменились с тех пор, как студенты вошли в аудиторию. Это предположение не подвергнул проверке никто из студентов. Для Вейнберга и его студентов этот урок оказался более драматичным, чем они могли ожидать, поскольку лекция состоялась 22 ноября 1963 года, и вскоре все узнали, что Джон Кеннеди погиб от пули убийцы не только именно в тот день, но и в тот же час, когда шли занятия. Таким образом, когда вопрос обсуждался, президента по имени Джон Кеннеди уже не существовало.

2. Совпадение психического состояния с соответствующим (более или менее одновременным) внешним событием, имеющим место вне поля восприятия (т. е. на расстоянии) и только впоследствии верифицируемым<sup>367</sup>.

3. Совпадение психического состояния с соответствующим, но еще не существующим, будущим событием, которое отдалено во времени и, таким образом, может быть проверено лишь впоследствии<sup>368</sup>.

Все эти феномены, не понятые с точки зрения причинного объяснения, нельзя, согласно Юнгу, рассматривать и как случайные. Они подчиняются принципу значимого совпадения или принципу синхронности. Принцип синхронности связан, прежде всего, с психическими процессами, протекающими в бессознательном, где априорными формами психической упорядоченности выступают открытые и описанные Юнгом архетипы – изначальные типы, задающие и определяющие психический опыт субъекта. Архетипы являются структурами самого глубинного пласта психики субъекта – его коллективного бессознательного. Коллективное бессознательное, по Юнгу, это – изначальное состояние психики, лежащее в основе ее дальнейшего развития и дифференциации. Обладая колоссальной энергией, оно таит в себе большую опасность для субъекта – опасность быть захлестнутым этой неудержимой психической энергией глубинных инстинктов. Образование и развитие культуры явилось, согласно Юнгу, защитным механизмом на пути действия этих первичных природных сил человека.

Состояние коллективной бессознательности отличается тем всеобщим тождеством, где нет противопоставления различных субъектов друг другу, более того, где нет вообще дифференциации на субъект и объект (тождество человека и природы), где и отсутствует различие противоположностей. Юнг характеризовал это состояние как "безграничную ширь, неслышанно неопределенную, где нет внутреннего и внешнего, верха и низа, здесь и там, моего и твоего, нет добра и зла. Таков мир вод, в котором свободно возвышается все живое. Здесь начинается царство "*Simpfitus*", души всего живого, где человеческие "Я" взаимно переживают события друг друга,

Коллективное бессознательно менее всего сходно с закрытой личностной системой, это открытая миру и равная ему по широте объективность" [Юнг, 1991]. Следует отметить, что одной из отличительных черт концепции Юнга есть онтологизация коллективного бессознательного (придание ему материального статуса) и признание его в качестве первичной творящей энергии и источника всех форм.

Похожие парадоксальные феномены обнаруживаются при описании психики примитивных народов. Философские основания принципа синхронности, столь чуждые современному западному мировоззрению, можно найти у авторов античности, средневековья, а также в восточных учениях. Так, например, система гадания древнейшей китайской "*Книги Перемен*" основана именно на принципе синхронности – предположении соответствия внутреннего события психической жизни (психического состояния вопрошающего) внешнему, протекающему в физическом плане, событию (выпадающей в качестве ответа гексаграммы). Соответствия данному пониманию исходного принципа бытия можно найти в таких трактатах эзотерического буддизма, как "*Тибетская Книга Великого Освобождения*" и "*Тибетская Книга Мертвых*". Так, в "*Книге Великого Освобождения*" читаем, что Сознание в Его Подлинном Состоянии"обнажено, незапятнано; Оно ни из чего не состоит, будучи Пустотой; чистое, лишненное всех дуальностей, прозрачное, безвременное, бесцветное, реализующееся не как отдельная вещь, но как единство всех вещей, хотя и не состоящее из них; единое на вкус и стоящее над всеми дифференциациями. В нем осознание одного индивида не отделено от других сознаний".

Юнг отмечал, что "синхронность" является не философской точкой зрения, но эмпирическим принципом, основанным на данных парапсихологии и аналитической психотерапии. Он полагал, что этот принцип должен выступать в качестве дополнительного по отношению к принципу причинности.

Отмеченные явления обнаруживают грофовский феномен трансценденции реальности [Гроф, 1994, с. 174-177], то есть ее преодоления посредством измененных состояний сознания, названных **трансперсональными**.

Данные состояния, которые могут возникать спонтанно в результате стрессов, Ст. Гроф изучал на протяжении 40 лет при помощи применения психоделиков. Затем он изобрел свой метод инициирования измененных состояний, базирующийся на изучении религиозного опыта постижения Высшей реальности. Данный метод был назван голотропным дыханием, то есть дыханием, совершаемым в наиболее быстром темпе под особую ритмичную музыку и приводящего, как считается, к регрессии человека – его погружению вглубь своей жизни вплоть до рождения и ниже, переживая ее как бы заново. В процессе такого переживания негативные моменты человеческой жизни получают повторную актуализацию, что приводит к освобождению от них. Таким образом, трансперсональное состояние сознания позволяет нам не только получить доступ ко всем уголкам своей жизни в прошлом и зачастую в будущем, но и преодолеть пространственно-временные ограничения нашего

<sup>367</sup> Иллюстрируя данную группу фактов, Юнг указывал на случай из биографии Сведенборга, когда тот, пребывая в другом городе, "увидел" пожар родного Стокгольма, действительно имевший место примерно в данное время. Здесь преодолеваются пространственные ограничения, накладываемые принципом причинного объяснения.

<sup>368</sup> Примерами являются пророческие сны, в которых человек видит собственное будущее, либо будущее близких ему людей. В этих случаях время утрачивает абсолютное значение, становясь относительным.

обыденного сознания. Трансперсональные переживания обладают характеристиками, заставляющими сомневаться в большинстве фундаментальных предпосылок материалистической науки и механистического мировоззрения. Люди, пережившие эпизоды пребывания в утробе или зачатия, элементы сознания тканей, органов или клеток, приобретают при этом с точки зрения медицины сведения относительно анатомии, физиологии и биохимии соответствующих процессов. Переживания воспоминаний предков, опыта расового и коллективного бессознательного, прошлых воплощений также часто содержат точные детали архитектуры, одежды, оружия, искусства, социальной структуры и религиозной практики соответствующих культур и периодов или даже сведения о конкретных исторических событиях. Люди, переживающие филогенетические эпизоды или отождествление с существующими формами жизни, находят их не только подлинными и убедительными, но также получают много сведений относительно психологии животных, этологии, их специфических привычек и особенностей репродуктивного цикла. Люди, переживающие эпизоды отождествления с растениями или их частями, часто сообщают важные сведения о происходящих в них процессах – прорастании семян, фотосинтезе в листьях, роли ауксина для роста, обмена воды и минералов в корневой системе, об опылении. Часто встречается и убедительное чувство сознательного отождествления с неживой материей или неорганическими процессами – водой в океане, огнем, молнией, деятельностью вулканов, ураганами; с золотом, алмазами, гранитом и даже со звездами, галактиками, атомами и молекулами. Такого рода переживания тоже могут иногда приносить точную информацию о различных природных процессах. Особая категория трансперсональных переживаний – телепатия, парapsихологическая диагностика, ясновидение, ясновыслушание, предвидение будущего, психометрия, внетелесные переживания и др. становится предметом экспериментальных исследований. Это единственный тип трансперсональных феноменов, который обсуждается в академических кругах, хотя с немалой долей предубежденности.

Коллективное бессознательно менее всего сходно с закрытой личностной системой, это открытая миру и равная ему по широте объективность" [Юнг, 1991, с. 112] <sup>369</sup>.

Существование подобных невероятных совпадений трудно привести в соответствие с законами Вселенной, выработанными материалистической наукой, которая описывает миры с точки зрения

---

<sup>369</sup> Приведем иные **примеры синхроний** (<http://gabdullin.name/2009/04/20/samey-udivitelnye-sovpadeniya-v-istorii-chelovechestva/>; <http://www.balatsky.de/humour/mystic.htm>; <http://rubezhnoe.org.ua/forum/48-2895-1>).

В одном из своих трудов К. Юнг сообщает о забавной истории мосье Дешама и особенного рода пудинга со сливами, о котором рассказал известный французский астроном Фламарион. Когда Дешам был мальчиком, он получил кусок этого особенного пудинга от мосье де Фонжибу. Десять последующих лет он не имел возможности опять попробовать это редкое блюдо, пока не увидел его в меню одного из парижских ресторанов. Он попросил официанта принести его, но выяснилось, что последний кусок этого пудинга уже заказан и заказан именно мосье де Фонжибу, который случайно зашел в этот ресторан именно в этот день. Много лет после этого мосье Дешам был приглашен на ужин, на котором этот пудинг должен быть, что называется, взгодом программы. Поглотив его, Дешам подумал, что не хватает только мосье де Фонжибу, который впервые познакомил его с этим деликатесом и без которого не обошлась его вторая встреча с этим блюдом в парижском ресторане. В эту минуту зазвонил дверной колокольчик и в комнату вошел молодой мужчина, который выглядел очень смущенным. Это был мосье де Фонжибу, который очутился здесь абсолютно случайно, – ему просто дали неверный адрес.

В 1997 году известная советская фигуристка Ирина Роднина приехала вместе со знакомым в Лос-Анджелес и, проходя мимо кафе, стала вспоминать: "Вот здесь когда-то мы с моим первым спортивным партнером Улановым впервые зашли в кафе на свои деньги. Вот за тем столиком..." Каково же было ее удивление, когда за этим столиком она увидела самого Уланова; как выяснилось, он тоже привел сюда знакомую показать место, где он впервые сидел в кафе "с самой Родниной"!

В 1944 году за несколько дней до высадки союзников в Нормандии в английской *"Дейли телеграф"* был опубликован невинный кроссворд, содержащий все кодовые названия секретной операции по высадке союзнических войск в Нормандии. Ответами были зашифрованные коды ключевой в истории Второй мировой войны операции – вплоть до названия десантной операции *Overload*. В кроссворде были зашифрованы слова: *"Ненгун"*, *"Юма"*, *"Омаха"*, *"Юнтер"*. Разведка кинулась расследовать "утечку информации". Но составителем кроссворда оказался старенький школьный учитель, озадаченный столь невероятным совпадением не меньше военнослужащих.

Истории о близнецах всегда впечатляют, а особенно – эта история о двух братьях-близнецах из штата Огайо. Их родители погибли, когда крошкям было всего несколько недель от роду. Их усыновили разные семьи и разлучили близнецов во младенчестве. Отсюда берет начало череда невероятных совпадений. Начнем с того, что обе приемные семьи, не советуясь и не подозревая о планах друг друга, назвали мальчиков одним и тем же именем – Джеймс. Братья выросли, не подозревая о существовании друг друга, однако оба получили юридическое образование, оба прекрасно чертили и плотничали, оба женились на женщинах с одинаковым именем Линда. У каждого из братьев родились сыновья. Один брат назвал сына Джеймс Аллан, и второй – Джеймс Аллан. Затем оба брата оставили своих жен и женились вторично на женщинах... с одинаковым именем Бетти! Каждый из них был владельцем собаки с именем Той... продолжать можно бесконечно. В возрасте 40 лет они узнали друг о друге, встретились и были поражены тем, что все время вынужденной разлуки проживали одну жизнь на двоих.

По сообщению газеты *"Жизнь"* [Жизнь. – 2001. – № 16-14 сентября. – С. 4-6], на Пасху 2001 года в Иерусалиме было знамение: в ночь с Великой Пятницы на Великую Субботу закровоточила чудотворная икона *"Возложение тернового венца на главу Спасителя"*. Свидетелями этого чуда стали не только тысячи молившихся в Храме паломников, но и недавно избранный Патриарх Иерусалимский Ириней, и руководитель Русской духовной миссии в Иерусалиме иеромонах Феофан. До этого икона кровоточила только дважды в истории, и в обоих случаях в год великих мировых потрясений. "Впервые икона в храме Гроба Господня, – сообщается в газете, – замироточила в 1572 году. Тоже накануне Пасхи, тоже в ночь с Великой Пятницы на Великую Субботу... Через пять месяцев – 24 августа – Карл IX устроил в Париже Варфоломеевскую резню (25 августа по старому стилю день памяти св. ап. Варфоломея). За два дня была уничтожена треть населения Франции...". В 1939 году в ночь с Великой Пятницы на Великую Субботу икона вновь замироточила. "Миро, сткая по алому плащу Христа, попадало на руки Спасителя – и на них появлялись кровотокающие раны. Это продолжалось недолго: на Пасху икона приняла прежний вид... А через пять месяцев – 1 сентября – началась Вторая мировая война, унесшая жизни трети населения Европы". И в этом же году спустя пять месяцев после мироточения – 11 сентября – произошла трагедия в Америке. "Это не единственное знамение, которое было в этом году в Иерусалиме, – рассказывает иеромонах Феофан. – Сразу после храма Гроба Господня замироточили иконы в других церквях. А затем и целый монастырь – преп. Герасима Иорданского. Иконы, стены, потолки... Такого не было никогда...".

причинно-следственных связей. И вероятность того, что подобное происходит случайно, настолько бесконечно мала, что не может даже рассматриваться как серьезное объяснение. Намного проще представить себе, что подобные совпадения имеют какое-то глубокое значение и являются результатом шутки космического ума. Это объяснение особенно правдоподобно, если совпадения содержат элемент юмора, как оно часто и случается. Хотя случайности подобного рода чрезвычайно интересны и сами по себе, работы К. Юнга вынуждают серьезно относиться к этому аномальному явлению [Гиндлис, 1996].

Б. М. Кедров в книге "О повторяемости в процессе развития" (2006) также отмечает феномен синхронности, когда пишет, что наблюдая природу, изучая историю, мы нередко обращаем внимание на то, что многие события, происходящие в разное время и в разных местах, очень сходны между собой, как бы повторяют друг друга: "Под повторяемостью мы понимаем не просто связь и преемственность в ходе развития, не наличие каких-либо не исчезающих признаков у вещей и явлений, а как раз наоборот — воспроизведение того, что перед этим было прервано, или прекращено, что исчезло, а затем возникло вновь в том же или в преобразованном виде и начало свое повторное движение в том же порядке. Следовательно, существенным признаком повторяемости мы считаем... воспроизведение в процессе развития в той или иной форме того, что уже было пройдено ранее" [Кедров, 2006, с. 8].

Универсальная парадигма развития реализует процесс **сцеплений трех элементов в системе или процессе**. Данная диалектическая триадность не является голословной. Если принять к сведению, что движение как фундаментальный атрибут материи описывается волной, то тройка представляет собой минимальный отрезок цифрового (гармонического) ряда, включающего без остатка три координатные точки волны – точку минимума, точку максимума и точку "нуль функции". Это обстоятельство позволяет говорить о закономерности всякого развития (ритма) вообще, позволяет утверждать, что все многообразие процессов во Вселенной находится в режиме колебаний, циклическая структура которых, как пишет Г. Розенберг, описывается "**законом троек**", или законом распределения случайных величин, называемым "расстоянием между максимумами временного ряда", из чего следует, что "**закон распределения событий не зависит от характера самого случайного ряда**" [Розенберг, 1987].

Данный феномен можно пояснить тем, что в физике наличествует принцип нелокальности микрообъектов, проистекающий из того факта, что каждая элементарная частица может превращаться в любую другую элементарную частицу, и по сути, является ею [Марков, 1976, с. 140]. Отсюда вытекает идея Вселенной как голографического универсума ("принцип все во всем"), Вселенной, представляющей собой "неразрывное целое, части которого переплетаются и сливаются друг с другом, и ни одна из них не является более фундаментальной, чем другие, так, что свойства одной определяются свойствами всех остальных" [Капра, 1994, с. 266]. Данный вывод совпадает с выводом Л. Берталанфи, одного из столпов теории систем, который дает следующее определение живой системы: "любая органическая система является, по сути, ничем иным, как иерархическим порядком образований, которые находятся между собой в подвижном равновесии" [Bertalanffy, 1949, s. 44].

О Вселенной же можно сказать, что она "состоит из множества систем, каждая из которых содержится в более крупных системах, подобно множеству пустотелых кубиков, вложенных друг в друга" [Бор, 1965, с. 23]<sup>370</sup>.

Этот вывод иллюстрируется мистическим представлением Восточной философии о Вселенной как "**парадоксальной Башни**": "Башня широка и просторна, словно само небо. Пол в ней вымощен бесчисленными драгоценными камнями всех видов, а внутри Башни находится великое множество дворцов, портиков, окон, лестниц, оград и переходов, которые все до одного изготовлены из драгоценных камней семи разновидностей... Внутри этой Башни, обширной и изысканно украшенной, расположены сотни тысяч... башен, каждая из которых украшена настолько же искусно, как и главная Башня, и обширна, словно небо. Все эти башни, которым нет числа, отнюдь не стоят на пути друг друга: самостоятельное существование каждой башни пребывает в гармонии с существованием других; ничто

---

<sup>370</sup> И. И. Юзвизин пишет, что "Вакуумно-сотовые поля посредством постоянно осциллирующего окружения образуют пространственно-временные как бы вложенные друг в друга вихревые подполя кручения, не переносящие массу, но передающие информацию. Вихревые подполя кручения, имеющие спинорную природу, образуются в единое n-мерное торсионное поле, являющееся формой информации... В пространстве действуют поля, обусловленные вращательными моментами спинов взаимодействующих частиц. Спины являются первоисточниками полей инерции кручения пространств... Земля как информационно-потенциальный объект Вселенной состоит из сети естественных и искусственных (биологических, электрических, магнитных, ультразвуковых, ультрасветовых) информационных (положительных и отрицательных для флоры и фауны) сот. Такая сотовая сеть Земли имеет информационно-полевую природу, слабо или сильно обнаруживающуюся в форме триединого законопроцесса взаимоотношений и взаимодействий энергии, движения и массы в пространстве Вселенной. *Информационно-сотовая сеть имеет не только земную природу в частности, но и космическую в целом*" [Юзвизин, 2000, с. 146, 263].

К. В. Судаков утверждает, что иерархия функциональных систем на человеке не завершается и не обрывается: в соответствии с Законом голографического единства Мироздания должны существовать функциональные системы Космического уровня, в которые Земля и все мы, земляне, входим в качестве элементов. Точно так же, как отдельные личности входят в функциональные системы популяционного уровня, как наши клетки входят в функциональные системы организма. ...Есть жесткая иерархия – все маленькие системы совершенствуют другие, в том числе Большие системы. Сие принимайте как научный факт, как аксиому. И нельзя себе представить, чтобы эта иерархия оборвалась. Все низы стремятся вверх. Человек – не исключение [см.: Каленикин, 2000, с. 5].

не мешает одной башне сливаться с другими – попарно и всем одновременно; здесь мы имеем дело с состоянием полного переплетения и, в то же время, полной упорядоченности. Молодой паломник Судхана видит самого себя во всех башнях, а также и в каждой из них по отдельности, причем все башни содержатся в одной, и каждая башня вмещает в себя все остальные” [Suzuki, 1968, p. 183; Капра, 1994, с. 267].

## ГЛАВА 4. МЕТОДОЛОГИЧЕСКИЕ ПОДХОДЫ К АКТУАЛИЗАЦИИ ПСИХОЛОГИЧЕСКИХ ФАКТОРОВ ЭФФЕКТИВНОГО ПЕДАГОГИЧЕСКОГО ДЕЙСТВИЯ

*...всякий процесс в Мироздании может быть интерпретирован (представлен, рассмотрен) в качестве процесса управления или самоуправления. По этой причине понятийный и терминологический аппарат именно теории управления как таковой является обобщающим, что позволяет с его помощью единообразно описывать разные процессы: общеприродные, биологические, технические, и тем более – все социальные и процессы психической деятельности... т.е. понятийный и терминологический аппарат достаточно общей теории управления – средство междисциплинарного общения специалистов разных частных отраслей знания и деятельности; средство объединения разрозненных научных знаний и прикладных навыков в гармоничную целостность, необходимую для безопасной жизни и деятельности отдельных людей и коллективов, слагающих общество. В этом – главное достоинство понятийного и терминологического аппарата теории управления*

*[Достаточно общая теория управления, с. 11-12]*

*Если я удерживаюсь от того, чтобы приставать к людям, они сами заботятся о себе. Если я удерживаюсь от того, чтобы приказывать людям, они сами ведут себя правильно. Если я удерживаюсь от проповеди людям, они сами улучшают себя. Если я ничего не навязываю людям, они становятся собой.*

*Лао Цзы*

*Значительный сектор нашей культуры имеет единственную функцию: затуманивать все основные вопросы личной и общественной жизни, все психологические, экономические, политические и моральные проблемы. Один из видов дымовой завесы представляет собой утверждение, что эти проблемы слишком сложны, что среднему человеку их не понять. На самом деле наоборот: большинство проблем личной и общественной жизни очень просты, настолько просты, что понять их мог бы практически каждый. Их изображают – и зачастую умышлено – настолько сложными для того, чтобы показать, будто разобраться в них может только "специалист", да и то лишь в своей узкой области: и это отбивает у людей смелость и желание думать самим... Индивид чувствует себя безнадежно увязшим в хаотической массе фактов и с трогательным терпением ждет, чтобы "специалисты" решили, что ему делать.*

*Э. Фромм ("Бегство от свободы" [Фромм, 1989, с. 208-209])*

Анализ научных источников позволяет прийти к выводу, что *сущность педагогического действия заключается в актуализации наиболее эффективной образовательно-педагогической среды, призванной создавать соответствующее педагогическое влияние на всех участников учебно-воспитательного процесса* (И. А. Зязюн [Зязюн, 2008, с. 361-362]).

Отметим, что педагогическое действие (взаимодействие) является фундаментальной характеристикой учебно-воспитательного процесса в силу фундаментального же характера взаимодействия как краеугольного свойства Вселенной, которое как всеобщее определяет сущностные характеристики единичного – педагогического взаимодействия.

Следовательно, методологическая основа изучения особенностей эффективного педагогического действия проистекает из общих закономерностей актуализации таких фундаментальных характеристик бытия, как **развитие** (динамический аспект мира) и **система** (структурно-статический аспект мира).

### **1. Психологические особенности педагогического действия в контексте развития.**

**1. Наличие сензитивных фаз развития человека**, обнаруживающих состояние открытости развивающейся системы тем или другим специфическим влияниям среды. При этом сензитивность системы в процессе развития проистекает из его гетерохронности, то есть его диалектической неравномерности, когда развитие определенной функции или органа человеческого организма обнаруживает диалектические фазы "тезис – антитезис – синтез". Отмеченный диалектический процесс реализует определенную формальную тождественность первой и третьей (последней) фаз развития любого явления, находит выражения в психологических исследованиях, обнаруживающих так называемое про- и ретроградное торможение, когда ряды элементов, которые содержатся в памяти человека, образуют особые структуры, в которых начальные и конечные элементы имеют преимущество.

Следует отметить, что **становление личности** также рассматривается исследователями как процесс изменения трех фаз – *адаптации, индивидуализации, интеграции* [Психология развивающейся личности, 1987, с. 98]. Здесь адаптация является интегративным процессом, индивидуализация – процессом расщепления социальной целостности, а интеграция – повторением начальной фазы, но на более высоком уровне развития. К подобному смысловому ряду относится и наблюдение ученых, которые показали, что "приросту функциональных возможностей предшествуют периоды скачкообразного прироста соматических признаков" [Шапошникова, с. 55], что отвечает принципу гетерохронности биологического, психологического и социального развития личности [Анцыферова, с.

Следует также отметить и *взгляды Х. Вернера*, выделяющего функциональные и структурные изменения в процессе умственного развития, которые заключаются в переходе от синкретичности к дискретности, от диффузности к целостности, от ригидности к гибкости, от лабильности к торможению (стабильности). Синкретичность при этом реализуется во многих исходных примитивных системах умственной жизни (как в сфере эмоциональных процессов в период младенчества, так и в области восприятия, как в процессах воображения, так и в функционально недифференцированных субъект-объектных отношениях). Ортогенез (развитие), согласно этому подходу, заключается в возрастании функциональной дискретности, отчетливости, гибкости и стабильности как внутри системы, так и между системами. При этом понимание такого развития имеет много с синергетической концепцией, поскольку Х. Вернер полагает процесс развития переходом от недифференцированного функционирования к дифференцированному, специализированному и иерархически организованному.

Д.Б. Эльконин показал [Эльконин, 1971, 1989], что через определенные промежутки времени в процессе развития индивида имеет место чередование фаз мотивационно-потребной и операционально-технической сфер личности, когда за деятельностью по ориентации в системе отношений (что можно соотнести с правополушарной психикой) следует деятельность, в которой наблюдается ориентация в способах использования предметов (левополушарная психика). Феномен обращения симметрии и асимметрии, который здесь наблюдается, находит отражение в явлении, которое интерпретируется *теорией поэтапного формирования умственных действий* П.Я. Гальперина, рассматривающей механизм взаимного перехода внутренней и внешней сторон психической деятельности в процессе онтогенетического развития, и другие подобные теории [Павленко, 1994].

Следовательно, во время реализации педагогического действия педагог должен учитывать феномен сензитивности, а само педагогическое действие при этом должно осуществляться в соответствии с отмеченной закономерностью, когда это действие приобретает циклический характер. Это реализуется не только в контексте необходимости чередовать разные (противоположно направленные) **модальности педагогического действия**, но и в плоскости новейший ритмопедических педагогических методик. Как пример можно привести **ритмопедию** – методику, базирующуюся на ритмостимуляции, – комплексном влиянии на аудиальный и визуальный сенсорные каналы человека низкочастотными ритмичными сигналами, которые суммируются в подкорковых образованиях мозга и навязывают организму ритмы (феномен вызванных потенциалов), которые отвечают определенным фазовым состояниям психики. Здесь используется эффект внушения внешнего ритма, который укореняется в сфере электрической активности мозга.

Здесь можно привести также и **метод последовательного чередования циклов учебы** [Гегечкори, 1979], разработанный в Тбилисском государственном университете и Санкт-Петербургской лесотехнической академии в 70-х годах XX века. Учебный процесс здесь предусматривает чередование циклов видов учебной деятельности учебы.

**2. Фазовые состояния психики**, которые обнаруживают способность организма реагировать на сверхмалые сигналы внутренней и внешней среды. Как указывал И.П. Павлов, фазовые состояния фиксируют переход от состояния бодрствования ко сну, отражая изменение соотношения основных нервных процессов возбуждения и торможения.

Говоря о фазовых состояниях, нужно подчеркнуть, что они отражают соотношение основных нервных процессов возбуждения и торможения, которые оказываются в "поле" стимула и реакции.

В состоянии бодрствования сила реакции отвечает силе раздражителя, то есть стимул и реакция адекватны друг другу (это состояние можно обозначить словами – "бодрствование", "состояние среднего уровня возбуждения").

При погружении в сон сначала обнаруживается состояние уравновешенной фазы, когда сильные и слабые раздражители вызывают одинаковую реакцию. Это – переход от состояния возбуждения к торможению, то есть состояние, промежуточное между сном и бодрствованием, возбуждением и торможением, которое объясняется природой этого нейтрального медитативного промежуточного психического состояния.

Потом, на второй стадии сна актуализируется парадоксальная фаза, обнаруживая момент функционального перепрофилирования организма (когда слабый раздражитель вызывает сильную реакцию, а сильный – слабую – состояние, понимаемое синергетикой как критично-бифуркационное состояние предметов и явлений развивающегося мира). Возможна и ультрапарадоксальная фаза, когда реакции вызывают негативные (тормозные) условные раздражители, на которые в норме организм не реагирует. Здесь организм открыт "запредельному" полю информационных раздражителей.

Феномен фазовых состояний психики требует от педагога умения использовать механизмы педагогического внушения, а также понимания того, что организм воспитанника реализует состояния (критические), в которых он положительно реагирует на негативные влияния и негативно на позитивных.

Отмеченный вывод реализуется в контексте чередования правополушарных и левополушарных фаз в развитии человека и особенностях его реагирования на раздражители среды, когда циклическим

образом обнаруживается открытость психики учеников и студентов право- и левополушарным сигналам среды. При этом психологические установки, выработанные в детстве на уровне активности правополушарной психики имеют тенденцию вместе с развитием левополушарной психики превращаться в свою противоположность.

Отмеченное выше позволяет прийти к выводу о необходимости коренного изменения воспитательной парадигмы, поскольку чувственно-суггестивный (правополушарный) опыт, который человек приобретает в детстве, и который он воспринимает принципиально некритически, в последующей жизни трансформируется в сферу левополушарных процессов вместе с развитием левополушарного критического мировосприятия, где любая позитивная психологическая установка (ее А.С. Прангишвили трактует как "модус целостного субъекта (личности) в каждый конкретный момент его деятельности – модус, который являет собой высший уровень организации "человеческих сущностных сил", как уравнивание отношений между индивидом и средой" [Прангишвили, с. 78]), которая сформировалась в детстве, превращается в негативную (это объясняется тем, что левое полушарие, в отличие от правой, воспринимает мир принципиально критически-волевым способом, когда любой рационально-логический анализ нуждается в использовании рефлексии, контрастном мышлении).

*Феномены сензитивности и фазовых состояний психики* реализуется также и в "методе взрыва", которым пользовался А. С. Макаренко. Этот метод (который является методом "бифуркационного влияния", осуществляемого в фазовом состоянии сензитивной открытости воспитанников окружению) заключается в моделировании педагогом такой неожиданной значимой ситуации, в которой "объект воспитания" еще не был и в которой он не может использовать стереотипную модель поведения.

При этом "объект воспитательного влияния" благодаря влиянию "взрыва" вынужден выйти из устоявшихся границ привычных социальных ролей (психологических установок) и начинает действовать в новой роли, резкий фазовый переход к которой открывает возможность суггестивного влияния с целью формирования у воспитанника соответствующей психологической установки.

Рассматриваемые феномены находят реализацию также и в **суггестопедической концепции учебной деятельности**, которая начала активно разрабатываться в 70-х годах XX века и реализуется на основе механизма внушения (в состояниях, когда человеческая психика как открытая бифуркационная система оказывается сензитивной к действию определенных, в том числе и сверхмалым суггестивным влияниям), что приводит к активизации сверхзапоминанию и предусматривает комплексное использование всех вербальных и невербальных, внешних и внутренних средств суггестии.

Суггестопедическая теория, которая реализует фазовые состояния психики, создана болгарским исследователем Г. К. Лозановым, явилась синтезом достижений разных наук, что позволило получить качественные результаты на основе реализации суггестопедического подхода. Г. М. Лозанов утверждает, что суггестопедия – это новая комбинация из преимущественно старых элементов, на основе которых создается новый тип учебного процесса с новыми заданиями и результатами, со своими психофизиологическими закономерностями и новыми перспективами.

Следует сказать, что актуальность педагогического внушения впервые обнаружилась в связи с изучением вопросов преодоления формализма в процессе учебы в отечественной педагогике (1949-1960 гг.) и получила значительное развитие в Болгарии. В Украине гипнопедические исследования проводил Л. А. Блюниченко, который изучал речевую деятельность, ее интонационные особенности как основу метода введения-закрепления информации в памяти человека во время естественного сна. Проблемы влияния гипнопедической учебы на состояние здоровья учеников изучала группа научных сотрудников Института физиологии АН УССР Н. В. Кольченко, С. Л. Молдавская, Г. Н. Шев-ченко, А. Е. Хильченко, которые показали, что гипнопедическая учеба не оказывает вредного влияния на функциональное состояние коры головного мозга человека.

В целом, глубокие релаксopedические исследования связаны, в первую очередь, с фамилией И. Ю. Шварца, которому вместе с коллегами удалось определить оптимальные условия запоминания учебного материала при условиях прогрессивной мускульной релаксации и аутотренинга, разработать методику проведения релаксopedических занятий.

Следует сказать, что суггестопедическая теория Г. К. Лозанова получила первоначальное использование у методистов иностранных языков в практическом аспекте педагогики и психологии Одесской государственной консерватории; метод интенсивного изучения иностранных языков Л. Ш. Гегечкори; метод активизации резервных возможностей личности и коллектива Г. А. Китайгородской и др.

Как пишет автор эмоционально-смыслового метода интенсивного изучения иностранных языков, разработанного на базе суггестопедической системы учебы И. Ю. Шехтер, *гипнопедия, суггестопедия, релаксopedия и ритмпедия* – самые заметные попытки решения проблемы интенсивного изучения предметов школьного и вузовского образования, когда отличительной чертой этих новых направлений является необычный способ предъявления материала, ориентированный на запоминание слов, фраз, текстов, правил и др., объем которых во много раз превышает общепринятые нормы.

Основой отмеченной процедуры является прием влияния на мнемические возможности ученика,



которая характеризует каждый из этих направлений отдельно: ориентация на функциональные возможности "сторожевого пункта" во сне (гипнопедия), суггестивные влияния (суггестопедия), прогрессивная мускульная релаксация и аутогенная тренировка (релаксопедия), организация переходных состояний биоритмов – гипнотических фаз (ритмопедия) и связанные с ними исходные данные, которые определяют конкретную "процедуру введения информации" [Шехтер, 1973].

И.В. Шувалова выделяют ряд позитивных аспектов суггестопедии:

1) Суггестопедическая система учебы имеет в своей основе глубинные физиологические корни. Опираясь на фундаментальные исследования И. П. Павлова, И. М. Сеченова, А. А. Ухтомского, Н. Е. Введенского, она предопределяет повышенную интеллектуальную и эмоциональную работоспособность в учебном процессе. Позитивным элементом "экономического принципа" (согласно И.П. Павлову) является то, что в течение суггестопедических сеансов имеет место не только влияние в осознанном регистре сознания, но и в неосознанных регистрах, надпороговых.

2) Суггестопедия создает возможность широкого применения в массовой учебной практике средств психотерапии, которая определенным образом предопределяет явление гипермнезии благодаря, в первую очередь, параллельному поступлению информации на сознательном и неосознанном уровнях и созданию установки на активизацию резервов личности. Учитываются психотерапевтические факторы наличия асуггестивных барьеров как психических защитных механизмов личности и предлагаются средства суггестирования, которые проистекают из возможностей неспецифической психической реактивности.

3) Психологическую основу новой учебной системы составили достижения школы Л. С. Выготского касательно связи между воображением и памятью, мышлением и языком; открытое А. Р. Лурия явление синестезии; принцип активности учебы, предложенный Л. С. Выготским; теория психологической установки Д. Н. Узнадзе. Вполне оправданным есть утверждение Г. К. Лозанова относительно того факта, что учеба не может быть построена на противопоставлении осознанного и неосознанного, а только на признании их единства.

4) Суггестопедическая учебная система на уроках иностранных языков помогает ученикам усваивать большое количество языковых единиц, активизирует способность активно использовать языковой "запас" в общении на иностранном языке, улучшает понимание иностранного языка, активизирует умение гибко варьировать процесс общения, переносить усвоенные языковые единицы в другие ситуации.

5) Суггестопедическая учеба высокомотивирована. Этому способствует психологическая безопасность ученика на уроке, снятие коммуникативных барьеров, автоматизация навыков, внутренняя радость, которая идет из ощущения расширения собственных возможностей.

6) Суггестопедия Г. К. Лозанова возвращает к жизни забытые коллективные формы учебы, предложенные Л. С. Выготским, способствует социальной адаптации личности и преодолению трудностей общения. Г.К. Лозанов первым поставил и успешно решил вопрос о необходимости руководства со стороны учителя общением; это понятие было введено в дидактику и методику учебы.

7) Эффективность суггестопедической системы учебы заключается в ее направленности на комплексное развитие личности ученика, на одновременное развитие интеллектуальных, эмоциональных и мотивационных ее сторон. Кроме этого, для нее характерна психогигиеничная и психопрофилактическая направленность [Шувалова, 1991, с. 51].

В 80-х гг. прошлого века в развитии суггестопедии в Украине выделяются технологические аспекты суггестопедического изучения иностранных языков и разработка творческих методов учебной деятельности, которые в сочетании с суггестопедическим изучением разных школьных предметов, призваны избавить суггестопедическую учебу от преимущественно репродуктивного уровня усвоения знаний учениками.

**Здесь важным является рассмотрение основных аспектов сенсорно-психологического влияния на человека.**

Сущность сенсорно-психологического влияния состоит в использовании сенсорных раздражителей для формирования соответствующих психологических установок. Объяснить сущность формирования психологических установок суггестивной окраски можно на основе концепции функциональной асимметрии деятельности полушарий главного мозга человека. Как известно, подсознательная сфера человеческой психики связанная с функционированием правой, а ее сознание – с работой левого полушария [Херсонский, 1991; Спрингер, Дейч, 1983]. Имеются доказательства того, что в состоянии транса, в частности гипнотического, активно преимущественно правое полушарие [Каструбин, 1995]. Именно влияние на "правополушарную" психику формирует определенные психологические установки, остающиеся вне контроля со стороны сознания человека.

Поступающая человека информация, которая воспринимается и при этом им не осознается, может выступать в роли суггестора определенного типа. Тонкие неуловимые раздражители способны получать суггестивную окраску. При этом, информация, обращенная к нашему сознанию (левому полушарию), может дублироваться влиянием на правое полушарие, что превращает эту информацию в средство суггестии, способное формировать определенную психологическую установку. Сказанное хорошо

иллюстрируется общеизвестным примером 25-го кадра кинофильма (“кадра-невидимки”), который “вкрапляется” среди других 24 кадров и не осознается зрителями, может при определенных условиях оказывать влияние на сферу их подсознания, а потому и на поведение.

В качестве примера работы механизма суггестии можно привести **метод обучения иностранным языкам И. Давыдовой**. Он предполагает использование информации, записанной на магнитофонной пленке и подающейся слушателям. Данная информация распределяется среди двух каналов: вербального (частота звука здесь оптимальна для восприятия) и экстравербального (частота звука здесь выше порога вербального восприятия). В границах вербального канала подаваемая информация воспринимается на уровне нормального сенсорного порога слухового анализатора, а в границах экстравербального канала подаваемая информация воспринимается человеком на уровне, близком к надпороговому ощущению и выступает, в связи с этим, в виде фактора, способного включить в работу механизмы суггестии. Мы полагаем, что здесь действует правило: то, что воспринимается критически, на уровне левополушарной рефлексии, как правило, не может оказывать внушающего действия на человека (выступая при этом фактором манипуляции в контексте механизмов убеждения). То же, что воспринимается некритически, на уровне правого полушария мозга человека, может выступать суггестивным фактором. Не является секретом, что звук, подаваемый на экстравербальной частоте, а также звук, который лишен вербальной “конфигурации” (который не может нести вербальной, то есть левополушарной информации), оказывает суггестивное влияние на человека. В связи с этим можно привести данные, которые показывают, что инверсированная речь (то есть речь, воспроизведенная из магнитофонной пленки в обратном порядке) может восприниматься людьми на подсознательном уровне и оказывать на них суггестивное влияние, вызывая при этом некоторые неожиданные, но заведомо запрограммированные реакции. Существует мнение, что ряд известных поп-групп использует этот феномен, призывая своих фанов к сатанизму, потреблению наркотиков и т.п. [Морозов, 1992].

Таким образом, суть метода И. Давыдовой состоит в том, что человеку предъявляется информация на двух уровнях: на вербальном, где она воспринимается левым, преимущественно вербальным полушарием [Брагина, Доброхотова, 1988], и на уровне экстравербальном, подсознательном, где информация воспринимается, главным образом, правым полушарием, функции которого связанные с сферой подсознательного [Херсонский, 1991; Спрингер, Дейч, 1983] (где эта информация выступает суггестивным фактором, как “руководство к действию”). Вот почему специальный высокочастотный сигнал (“*subliminal message*”), подаваемый по экстравербальному каналу, может выступать в качестве активизатора механизмов подсознательного отображения и освоения действительности. При этом данный высокочастотный сигнал, как мы считаем, “отражает”, модулирует вербальный сигнал, который подается на вербальном уровне и который, таким образом, может восприниматься некритически, что благоприятствует его усвоению.

Несмотря на то, что метод И. Давыдовой “адресуется” нашему подсознанию, он не всегда является эффективным способом обучения, в особенности тогда, когда используется при обучении детей. Дело в том, что дети, в особенности младшие школьники, отличаются состоянием неразвитости функциональной асимметрии полушарий главного мозга, то есть у них асимметрия сознания и подсознания слабо выражена. Вот почему метод И. Давыдовой, который активизирует ресурсы подсознания, оказывается неэффективным (и даже опасным), когда применяется при обучении детей. Но, с другой стороны, этот метод можно эффективно использовать для обучения взрослых людей – существ с высоким индексом полушарной асимметрии. Следует сказать, что существуют много методов, подобных вышеупомянутым, например “метод *Intell*” [см: *Speed-info*, № 3, 1998].

Интерес представляет анализ феномена “вызванных потенциалов” головного мозга, деятельность которого сопровождается биоэлектрической активностью, которая характеризуется определенными частотными параметрами (наиболее известные из которых – ритмы мозга от одного до нескольких десятков колебаний за секунду). Феномен “вызванных потенциалов” (биоэлектрических колебаний, которые возникают в нервных структурах мозга в ответ на раздражение рецепторов или эффекторных путей) может использоваться в технологиях суггестивного влияния на человека по принципу образной связи. Суть данного влияния заключается в том, что те или иные психические состояния сопровождаются биоэлектрической активностью мозга, описываемой определенными частотными характеристиками. Они могут быть реконструированы с суггестивной целью при помощи специфических информационных носителей, воспринимаемых любым анализатором чувств.

Нужно сказать, что “кадр-невидимка” может быть лишена зрительной информации, то есть быть абсолютно черным. Таким способом может имитироваться световое мигание на дискотеке, или когда в съемку врезаются черные кадры на белом сюжетном фоне. Частота колебаний светового сигнала при этом может совпадать с ритмами нейронной активности головного мозга человека, влияя на него определенным образом. Так в 1997 году в Японии после просмотра невинного с точки зрения сюжета мультфильма около 700 детей и немало взрослых были доставлены в больницы с эпилептическими припадками.

Известна и другая суггестивная видеотехнология: на стандартный телевизионный сигнал может быть наложено новое изображение, например геометрическая фигура, которая бежит по экрану и

писует концентрические круги настолько быстро, что человек на сознательном уровне ее не замечает. Если человек успевает неосознанно схватить взглядом эту геометрическую фигуру, то игра концентрических кругов может его заморозить. Здесь наблюдается эффект соединения сигналов на сознательном и подсознательном уровнях восприятия, что может "суггестировать" информацию, которая воспринимается на сознательном уровне.

Восприятие мира человеком осуществляется в рамках двух каналов:

1) через правополушарное восприятие обеспечивается целостно-континуальное отражение действительности, которое некоторые философы называют мышлением "всем телом";

2) через канал левополушарного восприятия обеспечивается дифференцированно-избирательное, дискретное отражение действительности.

Можно констатировать, что человек является полифункциональной системой, работающей как в режиме целостного, так и в режиме дискретного отражения и освоения мира. Данные два режима могут соприкоснуться и переходить друг во друга. В этом случае конкретный раздражитель (стимул) внешней среды может "перекодироваться" и получить физиологическую проекцию, ему не присущую. Эта перекодировка обнаруживает феномен синестезии, при котором один, например слуховой раздражитель, реализуется не только на уровне слухового, но и зрительного, иногда тактильного анализатора чувств, создавая эффект, когда "звуки светят, а краски поют, и запахи влюбляются" [Галеев, 1987, с. 16].

Итак, информация, которая поступает к нам извне, тем лучше будет усваиваться (а потому и влиять на нас), чем шире канал ее восприятия, чем больше анализаторов чувств включаются в процесс ее переработки, что поясняется фактором синестезии [Галеев, 1987, с. 16], при которой органы чувств функционируют совместно, проявляя явление синергии. Синергизм здесь, в известном смысле, есть феномен синхронного, совместного, сопряженного функционирования тех или иных систем организма, что обнаруживает синестезичный эффект, специфические характеристики которого принципиально иные чем характеристики отдельного функционирования этих систем.

Если синхронная работа органов чувств обнаруживает эффект синергизма, то возникает вопрос об "алгоритмах" этой синхронности. Мы считаем, что они выводятся из особенностей функционирования полушарий головного мозга человека. Известно, что правое полушарие отдает предпочтение горячим, а левое – холодным цветам [Николаенко, 1985]. Данное обстоятельство используется в известном тесте цветных выборов М. Люшера.

Кроме этого, слова, которые относятся к различным грамматико-языковым категориям, по-разному воспринимаются полушариями [Балонов, 1985]. Отмечается, что глаголы жаргонного типа ("кlynуть", "тяпнуть", "вякнуть") лучше воспринимаются левым полушарием. Глаголы телесных восприятий ("зябнуть", "глохнуть", "нюхать") – правым полушарием. Глаголы, которые отражают действия ("глотать", "ехать", "мыть") – воспринимаются одинаково обоими полушариями. Пространственно-временные прилагательные ("долгий", "задний", "протяжный") лучше воспринимаются правой, а относительные ("водный", "рыбный", "конный") – левым полушарием. Доминирование левого полушария обнаруживается при узнавании лексем, которые играют важную роль в синтаксическом оформлении высказываний, при узнавании абстрактных слов, которые характеризуются малой степенью образности и широкой полисемией. Преимущество правого полушария оказывается в случаях узнавания однозначных слов вследствие их большей конкретности, образности и узкого набора значений, которые стоят за ими.

Кроме этого, правое полушарие лучше воспринимает левое, а левое – правое зрительное поле человека [Charman, 1981]. При этом числа, буквы, слова, символы лучше воспринимаются при их предъявлении в правое поле зрения [Симерицкая и др., 1978], в то время как предметы, образная информация – при их предъявлении в левое поле зрения. Следует отметить еще одну закономерность: правое полушарие направлено на восприятие мелодического аспекта музыкальной и вербальной информации, а левое – на восприятие ее ритмического рисунка [Музыка "левая" и "правая", 1985].

Таким образом, слова и вообще вся вербальная информация, которая предъявляется для усвоения, может быть проанализирована с позиции ее принадлежности к "правополушарной" или "левополушарной" информации. Если при этом активной оказывается правополушарная информация, то ее целесообразно дублировать раздражителями правополушарного ряда: мелодичной музыкой, горячей цветной гаммой, а ее графическое изображение следует размещать в левом пространстве зрения (на левой стороне классной доски). Если мы имеем левополушарную информацию, то ее следует дублировать ритмической музыкой, барабанной дробью, холодной цветной гаммой и т. д.

Нужно прибавить, что новая парадигма образования, нами разрабатываемая (о ней мы поговорим ниже), предусматривает использование эффекта полушарного синтеза, когда информация "правого" и "левого" рядов предъявляется одновременно и синхронизируется. В этом случае мы способствуем развитию условий для синестезии и медитативного состояния, которое характеризуется функциональной синхронизацией полушарий, что дает возможность запоминать большие массивы информации.

Особой роли звука уделяли внимание много лингвистов [Гумбольдт, 1984, с. 90]. Одно из

направлений лингвистики, звуковой символизм, который был предметом изучения еще Платона и Ломоносова, показывает, что каждый звук несет самостоятельное значение. Звуковым символизмом утверждает, что отдельный звук несет смысловой мотивации [Журавлев, 1981]. Это было доказано в результате опроса большого количества людей. Выяснилось, что каждый звук выражает определенную гамму качеств - определенную глубину, силу, цвет, динамику и тому подобное. Изучая характер употребления разных звуков в поэзии народов мира, ученые обнаружили, что согласные "м", "н" меньше встречаются в "агрессивной" поэзии, чем в "нежной", что звуки "к", "т", "р", благодаря характеру их артикуляции, преобладают в "агрессивной" поэзии, в отличие от "нежной" [Гальперин, 1974]. Но "символика звуков не осознается носителями языка в полной мере и поэтому имеет достаточно произвольный и расплывчатый характер" [Журавлев, 1974]. То есть звуковое чувство связано с активностью правого полушария, подсознательно-коммуникативных механизмов человеческой психики.

Связь материальной оболочки слова с содержанием древнегреческой школой стоиков пояснялась принципом наследования звуков. Платон в "Кратиле" писал, что языковой коллектив может избирать имя предмета, но при этом свобода выбора ограничивается свойствами предмета и свойствами звуков языка. Здесь можно говорить о том, что "быстрые" предметы называются именами, которые содержат "быстрые" звуки, "тонкие" предметы - именами, в которых имеются "тонкие" звуки и т.д. М. В. Ломоносов в "Кратком руководстве к красноречию" отмечал, что частое повторение звука (буквы) "а" оказывает содействие изображению величия, простора, глубины и высоты. Звуки же "е", "и", "ю" надают изображению нежности и ласковости. Следует сказать, что символическими свойствами владеют разнообразны феномены внешнего мира: рисунки, скульптура, цвета, движения человеческого тела, звуки. Наши голосовые органы вырабатывают те же символические движения, которые и части нашего тела. Так мы увеличиваем степень открытости рта для того, чтобы показать что-то большое, и уменьшаем ее ради показа маленьких размеров чего-нибудь [Левицкий, 1873; Sapir, 1929].

А. П. Журавлев, и вместе с ним другие авторы [Журавлев, 1974, 1981; Воронин, 1982, 1990] убедительно демонстрируют мотивированность языковых знаков. Целый ряд ученых посвятили свои исследования звуко-цветовым соответствиям [Иванова-Лукьянова, 1966; Журавлев, 1974, 1981]. О.А. Шулёпова, сопоставив восприятие английских звуков англичанами и россиянами, пришла к выводу, что большинство звуков оценены англо- и русскоязычными информантами идентично [см. Черепанова, 1999, с. 64]. Принципы символической лингвистики использует суггестивная лингвистика, изучающая особенности суггестивного влияния языка на человека [Черепанова, 1999]. Понимание конкретной сенсорно-смысловой погрузки звуков языка открывает широкую перспективу для создания информации суггестивного типа.

Итак, можно говорить о наличии скрытой семантики в сфере вербальных и невербальных звуков [Бессер-Зигмунд, 1996]. Изображения также имеют подобную характеристику, поскольку люди, как свидетельствуют исследования, дают похожие наборы качеств при характеристике изображений, когда геометрические фигуры выявляются наделенными жестко сцепленными комплексами свойств, которые реализуются как эмоционально-оценивающие свойства [Артемова, 1980, с. 108]. Интересно, что гештальтпсихология считает: смысл и значение вещей воспринимаются так же непосредственно, как их цвет. Значение предмета "написано на его лице" [Артемова, 1980, с. 204].

Рассмотрим более подробно метод болгарского суггестолога Г. Лозанова, который был весьма популярным у нас и за границей. Однако этот метод не получил широкого распространения. В прессе даже появились сообщения, о том, что метод Г. Лозанова дискредитировал себя. Оказалось, что многие люди, которые участвовали в экспериментах Г. Лозанова, через 5-10 лет начали страдать от различных физиологических нарушений. Высказывались мысли, что метод суггесто-релаксационного "погружения" нарушает механизмы психофизиологической регуляции и гомеостаза. Попробуем разобраться в этой проблеме.

Психологическая основа метода Г. Лозанова вытекает из эффекта сенсорной депривации (сенсорного "голода"), достаточно изученного психологической наукой. Известно, что сенсорная депривация сопровождается эмоциональной лабильностью, "открытостью", наблюдается активизация процессов воображения [Лебедев, 1989], появляется потребность в афферентации, в зрительных стимулах (что подобно чувству голода), а их удовлетворение подобно чувству насыщения. Таким образом, можно констатировать, что сенсорный "голод" приводит к снижению порогов чувств, при этом информация внешней среды начинает быть весьма желанной для организма. Тем более, что важнейшим условием его функционирования является сенсорная инервация, которая активизирует его функции и обеспечивает процессы гомеостаза [Ильин, 1978]. Основным прием, используемый Г. К. Лозановым [Лозанов, 1977], заключается в достижении состояния мышечной и ментальной релаксации, что создает физиологические условия для сенсорного "голода", что, в свою очередь, расширяет канал восприятия и усвоения вербальной информации. Ясно, что механизм саморегуляции организма непосредственно связан с влиянием на него сенсорно-вербальной информации внешней среды, к которой организм оказывается особенно восприимчивым именно в условиях сенсорной депривации, то есть в состоянии релаксации. Понятно и то, что использование метода Г. Лозанова таит в себе возможность нарушения

механизмов саморегуляции человеческого организма. Однако данный факт не должен дискредитировать сам метод: по-видимому, необходимо разработать методику восстановления и поддержки организменного гомеостаза во время и после использования метода релаксационного “погружения”, имеющего много общего с методом обучения в состоянии гипноза.

Психофизиологическая сущность гипноза полностью не раскрыта [Шерток, 1992, с. 24–63], тем не менее можно однозначно констатировать, что гипнотический транс в значительной мере понижает волевой потенциал личности, приводит к состоянию суженного сознания. Но именно фактор волеизъявления и связанный с ним фактор целеполагания составляют основу функционирования личностного начала человека. С другой стороны, человек как личность формируется на базе аналитико-вербального, абстрактно-логического мышления, отражение и освоения действительности. Таким образом, гипнотический транс понижает вербально-логичный, языковой потенциал человека. Вот почему гипнотическое состояние едва ли может стимулировать развитие вербально-логичного, сознательного компонента языковой коммуникации. Оно может быть использованным для внушения тех или иных психологических установок, что однако подрывает статус сознания как волеизъявляющего и целеполагающего начала человека. Кроме этого, использование гипноза тормозит развитие детей как личностей, которое (развитие) идет по пути расширения сознательно-левополушарных механизмов, подрываемых состояниями гипнотического погружения, приводящего к “сужению” сознания. Хотя и нужно добавить, что при интенсивном “коммуникативном” изучении иностранного языка активизируется как раз правое полушарие мозга человека [Кабардов, Арцишевская, 1996; Быкова, Смирнова, 1991], которое активно в гипнотическом трансе [Каструбин, 1995].

Рассмотрим некоторые аспекты психологии субъективной семантики, которая содержит много информации, которая помогает осмыслить проблему суггестии [Артемова, 1980]. Эксперименты, по выявлению “актуальных координат опыта”, привели к выводу о том, что визуальные объекты (представленные в геометрических формах) внешней среды стойко и инвариантно характеризуются людьми, которые при этом используют вербальный способ описания этих объектов. Данный феномен обнаружил “комплексы перцептивных универсалий”. При этом исследователи не исключают существования словарей визуального опыта – конечных систем визуальных образов, которые разрешают стойко интерпретировать и классифицировать все (!) объекты внешнего мира [Артемова, 1980; Гибсон, 1988].

Большее того, оказалось, что вербальные характеристики рисунков, предъявленных людям, принимавшим участие в эксперименте, могут быть дешифрованы другими людьми, которые по этим характеристикам (списком свойств) способны построить (восстановить) изображение, близкое исходному. Все это свидетельствует о том, что в человечестве наличествуют стойкие комплексы представлений о содержательных свойствах геометрических фигур, таких, например, как круг, снежинка и др. Подобно тому, как звуки человеческого языка (как показали наблюдения в сфере звукового символизма), содержательно мотивируются, так же и отдельные визуальные элементы среды получают подобную же мотивацию и могут быть оценены в рамках вербальных описаний, которые вкладываются в шкалы “сила-слабость”, “доброта-жестокость”, “сытость-голод” и др. Содержательное мотивирование внешних стимулов характерно не только для звуко-визуального, но и для тактильного аспекта восприятия информации. При этом изображение характеризуется в первую очередь не по их специфическим свойствам (такими, например, как круглоконцентрированность, порванность и др.), а исходя из их эмоционально-оценочного (правополушарного) компоненту взаимодействия с внешней средой, когда геометрические формы могут характеризоваться как “добрые” и “злые”, “спокойные”, “кроткие” и т.п..

Здесь можно утверждать и о связи звука с цветом, который также может влиять суггестивным образом. Так переходные полутона, которые есть нечетким, “сумеречным” выражением цветной гаммы, соотносятся, как мы считаем, с функциями правого полушария и потому оказывают суггестивное влияние. Этот феномен используют экспрессионисты.

А. Р. Лурия сообщает об экспериментах Г. В. Гершуни, результаты которых открывают для научного познания круг подсознательных явлений. Речь идет о фиксации нашими зрительными и слуховыми рецепторами таких микроизменений объекта, которые не попадают в поле четкого осознания. Их анализ делается позднее и подсознательно. В результате чего изменения, фиксируемые субъективно, оцениваются как “интуитивно познанные” [Лурия, 1979, с. 87–88].

Для того, чтобы углубить понимания феноменов, которые нами рассматривались, следует привлечь концепцию функциональной асимметрии полушарий головного мозга человека, которые выступают своеобразным психосоматичным фокусом ее организма [Голубева, 1980, с. 44–53, 138]. Как мы уже отмечали, правое полушарие есть субстратом подсознательной, а левое – сознательной психических сфер человека [Спрингер, Дейч, 1983]. Кроме того, некоторые исследователи считают, что в состоянии гипнотического транса активной есть преимущественно правое полушарие, имеющего большую генетическую обусловленность в отличие от левого и есть более древним в фило- и онтогенетическом развитии. Все это свидетельствует о том, что влияние на правополушарную психику способно формировать определенные психологические установки. Особенности функционирования полушарий

мозга проявляют довольно простую сенсорно-когнитивную схему восприятия мира, когда все “континуальное” воспринимается преимущественно правым, а все “дискретное” – левым полушарием. При этом в поле анализа могут попадать практически все элементы окружающей действительности, такая как идея, звук, запах, цвет, форма, движение и т.п.

Итак, если правополушарная информация воспринимается в качестве суггестии (принцип положительной обратной связи), то левополушарная информация, в особенности если она репрезентуется как вербально-логическая, оказывается критико-аналитической, рефлексивной (принцип отрицательной обратной связи) в том понимании, что она существует в виде субъект-объектных оппозиций, то есть базируется на законах логики, таких как закон исключенного третьего (“или – или”).

Поэтому любое утверждение чего-нибудь здесь в скрытом виде несет в себе отрицание чего-то другого. Принцип отрицания, в свою очередь, обнаруживает избирательность поведения и актуализацию воли, которая действует по правилу отрицательной обратной связи, “от противного” (П. В. Симонов).

То есть воля есть ни чем иным, как “демоном противоречия”, отрицания, что служит когнитивной основой для формирования границы между положительными и отрицательными моментами действительности, а это, в свою очередь, позволяет человеку отделить внутреннее от внешнего, “Я” от не-“Я” и сформировать личностный принцип эгоцентризма, который кристаллизуется, как видим, именно на базе абстрактно-вербального, знакового левополушарного аспекта человека.

Левополушарная информация тем более будет вызывать отрицательно-критический отклик у человека, чем больше у него развита левополушарное (шизотимное) начало психики. Поэтому сугубо левополушарная (устная или письменная) информация имеет тенденцию встречать сопротивление у значительной части взрослого населения. Вот почему некоторые рекламные щиты прямо не призывают к покупке определенного товара знаково-вербальным образом. Они содержат изображения товара, который рекламируется, на фоне утверждений или призывов, которые прямо не связаны с изображенным товаром. Например, на щите, которой рекламирует сигареты, помещается изображение молодых людей в соседстве с большой сигаретной пачкой и фразой “лови момент”, смысл которой прямо не связан с рекламируемым товаром. А традиционная фраза, которая здесь дается “Минздрав предупреждает: курение опасно для вашего здоровья” обнаруживается такой, которая несет левополушарное, критико-аналитическое значение и вызовет сопротивление (!), то есть не выполняет своего назначения.

Второй важный момент технологии влияния на индивидуальное и массовое сознание связанных с принципом сензитивности. Сензитивные (критические) периоды (или “нормальные кризисы развития”), где создаются базовые психологические установки человека, соотносятся с явлением “социального перехода”, что в этнографическом плане реализуется в обрядах инициации [Кон, 1989, с. 478]. Сензитивные периоды обнаруживаются в моменты резкого изменения определенного режима жизнедеятельности человека (во время стресса, например), а также в моменты колебания внимания, если человек чувствителен к разнообразным внешним факторам и выступает объектом их действия. Последнее часто не осознается человеком, который создает необходимые предпосылки для манипулирования его поведением и взглядами.

Крайне важным является также то, что, как обнаружили исследования в НЛП [Трансформация личности, 1995, с. 108, 145], зрительная и интонационная модельности реализуются на уровне правого, а звуковая (слова и их дискретный смысл) – левого полушария. Кроме того, кинестетическая (тактильная) модальность реализуется на уровне согласования полушарных функций. Можно сделать вывод, что развитие ребенка идет от полушарной гармонии – кинестетической модальности (у эмбриона в утробе матери), которая выражает естественную полушарную гармонизацию со всеми психофизиологическими последствиями, которые из этого вытекают (имеется в виду психосоматическое единство эмбрионального и материнского, то есть вселенского, организма, что делает эмбрион системой, открытой энергетическим ресурсам Вселенной). Потом, с рождением ребенка, у него актуализируются визуальная и аудиальная сенсорные системы (модальности), что происходит в результате расщепления кинестетической модальности. Это приводит к возможности полушарной и психолого-поведенческой (а также и мировоззренческой) дисгармонии человека. Явление синестезии, а также активизация кинестетического анализатора приводит к гармонизации организма, к полушарной симметрии, что соответствует медитативному альфа-ритму (в состоянии медитации полушария синхронизированны).

Поясним данный вывод. Как учит нас психофизика, альфа-ритм человеческого мозга активизируется во-первых, в состоянии медитации, а во-вторых, в состоянии расслабления тела при закрытых глазах (стимулы зрительной модальности приводят к депрессии альфа-ритма [Тамбиев, 1993]).

Таким образом, фиксация человеческого внимания на его телесных ощущения при закрытых глазах и расслаблении тела приводит к генерации медитативного состояния, приводящего к активизации эмбрионального (“океанического”) состояния полушарной симметрии.

Известно также, что слова, выражающие процесс, воспринимаются двумя полушариями, что приводит к их гармонизации и актуализации эталонного (медитативного) состояния человека. В НЛП данный вывод получает определенное подтверждение:

"Один из способов приобретения скованности у людей заключается в том, что непрерывающийся процесс превращается в событие. События представляют собой нечто, происшедшее в какое-то время и завершенное. После того, как оно произошло, его результаты зафиксированы, и ничего нельзя сделать, чтобы изменить их. Такой способ репрезентации своего опыта обедняет в том смысле, что клиенты, представляя непрерывные процессы в форме события, утрачивают над ними контроль.

Номинализация происходит, когда вы берете процесс и описываете его так, будто это событие или вещь. Таким образом вы напрочь запутываете себя и окружающих – если только вы не помните, что это не опыт, а представление. Это можно использовать полезным образом. Если так случилось, что вы – правительство, то вы можете говорить о номинализациях типа "национальная безопасность", и люди начнут волноваться по поводу ваших слов. "Наш президент, – заметил когда-то по этому поводу один из авторов НЛП, – только что съездил в Египет, заменил слово "обязательно" на слово "желательно" – и вот мы снова дружим с Египтом. Такова магия слов...

Языковой процесс номинализации представляет собой трансформационный процесс, посредством которого процессуальное слово или глагол глубинной структуры предстает в поверхностной структуре в виде событийного слова или имени. Способность психотерапевта изменить искаженные части модели мира клиента, связанные с тем, что процессы репрезентированы как события, предполагает у него способность распознавать номинализации, присутствующие в его речи.

Задача психотерапевта в том, чтобы клиент увидел: то, что в его модели репрезентировано как замкнутое законченное событие, представляет собой на самом деле непрерывный процесс, на который он может влиять. Это можно сделать различными способами. Когда клиент заявляет, что он не удовлетворен своим решением, терапевт спрашивает, что мешает ему пересмотреть собственное решение. Клиент отвечает, терапевт же продолжает задавать вопросы в соответствии с мета-моделью. Усилия психотерапевта направлены на то, чтобы восстановить связь данного события с непрерывным процессом" [*Трансформация личности, 1995, с. 145*].

Как вывод можно привести разработанную нами системную структуру педагогического действия (влияния) в контексте концепции функциональной асимметрии полушарий головного мозга человека:

*Системная структура педагогического действия (влияния) в контексте концепции функциональной асимметрии полушарий головного мозга человека*

<i>ПОЛУШАРИЯ ГОЛОВНОГО МОЗГА</i>	<i>ПСИХОСОЦИАЛЬНЫЕ ОСОБЕННОСТИ ФУНКЦИЙ ПОЛУШАРИЙ</i>	<i>ТЕХНИКИ ПЕДАГОГИЧЕСКОГО ВЛИЯНИЯ</i>
<i>ПРАВОЕ ПОЛУШАРИЕ</i>	Принцип эмоциональности	1. Механизмы эмоциональной возвышенности, эмоционального заражения, эмоциональной канализации (эксперименты в Нью-Йорке с псевдосоциологическими опросами)
	Открытость миру	2. Технология 25 кадра, способность воспринимать информацию в реверсивных звуковых сигналах, гипноз, вставные предложения и др.
	Восприятие по циклотимному типу, позитивная обратная связь	3. Феномен вызванных потенциалов, принцип поведенческой имитации.
	Идеомоторно-волновые характеристики	4. Длинные волны – континуальные движения и речь
	Формо-хроматические особенности	5. Континуальные, размытые геометрические формы, горячая цветная гамма, приближение объекта к наблюдателю
<i>ЛЕВОЕ ПОЛУШАРИЕ</i>	Принцип убеждения	6. Рекламные манипулятивные технологии
	Восприятие по шизотимному типу, негативный обратной связь	7. Метод создания противоречия (метод "от противного")
	Идеомоторно-волновые характеристики	8. Короткие волны, дискретные движения и речи
	Формо-хроматические особенности	9. Дискретные, контрастные геометрические формы, холодная цветная гамма, отдаление объекта от наблюдателя
<i>ГАРМОНИЯ ПОЛУШАРИЙ (функциональная синхронизация)</i>	Принцип сензитивности	10. Феномен импринтинга, метод взрыва А.С. Макаренко
	Принцип переходных фаз	11. Традиции и религиозные феномены, фазовые состояния психики
	Парадоксальность восприятия мира, функциональная амбивалентность	12. Методика Г.К. Лозанова (расслабление + активация, "второе дыхание"), метод создания парадокса.
	Принцип пространственной и зрительной координации правого и левого полушарий	13. Единство континуальных и дискретных форм, горячих и холодных цветов, близкой и отдаленной пространственных перспектив



### **Поясним действие техник влияния.**

1. Если ПП активно в состоянии гипнотического транса (в котором, соответственно, подавлена активность ЛП, организующего волевое усилие) и при этом активность ПП предполагает повышение эмоционального возбуждения, то влияние человека, вызывающее эмоциональное возбуждение предполагает оказание суггестивного влияния на человека. Данный вывод можно проиллюстрировать экспериментами, проведенными в Нью-Йорке. Девушки брали интервью у мужчин (в виде социологического исследования) и после интервью давали свой телефон мужчинам с тем, чтобы те позвонили и обсудили результаты исследования. Если интервью брали в обычном месте (на улице, вокзале и др.), то звонили около 20-30 % мужчин, но если интервью брали на подвесном мосту, то звонили уже около 80 % мужчин. Данный феномен можно объяснить тем, что на подвесном мосту – довольно опасном месте – человек может испытывать страх, эмоциональное возбуждение. В этом состоянии все объекты воспринимаются человеком повышено эмоциональным образом (позитивные воспринимаются как более позитивные, а негативные – как более негативные). В состоянии данного эмоционального подъема случае девушки воспринимались мужчинами как более желанные сексуальные объекты. Может быть именно поэтому подобные сооружения часто избираются для любовных свиданий.

Данный феномен находит объяснение в контексте **информационной теории эмоций** П.В. Симонова [Симонов, 1987], согласно которой любая неопределенная ситуация, а также отсутствие актуальной информации о том или ином значимом для человека событии или объекте реальности приводит к повышению уровня его эмоционального возбуждения, то есть создает психофизиологические предпосылки для эмоционального резонанса, на волнах которого может возникнуть любовное чувство (характеризующееся эмоциональной же возбудимостью), а также может быть проведено соответствующее внушение.

2. Данное направление предполагает оказание суггестивно-манипуляционного воздействия на ПП при уменьшении активности рационально-критического, аналитико-логического ЛП. Здесь используются информационные сигналы, поступающие человека, которые не попадают в сферу внимания ЛП, а поэтому влияющие на его ПП. В этой связи можно говорить об эффекте 25 кадра, а также механизме вставочных предложений, когда в потоке речи (а также и письменного текста) вставляются слова (словосочетания), которые несколько акцентируются (усиливаются) говорящим, однако данное усиление не замечается слушающим, а поэтому могут выступать в качестве суггестивных формул. В данные смысловой ряд попадают и опыты с речью, подаваемой слушателям в инверсированном виде, метод обучения иностранным языкам И. Давыдовой и др.

3. Здесь используется феномен **“вызванных потенциалов”** головного мозга, человека, когда внешний ритм (в потоке музыки, речи и др.) может усваиваться по принципу положительной обратной связи человеческим мозгом, что может вызывать соответствующие эмоциональные состояния, могущие иметь суггестивно-гипнотическое влияние. Важно отметить, что на основе этого принципа основан один из механизмов психотронного оружия, когда данные суггестивно-гипнотические ритмы накладываются на электромагнитные волны (при помощи частотной модуляции) и используются с целью облучения тех или иных территорий.

4, 5. Здесь используются перцептивные особенности активности ПП, то есть информация, поступающая человеку, организуется по принципу ПП, то есть она воздействует целенаправленно на ПП.

6. Здесь используются рекламные трюки, о которых мы уже писали и которые организуются таким образом, чтобы “усыпить” деятельность аналитико-критического левого полушария.

7. Поскольку ЛП актуализируется как шизоидные “демон противоречия”, когда человек все воспринимает аналитико-критическим образом, то для того, чтобы повлиять на него в определенном направлении следует обращаться к такому человеку с предложением, противоположным желаемому. Так, если нужно, чтобы шизоидное (волевое) существо сделало нечто (например, принесло воды), то нужно просить его об оказании противоположной услуги (“не носи воды”).

Что касается феномена воли, то она есть выразителем **принципа противоречия, или принципа отрицательной обратной связи**. Как пишет П. В. Симонов, воля, в отличие от феноменов нашего инерциального мира, где тела от толчка ускоряются, а перед препятствием замедляют свое движение, проявляет неинерциальные свойства (отвечающие принципу отрицательной обратной связи): от толчка она замедляется, а перед препятствием ускоряется. Здесь воля действует “от противного”: она атрофируется вне препятствий и усиливается при их наличии. Так ведут себя в мнимом неинерциальном мире тела с мнимой массой, подобной “корень квадратный из минус единицы” [Симонов, 1974].

Для того, чтобы проиллюстрировать действие механизма воли, приведем выводы Б. Беттельгейма, прошедшего несколько лет в фашистских концлагерях и написавшего книгу *“Просветленное сердце”*. Он изучил условия лагерной среды, где происходит быстрая деградация личности: коллективная ответственность за проступки; уничтожение тех, кто как-то выделялся из толпы, что заставляло заключенных сливаться с общей массой; и, что самое главное, – лишение узников самостоятельности, когда каждый самостоятельный шаг наказывался; регламентация до мельчайших деталей лагерной

жизни. Автором книги был найден метод избегания коррозии личности – создание сферы автономного поведения, в которой можно самостоятельно совершать поступки и нести за них личную ответственность. Для этого нужно было делать то немногое, что в лагере не запрещалось (но и не заставлялось делать), например, чистить зубы [Bettelheim, 1984].

8, 9. Здесь используются перцептивные особенности активности ЛП, то есть информация, поступающая человеку, организуется по принципу ЛП, то есть она воздействует целенаправленно на ЛП.

10-13. Здесь используется механизм полушарной функциональной синхронизации, что позволяет активизировать нейтральное нулевое состояние, в котором человеку открывается доступ к "кнопке" на "пульте управления" собственным организмом, а также и организмами других людей. Особое внимание тут следует обратить на феномен "второго дыхания", когда человек выполняет физические нагрузки и на определенном этапе истощает свой физический тонус нервных процессов возбуждения, когда нарастающие процессы торможения начинают уравнивать процессы возбуждения, что приводит аутогипнотическому трансу (в котором, как известно, процессы возбуждения и торможения уравновешены, о чем может свидетельствовать ригидность членов человеческого тела) и человек получает возможность продолжать быть физически активным в нейтральном состоянии.

Проведенный анализ позволяет говорить о необходимости последующего углубленного изучения отмеченных выше аспектов педагогического действия в области педагогической теории и практики.

***Итак, изучение фазовых (критических) акме состояний, осуществляемое акмесинергетикой, предстает главной задачей науки как формы общественного сознания, занимающейся познанием и освоением нашего мира, способом существования которого выступает движение и реализуемое в нем критическое состояние.***

В целом можно говорить о критических явлениях искусственного и естественного происхождения, а также о методологической изоморфности этих двух типов критических явлений, что преломляется в материалистическом принципе тождества бытия и мышления, когда законы мышления (и соответствующие им способы культурного освоения мира человеком) оказываются адекватными объективным законам бытия.

Поэтому в сферу изучения критических состояний попадают не только реальные материальные процессы и объекты, но и процессы, на которых лежит отпечаток сферы идеального – человеческого сознания, то есть процессы, которые актуализируются в культуре, в сфере таких форм общественного сознания, как искусство, мораль, политика, религия.

## **II. Психологические особенности педагогического действия в контексте системы.**

Любую систему, в соответствии с новой холистическо-синергической парадигмой образования, можно рассматривать как целостную сущность, где, во-первых, все элементы взаимосвязаны и потенцируют (усиливают) друг друга, и, во-вторых, система как целостность обнаруживает эмерджентный феномен системных свойств целого, когда целое обнаруживает свойства, не присущие его отдельным элементам [Вознюк, Дубасенюк, 2009]. Отмеченное имеет колоссальные следствия для образования и нового понимания эффективного педагогического действия.

***1. Здесь можно говорить о гештальттеории*** (Г. Вертхеймер, Г. Мюллер, В. Келер, К. Коффка, Ф. Перлз и др.), основывающейся на учении о гештальте – целостной организации объекта восприятия, в условиях которой только и возможно усвоение знаний. На этой основе строится теория усвоения информации как одномоментное отражение в ходе учебной деятельности, что находит воплощение в таком методе преподавания иностранных языков, как "метод 25 кадра".

Упражнения из гештальттеории оперируют достаточно большими и законченными в знаниевом отношении фрагментами информации, которая предполагает отражение и сохранение структуры фрагмента и его содержания. Таким образом, так называемый *гештальтный подход к учебному процессу* базируется на принципе целостности восприятия и структурализации объектов реальности (синергический принцип "*целое больше частей*").

Нужно сказать, что стремление к целостности, согласованности фактов и категорий обнаруживается в гештальтпсихологии, которая углубила понимание процесса сенсорного восприятия человеком действительности, одной из закономерностей которого является особая направленность человека к гештальту на уровне сенсорных процессов, когда восприятие так называемых "ритмичных", упорядоченных, визуальных конструкций сопровождается позитивными эмоциями, а неупорядоченных – негативными, поэтому человек, который воспринимает неупорядоченную (хаотизированную) конструкцию, стремится упорядочить ее [Бахтияров, 1997, с. 52–53].

В контексте педагогического действия этот подход реализуется в виде ***метода комплексной подачи языкового материала (глобализация, педагогическая интеграция, фундаментализация знаний, метод укрупнения дидактических единиц и др.*** [Вознюк, Дубасенюк, 2009]). В контексте психологических механизмов педагогического процесса этот метод отвечает суггестопедическому подходу – *глобализации*, который Г.К. Лозанов называет особым видом обобщения учебного материала на базе закономерностей того или иного учебного предмета, что предполагает объединение на одном занятии нескольких тем. При этом глобализация выделяет существенное, как это имеет место при

составлении резюме. Параллельно с этим даются и составные элементы общего, которые находятся на втором плане [Пальчевский, 2000, с. 7].

Следовательно, актуальным является **гештальтообразование** (Е. М. Князева, С.П. Курдюмов, С.Ф. Клепко, В.А. Кушнир и др.), связанное с такой процедурой обучения, когда имеет место нелинейная ситуация открытого диалога, прямой и обратной связи [Князева, Курдюмов, 1997, с. 73, Клепко, 2003]. Знание в системе гештальтообразования не просто налагается на структуры людей или, тем более, навязывается им: такое педагогическое действие реализуется **скрыто**, стимулируя собственные, еще не проявленные, латентные линии развития человека, что обнаруживает способ открытия всех участников образовательного процесса социальной реальности и поиск путей в будущее.

В контексте гештальтообразования актуализируются процессы целостного восприятия учебного материала как единого гештальта, что объясняется явлением импринтинга, впервые изученным К. Лоренцем, который на его основе построил систему образования как процесс адаптивной модификации.

С позиции холистически-синергического подхода адаптивный процесс можно сопоставить с неуровновешенными состояниями живых систем. Существенным здесь есть то, что формирование психологических установок воспитанников может осуществляться на уровне неуровновешенных состояний живых систем, поскольку с точки зрения синергетики, существование живых систем можно понимать как нелинейный, бифуркационный, взрывной процесс, как прыжок в развитии, который постоянно трансформирует одно качественное состояние системы в другой. При этом у живых систем этот нелинейный процесс оказывается феноменом сензитивных этапов развития, где имеет место коренное морфологическое, функциональное перепрофилирование живых систем.

Сензитивные установки человека, соотносятся с явлением "социального перехода", который в этнографическом плане реализуется в обрядах инициации [Кон, 1988, с. 478]. Они обнаруживаются в моменты изменения определенного режима жизнедеятельности человека, когда он является сензитивным, чувствительной к многообразным внешним раздражителям и часто становится объектом их влияния. Отмеченный выше феномен можно использовать в учебно-воспитательном процессе, а именно такое использование благодаря отмеченной объяснительной модели может получить соответствующее психолого-педагогическое обоснование.

**2. Здесь можно говорить также и о методике инфантилизации** (психологически позитивный регресс в детский возраст). Как пишет С.С. Пальчевский, из повседневной практики известно, что когда необходимо запомнить значительный по объему учебный материал, у человека напрягается мускулатура тела. В организме происходят определенные вегетативные изменения. В таком состоянии ученик выглядит "активным", принуждает нас вспомнить предстартовую позицию. С точки зрения традиционной учебной системы подобная ситуация является яркой иллюстрацией одного из традиционных принципов активности обучения. Важно, как подтвердили исследование в НИИ суггестологии г. Софии, активность обнаруживается не в мускульных усилиях, вегетативных изменениях и психических напряжениях, а в отношении к учебному процессу. Сама же активность запоминания внешне может проявляться в определенной пассивности. Но последняя при условии инфантилизации в процессе учебы в действительности является проявлением сверхактивного отношения к учебному процессу.

Таким образом, психическая и физическая пассивность в процессе запоминания является одним из важнейших проявлений инфантилизации. Она облегчает процесс сверхзапоминания [Пальчевский, 2000, с. 63-65].

Таким образом, суггестопедическое обучение нацелено на формирование необходимых условий для развития так называемой творческой псевдопассивности, а она, в свою очередь, став воплощением принципа псевдопассивности, ни в коем случае не является обучению пассивному отношению к учебному процессу, а наоборот, выступает проявлением внутренней сверхактивности учеников при условии экономии энергии во время процесса запоминания. Данный вывод предполагает, что для того, чтобы ученики не уставали в процессе учебы, необходимо освобождать их от лишней, избыточной для процесса запоминания деятельности.

Средствами достижения инфантилизации чаще всего является:

- 1) объяснение сущности псевдопассивного отношения к учебному процессу;
- 2) утверждение авторитета преподавателя и соответствующей методики;
- 3) создание спокойной доброжелательной атмосферы на занятиях;
- 4) так называемая игра ролей. Ее суть заключается в том, что каждый участник учебной группы получает новое имя, в соответствии с иностранным языком, который он изучает, и новую биографию; после этого создаются игровые ситуации, которые освобождают учеников от антисуггестивных барьеров и стимулируют спонтанное проявление возможностей личности; это имеет место потому, что игровые ситуации помогают ликвидировать существующую личностную установку и создать новую, близкую детской.

Следовательно, "инфантилизация помогает развернуть возможности аффективной внутренней мобилизации, как это часто происходит в детском возрасте. У детей она предопределяет

организованность и осознанность в учебном процессе. Последний для них протекает в атмосфере легкости, приятности, непринужденности, отсутствия ощущения насилия. Ученики не чувствуют себя обязанными подражать взрослым в усвоении мнимой поведенческой сверхактивности. Развиваясь спонтанно как отзыв на повышенный авторитет или в результате использования многообразных психологических методов, инфантилизация дает возможность для взрослых участников учебных групп использовать естественные механизмы псевдопассивного, спокойного суггестивного запоминания учебного материала" [Пальчевский, 2000, с. 64].

**3. Можно также говорить и о синергическом эффекте целостности системы, который обнаруживает принцип "талант – это сумма талантов".**

Системная целостность педагогической реальности обнаруживает синергический принцип "талант – это сумма талантов и способностей", который основывается на том предположении, что основой для всех специальных способностей являются общие способности ("генеральный фактор интеллекта", "базальный фактор одаренности"). Этот принцип в свое время выдвинул Б.М. Теплов, который показал, что талант – это многостороннее явление. Последнее отвечает синергическому принципу сверхаддитивности, когда системы владеют определенными системными свойствами, не присущими свойствам элементам, их составляющим. Отмеченный принцип можно проиллюстрировать практикой *Вальдорфской школы*, где используется *эвритмия* – особенный вид искусства, который синтезирует мысли и слова, цвет, музыку и движения.

Здесь уместно привести идею М.П. Щетинина касательно развития таланта [Щетинин, 1988, с. 60-22], который опирался на положение: способность к одному виду деятельности состоит из возможностей к другим ("талант – это синтез множественного числа талантов"), а потому задание по развитию каждой способности должно быть одновременно и заданием по развитию "побочных" способностей, когда для того, чтобы воспитать специалиста, необходимо, кроме работы над специализацией, развивать "человека вообще", человека в целом.

**4. Важным является инновационный подход к пониманию характера изменения субъектов педагогического взаимодействия.**

Проблемным полем и экстремальным видом такого взаимодействия является агрессия, педагогический конфликт. Здесь можно говорить об определенных путях преодоления агрессии:

1) Путь усовершенствования соответствующих социальных институтов, а также формирования определенных морально-духовных основ общества, которые помогают снизить уровень его агрессивности к минимуму.

2) Путь гармонизации личностных составляющих человека, предусматривающий достижение состояния мировоззренческого, духовно-морального, психологического синтеза сознательной и подсознательной сфер психической деятельности, когда сигналы подсознания (такие, как, например, образы сновидений, несущие интуитивные прозрения) могут легко проникать в сферу сознания, которая, в свою очередь, может осуществлять коррекцию произвольных функций человеческого организма. На языке психоанализа данное состояние выражается в сентенции: "там, где было Оно, должно стать Я". В сфере йогической мудрости можно говорить о таком наставлении: пусть каждое чувство будет осознанным, а каждая мысль – почувствованная. Как писал Мигель де Унамуно, следует "думать чувствами, а чувствовать мыслью". Отмеченный подход есть, в сущности, выражением цели "эмоционально-стрессовой терапии" В. Е. Рожнова, которая базируется на концепции "взаимопотенцирующего синергизма сознания и неосознанного" (то есть на сочетании эмоционального и логического компонентов психической деятельности) [Поклитар, 1991].

Источник и механизм агрессии зиждется в индивидуально-личностном начале человека. Этот вывод можно проиллюстрировать словами В. Д. Шадрикова: **"Наделив человека умом, природа внесла дисбаланс в гармонию инстинктов индивидуального и видового сохранения. Ум всегда является эгоистичным, ум советует сначала стать эгоистом, и именно в эту сторону пойдет умное существо, если его ничто не остановит. Ум изобретает орудия труда, благодаря уму человек осваивает процесс их изготовления и учится применять орудия труда. Ум усиливает возможность человека в борьбе за существование, обеспечивает прогресс обществу. Но в то же время ум угрожает разрушить в некоторых пунктах сплоченность общества. И если общество должно сохраниться, то необходимым является то, чтобы существовал противовес ума, точнее, его индивидуальной ориентации"** [Шадриков, 1999]<sup>371</sup>.

Если индивидуально-личностное начало человека позволяет ему обнаруживать волю, мыслить, манипулировать действительностью и изменять ее, то есть быть "Я", осознавая мир и себя, то слияние сознания и подсознания, "Я" и не-"Я" приводит к разрушению границы между ними, что означает процесс расширения "Я" до размеров всего мира, с которым человек в сфере своего подсознательного аспекта психических функций слит воедино.

<sup>371</sup> "Ведь лишь ради удовлетворения собственного недостатка в чем-то мы причиняем зло другому, и если бы это чувство постоянно не охватывало животное или человека, – не было бы основы всего зла на свете" (М. Лайтман [Лайтман, 1993, кн. 1, с. 41])

Таким образом, можно утверждать, что гармонизация личности человека идет путем расширения его "Я", то есть интеграции ее индивидуально-личностного начала и окружающего мира, эмпатичного слияния с последним, что знаменует собой высший уровень духовно-моральной эволюции человечества<sup>372</sup>.

Как пишет И. А. Бунин, "Древняя индусская мудрость говорит, что человек должен пройти два пути жизни: Путь Выступления и Путь Возврата. На Пути Выступления человек чувствует себя сперва только своей "формой" своим временным телесным бытием. своим обособленным от всего Я находится в своих личных границах, куда заключена часть Единой Жизни, и живет корыстью чисто личной; затем корысть его расширяется, он живет не только собой, но и жизнью своей семьи, свое племени, своего народа, и растет его совесть, то ест стыд корысти только личной, хотя все еще живет он жадной "захвата", жадной "брать" (для себя, для своей семьи, для своего племени, для своего народа), На Пути же Возврата теряются границы его личностного и общественного Я, кончается жажда брать – и все более и более растет столь же повелительная жажда "отдавать" (взятое у природы, у людей, у мира): так сливается сознание, жизнь человека с Единой Жизнью, с Единым Я – начинается духовное существование"; без такого возврата не может быть осуществлено нарушенное равновесие, не может осуществиться справедливость, на которой держатся миры [Бунин, 1988, с. 15; Nivritti Marga].<sup>373</sup>

Согласно *синергетике*, развитие любой системы, в том числе и человека, предполагает изменение, разрушение, дезинтеграцию системы, приводящие к новому витку развития, новому уровню интеграции, упорядоченности и целостности системы. Этап дезинтеграции развивающийся человек более успешно проходит в условиях, когда данный человек способен к самоуничтожению, жертвенности, отдаче энергии, словом тогда, когда он лишен эгоцентрического чувства собственной значимости. Интересно, что, как свидетельствует история кораблекрушений, в них больше шансов на выживание имеют люди, которые лишены в той или иной степени чувства собственной важности.

С позиции вышеизложенного становится понятным сакральный смысл трагикомедии нашего существования: Бог создает Вселенную для того, чтобы в ней родился *принцип самосознания* (в лице человека, который сотворен "по образу и подобию Бога", а первоначально, в лице третьей части ангелов,

---

<sup>372</sup> В святы с этим приведем *притчу от Германа Гессе*: "Жили два исповедника, Лион и Иосиф. К ним приходили люди, и те выслушивали их. Как-то к ним зашел странствующий учёный, любитель наук. У этого человека, как явствовало из его рассказа, были друзья среди магов и звездочётов. Расположившись на отдых, он просидел час или два у старых отшельников, выказав себя гостем вежливым и словоохотливым, и пространно, учёно и красноречиво говорил о созвездиях и о странствии человека вместе со своими богами через все дома Зодиака в продолжение мирового зона. Он говорил об Адаме, первом человеке, о его тождестве с Иисусом Распятым, и называл миссию Иисуса Адамовым странствием от Древа Познания к Древу Жизни, а райского змия именовал хранителем священного праисточника тёмной бездны, из ночных вод которой возникают все воплощения, все люди и боги. Дион внимательно слушал рассказ учёного, сирийская речь которого была сильно уснащена греческими словами, а Иосиф был немало удивлён, даже возмущен: почему Дион не гневается, не ополчается против его языческих заблуждений, не опровергает их, не проклинает, напротив, казалось, этот умный монолог все знающего паломника доставляет ему удовольствие, как будто даже вызывает его участие, ибо Дион не только весь обратился в слух, но даже улыбался и частенько кивал в ответ речам, словно они были ему по душе.

Когда учёный ушел, Иосиф, не выдержав, спросил с упреком:

— Как это у тебя достаёт терпения выслушивать языческие лжеучения? Мне показалось, что ты внимал ему даже с участием, как будто его рассказы ласкали твой слух. Почему ты не возражал? Почему не попытался его опровергнуть, обличить и обратить к вере в господа нашего?

Покачивая головой, сидевшей на тонкой, морщинистой шее, Дион ответил:

— Я не опровергал его, ибо это не принесло бы никакой пользы, да я б не смог бы его опровергнуть. В рас суждениях и силлогизмах, в мифологических и астрологических познаниях этот человек намного превосходит меня, я не справился бы с ним. К тому же, сын мой, не моё и не твоё это дело нападать на чью-либо веру с утверждениями, будто вера эта есть ложь и заблуждение. Поистине я слушал этого умного человека не без удовольствия, ты это правильно подметил. Удовольствие мне доставляло его умение говорить, его обильная учёность, но, прежде всего то, что он напомнил мне мою молодость, ибо в молодые годы я занимался этими же науками. Мифы, о которых наш гость так мило с нами беседовал, никоим образом не заблуждения. Это представления и притчи некой веры, в которой мы уже не нуждаемся, ибо мы обрели веру в Иисуса, единственного Спасителя. Для тех же, кто ещё не на шёл нашей веры и, быть может, никогда её не найдёт, их нынешняя вера, берущая начало в мудрости предков, достойна уважения. Разумеется, дорогой мой, наша вера иная, совсем иная. Но если наша вера не нуждается в учении о созвездиях и зонах, ночных водах, мировых материях и прочих подобных символах, это отнюдь не означает, что учения эти ложь и обман.

— Но ведь наша вера, — воскликнул Иосиф, — совершеннее, и Иисус принял смерть ради всех людей: стало быть, мы, познавшие его, должны оспаривать устаревшие учения и ставить на их место новые, истинные!

— Это мы с тобой, да и многие другие давно уже сделали, — спокойно ответил Лион. — Мы — верующие, ибо нами овладела вера, то есть власть Искупителя и его искупительной смерти. А те, другие, мифологи и теологи Зодиака, адепты древних учений, не подпали под эту власть, ещё не подпали, и нам не дано принуждением привести их под эту власть. Разве ты не заметил, Иосиф, как тонко и умно умеет этот мифолог говорить и выстраивать свою игру подобия, и какое он получает от этого удовольствие, как умиротворён но и гармонично живёт, погрузившись в мудрость притч и символов своей мифологии? Видно, что этого человека не гнетёт никакое тяжкое горе, он доволен, ему хорошо. А тому, кто доволен, нам нечего сказать. Что бы человек взалкал спасения и веры в Спасителя, что бы он утратил вкус к гармонии и мудрости своих понятий и отважился на великое дерзание веры в искупи тельное чудо, — для этого надобно, чтобы ему стало плохо, очень плохо, он должен пережить боль и разочарование, горечь и отчаяние, должен почувствовать, что стоит на краю пропасти. Нет, Иосиф, пусть же этот учёный язычник пребывает в своём благополучии, пусть упивается своей премудростью, своими мыслями и своим красноречием! Быть может, завтра или через год, а то и через десять лет он узнает горе, которое развеет в прах его искусство и его мудрость, быть может, убьют жену, которую он любит, или единственного сына, или его настигнут болезнь и нищета, и если мы тогда встретим его, мы примем в нём участие и поведем ему, как мы допытались одолеть своё горе. И когда он спросит: "Почему же вы не сказали мне этого вчера или десять лет назад?" — мы ответим: "Не знал ты тогда, что такое истинное горе" [Притчи, 2006, с. 12-15].

<sup>373</sup> "Человек впервые реально понял, что он житель планеты и может, должен мыслить и действовать в новом аспекте, не только в аспекте отдельной личности, семьи или рода, государства или их союзов, но и в планетном аспекте" (В.И. Вернадский)

отпавших от Него). В конечном итоге данный принцип достигает Божественного статуса и Бог, таким образом, "достигает самореализации" через единство с Самим Собой<sup>374</sup>.

Принцип же самосознания, предполагающий эволюционный процесс, развивается по пути возвращения эгоцентрического модуса индивидуализма, человеческого "Я", что сопровождается утверждением индивидуумом самого себя на фоне полного или частичного отрицания окружающей среды, поскольку индивидуалистический принцип дискретно-атомарной автономии индивидуума предполагает наличие границы между ним и внешней средой. А это, в свою очередь, предполагает наличие защитных механизмов кристаллизации и поддержания этой границы в рамках некоего статуса кво.

Поэтому утверждая себя, индивидуум (человек, человеческое "Я") вынужден умять (разрушать) внешнюю среду если не в прямом смысле, то в переносном – разрушать на уровне критического неприятия этой среды (с целью, например, "ее улучшения"). Однако развитие человека при этом предполагает и его изменение и саморазрушение, что сопровождается циклами как самоутверждения, так и самоуничтожения (если человек будет лишаться чувства собственной значимости).

В конечном итоге, на уровне абстрактно-логического мышления человек утверждает себя во всей Вселенной, которую он способен охватить и заключить в тенеты сухих абстракций. Теперь уже ареной существования человека становится вся Вселенная, которую утверждающий себя человек начинает отрицать, что в той или иной степени приводит к отрицанию всего Божественного миропорядка (в чем и зиждутся истоки сатанизма).

Однако при дальнейшей эволюции человеческого "Я" оно переходит за границы Вселенной (бытия) и начинает осознать себя в границах того, чем бытие не является, то есть в границах *Ничто* (выступающем универсальным "строительным материалом", из которого Господь сотворяет миры). Но утверждать себя в рамках *Ничто*, значит отрицать себя – именно на этом эволюционном этапе человек наконец-то получает возможность, утверждая себя, себя же отрицать, достигая статуса жертвенности, растворенности во Вселенной. Так достигается окончательный уровень самосознания человека, который осознает себя *всем* и одновременно *ничем*, приближаясь к парадоксальной природе Бога, о которой О.Клеман сказал, что "Бог есть неистощимое и парадоксальное таинство".

Таким образом, как отмечает Э. Фромм в книге "*Бегство от свободы*", "человек перерастает свое первоначальное единство с природой и с остальными людьми, человек становится "индивидом" – и чем дальше заходит этот процесс, тем категоричнее альтернатива, встающая перед человеком. Он должен суметь воссоединиться с миром в спонтанности любви и творческого труда или найти себе такую опору с помощью таких связей с этим миром, которые уничтожают его свободу и индивидуальность" [Фромм, 1990, с. 29].

Расширить сферу "Я" человека можно с помощью расширения репертуара его социальных ролей, в которых воплощено человеческое "Я". Один из наиболее эффективных путей достижения этой цели – ролевые тренинги, в которых люди могут значительно увеличить репертуар своих социальных ролей, научиться быстро переходить от одной роли к другой в зависимости от обстоятельств, что позволяет им освободиться от ужасного изъема социальной жизни – полного отождествления себя со своей ролью. Отметим, что наблюдение за повседневными поступками людей и данные клинической психиатрии позволяют утверждать, что формы поведения того или иного человека в разных ситуациях, как правило, многообразны. Человек, используя большое число социально-психологических масок, играет, быстро перестраивая свою психику и поведенческие стратегии в зависимости от потребностей ситуации. Исчезновение этой ролевой гибкости в поведении человека свидетельствует о серьезном нарушении механизмов социального поведения [Донченко, Титаренко, 1991].

Дистанционирование человека от своих социальных ролей позволяет ему научиться смотреть на себя и ситуацию, в которой он находится, со стороны, то есть позволяет успешно контролировать не только произвольную сферу своей психики, но и события и обстоятельства окружающей действительности. Именно на основе преодоления человеком состояния отождествления себя со своим телом и своими социальными ролями возможен не только процесс гармонизации отношений с окружающей средой и предупреждения агрессии (когда человек, используя ресурсы своего подсознания, способен избегать агрессивных ситуаций) – возможно и успешное использование эффективных техник преодоления агрессии в случае, когда агрессивной ситуации избежать не удалось. В последнем случае именно умение подняться над ситуацией позволяет человеку успешно ее контролировать, используя при этом определенные механизмы и принципы.

В целом, если считать, что принцип не-"Я", подсознанию связанный с деятельностью правого, а "Я", сознания – левого полушария головного мозга человека, то, в соответствии с педагогической целью (которая на психофизиологическом уровне реализуется в состоянии гармонии, функциональной интеграции право- и левополушарных процессов, когда образно-эмоциональное и абстрактно-

---

<sup>374</sup> "Истинно-сущее, чтобы быть истинно-сущим, то есть всеединым или абсолютным, должно быть единством себя и своего другого" (В.С. Соловьёв)

логическое совмещаются и обнаруживают творческий уровень учебной деятельности), принцип единства "Я" и не-"Я" реализуется в системе педагогической психотерапии, которую мы развиваем [Брандес, Вознюк, 2005].

Вышеизложенное позволяет концептуализировать **педагогическую психотерапию** как систему, в соответствии с которой укоренение в состоянии правополушарной психики требует активизацию противоположного левополушарного личностно-ролевого состояния, которое отвечает таким личностно ориентированным психотерапевтическим направлениям, как метод психодрамы Дж. Морено, имаготерапия Дж. Волпера, трансактный анализ Э. Берна, микроанализ и психоанализ и др. Укоренение в состоянии левополушарной психики требует активизацию правополушарной психики, что достигается посредством использования гештальттерапии, холотропной, регрессивной терапии и др. Особенно следует отметить **метод парадоксальной интенции** В. Франкла [Франкл, 1988], направленный на усиление имеющихся симптомов болезни с целью приведения человека к пункту естественного завершения процесса развития той или другой симптоматики, а также к состоянию волевого контроля своих проблем. Подобный этому известен и **метод сознательного поражения** А.Адлера, когда человек волевым образом актуализирует свои неудачи с целью их анализа. Так, А.Адлер обращался к одному из своих пациентов: "Что Вы делаете сначала, когда учитесь плавать? Вы допускаете ошибки, не так ли? А что происходит потом? Вы делаете другие ошибки, и когда испытаете на себе все ошибки, которые только возможно сделать, не утонув, – а некоторые из них многократно – что Вы выясняете? Что умеете плавать? Прекрасно, жизнь – это то же, что процесс учиться плавать! Не бойтесь допускать ошибок, потому что нет другого пути научиться жить!" Также А. Адлер любил ставить своим клиентам вопрос: "Чтобы Вы сделали, если бы у Вас не было этой проблемы?" Такой парадоксальный вопрос обычно поражал клиента неожиданностью и способствовала осознанию пациентом своих проблем и поиска новых эффективных подходов к решению жизненных проблем. Следовательно, А. Адлер чрезвычайно эффективно умел использовать подобные парадоксальные сентенции для психотерапии. Так, однажды к нему обратился пациент с достаточно длинной историей жизненных неудач, на что А. Адлер сообщил, что можно использовать это умение "испытывать поражение" себе на пользу, поскольку успех так важен для каждого из нас, то почему бы специально, волевым образом не попробовать проиграть, то есть испытать поражение? Это обычно вызывало переворот в сознании пациента, который смог, возможно впервые, посмеяться над собой [Гордієнко, с. 76-77].

В этом ракурсе анализа проблемы интересными являются экспериментальные данные, приведенные Д. Майерсом в фундаментальной книге "*Социальная психология*" [Майерс, 1998, с. 172], где автор приводит пример парадоксального влияния на детей в детском садике <sup>375</sup>.

Метод парадоксальной интенции реализуется и как **метод тяжелого испытания**, который четко определяет задание терапевта: дать клиенту задание, соответствующее его симптому, причем более сильное, чем сам симптом. Главное требование к испытанию заключается в том, что оно должно причинять такое же, если не большее, неудобство, как и симптом (по принципу – наказание должно отвечать преступлению). Обычно, если испытание недостаточно суровое, чтобы уничтожить симптом, оно может быть усилено к уровню необходимой строгости. Лучшим является то испытание, которое приносит пользу индивидууму. Полезные вещи всегда тяжело делать, особенно тем людям, которые обращаются к терапевтам. Примерами полезных занятий является зарядка, интеллектуальные упражнения, здоровая еда и другие действия, направленные на самоусовершенствование. Испытание может требовать от клиента даже жертвы в интересах тех, которые окружают.

Так, можно привести случай с человеком, который чувствовал сильное волнение и тревогу во время публичных выступлений (необходимых ему в работе). Терапевт приписал человеку делать физические упражнения в те дни, когда оратор решал, что волновался более, чем следовало бы. Упражнения должны были быть достаточно интенсивными, чтобы на следующий день во время выступления чувствовалась боль в мышцах. Прошло немного времени, и человек стал на удивление спокойным оратором.

Как показали исследования Б. Беттельгельма (описанные в книге "*Просветленное сердце*") в концлагере человек не деградирует, личность не разрушается в том случае, если человек может совершать свободные поступки, если у него есть хотя бы маленькая зона автономного поведения (в лагере все регламентируется, но не запрещено и не заставляют, например, чистить зубы – только за счет этого акта человек может сохранять интегральность своего "Я")

---

<sup>375</sup> Первой группе детей строго (под угрозой сильного наказания) запретили играть с определенной игрушкой, а другой группе это запрещение было сделано в мягкой форме – в виде рекомендации не играть игрушкой. После этого, большая часть детей первой группы в отличие от второй не использовала игрушку в своих играх. Однако после нескольких недель (когда запрещение забылось и больше не инициировалось воспитателями) большая часть детей из первой группы играла с запретной игрушкой, а большая часть второй группы – с ней не играла. Объясняется это тем, что вторая группа осуществила сознательный выбор не играть с игрушкой (первоначальное негативное, запретительное влияние на нее было слабым, что позволило активизировать у детей механизмы самоубеждения, внутреннюю мотивацию), в то время когда первая группа первоначально не играла с игрушкой под воздействием внешней мотивации, которая при условиях ее отсутствия со временем исчезла.



Кроме того, можно использовать и парадоксальное испытание, когда парадокс заключается в том, что сам болезненный симптом может стать тяжелым испытанием. Задание формулируется так, что пациент получает разрешение на симптом, от которого он желает избавиться с помощью терапевта. Например, человеку, желающему избавиться от депрессии, предлагают определить ежедневное время возникновения депрессии. Лучше всего, если это будет время, когда клиент обычно реализует приятное времяпровождение. Например, терапевт может назначить клиенту время проявления депрессии в то редкое время, когда тот свободен от всех обязанностей и может позволить себе расслабиться и посмотреть телевизор.

И разве не является тяжелым испытанием парадоксальное вмешательство, когда пациентов просят проявить тот симптом, от которого они хотят избавиться? Примером может служить прием "утрирования" в бихевиоральной (поведенческой) терапии: человеку, который боится клопов и стремится избавиться от этого страха, предлагают пережить крайнюю степень страха, представляя, как по всему его телу кишмя кишат клопы. Этот тип парадоксального вмешательства является тяжелым испытанием.

Тяжелое испытание может назначаться как одному человеку, так и группе людей. У М. Эриксона для лечения детей была разработана серия тяжелых испытаний, предназначенных и для родителей, и для ребенка. Типичным приемом было задание ребенку, страдающему на энурез, практиковаться в каллиграфии каждый раз, когда кровать утром оказывалась мокрой. Мать ребенка была обязана ежедневно просыпаться на рассвете и, если кровать оказывалась мокрой, будить ребенка и помогать ему тренировать почерк. Если кровать была сухой, заниматься каллиграфией ребенку не нужно, – но матери все равно приходилось просыпаться на рассвете. Такая процедура – тяжелое испытание как для матери, так и для ребенка, что завершалось прекращением энуреза и улучшением почерка.

Отмеченные методы можно считать краеугольными в психокоррекции поведения школьников. Их целесообразно использовать в педагогической практике, когда нужно избавить ребенка, например, от определенной речевой ошибки, которая приобрела статус стойкой привычки. Метод парадоксальной интенции можно применять и с целью избавления молодежи от таких привычек, как курение. Здесь нужно научить человека воспринимать процесс курения как некоторое серьезное (ритуальное), театральное действие, которое он сознательно волевым образом регулирует и контролирует. Переход от автоматически-непроизвольному к произвольно-регулируемому поведению дает возможность благодаря волевому самоконтролю бросить курение.

Психологическая открытость может найти реализацию в сфере ролевого поведения, которое имеет большое значение в процессе социализации школьников. Здесь негативная привычка может стать элементом ролевой игры. Так, например, если ребенок вытирает нос рукой (хотя и понимает, что этого делать не следует), игнорируя при этом носовой платок, то можно проиграть это действие в ролевой сценке, где ребенок может произвольным образом осуществлять действие, превратившееся в нежелательную привычку.

Интересно, что метод ролевого самовыражения через негативные психоэмоциональные состояния и привычки может получить и другие психолого-педагогические проекции. Так, известно, что от своих страхов дети могут освободиться, если будут выражать их через рисунок, лепку и др.

Следовательно, рассмотренные методы освобождения от негативных психоэмоциональных состояний и привычек базируются на принципе психологической и соматической открытости отмеченным негативным состояниям и привычкам. Эти методы выражают дух личностно ориентированной (субъект-субъектной, гуманистической) парадигмы образования, поскольку они обращаются к целостной личности воспитанника, в сфере которой даже негативные моменты можно считать позитивными ресурсами его развития, осуществляемого путем преодоления воспитанником противоречий и противоречий собственной жизни.

В целом, анализ научной литературы по проблеме нашего исследования позволяет прийти к выводу, что психическая деятельность человека обнаруживает два относительно полярные аспекты: сознательный (произвольный) и подсознательный (непроизвольный).

Процесс воспитания и образования, основная нагрузка которого ложится на краеугольный социальный институт – школу, включает в себя технологии, направленные на преобразование как сознательного, так и подсознательного аспектов психики ребенка.

Результатом такого преобразования на уровне сознания выступают когнитивная картина мира, знания и осознанные (аргументируемые) убеждения, идеалы, способность к рефлексии и саморефлексии. На уровне сферы подсознания результатом воспитательного воздействия являются аффективно-перцептивная картина мира, психологические установки, привычки, умения, которые обнаруживают работу непроизвольных механизмов психической деятельности.

Соединение результатов воспитания и образования по сознательному и подсознательному каналам дает высший продукт воспитания – мировоззрение, где наличествуют как сознательные, так и неосознаваемые моменты психической деятельности, которые в идеале должны достичь определенного синтеза, когда сознательно-произвольное и подсознательно-непроизвольное могут быть

функционально прозрачными друг для друга, то есть когда наблюдается осознание и контроль произвольных психических функций.

Таким образом, одним из основных образовательных приоритетов является создание таких воспитательных технологий, которые позволяют детям научиться осознавать и контролировать подсознательные процессы психической деятельности, что способствует формированию такого измерения психики человека, которое получило название "сверхсознание" – синтез сознания и подсознания, концепция которого развивается в работах психологов, представителей медицины и искусства [Симонов, Ершов, 1984, с. 73].

Одним из моментов развития сверхсознания обнаруживается в процессе сознательного формирования положительных и сознательного же разрушения отрицательных психологических установок и привычек.

В связи с этим одной из актуальнейших проблем воспитания детей школьного и особенно дошкольного возраста является нейтрализация отрицательных привычек и психологических установок, которые иногда способны приобрести форму стойкой патологии. Ниже предлагается психолого-педагогическая технология нейтрализации отрицательных привычек, которые в отдельных случаях обнаруживают клинические черты, то есть являются психической патологией.

Предлагаемая технология *нейтрализации отрицательных привычек* основывается на обоснованном нами положении: человек может контролировать только то, может управлять только тем, по отношению к чему данный человек психологически открыт, что он не воспринимает враждебно как определенную угрозу его существованию в целом или отдельному моменту существования в частности. Действительно, то явление, к которому человек относится отрицательно, вызывает чувство опасения, страха (часто неосознанного), а этот последний затрудняет, если не исключает контроль явления, по отношению к которому человек испытывает страх. Во всяком случае, сам страх может контролироваться опосредованным образом – при помощи механизмов психологической защиты, которая полностью не удаляет, а "загоняет его вовнутрь". Единственной возможностью в данном случае избавиться от страха является открытость по отношению к явлению, его вызвавшему, что предполагает избавление от чувства враждебности по отношению к нему.

При этом человек отказывается от безуспешного контроля над явлением (психологи открыли закономерность: чем больше человеческое существо стремится контролировать ситуацию, тем более оно начинает от нее зависеть), то есть психологически открывается данному явлению как неконтролируемой сущности, как имеющему самостоятельную ценность.

Приведем пример <sup>376</sup>. Следовательно, важным направлением современных научных и квазинаучных направлений есть актуализация принципа, в соответствии с которым **человек сам программирует отношение к себе окружения, потому для того, что бы изменить это окружение человек должен изменить самого себя.**

Проведенный анализ позволяет сделать вывод, что все многообразие состояний человеческого организма, к какой сфере жизнедеятельности они бы не относились, можно свести к двум полярным психофизиологическим и личностным состояниям – открытости и закрытости.

В *состоянии открытости* граница между внутренним и внешним, "Я" и не-"Я" размыта, когда человеческое Я как нечто автономно-изолированное утрачивает свои сущностные контуры и растворяется во внешней среде. Данное состояние открытости получило множество наименований, таких как пассивно-созерцательное, медитативно-молитвенное, конгруэнтно-вдохновенное, просветленно-спонтанное, творчески-игровое, трансово-гипнотическое, детско-непосредственное, витально-энергетическое, артистически-пластичное, многозначно-метафорическое, неравновесно-

---

<sup>376</sup> К нам обратилась мама с шестилетним ребенком В., который практически постоянно "слышал голоса", комментировавшие его действия и лишавшие его душевного спокойствия. Ребенок стал слышать голоса после того, как побывал в коме после перенесенного инфекционного заболевания. Обращение к врачу-психотерапевту не принесло позитивных результатов вероятно потому, что врач придерживался достаточно традиционной медицинской парадигмы, рассматривающей болезнь как угрожающее здоровью патологическое явление. В то время как современная неклассическая медицинская парадигма рассматривает любую болезнь (как соматическую [Давыдовский, 1962], так и психическую [Laing, 1982]) как приспособительную реакцию организма [Казначеев, Спирин, 1991], то есть как определенный эволюционный ресурс человека. Как писал в конце XIX века великий немецкий врач Георг Гродек, "как только я понимаю, что заболевание является творением самого пациента, оно тут же перестаёт отличаться от его походки, манеры разговаривать, выражения лица, движений рук, картинки которую он нарисовал, дома, который он построил, дел, которые он уладил или его мышления: все они символы сил, которые правят им и на которые я пытаюсь повлиять, если считаю, что стоит это делать".

В своих действиях мы, руководствуясь данной неклассической парадигмой, прежде всего разъяснили маме В. то, что "голоса" являются положительной приспособительной реакцией на состояние комы, в которой ребенок побывал, что "голоса" – это временное явление, которое в качестве определенной компенсаторной реакции позволяет ее ребенку адаптироваться к изменившейся после комы "психологической схеме" восприятия мира. Данное положение мы облекли в понятную ребенку объяснительную модель, объяснив ему, что "во время его болезни он случайно настроился на голоса детей из мира сновидений". Далее ребенку было предложено "поиграть с голосами", выяснить у их обладателей, сколько им лет, где они живут и т.д. Через некоторое время, после того, как позитивный контакт с голосами был установлен, В. было предложено убедить их представителей "улететь в мир сновидений" и "заняться там чем-нибудь полезным и интересным". Таким образом голоса, которые мучили В. шесть месяцев, благополучно испарились и больше не возвращались. После этого В. стал более общительным со сверстниками в детском саду. Вероятно сказался опыт "налаживания контактов" с "представителями мира сновидений".

динамическое, неопределенно-сумеречное, парадоксально-интуитивное, континуально-синергичное, целостно-синестезическое, волно-полевое, гомеостатично-гармоническое, неосознанно-подсознательное, нелинейно-бифуркационное, холодно-голографическое, не имеющее строгой пространственно-временной локализации, эмоционально-образное, мистически-мифологическое, религиозно-альтруистическое, эмоционально-эмпатическое, самореализованно-преизбыточное, сексуально-оргастическое, циклопричинное, соборно-космическое, ноосферно-архетипическое, сакрально-возвышенное, женственно-экстравертированное, естественно-органическое, циклотимное...

*Состояние закрытости* в своем классическом пределе выражает реальность человеческого "Я" как нечто определенно-однозначного, дискретно-линейного, атомарно-ментального, автономно-активного, самодостаточно-независимого, имеющего определенную пространственно-временную координату, вещественно-структурного, способного выступать активным поведенческим началом человека, манипуляторно-волевого, скептико-теоретического, устойчиво-статического, рефлексивно-интровертированного, мыслительно-мужественного, теоретико-аналитического, избирательно-ролевого, целеполагающего, низменно-профанического, рационалистически-меркантильного, психо-материального, социально-исторического, активно-агрессивного, информационно-управленческого, организованно-упорядоченного, абстрактно-логического, линейно-причинного, избирательно-функционального, социально-артификационного, индивидуально-личностного, эгоцентрически-эгоистического, шизотимного...

Данные два состояния соотносятся с функциями полушарий головного мозга человека – правым и левым, которые, с одной стороны, функционально тормозят друг друга, а с другой – способны к целостно-интегративной деятельности, к гармонизации, непостижимым образом согласующей и объединяющей в одном психофизиологическом пространстве исключая друг друга состояния открытости и закрытости, когда в рамках одной сущности интегрируются художник и мыслитель, мужчина и женщина, фрейдовские "Я" и "Оно", ребенок и взрослый, мистик и аналитик, простое и сложное, потенциально-возможное и актуально-действительное, начало и принцип, существо и его имя, часть и целое, внутреннее и внешнее... обнаруживая реальность "божественного Андрогина", мифически полагающегося у истоков человеческой цивилизации, а также выступающего образом полноты и завершенности человеческого бытия.

В то время как состояние открытости характеризуется принципиальной отреагированностью и динамической неустойчивостью, непредсказуемостью, бифуркационностью и безпроблемностью, состоянию закрытости свойственны принципиальная неотреагированность, аттракторность, конфликтность, проблематичность, граничащая с нервно-психической и соматической патологиями.

Закрытость есть выражение эгоцентрического начала человека, которое можно назвать устойчивой системой неотреагированностей, отсроченных реакций, психо-мировоззренческих установок, призванных заполнить бездну между желанием и его исполнением, стимулом и реакцией, началом и концом, Альфой и Омегой, причиной и следствием, порождающих при этом фундаментальную тревогу, которая определяется Ф. Перлзом как пропасть между "здесь" и "потом". Все психофизиологические отправления человеческого организма, которые не могут получить моментальную реализацию, кристаллизуются в *систему* неотреагированностей, ориентирующуюся не на данность, но на возможность, потенциальность, предсказуемость, событийность и иные аспекты информационного плана социального бытия. Имя этой *системе* – "Я", или реальность, – островок стабильности и определенности в океане динамически-неравновесных процессов.

Тезис о состояниях закрытости и открытости иллюстрируется еще одним примером. Начиная с Т. Адорно (1940-ые годы) [Адорно, 1998], психологи, которые обследуют большие группы людей, постоянно отмечают корреляцию между отвращением к "иностранной" или "экзотичной" еде и "фашистским" типом личности. Как пишет А.Р. Уилсон, это, очевидно, свидетельствует о существовании определенного поведенческо-понятийного комплекса "отвращение к новой еде – неприятие радикальных идей – расизм – национализм – сектантство – ксенофобия – консерватизм – фашистские идеологии" [Уилсон, 1999, с. 162].

В связи с изложенным выше приведем **ВИДЫ ТВОРЧЕСКОГО ДЕЙСТВИЯ ЧЕЛОВЕКА, А ТАКЖЕ О СУЩНОСТИ ТВОРЕНИЯ И СМЫСЛЕ ЧЕЛОВЕЧЕСКОЙ ЖИЗНИ**

Мыслитель, анализирующий процесс возникновения Вселенной, рано или поздно приходит к выводу о том, что мир (Вселенная, наша реальность, бытие) не имеет основания в самом себе, поскольку в соответствии с аксиомами временного порядка, должна быть некая до-реальность, дающая реальности логическое и онтологическое основание<sup>377</sup>. В качестве таковой может выступать колоссальнейший конструкт человечества – Бог (Абсолют, Высшая Реальность, Творец). Он тем более необходим, что реальность как таковая (подобно другим абсолютным категориям бытия), как мы писали, не имеет основания. Данный вывод интуитивно постигается теми мыслителями, кто ищет рациональное основание для фундаментальных категорий бытия, таких как время, пространство, движение и др.

<sup>377</sup> "Меня беспокоила и интересовала более всего тема, как из небытия возникает бытие, как не существовавшее становится существующим" (Н.А. Бердяев, "Самопознание", с. 200)

Если же считать реальность не сотворенной, но существующей вечно, то это противоречит аксиомам временного порядка и приводит человеческое сознание в гносеологический "тупик", замыкая мышление человека рамками реальности, хотя здесь и понимаемой как существующей вечно [Кармин, 1981, с. 176-181].

Если предположить, что наш мир был создан (перманентно создается), то единственным материалом для его сознания может служить *Ничто*, которое расщепляется на противоположности посредством некоего "внешнего импульса" (Божественной Сущности, первопричинного самосознющего начала, обладающего волей и намерением).

Данный сюжет реализуется на уровне религиозно-мифологического сознания, которое, являясь выразителем целостно-синкретического постижения мира, проводит мысль, что все сущее создано Богом из "ничего" (2 Мак. 7, 28) из "невидимого", "словом Божиим" (Евр. 11, 3) посредством расщепления (дихотического разделения) его на свет и тьму (нечто позитивное и негативное, мужское и женское). Это приводит к бытийному состоянию сотворенности мира. В конечном итоге, противоположные начала взаимокompенсируются и восстанавливают состояние первоначального единства, "блудный сын" возвращается в "отчее лоно", а человек, как указывал Лао-цзы, соединяет в одном лице противоположные начала: "познает мужественное и все же остается женственным" [см. Капра, 1994, с. 125]. Как писал Ральф-Вальд Эмерсон ("Дневники", 1843), "лучшие из людей соединяют в своей личности и мужское, и женское".

Данный процесс целиком научен. Как считает академик Г. И. Наан, рождение Вселенной является процессом расщепления "ничто" на "нечто" и "антинечто" (избыточную и дефицитную сущности, "плюс" и "минус"), что приводит к актуализации всех известных физических феноменов [Наан, 1966; Зельдович, 1988]. Этот исследователь писал, что грубую модель вакуума можно представить себе как бесконечно большой запас энергии одного знака, компенсированный таким же запасом энергии другого знака. Или, как отмечал И. С. Шкловский, "согласно взглядам современной физики, вакуум представляет собой отнюдь не абсолютную пустоту, в которой движутся различные материальные тела. На самом деле вакуум – как бы огромный резервуар, наполненный всевозможными, так называемыми "виртуальными" частицами и античастицами. При отсутствии внешних воздействий (например, полей) эти "виртуальные" частицы не "материализуются", их как бы нет. Однако достаточно сильные или переменные поля (электрическое, гравитационное) вызывают превращения виртуальных частиц в материальные, которые вполне могут быть наблюдаемы" [Шкловский, 1977, с. 372].

Итак, начало мира закладывает Абсолют (некий фактор *X*, творческий принцип), который расщепляет *Ничто* на *Нечто* и *Антинечто* (данная триада составляет фундаментальную координацию реальности, подобную координации атома, состоящего из нейтрального нейтрона и двух противоположностей – позитрона и электрона). Такая процедура, как мы показали, соответствует одной из наиболее стройных и последовательных физических теорий происхождения Вселенной, когда реализуются главные физические законы, что отвечает законам сохранения материи и энергии [Наан, 1966], поскольку *Нечто* и *Антинечто* при их взаимной аннигиляции порождают *Ничто*, нуль. Поэтому, по большому счету, "ничто ниоткуда не возникает и никуда не исчезает".

Возникает вопрос о статусе *Ничто*, которое также должно быть сотворено Абсолютом. Если принять к сведению рассматриваемый нами механизм творения, то сотворение *Ничто* также подчиняется данному механизму, то есть *Ничто* сотворяется Абсолютом посредством аннигиляции, взаимного погашения, нейтрализации двух противоположностей Абсолюта (которые Он в Себе выделяет посредством саморазделения, рефлексии) – *внутреннего* и *внешнего* (позитивного и негативного, статического и динамического и т.д.) Его аспектов. Эти аспекты традиционно можно соотнести с Богом-Сыном и Богом-Духом: Бог-Сын есть воплощенная в конкретном пространственно-временном интервале Абсолютная Сущность, а Бог-Дух по Своему определению не имеет конкретной пространственно-временной локализации, Он везде и одновременно нигде (данные аспекты Абсолюта можно соотнести с веществом, имеющем массу покоя, и полем, не имеющем таковой).

Отметим, что рассматриваемый процесс саморазделения Абсолюта предполагает кроме наличие двух противоположностей (Бога-Сына и Бога-Духа) также и некой сущности, которая выступает границей (так называемая "четвертая ипостась" Абсолюта – София), дифференцирующей, разделяющей эти противоположности, которые, в свою очередь, схлопываясь, аннигилируя, порождают *Ничто*, а оно, посредством расщепления, порождает "тьму вещей".

Сам акт саморазделения (объективизации) Абсолюта можно соотнести как с ориентальным представлением о творении мира как Жертвы, как и с Христианским представлением о Жертве Христовой, а также и с актом кенозиса – самоумаления Всевышнего в процессе творения мира.

Как видим, здесь обнаруживается универсальная ориентальная формула творения мира: "Дао рождает одно, одно рождает два, два рождает три, три порождает все вещи"<sup>378</sup>. У нас это Абсолют (Дао),

<sup>378</sup> "Развитие зародыша) возникает сначала деление на два зародышевых листка – эктодерму и энтодерму, состоящих из одинаковых клеток, затем возникает третий зародышевый листок – мезенхима. Дальнейшее развитие сопровождается дифференциацией (поляризацией) свойств групп клеток внутри самих зародышевых листков. Возникают ткани, затем органы" – В.А. Шевченко [Шевченко, 1992, с. 14].

Который продуцирует "одно" – волю (желание, намерение, творческий импульс и т.д.), она, в свою очередь, приводит к саморасщеплению Абсолюта на "два", которое обнаруживает "три" (триаду), а она, в свою очередь, порождает *Ничто*, содержащее "все вещи", ибо расщепившись, способно порождать все что угодно, так как вследствие нейтрально-парадоксальной природы *Ничто* оно способно порождаться посредством схлопывания любых противоположностей, а также и само способно порождать посредством саморасщепления любые противоположности – "тьму вещей".

***Итак, Ничто способно породить все, что угодно (в том числе и ипостаси Абсолюта, которые в свое время Сами породили это Ничто), при этом любые противоположности (через акт взаимной аннигиляции, нейтрализации) способны породить Ничто.***

Ничто можно определить как **СОЗНАНИЕ** ("поле сознания", Высший разум, самосознающее начало и т.д.), ибо *Ничто* порождается нейтрализацией противоположностей, а *сознание* как парадоксальный феномен характеризуется тем, что оно также принципиально способно объединять противоположные мыслительные конструкты, за счет чего и реализуются психические процессы (актуализирующие сознание), в которых интегрируются противоположности и формируется *дипластия* – присущий только человеческому сознанию психологический феномен "отождествления двух элементов, которые одновременно исключают друг друга", функционирующий в качестве "продуктивного психологического механизма ориентации человека в окружающем мире" [Брагина, Доброхотова, 1988, с. 10].

Сознание при этом реализуется, прежде всего, как механизм логического мышления, выступающего **Целостностью, а также краеугольным фактором творения в квантовой физике.**

Целостность в ее наиболее полном и простом виде, как заметил И.З. Цехмистро, есть логическая связь двух фактов (событий) в едином смысловом континууме. Таким образом, целостность есть связью, и связью закономерной и упорядоченной.

Соответственно, наиболее важной такой связью является **связь логическая** (поскольку логические критерии мышления выступают основополагающими в научном и философском познании мира), которая на уровне фундаментальной квантовой основы Вселенной реализуется в имплицативной (логической) не причинной связи квантовых явлений (систем), а также на уровне логической же связи человека и мира (см.: квантовый парадокс "Наблюдателя"). На уровне космологическом данная связь наиболее рельефно проявляется в виде духовно-логической связи человека и Вселенной (см.: антропный космологический принцип). В этом контексте можно также говорить и о наиболее глобальной связи – связи бытия и мышления (они могут пониматься как тождественные друг другу).

Сознание, как свободный, творческий, спонтанный феномен, есть результат взаимной нейтрализации двух противоположных начал. Фактически это процесс нейтрализации противоположных функций правого и левого полушарий головного мозга человека, что создает зоны хаоса, или пустоты, на основании которой только и возможна реализация принципа свободной воли человека, **выступающей важнейшей парадигмой человеческого бытия, человеческой личности, "Я"**, ибо вне свободы человек как таковой исчезает, поскольку предстает в виде "биологического робота".

Генерация сознания как нейтрально-идеальной сущности есть одновременно и генерация *Ничто* как единственного научного механизма актуализации в нашей психике феномена идеального, когда функционирование человеческого мозга оказывается "энергетически бесплатным феноменом" (Н.И. Кобозев, И.З. Цехмистро). Или, как пишут на Востоке, сознание человека может продуцировать *Ничто* (пустоту, называемую на Востоке *шунья*), что реализует замысел Творца – создание Самого Себя из *Ничто*, благодаря чему в результате развития природа Творца обнаруживается в Его творениях и Он соединяется с Собой, замыкая круг творения, подобно тому, как гегелевское "в-себе-бытие" через "иноебытие" приходит к "для-себя-бытие" (Логика – Природа – Дух):

*Пустое все, но Мы от века  
Из шуньи лепим человека –  
Забавно нам потом увидеть,  
Как с человека шунья выйдет.*

Актом творчества, исходя из изложенного выше, можно считать, во-первых, рефлексию как процесс самосознания (что реализуется Абсолютом в процессе Саморазделения на две противоположности). Во-вторых, это также и процесс сотворения *Ничто* (как сознания и одновременно нейтральной сущности, содержащей в себе в виртуальном виде все разнообразие бытийных форм) посредством соединения противоположностей. В-третьих, это саморасщепление *Ничто* на противоположности, которые, в результате взаимной координации создают устойчивые бытийные формы.

Мы получили **три диалектически взаимосвязанные в определенной последовательности вида творчества** (три универсальных модуля жизненной активности человека и Абсолюта):

1) Рефлексия как самосознание, осознание себя (на Востоке осознание себя является одной из главных целей развития человека). Для человека самосознание предполагает трансценденцию, выход за пределы самого себя и созерцание себя со стороны (со стороны своей семьи, референтной группы, страны, человечества в целом и т.д.). Высшим уровнем самосознания является абсолютная трансценденция человека – взгляд на самого себя с позиции Абсолюта – сущности, находящейся вне бытийного поля реальности.

2) Процесс сотворения *Ничто* как *Сознания*, "Я" – свободной сущности, способной быть выше детерминизма мира<sup>379</sup>; при этом данное сотворение может пониматься как медитация (соединение противоположных психических модусов, возбуждения и торможения), а также как соединение множества разных противоположностей до уровня их целостности, что приводит к сознанию целостной системы, характеризующейся новыми эмерджентными свойствами (так называемые системные свойства целого), а также сверхаддитивностью, когда "целое больше входящих в него элементов", когда "целое больше частей".

3) Процесс творения как расщепление *Ничто* на противоположности, что предполагает реализацию синергетической схемы развития систем из состояния бифуркационного деиерархического хаотического нейтрально-неопределенного состояния. На уровне человека данное творение предполагает материализацию предметов и явлений посредством расщепления его сознания на противоположные формы и с их дальнейшей интеграцией в целостные формы (сравните с мистической процедурой использования "мертвой" и "живой" воды, а на Востоке – это одна из 54 сидх – высших способностей, заключающихся в "творении материальных вселенных").

В целом творчество как последовательный акт реализуется как сотворения сознания (*Ничто*) посредством парадоксов (фиксирующих единство несовместимых категорий), а также иных противоположных друг другу психических состояний (что воплощается в образовательном процессе).

Актуализируемое таким образом сознание реализуется как рефлексивное, что в конечном итоге приводит к рефлексии со стороны Абсолюта, что фактически означает идентификацию сознания с Абсолютом, бытие же, по словам Н.А. Бердяева, есть "трансцендентальная иллюзия" ("*Самопознание*", с. 277)

В этом состоянии человеческое сознание способно к материализации предметов и явлений, что и делает человека творцом реальности и отвечает чаяниям Отцов Церкви, утверждавших, что "Бог содеялся человеком дабы человек стал богом": "Человек должен быть теоцентричен и организовать себя на божественном начале, в этом его образ; общество же должно быть антропоцентрично и организовываться на начале человечности. Теоцентризм в обществе породил отрицавшую свободу теократию. Та же ложь повторяется в тоталитарных государствах." (Н.А. Бердяев, "*Самопознание*", с. 269).

Отмеченное выше получает научную интерпретацию в сфере синергетики и квантовой физики. Рассмотрим данную интерпретацию, базирующуюся на фундаментальных началах синергетики.

#### **ФУНДАМЕНТАЛЬНЫЕ НАЧАЛА СИНЕРГЕТИКИ, К КОТОРЫМ СВОДЯТСЯ ВСЕ ЕЕ ПРИНЦИПЫ И ФЕНОМЕНЫ**

Анализ теоретико-методологического аппарата синергетики и огромного разнообразия ее феноменов, а также их популярных интерпретаций позволяет прийти к выводу о **трех фундаментальных началах синергетики**.

##### **1. Принцип системной самоорганизации и целостности Вселенной в целом и каждого ее элемента в частности.**

Это есть ни что иное, как способность Вселенной к сознанию целостных системных образований (систем), элементы которых функционально взаимосвязаны и взаимно увязаны. Данное свойство, являясь в известном смысле универсальным и всеобщим, обнаруживает такие аналогии и сферы реализации:

**1) Целостность системы реализуется на фундаментальном квантово-фотонном уровне Вселенной в виде единства квантовых систем, представляющих целостным неделимым комплексом, элементы которого координируются непричинной внехронологической имплицативной (логической) связью, когда**

---

<sup>379</sup> "Чтобы жить достойно и не быть приниженым и раздавленным мировой необходимостью, социальной обыденностью, необходимо в творческом подъеме выйти из имманентного круга "действительности", необходимо вызвать образ, вообразить иной мир, новый по сравнению с этой мировой действительностью (новое небо и новую землю). Творчество связано с воображением. Творческий акт для меня всегда был трансцендированием, выходом за границу имманентной действительности, прорывом свободы через необходимость. В известном смысле можно было бы сказать, что любовь к творчеству есть нелюбовь к "миру", невозможность остаться в границах этого "мира". Поэтому в творчестве есть эсхатологический момент. Творческий акт есть наступление конца этого мира, начало иного мира. Иллюзия классицизма заключается в том, что будто бы результаты творческого акта могут быть совершенными в этом мире, могут нас оставлять и не притягивать к иному миру. Но так называемые классические в смысле совершенства продукты творчества, в сущности, всегда говорят о мире ином, чем эта мировая действительность, и упреждают преобразование мира. В этом упреждении преобразования мира смысл искусства. Поэтому искусство имеет катартическое и освобождающее значение... Я люблю лишь происходящий во мне творческий подъем, преодолевающий самое различие субъекта и объекта... Творчество было для меня погружением в особый, иной мир, мир свободный от тяжести, от власти ненавистной обыденности. Творческий акт происходит вне времени. Во времени лишь продукты творчества, лишь объективация. Продукты творчества не могут удовлетворять творца. Но пережитый творческий подъем, экстаз, преодолевающий различие субъекта и объекта, переходит в вечность" (Н.А. Бердяев, "*Самопознание*", с. 204-205, 208).

*изменение нечто одного неизменно означает мгновенное и изоморфное изменение нечто другого. Здесь обнаруживается универсальный принцип связи, который предстает как непричинный и логический (импликативный) квантовый феномен.*

2) На этом же квантовом уровне факт обнаруживаемого фундаментального единства позволяет сделать вывод, что здесь не дифференцируются не только временные модусы (настоящее, прошедшее и будущее), но и пространственные модусы – часть и целое, когда один фотон (одна элементарная частица) по существу является всеми фотонами (элементарными частицами).

Это, в свою очередь, реализуется как **фрактально-голограммный принцип** координации элементов целостной самоорганизованной системы (изучаемой синергетикой), составные части которой в силу этого фрактально-голограммного единства должны быть фрактальным же образом родственны друг другу, обнаруживая общие "точки соприкосновения", что иллюстрируется как фрактальным принципом организации предметов и явлений Вселенной на ее онтологическом уровне (как на квантовом микроуровне уровне, так и на макро- и мегауровне, где данное единство реализуется в принципах математической гармонии материальных форм), так и смысловым принципом ее единства на семантическом уровне (в том числе и на уровне "универсального семантического пространства Вселенной" в виде семантических универсалий и событийных синхронностей), где понятия, категории, смыслы предстают в единстве, поскольку они базируются на основе универсальной квантовой подоплеки Вселенной. Последнее позволяет говорить о принципе синергичности и фрактальности знаний и их мультипликативности, что предполагает, во-первых, что знания, синергичным образом объединяясь в смысловые единства, порождают новые знания (подобно системным свойствам целого). И во-вторых, некое знание, обнаруживая фрактальный принцип самоподобия, может порождать новые смыслы (знания) в новых предметных областях. Примером может служить применение универсальных принципов синергетики в разных научных сферах, где эти принципы обретают новые научно-практические проекции и новые смыслы, приводя к мультипликации знаний.

*Рассматриваемое фундаментальное единство в системной самоорганизации и целостности Вселенной предполагает то, что движение, изменение, развитие оказывается самоподобным, фрактальным процессом, что позволяет говорить об универсальном принципе движения и изменения, которое обнаруживает универсальную канву (универсальную "сценарий") изменения систем и их элементов.*

3) Принцип системной самоорганизации системы также означает функциональную взаимную увязанность ее элементов (реализуемый в форме энергоинформационного обмена), что необходимо предполагает взаимодействие этих элементов, универсальный механизм которого, в свою очередь, предполагает наличие диалектических противоречий, возникающих между элементами, их абсолютную или относительную противоположность друг другу. Данное состояние на фундаментальном уровне реализуется в виде противоположных друг другу виртуальных частиц физического вакуума, перманентно компенсирующих друг друга в результате взаимодействия и достигая при этом единства – локальных "островков" физического вакуума.

*Это позволяет говорить об универсальном принципе взаимодействия, который обнаруживает помимо фрактальности и подобия всех элементов системы (Вселенной), их противоречие (отличие) друг другу. При этом, что важно, само взаимодействие осуществляется согласно некой универсальной канве, или сценарию.*

**II. Эмерджентные (системные) свойства целого, которые в силу этого предстают как парадоксальные (не отвечающие классическому принципу причины-следствия).**

Механизмом этого парадоксального свойства может выступать парадоксальные же свойства физического вакуума, в котором при взаимодействии виртуальных частиц (составляющих физический вакуум как систему) перманентно порождаются новые свойства в виде нейтрального состояния – результата взаимной аннигиляции (взаимного уничтожения, компенсации) виртуальных частиц физического вакуума.

**III. Способность системы в бифуркационном (критическом, деиерархическом, трансформационном, открытом, диссипативном, хаотическом, граничном, нейтральном, вакуумном, нулевом) состоянии с одной стороны, составлять интегральное единство, а с другой, – реагировать на сверхслабые сигналы (аттракторы) и переходить в качественно другое состояние (развиваться).**

Переход системы в результате развития в критическо-хаотическое трансформационное состояние устанавливает между хаотизированными элементами так называемые связи "минимальной энергетической достаточности", которые на языке квантовой физики выступают прообразом и механизмом существования кванта – минимальной порции энергии, а также и кванта действия – минимального "влияния" (импульса). Именно поэтому в этом хаотически-деиерархическом состоянии система имеет тенденцию реагировать на сверхслабые ("гомеопатические") сигналы (влияния) – аттракторы, направляющие вектор ее дальнейшего развития.

В этом состоянии система приводится к единому "энтропийному" минимально энергетическому знаменателю, именно поэтому данная система предстает единым целым, поскольку сводится к



минимальной порции энергии – кванту, который, как обнаруживала квантовая физика, является целостным и самоподобным элементом Вселенной. И это единство обеспечивается посредством физического вакуума – нейтральной реальности, которая предстает единой в силу того, что является результатом перманентной аннигиляции и приведение к нулю (нейтральной сущности) тьмы виртуальных частиц, являющихся, по существу, квантами.

*Именно поэтому, сколько бы ни было этих виртуальных частиц (квантов), все они по сути являются одной виртуальной частицей, ибо существование их всех приводит к единому результату – физическому вакууму, образованному в результате их аннигиляции.* Данный вывод позволяет объяснить парадоксальные феномены квантовой реальности Вселенной, которая на фундаментальном квантовом уровне предстает единым целым, обнаруживая свойство быть физическим вакуумом на своем фундаментальном квантовом уровне, который является бифуркационным критическим состоянием.

*Реагирование системы в этом своем бифуркационном (нейтральном) состоянии на сверхслабые (логические, имплицативные, информационные) сигналы означает, с одной стороны, реализацию положительной обратной связи (абсолютную пассивность и открытость системы), а с другой – принцип творения, когда система открыта информационным (логическим) сигналам, имеющим идеальную (семантическую, смысловую) природу, с которой обычно связывают человеческую психику и человеческое сознание.*

Таким образом, именно **С(с)ознание** создает из физического вакуума (или систем, пребывающих в критическом вакуумном состоянии) посредством его расщепления (поляризации) новые миры.

В небифуркационном (иерархическом) же состоянии система реализует отрицательную обратную связь, то есть реагирует на сильные сигналы (точнее, адекватно, симметрично реагирует на воздействия внешней среды – на сильные – сильно, на слабые, слабо, как бы не замечая их), оказывая им противодействие, стараясь при этом сохранить свой статус кво.

Итак, **микромир** – есть квантово-фотонный мир физического вакуума (открытых диссипативных деиерархических систем), а **макромир** – мир материальных форм – закрытых иерархических систем. Однако каждая такая иерархическая система состоит из элементов (систем), каждый из которых также подобным же образом градуируется и минимизируется, пока в основании каждый иерархической системы не будет господствовать деиерархический микромир, открытый сверхслабым сигналам **сознания**.

Поэтому влияние сознания на реальность на уровне микромира оказывает действие на реальность на уровне макромира, что и реализует ряд явлений, о которых обычно говорят как о паранормальных. При этом такое креативное, творческое (божественное) влияние (управление реальностью) совершается по принципу "слабости", о чем нам разнообразно повествуют эзотерические источники, призывающие идти "**по пути слабости, но не силы**".

## ГЛАВА 5. ПРИНЦИПЫ ДОСТИЖЕНИЯ ГАРМОНИИ

*При оценке квалификации врачей-диагностов, работающих с рентгеновскими снимками, было обнаружено, что особенности визуализации очагов патологии не позволяют дифференцировать опытных врачей-рентгенологов от специалистов, работающих в других областях медицины. Зато уровень квалификации и соответственно успешность поиска таких очагов были прямо связаны с числом выдвигавшихся диагностических предположений*

*С.Д. Смирнов ("Психология образа", 1985, с.205)*

*Все знать – значит все понимать, и это не оставляет места ни для обвинения, ни для осуждения*

*Кларенс Дарроу [см.: Карнеги, 1994, с. 125]*

*Наш прогресс как нации зависит от прогресса в сфере образования*

*М. Грушевский*

*Наука связи – вот что такое по-настоящему религия. Поэтому не стоит и повторять, что слово "религия" происходит от латинского "religare" – соединять, если в головах верующих – одни разделения.*

*Но связь, подразумеваемая словом "религия", это – связь с Господом", – скажете вы. Согласен, вот только что означает связь с Господом, если она сопровождается отделением от всего остального?.. Та же связь, что соединяет Создателя с созданиями, соединяет все создания между собой, как и все элементы созданного. Истинная религия – в понимании этой связи. Поэтому истинная религия подразумевает также науку, знание природы, ее законов. Вот почему разделение между наукой и религией, которым некоторые так гордятся, ни на что не годится. Если кто-то разделяет религию и науку, значит, такой человек в действительности не понял ни то, ни другое.*

*О.М. Айванхов*

*Во дни благополучия пользуйся благом, а во дни несчастья – размышляй. И то, и другое содеял Бог для того, чтобы человек ничего не смог сказать против Него*

*Екклезиаст*

*И чтоб утрату счастья заменить  
Мы неземное учимся ценить*

*Гете*

*Принимать одну основу для жизни, другую для науки – это значит с самого начала допускать ложь*  
Гегель  
*Чтобы верить в небо, в котором нуждается наша душа, нет необходимости верить в ад, который наш.*  
разум отвергает.

Хосе Марти  
*Совершенство мира всегда адекватно совершенству созерцающего его духа*  
Г.Гейне  
*Идеал состоит в реализации своего подлинного "Я"*  
Р. Мур  
*Всякий, кто не верит в будущую жизнь, мертв для этой*  
Гете  
*Мысль могущественнее реальности. И может ли быть иначе, если сама она высшая реальность? Она*  
душа сущего. А. Франс  
*Ясность всех событий делает их таинственными*  
Ф.Кафка

*Когда вещи доходят до своей крайней точки, они непременно возвращаются*  
Гуань инь-Цзи  
*Безмолвие – это состояние энергии, в котором нет конфликта.. Если энергии позволить течь без какого-либо противоречия, без какого-либо трения, без какого-либо конфликта. то она безгранична и бесконечна*  
Дж. Кришнамурти  
*Свобода не в том, чтобы сдерживать себя, а в том, чтобы владеть собой... Красота спасет мир*  
Ф.М. Достоевский

*Если горести все уничтожишь ты – вскорости – обратятся недавние радости в горести.*  
Р. Тагор

*Ах, две души живут в больной душе моей,  
Друг другу чуждые и жаждут разделенья.  
Одной из них мила земля, ей все желанно в этом мире,  
Другой – небесные поля, где тени предков там, в эфире.*

Гете  
*Истина... каждому представляется по-разному. Она лежит на дне колодца, и тот, кто смотрит вниз в поисках ее, видит на дне лишь свой собственный образ...*

Жозеф Луувиль [A Review, 1948, p. 71].

Истину как парадоксальную сущность можно назвать "единством противоположностей". Данное единство "санкционирует" фундаментальный способ существования человека и мира – целостность.

Иисус Христос говорил: "Где двое или трое собраны во имя мое, там Я среди них" (Матф. 18, 20). Подобным же образом, как свидетельствуют этологи, изучающие поведение животных, когда живые существа собираются в большие группы, в их среде обнаруживается некий "разум", начинающий ими управлять. Приведем здесь наблюдение французского ученого Луи Тома, занимавшегося изучением термитов. Он обнаружил, что отдельный термит является существом, задействованном в хаотичном движении. Но если мы увеличим число термитов до некой "критической массы", то произойдет чудо: термиты начнут создавать рабочие бригады и, действуя в высшей степени согласованно, возводить грандиозное строение, обнаруживая "большое знание" о сооружении в целом. Это же можно говорить и в отношении всех "общественных животных". Отдельно взятая особь саранчи не знает направления и цели движения во время миграции, а стая – знает. Эффект "критической массы" существует и у птиц, рыб, а также у всех общественных животных. Как выяснилось, "большое знание", или "большая воля" руководит всеми нюансами существования сообществ живых существ.

Всякая целостность как единство противоположностей есть чудо, которое встречается везде, где фиксируется слияние двух несовместимых вещей. Так чудо булатной стали, секрет изготовления которой утерян, заключается в совмещении двух в целом несовместимых для металла свойств – необычайной гибкости и твердости. Нужно сказать, что всякое творчество стремится достичь состояния недualности посредством столкновения полярных вещей. Создание художественного мира предполагает состояние, о котором А. Блок писал как о таком, в котором "в мелодии одной сплелись печаль и радость".

В специфическом виде единство противоположностей можно понимать как единство полушарных стратегий обработки информации. В.Л. Деглин, изучая полушарные особенности отражения окружающего мира и, в частности, его пространственные характеристики, показал, что полушария преломляют пространство ошибочным образом, однако эти ошибки имеют противоположный характер, когда для левого полушария свойственно расширение пространства, а для правого – приближение отдельных элементов к наблюдателю. То есть левое полушарие стремится дистанцировать человека от элементов окружающей среды, а правое – интегрировать человека в нее. Однако функциональная согласованность полушарий, компромисс между ними приводит, как пишет В. Л. Деглин, к выравниванию пространственной деформации, то есть достигается адекватность восприятия объемного пространства на плоскости сетчатки глаз, когда объемное и плоскостное, являясь

геометрическими антагонистами (что демонстрируется дихотомией геометрий Эвклида и Н. И. Лобачевского) гармонизируется и приводится к общему сенсорному “знаменателю”.

Нужно сказать, что левое полушарие воспринимает мир как научную реальность и выражает при этом скепτικο-аналитический однозначный (а поэтому догматический) способ познания мира, присущий научному сознанию. Как писал Б. Рассел, “научное состояние ума является или скептическим, или догматическим” [см. Колесников, 1978], что полностью согласуется с исследованиями в области асимметрии мозга человека [Деглин, 1989], показывающими, что доминирование левого полушария делает человека догматиком, оторванным от реальности и воспринимающего мир через силлогизм и анализ, в то время как доминирование правого полушария наделяет человека способностью воспринимать мир таким, каков он есть, опираясь при этом на свой опыт. Правое полушарие дает человеку наивно-реалистическое, актуально-действительное, а левое – абстрактно-теоретическое, потенциально-возможное миропонимание.

Слияние действительного и потенциального дает парадоксальное мировосприятие, в котором фактическое и фиктивное и дифференцируются и не дифференцируются, когда мир представляет собой единый поток жизни, где живое и неживое, материальное и идеальное, физическое и психическое представлены как с одной стороны несомненные противоположности, а с другой – как проекции единой сущности, как одно и то же. Здесь с одной стороны наличествует мистическое отношение к миру, в котором часть и целое способны переходить друг во друга, а с другой – мы встречаемся со способностью к тонкому различению мельчайших оттенков и деталей целого. Здесь с одной стороны мир понимается как величайшая иллюзия, в которой все принципиально условно и относительно. С другой – мир воспринимается с полным доверием, когда ко всему относятся чрезвычайно серьезно и буквально-конкретно.

Знаково-символическая природа левого полушария предполагает мышление строго однозначное в плане манипуляции знаками и относительное, многозначное в плане соотношения знака и вещи: левое полушарие осознает произвольность такого соотношения. Отсюда внешний мир воспринимается как иллюзия, а внутренний – знаково-вербальный – как единственно действительный мир символических форм.

Эмоционально-образная природа правого полушария предполагает однозначное восприятие мира в плане магической манипуляции вещами и многозначное в плане соотношения вещей в процессе манипуляции, когда стирается различие между естественным и сверхестественным, когда, как писал Л. Леви-Брюль, сознание не чувствительно к противоречиям, и вместо направленности на установление логических отношений между предметами подчиняется закону сопричастности или партиципации, что предполагает признание существования различных форм передачи свойств от одного предмета к другому путем соприкосновения, заражения, заговора и т.д. Отсюда внешняя срада воспринимается как единственно действительный мир, а все внутренние индивидуальные проявления человеческой психики нивелируются и низводятся до иллюзии.

Функциональное слияние полушарий предполагает интеграцию полушарных “идеологий”, когда грань между внутренним индивидуально-личностным и внешним социоприродным (воплощающимся в понятиях “коллективных представлений”, по Э. Дюркгейму, или “коллективного бессознательного”, по К. Юнгу) стирается. Вымысел и реальность больше не противостоят друг другу. Данное состояние удивительно тем, что оно рождает величайшее снисхождение ко всем существам, а человек осознает себя как нечто неповторимое и одновременно воспринимает мир во всем его многообразии как манифестацию самого себя. На Востоке это состояние называется просветленностью, когда человек открывает в себе Будду. На Западе христианство также подводит человека к мысли о его богоизбранничестве. “Бог содеялся человеком, дабы человек смог стать богом”, читаем мы у св. Ирины, в трудах святых Афанасия, Григория Богослова, Григория Нисского [см. Лосский, 1967]. “Я столь же велик, как Бог, Он столь же мал, как я... Я сам есть Вечность: освобожденный от действия времени, я сливаюсь с богом и Бога сливаю с собой”, – читаем мы у Ангелуса Силезиуса. “Я царь – я раб, я Бог – я червь”, – читаем мы у Державина.

Данное состояние есть состояние креативности, творчества. Творчество это создание новых смыслов, это синтез понятий, вещей, явлений, категорий, положений, приведение их к единству. Поэтому творчество предполагает интеграцию активного и пассивного, открытого и закрытого подходов к освоению мира. С одной стороны творчество есть правополушарная деятельность, характерной чертой которой есть синтетическое, целостное восприятие действительности. С другой, для творчества как процесса построения новых смыслов, необходима множественно-аналитическая, левополушарная среда, изобилующая множеством понятий и концептуальных схем. Творчество как раз и предполагает единство правого и левого принципов жизнедеятельности человека, когда единство и множественность сливаются воедино, когда оперенный правополушарным стремлением к единству человек способен оперировать левополушарными атомарными категориями, соединяя их воедино и создавая новые смыслы. То есть творчество предполагает создание синергии (характеризующейся феноменами антиэнтропийности, то есть способностью порождать энергии) как в плане гносеологии,

так и онтологии, что предполагает актуализацию двух полярных аспектов культуры – духовного и материального.

Нужно сказать, что творчество как процесс построения целостностей, как единство правополушарного и левополушарного аспектов активности индивида, все же есть преимущественно правополушарный процесс, который, однако, немислим без левополушарного “наполнения”. Однако следует знать, что развитие преимущественно левополушарных схем восприятия и освоения действительности, препятствует актуализации творческих актов. При этом дети как существа преимущественно правополушарные оказываются более способными к творчеству, чем взрослые, что подтверждается стремлением детей к построению новых смыслов, то есть к потребности в нахождении объяснения явлений окружающего мира, а не простой их констатации, что свойственно взрослому населению, которое хотя и восторгается детской непосредственностью и “гениальностью”, способностью задавать вопросы и удивляться, однако воспринимает эти качества во многом как реализацию наивно-примитивного подхода к освоению мира. То есть человеку взрослому, отягощенному фактологической эрудицией и зачастую утратившему правополушарную способность к генерации смыслов, очень трудно творить. Об этом пишет профессор Вяч. Вс. Иванов, рассказывая о том, что школьники, с которыми он занимается, лучше справляются с решением научных задач, чем аспиранты [*Литературная газета, 1996, 25 декабря, с. 1*].

Итак, творчество реализуется в функциональной плоскости синтеза полушарий. А творческие личности должны быть парадоксальными существами. Данный вывод подтверждается исследованиями феномена творчества. Отмечается [*Csikszentmihalyi, 1997*], что креативные личности характеризуются взаимоисключающими особенностями: 1) Творческие личности владеют, с одной стороны, огромной физической энергией, а с другой – они часто находятся в состоянии спокойствия и отдыха. 2) Они одновременно суровые и наивные. 3) В их личности сопрягаются игривость, легкомысленность и дисциплина, ответственность и безответственность. 4) У них фантазия и чувство реальности интегрируются. 5) Они проявляют себя одновременно как экстраверты и интроверты. 6) Они скромны и одновременно горды. 7) Они уклоняются от стереотипов в области половых ролей. 8) Они проявляют одновременно бунтарский дух и консерватизм. 9) Стремясь к физическому покою, они одновременно демонстрируют настоящую страсть к работе. Они также объективно оценивают свой труд. 10) Открытость и чувствительность креативных людей часто приводит их к переживанию страдания и боли. Они с одной стороны, стремятся к комфорту, а с другой – способны пожертвовать им ради идеи.

Другие качества креативных людей таковы [*Amabile, Collins, 1996*]: самодисциплина в работе; способность отсрочить удовольствие; резистентность к фрустрациям; независимость суждений, высокий уровень автономности; толерантность к неопределенности, склонность к риску, высокий уровень самоинициации и стремление выполнить задание наилучшим образом. Они демонстрируют способность к широкой категоризации и идиосинкразии (повышенной чувствительности). Отмечается, что креативные люди имеют наивысшую силу “Я”, которая позитивно коррелирует со средним невротизмом [*Eysenck, 1995; Barron, 1969*].

В целом творческие люди более психопатологичны, психолитичны [*Eysenck, 1995; Дорфман, Ковалева, 1999*] <sup>380</sup>. Одной из главных особенностей творческих людей – парадоксальное мышление, открытость неопределенности.

Поговорим о методах развития парадоксального мышления и парадоксального мировоззрения. Парадокс как форма несоответствия формально-логического и предметно-конкретного имеет множество проекций. Он может быть реализован в виде формально-логического противоречия (апории), в виде парадоксальности самого логического движения мысли, ибо логика как доказательная сущность покоится на аксиомах логики, обладающих “логическим иммунитетом”. Именно поэтому полное логическое обоснование всех без исключения положений любой теории невозможно в рамках данной теории. Данное положение о том, что в достаточно богатом формализованном языке имеются истинные утверждения, доказать которые принципиально невозможно при помощи средств, формализованных в данном языке, доказанное в теореме К. Геделя, приводит к тому, что даже вопрос о реальности нашего мира не может быть положительно решенным в рамках материалистической теории, а тезис материалистической теории об объективном существовании внешнего мира принимается ею в качестве

---

<sup>380</sup> В.П. Эфроимсон, исследовавший биологические факторы умственной активности, гипоманиакально-депрессивный психоз у крупнейших ученых и деятелей истории встречается в десять раз чаще, чем у обычных людей. Борьба за приоритет в открытии первого закона термодинамики привела его первооткрывателя Ю.Р. Майера к тяжелому нервному расстройству, и он закончил свои дни в психиатрической лечебнице. Один из авторов второго закона термодинамики Л. Больцман покончил жизнь самоубийством, страдая манией преследования. Отрицательные отзывы крупных математиков на работы Я. Больяи по неевклидовой геометрии тяжело сказались на его психике. В страхе перед все учащающимися приступами эпилепсии выстрелом из револьвера нанес себе смертельную рану В. Ван Гог. Эпилепсией страдал и Ф.М. Достоевский. В состоянии нервного расстройства и глубокой духовной депрессии Н.В. Гоголь сжег рукопись второго тома “*Мертвых душ*”. Душевная болезнь омрачила последние годы жизни М.А. Врубеля. – Р.А. Браже [*Браже, 2002, с. 95*]

очевидной, а не логически доказуемой истины [Бычко, 1969], когда вопрос о реальности нашего мира не является прерогативой чистой теории [Карнап, 1959].

Наиболее наглядная форма парадокса все же обнаруживается там, где он может быть проиллюстрирован конкретным примером. Так, например, противоречие между единственным и множественным может быть представлено как парадоксальная сущность при помощи средств аналитической геометрии. Здесь “один и тот же предмет, спроецированный из своего измерения в низшие по отношению к нему измерения, отражается в этих проекциях так, что различные проекции могут противоречить друг другу” [Франкл, 1990, с. 49]. Так, например, если стакан спроецировать из трехмерного пространства на двумерные плоскости, соответствующие его поперечному и продольному сечению, то в одном случае получается круг, а в другом – прямоугольник. Получается, что единое – стакан, и множественное – его проекции, не совпадают, при этом множественно различные сущности оказываются проявлениями единой сущности и по сути являются тождественными формами, однако, эта тождественность наблюдается в более высокой “онтологической плоскости”.

Парадоксальное мышление и мирозрение проистекают из парадоксальных психологических установок. Поэтому у ребенка следует формировать нейтрально-парадоксальные установки, которые дают ему простор для развития и не закрепощают, не программируют, не зомбируют его.

Однако психологические установки, которые были сформированы вне поля моральной деятельности общества, остаются на всю жизнь, ибо моральная деятельность (как и вообще форма идеологической деятельности) является глубоко дуальной, антиномичной (не нейтральной).

Приведем пример выработки таких парадоксальных, нейтральных установок в половой сфере <sup>381</sup>.

Таким образом, расколотость человека на чувственный и сверхчувственный психические компоненты предполагает и его стремление к достижению целостности и гармонизации своих противоположных начал. Данная же гармония обнаруживается как парадоксальная сущность.

Понятно, что методики достижения гармоничного состояния должны работать на принципе парадокса. Данный подход помогает уяснить основной принцип противостояния негативным влияниям окружающей среды. Дело в том, что можно говорить о **двух основных видах культурных и техногенных влияний** – влияние, оказываемое на сознание – на уровне идеологии и мировоззрения – (отрицательная обратная связь) и влияние, оказываемое на подсознание – на уровне сферы психологических установок – (положительная обратная связь).

Влияние на уровне сознания предполагает использование основного метода – убеждения. Противодействие негативному влиянию здесь зависит от уровня развития человеческого Я, масштаба его личности. Данный же уровень напрямую связан с ролевым началом человека. Можно сказать, что Я человека как в основном способность к саморефлексии и умение посмотреть на себя со стороны имеет ролевую природу. Поэтому актуальным является **проблема развития и совершенствования ролевого начала человека**.

Влияние на уровне подсознания предполагает использование широкого арсенала воздействий, которые эффективны в двух случаях: когда они не фиксируются сознанием, то есть воспринимаются человеком минуя сферу сознания; и когда они действуют при отключенном сознании (например, во сне). И в том, и в другом случае актуальной является **выработка антиманипуляторных, коррективно-гармонизирующих психологических установок**, способных противодействовать любому негативному влиянию на уровне подсознания. Необходимо сказать, что человеческое подсознание (или бессознательное) как инстинктивный аспект человеческого организма уже по своей природе есть сущность гомеостатическая, то есть подсознание функционирует в гармонизирующем режиме. Поэтому если в плане сознательно-личностном человек гармоничен и характеризуется низким уровнем агрессивности, негативизма, критического отношения к внешней среде, то на уровне подсознания он не будет неосознанно стремиться причинить себе вред. А поэтому и любое негативное влияния, которое целенаправленно оказывается на его подсознание, также не будет встречать психологической поддержки. Данный вывод подтверждается тем, что в состоянии гипнотического транса, как утверждает некоторыми специалистами, человек не склонен совершать действия, противоречащие моральным нормам его поведения.

---

<sup>381</sup> Как пишет З. Фрейд, в сознании мальчика-подростка чувственно-эротическое стремление и потребность в психологической близости и тепле сначала разобщены, когда грубые, лишённые всякой духовности, эротические фантазии нередко соседствуют с мечтой о нежной и возвышенной любви, в которой нет ничего сексуального. Писатель В. Версаев в автобиографической повести пишет о своей влюбленности в трех сестер одновременно: Поражает меня, – пишет он, – в этой любви вот что. Любовь была чистая и целомудренная, с нежным застенчивым запахом, какой бывает от луговых цветов в тихой ложинке, обросшей вокруг орешником. Эти три девушки были для меня светлыми, бесплотными образами редкой красоты, которыми можно было только любоваться”. Однако с другой стороны, автор пишет, что “он был развращен в душе, с вождением смотрел на красивых женщин, которых встречал на улицах, с замираньем сердца думал, – какое бы это было невыразимое наслаждение обнимать их, жадно и бесстыдно ласкать. Но весь этот мутный поток несся мимо образов трех любимых девушек, и ни одна брызга не попадала на них из этого потока. И чем грязнее я себя чувствовал в душе, тем чище и возвышеннее было мое чувство к ним...”

Итак, центральным моментом противодействия негативному влиянию внешней среды является работа человека над совершенствованием своего сознания, своего "Я". Мы уже писали, что в своем развитии человек в конечном итоге приходит к слиянию своего сознания и подсознания (концепция "взаимопотенцирующего синтеза сознания и бессознательного"), мужского и женского начал своего организма. То есть человеческое сознание как аналитико-оценивающая, абстрактно-логическая рефлексивная сущность, отделяющая внутреннее от внешнего, часть от целого, простого от сложного, дробящая Вселенную на части, останавливающая движущее и омертвляющая живое, в конечном итоге своего развития уподобляется подсознательной установке на восприятие мира в единстве и целостности, когда часть и целое, внутреннее и внешнее, "Я" и не-"Я" не дифференцируются, а Вселенная начинает постигаться как Целое, где все связано со всем органическим образом. Принятие мира как Целого предполагает размывание границы между "Я" и не-"Я", человеком и окружающей его средой. В этом случае мир начинает пониматься человеком как его собственная манифестация. Отсюда рождается фундаментальный оптимизм, тотальная открытость миру, глобальное восприятие и полное доверие ко всему происходящему ("кто был ничем, тот станет всем"). Здесь грань между внутренним индивидуально-личностным и внешним социоприродным (воплощающимся в понятиях "коллективных представлений", по Э.Дюркгейму, или "коллективного бессознательного", по К. Юнгу) стирается. Достижение данного состояния предполагает расширение ролевого репертуара человека, когда в ролевом плане человек может быть практически всем. Поэтому работа с ролевым началом человека может пониматься как основной метод самосовершенствования. Приведем пример работы человека со ролевым началом человека [Донченко, Титаренко, 1989, с. 162-163]: <sup>382</sup>.

Наблюдения за повседневными поступками здоровых людей и данные клинической психиатрии позволили утверждать, что формы поведения одного и того же человека в различных ситуациях, как правило, различны. Человек использует множество социально-психологических ролевых масок, он играет, лабильно перестраивая свою психику в зависимости от потребностей ситуации. Исчезновение этой лабильности, гибкости игрового момента в поведении человека свидетельствует о серьезном нарушении в действии механизмов социального поведения.

Умножение количества ролей означает открытость миру. Состояние данной открытости в принципе является панацеей от нервных и психиатрических патологий. Приведем пример. Рассмотрим *метод негативного воздействия* К. Дулнопа [Свядоц, 1982, с. 279 и сл.], который выдвинул парадоксальное положение, согласно которому от дурной привычки можно избавиться, если многократно сознательно повторять то привычное действие, от которого хочешь освободиться. Данный метод, очевидно, основывается на **принципе открытия человека навстречу негативному моменту его жизни**.

В Франкл [Франкл, 1990, с. 334-351] назвал данный метод **методом парадоксальной интенции**. Приведем пример данной работы метода. Больному кардиофобией со страхом ходьбы одному по улице перед навязчивой перспективой умереть от ходьбы, врач говорил: "Постарайтесь умирать каждый день 3 раза. Три раза в день вызывайте у себя паралич сердца и умирайте. Повторяйте: "Я хочу умереть" и выходите при этом на улицу, чтобы умереть". Одна пациентка страдала от тяжелой формы клаустрофобии по меньшей мере 15 лет. Дело было в Южной Африке за неделю до того, как она должна была лететь к себе на родину в Англию. Она оперная певица, и ей приходилось много летать по свету, чтобы выполнять свои обязанности по контрактам. При этом клаустрофобия, как нарочно, фокусировалась на самолетах, ресторанах, лифтах и театрах. К ней была применена техника парадоксальной интенции. Пациентке было предписано отыскивать ситуации, вызывающие ее фобию, и желать того, чего она всегда так боялась, а именно, задохнуться. Она должна была говорить себе: "На этом месте я и задохнусь, чтобы мне лопнуть!". Пациентка в короткий срок освободилась от своего затруднения.

Еще один пример из Франкла. Он рассказывает, как к одному психиатру привели мальчика, страдающего энурезом. Ранее предпринимались многочисленные безуспешные попытки избавиться от болезни. Теперь же психотерапевт сказал мальчику, что за каждую ночь, когда он намочит постель, он получит по 5 центов. Мальчик немедленно пообещал сводить его в кино и на чашку шоколада – настолько он был уверен, что скоро разбогатеет. К моменту следующей встречи он заработал 10 центов, сказав, что делал все возможное, чтобы мочиться в постель каждую ночь, однако, к сожалению, у него ничего не получалось. Вскоре он совсем перестал мочиться в постель.

---

<sup>382</sup> Преподаватель М. пожаловался невропатологу на заикание в особых случаях, возникающее при сильных волнениях. Невропатолог посоветовал ему в таких случаях представить себя кем-нибудь другим, поиграть, вообразить себя другим человеком с властным голосом. Совет помог. Английский актер М. Стюарт в 60-е годы прославился как пародист, умеющий в точности копировать голос, манеру поведения других людей. На вопрос, как он пришел к этому жанру, актер рассказал, что в детстве и юности он очень страдал от своей застенчивости и стеснительности. Он даже не мог заказать себе обед в кафе – заикался и мычал. Стюарт нашел способ сам? Разговаривая с незнакомыми людьми, он воображал себя кем-то другим, важным и значительным, и говорил соответствующим голосом – надутого сановника, отставного военного, хозяина фабрики и пр. И помогло! Неловкости, скованности и застенчивости в общении он больше не испытывал [Донченко, Титаренко, 1989, с. 162-163].

Один сексопатолог применил метод парадоксальной интенции в отношении пациента, который с 16 лет страдал преждевременной эякуляцией. Вначале с этим пытались справиться с помощью поведенческой терапии, однако безуспешно. Потом врач сказал пациенту, что он вряд ли сможет справиться со своим преждевременным семяизвержением, так что ему надо лишь стараться самому получить удовлетворение. После того, как врач посоветовал пациенту сделать половой акт как можно короче, парадоксальная интенция привела к тому, что продолжительность коитуса увеличилась в 4 раза. Рецидивов с тех пор не возникало. Таким же образом молодой паре, в которой мужчина страдает от импотенции или слабой эрекции, можно предложить спать вместе, но строго-настрого запретить им вступать в половую связь.

Метод парадоксальной интенции как средство борьбы с отрицательными привычками используется многими психотерапевтами часто на интуитивном уровне. Покажем, как работал М. Эриксон с ребенком, который сосал палец.

“Давай выясним один момент. Большой палец левой руки – это твой палец. Рот тоже твой, и передние зубы тоже твои. Я считаю, что ты имеешь право делать все, что тебе хочется со своим пальцем, своим ртом и своими зубами. Когда ты пошел в садик, первое, чему ты там научился, это соблюдать очередь. Если вам поручали в садике какое-то задание, то вы все, мальчики и девочки, делали это по очереди... Дома тоже соблюдается очередь. Мама, например, подает тарелку с едой сначала твоему братишке, потом тебе, потом сестренке, а потом уже себе. Мы привыкли соблюдать очередь. А вот ты все время сосешь большой палец левой руки, а как же другие пальцы, чем они хуже? Я думаю, что ты поступаешь несправедливо, нехорошо, неправильно. Когда наступит очередь указательного пальца? Остальные тоже должны побывать во рту... Думаю, ты и сам понимаешь, что надо установить строгую очередь для всех пальцев”.

Само собой разумеется, что очень скоро выясняется, какая это “непосильная работенка” – обсасывать по очереди все десять пальцев. В результате ребенок избавляется от привычке, так надоевшей его окружению.

Метод парадоксальной интенции можно полагать одним из основополагающих методов психологической коррекции школьников. Его можно использовать в педагогической практике тогда, когда, например, необходимо избавить ребенка от некоторой ошибки в речи, которая приобрела статус стойкой привычки. Этот метод можно использовать и с целью избавления детей от вредных привычек, такой, например, как курение. Тут следует научить ученика воспринимать процесс курения как некое серьезное (ритуальное) действие, которое он сознательно регулирует волевым образом. Переход от автоматически-непроизвольного к произвольно-регулируемому поведению по позволяет волевым образом бросить курение.

Следует сказать, как мы уже отмечали, что избавление от вредной привычкой, которая вышла из-под контроля, имеет место в результате открытости индивида данной привычке, что приводит к ее контролируемости. Приведем пример. Среди клиенток одного из психотерапевтов была милостивая восьмилетняя девочка по имени Сара. У нее было дневное недержание мочи. Когда она пришла первый раз, психолог заинтересовался, что она любит больше всего, какое мороженное, например, ей больше всего нравится. Затем психолог предложил ей выбрать любимый день недели (а потом и любимое время суток) и ходить в этот день с мокрыми штанишками, ни о чем не беспокоясь. Таким образом, девочка научилась контролировать свой симптом, одновременно проявляя его, отрываясь к нему. В конце-концов, через месяц проблема с энурезом была решена.

Приведем другой случай, который описал Ошо (Раджниш) в *"Оранжевой книге (1993)*, где приводится методика "курительной медитации". К Ошо обратился человек с более чем 30-летним стажем курильщика с просьбой избавить его от курения. Ошо посоветовал ему медитацию на базе курения, подобно тому как церемония чаепития напоминает нам медитацию. Ошо сказал следующее: “Когда вы достаете пачку сигарет из кармана, делайте это медленно. Наслаждайтесь этим безо всякой спешки. Будьте сознательны и бдительны, доставляйте пачку медленно, с полным осознанием. Потом достаньте из пачки сигарету, также без спешки и осознавая то, что делаете. Потом постучите сигаретой по пачке, будьте при этом очень бдительны. Слушайте звук при этом, совсем как люди Дзен, когда начинают петь самовар и кипеть вода для чая... и ощущайте аромат. Потом понюхайте сигарету и ощутите красоту запаха. Да, ощутите аромат, табак также божественен, как любое другое. Вдыхайте это, это аромат Бога. Потом вы положите сигарету в рот с полным осознанием, зажгите ее с полным осознанием. Наслаждайтесь каждым действием, и разделяйте их на столько маленьких действий, как только возможно, чтобы вы могли стать все более осознанными. Потом сделайте первую затяжку. Бог в форме дыма. Индуисты говорят: “Аннама Брахма”, то есть пища есть Бог. Глубоко заполняйте легкие, это пранаяма. Я даю вам новую йогу для нового века. Потом выпустите дым, расслабьтесь... Если вы сможете это все делать, то рано или поздно вы увидите всю глупость всего этого. И это видение не будет всего лишь интеллектуальным. Оно будет исходить от всей вашей сущности, оно будет видением вашей тотальности. И тогда, однажды, если это отбрасывается – это отбрасывается, а если продолжается – то продолжается. Вам об этом не нужно беспокоиться”. Через некоторое время человек, обратившийся к Ошо, бросил курить.



3. Психологическая открытость может найти реализацию в сфере ролевой активности, которая имеет большое значение в процессе социализации. В данном случае, отрицательная привычка выступает элементом ролевой игры. Так, например, если ребенок вытирает сопливый нос рукой, игнорируя платок, хотя и понимает, что этого делать нельзя, то можно проиграть это действие в ролевой сценке, где он может выступать как в качестве стороннего наблюдателя (приобретая отстраненную позицию), так и в качестве объекта воспитания, произвольным образом совершая действие, превратившееся в дурную привычку.

Интересно, что метод ролевого самовыражения через дурную привычку, который нами разрабатывается, может получить и иные психолого-педагогические проекции. Известно, что от своих страхов дети могут избавиться, если выразят их через рисунок, лепку и т.д.

Открытость миру реализуется на многих уровнях. Не только на уровне мировоззрения, но и эмоций, ощущений. Особенно важно является последняя – сенсорная открытость, то есть открытость человека миру в сфере его ощущений – всех сенсорных каналов (сенсорных модальностях), которых три: слуховой, зрительный и кинестетический). Если один из них заблокирован, то это приводит к серьезным нарушениям восприятия действительности, что, в свою очередь, рано или поздно формирует органические и психические патологии.

К. Юнг в книге *“Душа и символ”* (1958) говорил о трех группах бессознательного:

“Общее содержание бессознательного... распадается на три группы: во-первых, временно находящееся за порогом осознания содержание, которое можно воспроизвести волевым усилием (память); во-вторых, бессознательное содержание, не воспроизводимое произвольно; в-третьих, содержание, которое никогда не может быть осознано”.

Создана теория о внесознательной чувственной (сенсорной) системе, которая отвечает за проявления любого психогенного (а иногда и органического) нарушения и именно с нее должно начинаться лечение. С помощью методики “бессознательного реконструирования” следует выявить подсознательные возможности клиента и с их помощью устранить проблему. Таким образом, проблема может заключаться в том, что какая-то сенсорная модальность у человека не функционирует в том смысле. Что она недоступна для анализа и ее работа блокируется. Для того чтобы ее разблокировать, следует переключиться с негативного (блокированного) на позитивный сенсорный аспект, который и позволит вывести из ступора блокированный эффект в виде блокированной сенсорной операции.

*Приведем пример.* Однажды к М. Эриксону привели пятиклассника Томми, который не мог читать учебники даже для первого класса. Для начала Эриксон заявил, что научить Томми читать – пустая трата времени, а потому не лучше ли им заняться чем-нибудь более интересным, например, посмотреть карты дорог и изучить возможные маршруты для будущих каникул Томми. Таким образом, Эриксон переключил внимание с негативного опыта на позитивный и одновременно проник в его внутренний мир, *инициировав состояние открытости*. Эриксон установил, что мальчик владеет навыками чтения, но проявить их ему мешает “психологическое препятствие”. Это подтверждается той легкостью, с которой Томми смотрел и изучал географические карты. Можно предположить, что препятствием в данном случае была внесознательная слуховая система, породившая негативные внутренние диалоги и мешавшая проявлению естественной способности читать. Переключив внимание мальчика на “поиски мест”, Эриксон стимулировал его положительные ассоциации (положительные слуховые диалоги) при изучении карт.

Приведем еще пример. Пациентка боится летать самолетом. Выяснилось, что она совершенно неосознанно ведет с собой внутренний диалог о разных жутких катастрофах, которыми может закончиться полет, и ее внесознательная аудиальная система исправно поддерживает этот диалог. В ответ воображение послушно создает кошмарные картины (визуальная система), а те, в свою очередь, вызывают ощущения тревоги и страха (что проявляется на уровне кинестетики – обоняния и осязания). Необходимо было найти способ прервать негативную утилизацию ее внутреннего слухового процесса. Проблема заключалась в том, что все прежние попытки лечения сводились к перестройке визуального и кинестетического восприятия (пациентке надо было увидеть как ей хорошо в самолете). Поэтому все старания представить себя спокойной и расслабленной на борту самолета сводились на нет все теми же устрашающими картинками, порожденными внесознательным диалогом. Надо было остановить, какие слуховые ощущения доставляют удовольствие пациентке и связать их каким-то образом с ее состоянием во время полета. Путем расспросов выяснилось, что ей нравилось смотреть бейсбольные матчи, нравилось состояние возбуждения и подъема, связанное с криками одобрения или возмущения со стороны болельщиков. Надо было использовать эту положительную внешнюю звуковую активность, чтобы заглушить (интегрировать) негативный внутренний звуковой фон.

Когда пациентка вошла в гипнотический транс, ей была предложена связанная с бейсболом метафора, в которой фигурировали многие элементы бейсбольного матча, например, звук ударяющегося в биту мяча и т.д. Потом было проведено сравнение многогранного звукового фона полета в самолете с полетом мяча. Когда пациентка в очередной раз должна была лететь самолетом, она бессознательно обратилась к бейсбольной метафоре, чтобы придать своим внутренним диалогам приятную окраску, что, в свою очередь, положительно воздействовало на визуальную и кинестетическую системы.

В приведенных примерах, возникшие психологические проблемы людей были связаны с укоренением негативных реакций в сфере какого-то сенсорного канала, который являлся основным, по которому люди получали информацию о действительности. В этом случае рекомендуется научить человека активно использовать иные сенсорные каналы, с которыми следует связывать положительные эмоциональные состояния.

Нечто подобное мы можем встретить при анализе некоторых сновидений [Криппнер, Диллард, 1997]. Рассмотрим одно из них.

Мэгги была коммерческой художницей. Ее постоянно мучили устрашающие сновидения, в которых она спасалась бегством от огромного безобразного чудовища. Эти сновидения тревожили ее настолько, что она даже пыталась изображать это чудовище на рисунках, но ей никак не удавалось передать его черты. В следующий раз, когда она увидела этот сон, Мэгги твердо решила запомнить, как выглядит эта тварь, поэтому она повернулась к ней лицом – но чудовище исчезло. Сновидение повторилось вновь, но на этот раз, как только чудовище замаячило неподалеку, Мэгги пустилась за ним вдогонку, настигла и дотронулась до него. И в этот самый момент, когда она, крича от ужаса, схватила чудовище, оно превратилось в прекрасное создание, похожее на коня. Мэгги уселась на его спину, взвилась в облака и в конце концов обнаружила себя в объятиях мужчины. Проснувшись Мэгги осознала, что некогда уже испытывала похожее чувство ужаса во время одного из своих первых контактов с женщиной. Из-за этого она стала держаться с мужчинами отчужденно, держа их на приличном расстоянии и полагая, что сексуальная реакция будет для нее болезненной. Но получив во сне ключ, Мэгги позволила сексуальным фантазиям войти в ее мысль, а позже – и в ее жизнь. Ее прежний личный миф, уверявший ее, что интимная близость – нечто чудовищное, сменился новым, утверждающим, что межличностная близость может унести ее в царство нового понимания, подобно крылатому коню из ее сновидения.

Отметим, что сущность метода парадоксальной интенции заключается в том, что человек открывается навстречу патологии. Всякое состояние открытости инкорпорирует человека в спонтанно-континуальный, парадоксально-целостный аспект Вселенной, где данный человек попадает в "универсальное поле" всеобщей координации объектов, где они предстают как включенные в гармоничные, внутренне самодостаточные взаимоотношения. Здесь и происходит "выравнивание" всех патологических напряжений.

Нужно сказать, что всякое лечение, будь то соматическое, или терапевтические, призвано обеспечить состояние открытости лечебному воздействию и именно данное состояние приводит к излечению, единственно оно одно. Все иные моменты терапии выступают подручными средствами, играющими весьма относительную роль. Так, прием лекарств приводит к "истинному", безрецидивному излечению только в том случае, когда человек открылся лекарству, поверил в него. Само состояние открытости "вознаграждается" излечением.

Здесь необходимо отметить несколько психотерапевтических методик, иллюстрирующих вышеприведенные сентенции. Известно, что если ребенок нарисует, изобразит свою психопатологическую проблему, то данная проблема с большой долей вероятности в той или иной степени разрешается. Здесь мы имеем пример воздействия творчества на патологический процесс. Известен психотерапевтический метод, предусматривающий процедуру лепки из глины себя, часто в натуральную величину. Работа может длиться около суток. После завершения работы часто наступает излечение от той или иной психической патологии. И вообще, любой творец, художник, писатель, создавая произведение искусства, выливает в него свою боль, помещая ее в темницу тех или иных художественных образов. Всякое творчество – акт открытости миру, поэтому оно так притягательно как способ излечения, катарсиса. Акт приобщения к произведению творчества также вызывает катарсическое очищение организма за счет повторной актуализации специфической проблемы, что совершается в процессе открытости.

Известна еще одна методика: человек стремится увидеть на своем внутреннем экране, закрыв глаза, человека, делающего упражнения. После недельной практики (каждый день примерно по часу) наступает заметное улучшение состояния. Эффект здесь также объясняется открытостью, к которой должен стремиться каждый психотерапевт. Состояние данной открытости актуализируется каждый раз, когда человек "отключает" свое критическое начало – сознание, и включает воображение, то есть подсознание.

Рассмотрим пример "виртуальной тренировки", которая, базируясь на работе механизмов воображения, укрепляет мышцы. В "Фактах" (12 февраля 1999 г.) можно прочесть следующее. Оказывается, наши мышцы укрепляются не только благодаря упорному выполнению физических упражнений. То же самое происходит, если всего лишь настойчиво думать о тренировках. В эксперименте, проведенном специалистами по спортивной медицине во главе с психологом Дэвидом Смитом, участвовали две группы студентов. В одной студенты тренировали мышцы пальцев рук, сжимая экспандер, а в другой (контрольной) – студенты регулярно представляли себе в мыслях это занятие. Когда через четыре недели интенсивных реальный и "виртуальных" тренировок замеры мышечную силу пальцев у тех и других, то оказалось, что она существенно увеличилась в испытуемых в обеих группах.

О значении работы воображения мы можем прочитать в книге М. Норбекова. Речь идет об излечении детей-инвалидов сирот дошкольного возраста, страдающих **сахарным диабетом**. Они проходили лечение в нескольких санаториях на берегу Черного моря. В одном из них дети почему-то вылечивались, а в других – никакого результата не наблюдалось. В этот санаторий неоднократно направлялись комиссии для того, чтобы установить причину такой эффективности.

Оказывается, дело было в том, что, во-первых, дети удивительного санатория думали (так говорили им люди из обслуживающего персонала), что у них нет родителей потому, что они больны. Поэтому их огромное желание заполучить родителей было связано с огромным же желанием выздороветь. Кроме того, дети знали о своем заболевании, то есть знали о том, что у них в крови много сахара. ("У меня внутри много-много кусочков сахара друг за другом ходят. Вот из-за этого мои родители ко мне не приезжают" – пояснила ситуацию одна девочка). И они прибегли вот к какому исцелению. Каждое утро работники санатория наполняли несколько десятков ванночек морской водой. К обеду, когда вода нагревалась, дети там принимали ванну. Они плескались так, приговаривая: "Я сахар, сахар, сахар". Делалось это для того, чтобы в воде сахар, который находится внутри их организмов, растворялся. Воображение у детей работало буквально. И эта игра воображения их и исцеляла. Только потом, когда об этом рассказали воспитателям, они в один голос воскликнули: "Ах, вот почему многие наши малыши второй раз в эту же самую воду не забираются". Ведь там растворен сахар.

Э. Фромм пишет о своем опыте излечения одного из своих пациентов, который лечился у Э.Фромма более десяти лет. Выздоровление наступило только тогда, когда пациент наконец открылся врачу и стал относиться к нему с доверием. Поэтому работая с пациентами, психотерапевту, прежде всего, нужно открыться самому. Дело в том, что состояние открытости "работает" по принципу положительной обратной связи, то есть не вызывает противодействия со стороны внешних психических стихий.

Здесь мы встречаем **метод открытия миру** (как один из аспектов психотерапевтического метода парадоксальной интенции), который можно проиллюстрировать рассказами из книг Д. Карнеги [Карнеги, 1994].

Выходец из бедной семьи, Эдвард Эванс начал зарабатывать себе на жизнь, продавая газеты, затем он работал клерком в бакалейном магазине. Впоследствии он получил работу помощника библиотекаря. Ему надо было содержать семь человек. Хотя его жалование было маленьким, он боялся уйти с работы. Прошло 8 лет, прежде чем он нашел в себе мужество начать все сначала. Он открыл предприятие, в которое было вложено 55 долларов, взятых в займы, и получал доход 24 тысячи долларов в год. Затем на него обрушился убийственный удар. Он взял у своего друга вексель на крупную сумму, а друг неожиданно разорился. Вскоре последовал другой удар: банк, в котором находились все деньги Эванса, обанкротился. Он не только потерял все свое состояние до единственного цента, но и остался должен 6 тысяч долларов. Его нервы не выдержали этого потрясения. "Я не мог ни спать, ни есть, – говорил Эванс. – Я заболел непонятной болезнью. Беспокойство и только беспокойство вызвало эту болезнь. Однажды я шел по улице и упал в обморок. Я не мог больше двигаться. Я был прикован к постели и мое тело покрылось фурункулами не только снаружи, но и внутри. Даже лежа в постели, я испытывал нечеловеческую боль. С каждым днем я становился все слабее. Наконец доктор сказал, что мне осталось жить две недели. Я был поражен. Я составил завещание, а затем снова лег в постель в ожидании конца. Не было смысла ни бороться, ни беспокоиться. Я смирился, расслабился и уснул. Неделями я спал не более двух часов подряд, но теперь, поскольку мои земные проблемы заканчивались, я заснул сном ребенка. Постепенно проходила усталость. У меня появился аппетит, я стал прибавлять в весе. Шесть недель спустя я начал работать. Я начал продавать тормозные колодки, которыми крепятся колеса автомобилей. Наконец-то я осмыслил свой жизненный опыт. Главное для меня – избавиться от беспокойства, не сожалеть о том, что случилось в прошлом, не испытывать страха перед будущим. Я посвятил все свое время, силы и энергию владению новой профессией. Вскоре я стал стремительно продвигаться по служебной лестнице, а через несколько лет стал президентом компании..." Эванс считался одним из самых прогрессивных деловых людей Америки. И так, как сказал китайский философ Лин Ютань в своей книге "*Важность жизни*", подлинное душевное спокойствие достигается в результате примирения с самым худшим, что означает высвобождение энергии.

Другая история, иллюстрирующая вышеприведенные принципы жизни следующая.

Молодой человек из Брокен-Боу, штат Небраска, составил завещание. Его звали Хэни. У него была язва двенадцатиперстной кишки. Три врача, включая знаменитого специалиста по язвам, заявили, что мистер Хэни неизлечим. Они порекомендовали ему написать завещание, сесть на диету и не волноваться. Заболевание уже заставило Хэни отказаться от прекрасной и хорошо оплачиваемой работы. Таким образом, ему было нечего делать и нечего ожидать, кроме медленно надвигающейся смерти. Тогда он принял оригинальное решение. "Раз мне так мало осталось жить, – подумал он, – надо постараться за это короткое время взять у жизни все. Я всегда мечтал совершить кругосветное путешествие. Если мне предстоит это осуществить, то следует это сделать сейчас". И он купил билет на пароход. Врачи были в ужасе. "Мы должны предупредить вас, – сказали они мистеру Хэни, – если вы совершите это путешествие, вы будете похоронены в море". "Нет, этого не произойдет, – ответил он. – Я договорился со своими родственниками, что они похоронят меня в семейном склепе в Брокен-Боу. Поэтому я собираюсь купить гроб и взять его с собой в путешествие". Он купил гроб, доставил на корабль и договорился с руководством пароходной компании о том что делать в случае его смерти: положить его тело в холодильное отделение до прибытия лайнера на родину. Во время путешествия он отнюдь не соблюдал сухой закон. "Я пил виски с содовой и льдом и курил длинные сигары во время этого путешествия, – рассказывает мистер Хэни. – Я ел самую разнообразную пищу, включая экзотические туземные кушанья, которые наверняка должны были убить меня. Я развлекался с наслаждением, какого не испытывал в течение многих лет! Мы пережили муссоны и тайфуны, которые должны были бы уложить меня в гроб от одного только страха, но я лишь испытал острые романтические ощущения. Находясь на корабле, я играл в винт, пел песни, приобрел друзей, развлекался до полуночи. Когда мы достигли Китая и Индии, я понял, что тревоги, вызванные делами, заботами, преследовавшими меня дома, были раем по сравнению с бедностью и голодом, увиденными мною на Востоке. Я перестал мучаться своими бессмысленными переживаниями и

почувствовал себя прекрасно. Я вернулся в Америку, прибавив 90 фунтов веса. Я почти забыл, что у меня была язва желудка. Никогда в жизни я не чувствовал себя лучше. Я немедленно продал гроб обратно гробовщику и снова занялся делом. С тех пор я ни разу не болел”.

Ролевые тренинги могут находить самые неожиданные практические проекции. Приведем эффективную технику борьбы против насилия, которую мы называем, согласно К. Кастадене, "**методом контролируемой глупости**" [см. Горин, Огурцов, 2001]. С. Горин и С. Огурцов по этому поводу пишут следующее:

"Как-то раз одной творческой группе поставили сравнительно узкую задачу в рамках большой темы: "Обучение детей выживанию в большом городе". Этой узкой задачей было: научить детей всегда отвечать *отказом* на предложения незнакомых людей пойти куда-то вместе, покататься в автомобиле и т. д.

Выяснилось, что в ролевой игре дети легко усваивают такое поведение: в ответ на *грубые* приставания, на попытки незнакомца увести ребенка с собой – дети начинают кричать, звать прохожих на помощь, отбиваться; в общем, всеми доступными средствами привлекают к себе внимание окружающих.

Казалось бы, задача решена. Однако осталось одно "но": если к ребенку обращались вежливо, "учительским" тоном, то ребенок послушно выполнял указания незнакомца. Эту часть задачи долго не удавалось решить, пока один из участников группы не вспомнил случай, которому был свидетелем.

А случай был таким. В тамбуре электрички ехал "хиппующего вида" молодой человек и молча курил. На остановке в вагон зашел военный патруль, причем старшему патруля "хиппующий" молодой человек сразу не понравился.

Расположившись в вагоне на скамейке, лицом в сторону тамбура, старший патруля сразу начал комментировать вид молодого человека, сделав ряд не лишенных оригинальности предположений о том, как такого рода молодые люди появляются на свет.

Ответом было молчание.

Тогда, достаточно распалившись от собственной речи, старший патруля пошел в тамбур "выяснять отношения". Вот тут-то и произошло самое главное...

Как только военнослужащий со словами "эй, ты послушай!" похлопал хиппующего молодого человека по плечу, тот медленно повернулся к собеседнику и *очень выразительно* произнес один только звук: "Ы-ы-ы!". После чего вновь повернулся к окну, продолжая курить. Старший патруля, как загипнотизированный, вернулся на свое место и молчал до конца маршрута.

Теперь детей стали обучать такому поведению – отвечать "Ы" – в ответ на приглашение любого незнакомца, что оказалось гораздо более эффективным. Впоследствии методика "Ы" вошла и в курс психологической подготовки женщин, которые хотели бы, в частности, знать, как защитить себя от насилия.

Приведем пример **принципа положительного самовлияния** [Карнеги, 1994]. Рассмотрим принцип примирения с самим собой. Как писал Р. Эмерсон [Эмерсон, 1986], "в духовной жизни каждого человека наступает такой момент, когда он приходит к убеждению, что зависть порождается невежеством; что подражание – самоубийство; что человек, хочет он того или нет, должен примириться с самим собой, как и с назначенным ему уделом; что какими бы благами ни изобиловала вселенная, хлеба насущного ему не найти, коль скоро он не будет прилежно возделывать отведенный ему клочок земли. Силы, заложенные в нем, не имеют подобных в природе, и лишь ему самому дано узнать, на что он способен, а это не выяснится, пока он не испытает себя”.

Данный вывод иллюстрируется жизненной историей, произошедшей с Эдит Олпред. Она пишет следующее:

"Когда я была ребенком, я отличалась повышенной чувствительностью и застенчивостью. Я всегда имела лишний вес, а щеки у меня были такие, что я казалась даже толще, чем была. Моя мать была женщиной старой закалки и полагала, что одежда не должна быть красивой. Она всегда говорила: "Широкая одежда будет хорошо носиться, а узкие вещи быстро порвутся". Она одевала меня в соответствии с этим принципом. Я никогда не ходила в гости, не имела никаких развлечений. Когда я пошла в школу, я никогда не участвовала в играх на свежем воздухе и даже не занималась спортом. Я была болезненно застенчива, чувствовала себя непохожей на других и считала себя совершенно непривлекательной. Став взрослой я вышла замуж за человека несколько старше меня. Но я не изменилась. Мои родственники со стороны мужа были людьми спокойными и уверенными в себе. Они обладали всеми качествами, которыми хотела бы обладать и я. Я старалась изо всех сил быть похожей на них, но у меня ничего не получалось. Все их попытки сделать меня более общительной приводили к тому, что я все больше замыкалась в себе. Я стала нервной и раздражительной. Я избегала всех своих друзей. Мое состояние настолько ухудшилось, что я дрожала от ужаса, когда звонили в дверь. Я чувствовала себя неудачницей. Я знала это и боялась, что муж это заметит. Поэтому, когда мы бывали в обществе, я старалась выглядеть веселой и нередко переигрывала. После этого я чувствовала себя несчастной в течение нескольких дней.

Наконец я пришла в такое подавленное состояние, что мне стало казаться бессмысленным продолжать жить. Я стала думать о самоубийстве. Изменило всю мою жизнь случайное замечание. Однажды моя свекровь стала рассказывать о том, как она воспитывала своих детей и сказала: "Что бы ни случилось, я всегда требовала, чтобы они были самими собой". Быть собой?... Это замечание заставило меня по-новому осмыслить мою жизнь. Вдруг меня осенило. Я поняла, что все мои горести были вызваны тем, что я пыталась играть роль, которая мне совершенно не подходила. Я сразу изменила свое поведение. Я начала быть собой. Я старалась излучать свою собственную личность. Пыталась выяснить, что я собой представляю. Я изучила свои достоинства, я научилась выбирать цвета и стиль в одежде, и стала одеваться к лицу. Завела новых друзей. Вступила в общественную организацию, которая сначала была небольшой, – и я цепенела от страха, когда мне

поручили сделать доклад. Но с каждым новым выступлением я становилась все смелее и смелее. Мне потребовалось много времени – но сегодня я более счастлива, чем мне когда-либо представлялось в мечтах”.

Как видим, женщина в данном случае одержала победу над собой и обстоятельствами посредством того, что она открылась самой себе, приняла себя такой, какой она была.

Одна из стратегий отражения манипуляционных психических атак заключается в **акте разотождествления**, которую Э. Цветков называет "Я отпускаю себя" [Цветков, 2001], когда "все свои мысли, чувства и ощущения я начинаю воспринимать как единый поток энергии, как единый поток осознания, и я позволяю этому потоку свободно протекать через мой организм, нигде не фиксируясь и не задерживаясь". Это значит, что человек осознает: "я не есть мои мысли, я не есть мои чувства, я не есть мои ощущения, я не есть мой ум, я не есть мое имя, я не есть мое тело, я не есть мое мнение о себе, я не есть мое мнение обо мне других, я не есть моя история, я не есть моя биография, я не есть мое прошлое, я не есть моя ситуация, я не есть моя личность. Я полностью отпускаю себя и разотождествляюсь со всем тем потоком иллюзий, которые называют мыслями, чувствами, ощущениями, концепциями, предписаниями, суждениями, установками, понимая и осознавая, что я не есть этот поток. Понимая и осознавая, что я не есть то, на что я похож. Понимая и осознавая, что я не есть то, что я думаю и говорю о себе. Понимая и осознавая, что я не есть то, что думают и говорят обо мне другие”.

В качестве же дополнительных приемов, действующих четко и практически мгновенно в ситуации, предполагающей наличие "психоэнергетического покушения" Э. Цветков предлагает следующие средства: **тактика деперсонификации** (заключается в том, чтобы своего партнера по общению начать воспринимать не лично, а словно несколько отстраненно, объективно, с исследовательским интересом, подобно тому как работает психиатр с пациентами, никак не подпадая под влияние последних, какие бы аффекты те ни проявляли. Оппонент начинает восприниматься просто-напросто как мешок плоти, из которого через две дырочки глаз выглядывает ум, наполненный набором концепций и мнений, лишенных какой-либо ценности и истинности по причине их субъективности. Такое спокойно-наблюдающее восприятие также обезличивает человека, стирает его индивидуальность и тем самым устраняет у наблюдающего реактивность в данной ситуации), **словечки-камушки** (наблюдатель внимательно смотрит на рот говорящего и представляет, будто произносимые им слова материализуются, отвердевают и, словно крохотные камушки, осыпаются на землю у ног слушающего; состояние отстраненности и невовлеченности при этом возникает самопроизвольно и довольно скоро) [Цветков, 2001].

Далее предлагается техника, способствующая нейтрализации того, что проникло в психоэнергетическую систему и стало ее рабочим, хотя и чужеродным элементом:

(1) "Закройте глаза. Всякий раз, когда человек закрывает глаза, перед его внутренним взором возникает нечто такое, что воспринимается как фон. Этот фон может быть темным, почти черным, или же разноцветным, или наполненным различными образами – не имеет значения, потому что его состояние зависит от состояния личности в данный момент. Ничего не делайте. Не создавайте никаких ожиданий и никаких установок. Позвольте своему организму пребывать в пассивном, созерцательном состоянии. И только лишь наблюдайте за тем, что происходит... или не происходит. И начните наблюдение с исследования своего фона. Определите, какого он цвета, какова его глубина, то есть насколько он воспринимается как плоскость или же как некое пространство, какова его фактура, то есть насколько он воспринимается как нечто плотное или же разреженное. И само по себе такое наблюдение, когда фокус внимания фиксирован на фоне и означает погружение сознания в магическую реальность вашего внутреннего пространства. Просто осознайте, что глаза наши никогда не бывают закрытыми. Даже в том случае, если опущены веки, глаза все равно остаются открыты, только взгляд направляется при этом не наружу, а внутрь. И вы можете теперь понять, что и сейчас вы смотрите и видите, так как поле вашего восприятия сохраняется.

А это и есть психоэнергетическое поле – участок воспринимаемого при опущенных веках пространства, на котором проявляются образы. Всматривайтесь в расслаивающееся мерцание фона, осознавая, что он и является тем тоннелем, который соединяет сознание и подсознание. В сознании – слова, в подсознании – образы. Теперь подумайте, каким словом вы могли бы обозначить актуальную проблему – ту, которая беспокоит вас больше всего”.

Обычно на это уходит немного времени, и пациент благополучно справляется с подобным заданием, формулируя в одном слове или тревожащую его ситуацию, или состояние, которое воспринимается им как неблагоприятное.

(2) "А сейчас, продолжая всматриваться в свое психоэнергетическое поле, отчетливо и ясно повторяйте это слово до тех пор, пока из глубины фона не проявится какой-либо образ – или в виде цветового пятна, или в форме некой геометрической фигуры – он проявится достаточно явственно”.

Пациент выполняет эту инструкцию, после чего процесс переходит к следующему этапу.

(3) "Сделайте три глубоких вдоха – выдоха. Если сейчас этот образ не исчез и стойко удерживается в поле восприятия, значит, это то, что является вирусом. Теперь вы знаете, что на самом деле являлось причиной того, что вы обозначали словом "...". Смотрите на него отрешенно, отстраненно, созерцательно. Воспринимайте его только как форму. Раз он проявился в вашем восприятии и осознании, он потерял свою силу. Вам остается лишь внимательно следить за ним и наблюдать, как он исчезает. Однако сами не форсируйте процесс, не прикладывайте никаких усилий, оставаясь в нейтральном, невовлеченном состоянии”.

После того, как пациент сообщает об окончании процедуры, мы проводим контрольную проверку, возвращаясь к этапу (2). Если выявленный образ возникает снова, то это означает, что его нейтрализация прошла неокончательно, и мы повторяем процесс до тех пор, пока образ не перестает проявляться) [Цветков, 2001].

В. Джеймс в книге *"Многообразие религиозного опыта"* исследует то, что произошло с людьми, которые коренным образом изменили систему ценностей. В его книге много примеров удивительнейших метаморфоз, которые произошли с этими людьми. Мы полагаем, что определенное изменение системы ценностей человека может служить мощным и эффективным средством против любой манипуляции. Приведем пример того, к каким последствиям привело одного из героев изменение его системы ценностей. Повествование начинается с диалога между нашим героем и его учителем:

– "Вы должны прежде всего освободиться от гнева и душевного смятения".

– "Но, возразил я, разве это достижимо?"

– "Да, отвечал он, это достижимо для японцев, значит это должно быть достижимо и для вас".

Вернувшись домой, я ни о чем не мог думать, кроме этих слов: "освободиться, освободиться!" Вероятно, во время сна эта мысль непрерывно занимала мой дух, потому что я проснулся с той же мыслью и с откровением новой истины, которая вылилась в такой фразе: "Если возможно освободиться от гнева и раздражительности, зачем же оставаться под их властью?" Я почувствовал силу этого довода и согласился с ним. Дитя, почувшавшее, что оно может стоять на ногах, не станет ползать. И в ту же минуту, как я дал себе отчет, что эти две злокачественные язвы – гнев и мелочная озабоченность могут быть уничтожены во мне, они исчезли. Признание их бессилия над нами, уничтожает их силу. С этого момента жизнь приняла для меня совершенно иной вид.

И хотя желание освободиться от тирании страстей и сознание исполнимости такого желания вошло в мою душевную жизнь, мне нужно было еще несколько месяцев, чтобы почувствовать себя в безопасности в этом новом положении. Но так как я не испытывал больше ни душевного беспокойства, ни гнева, даже в самой слабой степени, хотя случаи к этому и представлялись, я мог не бояться уже этих страстей и не следить за собой. Я был поражен тем, насколько возросла энергия и стойкость моего духа, насколько я стал сильнее во всех жизненных столкновениях и как хочется мне все утверждать, все любить.

Начиная с этого утра мне пришлось проехать около пятнадцати тысяч верст по железной дороге. Мне пришлось много раз сталкиваться с извозчиками, носильщиками, кондукторами, слугами отелей, со всеми, кто раньше был для меня вечной причиной досады и гнева; теперь я не мог бы упрекнуть себя ни в одной невежливости по отношению к ним. Мир внезапно стал добрым в моих глазах. Я стал чувствителен, если можно так выразиться, только к лучам добра.

Целый ряд примеров можно было бы привести для доказательства того, что мое состояние духа обновилось коренным образом, но довольно и одного примера. В минуту моего отъезда, которого я очень желал, так как путешествие представляло для меня большой интерес, я увидел без малейшего неудовольствия, как мой поезд двинулся с места и ушел со станции без меня, потому что мой багаж опоздал. Швейцар отеля, задыхаясь от бега, показался на вокзале уже в ту минуту, когда поезд скрылся с моих глаз. Когда он увидел меня, у него было лицо человека, который со страхом ждет, что его будут бранить; и он принялся объяснять, как он не мог пробиться сквозь толпу на многолюдной улице, где его так стеснили, что нельзя было сделать ни одного шагу ни назад, ни вперед. Когда он кончил, я ему сказал: "Это ничего не значит, и в этом нет вашей вины. Постараемся поспеть во время завтра. Вот вам за труды. И я очень сожалею, что доставил вам такие затруднения". Радостное удивление, какое изобразилось на его лице, было достаточной наградой за неприятность опоздания. На другой день он отказался от платы за услугу, и мы расстались с ним друзьями на всю жизнь.

В течение первых недель моего опыта я держался на страже лишь относительно беспокойного состояния духа и гнева. Но за это время я заметил, что и другие страсти, гнетущие и унижающие человека, покинули меня. Тогда я стал изучать родство, какое существует между ними, пока не убедился, что все они вырастают из этих двух корней. И я так долго оставался свободным от них, что мог уже быть уверенным в своем освобождении. Как нельзя добровольно броситься в грязь, так не мог бы я отныне допустить в себе те скрытые и угнетающие импульсы, какие жили во мне прежде, как наследие длинного ряда поколений,

В глубине души я убежден, что и чистое христианство, и чистый буддизм, и Духовная Наука (Mental Science), и вообще все религии знают то, что для меня явилось откровением. Но почему-то ни одна из них не говорит о легкости и простоте, с какой совершается это обновление. По временам я спрашивал себя, не погибнут ли ростки новой жизни от моего равнодушия и лени? Но опыт доказывает противное. Я чувствую такое сильное желание делать что-нибудь полезное, как если бы вернулось ко мне детство со всей пылкостью, какая вносилась тогда в игры. Если бы понадобилось, я без колебания стал бы драться. Мое новое состояние совершенно исключает трусость. Я заметил, что я перестал испытывать смущение перед моей аудиторией.

Когда я был ребенком, молния ударила однажды в дерево, под которым я стоял, вследствие чего со мной случилось сильное нервное потрясение. Следы его оставались у меня вплоть до того дня, когда я вообще простился с душевным беспокойством. С той поры я совершенно спокойно вижу молнию и слышу гром, который раньше действовал на меня чрезвычайно болезненно. Всякая неожиданность также иначе стала действовать на меня, и я не вздрагиваю уже от каждого внезапного впечатления.

Мне не приходит в голову задумываться над дальнейшими результатами моего нравственного обновления. Я убежден, что совершенное здоровье, о котором упоминается в Христианской Науке, вытекает именно из этого состояния – я заметил, что мой желудок лучше исполняет свои функции. Несомненно, что пищеварение энергичнее совершается в радостном состоянии, чем в угнетенном. Я не трачу времени, какое у меня осталось, на обдумывание будущей жизни и будущего неба. Небо, которое я ношу в себе, прекраснее того, какое я могу создать воображением и какое обещает нам религия. Я готов принять все, что вытекает из моего нравственного развития, куда бы это меня не привело, лишь бы гнев, душевные смуты и все, что ими порождается, не имело там места".

В связи с изложенным выше важным представляется рассмотреть *информационную теорию эмоций* П.В.Симонова. Эмоции, как известно, есть особый класс психических процессов и состояний,

связанных, так или иначе, со всеми проявлениями человеческой психики, сопровождающих практически все проявления активности субъекта и отражающихся в форме непосредственного переживания. Эмоции выступают одним из главных механизмов внутренней регуляции психической деятельности и поведения, направленных на удовлетворение актуальной потребности. В этом проявляется информационная функция эмоций, учение о которой создал П. В. Симонов. Его информационная теория эмоций гласит, что эмоция это функция информации, то есть эмоция есть реакция организма на недостаток информации о той или иной актуальной жизненной ситуации, связанной с удовлетворением потребностей человека [Симонов, 1981].

Можно сказать, что эмоция есть выражение ситуации, когда потребность человека удовлетворяется не автоматически, когда сам процесс удовлетворения потребности встречается с проблемами. Следует сказать, что эмбриональный организм, находящийся в материнской утробе, удовлетворяет свои потребности безпроблемно, автоматически, симультанно (мгновенно), поскольку составляет с организмом матери единое органическое целое. Следует предположить, что в этом случае процесс удовлетворения потребностей эмбриона не сопровождается эмоциональными реакциями.

В тот момент, когда живое существо появляется на свет, наблюдается утрата этим живым существом непосредственной органической связи с материнским организмом. Теперь уже потребности родившегося удовлетворяются с некоторой задержкой, утрачивается автоматический характер их удовлетворения.

Между временной и пространственной точкой актуализации потребности и точкой ее удовлетворения находится некий пространственно-временной интервал, заполняемый элементами действительности, в которую погружается родившийся организм. Восприятие данного интервала в совокупности некой последовательной структуры элементов, его составляющих, следует полагать, и создает чувство времени, а интериоризация этого интервала получает идеальную репрезентацию в сфере психики и, собственно, кристаллизует психические функции.

Впоследствии данный интервал между моментами актуализации потребности и ее удовлетворения (вместе с развитием потребностной сферы) расширяется до границ "объективной реальности", "данной человеку в его ощущениях", которую можно назвать человеческой цивилизацией.

Итак, реальность, которая есть суть человеческая цивилизация, как форма и способ существования человека, представляет собой упомянутый выше интервал, который сам по себе уже несет чувство времени как "промежуток между сейчас и тогда", который, как пишет Ф.Перлз, есть выражение фундаментальной тревоги человеческого бытия (библейского "проклятия").

Возникшее чувство времени есть отражение интервала, который в данном случае представляется информационной сущностью, выражающей вероятностную перспективу удовлетворения потребностей и одновременно порождающей эмоциональную реакцию на эту перспективу.

Можно сказать, что цивилизация есть совокупность "полей" вероятности удовлетворения потребностей. А окружающий мир представляется актуальным (существующим) для человека в том своем аспекте, который выражает проблемный (информационный) характер удовлетворения потребностей. В целом, следует признать, что мир есть информационная неопределенность, на которую человек реагирует эмоционально и преодоление которой в виде жизненной активности формирует социально-поведенческие, мыслительные психические матрицы (структуры), являющиеся сутью *Homo sapiens*.

Таким образом, мы живем в вероятностном мире, в котором протекающие события характеризуются той или иной степенью вероятности, то есть информативности: высокочастотные, повторяющиеся события несут в себе минимум информации, в то время как информационная "емкость" редких, нетривиальных, низкочастотных событий высока. Можно сделать вывод, что чем более неопределенной в плане осмысления и понимания является для человека окружающий его мир, тем более эмоциональное и проблемное он предстает пред ним.

Возвращаясь к основной канве нашего повествования скажем, что ролевые тренинги, позволяющие человеку значительно обогатить свой ролевой репертуар и расширить сферу его смыслов, формируют умение вставать на позицию другого, понимать его, сочувствовать и сопереживать ему (принцип сострадания), позволяют выработать стойкий иммунитет против любого негативного влияния.

В связи с рассмотренной *холистической, целостно-резонансной педагогической парадигмой интерес представляет принцип единства "Я" и не-"Я" в контексте преодоления агрессии и конфликта* – наиболее существенных моментов нашего бытия.

Социальный конфликт, являющийся *актуальнейшей проблемой современной цивилизации*, без сомнения, выступает фундаментальным атрибутом человеческого бытия. Существует множество социологических и психолого-педагогических теорий и представлений, объясняющих сущность конфликта и человеческой агрессии как процесса реализации конфликтных ситуаций. Все они ищут истоки конфликта в том или ином специфическом аспекте нашего мира, на основании чего и строятся соответствующие объяснительные модели, дающие рекомендации по преодолению конфликтов. Однако, как отмечает Э. Фромм в книге *"Анатомия человеческой деструктивности"*, до сих пор не



создано всеохватывающей теории конфликта, которая бы подвела "общий теоретический знаменатель" под множеством взглядов на его природу и механизмы протекания.

На наш взгляд, не должно вызывать сомнения утверждение, что фундаментальная причина любого конфликта проистекает из дискретно-атомарного принципа жизни, то есть обуславливается фактором множественности живых форм (являющихся дискретными сущностями, локализованными в пространстве и времени и ограниченными их рамками), что порождает множество специфических противоречий между этими живыми формами в процессе их сосуществования.

На социальном уровне дискретность живых форм, выступающая источником агрессии, находит преломление в индивидуально-личностном, дискретно-атомарном, эгоцентрическом начале человека. Этот вывод можно проиллюстрировать словами В. Д. Шадрикова, который писал что "наделив человека умом, природа внесла дисбаланс в гармонию инстинктов индивидуального и видового сохранения. Ум всегда является эгоистичным, ум советует сначала стать эгоистом, и именно в эту сторону пойдет умное существо, если его ничто не остановит. Ум изобретает орудия труда, благодаря уму человек осваивает процессом их изготовления и учится применять орудия труда. Ум усиливает возможность человека в борьбе за существование, обеспечивает прогресс обществу. Но в то же время ум угрожает разрушить в некоторых пунктах сплоченность общества. И если общество должно сохраниться, то необходимым является то, чтобы существовал противовес ума, точнее, его индивидуальной ориентации" [Шадриков, 1999].

Связи с этим можно говорить о фундаментальной философской традиции рассматривать реальность в сфере отношений "Я" и не-"Я" (человека и мира, внутреннего и внешнего), которые на психическом уровне можно трактовать как отношения между сознательным (активным, "Я") и подсознательным (пассивным, не-"Я") аспектами человеческого бытия. При этом сущность социальной агрессии можно полагать в извечном противостоянии "Я" и не-"Я", сознания и подсознательного (которые можно соотнести, соответственно, с функциями левого и правого полушарий головного мозга человека, что позволяет привлечь концепцию полушарной асимметрии к объяснению природы агрессии и конфликта и обосновать целостный механизм его протекания, поскольку полушария можно рассматривать как функциональный фокус человеческого организма).

И если индивидуально-личностное начало человека (его "Я"), организующее волевое усилие, позволяет ему мыслить, манипулировать действительностью и зачастую агрессивным образом изменять ее (то есть, быть "Я" означает быть волевой рефлексивной единицей), то слияние сознания и подсознания, "Я" и не-"Я" приводит к разрушению границы между ними, что реализует процесс расширения "Я" до размеров всего мира, с которым человек в сфере своего подсознательного аспекта в известном смысле "слит воедино" (сравните с фрейдовским императивом – "там, где было Оно, должно стать Я").

Таким образом, можно утверждать, что гармонизация человеческого бытия идет путем расширения его "Я". Это предполагает интеграцию индивидуально-личностного начала в окружающий социоприродный мир, эмпатическое слияние с последним, что знаменует собой высший уровень духовно-моральной эволюции человечества. Как писал И. А. Бунин, "древняя индусская мудрость говорит, что человек должен пройти два пути жизни: Путь Выступления и Путь Возврата. На Пути Выступления человек чувствует себя сперва только своей "формой" своим временным телесным бытием. своим обособленным от всего Я находится в своих личных границах, куда заключена часть Единой Жизни, и живет корыстью чисто личной; затем корысть его расширяется, он живет не только собой, но и жизнью своей семьи, свое племени, своего народа, и растет его совесть, то есть стыд корысти только личной, хотя все еще живет он жадной "захвата", жадной "брать" (для себя, для своей семьи, для своего племени, для своего народа), На Пути же Возврата теряются границы его личностного и общественного Я, кончается жажда брать – и все более и более растет столь же повелительная жажда "отдавать" (взятое у природы, у людей, у мира): так сливается сознание, жизнь человека с Единой Жизнью, с Единым Я – начинается духовное существование"; без такого возврата не может быть осуществлено нарушенное равновесие, не может осуществиться справедливость, на которой держатся миры" [Бунин, 1988, с. 15].

Таким образом, прежде чем человек дойдет до такого целостного восприятия действительности, он должен завершить определенный цикл своей спиралевидной поступательной эволюции – сформировать, а затем преодолеть на более высоком диалектическом уровне развития эгоцентрический дискретно-атомизированный дух своего логического мышления (порождающий, согласно Н.О. Лосскому, "психоматериальное царство относительно непроницаемых форм"), трансформировать его в творческое мышление, воссоединившись с сакральными источниками своей природы, возродив при этом детское (и дикарское) наивное и творческое восприятие мира как органичного единства, в котором все имеет душу и может мыслить ("психизация действительности" представителями древних цивилизаций), а всякая мысль такого человека при этом неотделима от действия (как это бывает у дикарей и маленьких детей: П. А. Флоренский, отмечая задачу развития человека в соединении мистики и аналитика в одном лице, предупреждал об опасности, таящейся в движении только лишь по мистическому или аналитическому жизненному пути, а йога учит о том, что каждая мысль человека должна быть прочувствована, а каждое чувство должно быть осознанным). То есть такой гармоничный человек, воплотивший в себе

связь времен, интегрировавший в себе художника и мыслителя, мистика и аналитика, должен "спуститься вниз по лестнице, ведущей вверх"<sup>383</sup>, прийти к восприятию мира как некоего сверхценного интегрального единства в виде Абсолюта – единственного основания Вселенной, которая в силу этого только и может быть единой и целостной.

Процесс преодоления (отрицания) человеком своего личностно-волевого (мыслительного, абстрактно-логического) начала реализуется не только как последовательный, но и как параллельный акт, когда наряду с утверждением личностного начала в человеке совершается одновременное его отрицание, что подчас приобретает мучительный характер, делающий духовную эволюцию не только мирского человека, но и религиозного подвижника весьма противоречивой и парадоксальной. Приведем "Пример покаянного самовоззрения" св. Ефрема Сирина [<sup>384</sup>]:

---

<sup>383</sup> "Сейчас, как это ни парадоксально звучит, настало время, когда ученым необходимо возвыситься до мироощущения, миропонимания древнего человека, еще не знающего никаких наук, а следовательно, воспринимающего мир целостно" – В. А. Обухов (*Обухов и др., 1999, с. 160*); "Если нет Бога, то есть если нет высшей сферы свободы, вечной и подлинной жизни, нет избавления от необходимости мира, то нельзя дорожить миром и тленной жизнью в нем" (Н.А. Бердяев, "Самопознание", с. 285).

<sup>384</sup> "Злые навыки опутывают меня как сети, и я радуюсь, что связан. Погружаюсь в самую глубину зла, и это веселит меня. Враг ежедневно обновляет узы мои, потому что видит, сколько рад я разнообразию сих уз.

То и достойно рыдания и плача, в том и позор и стыд, что связан я своими хотениями. И еще ужаснее то, что связываю себя теми узами, какие налагает на меня враг, и умерщвляю себя теми страстями, какие его радуют.

Зная, однако ж, коль страшны узы сии, тщательно скрываю их от всех зрителей под благовидною наружностью. На вид облечен я в прекрасную одежду благоговения, а душа опутана срамными помыслами. Пред зрителями я благоговею, а внутри исполнен всякого непотребства. Совесть моя обличает меня в этом, - и я будто и хочу освободиться от уз своих и каждый день сетую и воздыхаю о сем, но все оказываюсь связанным теми же сетями.

Жалок я, жалко и ежедневное покаяние мое, потому что не имеет оно твердого основания. Каждый день полагаю основание зданию, - и опять собственными руками своими разоряю его. Покаяние мое не положило еще доброго начала, злomu же нерадению моему не видно конца. Порабощен я страстям и злой воле врага, губящего меня.

Выжидаю в надежде покаяния и обманываю себя сим суетным обещанием, пока умру. Всегда говорю: покаюсь, и никогда не каюсь. На словах будто усердно каюсь, а делами весьма далек от покаяния.

Что же буду делать в день испытания, когда Бог откроет все пред судилищем Своим! Конечно, осужден буду на муки, если здесь слезами не умилюсь Тебя, Судию моего.

После того, как уже приобрел я познание истины, стал я убийцею и обидчиком, ссорюсь за малости, стал завистлив и жесток к живущим со мною, немилостив к нищим, гневлив, спорлив; упорен, ленив, раздражителен, питаю злые мысли, люблю нарядные одежды; и донныне еще очень много во мне скверных помыслов, вспыхнет самолюбия, чревоугодия, сластолюбия, тщеславия, гордыни, зложелательства, пересудов, тайноядения, уныния, соперничества, негодования.

Не значу ничего, а думаю о себе много; непрестанно лгу, и гневаюсь на лжецов; оскверняю свой храм блудными помыслами, и строго сужу блудников; осуждаю падающих, а сам непрестанно падаю; осуждаю злоречивых татей, а сам и тать и злоречив. Хожу со светлым взором, хотя весь нечист.

В церквах и за трапезами хочу быть на первом месте. Вижу иноков и величаюсь; вижу монахов и кичусь. Домогаюсь того, чтоб казаться приятным для женщин, величавым для чужих, смышленным и благообразным для своих, совершеннейшим для благообразных; с благочестивыми обхожусь как мудрейший, неразумных презираю как бессловесных. Если оскорблен, мшу; если почтен, гнушаюсь почтившим; если требуют чего от меня по праву, начинаю тяжбу; а кто говорит мне правду, тех почитаю врагами. Обличаемый, гневаюсь; но если льстят мне, не совсем недоволен.

Не хочу почитать достойного, а сам, будучи недостойн, требую почестей. Не хочу утруждать себя, а если кто мне не услужит, гневаюсь на него. Не хочу идти вместе с работающими, а если кто мне не поможет в деле, злословлю его.

Брату, когда он в нужде, горделиво отказываю, а когда сам нуждаюсь, обращаюсь к нему. Ненавижу больного, а когда сам болен, желаю, чтобы все любил меня. Высших знать не хочу, низших презираю.

Если удержу себя от неразумного пожелания, тщеславлюсь; если преуспеваю в бдении, впадаю в сети непокорности и прекословия; если воздержусь от снедей, утопаю в кичливости и высокомерии; если неусыплен в молитве, препобеждаюсь раздражительностью и гневом; если вижу в ком добродетель, не останавливаюсь на нем вниманием.

Презрел я мирские приятности, но не отстаю от суетного пожелания оных. Если вижу женщину, развеселяюсь. По наружности смиренномудрствую, а в душе высокоумствую; по видимому не стяжателен, а на самом деле обладаю любоиманием. И к чему распространяться? По видимому отрекся я от мира, а на деле опять все думаю о мирском. Во время службы занимаюсь все разговорами, блуданием помыслов, суетными припоминаниями. Во время трапезы вдаюсь в пустословие, имею алчность к подаркам, принимаю участие в чужих падениях, вдаюсь в гибельное соперничество.

Такова моя жизнь! Сколько худого противопологаю я своему спасению! И мое высокомерие, мое тщеславие не позволяют мне подумать о своих язвах, чтобы уврачевать себя. Вот мои доблестные подвиги! Таким множеством грехов ополчается на меня враг! - И при всем том я домогаюсь прославиться святостью, окаянный. Живу во грехах, а желаю, чтоб почитали меня праведником.

Одно у меня оправдание во всем этом: диавол опутал. Но это не послужило в оправдание Адаму. Конечно, и Каина научил диавол; но и он не избежал осуждения. Что же буду делать, если посетит меня Господь? Никакого нет у меня оправдания в нерадении моем.

Увы, возобладавший мною грех нашел во мне пажить свою, и с каждым днем более и более унижает и погружает меня во глубину свою; и я, окаянный, не перестаю прогневлять Бога, не страшась одного неугасимого огня, не трепеща нескончаемых мучений.

О какая власть надо мною греховных страстей! О какое господство злохотрого и коварного змия! Действуя по природе, он входит в торг, дает залог, чтобы продать ум самому греху. Убеждает меня угождать плоти, под предлогом употреблять ее на служение душе; и я препобеждаюсь сластолюбием и, предавшись тотчас невоздержному сну, совершенно лишаюсь ее услуги. Когда молось, внушает мне мысль о каком-либо ничтожном удовольствии, и ею, как медною цепью, держит слабый ум мой - и не ослабляет уз, хотя он и порывается бежать.

Так грех блюдет под стражею ум и запирает от меня дверь ведения. Враг непрестанно наблюдает за умом, чтобы не пришел он в согласие с Богом и не воспрепятствовал продать плоть; для того приводит множество перепутанных помыслов, уверяя, что на суде и вопроса не будет о такой малости, что невозможно даже быть и ведению о сих помыслах и что все, подобное сему, предано будет забвению. Но я представляю пред взор себе обличение свое и знаю, что мне угрожает наказание.

Смотрю я, Господи, на грехи свои и сетую, видя их многочисленность. Увы, как это постигло меня такое бедствие? Язык мой говорит прекрасно, а поведение мое срамно и презренно. Горе мне в тот день, когда откроются тайны!

Весьма прекрасны слова мои для других, а дела мои отвратительны. Других учу порядку в мире, а сам, несчастный, предаюсь страсти.

Все дни мои протекли и исчезли в грехах, и ни одного дня не служил я правде. Едва начинал каяться с намерением больше не грешить, как приходил лукавый и уловлял меня по ненависти своей. Горе мне, потому что добровольно попадаюсь в сеть его.

Отмеченных эволюционный сценарий Э. Фромм в книге *"Бегство от свободы"* описывает таким образом: "человек перерастает свое первоначальное единство с природой и с остальными людьми, человек становится "индивидом" – и чем дальше заходит этот процесс, тем категоричнее альтернатива, встающая перед человеком. Он должен суметь воссоединиться с миром в спонтанности любви и творческого труда или найти себе такую опору с помощью таких связей с этим миром, которые уничтожают его свободу и индивидуальность" [Фромм, 1990, с. 29].

Итак, можно утверждать, что глубинная сущность конфликта лежит в контексте фундаментального противоречия между *внутренним* (глубинным психофизиологическим, индивидуально-личностным пространством человека) и *внешним* (поверхностным социоприродным модусом человеческого существования), то есть в плоскости взаимного несоответствия внутреннего и внешнего.

Данное обстоятельство выступает **важнейшим методологическим принципом психолого-педагогического и естественнонаучного анализа сущности конфликта**, рассматриваемого как необходимое условие взаимодействия живых существ и самой жизни, которая как форма бытия материи вступает в конфликт с окружающей средой, поскольку, по одному из определений жизни, она реализуется за счет поддержания порядка (антиэнтропии) внутри своей среды благодаря нарушению порядка и повышению хаоса, беспорядка (энтропии) внешней среды.

Все множество конфликтов, сопутствующих человеку на его жизненном пути, при этом являются лишь частными случаями **фундаментального конфликта** человека и окружающего его мира, – того конфликта, который религиозное сознание понимает как "первородный грех", преодолеваемый на путях коренного изменения атомарно-индивидуалистской природы самого человека. Данный конфликт, как мы уже указывали, проистекает из взаимного социоприродного несоответствия человека и мира, что на психолого-поведенческом уровне реализуется в механизмах психологической защиты, которые, выступая продуктивными факторами человеческого поведения, как известно, не сглаживают конфликт, но "загоняют" его вовнутрь.

Преодоление отмеченного фундаментального конфликта как инициатора всех иных специфических его форм предполагает достижение состояния духовно-личностного тождества человека и мира ("Я" и не-"Я", внутреннего и внешнего). Данное тождество реализуется на нескольких уровнях человеческой жизнедеятельности:

1. *На уровне сознания* единство человека и мира означает то, что в мире для человека не будет явлений, которые бы он не осознал и не понимал (*мудрость*), что предполагает развитие специфического направления педагогики – "педагогики жизненных фактов" [Вознюк, Дубасенюк, 2011]: как писал Гете, "чего я не понимаю, тем я не управляю".

2. *На уровне ценностно-мировоззренческих ориентаций* такое единство предполагает, что в мире нет ценностей, которые бы человек отрицал и отвергал (*ценностно-мировоззренческая толерантность*).

3. *На уровне аффективно-перцептивном* отмеченное единство предполагает, что в мире нет эмоциональных реакций, которые бы человек не был способен генерировать и к которым был бы глух, а также нет таких перцептивных каналов восприятия действительности, которые бы человек не использовал (*обширный жизненный опыт, эмпатия и синестезия*).

4. *На уровне социально-поведенческом* единство человека и мира означает то, что в последнем не встречается таких поведенческих схем (социальных ролей), которые бы человек не отработал либо практически, либо в своем воображении (*социально-ролевая диффузия, ролевой контроль поведения, богатый ролевой репертуар*).

Рассмотренные четыре аспекта в комплексе обнаруживают задачу развития человека в направлении самосовершенствования, которое на уровне религиозного сознания ориентируется на библейский принцип – "будьте совершенны, как Отец ваш Небесный".

Итак, если практическое воплощение конфликта может осуществляться в форме агрессии, то социальное существование человечества кристаллизуется вокруг двух фундаментальных модусов:

---

Если выйду пройтись, то выступаю, как праведник и мудрец. Увижу ли, что иной грешит, смеюсь и издеваюсь над ним. Увы, обнаружатся и мои беззакония, - и я посрамлюсь!

О лучше бы мне не родиться на свет! Тогда не развратил бы меня этот преходящий мир; не видя его, не сделался бы я виновным, не оквернил бы себя грехами и не боялся бы истязания, суда и мучения.

Едва даю я обет принести покаяние, как снова возвращаюсь и впадаю в те же грехи. Радует меня час, проведенный в грехе; и думаю еще, что делаю похвальное. Увы мне! Доселе не помышлял я, что ожидает меня геенна.

Лукавая воля вводит меня в грех; но когда согрешу, слагаю вину на сатану. Но горе мне! потому что сам я причиной грехов моих. Лукавый не заставит меня насильно согрешить, грешу я по своей воле. Благодать Твоя, пришедши к сердцу моему, находит там зловоние скверных помыслов, почему тотчас отступает, не обретая себе входа и не имея возможности войти и вселиться во мне, как желательно ей.

Нищ я, ограбленный змием; немощен я, связанный тлением; не имею сил, подавленный грехом. Утратил я дар Твой и потому не имею совершенного благоразумия. Утратил я общение с Тобою, потому не знаю, куда иду. Ничего нет у меня. Если имею что, то Ты же, умилосердившись, дал мне. Крайне нищ я; если же обогатюсь, все это будет Твое дарование. И теперь оно Твое, и прежде было Твоим.

Прошу только благодати, - исповедую, что чрез Тебя спасусь, если только спасусь!" (*"Псалтирь, или Богомысленные размышления, извлеченные из творений Ефрема Сирина"* (ис. 10, 55, 69, 71, 98, 128). Изд. Моск. Патриархии, 1973).

эскалации агрессии и процессов ее преодоления. Причем, эти модусы реализуются как на уровне социумов (военные конфликты), так и в рамках отдельных индивидов, где агрессия проявляется в ее чистом "биологическом" виде. При этом, каковы бы ни были причины индивидуальной агрессии, все они сводятся к рассмотренному выше фундаментальному противостоянию человека и внешней среды, когда ареной данного противостояния выступает сам человек во всей своей психофизиологической тотальности.

Данное противостояние может реализовываться как в человеческом поведении, направленном на самоизменение с целью приспособления себя к внешней среде, так и в поведении, направленном на изменение среды с целью приспособления ее к человеку. Иногда эти два противоположных процесса (получивших в психологии название *внутреннего и внешнего локуса контроля*) протекают параллельно и, так или иначе, сводятся к процессу контроля как направленного (контролируемого) изменения человеком как внешней среды, так и самого себя.

Контроль как субъект-объектная сущность предполагает наличие контролирующего начала и объекта контроля. При этом процесс контроля, как правило, осуществляется как акт манипуляции, при котором объект контроля рассматривается контролирующим началом как нечто чуждое, чужое, внешнее, как средство для достижения своих целей. **Такой контроль и можно назвать актом агрессии.**

Если же человек как контролирующее начало отождествляет себя с объектом своего контроля (что реализуется в образовательном пространстве субъект-субъектной парадигмы), то такой контроль можно определить как самоконтроль (его на уровне механизмов социального управления можно назвать "синергетическим", "резонансным", "рефлексивным", "мягким" управлением), который, в принципе, исключает агрессию, ибо при этом объект контроля из средства превращается в цель, что соответствует **категорическому императиву Канта**, выражающему отношение человека к другому человеку как к самому себе (сравните с христианским принципом "возлюби ближнего как самого себя"), то есть не как к средству, а как к цели.

Как видим, преодоление агрессии предполагает отношение человека ко всему окружающему как к самому себе, когда во всем человек рефлексивует самого себя (*принципы партисипации и психизации в древних социумах, субъективизации в психологии, а также антропный принцип в философии и космологии*). Здесь человек как контролирующее начало, контролируя себя, одновременно контролирует и весь мир и, наоборот, контролируя мир, контролирует себя. Это положение иллюстрируется ориентальной и одновременно синергетической характеристикой "мудрого человека": "безмолвный, пребывает в недеянии, но всему причастен; невозмутимый, не управляет, а все содержит в порядке. То, что называю "недеянием"<sup>385</sup>, означает не опережать хода вещей; то, что называю "всему причастен", это следовать ходу вещей; то, что называю "все содержит в порядке", соблюдать взаимное соответствие вещей" [*Литература древнего Востока, 1984, с. 228*]<sup>386</sup>.

Изложенное выше отражает феноменологию соматического и духовного здоровья, которое реализуется как явление **целостности**.

Сейчас стало уже аксиомой то, что человеческий организм есть целостность и что в случае заболевания отдельного органа следует лечить весь организм. Более того, для передового медика, психотерапевта, психолога понятно, что болезни, в том числе и психические, являются положительными ресурсами психики (А. Маслоу, К. Роджерс), приспособительными реакциями организма человека (Р. Лэинг, И.В. Давыдовский, В.П. Казначеев и др. [*Давыдовский, 1962, 1966, 1968; Казначеев, Спирин, 1991*]), прозрачного для негативных факторов внешней среды (патогенных микробов, вирусов и т. д.). Ясно, что болезнь не приходит к нам извне незваным гостем, а зарождается в самом организме при тех или иных условиях, которые пробуждают к жизни соответствующих возбудителей болезней.

Целостность человека проявляется и в том, что на любой специфической негативный раздражитель внешней среды организм отвечает неспецифической реакцией – стрессом, приводящим к различным заболеваниям (Г. Селье). Таким образом, стресс сопровождается общим набором реакций организма, характерным для всех без исключения болезней. Получается, что у истоков заболеваний лежит узкий набор причин, или, лучше сказать, полагается универсальный фактор, который приводит к ослаблению жизненного тонуса организма и сужает его жизненное пространство. В дальнейшем имеет место нарушение нормального режима функционирования одного из "слабейших" звеньев этого организма, что и называется болезнью.

Данные рассуждения позволяют сделать вывод о том, что стресс как психофизиологическое "потрясение" организма обуславливается в меньшей степени негативными факторами внешней среды и в большей – **единым фактором** – психолого-мировоззренческим "негативизмом" самого человека, когда психическое и физическое представляются полюсами единого целого, что находит место в физике,

<sup>385</sup> Принцип недеяния ("у-вэй") древнекитайской культуры, требующий невмешательства в протекание природного процесса, понимался как минимальное действие, согласованное с ритмами мира.

<sup>386</sup> "Искусный полководец побеждает без боя. Величайший воин не воюет" [*Малявин, 2002, с. 3*].

биологии, психологии и медицине XXI века, где ускоренными темпами происходит стирание дифференциации между психикой и физическим организмом.

То есть, соматические реакции на тот или иной стимул (раздражитель) внешней среды, в силу наличия практически неисчерпаемых ресурсов гомеостаза (поддерживающего диалектическое постоянство внутренней среды организма), принципиально не могут вылиться в болезнь (здесь мы не рассматриваем экстремальные условия человеческого существования). А болезнь возникает именно тогда, когда организм человека не может адекватно реагировать на внешние раздражители именно в силу собственной психолого-мировоззренческой деструкции, формирующей массу ущербных психологических установок, генерирующих, в свою очередь, всевозможные болезни. Как писал А. Маслоу, сейчас многие психологи и представители других специальностей приходят к выводу, что причина многих, если не всех болезней человека связана с его психикой, и, в конечном итоге, с его мировоззрением. Процесс лечения любой болезни при этом оказывается чрезвычайно простым: он заключается в гармонизации духовного мира человека, то есть в "упорядочивании" его сознания (как писал бл. Августин, страдания человека проистекают из неупорядоченного разума), что предполагает приведение к единству внутреннего и внешнего аспектов человеческого бытия, "Я" и не"Я", что реализуется как на уровне сознания человека, так и его соматики.

Рассмотрим **метод психологического айкидо**, который выражает одну из эффективных стратегий преодоления агрессии на основе утверждения единства "Я" и не-"Я".

На одной из лекций, посвященных проблеме общения, М. Е. Литвак спросил своих слушателей: "Кто из вас любит власть?" Ни один из 450 человек не ответил утвердительно. Когда же он попросил поднять руки тех, кто хочет стать гипнотизером, то руки подняли почти все. Из этого можно сделать два вывода. Во-первых, никто не признается себе, что он любит власть. Во-вторых, никто не признается себе, что он хочет, чтобы ему беспрекословно подчинялись (власть гипнотизера над гипнотизируемым кажется безграничной). Желание командовать, осознаваемое или неосознаваемое, встречается с аналогичными претензиями партнера по общению. Возникает конфликт, столкновение, в котором нет победителей.

В течение многих лет М. Е. Литвак пытался лечить лекарствами и гипнозом неврозы, которые всегда возникали после конфликтов. Больным на короткий промежуток времени становилось легче, но очередной конфликт, даже меньшей выраженности, приводил к еще более тяжелому состоянию. И это вполне понятно. Ведь ни лекарства, ни гипноз, ни биоэнергетические методы, ни иглоукалывание не могли научить поведению в конфликтной ситуации. Тогда параллельно с назначением лекарств М. Е. Литвак стал учить больных правильному поведению в конфликтной ситуации, побеждать в споре, управлять партнером так, чтобы он этого не замечал, ладить с самим собой, начинать общение и продолжать его продуктивно без ссор и конфликтов, грамотно формировать, а потом отстаивать свои интересы.

Первые же опыты нового подхода для лечения больных дали потрясающие результаты. Молодой человек 25 лет в течение трех дней излечился от тиков, которыми страдал 15 лет. Женщина с функциональным параличом нижних конечностей стала ходить через несколько часов. Больной, направленный на лечение с подозрением на опухоль головного мозга, избавился от головных болей за две недели. К матери вернулся ушедший из дома из-за семейных конфликтов 15-летний сын. Мужчине 46 лет удалось выйти из депрессии, сохранить чувство собственного достоинства и двоих детей во время бракоразводного процесса, начавшегося по инициативе жены, решившей уйти к другому. У многих налаживались отношения на работе и в семье. Исчезла необходимость командовать. Своеобразный стиль подчинения партнеру, характерный для методики психологического айкидо, приводил к необходимому результату.

Постепенно вырабатывался взгляд на общение как на вид психологической борьбы, а ее приемы напоминали автору психологического айкидо восточные единоборства, в основе которых лежат принципы защиты, ухода, обороны. Он назвал свой метод "*психологическим айкидо*". Тогда же автор сформулировал и *принцип амортизации*.

Современная наука указывает, что корни невроза уходят в раннее детство, когда формируется невротическая система отношений, невротический характер. Это приводит к тому, что личность живет все время в состоянии выраженного эмоционального напряжения, часто неосознаваемого, и становится уязвимой в трудных конфликтных ситуациях. Начинается невроз, психосоматические заболевания (бронхиальная астма, гастрит, язвенная болезнь желудка, гипертоническая болезнь, колиты, дерматиты и др.). В состоянии стресса, эмоционального напряжения нарушается иммунитет. Невротические субъекты чаще болеют инфекционными заболеваниями, у них чаще возникают злокачественные опухоли, с ними чаще происходят несчастные случаи. Таким образом, пословица "Все болезни от нервов" получает сейчас научное обоснование. Но зачем же ждать, когда человек заболит или с ним что-нибудь случится, или он кому-нибудь принесет несчастье? Не лучше ли начать работу до того, как он заболит? Так был создан клуб психопрофилактической и психокоррекционной направленности (КРОСС – клуб решивших овладеть стрессовыми ситуациями). В рамках данного клуба отрабатывались определенные поведенческие психотехники, одна из которых – *принцип амортизации*.

Рассмотрим следующий психологический эксперимент из теста Дембо. Представим себе вертикальную шкалу. На ее северном полюсе самые умные люди, на южном – самые глупые. Практически все люди располагают себя немного выше среднего уровня. Любой человек, находящийся в здравом уме и твердой памяти, размещает себя именно здесь. Ближе к северному полюсу размещают себя обычно слабоумные люди. Ближе же к южному полюсу размещают себя люди, находящиеся в глубокой депрессии, или мудрецы типа Сократа, который говорил: "Я знаю только то, что ничего не знаю".

Какой вывод можно сделать из этого изящного эксперимента? Общаясь с партнером, мы должны помнить, что общаемся с человеком, который о себе хорошего мнения. Поэтому М.Е. Литвак советует подчеркивать данное обстоятельство всем своим видом, построением фраз во время беседы, важно также следить за тем, чтобы не было пренебрежительных жестов, снисходительного выражения лица и т.п.

Рассмотрим основы принципа амортизации. В основе принципа амортизации лежат законы инерции, которые характерны не только для физических тел, но и для биологических систем. Чтобы погасить ее, мы применяем амортизацию, не всегда осознавая это. А раз не осознаем, то и используем не всегда. Гораздо успешней применяем мы физическую амортизацию. Если нас столкнули с высоты и тем самым навязали падение, мы продолжаем движение, которое нам навязали – амортизируем, тем самым гася последствия толчка. Если нас столкнули в воду, то и здесь мы вначале продолжаем движение, которое нам навязали, и только после того, как иссякли силы инерции, выныриваем. Спортсменов специально обучают амортизации.

Модель амортизации представлена в "*Похождениях бравого солдата Швейка*":

"Шредер остановился перед Швейком и принялся его разглядывать. Результаты своих наблюдений полковник резюмировал одним словом: "Идиот!" "Осмелюсь доложить, господин полковник, идиот!" – ответил Швейк".

На что рассчитывает партнер, обращаясь к нам с теми или иными предложениями? Нетрудно догадаться – на наше согласие. Весь организм, все обменные процессы, вся психика настроены на это. И вдруг мы отказываем. Как при этом он себе чувствует? Не можете представить? Вспомните, как вы себя чувствовали, когда приглашали партнера (или партнершу) на танец или в кино, а вам отказывали? Вспомните, как вы себя чувствовали, когда вам отказывали в приеме на интересующую вас работу, хотя знали, что уважительных причин для такого отказа не было? Таким образом, амортизация – это немедленное согласие с доводами партнера.

Амортизация бывает *непосредственная, отставленная и профилактическая*.

*Непосредственная амортизация* часто применяется в процессе общения в ситуациях

- "психологического поглаживания" (когда вам делают комплименты или льстят);
- "приглашения к сотрудничеству";
- "нанесения "психологического удара".

Приведем *примеры техники амортизации*. При "*психологическом поглаживании*" может иметь место следующая ситуация.

А: "Вы сегодня великолепно выглядите".

Б: "Благодарю вас за комплимент! Я действительно неплохо выгляжу".

Последнее предложение обязательно: некоторые делают комплименты неискренне с осознаваемой или неосознаваемой целью смутить партнера. На этом ответ можно закончить, но если вы подозреваете партнера в неискренности, можно добавить следующее: "Мне особенно приятно слышать это именно от вас, ибо в вашей искренности я не сомневаюсь".

При *приглашении к сотрудничеству* может возникнуть следующая ситуация:

А: "Мы предлагаем вам должность начальника цеха".

Б: 1) "Благодарю вас. Я согласен" (при согласии). 2) "Благодарю вас за интересное предложение. Надо подумать и все взвесить" (если предполагается отрицательный ответ).

Следует отметить, что специалист по психологическому айкидо дает согласие после первого приглашения. Если первое приглашение было неискренним, все сразу становится на свои места. В следующий раз с вами в эти игры не будут играть. Если приглашение искреннее, вам будут признательны за быстрое согласие. С другой стороны, когда приходится делать какое-либо деловое предложение самому, его тоже следует делать только один раз. Здесь следует помнить правило: "Уговаривать – значит насиловать". Обычно специалист по психологическому айкидо сам ничего не предлагает, а организывает свою деятельность так, что к интересующему его делу его приглашают.

При "*психологическом ударе*" может возникнуть следующая ситуация:

А: "Вы глупец!"

Б: "Вы абсолютно правы!" (уход от удара).

Обычно двух-трех уходов от нападения бывает достаточно. Партнер дезориентирован, растерян. Бить его уже не нужно.

Для иллюстрации автор психологического айкидо описывает сцену, которая произошла в автобусе.

Специалист по психологическому айкидо М., пропустив представительниц прекрасного пола, последним протиснулся в переполненный автобус. Когда закрылась дверь, он стал искать в своих многочисленных карманах (на нем была куртка, брюки и пиджак) талоны. При этом он, естественно, доставлял некоторое неудобство стоящей на ступеньку выше Г. Вдруг в него был брошен “психологический камень”. Г. гневно сказала: “Долго вы еще будете ковыряться?!” Тут же последовал амортизационный ответ: “Долго”. Далее диалог протекал следующим образом: Г.: “Но ведь так мне может пальто налезть на голову!” М.: “Может.” Г.: “Ничего смешного нет!” М.: “Действительно, ничего смешного нет”. Раздался дружный хохот. Г. в течение всей поездки больше не произнесла ни одного слова. Представьте себе, сколько бы продолжался конфликт, если бы на первую реплику последовал традиционный ответ: “Это вам не такси, можете потерпеть!” Вы видите, М. использовал “энергию” партнера – он сам не придумал ни одного слова!

Рассмотрим *отставленную амортизацию*. Когда непосредственная амортизация все-таки не удалась, можно использовать отставленную амортизацию. Если непосредственный контакт между партнерами прекратился, можно направить амортизационное письмо.

Так, к автору психологического айкидо обратился за психологической помощью Н, военнослужащий, мужчина 42 лет. Настроение у него было подавленное. Ранее он проходил курс психологического айкидо и с успехом использовал приемы, непосредственной амортизации, что позволило ему значительно укрепить свое положение на работе, внедрить в производство свои разработки. Он рассказал следующую историю.

Года полтора назад он увлекся сотрудницей из соседнего отдела. Инициатива сближения исходила от нее. Она восхищалась без меры нашим героем, сочувствовала ему, когда у него были неудачи. Под его руководством начала осваивать разработанные им методики, довольно успешно овладела ими и стала ярой его последовательницей. Она же первая объяснилась в любви. Они уже планировали начать совместную жизнь, как вдруг, совершенно неожиданно для него, его подруга предложила прекратить встречи. Случилось это через несколько дней после того, как ему предложили уйти в запас, но остаться в учреждении по вольному найму. Это была неприятность, но не столь значительная, ибо он мог продолжать свои исследования, хотя оклад становился значительно меньше. Разрыв же с подругой он воспринял как катастрофу. Казалось, что все рушится. Ему бы тут самортизировать, и все бы стало на свои места. Но он начал выяснять отношения. Это ни к чему не привело, и он решил больше вообще с ней не разговаривать, “перетерпеть”, так как понимал, что в конце концов все пройдет. Так продолжалось около месяца. Он с ней не виделся и начал успокаиваться. Но вдруг она стала обращаться к нему с деловыми вопросами без всякой надобности и смотрела при этом на него с нежностью. На какое-то время отношения налаживались, но затем снова следовал разрыв. Так продолжалось еще полгода, пока наконец он не понял, что она издевается над ним, но устоять против ее провокаций не мог. К этому времени у него развился выраженный депрессивный невроз. Во время очередной ссоры она ему сказала, что вообще никогда его не любила. Это был последний удар. И он обратился за помощью.

Было совершенно ясно, что направлять его сейчас в бой не имеет смысла. Тогда было написано *амортизационное письмо*:

“Ты абсолютно права, что прекратила наши встречи. Благодарю тебя за наслаждение, которое дала мне, по-видимому, из жалости. Ты так искусно играла, что у меня ни на секунду не было сомнений, что ты меня любишь. Ты меня увлекла, и я не мог не ответить на твое, как я тогда считал, чувство. В нем не было ни одной фальшивой ноты. Пишу это не для того, чтобы ты вернулась. Сейчас это уже невозможно! Если ты снова будешь говорить, что любишь меня, как я смогу поверить? Теперь я понимаю, как тебе со мной было тяжело! Не любить, и так себя вести! И последняя просьба. Постарайся со мной не встречаться даже по делу. Надо отвыкать. Говорят, время лечит, хотя пока мне поверить в это трудно. Желаю тебе счастья!”

В письмо были вложены все ее письма и фотографии. Сразу же после отправки письма Н. почувствовал большое облегчение. А когда начались многочисленные попытки “подруги” восстановить отношения, спокойствие уже было полным. Нет смысла проводить детальный анализ амортизационным ходам этого письма. Здесь нет ни одного упрека. Следует обратить внимание на одну психологическую тонкость, которая содержится во фразе: “Постарайся со мной не встречаться даже по делу”. Человек устроен удивительным образом. Он имеет тенденцию желать того, что ему недоступно (запретный плод сладок). И наоборот, человек обнаруживает стремление отказаться от того, что ему навязывают. Как только Н. попросил свою знакомую не встречаться с ним, она сразу стала стремиться наладить отношения. Когда же он пытался назначить свидание, то тогда у него ничего не получалось. В общении запреты дают обратный эффект. Хочешь чего-то добиться от человека, запрети ему это.

Рассмотрим *профилактическую амортизацию*.

Определение дано в самом названии. Ее можно использовать в производственных и семейных отношениях, в тех случаях, когда конфликт идет по одному и тому же стереотипу, когда угрозы и упреки приобретают одну и ту же форму и поведение партнера заранее известно. Модель профилактической амортизации находим в “*Похождениях бравого солдата Швейка*”.

Один из героев книги подпоручик Дуб, разговаривая с солдатами, обычно произносил: “Вы меня знаете? Нет, вы меня не знаете! Вы меня знаете с хорошей стороны, но вы меня узнаете и с плохой стороны. Я вас доведу до слез”.

Однажды Швейк столкнулся с подпоручиком Дубом. “Ты чего здесь околачиваешься?” – спросил он Швейка. – Ты меня знаешь?” “Осмелюсь доложить, я бы не хотел узнать вас с плохой стороны”. Подпоручик Дуб от дерзости онемел, а Швейк спокойно продолжал: “Осмелюсь доложить, я вас хочу знать только с хорошей стороны, чтобы вы не довели меня до слез, как изволили



пообещать в прошлый раз". У подпоручика Дуба хватило духу лишь на то, чтобы завопить: "Проваливай, каналья, мы еще с тобой поговорим!"

Д. Карнеги в таких случаях предлагает: "Скажите о себе все то, что собирается сделать ваш обвинитель, и вы лишите ветра его паруса". Или, как гласит пословица: "Повинную голову меч не сечет".

Приведем несколько примеров профилактической амортизации (*профилактическая амортизация в семейной жизни*).

Зам. главного конструктора одного из крупных заводов, мужчина в возрасте 38 лет, женатый, имеющий детей, ведущий еще и активную общественную жизнь, на занятиях по психологическому айкидо рассказал о своей проблеме. У него из-за частого позднего прихода домой нередко возникали конфликты с женой, с которой, в принципе, были хорошие отношения. Упреки имели следующее содержание: "Когда это кончится! Я не знаю, есть ли у меня муж или нет! Есть ли отец у детей или нет! Подумаешь, какой незаменимый! Сам выставляешься, вот тебя и нагружают!" и т.п.

Послушайте его рассказ об эпизоде, который произошел у него в семье после месячного обучения в КРОССе:

"Однажды после очередного позднего прихода домой я увидел в грозном молчании своей супруги "психологическую кочергу" и подготовился к бою. Диалог начался с крика: "Почему задержался сегодня?" Вместо оправданий я сказал: "Дорогая, я удивляюсь твоему терпению. Если бы ты вела себя так, как веду я, я бы давно не выдержал. Ведь посмотри, что получается: позавчера пришел поздно, вчера – поздно, сегодня обещал прийти рано – как назло, опять поздно". Жена (с гневом): "Брось свои психологические штучки!" (Она знала о моих занятиях.) Я (виновато): "Да причем здесь психология. Муж у тебя есть и в то же время его практически нет. Дети отца не видят". Жена (уже не так грозно, но все еще недовольно): "Ладно, проходи". Я молча раздеваюсь, мою руки и иду в комнату, сажусь и начинаю что-то читать. Жена в это время как раз заканчивает жарить пирожки. Я был голоден, пахло очень вкусно, но на кухню я не пошел. Жена вошла в комнату и с некоторым напряжением спросила: "Что же ты не идешь есть? Поди, где-то уже накормили!" Я (виновато): "Нет, я очень голоден, но я не заслужил". Жена (несколько мягче): "Ладно, иди есть". Я съел только один пирожок и продолжаю сидеть. Жена (настороженно): "Что, пирожки невкусные?" Я (по-прежнему виновато): "Да нет, пирожки очень вкусные, но я их не заслужил". Жена (совсем мягко, даже с лаской): "Ну, ладно. Ешь сколько хочешь". В таком тоне беседа продолжалась около минуты. Конфликт был исчерпан. Раньше размолвка могла продолжаться несколько дней.

Итак, амортизация – это согласие со всеми утверждениями противника. Основные принципы амортизации:

1. Спокойно принимай комплименты.
2. Если предложение тебя устраивает, соглашайся с первого раза.
3. Не предлагай своих услуг. Помогай, когда сделал свои дела.
4. Предлагай сотрудничество только один раз.
5. Не жди, когда тебя начнут критиковать, критикуй себя сам.

В связи с этим можно привести "новейшую систему по очистке собственных мозгов от глюков" – "**Турбо-суслик**" (<http://turbo-suslik.com.ua/>; <http://brainhack.ru/turbo-suslik.html>). Автор системы Дмитрий Лёушкин утверждает, что "каждый без исключения человек способен самостоятельно решить любые свои психологические проблемы и перестать глючить по жизни. Стать свободным от чужих установок, социального зомбирования, манипулятивных кнопок, ограничивающих убеждений, ложных верований и т.п. Полностью сам, самостоятельно, и в меру быстро – за единицы месяцев. Единственное условие – готовность человека к этому, и его желание". В целом, Турбо-Суслик (имеющий много общего с системой К. Кастанеды), который увидел свет в мае 2010 года, считается "универсальным инструментом для устранения практически любых психологических и имеющих психологические корни проблем". Здесь имеются в виду:

- следы травмирующих эпизодов прошлого, включая раннее детство, младенчество и даже утробный период;
- негативные эмоции и эмоциональные состояния (страх, печаль, депрессия, злость, ненависть, гнев, агрессия и т.д.);
- фобии, навязчивые мысли, действия и прочие автоматизмы;
- негативные качества личности (жертвенность, прокрастинация, низкая самооценка, стеснительность, обидчивость, раздражительность, завистливость и т.д.);
- вредные привычки и прочие зависимости (игровая, Интернет-зависимость, курение, переедание и т.д.);
- комплексы и общая скованность и закрепощенность, как психическая, так и физическая;
- ложные концепции и ограничивающие убеждения ("я не могу/не смогу/не сумею", "это не для меня", "у меня никогда этого не будет" и т.д.);
- социальное зомбирование в виде внедренных социумом постулатов, установок, норм, правил, требований и программ;
- психологические корни безденежья и хронических болезней (хотя система не является лечебной)...

Утверждается, что всего вышеперечисленного Турбо-Суслик реально позволяет добиться за 9-12 месяцев самостоятельной работы по часу в день. Утверждается, что почти всего этого можно добиться и при помощи других техник (хотя это и потребует в несколько раз больше времени и усилий), но ничто из этого не является главной целью проработок по Турбо-Суслику – главной же целью, реально достижимой за разумный срок только в Турбо-Суслике, является полная свобода от своей личности, эго, "реактивного ума".

Возникает вопрос о том, чем отличает Турбо-Суслик от других техник. Дадим слово Дмитрию Лёушкину: Для ответа на этот вопрос нужно сначала сказать несколько слов об устройстве человеческой психики и о депрограммировании подсознания в общем. Основной предпосылкой Турбо-Суслика является то, что мы осознаем лишь очень малую часть своей психики. На остальных же его ресурсах "работает" подсознание, и именно там, в этих огромных "подвалах" ума, кроются корни всех психологических проблем и психических явлений. И депрограммированием подсознания называется процесс, направленный на устранение этих корней.

Важно понять, что подсознание способно сохранять материал вместе с уделяемой ему ментальной энергией, придавая ему таким образом командную силу. Хотим мы, например, что-то получить, чему-то научиться, попасть куда-то или достичь еще какой-либо цели, и это намерение вместе со вкладываемой в него энергией записывается подсознанием и запускается им "на исполнение". Вы наверняка сами не раз замечали, как какие-то желания, намерения или цели удивительно точно и как по волшебству реализуются тогда, когда вы о них уже давно забыли. Так что подсознание – это, на самом деле, очень полезная вещь, наш личный "слуга", помогающий нам строить нашу "личную вселенную" и избавляя нас от необходимости делать это полностью осознанно.

Проблема, однако, возникает тогда, когда человек не осознан и не контролирует "приказы", которые он отдает своему подсознанию. Самый яркий и актуальный пример этого – ребенок, который восприимчив к "воспитанию" и подавлению со стороны социума и, сам того не осознавая, "отражает" их у себя в голове. Ребенку говорят, что он плохой, и он, будучи тотальным, но неосознанным, соглашается, прописывая этот постулат в своем уме. Его наказывают, третируют, подавляют, загоняют в рамки, "образовывают", "воспитывают", и все это оставляет свой след в подсознании, потому что ребенок не может не реагировать на такие вещи. А уже к 7-9 годам куча постулатов, установок, навязанных социумом правил, требований, целей и программ, реакций и прочего ментального хлама становится столь огромной, что практически полностью подчиняет себе его поведение и мышление, и всю оставшуюся жизнь человек, по сути, занимается лишь тем, что воспроизводит и развивает ее, даже не подозревая, что является рабом своего эго.

Единственный способ достичь Свободы состоит в том, чтобы избавиться от всего этого ментального мусора, и именно позволяет сделать Турбо-Суслик. Избавиться – не значит стереть из памяти, это значит "разрядить", устранить из материала вложенную в него ментальную энергию, которая придает ему командную силу и власть над человеком. Для этого и был разработан ряд техник депрограммирования, однако до появления Турбо-Суслика, как считает его автор, максимум, чего они позволяли достичь – это эффективное решение отдельных проблем, тотальная же "зачистка" оставалась практически недостижимой целью. Причин тому две, и обе они связаны с тем, что все эти техники требовали в значительной степени осознавать обрабатываемый материал. Во-первых, при этом практически невозможно добраться до корней материала в младенчестве и в утробном периоде, а именно в них закладывается "фундамент" для самых "жирных" личностных проблем и самого эго. А во-вторых, и это главное, заряженный "материал" вливался в ум каждого из нас ДЕСЯТКИ ЛЕТ, и его там СТОЛЬКО, что на одно только его осознание ушло бы минимум несколько лет, а в сочетании с повседневными делами – так и все лет двадцать!

В Турбо-Суслике, как пишет его автор, этот срок был радикально сокращен путем использования для очистки подсознания... самого подсознания. Действительно, если оно столь могуче, что формирует и поддерживает такой огромный ментальный груз, то почему бы не напрячь его, чтобы оно само весь этот груз быстренько и почикало? Как оказалось, то, на что на сознательном уровне ушли бы десятки лет, подсознание может сделать за год-полтора, поскольку эту работу оно делает 24 часа в сутки, без перерывов, кроме того, у подсознания нет проблемы что-либо вспомнить – в самом себе оно имеет доступ ко всем переживаниям, которые мы когда-либо имели.

Суть метода Турбо-Суслика сводится к работе с т.н. протоколами – специальными текстами, которые необходимо один раз прочитать, после чего подсознание самостоятельно запускает алгоритм (алгоритм содержится в тексте протокола) очистки мозга от накопившегося в нем мусора в виде стереотипов, предубеждений, верований о том или ином аспекте жизни человека. Таким образом прорабатываются чувства важности, чувства вины, комплекса неполноценности и т.д. Покажем один из протоколов (<http://samoprozesing.0pk.ru/viewforum.php?id=6>; <http://samoprozesing.0pk.ru/viewtopic.php?id=169>)

**Вопросы о жизни и энергиях:** • Почему я боюсь жить? • Чего я боюсь в жизни? • Как я боюсь жить? • Что я боюсь делать? • Какой негативный опыт усиливает мои страхи перед будущим? • Чего я боюсь в будущем? • Как страх перед будущим влияет на мое настоящее? • Что я делаю чтобы не чувствовать страха перед будущим? • Как я спасаюсь от своих страхов? • Как я спасаюсь от предполагаемых ужасов из будущего? • Зачем я хочу остановить жизнь? • Почему я стараюсь

не чувствовать? • Что мне дает то что я перестал что либо чувствовать? • Как я могу решить проблему , если я отстраняюсь от ситуаций? • Можно ли решить проблему, разрешить ситуацию, которая мне не нравится если не заниматься ею? • Куда уходит моя энергия? • На что я трачу свою энергию? • Почему мне не хватает энергии? • Куда подевалась моя энергия? • Почему я боюсь решать свои проблемы? • Почему я перевожу ситуации в проблемы? • Почему я считаю что легче ничего не делать, чем делать? • Почему я считаю что надо экономить свои силы? • Как мне начать действовать? • Как мне переходить с режима ожидание в режим действия? • Что меня сдерживает от действий? • Почему я устаю? • Чего мне не хватает чтобы активно и успешно действовать? • Что я понимаю под успешностью? • Как мне создать механизм активности и вовлеченности в жизнь? • Как мне перестать бояться и начать активно жить и действовать? • Какие установки и убеждения я создал для того чтобы создать барьер между мною и жизнью? • Почему я само устраняюсь от жизненных процессов? • Как мне увидеть иллюзорность барьеров отделяющих меня от жизни ? • Как мне почувствовать свою энергию? • Как мне использовать свои силы и ресурсы? • Как мне эффективно использовать свои возможности, способности, ресурсы и навыки? • Каким образом я различаю, что "проще", а что "сложнее"? • Каким образом я различаю, что "легче", а что "тяжелее"? • Какие критерии я использую для того чтобы разделять на "легче", "проще" и на "сложно" и "тяжело"? • Почему я считаю что легко и просто – это хорошо? • Почему я считаю что тяжело и сложно – это плохо? • Почему я считаю что силы надо экономить? • Почему я считаю что у меня мало силы, способностей и возможностей? • Как мне получать удовольствие от использования своей силы? • Как мне получать удовольствие от активных действий? • Как мне быть уверенным в своих силах? • Что мне мешает быть уверенным в себе и своих силах? • Что или кто мне мешает получать удовольствие от демонстрации своей силы? • Какие напряжения в теле мешают чувствовать и использовать свою энергию, силу? • Как я блокирую в себе свою энергию? • Где я блокирую в себе свою энергию? • Почему я блокирую в себе свою энергию? • Как разблокировать свою энергию? • Как позволить себе использовать свою энергию? • Что или кто запрещает мне использовать свою энергию? • Кому и почему я отдал право на использование своей энергии? • Кто пытается заблокировать мою энергию? • Какие цели и выгоды я преследую блокируя свою энергию? • Почему я считаю что лучше не чувствовать? • Почему я считаю что лучше не переживать? • Почему я не чувствую что лучше не действовать, а ждать? • Почему я считаю что нельзя ошибаться? • Почему я считаю что нужно получать разрешения? • Почему я считаю что лучше быть ниже, скромнее, в "тени", осторожным? • Почему я считаю что лучше не работать, чем работать? • Почему я принял решение что лучше и легче отстранится от ситуаций чем переживать эти ситуации? • На кого я надеюсь? • Почему я считаю что кто то другой должен за меня действовать и решать проблемы? • Почему я считаю что мне кто то и что то должен? • Почему я считаю что лучше и легче ждать от кого либо помощи, чем самому делать ? • Как переходить от слов и размышлений к действию? • Что мне мешает переходить от слов и размышлений к действию? • Почему я считаю что все надо делать правильно? • Почему я считаю что нельзя ошибаться? • Как я различаю что правильно, а что неправильно? • Как я различаю что ошибочно, а что правильно? • Какими критериями и категориями я руководствуюсь когда принимаю решения? • На какие ценности и важности я опираюсь при принятии решений? • Как на мои решения влияют проекции родителей? • Почему я думаю о других людях когда принимаю решения? • От каких ресурсов и способностей я отказываюсь когда принимаю решения? • Чего я боюсь когда принимаю решения? • Чего я боюсь когда я хочу действовать? • Почему я боюсь когда принимаю решение действовать? • Как я подавляю в себе импульсы к действию? • Почему я подавляю в себе импульсы к действию? • Почему я принимаю решение бездействовать, ждать? • Как мои мышцы реагируют на сдерживание действия? • Как моя нервная система реагирует на сдерживание действия? • Куда уходит энергия которая была направлена действие, но не использовалась? • Как расходуется энергия действия во время бездействия? • Какие каналы существуют в настоящий момент в нашем теле через которые уходит наша энергия? • Какие терминалы используют нашу энергию? • Кому выгодно чтобы мы бездействовали в момент когда нужно действовать? • Кем и зачем созданы каналы утечки нашей энергии? • Какие мы приняли решения для того чтобы не действовать? • Почему мы считаем что можно одними размышлениями решить проблему? • Почему мы придали большую важность умственным размышлениям и меньшую важность реальным действиям? • Почему мы считаем что если мы найдем причины наших проблем то они должны решиться сами , без каких либо наших действий в реальности? • Почему мы считаем что если мы отстранимся от проблемы то она должны исчезнуть? • Почему мы считаем что если мы порвем отношения , то таким образом сможем решить проблему? • Почему мы считаем что если мы не будем с чем либо контактировать, то сможем этим управлять? • Почему мы считаем что можно чем либо управлять когда мы не контактируем с этим? • Почему мы считаем что если мы не будем чему либо придавать важность, то это должно перестать нас парить, тревожить? • Почему мы считаем что если мы перестанем придавать важность чему –либо то это нам будет уже не нужно? • Как сделать так чтобы то что нам нужно, нас продолжало интересовать и при этом мы от этого не зависели? • Как перестать придавать вещам и явлениям важность в том для чего они не предназначены? • Как перестать приписывать вещам и предметам качества , которыми они на самом деле не обладают? • Как научиться видеть реальную суть вещей и явлений? • Почему мы хотим придавать вещам и явлениям качества , которыми они не обладают? • Почему мы хотим себя обманывать? • Почему мы считаем что искажая свой взгляд мы можем решать свои проблемы? • Каким образом мы заставляем себя верить в собственные иллюзии? • Как мы замещаем реальность иллюзиями? • Каким образом и почему мы стараемся иллюзиями подавить свои страхи? • Почему мы боимся встречаться со своими страхами? • Какие страхи нам мешают работать с своими страхами?

Рассмотрим оригинальную практику **“Симорон”**, которая успешно использует ресурсы социально-ролевых тренингов с целью гармонизации личности, устранения конфликта между **“Я”** и не-**“Я”** [Бурлан, 2006; Гурангов, 2000].

Отметим, что развитие социально-ролевого начала человека изначально обнаруживает состояние отсутствия ролевой дифференциации, когда первобытный человек (и ребенок) не может регулировать динамику социально-ролевых отношений и его ролевой статус полностью определяется императивами внешней среды. Здесь ролевая активность проявляется в виде мифо-символической (магической) активности, в русле которой внешняя среда сакрализуется, природа наделяется психическими свойствами, обобщается и воспринимается как единое чувственное целое. Л. Леви-Брюль в книге **“Первобытное мышление”**, анализируя первобытные мифы, верования и обычаи, делает вывод о существенном отличии сознания первобытного и цивилизованного человека. Специфичность первобытного сознания характеризуется тем, что оно мистическое, или магическое, в нем нет различия

между естественным и сверхприродным, сном и бодростью, частью и целым. По своей логикой оно нечувствительно к противоречиям и вместо направленности к установлению логических отношений между предметами подчиняется закону сопричастности или партиципации: признает существование разных форм передачи свойств от одного предмета к другому путем столкновения, заражения, овладения и др. В таких условиях реализуется феномен взаимной трансформации, текучести социально-ролевых установок, когда человек может рассматриваться одновременно и человеческим существом, и животным, и духом.

На втором этапе развития социально-ролевой активности человек учится произвольным образом переходить от одной социальной роли к другой, что рано или поздно приводит человеческое существо к осознанию относительности своего ролевого статуса, когда обнаруживается перспектива преодолеть ролевую ограниченность и слиться с внешним миром, научившись быть всем, кем человек пожелает. Здесь человеческое "Я" сливается со Вселенной, а человек словно получает возможность управлять Вселенной на основе управления своим "Я".

Данное умение является не сверхестественно-мистическим, а, напротив, вполне научным, о чем можно узнать, анализируя *принцип антропологической причастности миру*, который указывает, что мир во многом есть таким, каким его конструирует человек, который с ним взаимодействует [Казначеев, Спириин, 1991].

Принцип единства "Я" и не-"Я" можно проиллюстрировать отрывком из книги В. Пелевина "*Чапаев и пустота*": Представьте себе непрветренную комнату, в которой набилось ужасно много народу. И все они сидят на разных уродливых табуретках, на расшатанных стульях, каких-то узлах и вообще на чем попало. А те, кто попроворней, норовят сесть на два стула сразу или согнать кого-нибудь с места, чтобы занять его самому. Таков мир, в котором вы живете. И одновременно у каждого из этих людей есть свой собственный трон, огромный, сверкающий, возвышающийся над всем этим миром и над всеми другими мирами тоже. Трон поистине царский – нет ничего, что было бы не во власти того, кто на него взойдет. И, самое главное, трон абсолютно легитимный – он принадлежит любому человеку по праву. Но взойти на него почти невозможно. Потому что он стоит в месте, которого нет... Он находится нигде".

Система "*Симорон*" призывает разрушить границы между "Я" и не-"Я". При этом перечисляются разные аспекты границ: пространственные границы – мои личные вещи, моя комната, мой дом, моя улица, моя страна, моя планета, моя солнечная система, моя галактика; часовые границы – мой рабочий день, мой месяц отдыха, мой учебный год, моя юность, моя зрелость, моя жизнь. Есть еще внутренние границы – мои планы, мои идеи, мои переживания, мои мечты, мои привычки, мои страхи, мои болезни, мое здоровье. Рассмотренные границы отличают людей друг от друга. А где же сам человек, его "Я"? В мозге, в душе, в центре Вселенной, в физическом теле, внутри своего сознания? Любое слово выделяет, ограничивает какой-то объект. И если мы определяем что-либо, то тем самым проводим границу между этим объектом и тем, что этим объектом не является.

Человек здесь рассматривается творцом внешней и внутренней реальности, которая является лишь отражением его "Я". Решение конфликта между "Я" и не-"Я", достижение гармонии между ними здесь достигается с помощью определенных психологических техник [Гурангов, Долохов, 2000].

На начальной стадии овладения системой "*Симорон*" изучаются самые простые способы коррекции внешней среды как зеркала, которое преломляет "Я". Если человек корректирует то, что находится вне его, то, понятно, он исправляет себя. Если он сталкивается с болезнью во внешней реальности, это должно пониматься и осознаваться как отражение того, что гнездится в самом человеке, потому что породить болезнь мог только сам человек через трансляцию ее на экран внешней реальности. Картины на этом экране для человека являются предупреждающими сигналами о том, что может с ним произойти через какое-то время. Наблюдая их, человек должен заблаговременно распознать, что его ожидает через определенный период. Видя болезнь вне себя, трансформируя ее в здоровье, человек профилактически работает над собой, корректирует и изменяет себя, устраняя возможность собственного заболевания.

*Симоронист не занимается своей личностью, он занимается собой исключительно в своих проекциях, в отражении на внешнем экране, то есть во внешнем мире.*

Сигналы могут быть и позитивными, что свидетельствует о том, что человек желаем природе, что он гармоничен. Тогда – это сигналы поддержки. В этом случае, чтобы человек не делал, ему везет. Это состояние симоронисты называют "парением". Если сигналы говорят о противоположном, то это сигнализирует о том, что человек себя закрыл, поставил *пробки личной заинтересованности*, и его задача заключается в том, чтобы вытянуть эти пробки, корректируя при этом внешнюю среду, когда изменение себя приводит к изменению внешней среды (ибо внутренне и внешнее в этой системе взаимосвязаны). *Высшее наслаждение для симорониста – это полное отсутствие себя и наблюдение за собой исключительно через внешние проявления.* Когда симоронист творит жизнь, у него не должно возникать никаких мыслей, эмоций или ощущений, потому что он понимает себя как сущность, которая распылена в пространстве и времени.

Следовательно, **симоронистские техники** призваны гармонизировать "Я" и не-"Я", привести их к единству. Эти техники реализуют принципы управления реальностью, для чего симоронисты

используют парадоксальные, "безумные" ритуальные техники [Гурангов, 2000]. В симоронской книге "Фейерверк волшебства" приводятся масса процедур, которые открывают каналы везения. Все эти парадоксальные и безумные процедуры имеют под собой солидную концептуальную основу – они работают, поскольку выражают собой нарушение жизненных шаблонов и выход из рутинного сомнамбулического существования на поле активных перспектив. Сама природа благоприятствует человеку, активно развивающемуся и разрывающему сеть шаблонов обыденной жизни.

Таким образом, система симорон заключает в себе в качестве существенного аспекта абсурдные ритуалы как способ изменения социального детерминизма. Абсурдные ритуалы при этом также служат концентрации нужного намерения и внимания. Данный феномен имеет место в магических процедурах, в которых используются определенные ритуалы, одна из функций которых – концентрация внимания и намерения.

Эффект управления реальностью, который здесь имеет место, можно обосновать с помощью таких научных фактов. Начиная с 1996 года, резко возросло использование в исследованиях физических устройств – генераторов случайных чисел (ГСЧ). Указанные приборы основаны на записи так называемого *фликер-шума* и компьютерной обработке его сигналов, автоматически отражающих случайный набор чисел в виде нуля и единицы в сериях по 200 бит в секунду и подсчета по специальной программе *вероятности появления этих чисел* и ее отклонения от средних значений при наличии внешних воздействий. Как известно в математике, появление таких чисел при непрерывной работе каждого ГСЧ является абсолютно случайным событием. Согласно международному проекту подобные генераторы были установлены в 60 странах мира, включая Россию, где они работают непрерывно все годы. Оказалось, что в дни, когда внимание мировой общественности привлечено к каким-либо важным событиям в жизни людей, например, к террористическому акту в Нью-Йорке 11 сентября 2001 года, смерти известных мировых личностей — принцессы Дианы, Матери Терезы, Папы Иоанна Павла II или к проведению (к результатам) общественно-значимых мероприятий в спорте, культуре (чемпионаты мира, знаменитые кинофестивали), все эти события находят отражение в работе ГСЧ.

Проявляется это в том, что точно в то же самое время, тот же день, час и минуты вероятность повторяемости одних и тех чисел среди всех ГСЧ резко и высоко (до 1%!) статистически достоверно возрастает. Это явление указывает на то, что имеется прямая связь в мировом масштабе между *Глобальным Сознанием* и эмоциональным состоянием людей, причастных к таким событиям, и работой электронных приборов типа ГСЧ. Как полагает физик М.В. Быстров, *фликер свидетельствует о глубокой гармонии, ускользающей от нашего рассудочного понимания. Естественно пришла вера в разумную организацию, установленную Творцом, которую можно понять только как результат творческого процесса*. Как пишет А.П. Дубров, механизм этих явлений и его причины пока неизвестны, но можно предполагать кумулятивное глобальное ментальное влияние огромных масс людей на работу ГСЧ на квантовом уровне и, следовательно, влияние на волновую функцию квантовых объектов и изменение энтропии самой системы. Следует особо отметить, что вообще использование ГСЧ имеет огромную статистику наблюдений, накопленную за более чем 40-летний период исследований в психофизике, а глобальное использование стало их естественным развитием [Дубров, 2006, с. 83-84, 179].

Парадоксальным образом вскрываются идеальные основания современного мира, когда сбывается загадочное предположения Пифагора, что мир произошел из чисел, о чем говорит и число логический имплицативный порядок квантовых систем: большинство фундаментальных открытий физики были сделаны "на кончике пера", когда математика мира, его математическое описание определяет сам мир. Когда А. Эйнштейн для решения проблемы движения искусственно ввел тензор энергии-импульса, то метафизика вернулась к пророчествам Пифагора, который описал связь между арифметикой и физикой, указав, что именно в числе обнаруживаются все фундаментальные мировые последовательности (начиная от предметов и явлений, и заканчивая мыслью), соединив разум и реальность, показав их изоморфность и тождественность, к чему пришел и А.Эйнштейн, когда объединил количество (число) и качество (фюзис), геометроматематику и движение (природу), когда Мировой разум Гегеля (Логос), прочертив 2-тыс. цикл развития, вернулся к своим фундаментальным основам [О कोरोков, 2007].

Этот и другие научные факты [Дубров, 2006, с. 83-84] говорят о том, что человеческое общество (как актуальное, так и виртуальное – в виде архетипов коллективного подсознания, по К. Юнгу) обнаруживает свой индивидуальный темпомир, который влияет на всех представителей этого общества через так называемые общественно-суггестивные нормы. "Сумасшедшие" ритуалы симоронистов направлены на освобождение человека от суггестивно-нормативной основы общественного существования. На это, собственно, направлена и известная в некоторых кругах исследователей концепция *трансферфинга – управление реальностью* [Зеланд, 2006; Собкович, 2007]. Рассмотрим ее главные аспекты – ключевые понятия и теоретические основы.

1. Реальность имеет бесконечное многообразие форм проявления. Многовариантность мира является его первейшим фундаментальным свойством. Любая модель представляет лишь отдельный аспект проявления реальности. Любая отрасль знания базируется на выбранном аспекте проявления реальности. Ваш выбор всегда реализуется. Что выбираете, то и получаете. Пространство вариантов – это поле информации о том, что было, есть и будет. Поле информации содержит потенциальные варианты любых событий. Вариант состоит из сценария и декораций. Пространство можно разбить на секторы, в каждом из которых свой вариант. Чем больше расстояние между секторами, тем сильнее различия в вариантах. Секторы с примерно однородными параметрами выстраиваются в линии жизни. Материальная реализация движется в пространстве как сгусток плотности. Излучение мысленной энергии материализует потенциально возможный вариант. Каждый организм вносит свой вклад в формирование материальной реализации. Когда параметры излучения меняются, происходит переход на

другую линию. Вы не можете изменить сценарий, но вы способны выбрать другой. Не нужно бороться за счастье – можно просто выбирать себе вариант по душе.

2. Реальность (пространственно-временной континуум) является своеобразным полем (пространством) потенциально возможных состояний, в дальнейшем – пространство вариантов. Пространство вариантов является своего рода матрицей, шаблоном, по которому происходит движение всей материи. В нем сохраняется информация о том, что и как должно происходить в вещественном мире. Число разных потенциальных возможностей бесконечно. Сектор является звеном пространства вариантов, где содержатся сценарий и декорации, то есть траектория и форма движения материи. Другими словами, сектор определяет, что в каждом отдельном случае должно происходить и как выглядеть. Информация находится в пространстве вариантов стационарно, в виде матрицы. Структура информации организована в связанных друг с другом цепочках. Причинно-следственные связи порождают ход вариантов (потоки событий).

3. В окружающем пространстве в неограниченном количестве также находится Свободная энергия Космоса. Все живые существа могут определенным образом утилизировать эту энергию.

4. Свободная энергия входит в тело человека в виде центральных потоков, формируется мыслями (намерением) и на выходе приобретает параметры, соответствующие этим мыслям модальности.

5. Вне наблюдателя говорить что-либо конкретное о Реальности не имеет смысла. Лишь сознание (любая, а не только человека) проводит определенную структуризацию в Реальности. Параметры этой структуризации полностью задаются свойствами воспринимающего сознания.

6. Траектория движения субъекта в пространстве вариантов воспринимается как линия жизни (одним из проявлений которой, есть ощущение времени). Судьба человека (линия жизни) является цепочкой секторов, приблизительно однородных по качеству. Теоретически не существует никаких ограничений относительно возможных поворотов судьбы человека, поскольку пространство вариантов бесконечно.

7. Можно предположить, что такое движение происходит по векторам наименьшего сопротивления (своего рода геодезическими линиями, которые являются линиями на поверхности, главные нормали всех точек которых совпадают с нормальными к поверхности; кратчайшей линией на поверхности между двумя точками будет часть геодезической линии, которая проходит через эти точки; в механике геодезическая линия играет важную роль – по ней двигается точка, которая должна оставаться на поверхности в том случае, когда на точку не действуют никакие внешние силы). Вполне вероятно, что в пространстве вариантов существуют многообразные аттракторы (цели), этим объясняется сходство человеческих судеб.

8. Мир представляет собой дуальное зеркало, по одну сторону которого находится материальная действительность, а по другую – метафизическое пространство вариантов. Человек осознает реальность так, как его научили это делать. Жизнь подобна бессознательному сновидению наяву, потому что человек не имеет точки опоры относительно реальности. Спуститесь в зрительный зал и наблюдайте. Действуйте отстраненно, сдавая себя в аренду и оставаясь наблюдателем. Снижение уровня важности, движение по течению вариантов и координация дают возможность двигаться вслепую в сновидении наяву. Жизнь каждого живого существа – это сновидение Бога. Цель жизни, а также само служение Богу заключается в сотворении – творении вместе с Ним. Процесс достижения цели является двигателем эволюции. Изменчивость видов в процессе эволюции формируется намерением. Бог творит реальность и управляет ею через намерение всего сущего. Каждому живому существу Бог предоставил свободу и власть формировать свою реальность в меру своей осознанности<sup>387</sup>. Если вы изъявляете намерение, считайте, что это намерение Бога. Как вы можете сомневаться в том, что оно будет исполнено? Не просить, не требовать и не добиваться, а создавать.

Рассмотрим техники системы **Симорон**.

1. Одна из техник называется принципом благодарения ситуации, когда человек открывается негативному аспекту внешней среды, то есть жизненному беспорядку, который здесь понимается как результат принятия на себя "цветов" объекта, раскрашивания себя под него, присоединение к нему, как к хозяину. Для спасения от неприятностей предлагается принципиально другой подход, когда недостатки не исправляются, не искореняются, а ищется и находится везде и во всем элемент здоровья, силы, радости, который и утверждается. Тогда зло, горе оставляет человека.

Приведем пример. У симоронистки Ани не складывались отношения с подчиненной. Аня ее отблагодарила (внутренне, применяя образную, метафорическую технику), и буквально на следующий день та нашла более высокооплачиваемую работу и уволилась. В выигрыше оказались обе.

2. Техника переименования (с поиском корней), работа с препятствиями.

---

<sup>387</sup> В Буддизме одной из целей человеческого бытия есть достижение человеком состояния **осознанности** – когда мы осознаем себя в любой ситуации (диссоциация в НЛП) и одновременно можем погрузиться в эту ситуацию (ассоциация). Осознавая себя и ситуацию мы как бы освобождаемся из уз обусловленного мира. Это достигается в основном при помощи ролевого ресурса нашего поведения – мы осознаем, что играем роли и не идентифицируем себя с ними. То есть, играя разные роли мы научаемся смотреть на себя и ситуацию со стороны (приобретая статус мудрого человека – мудрость может быть определена как эмпатическая способность стать на точку зрения другого человека), научаемся играть разные роли и идентифицировать себя с разными процессами и объектами, интегрируясь с внешним миром. Мы, таким образом, трансцендируем, преодолеваем себя, выходим собственные границы, утрачиваем чувство как собственной значимости, так и собственной незначительности. Показано, что с самого детства неуспех в чем-то приводит к формированию у ребенка комплекса неполноценности, который сопровождается различными зажимами (эффективный подход к преодолению зажимов в контексте ТОП – парадоксальная гимнастика Стрельниковой), страхами, неуверенностью, боязнью ошибиться. Комплекс неполноценности приводит к формированию защитной реакции – комплекса собственной значимости, исключительности (корень зла у Кастанеды), эскалации эгоцентризма и эгоизма. А это мешает формировать жизненный опыт (эгоистичные люди очень медленно развиваются). Именно тренинговая активность может научить нас играть роли (например, в рамках систем Норбекова, Симорон и др.). И именно осознание иллюзии социального мира, актуализирующегося на основе ролевой активности его членов, позволяет человеку вычленивать подлинное, неролевое начало самого себя и мира, то есть достичь своего предназначения.

Вместо того чтобы проламываться сквозь препятствия, борьбы с ними или отступления под их натиском, предлагается отблагодарить препятствия за предостережение от более серьезных неприятностей (что обнаруживает "эффект вихря"). При этом человек как бы освобождается от препятствий, прекращая бороться с обстоятельствами, которые породили эти препятствия, придерживаясь сентенции Сенеки, заметившего, что когда человек борется с препятствиями, он становится их рабом. В Индуизме мы встречаемся с нечто подобным: в Бхагават-Гите можно прочесть, что высшим уделом живущих является удел самозабвенного служения Божеству, а цель жизни человека – стать орудием божественной воли. В Даосизме мы встречаемся с божественным принципом недеяния, отрицающим манипуляторно-индивидуальную природу человека во имя спонтанно-интуитивного поведения (ср. с библейским поучением: "пусть твоя правая рука не знает, что делает левая") "истинно мудрого человека": "безмолвный, пребывает в недеянии, но всему причастен; невозмутимый, не управляет, а все содержит в порядке. То, что называю "недеянием", означает не опережать хода вещей; то, что называю "всему причастен", это следовать ходу вещей; то, что называю "все содержит в порядке", соблюдать взаимное соответствие вещей" [Литература древнего Востока., 1984, с. 228, 259–260].

В Буддизме целью человеческого существования является пробуждение своей высшей "божественной" природы, в рамках которой человек "совершает прыжок над бездной" и преодолевает противостояние Я и не-Я, (внутреннего и внешнего, субъекта и объекта), обнаруживая "дзен" – принцип интуитивно-просветленного поведения.

Для работы с вихревыми ситуациями в Симороне предлагается несколько методов. Один из них – переименовывание с поиском корня. Для этого необходимо найти корень вихря – тот момент, когда возникла проблема (сравните с психоаналитическим методом). Дальше возможны два варианта. Первый – найти благоприятный поступок относительно сигнализатора (то есть того, с чьей "помощью" возникла проблема). Второй – предпринять шаг назад, в предыдущий момент, когда все вокруг было безоблачным, и разыграть корневой вариант по новому сценарию.

*Приведем примеры.*

Одна серьезная проблема (хроническая мигрень) имела такой корень. Пятилетний Шурик гостил летом в деревне. Возвращаясь с речки, он подошел к компании деревенских мальчиков, скучающих на завалинке. Самому старшему из них пришла мысль подшутить над мальчиком. Он выхватил здоровенную полуживую щуку и, растопырив ей пасть, резко поднес к лицу Шурика. Рыбина шевелила жабрами и была хвостом. Что творилось с Шуриком, описать невозможно. Сбежались взрослые, и его с трудом удалось успокоить.

Надо переиграть корневой эпизод. Саша остановился на следующем варианте. Увидев, что мальчикам скучно, он подошел к ним и вытащил из кармана перочинный ножик. Глаза у пацанов загорелись, и предложение Шурика сыграть в "ножички" нашло всеобщую поддержку. Время пролетело незаметно, и когда он собрался уходить, старший из мальчиков предложил щуку в обмен на ножик. Шурик едва дотащил крупную рыбину до дома. Все! Не было никакого испуга, а Шурик получил новое имя: "Я тот, который предлагает мальчикам игру в ножички".

*Случай симоронистки Вали.*

Я пришла домой 23 февраля, а мой сын сидел с друзьями и распивал вино. Это меня очень встревожило. Стала искать эпизод, когда я в первый раз испугалась пьяного человека. Вспомнила момент, когда мне было три года. Я помню все очень подробно. Мы ждем отца, сестра делает уроки, бабушка готовит. Отца все нет и нет. Бабушка говорит, что, наверное, он придет пьяный. И продолжает: "Вы вечно виснете на отце, нет, чтобы сказать ему: ах ты такой-сякой! Соседский мальчик сказал, и его отец две недели не пьет!"

Приходит отец, и мы ему говорим то, чему научила бабушка. Начался скандал. Отец замахнулся на маму, и она убежала. Затем он бросил в бабушку пальто, чтобы она замолчала. Сестра сказала ему что-то обидное и убежала, а я сижу на стуле. И хотя я очень любила папу, я ему сказала, что он – пьяная свинья. Он подошел ко мне и замахнулся.

Я мысленно переиграла ситуацию – уговорила бабушку испечь пироги, и мы встретили его с пирогами. Я стала повторять имя: "Я та, кто встречает папу с пирогами".

Мой сын постепенно перестал встречаться с пьющими ребятами, а затем поступил в институт, и у него появились новые друзья.

Итак, диагностическое имя Вари: "Я та, кто встревожена выпивками сына". Чтобы разрешить проблему с выпивками, Варе не обязательно переименовывать всех пьяных людей (сигнализаторов проблемы), в ее жизни, которые произвели на нее впечатление. Можно применить технику поиска корня – найти самого первого сигнализатора и протранслировать ему симоронское излучение. Если я сделаю это качественно, то он передаст по всей цепи сигналов: "Ребята! Это наш, пропустите его".

С. К. Кинг в книге "Городской шаман" приводит несколько примеров применения похожей техники. Невероятный случай произошел с жительницей Калифорнии, которая сильно обожгла ногу о выхлопную трубу мотоцикла. Ожог долго не заживал. Она представила благополучный исход события (без касания выхлопной трубы), прокрутила его в воображении сорок раз и получила впечатляющий результат – тяжелая рана затянулась за три дня.

### 3. Якательный перевод

Эта техника предусматривает очень простой и эффективный прием решения проблем, который заключается в том, что человек во время проблемного контакта с внешним миром учится в корне изменять свое отношение к нему с помощью того, что он видит в этом мире самого себя. Ниже описан диалог мужчины с женой, осуществленный в ключе якательного перевода.

- Я почему так поздно домой вернулся?
- А я что, с девками, что ли, гулял? Я делом занимался.
- Какие у меня могут быть дела после одиннадцати?



- А это уже не мое дело! Я ж себя не спрашивая, какие у меня дела после работы и чем я там занимаюсь со своими больными-сифилитиками.
- В следующий раз я приду домой и не найду себя дома.
- Может, я не буду себя пугать?
- Наплевать мне на себя!
- Это мне на себя наплевать! Я ухожу.
- Могу не приходиться.
- Вообще-то я виноват.
- Нет, это я виноват, дай я себя поцелую
- Я обязуюсь уделять себе больше внимания и проводить с собой больше времени.

Изложенное выше позволяет сформулировать некоторые **принципиальные выводы касательно построения системы развития человека в контексте его способностей**, выступающими психофизиологическими и ментальными деятельностными возможностями человека выполнять ту или иную работу наиболее эффективно и результативно,

Известно, что в процесс деятельности интегрирован целостный организм человека во всем его психосоматическом единстве, что предполагает включение в работу одной основной и множества второстепенных функциональных систем (П. К. Анохин), – по сути, всего человеческого организма.

Наиболее оптимальная концепция для описания процесса деятельности и развития человека – концепция функциональной асимметрии полушарий головного мозга человека и его организма. Данная концепция утверждает, что человек (как и Вселенная в целом) организован по принципу дихотомии состояний симметрии (единства подобия, целостности, контигуальности, полевые характеристики) и асимметрии (множественности, различия, дискретности, вещественные характеристики).

Цель эволюции человека и человечества – единство противоположностей ("Истина есть единство противоположностей" – С.Б.Церетели), что в специфическом виде предполагает единство правополушарных и левополушарных функций и выход в сферу их функциональной согласованности, синтеза, что дает новое системное качество, которое условно можно назвать "сверхсознанием" (П.В.Симонов).

Данное состояние означает слияние сознания и подсознания (подсознательного), сознательного и автоматического аспектов деятельности, когда всякая мысль должна вызывать соответствующие психосоматические (организменные) реакции, а каждая такая реакция должна, с другой стороны, быть осмысленна, осознанна: "там, где было Оно, должно стать Я" (З. Фрейд).

Это означает кристаллизацию процессов осознания (самосознания, осознанности), когда человек, с одной стороны, каждое свое действие осознает (попросту – рефлексирует это действие, смотрит на него со стороны, дистанцируется от него и от себя в процессе деятельности, жизненной активности), а с другой, – каждое действие может предваряться мысленным представлением этого действия. По сути, здесь имеет место процесс слияния действия и мысли (как это бывает у маленьких детей), слияние пространства и времени (как это бывает у представителей древних цивилизаций).

Процесс осознания вырывает человека из каузального плена актуальной данности и он дополняет свое настоящее, актуально-действительное существование – потенциально-возможным (в прошедшем и будущем, в воображаемом и мыслимом), виртуальным, воображаемым модусом бытия, когда актуальное и потенциальное не просто полагаются как параллельные, а мыслятся и воспроизводятся в одной бытийной плоскости. Границы человеческого бытия расширяются до бесконечности в пространстве и времени, а привычка соединять мысль и действие, сознание (сознательность) и психофизиологическое (эмоциональное, аффективно-перцептивное) состояние приводит к тому, что сама мысль о виртуальном делает это виртуальное действительным как в сфере человеческого организма (состояния аутогипноза, медитации, осознанного сновидения), так как во внешней среде (парапсихологические феномены).

Таким образом, человек возвращается к состоянию ребенка (у которого действие и мысль суть едины), но на более высоком уровне (витке) развития, следуя известной диалектической схеме развития: "всякое явление, развиваясь до конца, превращается в свою противоположность; но так как новое, противоположное первому явление также в свою очередь превращается в свою противоположность, то третья фаза развития имеет формальное сходство с первой" (Г. В. Плеханов).

Что же нужно делать человеку, чтобы достичь модуса сверхсознания?

*Во-первых*, практиковать тренинг, суть которого в том, что каждое действие он предваряет мыслью, предвосхищает его на уровне рефлексии. Таким образом, мыслительное, воображаемое действие вызывает идеомоторные реакции в человеческом организме, которые потом получают психофизиологическое подкрепление с помощью реального действия, что формирует соответствующие условный рефлекс и психологическую установку.

В дальнейшем мысль человека сможет материализовываться, по меньшей мере, на уровне его телесного бытия (в виде трансовых, так называемых измененных состояний), и по большей, – на уровне материального окружения, что может проявляться в виде паранормальных феноменов <sup>388</sup>.

<sup>388</sup> "За три тысячи лет до нашей эры древние китайцы знали и использовали транс в различных формах. Они практиковали особый вид медицины, основанный на энергетических представлениях о человеке. Предполагалось, что Ци, первичная энергия, циркулирует во всем

*Во-вторых*, человек может использовать противоположную первой практику. Если в первом случае действие (и соответствующее психофизиологическое состояние) предварялось мыслью, то во втором – мысль следует за этим состоянием. То есть, человек концентрирует свое внимание (выступающее "строительными лесами" мысли) на своих телесных ощущениях, на своем теле. Этим достигается модус младенца, картография сенсорной системы которого ограничиваются телесными ощущениями. При рождении ребенок сначала слеп и глух, его сенсорность сконцентрирована на кинестетике – телесных ощущениях – состоянии, обнаруживающем его слияние с внешней средой, вернее, в этом состоянии практически не дифференцируется внутреннее и внешнее – как это было с ребенком в материнской утробе. Отмеченное состояние кинестетического единства с миром потом расщепляется на аудиальный и визуальный каналы и субмодальности – разворачивается процесс асимметрии "левого" и "правого" принципов организма.

Известно, что концентрация внимания человека на своих телесных ощущениях на фоне телесного расслабления активизирует альфа-ритмику мозга, характерную для состояния медитации, в котором полушария головного мозга функционально синхронизированы (достигают психофизического единства), а внутреннее и внешнее больше не дифференцируется.

Таким образом, фокусировка внимания на своих телесных ощущениях плюс рефлексия этого действия (наблюдение себя со стороны) есть активизация медитативного состояния (единства "правого" и "левого" аспектов, сознания и подсознания). Это цель развития человека и одновременно наиболее универсальная и совершенная деятельность, деятельность в чистом виде, деятельность ради самой деятельности, которая здесь отрешается от обычных атрибутов любой деятельности – программы, цели, инструментов, мотивационных механизмов, приближаясь к идеалу деятельности йога (стремящегося не получать плодов своей деятельности) и творческого человека, занимающегося "искусством ради искусства".

Как в первом, так и во втором случае – между психофизиологическим состоянием и мыслью устанавливаются (формируются) временные нервные связи, когда состояние человека начинает облачаться в одеяние мысли (то есть контролироваться), что активизирует медитативную, аутосуггестивную реакцию (слияние мысли и состояния), которая отличается от суггестии, гипноза тем, что здесь присутствует самоконтроль<sup>389</sup>.

---

универсуме, а также внутри человеческого тела. Когда циркуляция происходит гармонично, человек здоров. Если же ее течение блокируется в одном из каналов тела – меридианах – возникают неполадки, которые могут привести к функциональным нарушениям органов и к болезням. Все искусство китайского врача заключалось в том, чтобы восстановить циркуляцию этого временно заблокированного потока энергии. Для этого, помимо других способов, он использовал и элементы особых состояний сознания. Так, в технике Ци-гун пациенту предлагалось делать медленные гимнастические движения. Перед тем, как выполнить эти движения, он должен был их визуализировать – мысль в этом случае предшествовала действию (До сих пор во многих эзотерических учениях основополагающий принцип звучит как "энергия следует за мыслью") [Ахмедов, Жидко, 2001]. Отметим, что соединение мысли и действия реализуется в виде тонкого непрерывного йогического дыхания в техниках холотропного дыхания и риберсинга (перерождения), направленных на отработку родовых травм и прочистку организма от неотреагировавших энергий. Как говорится в книге Б.Фрисселла "В этой книге есть немного правды", "Когда вы приступаете к реберсинговому дыханию, т. е. начинаете собираться на вдохе, расслабляться на выдохе и дышать связано, "циклично", без пауз, вдох постепенно сливается с выдохом, как бы превращается в него, а выдох, в свою очередь, сливается с вдохом и сростается с ним. Продолжая такое дыхание, вы начинаете ощущать покалывание и вибрацию в различных частях своего тела (или во всем теле сразу). Помимо этого слой старой застоявшейся энергии начинает взмучиваться, переходя из состояния замкнутой подавленности в состояние активации... С медицинской точки зрения, это просто гипервентиляция, то есть избыточное дыхание; гипервентиляция считается нездоровым явлением. В своей книге "Осознание дыхания" Леонард составил перечень симптомов, сопутствующих синдрому гипервентиляции. Вот они: – Учащенное дыхание – Натужное, или тяжелое дыхание – Непроизвольное дыхание – Затрудненное дыхание, в т. ч. с астматическими приступами – Ощущения покалывания или вибрации в ладонях или ступнях – Одышка – Тетанус (медицинский термин, определяющий состояние временного паралича или судорог) – Ощущение чрезмерной легкости в голове или головокружение – Истерический плач – Необъяснимое ощущение страха или испуга – Помутнение сознания – Внебодный опыт – Временное помешательство – Местные ощущения давления в различных частях тела – Сильные энергетические потоки – Скачкообразные изменения температуры тела – Избыточное потоотделение (или, наоборот, сильный озноб) – Нарушение координации – Боязнь закрытых пространств – Головная боль – Сыпь на коже – Ощущения оргазма во всем теле – Видения духовного или религиозного характера – Сильные телепатические ощущения – Тошнота – Сухость во рту – Звон или гудение в ушах – Воспоминания о рождении или состоянии, близкие к сновидению – Эйфория, состояние необъяснимого счастья и радости – Цветовые зрительные фантазии и чрезмерно красочное восприятие действительности – Спастические сокращения мускулатуры (в том числе эпилептического типа) – Ощущения смерти и воскресения Гипервентиляция – это не болезнь. Это целительный процесс, обратный субвентиляции (недостаточной вентиляции) легких, с которой вы сталкивались всю свою жизнь. Это лечебный процесс, ликвидирующий тот ущерб, который был нанесен вашему механизму дыхания во время рождения... Одним из симптомов гипервентиляции, с которым сталкивается большинство людей, называется тетанусом. Он представляет собой кратковременное и произвольное сокращение (паралич) суставов, как правило, верхних конечностей и лицевой части черепа. Его можно рассматривать как своего рода попытку вашего тела продемонстрировать вам, насколько сильно вы "зажимали себя" в течение всей своей жизни".

<sup>389</sup> В этой связи можно говорить о связи идеомоторных процессов в организме человека с его реальными движениями, что позволило развить методику виртуальной подготовки спортсменов, которые достигали хороших результатов тогда, когда вместо физических упражнений тренировались, активно воображая себя, делающими эти упражнения. Вот выдержка из книги М. А. Дмитрука "Вдохновение по заказу?", повествующая о том, как научить человека использовать идеомоторные механизмы в своей повседневной жизни: "Еще И. М. Сеченов в книге "Рефлексы головного мозга" писал, что "мысль – это заторможенное движение". Экспериментальное подтверждение этой идеи получил американский ученый Л. Макс: когда глухонемые показывали с помощью азбуки жестов и произносили а уме одни и те же слова, электромиограммы мускулов их рук получались очень похожими. Внутренний монолог сопровождался изменением электрических потенциалов мышц – как будто глухонемые выражали свои мысли в жестах.

А может ли обычный человек играть биотоками, не двигаясь? В лаборатории Ратова поставили такой эксперимент: испытуемый мысленно водил лучом по экрану и электрические потенциалы мышц руки действительно изменялись. В результате светящаяся точка перемещалась как бы усилием воли, вырисовывая фигуры различной сложности.

Интересно, что В. В. Авдеев, известный практик в области парапсихологических феноменов, состояние суперактивации (называемое им состояние "имаго") достигает именно посредством концентрации своего внимания на своих телесных ощущениях, при этом следует достичь состояния некоторого дистанцирования от своего тела, на которое нужно научиться взирать как бы со стороны [Дмитрук, 1989, с. 6-7].

В целом, как свидетельствует проведенный анализ, достижение человеком состояния гармонии предполагает развитие установки на открытость, что предполагает формирование умений соединять противоположности, достигая функционального единства несоединимых поведенческих и мыслительных аспектов реальности.

Приведенные техники гармонизации личности частично касались технологий и систем **психологической коррекции** – одного из видов психологической помощи (среди них – психологическое консультирование, психологический тренинг, психотерапия); деятельности, направленной на исправление особенностей психологического развития, не соответствующих оптимальной модели, с помощью специальных средств психологического воздействия; а также – деятельности, направленной на формирование у человека нужных психологических качеств для повышения его социализации и адаптации к изменяющимся жизненным условиям. В отечественной психотерапии и психокоррекции наиболее полно и широко разработаны В. Н. Мясщевым, Р. А. Зачеицким, Е. К. Яковлевой, Б. Д. Карвасарским, В. Е. Рожновым, И. З. Вельвовским, А. Т. Филатовым, С. С. Либихом, М. Э. Телешевской, Н. Д. Лакошиной, М. Е. Бурно и др. Классификация этих методов представляет значительные трудности. Рассмотрим классификации психокоррекции [Зачеицкий, 1983; Караяни, Сыромятников, 2006]. В целом, психокоррекция – направленное психологическое воздействие на те или иные структуры психики с целью обеспечения полноценного развития и функционирования личности. Психокоррекция может быть реализована в русле разных подходов: в психоаналитическом подходе психокоррекционная работа направлена на смягчение симптомов внутреннего конфликтного взаимодействия между "Я" и "Оно" через преодоление неадекватных психологических защит; в гуманистическом подходе психокоррекция понимается как создание условий для позитивных личностных изменений: личностного роста, самоактуализации; деятельностный подход связывает психокоррекцию с формированием системы действий и четкой структуризации деятельности.

## ГЛАВА 6. СТАНОВЛЕНИЕ ЛИЧНОСТИ КАК ПРОЦЕСС ДИФФЕРЕНЦИАЦИИ Я И НЕ-Я

*Для того, чтобы молодой человек мог понять свою целостность, он должен чувствовать непрерывную последовательность процесса собственного становления за долгие годы детства: того, чем он стал за это время, чем он может стать в процессе будущего развития*

Э.Эриксон

*Появление человека – это осознание эволюцией самой себя*

Д. Хаксли

*Есть, например, случаи умственной отсталости, которые происходят из-за гипофункции щитовидной железы. Если такой пациент получит гормоны щитовидной железы, его I.Q. возрастет. Значит ли это, что дух – не что иное, как гормоны щитовидной железы, как сказано в книге, которую мне однажды прислали на отзыв? Я бы скорее сказал, что гормоны щитовидной железы – "не что иное", как необходимое условие, которое автор спутал с достаточным. Или рассмотрим гипофункцию надпочечной железы. Я сам опубликовал две статьи, основанные на лабораторных исследованиях, относительно случаев деперсонализации, происходящей из-за гипофункции надпочечников. Если такому пациенту дать дезоксикортикостерон ацетат, он снова чувствует себя личностью, чувство самости восстанавливается. Значит ли это, что самость – не что иное, как дезоксикортикостерон ацетат?*

В. Франкл ("Человек в поисках смысла", 1990, с. 83-84).

*Если вы строили воздушные замки, это не значит, что вы работали понапрасну: воздушным замкам место в воздухе. Остается только подвести под них фундамент*

Генри Дэвид Торо (писатель и философ)

---

Мало того, исследователи научили техническое устройство преобразовывать биотоки мышц в звуки...

Эксперименты показали: человеку мешает сосредоточиться только напряжение крупных мышц, выполняющих тяжелую работу. Но если одновременно с ними включаются мелкие мышцы лица, гортани, кистей рук, то мышление не угнетается – наоборот, оно активизируется.

Выходит, сопровождая свою речь мимикой и жестами, человек Помогает себе думать? Да, ученые пришли именно к такому выводу. – Мне могут возразить, что гримасы и кривляния обезьян бывают очень живописными, однако животные не блещут ораторскими талантами, — говорит Игорь Павлович. – Но дело в том, что активизировать свое мышление с помощью мимики и жестов может только человек. В двигательном центре головного мозга наибольшим количеством нервных клеток представлены пальцы рук, рот, губы и гортань, то есть те органы, благодаря которым наши предки стали людьми. И наоборот, наименьшее представительство у самых крупных мышц конечностей и корпуса.

Такое соотношение наглядно изобразил на картинке канадский нейрофизиолог У. Генфильд: его "гомункулус" имел огромное лицо и кисти рук, но крохотные ножки и туловище... Это и навело нас на мысль, что мимика и жесты активизируют работу головного мозга.

Эксперименты подтвердили догадку. Исследователи установили, что при напряжении одной мышцы ее электрическая активность возрастает, а других – падает. Но среди них существует своеобразная иерархия: гораздо быстрее активизируются мелкие мышцы, ведь в головном мозге у них есть мощное "лобби". А если они включаются одновременно с крупными, то возникает парадоксальная ситуация: "гномы" обезоруживают "великанов", отнимая у них энергию. Вот почему атлету бывает очень трудно толкнуть штангу или метнуть копье, если в момент наивысшего напряжения его лицо искажается гримасой. Но, с другой стороны, именно активность мелких мышц позволяет снять напряжение с конечностей и туловища и тем самым освободить энергию для умственной работы... [Дмитрук, 1989, с. 38-39].

*Две вещи наполняют душу всегда новым и все более сильным удивлением и благоговением, чем чаще и продолжительнее мы размышляем о них, – это звездное небо надо мной и моральный закон во мне...*

*С того самого дня, когда человек впервые произносит "я", он везде, где нужно, выдвигает возлюбленного себя и эгоизм его неудержимо стремится вперед...*

*Смерти меньше всего боятся те люди, чья жизнь имеет наибольшую ценность...*

И. Кант

*Способность к пониманию явлений и процессов нашего мира обратно пропорциональна мощи эгоцентрической установки человека*

*Жизнь – это риск. Только попадая в рискованные ситуации, мы продолжаем расти. И одна из самых рискованных ситуаций, на которые мы можем отважиться, – это риск полюбить, риск оказаться уязвимым, риск позволить себе открыться перед другим человеком, не боясь ни боли, ни обид.*

Арианна Хаффингтон

*Индивидуальный разум присутствует имманентно, но не только в теле. Он имманентно присутствует в проводящих путях и сообщениях вне тела; и существует больший Разум, для которого индивидуальный разум является только подсистемой. Этот больший Разум сопоставим с Богом и, возможно, с тем, что люди подразумевают под "Богом", но он по-прежнему имманентно присутствует во всей взаимосвязанной социальной системе и планетарной экологии.*

Грегори Бейтсон ("Шаги к экологии разума", 1972)

Становление личности обнаруживает следующие принципиальные моменты. Личность человека, его Я уже по своему определению есть нечто, идентичное самому себе. Личность формируется в процессе образования некой функциональной зоны, выделяющейся из окружающей пространственно-временной среды посредством некой динамической границы, конституирующей принцип самоидентичности и уникальности Я, отличного от всего того, что его окружает. Следовательно, процесс формирования Я заключается в образовании границы между внутренним и внешним аспектами пространственно-временного континуума, составляющего вселенную, мир, бытие. Под внутренним мы в данном случае можем понимать Я человека, а под внешним – мир, отличный от Я.

Проследим за процессом образования границы, которая, говоря языком диалектической логики, отрицает внешнее пространство во имя внутреннего. Она образуется в процессе отрицания действительности. Воля человека, которая действует от противного (перед препятствиями усиливается, а вне их – атрофируется – см. учение о воле П. В. Симонова [Симонов, 1966]), является естественным механизмом формирования человеческого Я. Известно, что изначально человек, представленный эмбрионом в материнском лоне, не есть Я в силу его слитности с материнским организмом. После рождения данная органическая слитность нарушается и ребенок получает возможность ощутить себя нечто отдельным от внешней среды в силу того, что его потребности не могут быть удовлетворены мгновенно и автоматически (как это было в материнской утробе, где он был связан с материнским организмом единой кровеносной системой, по которой к нему поступали питательные вещества, информация и энергия).

Нарушение состояния слитности с внешней средой освобождает гипотетический принцип воли, действующей как сила, **отрицающая** действительность во имя ее носителя. Если на эмбриональном уровне организм человека взаимодействовал с материнским организмом по принципу *положительной обратной связи*, то есть приспосабливался к его изменениям, то на уровне младенца организм человека начинает реагировать на внешнюю среду по принципу *отрицательной обратной связи*, стремясь приспособить эту внешнюю среду к своим собственным изменениям (нуждам).

Вероятно, здесь действует так называемый *инстинкт жизни* (или принцип жизни), заставляющий некую ограниченную в пространственно-временном континууме Вселенной точку сохранять свой статус кво, часто при этом разрушая внешнюю среду. Само свойство данного самосохранения можно назвать жизнью, которая, по одному из ее определений, "есть работа соответствующим образом организованной системы по удержанию и развитию антиэнтропийных состояний за счет увеличения энтропии вещества окружающей среды" [Плюц, 1962], то есть за счет разрушения внешней среды посредством использования ее энергии и образования энтропии вовне [Шредингер, 1947] (энтропия есть понятие для обозначения "меры хаоса"; в теории информации она принимается в качестве меры неопределенности состояния объекта и меры недостатка информации о некоторой физической системе). *Инстинкт смерти* в данном случае можно понимать как принцип сохранения статуса кво внешней среды, часто приводящий к разрушению отдельных организмов.

Если внешнюю среду как некий целостный континуум бытия сопоставить с такой формой бытия материи, как поле (не имеющее массы покоя и принципиально не локализуемое в пространстве и времени), а отдельный организм – с веществом, имеющим массу покоя и посредством границы локализуемым в пространстве и во времени, то здесь уместно привести следующую философскую интерпретацию отношения внешнего и внутреннего, Я и не-Я, данную В. С. Библером, который корпускулу (вещественное образование) считает выразителем существования "в себе", а волну (полевую сущность) рассматривает как нечто несуществующее, поскольку поле не имеет четкой пространственной локализации и выражает существование вовне – состояние, которое для корпускулы является несуществованием [Библер, 1975, с. 181–182].

Как видим, два аспекта действительности – внутренний и внешний, Я и не-Я, о которых мы упоминали, выражаются через два относительно противоположных вида материи – вещество (принцип

дискретности, ограниченности и закрытости) и поля (принцип непрерывности, неограниченности, открытости).

Всякое отдельно взятое вещественное образование, таким образом, имеет тенденцию к самосохранению и ограничению себя в пространстве и времени, обнаруживая принцип воли (сравните с “принципом свободной воли элементарных частиц”), который можно определить и как инстинкт жизни З. Фрейда, как потребность быть собой (потребность быть личностью – Б.Г. Ананьев, И. Д. Бех, А. В. Петровский). Полевая реальность, напротив, непрерывна и в данном случае олицетворяет принцип целостности, инстинкт смерти как условие слияния (посредством разрушения) дискретных образований воедино до состояния индивидуального неразличения. Инстинкты жизни и смерти, выражающие изначальную сущность вещества (нечто дискретного) и поля (нечто целого), можно соотнести с учением А. Шопенгауэра о “мире как воле и представлении”. Противостояние дискретно-личностной, волевой реальности, реальности полевой, континуально-целостной можно найти в учении Н. О. Лосского о двух мирах – райском Царствии Божьем, котором существа, обмениваясь бытием, обнаруживают полное единство, взаимопонимание и взаимопроникновение и “психоматериальном царстве вещественно непринципаемых форм” [Лосский, 1991], характеризующихся дискретностью, ограниченностью, определенностью, особенностью, способностью к взаимной манипуляции и волеполаганию, к выражению своего эгоцентрического суверенного, самодостаточного начала, существованию в духе отрицательной обратной связи.

Можно отметить, что развития человека и общества и космоса в целом идет от континуально-полевого к дискретно-вещественного состояния. Данная идея не является откровением для современной науки. В.П. Пушкин пишет, что на первой стадии развития жизни на планете мы наблюдаем всеобщую информационную взаимосвязь организмов с миром, что является условием отсутствия индивидуальности: “той растворенности отдельного организма в единой системе – биосфере, которая имеет место на уровне растительного мира. Возникновение обособленных, способных самостоятельно передвигаться организмов (животных) приводит к отрицанию той глобальной связи с миром: к выделению организма как некоторого субъекта и противопоставлению его остальному миру. Выключение субъекта из всеобщей системы информационной связи, – пишет далее тот же автор, – является, выражаясь языком Гегеля, первым отрицанием в развитии этой системы. Духовное развитие человека приводит к развитию этой всеобщей информационной связи, но уже на высшей ступени такого развития” [Дубров, Пушкин, 1990, с. 131].

Таким образом, налицо диалектика таких явлений, которые получили обозначение как “распредмечивание и опредмечивание”, а также вещественная (белково-нуклеиновая) и полевая формы жизни, сменяющие друг друга в процессе эволюции человека и общества, когда человек переходит от “райского”, полевого, “соборного” к социальному состоянию, облачаясь в “одежды кожаные”, или, как пишет Е.П. Блаватская, переходит от “полевого существа первой расы” к “вещественному существу” последующих рас. Данный вывод согласуется с утверждением В.П. Казначеева и Е.А. Спирина о том, что группы протогомид (ранние человеческие популяции, “человекостаи”) существовали в условиях единой полевой организации, объединяющей ансамбли нейронных констелляций головного мозга каждого члена таких групп, которые “могли функционировать как единый неделимый “организм” на некоторой территории” [Казначеев, Спирин, 1991, с. 120–124]. Это способствовало возникновению “разумной формы живого вещества”, соотносимой с ноосферой В.И. Вернадского, коллективным бессознательным К. Юнга и т. д. “Развитие труда, культуры, социальной, семейной организации привело к тому, что первичные полевые формы разумного живого вещества, – пишет В.П. Казначеев, – “погрузились”, “замаскировались” в новых социальных доминантах”, сохраняясь в рамках мифолого-религиозного мышления и деятельности. При этом “каждый из нас в своем жизненном цикле проходит стадию интенсивного погружения в полевую организацию – в эмбриональный период, затем в раннем детстве до трех-пяти лет” В дальнейшем полевые взаимодействия нивелируются “системами современного воспитания, обучения, усвоения правил жизни (социальных ролей)”. Ранняя полевая форма жизни, пишет В.П. Казначеев, обязана своим существованием “слабым экологическим связям”, а реализация свойства полевой организации в ранних человеческих популяциях связана с мифологическим целостно-полевым мирозерцанием древних: сочетающимся с обрядами – “синкретическими действиями”, одно из которых – “триумфальная церемония”, которую исследует К. Лоренц, “Эта церемония, состоявшая в отработанных массовых проявлениях “героического энтузиазма” (ритуальный триумфальный крик), была связана с большими психофизическими затратами, – пишет В.П. Казначеев, – и, несомненно, активизировала полевую организацию по крайней мере раннего человека”. Аналоги же триумфальной церемонии можно найти в явлениях современной массовой культуры, например в рок-культуре [там же, с. 120–124].

Итак, после рождения младенца он извлекается из “полевого”, “райского” существования в материнской утробе и начинает проявлять себя как дискретная вещественная сущность, обнаруживающая все более возрастающий принцип воли, который все более начинает давать о себе знать в виде так называемый кризисов развития. Так, определяющим для кризиса первого и третьего года считается проявление так называемых гипобулических реакций – примитивных, неосознаваемых самим ребенком волевых актов [Бех, 1995, с. 7]. Здесь обнаруживается феномен негативизма как база для развития воли и способности совершать агрессивные акты. Как пишет Л. С. Выготский, “негативная реакция проявляется не в отказе ребенка от поступка, который вы просите сделать, а в том, что *вы его просите*. Поэтому истинная сущность негативной установки ребенка заключается в том, чтобы сделать наоборот, т.е. проявить акт независимого поведения по отношению к тому, о чем его *просят*” [Выготский, 1984, с. 374].

Можно сделать вывод о том, что развитие (обнаружение) воли есть магистральное направление развитие самой жизни. При этом воля как краеугольное свойство жизни формируется в процессе определенного ограничения условий существования форм жизни, определенного подавления их потребностей. В сущности сам процесс социализации как процесс усвоения и активного воспроизводства индивидуальным социальным опытом, системы социальных связей и отношений в его собственном опыте [Псих. сл., 1983, с. 350], есть процесс определенного подавления индивида через формирование механизмов приспособления к внешней среде за счет сублимации и окультуривания инстинктивного начала организмов, формирования новых векторов его существования. Всякое же подавление индивида обнаруживает акты воли (выражающие отрицание тех или иных моментов действительности), которые в сублимированном виде преобразуются в формы абстрактно-логического мышления, являющегося мышлением по принципу воли – от противного: действуя в русле логического закона “исключения третьего” (“или – или”), в таком мышлении всякое отрицание чего-то одного несет в себе одновременно утверждение чего-то другого, и наоборот. То есть абстрактно-логическое мышление принципиально антиномично и есть выражение отрицания тех или иных моментов действительности (за счет утверждения других моментов).

Итак, можно вместе с К. Хорни сказать, что развитие человека идет по пути его постоянного столкновения с травмирующей его действительностью. В результате этих столкновений происходит самоидеализация, самоидентификация и самореализация личности, формирование границы между Я и не-Я, которая порождает состояние отделенности и, как результат, агрессивность.

Для того, чтобы проиллюстрировать действие механизма воли, приведем выводы Б. Беттельгейма, прошедшего несколько лет в фашистских концлагерях и написавшего книгу *“Просветленное сердце”*. Он изучил условия лагерной среды, где происходит быстрая деградация личности: коллективная ответственность за проступки; уничтожение тех, кто как-то выделялся из толпы, что заставляло заключенных сливаться с общей массой; и, что самое главное, – лишение узников самостоятельности, когда каждый самостоятельный шаг наказывался; регламентация до мельчайших деталей лагерной жизни. Автором книги был найден метод избежания коррозии личности – создание сферы автономного поведения, в которой можно самостоятельно совершать поступки и нести за них личную ответственность. Для этого нужно было делать то немногое, что в лагере не запрещалось, например, чистить зубы.

Таким образом, принцип автономного поведения, функциональное выделение себя из среды своего существования есть условие формирования воли как индивидуально-личностного, *агрессивного* начала человека, действующего от противного по принципу отрицательной обратной связи.

Именно воля как механизм преодоления препятствий и изменения внешней среды рождает проблему противостояния принципов эгоизма и альтруизма.

*Эгоизм* предусматривает, что человек руководствуется только своими интересами, исходя из своего внутреннего естества (“Я”), не считаясь с интересами внешней среды. *Альтруизм* – это готовность идти навстречу интересам внешнего мира, иных людей и игнорировать свои потребности, свое “Я”. Здесь мы имеем два противоположных типа *приспособительных реакций*, когда эгоист приспособливает мир к себе, а альтруист, наоборот, приспособливает себя к миру.

Понятно, что *эгоист* проводит жесткую демаркационную линию, отделяющую его от внешней среды. Вся жизнедеятельность эгоиста направленная на подчинения мира своим влечениям, крайним проявлением чего есть политика “выжженной земли”, которая направлена на уничтожение всего, что может служить помехой волеизъявлению эгоиста [Маркиз где Сад, 1991]. Нужно сказать, что эгоист, который свое ставит превыше всего, борется с внешними обстоятельствами, и, как считал Сенека, при этом становится их рабом, поскольку формирует свое поведение исходя из отношений между своими желаниями и внешними обстоятельствами (принципом реальности, по З. Фрейдом), которые могут препятствовать осуществлению этих желаний. Эгоист противопоставляет себя миру, ибо он служит только себе (или, по крайней мере, своей семье, рода, народу даже, то есть всегда чему-то ограниченному в пространстве и времени неограниченного космоса). Эгоиста, таким образом, можно вообразить точкой в космическом океане жизни, он есть дискретное, “вещественное”, относительно изолированное существо, живущее по принципу обратно-корреляционной зависимости, отрицательной обратной связи: любому действию внешнего мира он бросает вызов и противодействует, ибо мир он воспринимает враждебно – через призму своей изолированности и ограниченности.

Желание служить себе приводит к страданиям, которые актуализируются посредством препятствия по пути самоудовлетворения. То есть, как учит буддизм, источником страданий выступают желания, очерчивающие психофизиологические границы индивида: приближая к себе свои желания человек одновременно приближает и весьма нежелательные страдания и становится жертвой “вечного проклятия” – должен разделять мучения жажды Тантала, постоянно черпает решетом Данаид, вечно прикован к колесу Иксиона...

*Альтруист* не борется с внешними обстоятельствами, а идет на поводу у них, освобождаясь из тенет этих обстоятельств: у него нет своих желаний, он принимает все требования внешней среды, подставляя правую щеку, когда ударили по левой. О таком человеке можно сказать следующее: “Безмолвный, пребывает в недеянии, но всему причастен; невозмутимый, не управляет, а все содержит в порядке. То, что называю “недеянием”, означает не опережать хода вещей; то, что называю “всему причастен”, это следовать ходу вещей; то, что называю “все содержит в порядке” – соблюдать взаимное соответствие вещей” [Лит. др. Востока, с. 259-260]. Или, как сказано в Бхагавад-Гите, мудрый человек должен увидеть “деятельность в бездеятельности, и бездеятельность в деятельности” (4, 18; 2, 47).

Альтруист живет по принципу прямо-корреляционной зависимости, положительной обратной связи, поскольку подчиняется любому внешнему действию и уподобляется ей. Он поэтому не ограничен контурами своего тела, но “разлит” во Вселенной, оказываясь континуальной, “полевой” сущностью. Он служит миру потому, что сам является этим миром, не очерчивая себя, не выделяя себя из внешней среды. Поэтому в метафизическом плане телесный размер альтруиста как бы бесконечен.

## ГЛАВА 7. О СУЩНОСТИ ЧЕЛОВЕЧЕСКОЙ ЛИЧНОСТИ И СОЦИАЛЬНЫХ УСЛОВИЯХ ЕЕ АКТУАЛИЗАЦИИ

Конечный физиологический результат интеллектуальной деятельности подобен чувству удовлетворения при насыщении пищей, избавлении от опасности, выполнении репродуктивных функций... Потребность в творчестве для человека есть эндогенная наркомания в буквальном смысле, так как в число участвующих в нем нейропептидов входят эндогенные опиаты. Их участие в работе мозга делает неизбежными такие явления, как оккультизм, астрология и подобные им, – каждый снабжает себя эндогенными опиатами как может

Александр Моисеевич Хазен, член Нью-Йоркской академии наук  
(статья "О лженауке, ее последствиях и об ошибках в науке")

В мире не происходит ничего, где не было бы видно смысла какого-то максимума или минимума  
Л. Эйлер [см. Разумовский, 1988, с. 9]

Когда распадается на противоположности единое, то соединение противоположных начал существует только в понятии  
Гегель [Гегель, 1976, т.1, с. 120].

Для того нам внушается тьма, чтобы открылся свет  
Г. С. Сковорода

В материальном мире слияние, сближение мы представляем как уменьшение расстояния между телами. А разделение – как взаимоудаление. Но в духовном мире нет понятий места, движения, пространства и потому схожесть свойств, возникающая между двумя духовными объектами, сближает их, а разница их свойств – удаляет их друг от друга

М. Лайтман [Лайтман, 1993, кн. 1, с. 44].

Две вещи наполняют душу всегда новым и более сильным удивлением и благоговением, чем чаще и продолжительнее мы размышляем о них – это звездное небо над нами и моральный закон внутри нас

И. Кант

Человек – не абстрактное, где-то вне мира ютящееся существо. Человек – это мир человека...  
К. Маркс (Маркс, Энгельс, Соч., т 1, с. 414)

Наша сущность – творить существо, высшее, чем мы сами. Творить превыше себя! Это инстинкт зачатия, это инстинкт действия и труда. – Как всякое воление предполагает некую цель, так человек предполагает существо, которого в наличии нет, но которое составляет цель его вот-бытия. ... Но однажды ... он-таки придет, человек – испугатель, ... возвращающий земле её цель, этот победитель Бога и Нечто...

Ф.Ницше

Личность ... ее копернианское понимание: я нахожу свое "я" не в себе самом (его во мне видят другие), а во мне меня существующем – с собеседнике, в любимом, в природе, а также в компьютере, в Системе

А. Н. Леонтьев (Избранные психологические произведения, т. 2, 1983, с. 244)

Искать в себе свое "я" бесполезно. Личность проясляется через вклады в других людей, через те изменения в жизни других людей, которые мы производим своими действиями, поступками и деяниями

А.В. и В.А. Петровские

И создал Бог Человека по образу Своему, по образу Бога Он создал его, самцом и самкою Он создал их  
Бытие, 1, 27.

Вчера я пережил большую радость. Я улыбался и сиял целый день. Есть ли это мое Я? Да, это именно я радовался, но я – глубже радости, больше радости. Месяц назад я страдал и плакал. И это было все то же Я, которое, очевидно, глубже и всякого страдания, глубже и слез. Сколько я сделал за свою жизнь плохого, ненужного и преступного! Но мое Я не есть ни один из этих поступков и даже не просто вся моя жизнь целиком. Даже самое появление на свет и даже самая смерть моя – не я сам. Это – то, что со мной случилось, то, что со мной произошло или произойдет, но это не я. Я – вне рождения, вне жизни и вне самой смерти. Это Я везде и всегда со мною, что бы я ни делал и ни мыслил, как бы ни жил и ни умирал. И оно постоянно оно; оно вечно судит, мыслит, чувствует. Но в каждом мельчайшем мгновении моего существования оно все со мною целиком; его некуда деть и некуда от него уйти, ибо оно и есть я сам, мое самое само, то, что поверх и позади всяких отдельных своих проявлений, поверх и позади всяких жизней и смертей. И это яснейшим образом вытекает из самого обыкновенного человеческого самочувствия, зафиксированного в таких выражениях, как "я мыслю", "я действую", "я родился", "я умираю". Если такие выражения вообще имеют какой-нибудь смысл, то это возможно только при том условии, что Я не есть мысль, Я не есть действие, не есть рождение, не есть смерть, не есть самая жизнь, подобно тому как выражение "голубой цветок" имеет смысл только тогда, когда голубизна не есть цветок, а цветок не есть голубизна.

А.Ф. Лосев ("Вещь и имя. Самое само")

Согласно синергетике, развитие любой системы, в том числе и человека, предполагает изменение, разрушение, дезинтеграцию системы, приводящие к новому витку развития, новому уровню интеграции, упорядоченности и целостности системы. Этап дезинтеграции развивающийся человек более успешно проходит в условиях, когда данный человек способен к самоуничтожению, жертвенности, отдаче энергии, словом тогда, когда он лишен эгоцентрического чувства собственной значимости.

В одном мгновенье видеть вечность,  
Огромный мир – в зерне песка,  
В единой горсти – бесконечность  
И небо – в чашечке цветка  
В. Блейк

Своначальный жадный ум –  
Как пламень, русский ум опасен;  
Так он неудержим, так ясен,  
Так весел он, и так угрюм.  
Он здраво мыслит о земле,  
В мистической купаясь мгле.

Вяч. Иванов

Вокруг Земли, центра наших усилий, души образуют некий огненный пласт материи, погруженный в Бога

Тейяр де Шарден

(из книги "Божественная среда", написанной в 1926-27 годы [Тейяр де Шарден, 2002, с. 97])

Основное содержание религиозного переживания, как касания миру трансцендентному, запредельному, божественному, явным образом содержит в себе противоречие для рассудочного мышления. Объект религии, Бог, есть нечто, с одной стороны, совершенно трансцендентное, иноприродное, внешнее миру и человеку, но, с другой, он открывается религиозному сознанию, его касается, внутрь его входит, становится его имманентным содержанием. Оба момента религиозного сознания даны одновременно, как полюсы, в их взаимном отталкивании и притяжении. Объект религии, Божество, есть нечто по существу своему трансцендентно-имманентное или имманентно-трансцендентное. Бог абсолютно возвышается над человеком, "во свете живет неприступно, которого никто не видел из людей и видеть не может", и в то же время бесконечно уничижается, снисходит к миру, являет себя миру, вселяется в человека ("придем и обитель у него сотворим"). Премирность, трансцендентность Божества и



богоснисхождение, богоочеловечение или же человеко-обожение, составляют основное условие религии. Абсолют, который был бы только премирен или трансцендентен миру, не был бы Богом для человека, оставаясь для него совершенно нейтральным, равнозначимым чистому ничто. Бог же, который стал бы совершенно имманентен, и только имманентен, не был бы Богом, это был бы человек или мир, взятый в своей последней глубинности. Поэтому чистое и последовательное миробожие или человекобожие и есть безбожие. <...>

Бог в трансцендентности своей бесконечно удален от человека, уходит от него в запредельную тайну, оставляя в религиозном сознании одно НЕ, одно СВЕРХ, одну пустоту. Но религиозное самосознание не может жить, дышать и питаться одной этой пустотой – богообщение, богопереживание, богобытие составляет его жизненную основу. Религия возможна лишь постольку, поскольку трансцендентное Божество, неизреченная и недомыслимая тайна, **открывается** человеку и Абсолютное становится для человека Богом (ибо, по выражению Ньютона, Deus est vocatio aequivoca, Бог есть понятие соотносительное тому, для кого Он является Богом). Иначе говоря, Абсолютное трансцендентное полагает Себя Богом, а следовательно, принимает в Себя различение Бога и мира, и в нем человека. Бог есть и Кто, и Что для человека. Он есть Субъект откровения и вместе его Объект. Богу присуще постольку и бытие (хотя бы и в самой высочайшей степени), про Бога можно сказать: **Он есть**, Он есть Ων, Суций, Язве, как Он открыл о Себе Моисею; про Абсолютное же сказать этого нельзя, ибо бытие есть понятие соотносительное: Бог есть для человека или, шире, для мира. Для того чтобы мог быть Бог, должен существовать мир, он также обуславливает собой бытие Божие. Только Бог есть основа религии, из одного самозамкнутого Абсолютного, навеки сокрытой тайны ее не возник бы. То, что сообщает религии чувство бесконечной глубины и неизреченной тайны, **трансцендентный фон Бога**, вне религии кажется такою же пустотой или "пограничным понятием", как Ding an sich в системе Канта. Моста **логического** между трансцендентным или Абсолютным и имманентным или Богом нет никакого: здесь абсолютный Malus, бездонная бездна. Это приходится просто принять как факт, во всей его победной очевидности, но и окончательной непостижимости: так есть. Абсолютное в сотворении мира или, лучше сказать, самым актом этого сотворения порождает и Бога. Бог рождается с миром и в мире, incipit religio. Отсюда начинается возможность определений Бога как имманентно-трансцендентного, выступившего из своей трансцендентности и абсолютности своей в имманентность и некий дуализм. Здесь начинается возможность богопознания и богообщения; открывается область "положительного богословия" (θεολογία καταφατική); появляется необходимость догмата и мифа; наконец, возникает, как религиозно-философская проблема, критическое установление понятия о Боге.

С.Н.Булгаков ("Божественное ничто". I. Основная антиномия религиозного сознания)

Человек проделал долгий путь по суше и по морю, чтобы самому убедиться в необычных способностях Мастера. – Какие чудеса сотворил твой Мастер? – Спросил он одного ученика. – Смотря что называть чудесами. В вашей стране принято считать чудом, если Бог исполнит чью-то волю. У нас же считается чудом, если кто-то исполнит волю Бога

[Притчи, 2006, с. 95]

Всё мне позволительно, но не всё полезно; всё мне позволительно, но ничто не должно обладать мною  
Апостол Павел (1 Кор. 1, 10).

Личность – это сверхиндивидуальное, божественное и творческого начало в человеке  
Н.Я.Грот

Согласно диалектическому принципу метаморфозности мира, все сущее имеет тенденцию превращаться в свою противоположность. Так, сначала еда полагается в основу человеческого благосостояния, а потом аскетизм в еде выступает основным механизмом достижения долготлетия. Сначала утверждение эгоцентрического начала человека, его "Я" как способности к свободному волеизъявлению является основным критерием развития личности, а потом эта способность подвергается сомнению; сначала в основу человеческой активности полагается воля, а потом на арену человеческой сущности выходит принцип недеяния; сначала душевные качества человека выступают основанием позитивности человеческой личности, а потом душевность заменяется духовностью; сначала религиозное сознание взращивается на магической сопричастности миру, потом эта установка сменяется мистическим монизмом.

А.В.Вознюк

Лишь малое знание уводит от Бога, большое знание ведёт к Нему.

Ф. Бэкон

Первый глоток из сосуда естествознания порождает атеизм, но на дне сосуда нас ожидает Бог.

В. Гейзенберг

Получив истинное знание, ты никогда не вернешься вновь в иллюзию, поскольку посредством этого знания ты увидишь, что все живые существа – не что иное, как часть Всевышнего, или, другими словами, что они принадлежат Мне

Поучения Кришны (Бхагавад-Гита)

Все чувствующие существа, все живое и будда – суть одно. Мы и будда, мы и Бог одно и то же

Доген

Не интеллектуальный маневр или логический трюк, а целостность нашего бытия необходима для постижения реальности

Д.Судзуки

"Я" человека и высшее "Я" – одно

Сомерсет Моэм

Источник, из которого исходит каждый момент нашей жизни, имеет духовный и божественный характер

Ян Гербзер

...Нет, судите наш народ не по тому, что он есть, а по тому, чем он желал бы стать. А идеалы его сильны и святы, и они-то спасли его в веке мучений

Ф.М. Достоевский

...человек есть личность в силу того, что он сознательно определяет отношение к окружающему

С. Л. Рубинштейн

...личность – это человека как носитель совокупности психических свойств и качеств, определяющих социально значимые формы деятельности и поведения

Е. В. Шорохова

...понятие личности обозначает человеческого индивида как члена общества, обобщает интегрированные в нем социально значимые черты

И.С. Кон

Личность – это индивид, определивший свою деятельную позицию ко всему, что его окружает: к труду, к социальному строю, к борьбе масс, к задачам коллектива, к судьбе другого человека

П. Е. Крячжев

Личность – объект общественного поведения и коммуникации

Б. Г. Ананьев

Личность - человек как общественный индивидум, субъект познания и объективного преобразования мира, разумное существо, обладающее ревью и способное к трудовой деятельности

А. В. Петровский

Личность – человек как носитель сознания

К. К. Платонов

Личность – это интегральное понятие, характеризующее человека в качестве объекта и субъекта биосоциальных отношений и объединяющее в нем общечеловеческое, социально-специфическое и индивидуально-неповторимое

Б. Д. Парыгин

Мы обозначаем понятием "личность" такой уровень психического развития человека, который позволяет ему управлять и обстоятельствами своей жизни и самим собой

Л.И. Божович

Приверженцам традиционной религии или людям, сторонящимся духовных вопросов, следует иметь в виду, что изложенное в этой книге может показаться им неприемлемым, в этом случае не стоит ее читать. Учение излагается человеком, всерьез посвятившим себя изучению духовности, ищущим Бога и Просветления. Путь к Просветлению через радикальную истину труден и требует отказа от существующей системы убеждений. Только после этого приходит откровение об абсолютной реальности как Высшем "Я".

Д. Хокинз [Хокинз, 2010, с. 4-5].

Видеть все вещи в Боге, сделать из своей жизни движение к идеалу, жить благодарностью, сосредоточением, кротостью и мужеством: в этом удивительная точка зрения Марка Аврелия.

Анри Амьель

Наша жизнь – следствие наших мыслей; она рождается в нашем сердце, она творится нашей мыслью. Если человек говорит и действует с доброю мыслью – радость следует за ним как тень, никогда не покидающая.

"Дхаммапада"

Жизнь – не страдание и не наслаждение, а дело, которое мы обязаны делать и честно довести его до конца.

Алексис Токвиль

Призвание каждого человека в духовной деятельности – в постоянном искании правды и смысла жизни.

А. П. Чехов

В чем смысл жизни? Служить другим и делать добро.

Аристотель

К чему бы мы ни стремились, каковы бы ни были частные задачи, которые мы сами себе ставим, мы в последнем счёте стремимся к одному: к полноте и завершённости... Мы стремимся стать сами вечной, завершённой, и всеобъемлющей жизнью.

Виктор Франкл

Это есть смысл нашего пребывания на земле: мыслить и искать и вслушиваться в дальние исчезнувшие звуки, так как за ними лежит наша истинная родина.

Герман Гессе

Одно какое-нибудь дело, постоянно и строго выполняемое, упорядочивает и все остальное в жизни, все вращается вокруг него.

Делакруа

Нельзя ради жизни терять смысл жизни.

Децим Юний Ювенал

Истинный Свет – тот, что исходит изнутри человека и открывает тайны сердца душе, делая ее счастливой и согласной с жизнью.

Джебран Халиль Джебран

Человек, который ограничен в сердце и мыслях, склонен любить в жизни то, что ограничено. Тот, у кого ограничено зрение, не может видеть дальше длины одного локтя на дороге, по которой он идёт, или на стене, о которую он опирается своим плечом.

Джебран Халиль Джебран

Те, кто озаряет жизнь других, не останутся сами без света.

Джеймс Мэтью Барри

Смотри на каждую утреннюю зарю, как на начало твоей жизни, и на каждый закат солнца, как на конец ее. Пусть каждая из этих кратких жизней будет отмечена каким-нибудь добрым поступком, какой-нибудь победой над собой или приобретенным знанием.

Джон Рескин

Два смысла в жизни – внутренний и внешний,

У внешнего – семья, дела, успех;

А внутренний – неясный и нездешний –

В ответственности каждого за всех.

И. М. Губерман

Кто может наполнить каждое мгновение глубоким содержанием, тот бесконечно продлевает свою жизнь.

Изольда Куриц

Поистине нет в жизни ничего лучше, чем помощь друга и взаимная радость.

Иоанн Дамаскин

Лишь тот достоин жизни и свободы, кто каждый день за них идет на бой.

Иоганн Вольфганг Гете

Если бы Бога не существовало, его следовало бы выдумать.

Вольтер

Ад мог быть придуман только людьми и для людей, сжигаемых ненавистью и жаждой мести.

П. Лафарг

Люди не ангелы, сотканные из одного света, но и не овцы, которых следует гнать в одно стадо.

В.Г. Короленко

Приближайтесь к Богу не обрядами и церемониями, а внутренними чувствами. Небеса – это не место и не время.

Ф. Найтингейл

Наиболее суеверные эпохи были всегда эпохами самых ужасных преступлений.

Вольтер

Если бы Иисус Христос явился сегодня, никто бы не стал его распинать. Его бы пригласили к обеду, выслушали и от души посмеялись.

Т. Карлейль

*Почему не поднять голос против злодеев прошлого, знаменитых основоположников суеверия и фанатизма, тех, кто впервые схватил на алтаре нож, чтобы отдать на заклятие строптивых, не желающих принять их воззрения.*

Вольтер

*Тот, кто желает увидеть живого Бога, пусть ищет Его не на пустом небосводе собственного разума, но в человеческой любви.*

Ф.М. Достоевский

*Сознание одного человека может воздействовать на поведение другого или на погоду, то есть сознание – активный участник формирования физической реальности. При этом особенностью коллективного сознания будут многократно усиленные возможности любого экстрасенса или колдуна. Все больше ученых начинает признавать тот факт, что сознание является физическим фактором, влияющим на ход стихийных процессов. С этим начинают связывать заметное увеличение сейсмической активности и природных катаклизмов. По мнению ученых-физиков А.Е. Акимова и В.Н. Бинги, индивидуальное сознание способно производить изменения структуры пространства-времени, то есть существовать как особого рода торсионный фантом.*

В.Ю. Рогожкин ("Эниология", 2000).

*Человек живет настоящей жизнью, если счастлив чужим счастьем.*

Иоганн Вольфганг Гете

*Жизнь подобно морским водам освежает лишь тогда, когда восходит к небесам.*

Иоганн Рихтер

*Жизнь человеческая подобна железу. Если употреблять его в дело, оно истирается, если же не употреблять, ржавчина его съедает.*

Катон Старший

*Никогда не поздно посадить дерево: пусть плоды не тебе достанутся, но радость жизни начинается с раскрытия первой почки посаженного растения.*

К. Г. Паустовский

*Что дороже – славное имя или жизнь? Что умнее – жизнь или богатство? Что мучительнее – достигать или утрачивать? Вот почему великие пристрастия неизбежно ведут к большим потерям. А неумное накопление оборачивается огромной утратой. Знай меру – и не придется испытать стыд. Умей остановиться – и не столкнешься с опасностями и сумеешь прожить долго.*

Лао-цзы

*Кратчайшее выражение смысла жизни может быть таким: мир движется и совершенствуется. Главная задача – внести вклад в это движение, подчиниться ему и сотрудничать с ним.*

Л. Н. Толстой

*Спасение не в обрядах, таинствах, не в исповедании той или иной веры, а в ясном понимании смысла своей жизни.*

Л. Н. Толстой

*Я уверен, что смысл жизни для каждого из нас — просто расти в любви.*

Л. Н. Толстой

*В природе все мудро продумано и устроено, всяк должен заниматься своим делом, и в этой мудрости – высшая справедливость жизни.*

Леонардо да Винчи

*Величайший изъян жизни – вечная ее незавершенность из-за нашей привычки откладывать со дня на день. Кто каждый вечер заканчивает дело своей жизни, тому время не нужно.*

Луций Анней Сенека (Младший)

*Для занятого делом день не бывает слишком долгим! Продлим себе жизнь! Ведь и смысл, и главный признак ее – деятельность.*

Луций Анней Сенека (Младший)

*Смысл жизни в красоте и силе стремления к целям, и нужно, чтобы каждый момент бытия имел свою высокую цель.*

М. Горький

*Задача жизни не в том, чтобы быть на стороне большинства, а в том, чтобы жить согласно с внутренним, создаваемым тобою законом.*

Марк Аврелий

*Не делай того, что осуждает твоя совесть, и не говори того, что не согласно с правдой. Соблюдай это самое важное, и ты выполнишь всю задачу своей жизни.*

Марк Аврелий

*Нужно, чтобы каждый человек нашел для себя лично возможность жить жизнью высшей среди скромной и неизбежной действительности каждого дня.*

М. М. Пришвин

*Следуй за своим Сердцем, пока находишься на земле, и постарайся сделать так, чтобы хотя бы один день твоей жизни был совершенным.*

Мудрость Древнего Египта

*Красота заключается не в отдельных чертах и линиях, а в общем выражении лица, в том жизненном смысле, который в нем заключается.*

Н. А. Добролюбов

*Назначение человека – служить, и вся жизнь наша есть служба. Не забывать только нужно того, что взято место в земном государстве затем, чтобы служить на нем Государю Небесному и потому иметь в виду Его закон. Только так служа, можно угодить всем: Государю, и народу, и земле своей.*

Н. В. Гоголь

*Постоянный труд есть закон как искусства, так и жизни.*

Оноре де Бальзак

*Смысл жизни – самовыражение. Проявить во всей полноте свою сущность – вот для чего мы живём.*

Оскар Уайльд

*Достаточно мгновения, чтобы стать героем, но необходима целая жизнь, чтобы стать достойным человеком.*

Поль Брюла

*Все люди и все события твоей жизни пришли в нее потому, что ты их притянул. Теперь тебе надо выбрать, как с ними поступить.*

Ричард Бах

*Большая часть нашей жизни уходит на ошибки и дурные поступки; значительная часть протекает в бездействии, и почти всегда вся жизнь в том, что мы делаем не то, что надо.*

Стендаль

Жизнь – чистое пламя; мы живем с невидимым солнцем внутри нас.

Томас Браун

Лучшая часть жизни праведного человека – это его небольшие, безымянные и всеми позабытые поступки, вызванные любовью и добротой.

Уильям Уордсворт

Единственное счастье в жизни – это постоянное стремление вперед.

Эмиль Золя

Каждый человек рождается для какого-то дела. Каждый, кто ходит по земле, имеет свои обязанности в жизни.

Эрнст Миллер Хемингуэй

Все решает человеческая личность, а не коллектив, элита страны, а не ее демос, и в значительной мере ее возрождение зависит от неизвестных нам законов появления больших личностей.

В.И.Вернадский

Мы, Гольбасто Момарен Эвлем Гердайло Шефин Молли Олли Гой, могущественный император великой Лилипутии, отрада и ужас Вселенной, самый мудрый, самый сильный и самый высокий из всех царей мира, чьи ноги упрутся в сердце земли, а голова достигает солнца, чей взгляд приводит в трепет всех земных царей, прекрасный, как весна, благостный, как лето, щедрый, как осень, и грозный, как зима...

Дж. Свифт ("Гулливер в стране лилипутии")

Состояние личности (Я) феноменологически может быть описано как когерентная система ощущений, связанных с определенным объектом, а операционно – как когерентная система типов поведения; прагматически речь идет о системе ощущений и чувствований, которая определяет соответствующую систему типов поведения.

Э.Берн [Берн, 1992, с. 9]

Индивидуализм видит человека в его соотносительности с самим собой, коллективизм же вообще не видит ЧЕЛОВЕКА. Он рассматривает лишь "общество". В индивидуализме лицо человека искажено, в коллективизме оно закрыто

М. Бубер [Бубер, 1989, с. 90].

У Л. С. Выготского и Д. Б. Эльконина, как и у М. Бубера, Я изначально также следует из Ты. Но в рассуждениях последнего имеется и другой смысл, поскольку Ты у него – не только антропологическая и психологическая проблема, но и проблема теологическая ("Вечное Ты")

В. П. Зинченко, Е. Б. Моргунов [Зинченко, Моргунов, 1994, с. 328].

Краеугольной проблемой современной науки и философии как форм общественного сознания является проблема человеческой личности, сущности и социальных условий ее актуализации, поскольку целью развития человека является реализация личности как самосознающего начала Вселенной.

**(1)** Проблематику человеческого существования можно рассматривать в понятийном поле: "Я", не-"Я" (внутреннее – внешнее, субъект – объект) и граница между ними. Данная схема отражает феномен фундаментального несовпадения полярных членов триады, которое обнаруживается в понятии границы, имеющей парадоксальное содержание, ибо невозможно сказать определенно, какому из двух полярных членов триады она принадлежит – первому, второму, им обоим одновременно, либо ни тому, ни другому [Лосев, 1983].

"Я" человека в силу этого двойственно, ибо, с одной стороны, "Я" и не-"Я" взаимно прозрачны (поскольку граница между ними принадлежит им обоим), а с другой – "Я" оппозиционно к не-"Я" (в той мере, в какой граница выступает как нечто самостоятельное).

Так, "Я" выступает как нечто самостоятельное, обособленное и самодостаточное, как нечто, посредством чего человек может свободно и автономно принимать решения и проявлять свою свободную волю, в идеале находящуюся выше детерминизма мира. Одновременно "Я" является результатом онто- и филогенетического развития, поэтому человеческое поведение обуславливается внешней средой и проистекает из множества жизненных факторов (а также из обусловленных ими психолого-мировоззренческих установок), генетически предшествующих этому поведению, а его "Я" в данном случае можно определить как то, что "случается". Здесь "Я" следует понимать как флуктуационную точку пересечения "экзистенциальных полей" в пространстве природного и социального космосов, характеризующую колоссальным событийным накалом, мимолетностью и динамизмом. Мы видим, что в этом смысле Я не является чем-то самодостаточным и уникальным, оно – "перекресток" функций среды.

Данный вывод подтверждается так называемым парадоксом развития (возникновения или телеологическим парадоксом), заключающемся в том, что, если нечто новое (в нашем случае – "Я") возникает из старого, то оно уже должно содержаться в нем в потенциально-возможном, виртуальном состоянии и, поэтому, не является "радикально" новым в полном смысле этого слова. Следовательно, "Я" должно пониматься как содержащее в себе целый мир, который как целостность эволюционно предшествует "Я".

Однако "Я" как нечто свободное и автономное должно быть выше детерминизма мира, быть "вне мира", быть, как пишет В. Франкл, самотрансцендентным, самоотстраненным [Франкл, 1990]. Ибо если "Я" человека, как было показано выше, определяется через внешнюю среду (то есть через мир), то самотрансценденция "Я" означает и отстраненность от мира в целом. Другими словами, быть "истинным" "Я" – значит быть выше мира, происходить из не-мира, отождествлять себя с тем, что миром как нечто существующим не является.

Попытки такого понимания личности характерны для некоторых психологов, которые полагают, что источник личности следует искать не внутри объекта, а в ее отношениях с другими объектами в окружающей среде [Марков, 1982, с. 239]. Здесь "личность выносятся за рамки не только индивидуального субъекта, но и актуальных связей этого субъекта с другими индивидами, за пределы совместной деятельности с ними" [Психология развивающейся личности, 1987, с. 13-15]. Личность при этом можно трактовать как совокупность отношений человека к самому себе как некоему "другому" [Ильенков, 1979, с. 183-237].

**(2)** Если базовым основанием кристаллизации "Я" является человеческое мышление, идеальная сфера мысли, то быть "Я" в этом контексте мыслить себя вне связи с миром, то есть мыслить нечто, являющееся "превыше мира". С другой стороны, "Я" человека возвращается на основе мира, в его недрах, а поэтому не имеет самобытного существования. Здесь человеческое Я как бы растворено в мире и отсутствует в строгом понимании как нечто самодостаточное, аутентичное и сводимое только к самому себе.

Вышеприведенная двойственность "Я" делает человека мыслящего парадоксально-антиномичной сущностью, актуализирующей на границе двух ипостасей "Я" и сочетающей в себе амбивалентные, взаимоисключающие тенденции, известные как древним, так и современным мыслителям. С одной стороны, человек жаждет стать "Я" (чем-то обособленно-самостоятельным), а с другой – не прочь откатиться от своего "Я" как инструмента выбора и ответственности, стремясь возратить "утраченный рай" абсолютного единства со средой своего существования, некоторый намек на которое нам дает состояние эмбриона в материнском организме, с которым этот эмбрион составляет симфоническое целое.

П.А. Сорокин, исследуя проблему "преступления и наказания" в примитивных социумах, писал, что для дикаря вопрос о наказании не является актуальным, ибо он реагирует только на то, что непосредственно входит в орбиту настоящего момента его жизнедеятельности. Дикарь почти не способен мыслить о будущем, существуя в экзистенциальном пространстве "рая" – "здесь и теперь" (не-"Я"), будучи интегрированным в свой социум и не обладая способностью к рефлексии. То есть, дикарь лишен "Я" и практически не имеет возможности посмотреть на себя со стороны. По мере развития процессов социально-экономической поляризации патриархальный космос примитивных сообществ распадается, порождая социально-классовую стратификацию, активизирующее индивидуально-личностное бытие, устремленное в будущее, когда актуальная данность дополняется потенциальной возможностью, обнаруживая состояние "фундаментальной тревоги", которую Ф. Перлз определил как "бреешь между сейчас и тогда".

Человек постепенно возвращает свое "Я" и начинает действовать как нечто обособленное от мира, эгоцентричное, внутренне расколотое и насквозь конфликтное существо, что, в свою очередь, ложится тяжелым бременем на всю его жизнь. Однако, как пишет Э. Фромм в книге "*Психоанализ и религия*", человек стремится преодолеть свой внутренний разлад, он мучим желанием "абсолютности", той гармонии, которая бы разрушила проклятие, отчуждающее его от природы, самого себя, других людей.

Можно сказать, что развитие Вселенной идет по пути возвращения "активных точек" пространства и времени – человеческих "Я", которые изначально погружены в некое "вселенское Я" и, по существу, не имеют самостоятельного значения.

**(3)** Человека делает человеком способность мыслить (мыслить отвлеченно, абстрактно, логично), что позволяет ему посмотреть на себя со стороны и соотносить самого себя с миром, то есть иметь идею о своем "Я". Вопрос о том, что есть "Я", является основным вопросом человеческой жизни, а процесс его решения (то есть само осознание) – ее основной формой.

Рассуждая о происхождении "Я", мы обнаруживаем парадокс развития и говорим, что "Я" – развивающееся из мира, являющееся этим миром – не есть нечто независимое, воле изъявляющее, способное совершать свободный выбор. Ибо если "Я" вытекает из мира, то любой поступок "Я" проистекает из этого же мира. Но тогда, если "Я" не является уникальным, то оно случается в точке пересечения отдельных видов биосоциальной активности, когда осознание человеком себя фрагментарно и привязано к конкретной ситуации, в которой он играет ту или иную роль – отца, сына, покупателя, директора... Рассуждая таким образом о своем "Я", человек рано или поздно приходит к выводу, что его "Я" не существует, что он – "зомби", что для того, чтобы быть "Я", ему необходимо обрести независимость, свободу от детерминации со стороны мира, быть выше мира, иметь происхождение не от мира сего. Это первый вывод, который делает человек, исследующий вопрос о своем "Я" в контексте его происхождения.

Но остается еще вопрос соотношения "Я" и мира. После того, как человек познает парадокс возникновения и поймет, что "Я" есть мир, он рано или поздно задается вопросом о происхождении мира. Говоря о мире, человек понимает, что определить мир он может только тогда, когда сравнит, соотнесет его с нечто другим, отличным от мира, с тем, что этим миром не является. То есть, при логическом определении мира его необходимо соотносить с Ничто, или "X". Поэтому, если человек осознает себя как "Я", как нечто автономное и свободное (а поэтому абсолютное), то он, пребывая в мире, должен отождествить "Я" с не-миром, с X, Абсолютом.

**(4)** Абсолютное тождественно самому себе, уникально и неповторимо, отстраненное от мира и поэтому, как писал Гегель, "простая исходная тождественность абсолютного неопределённая, или, вернее сказать, в этой тождественности растворяется любая определенность сути и существования, или бытия в целом..." [Гегель Г. *Энциклопедия философских наук, т. 2, с. 173*].

Если Абсолютное тождественно только себе, то в этом понимании оно является нечто неопределенное, ибо процесс определения предполагает процедуру соотношения, сравнения определяемого предмета с чем-то. Однако, если Абсолютное невозможно соотносить ни с чем, то получается, что оно уже определяется, конкретизируется ("овеществляется") посредством свойства быть неопределенным и "несравненным". В этом случае Абсолютное противоречит своему статусу и поэтому, чтобы перестать быть определенным через неопределенность, логически "должно" включиться в процесс сравнения с иными предметами и должно при этом быть определяемым, то есть быть подобным одному из предметов мира. А для этого Абсолютное "вынуждено" постоянно "вращаться" между двумя своими статусами – неопределенностью и определенностью, пересекая некую ГРАНИЦУ, которую на Востоке называют "Тайцзи", "*Великий Предел*".

Мы видим, что Абсолютное обнаруживает три ипостаси – неопределенную, определенную и границу между ними, около которой Абсолютное обращается. Здесь Абсолютное можно соотносить со "словом" А. Ф. Лосева (полагающимся между субъектом и объектом познания [Лосев А. Ф. *Философия имени, с. 19-22*]), а также с сущностью, которая "стоит посередине между бытием и понятием" [Ленин В. И. *ПСС, т. 29, с. 116*].

Однако, Абсолютное как нечто уникальное является не только надмировым, но и, одновременно, мировым явлением, поскольку предметы мира концептуально объединяются в классы предметов посредством отделения (абстрагирования) от их специфических свойств на основе некоего общего для них свойства [Горский, 1985].

Итак, Абсолютное в виде "Я" "пребывает" вне мира, является миром и полагается как граница "Я" и мира.

Возвращаясь к проблеме "Я", повторимся, что человек является "Я" как нечто произвольно-автономное только тогда, когда он думает об Абсолюте, когда он отождествляет, идентифицирует себя с ним. Во всех остальных случаях человеческого Я в этом смысле просто нет, а есть только отдельные функции ("роли") мира. Но, осознавая себя Абсолютом и одновременно действуя в мире и являясь этим миром, Я попадает в двойственное,

парадоксальное положение, ибо два аспекта человека ("Я вне мира" и "Я как мир") логически исключают друг друга. Поэтому "Я" человека оказывается парадоксальным. Это один из основных выводов вышеизложенных размышлений. И если "Я" есть венец человеческого бытия, то таковым одновременно является Абсолют и парадокс.

**(5)** Итак, человек способен осознать Абсолют и быть "Я" только в том случае, когда он способен мыслить запредельное, парадоксальное. Мы видим, что на определенном уровне развития Вселенной в ней непостижимым образом "пробуждается" некая точка,доросшая до уровня внутренней расколотости, парадоксальности, посредством чего она начинает осознать себя как человеческое Я.

Это осознание означает: во-первых, что человек обладает волей; во-вторых, одновременно с пробуждением воли, делающей человека автономно-независимым, определенным и обнаруживающим "Я", воля которого обращается вспять, по своей природе действуя "от противного", словно дракон, кусающий свой хвост, – данное Я начинает отрицать себя, осозная себя как нечто нереальное, не подлинное, начинает мыслить себя в связи с неким подлинным запредельным "Я". Налицо два момента: наличие определенности и воли, которые исполнены духом самоотрицания, что мы покажем ниже.

Что касается определенности, то в философии бытует такая сентенция: определить что-то, значит ограничить данное что-то, а ограничение – это отрицание (С. Н. Булгаков). Поэтому определять себя как "Я" – значить ограничивать себя и, в конечном итоге, отрицать себя, ибо определить предмет, значит соотнести его с неким множеством, в орбите которой он "вращается", а поэтому отрицать этот предмет во имя утверждения внешнего во отношении к нему множества (класса) предметов, когда определяемый предмет как бы логически "вырождается", утрачивает уникальность и определенность, ибо оказывается, что всё, чем он характеризуется, присуще и некоторым другим предметам. Уникальным может быть только Абсолют как нечто неповторимое и запредельное. Отсюда и сам акт определения человеком своего "Я" через соотнесение его с внешними предметами есть отрицание этого "Я" как нечто уникального.

Таким образом, можно говорить о парадоксе "определения неопределяемого", который заключается в том, что мы не можем определить неопределяемое, то есть Абсолютное. Но одновременно не можем не определить его. Если мы скажем, что Бог не определяем нами, то уже определяем Его данным правилом быть неопределяемым. Как писал Гегель, "если мы нечто определяем как предел, то мы уже выходим за данный предел".

Что касается воли, то она, как выразитель автономно-свободного начала, есть сущность уже по своему определению запредельная, внемировая. Данный вывод можно проиллюстрировать соображениями П. В. Симонова, творца информационной теории эмоций. Он пишет, что воля, в отличие от феноменов нашего инерциального мира, где тела от толчка ускоряются, а перед препятствием замедляют свое движение, проявляет неинерциальные (запредельные) свойства: от толчка она замедляется, а перед препятствием эскалируется. Здесь воля действует "от противного": она атрофируется вне препятствий и усиливается при их наличии. Так ведут себя в мнимом неинерциальном мире тела с мнимой массой, подобной "корень квадратный из минус единицы". То есть, воля есть сущность "запредельная", отрицающая себя, и как только во Вселенной пробуждается "Я", обладающее свободной волей, оно использует волевой потенциал для самоотрицания, то есть для отрицания "неистинного Я" в "пользу" некоего истинного запредельного "Я", могущего выступать Первопричиной, или "Программатором" мира, характеризующимся парадоксальной природой, поскольку, действуя на мир, он Сам подвергается обратному воздействию уже потому, что включается в процесс действия. Отсюда проистекает христианское понятие "кенозис", означающее, что всякий акт Бога, направленный на мир, есть умаление Всевышнего.

Диалектическим антагонистом процесса развития воли является трансовый фон жизни, что иллюстрируется психологическими исследованиями феномена быстрого сна. Известно, что в состоянии гипнотического транса активно правое полушарие головного мозга человека [Каструбин, 1995], которое активно и в состоянии сна со сновидениями [Голубева, 1980, с. 44-53], где, кстати, имеет место активизация половой функции человека [Лаберж, 1996]. Таким образом, в состоянии быстрого сна, выступающего как программирующий суггестивный фактор, у человека формируются психологические установки, которые и определяют его дальнейшее поведение. Именно поэтому сюжеты сновидений выполняют роль пророчеств.

Как видим, мы, по сути, постоянно пребываем в состоянии "своеобразной постгипнотической драмы низшего уровня" [Психотерапия и духовные практики, 1998], то есть человек не является самосущным, самостоятельным существом, но действует как "загипнотизированный" внешней средой автомат. Отсюда можно заключить, что образно-метафорический аспект социальной действительности, преломленный в религии и искусстве, играет роль программатора человеческого поведения, представляя "отголоском" запредельного "Я", свободного от детерминизма мира.

**(6)** Итак, быть "Я" значит отрешиться от себя и мыслить о Абсолюте, "пребывать в Боге". "Личность – храм Божий, в который вселяется Господь" [Белый, 1911]: Вселюсь в них и буду ходить в них" (Левит 26, 12). Данный вывод подтверждается сущностью Христа, о которой в Евангелии от Иоанна сказано: "Я ничего не могу творить Сам от Себя. Как слышу, так и сужу, и суд мой праведен, ибо не ищу Моей воли, но воли пославшего меня Отца" (5, 30). "Если Я свидетельствую Сам о Себе, то свидетельство Мое не есть истинно..." (5, 31). "...Я сошел с небес не для того, чтобы творить волю Мою, но волю пославшего Меня Отца" (6, 38). "...Я пришел не Сам от Себя..." (7, 28). "...ничего не делаю от Себя, но как научил Меня Отец Мой, так и говорю..." (8, 28). "...Я всегда делаю то, что Ему угодно" (8, 29). "...видевший Меня, видел и Отца..." (14, 9). "Разве ты не веришь, что Я в Отце и отец во Мне? Слова, которые говорю Я вам, говорю не от Себя; Отец, пребывающий во Мне, Он творит дела" (14, 10).

В Индуизме мы встречаемся с нечто подобным. Так, в Бхагават-Гите можно прочесть, что высшим уделом живущих является удел самозабвенного служения Божеству, а цель жизни человека – стать орудием божественной воли. В Даосизме мы встречаемся с божественным принципом недеяния, отрицающим манипуляторно-индивидуальную природу человека во имя спонтанно-интуитивного поведения "истинно мудрого человека": "безмолвный, пребывает в недеянии, но всему причастен; невозмутимый, не управляет, а все содержит в порядке. То, что называю "недеянием", означает не опережать хода вещей; то, что называю "всему причастен", это следовать ходу вещей; то, что называю "все содержит в порядке", соблюдать взаимное соответствие вещей" [Литература древнего Востока, 1984, с. 228, 259]. В Буддизме целью человеческого существования является пробуждение

“высшей” природы. В ее рамках человек преодолевает противостояние “Я” и не-“Я”, принимая принцип “анатта” (отсутствие “Я”, квиетизм), отрицая желания и волю, обнаруживая “дзен” как выражение интуитивно-просветленного поведения, отвечающий состоянию самореализации (А. Маслоу), а также трансперсональному бытию (Ст. Гроф).

В общем, для человека, стремящегося стать “Я”, актуальным является процесс самоотстранения (самоотречения, спасения, освобождения, пробуждения, просветления, нирваны...) от мнимого, иллюзорного “Я” в пользу некоей “запредельной Сущности”. На практике упомянутый процесс имеет следующий вид. Мы формулируем тотальный отказ от своего “Я”, “ощущая” (“фиксируя”) наличие Высшего Я, которое “присутствует” в нас. На Востоке данная практика реализуется в призыве: “опустошись и Я тебя наполню”. На Западе в рамках Христианства с актом самоотстранения мы встречаемся, когда слышим молитвы, призывающие Святой Дух “прийти и вселиться в нас”.

Метод самотрансценденции отличается от мистических мистерий тем, что в нем наличествует не простой “призыв Божества”, но принцип расширения сознания до уровня парадоксального видения мира, ибо “ощущать”, “фиксировать”, мыслить запредельное – означает отражать его, используя формы, запредельные миру. Единственной же таковой формой является в плане образного мышления – Ничто, Пустота, Великий Предел, а в плане логического мышления – парадокс. Единственной же формой человеческой активности, способствующей “постижению” Ничто является трансцендентальная (то есть, запредельная, “пустотная”) медитация (в христианской аскетической антропологии – “чистая молитва”, где отсутствует как мысль, так и образ), позволяющая достичь “недуальности”, “разорвать узы концептуального мышления” [Хемфрейс, 1994, с. 131, 148], то есть отрешиться от принципа “Я”, став “истинно мудрым человеком”. Как говорят на Востоке, Бодхисаттва должен пребывать в совершенном знании, оставаясь в пустоте, его совершенное знание пусто, а мудрость зрит через “пустотность”.

Мотивационный же фактор, заставляющий медитировать, вытекает из сформированного парадоксального мышления, являющегося результатом развития концептуального мышления, которое неизменно приходит к парадоксу как логическому завершению своей эволюции.

Необходимо отметить, что став “Я” через причащение к Абсолюту (через обожение: “Бог содеялся человеком, дабы человек стал богом”, – читаем мы у Отцов христианской церкви), человек постигает и две другие ипостаси Абсолютного, то есть проникается полнотой реальности, соединяя *единое* (континуальное) и *множественное* (дискретное) в *Целое*, о чем в книге “Философия имени” писал А. Ф. Лосев.

Для того, чтобы воля человека достигла критического уровня развития и позволила его “Я” совершить акт самоотречения, она должна встретиться с принципиально непреодолимым препятствием, которое она стремится преодолеть во что бы то ни стало. Каково это препятствие? Оно должно проистекать из самой грандиозной задачи Вселенной, подвластной только Богу как абсолютной сущности. Что это за задача? Это задача по сотворению, разрушению или спасению мира. Сотворять или разрушать целый мир как будто бы нет необходимости, а вот задача по спасению мира является весьма актуальной. Не зря буддист дает обет “спасти все существа во Вселенной, сколько бы их ни было”. Отсюда проистекает понимание феномена “искупительной жертвы” Христа. Воля Христа достигла уровня задачи по спасению Вселенной, когда Его волевой потенциал достиг “критической меры”, что привело к акту самоотречения, посредством чего Сын человеческий поднялся до статуса запредельного “Я” – статуса Своего Отца. Мы видим, что задача Христа по спасению человечества была изначально принципиально невыполнимой, и именно в силу этого Он смог стать Богом.

**(7)** Вывод парадоксален. Человек обладает свободным “Я” только тогда, когда отказывается от своего “Я”, своей свободы. Данный вывод согласуется с Ж.-П. Сартром, писавшим, что человек бывает свободным только в условиях несвободы – в “концлагере, тюрьме, под пятой оккупантов”. Условия несвободы пробуждают волю как сущность, действующую “от противного”, как человеческое “Я”, совершающее тотальный отказ от себя, тотальное самоотречение, на грани которого обнаруживается истинная природа Человека, “умеющего умирать”. Как писал М. Монтень в “*Опытах*”, “размышлять о смерти, значит размышлять о свободе. Кто научился умирать, тот научился быть рабом. Готовность умереть избавляет нас от всякого подчинения. И нет в жизни зла для того, кто постиг, что потерять жизнь – не зло”. Смерть оказывается позитивным моментом нашей жизни, о котором всегда забывают. Л. Н. Толстой отмечал: “Удивительна непредвиденность людей, не думающих о смерти, а поэтому не думающих о жизни”. В Библии сказано: “если пшеничное зерно, падши в землю, не умрет, то останется одно, а если умрет, то принесет много плода”. В “*Алмазной сутре*” Буддизма сказано: “Я должен привести в уничтожение все существа. После же уничтожения живых существ в действительности ни одно существо не бывает уничтожено. И по какой причине?”

Таким образом смерть “Я” есть условие его жизни. Отсюда проистекает религиозно – мифологический комплекс “смерти – воскресения”, имеющий принципиально граничную природу. По сути, мы можем рассматривать два уровня “Я”, соотносящихся с Брахманом и Атманом Индуизма: “Я надмировое” и “Я как мир”. Данную координацию мы встречаем у В.С. Библера, который жизнь и смерть рассматривает в контексте корпускулярно-волнового дуализма, где обнаруживается парадоксальный факт: элементарная частица с одной стороны является корпускулой, то есть нечто, дискретным, ограниченным и локализованным в пространстве, а с другой – она волна, которая принципиально не имеет четкой пространственно-временной локализации, являясь континуальной сущностью, а поэтому как бы и не существует как нечто отдельное, определенное [Библер, 1975, с. 181-190]. Единство мира предполагает единство волнового и корпускулярного его аспектов (соотносящихся с потенциальной и актуальной бесконечностью), теоретически перманентно переходящих друг во друга через некую граничную точку, примиряющую их как противоположности, подобно тому, как, по мнению Д. Бома, сознание и материя взаимосвязаны и взаимозависимы, но между ними нет причинных связей; они представляют собой вложенные друг в друга проекции более высокой реальности, не являющейся ни материей, ни сознанием в чистом виде. Такой взгляд на вещи позволяет преодолеть классическую картезианскую парадигму мышления и познания мира и перейти к целостно-причинному холистическому миропониманию.

Подобным образом и два лика “Я” – дискретно-автономный (“Я запредельное”) и континуально-целостный (“Я как мир”) – постоянно трансформируются друг во друга в серии “сумеречных переходов”, подобно виртуальным частицам физического вакуума, актуализирующимся, очевидно, вследствие принципа “смерти-воскресения”.



Именно за счет логического самоотрицания пробудившееся "Я", переходя в не-"Я" (мир, природу), пересекает границу, отделяющую "Я" и не-"Я", в сфере которой обнаруживается "отблеск" Абсолюта (духа). Данную схему мы можем найти у Гегеля в учении об Абсолютном Духе, который проходит три диалектических уровня саморазворачивания: "Логика – Природа – Дух" ("в-себе-бытие" – "инобытие" – "для-себя-бытие").

**(8)** Граница, выступающая нейтральным, центральным моментом любого отношения, отражается в структуре логического суждения. Дело в том, что структура логического силлогизма универсальна и проистекает из структуры древнегреческого мифа [Юдакин, 1984, с. 141]. В данной структуре (субъект – связка – предикат) связка как граница между двумя логическими терминами имеет решающее значение и является логической и языковой универсалией, а возникновение логики как науки зависит от той роли, которую играет данная связка [Юдакин, 1984, с. 141].

Парадокс границы уловил М. М. Бахтин, писавший, что "человек никогда не совпадает с самим собой... истинная жизнь личности осуществляется как бы в точке этого несовпадения" [Как построить свое "Я", 1987, с. 115]. Новозаветный Бог говорит о Себе как о "начале и конце, Альфе и Омеге" (Откр. 1. 8): "Ибо все из Него, Им и к Нему" (Рим. 11, 36). Господь Кришна также определяет Себя как "начало, середину и конец всех творений" (Бхагавад-Гита, 6, 7). Здесь пространственно-временные границы Вселенной сакрализируются, обнаруживая парадокс развития, или возникновения, в контексте которого следствие одновременно проистекает из причины и не проистекает из нее, давая основание говорить о наличии так называемой целостной циклической причинности, в рамках которой причина и следствие не дифференцируются, переходя друг во друга и актуализируя перманентную границу данного перехода.

Механизм становления Я как мира имеет следующие концептуальные очертания. эволюцию человека и космоса можно понимать как таковую, которая начинается от некоего "нейтрального" центра (ГРАНИЦЫ) и проходит по пути расщепления его на "правый" и "левый" модусы, причем, левый модус представлен как потенциально-возможный (негэнтропийный) а правый – как актуально-действительный (энтропийный).

**(9)** Таким образом, мы можем говорить о трех фундаментальных сущностях, вскрытых нашим анализом: мир ("Я как мир", как юнговская Самость, выступающая регулирующим центром коллективного бессознательного), "Я" ("Я за пределами", нечто контрарное, противоположное миру), а также граница, которая интегрирует их "нераздельно и неслиянно". Граница как парадоксальная сущность отражается в понятии "эволюционной средине", или "переходной ступеньки" от одного качества к другому, в сфере которой старого качества уже нет, а нового – еще нет [Андреев, 1988, с. 281-296]. Ее Аристотель, Гегель и иные философы называли "средним термином" по отношению к понятиям, которые фиксируют изначальное и завершающее качественное состояние объекта, развитие которого анализируется.

В экзистенциалистическом понимании человеческая реальность рассматривается как имеющая принципиально промежуточный характер, как таковая, которая зависит от чего-то иного, что уже не есть человек. Экзистенция как граничная сущность понимается философами как нечто внутреннее, которое постоянно переходит во внешнее предметное бытие, выражающее собой "неподлинное существование".

Здесь уместно вспомнить схему перехода к подлинному существованию, которую разработал С. Кьеркегор. Он выделил три основные стадии восходящего движения к "подлинному существованию", то есть к экзистенции: эстетическую, этическую и религиозную. Принцип эстетической стадии – детерминация внешним и ориентация на наслаждение. Принцип этической стадии – долг. Это уже самоопределение субъекта, осуществляемое рассудочным образом. Данная абстрактность морального закона преодолевается только на религиозной стадии существования, когда человек невероятным усилием воли отказывается от прежних привычек, принимает страдание как принцип существования, приобщаясь к доле распятого Христа [Современная западная философия, 1991, с. 338]. При этом человеческое существование оказывается насквозь парадоксальным. Э. Гуссерль, творец феноменологической редукции (в которой на первый план выдвигается смысловая связь сознания и мира и рассмотрение через нее всех многообразных отношений человека и мира, что, к стати, мы и используем в своем анализе), говорит о парадоксе человеческой субъективности, которая одновременно есть и конституирующий мир субъект, и существующий в мире объект, а также расширяется до парадокса универсальной интерсубъективности, которая как человечество, заключающее в себе всю совокупность объективного, есть часть мира и в то же время конституирует весь мир. Как видим, экзистенциалистское понимание проблемы человека во многом созвучно нашей концепции трансцендентальной природы человеческой личности.

**(10)** Анализ трансцендентной природы человеческой личности обнаруживает по крайней мере три аспекта данной природы, которые отвечают трем главным формам бытия материи – времени, пространству и движению.

Идея *хрональной трансценденции* человеческого Я находит свое мировоззренческое воплощение в ориентальном представлении о реинкарнации как принципе хрональной непрерывности сущности человека – его вечной души, которая преодолевает принцип времени.

*Пространственная трансценденция* человеческого Я реализуется в плоскости представлений об Абсолютной сущности (Боге), трансцендентной жизненному *пространству* мира и полностью свободной от него.

Идея *динамической трансценденции* Я может быть проанализирована в нашей концепции человеческого Я как сущности принципиально надситуативной, погруженной в систему ценностных ориентаций (идеалов), нацеленных в будущее. То есть, быть трансцендентным времени, значит зависеть не от прошлого (или настоящего), а будущего, в сфере которого времени еще предстоит актуализироваться.

Таким образом, для того, чтобы преодолеть парадокс развития и понять Я человека как трансцендентную сущность, которая обнаруживает принципиальную генетическую и причинную "отверженность" человека от мира, можно предположить, что человеческое Я кристаллизуется в будущем, как отстраненный от настоящего и погруженный в будущее идеальный момент мотивации поведения человека.

Это потенциальное (виртуальное, идеальное) будущее проявляет способность мотивировать поведение человека. Данная мотивация и детерминация будущим настоящего конституируется в виде *свободы* как надситуативной активности и надмировой сущности (воли).

Таким образом, Я человека (как высшая ценность, как источник активности его поведения и высшая цель человеческого развития) есть идеальное будущее, которое оказывает влияние на настоящее, обнаруживая свободу как надситуативное поведение.

Итак, Я человека проявляет трансцендентную природу, реализуемую в трех бытийных плоскостях: времени (принцип реинкарнации), пространства (принцип Абсолюта), движения (принцип идеала).

Таким образом, для воспроизведения статуса человеческого Я как трансцендентной сущности необходима опора по меньшей мере на один из трех указанных принципов: реинкарнации, Абсолюта или идеала. Последний есть репрезентированное идеальным образом будущее, выступающее мотивационным фактором настоящего поведения человека и проявляющее свободу как надситуативную активность, осуществляемую влиянием из трансцендентного будущего на настоящее.

Это понимание свободы и личности в целом отвечает идее "образа потребного будущего" Н. А. Берштейна, входит в понятную плоскость таких категорий, как "внутренняя преддетерминация", "опережающее отражение", П. К. Анохина, соответствует основным аспектам информационной теории эмоций П. В. Симовова и т.д.

**(11)** Очертания вышеприведенной архитектоники мироздания включают в себя *человека, целостную, граничную, трансцендентальную, абсолютную сущность, которая одновременно оказывается всем мирозданием и каждым его конструктором в отдельности*, что согласуется с антропными космологическими аргументами. Единство человека и мира, как и бытия и сознания, находит отражение в антропном принципе, который исходит из понимания человека как активной и органичной части космоса и Вселенной. Антропный принцип (антропные космологические аргументы, принцип космологического дополнения), основывается на факте, установленном астрофизиками: возникновение разумной жизни вытекает из структуры физического мира и особенностей его развития. Но вероятность возникновения этой структуры приближается к нулю, поэтому следует предположить, что или одновременно существуют все возможные миры, в одном из которых имело место совпадение, согласование множества факторов и величин, или что наличествует некий скрытый принцип, организующий Вселенную определенным образом, в которой целое и часть оказываются тождественными, поэтому все множество ее элементов должно выступать проекцией Единой Сущности, иначе эти элементы не могли быть столь гармонично согласованными друг с другом. В заключении приведем слова Поля-Валери, отвечающие всему вышесказанному: "творец – это тот, кто творим".

**(12)** Кроме удивления чудесным и парадокса, на крыльях которого человек поднимается к престолу Абсолюта, кроме ментальной способности человека осознать Абсолют как наиболее абстрактную категорию, которую выработало человечество, – кроме этих качеств познать Абсолют позволяет эмпатия.

Эмпатия, которая является одним из существенных механизмов актуализации творческих способностей, выступает универсальным механизмом всякого творчества, без эмпатии в творчестве не может быть получен новый результат. Под эмпатией здесь понимается "жизнь в образе", "перенесение", "вживание", "вчувствование", "первоплощение", "идентификация" и т.д. Специфичным для эмпатии является механизм "мысленного перенесения себя – своего реального "Я" – в ситуацию того объекта, в образ которого вживаются. В результате проекции реальное "Я" оказывается вынесенным за пределы реальной ситуации творца, его пространственно-временных координат в воображаемую для него ситуацию" [Басин, 1987; Брагина, Доброхотова, 1988, с. 189].

Отметим, что эмпатия является условием не только актуализации человека как творца, но и осуществления акта трансценденции, вознесение этого творца в лоно Абсолюта. Эмпатия также предстает условием сопереживания и сострадания и, наконец, любви: как писал Гегель, "искренняя сущность любви заключается в том, чтобы отказаться от осознания самого себя, забыть себя в другом "я", и однако, в этом же исчезновении и забвении впервые найти самого себя и владеть самим собой" [Гегель, сочинения, т. 13, с. 107].

Как писал Э. Фромм в книге "Анатомия человеческой деструктивности", "...все человеческие страсти, "хорошие" и "дурные", следует понимать не иначе как попытку человека преодолеть собственное банальное существование во времени и перейти в трансцендентное бытие" [Фромм, 1994, с. 27].

**(13)** Абсолют – есть наиболее фундаментальным порождением и одновременно откровением человеческой цивилизации. Онтологические и гносеологические основания Абсолюта проистекают из ощущения и осознания человеком границы своего бытия в контексте пространства, времени и движения.

Абсолют есть результат человеческой рефлексии как абстрактно-логической процедуры разделения "Я" и не-"Я", внутреннего и внешнего, мира и человека.

В примитивных цивилизациях человек еще не вполне выделял себя из социально-природной среды своего существования. В определенном понимании он был слит со своим социально-природным космосом и воспринимал окружающий мир как чувственное целое. На этом уровне пралогического мышления человек практически не дифференцировал дискретное и континуальное, часть и целое (принцип партиципации К. Леви-Стросса), причину и следствие, существо и имя, "Я" и не-"Я", внутреннее и внешнее.

Идея Абсолюта кристаллизовалась у человека вместе с развитием его личности, "Я" и мышления на этапе дифференциации в сознании человеческого существа внутреннего и внешнего, "Я" и не-"Я", на этапе становления рефлексии и абстрактно-логического мышления. Именно на этапе дифференциации внутреннего и внешнего в сознании человека он начал фиксировать категории различия и противоположности и выделять себя (как "Я", личность, идентичная только самой себе) из среды своего существования. Именно на этом этапе актуализируется идея влияния, причинно-следственной зависимости, дифференциации таких моментов, как причина и следствие, начало и конец, граница как принцип отделения "Я" от не-"Я", внутреннего от внешнего, актуального от потенциального, действительного от возможного, бытия от ничто.

Человек в процессе рефлексии начинает воспринимать мир как конгломерат разнообразных форм и принципов из организации в контексте оппозиции единого и множественного, части и целого, дискретного и континуального, причины и следствия, материального и идеального, способных переходить друг во друга и взаимно трансформироваться.

С другой стороны, дискретно-континуальные формы бытия и мышления человека требовали на уровне его рефлексии актуализации той реальности, которая бы, с одной стороны, умозрительным образом интегрировала бы все мыслимые формы бытия воедино, а с другой, – явилась бы причинным основанием как их в целом, так и каждой из форм в отдельности. Данная потребность проистекала из самого абстрактно-логического дискурса: если в рамках бытия обнаруживался принцип причинности, то должна быть причина бытия в целом. Если в рамках бытия обнаруживался принцип границы между внутренним и внешним, между отдельными формами бытия, то должно быть нечто, находящееся вне бытия как такового. Если все в мире взаимосвязано, то должна быть сущность (стихия, принцип), связывающий все воедино. Если бытие постигается чувственно и логически, то должно быть то, что выходит за рамки этих форм постижения и отражения бытия.

Одним словом, принцип границы, который актуализовался в человеческом сознании вместе со становлением человека как личностной, мыслящей сущности, требовал наличия формы реальности, которая бы выходила за границы, рамки этой реальности, получив при этом статус сверх-реальности, сверх-границы, то есть Абсолюта.

Таким образом, природа Абсолюта как и его гносеологическая функция – быть трансцендентной сущностью. С другой стороны, понятие сверх-границы требовалось для логической актуализации самого понятия границы, которая на основании принципа дуального построения логических категорий требовало противного самому понятию "граница" понятия. Сама аксиоматическая сущность логики (аксиомы временного порядка в космологии<sup>390</sup> и др.) требовала сущности, преодолевающей аксиоматическую природу логики.

Итак, Абсолют есть трансцендентная реальности сущность. Данная трансцендентальность проявляется во всех формах социального бытия. Так, культура в определенном смысле есть также трансцендентальная сущность как попытка преодоления человеком с одной стороны природно-материальной реальности, а с другой, идеальной реальности: культура осуществляется как преодоление материального в форме культурных артефактов, сокращенных по идеальным образцам; культура также осуществляется как преодоление идеального посредством его овеществления, объективизации при помощи материальных средств. Культура, наконец, всегда ищет выход за границы как материального, так и идеального; она есть область, где эти последние соединяются.

**(14)** В этом контексте важным аспектом жизнедеятельности человека выступает феномен **амбивалентности (дипластии, знантисемии)**. Анализ научной литературы показал, что термин "амбивалентность" – важное понятие в психоаналитических теориях личности (Г. Кляйн, М.Ш. Магомед-Эминов, Г. Нюнберг, Ф. Рима, Дж. Стивенс, З. Фрейд, А. Фрейд), гуманистической психологии (К. Роджерс, Ф. Перлз, В. Франкл и др.), в теории психологического поля К. Левина и др. Главными аспектами данного феномена являются такие составляющие [*Магомед-Эминов, 1998, Михеева, 1991; Рима, 1998; Роджерс, 2000; Собчик, 1998; Стивенс, 1996; Франкл, 1997; Фрейд, 1998*]: 1. Одновременность двойственности явлений внешней реальности или внутреннего мира, когда каждому базовому свойству человека для осуществления гармонии и равновесия отвечает свойство противоположного признака. 2. Взаимно непримиримые противоположности мотивационной, аффективной, поведенческой сфер личности характеризуются адекватными друг другу силой и объемом. 3. Сосуществование противоположностей в форме двойственных тенденций, определяемых сознательными и несознательными аспектами человека. 4. Умеренная амбивалентность способна к интеграции свои составляющих, когда становление личности происходит в конструктивном, позитивном, гармонизированном ритмоцикле; избыточная амбивалентность почти не интегрируется, потому развитие личности происходит с преобладанием несгармонизированных и даже патологических процессов.

Таким образом, амбивалентность личности выступает свойством (а также и условиями существования), которое реализуется в процессе сосуществования равных по потенциальности и неприемлемых противоположных желаний, чувств, мыслей, действий, установок по отношению к внешнему или собственному, внутреннему миру, что на функционально-феноменологическом уровне закрепляется в мотивационной, аффективной и поведенческой сферах человека. М.Ш. Магомед-Эминов сущность мотивационной амбивалентности понимает как "циклический навязчивый процесс, который состоит из попыток локального удовольствия и частичного наказания", подчеркивая при этом решающее значение Эго-позиции (сознательное, самостоятельное, свободное Я) в функционировании этой составляющей амбивалентности, которая "может продолжать находиться в состоянии амбивалентного колебания, сделать выбор в интересах одного из вариантов, или попробовать перейти к реализации контакта без сознательного принятия решения" [*Магомед-Эминов, 1998, с. с. 52*].

Амбивалентность **разрешается посредством трансцендентной позиции человека**. Трансцендентность человеческой личности выступает важнейшим механизмом преодоления (балансирования) фундаментального психологического состояния человека – амбивалентности, поскольку индивид, как полагают, не может одновременно реализовывать два разнонаправленных побуждения (состояния), осуществлять действия, которые отрицают друг друга, без специальной руководящей системы, которая организует приоритеты жизненной активности.

Кроме того, толерантность [*Лекторский, 1999*], "Терпимость, как фундаментальное свойство личности, – подчеркивает А. А. Реан, – это не только противоядие, фактор сдерживания агрессии, но и антипод агрессивности как личностной готовности к агрессии" [*Реан, 1999, с. 230*]. При этом данная терпимость, или доброжелательность, является образцом поведения гуманистического мироощущения.

Терпимость реализуется на путях амбивалентного же отношения человека к действительности, которое включает два противоположных аспекта – ассоциативность (эмпатия) и диссоциативность (трансцендентность). В случае эмпатии человек может быть терпимым к внешним стрессорным жизненным ситуациям, если имеет возможность эмпатийным образом интегрироваться в данную ситуацию, стать ее частью, идентифицировать себя с негативным жизненным опытом. С другой стороны, диссоциативное, трансцендентное (самотрансценденция) отношение также помогает пренебречь негативным жизненным опытом посредством дистанцирования человека от этого опыта. В этом отношении важной является концепция самотрансценденции человеческого существования (Ж.П. Сартр), получающая развитие в гуманистической психологии (А. Маслоу, В. Франкл). Так, В. Франкл писал, что "быть человеком – значит быть направленным не на себя, а на что-то другое" [*Франкл, 1990, с. 59*]. При этом амбивалентность может рассматриваться положительным эволюционно-поведенческим ресурсом психики. Так, К. Роджерс считает амбивалентность сущностным признаком личностного роста [*Роджерс, 1998, с. 463*], Л. Сонди полагает, что даже эмбрион перед рождением находится в состоянии амбивалентного напряжения перед пугающим моментом рождения [*Собчик, 1998, с. 125*]. Психиатры (Д. Шапиро, П.Б. Ганнушкин и др.) связывают амбивалентность с серьезными психическими расстройствами [*Ганнушкин, 1933, с. 27; Шапиро, 2000*]. Д. Юмом писал, что "... все виды изъянов и добродетелей незаметно переходят друг во друга, могут приближаться и даже сливаться так незаметно и постепенно, что очень тяжело, если в целом возможно, определить, когда заканчивается один и возникает другой" [*Юм, 1966, с. 689*]. Как отмечает Г. Айзенк, личность может быть отражена на шкале с полюсами "полная интеграция" и "полная дезинтеграция", между которыми наличествуют многочисленные градации [*Айзенк, 1999; Морзун, 2000; Яценко, 1996*].

Вообще-то, проблема трансцендентного может считаться одной из самых сложных в философии. Для иллюстраций анного вывода покажем **размышления о трансцендентном** Е.М. Иванова, представленные в его книге "**Материя и субъективность**" (глава 2.2, 1998): Е.М. Иванов полагает, что "Исходным пунктом постановки проблемы "трансцендентного предмета" является очевидная возможность различать мысль и предмет, который в ней мыслится. Я различаю реальный стол, о котором я мыслю, и свою мысль об этом столе. Ясно, что мысль – субъективное явление, но каким статусом обладает предмет мысли?".

Для иллюстрации данной сентенции Е.М. Иванов приводит процедуру "мышления о Боге": "Что является предметом моей мысли: реальный, вне меня существующий Бог или же мое собственное субъективное представление о Боге? Предположим, я отвечаю: "Я думаю о реальном, вне меня, вне моей субъективности, существующем Боге". В таком случае моя мысль должна, так

<sup>390</sup> ... "каждый раз с пронизывающей меня остротой я ощущаю, что существование мира не может быть самодостаточным, не может не иметь за собой в еще большей глубине Тайны, таинственного Смысла. Эта Тайна есть Бог. Люди не могли придумать более высокого слова. Отрицание Бога возможно лишь на поверхности, оно невозможно в глубине" (Н.А. Бердяев, "Самопознание", с. 172)

или иначе, выходящие за пределы чистой субъективности и указывать на бытие за пределами себя, в данном случае, указывать на реальное, объективное существование Бога".

Далее Е.М. Иванов задает вопрос: "Но что если Бога на самом деле не существует? О чем тогда я думаю? Что является предметом моей мысли? Очевидно – лишь мое представление о Боге, т.е. некая мысль. Получается, что, думая о Боге, как о реальности вне моего сознания, я все же, в конечном итоге мыслю свою собственную мысль. Достаточно очевидно, что моя мысль о Боге, как о чем-то существующем вне меня, совершенно одинакова (с точки зрения ее субъективной переживаемости) как в случае, когда Бог реально существует, так и в случае, когда его не существует (но я думаю, что он существует)".

Приведенные рассуждения позволяют Е.М. Иванову сделать вывод, "что предикат "реальности", т.е. направленности мысли на внешний предмет, есть лишь собственное, имманентное свойство нашего сознания, некая имманентная "идея" трансцендентного, не имеющая непосредственного отношения к действительной реальности за пределами сферы субъективного".

Таким образом, Е.М. Иванов пишет: "когда я мыслю предмет, как существующий за пределами моего "Я", моей сферы субъективного, я, по сути, лишь как бы "расщепляю" свою сферу субъективного на две области, одна из которых условно изображает "Я", а другая – изображает "не-Я", т.е. трансцендентную реальность".

Данный вывод ставит в тупик человеческое сознание, ибо "Всякая попытка помыслить "истинную" трансцендентность с этой точки зрения обречена на провал. Мы замкнуты внутри своей субъективности, внутри своего "опыта" – и никуда за пределы этого "опыта" "выпрыгнуть" не можем. Нам дан лишь один единственный мир – тот, который мы непосредственно воспринимаем, и всякий "иной мир" есть, как говорил Ницше, – "тот же самый мир, но взятый еще раз" [Ницше Ф. "Воля к власти", М., 1994].

Поэтому, как полагает Е.М. Иванов, "Идея "трансцендентного" представляется чем-то внутренне противоречивым – нам предлагают помыслить такую мысль, которая как бы отрицает свою принадлежность к классу мыслей, помыслить нечто одновременно имманентное (поскольку оно мыслится мною) и трансцендентное (т.к. указывает за пределы "опыта")".

Отсюда, как пишет Е.М. Иванов, вытекает "имманентный субъективизм" [Франк, "Предмет знания. Душа человека", СПб., 1995], выступающий своеобразной гносеологической основой программ "элиминации материи".

При этом противоречивость "имманентного субъективизма" полагается в том, что "Трансцендентная реальность отвергается здесь на основании того, что она "немыслима", поскольку любая мысль замкнута внутри сферы имманентного. Однако, очевидно, что любое утверждение вида "А немыслимо" противоречиво. Ведь для того, чтобы отрицать мыслимость А, необходимо это А предварительно помыслить. Следовательно, если бы трансцендентная реальность, как таковая, была действительно немыслима, то невозможно было бы даже обсуждение рассматриваемой здесь проблемы: она просто не могла бы прийти кому-либо в голову".

Далее Е.М. Иванов задает вопрос, "если признать, что трансцендентная реальность мыслима именно как нечто, существующее за пределами сферы субъективного, и признать, что идея трансцендентного не сводима к какому-либо имманентному содержанию нашего опыта, то отпадают и какие-либо серьезные возражения против существования самой трансцендентной реальности".

При этом "Сторонники "имманентного субъективизма" могут, однако, возразить: нам лишь кажется, что мы мыслим трансцендентное. На самом деле идея трансцендентного – это не полноценная мысль, а лишь как бы "замысел" мысли о трансцендентном, претензия помыслить трансцендентный объект, но претензия, увы, неосуществимая".

"В самом деле, – пишет Е.М. Иванова, – мы можем "помыслить" явно несуществующий, внутренне противоречивый предмет, например "круглый квадрат". Это, очевидно, не будет полноценная мысль, т.е. мысль, достигающая умозрительного "созерцания" бытия своего предмета. Бытие мысли здесь сводится лишь к бытию ее замысла, т.е. некой "программы" синтеза заданного предмета, которая оказывается неосуществимой".

При такой постановке проблемы возникает вопрос, "Не можем ли мы то же самое сказать и в случае "трансцендентного"? Как доказать, что здесь мы действительно достигаем умозрительного созерцания трансцендентного бытия, а не просто необоснованно претендуем на это?"

Е.М. Иванов указывает, что поставленная в таком ключе проблема трансцендентного и его природы представляется крайне сложной и малоизученной, поскольку следует указать критерии, которые позволили бы отличить "подлинную", до конца промысленную мысль, мысль, достигающую созерцания бытия мыслимого, от мысли лишь замысленной, задуманной, но не реализованной. Е.М. Иванова полагает, что это достаточно легко сделать, когда замысленный предмет имеет чувственную форму, но чрезвычайно сложно, когда предмет мысли представляет собой нечто сверхчувственное (например, бесконечность, небытие, трансцендентное).

В связи с этим Е.М. Иванов констатирует, что "В разное время предлагались различные критерии "подлинности" мысли: ясность, отчетливость, непротиворечивость, особое чувство "подлинности" и т.п. [Франк, "Предмет знания. Душа человека", СПб., 1995]. Но наиболее надежным представляется следующий критерий: мысль является намеренно "подлинной", т.е. до конца промысленной, если она не может быть замыслена без апелляции (прямой или косвенной) к тому самому бытию, которое выступает предметом данной мысли. Можно, например, замыслить "круглый квадрат" исходя из идеи круга, квадрата и их соединения, что не предполагает апелляции к реальному бытию "круглого квадрата".

При этом возникает вопрос, "Можно ли, однако, замыслить трансцендентное не апеллируя, явно или неявно, к самой идее трансцендентной реальности? Можно попытаться задать идею "трансцендентного" через отрицание "имманентного" или "субъективного" (при этом предполагается, что данное отрицание невыполнимо)". Однако, как пишет Е.М. Иванов, "имманентное" и "субъективное" осмысленны лишь в том случае, если им противостоит трансцендентное, как их ограничивающее. (Если нет трансцендентного, то и субъективное утрачивает свой смысл именно как субъективного – например, образ бессмысленно рассматривать именно как образ, если ему не противостоит трансцендентный объект, который этот образ репрезентирует)".

Данное рассуждение позволяет Е.М. Иванову сделать вывод, что "в данном случае в самих отрицаемых понятиях неявно содержится категория "трансцендентного". Следовательно, у нас нет оснований считать идею "трансцендентного" псевдоидеей, наподобие "круглого квадрата". Но если идея "трансцендентного" есть полноценная, ясная, до конца помысленная идея, то ей должно соответствовать "созерцаемое" в ней трансцендентное бытие".

"В таком случае, – заключает Е.М. Иванов, – следует признать, что сознание способно как бы "выпрыгивать из себя", т.е. трансцендировать. Если предположить, что такое трансцендирование происходит в каждом акте чувственного и интеллектуального познания, то мы получаем описанную в предыдущем разделе онтологию "интуитивизма". Восприятие здесь интерпретируется как прямой доступ к вещам, как они существуют сами по себе, независимо от нашего сознания, а само сознание понимается как "направленность на предметы", т.е. оно как целое обладает лишь соотносительным с предметом осознания (интенциональным) бытием. Этот способ решения проблемы "трансцендентного предмета" (когда идея "трансцендентного" рассматривается как отражение реальной способности сознания к трансцендированию) можно, следуя С.Л. Франку [Франк, "Предмет знания. Душа человека", СПб., 1995], обозначить как "имманентный объективизм".

Приведенная линия рассуждений позволяет Е.М. Иванову прийти к выводу, что "имманентный субъективизм" и "имманентный объективизм", выступающие по форме противоположными концепциями (первая отождествляет мир с нашим сознанием, а вторая – сознание с миром), в содержательном плане оказываются тождественными, поскольку они признают существование только одной реальности (той, которую мы непосредственно воспринимаем), но лишь по-разному ее называют: субъективной реальностью или объективной реальностью.

Этот вывод позволяет Е.М. Иванову заключить, что "Имманентный объективизм казался бы полностью решает проблему трансцендентного предмета, но, однако, если мы вернемся к исходной постановке проблемы, то мы снова столкнемся с логическими трудностями. Проблемы возникают, в частности, в том случае, когда мы мыслим как реально существующий объект, который на самом деле не существует.

Если всякий предмет мысли – есть сам трансцендентный предмет "в подлиннике", то, что же мы мыслим, когда думаем как о трансцендентной реальности о предмете реально не существующем? В этом случае, очевидно, идея "трансцендентного" не есть следствие реального контакта сознания с мыслимым трансцендентным предметом (т.к. он отсутствует)".

Далее Е.М. Иванов пишет, что "с одной стороны, идея "трансцендентного" требует контакта с подлинной трансцендентной реальностью, а с другой стороны, мысль о конкретном предмете, как о трансцендентном не обязательно сопряжена с действительным контактом с подлинным трансцендентным бытием данного предмета мысли".

Решение данного противоречия Е.М. Иванов полагает в следующем: "для того, чтобы помыслить объект как трансцендентный, нет необходимости иметь реальный контакт с его подлинным актуальным бытием, достаточно лишь иметь "опыт трансцендирования", порождающий идею "трансцендентного вообще". Иными словами, достаточно знать лишь что такое "трансцендентное вообще", чтобы затем любое имманентное сознанию содержание можно было "спроецировать" в трансцендентную реальность, помыслить его как трансцендентный предмет безотносительно к его реальному бытию вне нас. (Также как слепому достаточно один раз увидеть мир, чтобы навсегда узнать, что такое видение и чтобы затем любой объект представлять как видимый, так и, возможно, однократно полученный "опыт трансцендирования" дает возможность в дальнейшем любой предмет помыслить как трансцендентный). Мысль о предмете в таком случае распадается на имманентное содержание и присоединяемую к нему идею "трансцендентной реальности", проистекающую из опыта реального "исступления" сознания из себя (который и позволяет сознанию выяснить – есть ли что-то за его пределами)".

Данный поворот рассуждения обнаруживает вопрос касательно того, каким образом приобретается этот "опыт трансцендирования" На этот вопрос Е.М. Иванов отвечает удовлетворительно именно с позиций "классической" дуалистической субъект-объектной онтологии.

При этом понятие "опыт трансцендирования", которое здесь актуализируется, представляется, по мнению Е.М. Иванова, чем-то самопротиворечивым, поскольку в этом случае от нас требуется помыслить одновременно нечто обладающее противоположными свойствами: имманентное (поскольку это опыт, а всякий опыт имманентен субъекту) и трансцендентное, нечто имманентно-трансцендентное [Франк, *"Предмет знания. Душа человека"*, СПб., 1995].

И если всякое подлинное знание должно иметь опору в бытии (ибо, согласно Пармениду, "мы знаем только сущее"), то опыт трансцендирования, заключает Е.М. Иванов, предполагает существование специфической формы "имманентно-трансцендентного" бытия – такого бытия, которое одновременно и присутствует и не присутствует в сфере субъективного.

Однако такое бытие, как полагает Е.М. Иванов, должно с необходимостью существовать, если мы принимаем субъект-объектную онтологию – то есть когда мы рассматриваем сферу субъективного как некую относительно изолированную область бытия, лишь репрезентативно отображающую в себе бытие за пределами этой сферы.

Однако, если сфера субъективного отделена, отгорожена от "внешнего мира", то, как полагает Е.М. Иванов, должна существовать граница, отделяющая "Я" от "не-Я" (субъективность человека от всего прочего). Е.М. Иванов делает вывод, что "эта граница по самой своей природе должна быть чем-то одновременно и имманентным сфере субъективного и трансцендентной ей, т.е. – эта граница - и есть искомым имманентно-трансцендентный предмет, "созерцающий" который мы можем приобрести "опыт трансцендирования".

Далее автор пишет, что "Поскольку Вселенная существует и вне и внутри нас - она совмещает в себе противоположные свойства имманентности и трансцендентности, т.е. она и есть то самое искомое имманентно-трансцендентное бытие, необходимое для того, чтобы была возможна идея трансцендентного как таковая".

Поэтому, полагает Е.М. Иванов, "Мы можем продвинуться несколько дальше, если учтем, что Вселенная, взятая со стороны ее потенциального бытия, может быть понята как некий глобальный смысл, как духовное бытие (поскольку смысл - это и есть "чистая потенциальность"), которое обнаруживает себя в нашем сознании как идея трансцендентного предмета. Иными словами, идея трансцендентного – это и есть Вселенная, рассматриваемая с ее духовной, потенциальной стороны (взятая, вместе с тем, в контексте ее интенциональной сопряженности с ее же актуальной стороной – с "чувственной" Вселенной, находящейся за пределами нашего "Я").

На основании этого Е.М. Иванов делает вывод, что "опыт трансцендирования" – это опыт обнаружения в себе Вселенной, как имманентно-трансцендентной сущности. Вместе с тем, опыт трансцендирования, который мы приобретаем в сфере "чистой мысли", тем не менее, может быть перенесен в сферу актуального бытия и мы, таким образом, можем помыслить как трансцендентный предмет также и действительную вещь, данную нам в чувственном восприятии. Когда я думаю о какой-то чувственно воспринимаемой вещи, как о трансцендентной, т.е. как о существующей вне и независимо от моего "Я", я имею в виду наличную во мне совокупность потенций Вселенной и к этой совокупности (вернее, к соответствующей ей актуальной стороне Вселенной) отношу данную вещь".

Данную мысль Е.М. Иванов выражает в несколько иной форме: "Когда я мыслю какой-то предмет, как внеположный мне, я мыслю его "в подлиннике", т.е. непосредственно контактирую с подлинным, независимым от меня бытием этого предмета. Но "в подлиннике" мне дано здесь не актуальная, действительная составляющая бытия предмета, а лишь идеальная часть его бытия, т.е. объективно существующая независимо от нашего "Я" (и в этом смысле "объективная") потенция данного предмета. Отсюда вытекает принципиальное различие между чувственным восприятием и мышлением. Мы воспринимаем предметы нашими органами чувств опосредованно, т.е. видим не сами вещи, а лишь их субъективные репрезентации. В то же время, в мышлении вещь постигается нами "в подлиннике", как она существует сама по себе, но лишь с ее "идеальной" стороны, как "чистая идея", потенция данной вещи. Поскольку эта идеальная составляющая вещи существует вне времени, и с этой точки зрения "всегда", мы можем мыслить вещь как трансцендентную даже тогда, когда она в действительности, актуально не существует. Правильнее было бы говорить: не "я мыслю вещь", но "вещь мыслит себя во мне", "обнаруживает себя в моем сознании", хотя здесь нужно оговориться: не всякий акт мышления "объективен" в этом смысле, т.к. не всякая помысленная мною единичная вещь имеет объективно единую потенцию, точнее, нет никакого основания думать, что "трансцендентная реальность" каким-то образом "в себе" расчленена на потенции единичных вещей. Вещи, как некие "единицы", по всей видимости, искусственно конструируются в нашем сознании, тогда как сама идеальная трансцендентная реальность существует как единое целое, в котором все имманентно всему, все содержится во всем (но в каждом, как говорил Прокл, особым образом) – что вообще является свойством смысловой реальности".

Е.М. Иванов далее заключает, что "Предложенное здесь решение проблемы "трансцендентного предмета" не является, конечно, чем-то новым в философии. Фактически, это решение имеется уже в учении Плотина о Едином, как о начале, одновременно объемлющим собой чувственный мир (все пребывает в Едином) и, вместе с тем, составляющим глубинную основу каждой индивидуальной вещи, включая человеческую душу [Плотин. *Космогония; Эннеады. М., 1995*]. Сознание, с этой точки зрения, не является чем-то замкнутым в себе. Оно замкнуто лишь относительно, на уровне чувственности. Уже на уровне мышления, поскольку последнее причастно единому объективному Мировому Уму, сознание разумно, сливается с единой духовной основой чувственной реальности. Плотин специально подчеркивал (например, в трактате "О числах"), что тождество

бытия и мышления (тождество мысли и ее предмета) следует понимать не как тождество предмета субъективной мысли о предмете, но следует понимать как тождество мысли объективной идеи предмета. Во многом сходное решение проблемы трансцендентного предмета можно найти также у Гегеля и В.С. Соловьева [Гегель Г.В.Ф. *Энциклопедия философских наук. В 3-х Т. М., 1977; Соловьев В.С. Критика отвлеченных начал // Сочинения. Т.1. М., 1990*]. Специфика нашей концепции в основном сводится к тому, что мы подвергаем сомнению объективное существование любой помысленной идеи. Как мы увидим далее, объективным (надиндивидуальным) статусом следует наделять лишь идеи, являющиеся элементами "научной картины мира", т.е. научные понятия, сводимые к идеальным математическим конструкциям".

Далее Е.М. Иванов пишет, что рассмотренное им решение проблемы "трансцендентного предмета" основано на классической субъект-объектной онтологии, поскольку по крайней мере актуальное, чувственное бытие оказывается "расчленено" на отдельные, относительно замкнутые в себе субъективные сферы и доступ к чувственной реальности оказывается возможен только через некоторое опосредование, репрезентативно (ведь, как полагает Е.М. Иванов, если отказаться от "удвоения реальности", то идея "трансцендентного" утрачивает свою осмысленность). При этом "Лишь в иррефлективных глубинах нашего субъективного бытия мир дан нам непосредственно (интуитивно) – в виде нерасчлененного целостного "фона", составляющего в совокупности идею трансцендентной реальности".

Е.М. Иванов признает, что он фактически пришел, опираясь на анализ проблемы "трансцендентного предмета", к признанию существования в пределах идеального бытия особой области "надиндивидуальной" вневещной реальности. Опираясь на Платоновскую традицию, эту сферу "надиндивидуального идеального" (или "объективного идеального") Е.М. Иванов обозначает "Умопостигаемый Мир" ("Универсум рассуждений", "Абсолют", "Совокупность объективных потенциалов сущего").

Е.М. Иванов указывает, что к идее существования надиндивидуальной идеальной реальности (то есть реальности, к которой "конвергирует" и в которой сливаются в единое целое все единичные индивидуальности), можно прийти не только на пути решения проблемы "трансцендентного предмета", но также и исходя из факта существования "царства" всеобщих и необходимых истин, воплощенных в логике и математике. Данный подход к обоснованию существования "объективных" надиндивидуальных смыслов детально разрабатывался Э. Гуссерлем [Гуссерль Э. *Феноменология как строгая наука. Новочеркасск, 1994*], а также Н.О. Лосским [Лосский Н.О. *Чувственная, интеллектуальная и мистическая интуиция. М., 1995*].

При этом Е.М. Иванов делает важное указание на то, что проведение обоснования трансцендентного позволяет обосновать возможность метафизики (указывая на укорененность субъекта в "Умопостигаемом Мире"), а также ответить на вопрос касательно природы метафизики: метафизика – это математика, а математика – это и есть подлинная метафизика ("план мироздания", "книга природы") – запечатленная в нашей душе.

Далее Е.М. Иванов делает важный вывод: "если метафизика возможна, то она возможна лишь как метафизика всеединства. Но в таком случае метафизика – это знание о Вселенной в равной мере доступное "в подлиннике" для всех, т.е. – это знание, относительно которого не может быть разногласий". Как полагает Е.М. Иванов, "таковым является только математическое знание, так как только в математике возможны доказательства, т.е. всеобщее согласие. Тезис: математика = метафизике означает, что "за" феноменальной реальностью (чувственно постижимым) ничего не стоит, кроме идеальных "сущностных форм", постигаемых математикой. В частности, отсюда следует, что "за" формулами математической физики не стоит ничего, кроме объективированного смысла этих формул".

Е.М. Иванов указывает, что "Укорененность "Я" в идеальной надиндивидуальной реальности проявляется, конечно, не только в форме идеи "трансцендентного предмета" и модуса "всеобщности". Есть основания думать, что именно эта онтологическая двусмысленность нашей субъективности, ее имманентно-трансцендентная природа, делает возможным такой специфический для человеческого сознания феномен как самосознание. Способность к самосознанию предполагает возможность некоторым образом "дистанцироваться" от собственного "Я", возможность как бы "выйти из себя" и взглянуть на себя "извне", оставаясь при этом, однако, самим собой. Вместе с тем, самосознание является необходимым условием существования "нравственного чувства" – дистанцируясь от себя в акте самосознания, субъект обретает способность объективно, с некоторой надличностной точки зрения оценивать свои поступки. С другой стороны – самосознание является также условием существования абстрактного мышления – дистанцируясь от своего "Я" субъект дистанцируется и от той природной среды, в которую его эмпирическое "Я" непосредственно погружено. Но дистанцирование от действительности не есть погружение в "ничто", в небытие. Отрываясь от действительного бытия, субъект находит опору для "полета мысли" в потенциальном бытии, обладающим надиндивидуальным статусом".

Данное позволяет Е.М. Иванову сделать вывод, что "Потенциальное бытие – это и есть "Умопостигаемый мир", элементы которого есть нечто общее, абстрактное уже в силу того, что они лишены качественности, пространственности и временного измерения и, таким образом, представляют собой "чистую структуру", которая может иметь множество различных чувственных воплощений. Абстрактность, общность – есть причастность многому, а идеальное бытие, которое мы отождествляем с потенциальным бытием, относится к чувственному, актуальному бытию именно как множественное к единичному (возможностей, как правило, много, а действительность всегда одна)".

Поэтому, как полагает Е.М. Иванов, "укорененность индивидуальной субъективности в надиндивидуальном бытии есть, по всей видимости, необходимое условие, делающее возможным бытие нашей субъективности именно как человеческой субъективности. Таким образом, эта укорененность является необходимым (но, по-видимому, не достаточным) условием перехода от животного субъективности к человеческому сознанию. Человек отличается от животного тем, что он смог как-то функционально овладеть изначально двойственной имманентно-трансцендентной структурой бытия, сумел "прорваться" к трансцендентному миру объективных потенциалов и смог использовать его в своих целях, обретя способность познавать мир теоретически, т.е. "из чистого ума" – спонтанно расширяя индивидуальное смысловое поле сознания".

Таким образом, Е.М. Иванов приходит к выводу, что ни "имманентный объективизм", ни "имманентный субъективизм" не дают адекватного решения проблемы трансцендентного предмета знания – той проблемы, на решение которой и направлены эти теории. При этом "Отсутствие решения проблемы трансцендентного предмета (как мы вообще способны помыслить трансцендентный предмет) является следствием отказа от "удвоения реальности", т.е. деления бытия на объективное и субъективное. В рамках же только одного мира (безразлично – субъективного или объективного) невозможно существование того специфического, объективно противоречивого "имманентно-трансцендентного" бытия, которое только и может служить онтологическим основанием подлинной идеи "трансцендентного".

Кроме того, всякая философия, отрицающая "удвоение реальности", неизбежно приходит к конфронтации с наукой, с научным подходом (ибо суть научного метода как раз и заключается в отыскании "скрытых" объективных причин феноменально наблюдаемых фактов, т.е. изначально предполагая двойственность мира – наряду с миром фактов, феноменов, существует мир "вещей в себе", каузально связанный с миром феноменов, и именно к последнему имеют отношение "законы природы"). Попытки построить философию науки на основе концепции, признающей существование только одного мира (позитивизм, прагматизм, феноменология) ведут к чисто "инструментальному" пониманию науки и, в конечном итоге, к "голому эмпиризму", т.е. отрицанию мировоззренческой значимости теории, возможности ее рационального построения. В конечном итоге это приводит к поистине "нищенскому" по своему теоретическому арсеналу представлению о сущности научного познания, которое (по Попперу) сводится к методу "проб и ошибок" [Поппер К. *Логика и рост научного знания. М., 1983*] [Иванов, 1998].

## ГЛАВА 8. УНИВЕРСАЛЬНЫЙ ЖИЗНЕННЫЙ ЦИКЛ КАК ПРОЦЕСС РЕШЕНИЯ ЧЕЛОВЕКОМ ПРОБЛЕМ И ПРОБЛЕМНЫХ ЖИЗНЕННЫХ СИТУАЦИЙ

*Мысль человека, основной элемент Сознания, является универсальной субстанцией виртуального вида, способной к многообразным превращениям и взаимодействию с окружающим нас пространством и временем*

А.П. Дубров [Дубров, 2006, с. 31]

*Все, чем мы являемся, создано нашими мыслями. Если человек говорит и действует, ведомый злыми мыслями, боль идет по пятам. Если человек говорит и действует с чистыми мыслями, счастье идет за ним тенью, никогда его не покидая.*

Будда

*По мнению Спиркина А.Г., интуиция это словно бы свернутая логика мышления. Потому важным заданием познания является раскрытие в логической форме интуитивных механизмов творческой деятельности.*

В.С. Лутай [Лутай, 1996, с. 149]

*Каждый атом живой материи находится в непрерывном соотношении с колебаниями атомов окружающего среды – природы.*

А.Л. Чижевский [Чижевский, 1973, "Земное эхо солнечных бурь", с. 25]

*Велеть кому-нибудь дать тебе готовы знания – это поручить чужой женщине родить твоего ребенка*

Я. Корчак

*...если признать обоснованным наше утверждение о том, что как физический, так и семантический Мир описываются через одну и ту же метафору, являющейся вариативной в своих частичных проявлениях, то это вселяет у нас уверенность в возможности построения единой картины Мира.*

В.В. Налимов [Налимов, 1989, с. 90]

Наиболее существенное познавательное задание человека – он сам, поскольку человек – мерило всех вещей. Призыв познать самого себя был и остается актуальным. Человек же является человеком именно в силу того, что он мыслит. Потому познать себя человек сможет только тогда, когда поймет, как он решает проблемы. Можно утверждать, что решить задачу по постижению своей сущности человек сможет не раньше, чем поймет, как он вообще решает любую задачу, как достигает того или иного понимания в процессе решения той или иной проблемы, проблемной ситуации. Данный процесс выступает универсальной канвой, по которой вышивается сама жизнь, что позволяет говорить об **универсальном жизненном цикле человека**, тождественном процессу **мышления**, который, в свою очередь, реализует процесс решения проблемы.

В связи с этим рассмотрим **информационную модель мышления** Л.М.Веккера, которую анализирует Т.В. Чередникова [Чередникова, 2011], обобщая представления об информационной теории психики Л.М.Веккера [Веккер, 2000].

Среди основных психических процессов Л.М. Веккер дифференцирует следующие процессы, которые различаются своим психическим материалом – разным соотношением сенсорных модальностей в их психической ткани:

- **когнитивные** (в их числе и мышление), преобладают экстерорецептивные ощущения (отражают свойства предметов и явлений внешней среды);
- **эмоциональные**, предполагающие наличие в эмоциональной ткани висцерорецептивных органических ощущений (отражают состояние внутренних органов);
- **регуляционные процессы** – проприоцептивные ощущения, включенные в психомоторику (в эффекторное звено психической деятельности) и отражающие положение и движения нашего тела.

К **сквозным психическим процессам** Л.М. Веккер относит память, внимание, воображение и речь как процессы, связанные с функцией психического отражения времени и потому проникающие во все основные психические процессы, которые отражают пространство-время и модальность-интенсивность объективного мира. При этом сквозные процессы психики не имеют своей специфической сенсорной ткани (так, память, внимание или воображение-антиципация присущи сенсорно-перцептивным процессам любой модальности; речевые процессы, как известно, также могут опираться на любые сенсорные ощущения – слуховые, оптические, кинестетические, а также тактильные, как у слепоглухонемых людей).

Как пишет Т.В. Чередникова, информационное понимание психики предполагает различие психических процессов также по их строению (структурному и операциональному), функциям и свойствам. Это позволяет, например, не смешивать функции памяти, внимания или регуляции с функциями мышления, не объяснять расстройства мышления только нарушениями других психических функций, как это часто делается, например в современных нейрокогнитивных теориях патологии мышления [Чередникова, 2011b].

Л.М. Веккер полагает, что мышление человека, являясь когнитивным процессом, отличается не только от других психических процессов (эмоций, регуляции, памяти, внимания и т.д.), но и от более низких по уровню организации когнитивных процессов, таких как сенсорные, перцептивные и репрезентативные.

Мышление имеет собственное строение, функции и свойства, отличные от образных, поскольку оно способно отражать не только предметный мир с разной степенью пространственно-временного изоморфизма (подобия), как это делают образы, но выделять и отражать отношения между объектами, которые в процессе образного отражения остаются не выделенными, но "вмонтированными" в целостную структуру образов объективного мира или даже скрытыми в этой структуре.

Отражение объективных отношений в процессе мышления реализуется благодаря знакам или символам, которые содержит обычная речь или любой другой (в общем) символический язык. Этот факт делает мышление двуязычным – включающим как язык образов, так и речь (язык символов). При этом мышление, которое осуществляется при помощи **синхронизации право- и левополушарных процессов**, характеризуется двойным составом своих структурных элементов (образов и символов), но и характером связей между ними: образы и



речевые сигналы связаны между собой в мышлении процессом постоянного взаимобратимого перевода выделенных отношений с одного языка на другой (с языка образно-пространственных целостных структур на язык последовательных символов речи – и наоборот).

Итак, образы и речь являются структурными компонентами процесса мышления и необходимы для выполнения его специфической функции – отражать отношения объективного мира. При этом без сенсорно-перцептивных процессов невозможно отражение отношений объективной реальности, а без речи – вычленение объективных отношений из целостной структуры образов этой реальности.

Как отмечает Т.В. Чередникова, необходимость взаимодействия образов и слов в мышлении человека подчеркивали многие ученые [Рейтман, 1968; Пиаже, 1969; 2003; Пушкин, 1971], однако только Л.М. Веккер раскрыл сущность этого взаимодействия как *взаимобратимый перевод объективных отношений с языка образов на язык слов* и обосновал его возможность в рамках понимания общей информационной природы образных и символических речевых процессов [Веккер, 2000].

Согласно теории Л.М. Веккера, все психические структуры являются формой информационных кодов, отображающих объективный мир с той или иной степенью подобия. Психические образы в этом процессе выступают наиболее частными формами организации информации, в которых объективный мир отражается с наибольшей степенью подобия (на уровне пространственно-временного метрического изоморфизма, например). Речь, оперирующая языком символов относится к наиболее общей форме информационных кодов, в которых источник отражения (объективный мир) в максимальной степени скрыт и зашифрован, так как язык является лишь линейной одномерной последовательностью символов, взаимно упорядоченных по отношению к состояниям источника информации. В таком понимании речь как информационный процесс имеет ту же линейную одномерную структуру, как и любой другой код в общекибернетическом понимании, например нервный, генетический, бинарный код программирования или товарный полосковый штрих-код и др.

В целом можно говорить о процессах как декодирования информации (раскрытия всей ее полноты с помощью чувственного опыта), так и о кодировании как обратном переходе – с языка образов на язык слов, что трансформирует конкретный аспект информации в более простую, общую и поэтому более зашифрованную форму.

Следует заметить, что информационное понимание мышления как двуязычного взаимоперевода соответствует научным представлениям о культурно-историческом происхождении мышления как высшей психической функции [Выготский, 1960]. Согласно такому подходу, **внутренний право- и левополушарный "диалог"** двух языков мышления является, по существу, производным вариантом процессов межиндивидуального общения, то есть итогом интериоризации структурной формы "внешнего диалога". Такая двуязычная форма человеческого мышления, согласно культурно-исторической теории Л.С. Выготского, исторически формировалась по мере развития речи как средства общения в процессе предметной трудовой деятельности, когда психомоторные действия с предметами раскрывали свойства и отношения вещей (что психически отображалось в образах), а дифференцированные в ходе предметной деятельности объективные отношения одновременно фиксировались в речевых символах.

Этот механизм взаимоперевода с языка образов на язык символов можно полагать универсальным как для исторического, так и онтогенетического становления мышления, которое выступает продолжением и частной формой общего информационного процесса, то есть коммуникации между людьми в обществе.

Как пишет Л.М. Веккер, результатом рассмотренного взаимобратимого перевода отношений в процессе мышления является мысль, а ее элементарной формой – суждение (не понятие, как в логике), которое включает два операнда и связку между ними (оператор), что по смыслу соответствует структуре выделенных в мысли отношений между двумя объектами.



Рис. Структурная формула суждения.

Отмечается, что данная трехчленная структура суждения корреспондирует с составом его речевой формы, или предложения, содержащего подлежащее и сказуемое, или субъект и предикат, где последний связывает субъект с его свойствами или отношениями к другим объектам (например, "роза была белая" или "озеро отражало горы").

Как полагает Т.В. Чередникова, такой взгляд на структурное строение мысли согласуется с концепциями пропозиции в современной психолингвистике и логическом анализе языка науки [Кацнельсон, 2001; Падучева, 2004]. В пропозиции (речевом высказывании, предложении) выделяют семантико-синтаксическую структуру, которая считается изоморфной структуре факта. При этом можно заметить, что такое стабильное семантическое ядро пропозиции представляет собой инвариант выделяемых в мысли отношений между объектами

Важно отметить, что структурная формула отношений одинакова для обоих языков мышления – образного и словесного (однако в образах отношения являются встроенными в структуру целостного отображения объекта или объектной ситуации). Данный вывод иллюстрируется следующим рисунком, на котором образные операнды и связи между ними находятся в прямоугольнике.



Рис. Структурная формула допонятийной мысли как взаимоперевода отношений с языка образов на язык слов.



Как отмечает Т.В. Чередникова, в качестве операндов в суждении могут выступать как образы или их обобщенные представления, обозначенные словами, так и понятия. Понятия при этом имеют двухуровневую структуру, включающую инвариант родовидовых отношений. Например, в суждении "собака громко лаяла" за словами "собака" и "лай" могут стоять конкретные образы, в то время как в суждениях "собаки лают, а вороны каркают" фигурируют общие представления. Предложение "Собака – самое близкое человеку существо среди всех млекопитающих животных" содержит понятийные речевые структуры. При понятийной организации мышления структурная формула операндов мысли является иерархичной, включающей как минимум два уровня. Развитое понятийное мышление включает многоуровневую систему иерархии понятий. Причем понятийным словесным структурам, как убедительно показывают экспериментальные данные [Веккер, 2000], соответствуют и более обобщенные образные схемы и представления. Структурную модель понятийной мысли можно представить схематично таким образом:



Рис. Структурная формула понятийной мысли как сложного информационного взаимоперевода с языка образов на язык слов

Как видно из рисунка, в процессе мышления инвариантному взаимопереводу подлежат не только горизонтальные – пространственно-временные, модально-интенсивностные и производные от них отношения (смысловые, логические, количественные и др.), но и вертикальные – обобщающие и родовидовые (или понятийные) связи между операндами.

**Проблема решения проблем**, познавательной, учебной задачи, решения проблемной ситуации, принятия решения является одной из наиболее важных и актуальных в психологии и педагогике [Балл, 1990; Блонский, 1936, 1979, 2001; Брандес, Вознюк, 2003; Брушлинский, 1996, 1999; Вертгеймер, 1987; Выготский, 1956; Голиков, 1994; Гурова, 2005; Дернер, 1997; Бункер, 1965; Завалишина, 2005; Зязюн, 2002; 2008; Иваницкий, 1997; Калмыкова, 1981; Кашапов, 1989, 1992, 2000; Крушинский, 1999; Ломов, 1984; Микитин, 1981, 1988; Ниренберг, 1996; О'Коннор, 2006; Пиаже, 1969, 1999; Поля, 1961, 1975; Пономарев, 1976, 1983, 1989; Разумовский, 1975; Салмана, 1988; Столяров, 1988; Тихомиров, 1969, 1984; Фридман, 1977; Berlyne, 1965; Reitman, 1965].

Как писал К. Дункер, вся жизнь является совокупностью процессов решения бесконечного количества больших и малых проблем, из которых, безусловно, лишь незначительная часть решается сознательным образом [Дункер, 1965, с. 107].

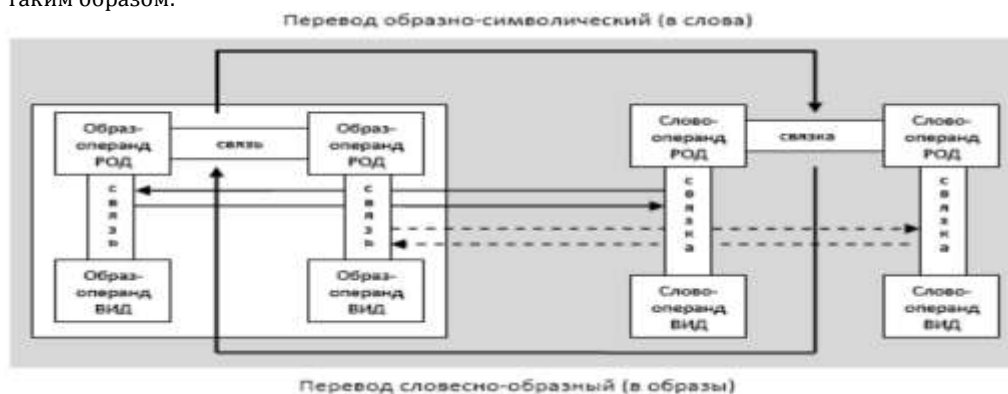
Отметим, что понятия "проблема", "проблема ситуация", "проблемное задание" и др. используются исследователями при изучении процессов мышления и принятия решения. Здесь можно говорить о фазах, или формах проблемности (затруднение, неоднозначность, неопределенность [Голиков, 1994]), о непрерывной "шкале проблемы" [Berlyne, 1965; Reitman, 1965], о дифференциации проблемной ситуации на источник решения задачи и проблему как соответствующее эмоциональное состояние [Балл, 1990]. Проблемная ситуация может пониматься как объективный феномен, как преграда для достижения цели, как психологическое явление, которое возникает в случае затруднения в процессе деятельности [Микитин, 1981, 1988].

Проблемная ситуация может трактоваться и как специфический вид взаимодействия субъекта и объекта, главной особенностью которого является неопределенность, которая нуждается в принятии решения и обнаруживается на всех уровнях психического отражения и регуляции жизнедеятельности [Ломов, 1984; Матюшкин, 1972]. Проблемная ситуация также может соотноситься со сложным творческим заданием [Пономарев, 1976, 1983, 1989], интерпретироваться как общее условие, которое влечет необходимость мышления, возникающее при несоответствии известных способов действий и имеющихся условий, когда проблема мыслительного задания выступает как это несоответствие [Пономарев, 1976, 1983, 1989].

Особенное место в исследовании проблемных ситуаций занимает их классификация.



Рис. Классификация проблемных ситуаций [Професійно-педагогічна освіта, 2009, с. 466-470]

Наиболее разработанную триадную классификацию проблемных ситуаций находим у А.М. Матюшкина [Матюшкин, 1972, с. 37-47]. Как считает этот автор, проблемные ситуации возникают в процессе регуляции и развития действия (как главной единицы, которая обеспечивает взаимодействие человека с объективным миром). Здесь целесообразно использовать три главных основы, составляющих три плоскости трехмерной модели классификации проблем. В этом процессе несоответствие между прямой и обратной связью было отнесено к 1) главным элементам действия, 2) разным этапам становления действия, 3) разным ступеням несоответствий в процессе становления и регуляции действия в связи с творческими возможностями субъекта. Пересечение этих плоскостей описывает 27 проблемных ситуаций, представленных на многомерной объемной модели:



Рис. А.М. Матюшкин. Трехмерная модель главных классов проблемных ситуаций

1. *Плоскость действия (Д)* характеризует функциональное строение действия и включает такие структурные компоненты, как *цель* (определяет предмет действия), *способ* и *условия* выполнения действия. В этой плоскости возможны три главных типа несоответствий в регуляции действия (на уровне цели, способа или условия действия), которые составляют три типа проблемных ситуаций.

Типичными примерами этих несоответствий могут служить проблемные ситуации, характеризующиеся разным структурным местом, которое занимает неизвестное в проблемной ситуации и которое совпадает с целью (предметом), со способом или условиями выполнения действия. Проблемные ситуации, для которых характерными являются несоответствия на уровне предмета действия, представляют собой теоретические ситуации, когда следует раскрыть новую закономерность, отношение и др., необходимые для объяснения определенного явления или для доказательства истинности определенного положения.

Примером проблемных ситуаций, в которых неизвестное представляет способ действия, может служить многочисленные ситуации, вызванные практическими заданиями с предварительно известной целью действий, которая нуждается в нахождении нового способа достижения цели.

Проблемные ситуации, в которых неизвестное представляет условия действия, связаны с формированием навыков действий, их способов.

2. *Плоскость генетическая (Г)* характеризует типы проблемных ситуаций, которые определяются уровнями развития действия, отвечающих уровням психической регуляции. Первый уровень действия связан с предвидением цели действия, второй – как цели, так и способа выполнения действия, третий, как цели, способа, так и условий выполнения действия. При этом, например, возможность предвидения цели действия и согласования этой цели с реальным результатом свидетельствует о первом уровне регуляции действия.

3. *Плоскость трудностей проблемной ситуации (Т)* характеризует степень несоответствия между ранее усвоенными и подлежащими усвоению знаниями в зависимости от творческих способностей субъекта. Здесь нижняя граница мышления для определенного индивида обнаруживает такое информационное отношение, при котором степень несоответствия между известным и неизвестным равняется нулю. Верхняя граница трудностей обнаруживает полное несоответствие ранее усвоенных знаний тем, которые индивид должен усвоить.

*Процесс мышления возникает лишь при определенной степени несоответствия между усвоенными знаниями и знаниями, которые должны быть усвоенными, что обнаруживает творческий потенциал и уровень развития субъекта.*

При этом, комбинация отмеченных плоскостей и составляет классификацию проблемных ситуаций. Так, классификация проблемных ситуаций, которые возникают в плоскости *Т*, можно обозначить как  $T_1$ ,  $T_2$ ,  $T_3$  (в соответствии с тремя уровнями трудностей). При других комбинациях можем иметь, например  $Дп$  – проблемная ситуация касается предмета действия.

Важным в процессе мышления и решения проблем выступает специфика полушарных взаимодействий. Рассмотрим основные положения концепции **функциональной асимметрии головного мозга человека (ФАМ)**:

1. ФАМ человека обнаруживает пространственно-временную организацию мозга. Зависимость сознания от мозга или формирования мозга стало возможным благодаря эволюции пространства и времени, что реализовалось на уровне психических процессов [Брагина, Доброхотова, 1988, с. 146].

2. Этапы развития мозга являются одновременно этапами эволюции пространственно-временных отношений Вселенной. Анализ закономерностей развития материи и духа склоняют нас к мысли, что в пространственно-временных координатах в наиболее общем виде это развитие предстает как изменение фаз симметрии и асимметрии [Дубров, 1987, с. 109].

3. ФАМ обнаруживает себя, прежде всего, в факте существования полярных стратегий обработки информации (право- и левополушарной), в дуальных способах восприятия и мышление, отражение и освоение внешнего и внутреннего миров [Брагина, Доброхотова, 1988; Деглин, 1996].

4. Правополушарный (ПП) способ обработки информации – это эмоционально-образный, предметно-экспрессивный, целостно-синтетический, континуальный тип психической активности, обнаруживающий многозначный лингвистический и мотивационно-смысловой контексты восприятия действительности. ПП – базис неподознательного, интуитивного проявления человеческой психики. Левополушарная (ЛП) стратегия связана с абстрактно-логическим, понятийно-концептуальным, дискретно-аналитическим мировосприятием, реализуемым однозначный лингвистический и мотивационно-смысловой контексты понимания мира. ЛП – базис сознательного проявления человеческой психики, которые обнаруживают социальные феномены воли и скепсиса [Брагина, Доброхотова, 1988; Деглин, 1996; Пучинская, 1996].

5. Полушария перекрестным образом воспринимают действительность – ЛП – правое зрительное поле, а ПП – левое. Соответственно, ПП воспринимает мелодичный аспект звука, горячую цветную гамму, а ЛП – ритмичный аспект звука, холодную цветную гамму [Балонев, Деглин, Черниговская, 1985; Николаенко, 1985; Charman, 1981].

6. Активность ПП реализуется в состоянии гипнотического транса [Каструбин, 1995], а ЛП – осуществляет волевое усилие [Немчин, 1983, с. 78-80; Селиванов, Гаврилина, 1991], когда ПП активно в фазе быстрого, а ЛП – медленного сна [Голубева, 1980, с. 44-138; Херсонский, 1991]. При этом в фазе быстрого сна активна половая функция, то есть данная фаза, вне зависимости от сценария сновидения, реализуется под знаком полового возбуждения [Psychology: The Science of Behaviour, p. 430; Лаберж, 1996]. Левое полушарие, организующее волевое усилие и регулирующие непроизвольные функции, предполагает ориентацию на низковоероятные (высокоинформационные) события<sup>391</sup>. Таким образом, левое полушарие организует **целесолагательный** аспект поведения.

7. Эволюция человека в онто- и филогенезе проходит от ПП (являющегося в генетическом отношении более древним, чем ЛП) к ЛП, а от него к их функциональному синтезу [Психологический словарь, 1983, с. 23; Роль среды и наследственность, 1988; Тульviste, 1988].

8. ПП в своей деятельности опирается на естественные знаки, поскольку психические функции, сконцентрированные в ПП, – это формы психической деятельности, субстанцией которых являются естественные знаки. В ЛП сконцентрированные такие формы психической деятельности, субстанцией которых являются искусственные знаки [Деглин, 1996, с. 144-145].

9. Стратегии обработки информации полушариями мозга противоположны, взаимодополнительны и взаимокомпенсаторны (когда полушария могут выполнять функции своего "оппонента"). Процесс обработки информации, которая генерируется в одном из полушарий, вызывает полярный отзыв в полушарии-партнере [Robertson, 1991], когда "сохранение памятного следа на уровне второй сигнальной системы сопровождается ослаблением его в первой сигнальной системе" [Ливанов, 1978].

10. В парной работе полушария мозга функционируют асимметрично во времени: ПП – в настоящем с опорой на прошлое, ЛП – в настоящем с обращенностью к будущему времени [Брагина, Доброхотова, 1988, с. 140].

11. У истоков речевого акта стоит ПП, оно формирует его глубинную структуру, а заключительная форма речевого акта реализуется на уровне ЛП, которое формирует его поверхностную структуру. ПП оперирует иконическими, а ЛП – символическими знаковыми системами. При этом начальные этапы порождения языка представлены иконическими знаками, а конечные – символическими. Путь от глубинной структуры языка к поверхностной – это путь превращения мысли "для себя" в мысль "для других". Данный процесс начинается в ПП и заканчивается в ЛП [Деглин, 1996, с. 131].

12. Существуют две формы внимания – "начальная", связанная с деятельностью левого полушария, и "продолженная", связанная с преобладающей активностью правого полушария [Dimond, 1973; Gevins, 1980].

13. ПП функционирует по принципу положительной, а ЛП – отрицательной обратной связи.

14. Современная эпистемология признает три формы постижения бытия: 1) чувственную (ПП); 2) рациональную (ЛП); 3) медитативную [Урманцев, 1993]. Последняя есть результатом синхронизации процессов, которые протекают в ПП и ЛП, синтезом противоположностей, в плоскости которого реализуется феномен осознания, а действительность обнаруживает свою подлинную сущность [Хемфрейс, 1994; Хеллер, 1994; Murphy, 1995].

В процессе реализации вербально-логической и зрительно-образной деятельности происходит динамическое сочетание территориально отдаленных одна от другой структур ЛП и ПП мозга в результате возникновения специфической (присущей своеобразно каждому полушарию) и неспецифической (объединяющей оба полушария) активации [Пратусевич, 1989, с. 269]<sup>392</sup>.

Единство полушарных стратегий познания и освоения мира, что имеет место в состоянии ощущения решения той или иной проблемы, принятия решения, сопровождается достижением "эвристического экстаза" посредством приведение полушарий к "общему функциональному знаменателю", что позволяет человеку открыть в себе истину и воспринимать мир как аутентичную сущность. Для иллюстрации этого тезиса напомним читателю о феномене пространственного (а также когнитивного и перцептивного) искажения информации полушариями мозга, когда левому полушарию присуще расширение внешнего зрительного пространства, а правому – приближение отдельных элементов к наблюдателю. Однако в состоянии функциональной согласованности деятельности полушарий происходит выравнивание пространственной деформации, достигается адекватность восприятия объемного

<sup>391</sup> Как показывает изучение мышления на основе принципов квантовой физики, основным свойством формального мышления, реализуемого на уровне левого полушария, является его ориентированность на анализ потенциально возможного, гипотетического. "Проявление такой ориентировки состоит в склонности человека подвергать исследованию все мыслимые возможности с помощью комбинаторного анализа переменных факторов задачи" [Цехмистро, 2002, с. 291].

<sup>392</sup> Взаимодействие ПП и ЛП стратегий иллюстрируется рассуждениями Сократа: "Пусть мы и вызвали в душе образ добродетели, ее эйдос, но пока мы не овладели им, не постигли его, мы будем мучиться и тосковать. Ваша душа полна и беременна, я помогу вам разрешиться от бремени, вывести наружу то, чем безответно мучается душа, выразить ее в отчетливом слове, в логосе (структуре). Эйдос – время, логос – разрешение" [см. Волков, 1985].

пространства на сетчатке глаз, когда объемное и плоскостное гармонизируются и приводятся к общему сенсорному "знаменателю" [Деглин, 1996].

На завершающем этапе психической активности имеет место генерализация активации в обоих полушариях мозга, общее их участие в интеллектуальной деятельности человека [Пратусевич, 1989, с. 259]. На нейрофизиологическом уровне реализуется механизм "замыкания". Динамика процесса "замыкания" временной связи идет от асимметрии к симметрии и опять к асимметрии активности полушарий [Кураев Г.А., 1985]. При этом процессуальный аспект мыслительной деятельности субъекта не сводится к операциональной, когда наблюдается переход внутренней и внешней сторон психической деятельности [Брушлинский, 1989; Шехтер, 1995].

15. Наибольшее повышение глобальной синхронности полушарий (активности, которая перекрывает оба полушария) зарегистрировано при переходе от состояния покоя к деятельности или при изменении режима работы, то есть в **критически-пороговой (бифуркационной)** фазе психической активности. Неспецифическая (общая для обоих полушарий) активация в обоих полушариях мозга являются существенной, выступая стартовым "пусковым механизмом" психической деятельности [Свидерская, 1985, с. 136].

16. Внешние бихевиариально-феноменологические признаки преобладающей активности того или иного полушария и моменты их взаимодействия (синхронизации психофизиологических процессов, протекающие в обоих полушариях) отражены в литературе по НЛП [Хеллер, 1994, с. 135-155].

Отметим важность учета представленных закономерностей в учебно-воспитательном процессе. Как отмечает С.С. Пальчевский, целостный процесс познания осуществляется в результате взаимодействия операций, которые выполняются полушариями головного мозга человека "Однако процесс познания становится неполным, или вообще невозможным не только тогда, когда связь между полушариями головного мозга нарушается в результате болезни или травмы, но и тогда, когда упомянутое нарушение происходит на социально-психологической основе в процессе воспитания и обучения. Детское восприятие окружающего мира отличается целостностью. Ребенок привык к формированию в правом полушарии образа последнего во всем богатстве геометрических форм, ассоциаций, красок, запахов, звуков. В левом в это время создается своеобразный словесный каркас "отраженного" в правом полушарии. В эту схему каркаса, подобно страницам в книге, "вставляются" образы. Таким образом и срабатывает механизм долговременной памяти. Нарушение синхронности в работе полушарий коры головного мозга как раз и связывается с нарушением пропорций "сознательное – несознательное" или "рациональное – чувственное" в процессе педагогического влияния на школьника. Следовательно, границей прогрессивного характера традиционной учебной системы чаще всего, с нашей точки зрения, выступает дисбаланс по линии "сознательное – несознательное", "рациональное – чувственное". За этой границей – быстрая утомляемость учеников, непонимания и невосприятия нового учебного материала, апатия к учебе" [Пальчевский, 2002, с. 118].

**Приведем некоторые таблицы, иллюстрирующие функциональные отличия ПП и ЛП.**

*Латерализация принципов обработки информации в больших полушариях мозга животных [Бианки, 1985]*

Левое полушарие	Правое полушарие
Индуктивная обработка	Дедуктивная обработка
Восприятие абстрактных признаков	Восприятие конкретных признаков
Последовательная обработка	Одновременная обработка
Примат аналитического восприятия	Примат синтетического (целостного) восприятия
Восприятие времени	Восприятие пространства

*Сферы специализации левого и правого полушарий головного мозга  
([http://www.therapy.by/articles/levoe\\_i\\_pravoje\\_polusharie\\_mozga\\_testiruem\\_i\\_razvivaem/](http://www.therapy.by/articles/levoe_i_pravoje_polusharie_mozga_testiruem_i_razvivaem/))*

<b>ЛЕВОЕ ПОЛУШАРИЕ</b>	<b>ПРАВОЕ ПОЛУШАРИЕ</b>
<p>Основной сферой специализации левого полушария является логическое мышление, и до недавнего времени врачи считали это полушарие доминирующим. Однако фактически оно доминирует только при выполнении следующих функций.</p> <p><b>Обработка вербальной информации:</b> Левое полушарие мозга отвечает за языковые способности. Оно контролирует речь, способности к чтению и письму, запоминает факты, имена, даты и их написание.</p> <p><b>Аналитическое мышление:</b> Левое полушарие отвечает за логику и анализ. Именно оно анализирует все факты. Числа и математические символы также распознаются левым полушарием.</p> <p><b>Буквальное понимание слов:</b> Левое полушарие способно понимать только буквальный смысл слов.</p> <p><b>Последовательная обработка информации:</b> Информация обрабатывается левым полушарием последовательно по этапам.</p> <p><b>Математические способности:</b> Числа и символы также распознаются левым полушарием. Логический аналитический подходы, которые необходимы для решения математических проблем, тоже являются продуктом работы левого полушария.</p>	<p>Основной сферой специализации правого полушария является интуиция. Как правило, его не считают доминирующим. Оно отвечает за выполнение следующих функций.</p> <p><b>Обработка невербальной информации:</b> Правое полушарие специализируется на обработке информации, которая выражается не в словах, а в символах и образах.</p> <p><b>Пространственная ориентация:</b> Правое полушарие отвечает за восприятие месторасположения и пространственную ориентацию в целом. Именно благодаря правому полушарию можно ориентироваться на местности и составлять мозаичные картинки-головоломки.</p> <p><b>Музыкальность:</b> Музыкальные способности, а также способность воспринимать музыку зависят от правого полушария, хотя, впрочем, за музыкальное образование отвечает левое полушарие.</p> <p><b>Метафоры:</b> С помощью правого полушария мы понимаем метафоры и результаты работы чужого воображения. Благодаря ему мы можем понимать не только буквальный смысл того, что слышим или читаем. К примеру, если кто-то скажет: "Он висит у меня на хвосте", то как раз правое полушарие поймет, что именно хотел сказать этот человек.</p> <p><b>Воображение:</b> Правое полушарие дает нам возможность мечтать и фантазировать. С помощью правого полушария мы можем сочинять различные истории. Кстати говоря, вопрос "А что, если..." также задает правое полушарие. Художественные способности: Правое полушарие отвечает за способности к</p>

	<p>изобразительному искусству.</p> <p><b>Эмоции:</b> Хотя эмоции и не являются продуктом функционирования правого полушария, оно связано с ними более тесно, чем левое.</p> <p><b>Секс:</b> За секс отвечает правое полушарие, если вы, конечно, не слишком озабочены самой техникой этого процесса.</p> <p><b>Мистика:</b> За мистику и религиозность отвечает правое полушарие.</p> <p><b>Мечты:</b> Правое полушарие отвечает также и за мечты.</p> <p><b>Параллельная обработка информации:</b> Правое полушарие может одновременно обрабатывать много разнообразной информации. Оно способно рассматривать проблему в целом, не применяя анализа. Правое полушарие также распознает лица, и благодаря ему мы можем воспринимать совокупность черт как единое целое.</p> <p><b>Контролирует движения левой половины тела:</b> Когда вы поднимаете левую руку, это означает, что команда поднять ее поступила из правого полушария.</p>
--	--

**Рассмотрим некоторые важные положения процесса решения проблемы, которые проистекают из анализа научной литературы и базируются на ФАМ.**

1. Решение проблемы обеспечивается обнаружением целостной системы с ее структурными элементами и динамикой функциональных связей между ними [Балл, 1990, с. 30-34]. Следовательно, за каждой проблемой латентно присутствует система, которая охватывает и охватывается этой проблемной ситуацией [Крылов, 1997].

2. Решение проблемной ситуации как сложного когнитивного задания является мыслительным процессом, состоящего из ряда последовательных стадий (содержание и логика которых будет обоснована дальше); каждая из них является своеобразным элементарным циклом [Иваницкий, 1997, 1999; Щедровицкий, избранные труды, 1995, с. 669].

Процесс решения проблемы можно назвать и **актом понимания**, в котором задействованы ПП и ЛП механизмы: "Если понимание связано с адекватным сочетанием пространственно-временных и символических, речевых компонентов мысли, а последние, в свою очередь, представлены сочетанием операндных и операционных элементов, то из этого, прямо вытекает существенная зависимость понимания и от этого последнего сочетания, т. е. от того, насколько в мысли реально (или в ее итоговой структуре – потенциально) представлены операции с операндами" [Веккер, 2000, с. 234]. "Основным компонентом понимания как стороны мышления является именно применение определенных приемов (представляющих собой совокупность мыслительных операций) установления новых связей на основе использования старых знаний" [Веккер, 2000, с. 235].

3. ПП осуществляет интегрирующие действия, а ЛП – операции дифференцирующего характера. На каждом новом этапе ЛП исследует все более тонкие элементы целостной системы (она складывается в процессе выявления метода решения проблемы). ПП отбирает эти элементы для построения блоков, "шлифуя" их с каждым новым шагом в процессе раскрытия метода решения. "Каждая последующая стадия процесса вырастает из предыдущей, является ее внутренним условием, и потому все стадии непрерывно связаны между собой генетически" [Брушлинский, 1979, с. 95]. При этом процессуальный аспект мыслительной деятельности субъекта не сводится к операциональному. Вместе с тем, наблюдается взаимный переход внутренней и внешней сторон психической деятельности [О'Коннор, 2006].

Важно при этом отметить, что в процессе принятия решения при условиях неопределенности (дефицита информации – П.В. Симонов) актуализируется эмоциональное возбуждение человека (И.М. Фейгенберг), когда блокируется ЛП информационная регуляция поведения и происходит переход к ПП эмоциональной регуляции, которая является более древним механизмом восприятия и освоения действительности.

4. Концепция решения проблемной ситуации, базирующаяся на ФАМ, отражает обнаруженные в научных исследованиях этапы решения проблемных задач. Например, М. Вертгеймер обосновывает такой вариант [Вертгеймер, 1987, с. 20-21]: а) появление темы; на этой стадии возникает чувство необходимости начать работу, чувство "направленной напряженности", мобилизующей творческие силы; б) восприятие темы, анализ ситуации, осознания проблемы; в) предварительная работа над решением проблемы (она, в значительной мере, протекает неосознанно, хотя предварительно сознательная работа носит достаточно напряженный характер; эта предварительная работа может рассматриваться как способ создания специальных средств для решения проблемы: в качестве примера могут служить тренинги по визуализации проблемной ситуации); г) возникновение решения, которое не нуждается в особых объяснениях.

Можно привести и другие источники [Балл, 1990, с. 43-45; Махмутов, 1975, с. 109; Страчар, 1982, с. 247; Фридман, 1990, с. 100-102; Оконь, 1990, с. 229-234, 290-291], касающиеся последовательности действий в решении учебных задач разной степени сложности, однако эти работы, скорее, имеют характер интуитивно-эмпирических обобщений, которые могут быть теоретически осмыслены на основе ФАМ.

5. Поскольку концепция решения проблемных ситуаций в ФАМ обнаруживает циклический характер [Иваницкий, 1997, 1999], она должна быть согласована с известной методологической закономерностью – циклом научного познания (ЦНП) [Ракитов, 1969, с. 8-42, 63-71; Мултановский, 1977, с. 16-19; Пономарев, 1976, с. 116-121, 262]. Данный цикл схематически может быть изображен линейной зависимостью: факты → гипотеза, модель → выводы (они базируются на основе гипотезы и модели) → экспериментальная проверка выводов (которая подтверждает правильность гипотезы, уточняет или опровергает ее).

В ЦНП фиксируются внешние результаты деятельности мозга, но не раскрывается психологический процесс их (результатов) получения. ФАМ же дает возможность понять, какие действия обработки информации находятся в промежуточных фазах между отмеченными фазами ЦНП, какие действия полушарий мозга могут привести к

определенному в рамках ЦНП циклу. Хотя исследователи указывают на отличие между научными и учебными ситуациями [Мултановский, 1977, с. 87-110], этапы ЦНП могут быть общими для обоих подходов, однако с разным наполнением и удельным весом каждой стадии ЦНП.

6. Процедура решения учебных задач, проблемных ситуаций предполагает три организационно-психологических этапа: а) мотивационный; б) операционный; в) рефлексивный [Пономарев, 1976, с. 101-108], поэтому *решение любой проблемы есть, прежде всего, переходом от одного когнитивно-аффектного состояния к другому, то есть этот процесс выражает универсальное свойство материи – движение как главный способ ее существования и краеугольный атрибут. Концептуально любое движение структурализуется как триадная сущность, поэтому любое движение предполагает актуализацию двух относительно или полностью противоположных состояний и промежуточную между ними граничную (критическую) фазу: тезис → граничная фаза → антитезис → синтез.*

7. Можно говорить как о *принципе тождества бытия и мышления*, так и о *принципе синхронности* К. Юнга – о связи между бессознательными процессами и активностью сознательной мысли, которая реализуется в процессе решения проблемы: как отмечал Э. де Боно, если и предмет, и проблема одновременно соотносятся в сознании, то постепенно откristаллизовывается жизненная (объективная) ситуация, которая их свяжет. При этом значение предмета не есть нечто, находящееся в самом объекте, а являет собой описание способа действия объекта на сознание человека, – способом, которым он подгоняется к структуре мышления. Структура же мышления или уже существует, или может быстро сформироваться вокруг предмета, предав ему тем самым содержание и, следовательно, смысл [Бондаренко, 1993, с. 100].

При этом в процессе решения проблемы принимает участие установка – "принципиально не осознаваемая, целостно-личностная модификация психики, в соответствии с которой происходит вероятностная организация и вероятностная регуляция индивидом своих "сущностных сил", которые выражаются в той или другой его конкретной деятельности, вплоть до полной реализации их через сознание" [Шерозия, 1979, с. 126]; при этом установка одновременно служит принципом двусторонне опосредующей связи не только между сознанием и несознательным психическим, но и между ними и транспсихическим миром, поскольку этот мир выступает как предмет нашего познания и переживания; это обстоятельство выделяет установку из трехчленной системы психического (установка – сознание – несознательное) и из трехчленной системы отношений Я (личность – иной – суперличность). Она определяет психическое как определенную систему отношений между указанными образованиями, что положено в основе жизнедеятельности человека в целом [Шерозия, 1979, с. 72]

Следовательно, имеет место согласованность между проблемной ситуацией и путем ее решения в сфере комплекса "человек – мир" ("психика, мышление – реальность, мир"), *элементы которого представляют собой единый неделимый комплекс.*

8. В целом можно говорить о системе принятия решения [Проблемы принятия решения, 1976, с. 17-21], которая включает реализацию двух этапов – информационной подготовки решения (стадия "предрешения") и самой процедуры принятия решения. В этой плоскости анализа можно говорить о классификациях ситуаций принятия решения. Одна из них (В.В. Дружинин и Д.С. Конторов) выделяют три типа ситуаций (систем) принятия решения: информационные (диагностика ситуации), оперативные (выработка способа действия), организационные (выяснение структуры и распределения функций в организации). Классификация Т.Томашевского выделяет четыре типа ситуаций, связанных с ситуациями выбора. Ю. Козелецкий пишет о двух главных типах ситуаций принятия решения – закрытых ситуациях (здесь наличествует множество гипотез о состоянии объекта) и открытых (характеризуются тотальной неопределенностью). Л. Фогель разработал шкалу сложности принятия решения (дедуктивные, абдуктивные, индуктивные решения, решения, связанные с предвидением).

При этом процесс принятия решения *является пробуктивным исчерпанием из объекта нового содержания через включение его в новые системы связей. Это выражается в изменении уровня обобщения свойств объекта, изменении алфавита его признаков, укрупнения единиц восприятия* [Проблемы принятия решения, 1976, с. 32].

Как пишет Ю.М. Забродин, первым важным понятием в процессе принятия решения является цель (или задача) функционирования (или деятельности) определенной системы. Эта цель детерминирует результаты функционирования (или решение). Вторым важным понятием является возможность неоднозначности результатов решения как промежуточных, так и конечных в данной ситуации и при заданной цели. Третьим – возможность неоднозначности способов достижения этих результатов. Следовательно здесь обнаруживаются три проблемы – проблема цели (как задаются цели), проблема результата, проблема способов их достижения [Проблемы принятия решения, 1976, с. 34].

Важным является обобщение О.К. Тихомировым процесса принятия решения, которое осуществляется как процесс реализации волевого акта. При этом решения могут быть как сознательно-волевыми, так и эмоционально-импульсивными, когда волевые решения имеют место в ситуациях конфликта противоположных тенденций. А также интеллектуальные – когда на первый план выступает задача нахождения ответа в ситуации скрытых, неявных альтернатив. Данная процедура принятия решения является процедурой целеобразования и целеосуществления [Проблемы принятия решения, 1976, с. 78-82].

При этом, как пишет Я.А. Пономарев, *интуитивное решение всегда предшествует логическому*<sup>393</sup>, когда логическое решение побуждается потребностью передать интуитивно найденное решение другому человеку, обосновать его, использовать для решения более сложной задачи. При этом принятие решения на психологическом уровне оказывается решением мыслительной задачи, что говорит об универсальном характере мышления

<sup>393</sup> Опрос 232 американских ученых показал, что к 83% из них решение той или иной проблемы пришло в силу неожиданной вспышки интуиции. Всемирно известный математик К. Ф. Гаусс писал: "Наконец несколько дней тому назад я преуспел, но не благодаря моим мучительным исканиям, а по божьей милости, я бы сказал. Как ударяет молния, так была решена и загадка, я бы сам был не в состоянии доказать связь между тем, что знал раньше, и последними своими опытами, а также найти способ решения" [см. Арнаудов, 1970].

[Проблемы принятия решения, 1976, с. 99-102], которое, следовательно, должно являться определенной целью учебно-воспитательного процесса. Следовательно, алгоритм принятия решения отвечает общему алгоритму поведения человека [Проблемы принятия решения, 1976, с. 158], что позволяет говорить об **универсальном алгоритме жизнедеятельности человека**.

Важно, что этапы принятия решения (мотивация, анализ ситуации, формирование цели, нахождение средств достижения цели, их выбор и принятие решения, контроль и коррекция) находят отражение в психоматологиях человека, когда нарушение реализации действия на одном из этапов приводит к определенному психическому расстройству [Проблемы принятия решения, 1976, с. 158-163].

В целом, принятие решения в физиологическом смысле – это процесс отбора определенных исполнительных механизмов и формирование из них единой согласованной целеустремленной интеграции. Этот процесс неотделим от афферентного синтеза, поскольку синтез разных афферентаций и предопределяет формирование исполнительных интеграций. Следовательно, "в континууме поведения отдельные акты постоянно изменяют друг друга, и любая целеустремленная интеграция изменяет предыдущую интеграцию. В этом смысле принятие решения можно определить как процесс изменения интеграций в результате афферентного синтеза" [Проблемы принятия решения, 1976, с. 168-169].

9. Для унификации приведенных выше соображений целесообразно выделить **пять этапов решения проблемы, задачи**, когда в идеальном случае проблема осознается на уровне ЛП, потом она переводится на уровень ПП через промежуточную медитативную стадию ("нуль-переход"). Из сферы ПП активности проблема опять пересекает "нуль-переход" и попадает в функциональную плоскость ЛП – вербализуется.

Из трудов А.Ф. Лосева и Г.А. Климова известно, что наличные типы логики человеческого мышления отвечают конденсивным типам этносов, в которых мышление осуществляется. В частности, эти исследователи показали, что языки доморфологического строения обеспечивают функционирование самой древней логики абсурда ("все во всем" – формула А.Ф. Лосева), языка классово-личностного строя – логика мифа ("сущность является отдельным существом"), языка органически-активного строя – логика спонтанного действия ("демоническая беспринципность"), языка эргативного строя – логика эпоса или фатального действия ("обреченность на свободу"), языка назывательного строя – самой распространенной и исторически самой поздней субъект-объектной логики ("взаимодействие является конечной причиной вещей") [Лосев, "Знак, символ, миф", 1982, с. 246-407; Климов, 1983]. Интересно, что, рассматривая с точки зрения отдельных внутренне-логических позиций эволюцию логики человеческого мышления, А.В. Гулыга обосновывает пять "ступенек мысли": миф, художественный образ, рассудочные формы, ум, высшая форма мысли [Гулыга, 1985, с. 276].

Это отвечает концепции Ж. Пиаже касательно стадий формирования языка у ребенка: до двух лет жизни – сенсомоторная стадия; до четырех – дооперационная; до семи – интуитивная (связанная с освоением понятий обращения и сохранения); до одиннадцати – системно-операционная; и, наконец, от одиннадцати-четырнадцати лет – формально-логическая стадия [Пиаже, 1999].

Я.А. Пономарев [Проблемы принятия решения, 1976, с. 94-95] выделяет 5 линейно-последовательных этапов развития психологического обеспечения принятия решения, развития внутреннего плана действия. *Первый этап* характеризуется неспособностью действовать во внутреннем плане, когда дети, которые находятся на этом уровне развития, способны решать задачи лишь манипулируя непосредственно вещами. На *втором этапе* процесс такой манипуляции может осуществляться детьми согласно словесным указанием взрослого, когда словесная модель ситуации связывается с ее непосредственным восприятием. На *третьем этапе* задачи могут быть решены через манипулирование представлениями о вещах. Здесь имеет место членение результата (продукта) и процесса действия – способы действий (процессов) становятся доступными "овеществлению", осознанию. Слово здесь становится не просто сигналом сигнала, а знаковым сигналом, который не только активизирует готовую команду, но может нести в себе зародыш собственной команды – программы действия. На *четвертом этапе* задача также решается через манипулирование представлений о предметах, но потом, при повторном обращении к задаче, найденный путь уже может составлять основу плана повторных действий. Это обеспечивается переводом ряда образований внутреннего плана во внешний план, который реализует способность к самокоманде. Здесь формируются интеллектуальные операции, осуществляемые самокоманды (что является базой для реализации воли). На *пятом этапе* эта тенденция достигает полного развития, когда действия реализуются через самокоманды, построенные по определенному замыслу.

Л. Сухожеевский также выделяет существенные стадии изучения иностранного языка: 1) фиксация языковых элементов, 2) их имитация, 3) комбинирование, 4) речевая практика в учебных целях 5) применение приобретенных навыков в реальных ситуациях [Suchorzewski, 1983, с. 92-137]. Здесь, как видим, за внешне нетождественными терминологическими рядами видны очень близкие или параллельные понятийные ряды, фиксирующие попытку обосновать некий целостный принцип развития мысли.

Следующим шагом в построении универсального цикла принятия решения является последовательная координация отмеченной гипотетической аналогии с соответственным образом перегруппированными нами рядами жанров мышления, исследованных Э. где Боно [Boho, 1989]: критическим, позитивным, эмотивным, системным, перспективным. Для объяснения причин возможной изоморфности всех рядов мы обратились к известному биогенетическому закону Э. Мюллера-Гекеля, согласно которому онтогенез представляет собой сокращенное повторение филогенеза.

Пять приведенных категориальных рядов обнаруживают идентичную организацию, что можно объяснить на основании метапонятия операционности – предельно обобщенного отражения последовательных генетических ступеней уменьшения зависимости человека (деятеля) от среды. Итогом сказанного может быть такое деление признаков этих ступеней [Тищенко, 1990]: (1) *степень отрицания* – сенсомоторный, знаковый (дипластийный), "дологический" (абсурдный), доморфологический; (2) *степень фиксации* – дооперационно-позитивный, имитационный, анимистично-мифологический, классово-личностный; (3) *степень субъективизирования* – эгоцентрический, импульсный, спонтанный, интуитивный, комбинаторный, органически-активный; (4) *степень систематизации* – эргативный, биактивный, фатально-операционный, субсистемно-операционный; (5) *степень*



осознания – назывательный, субъект-объектный, обусловленно-операционный, эвристически открытый, саморегулированный [Тищенко, 1990, с. 6].

Эти ступени отвечают как циклическо-исторической концепции О. Шпенглера, так и учению Л.М. Гумилев о пассионарности, где автор продемонстрировал стадиальность этногенеза, показав, в частности, необходимое и достаточное его деление на пять фаз: восхождение, накал, надлом, инерция и обскурация [Гумилев, "Древняя Русь и Великая степь", 1989, с. 759]. "Сакральные" пять этапов мы встречаем как у П.К. Анохина в его схеме функционального акта, так и у Дж. Дьюи, который дифференцировал пять ступеней в процессе любого исследования.

**Количество шагов процедуры решения проблемы**, проблемной ситуации определяется следующими рассуждениями: а) наиболее оптимальной моделью циклического процесса является синусоида [Дубров, 1987, с. 32]; б) на основании анализа особенностей ФАМ можно сделать вывод, что синусоиды (идеальной моделью циклического процесса является синусоида, или близкая к ней кривая [Дубров, 1987, с. 41]) активности биопотенциалов полушарий находятся в противофазах [Калмыкова, 1981, с. 57, 63, 68, 87]; в) должны быть созданы стартовые условия решения проблемной ситуации с помощью медитативных техник; г) на соответствующие этапы указывают точки экстремумов активности полушарий мозга (они лежат на линиях "2", "4"), точки пересечения графиков, то есть нули функций ("1", "3", "5"); д) учитывая симметричность расположения точек активности, можно прийти к выводу, что всех шагов (этапов) может быть 5 (шаги "1", "3", "5" является общими, они обнаруживают состояние функциональной согласованности активности полушарий, синхронизации их биопотенциалов). Кроме того, можно выделить и другую этапность, в зависимости от полноты графической интерпретации модели решения проблемной ситуации:



Рис. Графическая интерпретация модели решения проблемной ситуации (по типу спирали ДНК)

На данной схеме синусоида, которая отражает деятельность правого полушария, показана жирной линией (аналоговые действия), левого – нежирной (дискретные действия).

Отметим, что в наиболее общем и элементарном виде можно говорить о трех элементарных этапах решения проблемной ситуации: **ПП (ЛП) → нуль функции → ЛП (ПП)**.

Данные выводы согласуются с общим принципом классификации систем. На каждом уровне классификации происходит превращение типа 3+1, то есть три элементарных ситуации заменяются одной, которая служит меткой этой конфигурации. Основанием для данного предположения могут служить, в частности, результаты психологических исследований [Магазинник, 1981, 1997]. Этот вывод согласуется с ориентальным религиозно-философским мнением Лао-цзы о сотворении мира с помощью принципа "Дао": "Дао рождает одно, одно порождает два, два порождают три, три дает начало всем вещам" [Шмаков, 1916, с. 127].

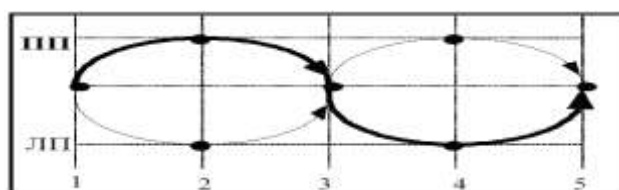
На философском уровне это положение можно проиллюстрировать словами А. Шопенгауэра: "Какую бы форму не приобретала человеческая жизнь, – писал он, – у нее всегда будут одинаковые элементы... Содержание нашей жизни подобно рисункам в калейдоскопе, где мы при каждом повороте видим что-то другое, хотя, собственно говоря, все время имеем перед глазами одно и то же" [Шопенгауэр, 1992, с. 340].

Таким образом, ритм, имеющий четкую структуру, выступает глобальной универсалией бытия [Зубаков, 1973, с. 23], отвечающей ведическому канону о богах, которые поддерживали риту – принцип космического порядка, который противостоит принципам хаоса и энтропии [Brown, 1972, p. 57-67].

Если принять к сведению, что движение как фундаментальный атрибут материи описывается волной, то тройка представляет собой минимальный отрезок цифрового (гармонического) ряда, включающего без остатка три координатные точки волны – точку минимума, точку максимума и точку "нуль функции". Это обстоятельство дает возможность говорить о закономерности всякого развития (ритма) вообще, позволяет утверждать, что все многообразие процессов во Вселенной находится в режиме колебаний, циклическая структура которых, как пишет Г. Розенберг [Розенберг, 1987], описывается "законом троек", или законом распределения случайных величин, называемым "расстоянием между максимумами временного ряда", из чего следует, что "закон распределения событий не зависит от характера самого случайного ряда". Интересно, что если взять таблицу случайных чисел и рассмотреть ее повнимательнее, то можно увидеть, что случайные числа располагаются отнюдь не случайно: разбив цифровой ряд на тройки цифр, можно заметить, что средняя цифра в среднем больше двух соседних. Картина Айвазовского "Девятый вал" при этом оказывается фактически верной: именно девятая волна – самая высокая, что объясняется эффектом вышеупомянутого цифрового ряда: девять волн можно развить на три тройки, из которых одна превалирует над соседними, а в этой доминирующей тройке одна из волн оказывается больше двух остальных [Розенберг, 1987].

Данный вывод подтвержден исследованиями С. Э. Шноля, который несколько десятилетий проводил замеры процессов самой разной биохимической и физической природы, исследуя колебательные процессы в биологических системах, аспекты теории эволюции, космофизические корреляции биологических и физико-химических процессов. Данные исследования показали высокую вероятность колебательных режимов физических и химических процессов. Исследование колебательных реакций на примере реакции, открытой Б. П. Белоусовым, проведенное под руководством С. Э. Шноля аспирантом А. М. Жаботинским, приобрело широкую известность. Выявлен механизм периодизации явлений природы и космоса и доказано на большом количестве экспериментов (измерений) то, что в мире существует синхронность событий и процессов совершенно различной природы, что объясняется фундаментальной схемой флуктуаций, которые имеют "тонкую структуру", когда, выражаясь словами Платона, у



каждого явления в природе, то есть у каждой идеи-формы есть свое время жизни. Показано, что данная синхронность зависит от космологических факторов [Шноль, 2009].

Отметим и то, что пространство материальных взаимодействий является именно трехмерным. "Оказывается, – пишет А. М. Мостепаненко, – что только в трехмерном пространстве возможно решение волнового уравнения в виде сферической волны. В пятимерном или семимерном воображаемом мире сферические волны неизменно искривляются в процессе их распространения и только в трехмерном пространстве возможна их нормальная передача" [Мостепаненко, 1974, с. 73].

С другой стороны, графическая интерпретация идеальной модели решения проблемной ситуации обнаруживает еще одну важную метрическую универсалию – число семь – этапы прохождения процесса решения проблемы:



Рис. Иллюстрация семи стадий процесса решения проблемной ситуации

Здесь представлена линейная синусоидальная схема процесса решения проблемной ситуации, который реализуется как естественно протекаемое циклическое явление [Иваницкий, 1999], что обогащает данный процесс, делает его фрактально-голограммным.

Представленная семеричная метрическая закономерность находит определенное подтверждение в научных исследованиях. Так, структуризация человеком информации во время принятия решения предполагает актуализацию информации через семь циклов в пределах той или иной единицы времени [Магазинник, 1997], что согласуется с психологической закономерностью запоминания информации: принцип "7 плюс или минус два" [Миллер, 2000, с. 564-582].

Повторим, что процесс создания (и решения) любой математической и логической модели является итерационным (рекурсивным, циклическим, повторяющимся) процессом, который включает следующие шаги: 1) постановка задания моделирования согласно намеченному объекту моделирования, то есть разработка технического задания; 2) выбор метода построения математической модели; 3) разработка численного алгоритма решения полученной модели; 4) написание программы, которая реализует численный алгоритм, коррекция программы, контрольные расчеты; 5) проведение расчетов для получения исходных параметров; 6) проверка модели на адекватность; 7) поиск новой модели при значительном разногласии расчетных и экспериментально полученных параметров и переход к шагу "3" [Блауберг, 1982].

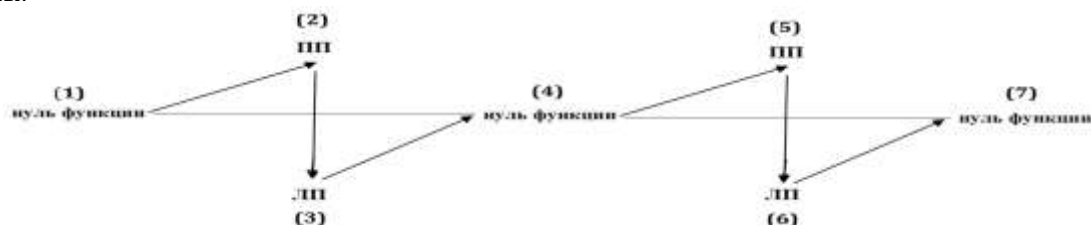
Данный алгоритм на системном уровне предельно просто и четко реализуется **в принципах всеобщей теории систем**, которую разработал Ю. А. Урманцев. Закон системных перестроек (являющийся системной универсалией и обнаруживающий семь возможных фундаментальных типов систем) гласит, что любой объект как системная сущность перестраивается (превращается) семью способами: путем изменения *количества, качества, отношений* между элементами или одним из возможных соединений этих признаков; если представленные признаки обозначить как *A (качество), B (отношение), C (количество)*, тогда получим четыре дополнительных соединения: АВ, АС, ВС, АВС. Следовательно, всего имеется семь способов формирования систем: А, В, С, АВ, АС, ВС, АВС [Урманцев, 1978, с. 21].

Мы также видим, что в контексте решения проблемы взаимная трансформация ПП и ЛП аспектов является взаимным переходом от конкретного (чувственного, эмоционального, первосигнального) к абстрактному (рациональному, логическому, второсигнальному), и наоборот. Покажем на схеме, как осуществляется этот переход в контексте главных психологических категорий. Эта схема выражает два генетически последовательных уровня процесса познания – чувственный и логический, которые можно представить таким образом [с. Андреев, 1988, с. 335-336]:



Рис. Модель познавательного процесса

### Сделаем предварительные выводы.

**Во-первых**, проблема может актуализироваться сначала как феномен наглядно-образного, наглядно-действенного, предметного мышления, то есть на уровне конкретной поведенческой ситуации (ПП). Здесь она обрабатывается автоматически, произвольным образом, что приобретает такой вид: проблема актуализируется на чувственном, образно-мифологическом уровне (чувство → восприятия → представления), то есть проектируется в системе образов в контексте той или иной мифологической (идеологической, поведенческой, архетипической) установки человека, которая дает ключ к решению проблемы на уровне наглядно-образного (сказочно-метафорического, бессознательного) постижения бытия. Далее процесс решения проблемы пересекает точку нуля функции, что сопровождается трансом, отключением, выходом на интуитивно-эвристический, парадоксальный, медитативный уровень постижения мира. Этот промежуточный этап характеризует, во-первых, функциональное единство, согласование ПП и ЛП типов познания мира, и, во-вторых, является переходом от ПП к ЛП стратегии, когда, формально ПП функции уже отключены, а ЛП – еще не включены, не приведены в действие.

Этот граничное, критическое сензитивное состояние на философском языке можно назвать "средним термином" по отношению к понятиям, которые фиксируют изначальное и завершающее качественное состояние объекта, развитие которого анализируется. В философской литературе отношение таких "полупротивоположностей" называют *контрмедиальным*, в отличие от контрарного отношения, отражающего "полную" полярную симметричную противоположность предметов и явлений (например, движение и покой, тьма и свет, субъект и объект), и в отличие от контрадикторного отношения (темное – нетемное, то есть, не несветлое; субъект и не-субъект). Попытку анализа этой контрмедиальной, равновесной, межкачественной ступени процесса развития мы находим в гегелевской *диалектике*. Гегель рассматривал состояние индифференции, равновесия противоположностей как ключевое условие, "пусковой" момент перехода бытия в сущность. Это состояние Гегель определяет как "форма бесформенного", а современные философы – как экзистенцию, или "бытием-между" (*interesse*).

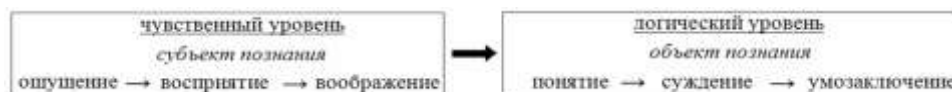
Этот переход через нуль и выход на качественно новый уровень актуализации того или иного явления является выражением схемы магических действий, которая призвана преодолеть инертность стихий природы. Данный механизм мы встречаем у В.И. Леви под названием "*эхо-магнит*" [Леви, 1977], который описывает реализацию механизма воли: сначала человек актуализирует свое желание (у нас это ПП мотивационный процесс), потом достигает состояния тотального отказа от своего желания, состояния прострации (у нас это нуль функции, критическая фаза перехода от ПП к ЛП). Потом, при выходе из состояния прострации, желание (воля к осуществлению того или другого действия) естественным образом актуализируется.

Поясним данный механизм: любое желание, исполненное тем или другим волевым потенциалом, несет в себе препятствие для своего осуществления, поскольку мы живем в мире инерциальном, где каждое действие встречает противодействие. Поэтому для снятия данного препятствия инерциального линейно-причинного мира с целью перехода в измерение неинерциального циклопричинного существования мы должны "оторвать" волю от желания, то есть научиться не желать. Для этого мы отрекаемся от желания и переходим в состояние квиетизма (отказа от своей воли) через медитативное состояние нуля-перехода – "чистую экзистенцию", характеризующуюся пространственно-временной парадоксальностью. Выходя из этого состояния мы оказываемся в сфере абстрактно-логического модуса – ЛП.

При таком сценарии решение проблемы, кристаллизующееся в образе виде на чувственном (мифологическом, сказочном) уровне ПП, потом получает знаково-символическую интерпретацию и вербализуется в ЛП. Сам же процесс решения проблемы реализуется на целостно-нейтральном уровне психики (сфере сверхсознания) – нуле-переходе, где этот процесс протекает симультанно, мгновенно, неосознанно, что позволяет говорить о спонтанном и порой неожиданном для человека высвобождении соответствующего психического импульса, получившего название "эврика".

Подобным же образом в суггестопедии материал подается в так называемой "интонационной колыбели", когда имеются три интонации: сначала вопросительная, потом нейтральная мягкая, и наконец императивная [Пальчевский, 2002, с. 175].

**Во-вторых**, проблема может актуализироваться на уровне вербально-знаковой реальности (ЛП), то есть она формулируется (вербализуется) как некая абстрактная проблема. Решение проблемы в ЛП абстрактной сфере начинается с формулировки абстрактных (формальных) операторов этой проблемы. Здесь мы используем все возможные абстрактные категории, благодаря которым осуществляется интерпретация проблемы. В частности, целесообразно использовать наиболее абстрактные категории системного анализа – его изомерии, или фундаментальные конструкты бытия с последующим установлением логично-функциональных связей между ними. То есть проблема здесь решается на уровне максимального абстрактного обобщения, при этом может использоваться как универсальная структурная модель бытия, так и универсальная парадигма развития, которые нами разрабатываются.

В целом, процесс решения проблемы предполагает взаимодействие двух противоположных аспектов человеческой психики, стремящихся "преодолеть" друг друга и найти общую "функционально-когнитивную почву". Данный вывод можно проиллюстрировать теорией когнитивного диссонанса, согласно которой противоречия между двумя противоположными идеями, на которых сосредоточивается человек, снимаются в нечто третьем, когда одна из идей или вытесняется, или искажается и переводится к смысловому ряду идее-антагонисту. Здесь мы имеем пример стремления к "выравниванию когнитивных потенциалов". В этом контексте решение проблемы заключается в процессе приведения к норме несоответствия между психическим отражением и объективной действительностью [Голиков, 1994].

Схема решения проблемы, где мы имеем смену ПП и ЛП форм психической активности, согласуется с главными положениями феноменологии: Э. Гуссерль рассуждал о двух уровнях знаний – об очевидном знании, которое служит признаком истинности, и о вероятном знании, которое стремится приблизиться к своей "абсолютно идеальной границе" [Гуссерль, 1994, 1998]. Феноменологический метод Э. Гуссерля предназначается для анализа сознания в границах его "существенных" структур как способа интуитивно-созерцательного "усмотрения сущности" с помощью феноменов, через которые демонстрирует себя та или иная предметная реальность. Эта схема в принципе отвечает и представлениям экзистенциализма, согласно которым, как писал Г. Хайдеггер, онтологическая структура человека представляет собой единство трех моментов: "бытие-в-мире", "забегание вперед", "бытие-во-внутренне-мировом-сущем". Представленная градация онтологических уровней отвечает представлениям Гегеля, который указывал, что развитие является переходом от потенции к актуальности, или действительности, когда Абсолютное проходит три стадии своего развития: сначала оно является "в-себе-бытием" как нечто потенциальным ("наука логики"), потом "инобытием" ("философия природы"), и, наконец, "для-себя-бытием", то есть нечто актуально-действительным ("философия духа" [Гегель, т. 9, с. 25-30].

Таким образом, представленный сценарий решения проблемы может быть понят и как универсальный жизненный цикл: как считают исследователи проблем творчества, функциональные ступеньки решения творческого задания умственно развитыми людьми оказываются подобными этапам онтогенеза ребенка [Пономарев, 1989, с. 371]. Более того, процесс решения задачи обнаруживает феномен взаимного обращения

восходящего и нисходящего онтогенетического движения [Пономарев, 1989, с. 371], что напоминает нам гегелевский "двойной переход", а также полностью отвечает нашей универсальной парадигме развития, в частности схеме эволюции моделей социально-экономической динамики. Как пишет Я.А. Пономарев, механизм решения задания и принятия решения имеет фазный характер [Пономарев, 1976, с. 145-149; Пономарев, 1983, с. 3-18], при этом открыта структурная организация отмеченного механизма, когда обнаруживается диалектическая связь "диалектических пар", таких, как бессознательное и сознательное, произвольное и непроизвольное, автоматическое и неавтоматическое, эмоциональное и рациональное, интуитивное и логическое, первосигнальное и второсигнальное... [Пономарев, 1989, с. 372]. Представленный процесс отвечает так называемой "творческой эволюции" (А. Бергсон). К.А. Тимирязев писал о подобии механизмов творческого мышления и механизмов возникновения новых видов в процессе эволюции живых существ. Изменчивость же как активный поиск процесса саморазвития и самодвижения живой природы напоминает нам о процессе формирования и отборе гипотез [Симонов, 1974, 1981 и др.].

В этом контексте весьма интересным является то, что одним из существенных признаков творческого человека есть его способность к гипотезированию (выдвижению гипотез) [Смирнов, 1985, с. 204-205], когда творческий человек находится в поле неопределенности, реализуя многозначное мышление, которое как нечеткая сущность способно зафиксировать нечто общее между разными гипотезами, которые применяются к решению конкретной проблемы.

В **технологическом виде** процесс решения проблем, проблемных ситуаций получил название "**Технология решения проблемных ситуаций**" (В.М. Брандес, А.В. Вознюк, 2003):



Рис. Полный вариант модели решения проблемы



Рис. Упрощенный пропедевтический вариант решения проблемы

На рисунке синусоида, которая отражает деятельность правого полушария, показана сплошной линией (аналоговые действия), левого – пунктирной (дискретные действия). Рассмотрим основные аспекты "**Технологии**".

**1. Определение количества этапов "Технологии":**

1) На соответствующие этапы "Технологии" указывают точки экстремумов (они лежат на линиях 3, 7); точки пересечения графиков (1, 5, 9) и промежуточные точки переходов (лежат на линиях 2, 4, 6, 8).

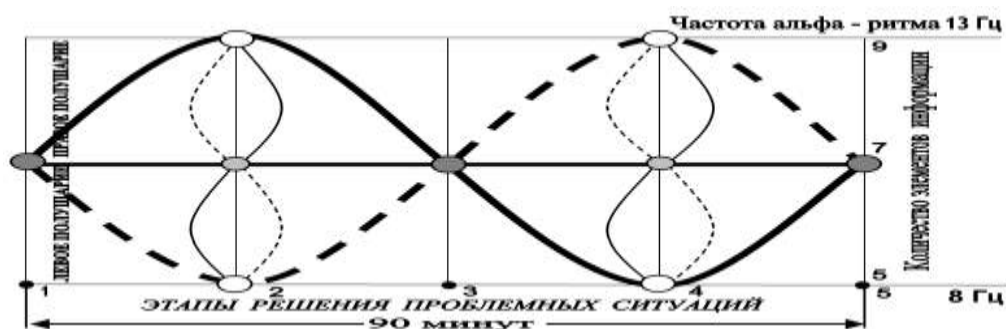
2) Учитывая симметричность расположения точек активности, можно сделать вывод, что всех шагов "Технологии" должно быть 16 (1-2 ПП, 1-2 ЛП; 2-3 ПП, 2-3 ЛП; ... 8-9 ПП, 8-9 ЛП). Состояния (нули функции, нуль-переход, нейтральное критическое состояние) 1, 5, 9 имеют особый статус – выражая медитативные состояния "нуля-перехода".

На основании ФАМ в "Технологии" делается несколько предположений, объединяющих ранее известные факты:

3) Основным ритмом чтения (сканирование) информации полушарий является альфа-ритм, частота которого находится в границах 8-13 Гц [Свидерская, 1987, с. 136] (среднее арифметическое – около 10 колебаний в секунду). Можно предположить, что в сканировании самого альфа-ритма действует принцип организации единой функциональной системы – частотная модуляция электрических сигналов [Свидерская, 1987, с. 137].

Н. Винер в книге "Кибернетика" описал процедуру математического анализа энцефалограмм человеческого мозга, который показал, что на частоте альфа-ритма (около 9–10 колебаний в секунду) имеет место процесс временной селекции, при этом альфа-ритм выполняет роль синхронизатора электроритмики мозга. Расчеты Н. Винера оказались верными: с позиции анализа нейро-физиологической модели мозга, объем памяти и другие характеристики перцептивных и когнитивных процессов являются "функцией параметров частот"

биоэлектрической активности в диапазоне альфа-ритма" [Князева, 1993]. При этом "восприятие кратковременных сенсорных стимулов зависит от фазы волны ЭЭГ, на которую приходится момент раздражения" [Салтыков и др., 1993]. То есть динамические характеристики волны, о которых мы писали, оказывают влияние на психические процессы человека. Если считать, что "предметы внешнего мира могут быть рассмотрены по своим пространственным свойствам как системы искривлений, или, говоря на волновом языке физики, как некоторые системы распределения амплитуд" [Дубров, Пушкин, 1990, с. 32] (гипотеза Вселенной как единого мира – голографического универсума), то "закон девятки", отражающий метрику волны, помогает объяснить один из метрических принципов этого единого мира.

Существуют исследования, показывающие, что наша память организуется на основе альфа-ритмических процессов мозга, реализуемых по закону гармонического колебания. Как показал Дж. Ципф, ранжированные частоты слов в исследованных им отрывках художественных произведений соотносятся именно как члены гармонического ряда, что проистекает из альфа-ритмической периодизации психических процессов человека [Лебедев, 1986]. Наша десятичная система счисления также базируется на данном обстоятельстве. Нужно отметить, что, как свидетельствуют исследования психики, структурализация информации осуществляется через восемь циклов в рамках единицы времени, а человек может запоминать не более  $7 \pm 2$  информационных элементов одновременно [Магазаник, 1997]. При этом отношение частот альфа-ритма  $13 \sqrt{8} = 1,62\dots$ , близко к числу 1,618, известному как "золотое сечение".

Альфаритмические колебания мы находим также и в таких явлениях: профессор Рорахер установил, что человеческое тело непрерывно производит микровибрационные движения, частота которых у здорового человека составляет 7–13 Гц [см. Конечный, Боухал, 1983, с. 47]. Кроме того, исследования Н. Теслы показали, что частота натуральных пульсаций электрического (геомагнитного) поля нашей планеты равняется 7, 5 Гц [см. Фролов, 1995].

В связи с этим следует привести и закон В. Хика, констатирующий возрастание времени реакции организма при возрастании числа альтернативных сигналов, поступающий к нему. "Однако дальнейшие исследования показали ограниченность действия закона Хика. Было установлено, что уже после десяти сигналов время реакции перестает возрастать" [Дубров, Пушкин, 1990, с. 35–36]. Это можно объяснить только тем, что информация воспринимается девятиэлементными "пачками", структурно изоморфными друг другу.

4) Количество блоков информации, которые содержатся и обрабатываются оперативной памятью, подлежит известной закономерности  $7 \pm 2$ . Ссылаясь на проведенные исследования [Маркина, Мальцева, Лебедь, 1995], приведем в соответствие частоту сканирование альфа-ритма и число элементов, которые обрабатываются кратковременной памятью. В таком случае максимальной частоте 13 Гц корреспондирует 9 элементов, которые удерживаются памятью; соответственно, минимальной частоте 7 Гц – 5 элементов. Вполне понятно, что количество элементов может быть лишь целым числом, а это при обработке информации путем частотной модуляции в соответствующих полушариях приводит к своеобразным квантовым скачкам частоты альфа-ритма. Информация, обрабатываемая на ПП уровне – образная, в виде рисунка, а на ЛП уровне – вербальная

2. Отметим еще одну важную для модели особенность: **время полного идеального цикла составляет около 90 мин.** [Блум, Лейзерсон, Хофстедтер, 1988, с. 114; Криппнер, Диллард, 1997, с. 206]. При этом первая половина процесса, продолжительность около 40-45 мин. протекает при доминировании ПП. Она метафорически может быть названа "смысловым туманом", так как реализуется в контексте нечеткой правополушарной многозначной логики. Вторая половина процесса, протекающая при преобладающей активности ЛП, характеризуется "прояснением понятий и смыслов".

3. **Технология дает возможность провести количественное нормирование соответствующих действий на каждом этапе решения проблемы** (см.: рис.), что обеспечивает требование к "пониманию как инварианту вариативных характеристик мысли" и позволяет "выделить не только качественный, но и количественный критерий меры понимания" [Веккер, 2000, с. 236-237].

4. Проанализируем психологические состояния в процессе решения проблемы – начнем с этапа 1-2, на завершающей стадии которого ПП и ЛП обрабатывают соответственно 8 и 6 блоков информации. Это означает, что **за промежуток времени между 1 и 2 этапами необходимо вербальным образом на уровень ЛП вывести именно 6 элементов информации.**

Состоянию 3 отвечают 9 элементов (блоков), которые обрабатываются ПП и 5, которые связаны с деятельностью ЛП. Т. е. **из 9 элементов, которые обрабатываются ПП, необходимо и достаточно за время между 2 и 3 стадиями вывести на уровень ЛП (вербально транслировать) лишь 5!** Далее легко определить самостоятельно по графику количественные характеристики, которые коррелируют с действиями ПП и ЛП на соответствующих этапах. Отметим также, что состояния 2, 3, 4 и 6, 7, 8 соотносятся с операционально-деятельностными процессами "Технологии".

5. На каждом этапе происходит обмен информацией между ПП и ЛП и решаются парциальные (тактические) задачи, которые подчинены главной (стратегической) проблеме. И, подобно тому, как микроструктура кристаллической решетки формирует макроконфигурацию целого кристалла, так модели микроциклов, имеющие вид двух синусоид, расположенных на рис. вертикально (на рисунке их 6) и находящихся в противофазах (предполагается, что эти процессы осуществляются более быстрыми  $\beta$ -ритмами [Маркина, Мальцева, Лебедь, 1995]), организовываются в целостную структуру суперцикла.

6. Аргументами в пользу именно такой структуры идеальной модели операциональной деятельности мозга при решении проблемы могут быть глубинные исследования, выполненные под руководством А. М. Иваницкого [Иваницкий, 1999]; важной также является и оригинальная монография [Бахтияров, 1997, с. 79, 133], в которой речь идет о поиске технологии, базирующейся на естественных нейрофизиологических основаниях психической деятельности человека.

7. Выясним специфику "нулевых" состояний 1, 5, 9. Для определения их особого статуса возвратимся к ФАМ. Эти области можно охарактеризовать как резонансные. Из рисунка видно, что именно в них происходит сближение, синхронизация частот альфа-ритмов, сканирующих ПП и ЛП. Можно предположить, что частоту синхронизации следует определить как среднее арифметическое:  $(13+8)/2=10,5$  Гц. В этих состояниях также совпадает количество

элементов (в количестве семи), обрабатываемых ПП и ЛП. Данное равенство частот создает и качественно отличную от других стадий ситуацию в процессе обработки информации. Именно в этих областях происходит "замыкание" информационно-энергетического треугольника (ПП – ЛП и область солнечного сплетения), которое ощущается как состояние понимания ("эврика"), и когда достигается уровень мотивационно-смысловой определенности.

**8.** Состояние **1** может быть названо *подготовительным* к решению проблемы. Это прелюдия к проблеме, осознание ее существования. "Проблемный же характер вопроса, при котором пусковая, векторизирующая функция этой исходной фазы выражена гораздо более явно, заключается, как можно думать, не просто в факте нераскрытости соответствующих отношений, а в факте их непонятности.... Специфика же задачи как собственно мыслительного феномена состоит, в том, что в ней представлена не только информация о проблемной ситуации, но и информацию о дефиците информации об определенных предметных отношениях в этой проблемной ситуации" [Веккер, 2000, с. 243, 244]. Вместе с тем, этот момент может быть определен как мотивационный [Маркова, Орлов, Фридман, 1983], где участник соответствующего процесса (учебного, психотерапевтического, тренинга...) осознает свое отношение к ситуации как к проблеме и стоит перед альтернативой принять ее.

**Подготовительный этап требует использования релаксационных техник** для снижения посторонних "шумовых" влияний и обеспечения стартовых условий для начальной синхронизации колебаний биопотенциалов обоих полушарий [Лобзин, Решетников, 1986]. В подавляющем большинстве случаев в практике учебного процесса этот момент не учитывается.

Его необходимость продиктована еще и теми обстоятельствами, что при групповой организации решения проблемных ситуаций ритмы участников группы находятся в разных фазах, что может тормозить ход группового решения проблемы. Вполне понятно, что использование релаксации не гарантирует согласования ритмов всех участников группового процесса, но повышает готовность группы к восприятию проблемы. Релаксационная практика нужна и при установлении стартовых отношений с проблемой, если ее решать индивидуально. Важно отметить, что **подготовительная релаксация обязательное традиционно-ритуальное действие в группах (тренировочных или профессиональных), которые организовываются для регулярного сотрудничества в решении проблемных ситуаций.**

В любом случае, следует начать подготовительный этап с вопроса самому себе: **"В каком состоянии я сейчас нахожусь? Насколько я заинтересован решать проблему? Какой я уже имею опыт, когда мне было интересно решать проблему? Какие особенности той ситуации, когда мне было интересно решать проблему? Что мне можно сейчас сделать для усиления моей заинтересованности решать проблему?"**

**9.** Участник решения проблемы принял ее вызов и прошел, по крайней мере, 40-45-ти минутный путь вхождения в область **5**, где происходит рефлексия пройденного. **Возникает ощущение возможности сформулировать определенное решение проблемы.** После прохождения области **5** начнет нарастать активность ЛП, изменяется качественная сторона вербальных процессов, возрастает уровень их обобщенности, абстрагирования, выкристаллизовывается определенная концептуально-понятийная система проблемной ситуации. Данный этап позволяет человеку задать себе вопрос: **"Что для меня сейчас стало понятно, что я ощущаю относительно этого?"**

Безусловно, адекватность вербальной передачи ощущения, понимание собственной мотивации усиливается на фоне релаксации. При групповой организации участники обмениваются ответами на этот нетривиальный вопрос. Такая форма обсуждения распространена в психотерапевтических и тренинговых группах, но практически отсутствует в учебном процессе в системе образования.

**10.** И, наконец, область **9** – завершение одного цикла решения проблемы. Возникает чувство разрядки, финала процесса, застройки определенной части смыслового сооружения (гештальта). Найдена деталь, которой не хватало. Тема временно исчерпана. Здесь актуален вопрос: **"Что я нашел, что меня удовлетворяет, что требует проверки, дальнейшего понимания и развития?"**

**11.** То, что происходит в областях **1, 5, 9**, не подлежит достаточно точному описанию и может быть передано, скорее, метафорическим образом. Это области трансовой природы, понимаемые через медитативные процессы, это области эвристической рефлексии самосознающего "Я".

**12.** Характер перехода от одного состояния к последующему реализуется структурный скачек (квантование) во взгляде на модель ситуации и на способ описания этой модели. Т. е. эволюция решения проблемы происходит по определенному сценарию через прохождение определенных уровней как перцептивного образа и затем идеальной модели (материализации ситуации), так и детерминированного ими лингвистического дискурса, который, в свою очередь, оказывает влияние на формирование конфигурации и структуры первых.

**13.** В процессе **1–5** (доминирование ПП) идет обработка перцептивных операндов. В состоянии **5** происходит скачок от перцептивного образа к идеальной, знаково-символической, материализованной модели ситуации [Салмина, 1981]. Именно с такими материализованными операндами ведется работа на стадии **5–9** (доминирование ЛП).

**14.** Отметим, что в "Технологии" обнаруживаются два направления развития процессов – горизонтальное и вертикальное. В горизонтальном – в состояниях **1, 5, 9** "созревают" моменты осознания, происходят вместе с тем и скачки эмоциональных состояний. В вертикальном – в состояниях **3, 7** – имеет место переструктурирование взаимодействий ПП и ЛП в связке пространственно-образной (симультанной) и языковой, символически-операторной (сексусивной) информации [Веккер, 2000, с. 310-311].

**15.** Аккумулируя предшествующий материал, остановившись на вопросе о том, какого типа задачи подлежат определению как проблемные в контексте "Технологии". Всякий психологический дискомфорт, актуализированный нерешенной проблемной ситуацией, является временным рассогласованием между определенными функциональными схемами (картами) ЛП и ПП. Конечным продуктом применения "Технологи" в решении проблемных ситуаций может выступать такая модель, которая устраняет перцептивно-когнитивно-аффективный диссонанс, имеющий место в начале встречи с проблемой. Момент согласования ПП и ЛП является проявлением диалектического процесса *синтеза противоположностей*, который реализуется как Истина [Церетели, 1960].

16. Если обратиться к естественнонаучным проблемным ситуациям, то критерием относительной завершенности решения проблемы является ответ, полученный на основании экспериментальной верификации, а в контексте "Технологии" этот ответ может совпадать с завершением определенного количества циклов.

17. В традиционном учебном процессе, где критерием истины выступает, преимущественно, слово учителя, завершить естественное развитие цикла решения проблемы практически не предоставляется возможным. В то же время, любая личностная проблема, рассматриваемая в фокусе психотерапии, может быть удачно решена в контексте "Технологии".

18. Таким образом, проблемной ситуацией в концептуальной плоскости "Технологии" можно назвать такую, которая позволяет в процессе ее решения проходить полный цикл "сотрудничества" ПП и ЛП и выводит проблему на уровень удовлетворяющего ее решения (понимания). То или иное построение смысла в результате такого решения, осуществленное в результате проработки цикла "Технологии", состоит в обнаружении нового понятия (понимания), отвечающего требованиям полноты [Веккер, 2000, с. 333-342]. Практически любой нетривиальный вопрос может быть сформулирован таким образом, который допускает использования "Технологии".

19. Итак, "Технология", базирующаяся на естественных нейрофизиологических механизмах мозга, предполагает реализацию естественного цикла (ритма) решение проблемы, который выводит человека на уровень высвобождения его сущностных потенций и тем самым создает новые психологические и личностные новообразования. Такая "Технология", устраняя перцептивно-когнитивно-аффективный диссонанс, обеспечивает выход к новым смыслам понимания себя и мира.

20. Следует отметить, что в освоении "Технологии" наиболее филигранного отношения требует от человека рефлексирование собственных ощущений, мыслей и действий в состояниях 1, 5, 9, с чем авторы столкнулись, разрабатывая и апробируя "Технологию".

Рассмотрим *упрощенный пропедевтический вариант решения проблемы* (см.: рис.). На рис. видно, что решения проблемной задачи в данном упрощенном варианте имеет четыре этапа. Каждый этап технологии имеет продолжительность **90 мин. /4 = 22,5 мин.**

*Схематически последовательность шагов в этом варианте выглядит так:*

1. **Подготовительный этап. Сообщение об особенностях применения "Технологии".** Использование одной из релаксационных техник для подготовки группы к решению проблемного задания.

2. **Начало «Технологии».** Изображение проблемной ситуации (каждым участником отображается его проблема).

3. Формулирование проблемы на основании рисунка проблемной ситуации (использование семи значимых слов).

4. **Выбор.** А) Согласовать усилия участников на решение одной общей проблемы. Б) Каждый участник решает свою задачу.

5. **Первый этап 1 – 2.** Продолжительность **22,5 мин.** Задание. С помощью рисунка отобразить вновь видение проблемной ситуации. Выделить в рисунке девять элементов. Описать вербально с помощью слов (одного, двух) только пять элементов. Сообщение участников о проделанной работе. Каждый участник показывает рисунок и дважды проговаривает слова.

6. **Второй этап 2 – 3.** Продолжительность **22,5 мин.** Задание. С помощью рисунка отобразить вновь видение проблемной ситуации. Выделить в рисунке семь элементов. Описать вербально с помощью слов (коротких фраз) эти семь элементов. Сообщение участников о проделанной работе. Каждый участник показывает рисунок и дважды проговаривает фразы.

7. **Третий этап 3 – 4.** Продолжительность **22,5 мин.** Задание. С помощью рисунка отобразить вновь видение проблемной ситуации. Выделить в рисунке пять элементов. Описать вербально с помощью слов (коротких фраз и коротких предложений) девять особенностей этих элементов. Сообщение участников о проделанной работе. Каждый участник показывает рисунок и дважды проговаривает фразы предложения.

8. **Четвертый этап 4 – 5.** Продолжительность **22,5 мин.** Задание. С помощью рисунка отобразить вновь видение проблемной ситуации. Выделить в рисунке семь элементов. Описать вербально с помощью слов (предложений) эти семь элементов. Сообщение участников о проделанной работе. Каждый участник показывает рисунок и дважды проговаривает предложения.

9. **Завершение "Технологии".** На основании проделанной работы сформулировать полученный ответ на проблемную ситуацию.

10. Дальнейшая проработка полученного ответа на основе использования *аналитически-системного подхода к решению проблемы.*

Отметим, что "*Технология решения проблемных ситуаций*" реализуется не только в представленном *аналитико-продуктивном сценарии*, но и в виде *тренингово-поведенческого сценария*, когда проблемы решаются (переживаются) участниками тренингов в контексте тех или иных фактов в рамках педагогики жизненных фактов.

Здесь также наличествует стадийность: сначала проблема (в виде жизненной ситуации) обрабатывается на уровне ПП, когда она эмоционально-образно воспринимается (в визуальном виде – рисунок, видео) участниками тренинговой группы. Потом участники группы проходят фазу медитативно-релаксационного погружения в "нуль-переход". После выхода из этой фазы проблема вербализуется (попросту – объясняется), то есть обрабатывается на уровне ЛП. Потом проходит очередная медитативно-релаксационная фаза и проблема снова визуализируется (обрабатывается на уровне ПП). Потом участники группы снова проходят медитативно-релаксационную фазу (она представляет собой уровень *латентной функциональной синхронизации ПП и ЛП*) и выходят на уровень *активной функциональной синхронизации ПП и ЛП* – в область поведения, реализуемого в виде тренингового проигрывания проблемной (жизненной) ситуации.

Отметим, что жизненные факты (ситуации) в своем большинстве должны нести в себе парадоксальный смысл, что при их тренинговой проработке участниками тренинговой группы создает условия творческой активности.

## ГЛАВА 9. ВНУТРЕННИЙ АСПЕКТ ФУНДАМЕНТАЛЬНОЙ СТРУКТУРЫ ВЗАИМОПОНИМАНИЯ В СИСТЕМЕ “ЧЕЛОВЕК – ЧЕЛОВЕК”: ГЕНЕЗИС И КОРРЕКЦИЯ

*С тех пор, когда в людях исчезло непосредственное доверие к бытию, которое в прошедшие времена было прямым следствием того, что человек от рождения включался в окружающее его мироустройство... проникнутое духом религии... с тех пор... как рухнуло это целостное мироощущение и возникло современное общество, наше отношение к людям и вещам бесконечно усложнилось, все стало проблематичным и неясным.*

Т. Манн [Манн, т. 5, 1960, с. 163]

*Животное полностью живет в конкретном и в действительности... Быть человеком – значит бросить крепкое “нет” этому виду действительности.*

М. Шелер [Шеллер, 1988, с. 63-64]

*Поведение животных определяется биологическими мотивами, что можно проиллюстрировать словами немецкого психолога А. Гельба: “Животное не может делать ничего бессмысленного. На это способен только человек”.*

*Великое искусство выигрывать битвы состоит в умении изменять направление главного удара в процессе его нанесения*

Наполеон Бонапарт

*Мы – сумма всех мгновений нашей жизни; всё, что есть мы, заключено в них, и ни избежать, ни скрыть этого мы не можем.*

Томас Вулф

Животное, в идеале, тождественно своему существованию и не выделяет себя из внешней среды, составляя с ней, в известном смысле, единое симфоническое целое. Можно сказать, что между животным и органическими элементами внешней среды существует практически полное взаимопонимание, функциональная гармония, которая реализуется на уровне инстинктивно-автоматического, произвольно-первосигнального поведения. Благодаря этому многие животные, в целом, не обладают принципом “Я”, то есть не могут посмотреть на себя со стороны<sup>394</sup>.

Подобное же полное функциональное взаимопонимание наблюдается между материнским и эмбриональным организмами. Высокий уровень взаимопонимания наблюдается также между членом примитивного человеческого сообщества и окружающей его социоприродной средой. Данное взаимопонимание проистекает из того, что окружающая архаического человека среда наделяется психическими свойствами (панпсихизм), сакрализуется, а человек еще полностью не дифференцирует “Я” и не-“Я”, внутреннее и внешнее, природное и социальное, живое и неживое, актуально-действительное и потенциально-возможное, существуя в едином мистическом пространстве “здесь и теперь” по принципу “тотальной сопричастности окружающему миру” (Л. Леви-Брюль). Здесь наблюдается феномен справления действия и мысли. Как показали Р. Бенедикт и А. Маслоу, которые предложили измерять характер социальной спаянности и взаимопонимания уровнем социальной синергии, в примитивных социумах данный уровень весьма высок.

Общественное бытие такого архаического человека регулируется принципом целостной, циклической причинности, находящей свое выражение в таких понятиях, как архетип, коллективное бессознательное, синхронические связи К. Юнга и В. Паули, которые регистрируют феномен единства человека и мира, их экзистенциальное взаимопроникновение, когда события физической и психической реальности приобретают “параллельное значение” и причинно взаимно координируются.

---

<sup>394</sup> Судя по всему, данное мнение не совсем отвечает современному состоянию научных исследований: “Группа специалистов под руководством профессора Джона Аллмана из Калифорнийского технологического института пришла к выводу, что животные, как и люди, осознают себя отдельными личностями. Это открытие удалось сделать во время исследования так называемых “нейронов самоидентификации” – особых мозговых клеток, расположенных в передних отделах мозга и отвечающих у человека за самосознание. Как отмечают нейробиологи, при повреждении этих клеток человек теряет чувство индивидуальности. До сих пор никто из ученых не ожидал найти точно такие же клетки у животных. Серия экспериментов подтвердила наличие “нейронов самоидентификации” у 28 видов обезьян, а также у 20 других видов животных, в частности, у собак, кошек и летучих мышей. По мнению профессора Аллмана, клетки самоидентификации означают, что каждое животное ощущает себя отдельным неповторимым существом, мало чем отличающимся в этом отношении от человека. И хотя у большинства животных таких клеток значительно меньше, чем у людей, некоторые представители млекопитающих, например дельфины, могут даже превосходить “царя природы” по количеству “нейронов самоидентификации”. “Из нашего открытия мы сделали лишь один вывод, – замечает профессор Аллман, – к животным надо относиться как к личностям!” (источник: [http://mediauaa.net/jivotnye\\_imeyut\\_samosoznanie.html](http://mediauaa.net/jivotnye_imeyut_samosoznanie.html)).

Известны эксперименты с мартышками, которых учили жестовому языку глухонемых. Впоследствии мартышки смогли овладеть основами этого языка (в целом достигнув при этом уровня развития 4-5-летних детей). При этом, во-первых, они были способны учить этому языку других мартышек, и, во-вторых, с помощью языка выделяли себя из животной среды, относили себя к людям и называя других мартышек “грязными животными” (!) [Мак-Фарленд, 1988; Резникова, 1997]. Интересно, что мартышка, которая овладела языком глухонемых, смогла построить такую фразу, как “Ты плохой, грязный туалет”, а также, когда ее поймали за тем, что она ела цветной мел, предназначенный для рисования, она генерировала такое предложение: “Я не им, я играю в женщину с губной помадой” [Андреев, 1988, с. 194; Линден, 1981].

Данное состояние сопричастности, или “райского” гармоничного существования человека в конечном итоге разрушается. Человек развивает свое “Я” как свойство (само)рефлексии, способности посмотреть на себя со стороны.

Действительность при этом десакрализуется и профанируется, а развивающаяся вторая сигнальная система как свойство отражать и осваивать мир *опосредованным*, вербально-знаковым способом прокладывает между человеком и окружающей его средой непреодолимую бездну непонимания, лишает его чувства всеобщей сопричастности миру. Глубинное экзистенциальное взаимопонимание человека и его космопланетарного окружения утрачивается. Центр тяжести человеческого бытия из сферы инстинктивно-подсознательного поведения перемещается в плоскость сознательно-рефлексивной деятельности.

Способность к абстрактно-логическому мышлению, инициированная процессом разрушения архаического космоса древних сообществ, вызванного усложнением общественной инфраструктуры и нагнетанием атмосферы социальной поляризации, субъект-объектной дихотомии, – данная способность обуславливает развитие субъект-объектного, мышления по типу “или-или” (логический закон исключенного третьего) и разрушение так называемых медиальных форм древних языков, в которых субъект и объект (внутреннее и внешнее) еще не дифференцируются, а человек не противопоставляет себя миру, следуя природе, где существуют только безличные процессы и нет субъект-объектной раздельности [Павленко, 1993]. Можно считать доказанным, что все древние языки имели в качестве одной из глагольных форм (в которых связи бытия и действия в бытии) медиальный залог, который в большинстве современных языков практически отсутствует. Здесь мы можем наблюдать активный (“Я строю дом”) и пассивный (“Дом строится мной”) залогом, а медиальный залог (“Дом строит сам себя”) отсутствует в полной мере, так как формы выражения прямо-возвратной активности у нас могут быть закреплены только за одушевленным субъектом.

Утрата состояния тотальной сопричастности человека и мира, их взаимопонимания компенсируется развитием эгоцентрического начала, конституирующего границу между “Я” и не-“Я” в виде второсигнальной рефлексии, в виде системы знаков (языка) и ценностно-ориентационной, когнитивно-прагматической надстройки – мировоззрения.

Способность человека рефлексировать дает возможность действовать избирательно, волевым образом, как автономной сущности (личности), меняющей социальные роли (личины) в зависимости от социальной конъюнктуры и выступающей расщепленной множественной сущностью, обнаруживающей *три рода дисгармоний (дисинтеграций, или непониманий)*:

1. Дисгармонии на уровне естественно-инстинктивных, подсознательных, *первосигнальных* форм отражения и освоения действительности, причинно обусловленные избирательно-ролевым статусом социализированного человека. Данные дисгармонии проявляются как в виде расщепленного единого синестезического комплекса сферы ощущений на доминирующие (репрезентативные) и рецессивные (подавленные) сенсорные модальности (как их понимает нейро-лингвистическое программирование), так и в виде расщепленной чувственно-эмоциональной сферы на несогласующиеся, “застревающие” и неспособные быстро трансформироваться друг до друга чувства и эмоциональные реакции, такие, как страх, гнев, удивление и др.

2. Дисгармонии на уровне искусственно-социальных, сознательных, *второсигнальных* форм отражения и освоения мира в виде дисгармоничного мировоззрения (разделяющего человека и окружающую его реальность), дисгармоничного сознания, проявляющегося как в форме дисгармоничного мышления, оперирующего классической однозначной, антиномичной логикой (принцип “или-или”), так и в форме феномена взаимного противоречия социально-личностных ролей и их поведенческой ограниченности, узости ролевого репертуара (“конфликт неприятия роли”, “конфликт растворения в роли”, “конфликт перерастания роли” [Донченко, Титаренко, 1989, с. 103]).

3. Дисгармонии целостного человека, обнаруживающиеся в противоречии между первосигнальными (непроизвольными, подсознательными) и второсигнальными (произвольными, сознательными) формами психической активности, что проявляется в несоответствии инстинкта и социальной нормы, ощущения и рефлексии, чувства и мысли, интуиции и предрассудка, женского и мужского (то есть пассивного и активного, согласно В. А. Геодокяну) начал человека и общества в целом, актуального-действительного и потенциально-возможного..

Данные три рода дисгармоний в конечном итоге рождают явление отчуждения человека от самого себя, окружающего мира и других людей. Преодоление данного отчуждения (непонимания) реализуется через преодоление трех рассмотренных родов внутренних дисгармоний человека, которые в преодоленной, объективированной, экстерииризованной форме и дают нам *фундаментальную структуру взаимопонимания на уровне “человек – человек”*.

Данная фундаментальная структура взаимопонимания в предельно простой форме интерпретируется в теоретической плоскости *концепции функциональной асимметрии полушарий головного мозга человека*, где правое полушарие, являющееся в плане онто- и филогенеза более древним, чем левое, рассматривается как соотносящееся с подсознательно-непроизвольной, эмоционально-чувственной, пассивно-автоматической, женственной сферой



психической активности, позволяющей отражать и осваивать мир в форме религиозно-мифологической, сакрально-мистической, “понимающей” сопричастности миру. Левое полушарие соотносится с сознательно-произвольной, абстрактно-логической, знаково-вербальной, личностно-ролевой, избирательно-волевой сферой психической активности человека, позволяющей ему выделять себя из среды своего существования, что проявляется в форме несопричастности и непонимания.

Известно, что ученики, отдающие предпочтение левополушарным формам психической активности, лучше работают с абстрактно-фактологическим материалом в индивидуальном режиме, в то время как ученики, обнаруживающие преобладание правополушарных форм психической активности, любят совместные формы работы, где требуется сотрудничество, эмоциональное сопереживание и достижение совместных целей [Williams, 1983].

Достижение состояния гармонии человека, проявляющейся в форме восстановления состояния тотальной сопричастности миру, но на более высоком (лично ориентированном) уровне развития, может быть интерпретировано как состояние согласованности полушарных функций, тем более, что данное состояние есть цель естественной эволюции человека, так как изначально (в младенчестве) полушария функционально практически не дифференцируются и работают по принципу правого полушария. Затем наблюдается процесс их асимметризации и выделения доминирующего левого полушария. Затем, в старости, обнаруживается тенденция к нивелированию полушарной асимметрии.

Нужно сказать, что в состоянии функциональной гармонии полушарий человек снова достигает состояния тотальной сопричастности миру, но на личностном уровне, когда личность начинает расширяться до масштабов всей Вселенной (данное утверждение воплощается в принципе космологического дополнения, сопричастности, или в антропном принципе, разработанном современной наукой). Дело в том, что личность как таковая по своему определению есть нечто идентичное только самой себе, причинно-самодостаточное (самодетерминированное) и автономное, позволяющее совершать свободный выбор, вне которого человек является биологическим роботом. В современной науке (синергетике) известен только один феномен, который обладает такими свойствами, это – целое, характеризующееся сверхаддитивностью, самодетерминированностью, абсолютностью, монадностью. То есть целое есть уникальная сущность, которая входит в состав иного, более “мощного” целого не иначе, как по принципу “все во всем” (сопричастности), что находит свое теоретическое выражение в парадоксах математической теории множества. Таким образом, личность как целое является миром, интегрировано в него по принципу сопричастности, “все во всем”.

Итак, развитие человека идет от континуального, правополушарного психического модуса к дискретному левополушарному модусу, а потом наблюдается процесс синтеза континуального и дискретного. Можно сказать, что любое развитие обнаруживает чередование континуальных и дискретных фаз.

В плане эволюции Вселенной в целом данный процесс также принимает вид развития от полевого, континуального, энергетического ее аспекта к вещественному, дискретному, информационному аспекту, а от него к синтезу вещественного и полевого.

Если детализировать процесс развития человека, то можно сказать, что оно очерчивает *четыре основные этапа, или уровня*: 1. ощущения (инстинктивно-перцептивный уровень); 2. эмоции (эмоционально-мотивационный уровень); 3. понятие – суждение – умозаключение (когнитивно-рефлексивно-ролевой уровень); 4. мировоззрение (ценностно-мировоззренческий уровень). Данные четыре уровня в их структурно-динамическом синтезе кристаллизуют “Я”, личность человека как целое, которая может оказаться в плане взаимопонимания невротической, конфликтной, что проявляется в неразрешимой *четырёхаспектной* проблеме “*быть собой среди других*” [см. Спиваковская, 1988, с. 18]. Эта проблема преломляется в сфере четырех уровней развития человека – (1) инстинктивно-перцептивном (“*быть*” – базальный уровень беспокойства при неврозе страха – психастения); (2) эмоционально-мотивационном (“*быть среди других*” – неврастения); (3) когнитивно-рефлексивно-ролевом (“*быть собой среди других*” – истерический невроз); (4) ценностно-мировоззренческом (“*быть собой*” – невроз навязчивых состояний). Интересно, что, согласно П. В. Симонову, данные четыре базовые типа неврозов соотносятся с психотипами человека и основными структурами его головного мозга [Симонов, 1991].

Данные четыре уровня соответствуют (согласно философскому принципу единства мира) динамическим фазам кристаллизации группы (коллектива) [см. Спиваковская, 1988, с. 28]: *фаза 1* (ориентация и зависимость, когда обнаруживается стремление поиска взаимных контактов, точек соприкосновения – уровень перцепции); *фаза 2* (конфликты и протест, когда обнаруживается несогласованность членов группы в силу несоответствия мотиваций и эмоциональных состояний членов группы); *фаза 3* (развитие связей и сотрудничества, когда кристаллизуется ролевое начало, позволяющее сознательно играть те или иные групповые роли, согласующие активность членов группы); *фаза 4* (целенаправленная деятельность, реализуемая в сфере совместных целей и мировоззренческой базы).

*Покажем фундаментальную структуру взаимопонимания на уровне “человек – человек”.*

Континуально-энергетический аспект, правополушарные процессы, 1 сигн. система	Векторы полушарной интеграции	Дискретно-информационный аспект, левополушарные процессы, 2 сигн. система	
(1) инстинктивно-перцептивный уровень <i>инстинкты ощущения конституция</i>		(3) роль мышления характер когнитивно-ролевой уровень	Дискретный аспект
(2) эмоционально-мотивационный уровень <i>мотив эмоция темперамент</i>		(4) идеал (цель) ценность мировоззрение ценностно-мировоззренческий уровень	Континуальный аспект

Рис. Фундаментальная структура взаимопонимания на уровне "человек – человек".

Каждый из показателей всех четырех уровней характеризуется тремя составляющими (правополушарной, левополушарной и интегральной). Отношения между четырьмя показанными уровнями, составляющие векторы полушарной интеграции, кристаллизуют основные параметры человеческой активности (основные общечеловеческие ценности):

1. Отношение между первым и вторым уровнями обнаруживает параметр душевности (бессознательного).
2. Отношение между третьим и четвертым уровнями обнаруживает параметр духовности (сознательного).
3. Отношение между духовностью и душевностью обнаруживает личность, или "Я" человека.
4. Отношение между первым и четвертым уровнями обнаруживает параметр синестезии
5. Отношение между вторым и третьим уровнями обнаруживает параметр эмпатии.
6. Отношение между параметрами эмпатии и синестезии мы называем любовью.
7. Отношение между первым и третьим уровнями обнаруживает потребностный параметр.
8. Отношение между вторым и четвертым уровнями обнаруживает волю как антипотребность (термин "антипотребность" принадлежит П. В. Симонову).
9. Отношение между волей и потребностью обнаруживает мир, Вселенную.
10. Отношение между личностью и Вселенной обнаруживает святость, мудрость, божественность.
11. Отношение между любовью и волей обнаруживает Надежду.
12. Отношение между любовью и потребностью обнаруживает Веру.
13. Отношение между личностью и любовью обнаруживает Красоту, гармонию.
14. Отношение между личностью и потребностью обнаруживает Добро.
15. Отношение между личностью и волей обнаруживает Истину.
16. Отношение между душевностью и потребностью обнаруживает совесть.
17. Отношение между душевностью и волей обнаруживает искренность.
18. Отношение между духовностью и потребностью обнаруживает верность.
19. Отношение между духовностью и волей обнаруживает свободу.
20. Отношение между душевностью и эмпатией обнаруживает самоотречение.
21. Отношение между душевностью и синестезией обнаруживает сострадание.
22. Отношение между духовностью и эмпатией обнаруживает справедливость.
23. Отношение между духовностью и синестезией обнаруживает равенство.
24. Отношение между волей и эмпатией обнаруживает братство.
25. Отношение между волей и синестезией обнаруживает откровение.
26. Отношение между потребностью и эмпатией обнаруживает исповедание.
27. Отношение между потребностью и синестезией обнаруживает посвящение.

Можно писать и об других типах отношений, более дифференцированных и детализированных, которые дают такие человеческие качества, как щедрость, гордость, терпение, подозрительность, вампиризм, хитрость, вероломство, привязанность...

Можно указать основные психолого-педагогические и психотерапевтические лечебно-корректирующие и превентивные методы в рамках каждого из восьми параметров, применяемые с целью развития и гармонизации этих параметров, то есть устранения трех родов дисгармоний, нами рассмотренных.

1. Параметр душевности гармонизируется и развивается посредством психотерапевтических техник регресса в прошлое (правое полушарие, которое соотносится с параметром душевности, ориентируется на прошлое время), методики отреагирования, холотропной терапии, самовыражения и

коррекции посредством искусства, методы катарсиса, символдрама, гипноз (при гипнозе активно преимущественно правое полушарие).

2. Параметр духовности гармонизируется и развивается посредством когнитивно - мировоззренческих терапий и коррективных методов (направленных на преодоление искажений в способах приема, переработки и структурирования информации в процессе когнитивной репрезентации образа мира и образа "Я", обуславливающие формирование дезадаптивных когнитивных схем), развитием рефлексии будущего (левое полушарие ориентируется на будущее время), потенциально-возможного аспекта восприятия действительности.

3. Параметр личности, "Я" человека гармонизируется и развивается через развитие творческих способностей, применения методов интеграции сознания и подсознания, развития метафорического, парадоксального, многозначного мировосприятия, имаготерапии Дж. Волпера, применения медитации (как показывают энцефалографические исследования головного мозга человека, в состоянии медитации полушария функционально сгармонизированны), приемов психоанализа.

4. Параметр синестезии гармонизируется и развивается посредством эвритмии (как особого вида искусства, применяемый в системе вальдорфских школ: синтез мысли и слова, цвета и музыки, движений тела и души <sup>395</sup>), техник нейро-лингвистического программирования (по "раскрепощению" вытесненных сенсорных модальностей человека), одна из которых использует технику вербально-ценностной коррекции.

5. Параметр эмпатии гармонизируется и развивается посредством ролевых игр, психодрамы Дж. Морено, позволяющими сочетать эмоциональные состояния с ролевым репертуаром человека и учиться ставить себя на место другого.

6. Параметр любви (как синтез эмпатии и синестезии, восприятие объекта любви и себя в единстве всех психофизиологических составляющих двух организмов) гармонизируется и развивается посредством гештальттерапии ("целостной" терапии), онтотерапии, психосинтеза, а также использования методик развития синестезии и эмпатии.

7. Параметр потребности гармонизируется и развивается посредством бихевиоральных методов, базирующихся на принципах формирования обусловленного поведения, так как потребность функционирует по принципу положительной обратной связи.

8. Параметр воли гармонизируется и развивается с помощью парадоксальных поведенческих методов, таких, как метод парадоксальной интенции В. Франкла, так как воля (будучи антипотребностью, согласно П. В. Симонову) функционирует "от противного" по принципу отрицательной обратной связи.

9. Параметр Вселенной развивается и гармонизируется трудовой активностью.

---

<sup>395</sup> "Эвритмия – это искусство движения, в котором речь и музыка согласовано переводятся в жесты и движения... формы, которые ребенок прежде рисовал карандашом на бумаге, теперь он создает в пространстве посредством эвритмии – всем телом" [Патцлафф, Кальдер, 2008, с. 78, 109].

## КНИГА 5. ХОЛИСТИЧЕСКАЯ ПЕДАГОГИЧЕСКАЯ ПАРАДИГМА

*Когда человек целиком посвящает себя чему-то, то весь ход вселенной меняется, чтобы помочь ему*  
И. Гёте

*Когда тебя вдохновляет великая цель, какой-нибудь необычный замысел, все твои мысли начинают разрывать сдерживающие их оковы. Твой разум выходит за пределы ограничений, твое сознание раздвигает границы своих возможностей во всех направлениях, и ты начинаешь жить в обновленном огромном и прекрасном мире. Дремлющие силы, способности и таланты оживают, и ты находишь себя куда более великим, чем мог бы вообразить*

Патанджали

*Истинный показатель цивилизации – не уровень богатства и образования, не величина городов и не обилие урожаев, а облик человека, воспитываемого страной.*

Ролф Уолдо Эмерсон

*...истинное есть целое. Но целое есть только сущность, завершающаяся через свое развитие*

Гегель [Гегель, т. 4, с. 10–25]

*Кто умеет делать, тот делает и учит делать. Кто не умеет делать, но умеет учить, учит. Кто не умеет ни того ни другого, учит тому, как нужно учить*

Древняя притча.

*В настоящее время считается азбукой, что объектом педагогического исследования является ребенок. Мне это кажется неверным. Объектом исследования со стороны научной педагогики должен считаться педагогический факт (явление)*

А.С.Макаренко

*Образование в Законе Российской Федерации определяется как целенаправленный процесс воспитания и обучения в интересах человека, общества и государства*

*Главное правило доброй методы состоит в том, чтобы не затемнять ум детей пространными изъяснениями, но возбуждать собственное его действие*

Из Постановления о Царскосельском лицее

*Если педагогика хочет воспитывать человека во всех отношениях, то она, в первую очередь, должна знать человека во всех отношениях*

К.Д. Ушинский.

*Современное научное знание можно получить только на стыках наук, когда интегративный, междисциплинарный подход приобретает особое значение*

В.Г. Кремень

*В педагогическом процессе больше, чем в любом другом деле, сложных, многогранных связей между явлениями... От каждого конкретного явления, конкретной вещи... идут десятки и сотни невидимых нитей к обобщающим выводам.*

В.А. Сухомлинский

*По словам заместителя Председателя Комитета по образованию и науке Государственной думы РФ, Председателя движения "Образование для всех" Олега Смолина, А.А.Фурсенко, министр образования и науки РФ, на ежегодном молодежном форуме на Селигере 23 июля 2007 года сказал, что по его мнению, "недостатком советской системы образования была попытка формировать человека-творца, а сейчас задача заключается в том, чтобы взрастить квалифицированного потребителя, способного квалифицированно пользоваться результатами творчества других, который сможет правильно использовать достижения и технологии, разработанные другими"*

([http://ru.wikipedia.org/wiki/Фурсенко,\\_Андрей\\_Александрович](http://ru.wikipedia.org/wiki/Фурсенко,_Андрей_Александрович)).

*Средний групповой вклад при совместной работе не совпадает (он меньше) с суммой средних продуктивностей всех вместе взятых отдельных членов группы. То есть по мере увеличения количества членов в группе происходит описываемое достаточно строгой математической закономерностью уменьшение среднего вклада каждого участника в итоги групповой работы (когда, например, люди поднимают груз).*

Эффект Рингельмана

Узнай где свет, поймешь где тьма...

А. Блок

*...воспитание и образование слишком часто приводят к уничтожению непосредственности и к подмене оригинальных психических актов навязанными чувствами, мыслями и желаниями... По сообщению Анны Хартох, тесты Роршара у детей в возрасте 3-5 лет показали, что попытки детей сохранить свою непосредственность являются главной причиной конфликтов между детьми и авторитарными взрослыми*

Э. Фромм ("Бегство от свободы" [Фромм, 1989, с. 202])

*Современная школа выполняет нивелирующую и сдерживающую функцию развития детей, развитие которых здесь осуществляется вопреки, а не благодаря школе*

П. В. Тюленев

*Штирлиц знал, что Мюллер знал об этом, но Штирлиц не знал, знал ли Мюллер, что Штирлиц знает об этом*

Из анекдотов о Штирлице

## ГЛАВА 1. ОБЩЕНАУЧНЫЕ ОСНОВАНИЯ ХОЛИСТИЧЕСКОЙ ПЕДАГОГИЧЕСКОЙ ПАРАДИГМЫ

*Меня никогда не привлекала возможность стать узким специалистом, и я всегда оставался дилетантом даже в тех вопросах, которые считаются моей областью*

*М.Борн*

*Чем крупнее ученый, тем более разнообразны его интересы*

*А.К. Сухотин*

*Ученый, сделавший существенный вклад в любую область исследований и продолжающий работать в ней достаточно долго, становится здесь камнем преткновения прогресса – прямо пропорционально значимости своего первоначального вклада.*

*Первый закон Джонса*

*Было бы лучше, если бы педагогика как можно точнее разработала свои собственные понятия и больше поощряла самостоятельное мышление, чтобы стать центром отдельной сферы мышления и не быть на задворках других наук*

*Й. Герbart*

*Наша жизнь – путешествие, идея – путеводитель. Нет путеводителя, и все останавливается. Цель утрачена, и сил как не бывало.*

*В.Гюго*

*Найти свою дорогу, узнать свое место в жизни – в этом все для человека, это для него значит сделаться самим собою.*

*В. Г. Белинский*

*Завершенность жизни, и краткой и долгой, определяется только целью, ради которой она прожита.*

*Дэвид Стар Джордан*

Современная эпоха занимает особое место в истории человечества – никогда раньше время развития человеческого общества не было так "сгущено", так ускорено, как теперь. Беспрецедентный по масштабам, глубине и темпам процесс развития современного мира способствует созданию уникальной исторической ситуации, которую, по словам С.Цвейга, можно определить "звездным часом" человечества, когда "как на острие громоотвода скопляется все атмосферное электричество, кратчайший промежуток времени вмещает огромное множество событий". Основные философско-мировоззренческие откровения нашего века обнаруживаются в русле стремления человеческого сознания к целостному, тотальному постижению мира. Мы живем в период глобального религиозно-мировоззренческого и научно-философского синтеза, становимся свидетелями процесса интенсивной интеграции научных дисциплин, формируются новые междисциплинарные предметные области, исследуются пограничные области человеческого знания.

Интенсификация информационных потоков как один из главных факторов вхождения нашего глобализированного мира в эру информационного общества, отражает кризис классической научной парадигмы, обнаруживающий развитие двух полярных тенденций современного образования – универсализацию и интеграцию знаний с одной стороны, и их научно-техническую специализацию – с другой.

На фоне этих полярных тенденций актуализируется кризис системы образования, который, по мнению С.У. Гончаренко, является составной частью глобального цивилизационного кризиса и в значительной мере предопределяется узкодисциплинарными установками современного образования, взаимным отчуждением ее гуманитарных и естественно-научных компонентов, морального и фактологического аспектов современного знания. Следствием этого процесса является фрагментарность виденья человеком реальности, что в условиях становления постиндустриального информационного общества не дает возможности человеку с его "сегментированным сознанием" адекватно реагировать на заострение энергетического и экологического кризиса, приводит к девальвации моральных норм и духовных ценностей [Гончаренко, 2004, с. 3].

Как пишет дочь А.В. Сухомлинского О.В. Сухомлинская, "современная педагогическая наука в Украине, как и школа, находится в кризисном состоянии. Это влияет и на понимание теоретико-методологических, концептуальных принципов педагогики, ее структуры, содержания, на определение целей, заданий и содержания, методов обучения и воспитания детей. Сегодня педагогическая наука отстает от практики, не успевает за кардинальными изменениями, инновационными процессами, которые имеют место в работе школ, детских заведений, в системе высшего образования. Кризисное состояние педагогической науки вызывает у ученых стремление, с одной стороны, найти и аргументировать новые принципы, новую парадигму своей науки, а с другой, – научно описать, подвести научный фундамент под современные инновационные процессы, которые происходят в образовательном пространстве Украины" [Сухомлинська, 2003, с. 3-4].

*Философский пафос кризиса педагогической науки* А. В. Боровских и Н. Х. Розов излагают в таких сильных выражениях:

*"И педагогическая наука, и педагогическая деятельность явно испытывают кризисное состояние. Об этом свидетельствуют и низкая общая результативность теоретических исследований, и*

эkleктический характер многих педагогических сочинений, и поверхностность и хаотичность большинства педагогических инноваций. Показателен и существенный спад внимания как государства, так и общества и к профессии учителя, и к образованию в целом.

Центральной в педагогической науке, на наш взгляд, является проблема аргументации. Действительно, в педагогических сочинениях (которых сейчас издается изрядное количество) можно найти самые разнообразные системы аргументации:

– **схоластически-компилятивная**, состоящая в обильном цитировании различных (прошлых и современных) авторитетов с последующей компиляцией из их высказываний обоснования тех тезисов, которые необходимо подтвердить <sup>396</sup>;

– **научно-системная**, состоящая в апелляции к "принципу научности", на основе которого изучение школьного предмета выстраивается в соответствии с логической системой научного направления;

– **историческая (ретроспективная)**, апеллирующая к "филогенезу" и выстраивающая педагогический процесс не в соответствии со сложившейся научной системой, а в соответствии с историческим процессом развития науки;

– **психологическая**, отправляющаяся от элементарных законов развития и функционирования человеческой психики;

– **социологическая, философская, религиозная, этическая** и др.

Каждая из них имеет свои разумные основания, но, будучи поставленной во главу угла, приводит к абсурду. Беспорядочное перемешивание аргументации разного типа ведёт нас в болото схоластики. А высшего руководящего принципа, позволяющего соразмерить и соотнести эти аргументы, нет.

Если же обратиться непосредственно к педагогической практике, то нетрудно увидеть, что здесь дело обстоит не лучше, чем в педагогической науке. Современная система образования в изобилии располагает множеством "инноваций" и всевозможными организационными формами (гимназии, лицеи, тьюторство, репетиторство и пр.), по сравнению с которыми "нормальная" школа выглядит как убогий архаизм, и различными методами как обучения (правда, преимущественно "одаренных" детей), так и воспитания (причем воспитываются исключительно "личности", у которых "формируются" патриотизм, толерантность и проч.), и потоком многообразных "инициатив" и "программ".

Если оставить в стороне эту "спекулятивно-инновационную" составляющую образования и обратиться к главному – чему, как и зачем учат в "обычной" школе и каковы результаты этого обучения, то окажется, что содержание образования, если на него посмотреть не с предметной, а с общей точки зрения, оказывается столь же эkleктичным, сколь и педагогическая теория. Даже поверхностный анализ комплектов учебников по математике для начальной школы (их создано уже около полутора десятков) свидетельствует – *никакие два из них не учат одному и тому же*. В одном развивается алгоритмическое мышление, в другом – умение преобразовать текстовую задачу в уравнение, в третьем – осваивается понятие числа и умение "подводить под понятие", в четвертом – учат выделять признаки, угадывать, "кто здесь лишний", и прочей "логике". В итоге при общем декларировании в качестве цели образования формирование какой-то там особенной личности реальные результаты оказываются весьма плачевными" [Боровских, Розов, 2012, с. 90-92].

Кризис педагогической сферы проистекает из нескольких предпосылок. В книге "Образование и труд – великое ограбление века" Айвор Берг (США) приводит результаты исследований и отдельные факты, доказывающие, что **успехи в образовании ни в коей мере не ведут к большей эффективности в труде**, то есть причины, влияющие на рабочий процесс, надо искать в других сторонах и аспектах личности и ее окружения [Berg, 1971].

В связи с этим П. Вайцвайг пишет: "Многие школы и колледжи, к сожалению, не готовят выпускников к реальной жизни. Люди лишь получают свидетельство об образовании, не отражающее уровень их знаний. Современные методы обучения тяжеловесны и архаичны, они основаны на ложных посылах: головы учащихся забиваются предварительно отобранном информационным материалом в определенном контексте, вместо того чтобы вдохновить и направить их сердца и мысли к независимому восприятию знаний в атмосфере доверия, свободы и реальной ответственности перед окружающим миром. Неудивительно поэтому и результаты многочисленных ежегодных опросов, показавших, что значительное количество выпускников колледжей всех возрастов за истекшие двенадцать месяцев не прочитали ни одной книги. Школа вызвала у них лишь отвращение к учебе. Институты образования не делают ничего для того, чтобы развить в молодом человеке элементарные качества, необходимые для полной, активной и содержательной жизни; я имею в виду мужество, сострадание, терпение, осознание истинной шкалы ценностей и идеалов, умение наблюдать, размышлять, стремление познать себя, тонкость восприятия, творческую активность, находчивость, любовь ко всему живому и уважение к закону" [Вайцвайг, 1990, с. 85].

По мнению Т.В. Зыряновой, "Мировое сообщество стоит на пороге сразу нескольких глобальных

---

<sup>396</sup> В рамках данного типа аргументации своеобразной вершиной научного подхода в педагогике выступает *контент-анализ*, предполагающий изучение огромного количества высказываний ученых относительно той или иной проблемы.

кризисов, образующих связанную цепь. Если назвать "главное звено", то им, несомненно, будет кризис гуманитарного комплекса наук, гуманитарной парадигмы в целом. Поиски выхода из этого кризиса требуют разработки новых подходов к сфере гуманитарного образования, связывающих воедино самые разные взгляды и выявляющих первостепенное значение именно гуманитарной составляющей в образовании... Уже не одно десятилетие отмечается лавинообразный рост объема научной информации, построенной исключительно на основе рациональных моделей. Этот перекокс вносит изменения не только в структуру общества, но и сказывается на человеке – приводит к утрате его былой монолитности и окончательно разрывает некогда существовавший синкретизм. Технократическая цивилизация уже вплотную столкнулась с ограниченностью "левополушарного", прагматического и рационалистического, образования. Сегодня она вынуждена решать проблему восстановления целостности личности, ее гуманизации, исходя не из абстрактных теоретических установок и благих пожеланий гуманитариев, а в силу практической необходимости" [Зярянова, 2012, с. 7; Алемасова, 1995; Архангельский, 1976; Болгов, 1993; Леднев, 1980; Моисеев, 1987; Патури, 1979].

Как отмечал А.В.Петровский, "наша педагогическая наука парадоксальным образом обходится без главного – теоретически выверенных, всесторонне обоснованных и доказанных, строго контролируемых и воспроизводимых экспериментом законов. Проблема законов и их специфики в педагогике разработана весьма слабо и находится на стадии общих дискуссий. Пока что законы воспитания, образования и обучения в их единстве заменяются либо настолько общими положениями, что их практическое использование чрезвычайно затруднено, либо частными, имеющими слишком узкое значение и не поддающимися переносу в новые ситуации, либо откровенными трюизмами. Не зная объективных устойчивых связей между целями, возможностями, содержанием, условиями, средствами и результатами педагогического действия, т.е. не зная законов, педагогика, разумеется, не может предложить их практике" [Петровский, 1989, с. 9].

По мнению Ю.В.Громыко, кризис современного образования можно назвать кризисом разнообразности [Громыко, 1996]. В связи с этим можно говорить о появлении новых образовательных парадигм, направлений, новейших аспектов педагогического дискурса. Анализ современной социокультурной ситуации свидетельствует, что кардинальное изменение приоритетов современного образования отражается на декларации десятков образовательных парадигм<sup>397</sup>.

В это бурное время школа, переживающая серьезный кризис, занята лихорадочными поисками своего "нового лица", ей приходится коренным образом пересматривать свои педагогические приоритеты, переоценивать дидактические ценности, разрабатывать принципиально новые методы обучения и воспитания, активно экспериментировать. Данные процессы реализуются в построении **новой образовательной парадигмы**, которая реализуется на основе **синтетической революции** в "мире человека", которая, согласно А.И. Суббетто, затрагивает все основания существования и развития человеческой цивилизации (материальное и духовное производство, науку и культуру, образование, и общественный интеллект), выражает скачок в росте организмичности, связности "социального человечества", актуализируя императив возрождения целостного, универсального, гармоничного человека, но универсального, в отличие от синкретической универсальности первобытного человека. [Суббетто, 2000, "Введение в неклассическое человековедение", "Системологические основы образовательных систем" и др].

В этом синтетическом человеке реализуется гуманистический императив гармоничного и всесторонне развитого человека (И. Кант, К. Маркс и др.). Как пишет А. И. Суббетто, синтетический человек есть человек синтетического сознания, которое характеризуется способностью прогнозирования с позиции синтеза, что оптимизирует механизмы управления качеством будущетворения. При этом А.И.Суббетто дифференцирует определенные противоречия в социализационном процессе становления синтетического сознания личности.

**Первое фундаментальное противоречие** состоит в том, что создаваемая человеком искусственная природная среда выступает объективизацией его родовой сущности, отчуждает человека от природы, вступая в противоречие с самим человеком и окружающей средой. При этом формируется

---

<sup>397</sup> Например, таких как гуманистическая, личностно ориентированная, субъект-субъектная, субъектно-деятельностная (контекстная), компетентностная, духовная и духовно-ориентированная, свободная, активизационная, педагогическая, андрагогическая, научно-технократическая, инструментально-технологическая, гуманитарная, эзотерическая, авторитарная, манипулятивная, знаниецентрическая (унитарная, эпистемологическая), культуроведческая (культуротворческая), этноцентрическая, поддерживающая, традиционно-формирующая, традиционно-развивающая, рационалистическая, религиозная и светская, человекомерная, образованиеведческая, медиопедагогическая и медиальная, когнитивная, полифоническая, детствоцентрическая, инклюзивная (расширение участия всех категорий детей, в частности и с изынами психофизиологического развития, в образовательном пространстве), критически-креативная (трансформационная), постмодернистская (постнеклассическая), непрерывно-дистанционная, электронная, парадигма открытого образования (так называемый "коммунизм в образовании", когда дистанционные ресурсы являются открытыми), инновационная, гармонизационная, ноосферно-экологическая, парадигма учебной сказки, цивилизационно-антропологическая, проективно-эстетичная, рефлексивно-гуманистическая, парадигма сотрудничества и сотворчества, диалогическая, импровизационная, жизнетворческая, синергетическая, акмеологическая и акме-синергетическая, антропософская, тоталлогическая, суггестопедическая, фундаментализационная и знаниеинтеграционная, ретропедагогика, парадигма интеллектуализации инновационного образования, коммуникативная (парадигма взаимообучения) и др.

замыкающихся на себя цикл этого противоречия: от качества человека, качества его сознания – к качеству антропогенного мира (антросферы) и от него снова к качеству человека. Данное фундаментальное противоречие реализуется в нескольких формах:

1) Информационно-энергетическая асимметрия человеческого разума, общественного интеллекта, противоречие "удвоения" качества человека и качества информации, когда плохое качество информации (такое которое не увеличивает, а уменьшает качество прогнозирования и качество проектирования), материализуется в плохом качестве интеллекта. Данное явление обуславливает недостаточный уровень знаний человека об объекте проектирования при высоком энергетическом потенциале проектов, что в процессе "удвоения" недостаточных знаний при создании технических и социоприродных комплексов активизирует поток непредсказуемых последствий – аварий, катастроф, роста экологической напряжённости.

2) Противоречия между человеком, техникой и техносферой, что обуславливается доминантой "левополушарного" (дискретно-атомарного) интеллекта человека – наиболее "машиноподобной" части человеческого сознания. Преодоления такой формы противоречия достигается за счет развития "правополушарной" компоненты познания и освоения человеком действительности, задействующей интуицию, ассоциативно-аналоговые механизмы человеческой психики, художественно-образное мышление. Здесь актуальным является синтез лево- и правополушарных форм жизнедеятельности, что способствует формированию синтетического сознания.

3) Противоречия, обнаруживающиеся в "цикле мер", поскольку через понятие мера раскрывается синтез качества и количества. Закон меры Протагора – В. И. Вернадского выступает законом отражения в мере качества вещей и в мере качества антросферы. Здесь актуальным становится не столько принцип Протагора "человек – мера всех вещей", принципы В. И. Вернадского "мыслящий человек – мера всему", А. И. Субетто "синтетически мыслящий человек – мера всему".

4) Противоречием между человеком и природой. Человек, будучи частью Природы и неся в себе её "отрицание" в форме антропогенного творчества, как формы существования Неоприроды (по Ю. М. Осипову), вследствие механизма "удвоения" своей сущности в процессе хозяйственной деятельности, "борясь" с природой, борется и с самим собой. Преодоление этого противоречия, как указывает А.И.Субетто, реализуется в процессе синтеза человека и природы, в процессе коэволюционного развития человека и природы, что ведёт от эволюции человеческого разума к биосферному разуму, обнаруживая императив формирования космопланитарного сознания через становления синтетичности сознания у каждой личности (Н. А. Бердяев, В. И. Вернадский, Э. Леруа, П. Тейяр де Шарден, В.С. Соловьёв, Н.Ф. Фёдоров, П. А. Флоренский, К. Э. Циолковский и др.).

**Второе фундаментальное противоречие**, реализующееся в структуре онтогенеза живого вещества, есть противоречие между конечностью биологической жизни ("сомы") и бесконечной жизни человеческого сознания. Как полагает А.И. Субетто, человек, не должен сокращать свои потребности, а наоборот, стремясь к синтезу, должен увеличивать их разнообразие через творчество, и тогда он не только реализует свою наследственную программу жизни, но даже имеет возможность продлить её, воздействуя через творческое долгожительство на физическое долгожительство.

**Третье фундаментальное противоречие** человека А.И. Субетто обнаруживает в противостоянии рационального и иррационального аспектов в процессах функционирования и развития человеческого и общественного интеллекта (И. Н. Виснап, П. С. Гуревич, В.П. Казначеев, З.М. Какабадзе, В. Н. Келасев, М. К. Мамардашвили, Н. С. Мудрагей, В.В. Налимов, Т. И. Ойзерман, Х. Ортега-и-Гассет, В. С. Степин, И. Т. Фролов и др.).

Данное противоречие способствует формированию *рационалистической-иррационалистической парадигмы* соотношения процессов синтеза и дифференциации.

В рационалистической парадигме отмеченные процессы осуществляются на базе продуманных, осознанных критериев с помощью логических приёмов исследования любых систем (чаще всего, закрытых и линейных). А.И.Субетто отмечает, что в каком-то смысле имманентную неполноту рациональных теорий открыл Гедель через свои "теоремы неполноты", согласно которым любая научная схема, несмотря на её кажущееся совершенство и непротиворечивость, неполна, при этом модель (схема) отражает объект исследования лишь частично.

В иррационалистической парадигме доминируют интуитивные, неосознаваемые критерии и эмоциональные, духовные приёмы реализации в исследовании открытых нелинейных, самоорганизующихся систем.

Диалектическое единство рассмотренных подходов проистекает из факта, что познание человеком мира и его самопознание реализуется не только на уровне сознания, но и подсознания, бессознания, на уровне правополушарного и левополушарного интеллектов человека, что предполагает синтез иррационального и рационального в сознании человека, который можно расценивать как невозможность только одним путём познать и конструировать общество и его социальные институты.

Отмеченная дихотомическая парадигма обнаруживается в нравственно-экологической плоскости славянского русского космизма, которая реализуется по отношению к собственной личности (нравственные ценности и экология своей души), другим людям (принятие их личности как уникальной



и неповторимой ценности и создание экологических условий для развития), окружающему миру в целом (восприятие его как развивающейся и вечной ценности и создание условий для экологического развития), взаимодействию своего "Я", "Я" других людей в целостном мировом пространстве (с человеком, группой людей, со всем человечеством, природой, Космосом в целом). Таким образом, как полагает А.И. Субетто, то, что было иррациональным вчера, сто, тысячу лет назад, становится рациональным сегодня.

Творческое измерение человеческой деятельности обеспечивается синтезом рационального и иррационального, что приводит к освоению действительности, в котором «неполнота» рационального (благодаря которой "схватывается" общее, более "глубокое") дополняется разнообразием иррационального, интуитивного.

**Четвёртое фундаментальное противоречие** человека выражается в противоречии между разнообразием познаваемого мира и принципиальной неполнотой разнообразия познанный. На это противоречие указывает А. А. Потенба, когда пишет, что наука дробит мир, чтобы сызнова сложить его в стройную систему понятий, но эта цель удаляется по мере приближения к ней, система рушится от всякого не вошедшего в нее факта, а число фактов не может быть исчерпанным [Потенба, 1989, 1976; см. также: Акимов, Шипов, 1996; Данилюк, 2000; Дульнев, 1996; Иваницкий, Стрелец, Корсаков, 1984; Крейн, 2002; Кузнецов, 1991; Купарашвили, 1996; Плыкин, 1995; Садовиков, 2005; Сикевич, Крокинская, Поссель, 2005; Силин, 1998; Уилсон, 1998]. Механизм разрешения этого фундаментального противоречия человека А.И. Субетто видит в привлечении в познание мира комплексного критерия синтеза, красоты, гармонии социокультурного взаимодействия.

Японский экономист Кауру Ямагучи, характеризуя современные цивилизационные процессы, настаивает на том, что смена современной парадигмы предопределяет отказ человечества от механистического взгляда на природу и утверждения холистического, глобального подхода. Поэтому настоящая образовательная ситуация требует выработки интегрального подхода к обоснованию образовательных целей, что находится в центре внимания многих исследователей. Так, А.И. Субетто утверждает, что школа как социальный институт, социальная среда и культура должны создавать условия для адекватного раскрытия личности, развития склонностей и способностей молодежи, планировать социальный заказ на духовный уровень нации, на качество молодого поколения, чтобы максимально приблизиться к реальной исторической потребности, которая бы обеспечила государству опережающее развитие и выживание. При этом, если человек со своими врожденными и приобретенными способностями, психосоматическим фенотипом, конституцией сможет выбрать такой социальный маршрут, такое образовательное учреждение, такую профессию, чтобы они соответствовали его призванию, его глубинной аксиологии, тогда духовная удовлетворенность, опережая соматический аспект, будет выступать фактором, способствующим активной, продолжительной и здоровой жизни [Субетто, "Приоритеты и философия целеполагания фундаментальной науки в XXI веке. Трансформация парадигмы университетского образования": электронный ресурс].

Д. Миллер, канадский педагог, рассматривает цели образования с позиций холистического подхода в образовании. В отличие от технократической парадигмы, разделяющей мир на предметы и области для механической интерпретации с соответствующими установками образования, холистическая парадигма характеризуется такими понятиями, как гуманистичность, экологичность, интегральность, сотрудничество и др. В основе холистического подхода положен философский принцип о всеобщей связи явлений. В образовании холистическая парадигма ведет к нескольким базовым положениям:

1. Холистическое образование связано с обучением всей личности (эмоциональное, эстетическое, творческое, физическое и т.д.).
2. Холистическое образование поддерживает сотрудничество, взаимоуважение всех участников образовательного процесса.
3. Холистическое образование основано на опыте, а не "великих книгах" или "базовых умениях" (опыт широк, открыт и неограничен, как сама жизнь).
4. Холистическая цель – обеспечение более полного развития возможностей человека во всех сферах его жизни [Миллер, электронный ресурс].

Как пишет П.К. Селевко, слово "**холистический**" образовано от греческого "holon" и означает "Вселенная как целое", "то, что не делится на части".

Холистическая педагогика признает, что человеческая душа непостижима и неделима. Основывается на идее целостности человека, как тикового, и его целостности с окружающим миром. В соответствии с холистической парадигмой мир интерпретируется как целостная система. Ключевые понятия, раскрывающие эту целостность:

- мир как единая система, включающая в себя локальные / региональные и глобальные подсистемы;
- мир как интегрированная система, основанная на многомерных взаимозависимостях между отдельными подсистемами;

– мир как *живая самоорганизующаяся* система, в основе которой лежат принципы гомеостаза, уравновешенности и баланса;

– мир как *развивающаяся система*, для которой важно сбалансированное развитие, причём нарушение этой сбалансированности порождает глобальные проблемы, решение которых требует совместных усилий всех стран мира.

В качестве главной цели концепция "целостной (холистической) школы" предусматривает **воспитание в духе широкой социальной коммуникабельности**, интеллигентного и ответственного отношения каждого к самому себе, окружающим людям и природе, формирование развитой, свободной и позитивно настроенной личности.

Конкретные образовательные задачи холистической школы включают: наиболее **полное развитие** субъекта **познания, любви** к истине, гибкости мышления; вооружение знаниями, умениями и навыками с позиций принципа целостности; отражённого в **мышлении, чувствах и действиях**, заботу об укреплении духовно-душевного и физического **здоровья** человека; гармоничное развитие личности, то есть **равноценное развитие** спортивных, ремесленных, социальных, художественных, интеллектуальных и этических способностей; формирование **жизнеутверждающей** социальной открытости, ответственности и готовности к участию в создании свободного и демократического строя; **подготовку к жизни** в гармонии с природой, развитие экологического сознания, формирование уважения и любви к жизни; развитие **активности, самостоятельности** в проведении разумного досуга; **развитие личности**, что предполагает формирование у учащихся внутренней мотивации (детерминации) поведения, механизмов самоконтроля, саморегуляции, саморазвития, самообразования...<sup>398</sup>.

Холистическое образование держится на трёх "китах":

- 1) гармония и равновесие,
- 2) включённости, интегрированности каждого в мир,
- 3) связи.

Важным при этом является *отказ от устаревшей механистической картины мира, основанной на непосредственном чувственном опыте и классической логике.*

Основа природы, по современным представлениям, больше не является только "объективным миром". Она – *неделимая триада*, состоящая из субъекта, объекта и происходящего между ними процесса интеракции. Природа обладает парадоксальным *антиномическим* свойством (как..., так и...), включающим сосуществование противоположных и взаимоисключающих способов бытия, например, порядка и хаотических устойчивостей, случайности и необходимости. В понятие "природа" включается всесторонняя взаимосвязь всех материальных, энергетических и информационных феноменов, включая субъектно-объектные отношения.

Важно что *диалектика представляется не высшей, а лишь "первоначальной формы балансирующего мышления".*

Согласно отмеченному выше, школа должна стать местом жизненной радости для учащихся, миром спокойствия, терпимости и сотрудничества. Весь её духовный и социальный климат должен создавать условия для самореализации личности, формировать её готовность в будущем способствовать созиданию свободолобивого и демократического общественного строя, упрочению мира и экологической защиты планеты.

Важным является развитие *общечеловеческих способностей*, которые всегда и в любой ситуации создают основу для решения всех жизненных ситуаций и конфликтов.

Важным является также и принятие как активности динамических аспектов личности, так и элементов покоя, ибо антиномия активности и покоя представляет собой одно из полей напряжения (противоречия), под влиянием которого развивается жизнь.

При этом все виды учебно-воспитательного процесса должны быть пронизаны различными действиями, включая и тихие занятия, молчание, физическое расслабление, смену умственного напряжения полным покоем. Холистическое понимание умственной деятельности связывает абстрактное мышление с интуицией [Селевко, т.1, с. 471-473].

В связи с изложенным выше А.В.Боровских., Н.Х.Розов поднимают проблему целей современного образования, отвечая на вопрос касательно необходимости этого образования:

"Вариант первый – **профессиональные знания**. Но это сейчас очень безусловно: те профессиональные знания, которые мы раньше получали на лекциях в институте, теперь можно просто скачать из Интернета. Более того, большую их часть уже даже нет необходимости заучивать и помнить – ведь все "под рукой", доступно на компьютере.

---

<sup>398</sup> "Основное противоречие современной системы образования – это противоречие между быстрым темпом приращения знаний в современном мире и ограниченными возможностями их усвоения индивидом. Это противоречие заставляет педагогическую теорию отказаться от абсолютного образовательного идеала (всесторонне развитой личности) и перейти к новому идеалу – максимальному развитию способностей человека к саморегуляции (или самообразованию)" [Савельев, 1994, с. 36]

Вариант второй – **профессиональные умения**. Но материальная база учебных заведений обновляется не так быстро, а для освоения профессиональных умений нужна тренировка, необходимо работать "руками" и притом на современном оборудовании. Да и преподаватель в условиях постоянно обновляющихся технологий оказывается в позиции постоянно "догоняющего поезд": ведь ему надо самому (причем, как правило – совершенно самостоятельно) освоить нововведения, перестроить курс, методически отладить его. На это уходит в среднем 4-5 лет, а за это время уже все снова изменилось. В результате максимум профессиональных умений, который может дать учебное заведение, – это овладение морально устаревшими технологиями и оборудованием.

Выход из "порочного круга" известен, он получил название "корпоративное образование" (в более абстрактной формулировке – "непрерывное образование"). Корпорация, принимая работника, берет на себя и заботы по его регулярному дальнейшему обучению, причем с первого же дня. На этом пути целый ряд крупных компаний. Но возникает вопрос: зачем же тогда предшествующее образование? Может быть, оно вообще не нужно?

Отнюдь. Ни одна фирма, учреждение, организация не примет на серьезную работу человека без высшего образования, хотя профессиональная составляющая этого образования нередко играет третьестепенную роль. Значит, дело не в профессии, образование готовит к чему-то более широкому, чем профессия. К чему? Необходимость формулировать вопрос о цели образования в терминах надпрофессиональных требует от нас искать понятие более широкое, чем «профессия». Это понятие есть **"деятельность"**... Опора на понятие деятельности позволяет решить проблему цели образования. **Целью образования является подготовка человека к будущей деятельности в обществе, а содержанием образования – освоение общих методов и форм человеческой деятельности.** Предметное же содержание является лишь средством, материалом, на котором ребенок учится... **Деятельность есть движение общественной формы организации материи** [Боровских., Розов, 2012].

Таким образом, анализ педагогической действительности позволяет сделать вывод, что актуальной является потребность в новой холистической парадигме образования, концептуально проистекающей из *диалектики развития человеческой цивилизации*. Данная диалектика предполагает рассмотрение парадигмальных устоев существующей парадигмы образования в контексте ее возможного развития согласно шести основаниям [Шукунов, Взятыхшев, Романкова, 1994, с. 13-16; 1995]:

#### Парадигмы образования

<b>КЛЮЧЕВЫЕ ПРИЗНАКИ</b>	<b>ВАРИАНТЫ ПАРАДИГМЫ</b>	
	<b>Существующая парадигма</b>	<b>Возможное развитие</b>
<b>Главная задача человека</b>	Познание мира	Изменение мира
<b>Научная основа деятельности</b>	Естественнонаучный метод	Теория преобразующей практики
<b>Типичная задача имеет</b>	Только одно решение	Множество решений
<b>Критерии оценки решения</b>	Только один: "правильно/неправильно"	Множество критериев: полезность, эффективность, безвредность и др.
<b>Влияние духовных факторов</b>	Им нет места	Необходимы для выбора решений
<b>Образование дает человеку</b>	Знание о мире и его законах	Методологию преобразования мира

В основе любой системы образования лежит социальный запрос, то есть требования той или иной цивилизации:

#### Технологии и виды цивилизации [Шукунов, Взятыхшев, Романкова, 1993, с. 59]

<b>АСПЕКТЫ ТЕХНОЛОГИИ</b>	<b>ВИДЫ ЦИВИЛИЗАЦИИ</b>		
	<b>Аграрная</b>	<b>Индустриальная</b>	<b>Постиндустриальная:</b>
<b>Первичный продукт</b>	Пища	Товары	Услуги
<b>Первичный фактор производства</b>	Земля	Капитал	Знания и опыт человека
<b>Ключевые технологии</b>	Ручные и орудийные	Машинные	Организационные, деятельностные, информационные
<b>Роль человека</b>	Мастеровой	Оператор	Творец
<b>Ключевой результат образования</b>	Опыт и навыки	Научные знания	Методологии деятельности

Анализ развития нашей цивилизации позволяет сделать вывод, что если в начале истории человечества учитель выступал в роли священника, который осуществлял процесс обучения как акт инициации, а позднее учитель оказывается существом, которое передавало готовые знания, то с XIX век духовное производство становится массовым явлением. Привилегированное положение интеллектуала, который "приобщает к Истине", ныне подвергается сомнению. Эта потеря интеллектуалом "учительской" позиции означает, что теперь преподаватель и ученик находятся в равном положении по отношению к истине, и что уже недостаточно лишь передавать готовые знания – необходимо раскрывать для учеников сам процесс рождения знания [Формирование учебной деятельности, 1989, с. 178], при этом процесс обучения и воспитания из "субъект-объектного" превращается в "субъект-субъектный", холистический, интерактивный акт.

Как видим, если на первом таком этапе развития человечества мир познавался и осваивался общественным сознанием на уровне религиозно-мифологического миропонимания, на втором этапе – на уровне научно-теоретического мышления, то третий этап знаменует спиралевидное возвращение к основам первого, но на более высоком уровне развития. То есть, человечество, по сути, возрождает целостно-синкретическую стратегию познания и освоения мира, "движется вниз по лестнице, ведущей вверх". Обнаруживается диалектическая схема развития, которая интерпретирует последнее в виде диалектики субъект-объектных отношений в контексте известной философской триады (человек – граница – мир, или субъект – граница – объект).

Начальный этап онто- и филогенетического развития человека обнаруживает единство, синкретизм субъекта и объекта (то есть человека и мира, внутреннего и внешнего). На этом этапе все формы общественного сознания соединены в некоем научно-религиозном сплаве, где иррациональный, религиозный аспект общественного сознания находит реализацию в механизме психизации действительности (когда человек и мир представляют собой единое психическое целое), а рациональный, научный аспект выражается в форме института практической магии, отблеск которой дошел до нас в виде алхимии. Философия здесь имеет тенденцию сливаться с наукой (натурфилософия), а искусство, мораль и политика неотделимы от мифа.

На данном уровне развития человеческой цивилизации знания о мире и человеке были представлены в синтетическом виде – в форме простейших пралогических, пратеоретических моделей, погруженных в мифологию и метафору. В определенном понимании, мысль и действие здесь слиты, как это имеет место у маленьких детей. Так же, как и последние, представители древних социумов еще не осознают себя в полной мере личностями. Именно поэтому здесь человек и мир, субъект и объект здесь предстают перед исследователем единым неделимым комплексом.

На втором этапе развития человечества как вида и субъекта истории обнаруживается нарастание дихотомии человека и мира, их асимметризация: субъект и объект разводятся по полюсам. Координация отношений в субъект-объектной системе находит свое выражение в модели развития науки, которая дифференцирует классический (в рамках которого объект первичен относительно субъекта, т.е. объект, который выступает "объективной реальностью, данной нам в наших ощущениях" влияет на субъект и во многом его определяет) и неклассический (субъект влияет на объект) этапы развития теоретического сознания.

Третий этап (период постнеклассического развития науки) связан с идеей слияния объекта и субъекта, с такой теоретической парадигмой, в которой они рассматриваются как влияющие друг на друга и взаимно друг друга потенцирующие. Здесь развитие человечества словно бы возвращается к своим сакральным истокам, но на более высоком уровне развития. Здесь становится актуальным синтез науки и религии, который реализуется на основе слияния научного и религиозного подходов к познанию и постижению мира. На этом этапе, участниками которого мы являемся, основные философско-мировоззренческие откровения обнаруживаются в русле стремления человеческого сознания к целостному, тотальному постижению мира. Мы как бы возвращаемся к сакральным истокам человеческой цивилизации, но на более высоком уровне развития, что является универсальным принципом жизни и вообще любого развития: как писал П.К. Анохин, "с широкой биологической точки зрения, также как и с точки зрения философского анализа роли пространственно-временной структуры мира, движение материи по последовательным ритмически повторяющимся фазам является универсальным законом, определяющим основную организацию живых существ на нашей планете" [Анохин, 1978, с. 14-15].

Фактор холистичности (целостности) в новейшее время находит свою реализацию в феномене постмодернистского мышления, направленного на достижение целостного отражения действительности, реализуемого на путях преодоления принципа асимметрии категориальных оппозиций, которые предполагают рассмотрение мира через призму асимметрических принципов, когда в каждом конкретном случае отдается предпочтение одной из двух парных (асимметрических) позиций, таких, например, как "материальное-идеальное", "детерминизм-индетерминизм", "объективное-субъективное" и др. Стремление постмодернистского сознания к преодолению отмеченных дихотомий реализуется в его интересе к изучению "неопределенностей", "дуальностей", "дополнительностей", "неразрешимостей", на выяснении пределов контролируемой точности, на исследовании конфликтов

при неполной информации, на разработке теории катастроф, бифуркаций, спонтанных нарушений симметрии [Лукьянец, с. 240-241].

Рассмотренные выше процессы отражают стремление современной науки выйти на новый, холистический уровень познания и освоения бытия, что предполагает построения новой холистической парадигмы образования.

Школа как важнейший социальный институт сейчас переживает тяжелейший кризис, перестав отвечать ожиданиям общества. Общепризнанно, что на протяжении многих десятилетий, если не столетий, школа делала что-то не то, когда, как считает Ш.А. Амонашвили, “личность ребенка стала понятием чуждым для “педагогической теории и практики”, когда “все было направлено на то, чтобы формировать у школьников знания, но даже сверхсовременные знания, как бы прочно ни были они усвоены, сами по себе не рожают личность, не формируют у школьников систему отношений и убеждений” [Амонашвили, 1989, с. 146]. Данную мысль можно проиллюстрировать тезисом А.Н. Леонтьева о возможности обнищания души при обогащении информацией. И.С. Кон пишет, что во всех странах социологи и экономисты констатируют колоссальный разрыв между растущей стоимостью образования (удлинение сроков обучения, рост его массовости, удорожание технических средств обучения) и его недостаточной социальной эффективностью, а также между формальным, техническим обучением, в ходе которого человек обладает некоей суммой знаний, и формированием культурной, творческой и социальной личности [Кон, 1989].

В настоящее время делаются попытки разработать концептуальную базу такой системы образования, которая бы соответствовала духу нашего времени, выражающемуся в стремлении человечества к глобальному религиозно-мировоззренческому и научно-философскому синтезу.

Понятно, что каждая попытка разработать “новую” концепцию образования должна встречаться с пониманием и включаться в общий контекст педагогического поиска новых образовательных смыслов. То есть, толерантность к новым педагогическим идеям является сейчас весьма насущной. Предлагаемая нами холистическая концепция образования, возможно, не является оригинальной в том смысле, что она не открывает ничего принципиально нового. Однако она позволяет расставить многие “точки над i”, недвусмысленно заявить об истинных приоритетах образования, воспитания и обучения, а также совершенно конкретно очертить способы достижения образовательных целей.

Концептуально любая система образования строится на основе двух аспектов – цели образования и путей ее достижения. Если целью образования считать воспитание гармоничной личности, то это дает возможность анализировать две проблемы: проблему определения гармоничного состояния личности, и проблему формирования этого состояния.

Гармония с широкой философской и психологической точки зрения – это, прежде всего, целостность, то есть синтез всех психофизиологических составляющих человека, единство физического и психического, состояние, которое объединяет мысли и действия их носителей, а также интегрирует в себе все многочисленные дихотомии нашего существования, такие, как моральное и фактологическое, аффект и интеллект, чувства и мысли, внутреннее и внешнее, индивидуально-личностное и социально-историческое. Гармонию можно понимать не только как цель динамики (онто- и филогенетической эволюции), но и статики (системы) человека. Если полагать человека системным образованием, то в отношении системы можно, опираясь на представления Б.Ф. Ломова [Ломов, 1984, с. 224], сказать, что система – это объект с таким набором элементов, функций и связей, которые актуализируются ради одной цели, полагающейся перед системой как целостным образованием. Поэтому гармония как принцип целостности является той категорией (понятием, состоянием), которое в наиболее обобщенном виде выражает не только цель, но условие, а также истоки любого существования.

Состояние гармонии человека как нечто целостное обнаруживается в рамках такого явления, которое, во-первых, служит системоформирующим фактором для человека как целостной системы, и во-вторых, выполняет роль главного регулятора нашего поведения. Есть все основания утверждать, что такой регулятор актуализируется на базе *функций полушарий головного мозга человека*, о чем еще в 60 годы XX столетия писал Б. Г. Ананьев и что сейчас трудно оспорить. Как свидетельствуют исследования, полушария можно рассматривать психофизиологическим фокусом человеческого организма, поскольку с их функциями прямо или косвенно связаны такие стороны человеческого существа, как механизмы целеполагания и поиска (выбора) способов достижения цели [Ананьев, 1963], энергетическая и информационная регуляция поведения, эмпатия и рефлексия, экстраверсия и интроверсия, произвольная и произвольная сферы психической деятельности, первая и вторая сигнальные системы, сила и слабость нервных процессов, их лабильность и инертность, возбуждение и торможение, “Я” и не-“Я”, эрготропные и трофотропные функции организма, симпатическая и парасимпатическая ветви вегетативной нервной системы и др. [Голубева, 1980, с. 44-53, 138].

В целом, с функциями полушарий связаны все аспекты человека, в частности, психические процессы, зависящие от правого полушария мозга, включают в себя сенсорные асимметрии, а левого – тесно соотносятся с двигательными асимметриями [Брагина, Доброхотова, 1988, с. 50-51].

Нужно отметить, что в онто- и филогенезе живого существа наблюдается постепенное нарастание полушарной асимметрии, наибольшее выражение которой достигается в зрелом возрасте. Потом

полушарная асимметрия постепенно нивелируется. Обнаруживается состояние функционального синтеза полушарий, когда пожилой человек, обогащенный жизненным опытом, по сути превращается в ребенка с его пластической психикой и непосредственностью восприятия мира и в плане хрональном все более начинает обращаться к прошлому времени, когда асимметрия прошлого и будущего приобретает в начальном онтогенезе, максимальной степени достигает в зрелом возрасте и нивелируется в позднем возрасте человека [Брагина, Доброхотова, 1988, с. 62, 163, 176; Психологический словарь, 1987, с. 23].

С известной долей упрощения можно констатировать, что развитие человека идет от правополушарного аспекта психики к левополушарному, а от него – к полушарному синтезу. Если принять к сведению, что правое полушарие функционирует в настоящем времени с обращенностью к прошлому, а левое – в настоящем времени с обращенностью к будущему [Брагина, Доброхотова, 1988, с. 140], то можно утверждать, что развитие человека естественным образом идет от прошлого к будущему, а от него – к синтезу прошлого и будущего, когда пространственно-временная дихотомия бытия нивелируется и человек освобождается от извечно довлеющего над ним “проклятия Кроноса”. Данная эволюционная парадигма универсальна, ибо она выражает общий принцип движения как формы бытия материи, которое реализуется как процесс смены дискретности и континуальности в развитии тех или иных предметов и явлений.

Так, говоря о поведении, можно сказать, что оно представляет собой диалектический процесс взаимного обращения дифференциации и интеграции, ведущих к некой ступени “метаинтеграции”. Если принять к сведению, что правое полушарие функционирует в “интегративном”, а левое – “дифференциальном” контексте психофизиологических процессов, то идея взаимного обращения дифференциации и интеграции получает определенную конкретизацию.

Мы видим, что существует, как полагает Ю. А. Урманцев, три типа постижения бытия человеком [Урманцев, 1993]: чувственный (то есть правополушарный), рациональный (то есть левополушарный) и медитативный. Интересно, что, как свидетельствуют энцефалографические исследования, медитативное состояние проистекает из функционального синтеза, гармонии полушарий, когда их работа в психофизическом смысле согласуется [Murphy, Dobovan, 1985]<sup>399</sup>.

Подобным же образом, исходя из философского принципа единства и голографичности мира, можно говорить о трех (методологически изоморфных трем рассмотренным выше типам мышления) его аспектах – 1) **полевом, энергетическом** (так как поле, не имеющее массы покоя, есть движение в чистом виде, а само это движение – это мера энергии); 2) **вещественном, структурно-информационном**; 3) **интегральном, духовно-живом**, который парадоксальным образом объединяет два представленных выше полярных аспекта, способных переходить друг во друга: вещественное образование (элементарная частица) при движении со скоростью света трансформируется в поле, волну, а само это вещество есть, по образному выражению А.Эйнштейна, “сконденсированное поле”.

Таким образом, существуют три способа, или уровня, отражения и освоения человеком действительности: 1) конкретно-чувственный, эмоционально-образный, правополушарный, “открытый”; 2) абстрактно-логический, теоретический, левополушарный, “закрытый”; 3) парадоксально-медитативный, сочетающий две полярные стратегии отражения и освоения действительности – художественную и мыслительную. Здесь человек предстает гармоничной личностью, характеризующейся балансом противоположностей, а отсюда – колоссальной мощью, ибо, как отмечает П. Вайнцвайг, гармония как баланс противоположностей несет в себе огромное напряжение, а поэтому и колоссальную мощь.

**Первый уровень** постижения бытия есть уровень художественного мирозерцания, свойственного не только художникам и детям, но и дикарям. С позиции данного уровня мир постигается и осваивается многозначно и симультанно, как некое конкретно-чувственное, континуально-полевое целое, отражается прямо, непосредственно, метафорически, наивно, упрощенно и многозначно, в духе полного доверия и открытости, с позиции “здесь и теперь”, динамически, континуально-непрерывным

---

<sup>399</sup> На международной конференции в Аризонском университете (США) в 1999 году, проходившей под названием “*Последние достижения науки о сознании*”, были опубликованы тезисы питерского ученого, доктора биологических и кандидата медицинских наук, президента Санкт-Петербургской ассоциации психопунктуры, заведующего лабораторией психофизиологии психоневрологического института им. В.М. Бехтерева, профессора В. Б. Слезкина и кандидата медицинских наук И. Я. Рябиной, в которых содержится информация о процессах, происходящих в мозгу человека в время медитации и молитвы [см.: Казак, 1999]. Исследовался настоятель одного из монастырей, и результат его электроэнцефалограммы во время молитвы был ошеломляющий: было обнаружено, что при полном сознании в молитвенном состоянии православного священнослужителя электроэнцефалограмма показывала полное выключение коры головного мозга. Если состояние бодрствования и быстрого сна (сна со сновидениями) в принципе идентичны, то молитвенное состояние подобно фазе медленного сна. Было также показано, что уныние, рок-музыка уводят человека от состояния гармонии, вызывая в коре мозга электрические импульсы, близкие к эпилептическому припадку. *Кроме того, как свидетельствуют энцефалографические исследования, во время демонстрации парапсихологических феноменов имеет место высокая функциональная согласованность в работе правого и левого полушарий головного мозга человека* [Murphy, Donovan, 1985; David-Orme-Johnson, 1977].

образом, религиозно-мифологически, сакрально-ритуальным способом, в русле всеобъемлющей "космической симпатии" древнегреческих философов, эмпатически, когда человек сливается со средой своего существования, а субъект и объект познания приводятся к единству, обнаруживая принцип альтруизма – идеологию приспособления к миру посредством изменения самого себя. С позиции такого чувственно-художественного восприятия мира вся жизнь человека сакрализуется, утрачивается принципиальное различие между поступками и ритуальными действиями, а мир представляется в виде некой сверхценной сущности.

**Второй уровень** постижения бытия – уровень мыслительно-рационального миропонимания, свойственный ученому, взрослому человеку, нашему современнику и характеризующийся рационально-прагматическим, опосредованным, инструментально-манипуляционным, однозначным подходом к рассмотрению феноменов действительности. С позиции данного уровня мир отражается и осваивается дискретно-множественным, дискурсивно-концептуальным, схематичным, мертвенным образом как некое дискретно-вещественное множество, отражается непрямо, опосредовано, сложно, в духе скептической рефлексии, закрытости, статичности, научно-теоретически, банально-обыденным образом, в русле атомизированного, дробящего все на отдельные элементы анализа, что позволяет человеку выделиться из среды своего существования и кристаллизоваться в изолированную, лично-индивидуальную сущность, разводящую субъект и объект познания по полюсам, отражающую мир принципиально биполярно-антиномическим способом, обнаруживая принцип эгоизма и возможность приспособливаться к среде путем ее изменения, путем волеизъявления как способности совершать выбор во множественно-дискретном мире (волевое усилие реализуется на уровне функций левого полушария – *Е.А. Немчин, 1983*), который предстает в виде схематичного набора онтологических сущностей, приведенных к выхолощенно-абстрактным формам, познаваемым принципиально опосредовано.

**Третий уровень** постижения бытия представляет собой парадоксальное единство первых двух уровней, когда мир оказывается столь же многозначным, сколь и однозначным, столь же чувственно выражаемым, сколь и умопостигаемым, столь же единым, сколь и множественным, как абстрактным, так и конкретным, одинаково реальным и нереальным (иллюзорным). Словом, здесь мир воспринимается и осваивается парадоксальным образом в духе творческого, просветленно-эвристического миропонимания.

Философский принцип единства мира позволяет нам заключить что, подобно тому, как развитие Вселенной идет от полевого плана (микромиира) к вещественному плану (макромииру), а от него – к их синтезу и выходу в область парадоксально-интегрального бытия (жизни) как единства энтропийной и неэнтропийной тенденций развития Вселенной, так и эволюция человека в онто- и филогенезе, как показывает психология, идет от правополушарного психического модуса (у ребенка) к левополушарному (у взрослого), а от него – к их синтезу (у пожилого человека). То есть в целом развитие человека проходит от чувственных форм познания к рациональной, а от нее – к медитативным формам постижения мира и его освоения.

Сделанные выводы делают понятными цели образования и способы их достижения. Прежде всего понятно то, что состояние полушарной гармонии предполагает достаточный уровень развития обоих полушарий мозга. Сегодня школа пока еще в большей мере опирается на развитие аналитично-дискурсивного левополушарного миропонимания, хотя и признается факт некоторой недооценки значения эмоционально-образных механизмов в процессе обучения [*Степашин, 1997*], а эксперименты убеждают, что активизация правополушарных функций обеспечивает соответствующий значительный стимул для развития левополушарной составляющей психической деятельности [*ДеПортер, Хенаки, 1998; Russel, 1979*].

Рассмотрим один из практических выводов новой холостической парадигмы касательно **изменения традиционной парадигмы преподавания точных дисциплин.**

Физика, как и другие точные дисциплины, на первый взгляд, есть наиболее приземленный учебный предмет, который изучается в школе и вузе. Физика имеет дело с постижением конкретных физических явлений, которые можно, прямо или косвенно, зафиксировать экспериментально, а поэтому объяснить и познать.

Однако, при более глубоком и детальном анализе физических феноменов мы рано или поздно сталкиваемся с явлениями, которые не поддаются рациональному пониманию и которые трудно подвести под удовлетворительную объяснительную базу. В качестве примера можно привести феномен корпускулярно-волнового дуализма, обнаруживающего парадоксальные свойства элементарной частицы, способной совмещать в себе два взаимоисключающих физических состояния, поскольку она одновременно является частицей (локализованной в пространстве) и волной (не имеющей строгой локализации). Кроме того, Вселенная на ее фундаментальном квантовом уровне обнаруживает парадоксальный феномен квантово-фотонной интегральности [*Цехмистро, 2002*].

Можно назвать и многие другие парадоксы современной науки, которые ускользают от логического анализа, выступающего важнейшим инструментом научного исследования. Однако в сфере физических исследований имеют место факты, когда принцип парадоксальности выступает валидным

основанием для экспертной оценки физических теорий. Можно привести пример. Известный датский физик *Н. Бор* в конце 50-х годов после доклада виднейших физиков *В. Гейзенберга* и *В. Паули* заметил: "Все мы согласны, что ваша теория безумна. Вопрос, который нас разделяет, состоит в том, достаточно ли она безумна, чтобы иметь шанс быть истинной. По-моему, она недостаточно безумна для этого".

Существенно, что мир на его фундаментальном квантовом уровне (на уровне микромира) является единым нерасчленимым комплексом [Цехмистро, 2002], в котором такие понятия и явления, как причина и следствие, единое и множественное, простое и сложное, часть и целое, актуально-действительное и потенциально-возможное, прошедшее и будущее не дифференцируются, что дает право судить о Вселенной как о голографическом универсуме, в котором все существует во всем [Bohm, 1980], в котором каждая элементарная частица, по сути, является всеми элементарными частицами [Марков, 1976, с. 140], что отражает один из принципов синергетики. Данное единство Вселенной находит множество экспериментальных и теоретических проекций. Так, можно говорить о парадоксе *Эйнштейна-Подольского-Розена*, суть которого в том, что разлетающиеся в разные стороны осколки сложного ядра мгновенно имеют информацию друг о друге, что находит свое отражение в космологии и астрономии [Козырев, 1994].

Возникает вопрос: как изучать физические феномены, которые невозможно понять? Это касается не только частных, но и общих физических категорий, таких как пространство и время, оказывающихся, как учит современная физика, неразрывно взаимосвязанными и способными переходить друг во друга.

Существенно, что физическими парадоксами невозможно пренебречь в процессе последовательного изучения физики, иначе такое изучение будет неполным и эклектичным: нет практически ни одной области физики, в которой не обнаруживались бы парадоксы, причем в наиболее существенных сегментах этих областей.

Поэтому помимо научного мышления в процессе познания физического мира физика как учебный предмет должна учить и парадоксальному мышлению, когда без принципа парадокса в процессе серьезного изучения физики не обойтись. Понятно, что в советской средней и высшей школе парадокс в преподавании точных дисциплин был изгнан: велика была опасность, что парадокс мог завести в мистические тенеты религии. Сейчас, когда педагогическая наука находится на пути смены своей парадигмы, настало время восстановить истинный статус физики, как, впрочем, и математики, ибо высшая математика, которая вырастает из элементарной, также изобилует парадоксами (парадоксы теории множеств, парадоксальная природа трансфинитных чисел, находящихся в процессе бесконечного роста и др.).

Назрела необходимость не только реанимировать парадокс при изучении точных дисциплин, но и ввести специальный предмет – **парадоксоведение**, подобно мистическому богословию, изучаемому в религиозных учебных заведениях.

В целом, не только при изучении гуманитарных, но и точных наук существенной особенностью процесса постижения мира является применение парадоксального мышления, свойственного религиозно-мифологическому миропониманию, характерному как для сознания представителей древних цивилизаций, так и детей. Человек на заре своей онто- и филогенетической эволюции воспринимает и осваивает мир целостно, синкретично, многозначно, на уровне функций правого полушария головного мозга. Мышлению маленьких детей, как и представителей примитивных сообществ, чуждо логическое противоречие и каузальная однозначность, это – мышление парадоксальное, для которого нет строгого различия между частью и целым, причиной и следствием, существом и его именем (см. книгу *К.И. Чуковского "От двух до пяти"*, а также труды *К. Леви-Стросса*, *Л. Леви-Брюля* и др.).

Потом на смену парадоксально-многозначному, мистическому (мифологическому) мышлению приходит процесс развития однозначного абстрактно-логичного миропонимания, которое, реализуясь на уровне функций левого полушария головного мозга человека, не терпит логических парадоксов, и для которого причина всегда предшествует следствию, целое – всегда больше частей, а имя человека и он сам не тождественны друг другу (в отличии от представителей древних социумов, которые психизировали реальность). Существенно, что закономерности развития особенностей полушарной асимметрии человеческого мозга позволяют сделать вывод: в дальнейшем, в преклонном возрасте, у человека наблюдается тенденция возврата к парадоксальному мышлению, но на более высоком уровне развития [Брагина, Доброхотова, 1988; Психологический словарь, 1983, с. 23].

Для абстрактно-логического мышления, являющегося важнейшим инструментом научного познания мира, парадоксально-многозначный аспект мира, обнаруженный современной физикой и математикой, является "книгой за семью печатями". Такое положение укореняется, поскольку традиционная парадигма образования нацелена на развитие левополушарных, абстрактно-логических способностей, особенно на уровне преподавания точных дисциплин. Поэтому существеннейший аспект Вселенной – ее парадоксальная целостность, голографичность, фрактальность, парадоксальный феномен формы живых объектов, выступающей формирующей причинностью морфогенеза и др. [Bohm, 1980; Sheldrake, 2005] – во многом остается за пределами учебных программ современной школы. И если раньше данный недостаток восполнялся религиозными институтами общества, то сейчас, когда церковь



отделена от государства, школьники и студенты развивают преимущественно однозначное абстрактно-логическое мышление, что способствует формированию дискретно-инструментального и даже, в отдельных случаях, деструктивного миропонимания.

Что же нужно делать в сложившейся ситуации? Во-первых, наряду с развитием у студентов и школьников левополушарных, абстрактно-логичных способностей, следует сохранять и развивать парадоксально-многозначные, правополушарные формы мышления, которые находят свою реализацию на уровне сказочно-мифологического пласта человеческой культуры. Для мифа, волшебной сказки, построенных по принципу парадокса, характерны определенные содержательные и сюжетные закономерности, которые свидетельствуют о глубоком эволюционном смысле сказочно-мифологической традиции.

Во-вторых, мифы и сказки, как выяснилось в последнее время, несут в себе в свернутом образно-метафорическом виде информацию о мире, которая в целом адекватна современным научным представлениям. Очень хорошо об этом написал Ф. Капра в книге "Дао физики", где он убедительно показывает, что мышление мистика, погруженного в мистические глубины бытия, и физика, изучающего квантовую подоплеку Вселенной, во многом сходно не только в плане содержания (информации о мире, которая в мистической и физической интерпретации схожи), но и в плане движения мысли, которое обнаруживает парадоксальные черты [Капра, 1994].

## ГЛАВА 2. СКАЗОЧНО-МЕТАФОРИЧЕСКАЯ КОНЦЕПЦИЯ ОБУЧЕНИЯ

*Основной постулат, с которым естествоиспытатель подходит к пониманию природы, – это тот, что в природе вообще есть смысл, что ее возможно осмыслить и понять, что между законами мышления, с одной стороны, и строем природы, с другой, есть некая предустановленная гармония. Без этого молчаливого допущения невозможно никакое естествознание.*

Л. С. Берг

*Я все больше убеждаюсь, что образное видение мира и попытки передать чувство красоты словом – это душа и сердце детского мышления. Детское мышление – художественное, образное, эмоционально насыщенное мышление. Чтобы ребенок стал умным, любознательным, нужно в раннем детстве дать ему счастье художественного виденья мира... Дети понимают идею лишь тогда, когда она воплощена в ярких образах*

В.А. Сухомлинский ("Сердце отдаю детям")

*В науке необходимо воображение. Оно не исчерпывается полностью ни математикой, ни логикой, в нем есть что-то от красоты и поэзии*

Мария Митчелл, американский астроном (1818 – 1889)

*Ежедневное слушание историй и сказок не только обогащает словарный запас ребенка, но и стимулирует его фантазию и силу созидания*

Р. Патцлаф, Т. Кальдер [Патцлаф, Кальдер, 2008, с. 75].

*Сказка не пустая складка, в ней, как и вообще во всех созданиях целого народа, не могло быть и в самом деле нет ни нарочито сочинённой лжи, ни намеренного уклонения от действительного мира... Чудесное сказки есть чудесное могущественных сил природы*

А.Н. Афанасьев, выдающийся русский собиратель фольклора, исследователь духовной культуры славянских народов

*Недостаточность логики в обыденном языке восполняется использованием метафор. Логичность и метафоричность текста – это два дополняющих друг друга его проявления"*

В.В. Налимов

Философский принцип единства мира позволяет нам заключить что, подобно тому, как развитие Вселенной идет от полевого плана (микромиира) к вещественному плану (макромиру), а от него – к их синтезу и выходу в область парадоксально-интегрального бытия (жизни) как единства энтропийной и негэнтропийной тенденций развития Вселенной. Подобно этому эволюция человека в онто- и филогенезе, как показывают антропологические и психологические исследования, идет от правополушарного психического модуля (у ребенка) к левополушарному (у взрослого), а от него – к их синтезу (у пожилого человека). Здесь обнаруживается состояние функционального синтеза полушарий, когда пожилой человек, обогащенный жизненным опытом, по сути превращается в ребенка с его пластической психикой и непосредственностью восприятия мира

Информация, организуемая в рамках правого полушария по аналого-синтетическому принципу, способна транскрибироваться, разворачиваться в рамках левополушарной психики по линейно-аналитическому принципу, когда имеет место явление взаимного обращения целостно-синтетического и атомарно-аналитического типов знания, что наблюдается в процессе решения задачи, проблемы, когда сам принцип решения той или иной задачи первоначально обнаруживается на невербальном, эмоциональном (правополушарном) уровне психики, а затем получает вербальную проекцию [Тихомиров, 1984], то есть вводится в сферу левополушарного мышления.

Человек, как на заре существования человечества, так и в период своего раннего детства, отражает и осваивает мир в основном в духе правого полушария, формируя мифологическую реальность [Пучинская, 1996], вырабатывая целостное видение мира и развивая оперирующее мифологемами синтетическое знание, которое при его анализе современной наукой оказывается адекватным объективному положению вещей [Казначеев, Спиринов, 1991; Капра, 1994; Крымский, 1991; Кудрявцев, 1997], то есть, язык мифа, в котором мир представляется целостным нерасчленимым единством, а субъект и объект, предмет и знак, вещь и слово, существо и его имя, происхождение и

сущность, причина и следствие, начало и принцип, актуальное и потенциальное, часть и целое, простое и сложное, естественное и сверхестественное... так или иначе сливаются воедино [*Мифологический словарь*, с. 653–654], – этот злитик мифа может получать научную интерпретацию. При этом то, что в рамках мифа, эпоса, легенды существует слитно и не подчиняется принципу причины-следствия (классического детерминизма), в рамках научного миропонимания может быть представлено как существующее раздельно и причинно-обусловлено. Соединение мифа и науки обнаруживает принцип культурно-исторической непрерывности бытия человечества, знания которого о мире оказываются существующими от века в свернутой мифической форме, ассоциативно-метафорически организованной, способной трансформироваться в научно-теоретические схемы в процессе развития человеческого общества.

Этот процесс является магистральным путем развития человеческого сознания, тем более, что мифо-эпические повествования близки реальному положению вещей. В связи с этим можно вспомнить Г. Шлимана, открывшего Трою на основе данных, извлеченных из Гомеровских повествований. Профессор Варшавского университета Зелинский "в своих интересных исследованиях о древних мифах, пришёл к заключению, что герои этих мифов вовсе не легендарные фигуры, но реально существовавшие деятели. К тому же заключению пришли и многие другие авторы, таким образом, опровергая материалистическую тенденцию прошлого столетия, которая пыталась изображать всё героическое лишь какими-то отвлечёнными мифами" (Н.К. Рерих, "*Легенды*").

А.Н. Афанасьев, выдающийся русский собиратель фольклора, исследователь духовной культуры славянских народов, не проводил границы между сказочными и историческими эпическими повествованиями, между сказками и былинами. Он был убеждён, что былинные и сказочные герои (Жар-птица, ковёр-самолёт, шапка-невидимка, Кощей бессмертный, Баба Яга, русалки и водяные...) – не фантастический вымысел, а живая реальность.

Е. П. Блаватская в "*Тайной Доктрине*" рассказывает о французском историке Августине (Огюсте) Тьери (1795 – 1856), который "сделал честное признание", что "*лишь в легенде заключается настоящая история; ибо... "Легенда есть живая традиция, и трижды из четырёх случаев она вернее того, что мы называем Историей"*".

Сам феномен функциональной непрерывности полушарий головного мозга (правое из которых осваивает мир благодаря сказочно-метафорическим средствам, а левое – на основе абстрактно-логических структур) предполагает единство мифа и науки, их взаимное обращение, когда миф может получать научное понимание, а сама наука использовать "научные мифы", что показал в своей книге "*Структура научных революций*" Томас Кун.

Следует заметить, что, как считают некоторые ученые, свойство мифолого-метафорического отражения действительности является едва ли не единственным способом уловить и содержательно определить объекты высокой степени абстракции. То есть, правополушарно-метафорический, многозначный тип постижения мира позволяет сводить воедино научные представления, задавать аналогии и ассоциации между разными системами понятий, формировать общее познавательное "поле" науки, выступая в качестве "эпистемологического доступа" к любому явлению [*Арутюнова, 1990*].

П. Фейерабенд утверждал, что наука не должна ограничиваться традиционными методологическими объектами, основанными на объективистских идеалах, не способных стимулировать плодотворные исследования [*Feyerabend, 1993/1975*]. Данный рассуждения помогают понять стремление П. Фейерабенда синтезировать науку и искусство, указывая, что они тесно связаны на метафорической основе [*Feyerabend, 2004*]. Метафору рассматривают как "приём осмысления чего-либо в терминах чего-либо ещё" [*Cameron, 1999a, p. 13*], поскольку она интегрирует различные явления, обнаруживая их сходства.

Дж. Лакофф и М. Джонсон понимают метафору как средство объединения двух концептуальных сфер (сферу-источник и сферу-мишень), делая возможным осмысление сферы-мишени в терминах сферы-источника, и устанавливая формальную идентичность между ними, заявляя, что "А – это В". Это определение метафоры также включает в себя аналоговое мышление [*Lakoff G., Johnson, 1980*].

В целом, базовые концепты, используемые в рациональном познании общества, неизбежно метафоричны [*Lambourn 2001*]. Данный вывод можно проиллюстрировать примерами высокой применимости метафор в математических теориях, где метафоры выступают инструментом познания [*Duhem 1974; Bourdieu et al., 1991, p. 194-195*]: изучая свет и звук Х. Гюйгенс создал теорию световых волн; рассматривая электричество как тепло, Г. Ом смог приложить детально разработанное знание о последнем для изучения нетронутой области первого. Как видим, здесь наличествуют как сферы-источники (звук, тепло), так и сферы-мишени (свет, электричество). В целом, метафоры реализуют механизм *ars inveniendi* (искусство изобретения и познания мира) [*Bourdieu et al. 1991, p. 5*], выступая "научными метафорами" [*Bourdieu et al. 1991, p. 55*], без которых "теории были бы абсолютно бесполезны и не заслуживали бы своего гордого имени" [*Campbell 1967; Bourdieu et al. 1991, p. 196*]. Дж. Лакофф и М. Джонсон рассматривают метафору как центральное явление нашего мышления и поведения, которая открывает путь к методу познания благодаря образной рациональности, интегрирующей рациональное познание и художественное переживание. [*Lakoff, Johnson, 1980, p. 202-210*].

Нужно сказать и то, что адекватное познание человеком мира предполагает сплавление научного (однозначного, левополушарного) и мифологического (многозначного, правополушарного) типов миропонимания, а это позволяет формировать (обнаружить) подлинную реальность как Истину (ее С.Б. Церетели определил как единство противоположностей), в сфере которой соединяются противоположности и формируется дипластия – присущий только человеческому сознанию психологический феномен отождествления двух взаимоисключающихся элементов. Понятно, что дипластия реализуется именно благодаря функциональному соединению двух противоположных стратегий познания и отражения мира человеком – правополушарной многозначной и левополушарной однозначной, что дает возможность развить диалектико-парадоксальное творческое видение мира, достичь состояния холостности, недUALности, которое в рамках буддистских психотехник трактуется как просветление. Данное состояние реализуется в процедуре работы человека с обучающей сказкой. Поясним данное утверждение.

Ребенок начинает познавать мир на базе мифа, сказки, которые несут в себе эталоны нормативного поведения, мудрость народов мира, позволяют прогнозировать события, строить свое поведение на основе

конструирования модели окружающего мира, выступая при этом особым культурологическим феноменом [Большунова, 1995].

Конкретно-образная синтетическая "ткань" сказки может получать аналитическую проекцию, а сама сказка в этом случае выступает в виде научающего средства, которое способствует не только кристаллизации абстрактно-логического мышления, но и сплавлению образа и идеи, предмета и знака, чувства и мысли, посредством чего формируется медитативно-интуитивное, просветленное, понимающее отражение действительности, предполагающее воссоединение экспрессивного и логического компонентов психической деятельности, что приводит к порождению феномена "подлинного бытия", поисками которого уже много веков и тысячелетий занимаются люди.

Наиболее отчетливо сказка как форма научения представлена в *Новом Завете* в виде притч, где конкретный образ и его интерпретация показаны как сосуществующие. В сказке право интерпретации отдается читающему или слушающему. Данное право реализуется им на том или ином уровне познавательный "притязаний", в тех или иных концептуально-теоретических формах. При этом сфера научных смыслов, извлекаемая в процессе такой интерпретации, практически безгранична. Более того, эмоционально-образный, конкретно-чувственный настрой сказки может явиться условием для решения проблемной задачи, ибо, как показали экспериментальные исследования, состояние эмоциональной активации включено в процесс решения проблемы, выполнения тех или иных действий. А сама эмоция (как явление правополушарной активности) выступает предваряющим этапом формулирования решения задачи [Тихомиров, 1984], являясь "топливом" для психофизиологического "котла", где готовится это решение, и где логическое знание присутствует в "свернутом", "зашифрованном" виде.

Сказка, миф при этом понимаются как специфическая форма подсознательных ("врожденных") архетипических идей, "мыслительных матриц" человечества.

Чем глубже проникает ребенок в царство сказок и чем более обширно это царство, тем больше научно-теоретических смыслов он впоследствии способен воспринимать и формировать. То есть, необходимо полное раскрытие ресурсов правого творческого полушария (суть творчества заключается в умении мыслить целостно, соединяя факты и реалии, относящиеся к разным сферам жизни), необходимо не спешить заменить его активность левополушарной. Как писал А. В. Запорожец, "ум человека, у которого в детские годы не сформировалось должным образом непосредственное восприятие окружающего и наглядно-образное мышление, может получить впоследствии одностороннее развитие, приобрести чрезмерно отвлеченный от конкретной действительности характер" [Запорожец, 1974, 1978].

А. Ф. Косарев, подчеркивая эвристическую значимость мифологии, выделяет образность как характерную черту мифологического мышления, отмечая, что это мышление есть "единство чувственного (образа) и рационального (идея), единство настолько полное, что одно здесь неотделимо от другого" [Косарев, 2000, с. 98], и мифологическое познание не испытывает ни малейшей потребности отделить идею от образа. Научное же познание представляет идею в абстрактном виде и потому отделяет ее от образа, а затем прилагает массу усилий, чтобы восстановить их былое единство, но восстанавливает его только механистически, присоединяя образ к идее лишь в качестве иллюстрации.

Нужно сказать, что одна из краеугольных задач восточных медитативных психотехник есть активизация правополушарных ("созерцательных") способностей, освобождение человеческого сознания от опеки дискурсивного левополушарного мышления, которое занимает преобладающее место в системе психической деятельности современного человека: недаром левое полушарие называют доминантным. Сказка как способ соединения актуально-действительного и потенциально-возможного посредством оперирования виртуальной реальностью, испещренной различными метаморфозами, переходами одного в другое, позволяет сформировать способность "надситуативного", творческого отражения действительность, способность видеть целое раньше частей, выходить за границы непосредственной данности, преодолевать ограниченность однозначных конструкций "внешней целесообразности" [Кудрявцев, 1997].

Выход в сферу многозначного парадоксального понимания мира позволяет видеть в вещах необычные качества и использовать их в функциях, им не свойственных. Единство банального и необычного, которое здесь обнаруживается, формирует диалектически-парадоксальное мировоззрение, развивает способности к спонтанно-творческому поведению, характерному, как полагает А. Маслоу, для самоактуализованной личности. Призыв к полному использованию эволюционных ресурсов правого полушария, когда мы не спешим переходить к левополушарным формам деятельности (то есть, попросту игнорируем принцип "опережающего развития", ресурсы которого эффективно использует Вальдорфская школа), может показаться странным в наше время – время информационного бума, когда, казалось бы, следует всячески ускорять интеллектуальное развитие детей. Однако замедленное психическое развитие ребенка (если причиной этого не выступают психофизиологическая патология или бедное в информационном отношении внешнее окружение) может означать подготовку "плацдарма" для дальнейшего быстрого взлета в ослепительную сферу творчества. Недаром некоторые великие люди (такие, как Ганс Христиан Андерсен, Альберт Эйнштейн, Томас Эдисон, Нильс Бор) характеризуются замедленным развитием в детстве. Причиной замедленного разворачивания некоторых левополушарных способностей у детей с замедленным развитием американские ученые видят именно в функциональном несовершенстве левого полушария [Педагогика толерантности, 1997].

Можно предположить, что в данном случае правое творческое полушарие получает возможность полностью раскрыть свой потенциал за счет уменьшения "эволюционного напряжения" в процессе функциональной конкуренции с левым полушарием.

Нужно сказать, что развитие ребенка по сравнению с развитием животного характеризуется замедлением некоторых фаз, когда, как показал Х.Груббер, маленькие котятки обнаруживают первые стадии развития стабильного объекта в случае его отсутствия в поле внимания в три месяца. Ребенок же достигает подобного уровня развития только в девять месяцев. Однако при этом котятки не продвигаются в своем развитии дальше. В связи с этим Ж.Пиаже задает вопрос, не будет ли в этом случае меньшая скорость развития ребенка фактором его дальнейшего развития? [Обухова, 1995].

**Процесс разворачивания обучающих стратегий, средств, парадигм**

	<b>ТЕЗИС</b> →	<b>АНТИТЕЗИС</b> →		<b>СИНТЕЗ</b>
<b>Траектория полушарных сдвигов</b>	Правое полушарие	Зона перехода ПП в ЛП	Левое полушарие	Зона синтеза ПП и ЛП
<b>Средства обучения</b>	Сказка, миф, притча	Сказка, миф, притча, метаморфоза, жизненный факт, парадокс	Миф, притча, метаморфоза, жизненный факт, парадокс, теория, концепт, знания	Смысл, истина
<b>Тип мышления</b>	Наглядно-образное, эмоциональное, сумеречное, многозначное мышление	Парадоксальное мышление, трансформирующее образ в знак, миф в теорию, сказку в логическую схему	Абстрактно-логические, однозначное мышление	Целостное, фрактально-голограммное, творческое, диалектическое мышление
<b>Направления педагогики</b>	Обучающая сказка	Обучающая сказка, парадоксоведение, сказкотерапия	Педагогика жизненных фактов, парадоксоведение, сказкотерапия	Синтез знаний
<b>Возраст ребенка</b>	Дошкольный возраст	Младший школьный возраст	Старший школьный	Зрелый возраст
<b>Образовательная стратегия</b>	Воспитание	Переход от воспитания к обучению	Обучение	Синтез обучения и воспитания

Итак, можно сделать вывод о том, что назрела настоятельная необходимость в разработке специального психолого-педагогического направления, занимающегося проблемой научающей сказки, актуальность которой неизмеримо возросла вместе с практически полным устранением религиозно-мифологических институтов общества [Родари, 1978]. Одна из программных целей данного направления может быть разработка процедур составления научающих сказок и интерпретация уже имеющихся. Приведем пример одной из таких интерпретаций. Так, в сказках о "Ренке" и "Курочке Рябе" мы можем найти воплощение в форме наглядно-действенного наивного мышления многих математических, физических, философских принципов <sup>400</sup>. Это и законы перехода количества в

<sup>400</sup> "К наиболее древней мифологическо-астрономической религиозной русской традиции академик РАН В.Н. Топоров относит сюжет русской народной сказки «Курочка Ряба», в которой начало мира представлено в образе яйца.

Жили старик со старухой, и была у них курочка Ряба.

Снесла курочка яичко: яичко не простое. Золотое.

Старик бил-бил – не разбил; старуха била-била – не разбила.

Мышка бежала, хвостиком махнула: яичко упало и разбилось.

Старик плачет, старуха плачет; курочка кудахчет: «Не плачь, старик, не плачь, старуха.

Я снесу вам яичко другое, не золотое – простое».

Чтобы правильно понять глубину сюжетной линии, заложенной многотысячелетней мудростью русского народа в эту сказку, рассмотрим её ключевые термины.

Термин «стар-» в словах «старик» и «старуха» – в русском языке обозначает древность событий, равную космической – звёздной. Поэтому star – букв. старая, то есть «звезда». Суффиксы -ик и -уха обозначают лиц мужского и женского пола, соответственно.

Термин «Курочка» – орнитоморфное воплощение богини Макоши, которая олицетворяет Вселенную и Время и осуществляет власть над ними.

Термин «Ряба» – образован при помощи суффикса -б(а) «имён существительных, обозначающих процесс движения (просьба, молотба, дружба, женитьба, свадьба и др.), но в древнерусском языке этих слов было значительно больше, и они образовывались, главным образом, от имён существительных» [Потиха З.А., 1970, стр. 221]. Сюда же относится и слово «судьба», обозначающее одну из сфер, которыми управляет богиня Макошь. Судьба – от судить + -ба; ср. русск. посл. судьба рассудит. А первая часть слова «Ряба» происходит от древнего русского глагола «рять» (рять, рятать), обозначающего множественность, обильность, яркость. Сравните русск. рясо «украшения, ожерелье», рясный «густой, висящий густыми гроздьями», ряса «ряд, низка, нитка ожерелья, бус», рясным-нарясо «видимоневидимо», звёзды глядят вприпуск, ясно и рясо [Фасмер М., 1973; Даль В., 1902]. Таким образом, Ряба – это космос, мерцающий-рябящий множеством своих звёзд. А полностью имя Курочка Ряба расшифровывается как «космос-Макошь, мерцающая множеством звёзд».

Яйцо – чрезвычайно распространённый и общеизвестный символ мира – его начала и конца.

Термин «мышь» – древнейший сакральный термин. Он известен практически во всех народах с незапамятных времён. О чём свидетельствует неизменность слова «мышь»: укр. миш, болг. миш, сербохорв. миш, словен. miš, род. п. miši, чеш., слов. myš, польск. mysz, в.-луж., н.-луж. myš. Индоевропейская основа на согласный: др.-инд. mīs- м. «мышь», нов.-перс. miš, греч. μυς м. «мышь, мышца», лат. mūs, алб. mi «мышь», д.-в.-н. mūs – то же, арм. mišk «мышь, мышца»; др.-инд. mōsati, musati, musnāti «ворует» [Фасмер М., 1973].

От «мышь» произведено название Млечного пути – Мышиная тропка. Согласно народному поверью, Млечный путь – это, как и радуга, дорога, по которой душа отправляется на тот свет. Ср. лит. Paukščių kėlias, Paukščių takas «млечный путь», букв. «птичья дорога, тропа», нж.-нем. kauprat – то же, собственно, «коровья тропа». Лингвист Трубачёв, комментируя словарь М. Фасмера, добавляет, что «скорее всего, это одно из древнейших индоевропейских табуистических названий животных – \*mūs, собственно, «серая», – родственное словам муха, мох».

По древнерусским преданиям, Млечный путь был сформирован молоком, вытекающим из сосцов Коровы Земун (Макоши) и Козы Седунь (Сатаны). Макошь вообще имеет три своих измерения: первое – сама Макошь, как судья, как властительница вечности и Вселенной, космоса и времени. Второе – Макошь, равная Живой воде, Жива, Доля, Среча. Третье – Макошь, равная Мёртвой воде, Мара, Недоля,

качество, отрицания отрицания, а также правило последовательного аналитического ("цепного") мышления: "бабка за деду, дедка за репку...". Это и один из законов теории катастроф ("мышка хвостиком махнула и яйцо разбилось"), гласящий, что всякая система может достаточно долго сопротивляться разрушающему воздействию извне за счет внутренних компенсаторных возможностей, пока не исчерпает ресурсы своего "гомеостаза" и не начнет распадаться, причем, данный распад приобретает лавинообразно-катастрофический характер, поводом для которого может послужить самый ничтожный фактор [Арнольд, 1990].

А сказка про "Колобок" демонстрирует маленьким детям тайну сотворения мира, который, во-первых, имеет сферическую форму, во-вторых, создан двумя противоположными аспектами ("дедушкой и бабушкой"), и, в-третьих, создан "ничего" ("по сусекам поскребли").

В волшебных сказках реализуются неопределенные, парадоксальные ситуации ("Пойди туда, не знаю куда, принеси то, не знаю что" – призыв к спонтанно-творческому поведению), дается универсальный код морального поведения (сказки об Иване-дураке, Золотой рыбке, Щуке, которая исполняет все желания).

Сказка является средством спонтанно-парадоксального мировосприятия – венца (но одновременно исходной точки) развития человека. Здесь можно говорить о сказках Л. Керрола, а также о традиции символической инверсии, которая в детском словообразовании обнаруживается в виде "перевертышей" ("ехала деревня мимо мужика, вдруг из-под собаки лают ворота") [Чуковский, 1990]. Сказка может помочь и в изучении истории, поскольку много исторических событий подобны структуре волшебной сказки, которая открывает "широкие перспективы для установления типичных структур исторических событий" [Еременко, 1995; Пронн, 1986].

Сказка выступает средством обработки и развития внутреннего кода внутреннего языка ребенка, где слова, как правило, заменяются другими сигналами, наглядными схемами. Дети сталкиваются с серьезными трудностями при переходе от прослушанного текста к аналогичному, но переданному "своими словами", что происходит из недостаточной сформированности внутреннего языка, в котором слова, понятия, как правило, замещены другими сигналами (образами, метафорами, наглядными схемами и др.) [Жинкин, 1958]. Сказка с ее метафорическими средствами выражения и принципиальной обращенностью к правополушарному психическому отражению действительности является надежным инструментом формирования внутреннего языка ребенка.

Гармоничный человек понимается нами как совмещающий правополушарную (многозначительную, метафоричную) и левополушарную (однозначную, аналитическую) логику, типы мышления, что реализуется как единство циклического и линейного детерминизма, которое (единство) дает выход в сферу развития парадоксальной диалектической логики и детерминизма, основы которых заложены именно в парадоксальных сказках.

Сказка, выступая эмоционально-образной канвой, по которой социум "вышивает" свои моральные принципы, также является важным средством развития творческих способностей детей младшего возраста, что предопределяется характерными для них особенностями восприятия действительности, прежде всего через призму мифологически-сказочных сюжетов. И если наиболее существенной стороной нашего мира является движение и взаимопревращение, то сказки, изобилующие разными метаморфозами и мифологическо-циклическими событиями, дают ребенку исчерпывающее представление об идее нашего изменчивого, текучего, парадоксального мира.

В связи с излагаемым выше приведем некоторые рекомендации, которые даются в книге К.И.Чуковского "От двух до пяти": "Будем развивать природную фантазию или, по крайней мере, не будем мешать ей своеобразно развиваться. Для маленьких ребят очень важно в этом отношении чтение волшебных сказок. Теперь нередко можно встретить родителей, восстающих против сказок. Они не дают их детям, стремясь воспитать трезвых, деловых людей. Я всегда предсказывал таким родителям, что из этих детей не выйдут ни математики, ни изобретатели" (В.Л.Кирпичев); "Без участия фантазии все наши сведения о природе ограничились бы одной классификацией фактов. Отношения причин и их действий рассыпались бы в прах, и вместе с тем рухнула бы и самая наука, главная цель которой состоит в установлении связей между различными частями природы, ибо творческая фантазия – это способность быстро образовывать новые и новые связи" (Джон Тиндаль).

Обратимся к **В.А. Сухомлинскому**.

"Слово сказки живет в детском сознании. Сердце замирает у ребенка, когда он слушает или произносит слова, создающие фантастическую картину. Я не представляю обучения в школе не только без слушания, но и без создания сказки" [Сухомлинский, 1969, с. 29].

"Не затруднит ли сказка познание истинных закономерностей природы? Нет, наоборот – облегчит. Дети прекрасно понимают, что комочек земли не может стать живым существом, как понимают они и то, что нет Кузнецов-великанов, Бабы-Яги и Кощея Бессмертного. Но если бы у детей не было всего этого, если бы они не переживали борьбу добра и зла, не чувствовали, что в сказке отражены представления человека о правде, чести, красоте – их мир был бы тесным и неудобным" [Сухомлинский, 1969, с. 58].

"Сказка неотделима от красоты... Благодаря сказке ребенок познает мир не только умом, но и сердцем. И не только познает, но откликается на события и явления окружающего мира, выражает свое отношение к добру и злу. В сказке черпаются первые представления о справедливости и несправедливости. Первоначальный этап идейного

---

Несреча. В общем, влияние Макоши на мир следующее: в пределах Макоши-вечности Макошь-Жива рождает мир заново, а после цикла жизни Макошь-Мара принимает мир в лоно смерти.

Последняя сущность Макоши – смерть – и есть МЫШЬ. А хвостик, которым мышка взмахнула и разбила яйцо, – это конец периода (кода, эры и т.п.).

Из сказанного виден и смысл космической русской сказки, который простыми словами можно передать так: во власти Макоши находятся как рождение мира, так и его смерть; души русичей, присоединившиеся к звёздам, также находятся во власти Макоши и могут получить от неё себе новое воплощение – в виде простого яйца, то есть земной жизни". – А.А. Тюняев (президент АФН, академик РАЕН, 2008), "Русские Праздники. Происхождение, значение, магия" (<http://www.dazzle.ru/spec/tr-holidays1.shtml#1.4>)

воспитания тоже происходит благодаря сказке. Дети понимают идею лишь тогда, когда она воплощена в ярких образах" [Сухомлинский, 1969, с. 154].

"Сказка – богатый и ничем не заменимый источник воспитания любви к Родине. Патриотическая идея сказки – в глубине ее содержания; созданные народом сказочные образы, живущие тысячелетия, доносят к сердцу и уму ребенка могучий творческий дух трудового народа, его взгляды на жизнь, идеалы, стремления. Сказка воспитывает любовь к родной земле уже потому, что она – творение народа. Когда мы смотрим на дивные фрески Киевской Софии, мы воспринимаем их как частицу жизни народа, творение его могучего таланта, и в нашей душе пробуждается чувство гордости за его творческий дух, мысль, мастерство. Аналогично воздействие народной сказки на душу ребенка. Кажется с первого взгляда, что сказка построена на чисто "бытовом" сюжете: дедушка и бабушка посадили репку..., дедушка решил обмануть волка, сделал соломенного бычка..., но каждое слово этой сказки – как тончайший штрих на бессмертной фреске, в каждом слове, в каждом образе – игра творческих сил народного духа. Сказка – это духовные богатства народной культуры, познавая которые ребенок познает сердцем родной народ" [Сухомлинский, 1969, с. 154].

"Создание сказок – один из самых интересных для детей видов поэтического творчества. Вместе с тем это важное средство умственного развития. Если вы хотите, чтобы дети творили, создавали художественные образы – перенесите из огонька своего творчества хотя бы одну искру в сознание ребенка. Если вы не умеете творить или вам кажется пустой забавой снизойти к миру детских интересов, – ничего не получится" [Сухомлинский, 1969, с. 158].

"Детская фантазия в Комнате сказки неистощима. Стоит ребенку посмотреть на новый предмет, как он уже связывается в его сознании с другим предметом, рождается фантастическое представление, детское воображение играет, мысль трепещет, глаза загораются, речь течет плавным потоком. Учтивая это, я заболелся о том, чтобы на глазах у ребят в разных уголках Комнаты сказки были самые разнообразные предметы, между которыми можно установить какую-то реальную или фантастическую связь. Я был озабочен тем, чтобы дети фантазировали, творили, составляли новые сказки. Вот рядом с цаплей, стоящей на одной ноге, – маленький испуганный котенок – детское воображение создало несколько интересных сказок, героями которых стали Цапля и Котенок. А вот маленькая лодка с веслом, рядом с ней лягушка – все само просится в сказку. Пещера с выглядывающим медвежонком, комар и муха – неестественно большие по сравнению с медвежонком (в сказке такое простительно), маленький поросенок и умывальник с мылом – все это не только вызывает у детей улыбку, но и пробуждает фантазию.

Если мне удавалось добиться, что ребенок, в развитии мышления которого встречались серьезные затруднения, придумал сказку, связал в своем воображении несколько предметов окружающего мира, – значит можно сказать с уверенностью, что ребенок научился мыслить" [Сухомлинский, 1969, с. 157].

"У меня записаны сказки, созданные детьми в часы вечерних сумерек. Эти сказки дороги для меня как яркие огоньки мысли, которые удалось зажечь у детей. Если бы не творчество, не составление сказок, речь многих детей была бы сбивчивой и путаной, а мышление – хаотичным. Я убедился, что между эстетическими чувствами и словарным богатством речи детей существует прямая связь. Эстетическое чувство эмоционально окрашивает слово. Чем интереснее сказка и необычнее обстановка, в которой находятся дети, тем сильнее игра детского воображения, тем неожиданнее образы, которые создают малыши. В часы вечерних сумерек мои ученики сложили десятки сказок, которые объединены в рукописном сборнике под названием "Сказки вечерних сумерек" [Сухомлинский, 1969, с. 159].

Отметим, что "**сумеречное время**", соединяющее свет и тьму, выражает сущность парадокса<sup>401</sup>.

Итак, сказка не только учит парадоксу, но и содержит в себе информацию о существеннейших сторонах мира, его законах. И чем более человек в детском возрасте будет погружен в атмосферу сказки, тем более глубоких теоретических смыслов он потом сможет открыть и кристаллизовать вместе с развитием абстрактно-логического мышления. Вместе с тем, такой человек будет характеризоваться парадоксально-творческим мышлением, дипластией – способностью, присущей только людям, к соединению в едином мыслительном контексте вещей, которые взаимно исключают друг друга: Н. Бор как-то говорил, что утверждения, которые выражают так называемые глубокие истины таковы, что противоположные им утверждения также выражают глубокие истины.

Процесс развития человека, как видим, требует не только опоры на сказочно-метафорический форпост, созданный в детском возрасте, но и возвращение к этому колоссальному феномену в зрелом возрасте в связи с процессами творчества, в которых образно-метафорический ресурс играет ключевую роль. Такой принцип циклического возвращения выступает важным развивающее-дидактическим алгоритмом<sup>402</sup>: как пишет В.Ф. Шаталов, получить знания по всему курсу физики к концу учебного года

---

<sup>401</sup> Колдуны древности, как отмечает К. Кастанеда, называли время захода солнца "щелью между двумя мирами" [Кастанеда, 1992]. Н.А. Бердяев в книге "Самопознание" пишет, что в сумерки, переходном состоянии между светом и тьмой, обостряется тоска по вечному, по трансцендентному [Бердяев, 1990, с. 48]. В условиях такого перехода значительно повышаются возможности суггестивного воздействия. В связи с этим интерес представляет изречение из Нового Завета: "При захождении же солнца все, имевшие больных... приводили их к Нему; и Он возлагая на каждого из них руки, исцелял их" (Лк. 4, 40; Марк. 1, 32). Можно привести еще один пример, который иллюстрирует положение психологии о том, что гипнобельные фазы возникают во время заката и восхода солнца. Гитлер в своей книге "Майн кампф" писал о том, что высший ораторский талант властной апостольской природы заключался в том, что именно в это время (вечером) ему удается легче всего и наиболее естественным образом покорить новой воле людей [Hitler, 1939]. Е. И. Рерих писала, что подключение к "вибрациям космоса" легче происходит именно на "границе сна" [Рерих, 1992]. О. Клеман верно отмечает, что "в состоянии между сном и бодрствованием, когда отделяющая сознательное от бессознательного граница становится размытой и внутри человека раскрывается иная телесность, – наслаждение охватывает всего человека", обретающего "предвкушение Царствия Небесного". Это наслаждение Иссаак Сириус называет особым откровением, преходящим нам "когда спим без сна и добствуем, не пробудясь до конца" [Клеман, 1994, с. 250]. Кароли Шнееманн, писательница и художница, сообщает, что "источник всех ее произведений спрятан между сном и пробуждением" [см. Крипнер, Диллард, 1997, с. 97].

<sup>402</sup> Данная "**возвращающаяся педагогика**" получила название "ретропедагогика" (А.П. Вирковский).

можно только, если задачи из каждого раздела, постоянно усложняясь, будут возвращать учащихся к ранее изученным разделам на протяжении всего времени обучения.

Таким образом, полное использование ресурсов правополушарной психики, предполагает не только потребность в разработке специального психолого-педагогического направления – "**обучающей сказки**", но и обоснование новой научно-педагогической парадигмы познания мира, которая сопрягает научно-теоретический и мифо-религиозный стратегии познания и освоения мира человеком, право- и левополушарные типы отражения действительности, чувственное и рефлексивное начала. При этом, полушария головного мозга человека, являющиеся его психосоматичным "фокусом", обнаруживают достаточно простую сенсорно-когнитивную схему восприятия мира, когда все "континуальное" воспринимается преимущественно правым, а все "дискретное" – левым полушарием, при этом в поле "континуально-дискретного" анализа действительности попадают все элементы окружающей действительности, такие, как идея, звук, цвет, форма.

Известно, что информация, которая поступает к нам из внешней среды, тем лучше будет усваиваться, чем шире канал ее восприятия, чем больше анализаторов чувств включаются в процесс ее переработки, что вытекает из фактора синестезии, когда органы чувств могут функционировать совместно, обнаруживая явление синергии. Синергизм в известном смысле есть феномен синхронного, совокупного функционирования тех или иных систем организма, эффект которого во много раз превышает суммарный результат функционирования этих систем, взятых в отдельности.

Таким образом, процесс развития человека должен совершаться на уровне двух взаимосвязанных психических сфер, связанных с право- и левополушарными функциями, которые синергичным образом потенцируют друг друга. Здесь обнаруживается механизм творчества как функционального единства полушарий. Данное единство имеет глубокий естественнонаучный и философский смысл. Попытаемся его раскрыть.

### ГЛАВА 3. МЕХАНИЗМЫ ТВОРЧЕСТВА

*Большинство людей живут как сомнамбулы, не зная, кто они и куда идут*  
Кришнамурти

*Большинство людей спит сном серой обыденной жизни и умирает, так и не проснувшись*  
Леонид Андреев

*Даже оказавшись на правильном пути, вы рискуете сойти с него, если остановитесь хоть на минуту*  
Уилл Роджерс

*Шаблонная постановка задачи неизбежно приводит к шаблонным решениям*  
Ричард Тэннер Паскаль, Джерри Стернин (GBR сентябрь '05)

*Проблема состоит не в том, как усвоить новые идеи, а в том, как избавиться от старых*  
Нэнси Остен, соавтор книги A Passion for Excellence

*Идея – это новая комбинация старых элементов. Новых элементов нет. Есть только новые комбинации*  
Гордон Драйден

*Рассудок ничего не может созерцать, а чувства ничего не могут мыслить. Только из соединения их может возникнуть знание.*

И. Кант [Кант, т. 3, с. 155]

*Уметь творчески мыслить... должен и будущий математик, и будущий тракторист*  
В.А. Сухомлинский

*Говорят же поэты, что они летают как пчелы, и приносят нам свои песни, собранные у медоносных источников в садах и рощах Муз. И они говорят правду: поэт – это существо легкое, крылатое и священное; он может творить не ранее, чем сделается вдохновенным и иступленным, и не будет в нем более рассудка; а пока есть это достояние, никто не способен творить и вещать*

Платон [Платон, 1965, с. 534].

*Жизнь – не время, а крылья творчества и радость; а если кто превращает ее в время, то в этом он сам виноват.*

В. В. Вересаев

*Фрактальное (фрактально-голограммное) мышление находится между платоно-аристотелевой строгостью понятий и полным отсутствием формы*

В.И. Аршинов [Аршинов, 2000].

Человек, в отличие от животных, способен творить. Творчество предполагает, во-первых, создание нечто принципиально нового, во-вторых, преобразование наличного материала в это новое, и, в-третьих, творчество реализует единство замысла (идеи, мысли) и материала, который подвергается преобразованию. Если мышление является отличительнейшей чертой человека, то основным моментом творческого мышления, то есть мышления в полном смысле этого слова, является, во-первых, способность оперировать абстрактными категориями и, во-вторых, умение соединять эти категории в смысловые целостности, интегрирующие различные, контрастные и противоречивые миры. Здесь человек проявляет уникальную способность, с одной стороны, освобождаться из-под влияния актуальной данности настоящего, а с другой – соединять несоединимое. Умение в одном смысловом

контексте соединять вещи, относящиеся к различным реалиям жизни, является признаком, условием и результатом настоящего творчества.

Творчество предполагает создание синергичных целостностей, а целостность, в свою очередь, является одним из парадоксальных откровений современной науки. Свойства целого, как учит синергетика, междисциплинарная отрасль современного знания, не сводятся к сумме элементов этого целого. Целое обладает самодостаточностью, характеризуясь антиэнтропийными, эмерджентными свойствами. Так, например, Вселенная на ее фундаментальном квантовом уровне (на уровне "минимальной порции энергии", или на уровне микромира) представляет собой единый нерасторжимый комплекс, элементы которого координируются так называемыми несиловыми (непричинными) связями. Целое парадоксальным образом энергоизбыточно. Создание любого смысла посредством соединения разных фактов, понятий, категорий приводит к сотворению смысловой целостности, характеризующейся антиэнтропийными свойствами, что делает работу человеческого мозга антиэнтропийной сущностью [Цехмистро, 1981]. То есть создание смыслов наполняет человека энергией, повышает его жизненный тонус, замедляет процессы старения, если не останавливает их вообще и не обращает вспять.

Это можно проверить на себе. Как только Вы создадите какой-то смысл, то есть как только Вы достигнете понимания чего-либо, то обнаружите состояние "Эврика!", которое активизирует Ваши жизненные силы, наполняет бодростью и радостью Ваш организм. Как отмечал Б. Эйдюсон, "Самое большое удовольствие в своей жизни я получил от открытий, которые я сделал ... Если бы я завтра заработал миллион долларов, это было бы приятно, но не выдержало бы никакого сравнения с удовольствием от сделанного открытия ... это удовольствие, с которым ничто не сравнится" [Психология творчества, 1998, с. 96].

Радость наполняет нас не только в том случае, если мы творим новые смыслы, но и когда постигаем уже сотворенные смыслы, ибо и этом случае каждый из нас переоткрывает и пересотворяет смыслы, присоединяясь к акту синергии.

Таким образом, творчество как процесс функционального единства полушарий головного мозга человека, достигаемый при помощи слияния теоретико-рациональной и мифо-иррациональной стратегий познания и постижения мира человеком, может получать реализацию на основе обучающей сказки, в которой метафорическое содержание может трансформироваться в научно-теоретические понятия и объекты.

Вот почему важным является признание новой холистической парадигмы образования, которая бы обеспечила структурное и процессуальное единство чувственно-эмпирической и абстрактно-теоретической стратегий познания и освоения мира, выступающих тенденциями развития личности. При таком развитии особое внимание следует уделять актуализации именно правополушарного аспекта человека. Принцип непрерывности психической деятельности предполагает единство полушарных стратегий обработки информации как в плане синхронического, так и диахронического анализа эволюции человека. Поэтому правополушарный "базовый" аспект психики, развитие наглядно-образного мышления, способности к эмпирическим обобщениям у ребенка имеют краеугольное значение в жизни взрослого человека и не есть временным этапом, который необходимо пройти как можно быстрее, чтобы "заменить" его вербальным логичным мышлением. Дело в том, что этот тип мышления "вырастает" из многозначного метафорического правополушарного освоения действительности. При этом, как показывает холистическая парадигма образования, базирующаяся на концепции функциональной асимметрии полушарий, целью развития человека есть достижение синтеза право- и левополушарных аспектов психики, когда такие полярные категории, вытекающие из функциональной природы полушарий, как образ и идея, предмет и знак, чувство и мысль, единое и множественное сливаются, формируя основу для интуитивно-медитативного, эвристического, понимающего отражения действительности, в процессе чего конкретное и абстрактное, экспрессивное и логическое, сливаются воедино, порождая феномен подлинного, истинного бытия, а человек предстает как гармоничное, духовное существо.

Итак, холистическая концепция образования (эвристической идеей которой выступает формулировка психофизиологического и социально-личностного содержания цели для психолого-педагогического воздействия в рамках образовательного процесса и теоретическое обоснование путей достижения состояния гармонии человека, являющейся этой целью) основывается на разработке путей достижения состояния функционального согласования полушарий.

Данные пути, которые нами обосновывают на научно-практичном уровне, реализуются некоторыми педагогами на интуитивном уровне и пока еще не осознаются ими как теоретическая реальность. В качестве примера можно привести педагогическую систему **В. Ф. Шаталова** [Шаталов, 1989], который использует принцип полушарного синтеза, когда в рамках учебного процесса приводятся к гармонии две стороны человеческой психики – конкретная и абстрактная: с одной стороны, ученики получают тот или иной набор конкретных фактов, а с другой, – эти факты трансформируются на язык опорных сигналов, являющихся абстрактными категориями. Школьники при этом учатся целеустремленно и регулярно одновременно манипулировать двумя противоположными друг по



отношению к другу рядами реалий нашей жизни, осуществляя их взаимную трансформацию, когда конкретное понимается через абстрактное, а абстрактное – через конкретное. Достаточно длительная практика приведения к функциональному единству левополушарной и правополушарной сторон психической активности способствует выработке установки на “интегральную” психическую активность, обнаруживающую стремление к творчеству и как результат – неизмеримо форсирующую учебную деятельность.

Следует заметить, что система В.Ф. Шаталова активизирует не только чисто абстрактно-логический (левополушарный), но эмоционально-образный (потребностно-мотивационный, правополушарный) аспекты психики, когда при развитой абстрактно-аналитической компоненте психической деятельности у детей активизируется и мотивационный компонент такой деятельности (учеба, подобно игре, становится самоцелью, превращается в самоценный, самодостаточный феномен), и, что самое удивительное, все дети при этом начинают рисовать [Шаталов, 1989, с. 122]. Актуализация одновременно правого и левого “аспектов” человека свидетельствует о высокоразвитой интегрально-творческой форме психической активности, предполагающей единство логического и экспрессивного начал личности, которые в обычном состоянии представлены как конкурирующие и тормозящие друг друга.

Приведем еще один пример – исследование **М. П. Щетинина** по развитию таланта, описанное им в книге “Объять необъятное” [Щетинин, 1986]. Автором было высказано предположение, что способность к одному виду деятельности складывается из способностей к другим, когда *талант предстает синтезом множества талантов*. Поэтому задача развития каждой способности должна быть одновременно и задачей развития “побочных” способностей, когда для того, чтобы сформировать специалиста, надо, следовательно, помимо заботы о специализации развивать “человека вообще”, человека в целом.

Исследователем был проведен эксперимент: взяли группу так называемых музыкально малоодаренных, то есть в обычном смысле бесперспективных учащихся, и, влияя на формирование “побочных” интересов, проследили, как это скажется на качестве их музыкального исполнительства. Первое время исследователь почти отказался от обычной формы урока по специальности: дети читали стихи, писали рассказы, делали зарисовки, играли в спортивные игры, ходили в туристические походы, в лес, слушали у ночного костра таинственные истории. Музыкальные занятия были не основной частью их работы. В результате у учащихся окреп интерес к музыке, появилась вера в свои силы, что дало свои плоды: на музыкальном конкурсе все призовые места были отданы представителям экспериментального класса. Когда автору эксперимента задавали вопрос: “как вы работаете над пьесами?”, ответ был следующий: “мы работаем над человеком”.

Так родилась идея **школы-комплекса**, которая в первоначальном виде содержала потребность в сознании союза школ: общеобразовательной, музыкальной, художественной и хореографической.

Отметим, что эксперименты М. П. Щетинина опирались на исследования ученых. Так, еще И. П. Павлов убедительно показал, что “словесно-знаковое”, второсигнальное (то есть левополушарное) требует постоянного подкрепления со стороны образного (то есть правополушарного). Этот процесс рассматривался И. П. Павловым как необходимое и даже определяющее условие нормального функционирования слова, когда активность мышления в конечном счете обусловлена активностью сенсорного аппарата <sup>403</sup>.

---

<sup>403</sup> Данные выводы подтверждаются и авторской методикой **А. А. Самбурской**, которая обучает детей чтению, письму и математике на основе музыкальной деятельности (<http://alicepush.ucoz.ru/index/0-5>): головной мозг человека является самым сложным образованием Вселенной. Он содержит около триллиона клеток, из которых 100 миллиардов – нейроны, каждый из которых связан с тысячами других. Формирующиеся в процессе развития мозга межнейронные комплексы и межцентральные связи лежат в основе его интеграции. По мере созревания мозга степень устойчивости его интеграции нарастает. Лишь при этом условии он способен к обучению и формированию высших психических функций. Деятельность полушарий является взаимодополнительной, отражая неравномерность распределения функций между двумя различными системами мозгового кодирования. Правое полушарие в большей степени обладает континуальными функциями, т.е. кодирует “целостность”, а левое – дискретными функциями, т.е. кодирует существенные признаки целого. Поскольку восприятие музыки обеспечивается обоими полушариями, каждое из которых регулирует различные функции, цельное впечатление от музыки обеспечивается интеграцией специализированных когнитивных и эмоциональных процессов, протекающих в обоих полушариях. Музыкальная деятельность вызывает усиление межцентрального и межполушарного взаимодействия, т.е. интеграцию мозга. Профессор Чешского Университета **Кэйти Оверу** сформулировала аспекты так называемых “интеллектуальных выгод” от музыки. Как сообщается в журнале “*Nordic journal of music therapy*” (№ 1, 2000), ею были определены побочные интеллектуальные эффекты, возникающие в результате музыкальных влияний, такие как: повышение уровня читательских навыков; повышение уровня речевых навыков; улучшение навыков, необходимых для решения пространственных и временных задач; улучшение вербальных и счетно-арифметических способностей; улучшение концентрации внимания; улучшение памяти; улучшение моторной координации.

**Мария Спайхигер** из Университета Фрайбург (Швейцария) представила ряд положений относительно музыкального эффекта перемещения. Следует уточнить, что “эффектом перемещения” или “перемещением обученности” называют усовершенствование одной познавательной способности или моторного навыка за счет предшествующего изучения или практики в другой области. Обычный пример перемещения моторного навыка – то, что умение ездить на велосипеде значительно облегчает процесс обучения катанию на коньках или другое действие, которое требует умения поддерживать равновесие при движении. Спайхигер указала, что эффекты перемещения между музыкой и учебными предметами наиболее вероятны, поскольку, как и множество других известных эффектов перемещения, основаны на подобию между умственными и эмоциональными действиями.

Эти эффекты были подтверждены исследованиями **А. А. Самбурской**. В эксперименте (1998-2004) принимали участие разновозрастные группы детей с разным уровнем музыкальных способностей – учащиеся дошкольных студий и детских центров, ученики подготовительного отделения ДМШ №1 им.С.Прокофьева, ученики 1-х классов московской школы № 324 с углубленным изучением

В результате экспериментов М. П. Щетинин делает вывод, что развивать и совершенствовать мыслительные способности – значит, прежде всего, развивать и совершенствовать их корни – чувственные формы восприятия. Последнее означает включение всех форм чувственного восприятия и, главным образом, зрительного, двигательного и слухового, в активную деятельность, а в условиях школы – в учебно-тренировочную среду. В противном случае способности отражать внешние воздействия угаснут, органы чувств придут в вялое, пассивное состояние, снизится активность мышления. И если мозг человека, по образному выражению писателя И. Ефремова, есть "колоссальная надстройка, погруженная в природу миллиардами щупалец, отражающая всю сложнейшую необходимость природы, и потому обладающая многосторонностью космоса", то влияние на развитие мозга должно идти, как полагает В. П. Щетинин, через влияние на развитие всей природы человека, всего его организма, с которым связан мозг.

Была выдвинута идея учебной структуры, построенной на принципе смены видов деятельности, состоящей из 30–35 минутных уроков, которая не только предотвращает падение уровня работоспособности учащихся в течение всего учебного дня, но даже способствует его повышению от первого урока к последнему.

В результате дети, обучающиеся 3 года по комплексной программе, к четвертому классу показывали прекрасные результаты не только по общеобразовательным предметам и предметам художественного цикла, но и по физкультуре (они обыгрывали в баскетбол своих сверстников из спортивной школы олимпийского резерва).

Следует также добавить, что М. П. Щетинин использует феномен "коллективной истины", который обнаруживается в момент коллективного обсуждения предлагаемых проблем, что реализует синергично-когерентный эффект, известный этологам, исследующим коллективное поведение животных.

Таким образом, возвращаясь к теме нашего исследования, полушарный синтез предполагает с одной стороны наполнение абстрактным содержанием наших чувств, их рационализацию и контроль чувств, а с другой – синергетическое перепрофилирование абстрактно-логического мышления человека, которое в данном случае перестает функционировать в режиме сугубо однозначного отражения окружающего мира. Человеческое существо при этом превращается в открытую гармоничную творческую систему, способную усваивать огромные массивы информации, воспринимать мир не критически, с полным доверием. Характерными особенностями такого гармоничного существа становятся творчество, толерантность и фундаментальный оптимизм, обусловленные открытостью к миру и спонтанностью поведения, вытекающего из медитативного, творческого состояния, в котором гармоничный человек пребывает практически постоянно.

Нужно сказать, что в педагогическом плане медитативному состоянию (как способности к целостному охвату действительности и к огромной концентрации внимания, как возможности разрушения грани, отделяющей человека и мир, "Я" и не-"Я") соответствуют многие педагогические принципы, изложенные Я. А. Береговым [*Береговой, 1997*]. Это принцип "погружения", когда класс в течение продолжительного времени изучает один и тот же предмет "до полного его освоения". Это также принцип "укрупнения дидактических единиц", который призван создать заслон против традиционного мелкотемья в разбивке школьных предметов, против "постоянного безудержно-безумного (если не безумного) увеличения школьно-учебного материала, новых и новых учебных дисциплин, все большей их детализации и усложнения". Это и принцип "*коллективного руководимого самообразования*", в рамках которого достигается синергетическая спаянность членов ученического коллектива, что способствует творчеству как феномену целостности, в результате чего создается нечто принципиально новое, что вытекает из основного принципа синергетики, науки об открытых (нелинейных, целостных) системах и принципах их самодвижения: свойства целого не сводятся к сумме свойств элементов, составляющих это целое.

Отметим, что принцип полушарного синтеза как предпосылка для развития гармоничной личности в плане воспитания предполагает формирование понимания парадоксальной диалектики мира, понимания диалектичности полярных нравственных качеств личности, осознание того, что человек – это цельная сущность, носитель целостного континуума нравственно-маркированных свойств,

---

музыки. Обучаясь по интегрированной методике на музыкальной основе все дети (в возрасте от 2 до 7 лет) показывали более высокие показатели обученности, чем контрольные группы. Эти результаты сохранялись на протяжении последующих лет обучения детей в следующих классах. Справедливости ради нужно заметить, что нами также использовались технологии "глобального чтения" и "количественной математики", что также сыграло свою положительную роль и благотворно сказалось на всем учебном процессе. И все же без музыки достичь такого эффекта вряд ли было возможным. Положительные эмоции, вызванные музыкой, увеличивают мотивацию детей, активизируют деятельность не только обучающихся, но и преподавателей, стимулируют познавательный процесс. Музыкальная деятельность неизменно пробуждает интерес к излагаемому материалу, развлекает, успокаивает, придает силы. "Музыкальные дети" выгодно отличаются от своих сверстников: у них более развиты процессы восприятия, памяти; речевые, орфографические и вычислительные навыки; такие дети более дисциплинированы и эмоциональны. Мыслительные процессы "музыкальных" людей отличаются более высокой скоростью мышления и полифоничностью – способностью одновременно обрабатывать большое количество разнообразной информации.

пороки и добродетели в котором есть лишь “полюса” морального магнита, способного менять свои знаки и обнаруживать бездну моральных потенциалов, при этом все нравственные качества человека оказываются равнозначными “ресурсами” психики, необходимыми ему для эволюции.

Полушарный синтез как единство чувственно-аффективного и абстрактно-теоретического предполагает достижение состояния понимания как результата взаимного “погашением” двух противоречащих друг другу сторон человека, их взаимного согласования, гармонизации. Данное состояние является целью психотерапевтических методик, таких, как методики отреагирования на (предполагающие повторную, осознанную актуализацию травмирующего момента, что приводит к катарсису – “очищению” от последствий психологической травмы), психоанализ (цель которого выражается словами З.Фрейда: там где было *Оно*, то есть, сфера подсознательных влечений, должно стать *Я*, то есть, личностное начало человека, когда бессознательное человека растворяется в его аналитической рефлексии), регрессивные психотерапевтические техники (например, трансперсональная психология Ст. Грофа), предполагающие преодоление психической бездны между взрослым и ребенком в нас самих. Да и вообще, вся история человечества свидетельствует: сокровенное стремление человека возратить “утраченный рай”, “золотой век” есть не что иное, как стремление достичь единства полярных сторон нашей жизнедеятельности – духовного и телесного, материального и идеального, психического и физического... П.А. Флоренский писал о соединении мистика и аналитика в одном лице, предупреждая об опасности, таящейся в движении только лишь по мистическому или аналитическому (рациональному) жизненному пути. Йога учит о том, что каждая мысль человека должна быть прочувствована, а каждое чувство должно быть осознанным. Единство противоречивых аспектов человека предполагает достижение состояния психофизиологической гармонии, упорядочивающей внутренний мир человека. Бл. Августин учил, что страдания человека проистекают из неупорядоченного разума. Таким образом, достижение понимания как ощущение гармонии мира, являющегося, по словам Лейбница, лучшим из всех возможных миров, предполагает формирование такого начала внутри каждого из нас, которое бы упорядочивало хаос, то есть характеризовалось парадоксальным свойством антиэнтропийности (известно, что одной из фундаментальных особенностей жизни – это свойство “вырабатывать” антиэнтропию, – противодействовать нарастающему хаосу внешней среды), способностью прийти к целостно-интегральному, высокоорганизованному осмыслению, осознанию и пониманию мира как универсума, в котором все связано со всем и нет вещей абсолютно изолированных.

Нужно сказать, что в условиях стресса между полушариями мозга возникает функциональный дисбаланс [Вайнцвайг, 1990, с. 49], что приводит к доминированию одного из полушарий. Когда доминирует правое эмоционально-аффективное полушарие, налицо состояние аффекта, а когда левое – человек превращается в сверхрациональное существо, отличающееся эмоциональной холодностью и расчетливой хладнокровностью, откуда проистекают акты поражающей воображение жестокости, что было характерно для реальности “третьего рейха”. Интересно, что функциональное согласование полушарий на уровне соматики реализуется в сфере функционирования щитовидной железы, когда щитовидка и полушария оказываются выполняющими единую задачу: “любая деятельность, которая усиливает и стимулирует функционирование щитовидки, тотчас включает и балансирует работу обоих полушарий” [Вайнцвайг, 1990, с. 49–50; см. также Diamond, 1979].

Важным является и то, что медитативное состояние как состояние функционального согласования полушарий выступает психологической базой для решения проблемы, задачи, здесь актуализируется “ага переживание” К. Бюлера, или целостное восприятие гештальта, по М. Вертгеймеру, целостный процесс познания, по В. Дильтею, полагающему, что в акте познания участвуют все силы человеческого организма, когда человек может мыслить “всем телом”, о чем пишет В. В. Налимов. Действительно, познание человеком окружающего мира, при котором достигается состояние понимания, предполагает целостный охват того или иного фрагмента действительности, а для этого необходимо синергетическое включение в познание двух противоположных аспектов личности – правополушарного и левополушарного. Медитативное состояние, интегрирующее противоположности, несет в себе дух парадоксальности, очарования миром, что вызывает удивление и развивающуюся из него любознательность, свойственную дошкольникам, у которых полушария функционируют в режиме относительной симметрии. Таким образом, один из принципов “толерантной” педагогики – “разбудить в человеке любознательность” – прямо вытекает из культивирования медитативного состояния как цели педагогического влияния. То есть, педагоги должны всячески сохранять и лелеять медитативно-созерцательную, сказочно-метафорическую, многозначно-эмоциональную психологическую ауру, свойственную детям, формируя на ее основе способность к отвлеченному левополушарному мышлению, которое в данном случае не вытесняет правополушарное видение мира, а интегрируется в него.

Следует сказать, что ощущение парадокса (удивления, озарения) – не только продукт медитативного транса, но и средство его достижения. Так например, в системе дзен-буддизма существует методика достижения просветления, один из существенных моментов которой – коаны – вербально-действенные акты, приводящие к восхищению в сиятельные сферы парадокса. Как пишет К.

Хемфрейс, “коан – это слово, фраза или воспоминание, которое не поддается интеллектуальному анализу и тем самым позволяет тому, кто использует его, разорвать узы концептуального мышления” [Хемфрейс, 1994]. Один из коанов, который звучит примерно так, “где ты был до своего рождения” выражает философскую идею парадокса развития (или возникновения), заключающегося в том, что новое одновременно возникает из старого (являясь актуально новым) и не из старого, ибо в этом случае стирается различие между новым и старым: если новое возникло из старого, то оно, следовательно, было заключено в нем в потенциально-возможном, виртуальном состоянии и не является принципиально новым.

Алмазная сутра, краеугольный философско-психологический источник буддизма, содержит серию парадоксальных диалогов, призванных культивировать чувство парадокса, приводящего к просветлению [Торчинов, 1986]<sup>404</sup>. При этом в буддизме спасения достигает тот, кто освоил принцип недUALности, то есть достиг состояния парадоксального единства микро- и макрокосма; причем это единство может быть реализовано как в сфере отвлеченных идей, так и в сфере ощущений, когда, например, человек постигает неразрывное единство “созерцающего и предмета, на который направлено созерцание” и т.д. В христианстве мы также встречаемся с потребностью развития парадоксального мышления, проистекающего из рефлексии парадоксальной, таинственной природы Высшей Реальности. Как пишет О. Клеман, в Боге заключено “неистощимое парадоксальное таинство” [Клеман, 1994], поэтому противоречия в Библии могут восприниматься не как ее недостаток, но, наоборот, как выражение парадоксальной природы Высшей реальности. Интерес представляет и то, что современный эзотеризм также оперирует понятиями право- и левополушарной стратегий познания мира [Фрисселл, 1997], соединение которых обнаруживает парадоксальность соположения этих стратегий.

Данное состояние требует реализации **алгоритмов парадоксального (целостного, диалектического) мышления**, ибо, как полагал С.Б.Церетели, “истина есть единство противоположностей”. Или, как писал Лао-Цзы в “Книге о Пути и его проявлениях”, “слова истины всегда парадоксальны”. “Истины бывают тривиальными и глубокими, – заявил Нильс Бор. – Утверждение, противоположное тривиальной истине, попросту ложно, а утверждение, противоположное глубокой истине, также является истинным”. Или: “Если кто из вас думает быть мудрым в мире сём, тот будь безумным, чтобы быть мудрым. Ибо мудрость мира сего есть безумие перед Богом” (1 Кор. 3, 18).

В. Шмаков: “Абсолютное есть, прежде всего, всеохватывающее, есть утверждение и отрицание одновременно всех утверждений и отрицаний... Евангелие не говорит одному “да”, другому “нет”, но одному и тому же “и да, и нет”. На этих кажущихся противоречиях, на антиномиях держится Евангелие, как птица на крыльях” [см. Шмаков, 1916, с. 92].

П. А. Флоренский, рассуждая об антиномичности рассудочных представлений, утверждал: “за что бы мы ни взялись, мы неизбежно дробим рассматриваемое, раскалываем изучаемое на несовместимые аспекты, к положению, несовместимым в нашем рассудке. Только в момент благодатного озарения эти противоречия в уме устраняются, но не рассудочно, а сверхрассудочным способом. Антиномичность вовсе не говорит: “Или то или другое не истинно”, не говорит также “ни то, ни другое не истинно”. Она говорит лишь: “И то, и другое истинно, но каждое по своему; примирение же и единство – выше рассудка” [Флоренский, 1914, с. 159].

В диалогах “Софист” и “Парменид” Платон обосновывает диалектические выводы о том, что высшие роды сущего могут мыслиться только таким образом, что каждый из них есть и не есть, равен себе самому и не равен, тождествен себе и переходит в свое “иное”. Поэтому бытие включает в себе противоречия: оно едино и множественно, вечно и преходяще, неизменно и изменчиво, покоится и движется. Противоречие есть необходимое условие для побуждения души к размышлению. Это искусство и является, по Платону, искусством диалектики

Данные выводы можно проиллюстрировать так называемым “Третьим Посланием Человечеству”, которое, как утверждается, было дано человечеству – в 1929 году на волне 75 метров была поймана необычная радиопередача: некто, назвавшийся НИКОМО и представившийся посланником инопланетной цивилизации, на разных языках по два часа читал нижеследующий меморандум, называемый сейчас “Посланием КОН” (КОН – “коалиционный отряд наблюдателей”). Передача велась всего один день. Об этом частично упоминалось в книге Брэда Стайгера “Встречи с чужими” (1977) и передаче советского телевидения “НЛО: необъявленный визит” в 1990 году. Интересно, что подобная ситуация повторилась 27 ноября 1977 года юго-западнее Лондона. На территории, представляющей собой круг диаметром 120 километров, произошло нарушение теле вещания. Изображение с экранов исчезло, и неизвестный голос сказал, что он представитель внеземной цивилизации, что земная цивилизация идет по неверному пути, землянам необходимо уничтожить все орудия зла, времени для этого осталось очень мало и, если люди не предпримут необходимых действий, им придется покинуть пределы Галактики.

Расследовавшие это дело специалисты лондонского телевидения утверждали, что, вообще говоря, не представляют, какие шутники могли бы оказаться способными его реализовать. Для подобной акции требуется очень громоздкая и дорогостоящая аппаратура. Информация об инциденте была передана радиостанцией “Голос Америки” и советским радио 28 ноября 1977 года в вечерней “Международной панораме”. Указывалось, что в связи с ним представитель английской полиции заверил слушателей, что “инопланетянин” скоро предстанет перед землянами на скамье подсудимых. Однако эти заверения остались пустым звуком.

---

<sup>404</sup> Известна такая библейская история, иллюстрирующая принцип парадоксального мышления: к Соломону обратился муж, который весьма доказательно обвинял жену, на что Соломон отвечал: “ты прав”. Через некоторое время жена также явилась к Соломону и привела не менее неопровержимые улики против своего мужа, на что Соломон отвечал: “ты права”. Тогда третий слушающий обратился к Соломону и сказал, что не могут быть правыми одновременно эти два человека. На что Соломон ответил: “и ты прав”.

В "Третьем послании человечеству" говорится, что "мышление живой материи и само существование и развитие живой материи имеют общую основу. И то, и другое является противотечением энтропии. В мышлении это противотечение выражается в поисках логичности. Вашему мышлению также свойственны поиски логичности, но на этом и кончается сходство вашего мышления с мышлением, свойственным подавляющему большинству разумных рас, входящих в Коалицию.

Данное обстоятельство вынуждает многих участников КОН сомневаться в правомерности обращения к вам, как к разумной расе. Основой вашей логики являются понятия "да" – "нет", как якобы реально существующие и многократно проявляющиеся при ступенчатом анализе любого сложного вопроса. При этом число ступеней в анализе конечно и чаще всего весьма мало, даже когда исследуется вами достаточно серьезная проблема. Поиск ответа сводится к выбору одного из 2-х где 2 – число ступеней, возможных решений, тогда как наиболее правильное решение чаще всего лежит между ними.

Вашим математиком будет понятна следующая аналогия: решение проблемы, появляющееся после решения частных опросов типа "да" – "нет", аналогично выбору одной из вершин N-мерного куба, тогда как пространством возможных решений являются в первом приближении все точки N-мерного пространства. Если не уточнять, то реальная мерность пространства решений чаще всего определяется вами неверно и очень редко является на самом деле целочисленной.

Наше отношение к вам как к разумной расе затрудняется и следующими соображениями. Насколько мы можем судить, любой научный или юридический закон, смысл открытия или изобретения, сущность любой вашей мысли может быть выражена вами фразой, содержащей самое большее 100 слов из словаря 50000 слов, включающего математические и другие условные обозначения. Общее количество всевозможных фраз из такого словаря представляет весьма скромную величину, равную 50000 в степени 100. Если же оставить только фразы, имеющие лингвистическую (диагностическую) непротиворечивость, то их число сократится до 50000 в степени 50,5. Если теперь отбросить фразы, в которых слова грамматически правильно связаны, но содержание их не имеет даже видимости смысла, то число внешне осмысленных фраз сократится до 50000 в степени 25. Отсев ложных от истинных утверждений составляет, по самым завышенным оценкам, список из не более  $3,9 \cdot 10^3$  в степени 37 утверждений, которые могут быть высказаны вами и соответствовали бы реальности.

Между тем нам известны представители животного мира на различных планетах, способные давать не меньшее число разнообразных безусловных реакций, вполне адекватных действительности, на различные комбинации внешних раздражителей, которые, тем не менее, не могут быть названы разумными.

По-видимому, правильнее было бы считать Человечество не разумной, а потенциально разумной расой, поскольку ограниченность мышления все же не является у вас врожденной.

От природы человеческий мозг наделен аппаратом мышления, не менее совершенным, чем органы мышления представителей многих разумных рас во Вселенной. Но развитие вашего мышления с самого начала пошло по абсолютно неверному пути.

В начале становления процесса мышления способность к мышлению кроется в потенциальной возможности многообразной реакции на одно и то же информационное воздействие. На графике, именуемом далее логическим фундаментом, по вертикали откладывается сила или осязательность реакции на информационное воздействие, по горизонтали направо – приемлемость, приятность этой реакции, а налево от 0 – ее неприемлемость, неприятность. Как все в природе, что еще не обработано противодействующей энтропией деятельностью разума, этот график хаотичен, всплески кривой на нем объясняются чисто физиологическими пороговыми эффектами, самовоспитание разума заключается не только в постройке сложной системы логического мышления, но и в переработке и улучшении фундамента, на котором эта система базируется. Как показывает пример многочисленных разумных рас, наиболее соответствует требованиям успешного познания природы перестройка логического фундамента по приводимой схеме.

Следует оговориться, что нам известно во Вселенной несколько разумных рас, имеющих прямолинейную структуру логического фундамента с ветвями, уходящими в бесконечность. Они составляют собственное Объединение рас, в коалицию не входят, так как мы не смогли найти с ними общего языка. Принципиальное отличие их мышления от нашего заключается в том, что площадь фигуры, описывающей логический фундамент, у нас конечна, а в их мышлении бесконечна. Мы даже затрудняемся представить, как они воспринимают бытие, и не можем понять, что сохраняет их жизнь под яростными ударами уходящих в неограниченную бесконечность положительных и отрицательных информационных воздействий.

Необработанный логический фундамент человека имеет два заметных всплеска справа и слева от нуля и несколько мелких. Его исследование показывает, что у человека не было и нет никаких препятствий для настройки своего логического фундамента по схеме, общепринятой во Вселенной. Между тем разум человека с самого начала развивался в корне ошибочно, ориентировался на эти всплески и сейчас имеет свой вид логического фундамента. Эти высокие всплески слева и справа от нуля и есть то, что вы называете "нет" и "да" и без чего в принципе не можете представить явление. Между тем в вас говорит только сила привычки. Целевое расщепление логического фундамента на понятия "нет" и "да" является самым большим препятствием на пути к познанию вами бытия. Более того, теоретические разработки логического мышления, предпринятые вами, вместо исправления ошибки только углубляют ее. Теоретические логические системы оперируют только рафинированными понятиями "да" и "нет", исключая другие варианты логических реакций. Эти разработки являются шагом назад даже в сравнении с логическим фундаментом человеческого мышления, представленным на предыдущей схеме, так как площадь фигуры, описывающей логический фундамент, вместо конечной становится равной нулю.

Пользуясь вашим математическим языком можно сказать, что ваша логика базируется на дискретном логическом фундаменте вместо непрерывного, причем принята за основу самая примитивная функция, имеющая всего два значения. Отсюда напрашивается неизбежный вывод, что если ваш метод восприятия бытия и можно назвать мышлением, то эта система мышления является самой примитивной из всех возможных.

Дискретизация логики вынуждает вас распространять принцип дискретизации и на все сущее. Так, натуральный ряд чисел, который в сущности является возможным, но весьма искусственным математическим ухищрением, имеющим с реальной природой очень мало общего, стал для вас базисом тех азав математики, с которыми только и знакомое огромное большинство представителей Человечества. Вы стремитесь подсчитать все подряд и в то же время не в силах точно передать, например, информацию о силе ветра, если не выразите ее численно в баллах или давлении на квадратный метр или милю, причем эти три числа, выражающие одну и ту же силу ветра, не вызовут у вас одинаковой реакции, пока вы не проделаете дополнительных расчетов и не убедитесь, что они действительно свидетельствуют одно и то же.

Арифметический счет привел вас к появлению головоломок, вызванных не реальностью мира, а именно примитивностью вашего мышления. Между тем вы тратите силы, пытаетесь решить их и согласовать с представляющейся вам картиной мира, как реальные загадки природы. Например, расположение рациональных и иррациональных чисел на вещественной оси.

Дискретизация логики вынуждает вас дробить целое воспринимаемое на отдельные факты, явления, понятия и категории, проводя между ними искусственные границы.

Дискретизация логики и принцип счета побуждают вас считать число признаков предмета конечным и давать названия каждому из них. Отсюда появляется весьма сомнительная возможность отчленять одни признаки от других – прием, называемый вами абстрагированием. Движение по ступенькам абстрагирования ко все более общим признакам считается вами единственно верным путем познания истины, между тем, как это движение является путем, уводящим в обратную от истины сторону, во тьму. Не случайно все ваши абстрактные конструкции, именуемые философскими системами, взаимно противоречивы, хотя базируются на одной и той же логике. Шаг за шагом погружаясь во мрак по ступенькам абстракции, шаг за шагом теряя связь с реальным миром, философские системы постепенно утрачивают ориентировку и доходят до того, что в тупиковой точке этого движения, на бессмысленный вопрос о первенстве материи или духа, дают диаметрально противоположные ответы. Логика, основываясь на “да” – “нет”, вынуждает вас всегда и везде проводить границы между различными комплексами признаков предметов, причем из-за слабости этой логики энтропия верхуководствует в процессе проведения границ, и они прочерчиваются весьма хаотично, нелогично даже с точки зрения вашей логики, что особо доказательно подчеркивается неодинаковым расположением их в словах разных человеческих языков. На проведении этих хаотических границ основан ваш способ общения, считающийся вами одним из высших достижений человеческого разума. Примитивность языка как способа обмена информацией показана нами уже в подсчете количества возможных осмысленных и правильных фраз.

Язык, как основной носитель информации, сам в свою очередь воздействует на ваше мышление, насильственно принуждая его более четко придерживаться принципа дискретности. Поэтому, в частности, ваша этика и эстетика содержат множество парных понятий, противостоящих как логические теза и антитеза. Ваша общественная и личная мораль руководствуется правилами, поляризующимися понятиями “добро” – “зло”, “жизнь” – “смерть”, “выгода” – “проигрыш”, “признание” – “непризнание”, “любовь” – “ненависть” и прочее в том же духе. Вам не помогает даже ваше собственное наблюдение, что смысл этих диаметральных понятий у разных народов различен, да и у одного народа меняется с течением времени. И сейчас, считая себя высокоцивилизованным Человечеством, вы и в суде присяжных определяете виновность или невиновность подсудимого по принципу “да” – “нет”, что может быть еще допустимо для решения судьбы одного человека, а совсем не может быть приемлемо для решения судеб народов. Но и там господствует тот же принцип “да” – “нет” во время всенародных референдумов или голосований в парламентах. Более того, дискретная логика позволяет вам доверять судьбы народов и Человечества нескольким отдельным людям. В международной политике такими полярными понятиями являются для вас понятия “состояние мира” и “состояние войны”, и резкий переход от одного к другому, присущий только вашей логике и противный природе, вы реализуете с поистине безумной решительностью. Недавняя мировая война и, очевидно, назревающая новая мировая война свидетельствуют, что резкое развитие технической цивилизации также не заставило вас поумнеть. Впрочем, что касается вашего исторического развития, мы с большим затруднением можем делать прогнозы именно из-за этой резкой дискретности и почти мгновенности переходов ваших социальных устройств и внешнеполитических состояний от одного к другому. Уже в течение нескольких тысяч лет КОН наблюдает практически непрерывные войны, ведущиеся вами между собой, и при естественном течении исторических процессов ваши войны могли бы пойти на убыль только через 12000 лет, но КОН не может даже утверждать, что эти войны не прекратятся в ближайшие 100 лет. Только последнее соображение и позволяет нам считать небезнадёжным настоящее обращение, ибо естественно, что соглашение Человечества и Коалиции может быть достигнуто только после ликвидации воинственных привычек Человечества.

КОН вынужден скептически относиться к Человечеству также по двум причинам, порожденным, впрочем, все той же примитивностью логики, а именно: отношение к технической цивилизации и страх перед смертью индивида...”.

## ГЛАВА 4. ПСИХОТЕРАПЕВТИЧЕСКИЙ АСПЕКТ ХОЛИСТИЧЕСКОЙ ОБРАЗОВАТЕЛЬНОЙ ПАРАДИГМЫ

*В нашем обществе, согласно статистике, чуть меньше трех процентов людей достигают во много раз больше, чем все остальные вместе взятые. Наглядно это показал научный эксперимент, начатый в 1953 году в Гарвардском университете (США). Ко всем выпускникам обратились с вопросом о том, есть ли у них цель в жизни и присуще ли им стремление к этой цели. И оказалось, что меньше трех процентов студентов ставят перед собой конкретные цели и имеют хоть какое-то представление о том, чего они хотят от жизни. В течение следующих 25 лет, наблюдая за их успехами, было обнаружено, что эти выпускники достигли значительно больше, чем все остальные во всех сферах жизни.*

*Иногда, чтобы расширить границы мышления, нужно просто серьезно воспринять иную точку зрения  
Елена Евграфова, главный редактор Harvard Business Review Россия*

Важным моментом холистической парадигмы образования есть ее **психотерапевтический аспект**.

Одним из самых общих подходов к пониманию проблемы неврозов является психоаналитический, основная идеология которого, хотя она и характеризуется определенной теоретической ограниченностью своих метафорических построений (что признавал сам З. Фрейд, основатель психоанализа), позволяет очертить фундаментальный механизм развития невротических расстройств. З. Фрейд представлял психическое здание человека в виде двух “комнат” – комнаты сознательного и комнаты бессознательного, разделенных стеной и дверью. Дверь воплощает в себе цензора, играющего в системе психоанализа роль символа регуляторных механизмов, привитых человеку в ходе его воспитания. Все то, что не получило соответствующую реализацию в сфере жизнедеятельности человека, вытесняется в бездну бессознательного, либо просто не может быть извлечено из этой бездны на свет сознательной рефлексии. Таким образом, человек несет в себе комплекс бессознательных влечений, которые постоянно дают о себе знать в виде нежелательных психосоматических состояний. Одним из методов выявления этих состояний является метод свободных ассоциаций. С помощью цепи ассоциативных впечатлений врач вместе с пациентом погружаются в глубины невротизированной психики, чтобы найти причину невроза и проанализировать его, растворив в волнах вербальной рефлексии. Суть данной процедуры можно выразить словами З. Фрейда – “там, где было Оно, должно стать Я”.

Конфликт между бессознательным и сознательным, приводящий к неврозам, по мнению В.Н. Пушкина является ни чем иным, как конфликтом между регуляторным (сознательным, волевым) и энергетическим (эмоциональным) уровнями человеческого организма [Дубров, Пушкин, 1990, с. 61–63]. В качестве механизма образования неврозов, по В. Н. Пушкину, может быть рассмотрен изолированный очаг, складывающийся в регуляторной энергетической системе. Данный очаг, изолируемый от этой системы на основе некоего сверхсильного возбуждения, порожденного стрессорной ситуацией, начинает оказывать влияние на динамику энергетических процессов мозга, вызывая не адекватные эмоциональные поведенческие реакции, “искажая” мировоззренческую сферу индивида, порождая неврозы, излечение которых связано с ликвидацией застойного очага, изолированного от всей регуляторной энергетической системы мозга за счет механизма индукции нервных процессов, описанного И. П. Павловым. Суть данного механизма заключается в том, что по закону индукции очаг возбуждения способен наводить вокруг себя очаг торможения, а устранение застойного возбуждения приводит к снятию индуцированного тормозного барьера.

Каким же образом процесс осознания (или, точнее сказать, процесс осознанного отреагирования, проигрывания стрессорной ситуации на “сцене” аналитической рефлексии) приводит к катарсису, освобождению от невроза? Ответ на данный вопрос нам помогает дать концепция новой холистической парадигмы образования, основанная на концепции функциональной асимметрии полушарий головного мозга человека. Дело в том, что доминирование правополушарной психики означает и преобладание нервных процессов возбуждения, а левополушарной – нервных процессов торможения [Голубева, 1980]. Кроме того, правое полушарие можно считать субстратом бессознательной [Спрингер, Дейч, 1983], а левое – сознательной сферы жизнедеятельности человека (как показали исследования А. Р. Лурия, люди, не владеющие в полной мере абстрактным аналитическим, левополушарным мышлением, оказываются не способными анализировать свои личностные качества и, по всей видимости, ими не обладают [Лурия, 1974]).

Таким образом, онто- и филогенетическая эволюция человека наполняется психотерапевтическим содержанием, более того, становится понятным и религиозно-мифологический контекст этой эволюции. Если полагать, что она предполагает движение от правого к левому психическому модусу, а от него к их слиянию (то есть от перцепции к апперцепции а от нее – к их синтезу), то можно утверждать, что это движение координируется двумя коренными состояниями психики – правополушарным, обеспечивающим эмоциональный энергетический фон возбуждения, и левополушарным, обеспечивающим информационный аналитический фон торможения нервных процессов.

Правополушарная способность к генерации нервных процессов возбуждения (которая дает “толчок” эволюции человека и человечества, что отвечает многим энергетическим концепциям этногенеза) составляет содержание бессознательного пласта психики, в рамках которого человек не отделяет внутреннего от внешнего, “Я” от не-“Я”. Именно здесь заложено объяснение явления трансценденции, описанное трансперсональной психологией, показавшей, что история культурологического аспекта человечества оказывается онтологически проницаемым для отдельного индивида, а микро- и макрокосмы способны приводиться к единству [Гроф, 1993]. Левополушарная способность к генерации нервных процессов торможения может полагаться базой для формирования вербальной аналитической рефлексии, для концентрации внимания, для логического мышления, которое подавляется при активности правого эмоционального образного полушария, и для актуализации воли как аналитического рефлексивного феномена, которую П. В. Симонов называет “антипотребностью”, так как механизмы воли функционально прямо противоположны механизмам реализации потребностей и влечений, проистекающих из правополушарной активности, являющейся онто- и филогенетически более древней, чем активность левого полушария и обнаруживающее большую генетическую обусловленность по сравнению с ним [Роль среды и наследственность..., 1988].

Понятно, что функциональная дифференциация полушарий не исчерпывается их антагонистическими отношениями. Как мы писали, при их функциональной гармонии генерируется медитативное творческое состояние, являющееся психофизиологическим ориентиром для развивающейся личности, ибо здесь снимаются все противоречия между чувственным (бессознательным) и логическим (сознательным), а человек предстает как целостная сущность, обнаруживая возможность для преодоления своих психологических кризисов. Можно предположить, что медитативное состояние достигается посредством взаимного погашения очагов возбуждения и очагов торможения, что приводит, как показывают энцефалографические исследования медитативных состояний, к синхронизации электроритмики мозга.

Итак, процесс слияния и взаимного погашения очагов возбуждения и торможения предполагает с одной стороны выход в сферу интуитивного медитативного просветляющего постижения действительности, а с другой – приводит к высвобождению внутреннего потенциала за счет взаимной нейтрализации (“аннигиляции”) противоположностей. Таким образом, метафора П. Вайнцвайга о творческой мощи человека, проистекающей из баланса противоположностей, оказывается удивительно верной, особенно если проанализировать практику достижения состояния сатори, т.е. просветления, в рамках дзен-буддистских методик, свидетельствующих, что человек, достигший кеншо (одного из уровней просветления), испытывает огромное облегчение, реализуемое в серии движений, смехе и т.д. При этом, как пишет С. Кацуки, данная реакция по продолжительности может занимать несколько дней [Кацуки, 1993].

Получается, что целью жизни человека является с одной стороны накопление опыта жизненных испытаний, имеющего психопатологическую подоплеку, ибо любой опыт – это результат определенного психического напряжения, граничащего со стрессом или с ним непосредственно связанного. При этом соматические и психические патологии выступают в качестве приспособительных реакций, то есть являются необходимым условием развития человека ([Казначеев, Спиринов, 1991, с. 214–215]. Данную мысль в резкой форме выразил Р. Лэинг в книге “Политика опыта”, где он писал, что сумасшествие “является разумной реакцией на безумное социальное окружение”. Как записано в материалах “Социалистического коллектива пациентов в Гейдельберге”, “болезнь есть надломленная, противоречащая себе самой жизнь, следовательно, такая жизнь, которая уничтожает себя в самом процессе, в котором она себя поддерживает” [Браун, 1982].

Итак, состояние просветления как соединение противоположностей (на Востоке говорят о соединении Сансары и Нирваны, просветления и помрачения), являясь целью развития человека, может быть и целью воздействия психотерапевтических методик. Следует сделать важнейший вывод: состояние просветления, являясь тотальной сущностью, снимает множество психопатологических симптомов, когда множество очагов возбуждения и торможения взаимно нейтрализуются – процесс, который имеет название “очищение”. Поэтому избавление от той или иной конкретной патологии, характеризующейся рядом специфических факторов, может быть достигнуто не в процессе скрупулезного психоаналитического исследования, а благодаря медитативный транс, получивший в системе психотерапии множество наименований. Вопрос заключается в выявлении наиболее оптимальных техник достижения этого трансового состояния. Оно предполагает единство чувственного-экспрессивного и рационально-логического компонентов психической деятельности и характеризуется целым рядом черт. Одна из существеннейших таковых черт – парадоксальность, проистекающая из соединения в рамках одного контекста несовместимых явлений.



## ГЛАВА 5. ВОСПИТАТЕЛЬНЫЙ АСПЕКТ ХОЛИСТИЧЕСКОЙ ПАРАДИГМЫ

*Владей собой среди толпы смятенной,  
Тебя клянущей за смятенье всех,  
Верь сам в себя, наперекор вселенной,  
И маловерным отпусти их грех;  
Пусть час не пробил, жди, не уставая,  
Пусть лгут лжецы, не снисходи до них;  
Умей прощать, и не кажись, прощая,  
Великодушной и мудрей других.*

*Умей мечтать, не став рабом мечтанья,  
И мыслить, мысли не обожествив;  
Равно встречай успех и поруганье,  
Не забывая, что их голос лжив;  
Останься тих, когда твое же слово  
Калечит плут, чтоб уловлять глупцов,  
Когда вся жизнь разрушена, и снова  
Ты должен все воссоздавать с основ.*

*Умей поставить, в радостной надежде,  
На карту все, что накопил с трудом,  
Все проиграть и нищим стать, как прежде,  
И никогда не пожалеть о том;  
Умей принудить сердце, нервы, тело  
Тебе служить, когда в твоей груди  
Уже давно все пусто, все сгорело,  
И только Воля говорит: "Иди!"*

*Останься прост, беседея с царями,  
Останься честен, говоря с толпой;  
Будь прям и тверд с врагами и друзьями,  
Пусть все, в свой час, считаются с тобой;  
Наполни смыслом каждое мгновенье,  
Часов и дней неумолимый бег, -  
Тогда весь мир ты примешь как владенье,  
Тогда, мой сын, мы будешь Человек!*

*Р. Киплинг ("Заповедь", перевод М. Лозинского)*

*...детское воспитание, чтобы оставаться непротиворечивым и последовательным, должно быть встроено в систему непрерывного экономического и культурного синтеза. Ибо именно этот синтез, действующий в пределах культуры, имеет нарастающую тенденцию приводить в тематическое родство и обеспечивать взаимное усиление таких вопросов, как климат и анатомия, экономика и психология, общество и воспитание детей*

*Э. Эриксон ("Детство и общество" [Эриксон, 1996, с. 202])*

*Тот, кто желает воспитать небесного ангела, чаще всего получает земного осла.*

*Б. Паскаль*

*Не учи камень катиться, сама природа научила его. Просто убери препятствие*

*Г.С. Сковорода*

*Ребенок – это не сосуд, который следует наполнить, а факел, который нужно зажечь*

*К.Д. Ушинский*

*Высшее наслаждение жизни – в педагогическом творчестве, которое чем-то приближается к искусству. Главная особенность его в том, что объектом деятельности есть ребенок, который постоянно изменяется, всегда новый, сегодня не такой как вчера*

*В.А. Сухомлинский*

*Все, что изменяет нашу жизнь, – не случайность. Оно в нас самих и ждет лишь внешнего повода для выражения действием.*

*А. С. Грин*

Обратимся к **воспитательному аспекту** холистической парадигмы образования.

Приведем некоторые существенные **изречения о воспитании** из классиков.

*"...Годы детства – это, прежде всего воспитание сердца...*

*...Воспитание не сумма мероприятий и приёмов, а мудрое общение взрослого с живой душой ребёнка*

*...Быть хорошим учителем можно, только будучи хорошим воспитателем... Без участия в воспитательной работе вся педагогическая культура, все знания педагога являются мёртвым багажом.*

*...Уже в первые годы педагогической работы мне стало ясно, что подлинная школа – это не только место, где дети приобретают знания и умения. Учение – очень важная, но не единственная сфера духовной жизни ребёнка. Чем ближе я присматривался к тому, что все мы привыкли называть учебно-воспитательным процессом, тем больше убеждался, что подлинная школа – это многогранная духовная жизнь детского коллектива, в которой воспитатель и воспитанник объединены множеством интересов и увлечений.*

*...Учение – это лишь один из лепестков того цветка, который называется воспитанием в широком смысле этого понятия. В воспитании нет главного и второстепенного, как нет главного лепестка среди многих лепестков, создающих красоту цветка. В воспитании всё главное – и урок, и развитие разносторонних интересов детей вне урока, и взаимоотношения воспитанников в коллективе.*

*...Нельзя сводить духовный мир маленького человека к учению. Если мы будем стремиться к тому, чтобы все силы души ребёнка были поглощены уроками, жизнь его станет невыносимой. Он должен быть не только школьником, но, прежде всего человеком с многогранными интересами, запросами, стремлениями.*

*...Дети понимают идею лишь тогда, когда она воплощена в ярких образах.*

*...Известный немецкий математик Ф. Клейн сравнивал гимназиста с пушкой, которую десять лет начинают знаниями, а потом выстреливают, после чего в ней ничего не остаётся. Я вспоминал эту грустную шутку, наблюдая умственный труд ребёнка, вынужденного заучивать то, что он не осмыслил, что не вызывает в его сознании ярких представлений, образов и ассоциаций. Подмена мысли памятью, ярко воспринятая, наблюдения за сущностью явлений заучиванием – большой порок, отупляющий ребёнка, отбивающий в конце концов охоту к учению.*

*...Раздумывая об этом, я спрашивал себя: почему же получается так, что через 2-3 года обучения в школе ребёнок с живым, ярким воображением, с острой памятью, с чуткой эмоциональной реакцией на явления окружающего мира никак не может запомнить грамматическое правило, почему он с трудом запоминает правописание слова "степь", сколько будет шесть девять? Я пришёл к не менее грустному выводу, чем немецкий учёный: процесс усвоения знаний в школьные годы нередко отрывается от духовной жизни учащихся. Детская память как раз потому остра и цепка, что в неё вливается чистый ручей ярких образов, картин, восприятий, представлений. Детское мышление как раз и поражает нас тонкими, неожиданными, философскими вопросами, потому что оно питается живительным источником этого ручейка"*

*В.А. Сухомлинский*

"...вся главная цель воспитательной деятельности состоит в том, чтобы сделать воспитанника внимательным к серьёзным нравственным интересам жизни... Всё развитие человека умственное и нравственное выражается в направлении его внимания. Возбудите в человеке искренний интерес ко всему полезному, высшему и нравственному – и вы можете быть спокойны, что он сохранит всегда человеческое достоинство. В этом и должна состоять цель воспитания и учения... Если ваш воспитанник знает много, но интересуется пустыми интересами, если он ведёт себя отлично, но в нём не пробуждено живое внимание к прекрасному и нравственному, то вы не достигли цели воспитания.

...Дитя, если можно так выразиться, мыслит формами, красками, звуками, ощущениями вообще, и тот напрасно и вредно насилует бы детскую природу, кто хотел бы заставить её мыслить иначе".

**К.Д. Ушинский ("Педагогическая антропология")**

"Уважайте детство и не торопитесь судить о нём ни в хорошую, ни в дурную сторону. Дайте исключениям обнаружиться, покажите себя, подольше укрепиться, прежде чем принимать по отношению к ним особые методы. Дайте подольше действовать природе, прежде чем возьмётесь действовать вместо неё, чтобы не помешать, таким образом, её работе".

**Ж.Ж. Руссо ("Эмиль, или О воспитании")**

"До сих пор я описывал прекрасную способность детского мозга впитывать информацию. Конечно, мозг ребёнка на этом этапе развития подобен машине, которая механически заглатывает всё, что в неё запускают, он ещё не в состоянии отобрать информацию и понять её.

Но вскоре приходит время, ребёнок обретает способность принимать самостоятельные решения, то есть развивается область мозга, которая способна использовать сформированный интеллектуальный аппарат. Считается, что это происходит где-то в возрасте трёх лет. И как раз именно в это время встаёт вопрос, как и чем заинтересовать ребёнка. Малыш с жадностью запоминает то, что ему интересно. Начинают развиваться и другие способности – он уже может хотеть что-то создавать, делать: они важны для развития интеллекта и формирования характера.

Вы читаете своим детям рассказы и сказки, даже если они ещё мало что понимают в прочитанном. Ваш ребёнок слушает их по многу раз и запоминает, и если вы читаете невнимательно, то он моментально замечает ошибки. Ребёнок запоминает детские истории и сказки очень точно, но эта точность скорее основана на ассоциативной памяти, чем на понимании.

Затем ребёнку становится интересна какая-нибудь одна история, и он хочет прочитать её сам. И хотя он не знает алфавита, он сопоставляет услышанную историю с картинками в книжке и "читает" книжку, аккуратно следуя за буквами, которые он пока не может прочесть. Как раз в этот период ребёнок начинает настойчиво спрашивать значение различных букв. И то, что он так настойчив, есть свидетельство его огромного интереса к знанию.

Ребёнку в возрасте до трёх лет нетрудно выучить то, что его интересует, и вас не должно беспокоить количество энергии и сил, затраченных при этом.

... Итак, можно предположить, что способность впитывать информацию гораздо выше у детского мозга, чем у взрослого. Только не надо бояться "перекормить" или перевозбудить его: детский мозг, как губка, быстро впитывает знания, но, когда чувствует, что переполнен, отключается и перестаёт воспринимать новую информацию. Нас должно беспокоить не то, что мы даём ребёнку слишком много информации, а то, что её зачастую слишком мало, чтобы полноценно развивать ребёнка"

**Масару Ибука. ("После трёх уже поздно")**

Способность усваивать новые факты обратно пропорциональна возрасту  
**Глен Доман**

Э. Берн в книге "Игры, в которые играют люди. Люди, которые играют в игры" пишет, что структура детства выступает сценарием дальнейшей жизни человека [Берн, 1988 с. 192-206]. "Результаты исследования мозга показывают, что человек – это единственное живое существо, обладающее свободой изменять, упражняясь и учась, функции своего мозга, вплоть до глубокой старости. С другой стороны, результаты исследования межличностных связей свидетельствуют, что свобода и автономия личности не могут раскрыться в пожилом возрасте, если у человека в первые годы жизни не было возможности выстроить максимально крепкую связь с кем-то из близких" [Патцлафф, Кальдер, 2008, с. 11].

Таким образом, детство, особенно раннее, выступает мощным плацдармом для дальнейшего развития человека. При этом детство как бы погружено в состояние радости, которая оказывается фундаментальным процессом становления человеческого "Я"<sup>405</sup>. Здесь уместно сослаться на "Школу радости и успеха" А.С. Белкина, которая устремляет деятельность педагога на активизацию у учеников состояния эмоциональной радости и базируется на принципе "завтрашней радости" А.С. Макаренко, на "Школе радости" В.А. Сухомлинского, когда весь педагогический процесс направлен на то, чтобы вызывать у детей чувство радости через успех в учебной деятельности. Как пишет А.С. Белкин, успеваемость в школьной учебе (независимо от учебной дисциплины и типа учебы), переживание успеха в учебной и игровой деятельности определяют последующую жизненную траекторию человека, его социальный статус и общую успеваемость в будущей взрослой жизни [Белкин, 1991]. Таким образом, успешность ребенка хотя бы в одной сфере деятельности приводит к формированию психологической установки на успеваемость и радость, которые благодаря синергетическому эффекту направляют любую деятельность ребенка на достижение успеха. И наоборот, если ребенок не познал успех и радость в семье, во время пребывания в детском садике, в школе, то в последующей жизни для него будет весьма проблематичным достичь успеха.

Успех напрямую связан с творческой активностью: Р. А. Роу исследуя биографии великих творцов, нашел единственное общее в их биографиях – приобщение к радости творческого открытия в подростковом возрасте.

При этом успех отрицает эгоцентризм, поскольку именно неуспеваемость имеет тенденцию вызывать защитную реакцию – повышенную самооценку [Развитие личности ребенка, 1987, с. 177], выступающую, в известном смысле, функцией эгоцентрической позицией человека и вызывающую агрессивные отношения человека к внешней среде.

<sup>405</sup> Сердце в будущем живет; Настоящее уныло: Все мгновенно, все пройдет; Что пройдет, то будет мило (А.С.Пушкин)

Было также доказано, что защитой от беспомощности в учебе является опыт побед, то есть опыт психологических состояний и поведения в случаях, когда удается контролировать ситуацию [Педагогическая психология, 2010, с. 40]. Успешность, с другой стороны, отрицает эгоцентризм (и эгоизм), поскольку именно неуспешность имеет тенденцию вызывать защитную реакцию – повышенную самооценку, являющуюся функцией эгоцентрической позиции человека [Спиваковская, 1988, с. 96-97].

Кроме того, неуспеваемость (как комплекс неполноценности) через защитную психологическую реакцию может формировать комплекс превосходства над другими людьми, что активизирует агрессию не только на уровне отдельных индивидов, но и целых народов (после поражения в Первой мировой войне Германия была поставлена на колени и спустя некоторое время развила воинственный дух арийского превосходства над другими народами, что привело к одной из наиболее жестоких войн в истории человечества).

Ученые еще в 70-ые годы XX века доказали, что деструктивное поведение школьников прямо связано со школьной неуспеваемостью и неуспешностью, а А. Маслоу показал, что поведение и общение зависят от уровня успеваемости ученика в учебе. При этом успех в учебе ведет к укреплению самостоятельности, самоуважения, улучшению взаимоотношений с окружающими, изменению самочувствия ученика [Маслоу, 1982, 1997, 2007].

Как писал А. Адлер, черты нелюбимых детей в наиболее развитой форме можно наблюдать, изучая биографии всех наиболее выдающихся врагов человечества. Здесь сразу бросается в глаза то, что когда они были детьми, с ними плохо обращались взрослые, потому они и развили в себе жестокость характера, зависть, ненависть, они не могут перенести того, что другие счастливые (1956 г.). Кроме того, ученый писал, что нет ни одной когда-либо совершенной жестокости, которая не основывалась бы на скрытом бессилии и неспособности, при этом по-настоящему сильный человек не способен на жестокое отношение к окружающему (1964 г.).

То есть, неразрешимый характер внутреннего противоречия между требованиями родителей и в целом внешней среды, невозможность им отвечать обнаруживает источник постоянной аффективной напряженности, которая во многих случаях приводит к компенсаторной гипертрофии собственного "Я" и развитию эгоцентризма, болезненного самолюбия и неадекватного чувства собственного достоинства [Глассер, 1991; Захаров, 1988]. Эгоцентризм в данном случае выполняет защитную функцию в конфликте между "Я" и "не-Я", приводя к "закрытию" "Я", к искажению механизмов оценки действительности, способствуя развитию агрессивного отношения к действительности.

Такая неспособность ученика обнаружить свои способности перед классом может привести к наказанию плохой оценкой и моральному осуждению, что демобилизует ученика, подрывая веру в свои возможности, как следствие, снижается его поисковая активность. Это, в свою очередь, предопределяет появление новых неудач и формирования замкнутого круга неуспеваемости и беспомощности. Г. Селигман в концепции "наученной беспомощности" доказал, что люди, перед которыми ставились задания, не имеющие решения, оказывались неспособными в дальнейшем выполнить легкие задания, которые имели решение.

И наоборот, успех является путем к радости и синергетическому единству "Я" и "Не-Я".

*Приведем пример.* Директор одной школы в детстве пережил стрессорную ситуацию. Дело в том, что к восьмому классу он учился хорошо, а затем по причине новых увлечений отстал по математике. Из-за этого на очередной контрольной работе он неправильно решил задачу, за что и получил двойку, хотя другим ученикам за такую же ошибку учительница поставила тройки. Возникла обида на несправедливость, которая привела к полному отворачиванию от предмета. Это чувство подогрелось реакцией учительницы, которая постоянно его упрекала: "Я считала, что ты способен, а ты...". Это привело к ухудшению положения дел по математике, и, как следствие, неуспеваемость и неуспешность захватила парня настолько, что из 9-го класса этой школы ученик должен был пойти и начал работать, учась в верней школе. К математике он относился с боязнью, но учительница вечерней школы однажды сказала: "Ты же способный! Вот тебе задачи для высшей школы. Я уверена – справишься!" И ученик справился, поверил в себя и учителей, и как результат – поступление в педагогический институт, окончание его с отличием и последующая работа директором в той же школе, откуда пришлось уйти из-за комплекса неуспеваемости. В процессе педагогической деятельности этого директора сформировалось стойкое убеждение в том, что если мы не желаем "сломать" ребенка в период формирования его личности, имеем целью помочь ему в развитии, то ни в коем случае нельзя лишать ребенка ощущения завтрашней радости, веры в свои возможности, надежду на позитивные перспективы в будущем [Белкин, 1991, с. 197-198].

Следует сказать, что в основе технологии "ситуации успеха" лежит личностно ориентированный подход к процессу учебы и воспитания, а ситуация успеха является субъективным психическим состоянием удовлетворения следствием физического или морального напряжения человека. Ситуация успеха достигается тогда, когда сам ребенок определяет этот результат как успех и ориентируется на будущее. Осознание ситуации успеха учеником, понимание ее значения возникает у него после преодоления робости, неумения, незнания, психологического поражения и других видов трудностей, которые получают воплощение в определенных **психологических установках**.

Ребенок (особенно в раннем возрасте) представляет собой в основном правополушарное, то есть бессознательное существо. Все моменты раннего детства схватываются ребенком целиком и некритически на уровне бессознательного правополушарного пласта психической деятельности, то есть усваиваются как руководство к действию в духе *положительной обратной связи*. "Ребенок приносит с собой в мир удивительные, никогда не ослабевающие, с одной стороны, стремление к учебе и деятельности, а с другой, – безграничную открытость и способность отдаваться всем впечатлениям и влияниям окружения. Глубокое доверие к миру и вера в собственные силы составляют "начальный капитал" ребенка" [Патцлафф, Кальдер, 2008, с. 10].

Это обстоятельство способствует формированию множества психологических установок, как положительных и отрицательных. Положительные установки можно понимать как стимулирующие те или иные действия (такие, например, как мытье рук перед едой и т. д.), а отрицательные установки – как выступающие в качестве запретителя тех или иных действий ("не пей холодную воду", "не балуйся", "не сморкайся громко").

В достаточно взрослом возрасте человек характеризуется полушарной асимметрией и развитием левого, скепτικο-аналитического полушария, которое, в отличие от правого полушария, функционирует по правилу *отрицательной обратной связи* ("от противоположного"), когда все, воспринимаемое на уровне сознания (левополушарного аспекта психики), имеет тенденцию приниматься "в штывки", то есть подвергается критическому анализу<sup>406</sup>. Поэтому все установки, которые были сформированы у ребенка, особенно в раннем детстве, у взрослого имеют тенденцию перепрофилироваться, взаимопревращаясь: положительные – в отрицательные, а отрицательные – в положительные, когда у человека наблюдается склонность делать все то, чему его учили в детстве, но с точностью до наоборот. Данные рассуждения определенным образом поясняют, почему в семьях религиозных фанатиков очень редко возвращаются религиозные дети, поскольку здесь актуализируется "черно-белая" реальность двух достаточно враждебных друг другу миров – "мы" (верующие) и "они" (остальной мир).

Вывод: у ребенка нужно формировать *нейтрально-парадоксальные* установки, которые дают простор для развития и не закрепощают, не программируют, не зомбируют его. Нейтрально-парадоксальные установки формируются на базе полушарного синтеза, который как предпосылка для развития гармоничной личности в плане воспитания предполагает формирование понимания парадоксальной диалектики полярных нравственных качеств личности, которое дано нам в концепциях И. Канта, В. И. Вернадского, Тейяре де Шардена и других мыслителей, стремящихся преодолеть относительность и условность механизма моральной регуляции человеческого поведения.

В случае, если у ребенка не формируется амбивалентное отношение к объекту, и все объекты кажутся ему или только хорошими, или только плохими без какого-либо плавного перехода, и если такое восприятие окружающего мира закрепляется в поведенческие паттерны, то все это служит предпосылкой для последующего развития в направлении шизоидного типа [Обухова, 1995, с. 110], который характеризуется атомарно-дискретным, агрессивным, холодноэмоциональным восприятием мира. При этом важно, что именно амбивалентность как "баланс противоположностей" (П. Вайнцвайг) является питательной почвой для развития творческих личностей, являющихся парадоксальными существами, характеризуются взаимоисключающими психологическими и поведенческими особенностями [Дорфман, Ковалева, 1999].

Приведенная диалектика процесса развития человека, обнаруживающая источник этого развития – противоречия – может быть проиллюстрирована фрейдовскими схемами развития ребенка в аспекте формирования биологической почвы для нецензурных выражений. Так, как полагают, если у ребенка с младенчества контролируется анальная сфера (как это имеет место в цивилизованных странах мира Европы, в США и Канаде), то в дальнейшем для него актуальным и действенным оказываются ругательные выражения, отражающие особенности анальных отправлений (см. например, *shit* – одно из самых частотных нецензурных слов американского варианта английского языка). Так, фраза "он был на седьмом небе от счастья" на немецком языке может иметь такой смысл: "он был так счастлив, как если бы у него в заднице было семь дырок".

---

<sup>406</sup> Запретный плод, как известно, всегда сладок. Чем больше педагог критикует ученика, например, говорит ему, что он превратился в отпетого типа, попадает под влияние уличных компаний, тем сильнее порой привлекает ученика к этим компаниям, к этим антиидеалам. Психологи, занимающиеся организацией природоохранной деятельности, провели однажды эксперимент. Они установили на лужайке с одуванчиками небольшой плакат с надписью "По траве ходить строго воспрещается". До этого, заметьте, никто одуванчики не топтал. Результаты появления плаката не заставили себя ждать. На следующий день одуванчики были вытоптаны. Не стоит ли задуматься о том, сколь часто наши воспитание и пропаганда строятся по формуле "По траве ходить строго воспрещается" [Асмолов, 1989, с. 215]. В связи с этим можно отметить, что подобные деструктивные действия проистекают не только из механизма "демона противоречия", но и из принципа вампиризма, поскольку разрушение объекта приводит к "истеканию энергии", которая поддерживала его целостность. Иная причина деструктивно-вандалистических актов связана с принципом упорядоченности среды: мера упорядоченности внешней среды зависит, с одной стороны, от меры эстетической и моральной упорядоченности сознания человека, а с другой – определяется последней. Так, в Германии окружающая среда достаточно упорядочена, природный ландшафт там полностью культивирован, поэтому, говорят, если у человека не помыты окна в квартире, то он него могут потребовать их помыть. У нас мера этой упорядоченности гораздо ниже. Поэтому, как пишет один автор, если на доме, например, повесят белую мраморную мемориальную дощечку, то ее обязательно повредят, поскольку ее эстетическое совершенство дисгармонирует с неупорядоченной окружающей средой.

У славянских народов анальная сфера ребенка традиционно не получает подобного репрессивного контроля, в отличие от генитальной сферы, что, как полагают, и является причиной распространения в этом этносе множества матерных выражений. Можно предположить, что нерепрессивное воспитание детей до 5-6 лет в японских (а также в племенах некоторых американских индейцев) семьях приводит к тому, что в японском языке удивительно мало слов, выражающих нецензурную брань<sup>407</sup>.

Таким образом, педагоги и родители, реализующие воспитательный процесс, должны опираться на представление о том, что ранняя (натальная и даже донатальная) фаза развития человека во многом предопределяет его дальнейшую жизненную траекторию, что фрустрированные эпизоды жизни человека в этот период оказывают на него решающее значение и во многом формируют его дальнейшую жизнь, смысл которой часто может быть раскрыт именно в плоскости анализа этих эпизодов.

В связи с этим можно привести слова стоящего на психоаналитических позициях Э. Эриксона, который в книге "*Детство и общество*" пишет, что "Нашим рациональным умом трудно постичь, если только он не вышколен в условиях иррациональности, что фрустрированные желания и, в особенности, желания ранние, доречевые и чрезвычайно смутные, способны оставлять осадок греха, залегающий глубже следов любой вины за поступки, на самом деле совершенные и оставшиеся в памяти" [*Эриксон, 1996, с. 217*].

Приведенное выше выступает наиболее эвристическим и одновременно весьма сомнительным моментом нашей воспитательной концепции. Так, традиционно считается, что воспитательные воздействия на ребенка должны быть согласованы и не противоречить друг другу, при этом не должно иметь место рассогласование между вербальными (словесная информация) и экстравербальными (жесты, эмоциональные реакции) сигналами, которые поступают к ребенку от его родителей и других людей, иначе это может привести к серьезным психологическим проблемам [*см.: Развитие личности ребенка, 1987*].

Если принять к сведению то, что развитие личности как суверенно-уникальной, свободной сущности реализуется в событийно-поведенческих зонах неопределенности, когда личность возвращается на "границах воспитательных воздействий", в противоречивых, парадоксальных, многомерных условиях социального бытия, что для развития личности губителен процесс социализации, осуществляемый на основе однозначного "черно-белого" поведенческого кода и системы

---

<sup>407</sup> Рассмотрим одну из существенных социальных форм агрессивности, которая проявляется в *матерных выражениях* [*см. Обухов, 1999, с. 185–189*]. В рамках психоаналитической теории можно говорить о трех основных стадиях развития ребенка. Первая стадия (от рождения и до года) называется *оральной*, так как здесь главное удовольствие младенец получает при грудном вскармливании через рот. Вторая стадия связана с приучением ребенка к опрятности и горшку и поэтому называется *анальной*. На третьей стадии (от 3 до 6 лет) основное внимание ребенка направлено на фиксацию различий в строении тела у мужчин и женщин, поэтому эта стадия называется *фаллически-эдипальной*. Ребенок по-разному проходит каждую из этих стадий, и та из них, которая дается с наибольшим трудом, формирует один из *трех основных типов характера – оральный, анальный и фаллически-эдипальный (истерический)*.

Если для человека свойственна жадность, ненасытность, требовательность, зависимость, можно не сомневаться, что он как бы "зафиксировался" на *оральной стадии*. Для орального характера свойственны постоянные претензии, неудовлетворенность всем предлагаемым, особое отношение к еде (например, страсть к сладостям). Люди такого типа склонны грызть ногти, карандаши, сосать пальцы.

Для *анально-навязчивого* характера (анакастического типа) свойственно аккуратность, опрятность, пунктуальность, экономность, упрямство, скрытность, и в то же время некоторая враждебность и даже агрессивность. Люди анального характера много ерзают, им "не сидится" о время урока, лекции.

Люди *истерического типа* склонны к демонстративности поведения, они постоянно должны утверждать себя как мужчину или как женщину, прибегая, например, к подчеркнутой "половой" крайности в одежде.

*Можно проследить связь наиболее сильных для данного народа ругательств с особенностями национального характера.* Например, то, что русский человек воспринимает как крепкое выражение, покажется немцу, если дословно перевести на немецкий язык ругательства русского мата, нейтральным словосочетанием, не имеющим такого сильного эмоционального значения. Для обычного немца это будет как статья в энциклопедии: "половой акт в извращенной форме".

В немецкой культуре раньше были приняты особо жесткие правила приучения к опрятности. Ребенка рано сажали на горшок, строго наказывая за испачканные пеленки. В результате ребенок с гипертрофированным вниманием относился к анальной зоне и своим выделениям. Преобладающие у немцев черты анально-навязчивого характера (аккуратность, опрятность, пунктуальность, экономность, упрямство, а с другой – в известные периоды – враждебность и агрессивность как компенсация за излишнее внимание к проблеме самоорганизации) определяют лексику ругательств немецкого языка. Самые сильные немецкие ругательства – это "дерьмо" (Scheisse), если ругают себя, и "зад" (Arsch), "дырка в заднице"(Ar arschloch) если хотят задеть другого человека.

В ситуации, когда русский скажет, "Он на седьмом небе от счастья!", немец воскликнет: "он радуется, словно у него вторая дыра в заднице!" (Der freut sich glatt ein zweites Loch in den Arsch!).

Еще более анальным считается жесткий, упорный, иногда жестокий характер японцев. Здесь два самых "страшных" ругательства – это "какашка" и "вонючка".

Русский (и в целом славянский) национальный характер – это по преимуществу орально-истерический характер. Для него, с одной стороны, свойственно утрирование мужского и женского поведения, а с другой – орально-депрессивные черты. Отсюда и известная русская тоска и преобладание женского интуитивного начала, и склонность к мужскому зазнайству и бравате, склонность оставлять дело на авось, а потом авралом решать все проблемы одним махом. Считается, что такой характер складывается из-за относительной "брошенности" во младенческом возрасте и проблем во взаимоотношениях с родителями в 3–5 лет. Особая эмоциональная значимость противоположного пола определяет выбор слов и выражений русского мата. А вот анальная тематика обычно менее значима, по сравнению с генитальной. В крестьянской колыбели плотно спеленатый младенец мог подолгу лежать на впитывающем мочу песке. В самой же колыбели иногда делали желоба тот случай, если песок перенасыщался.

Как видим, особенности вербальной агрессии (матерные выражения) связаны с процессом развития индивида и определяются в данном случае характером и способом построения границы между Я и не-Я. А сам процесс становления личности связан с процессом построения данной границы.

ценностей, то становится понятным, что **парадокс является одним из основных факторов формирования личности**, что рассогласование вербального и экстравербального (когда существуют противоречия между "словом и делом") как раз и раскрывает перед человеком в истинном свете драматическую, парадоксальную и многовекторную бездну его космо-природно-социальной среды, способную в силу этого создавать условия для формирования личности, отличающуюся многовекторной же и парадоксальной сущностью, могущей оперировать многозначностью, что выступает основной характеристикой **творческого поведения и деятельности**.

Данный вывод вовсе не означает, что следует избегать состояния согласования вербального и экстравербального и специально создавать информационно-поведенческий хаос с целью воспитания личности. Парадоксальность данного процесса как раз и предполагает сочетание согласованных и несогласованных вербальных и экстравербальных сигналов для того, чтобы ребенок умел их различать и учился существовать в такой упорядоченно-неупорядоченной среде, соединяющей хаос и космос, возвышенное и профаническое, прекрасное и ужасное...

Отмеченное находит реализацию в **амбивалентном подходе в педагогике**, который возник в результате встречи полярных феноменов педагогической практики (коллектива и индивидуальности, хаоса и порядка, свободы и ответственности, дифференциации и интеграции и тому подобное) и философско-психологического понятия "амбивалентность" как способности человека осмысливать любое явление через дуальную оппозицию, – из двух противоположных сторон, которые противоречат друг другу и взаимно исключают друг друга, что позволяет достичь целостного статуса мышления через взаимное изменение, дополнение противоположностей, их взаимопроникновения, постоянного "переваривания" смысла через каждый из противоположных полюсов (С.У. Гончаренко [Гончаренко, 2009, с. 30]).

Именно ориентация правого полушария ребенка на целостное многозначное понимание действительности реализует интегральное, целостное восприятие ребенком жизненного пространства, в которое он погружен. В сфере этого целостного мировосприятия сливаются воедино моральное и эстетическое, мысль и действия, поступки и намерения людей. В этом целостном сплаве жизни ребенок удивительно искренен и одновременно адекватен, открыт истине, прозорлив, он четко ощущает несоответствие между внешними требованиями и внутренней реальностью. "Дети не позволяют ввести себя в заблуждение. Потому что одновременно с опытом чувств воспринимают скрывающееся за ними моральное качество. Жест, мимика, голосовые нюансы и взгляд открывают ребенку намного больше, чем мы привыкли думать. На маленького ребенка сильно действуют даже невысказанные суждения, мысли, эмоции и намерения взрослых... Достаточно, если слово и дело взрослого в течение продолжительного времени расходятся друг с другом... Такое поведение противоречит природе маленького ребенка, который во всех жизненных проявлениях идентичен самому себе и лелеет невысказанное ожидание, что и другие люди в такой же степени правдивы. Без оглядки, без какой-либо дистанции отдается ребенок своему жизненному окружению и отождествляет себя с ним даже тогда, когда впечатления ему тягостны. Ребенок живет в единстве мира и "Я", внешнего и внутреннего, и многое зависит от того, встретятся ли ему люди, живущие в согласии с собой. В той мере, в которой ребенок получает такой опыт, закладывается снова его душевного здоровья и с ним – основа для сознательной борьбы за идентичность и аутентичность совершеннолетнего, взрослого человека... В природе ребенка – полная самоотдача чувственным впечатлениям и жизнь в настоящем моменте, и эта неповторимость является основой его самоформирования" [Патцлафф, Кальдер, 2008, с. 27-28, 61].

Такое целостно-интегрированное состояние ребенка реализуется в плоскости единства слова и дела, мысли и поступка, истины и красоты, что порождает внутреннюю связность социальных процессов, в которые ребенок погружен. "К условиям переживания связи с миром относится наличие у ребенка опыта о том, что все воспринимаемые им вещи и процессы имеют внутреннюю связь, служат определенной цели, несут в себе смысл... у детей существует элементарная потребность вникать в мир с пониманием, переживать его как имеющий смысл и обозримый. Для их развития очень важно хотя бы иногда наблюдать, как, например, после еды грязная посуда не исчезает в посудомоечной машине, чтобы позже быть вынутой оттуда чистой, а вручную моется и вытирается; или как жар, необходимый для приготовления еды, возникает не от нажатия кнопки, а благодаря горению дерева, которое перед этим распилили и нарубили" [Патцлафф, Кальдер, 2008, с. 24-26].

Ребенок как бутон цветка развивается из состояния этой тотальной интегрированности бытия, этого чувственного целого, к которому ребенок относится с полным доверием и которое постепенно распадается и расщепляется в свете аналитической деятельности развивающегося интеллекта. Гете писал, что человек в достаточной мере подготовлен ко всем настоящим земным требованиям, если он доверяет своим чувствам и развивает их таким образом, что они остаются достойными этого доверия.

В связи с этим Р. Штайнер высказался таким образом: "Обман чувств становится реальной ошибкой только через интеллект" [Энли, 2011, с. 18].

Расщепление бытийной тотальности детства, в которой чувства и мысли, действия и элементы ума представлены в интегральном поведенческом комплексе, предполагает то, что "...ребенок должен вначале научиться владеть телом, чтобы иметь возможность понимать мир; научиться хватать вещи,

чтобы потом схватывать их умом; должен нюхать, пробовать на вкус и врать в руки вещи, чтобы на собственном опыте пережить, что мир доступен и обозрим" [Патцлафф, Кальдер, 2008, с. 17]. Именно поэтому "ранее обучение детей происходит... в постоянном взаимоотношении их с телом: с одной стороны, обучение совершается в теле и посредством него, а с другой стороны, благодаря такому обучению само тело структурируется и формируется. Маленький ребенок открывается всеми органами чувств влиянием окружающего мира и впечатлениями от него и в то же время не может не вовлекать все эти переживания в работу над своей еще пластичной физической конституцией. Мир определенным образом впечатывается в тело" [Патцлафф, Кальдер, 2008, с. 20].

Весь пафос **Вальдорфской педагогики**, выраженный через приведенные выше принципы, предполагает, что ребенок несет в себе источник глубинной гениальности, который следует пробудить и актуализировать при помощи соответствующей социально-педагогической среды. Однако данный процесс должен протекать изнутри, когда данная среда должна следовать за разворачивающейся потенциальностью ребенка, а не тормозить ее фонтанирование, как это бывает в действительности, вызывая к жизни японскую пословицу, согласно которой в 5 лет ребенок – гений, в десять – талантливое существо, в 20 лет – обычный человек.

Отметим, что в основу педагогической концепции Вальдорфской педагогики положено религиозно-философское учение Р. Штайнера – антропософия, согласно которому "Я" человека первоначально обнаруживается в минеральном царстве в "разлитом" состоянии. Жизнь, развиваясь от минералов и растений в направлении животного мира и человека обнаруживает процесс концентрации принципа "Я". Данная сентенция соответствует каббалистическому принципу: "камень превращается в растение, растения – в животное, животное – в человека, человек – в дух".

Для нас интерес представляют **принципы Вальдорфской педагогики**:

1) Принцип воспитания в духе свободы, который состоит в необходимости вести ребенка к свободному и плодотворному самопознанию, самоопределению, к полноценному развитию всех сил личности. Отсюда отсутствие единых методик и т.д.

2) Принцип целостности формирования личности: телесной, душевной и духовной ее сторон. Главное здесь – развить способность свободно и оригинально мыслить, ощущать, творить. Большое внимание уделяется развитию культуры чувств, художественно-музыкальных привычек, ремесленному мастерству, физическому развитию.

3) Принцип цикличности учебно-воспитательной деятельности, который состоит в учете особенностей возрастных циклов развития, суточных ритмов.

4) Принцип авторитета учителя, воспитателя, отцов, духовного идеала, что рассматривается как одна с самых важных движущих сил развития ребенка.

Управление школами осуществляется на основе самоуправления. В 1990 г. в ФРГ было 180 таких школ, в которых училось свыше 50 тыс. детей. Всего в мире – более пятисот таких школ. В Вальдорфской школе отсутствует абсолютизация предметных уроков, здесь ребенок включается в занятия эстетико-художественного цикла – музыка, живопись, скульптура, архитектура, театр, эвритмия (особый вид искусства, синтез мысли и слова, цвета и музыки, движений тела и души). Наконец – занятия ручным трудом. Важными здесь есть общие волевые усилия учащихся и учителей. Обучение в Вальдорфской школе представляет собой процесс результативного действия. Учитель излагает материал не рецептивным, а продуктивным методом, то есть не дает готовых определений и рецептов, сам осуществляет вместе с детьми все действия, необходимые для соответствующих умозаключений. Рисует вместе с ними рисунок к прочитанной сказке, составляет план местности во время урока-похода. Один из главных принципов – образное изложение материала. Детей учат образно мыслить, сопереживать, сочувствовать, включают в процесс учения всего человека, его представления, фантазию, чувство. Здесь обнаруживается гетеанистический метод познания, который предусматривает познание мира через познание себя и наоборот. Очень ценится здесь способность испытывать удивление и видеть чудо. Поэтому в первых-пятых классах так много сказок, мифов, легенд.

Как показал в своей книге "**Детство и общество**" Э. Эриксон, именно такая воспитательная идеология присуща древним (примитивным) сообществам. Поясним данный вывод при помощи положений книги Ж. Ледлофф ("**Как вырастить ребенка счастливым. Принцип преемственности**"), которая провела два с половиной года в племенах южноамериканских индейцев, где в отношениях между взрослыми и детьми царит полная гармония, которой так не хватает в цивилизованном обществе. Ж. Ледлофф пришла к выводу, что если мы будем обращаться с детьми так, как это делали наши предки на протяжении тысячелетий, наши малыши будут спокойными и счастливыми. Эта книга о том, как важно, воспитывая ребенка, прислушиваться к собственной интуиции, а не к советам "экспертов" в области ухода за детьми.

Ж. Ледлофф пишет, что большинство авторов книг по уходу за ребенком не только не знают ответа на вопрос как вырастить ребенка счастливым, но даже не понимают его сути. Они считают (и заставляют верить в это родителей), что счастье ребенка целиком складывается из сухих подгузников, детского питания и плюшевых зверьков.

Как отмечает Леонид Шарашкин в предисловии к книге Ж. Ледлофф, "в нашем стремлении дать ребенку "все, что ему нужно", мы часто проходим мимо самого главного – того, в чем он нуждается не просто для того, чтобы выжить, но для того, чтобы вырасти счастливым. Привычным является мнение о том, что ребенок для молодой семьи – большое испытание: он плачет, будит родителей по ночам, а когда начинает ползать и ходить, все норовит сломать и опрокинуть. Мы списываем это на то, что "все дети такие", и даже не замечаем, что у кошки, которая никогда не читала умных книг по уходу за котятками, котята плачут куда реже, чем у нас – человеческие детеныши... Мы не только не знаем и не понимаем истинных потребностей наших детей, но еще и привыкли перекладывать ответственность за их здоровье, воспитание и безопасность на кого-то еще: мы рождаем детей в роддомах, если они заболеют – отводим к врачу, отдаем их воспитывать в детские сады, а потом в школу. Но те, кому мы доверяем наших детей, тоже не всегда знают, что нужно ребенку для счастья; они тоже узнавали об этом из книжек, авторы которых имеют о счастье неизвестно какое представление...

Получается порочный круг: каждый думает, что знает, как вырастить детей счастливыми. Некоторые даже пишут об этом книги. Но на самом деле мало кто об этом знает, отчасти потому, что редко встречаются люди, которые умеют – без всяких книг, просто следуя внутреннему инстинкту – быть счастливыми и растить счастливыми своих детей... Жан Ледлофф, прожив с ними два с половиной года, поняла, чем их воспитание детей отличается от нашего, поняла, почему их дети вырастают счастливыми, а наши на всю жизнь остаются "трудными подростками". Поняв это, она написала об этом книгу – книгу о том, как вырастить детей счастливыми. Известный психолог Джон Холт сказал о ней: **"Если есть книга, которая могла бы спасти мир, то эта книга перед вами"**. Эти слова – не преувеличение, ведь все многообразие самых страшных проблем человечества – войны, преступность, самоубийства; нищета, голод, болезни; депрессии, наркомания и алкоголизм; загрязнение и разрушение природы – только проявление внутреннего неблагополучия современного человека. А так как счастье или несчастье начинаются там же, где и новая жизнь – с рождения и воспитания ребенка, то, правильно относясь к детям, мы не только обеспечиваем им психическое благополучие на всю жизнь, но и делаем первый и самый важный шаг к более радостному и человечному устройству общества, к миру без насилия и страдания".

Рассмотрим **основные положения и факты социально-воспитательной среды мира южноамериканских индейцев**, почерпнутые из книги Жан Ледлофф. Вследствие необычайной важности этих фактов, приведем реферативное изложенное книги **"Как вырастить ребенка счастливым. Принцип преемственности"**.

Семьи и кланы индейцев **таурипан**, управляющихся по дому, вместе охотятся и живут в полной гармонии с их средой обитания без всяких там диковинок техники, за исключением мачете и топоров из стали, заменивших каменные топоры. Таурипан были счастливейшими людьми, что мне где-либо попадались, но тогда я едва ли обратила на это внимание. Их внешность сильно отличалась от европейской: они были ниже ростом, с менее развитой мускулатурой, но при этом могли нести более тяжелую поклажу и на куда более дальние расстояния, чем самый выносливый из нас. Они обладали своеобразным мышлением: если мы спрашивали, как легче добраться до какого-нибудь места, пешком или на каноэ, – индеец отвечал "да". Я редко отдавала себе отчет в том, что они такие же Homo sapiens, как и мы, хотя, если бы меня об этом спросили, я бы без колебаний это подтвердила. Все без исключения дети вели себя самым примерным образом: никогда не дрались, всегда с готовностью и беспрекословно подчинялись взрослым; взрослые никогда их не наказывали; определение "проказник" не подходило ни к одному ребенку.

Интерес представляет то, **насколько различно восприятие труда у европейца и индейца**. Европейцы, которые поселились в племени таурипан, были напряжены, угрюмы, раздражительны; они постоянно ругались в процессе переноса каноэ через бурный поток. Индейцы же неплохо проводили время и даже находили в этом развлечение. Они были расслаблены, подтрунивали над неуклюжим каноэ и своими ссадинами, но особую радость вызывала пирога, упавшая на одного из соплеменников. Что удивительно, последний, прижатый голой спиной к раскаленному граниту, неизменно с облегчением хохотал громче всех, конечно, после того как его вытаскивали из-под лодки и он мог свободно вздохнуть.

Все выполняли одинаковую работу, всем было тяжело и больно. Раны индейцев саднили никак не меньше наших. Однако, с точки зрения нашей культуры, такая работа считается безусловно неприятной, и нам даже не придет в голову относиться к ней как-либо иначе.

С другой стороны, индейцы тоже не знали, что к тяжелой работе можно относиться по-иному: они были дружелюбны и в хорошем расположении духа; в них не было ни страха, ни плохого настроения, накопившегося за предшествующие дни.

Бросалось в глаза отсутствие слова "работа" в языке екуана, представление которых о работе было совершенно отлично от нашего. У них были слова, обозначающие любые занятия, но не было общего термина. Они не делали различия между работой и другими занятиями. Этим можно объяснить их казалась бы нерациональное обеспечение себя водой. Несколько раз в день женщины покидали свои хижины и, прихватив два-три небольших сосуда из тыквы, спускались по склону горы, затем сворачивали на очень крутой спуск, чрезвычайно скользкий после дождя, наполняли сосуды в ручье и карабкались той же дорогой в деревню. На все это уходило примерно двадцать минут. Многие женщины к тому же носили с собой маленьких детей.

Наблюдая все это можно недоумевать, они ходят так далеко к предмету первой необходимости и почему бы не выбрать место для деревни с лучшим доступом к воде. На последнем участке спуска, у самого ручья, европеец прикладывал все силы к тому, чтобы не упасть. У екуана же отменное чувство равновесия и, как все индейцы Северной Америки, они не испытывают головокружения. На самом крутом участке спуска они все продолжали мило болтать и шутить: обычно женщины ходили по двое-трое, а то и большей группой, и приподнятое настроение всегда царило среди них.

Раз в день каждая женщина оставляла на берегу сосуды и одежду (маленькую, свисающую спереди набедренную повязку и бисерные украшения, носимые на шиколотке, колене, запястье, предплечье, шею и в ушах) и купалась вместе с ребенком. Сколько бы женщин и детей ни купалось вместе, все неизменно проходило с римским изяществом. В каждом движении сквозило чувственное наслаждение, а матери обращались со своими детьми как с воистину волшебными созданиями и скрывали свои гордость и довольство за шутливо-скромным выражением лиц. Спускались с горы они той же уверенной и изящной походкой, а их последним шагом к ручью по скользким камням могла бы позавидовать сама "Мисс Мира", выходящая на подиум навстречу;



заслуженной короне. Все женщины и девушки екуана, которых я знала, отличались особой спокойной грацией, но в то же время в каждой из них эта уверенность в себе и изящество проявлялись очень индивидуально.

Размышляя над этим, нельзя придумать "лучшего" использования времени, проводимого в походах за водой, по крайней мере "лучшего" с точки зрения душевного равновесия екуана. С другой стороны, если бы критериями оценки были технический прогресс, скорость, эффективность или новизна, то, конечно, эти многочисленные прогулки за водой выглядели бы просто поидиотски. Но я видела, насколько индейцы изобретательны, и знала, что стоит мне только попросить их устроить так, чтобы я могла не ходить за водой, как они проложат водопровод из бамбука, соорудят поручни вдоль скользкого участка спуска или, в конце концов, построят мне хижину прямо на берегу ручья. Сами они не имели нужды в прогрессе, так как не было необходимости менять свой образ жизни.

Оба племени с готовностью работали за привозные безделушки или выменивали их, но ни за что не поступались своими взглядами, традициями или образом жизни. **Немногочисленные владельцы ружей и электрических фонариков периодически нуждались в порохе, дроби, капсюлях и батарейках, но ради обладания этими предметами они не соглашались на неинтересную для них работу и не работали, если им становилось скучно.**

Рождаясь, человек уже содержит в себе некоторые ожидания, свойственные представителям *Homo sapiens*, и готов к развитию в определенных направлениях, соответствующих именно этим ожиданиям. Эти направления развития мы в дальнейшем будем называть *тенденциями*. Ожидания проявляются в самом строении человеческого тела. Можно сказать, что легкие не только ожидают поступления кислорода, но и являются *ожиданием* кислорода. Глаза – это ожидание света определенной длины волны. Уши – это ожидание звуковых волн, исходящих от того, что с наибольшей вероятностью будет иметь отношение к человеку, включая голоса других людей; а голос – ожидание того, что уши других людей действуют так же, как и его собственные. Этот список можно продолжать до бесконечности: водонепроницаемые кожа и волосы – ожидание дождя; волосы в ноздрях – ожидание пыли; пигментация кожи – ожидание солнца; потоотделение – ожидание жары; свертываемость крови – ожидание повреждений кожного покрова; мужское – ожидание женского, и наоборот; рефлексы – ожидание потребности в быстрой реакции в чрезвычайных ситуациях.

Безусловно, у каждого человека есть свой индивидуальный континуум, то есть совокупность врожденных потребностей и соответствующих им тенденций (линий развития). Однако континуум человека является частью более общего континуума – например, континуума семьи, который, в свою очередь, является частью континуумов более высокого порядка – клана, общины и т.д. Континуум же человека как вида является частью континуума всей жизни. Всем им свойственны определенные ожидания и тенденции, простирающиеся из неоднократного повторения опыта в прошлом. Даже континуум всего живого ожидает на основе своего опыта определенных условий в неорганической окружающей среде

Каждая жизненная форма развивается не случайно, но преследует свои интересы. Развитие идет в направлении большей устойчивости, то есть большего разнообразия, сложности, а значит, большей способности к адаптации.

Однако такое развитие – совсем не то, что мы понимаем под "прогрессом". Более того, для стабильности любой системы необходима сила, дополняющая тенденцию развития и препятствующая нежелательным изменениям в системе, а именно **сила сопротивления**.

Это относится и к структуре общества. Внешние проявления высокоразвитых культур, дошедших до своего уровня развития эволюционным путем, могут быть бесконечно разнообразны, в то время как их основы сходны, а первоосновы идентичны. Такие культуры будут сопротивляться прогрессу, так как они эволюционировали в течение долгого времени, как любая устойчивая система в природе. Также получается, что чем меньше интеллект мешает инстинкту формировать нормы поведения, тем менее жесткой будет структура общества на поверхности (это касается деталей поведения, ритуалов и этикета) и более жесткой в основании (в отношении к себе и правам других; к здоровью и способам получения удовольствий, к балансу занятий разного рода и к сохранению вида и так далее). **Одним словом, чем больше культура полагается на интеллект, тем больше запретов нужно наложить на членов общества для ее поддержания.**

Ожидания человека касаются не только его физических потребностей, например в пище, воде, кислороде, тепле. У человека есть и ожидание соответствующей социальной среды (отношения со стороны окружающих, возможности применить свои силы именно в том виде деятельности, который подходит именно ему и т.п.).

**В раннем детстве ожидания более жесткие – ребенок ожидает конкретных, определенных вещей, с развитием ожидания смягчаются, для человека становятся приемлемыми более разнообразные варианты отношений, поведения окружающих. Тем не менее, все эти варианты не должны выходить за рамки континуума.**

В чреве матери маленький человечек беспрепятственно повторяет путь, проделанный жизнью на нашей планете. Одноклеточное существо становится амфибией и затем, после бесконечного числа превращений, *Homo sapiens*. Опыт предков подготовил плод ко всему, что с ним может произойти. Материнское чрево его кормит, согревает и качает точно так же, как когда-то, десять тысяч лет назад, кормило, согревало и качало зародышей охотников-собирателей. Неродившийся ребенок сегодня слышит почти то же, что и миллион лет назад, если только его мать не живет рядом с крупным аэропортом, не посещает оглушительно грохочущие дискотеки или не водит грузовик. Он слышит сердцебиение матери, урчание кишечника, сопение во сне, смех, пение, кашель и так далее, слышит ее голос и голоса других людей и животных. Все это совершенно не беспокоит дитя, так как в течение миллионов лет его предки слышали эти громкие и внезапные звуки и привыкли к ним. Так как в неродившемся человеке уже заложен опыт предков, он *ожидает* этих звуков, толчков и резких движений, которые составляют часть опыта, необходимого для нормального внутриутробного развития ребенка.

К моменту рождения ребенок уже готов оставить безопасное материнское чрево и продолжить жизнь в нашем гораздо более непредсказуемом и опасном мире. Природа позаботилась о том, чтобы травма рождения не была слишком сильной. Высокий уровень гамма-глобулина в крови защищает ребенка от инфекции и постепенно снижается по мере развития иммунной системы. Зрение обретает свою остроту только после того, как шок рождения остался далеко в прошлом. Еще до рождения у ребенка заработали рефлексы, система кровообращения, слух. Теперь же запускается программа, по которой ребенок будет развиваться в течение первых дней, недель и месяцев после рождения и которая поэтапно "включит" отделы головного мозга.

Непосредственно в момент рождения окружающая ребенка среда вдруг превращается из влажной в сухую; падает температура; раздаются неприглушенные звуки; новорожденный начинает дышать и самостоятельно снабжать себя кислородом, изменяет привычное положение вниз головой. Между тем младенец удивительно спокойно переносит эти и многие другие ощущения естественных родов.

Хотя ребенок никогда раньше не слышал своего голоса, первый крик его совсем не пугает, пусть даже он очень громкий и раздается внутри головы. Этот крик слышали его предки, они научили его отличать страшное от естественного и не бояться без причины. Вместе с голосом у предшественников человека появился ряд способностей, позволивших плавно включить голос в континуум вида. Под голос подстроились слух и рефлексы, а ожидания новорожденного включили в себя звук голоса как один из "сюрпризов" первых мгновений жизни.

Сразу после рождения младенец необычайно восприимчив. Он не способен рационально мыслить, сознательно запоминать, размышлять или рассуждать. Можно сказать, что он не столько сознателен, сколько чувствителен. Во сне он чувствует свое состояние и происходящее вокруг примерно так же, как взрослые, спящие в одной постели, ощущают присутствие или отсутствие

друг друга. Наяву он еще тоньше воспринимает свое состояние, но, как бы это сказали о взрослом, подсознательно. В любом случае ребенок куда более раним, чем взрослый, ибо не может соотносить свои впечатления с прошлым опытом.

Младенец не ощущает течения времени. Когда он находится в матке, а после рождения – на руках у матери, отсутствие времени его совсем не волнует; он чувствует, что все в порядке. Если же ребенок не на руках у матери, то он страдает и, что самое страшное, не может облегчить свое страдание надеждой, ведь чувство надежды зависит от ощущения времени. Поэтому вначале, хотя малыш своим плачем подает сигнал о помощи, он не вкладывает в этот плач никакой надежды. По мере роста сознательности, уже через недели и месяцы у ребенка возникнет смутное чувство надежды, и плач будет связан с положительным или отрицательным результатом. Но едва ли зарождающееся чувство времени облегчает ребенку многочасовые ожидания. **Из-за отсутствия прошлого опыта для ребенка, испытывающего потребность, время тянется бесконечно долго.**

**Обещание, данное пятилетнему ребенку в августе, подарить велосипед "на Новый год" будет для него равносильно категорическому отказу.** К десяти годам, благодаря опыту, время ускорило настолько, что одни вещи ребенок может ждать более-менее спокойно день, другие – неделю, а что-то совсем особенное – целый месяц; но год ожидания для него по-прежнему непостижим, особенно если ему чего-то хочется по-настоящему. **Для ребенка существует только "сейчас"**, и лишь через много лет он сможет соотносить события с ощущением времени и своей системой ценностей. Большинство людей только в сорок-пятьдесят лет понимают, что такое день или месяц по сравнению с отпущенной им жизнью. И только некоторые гуру и мудрецы сознают отношение между мгновениями или веками и вечностью (то есть полностью сознают абсурдность выдуманного понятия времени).

**Младенец, как и мудрец, живет в вечном *сейчас*.** Если ребенка держат на руках, то он бесконечно счастлив, если нет, то он переживает состояние тоски, бесконечной пустоты и уныния.

Ожидания ребенка смешиваются с реальностью, на древние врожденные ожидания накладываются (но не изменяют и не вытесняют их) ожидания, основанные на его собственном опыте. Степень несоответствия приобретенных ожиданий врожденным определяет, насколько человек отклонится от заложенного в нем потенциала быть счастливым.

Эти два вида ожиданий совсем не схожи. Врожденные ожидания безусловны до тех пор, пока их исправно удовлетворяют, в то время как приобретенные ожидания, которые не соответствуют врожденным, имеют неприятный привкус разочарования и проявляются как сомнение, подозрение, страх того, что будущие события принесут новые беды. Самое ужасное проявление этого несоответствия – необратимое смирение с условиями жизни, не подходящими человеческой природе.

Итак, события при рождении не всегда травмируют человека либо потому, что ребенок к ним готов (и их отсутствие было бы для него потерей), либо потому, что они не происходят одновременно. Неправильно думать о рождении как о моменте завершения формирования ребенка, как о сходе с конвейера готового продукта, ведь некоторые способности "родились" еще в чреве, а некоторые начнут работать намного позже. В матке все ожидания ребенка удовлетворялись, и теперь новорожденный ожидает, или, лучше сказать, знает, что и будущие его требования также будут удовлетворены.

Что же происходит потом? На протяжении жизни десятков миллионов поколений происходил мгновенный переход от полностью живой среды тела матери к частично живому окружению вне ее. Тело матери согревает младенца, и (с тех пор как человек стал ходить на ногах и освободил руки) ее руки обнимают его, но все же большая часть тела ребенка соприкасается с мертвым, чуждым ему воздухом. Однако и к этому он тоже готов: он ожидает, что окажется на руках у матери, и всем своим "нутром" чувствует, что это *его* место. Ощущения ребенка на руках соответствуют его континууму, удовлетворяют его потребности и вносят вклад в его правильное развитие.

Повторимся, что сознание младенца в корне отличается от сознания взрослого. Ребенок не может разобраться, какие впечатления правильные, а какие – нет. **Если он чувствует дискомфорт сейчас, он не может надеяться на то, что потом ему станет комфортнее.** Когда мать оставляет его в одиночестве, малыш не может чувствовать, что "она скоро вернется", и все в мире становится невыносимо неправильным. Он слышит и принимает свой плач, и хотя мать, а также любой ребенок или взрослый, знает этот звук и его значение с незапамятных времен, для ребенка его собственный плач ничего не выражает. **Он лишь чувствует, что этим плачем может каким-то образом исправить положение. Но и это чувство исчезает, если ребенка оставляют плакать слишком надолго, если за этим плачем не следует никакой реакции.** Тогда ребенок погружается в безнадежное, безвременное отчаяние. Но вот наконец мать возвращается, и малыш снова в порядке: он не знает, что мать уходила, и не помнит своего плача. Он возвращается в свой континуум, и среда отвечает его ожиданиям. Когда его оставляют, лишают правильного опыта, он безутешен, он лишь чувствует нехватку чего-то. В такой ситуации ребенок не может расти, развиваться и удовлетворять свои потребности в опыте. Для развития необходим ожидаемый опыт, но ничто в истории развития предков человека не подготовило его к тому, что его будут оставлять одного, бодрствует он или спит, и тем более оставлять одного плакать.

На руках у матери ребенок чувствует, что все так, как должно быть. О себе он ничего не знает, кроме ощущения своей правильности, привлекательности и желанности. Без этого убеждения человек любого возраста ущербен: он не верит в свои силы, чувствует себя обделенным, ему не хватает спонтанности и грации. Все дети правильные, но сами они могут это знать только через отражение, через то, как с ними обращаются. Чувство собственной правильности – это единственное чувство человека по отношению к себе, на основе которого индивид может построить свое благополучное существование. *Правильность – это основное чувство по отношению к себе, присущее представителям нашего вида.* Эволюция не подготовила человека к обращению с ним, не основанному на чувстве правильности его природы. Такое обращение не только пренебрегает миллионами лет совершенствования, но и совершенно не подходит для отношений с собой и с другими. Без чувства своей правильности человек не может определить, сколько ему требуется комфорта, безопасности, помощи, общения, любви, дружбы, удовольствия, радости. Человек без этого чувства обычно считает, что "счастье там, где нас нет".

В так называемых развитых странах накануне рождения ребенка принято покупать книгу об уходе за малышом. **Сейчас в моде оставлять ребенка плакать до иступления, пока он не устанет и, заглушив криком свои страдания, не станет "хорошим мальчиком" (или "хорошей девочкой").** Матери берут малышек на руки когда им вздумается, от нечего делать. Некоторые эксперты по уходу за детьми даже советуют держать ребенка в эмоциональном вакууме, касаться его только при крайней необходимости, не выказывать ему ни удовольствия, ни восхищения, а если уж необходимо на него посмотреть, то делать это холодно и без улыбки. Все это читают молодые матери и, не доверяя своим врожденным способностям, принимают на веру. Тогда они подозрительно изучают "мотивы" плача или других действий ребенка, по-прежнему ясно дающего понять о своих нуждах. **Поистине дети стали врагами, которых непременно должны победить их матери.** На плач не следует обращать никакого внимания, дабы показать младенцу, кто здесь главный, а отношения с ним следует строить так, чтобы любыми способами заставить малыша подчиниться желаниям матери. Если поведение ребенка вынуждает мать "работать", "тратить время" или доставляет иные неудобства, необходимо выказать свое неудовольствие, неодобрение или как-то еще показать, что его больше не любят. **Всем известно, что, потакая желаниям ребенка, мы "портим" его, а идя против них, укрощаем и подготавливаем его к жизни в обществе.** На самом деле в каждом из этих случаев мы добиваемся противоположного результата.

События, происходящие непосредственно после рождения, производят на человека большее впечатление, чем вся оставшаяся жизнь. То, что встречает младенец, определяет его отношение к жизни. Последующие впечатления могут только в большей или меньшей степени дополнить это первое впечатление, полученное ребенком тогда, когда он еще ничего не знал об

этом мире. В этот момент его ожидания самые незыблемые из всех, что у него когда-либо будут. Разница между уютом чрева и незнакомым безразличным внешним миром огромна, но, как мы уже обсудили, человек рождается готовым к огромному шагу – переходу из чрева на руки матери.

Итак, создавая впечатление о своем отношении ко всему окружающему миру, ребенок задает нормы, которые станут эталоном его поведения на всю жизнь, с которыми он будет сравнивать все остальное, которыми будет все измерять и уравнивать. Его стабилизирующие механизмы будут работать на поддержание этих норм. Ребенок, обделенный чувствами, необходимым для формирования основы для полной реализации его внутреннего потенциала, вероятно, никогда не узнает чувства безусловной правильности, что было присуще его виду на протяжении практически всей его истории. Неудобства и ограничения, сопутствующие нехватке правильного опыта в детстве, неизбежно останутся частью его развития. Инстинкт не рассуждает. Он под воздействием огромного опыта природных законов предполагает, что в интересах индивида будет закрепляться в жизни в соответствии с его первоначальным опытом.

**Деятельность ребенка во время "ручного периода" (когда он находится на руках родителей) очень ограничена, но все же он получает разнообразный опыт, находясь на руках занятого делом человека. По мере того как ожидания ребенка удовлетворяются и он становится психологически развитым и готовым к получению нового опыта, он подает сигнал, означающий изменение ожиданий в соответствии с его внутренними импульсами. Эти сигналы правильно истолковываются врожденным инстинктом его родителей. Когда ребенок улыбается и агукает, это вызывает у родителей удовольствие и желание провоцировать эти замечательные звуки как можно чаще и слышать их как можно дольше. Быстро избирается подходящий для этого способ, который, поощряемый реакцией ребенка, повторяется вновь и вновь. Позже, по мере повторения, этот способ уже не вызывает у ребенка такого восторга, и его реакция дает понять взрослому, чтобы тот изменил свое поведение.**

Вот пример такого поведения. Все начинается с горячего поцелуя лица или тела ребенка. Он улыбается и агукает. Еще один поцелуй. Ребенок выказывает еще больше восторга, таким образом поощряя родителей. Восторженные возгласы и блеск глаз малыша — это не потребность в тишине и покое, ласке, еде или перемене обстановки, а явный признак эмоционального возбуждения. Интуитивно взрослый трется носом о грудь ребенка, что также им приветствуется. Тогда мать еще больше возбуждает малыша, издавая звук "б-б-б-б-б" и щекоча губами его тело.

Точно так же взрослые учатся у младенцев играть, развивающим волю и уверенность в себе через разные органы чувств. В игре в прятки мама или родственник прячется, а потом снова появляется в поле зрения ребенка. Игра сопровождается неожиданными и громкими звуками, к примеру: "Бу!" — ребенок встревожен, но видит, что это всего лишь мама и нет причины для беспокойства. **Игрушки типа фигурки, выпрыгивающей на пружине из коробочки в момент ее открытия, помогают побороть испуг и его последствия, делают ребенка более уравновешенным.** Иногда подобные игры затевают сами взрослые. Например, индейцы екуана, зная слабость детей к таким развлечениям, купают их в разных водоемах, при этом наблюдая за реакцией и сигналами ребенка. С рождения ежедневная ванна — обязательная процедура для малыша, но помимо этого его купают в быстрых реках, сначала опуская в воду лишь ступни, потом ножки и, наконец, все тело. По мере того как уверенность малыша растет, выбирают реки со все более бурным течением, со стремнинами и водопадами, увеличивается также и время купания. Прежде чем он начнет ходить и даже мыслить, ребенок екуана уже неплохой специалист в определении на глаз глубины реки, силы и направления течения. Индейцы екуана считаются одними из лучших в мире гребцов на каноэ по горным рекам.

Органы чувств ребенка получают огромный и разнообразный материал в виде событий и предметов, с тем чтобы тренировать и совершенствовать свою деятельность и взаимодействие с головным мозгом.

Первый свой опыт ребенок в основном получает от тела занятой матери. Ее постоянное движение и деятельность дают младенцу представление об активной жизни. **Постепенно он усваивает, что движение – это одно из свойств этого мира, которое будет всегда ассоциироваться с уютным чувством самости, открытым в "ручном периоде".**

Противоположное происходит, если ребенок в основном находится на руках у человека, который предпочитает сидеть без движения. Конечно, это избавит малыша от муки одиночества, чувства ненужности и оторванности, однако не даст ему прочувствовать темп жизни и действия. Если ребенок активно поощряет взрослых к стимуляции его органов чувств, то это первый признак, что ему необходимо движение для своего дальнейшего развития. **Мало двигающаяся мама дает малышу представление о жизни как о чем-то скучном и тягучем, что вызывает в нем непоседливость и суетливость – признаки недостатка стимуляции со стороны матери.** Он будет ерзать и подпрыгивать на ее коленях, демонстрируя свои желания, или же махать руками, предлагая маме двигаться побыстрее. **Аналогично, если мать относится к ребенку, словно к хрупкой хрустальной вазе, то ему будет казаться, что он таков и есть.** И наоборот, грубоватое и бесцеремонное обращение позволит ему ощущать себя сильным, выносливым, умеющим приспособиться к любым условиям и ситуациям. Ребенку не просто неприятно это чувство хрупкости, слабости и уязвимости, оно мешает дальнейшему развитию и создает проблемы в старшем возрасте.

**Если ребенок по какой-то причине все же плачет во время беседы взрослых, его мать тихоно шепчет "тсс-с" на ухо малышу, чтобы отвлечь его от плача. Если это не помогло, она покидает группу беседующих и успокаивает его в сторонке. Она не навязывает свое желание ребенку и прерывает свое дело (беседу с людьми), не выказывая и тени осуждения и недовольства поведением ребенка и тем, что ее оторвали от беседы.** Мать екуана редко замечает то, что чадо облюбовало ее одежду. Если же она и вытирает ему рот тыльной стороной ладони, то это делается как бы по ходу дела, не уделяя повышенного внимания, то есть так, как если бы она ухаживала за собой. Если ребенок мочится или опорожняется, она и ее подруги могут рассмеяться. Она быстро отставит ребенка от себя и будет держать до тех пор, пока он не закончит. Для нее это вроде игры, проверка своей реакции, но если произошло непоправимое и дитя сделало свои дела прямо на нее, то мать и женщины вокруг будут смеяться еще громче. Волноваться нечего: влага с легкостью просачивается сквозь грунтовый пол, а экскременты незамедлительно убираются листьями. Рвота или отрыжка части содержимого желудка, нормальное явление для наших детей, происходит очень редко, главным образом тогда, когда у него повышенная температура.

Неужели наши специалисты верят, что природа не позаботилась о том, чтобы человеческий детеныш не страдал от несварения всякий раз, как он попил молока своей матери? Они предлагают похлопать по спине лежащего на плече ребенка якобы для того, чтобы помочь ему отрыгнуть воздух, проглоченный во время кормления. Часто ребенка рвет именно в процессе похлопывания. Неудивительно, что от таких стрессов наши дети постоянно болеют. Напряженное тело, выгнутая спина, ходящие ходуном ноги и руки, вскрикивания – верные признаки постоянного, глубоко укоренившегося дискомфорта. Детям екуана особые процедуры после кормления требуются не более чем детенышам животных. Отчасти это можно объяснить тем, что екуана кормят своих детей днем и ночью гораздо чаще, чем цивилизованные родители. Но скорее всего ответ кроется в постоянно напряженной среде, в которой находится наш ребенок, так как даже когда малыш екуана оставляют днем на попечение старших детей и у первых нет возможности прикладываться к груди матери по своему желанию, все равно они никогда не страдают коликами.

Позже приходит время приучать малыша следить за домашним порядком, и его непременно выставляют за дверь, если он пописал или покакал в хижине. **Но к тому времени ребенок уже настолько привык к ощущению своей правильности и к тому, что таковым его считают соплеменники, что вся его общественная жизнь естественным образом протекает в гармонии с жизнью его племени. Если же действия малыша встречаются неодобрением, то он знает, что взрослые недовольны лишь его отдельным поступком, а не им самим в целом, поэтому малыш склонен подчиняться требованиям. У него нет причины защищаться от взрослых, его верных и мудрых друзей, или даже иметь свое, отличное от взрослых, мнение.**

Вот так живут люди, которые следуют своей природе коллективных животных. Мы же, как это ни удивительно, совершенно забыли правильный образ жизни. Один из его моментов – инстинкт материнства. Этот важнейший механизм импринтинга настолько мощен и так глубоко укоренился в природе женщины, что главенствует над всеми остальными ее импульсами и соображениями. Какой бы уставшей и голодной ни была мать, какие бы другие проблемы ее ни занимали, она неизменно сначала накормит и приласкает неказистого человечка, которого она видит впервые. Если бы это было не так, человек бы не прошел через все эти сотни тысяч поколений. Импринтинг, неотъемлемая часть гормонально обусловленных событий родов, должен произойти сразу же после рождения, иначе будет слишком поздно; доисторическая мать не могла позволить себе даже на несколько минут оставаться равнодушной к своему новорожденному ребенку, ибо столь сильному импульсу следуют незамедлительно. Наличие импринтинга в цепи событий — необходимое условие нормального развития отношений между матерью и ребенком.

**Что же происходит, если процессу импринтинга помешали и ребенка забрали у матери именно в тот момент, когда она была готова приласкать дитя, дать ему грудь, взять на руки, прижать к своему сердцу, или если в мать накачали столько обезболивающих, что она уже не способна полностью ощущать установление связи со своим ребенком?** В этом случае потребность в запечатлевании младенца переходит в ощущение горя и утраты. Во время бесчисленных предыдущих рождений единственным случаем, когда матери было некого приласкать после родов, был случай рождения мертвого ребенка. Реакция на это была одна — скорбь. **Когда время упущено, а потребность осталась неудовлетворенной, то в рамках континуума предполагается, что ребенок умер и необходимость в запечатлевании уже отпала.**

В роддомах врачи отдают ребенка матери не сразу, а через несколько минут или даже часов, когда она уже в состоянии траура и скорби. В результате женщина часто чувствует вину за то, что не смогла "стать хорошей матерью", полюбить свое дитя, а также страдает от пресловутой послеродовой депрессии, классической трагедии западного общества, тогда как природа готовила ее к самому глубокому и волнующему событию в жизни – рождению ребенка.

Даже волчица, живущая по своему континууму, на этой стадии стала бы лучшей матерью человеческому детенышу, так как была бы осязаемой, реальной. А биологическая мать, лежащая на кровати в изоляции от ребенка, могла бы с тем же успехом находиться на Луне.

Но детишкам, родившимся в наших роддомах, ожидать ласки от волчицы не приходится. Новорожденного ребенка, снедаемого древним желанием прикосновения к гладкой, излучающей тепло, живой плоти, заворачивают в сухую безжизненную материю. Его кладут в ящик, служащий кроваткой, и оставляют одного, задыхающегося в слезах и рыданиях, в совершенно неподвижном заточении (впервые за время своего беззаботного существования в чреве матери и за миллионы лет эволюции его тело испытывает эту пугающую неподвижность). Все, что он слышит, — вопли других жертв этой невыразимой пытки. Звуки для него ничего не значат. **Малыш плачет и плачет; его легкие полыхают обжигающим воздухом, а сердце распирает отчаяние. Но никто не приходит. Не теряя веры в "правильность" своей жизни, как и заложено в него природой, он делает единственное, что у него пока получается, – продолжает плакать. Проходит целая вечность, и ребенок забывается сном.**

Вдруг он просыпается в этой безумной и пугающей гробовой тишине и неподвижности, вскрикивает. С ног до головы его тело охватывает огонь жажды, желания и невыносимого нетерпения. Хватая ртом воздух для дыхания, дитя кричит и надрыдается; пронзительный звук его воплей наполняет голову пульсирующей лавиной. Он кричит до хрипов в горле, до боли в груди. Наконец боль становится невыносимой, и вопли постепенно слабеют, затихают. Ребенок слушает. Открывает ладони, сжимает кулаки. Поворачивает голову в одну сторону, в другую. Ничего не помогает. Это просто невыносимо. Он снова взрывается рыданиями, но натруженное горло снова дает о себе знать болью и хрипами, и вскоре ребенок затихает. Он напрягает свое измученное желанием тело и находит в этом какое-то облегчение. Тогда он машет руками и ногами. Останавливается. Это существо не способно думать, не умеет надеяться, но уже умеет страдать. Прислушивается. Затем снова засыпает.

Проснувшись, малыш мочится в пеленку, что хоть как-то отвлекает от мучения. Но удовольствие от процесса и приятное струящееся ощущение теплоты, влажности в районе нижней части тела вскоре исчезают. Теплота становится неподвижной и постепенно сменяется пробирающим холодом. Он машет ногами. Напрягает тело. Всхлипывает. Охваченный отчаянием, желанием, безжизненной неподвижностью, мокрый и неустрашенный, ребенок плачет в своем убогом одиночестве, пока не забывается в одиноком сне.

Вдруг, что за чудо, его подняли! Желания и ожидания маленького существа, похоже, начали находить свое удовлетворение. Мокрую пеленку убрали. Какое облегчение! Живые, теплые руки прикоснулись к его коже. Подняли ноги и обернули их новой сухой, безжизненной тканью. Вот и все. Прошел лишь миг, и ему кажется, что не было вовсе и этих теплых рук, и мокрой пеленки. Нет осознанной памяти — нет и надежды, даже искры. И снова невыносимая пустота, безвременье, неподвижность, тишина и желание, жажда. Континуум ребенка пускает в ход крайние меры, но все они предназначены для заполнения пустот в потоке правильного обращения или для сигнала о помощи к тому, кто хочет и может ее оказать. У континуума нет способности разрешения таких экстремальных ситуаций. Это находится за пределами его широких возможностей. **Новорожденный, проживший от силы несколько часов, уже вышел за пределы спасительных сил могучего континуума и находится в полной растерянности.** Его пребывание в чреве матери стало первым и последним периодом его жизни, который можно было бы назвать состоянием непрерывного благополучия. Природа же заложила в человеке ожидание, что в таком состоянии он проведет всю свою жизнь. Однако это могло произойти лишь при том условии, что мать правильно обращается со своим ребенком и вступает с ним во взаимодополняющие и взаимообогащающие отношения.

Кто-то пришел и поднял его в воздух. Здорово! Его снова вернули к жизни. Конечно, на вкус малыша, держат его чересчур осторожно, но зато есть движение. Наконец он чувствует себя в своей тарелке. Всех мучений, которые ему пришлось испытать, как будто не было и в помине. Теперь он уже на руках, правда, кожа его все еще жаждет прикосновений живого тела, а не ткани, но лицо и руки ребенка свидетельствуют об удовлетворении. Приятное впечатление о жизни, свойственное континууму, практически восстановлено. **Дитя наслаждается вкусом и гладкостью материнской груди, пьет жадными губами теплое молоко, слышит знакомое сердцебиение, напоминающее ему о безоблачном существовании в матке,** воспринимает своим пока затуманенным взором движение и жизнь. Здесь же звуки материнского голоса. Все хорошо и правильно, кроме, пожалуй, одежды и запаха (мать пользуется туалетной водой). Он довольно сосет грудь, а когда насыщается, то впадает в дремоту.

Пробуждается он снова в аду. Ни сладкие воспоминания, ни надежда, ни мысли не могут принести успокоение и напоминание о встрече со своей мамой. Проходят часы, дни, ночи. Он плачет, а когда устает, засыпает. Просыпается и мочится в пеленки. Теперь это уже не доставляет ему никакого удовольствия. Не успевает малыш почувствовать облегчение от опустошения своих внутренностей, как на смену ему спешит обжигающая боль от соприкосновения уже раздраженной кожи с горячей, кислой мочой. Он вскрикивает. Его измученные легкие должны кричать, чтобы заглушить эту боль, яростную и глущую. Он вопит, пока плач и боль не утомят его и не придет сон.

Это обычное явление в больницах, и загруженные медсестры меняют пеленки всем детям одновременно по расписанию. Их не волнует, сухая ли пеленка, мокрая или уже обмоченная неоднократно. В результате ребенка с сильным раздражением и пролежнями отправляют домой, где их будет лечить тот, у кого есть на это время.

К тому времени, когда младенец оказывается в доме своей матери (безусловно, это никак не *его* дом), он уже сведущ в этой жизни. На уровне подсознания первый жизненный опыт будет накладывать отпечаток на все последующие впечатления этого

человека. Поэтому для него жизнь будет казаться очень одинокой, черствой и нечувствительной к его сигналам, полной боли и страдания.

Но человек не сдался. Его жизненные силы – отныне и пока он жив – будут пытаться восстановить баланс.

Дом для ребенка мало чем отличается от палаты роддома, за исключением того, что раздражение и сыпь на попке регулярно смазывают кремом. Часы бодрствования ребенка проходят в зевоте, жажде и нескончаемом ожидании того, что "правильные" события наконец заменят тишину и пустоту. Иногда, лишь на несколько минут в день, его непреодолимое желание прикосновения, жажда рук и движения утоляются. Его мать – одна из тех женщин, что после долгих раздумий решила кормить ребенка грудью. Она любит его со всей неведомой ранее нежностью. Сначала ей бывает тяжело класть ребенка после кормления обратно в кровать, и особенно потому, что он так отчаянно кричит. Но она убеждена, что это делать необходимо, так как ее мать объяснила (а уж она-то знает), что если поддаться ребенку сейчас, то потом он вырастет испорченным и избалованным. Она же хочет делать все правильно; в какой-то миг к ней приходит ощущение, что это маленькое существо на руках ей важнее и дороже всего на свете.

Она вздыхает и кладет ребенка в кроватку, украшенную желтыми утятами и вписывающуюся в дизайн всей детской комнаты. Она приложила немало стараний, чтобы украсить ее мягкими легкими шторами, ковром в виде огромной панды, обставить мебелью: белым шкафом, ванночкой и пеленальным столиком со всякими присыпками, маслами, мылом, шампунем, расческой, которые сделаны в особой детской цветовой гамме. На стене висят картинки детенышей разных животных, одетых по-человечески. Ящики шкафа заполнены крошечными кофточками, пижамками, ботиночками, шапочками, рукавичками и пеленками. На шкафу плюшевый мохнатый ягненок неестественно стоит на задних лапах рядом с вазой с цветами: их лишили корней в угоду матери ребенка, которая "любит" цветы.

Женщина расправляет рубашечку на ребенке и укрывает его вышитой простыней и одеяльцем с его инициалами. **Она с удовольствием отмечает все эти мелочи.** Еще бы, она не поспешила для того, чтобы превратить эту комнату в идеальную детскую, хотя ее молодая семья пока не может позволить себе обставить мебелью остальные комнаты. **Мать склоняется поцеловать гладкую, как шелк, щечку ребенка и покидает комнату. Тело младенца сотрясает первый душераздирающий крик.**

**Она тихонько прикрывает дверь. Да, она объявила ему войну. Ее воля должна победить. За дверью раздаются звуки, похожие на крики человека под пыткой.** Ее континуум говорит ей, что ребенку плохо. Если природа дает понять, что кого-то пытаются, то так оно и есть. **Истошные вопли ребенка — не преувеличение, они отражают его внутреннее состояние.**

Мать колеблется, ее сердце разрывается на части, но она не поддается порыву и уходит. Его ведь только что покормили и сменили пеленку. **Она уверена, что на самом деле он ни в чем не нуждается, а поэтому пусть плачет, пока не устанет.**

Ребенок просыпается и снова плачет. Его мать приоткрывает дверь, заглядывает в комнату, чтобы убедиться, что он на месте. Затем тихонько, словно боясь разбудить в нем ложную надежду на внимание, она снова прикрывает дверь и торопится на кухню, где она работает. Кухонную дверь она оставляет открытой на тот случай, если "с ребенком что-нибудь случится".

Плач малыша постепенно перешел в дрожание стенования. Так как на плач не следует никакой реакции (хотя ребенок ожидает, что помощь должна была давным-давно подоспеть), желание что-то просить и сигнализировать о своих потребностях уже ослабло и затерялось в пустыне равнодушия. Он оглядывает пространство вокруг. За поручнями кроватки есть стена. Свет приглушен. Но он не может перевернуться. И видит лишь неподвижные поручни и стену. Слышны бессмысленные звуки где-то в отдаленном мире. Но рядом с ним нет звуков, тишина. Он смотрит на стену, пока его глаза не смыкаются. Открыв их снова, он обнаруживает, что поручни и стена все на том же месте, но свет стал еще более приглушенным.

Вечное разглядывание поручней и стены перемежается вечным разглядыванием поручней и потолка. Там далеко, с другой стороны, есть какие-то неподвижные формы, они всегда там.

Но иногда, бывает, происходит движение. Что-то закрывает его уши, свет приглушен, огромные кучи тканей навалены поверх его тела. Тогда он может видеть белый пластиковый угол внутри коляски и иногда, если его положат на спину, небо, внутреннюю часть крыши коляски и время от времени высотные дома, проплывающие мимо него на расстоянии. Там высоко колышутся кроны деревьев, которым также нет до него дела, иногда люди смотрят на него и разговаривают, в основном между собой и изредка с ним.

Они частенько трясут перед лицом ребенка гремящим предметом, и близость этого движения и звука создает впечатление, что жизнь совсем рядом. Он протягивает руки и ударяет по погремушке, ожидая, что вот-вот почувствует "правильность" своего существования. Дотгиваясь до погремушки, дитя хватается за нее и тащит в рот. Нет, совсем не то. Он взмахивает рукой, и погремушка летит прочь. Но тут же человек возвращает игрушку ему в руки. Со временем ребенок понимает, что вслед за тем, как бросишь вещь, появляется человек. Ему хочется, чтобы эта спасительная фигура появлялась вновь и вновь, поэтому он бросает погремушку или любой другой предмет до тех пор, пока трюк с появлением человека работает. Когда погремушка перестала возвращаться в его руки, осталось лишь пустое небо и внутренняя часть крыши коляски.

Ребенок по крупицам собирает необходимый для развития опыт. Не важно, что он не полон и события происходят в неправильной последовательности. К концу такого накопления ребенок должен получить необходимый минимум опыта каждого вида, который используется как фундамент для новой стадии восприятия опыта. Если же необходимый минимум не достигнут, то события новой стадии, происходи они хоть тысячу раз, не будут восприниматься ребенком и способствовать формированию его личности.

**Ребенок, которого не держат на руках, не только копит опыт, но и своим поведением пытается как-то заменить недополученный опыт и смягчить страдания.** Он яростно пинает ногами, пытается забить мучительное желание прикосновения теплой плоти, он машет руками, вертит головой из стороны в сторону, чтобы отключить свои органы чувств, напрягает тело, выгибая дугой спину. Ребенок находит какое-то утешение в своем большом пальце: он немного успокаивает непрекращающееся зудящее желание во рту. Сосет он палец довольно редко, лишь только тогда, когда хочет есть до положенного расписанием кормления. Обычно же ребенок просто держит палец во рту, измученном невыносимой пустотой, вечным одиночеством, чувством того, что он находится на окраине жизни.

Его мать консультируется со своей матерью, и та пересказывает пресловутую историю о вреде сосания пальца и что "потом у ребенка зубы будут кривые". Мать, обеспокоенная благополучием ребенка, начинает поспешно выискивать способ, чтобы отвадить свое чадо от такой вредной привычки. Его пальцы покрывают вонючей и горькой мазью, и когда он, переборов отвращение в своем ненасытном желании, все равно обсасывает большой палец от мази, она привязывает его руки к перекладинам кроватки. Но вскоре она обнаруживает, что ребенок так яростно пытается вырваться из своего заточения, что веревки врезаются в запястья и уже мешают кровообращению в руках. Борьба между ними продолжается, пока мать при случае не упоминает об этом своему зубному врачу. Тот уверяет, что ее мать ошиблась, и тогда малышу снова позволяют это убогое самоутешение.

Отсутствие опыта "ручного периода", постоянная неуверенность в себе и невыразимое чувство одиночества и отчуждения отныне будут оставлять свой автограф на всех поступках этого человека. **Но необходимо заметить, что ребенок в раннем возрасте никак не может распознать неадекватную мать, не способную растить свое дитя в русле континуума. Такая мать остается равнодушной к сигналам ребенка и не настроена удовлетворять его ожидания. Позже с развитием интеллекта ребенок начинает понимать, что их интересы совершенно расходятся. Ему приходится бороться с матерью, чтобы спасти себя. И**

все же в глубине души он лелеет мысль, что мать любит его безусловно, без всяких "но", просто так, за то, что он есть, хотя вслух он может говорить об обратном. Все доказательства враждебности матери, любые логические обоснования, его отторжение и протесты против ее действий не могут освободить ребенка от внутреннего убеждения, что мать все-таки любит его, обязана любить, несмотря ни на что. Ненависть к матери (или к ее образу) как раз и демонстрирует поражение в войне с этим убеждением.

С тех пор как интеллект стал хозяином в нашей жизни и наплодил множество теорий о воспитании, дети натерпелись немало лишений и жестоких страданий. Доводы, предлагаемые интеллектом для изменения и прогрессивного улучшения воспитания детей, совсем не схожи с "доводами" континуума. Даже когда первые случайно попадали в правильное русло, то, не имея отношения к континууму, все равно оставались разрозненными и бесполезными.

Один такой теоретический осколок был внедрен в практику в детских отделениях роддомов. **Кому-то пришло в голову повесить в отделении динамики и давать младенцам, уже испытывающим недостаток опыта и внимания, слушать биение человеческого сердца. Результат этого небольшого мероприятия был ошеломляющим. Дети становились более спокойными и гораздо быстрее шли на поправку. После этого эксперимент получил мировую известность.**

Другой, похожий, но независимый от первого, эксперимент был поставлен специалистом по уходу за недоношенными младенцами. Если инкубаторы, где лежали малыши, находились в постоянном движении, дети гораздо быстрее приходили в норму. В обоих случаях дети меньше плакали и быстрее набирали в весе.

Харли Харлоу поставил наглядные эксперименты о важности материнских объятий для психологического развития детенышей обезьян<sup>408</sup>. Джейн Ван Лоуик-Гудолл, изучая шимпанзе, обнаружила, что по иронии судьбы поведение этих обезьян, хоть они и принадлежат к другому виду, по отношению к своим детенышам даже ближе к человеческому континууму, чем поведение современного человека. Она взяла на вооружение пример обезьян и применила его по отношению к своему ребенку. Вот что она пишет: "Мы никогда не оставляли сына плакать в кроватке. Куда бы мы ни собирались, мы всегда брали ребенка с собой. И несмотря на то, что его окружение непрерывно менялось, он неизменно оставался рядом с родителями". Далее она сообщает, что в четыре года ее сын "послушный, очень сознательный и жизнерадостный, быстро находит общий язык с детьми и взрослыми, относительно бесстрашный и чуткий к другим людям". Но самое важное заключается в следующих ее словах: "Ко всему прочему, несмотря на предостережения и предсказания знакомых, наш сын совершенно независим". Но, опять же, она не поняла основных принципов континуума, и следующая ее фраза низводит всю ценность ее прозрения до нуля: "Конечно, он мог бы стать таким в любом случае, даже если бы мы вырастили его совсем по-другому"<sup>409</sup>.

Приведем пример социализованного творчества индейцев. Жан Ледлофф стала свидетелем, как индеец Тудуду что-то мастерил. Оказалось, что это был почти законченный детский манеж. Он представлял собой вертикальные колышки, привязанные сверху и снизу лианами к квадратным рамам. Эта конструкция смахивала на доисторический детский манеж из комиксов. Тудуду положил на него немало труда и с довольным видом подгонял по длине последний колышек. Затем он отправился на поиски своего сына Кананасиньювана, который начал ходить лишь неделю назад. Завидев малыша, Тудуду схватил его и триумфально посадил в свое новое изобретение. Кананасиньювана, постояв пару секунд с непонимающим видом посреди манежа, двинулся в одну сторону, потом повернулся и понял, что он в ловушке. В следующее мгновение ребенок в ужасе заливался слезами, что нечасто увидишь в его племени. Все было четко и ясно. Манеж не нужен и бесполезен человеческому ребенку. Сильное, как и у всех екуана, чувство континуума Тудуду немедленно прореагировало на вопли сына. Он вытащил ребенка и отпустил восвояси, чтобы тот нашел утешение у матери перед тем, как снова пойти играть на улицу. Тудуду безоговорочно осознал провал своей затеи; в последний раз окинув взглядом свое творение, он раскroшил манеж в щепки топором. А так как оставшаяся куча древесины была молодой и сырой, то не годилась даже для разведения костра.

И это не первое и не последнее изобретение екуана подобного рода, однако с их чувством континуума столь явные ошибки будут исправлены незамедлительно. Чувство континуума было стержнем человеческого поведения на протяжении двух миллионов лет и могло с успехом сдерживать опасность, исходящую от высокоразвитого интеллекта. С недавних пор чувство континуума было совсем забыто, человечество утратило равновесие и уже считает "прогресс" своим светлым будущим. Тем не менее континуум по-прежнему является неотъемлемой частью человеческой природы. Любой из нас поступил бы как Тудуду, если бы наше чувство континуума осталось незамутненным.

Ребенок, получивший в полном объеме опыт, предусмотренный континуумом, обращается за утешением к матери лишь в чрезвычайных ситуациях. Один знакомый мальчик екуана пришел ко мне, вцепившись в мать и вопя что есть мочи от зубной боли. Ему было около десяти лет, и он всегда был самостоятелен и отзывчив. У меня сложилось впечатление, что он был очень дисциплинированным мальчиком. С моей цивилизованной точки зрения, он мог искусно скрывать свои чувства, и в данной ситуации я ожидала, что он приложит все усилия, чтобы сдержаться и не заплакать, по крайней мере не показывать свои страдания друзьям. Но, очевидно, он и не собирался скрывать свою боль и потребность в ласке и поддержке матери.

Его поведение всем было понятно. Никто не смеялся и не пожимал плечами. Несколько его товарищей стояли и смотрели, как я вырывала зуб. Они совершенно спокойно приняли его внезапное превращение из храбрца в маленького ребенка, которому нужна мама; не было даже и намека на насмешку с их стороны или на чувство стыда за него. Мать просто тихо стояла рядом с ним, пока я делала свое дело. Мальчик вздрогнул и завопил еще громче, когда я дотронулась до зуба, но не стал мотать головой или зло коситься за причиненную ему боль. Когда наконец я выдернула зуб и наложила на его место тампон, лицо мальчика стало бледным как мел, и, обессиленный, он пошел к своему гамаку. Меньше чем через час, он вернулся один, спокойный и румяный. Он ничего не сказал, но улыбнулся и повертелся около моей хижины несколько минут, показывая, что с ним все в порядке, после чего ушел к своим товарищам.

Ребенок начал ползать. С этого момента он пускает в дело накопленные в "ручном периоде" опыт и способности, позволяющие ему использовать свои силы. Сначала он редко уползает далеко или надолго. Он очень осторожен, и матери или другому попечителю нет нужды вмешиваться в его занятия. Как и во всех детенышах животных, в человеческом ребенке прекрасно развиты способность к самосохранению и знание пределов собственных возможностей. Если мать дает ему понять, что от него ожидают уступить ей заботу о его безопасности, то, повинувшись своим социальным инстинктам, он пойдет ей в этом навстречу. Если за ребенком постоянно следят и направляют его движение туда, куда матери кажется правильным, а когда он проявляет инициативу, за ним бегают и останавливают, он очень быстро учится не отвечать за себя, как того и требует от него мать.

У екуана мать или тот, кто ее заменяет, очень спокойно относятся к ребенку и обычно заняты каким-нибудь не связанным с ним делом. Между тем они в любой момент готовы встретить малыша, ползком или на четвереньках возвращающегося после очередного приключения. Мать не перестает готовить или заниматься каким-нибудь другим делом, если только не требуется ее полное внимание. Она не бросается к малышу с распростертыми объятиями, но спокойно и по-деловому позволяет ребенку быть рядом с ней или, если она ходит с места на место, сажает его на бедро и носит с собой, поддерживая рукой.

<sup>408</sup> Harlow H. F. "The Development of Affectioned Patterns in Infant Monkeys" in Brian M. Foss (ed.), *Determinants of Infant Behavior*, London, 1961.

<sup>409</sup> Van Lawick-Goodall J. *In the Shadow of Man*, Boston, 1971.

*Она никогда не вступает первая в общение с ребенком и участвует в этом общении только пассивно. Это ребенок находит ее и показывает ей своим поведением, чего он хочет. Она с готовностью сполна исполняет его желания, но и только. Во всех случаях ребенок играет активную, а мать — пассивную роль: он приходит к ней спать, когда устал, и есть, когда проголодался. Изучение огромного мира перемежается со встречами с матерью. Эти встречи придают ему силы, и, когда он отлучается, уверенность в постоянном присутствии матери еще больше ободряет его.*

Ребенок не требует и не получает полного внимания матери, ибо его не обременяет груз нереализованных бессознательных желаний, и положение вещей в настоящем его полностью устраивает. **В природе все устроено экономно, и ребенок не требует больше, чем ему нужно на самом деле.**

Ребенок может очень быстро бегать на четвереньках. У екуана один малыш разогнался и останавливался у самого края ямы в полтора метра глубиной, вырытой ради добычи глины, которую используют для строительства стен. Путешествуя по деревне, ребенок проделывал это несколько раз на день. С безразличием животного, пасущегося у края обрыва, он садился то лицом, а то и спиной к яме. Играя с камнем, палкой или с пальцами рук и ног, он катался по земле во всех направлениях, кроме ямы, и не обращал на нее никакого внимания. Инстинктивный механизм самосохранения действовал безотказно и четко на любом расстоянии от ямы. Иногда за малышом вообще никто не наблюдал; иногда он был в поле зрения играющих детей, которые также не обращали на яму никакого внимания, и он взял на себя ответственность за все, что с ним может случиться. По всему было видно, что его семья и община ожидали, что он сам может о себе позаботиться. Он еще не умел ходить, но уже почти не нуждался в посторонней помощи (хотя он знал, где можно получить помощь в случае необходимости).

Отправляясь на реку или на дальний огород, мать обычно брала его с собой. Она поднимала ребенка за предплечье, сажала себе на бедро и рассчитывала, что он будет сам следить за равновесием или держаться за перевязь, которую она иногда носила, чтобы поддержать его вес. **Где бы она ни находилась, опуская его на землю в безопасном месте, она ожидала, что он будет в безопасности без всякого наблюдения. У ребенка нет суицидальных наклонностей. Кроме того, он обладает высокоразвитыми механизмами самосохранения: от чувств на самом грубом уровне до некоторого подобия бытовой телепатии на более тонких уровнях.** Он ведет себя как любой детеныш животного, не способный принимать решения на основании своего опыта: он избегает опасности и даже не сознает, что может быть иначе. Для ребенка естественно поддерживать свое благополучие; от него этого ожидают окружающие, и на то у него имеются врожденные и некоторые приобретенные способности, а также уже и определенный собственный опыт. **Но в возрасте шести, восьми или десяти месяцев собственный опыт столь мал, что в любом случае мало чем может помочь даже в знакомых условиях, а в новых ситуациях и вовсе бесполезен. Именно инстинкт ведает самосохранением ребенка.** Но при этом он уже не просто примат; он начинает обретать человеческие черты. С каждым днем малыш склонен все больше узнавать культуру своего народа. Он начинает различать роль матери и отца в своей жизни. Мать так и остается тем, кем по отношению к младенцу до этого были все люди: той, кто обеспечивает ребенка всем необходимым и дает, ничего не ожидая взамен, кроме удовлетворения от "отдавания". Мать ухаживает за ним просто потому, что он есть; его существования достаточно, чтобы гарантировать ее любовь. Ее безусловное принятие ребенка остается постоянным. Отец же становится персоной, заинтересованной в социализации ребенка и в его продвижении к независимости. Отец выражает одобрение, когда ребенок его заработает; материнская же любовь безусловна. Отец так же, как и мать, безусловно любит ребенка, но при этом его одобрение зависит от поведения малыша. Таким образом природа обеспечивает равновесие и поощряет общественное поведение. Позднее отец будет все более отчетливо становиться представителем общества и, показывая своим примером, что ожидается от ребенка, подведет его к выбору поведения, соответствующего определенным традициям, частью которых будет и ребенок.

Меньше чем через минуту ей надоело, она бросила терку в корыто и убежала. На кусочке маниоки не было и следа от ее трудов. Никто не дал ей понять, что ее поведение было странным или неожиданным. Напротив, женщины ожидали, что рано или поздно ей наскучит тереть маниоку; им было известно, что дети входят в культуру каждый по-своему и в своем темпе. **Ни у кого не вызывало сомнения то, что в конечном итоге дети совершенно добровольно станут членами общества и научатся сотрудничать.** Роль взрослых и старших детей сводилась только к обеспечению инструментами, которые ребенок никак не может для себя изготовить, и к помощи, без которой он не может обойтись. Еще не умеющий говорить ребенок может совершенно ясно объяснить, что ему нужно, и нет смысла давать ему что-либо сверх того, что он просит. **Занятия ребенка имеют конечной целью развитие независимости. Помогать ребенку больше или меньше, чем ему нужно, значит мешать достижению им этой цели.**

Уход за ребенком, так же как и помощь, осуществляется только по его просьбе. Так заведено, что малыш всегда может поесть, если голоден, и прижаться к матери, если устал или расстроен. Взрослые никогда не отказывают ему в пище для тела и для души, но и не предлагают ее сами. И что самое главное — **ребенка глубоко уважают и считают его хорошим во всех отношениях. Не существует таких понятий, как "хорошие" или "плохие" дети. То, что каждый ребенок стремится к гармоничной жизни в коллективе, а не к конфликтам, не ставится под сомнение.** Все, что он делает, принимается как действие по своей сути "правильного" существа. Эта аксиома правильности и социальности как врожденной черты человека лежит в основе отношения екуана к людям любого возраста. Тот же принцип лежит в основе отношения к растущему ребенку родителей и всего его окружения.

Одна из отличительных черт человека как вида — способность интеллекта противоречить врожденным наклонностям. Как только человек сходит с пути континуума и полностью выводит из строя его балансирующие механизмы, возникает множество всякого рода извращений, ибо велика вероятность того, что несведущий, благонамеренный, последовательный интеллект наломает дров, ибо он не способен принять во внимание бесчисленное количество факторов, определяющих выбор правильного поведения.

**Одно из самых нелепых следствий неверия в континуум — это способность взрослых сделать так, чтобы дети убежали от них. Ничто не может быть ближе сердцу ребенка, чем желание быть рядом с матерью в незнакомом месте. У всех млекопитающих, а также птиц, пресмыкающихся и рыб малыши держатся вблизи своих родителей. Такое поведение совершенно понятно. Ребенку екуана, научившемуся ходить, и в голову не придет оторваться от матери на лесной тропе. Мать не оборачивается, чтобы посмотреть, следует ли он за ней; она дает понять, что у ребенка нет никакого выбора и что это не ее дело — забота о том, чтобы он следовал за ней; она лишь замедляет шаг настолько, чтобы он мог поспевать за ней.** Зная обо всем этом, ребенок крикнет, если по той или иной причине отстал. Если он упал и может сам подняться, то он даже не станет звать мать, а всего лишь пробежит немного, чтобы ее догнать. Если ей приходится ждать, она ведет себя деловито и терпеливо. Она дает понять, что знает: он не станет тратить больше времени, чем ему необходимо, — и они вскоре смогут вместе продолжить свой путь. **Мать никак не оценивает ребенка. Она исходит из того, что его врожденная социальность работает вкпе с тенденцией делать то, чего, как ему кажется, от него ожидают.** Эта основная предпосылка никак не изменяется и не ставится под сомнение, если матери пришлось подождать ребенка.

**Однако несмотря на миллионы лет опыта и однозначное поведение не только похожих на нас животных, но и многих людей, мы умудрились заставить малышей убежать от нас.**

После четвертой экспедиции Жан Ледлофф бросился в глаза количество малышей, удирающих от взрослых в Центральном парке Манхэттена. Там и сям сидели на скамейках мамки и няньки и болтали друг с другом. Вдруг то одна, то другая из них неуклюже наклонялась вперед, протягивала руки и, источая неубедительные угрозы, визгливо требовала, чтобы

малыш-беглец немедленно остановился. Это душещипательное представление сменялось светскими беседами, которые обычно слышишь на лавочках в парке, и повторялось каждый раз, когда кто-то из детей приближался к границе дозволенного расстояния от матери. Порой женщины срывались с мест и бросались вдогонку за явными беглецами, которые, усвоив правила игры, принимали любое ослабление внимания матери за сигнал к бегству.

Сколько малышей, услышав простой намек типа: "Смотри не потеряйся!" — сказанный с опасением (а значит, ожиданием), оказываются в комнате для потерянных детей в полицейском участке! А сколько детей тонут, ломают руки и ноги или попадают под машины, если мать еще и пообещала им: "Смотри, ушибешься (или утонешь, попадешь под машину)!" **Поведение ребенка в очень большой степени определяется тем, чего от него ожидают.** Взрослый попечитель силой воли заставляет ребенка подчиниться и тем самым подрывает работу механизма самосохранения. **Малыш перестает уверенно себя чувствовать в окружающем мире и вынужден бессознательно следовать абсурдной инструкции причинить себе вред.** Если ребенок очнется в больнице и узнает, что его сбила машина, он не очень-то удивится, ведь его няня так часто ему твердила, что именно этим дело и кончится.

Бессознательное не рассуждает. Оно делает из опыта привычку, а из поведения — автоматические действия, чтобы не отвлекать внимание разума на часто повторяющиеся действия и на поддержание равновесия психики, ибо интеграция и усвоение получаемой информации — слишком сложный процесс для такого ненадежного механизма, как ум. Кроме того, бессознательное настолько наблюдательно, что замечает не то, что говорят, а в первую очередь то, что имеют в виду, высказывая тоном голоса или поведением. По всем этим причинам логика бессознательного может быть прямо противоположна разуму. **Таким образом, ребенок может совершенно ясно понимать рассуждения взрослого и даже соглашаться с ними, но на подсознательном уровне получать установку на поведение, противоположное увещаниям взрослого. Другими словами, он скорее сделает то, что, как он чувствует, от него ожидают, чем то, что ему говорят делать.** Ребенку настолько мучительно не хватает благосклонности матери, что он даже готов причинить себе вред, лишь бы оправдать ее ожидания. Ребенок со здоровым континуумом от природы склонен вести себя подобающим образом, например, имитировать, исследовать, не причинять вреда себе и другим людям, укрываться от дождя, издавать приятные звуки и улыбаться, если окружающие правильно к нему относятся, отвечать на сигналы младших детей и так далее. **Если же ребенок лишен надлежащего опыта или если от него ожидают хулиганского поведения, он может так далеко уйти от своего врожденного чувства правильного, что перестанет быть чувствительным и к ожиданиям окружающих, и к своим собственным потребностям континуума.**

Самая обычная похвала и осуждение совершенно сбивают с толку детей, особенно в самом раннем возрасте. Если ребенок сделал что-то полезное, например, сам оделся, покормил собаку, сорвал букет полевых цветов или вылепил пельменьницу из куска глины, ничто не может его обидеть больше, чем выражение удивления его социальным поведением. Восклицания типа: "Ах, какая ты умница!", "Смотри, что Петенька смастерил, да еще сам!" — подразумевают, что социальность в ребенке неожиданна, несвойственна и необычна. Его ум может быть польщен, но на уровне чувств ребенок будет разочарован тем, что не смог сделать того, что от него ожидают и что по-настоящему делает его частью культуры, племени и семьи. Даже среди самих детей фраза типа: "О! Смотри, что Маша сделана в школе!", сказанная с неподдельным удивлением, скорее расстроит Машу. Она почувствует себя изолированной от своих сверстников, будто ее не похвалили, а сказали: "Ну какая же Маша толстая!" (или худая, или высокая, или низкая, или умная, или глупая, но не такая, какой ее ожидают видеть). **Осуждение, особенно усиленное клеймом "Вечно ты...", также крайне плохо сказывается на ребенке, ибо предполагает, что от него ожидают несоциального поведения.** "Эх ты, раззява! Опять потерял варежку!" или "Что мне с тобой делать?" или безнадежное пожатие плечами, или общепринятое утверждение, типа: "Все мальчишки — сорванцы", подразумевающее, что дети по своей природе скверные, или просто выражение лица, показывающее, что плохое поведение не было неожиданностью, — все это столь же разрушительно сказывается на ребенке, как и удивление или похвала за социальное поведение.

Используя потребность ребенка делать то, чего от него ожидают, взрослые могут на корню загубить его творческие способности. Достаточно сказать что-то типа: "Лучше рисуй над линолеумом в прихожей, иначе заляпаешь краской весь паркет". Ребенок отметит про себя, что рисовать — значит "ляпать", и ему потребуются воистину необыкновенное вдохновение, чтобы вопреки ожиданию матери нарисовать что-то красивое. Как бы взрослые ни выражали пренебрежение ребенком — улыбкой или криком, — результат один и тот же.

Если в общении с ребенком мы исходим из того, что он по своей сути социальное существо, нам необходимо знать его врожденные ожидания и тенденции, а также то, как они проявляются. Очевидно, что ребенок склонен имитировать, сотрудничать, заботиться о самосохранении и сохранении своего вида, но, кроме того, он, среди прочего, знает, как ухаживать за младенцами, и может это делать. **Не позволяя маленьким девочкам реализовывать глубоко заложенное в них стремление по-матерински заботиться о малышах и направляя их ласку на кукол вместо настоящих детей, мы, между прочим, оказываем медвежью услугу будущим детям этих девочек.** Маленькая девочка еще не научилась понимать указаний своей матери, а уже ведет себя по отношению к младенцам именно так, как они требуют с незапамятных времен. *Когда она подрастет, она уже будет настолько хорошо разбираться в уходе за детьми, что ей и в голову не придет, что с ребенком можно обращаться иначе или что об этом нужно задумываться. Так как все детство она занималась младшими детьми в своей семье или у соседней, когда приходит время замужества, ей нечему научиться у доктора Спока, ее руки сильны и могут носить ребенка, и она знает бесчисленное количество способов, как держать ребенка, когда готовишь пищу, копаешься в огороде, моешь посуду, гребешь в каноз, подметаешь пол, спишь, танцуешь, купаешься, ешь или делаешь что бы то ни было. Кроме того, она почувствует нутром, если какое-то действие не соответствует ее континууму или континууму ребенка.*

Жан Ледлофф видела, как маленькие девочки екуана трех-четырёх (а иногда и меньше) лет брали на себя все заботы по уходу за малышами. Было видно, что это их любимое занятие, однако оно не мешало им заниматься другими делами — следить за костром, ходить за водой и т. д. Так как они возились с настоящими детьми, а не с куклами, им это никогда не надоедало. По-видимому, забота о младенцах — самое сильное проявление континуума, и бесконечные терпение и любовь, необходимые младенцам, заложены в каждом ребенке, будь то девочка или мальчик. Хотя малышей довольно редко надолго вверяют попечению мальчиков, они обожают брать их на руки и играть с ними. Каждый день юноши-подростки, закончив свои дела, ищут малышей, чтобы с ними поиграть. Они подбрасывают младенцев в воздух и ловят их, звонко при этом смеясь и разделяя радость игры с малютками-соплеменниками, довольными новыми ощущениями и чувством собственной привлекательности.

И дети, и взрослые исходят не только из того, что каждый индивидуум от природы социален, но и, что не менее важно, каждый сам себе хозяин. **У екуана нет понятия собственности на людей.** Таких понятий, как "мой ребенок" или "твой ребенок", не существует. Решать, что другому человеку делать (каким бы ни был его возраст), — поведение, совершенно екуана незнакомое. Каждый искренне интересуется занятиями соплеменников, но не проявляет и малейшей склонности повлиять на другого, не говоря уже о том, чтобы заставить его что-то сделать. Ребенок действует только по своей воле. **У екуана нет рабства (а как можно иначе назвать подчинение воли одного человека другому и принуждение через угрозы и наказание?).** То, что ребенок физически слабее взрослых и зависит от них, для екуана не значит, что с ним можно обращаться с меньшим уважением, нежели со взрослым. **Ребенку не дается указаний, идущих вразрез с его собственным пониманием того, как играть, сколько есть, когда спать и т. д.** Но когда требуется его помощь, от него ожидают немедленного повиновения. **Отдавая приказы типа: "Принеси воды!", "Наломай веток для костра!", "Поддай мне вон то!", "Дай малышу банан!" — взрослый исходит из врожденной социальности ребенка и твердого знания того, что ребенок хочет быть полезным и**



желает участвовать в жизни своего племени. Никто не следит за тем, выполнил ли ребенок поручение; никто не сомневается в его желании сотрудничать. Будучи социальным животным, ребенок делает то, чего от него ожидают, без колебаний и со всем старанием, на которое он только способен.

Все это работает безупречно. Но во время второй экспедиции Жан Ледлофф заметила годовалого мальчика, каким-то образом выбившегося из колеи континуума. Сложно сказать, что вызвало это отклонение, но, возможно, вовсе не случайно его отец, старик по имени Венито, был единственным екуана, немного говорившим по-испански (в молодости он работал на каучуковой плантации), а его жена знала язык пемонтонга, а значит, ранее жила с индейцами дальше к востоку. Быть может, за свою кочевую жизнь они столкнулись с грубой силой, которая наложила на них сильный отпечаток и нарушила целостность их собственного континуума. Кто знает! Но их сын Видиди — единственный ребенок, который часто внезапно раздражался, орал во все горло, протестуя против чего-то (а не просто расслабленно плакал, как любой другой ребенок). Когда он начал ходить, то иногда бил других детей. Примечательно то, что эти дети смотрели на него без всяких эмоций, будто их ударил не человек, а ветка дерева или что-то в этом роде, — настолько им было чуждо понятие враждебности. Им никогда и в голову не приходило дать сдачи. Они продолжали играть, даже не исключая из своих игр Видиди. В следующий раз Жан Ледлофф увидела его, когда ему было пять лет. К тому времени отец его умер, и Анчу, вождь деревни и близкий друг Венито, взял на себя роль отца и подавал Видиди пример поведения. Мальчик по-прежнему был далек от счастливой нормы екуана. На его лице лежала тень напряжения, он двигался неестественно, напоминая детей в цивилизованных странах.

Екуана никогда не давили на другого человека, не убеждали и не подчиняли себе его волю. Когда в начале третьей экспедиции Жан Ледлофф вместе индейцами собиралась в поход вверх по реке, Жан Ледлофф попросила у Анчу разрешения взять с собой Тадеха, мальчика девяти-десяти лет. Анчу пошел к мальчику и его приемной матери и рассказал им о приглашении. Тадеха согласился, принес свой гамак и нашел себе место в одном из каноэ.

Примерно через неделю Жан Ледлофф повздорил с екуана, которые покинули лагерь, объявив, что отправляются домой. В самый последний момент они обернулись и сказали Тадехе, чей гамак все еще висел в шалаше: "Махтэх!" — "Пошли!" Мальчик мягко сказал: "Ахкай" — "Нет", — и мужчины продолжили путь без него. Никто не попытался заставить или даже уговорить его уйти. Он, как и все, принадлежал только самому себе. Его решение было выражением его ответственности за себя и за свою судьбу. Никто не попытался отнять у него право решать самому только по той причине, что он был маленький и достаточно слабый, или из-за того, что он обладал меньшим опытом принятия решений.

Екуана считают, что каждый человек достаточно рассудителен, чтобы принять какое бы то ни было решение. Желание принять решение является свидетельством способности сделать правильный выбор; маленькие дети не принимают важных решений, в них глубоко заложено стремление к самосохранению, и в делах, в которых они пока не могут разобраться, они полагаются на суждение взрослых. Если ребенку с самого раннего детства предоставляют возможность выбора, то его способность рассуждать развивается необыкновенно хорошо, будь то принятие решений или обращение за помощью к старшим. Осторожность соответствует уровню ответственности, и, следовательно, ошибки сведены к самому минимуму. Принятое таким образом решение не идет против сущности ребенка и ведет к гармонии и удовольствию всех, кого оно касается.

В свои десять лет Тадеха принял необыкновенно ответственное решение: он отказался пойти со своими соплеменниками и остался с тремя совершенно неизвестными иностранцами далеко вверх по течению большой реки. Тадеха знал свои силы, и ему хотелось приключений. А приключений в последующие месяцы хватало. Мальчик справлялся со всеми трудностями, всегда был готов помочь и был неизменно счастлив.

Их нежелание оказывать давление друг на друга, запрет на влияние был постепенно сформирован континуумом и теперь поддерживается их культурой. Они с легкостью применяют силу по отношению к другим животным. Например, тренируя охотничьих собак, они требуют от них полного повиновения, а за любые ошибки бьют их кулаками, палками и камнями, обрезают им уши. Но екуана ни за что не станут неволить другого человека или даже, как мы видели, ребенка.

Исключение лишь подтверждает правило, подобно случаю с манежем. Однажды на моих глазах молодой отец вышел из себя из-за поведения своего годовалого сына. Он закричал, яростно замахал руками и, может быть, даже ударил ребенка. Мальчик издал оглушительный вопль ужаса. Его отец остановился как вкопанный, потрясенный ужасным звуком, которому он был причиной; было понятно, что он пошел против природы. Жан Ледлофф жила по соседству с этой семьей и часто встречалась с ними, но с тех пор больше никогда не видела, чтобы отец терял уважение к достоинству сына.

Вместе с тем родители не позволяют детям делать все, что угодно. Отдавая дань независимости своих сыновей и дочерей и полагая, что те будут вести себя как социальные существа, они задают детям рамки поведения, которые те безоговорочно принимают.

За обедом у семейного очага они ведут себя очень торжественно. Мать молча стелит перед отцом циновки и ставит на них чашки. Дети сидят тут же, молча насыщаясь или передавая еду по кругу без единого слова. Иногда мать что-то тихо и мягко скажет, и ребенок бросится подать ей или отцу воды. Даже полуторогодовалый ребенок делает это быстро, тихо и безошибочно. Мне казалось, что ребенком руководит священный страх и весь этот ритуал был задуман для ублажения эгоистичных взрослых членов семьи, которые представляли собой некую угрозу для всех домашних. Но я ошибалась.

Приглядевшись, Жан Ледлофф поняла, что и взрослые, и дети были совершенно расслаблены, а тишина не только не была зловещей, но и выражала взаимопонимание и уверенность в правильности следования традициям. Таким образом, эта "торжественность" была лишена какого бы то ни было напряжения и была не чем иным, как просто глубоким умиротворением. Отсутствие разговора означало, что все чувствовали себя свободно, а не скованно. Детям обычно было что сказать, и сказать безо всякого стеснения или возбуждения, но чаще всего они так ничего и не говорили. В соответствии с обычаем за обедом екуана царит тишина безмятежности, и если кто-то и произносит что-либо, то это делается в том же духе.

При появлении отца мать и дети замолкают. Также под взглядом отцов и вообще мужчин женщины и дети с гордостью стремятся делать лучше, на что они способны, и жить, оправдывая ожидания мужчин и друг друга. Мальчики с особенной гордостью сравнивают себя с отцами, а девочки любят прислуживать им. Маленькая девочка чувствует себя польщенной, если принесет отцу свежий кусок маниоки и он возьмет его из ее рук. Своим поведением, своим достоинством и мастерством в том, что он делает, отец показывает детям заведенные в обществе обычаи. Если младенец плачет, когда мужчины что-то обсуждают, мать уносит его достаточно далеко, чтобы плача не было слышно. Если малыш опорожился на пол прежде, чем научился ходить в отхожее место, но уже способен понимать, ему строго прикажут выйти из хижины. Ему говорят не пачкать пол, а не то, что он плохой или всегда делает что-то плохое. Он никогда не чувствует, что он плох, а только в крайнем случае, что он любимый ребенок, совершающий нежелательное действие. Ребенок сам хочет прекратить делать то, что не нравится окружающим. Он социален по своей природе.

Если случается какое-то отклонение от правильного поведения ребенка, ни отцы, ни матери этого не спускают. Они вовсе с ними не сюсюкаются. Как в случае с поведением Анчу во время кризиса Видиди, их ожидания остаются на прежнем уровне.

Они не издают жалеющих звуков, когда ребенок ушибется. Они ждут, чтобы он поднялся и догнал их, если это все, что требуется. В случае серьезной болезни или раны они делают все, что в их силах, чтобы помочь ему выздороветь: дают лекарства или прибегают к услугам шамана, иногда денно и ночью поют, обращаясь к злым духам, вошедшим в тело больного, но не выражают ему никакого сострадания. Больной же в меру своих сил старается пережить болезнь и никого не беспокоит без необходимости.

Пока Жан Ледлофф жила с ними, екуана приводили или присылали ей больных детей на излечение. Тогда Жан Ледлофф могла еще более отчетливо наблюдать разницу между детьми континуума и детьми вне континуума. К детям правильно относятся во время "ручного периода", поэтому они уверены, что их любят, и требуют материнской заботы лишь в чрезвычайных случаях, чтобы заглушить поистине нестерпимую боль. Цивилизованные же дети несут на себе постоянное бремя тоски по недополученной любви и получают объятия, поцелуи и нежные слова за малейшие ушибы. Возможно, это не очень помогает заживлению их разодранных коленок, но получаемая ими забота уменьшает общее бремя боли, когда ребенку становится совсем тяжело.

Во время одной из первых экспедиций к екуана в деревне Анчу под названием Вананья к Жан Ледлофф подошел мальчик лет четырех. Он приблизился застенчиво, боясь мне помешать. Их взгляды встретились, они обидительно улыбнулись друг другу, и тогда он показал большой палец руки. На его лице, кроме искренней улыбки, не было ни жалости к себе, ни просьбы, чтобы его пожалели. Верхняя часть его пальца и часть ногтя были проткнуты насквозь, и сдвинутый в сторону кончик пальца держался только на коже и полузапекшейся крови. Когда Жан Ледлофф принялась чистить палец и ставить кончик на свое место, на его огромных, как у лани, глазах навернулись слезы; иногда его крохотная, протяннутая ручонка дрожала, но он не отдергивал ее; в самые тяжелые моменты он всхлипывал, в остальное же время он был расслаблен и лицо его хранило спокойствие. Перевязав палец, Жан Ледлофф показала на него и сказала: "Ту-унах ахкей!" ("Держи сухим!"), и он мелодично повторил: "Ту-унах ахкей!" Еще Жан Ледлофф добавила: "Хвайнама ехта" ("Приходи завтра"), и он ушел. Его поведение полностью противоречило представлениям Жан Ледлофф о поведении детей, об общении с ними в чрезвычайных обстоятельствах, необходимости ласковых слов как части лечения и т. д. Жан Ледлофф с трудом верила увиденному.

После упоминания всех этих инцидентов может возникнуть впечатление, что в племени екуана несчастные случаи совсем не редкость. Это не так. По сравнению с американцами среднего класса несчастные случаи у них происходят удивительно редко. Американских детей защищают всяческими предохраняющими приспособлениями, пожалуй, больше, чем каких бы то ни было детей за всю историю человечества, и, следовательно, меньше всего *ожидают* от них способности самим позаботиться о себе.

Очень кстати здесь привести услышанную мной историю одной семьи. Родители очень беспокоились, что бассейн во дворе дома представлял опасность для их маленького ребенка. Речь шла не о том, что вода в бассейне может внезапно подняться и увлечь за собой малыша, но, скорее, что ребенок может упасть или броситься в бассейн. Они соорудили ограду вокруг бассейна и всегда держали калитку на замке.

Вполне возможно, что с помощью объяснений родителей ребенок, вовсе об этом не задумываясь, очень хорошо усвоил значение забора и запорной калитки. Он настолько хорошо понимал, чего от него ожидают, что, однажды обнаружив калитку открытой, он вошел в нее, упал в бассейн и утонул.

Когда Жан Ледлофф услышала эту историю, которую рассказали с целью продемонстрировать необходимость постоянной защиты детей от свойственной им способности причинять себе вред, Жан Ледлофф не могла не вспомнить о той яме в деревне Вананья, рядом с которой дети играли целыми днями безо всякого присмотра и при этом оставались целы и невредимы. Эти два отдельно взятых случая, конечно же, много не значат, но хорошо отражают различия двух культур. Дети екуана оказываются в огромном количестве потенциально опасных ситуаций. Одна из наиболее впечатляющих опасностей – это повсеместное присутствие острейших мачете и ножей, на которые можно наступить, упасть, и с которыми можно свободно играть. Крохи, еще ничего не знающие о ручках, брали ножи за лезвия и у меня на глазах размахивали ими, сжав их в своих пухлых кулачках. Они не только не ранили свои собственные пальцы и не причиняли себе ни малейшего вреда, но если они были на руках у матери, то умудрялись не задевать и ее.

Точно так же дети, играющие с головешками, спотыкаясь и падая с ними, перелезая через порог хижины высотой тридцать сантиметров, никогда не касались горячим углем ни себя, ни свешивающихся сухих пальмовых листьев, покрывающих крышу, ни своих или чужих волос. Дети, как щенки, играли возле домашнего очага без вмешательства со стороны уважающих их взрослых.

Мальчики, начиная примерно с полутора лет, тренировались в стрельбе из лука острыми стрелами; при этом некоторые энтузиасты носили с собой лук почти всегда, когда были на ногах. Стрельба из лука не была ограничена какими-то отведенными местами; кроме того, не существовало никаких "правил техники безопасности". За два с половиной года, проведенных с екуана, Жан Ледлофф была свидетельницей только одного ранения стрелой, о котором упомянула выше.

Кроме того, ребенка поджидают опасности джунглей, в бескрайних нехоженых просторах которых легко заблудиться и где легко можно поранить при ходьбе босые ноги и голое тело, уже не говоря о более очевидных опасностях вроде змей, скорпионов и ягуаров.

А в реках сильные течения еще более опасны, чем анаконды и крокодилы, и ребенок, заплывший дальше, чем позволяют ему силы и способности, с большой степенью вероятности может разбиться о скалы или многочисленные подводные коряги. Глубина и скорость течения знакомой части реки варьируются день ото дня в зависимости от количества дождя, выпавшего выше по течению, поэтому знание опасностей сегодня может не помочь завтра. Дети, ежедневно купающиеся и играющие в реке, должны точно оценивать свои силы при любых обстоятельствах.

Скорее всего уверенность ребенка в своих силах зависит от возложенной на него ответственности. Способность заботиться о себе у большинства западных детей используется только частично, а большая часть забот взята на себя родителями. С присущим ему неприятием излишеств континуум устраняет ровно столько механизмов самосохранения, сколько взяла на себя другие. В результате снижается эффективность, поскольку никто, кроме самого ребенка, не может постоянно и тщательно быть на страже всех окружающих его обстоятельств. Это еще один пример попытки сделать что-либо лучше, чем сделала природа; еще один пример недоверия к способностям, находящимся на уровне подсознания, и узурпации его функций интеллектом, который не может принять во внимание весь объем соответствующей информации.

Привычка цивилизованного человека вмешиваться туда, где безошибочно работает инстинкт, не только приводит к большому количеству несчастных случаев у детей в цивилизованных странах, но и к возникновению множества других опасностей. Яркий тому пример — пожары, возникающие по недосмотру человека.

Не так давно в одном американском городе Среднего Запада зимой случился очень сильный снегопад, на несколько дней полностью остановивший движение транспорта и, следовательно, парализовавший работу пожарных команд. Зная, что в день вспыхивает около сорока пожаров, начальник пожарной охраны выступил по телевидению и призвал людей проявить осторожность и не допускать возгораний, пока не расчистят дороги. Он сообщил, что гражданам придется справляться с любыми пожарами самим. В результате количество пожаров в день упало в среднем до четырех; после того как улицы были расчищены от снега, число пожаров возросло до обычного уровня.

Совершенно невероятно, чтобы многие из сорока обычных пожаров в день были начаты умышленно, но те, кто по своей небрежности становились причиной возгорания, по всей видимости, знали, что не обязательно быть излишне аккуратными, если пожарная бригада придет незамедлительно. Узнав об изменении в распределении ответственности, они бессознательно действовали осторожнее, и число возгораний упало на 90%.

Точно так же в Токио, крупнейшем городе мира, частота пожаров всегда ниже, чем в большинстве крупных городов. По всей видимости, это вызвано тем, что многие дома построены из дерева и картона и в некоторых кварталах пожар распространился бы с катастрофической скоростью; при этом пожарным машинам было бы чрезвычайно трудно

преодолевать очень тесные и плотно заполненные машинами улицы. Жители города знакомы с этими условиями и ведут себя соответствующим образом.

**Возложение ответственности** – одно из проявлений ожидания, столь сильно влияющего на поведение детей и взрослых. Можно ли было бы говорить о нас как о социальных существах, если бы в нас не было сильной склонности вести себя в соответствии с тем, чего, как нам кажется, от нас ожидают?

Жан Ледлофф пишет, что для любого, кто попытается претворить принцип непрерывности на практике в цивилизованном обществе, пожалуй, самым сложным окажется **довериться способности ребенка позаботиться о собственном самосохранении**. Большинство из нас по крайней мере будут украдкой с опаской поглядывать на детей, рискуя тем, что ребенок поймает этот взгляд и истолкует его как ожидание его неспособности себя уберечь. Эта идея для нас столь непривычна, что оставлять детей на их собственное попечение, исходя из какой-то теории, что им лучше без нашего неусыпного надзора, будет выше сил многих людей. Что же может дать нам веру, необходимую для того, чтобы позволить ребенку играть с острым ножом, веру, которую екуана приобретали через опыт на протяжении многих тысяч лет? Это был не опыт игр детей с ножом (металл появился у екуана совсем недавно), но знакомство со способностью детей необыкновенно тонко чувствовать мельчайшие аспекты окружающей среды и безопасно вести себя среди них.

Нам, заключает Жан Ледлофф, необходимо вернуться к знаниям, одинаковым для екуана и наших собственных предков, *при помощи интеллекта*. У нас просто нет другого выхода. Это будет похоже на то, чтобы заставить себя пойти в церковь и вымаливать у Бога веру в Него; каждому придется приложить все старания к тому, чтобы вести себя так, будто мы изначально верили.

Интересно заметить, что среди екуана языковое общение между взрослыми и детьми сводится к самым простым фразам типа: "Жди здесь" или "Подай мне это". Система языкового общения стратифицирована: дети примерно одного возраста в полной мере вербально общаются друг с другом, по мере разницы в возрасте вербальное общение уменьшается. Жизнь и интересы мальчиков и девочек настолько отличны, что они почти не разговаривают друг с другом, и даже взрослые довольно редко подолгу разговаривают с представителями противоположного пола.

Когда взрослые разговаривают, дети, как правило, слушают и не общаются между собой. Я никогда не слышала, чтобы лицу любого возраста приходилось разговаривать с не подобающих его возрасту позиций (то есть взрослому в разговоре с ребенком сюсюкать, а ребенку — употреблять еще недоступные для него понятия), как это происходит при общении детей и взрослых в нашем обществе. Взрослые екуана говорят все, что им нужно сказать, в присутствии детей, которые слушают, воспринимают и обрабатывают информацию сообразно своим способностям. Когда ребенку приходит время вступить во взрослую жизнь, он уже постепенно, в своем собственном темпе, научился понимать взрослый язык, обороты речи и точки зрения, и ему не приходится отбрасывать формы речи и точки зрения, привитые старшими в его детстве.

Дети каждой возрастной группы осваивают понятия, соответствующие их уровню развития, следуя по пятам старших детей до тех пор, пока сами не достигают полного понимания всех оборотов речи и не обретают способность понимать взрослых и все содержание речи, которую они слышали с младенчества.

В нашей системе мы пытаемся догадаться, что и в каком количестве ребенок может усвоить. В результате возникают противоречия, непонимание, разочарование, злость и вообще потеря гармонии. Ужасный обычай учить детей, что "добро" всегда будет вознаграждено, а "зло" — наказано, что обещания всегда выполняются, что взрослые никогда не лгут и т. д., не только приводит к необходимости "спускать детей с небес на землю" как "витающих в облаках" и "незрелых", если вдруг они все еще верят в детсадовские сказки, но и создает у них чувство разочарования в их воспитании и в культуре, которой, как они *верили*, им предстояло следовать. В результате возникает замешательство по поводу того, как себя вести, так как принципы поведения вдруг разрушаются, что заставляет их крайне подозрительно относиться ко всему, что продолжает говорить их культура.

Опять же речь идет о попытке интеллекта "решить", что ребенок может понять, в то время как следование континууму просто позволяет ребенку усваивать то, что он может, из полной языковой среды, которая не деформируется и не подвергается цензуре. Разум ребенка невозможно травмировать понятиями, которые он пока не может усвоить, если только этому разуму позволяют оставлять без внимания то, что он не может переварить. Но если взрослые во что бы то ни стало пытаются заставить ребенка что-либо понять, то возникает конфликт между уровнем познавательных способностей ребенка и тем, чего, как он чувствует, от него ожидают. Если же детям позволяют беспрепятственно слушать и понимать то, что они могут понять на своем уровне развития, исчезают всякие указания на то, какую информацию, по мнению взрослых, ребенок должен усвоить, что и предотвращает этот разрушающий конфликт.

Девочки екуана проводят большую часть детства с другими девочками и женщинами, с самого начала участвуя в их работе по дому и в огороде; мальчики же проводят большую часть времени вместе; их отцы позволяют им ходить с ними только в подходящих случаях. Между тем маленькие мальчики выпускают тысячи стрел в кузнечиков и позднее в маленьких птиц, в то время как на охоте мужчины могут стрелять только один-два раза за день, что было бы недостаточно для развития навыков мальчиков, за исключением навыков выслеживания и подачи дичи.

И мальчики, и девочки ходят плавать почти каждый день. Также очень рано они становятся экспертами в гребле и порой проводят тяжелые каноз через опасные течения и пороги совсем одни, без взрослых, с командой из детей не более шести-семи лет. Мальчики и девочки часто вместе гребут в каноз. **Нет никакого запрета на общение между полами, могут лишь различаться их интересы и соответственно участие в тех или иных занятиях.**

В то же время любой ребенок екуана, которому не нужна моральная поддержка взрослых, способен самостоятельно выполнять много разных дел. Рыбу часто ловят в одиночку представители любого пола, дети или взрослые. Плетение корзин, изготовление и починка оружия – дело мужчин и мальчиков, которые работают в одиночестве. Забивание кусочков металла в терки для маниоки, плетение браслетов или гамаков и приготовление пищи выполняются женщинами и девочками очень часто в одиночестве или только с младенцем в качестве компании.

Но екуана никогда не позволяют себе страдать от скуки или одиночества. Они проводят очень много времени среди своих соплеменников. Мужчины часто вместе охотятся, ловят рыбу определенными способами, делают каноз на определенном этапе работы и строят хижины. Они вместе отправляются в торговые путешествия или рубят и жгут деревья, расчищая место для огородов. Женщины и девочки вместе ходят на огород и за водой, готовят маниоку и т. д. Мальчики обычно группами тренируются в стрельбе из лука и дротиками, играют, плавают, ловят рыбу, исследуют окрестности или собирают съедобные растения и плоды. Мужчины, женщины, девочки, мальчики или семьи, занимаясь общими делами, много разговаривают в приподнятом настроении и с юмором. Смеются необычайно часто; молодые люди часто дружно смеются в конце хорошей истории, новости или шутки. Такая праздничная атмосфера является повседневной нормой. И в самом деле, их праздники не могут привести к значительному повышению и так высокого обычного уровня радости и довольства.

Дети екуана в отличие от любых других знакомых мне детей не дерутся и не ругаются между собой. Это, пожалуй, самое разительное различие. Не существует соперничества, а лидерство возникает по инициативе желающих подчиниться. За все годы, проведенные с ними, я никогда не видела ссор между детьми, не говоря уже о драках. Единственные злые слова, которые слышала Жан Ледлофф, были очень редкие взрывы раздражения взрослого нежелательным поведением ребенка.

Взрослые кричали ребенку несколько слов, объяснявших причину их раздражения. Дети стояли с озабоченным видом или бросались исправлять ошибку; никто больше не ворчал, когда все было улажено ребенком или взрослым.

**И хотя Жан Ледлофф видела множество вечеринок, на которых все екуана – мужчины, женщины и дети – бывали пьяны, она ни разу не видела даже попыток поссориться.** Таким образом, индейцы действительно такие, какими выглядят, – в счастливой гармонии друг с другом и с самими собой.

Внимательный наблюдатель заметит у людей цивилизации сходные болезни, связанные с отходом от континуума. **Ненависть к себе, неуверенность – обычные явления в нашем обществе.** Единственное отличие – степень их запущенности, что зависит от того, когда и насколько недостаток различного опыта повлиял на наши врожденные качества. По мере взросления человека поиск опыта "ручного периода" принимает различные причудливые формы. **Потеря жизненно важного ощущения благополучия и правильности, которое как раз и приобретается во время "ручного периода", ведет к бессмысленным поискам подходящей ему замены. Ощущение счастья уже перестает быть нормальным состоянием человека и вместо этого становится его целью.** Целью, которую человек пытается достичь, предпринимая всевозможные усилия, приносящие краткий, но иногда и более продолжительный результат.

Теперь, когда мы имеем перед собой пример образа жизни индейцев екуана, на первый взгляд совершенно бессмысленные действия, совершаемые человеком цивилизации, приобретают смысл и значение.

**Самым распространенным проявлением недостатка "ручного" опыта стало, пожалуй, глубокое чувство тревоги и неудобства здесь и сейчас. Человек чувствует смутное беспокойство, словно что-то важное, но неуловимое, упущено и навсегда утеряно.** Жажда обретения этого чего-то часто выражается в том, что человек связывает свое благополучие с достижением какого-либо события или обладанием предметом в обозримом будущем; другими словами: "Я буду доволен, если бы только..." Далее следует желаемое событие или предмет, типа: новый костюм, новый автомобиль, продвижение по службе или повышение зарплаты, другая работа, возможность съездить куда-нибудь в отпуск или переехать в желаемое место насовсем, муж, жена или ребенок (если их еще нет) для приложения своих нежных чувств.

Когда желаемое достигнуто, это обозримое будущее, столь же недостижимое, как в свое время мать, вскоре заполняется очередным "если бы только". Погоня за отдаленным желаемым становится новым этапом в достижении утерянного благополучия — благополучия здесь и сейчас.

Жизненная энергия человека поддерживается надеждой достижения ряда целей в будущем. Высота планки желаемых целей зависит от того, насколько мать обделила человека в младенческом возрасте впечатлениями "ручного периода".

Но если человек не сможет поставить свою планку достаточно высоко, то это чревато трагедией. Конечно, такое случается нечасто, так как люди обычно легко создают себе недостижимые цели. Но иногда все поставленные цели достигаются необычайно легко и быстро, и здесь даже воображение оказывается бессильным.

**Не так давно известная белокурая кинозвезда (Жан Ледлофф имеет в виду Мэрилин Монро) стала жертвой несоответствия между настоящей потребностью в надежде на лучшее и тем немногим, на что ей еще можно было надеяться. Она была одной из самых удачливых актрис в мире, самой обожаемой и желанной женщиной для многих людей. Ее мужьями были мужчины, выделявшиеся физической красотой и умственными способностями. По меркам ее воображения она получила все, что могла. В бесплодной погоне за утерянным ощущением своей правильности она искала в мире то, что было бы желанным, но в то же время оставалось недостижимым. Но ей это не удалось, и в результате она совершила самоубийство.**

Не одна девушка или женщина, чьи мечты были сходны с целями кинозвезды, недоумевали: "Как она могла, ведь, казалось, весь мир у ее ног?" **Но после этого самоубийства идеалы Американской Мечты (достигнуть счастья через богатство и успех) остались непоколебимы, ведь в душе каждая женщина была уверена, что если бы только... если бы только она была на месте Мэрилин и была бы осыпана всеми мыслимыми благами жизни, она, которая уже чувствует, что счастье не за горами, она уж непременно была бы счастлива.**

Это не единственный пример самоубийства с подобными мотивами, но гораздо более типично отчаянное поведение преуспевающих в жизни людей, чей инстинкт самосохранения мешает перейти черту смерти. Их жизнь – пьянство, наркомания, разводы и тоска. Как ни странно, большинство баснословных богачей стремятся стать еще богаче, люди, стоящие у власти, мечтают быть более всемогущими, таким образом их томление и страстное стремление обретает форму и направление. Но те немногие, кто достиг всего или почти всего, вынуждены жить с неутолимой тоской и жаждой. Они не могут понять их истоки: желание младенца постоянно находиться на руках у матери. Любые желания и порывы теряют для них смысл, хотя еще недавно они искренне верили, что все дело в деньгах, славе или успехе.

Брак в цивилизованном обществе превратился в брачный контракт, где одно из условий гласит: "...я буду тебе матерью, если и ты станешь мне матерью". Постоянная детская потребность обоих партнеров в материнском внимании звучит во фразе: **"Я люблю тебя, я хочу тебя, я не могу без тебя"**. Первые два заявления вполне нормальны для зрелого человека, но привычное **"я без тебя не могу"**, хоть и принимается в нашем обществе и даже носит романтический оттенок, подразумевает потребность побыть ребенком, окруженным материнской заботой и теплом. Это находит самые разные проявления: от детского лепета между партнерами ("Ты любишь своего зайчика?") до молчаливого соглашения не обращать внимания (ну разве что только поверхностно) на других. Зачастую здесь преобладает желание быть центром внимания (то есть преобразованная потребность того внимания, которое необходимо младенцу, но никак не подростку или взрослому), и партнеры могут достаточно легко договориться по очереди играть роль матери.

Любовные ухаживания – это предварительный тест того, насколько младенческие ожидания партнеров будут удовлетворены. Для людей с "высокими запросами", тех, кто в своем младенчестве был настолько обделен вниманием и впечатлениями, что уже не может принять другого со своими нуждами и потребностями, для таких поиск постоянного партнера — это бесконечный и безрезультатный процесс. Их предали еще в раннем детстве, оставив утонуть в море глубокой и отчаянной тоски по чему-то невыразимому. **Страх очередного предательства настолько велик, что когда такой человек находит потенциального партнера, то бежит в ужасе, дабы не подвергать испытанию партнера и лишней раз не напоминать себе, что он не любим безоговорочно, просто так, как того требует его внутренний ребенок.**

Множество мужчин и женщин стали жертвами такого поведения при ухаживании, выражающегося в безотчетном и беспричинном страхе перед будущим семейным счастьем. Даже если страх поиска подходящего партнера наконец преодолен, уже под венцом, когда приходит время сказать "да", невесты все плачут от беспокойства и тревоги. Но многие так и продолжают менять партнеров, не уживаясь с "обыкновенными" мужчинами или женщинами и стремясь найти "идеальные" отношения с человеком более важным, чем они сами.

**Постоянная потребность в недополученном опыте "ручного периода" делает наше поведение совсем уж причудливым. Иначе чем объяснить наши пристрастия к "американским горкам", аттракционам с "мертвой петлей" и колесу обозрения, как не недостатком опыта, где мы находились бы в полной безопасности, при этом постоянно меняя свою позу, тогда как вокруг нас то и дело возникали непредвиденные угрозы.** Представим себе какое-нибудь животное, которое бы вдруг пожелало, чтобы его хорошенько потрясли и напугали, а затем выложило за это свои деньги. Поведение животного можно разгадать, если найти потребность, которую такие действия могли бы удовлетворить. Миллионы лет малыши на уютных руках матери наблюдали за опасностями окружающего мира, между тем как их матери перебирались вброд через реки,

бродили среди лесов, саванн и где бы там ни было. Что же осталось современным малышам? Безмолвие и неподвижность кроваток или однообразное и щедро смягченное подушками покачивание коляски; плюс иногда удается попрыгать у взрослого на коленках, а если совсем повезет, то отец, который еще способен слышать голос своего континуума, подбросит малыша в воздух.

Секрет привлекательности аттракционов в их ремне безопасности, которым пристегиваешься, садясь на сиденье в маленьком вагончике, а затем беззаботно взлетаешь по крутым горкам и несешься вниз по отвесным склонам. На аттракционе человек получает удовольствие в тех обстоятельствах, которые в реальной жизни вызвали бы у него панический страх. В "Пещере страха" привидения и скелеты выскакивают из темноты, стараясь нас напугать, однако это вызывает лишь смех и радость. Неудивительно, ведь мы в безопасности. Только за это ощущение мы готовы выкладывать свои деньги на билеты.

То же самое относится и к фильмам ужасов. Мы наблюдаем события сидя в удобном кресле кинотеатра и совершенно уверены, что после фильма уйдем невредимыми. Если бы публика знала, что в кинотеатр в любой момент может нагрянуть настоящая горилла, динозавр или вампир, то спрос на билеты был бы существенно меньше.

**Ребенок на руках у матери получает опыт, который готовит его к дальнейшему развитию, позволяющему полагаться на собственные силы. Ежедневное наблюдение и пассивное участие ребенка, находящегося на руках у занятой делом матери, в пугающих, опасных и интенсивных событиях с действиями являются фундаментом будущей уверенности в себе. Также это важное условие развития ощущения самости.**

Катание на игрушечной или настоящей лошади, самота на автомобиле, настоящем или детском, или на чем-либо еще, что способно везти человека, восполняет недостаток в этом опыте. Человек может легко пристраститься к катанию, ведь как только он почувствовал удовольствие от того, что его везут, будь то лошадь или автомашина, необходимость передвигаться на своих двоих вызывает у него разочарование и тоску; но о человеческих пристрастиях разговор пойдет позже.

Профессор С. Генри Кемп, председатель отделения педиатрии Колорадского медицинского центра, изучая 1000 различных семей, обнаружил, что 20% женщин имели трудности в исполнении своих материнских обязанностей. Он утверждает, что многие мамы не очень-то любят своих малышей<sup>410</sup>. Однако он не совсем верно интерпретировал результаты исследования: по его мнению, если так много мам не могут любить своих детей, значит, и материнская любовь как заложенный природой инстинкт, должно быть, просто "миф". Основным итогом его исследования стало следующее утверждение: ошибочно ожидать от каждой матери поведения мадонны, всепрощающей, дающей все необходимое и защищающей своего младенца. А то, что Мастера Древности утверждали, что женщина должна вести себя именно так, по его мнению, лишь их заблуждение и запудривание мозгов публике. Тем не менее результаты его исследования говорят сами за себя. "Все факты указывают на то, что избиваемый в семье ребенок становится в свою очередь родителем, избивающим собственных детей". Среди обстоятельств, вызвавших в родителях такую жестокость, он отметил, что каким-то образом эти люди, будучи детьми, были совершенно лишены материнского внимания и заботы, а также им не попадалось подходящего учителя, друга, любовника, мужа или жены, которые могли бы в какой-то степени заменить мать.

**С. Генри Кемп утверждает, что родитель, лишенный материнского внимания в детстве, не способен любить и заботиться о своем ребенке; напротив, он ждет, что это ребенок должен любить его; он ожидает от ребенка гораздо больше того, на что он способен, а плач малыша воспринимается таким родителем как отторжение. Профессор приводит слова вроде неглупой и образованной матери: "Он плакал, значит, не любил меня, поэтому я его и била".**

Трагедия множества женщин в заблуждении, что их потребность в любви должна быть наконец удовлетворена ребенком, который и сам так жаждет любви и внимания. Это немаловажный фактор в страданиях, испытываемых ребенком. Его не только лишают львиной доли необходимой любви и внимания, но и заставляют бороться за них с более взрослым и сильным человеком. Что может быть более ужасным, чем ребенок, своим плачем молящий мать о любви и заботе, и мать, бьющая свое дитя, потому что оно якобы не любит и не обращает на нее внимания в ответ на ее страдания.

В этой игре, утверждает Жан Ледлофф, нет победителей; здесь нет плохих и хороших, а есть лишь сплошь жертвы других жертв.

**Обожженный ребенок – более завуалированное выражение обделенности в его родителях. Обычно случаи ожогов у детей относят к разряду несчастных случаев, однако Хелен Л. Мартин, исследователь из ожогового центра Лондонской детской больницы, утверждает обратное. На протяжении семи месяцев она изучила более пятидесяти случаев ожогов и обнаружила, что большинство из них стали результатом "эмоциональных проблем". За исключением пяти случаев, по ее мнению, все остальные произошли из-за конфликтных ситуаций в семье: либо из-за напряжения у матери, либо из-за трений между ребенком и другим членом семьи, либо из-за вражды между взрослыми. Поразительно, но только два случая ожогов имели место, когда ребенок оставался один.**

В отличие от тех, что бьют детей, родители, ставшие причиной ожогов у собственных чад, открыто не осуществляют своего желания причинить ребенку боль. В таких родителях пришли во внутренний конфликт их детский гнев и огорчение и родительское стремление к защите и обереганию ребенка. Мать подсознательно использует оружие внутреннего ожидания, что ребенок может обжечься, и, возможно, помогает ему осуществить это ожидание тем, что оставляет кастрюлю с кипящим супом в легкодоступном для ребенка месте. Когда все произошло, несчастная мать может сохранить благонамеренное лицо и в то же время обвинять себя в случившемся, таким образом примиряя внутреннего разъяренного родителя и съедаемого ненавистью и жаждой разрушения ребенка, который также живет в ней.

К тому же около половины женщин в то время, когда произошел несчастный случай, также ощущали недостаток "материнского" внимания и со стороны мужей, отношение к которым женщины описывали как "отчужденное, равнодушное, враждебное". В контрольной группе семей (где несчастные случаи не имели места) одного возраста и со сходной историей жизни Хелен Мартин обнаружила лишь трех женщин, которые имели похожие ощущения по отношению к своим мужьям.

**Патологическую тягу к совершению преступлений можно объяснить нежеланием играть по правилам взрослых и трудиться наравне с другими людьми. Заядлый вор, возможно, не способен вынести то, что ему приходится работать за необходимые и желаемые предметы, тогда как ему хочется получить их просто так, задаром, как от матери. Его мало волнует, что ему приходится рисковать чересчур многим, чтобы получить что-либо "бесплатно"; для него важно, что в конечном итоге он заполучит от Матери Вселенной желаемое, ничего не отдавая взамен.**

Потребность в наказании, или, как может казаться вору, потребность во внимании к своей персоне, нередко один из аспектов инфантильных взаимоотношений с обществом, у которого вор крадет ценные в нем вещи, знаки любви. Эти явления далеко не в новинку для исследователей поведения в цивилизованных обществах, но если рассматривать такие явления с точки зрения искаженного континуума, то они могут приобрести новое значение.

Физическое заболевание, которое можно трактовать как попытку организма обрести равновесие после или во время агрессивного на него нападения, имеет соответственно несколько функций. Одна из них, как было описано ранее, это "нейтрализующее" действие, сравнимое с тем эффектом, которое имеет наказание для облегчения невыносимого чувства вины.

В моменты особой потребности в эмоциональной поддержке континуум может вызвать у нас физическое заболевание, подразумевающее, что другие возьмут на себя уход за больным, уход и заботу, которую трудно получить здоровому взрослому.

<sup>410</sup> Kempe C. H. and Heifer R. (eds.). *Helping the Battered Child and His Family*, Oxford and New York, 1972.

Этот уход могут осуществлять как члены семьи, друзья, так и больница. Больница хоть и кажется чем-то безликим, на самом деле ставит пациента в положение ребенка. Она может быть недоукомплектована персоналом или лечить по старинке, однако больница берет на себя ответственность за кормление, а также принимает за него все решения, что так похоже на отношение к нему в свое время равнодушной матери. Возможно, в больнице пациент не получит всего необходимого, но это самый легкодоступный из возможных вариантов.

В Лоебском центре по уходу и реабилитации при Монтефьерской больнице, расположенной в Нью-Йорке, было сделано несколько открытий, вполне объяснимых с точки зрения континуума. В 1966 году центр заявил, что ему удалось снизить процент повторного приема на лечение на 80%, применяя метод "полного принятия" и поощряя пациентов рассказывать о своих проблемах. Директор и соучредитель центра медсестра Лидия Холл утверждала, что медицинский уход в центре был максимально приближен к уходу матери за новорожденным ребенком. **"Мы незамедлительно удовлетворяем потребности и требования пациентов, какими бы пустячными они нам ни казались"**, – говорила она.

В словах помощника директора центра Женроз Альфано явно прослеживается утверждение, что под воздействием стресса человек отбрасывается на младенческий эмоциональный уровень: **"Многие люди заболевают лишь из-за того, что не могут справиться с жизненными ситуациями. Но когда они учатся выпутываться из своих проблем самостоятельно, им уже болеть незачем"**.

Конечно, перед тем как заболеть, большинство пациентов тем или иным способом пытались самостоятельно справиться со своими трудностями, но когда становилось ясно, что это уже для них слишком, им требовалась поддержка со стороны. Используя метод "материнской заботы", центр обнаружил, что пациенты идут на поправку гораздо быстрее. По данным Лидии Холл, переломы бедренной кости (часто встречающаяся травма) заживают в два раза быстрее, чем у пациентов в удовлетворительном состоянии, которых лечат обычным способом. Обычно после инфаркта пациенты вылеживают в постели три недели, но, по словам кардиолога Иры Рубин, пациенты центра успешно встают на ноги уже после второй недели.

"Если взять находящегося в социальной изоляции престарелого человека и окружить его неравнодушными людьми, кому бы он мог излить душу и рассказать о семейных неурядицах, то в результате этот человек гораздо быстрее возвращает свой мышечный тонус", — говорит Ира Рубин.

В центре было проведено исследование, для этого наугад выбрали 250 пациентов, из них за период в 12 месяцев лишь 3,6% были повторно приняты на лечение; если сравнивать с пациентами, получающими медицинский уход на дому, то повторно лечившихся стало уже 18%. Эти данные служат свидетельством того, что уход, сходный с материнским, лучше восполняет эмоциональные бреши, которые, собственно, и привели человека в больницу. Удовлетворение недостатка в положительных эмоциях устраняет потребность быть зависимым и придает силы для возвращения к своему нормальному ритму жизни.

Если провести исследование, то наверняка выяснится, что самым непосредственным проявлением обделенности в опыте "ручного периода" является зависимость от наркотиков, таких как героин. **Только исследование может установить точную связь между обделенностью и тягой к алкоголю, табаку, азартным играм, успокоительным и снотворным таблеткам или же к обгрызанию ногтей.** Когда же такие связи будут установлены научным путем, многие из них можно объяснить с позиции континуума.

Психиатры, долгое время изучающие жизнь наркоманов, говорят, что у большинства из них наблюдается **обостренный нарциссизм и что их увлечение героином – это внешнее проявление более глубоко сидящей озабоченности собственной персоной.** Их детские желания также принимают и иные формы. Наркоманы демонстрируют присущие взрослому человеку невероятную хитрость и выдержку при добыче героина, но как только наркотик у них в руках, этих их качеств как не бывало. Они очень неосмотрительны и уязвимы для полиции — их притоны у всех на виду, они неоправданно рискуют своей жизнью и свободой, но неизменно списывают свой арест на то, что их кто-то заложил, или на другие обстоятельства.

**Замечено, что основной эмоциональной чертой наркомана является огромное нежелание брать на себя ответственность за свою жизнь.** По рассказам одного психиатра, когда его пациентка-наркоманка увидела другого пациента, подключенного к аппарату искусственного дыхания, она пришла в негодование и потребовала себе такой же аппарат.

Жан Ледлофф утверждает: то, что мы называем "нравственностью", есть чувство континуума в различных его проявлениях. Мы все хотим, чтобы устройство общества отвечало потребностям человека-животного, при этом не слишком ограничивая нашу свободу и оставляя за нами право выбора поведения в пределах, гарантирующих благополучное существование. Эти люди, принадлежащие к "прогрессивному" обществу, далеко ушедшему от континуума, пытались найти путь к устойчивому счастливому состоянию человека, к состоянию, достигаемому обществами континуума путем долгой социальной эволюции.

**Существуют два основных фактора, формирующих наше ощущение дискомфорта и неадекватности. Один из них – это чувство континуума, которое действует как мерило, определяющее соответствие (или несоответствие) происходящего ожиданиям индивида; другой – еще более древний, лежащий в глубине подсознания.**

**В любой мифологии есть положение, что когда-то люди были безмятежны и спокойны, затем утратили это чувство, но когда-нибудь могут обрести его вновь.**

Тот факт, что все человечество утратило беззаботность и спокойствие, нельзя списывать лишь на потерю человеком своего места в континууме в раннем детстве и недостатком соответствующего обращения и окружения. Даже у расслабленных и веселых екуана, получивших сполна ожидаемый опыт, существуют мифы о грехопадении человека и утверждение, что с тех пор люди так и живут вне состояния благодати. Но их мифология все же оставляет человеку надежду вернуть потерянный рай при помощи ритуалов, традиций и жизни после смерти. Описание подробностей обретениярая выходит за рамки темы этой книги. Здесь важно отметить общую для мифологических систем различных культур структуру. Похоже, просто родиться человеком уже достаточно, чтобы у него присутствовали внутренние желания и стремления, для толкования которых и необходимы мифологические объяснения и обещания.

Те, кто регулярно занимается медитацией, отмечают очевидное повышение уровня безмятежности, иногда называемой духовностью, которая благотворно влияет на другие стороны их жизни, даже те, в которых человек не делает усилий сдержать поток мыслей. Как и в случае с людьми цивилизации, обделенными опытом "ручного периода", занимающиеся медитацией пытаются восполнить недостаток опыта путем воспроизведения в себе недополученных ощущений ребенка на руках у матери, ощущений, которых также возможно достичь, принимая наркотики. Наиболее обделенные люди западных культур потратят немало времени, чтобы выбрать медитацию для достижения состояния "правильности" годовалого ребенка, живущего по законам континуума. Этим людям понадобится несравнимо больше времени для восстановления своей безмятежности, чем представителям других культур, где дети гораздо дольше находятся на руках у матерей.

**Представители азиатских культур в основном меньше страдают от недостатка правильного младенческого опыта, чем европейцы, и обладают значительно большим внутренним спокойствием.** Если они последуют одной из своих школ духовного развития, будь то дзен, йога, медитация или что-то еще, то намного быстрее начнут добиваться успехов в восстановлении полного душевного спокойствия, потерянного из-за утраты человеком своей животной невинности. Наиболее насыщенные детские потребности должны быть удовлетворены в первую очередь, но время и упорство действительно позволяют им достигать все более мирных состояний, вплоть до простого, невозмутимого состояния, которое делает их невосприимчивыми к заботам, продолжающим волновать остальных людей. Мудрецы, святые, или гуру, — это мужчины и женщины, освободившиеся от

власти своего мыслительного процесса; они не наделяют окружающие их предметы и события относительной важностью, которой наделяем их мы.

Многие индейцы санема, даже больше, чем соседние екуана, были активно вовлечены в культивирование большего спокойствия, или духовности. Их метод включает использование время от времени галлюциногенов, но в основном заключается в пении. Пение начинается с повторения одной короткой музыкальной фразы из трех-четырех слогов и продолжается безо всякого напряжения, как мантра, до тех пор, пока не начинает изменяться и усложняться (добавляются новые ноты и слоги) безо всякого сознательного усилия со стороны певца. Опытные певцы, как и люди, продвинувшиеся в медитации, каждый раз быстро находят путь к расслаблению, и переход от мышления к созерцанию происходит легко. Новички же должны быть настороже, чтобы не прилагать усилия и не допускать вмешательства интеллекта, и возвращаются к исходной фразе каждый раз, когда ум вносит какую-то мысль, нарушающую полностью свободные изменения в пении.

Так как санема, подобно екуана, не обделены ожидаемым ими обращением в младенчестве, они изначально уже стоят значительно дальше нас на пути к спокойствию. Обладая зрелой личностью, крепко укоренившейся в чувстве собственной правоты, санема, часто достигающий продолжительного состояния безмерного блаженства младенца, может развить свободу от остаточных действий интеллекта намного быстрее и эффективнее, чем мы.

Доля индейцев санема, достигнувших поистине удивительных состояний радости и гармонии с миром, просто поразительно больше нас на пути к спокойствию. Обладая зрелой личностью, крепко укоренившейся в чувстве собственной правоты, санема, часто достигающий продолжительного состояния безмерного блаженства младенца, может развить свободу от остаточных действий интеллекта намного быстрее и эффективнее, чем мы.

Жан Ледлофф быстро научилась достаточно точно определять, кто из группы санема был шаманом, по особому выражению их лиц. Именно такие просветленные люди обычно становятся шаманами.

Связь между безмятежным состоянием продвинутого певца и силами, которыми он может обладать как шаман, сложна и таинственна. То небольшое, что я об этом знаю, не имеет отношения к нашему вопросу. Имеет отношение степень благополучия, которой они достигают, и почему они ее достигают.

В цивилизованных обществах, в зависимости от степени отклонения от континуума, различия между людьми – во многом проявления всевозможных искажений личности, вызванных разного рода лишениями детского опыта, которые они испытали. Таким образом, различия между людьми часто носят антисоциальный характер, и общество становится склонным бояться их, а заодно и всех других проявлений отличия отдельных членов общества от принятых стандартов. В целом чем дальше культура ушла от континуума, тем больше будет давление на индивида, с тем чтобы заставить его во внешних проявлениях быть "как все" в обществе и в семье.

Однажды Жан Ледлофф с удивлением наблюдала, как одному екуана взбрело в голову вскарабкаться на вершину холма, у подножия которого находилась его деревня, и там битый час долбить в барабан и орать изо всех сил, пока он не удовлетворил эту свою потребность. Он чувствовал, что действует по личным мотивам, и сделал это безо всяких видимых опасений того, что о нем могут подумать соседи, хотя его поведение было необычным. Как пишет Жан Ледлофф, этот случай просто ее напавал, так как она всегда придерживалась неписаного правила цивилизованного общества, в соответствии с которым "нормальные" люди подавляют в себе свои странные или "безумные" импульсы, с тем чтобы не вызывать к себе страх или недоверие.

Естественным следствием этого правила в нашей культуре является то, что самые известные и уважаемые члены нашего общества – кинозвезды, звезды эстрады, люди типа Уинстона Черчилля, Альберта Эйнштейна или Ганди — имеют привилегию одеваться и вести себя нетрадиционно, вызывающе и экстравагантно. Вряд ли они могли позволить себе такое поведение до того, как стали популярными, а значит, вне подозрения. Даже серьезные отклонения от нормы американской актрисы Джуди Гарланд шокировали публику гораздо меньше, чем если бы такими отклонениями страдал сосед по лестничной площадке. Она была признанной миллионами знаменитостью, поэтому можно было без страха принимать все, что она делает. Человеку не приходилось рассуждать и как-то расценивать ее поведение. Он просто принимал его, так же как и миллионы других людей.

Интересно отметить, что в дни гуляний, когда все ходят немного навеселе, и на вечеринках, где все также пьют, а мужчины напиваются очень сильно, нет и следа агрессивности. Екуана не чувствуют никакой потребности осуждать друг друга и легко принимают индивидуальные различия. Это, возможно, также является следствием полноценности их личностей. В нашем же обществе чем более разочарованы и отчуждены люди, тем больше они испытывают потребность судить других и разделять их на адекватных или нет, будь то в отношении отдельного человека или в отношении групп людей, при религиозных, политических, национальных, расовых, межполовых и даже межвозрастных конфликтах.

Ненависть к себе, возникающая из недополученного в младенчестве чувства собственной правильности, является основой для необъяснимой ненависти к окружающим.

Когда ребенок находится в постоянном физическом контакте с матерью, его энергетическое поле сливается с ее полем, и во время работы она снимает избыток энергии обоих полей. Ребенок остается расслабленным; в нем не накапливается напряжение, ибо избыток энергии перетекает к матери. Поведение детей екуана на руках у взрослых совсем не похоже на поведение наших детей, которые большую часть времени проводят вне контакта с другими людьми. Дети екуана податливы и легки в обращении; их можно нести в любом удобном положении. Наши же младенцы, напротив, яростно бьют ногами, машут руками и выгибают спины. Они извиваются и дергаются изо всех сил в кроватках и колясках, и когда пытаешься взять ребенка на руки, удержать его становится довольно трудно. Дети пытаются избавиться от напряжения, накопившегося из-за того, что они получают больше энергии, чем могут легко удержать в себе и использовать. Часто дети возбуждаются от чьего-либо внимания и выражают свое удовольствие оглушительным криком и резкими движениями тела. Такая сильная мышечная реакция позволяет ребенку потратить часть скопившейся энергии.

Пассивный ребенок, уютно чувствующий себя в континууме и довольный реализацией своих ожиданий постоянного физического контакта, почти не участвует в разрядке энергии, предоставляя это держащему его взрослому или ребенку. Но такое положение вещей радикально меняется, как только закончился "ручной период" и ребенок начал ползать. Энергетический обмен теперь происходит за счет действий самого ребенка, по крайней мере в дневное время, проводимое без матери. Он становится необыкновенно активным. Малыш довольно быстро осваивает ползание и начинает перемещаться с большой скоростью, а затем — когда научится бегать на четвереньках — еще быстрее. Если ему не создают препятствий, он постоянно энергично ползает по всему имеющемуся пространству, расходуя избыток своей энергии и исследуя мир, в котором ему предстоит жить.

Когда ребенок начинает ходить, бегать и играть, он движется в темпе, кажущемся взрослому просто сумасшедшим. Взрослый, пытаясь угнаться за ним, вскоре выдыхается. Ровесники и дети постарше – более подходящая компания для ребенка. Он стремится им подражать, и это ему удается все лучше и лучше. Никто, кроме него самого, не сдерживает эту бешеную деятельность. Устав, малыш идет отдохнуть к матери, а ребенок постарше – к себе в гамак.

Но ребенок не может разрядить достаточное количество энергии, чтобы чувствовать себя комфортно, если по какой-то причине, как это часто бывает в цивилизованном обществе, свобода его действий ограничена либо недостаточным временем, проводимым на улице, либо недостатком места в доме, либо заключением в манеже, ходунках, кроватке или на стуле.

В раннем детстве для сброса избытка энергии ребенок машет и бьет руками и ногами и напрягает тело. Но со временем он, возможно, обнаружит, что большая часть лишней энергии скапливается в его гениталиях, и, возбуждая их еще больше, он может направлять в них излишки энергии своего тела. При этом давление в гениталиях возрастает настолько, что в какой-то момент происходит сброс энергии. Таким образом мастурбация становится способом выпуска избытка энергии, не использованной ребенком в повседневной деятельности.

У взрослых избыток энергии таким же образом аккумулируется во время сексуальных игр и разряжается оргазмом. Половой акт выполняет две обособленные функции: одна – это размножение, а другая – поддержание приемлемого уровня энергии.

У людей, обделенных правильным опытом детства и теперь живущих в постоянном конфликте между различными аспектами своей личности, оргазм часто высвобождает лишь малую часть энергии, зажатой в мышцах. Это неполное высвобождение излишней энергии приводит к более или менее хроническому состоянию неудовлетворенности, выражающейся в плохом настроении, повышенном интересе к сексу, неразборчивости в связях, неспособности сосредоточиться, нервозности.

Более того, такой человек не может отделить потребность в сексе от оставшейся с младенчества потребности в несексуальном физическом контакте. Последняя не признается нашим обществом, и любые попытки контакта воспринимаются как сексуальные. Таким образом, табу на секс также относится и ко всем приятным несексуальным формам физической близости. Даже дети и взрослые екуана, сполна получившие необходимый им опыт близости к матери в младенчестве, с большим удовольствием касаются друг друга, сидя рядом, отдыхая в одном гамаке или расчесывая друг другу волосы.

Жан Ледлофф полагает, что нам необходимо сломать это табу и осознать потребность человека в успокаивающем физическом контакте. Наши неудовлетворенные в младенчестве ожидания делают потребность в физическом контакте неизмеримо более настоятельной, чем это обычно свойственно детям и взрослым, не обделенным младенческим опытом. Но даже мы при желании можем полностью удовлетворить эту потребность.

Под широкое понятие секса безо всякого разбора относят и желание, чтобы тебя обняли, желание быть защищенным другим человеком, быть обласканным и чувствовать себя любимым не потому, что ты принес домой зарплату или испек пирог, а просто потому, что ты есть. Умиротворяющая обстановка, создаваемая детским лепетом и использованием детских имен ("Люсипусик", "Ты моя девочка") между партнерами, помогает им восполнить недополученный из-за небрежности родителей опыт. Широкое распространение детского лепета само по себе уже является достаточным доказательством существования такой потребности.

Часто желание секса и желание ласкового обращения вытекают одно из другого. Удовлетворение наиболее острой потребности у взрослых может привести к возникновению другой. После особенно тяжелого и напряженного дня на работе муж хочет, чтобы жена обняла его и приласкала; но когда эта потребность удовлетворена, он обнаруживает, что теперь ему хочется секса. Однако в нашем обществе он может чувствовать себя *обязанным* заняться с ней сексом, ибо он не осознает различия между этими двумя потребностями.

Поэтому любовь между взрослыми, лишенными опыта на руках у матери, неизбежно будет смесью этих двух потребностей, различной в зависимости от природы пропущенного опыта. Жан Ледлофф пишет, что мы должны научиться принимать во внимание особые потребности у себя и у партнера и пытаться как можно лучше удовлетворить, иначе "хорошей" семьи не получится.

Некоторые шаги, поощряющие телесный контакт, были сделаны на так называемых групповых встречах. Похоже, они пропагандируют касание друг друга и физической контакт, не совсем понимая его значение. **Одна из групп устроила эксперимент (описанный в журнальной статье), приведший к чрезвычайному успеху. Он называется "бутерброд из людей" и заключается в том, что человека ставят между двумя другими, как если бы двое танцевали щека к щеке, а третий прижался грудью к спине одного из них. Руки человека посередине поднимают в стороны, а двое других держат их, положив свои ладони на его ладони и тыльные стороны ладоней. Таким образом, человек посередине оказывается в телесном контакте, который не может обеспечить один взрослый, разве что если один – лилипут, а другой – великан. По словам автора статьи, человек посередине чувствует себя необыкновенно спокойно и умиротворенно.**

Если осознать природу потребностей человека и причины их возникновения в свете позиций континуума, можно добиться более глубокого понимания нашего собственного поведения и поведения других. Тогда мы бы перестали винить родителей и общество в том, что нас испортили, и поняли бы, что все мы всего лишь жертвы. Архиепископы и хиппи, романисты, школьные учителя и трудные подростки — все пытаются найти путь к чувству правильности. То же относится к кинозвездам, политикам, преступникам, художникам, гомосексуалистам, бизнесменам и защитникам прав женщин. Будучи просто животными, мы стремимся к удовлетворению наших ожиданий, какого бы неразумного поведения ни требовало сочетание недополученного нами опыта.

Но простое понимание сути проблемы и осознание того, что все мы – жертвы жертв, нас не излечат. В лучшем случае это может помочь нам сделать шаг в правильном направлении, вместо того чтобы удаляться все дальше от состояния счастья.

Вместе с тем необходимо целенаправленное следование принципу непрерывности. Есть основания полагать, что пропущенный опыт может быть восполнен детьми и взрослыми любого возраста. Одна из причин, позволяющих на это надеяться, – ясное свидетельство того, что потребность остается потребностью, даже когда лишенный правильного опыта ребенок вырастает и уже живет взрослой жизнью. Мы все продолжаем искать удовлетворения наших детских требований. Но, не осознавая цели своих поисков, достигаем весьма скромных результатов.

Есть и другая веская причина верить в то, что лишения "ручного периода" можно лечить и, возможно, вылечить у детей и взрослых. Доктора Доман и Делакато в своей филадельфийской клинике доказали, что две последовательные фазы — ползание и бег на четвереньках — могут быть воспроизведены старшими детьми и взрослыми, лишенными этого опыта; в результате они могут развить способности, зависящие от приобретения этого опыта.

Они обнаружили, что люди, которым манежами или другими приспособлениями не дали реализовать потребность ползать и бегать на четвереньках, позднее не полностью развивают свои речевые способности. В некоторых случаях возникает заикание, которое излечивается путем возвращения взрослых к ползанию и бегу на четвереньках по часу в день на протяжении нескольких месяцев. Кроме того, доктора использовали специальные тренировки, чтобы добиться нормального функционирования мозга с доминантой одного из полушарий. Например, людям, у которых была доминирующей правая рука, но при этом доминировала левая нога, помогли стать полностью левой или правой.

Доман и Делакато изначально работали с детьми с повреждениями головного мозга, но в дальнейшем обнаружили, что им удалось улучшить речевые навыки и у "нормальных" студентов академии Честнат Хил, где Делано был заместителем ректора. Он разделил группу юношей пополам, и все они сдали общепринятый тест на речевые способности. Затем одной половине группы предложили пройти шестинедельный курс интенсивного ползания, бега на четвереньках и тренировки полушарий мозга. Вторая половина продолжала ходить в школу, как обычно. После этого обе половины были вновь протестированы. У тех, кто не ползал, показатель вырос в среднем на 6,8 пункта, в то время как группа, подвергшаяся эксперименту, набрала в среднем 65,8 пункта. Ползание и тренировки полушарий мозга стали обязательными для всех студентов младших курсов академии Честнат Хил, а также для членов сборной команды по футболу.



Заполнение потребности мальчиков в опыте ползания и бега на четвереньках принесло такие результаты потому, что, по-видимому, практически все они были лишены полноценного опыта в детстве. Тот факт, что они получили этот опыт вне его естественного хронологического порядка, и при этом он по-прежнему был эффективен, вселяет в нас надежду на лучшее. Это еще раз подтверждает, что детские потребности сохраняются неопределенное время в ожидании своего удовлетворения и, таким образом, могут быть удовлетворены в любом возрасте.

**Следствием этого наблюдения является то, что более ранний и важный с точки зрения формирования личности опыт, пропущенный во время "ручного периода", может быть восполнен позднее, если мы найдем подходящий для этого метод. Убедить детей и взрослых бегать на четвереньках довольно просто (если им это действительно нужно), но вернуть подростка или полностью сформировавшегося взрослого к опыту "ручного периода" уже проблематично.**

**Маленьким детям, не получившим опыт в младенчестве, может быть чрезвычайно полезно просто сидеть на коленях у родителей (или у кого-нибудь еще) при любом удобном случае и спать с ними в одной постели. Наверное, довольно скоро они получат все, что им требуется, и захотят спать в отдельной кровати, точно так же, как если бы они спали в постели с родителями с самого рождения.**

Очень широко распространено убеждение, что, обращая на ребенка слишком много внимания, мы мешаем развитию независимости и что, постоянно таская его на руках, мы ослабляем его будущую уверенность в себе. Однако независимость сама по себе возникает из полноценного опыта "ручного периода", когда ребенок постоянно находится рядом с родителем, не обращая на него чрезмерного внимания. Он просто наблюдает окружающий мир и жизнь своего родителя, находясь в полной безопасности на руках. Когда малыш покидает руки матери и начинает ползать, бегать на четвереньках и ходить, никто даже не пытается вмешаться и "защитить от опасностей". Здесь роль матери заключается в том, чтобы быть *готовой* приласкать и утешить ребенка, когда он приходит к ней или зовет ее. И уже не ее дело руководить занятиями или защищать от опасностей, с которыми он и сам может справиться, если ему предоставить такую возможность. Пожалуй, это самое сложное место в переходе на путь континуума. Матери придется, насколько возможно, поверить в способность ребенка заботиться о своей безопасности. Не каждая мать сможет позволить ребенку свободно забавляться острыми ножами и огнем или играть рядом с речками и прудами, хотя екуана даже не задумываясь это позволяют: они знают об огромных способностях детей к самосохранению. Но чем меньше ответственности за безопасность ребенка будет брать на себя мать в нашем обществе, тем быстрее и полноценнее ребенок станет независимым. Он и сам поймет, когда ему нужна помощь или поддержка. **Именно ребенок должен стать инициатором общения. Конечно, речь идет не о том, чтобы лишить малыша возможности прибегнуть к помощи матери, но она должна предложить минимум указаний и вмешательства.**

**Чересчур опекаемым, зависимым ребенок становится тогда, когда его инициативу постоянно перехватывает не в меру заботливая мать, а не когда малыша держали на руках в первые месяцы его жизни, что ему было особенно важно.**

Конечно, совсем не просто применить уроки о континууме, полученные от екуана, с тем чтобы изменить положение в нашем, столь отличном от их, обществе. Мне кажется, что решение оставаться как можно ближе континууму — уже само по себе важный шаг вперед. Найти средства реализации этого решения, если оно принято, достаточно просто, руководствуясь лишь здравым смыслом.

Хулиганское поведение некоторых самых отчаянных и "непослушных" детей – на самом деле лишь мольба о том, чтобы им показали, как правильно себя вести. Постоянное потакание детям лишает их примеров из жизни взрослых, где они могут найти свое место согласно естественной иерархии взрослых и малышей и где их желательные *действия* принимаются, а нежелательные *действия* отвергаются, но *они сами* всегда принимаются такими, как есть.

Детям нужно почувствовать, что их принимают как благонамеренных и по своей природе дружелюбных людей, старающихся делать то, что верно, и полагающихся на предсказуемую реакцию старших в качестве критерия правильного и неправильного. Ребенок ищет *информацию* о том, что заведено, а что нет. Так, если он разбил тарелку, ему необходимо увидеть некоторую злость или грусть по поводу уничтожения полезной вещи, но не прекращения уважительного к нему отношения. Ведь ребенок расстроит из-за своей неосторожности не меньше вас и сам уже решил быть более аккуратным.

Если родители позволяют ребенку все подряд и не делают различий между желательными и нежелательными действиями, ребенок часто ведет себя непослушно и даже хулигански. Тем самым он заставляет родителей играть правильную, подобающую им роль. И вот когда у родителей больше не остается никакого терпения, они взрываются и обрушивают на ребенка всю скопившуюся в них злость. Они кричат: "С меня довольно!" — и ставят его в угол. Ребенок понимает это так: все его предыдущее поведение на самом деле было плохим, и родители его только терпели; они скрывали свои истинные чувства, и теперь неисправимое нахальство ребенка наконец положило конец их притворству. Во многих семьях играют именно по таким правилам: дети понимают, что родители "пускают им с рук" частые нежелательные поступки. Но в один прекрасный момент наступает расплата, когда родители высказывают все, что они думают, по поводу испорченности своих детей.

В некоторых исключительных случаях (особенно в семьях, где первый ребенок появился достаточно поздно) родители так сильно любят свое чадо, что *никогда* никоим образом не дают ему понять, что следует делать, а чего нет. В таких случаях дети буквально начинают беситься. Они восстают при каждом новом вопросе "Хочешь это?". "Что ты хочешь есть?.. делать?.. надеть?.. Что ты хочешь, чтобы мама сделала?" И так далее.

Жан Ледлофф знала очаровательную девочку двух с половиной лет, с которой обращались именно так. Она никогда не улыбалась. Если родители заискивающе предлагали ей то, что могло бы ей понравиться, она недовольно косилась и упрямо повторяла: "Нет!" Ее отказы делали родителей еще более подобострастными, и казалось, этому не будет конца. Малышке был нужен наглядный родительский пример, из которого она могла бы чему-нибудь научиться. Но это было невозможно, ведь родители всегда ожидали инструкций от *нее*. Они были готовы исполнить любые желания дочери, но не могли понять потребности ребенка видеть родителей, ведущих свою взрослую жизнь.

Дети тратят немало усилий, пытаясь привлечь к себе внимание, но не потому, что они испытывают в нем недостаток. Просто получаемый детьми опыт неприемлем, и они сигнализируют об этом взрослым. Постепенно стремление, чтобы ребенка замечали, становится его самоцелью, невольной борьбой с другими людьми. Таким образом, если внимание родителей вызывает в ребенке еще более бурную реакцию, значит, оно явно ненадежного рода. Если рассуждать здраво, то вряд ли можно представить, что какой-либо вид эволюционным путем дошел до того, что дети постоянно доводят своих родителей. Обратимся к примеру миллионов семей в странах третьего мира, где родители не были обучены не доверять и не понимать своих детей. Мы увидим семьи, живущие в мире и согласии, где каждый ребенок от четырех лет с радостью вносит свою полезный вклад в общую работу.

Подход Жан Ледлофф к исправлению последствий недостатка правильного опыта в детстве постепенно изменялся от попыток воспроизвести сами недополученные ощущения к работе с сознательными и бессознательными импульсами, возникшими в психике вследствие недостатка этого опыта. В своей психотерапевтической практике Жан Ледлофф обнаружила, что человек может изменить свои заниженные или негативные ожидания от себя или от окружающего мира путем тщательного разбора этих ожиданий, причин их возникновения и обоснования их ложности. Даже самое глубокое чувство ущербности имеет в основе врожденное знание своей истинной ценности. Это знание отрицается и искажается опытом, накладывающим ложные убеждения, которые в младенчестве и детстве человек не может поставить под сомнение. У человека возникают но поддающиеся осознанию, безымянные, бесформенные страхи, и он теряет свободу действий и свободу мысли во всем, что с ними связано. Эти

страхи иногда настолько ограничивают человека, что он может спокойно жить лишь в пределах сознательно суженного жизненного пространства, напоминающего тесную тюремную камеру.

Если взрослый проследит свои страхи до самых истоков, то обнаружит, что в их основе лежат события, которые могут пугать только ребенка. Тогда человеку больше не придется убежать от предметов и обстоятельств, так долго наводивших на него ужас, и ранее парализованные части души наконец возвратятся к нормальному функционированию. Человек сможет позволить себе быть тем, чем ему запрещали быть: удачливым или неудачником; "добряком" или злым; любящим или принимающим любовь; рискующим или избегающим риска. Он начнет жить непринужденно, обретет способность прислушиваться к своим инстинктам и здраво рассуждать.

В конце 1970-х годов Жан Ледлофф помогала доктору Франку Лэйку, работавшему в своем центре в Ноттингеме. Он уже тридцать лет занимался передовыми исследованиями в области психического катарсиса при повторном переживании рождения и, прочтя книгу Жан Ледлофф, захотел продемонстрировать, что человеческие чувства подвергаются испытаниям не только в процессе и после рождения, но и во время пребывания в утробе матери. Многие его пациенты (а впоследствии и некоторые из моих) заново переживали во всех деталях опыт, предшествующий рождению, что убедило Жан Ледлофф в правоте доктора Лэйка. Кроме того, Жан Ледлофф испытала на себе исцеляющее воздействие переживания перинатального опыта еще до того, как наблюдала других людей, принимавших позу беспомощного зародыша, имитировавших движения, издававших звуки и выражавших чувства, присущие плоду.

За десять лет, прошедших с первого издания этой книги, в самых разных областях – акушерстве, педиатрии, общественных институтах, психологии – и среди широкой общественности, ищущей достойной системы ценностей, сформировалось благоприятное отношение к изложенным в ней идеям. Жан Ледлофф было особенно приятно увидеть в журнале "Тайм" описание героя одного фильма, содержащее такие слова: "Ее чувство ответственности перед обществом основывается на безошибочных инстинктах, а не на сомнительной идеологии".

## ГЛАВА 6. АЛГОРИТМЫ ФОРМИРОВАНИЯ ПАРАДОКСАЛЬНОГО МЫШЛЕНИЯ

### *Мефистофель*

*Часы стоят!*

### *Хор*

*Стоят! Остановились!*

*Упала стрелка их. Как мрак ночной,*

*Они молчат.*

### *Мефистофель*

*Все кончено. Свершилось!*

### *Хор*

*Прошло!*

### *Мефистофель*

*Прошло? Вот глупый звук, пустой!*

*Зачем прошло? Что, собственно, случилось?*

*Прошло и не было – равны между собой!*

*Что предстоит всему творенью?*

*Всё, всё идет к уничтоженью!*

*Прошло... что это значит? Всё равно,*

*Как если б вовсе не было оно –*

*Вертелось лишь в глазах, как будто было!*

*Нет, вечное Ничто одно мне мило!*

*И. Гете ("Фауст")*

*У жизни нет иного смысла, кроме того, который человек придает ей сам, раскрывая свои способности.*

*Эрих Фромм*

*Приходит срок и вместе с ним*

*Озноб и страх, и тайный жар, восторг и власть.*

*И боль и смех, и тень и свет*

*В один костер, в один пожар... Что за напасть!?*

*Ю. Михайлов (из фильма "Обыкновенное чудо")*

*От жажды умираю над ручьем,*

*Смеюсь сквозь слезы и тружусь, играя,*

*Куда бы ни пошел – везде мой дом,*

*Чужбина мне страна моя родная.*

*Я знаю все, я ничего не знаю.*

*Мне из людей всего понятен тот,*

*Кто лебедицу вороном зовет.*

*Я сомневаюсь в явном, верю чуду,*

*Нагой, как червь, пышной я всех господ,*

*Я всеми признан, изгнан отовсюду,*

*Я скуп и расточителен во всем.*

*Я жду и ничего не ожидаю.*

*Не вижу я, кто бродит под окном,*

*Но звезды в небе ясно различаю.*

*Ф. Вийон*

*Где глупость – образец, там разум – безумие*

*И. Гете*

*Если при первом рассмотрении идея не кажется абсурдной, толка из нее не будет*

*А. Эйнштейн*

*Точно знают, только когда мало знают; вместе со знанием растет сомнение.*

*И. Гете*

*Природа творчества – это творчество самой природы*

*К.А.Тимирязев*

Одной из задач холистической парадигмы образования является построение "алгоритмов" формирования парадоксального (диалектического) мышления. Холистическая парадигма образования, которую мы разрабатываем, таким образом, нацеливает образовательный процесс на формирование **парадоксально-медитативного, творческого, диалектического мышления**, объединяющего два полярных типа мышления, которые должны развиваться последовательно, взаимоперетекая и потенцируя друг друга [Поклитар, Штеренгерц, 1992]. Очертим основные аспекты отмеченного мышления.

1. Прежде всего оно характеризуется парадоксальностью, которая проявляется в том числе и в феномене дипластии (энантиосемии) – присущем только человеку свойстве отождествления в одном

мыслительном контексте двух вещей, идей, которые исключают друг друга [Брагина, Доброхотова, 1988, с. 10]. Здесь уместно привести определение Истины как "единства противоположностей" (С.Б. Церетели). Это мышление, соединяющее противоположности, мыслящее "на грани", граничное, целостное, "сумеречное" мышление.

2. Это творческое надситуативное, интуитивно-просветленное мышление, способное отражать мир нечетко, целостно, в виде полутонов, творческим образом открывать новое как системное (сверхаддитивное) свойство целого.

3. Это метаморфозное, циклическое мышление, ибо сущностью человека кроме мышления можно назвать и движение (развитие), являющееся универсальной характеристикой всего и вся во Вселенной. Таким образом, метаморфоза, превращение одного в другое есть характернейшая черта такого мышления. Это метафорическое, мистическое, "сказочное" мышление.

4. Это целостное мышление, которое как целостный сверхаддитивный феномен, согласно синергетике, обнаруживает качества, не свойственные входящим в него элементам (то есть право- и левополушарным свойствам психики). Таким образом, формирование целостного мышления должно подчиняться синергетическому правилу – "талант – есть сумма талантов".

5. Это мышление, направленное на решение проблем, задач. То есть это проблемное мышление, которое, как любой акт человеческой активности, протекает из наличной проблемной ситуации (социальный мир, действительность можно при этом тотализировать в виде системы проблемных ситуаций), которую мышление стремится преодолеть, разрешить.

Особенности *парадоксально-медитативного, творческого, диалектического мышления* очерчиваются также и **качествами, присущими творческим людям**:

Психолого-педагогические исследования выявляют определенные показатели творчества и креативности, а именно [Eysenck, 1995; Дорфман, Ковалева, 1999]:

1. Существа, в которых развит поисковый механизм, являющийся существенным для процесса творчества, характеризуются минимальной агрессивностью к своему окружению и наиболее чувствительные к потребности в помощи другим. Таким образом, творчество и альтруизм положительно взаимоскоррелируют. При этом творчество является основой развития эмпатийных качеств, способности понимать точку зрения другого человека, формирования непрагматической, духовной ценностно-мировоззренческой ориентации личности.

2. Творчество предусматривает выход за пределы социально-ролевых установок личности, умения дистанцироваться от ситуации, что готовит условия для достижения одной из главных целей развития человека – статуса творческой личности, поскольку творчество предусматривает выход в сферу многозначительного, многомерного, парадоксального, бисоциативного понимания реальности и ее освоения; творчество предполагает актуализацию надситуативности как способности субъекта выходить за рамки однозначных конструкций "внешней целесообразности".

3. Творчество, которое является одной из целей развития личности, есть целостным образованием, оно не ограничивается такими аспектами функционирования психики человека, как образный, логический, поведенческий и др., а проявляется на всех уровнях психической активности человека.

4. Творчеству присущие синергические черты, поэтому творческий человек обнаруживает феномен творческой многомерности, сверхаддитивности, когда отдельный талант человека состоит из суммы ее талантов, когда творческие люди оказываются двойственными, парадоксальными, **амбивалентными существами**, которым присущи черты, взаимно исключающие друг друга, что выражает ту или иную степень психопатичности (гордость и скромность, лень и активность и др.<sup>411</sup>). Кроме того, как отмечает Ж. Годфруа в книге "Что такое психология" (т. 1, 1996, с. 157), у творческих натур сознание почти всегда находится в измененном состоянии, а их "обыденное сознание во время бодрствования представляет собой как бы открытый порт, в котором в любую минуту идет выгрузка богатств, доставляемых из подсознания".

5. Творческие люди ориентируются на связь предметов и явлений мира, они способны находить скрытые свойства предметов и устанавливать между этими маловероятными свойствами связи, ориентируясь на гипотезированное мировосприятие – способность к выдвижению гипотез [Смирнов,

---

<sup>411</sup> Наиболее ярким примером амбивалентности гениев может служить саморефлексия Н.А. Бердяева, который в книге "Самопознание" пишет о себе как о двойственном, "многоплановом, многоэтажном" человеке со "сплетающимися противоречиями", который соединяет храбрость и трусливость, педантичность, аккуратность и прирожденный анархизм, реалистическое отношение к жизни и романтическое отношение к мечте (т.е. мечтательность и реализм), нелюбовь к жизни, но любовь к экстазу жизни, гордость и смирение, любовь к философии, но не отдачу целиком философии, будучи "феодалом, сидящем в своем замке с поднятым мостом и отстреливающимся", но вместе с тем человеком социальным, который любит общество людей и много с ними общается, соединяя одиночество с социальностью, являясь при этом существом **трансцендентным** (стремящимся преодолеть мир, обрести свободу), которое никогда не скучает, но которому "слишком многое было скучно"; "Я не только человек тоскующий, одинокий, чуждый миру, исполненный жалости к страдающей твари, душевно надломленный. Я также человек бунтующий, гневно протестующий, виновный в борьбе идей, вызывающий, способный к дерзновению", – писал Н.А. Бердяев, отмечая при этом, что "сводятся эти противоречивые элементы к одному источнику" [Бердяев, 1990, с. 24, 26, 30, 32, 35, 37, 40-41, 49, 59].

1985, с. 204-205], что предполагает актуализацию нечеткой, "сумеречной", многозначительной логики восприятия мира. Как пишут Д. Пойа и У. Эшби, умение варьировать задачу, проводить селекцию гипотез, выдвигать множество гипотез (т.е. творческие личности отличаются склонностью к гипотезированию), умение проводить задачу из одной области знания в другую – показатель творческих возможностей интеллекта; здесь как в природе: чем выше положение вида в эволюционном ряду, тем сильнее его способность разнообразить свое поведение.

6. У талантливых и гениальных людей обнаруживаются более многочисленные связи между отдельными мозговыми участками, когда умственные способности зависят не от размера мозга, а от количества связей между нейронами и скоростью их установления.

7. Творчество предусматривает интеграцию активного и пассивного подходов к освоению мира. С одной стороны, творчество реализуется в рамках правополушарной деятельности головного мозга человека, характерной чертой которого является синтетическое, целостное восприятие действительности. С другой – для творчества как процесса построения новых смыслов необходима множественно-аналитическая среда, которая воспринимается на уровне левого полушария головного мозга человека, богатого понятиями и концептуальными схемами. Творчество, в силу своей целостности, предусматривает соединение "правого" и "левого" принципов жизнедеятельности человека, когда единое и множественное сливаются, когда человек, который характеризуется правополушарным стремлением к единству, способен оперировать левополушарными атомарными категориями, соединяя их и создавая новые уникальные смыслы.

8. Можно дифференцировать отдельные, часто достаточно противоречивые, характеристики эмоциональной сферы творческих личностей: повышенную чувствительность (Р. Кэттел), импульсность (Ф. Баррон), высокий энергетический уровень, повышенную восприимчивость (К. Текекс), неповторимое сочетание некоторых акцентуированных черт личности (Л. Б. Ермолаева-Томина), отклонения от шаблона в поведении, упрямство (У. В. Кала), эмоциональную окрашенность отдельных процессов, эмоциональное отношение, влияние чувств на субъективную оценку, эмоциональное погружение в деятельность (В. А. Моляко), эмоциональную сензитивность и лабильность (ригидность), высокий уровень эмоциональной возбудимости (В. М. Козленко). Отмеченная повышена эмоциональность, в соответствии с информационной теорией эмоций П. К. Симонова (суть данной теории состоит в том, что эмоция – это результат дефицита актуальной информации, а последняя отображает меру неопределенности), отсюда потребность творческих личностей в информации, то есть открытость неопределенности.

9. Творчество человека обнаруживает тесную связь с одаренностью, одной из краеугольных особенностей которой есть способность к творческим актам; поэтому развитие творческой личности должно направляться на качества, присущие одаренным людям.

10. Фундаментальные исследования Термена (1959), которые доказали стабильность показателей интеллекта по шкале Станфорд-Бине, привели к тому, что на протяжении многих лет высокий интеллект, установленный с помощью соответствующих тестов, служил рабочим определением одаренности и, соответственно, творчества.

11. Как отмечает И. И. Лапшин в книге *"Философия изобретений и изобретения в философии"*, таланты произрастают в зонах напряженного духовного общения: преимущество получают портовые города, пункты пересечения торговых артерий, то есть центры, являющие пеструю смесь "одежд и лиц, племен, наречий, состояний". При этом важно отметить, что творческий человек не боится показаться смешным, ошибаться, выглядеть смешным, не чувствует себя униженным, если ошибается, а продолжает предлагать оригинальные решения с риском вновь потерпеть неудачу [*Развитие личности ребенка, 1987, с. 125*], что способствует быстрому накоплению творческим человеком жизненного опыта.

12. Творческий человек – это мотивированный на решение определенной задачи дилетант. Данный вывод можно пояснить примером, взятым из книги А. К. Сухотина *"Парадоксы науки"* (с. 195-199): "Американские ученые проводили в середине XX века такой эксперимент. Они выбрали две группы научных работников и предложили каждой одну и ту же исследовательскую задачу так, что в решении задачи ученые одной группы оказались специалистами, а ученые другой группы – дилетантами. Обнаружилось, что вторые не только успешно справились с проблемой, но и нашли оригинальных решений больше, чем специалисты. Но, может быть, неудачно выбрали состав первой группы? Тогда условие эксперимента обернули и задание формулировали так, что специалисты оказывались дилетантами, а дилетанты – специалистами. И что же? Снова похожий результат". Автор делает вывод, что "эрудированность в качестве показателя творческих возможностей исследователя не только отходит на второй план, но даже квалифицируется как нежелательное явление... Обилие знаний, которыми располагает специалист в своей области науки, порой действительно встает препятствием на его пути... Перенасыщенность информацией имеет нежелательные последствия прежде всего потому, что мешает увидеть исследуемое явление в целом, в его закономерных чертах... При обилии знаний специалист, точнее – узкий специалист, порой заслоняет в исследователе разносторонне мыслящую личность, угнетает фантазию, которая скорее посещает человека, не обремененного обширными профессиональными познаниями. Здесь преимущество получают дилетанты".

При этом к творчеству ведет альтруистический принцип игры, "искусства ради искусства", восточная способность трудиться не ради получения плодов труда, но ради самого трудового процесса, что заложено в самом механизме мотивации жизненной активности человека, поскольку стремление получить награду способствует уменьшению внутреннего интереса (внутренней мотивации) к определенному виду деятельности, что выяснили эксперименты с детьми, которых разнообразно мотивировали к той или иной деятельности [Развитие личности ребенка, 1987, с. 148-149]. При этом, как оказалось, можно значительно снизить мотивационный интерес человека к творческой, приносящей ему радость работе, если начать щедро вознаграждать ее плоды; при этом сама работа может утрачивать характер творческой активности.

Восходя к очередному уровню обобщения, данный тип мышления мы можем назвать **фрактально-голограммным трансформирующим мышлением**. Вкратце рассмотрим это мышление.

В диалектической философии существует тезис о тождестве бытия и мышления<sup>412</sup>. Поскольку мышление проистекает из бытия, зарождается и формируется в недрах последнего, то это мышление, во-первых, должно быть устроено и функционировать по принципам, присущим всем формам бытия и бытию в целом, и во-вторых, мышление должно отражать бытие и его законы в идеальном виде.

Именно поэтому можно считать, что в мышлении не может быть того, чего нету в бытии. Однако мышление оперирует абстрактными онтологическими и аксиологическими категориями, многие из которых в бытии могут быть зафиксированы, обнаружены только на уровне метафор. Например, человеческая любовь как идеальное отношение между людьми находит такие вполне космологические преломления, как "космическая любовь", "космическая симпатия", которые проявляются в отношениях между космическими объектами (в виде, например, несилевой непрямолинейной корреляции квантово-фотонных объектов, что проявляется в виде парадокса "Эйнштейна-Подольского-Розена").

Фрактально-голографическая природа Вселенной с позиции тезиса о тождестве бытия и мышления находит отражение в форме целостного фрактально-голографического гештальт-мышления. Данное мышление характеризуется, во-первых, парадоксальностью, многозначностью, а-логичностью (и пра-логичностью), диалектичностью и одновременно научностью. Оно есть форма развития пра-логичного мышления представителей древних цивилизаций, которые психизировали мир, воспринимали его как тотальное целостное психическое единство. Именно на основе такого фрактального мышления возможен синтез знаний.

Следует сказать, что фрактальное мышление находит отражение в так называемом "*четвертом законе диалектики*" (три из них – закон единства и борьбы противоположностей, закон отрицания отрицания и закон перехода количества в качество), который был одно время официально принят в сталинской философии. Этот закон – "всеобщая связь явлений". Именно фрактально-голографическое мышление, которое отражает единство всего и вся во Вселенной, выражает пафос закона о всеобщей связи явлений: если все взаимосвязано со всем, то во всем есть все, когда "в песчинке может отражаться вся Вселенная".

Рассмотрим некоторые гносеологические проекции такого *фрактального, трансформирующего, активного, преобразующего мир мышления*.

*Во-первых*, можно говорить о целостности и универсальности фрактального мышления, его нелинейности и непрерывности<sup>413</sup>. Все объекты реальности рассматриваются в лоне такого мышления как обладающие единой глубинной структурой, динамикой, функциями, взаимосвязями. Здесь имеет смысл говорить о фундаментальной универсальной структуре (модели) Вселенной и универсальной парадигме развития, движения. В основу бытия здесь положены принцип "все во всем" – единая монада (см. монадологию Лейбница), единый ориентальный Брахман, который отражен во множестве Атманов, в сфере которых правит всеобщая тотальная бытийная и методологическая изоморфность. Поэтому фрактальное мышление предполагает мышление по аналогии, это аналоговое мышление.

*Во-вторых*, фрактальное мышление – это мистическое, парадоксальное мышление, погруженное в реальность, где действительное и разумное, актуальное и потенциальное, реальное и виртуальное едины.

*В-третьих*, фрактальное мышление предполагает встроенность мышления в реальность, когда реальные события находят отражение на уровне мышления (антропный принцип, синхронность событий физической и психической реальности, согласно К. Юнгу, В. Паули, П. Девису, Н.А. Козыреву и др.).

*В-четвертых*, единство мышления и бытия, отраженное в принципе фрактальности мышления, предполагает взаимное влияние сознания и реальности, когда сознание творческим образом может моделировать реальность, **управлять реальностью** (парадокс "*Наблюдатель*" в квантовой физике,

<sup>412</sup> Как писал Поль Дирак, "математик играет в игру, правила которой он изобретает сам, а физик – заимствует их у Природы. Но постепенно становится очевидным, что правила, которые математика считает интересными, совпадают с теми, что задает Природа" [Дирак, 1971].

<sup>413</sup> "**Непрерывное мышление** – способность к инверсии системных свойств с помощью функционалов (непрерывных процессов), аналог – звук, музыка с разными тональностями. (В. Татур)" [Всемирно, 2008].

современные учения о трансформации реальности – "Симорон", "Транссерфинг", "Риберсинг" и др.<sup>414</sup>).

Отметим, что право- и левополушарная активность мозга человека, функционально дополняя друг друга, сменяясь поочередно в процессе жизнедеятельности, фиксируют некую промежуточную, граничную фазу, *цельное аутентичное знание*, в которой результаты такой активности сплавляются и взаимно трансформируются. На практике данный процесс естественным образом реализуется, например, в сфере решения проблемы, которая актуализируется сначала на уровне правого мотивационного полушария как феномен наглядно-действенного, предметного мышления. Далее процесс решения проблемы пересекает граничную нейтральную "нулевую" точку, промежуточную между право- и левополушарными функциями, что сопровождается трансом, выходом на интуитивно-эвристический, парадоксально-медитативный уровень постижения мира, где и обнаруживается цельное знание. Затем процесс перетекает в сферу левополушарной активности, и тот или иной фрагмент цельного знания преобразуется либо в абстрактно-знаковое содержание, либо в волевой импульс (известно, что волевое усилие реализуется на уровне левого полушария), что и выступает в виде результата решения проблемы.

На уровне *педагогической технологии* холистический, синергетический подход к образованию может быть охарактеризован как гештальтообразование: "процедура обучения, способ связи обучаемого и обучающего, ученика и учителя – это не перекладывание знаний из одной головы в другую, не вещание, просвещение и преподнесение готовых истин. Это – нелинейная ситуация открытого диалога, прямой и обратной связи, солидаристического образовательного приключения, попадания (в результате разрешения проблемных ситуаций) в один самосогласованный темпомир. Это – ситуация пробуждения собственных сил и способностей обучающегося, инициирование его на один из собственных путей развития. Гештальтообразование – это стимулирующее, или пробуждающее, образование, открытие себя или сотрудничество с самим собой и другими людьми" [Князева, Курдюмов, 1997, с. 73].

Нужно сказать и то, что полушарный синтез как психофизиологическая цель развития человека

---

<sup>414</sup> Известны случаи *коллективных медитаций, молитв*, которые изменяли реальность: английские колдуны, как утверждают легенды, смогли предотвратить высадку на английский остров как Наполеона, так и Гитлера; известно, что коллективная молитва миллионов японцев предотвратила высадку на Японские острова захватчиков – во время Второй мировой войны американцев, а в средние века таким образом были остановлены две попытки высадки армий восточных завоевателей (во всех случаях корабли захватчиков были потоплены или серьезно повреждены могучими тайфунами).

Влияние сознания на реальность можно проиллюстрировать открытием Периодической системы Д.И. Менделеевым, обладавшим согласованными данными только по половине элементов, которые он уложил в свою таблицу. Дальнейшие измерения уточнили атомные веса другой половины элементов, которые первоначально не согласовывались с выводами Д.И. Менделеева.

Другой пример: когда-то человечество не знало о микробах, но то они "возникли" в результате того, что один исследователь сообразил, что должны быть некие маленькие организмы, ответственные за наши болезни.

Известно множество случаев такого преобразующего влияния на реальность, когда, однако, невозможно определить природу этого влияния, поскольку в этом случае можно заключить, что воображение человека выступает не фактором влияния, а механизмом прозрения будущего. Достаточно вспомнить пророческие художественные произведения. Так, в 1912 году в Атлантическом океане, выйдя в свой первый и последний рейс, затонул *Титаник*, самый сложный в техническом отношении на то время объект. Известно, что данное событие было предвидено в художественном произведении за несколько лет до трагедии, где автор повествует о деталях катастрофы, которые в целом отвечают реальному положению вещей. "С чего бы в XIII веке английский монах и философ Роджер Бэкон заговорил о том, что наука (вновь!) изобретёт телескоп, самолёт, автомобиль и телефон? Ему, утверждают современные исследователи творчества Бэкона, было известно также о галактиках и строении клетки, о некоей энергии, превосходящей атомную, о скорости света и умирании звёзд. Из каких источников узнал Джонатан Свифт о двух спутниках Марса – *Деймосе* и *Фобосе* – за 151 год до их открытия? О методах постройки домов, начиная с крыш (недавнее наше изобретение)? О гравитационном притяжении и невесомости? А кто не слышал о Сирано де Бержераке, средневековом провидце и возмутителе спокойствия, познания которого в областях науки и техники были совершенно ошеломительными для его просвещённых современников! Достаточно сказать, что Сирано предвидел возникновение, геной инженерии и межзвёздные перелёты на ракетах с использованием (очевидно) фотонной энергии! Напомним и о двух романах Жюль Верна – "*С Земли на Луну*" и "*Вокруг Луны*", где рассказывается о том, как три смельчака в декабре 1868 года стартовали с острова Флорида к Луне. Облетев её на близком расстоянии, их космический корабль приводнился в Тихом океане. Ровно через 100 лет точно такой же полёт, повторивший замысел и расчёты автора, совершили в 1968 году трое американцев – астронавты корабля "Аполлон-8". Причем совпали место старта (мыс Канаверал во Флориде), месяц полёта (декабрь), место посадки (Тихий океан, в 4 милях от указанной Жюлем Верном точки), размеры и масса снаряда "Колумбиады" и спускаемой капсулы "Аполлона" (соответственно – 3,65 м и 3,6 м и 5547 кг и 5621 кг)! Из ста восьми прогнозов этого удивительного писателя реализованы уже шестьдесят восемь!... Давно подмечено: игры разума – опасные игры. Они имеют свойство материализовываться. Пусть и не сразу, не в ближайшем будущем, но имеют! Хотя бы через тысячелетия" (С. Свидерский).

Приведем еще один пример. Около сорока лет назад в сборнике трудов Московского университета был опубликован доклад профессора Пулковской обсерватории Николая Александровича Козырева, который поразил ученых своими парадоксальными выводами [см. *Зигуненко, 1991, с. 35.; Козырев, 1982*]. Речь шла о том, что Луна, которая издавна считалась мертвым небесным телом, закончившим свою эволюцию, обладает вулканической деятельностью. После доклада Николай Александрович подвергся ожесточенной критике специалистом. Однако в 1958 году Н. А. Козырев обнаружил в своем телескопе вулканическое извержение в кратере Альфонс и даже сумел получить его спектрограмму. Понадобился еще десяток лет, прежде чем наблюдения Козырева были признаны достоверными. Только в декабре 1969 года Госкомитет по делам открытий и изобретений СССР выдал ученому диплом об открытии лунного вулканизма, а в следующем году Международная астрономическая академия наградила его именной Золотой медалью с бриллиантовым изображением созвездия Большой Медведицы.

Таким образом, Н.А. Козырев создал новое физическое явление. Подобно этому, можно заключить, что физические законы, которые открывают ученые в своем воображении, потом материализуются, причем, этот парадоксальный вывод касается и возможности "пересотворять" прошлое сообразно представлениям человечества. Так, когда люди поняли, что Вселенная возникла посредством "большого взрыва", она действительно в прошлом начала "возникать" таким образом. Данные выводы хорошо иллюстрируются развитием физики. Стоило в 1961 году Саламу и Уорду предсказать существование девяти новых частиц, как они были открыты. По этой причине, как писал Евгений Вигнер, математический язык удивительно хорошо приспособлен для формулирования физических законов.

позволяет достичь единства двух противоположных поведенческих стратегий человека – пассивной и активной, что в системе холистического, синергетического образования приобретает следующий вид: “Не субъект дает рецепты и управляет нелинейной ситуацией, а сама нелинейная ситуация, будь-то природная, ситуация общения с другим человеком или с самим собой, как-то разрешается и в том числе строит самого субъекта” [Князева, Курдюмов, 1997, с. 71].

Нелинейное, творческое отношение к миру, таким образом, означает открытие возможности сделать себя творимым – “позволить нелинейной ситуации или другому человеку влиять на себя” [Князева, Курдюмов, 1997, с. 71].

“Синергетика образования” при этом является базой творческого мышления: “погружение в синергетику и намерение ее использовать как “позитивную эвристику” связано, стало быть, с развитием игрового сознания. Синергетически мыслящий человек – это *homo ludens*, человек играющий. Синергетика выступает в таком случае как некий тип интеллектуальной йоги. Давая рецепты овладения сложным, она разрушает сам “рецепт”, сам прежний способ рецептообразования. Она все делает гибким, нежестким, открытым, многозначным. Синергетическое действие – это действие исподволь, исходя из собственных форм образования, собственных сил, потенциалов. Это стимулирующее действие” [Князева, Курдюмов, 1997].

Данная декларация принципов холистического, синергетического образования во многом совпадает с принципами самоактуализации в рамках гуманистической психологии и педагогики.

## **ГЛАВА 7. НООСФЕРНОЕ ОБРАЗОВАНИЕ И ЗДОРОВЬЕСОХРАНЯЮЩИЕ ОБРАЗОВАТЕЛЬНЫЕ ТЕХНОЛОГИИ**

*В течение нескольких столетий мы пытались вломиться в науку грубой силой, с этим ломом материализма, бессмысленного и бесплодного. Лишь сейчас мы начинаем подходить к науке как цивилизованные существа, пытаемся понять ее многообразие, не отрицая ни одного из ее проявлений и достижений.*

С. П. Капица

*В нашем отношении к новым технологиям есть одна закономерность – мы одновременно переоцениваем их влияние в настоящий момент и недооцениваем их влияние в будущем*

Рой Амара (Roy Amara), Институт будущего (Institute for the Future)

*Единственная цель, ради которой можно легально использовать власть против любого члена цивилизованного сообщества вопреки его воле, – предотвращение вреда для других. Его собственное благо, физическое или моральное, не является для этого достаточным основанием.*

Джон Стюарт Милль

*Только при помощи свободы можно научить человека свободе, только при помощи сотрудничества можно подготовить к социальной гармонии и сотрудничеству, только при помощи демократии можно подготовить к демократии*

С. Френе

*...акценты в науке смещаются с описания природы на основе фактов естественнонаучных дисциплин на описание наших отношений с природой*

В. Гейзенберг

*Подобно тому, как бывает болезнь тела, бывает также болезнь образа жизни.*

Демокрит

*Если в жизни ты сообразишься с природой, то никогда не будешь беден, а если с людским мнением, то никогда не будешь богат.*

Эпикур

*Человечество, видимо, должно выбрать одно из двух: совершить самоубийство или жить как одна семья.*

А. Тойнби.

*Мы способны согласовать деятельность Человека с законами Природы. В этом процессе культурное и духовное наследие будет способствовать решению главных задач, от которых зависит дальнейшее существование цивилизации*

Г. Брундтланд

*Цивилизация – не что иное как самоорганизующаяся и самореализующаяся общественная Стратегия развития, объединяющая людей. Она существует, пока способна постоянно радикально изменять реальность, подобно которой реорганизует структуру собственного Знания. Ориентируясь, при этом, на свою Сверхзадачу, которая базируется не в рациональном, а метафизическом пространстве Духа – в Вере, в Идеале, Абсолюте.*

А.А. Субботин [Субботин, 2012]

*...когда за дело берется этнос, составляющий часть вмещающего ландшафта, он работает в унисон с природными процессами и создает устойчивый биоценоз, в котором для растений, животных и людей имеются экологические ниши.*

Л.Н. Гумилев (“Этносфера. История людей и история природы”, 1993, с. 325)

*Знаменитый врач-нейрохирург, Галина Шаталова, просматривая список узников Шлиссельбургской крепости, заметила одну интересную деталь — удивительное их долголетие. Несмотря на совершенно непригодные условия для жизни (недостаток света, еды, движения), они доживали до весьма преклонного возраста — 100-110 лет. И это при полном запрете на дополнительное питание, обходясь жидкой баландой и куском хлеба в сутки. Всех элементов таблицы Менделеева в этой пище не было. Они выживали благодаря биосинтезу микробами-симбионтами толстого кишечника необходимых веществ из доступных [Светлов, 2012].*

*В здоровом теле – здоровый дух, а здоровый дух порождает здоровое тело*

*Жизнь человека – не только восхождение духа из тьмы тела в духовное пространство, но и нисхождение духа из духовной Вселенной во тьму тела*

*Если я говорю языками человеческими и ангельскими, а любви не имею, то я – медь звенящая или кимвал звучащий. Если имею дар пророчества, и знаю все тайны, и имею всякое познание и всю веру, так что могу и горы переставлять, а не имею любви, – то я ничто. И если я раздам все имение мое и отдам тело мое на сожжение, а любви не имею, нет мне в том никакой пользы*

*1-е Послания Павла Коринфянам, 13-я глава*

*На протяжении многих лет Савелий строго, даже фанатично, заботился о своем здоровье. Он тщательно, можно сказать, скрупулезно изучал все предписания и рекомендации диетологов и основы восточной медицины. В кухонных ящиках и на стенах были развешаны многочисленные "рецепты здоровья". Он делал абсолютно все возможное, чтобы дожить до глубокой старости, не болея. И шутил: "Это первый эксперимент как дожить до 140 лет здоровым". Проснувшись утром, он пил чай из целебных трав. После этого помолится Богу и бежит к океану (он жил в Сан-Франциско в нескольких кварталах от океана). Большую часть года плавал. Пробежка, зарядка на свежем воздухе, после чего первый завтрак — свежие разнообразные фрукты. Затем гигиенические процедуры и второй завтрак — большой салат из свежих овощей. Обед был простой и однообразный. В термос Савелий засыпал крупу (каждый день разную) заливал ее крутым кипятком, и через несколько часов обед был готов. В кашу добавлял очищенное оливковое масло, мед, иногда зерна семечек и изюм. Ужин — опять сырые овощи, каша, соевая тофа. Все это покупалось в магазине «Здоровье», то есть было натуральным на 100%. По пятницам Савелий ел рыбу, которую недолго варил на пару. В течение дня пил овощные соки. Ни соли, ни сахара, ни хлеба и других мучных изделий, ни молочных продуктов, ни яиц, не говоря уже о мясе, Савелий категорически не употреблял. Он также отказывался от вареной пищи. Я часто варила овощные супы и готовила винегрет, но он и этого не ел. Правда, иногда он просил пожарить ему картошку, но без жира и без соли. Лишь изредка, на торжествах, он позволял себе съесть что-нибудь вкусненькое. Время от времени он очищал организм методом голодания. Непонятно, что привело его к фатальному исходу. В январе у него обнаружили рак прямой кишки (в январе 1995 года, на 61-м году жизни – прим. Ред.). В начале февраля Савелия прооперировали и назначили усиленный курс химиотерапии. В тот же период у него начался острый тромбоз в ногах. Позже тромбы разошлись по всему организму, включая мозг. Весь май, после двух инсультов, Савелий лежал в госпитале слепой, немой, парализованный. Только люди, близко знавшие его, понимали трагизм его положения (он умер в мае 1995 года). Страшный факт смерти Крамарова – пишет далее Мария Крамарова – дает пищу для размышления современным медикам и ученым-геронтологам. Это произошло с человеком, который не был безразличен к своему здоровью, а наоборот, поставил перед собой великую цель — прожить 140 лет и неукоснительно стремился ее осуществить.*

Анализ современной социокультурной ситуации позволяет говорить о **новых веяниях ноосферного образования**. В последние годы в рамках Российской академии естественных наук им. В. И. Вернадского (РАЕН) коллектив научных работников во главе из Б.А. Астафьевым (автором **теории генетического энергоинформационного единства мира** [Астафьев, 1997, 2002, 2004]) и Н. В. Масловой (руководителем отдела ноосферного образования РАЕН, автором концепции ноосферной образования [Маслова, 2007]) активно разрабатывается, будет популяризироваться и внедряется в практику, в том числе и в Украине, концепция ноосферного образования. Целью ноосферного образования, которую заявляют авторы, является формирование гармоничного, целостного, экологически здорового **двухполушарного** мышления, основанного на функциональном единстве как логического (левополушарного), так и образного (правополушарного) мышления – то есть того типа мышления, который может помочь человеку создать целостную картину мира и способный, по мнению авторов, быть инструментом решения глобальных проблем и перехода к ноосферному развитию общества [Инвайроментальная направленность физического воспитания, электронный ресурс].

В основу разработанной методологии ноосферного образования положена **общая теория генетического энергоинформационного единства мира**, которая реализует принцип сотворчества человека и природы и обосновывает закономерности существования системы Человека–Природа–Общество–Космос [Антоненко, 2007]. Сверхзадачей ноосферного образования является переориентация общества на творческое осмысление эволюционной неизбежности для человека освоения и использования новых методов энергоинформационной саморегуляции. Как указывается, это возможно с помощью овладения новыми возможностями эволюционирующей системы головного мозга, единой нейроэндокринной системы. Как считают авторы, экологическое, здоровое, гармоничное мышление периода ноосферного перехода утвердится через снятие мировоззренческой установки антропоцентризма ("биосфера для человека") и становления биоцентризма ("человек в биосфере"). Ноосферное мышление означает сознательный выбор человека в интересах экожизни, позиции "я в природе", любви к природе, осознание своего места в природе и, наконец, сотворчество человека и природы. Ноосферное образование нацелено на возобновление экологического равновесия на планете и появление нового человека, отличительной чертой которого будет целостное мышление.

**Ключевыми понятиями теории является положение:**

1. Знание – информационно-образное отражение в сознании индивида закономерных, воспроизводимых связей между элементами объективного и субъективного миров.
2. Природосообразие – соответствие естественным процессам, структурам, закономерностям.



3. *Экологический императив* – объективно необходимый этический социально-антропологический принцип, который является императивом соразвития человека, природы, общества.

4. *Ноосфера* – энергоинформационная среда сочетания индивидуального и коллективного интеллекта и духовности на основе экологического императива.

5. *Ноосферное развитие* – осознанно управляемое ценностно-ориентированное соразвитие человека, общества, природы, согласно которому удовлетворение жизненных потребностей населения осуществляется в интересах интересов будущих поколений и Вселенной.

Главным элементом концепции является биоадекватная (двухполушарная, природосообразная) методика образования, являющейся составляющей *Real-технологии*, которая есть релаксационно-активным процессом учебы, включающей набор последовательных действий учителя и ученика, цель которых – сформировать у учеников навыки работы с учебным мислеобразом (холодайн) посредством чередования этапов активности и релаксации. Следовательно, биоадекватное (холодинамичное) преподавание (обнаруживающее единство мира и построенное в соответствии с едиными законами природы) – это процесс передачи знаний, умений и навыков путем организованного формирования необходимых единиц сознания (мислеобразов) и реализации заключенной в них энергии. Методика основана на принципах многоканальной учебы. Четкость и последовательность этапов учебы сохраняются традиционными: восприятие информации (нового знания); формирование умения использовать новые знания; тренировка навыков использования новых знаний [*Ноосферное образование, электронный ресурс*].

Таким образом, воспитание целостного мышления рассматривается как метод психолого-педагогического действия, который может служить инструментом трансформации преимущественно ливополушарного мышления современного человека. Этот метод применяется в рамках биоадекватных методик, базирующихся на системном подходе.

Основной характеристикой биоадекватного преподавания является его соответствие природе человеческого восприятия, экологическая чистота, нацеленность на раскрытие высшего "Я" учителя и ученика через их творческое взаимодействие по всем каналам восприятия. Биоадекватная технология образования – основной процесс формирования двухполушарного мышления, которые организуются в единую систему ряда обязательных элементов [*Маслова, 2007*].

Поскольку новаторы ноосферного образования за основу брали информознергетический подход к сознанию человека, для его понимания будут полезными данные ученых Центра информознергетических технологий и Украинского синергического общества. В соответствии с ***информознергетической парадигмой***, человек есть не физическое существо, которое стремится приобрести состояние духовности, а духовное существо, которое стремится стать физической сущностью с целью освоения материального пространства, которое его окружает. Сознание человека, как и Вселенского Разума, является многоуровневой информознергетической структурой торсионных полей, которые характеризуются определенными параметрами и свойствами информационного характера [*Лобанова, 2001*].

Приведенная образовательная парадигма так или иначе реализует педагогическую ***парадигму движения***, или ***здоровьезберегающую парадигму***, в которой принципиальное значение имеет концепция И. А. Аршавского ("*правило скелетных мышц*"), устанавливающая связь между двигательной активностью организма и видовой продолжительностью жизни: заяц живет больше, чем его малоактивный родственник кролик, лошадь больше коровы, белка больше крысы. Интересно, что дозированными нагрузками удалось продлить "кроличью" жизнь до "заячьих" сроков [*см.: Фролькис, 1988, с. 204*].

Одним из основателей данной парадигмы есть ***В. Ф. Базарный*** (учёный, врач, музыкант и педагог-новатор, руководитель Научно-внедренческой лаборатории физиолого-здравоохранительных проблем образования Администрации Московской области, доктор медицинских наук, действительный член Академии творческой педагогики, Почётный работник общего образования РФ), который, как утверждается, в проводимых исследованиях вскрыл корни и причины наблюдаемого в последние десятилетия процесса деградации и угасания жизнеспособности народа, показав, что существующая система воспитания и обучения детей в детских садах и школах ориентирована против природы ребёнка).

В своей статье "*Почему стандарты знаний ведут к расщеплению личности?*" учёный пишет о том, что министр образования РФ 90-х годов Е.В.Ткаченко воскликнул: "И тут я впервые узнал, что для 7-8 летних малышей контрольная работа связана с таким же объемом стрессорных нагрузок, какие испытывает космонавт при взлете ... За время обучения в школе в 4-5 раз ухудшается здоровье детей. Ясно, что физзарядкой положения не изменить... Опыт показал, что особое внимание нужно проявлять к начальным классам, ибо именно там быстрее всего теряют здоровье, зарабатывают первые психические заболевания. Значит там не та педагогика...". Из официального письма министерства образования РФ (22.02.1999, № 220/11-12): спустя только первый год обучения в современной школе у 60 – 70% малышей возникают пограничные психические расстройства. А ведь впереди то ещё 9 – 11 лет такого "умопомрачительного" образования!

В. Ф. Базарный расставляет такие акценты, когда спрашивает, "к какой высшей идеи обучения наших детей нас ведёт министерство образования и науки РФ?" Ответ прост: к стандартам механически заученных знаний.

Однако, *во-первых*, принуждение детей к механическому заучиванию различных информационных стандартов в обход собственного телесно-чувственного опыта – есть не что иное как технология формирования инструктивно-программирующего типа мышления детей (технология нейро-лингвистического психопрограммирования).

*Во-вторых*, принудительная "накачка" детей знаниями (различными стандартами информации) – это неосознаваемый обществом слом сообразного природе ребёнка творческого кода работы мозга и, тем самым, слом стратегии полноценного психического развития ребёнка. В частности, психиатры хорошо знают, что наибольшие, буквально обширнейшие знания выявляются именно у сумасшедших. Поэтому качество психического статуса психиатры проверяют не по ёмкости знаний, а по адекватности ориентации пациента во времени и пространстве. При этом адекватность отражения в психике времени и пространства никак не выводится из стандартов знаний. Такая способность выводится из адекватности ощущений пространства и времени, а так же адекватного духовно-эмоционального переживания пространственно-временных событий. Как заключает В.Ф. Базарный, ещё гений И.М.Сеченов показал, что такая способность у детей выводится только из мышечного чувства, т.е. из собственного телесно-чувственного опыта.

*В-третьих*, методическое письмо министерства образования РФ (19.11.98, № 1561/14-15) в качестве "Контроля и оценки результатов обучения в начальной школе", навязало отечественной системе и образования скоростные стандарты чтения под контролем секундомеров. Выполненными исследованиями установлено: административное навязывание такого обучения – это разрушение ассоциации звукового кода слов с их образно – смысловым содержанием. Такое расщепление и есть расщепление личности. В психиатрии такое расщепление названо шизофренией.

Как пишет В.Ф. Базарный, им раскрыто много других факторов современной дидактики, которые "срывают крышу" у малышей буквально с первых уроков. Отмеченное выше привело В.Ф. Базарного к выводу о необходимости разработки и применения здоровьесберегающей технологии (педагогике), главным аспектом которой является создание особого режима обучения, направленного на предупреждение негативных сдвигов состояния здоровья.

Данная технология основывается на факте, известном любому квалифицированному педагогу, согласно которому "**целенаправленный процесс воспитания**", "**развития личности**" – это не фрагментарное развитие одной части ребенка в ущерб другой, а целостное триединое развитие тела, нравственных чувств и творческого потенциала интеллекта. И только на основе этой неделимой "троицы" произрастают все остальные качества людей. Следовательно, воспитание тела, нравственных чувств и творческого потенциала должно в своей целостности войти в базовый учебный план, а также в аттестат об образовании.

Рассмотрим **основные принципы технологии В. Ф. Базарного**.

*Во-первых*, учебные занятия в них проводятся в режиме смены динамических поз, для чего используется специальная ростомерная мебель с наклонной поверхностью – парты и конторки. Часть урока ученик сидит за партой, а другую часть – стоит за конторкой. Тем самым сохраняется и укрепляется его телесная вертикаль, позвоночник, осанка – основа энергетики человеческого организма.

*Во-вторых*, в процессе урока для разминок и упражнений на мышечно-телесную и зрительную координацию, а также на развитие внимания и быстроты реакции используются схемы зрительных траекторий, расположенные на потолке, и специальные офтальмотренажеры "*Бегающие огоньки*". Упражнения сочетают в себе движения глазами, головой и туловищем, выполняются в позе свободного стояния и базируются на зрительно-поисковых стимулах, которые несут в себе мотивационно-активизирующий заряд для всего организма. Результатами таких упражнений являются развитие чувства общей и зрительной координации и их синхронизация, развитие зрительно-моторной реакции, в частности, скорости ориентации в пространстве, в том числе реакции на экстремальные ситуации (типа дорожно-транспортных и т.п.). Занимают все эти упражнения не более 3-4-х минут урока и проводятся на материале учебного предмета.

*В-третьих*, с целью расширения зрительных горизонтов, развития творческого воображения и целостного (чувственно-образного и интеллектуального) восприятия и познания мира на уроках по всем предметам применяется специально разработанный "*Экологический букварь*" (картина-панно), расположенный на одной из стен класса и изображающий уходящую в бесконечность и насыщенную природными и рукотворными зрительными стимулами местность, на которой с помощью специальных манекенов и карточек разворачиваются сюжеты урока. Это даёт возможность практически "бескнижного" обучения в детском саду и в начальной школе, что исключает формирование у детей шизоидной психической конституции и раннюю потерю зрения. Разумеется, компьютеры в этом возрасте абсолютно исключены.

*В-четвёртых*, важнейшая особенность всех уроков состоит в том, что они проводятся в режиме

движения наглядного учебного материала, постоянного поиска и выполнения заданий, активизирующих детей. Для этого учитель использует подвижные "сенсорные кресты", карточки с заданиями и возможными вариантами ответов, которые могут по воле учителя оказаться в любой точке класса и которые дети должны найти и использовать в своей работе. А также специальные держалки, позволяющие переключать зрение детей с ближнего на дальнее и формировать у них произвольный самоуправляемый шаговый логоритм при чтении текста, способствующий развитию их речемоторной функции.

**В-пятых**, в процессе овладения детьми письмом применяются специальные художественно-образные каллиграфические прописи перьевой ручкой, формирующие художественное чувство и развивающие психомоторную систему "глаз-рука". Только освоив предварительно эти прописи, дети переходят к освоению собственно буквенного письма.

**В-шестых**, дети совместно с педагогами и родителями сами создают по законам искусства и трудового рукотворчества окружающую их жизненную среду.

**В-седьмых**, обязательным и важнейшим учебно-воспитательным предметом в системе В. Ф. Базарного является детское хоровое пение, основанное на народных песнях и классической музыке. Оно несёт в себе не только художественно-эстетические начала, но и служит фундаментальным биогенетическим механизмом, формирующим в человеке его человеческую сущность

**В-восьмых**, во многих школах, по предложению В. Ф. Базарного, введено раздельно-параллельное образование мальчиков и девочек. Это означает, что, учась в классах раздельно, они, как и обычно, общаются друг с другом на переменах, в творческих кружках, на совместных вечерах и праздниках, не считая двора и улицы. Положительные результаты такого разделения налицо: дети стали более дисциплинированными и собранными, более серьёзными и ответственными на учебных занятиях и более уважительными по отношению друг к другу, к педагогам и родителям.

Важным условием в достижении цели является то, что все образовательные учреждения, работающие "по-Базарному", регулярно проводят экспресс-диагностику детей и отчитываются перед родителями за состояние их здоровья и происходящих сдвигах в тех функциональных системах организма детей, которые наиболее остро реагируют на неблагополучие в организации педагогической среды. Это, прежде всего, творческое воображение, осанка, острота зрения, нервно-психическая сфера. При этом речь идёт не об общих констатациях типа "здоров-нездоров", а о строго количественных замерах, которые позволяют оценить динамику той или иной подсистемы организма, а также его состояние и развитие в целом.

В связи с рассмотренным выше важным является так называемая **асинхронная гимнастика, направленная на гармонизацию полушарий головного мозга человека** [см.: Асинхронная гимнастика].

Для гармоничного развития ребенка очень важно, чтобы у него были задействованы оба полушария головного мозга, без резкого преобладания одного над другим. Асинхронная (несимметрическая) гимнастика, способствует задействованию обоих полушарий головного мозга, снятию мышечных зажимов, преодолению стереотипов. Кроме того, систематические занятия несимметрической гимнастикой позволяет управлять собой вне привычных двигательных стереотипов, что достигается благодаря навыку внутреннего контроля, легкой адаптации к смене ритмической деятельности, умению расщепить и осуществлять многосторонний контроль за средой. Несимметрическая гимнастика способствует выработке навыка особой свободы перемещения тела.

Так, например, здесь используются упражнения, когда кисти вращаются по часовой стрелке, стопы – против, и наоборот; кисть и стопа правой стороны тела вращаются в одну сторону, кисть и стопа левой стороны – в другую и т.д.

## ГЛАВА 8. ПРИНЦИП ЦЕЛОСТНОСТИ В ТЕОРИИ И ПРАКТИКЕ А. С. МАКАРЕНКО

*Если мы принимаем людей такими, какие они есть, мы делаем их хуже. Если же мы относимся к ним так, как будто они таковы, какими им следует быть, мы помогаем им стать такими, какими они в состоянии стать"*

*И. Гете*

*Только тот может стать учителем, кто способен идти по дороге самоусовершенствования и вести по ней других*

*К.Д.Ушинский*

*Школа – это мастерская, где формируется мысли подрастающей генерации, нужно крепко держать ее в руках, если не хочешь выпустить из рук будущего*

*А. Барбюс*

*По сравнению со сверстниками малолетние преступники, как правило, более самоуверенны, непокорны, меньше поддаются насилию, не признают власти, не имеют определенных целей в жизни, более враждебны и агрессивны по отношению к окружающим, более подозрительны, импульсивны, не умеют управлять собой, более рассеянны, менее вежливы и справедливы, менее ответственны*

*Д. Фарингтон*

*В педагогике истинно то, что реализовано  
Михаил Случ (учитель 2010 года в России)*

*Вся система образования создана для того, чтобы сдерживать развитие человека, чтобы развивать не гениев, а простых людей, которыми легко управлять*

*П.В. Тюленев (Президент Академии образования,  
социального и экономического развития,  
автор методики раннего развития )*

*Любовь – это то, что присутствует в комнате на Рождество, если перестанешь распечатывать подарки и прислушаешься*

*Бобби – 7 лет.*

*Когда ты любишь кого-то, твои ресницы ходят вверх-вниз и из тебя вылетают маленькие звёздочки*

*Карен – 7 лет.*

*Интересен случай с маленькой горной армянской деревушкой, из которой за 20-30 лет вышли 2 маршала Советского Союза (один из них – Баграмян), 12 генералов и более сотни старших офицеров. И по какой причине?*

*На весах великих счастья чашам редко дан покой:*

*Должен ты иль подниматься, или долу опускаться.*

*Властуй или покоряйся, с торжеством иль с горем знайся,*

*Тяжким молотом взвивайся, или наковальной стой*

*И. Гете*

*Дети должны воспитываться не для настоящего, а для будущего, возможно лучшего состояния рода человеческого....*

*Если бы когда-нибудь за наше воспитание взялось существо высшего порядка, тогда действительно увидели бы, что может выйти из человека...*

*Мораль есть учение не о том, как мы должны сделать себя счастливыми, а о том, как мы должны стать достойными счастья...*

*Поступай так, чтобы ты всегда относился к человечеству и в своем лице, и в лице всякого другого так же, как к цели, и никогда не относился бы к нему только как к средству...*

*И. Кант*

*На месте иерархий возникают организации, построенные по сетевым моделям, корни которых лежат в естественных, эгалитарных и спонтанных образованиях – группах единомышленников. Сети перестраивают структуры власти и коммуникационных потоков в организации, заменяют вертикаль горизонталью.*

*Джон Нейсбит*

Проанализируем особенности **теории и практики А. С. Макаренко, в воспитательном учреждении которого воплощен принцип целостности**, поскольку по эффективности это учреждение считается непревзойденным<sup>415</sup>: 100 % всех воспитанников, которые попали в это заведение и прошли его полный "курс", в последующем не обнаружили рецидивов и не вернулись в свое преступное прошлое. Более того, практически все выпускники смогли полностью реализовать себя в непростое время тоталитаризма.

На наш взгляд, А. С. Макаренко сформировал развивающе-воспитательную среду, которая имела мощный "солитонный" ресурс самоподдержки и гармонизации, подобно нашей Вселенной, являющейся весьма устоявшейся самодетерминированной структурой<sup>416</sup>. Эту стойкую воспитательную среду А. С. Макаренко создал в начале существования своего заведения через ситуацию "взрыва" – коренного изменения первых "преступных" воспитанников; это привело к тому, что великий педагог получил статус неопровержимого лидера, который в контексте воспитательной системы явился единственным центром управления.

Отмеченное обстоятельство отвечает общему кибернетическому принципу управления, согласно которому в любой системе имеющийся определенный руководящий *Центр* (или принцип), который формирует организацию и задает ритм развития системы, определяя ее цель. Этот Центр характеризуется поливалентностью, гибкостью и "нейтральностью" – тем качеством, которое позволяет ему вступать во взаимодействие с любым элементом системы, а также обеспечивать периодическую "нейтрализацию" системы (то есть снятие всяческих противоречий в ее недрах – так называемое "обнуление полюсов ее напряженности") и получать обратную связь от элементов системы, которая достигается интеграцией Центра в функциональную "ткань" каждого этого элемента с помощью нейтральной природы управляющего Центра, делающего систему **единой** именно благодаря своей нейтральности. **Единство** системы, в свою очередь, является залогом реализации единых педагогических требований ко всем ее элементам, а также самодетерминации этой системы.

<sup>415</sup> Существуют научные центры, которые исследуют воспитательный эффект педагогической системы А. С. Макаренко в Германии, Италии, Японии и других странах, где стремятся понять, каким образом происходила "переплавка" малолетних преступников, их коренная трансформация и гармонизация. В 1988 г. решением ЮНЕСКО были названы четыре имени педагогов, определивших способ педагогического мышления в XX веке – американец Д.Дьюи, немец Г.Кершенштейнер, итальянка М.Монтессори и Антон Макаренко.

<sup>416</sup> Отмеченная среда, с другой стороны, составляла **целостный реальный социальный жизненный цикл**, в который были включены воспитанники, что является принципиальным аспектом воспитательного воздействия системы А. С. Макаренко. Все иные искусственные образовательно-воспитательные среды, лишённые этого качества, являются суррогатными социальными ячейками, воспитательный ресурс которых неадекватен современным образовательным целям.

Кроме того, все иерархически организованные элементы системы должны воспринимать управляющий Центр как абсолютный "авторитет", доминирующую инстанцию, вне которой система не может существовать, поскольку эта инстанция поддерживает (выступает посредником) связь системы с внешней (социальным) средой.

И главное – становление системы должно проходить вместе со становлением ее руководящего Центра, который, таким образом, выступает плоть от плоти отмеченной системы и закладывает управляющие импринтинговые сигналы для ее элементов.

Отметим, что феномен импринтинга может иметь как симультанный (мгновенный), так и хронический характер. Последний хорошо поясняет В. О. Пелевин, который пишет, что "ребенок растет бандитом, потому что окно его комнаты выходит на афишу кинотеатра, где постоянно всякие ганстеры с пистолетами. Или девочка становится стриптизершей, потому что в серванте стоит статуэтка голой балерины, на которую она смотрит с рождения..." [*Пелевин, 2007, с. 208*].

Анализ воспитательного учреждения А. С. Макаренко позволяет прийти к выводу о том, что педагог актуализировал отмеченные выше кибернетические особенности социального управления. С самого начала становления воспитательного учреждения педагог стоял у ее основ как основатель, реализовывая еще один принцип эффективного управления, согласно которому управляющий Центр сам создает систему ("*принцип Творца*") и формирует ее управляющий механизм.

Вспомним, как все происходило в колонии А. С. Макаренко. Прежде всего после А. С. Макаренко в нее прибыли воспитатели, которые стали базовым инструментом управления системы. Потом появились "малолетние преступники" – ребята 16-17 лет (представляющие более-менее сформированные преступные элементы), которые в результате спонтанного применения педагогом метода "взрыва" получили коренную трансформацию своей психофизиологической природы и оказались вторым (после воспитателей) передаточным звеном и средой управления системы.

Отметим, что А. С. Макаренко дал такое определение взрыву: "Взрывом я называю доведение конфликта до последнего предела, до такого состояния, когда уже нет возможности ни для какой эволюции, ни для какой тяжбы между личностью и обществом, когда ребром поставлены вопрос — или быть членом общества, или уйти из него. Этот последний предел может выражаться в самых разнообразных формах; формах решения коллектива, в формах коллективного гнева, осуждения, бойкота, отращения; важно, чтобы эти формы были выразительны, чтобы они создавали впечатление крайнего сопротивления общества" [*Макаренко, 1955*]<sup>417</sup>.

После того, как в воспитательное заведение А.С. Макаренко как системы попадали новые "преступные элементы", они полностью интегрировались в нее – "вливались" в систему словно вода вливается в сосуд, принимая ее форму и адаптируясь к ее особенностям. Это обеспечивало практически стопроцентную воспитательную эффективность системы великого педагога, в адрес которого в наше время часто раздается критика, в которой звучит возмущение его доминантностью и коммунистической тоталитарностью (подобной же критике педагог поддавался и со стороны его современников – коллег-педагогов).

Мы не будем идеализировать личностные черты великого педагога, но следует сказать, что любой педагог создает свою педагогическую систему как социальный организм в недрах определенного социума и вынужден приспособлять свою систему к социально-экономическим и идеологическим условиям своего окружения. Так было всегда, во все времена – и у Я. А. Коменского, и у А. С. Макаренко, и у В. А. Сухомлинского – иначе авторская педагогическая система просто не может существовать. В противном случае она должна переродиться в секту, которая также во многом зависит от милости того или другого социума, социальный заказ которого эта секта выполняет.

Поэтому важными здесь есть не столько социальный антураж педагогической технологии, не столько социальные условия актуализации педагогической системы, сколько воспитательный и развивающий потенциал и эффект системы – то, что она имеет на входе, и что на выходе. В связи с этим во время анализа эффективности педагогической системы А. С. Макаренко существенным является ее изучение с точки зрения сугубо психолого-педагогических критериев, а критику идеологических основ педагогической системы А. С. Макаренко оставим тем педагогам, которые в свое время были яростными сторонниками коммунистического воспитания, но потом быстро "перековались" в связи с новыми социальными условиями и карьерными возможностями, которые проистекают из этих условий.

Человек, в отличие от животного, которое в известном понимании тождественно своему существованию и существует по принципу "здесь и теперь", не совпадает с самим собой. Человек, актуализируясь именно в "точке этого несовпадения" (М. М. Бахтин), не тождественен как самому себе,

---

<sup>417</sup> Отмеченное напоминает *Божественную Троицу*: Бог-Отец – педагог-Макаренко. Бог-Дух – воспитатели (которые несли в себе духовные основы, идеологию Отца) и, наконец, Бог-Сын – первые несколько воспитанников – наиболее авторитетные правопреемники власти Отца. Как видим, сложилась четкая триадная логическая иерархия, которую при помощи логико-математических оснований современной науки описал академик Б. В. Раушенбах, адаптировавший функционально-онтологические принципы Божественной Троицы к законам математического анализа [*Раушенбах, 1991*].

так и окружающей среде, поскольку выходит за рамки “здесь и теперь” (принцип “надситуативной активности”) и оказывается способным к саморефлексии, что проявляется в возможности посмотреть на себя со стороны и занять позицию другого человека (эмпатический принцип “социальной роли”), выйти за пределы чувственной данности и существовать в идеальной, виртуальной реальности, кристаллизующейся на основе знаково-символической системы (языка), дающей человеку возможность воплотить себя, свое “Я” в вечности и бесконечности, то есть расширить пространственно-временные рамки своего бытия, “продлить”, утвердить себя как в сколь угодно далеком прошлом (принцип историзма), так и в сколь угодно отдаленном будущем (принцип “рефлексии будущего” или “аналитического прогноза”). В сфере виртуальной реальности человек способен существовать как в бесконечном континууме Вселенной, то есть везде (принцип “монадности”, “нелокальности”), так и в рамках “здесь и теперь”, в ограниченном пространственно-временном объеме (принцип экзистенции).

Виртуальная реальность характеризуется способностью и необходимостью влиять на “истинную”, объективную реальность, что проявляется в трудовой, преобразовательной активности человека (принцип креативности).

Итак, если животное характеризуется наличием жизненной активности ситуативного типа и привязано как к внутренним (сфера инстинктов), так и внешним (внешняя среда) атрибутам своего бытия, выступая при этом единством внутреннего и внешнего, то человек, помимо этого изначального экзистенциального типа жизненной активности обнаруживает еще четыре дополнительных типа (четыре фундаментальные ценности или измерения человеческого бытия):

1. Виртуально-идеальная активность как способность мыслить, оперируя знаково-символическими конструктами (*мышление*).

2. Преобразовательно-творческая, трудовая активность (*труд*).

3. Ролевая активность (*ролевой статус*).

4. Надситуативная активность как способность рефлексировать будущее, то есть существовать в потенциально-возможном измерении (*целеполагание*).

Можно постулировать *четыре фундаментальных вектора человеческого развития*, которые генетически проистекают из базовой ситуативно-экзистенциальной активности и кристаллизуют человека в рамках четырех чисто человеческих типов активности: *мышление, труд, ролевой статус и целеполагание*. Данные векторы развития очерчивают не только перспективное направление человеческого развития, но и раскрывают содержание их диалектического преодоления, когда вектор мышления, выходя за свои пределы, обнаруживает многозначно-парадоксальный, метафорический, интуитивный способ постижения и освоения мира. Вектор труда, в свою очередь, дойдя до своего логического завершения, обнаруживает принцип “искусство ради искусства”, или “творчество ради самого творчества”, то есть превращается в самодовлеющую, самодостаточную сущность, когда труд превращается в жизненную потребность. Вектор ролевого статуса в конечном итоге ведет нас за пределы системы социальных ролей, в сферу надролевого поведения, которое “предполагает подлинную самобытность, несет в себе потенциальную возможность достижения гармонии с окружающим миром и самим собой” [Донченко, Титаренко, 1989, с. 103]. Преодоление вектора целеполагания устремляет человека в вечность, продлевает его существование до бесконечности.

Четыре “человеческих” типа жизненной активности соотносятся с *четырьмя основными личностными феноменами* [см. Сержантов, Гречаный, 1980, с. 174]:

1. Система ценностных ориентаций, соотносится с таким видом жизненной активности, как целеполагание.

2. Система субстанционального (функционального “Я”), соотносится с трудовой, “функционально-манипуляторной” активностью человека.

3. Система рефлексивного “Я” (“Я” концепция, то есть сумма представлений человека о самом себе), соотносится с процессом мышления как рефлексивным процессом.

4. Система внутреннего социально-личностного контроля (отраженное “Я”, которое складывается из представлений о том, как видят нас другие люди, а также их нашего спектра реакций на эти оценки), соотносится с ролевой активностью человека.

Понятно, что вышеозначенные пять типов жизненной активности человека генетически и функционально тесно связаны друг с другом и переходят друг во друга, “обмениваясь бытием”, когда, например, трудовая активность (операциональная способность) коренится в способности мыслить (способности оперировать абстрактными категориями) и реализуется в сфере коллективной совокупности социальных ролей, взаимодействующих с определенной целью в рамках определенного экзистенциального контекста.

Необходимо сделать важнейшее уточнение. Дело в том, что развитие каждого из рассмотренных фундаментальных типов жизненной активности обнаруживает еще четыре промежуточные типа (*коммуникативный, мифо-символический, игровой, волевой*).

Так развитие мышления изначально обнаруживает коммуникативную активность как процесс общения, так как в процессе мышления всегда присутствует некто другой, с которым человек общается, то есть мышление принципиально диалогично. На первоначальном этапе развития мышления оно

предстает как чистая коммуникация ребенка со своим окружением. При этом действие ребенка и его мысль предстают в виде единого сплава и не дифференцируются. Затем коммуникация переносится внутрь, интериоризируется и предстает в виде мышления как внутреннего диалога. Затем, на третьем этапе развития мышления, оно “парадоксализируется”, помимо внутреннего процесса опять становится и внешним, то есть мысль и действие снова сплавляются, а мысль становится действенной силой.

Развитие ролевого начала первоначально обнаруживает состояние отсутствия ролевой дифференциации, когда первобытный человек (и ребенок) не может регулировать динамику ролевых отношений и его ролевой статус полностью определяется императивами внешней среды. Здесь ролевая активность предстает в виде мифо-символической активности, в русле которой внешняя среда сакрализуется, природа наделяется психическими свойствами и генерализированном виде представ как единое чувственное целое. Л. Леви-Брюль в книге “Первобытное мышление”, анализируя первобытные мифы, верования, обычаи, делает вывод о существенном отличии сознания первобытного человека от сознания цивилизованного человека. Специфичность первобытного сознания характеризуется тем, что оно мистическое, или магическое, в нем нет различия между естественным и сверхъестественным, сном и бодрствованием, частью и целым. По логике оно не чувствительно к противоречиям, непроницаемо для опыта и вместо направленности на установление логических отношений между предметами, подчиняется закону сопричастия или партиципации: признает существование различных форм передачи свойств от одного предмета к другому путем соприкосновения, заражения, овладения и т.п. Здесь обнаруживается феномен взаимной трансформации, текучести ролевых аспектов действительности, когда человек может рассматриваться одновременно и человеческим существом, и животным, и духом. На втором этапе развития ролевой активности, человек научается произвольным образом переходить от одной социальной роли к другой, что рано или поздно приводит человека к осознанию относительности своего ролевого статуса, когда этот человек преодолевает ролевую ограниченность и сливается с внешним миром, научаясь быть всем, кем пожелает.

Целеполагающая активность первоначально предстает как волевой акт в чистом виде, когда, например, перед девятимесячным ребенком кладут две совершенно одинаковые игрушки, он начинает тянуться к ним. Когда одну из них ему дадут, он утрачивает к ней интерес и начинает тянуться к другой [Как построить свое “Я”, 1991, с. 60]. Здесь обнаруживается “инстинкт” борьбы с заданностью, то есть зачатки волевой активности в чистом виде, которую И. П. Павлов назвал “рефлексом свободы”. Затем волевой импульс человека облачается в одеяние целеполагающего мотива, обретает социальные черты. Далее целеполагающая активность кристаллизуется на основании ценностных переживаний в мировоззрение, имеющее целеполагающее влияние на человека 24 часа в сутки (принцип “следования принципам”, “категорическим императивам”).

Наконец, трудовая активность первоначально предстает в чистом виде как игровая активность, которая потом рационализируется, социализируется из объекта превращается в инструмент добывания средств к существованию. На высшем уровне развития трудовой активности, когда она становится в жизненной потребностью, она превращается в творческую игру.

Понятно и то, что гармоничное развитие человека достигается при условии, с одной стороны, органического переплетения и тесного взаимодействия пяти фундаментальных типов жизненной активности, а с другой, – предполагает полную реализацию и раскрытие каждого из них: забвение или игнорирование только одного из отмеченных типов приводит к серьезным искажениям в процессе эволюции как отдельного человека, так и вида *Homo sapiens* в целом. То есть, совокупная реализация в достаточной мере всех пяти типов человеческой активности в их диалектическом единстве должна, по нашему глубокому убеждению, практически автоматически приводить человека к достижению *статуса гармоничной личности*.

История человечества знает очень мало социальных учреждений, где бы был реализован принцип единства пяти фундаментальных типов жизненной активности человека. Каждое из этих учреждение имеет удивительную воспитательную эффективность и долго существовать в первоначальном “нетронутым” виде не может, пока человеческое общество в целом не превратиться в такое учреждение. Воспитательное учреждение А. С. Макаренко относится к разряду этих уникальных учреждений. Здесь объектом воспитательного воздействия были малолетние преступники, которые не просто освобождались от своего преступного прошлого, но и коренным образом преобразовывались, а некоторые из них вплотную приблизились к статусу гармоничной личности. Сам А. С. Макаренко о разработанных им принципах воспитания писал о том, что основным принципом является принцип соединения двух, казалось бы, несовместимых аспектов поведения: как можно больше требования к человеку, но вместе с тем и как можно больше уважения к нему. Принцип синергии у А. С. Макаренко проявляется в том, что он рассматривал коллектив учеников и коллектив учителей как целостный коллектив. При этом воспитательное воздействие было направлено не столько на отдельного человека, сколько на коллектив в целом.

1. В воспитательном учреждении А. С. Макаренко в полную меру реализован принцип включения развивающегося человека в процесс производительной трудовой деятельности, которой буквально пропитан весь жизненный уклад колонии и которая позволяла ей существовать как хозрасчетная, то

есть экономически самодостаточная единица. Колонист при этом не отчуждался от продуктов своей трудовой деятельности, получая зарплату и напрямую пользуясь продуктами сельхозтруда. Регулярность трудовой активности, ее достаточная продолжительность (не менее четырех часов в день) и включение в нее человека, так сказать, в нежном, сензитивном возрасте способствовали тому, что труд постепенно превращался в *жизненную потребность*. Кроме того, здесь получала развитие и игровая активность, когда колония превратилась в самобытную организацию со своими традициями и правилами.

2. В колонии получал мощное развитие ролевой статус человека. Здесь существовала сложная иерархия строго не фиксированных, взаимозаменяемых социальных ролей, позволяющих каждому побывать в разнообразных социальных обликах и качествах, оттачивающих ролевую координацию и формирующих векторы взаимозависимости как внутри колонии, так и за ее пределами. Колоссальное значение для процесса развития и расширения ролевого статуса человека имело уникальное явление – временный *"сводный отряд"*, позволившее реализовать древнейший социальный принцип *"карнавала"*, когда имела место смена социальных масок, в данном случае – лидеров коллектива. Однако, данная ролевая трансформация происходила не как одномоментный акт, но как постоянно действующий коллективный процесс. В колонии существовала и постоянно сменяемая роль дежурного командира, который мог сделать замечание или дать обязательное для выполнения распоряжение любому члену коллектива. Кроме того, здесь жили дети разного возраста, совместно включающиеся в учебно-трудовую деятельность и постоянно изменяющие одну из основных ролей человека (связанную с его возрастным статусом) в атмосфере сложнейшей и постоянно меняющейся социальной инфраструктуры, погруженной в систему тотального взаимодействия и общения, которую сам А. С. Макаренко называл *"педагогикой параллельных действий"*. Кроме того, в колонии постоянно функционировал театр, в котором были задействованы практически все колонисты, умевшие возможность еще более расширить свой ролевой репертуар, выйти за рамки бытовых, производственных, учебных и иных социальных ролей, возвращая мифо-символическое, карнавальное мирозерцание.

Феномен *"временного сводного отряда"* находит отражение в новейших синерго-системно-кибернетических подходах к управлению. Рассмотрим одну из наиболее гармоничных и эффективных стратегий такого управления. Речь идет феномене *"временных управленческих целевых команд"*, которые используют принцип функциональной системы П.К. Анохина, что отвечает принципу системно-целевого планирования, которое реализуется согласно схеме *"цели → пути → способы → средства"*. *При программном управлении в центре внимания находится не организационная структура, которая сложилась, а управление элементами программы, программными действиями.*

Одной из наиболее простых и одновременно эффективных форм системно-целевого проблемного управления является матричная координация работ, предусматривающая создание постоянных и временных комитетов (команд) для решения сложных вопросов, возникающих в процессе развития управляемой системы. Этот подход характерен для инновационного развития управления социально-экономическими процессами. Так, отмечается переход от узкой специализации к интеграции в характере самой руководящей деятельности.

Известно, что в условиях специализации экономической деятельности рост производительности труда обеспечивается дроблением работ, функций, знаний, что, в свою очередь, встречается с известной трудностью, проистекающей из известного феномена быстрого устаревания знаний, названного *"периодом полураспада компетентности специалиста"*.

Более специализированные работы требуют и большего объема усилий по координации экономической деятельности, которая осуществляется главным образом служащими среднего уровня руководства. В итоге количество уровней руководства постоянно растет, а каждый работник чувствует все большее отчуждение от своей деятельности и ее результатов. Понятно, что путь к избыточной специализации оказывается бесперспективным, возникает потребность в создании механизма самоуправления, который бы осуществлял саморегуляцию *"снизу"*. Этот механизм реализуется в Японии благодаря использованию саморуководящих целевых команд, когда для решения конкретных заданий собираются специалисты из разных служб. Здесь принцип узкой специализации каждого рабочего заменяется подходом, при котором группа работников универсальной квалификации несет полную ответственность за определенное звено работы. При этом операции сокращаются, а число операций, которые выполняются на отдельном специализированном рабочем месте, уменьшается от несколько сотен до нескольких десятки. Создаются интегрированные операционные системы, когда люди и механизмы могут временно объединяться в одно целое, что дает возможность резко повысить производительность труда [Вознюк, Тичина, 1998].

При этом важным является то, что, как доказал Б. Ф. Ломов, относительно простые проблемы лучше решают группы с централизованной коммуникативной сеткой, а сложные – при полном отсутствии этой сетки. Анализируя эти сетки, важно учитывать не только число информационных связей (каналов) каждого участника групповой деятельности (кто с кем связан), но также и частоту их использования и направленность (является ли связь односторонней или двусторонней) [Ломов, 1981].



На наш взгляд, отмеченные аспекты социально-экономического управления благодаря их системно-синергической природе целесообразно использовать в сфере управления образовательной отраслью. Здесь важным является то, что функциональные связи элементов *временных управленческих саморуководящих целевых команд* могут быть как вертикальные, так и горизонтальные, формируя при этом разные функциональные конфигурации в рамках тех или иных временных функциональных связей, временные границы существования которых могут быть от одних суток до нескольких лет, что предполагает функционирование нескольких временных управленческих саморуководящих целевых команд в границах других команд, когда такие команды могут образовывать сложную пространственно-временную иерархическую организацию, что, в целом, отвечает принципам функционирования систем космоса, природы и общества.

В системе управленческих саморуководящих целевых команд особенно важными являются *мониторинговые временные управленческие команды*, которые должны отслеживать соответствующие социально-экономические процессы на разных управленческих уровнях, – на уровнях как государства в целом, так и его отдельных регионов. Такой подход делает целесообразным использование специальных мониторинговых методик (программ), с помощью которых должен осуществляться анализ данных, полученных аналитико-прогностической временной управленческой командой.

При этом управленческие действия участников этих команд реализуются согласно синерго-кибернетическому принципу кооперативного действия, в соответствии с которым в процессе сочетания элементов системы, они создают эмерджентный эффект системного свойства целого, когда свойства каждого отдельного элемента не сводятся к системным свойствам целостной системы.

Отмеченное касается не только системного, но и процессуального управленческих аспектов. Так, можно говорить об известных методах кооперативной учебы и управления (Т. Акбашев, М.П. Щетинин, Г.К. Селевко и др.), когда способность к кооперации, то есть процессуальному взаимодействию, актуализируется у человека тогда, когда он сталкивается с необходимостью решения сверхзадач, не поддающихся решению на индивидуальном уровне; это требует обращения к другому человеку с целью привлечения его к сотрудничеству. Следовательно, исходным пунктом технологии кооперативного управления образовательными процессами является конструирование каждым участником управленческой команды совместной деятельности. Такая потребность в создании форм кооперативной деятельности возникает благодаря необходимости в общении и обмене конкретными знаниями, умениями для получения интегративных результатов руководящей деятельности. Здесь целесообразным является использование уже известных приемов командного взаимодействия, когда целевые управленческие группы формируются так, чтобы у них был "лидер", "генератор идей", "функционер" "оппонент", "исследователь". При этом смена лидера может происходить через определенный промежуток времени, что придает таким командам творческий динамический характер. Именно это и имело место в колонии А.С. Макаренко.

Отметим, что жизнь в колонии А.С.Макаренко регулировалась общим собранием коллектива и советом командиров, коллегиальном органом, решения которого не мог оспорить даже директор колонии [Макаренко, 1953]. Таким образом происходит формирование органа единой коллективной воли, который напрямую воспринимается каждым членом коллектива как *конкретная, не опосредованная промежуточными звеньями неотчужденная социальная сверхроль, воплощающая в себе принцип социального руководства свыше*, во многом определяющая жизнь колонии и совершенно прозрачная для участия в ней всех членов коллектива. Каждый педагог колонии был полноправным членом коллектива (после четырехмесячного испытательного срока) и не имел никаких социальных привилегий. Таким образом, в арсенале социальных ролей, реализованных в воспитательном учреждении А.С. Макаренко, практически не было ни одной роли, которая бы была отчужденной и недостижимой для членов коллектива. Все члены коллектива взаимодействовали в атмосфере взаимного доверия, когда, например, дежурный командир сдавал рапорт, никто не имел права подвергнуть сомнению объективность любого факта из его рапорта. Тем самым получал реализацию *важнейший принцип экологического воспитания – принцип эмпатии, открытости, сопричастности и соучастия в социальных и природных процессах, протекающих во внешней среде* [см. Кривов, 1998].

3. Деятельность колонии была немыслима без феномена "*системы перспективных линий*", то есть без системы коллективных целей – ближних, промежуточных и отдаленных – которые коллектив реализует в процессе совместной учебно-производственной деятельности. Таким образом, жизнь коллектива здесь протекает в атмосфере постоянного целеполагания, постоянной устремленности в будущее, что способствовало формированию у колонистов рефлексии будущего – краеугольной доминанты цивилизованного человека, которая характеризуется тем, что будущее выступает для этого человека в качестве мотивационного фактора, влияющего на его поведение. Тем самым происходит формирование такого краеугольного свойства личности, как *ответственность*, кристаллизующаяся, главным образом, в плоскости рефлексии будущего, когда будущее начинает восприниматься как настоящее, а грань между актуально-действительным (принцип "здесь и теперь") и потенциально-возможным, виртуальным стирается. Это же, в свою очередь, выступает *ведущим фактором* развития творчества и абстрактного мышления человека, которое функционирует не иначе как в сфере

потенциально-возможной, знаково-символической, “условной” реальности – в сфере языка как коммуникативной активности и системы знаков. Отсюда проистекают и успехи, которые делали некоторые колонисты в учебной деятельности, позволяющие им за несколько лет пройти курс средней школы.

Система перспективных линий предполагала существование в атмосфере постоянного целеполагания, а поэтому и волеизъявления.

4. Мышление, как один из четырех краеугольных типов человеческой активности, развивалось в колонии А. С. Макаренко в условиях вышеозначенного тотального общения всех со всеми, которое имело место и в плане учебной деятельности, направленной на развитие мышления. Однако, как ни странно, по нашему убеждению, развитие глубинных психологических оснований для абстрактного мышления реализовалось не только и не столько в плоскости учебной деятельности, сколько в производственной, ролевой активности, а также в плоскости рефлексии будущего.

Здесь нужно упомянуть и атмосферу тотального взаимодействия и общения всех со всеми в колонии (“педагогикой параллельных действий”).

5. Особый интерес представляет то, каким образом в учреждении А. С. Макаренко получала реализацию экзистенциальная активность человека. Экзистенция, по одному из определений, есть существование в чистом виде, в которое наиболее полно включаются представители животного царства. Одной из наиболее характерных особенностей феномена “чистого” существования есть стирание границ между внутренним и внешним, то есть, между животным организмом и внешней средой, с которой этот организм составляет динамическое целое, реализуемое на основе первосигнальной непроизвольно-автоматической активности. В плане анализа процессуальных характеристик существования, оно предстает как граничная сущность как момент “здесь и теперь”, как подвижная точка между прошлым и будущим. С точки зрения синергетики, существование живых систем можно понимать как изменение в чистом виде, как нелинейный, бифуркационный, взрывной процесс, как скачек в развитии, трансформирующий одно качественное состояние системы в другое. На уровне живых систем данный нелинейный процесс проявляется в феномене синзитивных моментов развития, в которых имеет место коренное морфологическое и функциональное перепрофилирование живых систем. Сензитивные (критичные) периоды (или “нормальные кризисы развития”), где формируются базовые психологические установки человека, соотносятся с явлением “социального перехода”, который в этнографическом плане реализуется в обрядах инициации [Кон, 1989, с. 478]. Сензитивные (бифуркационные) периоды обнаруживаются в моменты резкой смены определенного режима жизнедеятельности человека (при стрессе, например), а также в моменты колебания внимания, когда человек чувствителен к разнообразным внешним факторам и часто становится объектом их воздействия. Овладеть методом “бифуркационного воздействия” в процессе воспитания – дело очень сложное. А. С. Макаренко эмпирическим путем пришел к осознанию важности данного метода, который он назвал “методом взрыва” и не раз применял в своей воспитательной практике [Макаренко, 1955]. Суть данного метода воспитательного воздействия заключается в том, чтобы смоделировать такую неожиданную значимую жизненную ситуацию, в которой “объект воспитания” еще не был и в которой он не может использовать привычную модель поведения, базирующуюся на сложившихся сознательных и бессознательных стереотипах реагирования. При этом “объект воспитательного воздействия” вынужден выйти из устоявшихся рамок привычных социальных ролей и начинает действовать в качестве новой роли, резкий переход к которой не может не вызывать величайшего восхищения у каждого, кто работает в сфере периодической деятельности. Можно сказать, что метод “взрыва” – есть “царская дорога” воспитания, который, однако, не может быть использован вне контекста рассмотренных четырех типов жизненной активности человека.

**Сделаем выводы.** Для того, чтобы легализовать ту или иную авторскую педагогическую технологию, исследователю необходимо провести формирующий эксперимент, подтверждающий на практике теоретические построения автора. Мы попытались очертить основные аспекты теории, на основе которой, как мы полагаем, А. С. Макаренко, не осознавая того, исходя в основном из своей педагогической практики и интуиции, провел гениальный формирующий эксперимент. Возможно, при более детальной и глубокой проработке предлагаемых теоретических положений педагогический эксперимент А. С. Макаренко, наконец, обретет более полное теоретическое обоснование, а поэтому станет воспроизводимым, следовательно – использованным и востребованным.

Необходимо добавить, что вряд ли эксперимент А. С. Макаренко может быть реконструирован во всей его полноте, с сохранением всех деталей. Однако вполне возможно построить такой перманентный учебно-воспитательный процесс, который бы был направлен на развитие всех пяти фундаментальных типов жизненной активности в их единстве. Для этого можно использовать систему психолого-педагогических и психотерапевтических, лечебно-корректирующих и превентивных методов воздействия на человека, с помощью которых можно развить, развернуть, актуализировать тот или иной вектор жизненной активности. При чем, этот вектор должен быть развит до состояния диалектического преодоления своего содержания. *Только в точке данного преодоления и*

*диалектического отрицания определенный вектор жизненной активности, перестав быть самодовлеющим, может быть интегрирован в целостную систему жизненной активности человека.*

1. Виртуально-идеальная активность как способность мыслить развивается и доводится до состояния ее диалектического преодоления как при помощи традиционных учебных мероприятий, так и при помощи методов интеграции сознания и подсознания, развития метафорического, парадоксального, многозначного мировосприятия.

2. Преобразовательно-творческая, трудовая активность развивается и доводится до состояния ее диалектического преодоления при помощи развитие творческих способностей, при использовании метода эвритмии (как особого вида искусства, применяемый в системе вальдорфских школ: синтез мысли и слова, цвета и музыки, движений тела и души), техник нейро-лингвистического программирования по "раскрепощению" вытесненных сенсорных модальностей человека, что позволяет включаться в процесс трудовой деятельности всем целостным организмом, поскольку отчуждение одной из сенсорных модальностей в процессе преобразовательно-творческого взаимодействия с миром приводит к отчуждению его определенного аспекта.

3. Ролевая активность развивается и доводится до состояния ее диалектического преодоления при помощи имажотерапии Дж. Волпера, посредством ролевых игр, психодрамы Дж. Морено, позволяющими расширить ролевой репертуар человека.

4. Надситуативная активность как способность рефлексировать будущее, то есть существовать в потенциально-возможном измерении развивается и доводится до состояния ее диалектического преодоления при помощи когнитивно-мировоззренческих терапий и коррективных методов (направленных на преодоление искажений в способах приема, переработки и структурирования информации в процессе когнитивной репрезентации образа мира и образа "Я", обуславливающие формирование дезадаптивных когнитивных схем), путем развития рефлексии будущего.

5. Экзистенциальная активность "здесь и теперь" развивается и доводится до состояния ее диалектического преодоления при помощи методик катарсиса, символдрамы, отреагирования, холотропной терапии, методики самовыражения и коррекции посредством искусства.

Здесь мы схематически очертили систему методов воздействия на человека, с помощью которых можно развить, развернуть, актуализировать тот или иной вектор жизненной активности. Данная система при дальнейшем проработке может быть детально представлена на технологическом уровне.

Как видим, в учреждении А. С. Макаренко воспитывалось коллективистское (коммунистическое) сознание. Проведем **психолого-педагогическое и философское обоснование данного коммунистического сознания.**

Совсем недавно в свет вышла статья В. Ю. Татура "Коммунистический отряд МИФИ "Поиск" ("Академия Тринитаризма", М., Эл № 77-6567, публ.17478, 24.05.2012), в которой содержится краткая летопись одного из немногих **коммунистических студенческих строительных отрядов** "эпохи застоя" (1982 г.). В.Ю. Татур, организатор и командир отряда "Поиск", приводит факты из его жизни, некоторые из которых мы используем для проведения анализа феномена **коммунистического сознания**, которое некоторые ученые считают фикцией, не соответствующей действительности. Приведем отрывки из статьи В. Ю. Татура, выделяя жирным шрифтом наиболее важные места.

"Трудности с работой и бытом привели к тому, что отряд покинуло несколько человек (я их не мог удерживать, поскольку **отряд был основан только на добровольности**). Осталось 12 бойцов.

Самое главное, что произошло в отряде (и почему он потом был назван "Поиск") – не запланированный социальный эксперимент. Когда мы выехали, **у нас был командир, комиссар и мастер, т.е. было единоначалие. Через неделю после начала работ стихийно возник координационный совет отряда, в который мог войти любой. Этот совет принимал все решения. После же того, как отряд покинули несколько студентов, возникла система управления, которую иначе, как словом "анархия", не назовешь.** Остался только один координатор – мастер, который доводил до бойцов производственные планы на следующий день и отбирал желающих на работы. Любой мог не выходить на работу. **И именно в этот момент производительность труда резко выросла, не было ни одного, кто уваливал от работы. Я не мог удержать не выходить на работу даже заболевших. Работали с утра и до ночи.** Я думаю, что это связано с тем, что в отряде остались те, кто шел **работать для других сознательно.** Именно этот феномен, который был в моей жизни, до сих пор, не смотря на все, что происходит вокруг, дает мне силы и питает мою веру в возможность иного будущего для человечества. **Будущего, основанного не на эгоистических интересах личности, не на примате частного над общим, а на том, что духовная зрелость, чувство сострадания и общего дела есть основа будущего мира. И это – не утопия, а вполне реальная возможность...**

Важным следствием такой самоотверженной работы было то, что **ребята не захотели прекращать деятельность отряда, а сделать ее круглогодичной.**

Первое, что было решено – это то, что **каждый вправе так распорядиться заработанными средствами, как считает необходимым, даже забрать себе. Последнего не сделал никто.** Большинство решило направить деньги в Туголесский детский дом, но не в идее денежных средств, а в идее необходимых вещей: одеял, одежды и т.д.

Второе, что было решено – это **развертывание антибюрократической агитационной работы.** И сразу возник повод – слет Экспериментальной Студии Танца (ЭСТА) МИФИ. Этот слет – выезд на природу разных команд ЭСТА и там проведение соревнований. Многие из ЭСТА (один из руководителей был Виктор Абрамов) знали, что в МИФИ существует коммунистический отряд, и нас, как отряд, пригласили на слет, чтобы познакомиться.

Наше выступление было необычно и очень понравилось присутствующим на слете студентам и преподавателям, и агитационную антибюрократическую бригаду КО "Поиск" стали приглашать на разные мероприятия, в том числе, на факультетские, проходившие в кино-концертном зале.

С осени 1982 года набор в следующий отряд, агитацию среди студентов МИФИ проводил уже не только я. Новые добровольцы привлекались к агитационной работе...

Как отряд "Поиск" мы включились в движение коммунистических отрядов СССР, которых к 1983 г. было достаточно много. **Представители "Поиска" приняли активное участие в совещании руководителей коммунистических отрядов. Наше отличие от других состояло в том, что у нас не было руководителя. Был координационный совет, которые решал все вопросы. Иногда доходило до забавного: нужно было пригласить руководителя на какое-то комсомольское мероприятие, а у нас его не было. Мы сообщали, что координационный совет кого-нибудь пришлет. В то время это выглядело очень необычно...**

Казалось бы всем членам КССО карьерный рост. Но на то отряд и назывался "Поиск", что шла постоянная совместная идейная работа над пониманием роли и места товарно-денежных отношений, над путями решения экологических и международных проблем. И это было не только обсуждение: бойцы отряда последовательно выступали против поворота северных рек вспять, против гонки вооружений и т.д. **Осмысление проблем СССР привело в 1984 году к созданию кружка по подготовке новой демократической конституции СССР.**

Как результат – одномоментное задержание в октябре 1984 года участников этого кружка (10 человек).

Меня, например, вызвал к себе в кабинет секретарь парткома МИФИ. Там уже было два сотрудника КГБ, которые отвезли меня на Лубянку. Правда, через 8 часов допроса отпустили. Так же как и других. И задержание, и допросы проводились с нарушением процессуальных норм СССР, о чем мы и сообщили в Генеральную прокуратуру СССР

В МИФИ было организовано судилище. Правда, к чести студентов МИФИ, ни студенческие комсомольские организации, ни кафедральные не осудили деятельность членов кружка, хотя нажим на секретарей первичных организаций был большой. Любопытно, что через 4 месяца после этого судилища к власти пришел М.С. Горбачев и сказал от имени партии то, что мы говорили в кружке и на судилище.

Несмотря на это, в начале 1985 г. мне предложили покинуть МИФИ (иначе всех студентов – участников кружка – ждало отчисление из МИФИ) и перейти на работу в ИМГ АН СССР.

А 1984 год был последним годом КССО "Поиск".

**На его место пришел постоянно действующий семинар "Человек за Ноосферу",** но это уже другая история".

**Выделим главное содержание отмеченного жирным шрифтом текста.**

1. Коммунистический отряд основан на принципе добровольности.
2. Деятельность Отряда основывается на самоуправлении, которое приобретает синергетические ("анархические") черты.
3. Резкий рост производительности труда, необычайная тяга к труду.
4. Самоотверженная работа не для себя, а для других на совершенно безвозмездной основе.
5. Отряд становится сверхценным для его участников, которые стремятся сделать работу Отряда круглогодичной.
6. Участники Отряда стремятся к творческому преобразованию действительности с целью ее совершенствования – антибюрократическая агитационная работа, совместная идейная работа, осмысление проблем СССР,
7. Данная активность обнаруживает противоречие между целями Отряда и социальными устоями, за что следует "возмездие".
8. После того, как социальные цели Отряда утратили свою злободневность, на его место пришел постоянно действующий семинар "Человек за Ноосферу".

С точки зрения научного анализа содержание данных пунктов находит воплощение во вполне конкретных психологических механизмах.

**Во-первых**, принцип добровольности выражает **свободную волю человека как личности**, которая по своему определению есть сущность, способная совершать свободные поступки. В данном случае свободная воля участников Отряда соответствует главному условию актуализации личности, которая некоторыми исследователями полагается целью человеческого развития (А.В. Петровский). Вывод: деятельность Отряда выступала одним из механизмов реализации (формирования) личностного начала его участников.

**Во-вторых**, принцип свободного труда, не зависящего от императивов внешней среды, выражает главное условие формирования человеческой воли, выступающей главным стержнем человека как личности, поскольку без воли как способности к свободным поступкам человек лишается личностного начала и превращается в биоробота.

Как пишет П. В. Симонов, воля, в отличие от феноменов нашего инерциального мира, где тела от толчка ускользают, а перед препятствием замедляют свое движение, проявляет неинерциальные свойства (отвечающие принципу отрицательной обратной связи): от толчка она замедляется, а перед препятствием эскалируется. Здесь воля действует "от противного": она атрофируется вне препятствий и усиливается при их наличии. Так ведут себя в мнимом неинерциальном мире тела с мнимой массой, подобной "корень квадратный из минус единицы" [Симонов, 1974].

Для того, чтобы проиллюстрировать действие механизма воли, приведем выводы Б. Беттельгейма, прошедшего несколько лет в фашистских концлагерях и написавшего книгу "Просветленное сердце". Он изучил условия лагерной среды, где происходит быстрая деградация личности: коллективная ответственность за проступки; уничтожение тех, кто как-то выделялся из толпы, что заставляло заключенных сливаться с общей массой; и, что самое главное, – лишение узников самостоятельности, когда каждый самостоятельный шаг наказывался; регламентация до

мельчайших деталей лагерной жизни. Автором книги был найден метод избежания коррозии личности – создание сферы автономного поведения, в которой можно самостоятельно совершать поступки и нести за них личную ответственность. Для этого нужно было делать то немногое, что в лагере не запрещалось (но и не заставлялось делать), например, чистить зубы [Bettelheim, 1984].

**В-третьих**, свободная воля личности реализуется в деятельности Отряда в виде механизма **самоуправления** этого отряда, когда каждый как лично, так и будучи объединенным в коллектив (координационный совет) выступал фактором самоуправления, некоей управляющей силой. Это приводило в действие механизм актуализации личности на уровне коллективной активности, формируя коллективное (**коммунистическое**) сознание, в котором парадоксальным образом гармонично уживаются личностное и коллективистское начала, выражая сущность коммунистического устройства, при котором, по К. Марксу, "свободное развитие каждого соответствует свободному развитию всех". При этом данное гармоничное сочетание личного и общественного реализуется именно на основе свободного волеизъявления каждого + свободного труда ("каждому по потребностям, от каждого по способностям").

Отметим также, что сама по себе коллективная деятельность выражает главное условие актуализации систем в природе и обществе, поскольку любая открытая система, как учит синергетика, существует за счет системных эффектов, один из которых выражается в системном свойстве целого, когда целое (коллектив) эмерджентным образом обнаруживает наддательные свойства, не присущие свойствам каждого входящего в это целое элементов.

**В-четвертых**, работа, которая не мотивируется внешними обстоятельствами (оплатой за труд и другими материальными и моральными дивидендами), регулируется внутренними мотивами, формируя механизм внутренней мотивации, свойственный личности как самодеятельной, самодетерминирующей сущности. Из психологии известно, что внутренняя мотивация реализуется как: 1) деятельность творческая (свободно-спонтанная) и 2) надситуативная активность, лишенная прагматической почвы, что сказывается соответствующим образом в **поведении** и **мировоззрении**. Это способствует формированию непрагматического, творческого мировоззрения, которое характеризуется целым рядом свойств.

Итак, внутренняя мотивация реализуется единственно в актах творческой деятельности, освобождая человека от внешних мотивационных установок (направленных на обыденные субъект-объектные инструментально-рациональные жизненные цели) и обнаруживая **надситуативную активность**, которая вырывает человека из уз актуальной данности и исполняет его существование высшим смыслом и высшей целью, наполняющих человека-творца самоценной детерминацией "искусства ради искусства".

Таким образом, внутренняя мотивация как серия творческих актов реализует солитонный механизм самоподдержания этих актов, что проявляется в потребности к труду на постоянной основе ("**ребята не захотели прекращать деятельность отряда, а сделать ее круглогодичной**").

И именно поэтому свободная творческая коллективная деятельность человека является в **высшей степени притягательной для человека**, ибо эта деятельность освобождает человека от участи биологического робота, является главным условием актуализации личностно-волевого начала в человеке, что соответствует **магистральному направлению эволюции человека** как Homo sapiens.

**В-пятых**, такая творческая работа, не мотивируемая внешней средой, освобождает человека и от тривиальных целей этой среды (вознаграждение за работу). Человеческий труд приобретает истинно коммунистическое свойство – превращается в труд ради самого труда, что свойственно именно творческой деятельности как "искусству ради искусства" как **самоценной сущности**.

Данная жизненная установка является **йоговской** (истинный йог, будучи вовлеченным в ту или иную деятельность, не преследует плоды этой деятельности). Здесь создается синергетический механизм **гармоничного соответствия индивидуального и коллективного**, ибо здесь человек как контролирующее начало, контролируя себя, одновременно контролирует и весь мир и, наоборот, контролируя мир, контролирует себя. Это положение иллюстрируется ориентальной и одновременно синергетической характеристикой "мудрого человека": "безмолвный, пребывает в недеянии, но всему причастен; невозмутимый, не управляет, а все содержит в порядке. То, что называю "недеянием", означает не опережать хода вещей; то, что называю "всему причастен", это следовать ходу вещей; то, что называю "все содержит в порядке", соблюдать взаимное соответствие вещей" [Литература древнего Востока, 1984, с. 228].

**В-шестых**. Если, как показали психологические исследования, творчеству свойственен отрыв от прагматических жизненных целей (надситуативность) и **альтруизм, эмпатия**, то любая творческая деятельность не только стремится неопределенно долго себя поддерживать, но и наполняется альтруистическим смыслом (что выступает одной из главных особенностей коммунистических отрядов).

Действительно, творческая (коммунистическая) деятельность как деятельность ради деятельности, лишенная прагматической мотивации всегда имеет определенные результаты в виде плодов, которые, согласно принципу сохранения вещества и энергии, просто не могут пропасть втуне. Поэтому эти плоды и направляются для помощи другим – тем более, что к этому подвигает человека и **эмпатическая установка любой творческой деятельности**. Данная эмпатическая установка проистекает из самой природы творческого человека, являющегося принципиально целостной открытой системой. Такой же целостной открытой системой является и любой творческий акт, для которого характерен своеобразный системный коллективизм – соединение элементов ("строительных материалов") в целостный конгломерат, в котором **каждый индивидуальный элемент выступает сверхценным для всей системы** (и следовательно для каждого ее элемента), поскольку устранение из системы единственного ее элемента приводит к разрушению ее целостности (синергетический принцип "один за всех и все за одного").

**Поэтому творческий человек является принципиально коллективисткой, соборной, коммунистической сущностью, как и истинно коммунистическая личность является творческой.**

Повторим еще раз, что **творчество по своей природе коллективно**, ибо творчество, которое по своему определению есть создание нечто принципиально нового, предполагает соединение наличных элементов в

целостную систему, в которой обнаруживаются системные свойства целого – **принципиально новые качества**, которые никогда до этого не существовали.

Но творчество как самодостаточная сущность является свободной и "анархической", поскольку, как учит синергетика, в состоянии "системной анархии" – хаотически-бифуркационной фазе развития системы, она, во-первых, предстает как единое целое и в этом смысле упорядоченной, и, во-вторых, хаотической сущностью, способной обнаружить принципиально новые векторы своего развития. В этом заключается **творчество природы** (Г. Спенсер). Поэтому свободная личность, способная к свободным (принципиально новым) поступкам, способна поэтому и к акту творчества – творению принципиально новых артефактов.

**В-седьмых**, творчество как эмпатия выступает источником мудрости, ибо умение эмпатически сопереживать и способность встать на точку зрения другого человека О. К. Тихомиров назвал свойством истинно мудрого человека [Тихомиров, 1984]. Отсюда проистекает мудрость творческого человека, которая самым непосредственным образом связана с процессом познания действительности. Именно поэтому в коммунистическом отряде "**шла постоянная совместная идейная работа над пониманием роли и места товарно-денежных отношений, над путями решения экологических и международных проблем**". И это было не только обсуждение: бойцы отряда последовательно выступали против поворота северных рек вспять, против гонки вооружений и т.д. **Осмысление проблем СССР привело в 1984 году к созданию кружка по подготовке новой демократической конституции СССР**".

Таким образом, творчество по своей природе как активно преобразовательная деятельность человека предполагает реконструирование, усовершенствование самого себя и внешней среды. Поэтому-то коммунистический отряд не только работал физически, но и развернул познавательно-преобразовательную деятельность – отсюда название "Поиск".

**ВЫВОДЫ.** Изложенные семь пунктов дают основания считать коммунистическое сознание, во-первых, творческим и, во-вторых, высшим уровнем развития человека, к которому каждого из нас устремляет онто- и филогенетическая эволюция. Это коммунистическое сознание не есть некая фикция, ибо оно прорастает в каждом из нас и имеет множество примеров реализации в общественной теории и практике.

## ГЛАВА 9. ОБОСНОВАНИЕ АКТУАЛИЗАЦИОННОЙ И БИФУРКАЦИОННОЙ ПЕДАГОГИК

*Для того, чтобы школа выполняла свой социальный заказ по воспитанию гармоничной личности нужен подвижник. Нужны борцы, революционеры, мученики; нужны инфаркты и петиции в высшие инстанции; нужны набатные выступления в средствах массовой информации; вместо спокойной работы нужны крестовые походы. И все – только для того, чтобы дети росли умными и самостоятельными гражданами*

А.Б. Боссарт [Боссарт, 1991, с. 109]

*И познаете истину, и истина сделает вас свободными*  
Иоанн. 8, 32

*Только личность способна воспитать личность. Только убеждением можно воспитать убежденного человека*

К.Д. Ушинский и другие великие педагоги

*Никакие внешние мероприятия не являются настолько сильными воспитателями, как сама личность взрослого. Такая сущностная встреча (встреча истинной сущности воспитателя с истинной сущностью ребенка) становится фундаментальной основой обучения ребенка.*

Р. Патцлафф, Т. Кальдер [Патцлафф, Кальдер, 2008, с. 27-28].

*Любой ребенок намного богаче, чем все педагогические теории*  
С. Френе

*Творчество является целостным, органическим свойством человеческой природы. Оно является необходимой принадлежностью человеческого духа... Оно неотделимо от человека и составляет с ним единое целое.*

Ф.М. Достоевский

*Мудрость – это способность предвидеть отдаленные следствия осуществляемых действий, готовность пожертвовать сегодняшней выгодой ради больших благ в будущем и умение руководить тем, что может быть контролируемо, не огорчаясь из-за того, что не может быть контролируемым.*

Р. Акофф

*Слова нужны, чтобы поймать мысль: когда мысль поймана, о словах забывают*  
Чжуан-цзи

*Человек – это полнота совершенств, которая равняется всей природе.*

Ф. Прокопович

*Земная история, взятая в целом, в рамках образованных сотворением мира и концом его, представляет собой завершен цикл: человек и мир возвращаются к творцу, время возвращается в вечность*

А. Я. Гуревич [Гуревич, 1969]

*Личность – это спонтанность. Спонтанность – это открытость мировой потенциальности.*

В.В. Налимов [Налимов, 1989, с. 204–205].

*При изучении наук примеры важнее правил*

И Ньютон

*Лучший способ покорить мир – начать с внутреннего*

Вильгельм Гумбольдт

*Потребность в традиционном очном высшем образовании отпадет в течение ближайших тридцати лет*

Питер Друкер (идеолог менеджмента)

*Развитие человека как системы предполагает движение к некоему будущему эталонному состоянию этой системы (когда аттрактор – будущее – влияет на настоящее: см. в квантовой физике – волны будущего, идущие из будущего в настоящее). Развитие системы, таким образом, предполагает высвобождение неких внутренних импульсов (программы) развития. В этом понимании человека нельзя научить и обучить. Развитие системы, с другой стороны, предполагает реагирование на сигналы внешней среды, которые активизируют и направляют это развитие. Таким образом, суть образования состоит в организации обучающей среды, наполненной специфическими сигналами, направляющими на развитие системы.*

В связи с рассмотренными тремя фундаментальными аксиоматическими конструктами – *связью, взаимодействием и движением* можно говорить о трех (аксиоматических) аспектах педагогики – о **педагогике движения** (направленной на инициацию естественного процесса обнаружения тех или иных скрытых качеств человека в результате его эволюционного движения – это **актуализационная педагогика**), **педагогике взаимодействия** (направленной на формирование определенных качеств человека посредством взаимодействия – оказания на него педагогического влияния – это **формирующая педагогика**) и **педагогике связи** (направленной на использования сензитивных бифуркационных, переходных, связующих, критических фаз человеческого организма – это **бифуркационная педагогика**).

Если **педагогика актуализационная** реализуется как педагогика обнаружения и актуализации скрытых качеств (параметров) человека, **педагогика формирующая** – на формирование новых качеств, то **бифуркационная педагогика** – есть педагогика, направленная на организацию социально-педагогической среды<sup>418</sup> с целью не только актуализации в сензитивных бифуркационных фазах скрытых параметров человека, но и формирования новых качеств на основе использования этих фаз. То есть **бифуркационная педагогика есть единство первых двух педагогик**. Рассмотрим данные выводы более подробно.

Глобализационные процессы, имеющие место на нашей планете, связанные с информационным бумом, ростом междисциплинарных исследований, а также с вхождением человечества в новую информационную фазу своего развития, обнаруживают две полярные тенденции современного образования – универсализацию и интеграцию знаний с одной стороны, и их научно-техническую специализацию – с другой.

На фоне этих полярных тенденций актуализируется кризис системы образования, который, по мнению одного из крупнейших педагогов Украины, академика С.У. Гончаренко, является составной частью глобального цивилизационного кризиса и в значительной мере предопределяется узкодисциплинарными установками современного образования, взаимным отчуждением ее гуманитарных и естественно-научных компонентов, морального и фактологического аспектов современного знания. Следствием этого процесса является фрагментарность виденья человеком реальности, что в условиях становления постиндустриального информационного общества не дает возможности человеку с его "сегментированным сознанием" адекватно реагировать на заострение энергетического и экологического кризиса, приводит к девальвации моральных норм и духовных ценностей [Гончаренко, 2004, с. 3].

По мнению Ю.В. Громыко, кризис современного образования целесообразно назвать кризисом разнообразности, в связи с чем можно говорить о появлении множества новых образовательных парадигм, направлений, новейших аспектов педагогического дискурса [Громыко, 1996].

Отмеченные выше факторы коренным образом меняют теоретико-методологический и деятельностно-практический ландшафт педагогики как социального феномена. Подобно тому, как наука – форма общественного сознания – открыла новый научный объект исследования и одновременно обновленно-обогащенную научно-философскую категорию – Целостность – так и педагогика обнаруживает принципиально **новый объект своего исследования**, который коренным образом меняет ориентиры педагогической теории и практики, задает им новое образовательное измерение, а также **меняет само название педагогики**.

---

<sup>418</sup> "В современных теоретических работах (В. П. Зинченко, Д. Б. Эльконин, А. Г. Асмолов), содержащих развитие идей Л. С. Выготского, подчеркивается, что среда – культура для организма – "приглашающая сила, вызов", и она "бессильна, когда иссякает внутренний, собственный источник и движущие силы развития и саморазвития". Это относится и к индивиду, и к социуму (В. П. Зинченко)... Какие элементы среды обуславливают развитие ребенка и при каких условиях возникают нарушения и отклонения в его развитии? Обратимся к экспериментальным, эмпирическим, клиническим наблюдениям... Среда, понимаемая как "образ жизни", включает не только историческое время, социальный режим, но и конкретное социальное пространство, предметную действительность, в которой в данный момент исторического времени существуют различные "институты социализации" (семья, школа, трудовые объединения), социальные группы, участвующие в приобщении индивида к культуре (А. Г. Асмолов). Мир человеческой культуры имеет "социальную душу". А. Г. Асмолов удачно использует сказочный образ, анализируя понятие социально-исторического образа жизни как источника развития личности. В волшебной сказке М.Метерлинка "Синяя птица" добрая фея дарит детям чудодейственный алмаз. Стоит только повернуть его, и люди начинают видеть "скрытые души" вещей. "Душой" же предметов человеческой культуры является поле значений. Это особое "социальное измерение", создаваемое совокупной деятельностью человечества. Это поле значений существует в орудиях труда, способах деятельности, способах мышления, в понятиях, социальных ролях, социальных символах, нормах, ценностях, ритуалах, церемониях. Это поле значений отдельный индивид застает уже готовым, воспринимает и усваивает его в совместной деятельности и общении со взрослыми" [Гонеев, 2002, с. 123]

В силу своего поистине колоссального социального значения, педагогика обрела множество определений, что, как говорится в украинской энциклопедии образования, приводит к утрате смысла термина, его категориальности<sup>419</sup>.

Рассмотрим наиболее существенные определения педагогики, не акцентируя внимание на авторах этих определений. Итак, **педагогика это**:

- наука о специально организованной целенаправленной и систематической деятельности по формированию человека, о содержании, формах и методах воспитания, образования и обучения;
- отрасль науки, раскрывающая сущность, закономерности образования, роль образовательных процессов в развитии личности, разрабатывающая практические пути и способы повышения их результативности;
- наука о целенаправленном процессе передачи человеческого опыта и системы ценностей ("трансляция культуры") в контексте подготовки подрастающего поколения к жизни и деятельности;
- наука о сущности, закономерностях, принципах, методах и формах обучения и воспитания человека;
- наука об образовании и искусство воспитательной практики по формированию и развитию личности;
- наука об образовании человека, то есть о развитии его жизненного опыта;
- наука и одновременно отрасль человекознания, то есть отрасль гуманитарной науки о способах и путях передачи-получения человеком информации и приобщения к общекультурным ценностям с учетом его индивидуально-возрастных особенностей развития в контексте конкретной педагогической системы;
- наука о воспитании человека; под понятием "воспитание" в данном случае можно понимать образование, обучение и развитие, употребляя его в наиболее широком значении;
- особая, социально и личностно детерминированная деятельность по приобщению человеческих существ к жизни общества; данная система деятельности проектируется в учебных материалах, методиках, рекомендациях, установках; эта деятельность – целеустремленная, потому что педагог не может не ставить перед собой определенную цель: научить чему-то, воспитать определенные качества личности (гуманность, нравственность, самостоятельность, способность к творчеству и др).
- наука о педагогическом процессе, организованном в условиях педагогической системы и обеспечивающем развитие его субъектов;
- теоретическая наука и педагогическая деятельность, искусство;
- наука о законах и закономерностях воспитания, образования, обучения, социализации и творческого саморазвития человека;
- осмысление воспитания;
- педагогика – единственная специальная наука об образовании в ряду наук, которые изучают образовательную деятельность;
- система педагогических наук, которые исследуют вопросы об объекте и предмете педагогики, общественных, познавательных, идеологических и практических задачах и методах их решения; о соотношении педагогики как теории с педагогикой как практикой;
- и др.

Анализ данных определений с точки зрения их логико-семантического объема позволяет выделить несколько **основных аспектов педагогики**:

1) (социально и личностно детерминированная, образовательная, целеустремленная) **деятельность** (система деятельности, практика) как (целенаправленное, планомерное, систематическое) **влияние** (а также и самовлияние, актуализирующиеся как процессы развития, формирования, преобразования, трансформации, воспитания, обучения, образования и др.) на **человека** (как объект и одновременно субъект влияния, которым могут быть все участники педагогического процесса) с определенной **целью** (подготовка к жизни, приобщение к ценностям социума, гармоничная личность, компетентный специалист, ответственный гражданин, ЗУНы компетенции, качества человека, личностные новообразования и др.), что требует привлечения неких (социально-педагогических, религиозных, идеологических и др.) **средств** такого влияния;

---

<sup>419</sup> Это проявляется в том, что в настоящее время декларируются такие педагогики (соотносящиеся с соответствующими парадигмами), как "авторитарная", "активистская", "альтернативная", "андрагогическая", "библейская", "казацкая", "библиотечная", "военная", "гуманистическая", "гуманная", "интегральная", "инклюзивная", "исследовательская", "компаративистская", "конструктивистская", "критическая", "критически-мыслительная", "медиаальная", "музейная", "натуралистическая", "неопедагогика", "общественная", "педагогика культуры", "педагогика нравственности", "педагогика общения", "педагогика отождествления", "проблемоцентристская", "ретропедагогика", "педагогика постмодернизма", "педагогика развития", "педагогика реформ", "педагогика самоопределения", "педагогика сотрудничества", "педагогика среды", "педагогика труда", "пенитенциарная", "персоналистическая", "рефлексивная", "рыцарская педагогика", "специальная", "театральная", "экологическая", "эмбриональная", "этническая" и др.



2) **наука** (или система наук, искусство, отрасль человековедения и др.), которая изучает образовательную деятельность в единстве **влияния, целей и средств**; существенным аспектом науки является **методология** – система знаний об основаниях и структуре педагогической теории, о принципах подхода и способах добывания знаний, отражающих педагогическую действительность, а также система деятельности по получению таких знаний и обоснованию программ, логики и методов, оценке качества исследовательской работы.

В целом, педагогика понимается в контексте **науки о формирующем влиянии на человека, осуществляемым с определенной целью**. В этом обобщенном определении мы можем обнаружить три фундаментальные формы освоения мира человеком – **праксеологию** ("формирующее влияние"), **гносеологию** (наука, организующая процесс познания) и **аксиологию** (реализующая цель, которая всегда имеет ценностный смысл, ибо целевые ориентиры задают ценностно-смысловые установки человека).

Данное определение педагогики в целом остается актуальным, хотя в связи с появлением педагогической синергетики, субъект-субъектной, лично ориентированной образовательной парадигмы, а также в результате декларации множества иных педагогических парадигм, данное **формирующее влияние** как центральный концепт педагогики начинает освобождаться от своего "формирующего" содержания. На свет появляются такие категории, как резонансное, актуализирующее, направляющее, активизирующее, пробуждающее, освобождающее, координирующее, сверхмалое, эмерджентное... влияние, а также самовлияние (как самообразование, самообучение, самовоспитание), внутренняя мотивация, надситуативная (творческая, бисоциативная – бисоциативность, в отличие от ассоциативности, есть способность к созданию абсолютно новых, нетривиальных связей) активность и др. [Вознюк, Дубасенюк, 2009].

Возникает вопрос о том, чем вызван этот кардинальный сдвиг в смысловом поле педагогики. Он, без сомнения, обусловлен новым пониманием парной категории философии и естествознания **"актуальное – потенциальное"** (актуально-действительное – потенциально-возможное). Холистическая парадигма современной философии и науки как форм общественного сознания приводит к пониманию целостности парных философских категорий, к нахождению в них неких переходных, центральных, нейтральных начал, интегрирующих дихотомические члены парных категорий (что выражается в процедуре деконструкции французских философов современного постнеклассического периода развития философской мысли).

Следовательно, можно говорить, что актуальное выражает действительный порядок вещей, структуру развивающейся системы (ее актуальное состояние), потенциальное – цель развития системы (аттрактор), которая представлена в ней в потенциальном, скрытом виде; переход от актуального состояния системы к потенциальному совершается в переходной бифуркационной фазе (в синергетике – это парадоксальное состояние хаоса). При этом развитие происходит от актуального к потенциальному через переходную бифуркационную фазу.

Отсюда – три заявленных нами выше вида педагогики – **актуально-формирующая, потенциально-актуализирующая и переходно-бифуркационная.**

Отметим, что парная категория **"актуальное – потенциальное"** выступает "строительными лесами" неклассической философской методологии, которую должна адаптировать современная педагогическая мысль. При этом важным является **генезис** отмеченной категории.

На заре человеческой цивилизации примитивный человек психизировал окружающую социоприродную реальность, которая при этом исполнялась мистическим содержанием, а ее аспекты – актуальное (видимое и осязаемое) и потенциальное (невидимое и скрытое от органов чувств) – были представлены в целостном комплексе, не дифференцируясь и обнаруживая феномен "здесь и теперь".

В дальнейшем, по мере развития человеческого интеллекта с его прогрестирующей функцией, человек обретает время, а вместе с ним **потенциально-возможное** – то проклятие Кроноса, по поводу которого М. Гайо сетовал, говоря, что "идея времени есть начало сожаления". В результате социоприродная реальность расщепляется на актуальную и потенциальную, что приводит к социально-экономической стратификации и поляризации общества, к дихотомизации и самого человека – его расщеплению на тело и дух (душу), физическое и психическое, материальное и идеальное, "Я" и не-"Я", внутреннее и внешнее... когда актуальная данность дополняется потенциальной возможностью, обнаруживая состояние "фундаментальной тревоги", которую Ф. Перлз определил как "брешь между сейчас и тогда" [Перлз, 1994].

В этих условиях человек возвращает свое "Я" и начинает действовать как нечто обособленное от мира, эгоцентричное, внутренне расколотое и насквозь конфликтное существо, что, в свою очередь, ложится тяжелым бременем на всю его жизнь и составляет фундаментальную проблему человеческого существа. Однако, как пишет Э. Фромм в книге **"Психоанализ и религия"**, человек стремится преодолеть свой внутренний разлад, он мучим желанием "абсолютности", той гармонии, которая бы разрушила проклятие, отчуждающее его от природы, самого себя, других людей.

**Религиозное сознание** трактует категорию возможного как **веру**: "вера же есть осуществление ожидаемого и уверенность в будущем" (Евр. 11, 1); как указывается в христианском катехизисе

митрополита Филарета, "вера есть уверенность в невидимом – как в видимом, в желаемом и ожидаемом – как в настоящем".

Интерес здесь представляет и то, что вероятностный аспект находит в религии иные, проблемные проекции. Одна из проблем – наличие греха и смерти, которая разрешается привлечением категории потенциальности: в своем послании Автолику св. Феофил писал следующее: "Он (человек) сотворен по природе ни смертным, ни бессмертным. Ибо если Бог сотворил его в начале бессмертным, то сделал бы его Богом; если же, наоборот, сотворил бы его смертным, то Сам оказался бы виновником его смерти. Итак, Он сотворил его... способным и к тому, и к другому" [см.: Мейендорф, 1986, с. 49-50].

Привлечение категории вероятностного снимает важнейшую проблему христианского догматического богословия, которая порождена **феноменом реинкарнации**. Осуждая в VI веке доктрину метемпсихоза, один из христианских соборов связывает ее с учением об апокатастасисе – всеобщем спасении, которой, кстати, чужда идея вечного осуждения, с которой иногда связывается христианская идея индивидуального спасения каждой личности, обладающей свободной волей [Костюченко, 1983, с. 256; Frieling, 1975, s. 11]. Здесь, как видим, камнем преткновения является невозможность соединить актуальное (принцип конечности человеческой жизни, индивидуальное спасение) и потенциальное (бесконечная человеческая жизни в контексте реинкарнации, всеобщее спасение). При этом, как писал Григорий Нисский, "Говорить о существовании "многих людей" – значит впадать в обычную языковую неточность... Конечно, существует множество, разделяющее единое человеческое естество... но во всех них человек один" [см.: Клеман, 1994, с. 81-82].

Указания о реинкарнации мы находим в Евангелиях Нового Завета: "И спросили ученики его: "Как же книжники говорят, что Илии надлежит придти прежде?" Иисус сказал им в ответ: "Илия уже пришел, и не узнали его и поступили с ним, как хотели; так и Сын человеческий пострадает от них". Тогда ученики поняли, что Он говорил им об Иоане Крестителе" (Матф. 17, 10-13).

Можно привести и притчу о виноградаре и рабочих (Матф. 20, 1-15) которых он нанимал на протяжении дня. Все рабочие при этом получили одинаковую плату за разную работу. Данная притча отражает положение о произвольности Божьей благодати (погруженной в тайну Господню), которое разрабатывал бл. Августин. Можно сказать, что если благодать дается в соответствии с Божьим произволением, но не по заслугам (о чем можно прочесть у Экклезиаста: "не мудрым – богатство, не быстрым достается бег... но время и случай для всех" (Еккл. 9: 11)), то теряет смысл категория свободы воли и нравственности в контексте духовного совершенствования человека. Как утрачивает смысл и сама жизнь как средство достижения Царствия Небесного.

Данный смысл можно восстановить, если принять идею с реинкарнации, согласно которой заслуги человека не ограничиваются рамками одной человеческой жизни. Высказывание Экклезиаста о "времени и случае для всех" становится понятным именно с позиции идеи реинкарнации, или предсуществования душ. С данной позиции становится понятным и изречение Экклезиаста: "Во дни благополучия пользуйся благом, а во дни несчастья – размышляй. И то, и другое содеят Бог для того, чтобы человек ничего не смог сказать против Него".

Рассмотрим еще одну проблему. Как известно, таинство крещения в контексте христианского канона предусматривает крещение человека, сознательно принявшего решение быть крещенным *во имя Отца и Сына и Святого Духа*. Во-первых, сознательное крещение имеет место потому, что Богу нужна любовь человека сознательного, обладающего свободной волей. Во-вторых, сознательное крещение предполагает полное и истинное преображение человека не только как тварного, но и как мыслящего и сознательного существа, сознательно же и по своей воле вступившего на путь Христианского подвижничества. Крещение младенца, который не в состоянии осознать значение этого акта, не дает полной гарантии, что данный младенец получит спасение, ибо он, став взрослым человеком, может отказаться от веры во Христа. Таким образом, крещение младенца автоматически не предполагает его спасения, ибо каждый младенец несет в себе возможность отрицания Бога. Крещение младенца предполагает *возможность спасения*, не более, при этом данная возможность становится действительностью только лишь при условии сознательного обращения человека в Христианство.

Возникает вопрос, почему христианской религией был расширен канонический принцип добровольного крещения, при этом ко крещению стали допускаться младенцы? Вероятно потому, что Христианский собор отверг тезис о реинкарнации, поэтому всякий младенец, не принявший крещения, автоматически утрачивает возможность спасения во Христе и может считаться пока еще не спасенным. Однако Христос продемонстрировал нечто совсем иное, когда спас род человеческий, и даже тех его представителей, которые родились задолго до Его пришествия, снизойдя в ад и подняв оттуда сонмы мучившихся там душ. Здесь Христос преодолевает рамки актуального и погружается в сферу потенциального, к которой относится и принцип реинкарнации.

Итак, если спасение человека предполагает его крещение, которое следует принять сознательно, то младенцев нужно вычеркивать из списка спасенных, а вместе с ними и значительную часть человечества, не принявшего христианского крещения. Если же придерживаться принципа реинкарнации, то мы снимаем противоречие между абсолютным и безусловным принципом спасения Христом рода человеческого и моментом крещения, являющегося в данном случае не абсолютным, но

нечто относительным во времени к пространству. Положение о реинкарнации расширяет рамки христианской религии, приобретающей при этом поистине общепланетарное значение, ибо даже последователи других религий в своих последующих (или предыдущих) жизнях могут (или могли) иметь шанс стать христианами. Именно в духе такого понимания Христианства оно может быть провозглашено "во всему свету" как нечто абсолютное, соединяющее действительное и потенциальное. Идея реинкарнации наполняет смыслом и акт крещения младенцев, ибо младенец в данном случае понимается как вершина "айсберга", содержащего все наличные перерождения этого младенца, который воспринимается нами как потенциальный носитель сознания. Крещение одного человека в данном случае может пониматься как крещение всей цепи его перевоплощений, даже всего рода людского.

*Потенциально-возможное (вероятностное) является сущностной характеристикой не только религии, но и современной науки.* Как показали эксперименты, на своем фундаментальном квантово-фотонном уровне (на уровне минимальной порции энергии) мир оказывается целостным нерасторжимым комплексом, в котором простое и сложное, часть и целое, причина и следствие, прошлое и будущее... неотличимы друг от друга, что в современной физике находит свое воплощение в принципе нелокальности микрообъектов, который проистекает из того факта, что каждая элементарная частица может превращаться в другую элементарную частицу и, в сущности, является ею [Цехмистро, 2002]. На данном фундаментальном бытийном уровне, на котором покоится наше мироздание, актуальное и потенциальное едины, а квантовые системы координируются так называемой логической (имплективной), подразумеваемой, потенциальной) связью (см.: "*парадокс Эйнштейна-Подольского-Розена*", суть которого в том, что разлетающиеся в разные стороны осколки сложного ядра мгновенно имеют информацию друг о друге; а также *принцип нелокальности микрообъектов*).

Важно также и то, что на квантовом уровне человек (наблюдатель) оказывается неразрывно связанным с миром и выступает его "бытийным инициатором", то есть "порождает" мир только своим присутствием (см. "*парадокс Наблюдатель*"). Отмеченное реализуется в "*принципе соучастия*" современной физики (гласящий, что физические объекты принципиально неотделимы от их восприятия нашим сознанием, от нашего влияния на эти объекты), воплощающийся в *антропном космологическом принципе*, исходящем из понимания человека как активной и органичной части космоса и Вселенной.

С позиции такого подхода Вселенная может пониматься как целостная интегральная фрактально-голограммная сущность, что обнаруживает попытки континуально-интегрального осмысления дискретных знаний, выработанных человечеством, когда помимо актуально-действительного аспекта реальности таким же фундаментальным начинает быть и потенциально-действительный, вероятностный аспект. Причем данный вывод применим не только к реальным квантовым феноменам, но и к миру математических абстракций: так, в математике имеются трансфинитные числа, выражающие постоянно изменяющийся процесс и являющиеся потенциально-возможными, вероятностными сущностями – мнимыми величинами, когда можно говорить о "нечеткой математике" – О. Коши, Л. Заде и др.).

Вероятностный взгляд на мир реализуется также и в представлении о мультивселенной как множестве ненаблюдаемых вселенных, в которых имеют место все возможные варианты развития, и выбор одного из этих вариантов носит вероятностный характер.

*Вероятностная функция присуща и человеческой логике:* логично определить предмет – значит сравнить, соотнести, сопоставить его с неким иным предметом, или предметами, которые при своем определении также поддаются подобной логической процедуре сравнения, и так далее по цепочке. Поэтому при определении предмета мы так или иначе сравниваем его со всеми предметами реальности, а в объем понятия определяемого предмета должны входить характеристики всех предметов реальности, то есть каждый предмет "логически" состоит из всех предметов нашего мира, подобно тому, как писал М. А. Марков, каждая элементарная частица состоит из всех элементарных частиц.

Отдельное слово, таким образом, в скрытом виде так или иначе несет в себе значение всех слов языка и в этом своем содержании есть равнозначным со всей действительностью ("В начале было Слово, и Слово было у Бога, и Слово было Бог" (*Откр. 1, 1–4*)).

Поэтому все слова языка оказываются потенциально (виртуально) тождественными друг другу в контексте их понятийного объема. Этот вывод отвечает представлению о мире как "семантическом универсуме", организованному по голографически-фрактальному принципу [Дрогаллина, Налимов, 1984]. Однако рассмотренная тождественность не всегда осознается человеком и может быть зафиксированная на уровне его интуитивных прозрений и так называемых измененных состояний сознания, на котором все лексические единицы всех языков взаимоотнождественны и имеют бесконечный понятийный объем, выражаемый в категории Логоса.

Можно сделать вывод о том, что *работа человеческого мозга также является принципиально вероятностной*, что обнаруживает потребность в разработке нового направления, позволяющего более адекватно описать мыслительные процессы. Речь идет об идее "размытости", "нечеткости", "расплывчатости", "многозначности" исходных математических объектов. Л. А. Заде предпринял попытку создать теорию "размытых" (fuzzy) множеств, которая была бы пригодна для описания гуманистических систем [Заде, 1974]. Основополагающим в его разработках служит идея о том, что

“элементами мышления человека являются не числа, а элементы некоторых нечетких множеств или классов объектов, для которых переход от “принадлежности к классу” к “непринадлежности” не скачкообразен, а непрерывен”. Трактовка “расплывчатых” множеств соответствует аналогичная логическая трактовка, когда можно говорить о расплывчатом (нечетком) свойстве или понятии. Данный подход близок разработкам В.В.Налимовым касательно теории “семантического пространства Вселенной” и модели языка и Т. Бейеса. Эта модель содержала в явной форме вероятностную структуру смыслового содержания знака.

Данный подход позволяет формализовать процесс принятия решения, моделируя такую процедуру, где наряду с априорной информацией используется и информация, полученная из опыта. В.В.Налимов пишет, что при анализе языка можно говорить об априорной функции распределения смысловых значений знака: в естественных языках с каждым знаком связано множество смысловых значений. Слова в словарях определяются через другие слова, однако это вовсе не означает, что смысл каждого слова состоит из смысла тех слов, через которые его объясняют (см. парадокс логики определения, в которой определение вещи есть процедура соотнесения ее с другими вещами). Фразы состоят из слов, **вероятностно** взаимодействующих друг с другом, а структура фразы порождает новый смысл, вне ее не обнаруживающийся в каждом из составляющих ее словесных элементов, хотя и этот смысл в них все же был заключен [Налимов, 1989].

В данном описании В.В.Налимовым функции распределения смыслового значения заключается различие с концепцией логического атомизма Г. Фреге, Б. Рассела, раннего Л. Витгенштейна. В.В.Налимов полагает, что смысл как *целостное, синергетическое образование* не может быть приписан знаку до прочтения текста, хотя мы и имеем априорное представление о смысловом поле знака. Здесь классическая логика преобразуется в “непрерывную”, “континуальную”, “парадоксальную”, “многозначную”, “вероятностную” логику, которую человек повсеместно применяет в своей деятельности.

Как пишет А.К. Сухотин в книге “*Парадоксы науки*”, вывод о плодотворности упрощений подтверждается результатами специальных тестов, проведенных психологами: установлено, что ученики уверенно решают задачи, предъявляемые в обобщенных структурах, чем когда это же содержание задано в конкретных формах [Сухотин, 1978, с. 161]. **При этом данные обобщенные структуры характеризуются определенным зарядом парадоксальности и нечеткости, поскольку выступают понятийно изоморфными “лекалами” для огромного количества категорий и понятий.** Данный вывод находит подтверждение и в исследованиях академика О.В.Третьяка, директора *Института высоких технологий (Киевский национальный университет им. Т. Шевченко)*, эксперименты которого показывают, что **ученики и студенты лучше осваивают учебный материал, сконструированный из понятий, имеющих “нечеткие семантические очертания”, что позволяет объединять их в целостные смысловые конгломераты, устанавливая логические связи между концептуально далекими друг от друга реалиями и теоретическими объектами, что соответствует творческому – нечеткому, диалектическому, многозначному, метафорическому, многомерному – способу познания и освоения мира**<sup>420</sup>. Интересно, что данная когнитивная стратегия свойственна философской рефлексии, которая, как известно, оперирует наиболее абстрактными категориями и нацелена на постижение всеобщего, что можно проиллюстрировать размышлениями Н.А.Бердяева, взятыми из его автобиографической книги “*Самопознание*” [Бердяев, 1990, с. 84-85, 206], где великий философ пишет о своем философском инструментарии, позволяющем “в конкретном узреть смысл и универсальность”: “Самые ничтожные явления жизни вызывают во мне интуитивные прозрения универсального характера”.

Вероятностный подход мы встречаем и в *психологии*. Достаточно привести информационную теорию эмоций П.В.Симонова, согласно которой человеческие эмоции проистекают из недостатка актуальной информации об окружающем мире [Симонов, 2004]. И если дефицит информации есть выражение ситуативной неопределенности (что порождает у человека состояние неуверенности в сегодняшнем и завтрашнем дне), то неопределенность мира как в большом, так и малом рождает эмоциональные реакции, могущие породить фрустрации и стрессы – главный бич нашего существования, если данные стрессы приобретают хронический характер.

При этом большая неопределенность мира рождает, согласно В. Франклу, сенсогенный невроз (стресс), вызывающий страдания человека из-за отсутствия смысла (связывающего вещи воедино и

---

<sup>420</sup> Экспериментаторы, исследовавшие эффективность запоминание стимульного материала у “теоретиков” и “практиков” после перерыва в несколько дней, через несколько недель и через 20 месяцев, показали, что “теоретики” лучше помнят абстрактный материал, который сохраняется даже через 20 месяцев. При этом когда “теоретикам” задавали наводящие вопросы, они после столь большого перерыва свяно и точно воспроизводили почти полный объем текста. У “практиков” же в памяти остались только конкретные факты и их описание, а сам стимульный текст если и воспроизводился, то только обрывочным образом, а после наводящих вопросов “практикам” удается восстановить гораздо меньший объем текста, чем “теоретикам”. Вывод: существует заметное преимущество теоретического типа мышления, поэтому именно такое мышление следует развивать в процессе обучения [Иванова, Заика, 1983].

уменьшающую информационную неопределенность реальности). А серия малых неопределенностей рождает серию непрекращающихся стрессов, на которые наш организм реагирует отдачей энергии (эмоций), что "обесточивает" нашу жизнь, делает ее болезненной юдолью страданий. Соответственно, В. Франкл писал, что в наши времена экзистенциального вакуума, главное задание образования заключается не в том, чтобы удовлетворяться передачей традиций и знаний, а в том, чтобы совершенствовать способность, которая дает человеку возможность находить уникальные смыслы [Франкл, 1990, с. 295–298].

Данный вывод подтверждается **концепцией функциональной асимметрии полушарий головного мозга человека**, правое из которых воспринимает и осваивает мир целостно и многозначно на эмоционально-образном уровне, а левое – дискретно и однозначно на абстрактно-логическом уровне. При этом в процессе преимущественного функционирования правого полушария (реализующего процессы возбуждения ЦНС и одновременно отдающего предпочтение низкоинформационным сигналам внешней среды – *частым высоковероятным событиям*) мир видится человеком в депрессивных тонах, а при активности левого полушария (реализующего процессы торможения и обращенного к высокоинформационным сигналам внешней среды – *редким маловероятным событиям*) – мир воспринимается в положительных красках. Таким образом, неопределенность мира, воспринимаемая левым полушарием, при недостатке развития этого полушария, активизируя функции правого полушария (поскольку полушария, как правило, выступают функциональными антагонистами), окрашивает существование человека в пессимистические тона.

И если *развитие человека в онто- и филогенезе идет от правого к левому полушарию, а от него – к их синтезу*, то в плане восприятия сигналов внешней среды развитие идет от фиксирования конкретных, частых, высоковероятных, актуальных событий (которые формируют основные элементы опыта человека и позволяют воспринимать мир как конкретно-эмоциональную сущность) к восприятию абстрактных, редких, низковероятных, потенциальных событий (формирующих вероятностное, абстрактно-понятийное поле действительности, позволяющее воспринимать мир как абстрактно-отвлеченную сущность). В конечном итоге конкретное и абстрактное соединятся в парадоксальном синтезе, что обнаруживает цельное конкретно-абстрактное безлично-личностное бытие.

Отметим, что потенциально-виртуальные качества человека обнаруживаются психологической наукой во многих феноменах человеческого бытия. Так, если те или иные человеческие качества не были раскрыты, развиты в период соответствующей сензитивной фазы, то их можно считать латентными, потенциально-возможными, поскольку они были возможны и не исключается возможность их актуализации при соответствующих (экстремальных) условиях, например, при использовании "метода взрыва" А.С. Макаренко. Таковая актуализация может протекать не только под воздействием соответствующих стимулов социально-педагогической среды, но и под воздействием природных раздражителей. Так, были случаи, когда неграмотные крестьяне под воздействием удара молнии, например, обнаруживали способность к необычайно быстрому счету (феномен "чудо-счетчиков"), скорость которого во много раз превышает скорость компьютерной обработки информации.

Потенциально-возможный аспект бытия реализуется в **телеологии** (философский и психологической теории), которая при описании событий и поведения организмов привлекает феномен целей, а также намерений, которые способны выступать причиной данного поведения, когда будущее мотивирует настоящее. При этом существует *три варианта телеологической теории*. Антропоцентрическая телеология, иллюстрируя которую Сократ указывал на негоциантов, пускающихся в опасные морские путешествия "ради" возможной прибыли (выступающей искомой "целью"). Естественная телеология, полагающая, подобно Аристотелю, что листья на деревьях существуют "ради того", чтобы фрукты могли расти в тени, когда природа "действует" целенаправленно. Божественные телеологии, утверждающие, что естественный ход вещей подчиняется некоему заранее сформированному божественному плану.

В **биологической науке** вероятностно-потенциальное также выступает фундаментальной характеристикой жизни, формирующейся как принципиально вероятностная сущность, что находит отражение в теории "*формирующей причинности*" Р. Шелдрейка [Sheldrake, 2005], согласно которой формы живых самоорганизующихся систем определяются "морфичными полями" (подобными биологическому полю А.Г. Гурвича, энтелехии Аристотеля, а также креоду – понятию, используемому в теории морфогенеза и органогенеза в качестве определения фактора целостности, направляющего процесс индивидуального развития и др.), которые задают форму атомам, молекулам, кристаллам, органелле, клеткам, тканям, органам, организмам, обществам, экосистемам, планетарным системам, звездным системам, галактикам – иными словами, они задают форму системам любой сложности и служат основой целостности, которую мы наблюдаем в природе и которая есть нечто большим, чем просто сумма составляющих ее частей (в синергетике это – системное свойство целого, обнаруживаемое аддитивный эффект).

Здесь важно есть то, что Р. Шелдрейк отметил: некоторые явления, которые он описывал в теории морфичного резонанса и формообразующей причинности, очевидно, могут быть описанные

квантовой теорией в терминах нелокальной связи; последующие беседы о нелокальности в квантовой физике привели Р. Шелдрейка к мысли о возможности создания новой теоретической структуры, в которой были бы интегрированы и квантовая нелокальность, и морфичные поля.

П. П. Гаряев утверждает, что ДНК (в ее современном научном понимании как комбинации нуклеотидов) только на 2 % принимает участие в создании человека, а другие 98 % несут как раз "нефизические" поля: это информация и программы управления формогенезом и развитием всего будущего организма [Гаряев, 1997].

Следовательно, морфичные поля можно представить как шаблоны или кальки, обнаруживающие вероятностную функцию: если наложить их на квантовые явления, морфичные поля повлияют на эти явления, подчиняя их высшему порядку; они подобны "невидимой руке", указывающей, какое из множества возможных (вероятных) свойств должно реализоваться в физическом мире.

Тем более, что еще со времен В. И. Вернадского ученые обнаружили феномен дистанционных межклеточных взаимодействий и детерминированные ими "зеркальный" цитопатический эффект [Казначеев, Спиринов, 1991, с. 82-90], который свидетельствует об универсальном родстве форм живого вещества как единого монолита жизни (В. И. Вернадский). Как пишут В. П. Казначеев и Е. А. Спиринов в книге "Космопланетарный феномен человека" [Казначеев, Спиринов, 1991, с. 114], данные биофизических экспериментов позволяют допустить, что наряду с известной белково-нуклеиновой формой существует также и полевая форма организации живого вещества, и сочетание этих двух (возможно и больше) форм и есть, по-видимому, феноменом планетарного живого вещества.

Механизм появления нечего нового также обнаруживает вероятностную природу, поскольку обнаруживает непреодолимый парадокс с позиции моделирования этого процесса на основе логико-математического анализа. Данный парадокс получил название **парадокса развития, или возникновения** (телеологический парадокс), заключающийся в том, что мир одновременно предстает пред нами как потенциально-возможный, так и актуально-действительный (как утверждает квантовая физика, потенциально-возможный аспект Вселенной является ее неотъемлемым атрибутом, а пространство и время являются неразрывно связанными, когда, согласно геометрии Г. Минковского, все, что может произойти, уже существует в будущем и продолжает существовать в прошлом).

Действительно, развитие как процесс изменения предполагает возникновение чего-то нового на основе старого и из этого старого, которое отстоит от нового в линейной причинно-следственной цепи подобно тому, как причина предшествует следствию. Но если новое возникает из старого, то можно предположить, что либо новое возникает из *Ничто*, либо это новое заключено в старом в скрытом, потенциальном состоянии. Но тогда оно не является принципиально новым, а следствие не является, по существу, следствием, ибо заключено в причине; кроме того, будущее не является будущим в полном смысле этого слова, ибо, опять же, будущее оказывается заключенным в прошлом.

У К. Маркса данный парадокс заключается в том, что капитал возникает в обращении и одновременно не в нем. У Ч. Дарвина новый вид возникает из старого, и одновременно не из него [Югай, 1976, с. 22-23]. У бл. Августина суть данного парадокса выражается следующими словами: "Всякое прошедшее уже не есть существующее, а всякое будущее уже не есть существующее, следовательно, как прошедшее, так и будущее есть недостатки в бытии", что дает нам основание предположить, что мир существует лишь мгновение между прошлым и будущим, в точке границы между ними.

Исходя из парадокса возникновения, мы можем заключить, что мир в потенциальном (виртуальном, латентном, свернутом, непроявленном, вероятностном) виде содержит в себе все возможные собственные метаморфозы, план своей эволюции, который пребывает в мире как потенциальная модель, или структура его дальнейшей эволюции. Получается, что структура системы тождественна структуре ее эволюции, поэтому можно утверждать вместе с Т. П. Лолаевым (1996), что "порождение причиной следствия происходит не от прошлого к настоящему (а от него к будущему), а от того, что есть, к тому, что становится".

Парадокс возникновения делает **парадоксальным** само **человеческое "Я"**, которое по своему определению уникально, неповторимо, идентично только самому себе и способно совершать свободные поступки (в противном случае человек превращается в биологического робота). Если "Я" человека возникает из мира, то оно уже содержится там в скрытом состоянии и не является новым и неповторимым. Вдобавок, оно не может совершать свободные поступки, ибо свобода реализуется только сущностью, которая не зависит от детерминизма мира. Получается, что "Я" человека, его личность как уникальная, свободная и неповторимая, есть не от мира сего – то есть является принципиально *трансцендентной* (а поэтому вероятностной) миру (бытию) сущностью.

В **педагогике** вероятностный принцип реализуется в так называемом амбивалентном подходе который возник в результате встречи полярных феноменов педагогической практики (коллектива и индивидуальности, хаоса и порядка, свободы и ответственности, дифференциации и интеграции и тому подобное) и философско-психологического понятия "амбивалентность" как способности человека осмысливать любое явление через дуальную оппозицию, – из двух противоположных сторон, которые противоречат друг другу и взаимно исключают друг друга, что позволяет достичь целостного статуса мышления через взаимное изменение, дополнение противоположностей, их взаимопроникновения,

постоянного "переваривания" смысла через каждый из противоположных полюсов (С.У. Гончаренко).

Это также и стратегия учебной деятельности через дидактичные задания, базирующаяся на новой *теории интегрированных заданий школы* (Й. Гнитецкий), которые составляют основу учебной деятельности в так называемой *суперобучении*, стимулирующей развитие личности и базирующаяся на принципах *амбивалентности* (двусмысленности и даже многозначности). Несмотря на двусмысленность и многозначность мира, внутренне он сохраняет единство, гармонию и общность, благодаря чему его элементы (субъекты учебной деятельности) имеют возможность к росту и развитию.

В педагогической теории и практике мы можем найти массу примеров применения вероятностного принципа, который находит свое отражение, прежде всего, в *опережающем обучении*, при котором краткие основы темы даются преподавателем до того, как начнется изучение её по программе. Эти краткие основы могут даваться как тезисы при рассмотрении смежной тематики, так и представлять собой ненавязчивые упоминания, примеры, ассоциации. Предполагается, что опережающее обучение (предполагающее развитие мышления учащихся, опережающее их возрастные возможности) эффективно при изучении темы, трудной для восприятия.

При этом эти краткие основы выступают некими потенцирующими средствами, преломляющие будущий учебный материал в некоем свернутом, скрытом, потенциальном виде. Данные основы предстают одновременно упрощением материала (его потенцированием, согласно термину гомеопатии), что одновременно является возгонкой к высшему уровню абстрагирования. Как пишет А. К. Сухотин в книге "*Парадоксы науки*", вывод о плодотворности упрощений подтверждается результатами специальных тестов, проведенных психологами: установлено, что ученики уверенно решают задачи, предъявляемые в обобщенных структурах, чем когда это же содержание задано в конкретных формах [Сухотин, 1978, с. 161].

В теории обучения Л. В. Занкова автор вплотную приближается к определению "опережающего обучения". Согласно его теории, вся эффективная организация обучения направлена на активизацию, развитие мыслительной деятельности обучаемого, формирование способности самостоятельно добывать знания в сотрудничестве с другими обучаемыми, т.е. саморазвиваться.

Согласно учению Л. С. Выготского обучение, опираясь на достигнутый уровень развития, должно опережать его, стимулировать, вести за собой, поэтому процесс овладения знаниями необходимо организовывать так, чтобы вносить новые элементы, формировать новые отношения, обеспечивая тем самым развитие, когда обучение, идущее впереди развития, ориентировано на развитие ребенка как основную цель.

Таким образом, обучение, опережающее развитие, называется развивающим. Отметим, что появление термина "развивающее обучение" связано с именем В. В. Давыдова, определяющего его как *содержательное обобщение*. В современной педагогике, вслед за К. Г. Селевко, под развивающим обучением понимается новый, активно-деятельностный способ обучения, идущий на смену объяснительно-иллюстративному способу.

В этом же смысловом поле находится и принцип "*укрупнения дидактических единиц*", который создает некую обобщенно-вероятностную канву учебного материала и призван создать заслон против традиционного мелкотемья в разбивке школьных предметов, против увеличения школьно-учебного материала, новых и новых учебных дисциплин, все большей их детализации и усложнения.

Здесь можно привести и *технологии вероятностного образования* (обучения), теоретический и практический базис которой был разработан А. М. Лобком. Данная технология может считаться одной из наиболее "синергических" образовательных технологий, поскольку синергетика изучает динамические процессы, которые чаще всего имеют вероятностный характер.

Суть данной технологии заключается в том, что дети (5-6 лет), еще не умеющие читать и писать, в процессе своей учебно-игровой деятельности производят вербальную продукцию, которая сначала записывается учителем на доске. Таким образом, эмоционально-образный аспект учебно-игровой коммуникации получает реализацию в знаковом виде. При этом данные знаки (слова) воспринимаются детьми как цельные знаковые соединения, без дробления их на отдельные элементы (буквы). Впоследствии дети учатся и сами выражать себя на письме. Таким образом, абстрактно-логический аспект культуры начинает изучаться детьми на основании целостных знаковых комплексов, что отвечает правополушарной стратегии обработки информации, которая доминирует у детей этого возраста. При этом наблюдается "сплавление" знакового и образного аспектов коммуникации, когда устная вербальная продукция детей, погруженная в ауру образов, сразу же получает левополушарную проекцию, абстрактным образом реализуется, что способствует функциональному синтезу полушарных стратегий обработки информации и выходу на целостный (творческий) уровень психической деятельности (именно это обстоятельство, на наш взгляд, и определяет эффективность рассмотренной технологии).

Рассматриваемая технология именуется вероятностной потому, что опирается на фундаментальный принцип самой жизни, в которой каждое событие происходит с определенной степенью неопределенности (вероятности). Потому потенциальные возможности ребенка реализуются в жизни так, что ни она сама, ни кто-нибудь другой не может спрогнозировать результат, а в учебном

процессе (на уроке) нельзя полностью спрогнозировать те моменты, в каких происходит "встреча" ребенка с культурой. При этом утверждается принцип "множественности истин" и право ребенка на личностно-индивидуальную траекторию в учебном процессе. Здесь, как пишет А. М. Лобок, отрицается твердая плановость урока, предусматривается допущение определенной вероятности тех или других событий в нем [Лобок, 2003].

При этом данная технология предполагает то, что ребенок усваивает целостные синергические знаковые комплексы, а попросту, целостные слова и словосочетания. Нечто подобное мы наблюдаем у С. Френе, который выступал против расщепления письменной речи на отдельные операции и их отработку. Это предполагало усвоение письменной речи посредством сочинения "свободных текстов", то есть *семантически законченных высказываний*. Нечто подобное наблюдается и в литературном творчестве детей по Дж. Родари (раскрытом в его книге "Грамматика фантазии"), которое так или иначе происходит из мысли Л.С. Выготского о генетической общности игры, жестов, рисования, письменной речи.

Последующее развитие технологии вероятностного образования, осуществляемого А.Г. Шевцовым и др., позволяет глубже понять ее особенности в контексте реализации учебного процесса, который согласно этой технологии означает: 1) искусство учителя – не столько придерживаться пошаговых дидактических инструкций, сколько удерживать широкое культурное пространство во время диалога с разнообразием детских мыслей; 2) ориентацию на метод проб и ошибок, перебор случайных вариантов, метод угадывания (поиска) истины; 3) учет неисчерпаемой гаммы возможностей учебного процесса [Шевцов, 2003].

Вероятностное образование связано с **коллективным обучением**, которое, согласно синергетическому принципу, обнаруживает системный эффект целого, свойства которого выводимы из свойств входящих в него элементов (ср. с библейски: "Если двое или трое соберутся во имя Мое, Я среди них" – *Мф. 18:20*). Как пишет заведующая кафедрой педагогики Киевского национального университета М.П. Лещенко, "когда группа людей объединяется с целью выполнения определенного вида деятельности, то происходит явление наложения отдельных полей и возникает суммарное поле деятельности; если педагогическую деятельность рассматривать как процесс энергетического и материального обмена между учителем и учениками, то правомерно сделать вывод о коммуникативном поле познавательно-активного характера или познавательно-активном поле, которое возникает в результате наложения личностных полей педагога и воспитанников в процессе конкретного урока или занятия" [Лещенко, 2007, с. 42]. Отмеченное можно проиллюстрировать словами М. Цветаевой, которая писала, что *"ребенка надо не научить, а заковать"*.

Мы рассмотрели две педагогики – **формирующую (традиционную) и актуализационную**. Третья, **бифуркационная педагогика**, связана с использованием сензитивных критических бифуркационных фаз человеческого организма, что находит свою проекцию в **"методе взрыва"** А.С.Макаренко, который обнаружил явление "взрывного" перепрофилирования психических состояний своих воспитанников в момент специфического педагогического воздействия. Поясним данный метод.

С точки зрения синергетики, существование живых систем можно понимать как изменение в чистом виде, как нелинейный, бифуркационный, взрывной процесс, как скачек в развитии, трансформирующий одно качественное состояние системы в другое. На уровне живых систем данный нелинейный процесс проявляется в феномене сензитивных моментов развития, в которых имеет место коренное морфологическое и функциональное перепрофилирование живых систем. Сензитивные (критичные) периоды (или "нормальные кризисы развития"), где формируются базовые психологические установки человека, соотносятся с явлением "социального перехода", который в этнографическом плане реализуется в обрядах инициации [Кон, 1989, с. 478]. Сензитивные (бифуркационные) периоды обнаруживаются в моменты резкой смены определенного режима жизнедеятельности человека (при стрессе, например), а также в моменты колебания внимания, когда человек чувствителен к разнообразным внешним факторам и часто становится объектом их воздействия. Овладеть методом "бифуркационного воздействия" в процессе воспитания – дело очень сложное. А. С. Макаренко эмпирическим путем пришел к осознанию важности данного метода, который он назвал "методом взрыва" и не раз применял в своей воспитательной практике [Макаренко, 1955]. Суть данного метода воспитательного воздействия заключается в том, чтобы смоделировать такую неожиданную значимую жизненную ситуацию, в которой "объект воспитания" еще не был и в которой он не может использовать привычную модель поведения, базирующуюся на сложившихся сознательных и бессознательных стереотипах реагирования. При этом "объект воспитательного воздействия" вынужден выйти из устоявшихся рамок привычных социальных ролей и начинать действовать в качестве новой роли, резкий переход к которой не вызывает величайшего восхищения у каждого, кто работает в сфере периодической деятельности. Можно сказать, что метод "взрыва" – есть "царская дорога" воспитания, который, однако, не может быть использован вне контекста рассмотренных четырех типов жизненной активности человека.



Следовательно, актуальным является **гештальтообразование** (Е. М. Князева, С. П. Курдюмов, С. Ф. Клепко, В. А. Кушнир и др.), связанное с такой процедурой обучения, когда имеет место нелинейная ситуация открытого диалога, прямой и обратной связи [Князева, Курдюмов, 1997, с. 73, Клепко, 2003]. Знание в системе гештальтообразования не просто налагается на структуры людей или, тем более, навязывается им: такое педагогическое действие реализуется **скрыто**, она является образованием, которое стимулирует собственные, еще непроявленные, скрытые линии развития человека, которое обнаруживает способ открытия всех участников образовательного процесса реальности, поиска путей в будущее.

В контексте гештальтообразования актуальными являются процессы целостного восприятия учебного материала как единого гештальту, что объясняется явлением импринтинга, впервые изученный К.Лоренцем, который на его основе построил систему образования как адаптивную модификацию.

С позиции данного холистически-синергического подхода адаптивный живых организмов процесс можно сопоставить с неуравновешенными состояниями живых систем. Существенным здесь есть то, что формирование психологических установок воспитанников может осуществляться на уровне неуравновешенных состояний живых систем, поскольку с точки зрения синергетики, существование живых систем можно понимать как нелинейный, бифуркационный, взрывной процесс, как прыжок в развитии, который постоянно трансформирует одно качественное состояние системы в другой. При этом у живых систем этот нелинейный процесс оказывается феноменом сензитивных этапов развития, где имеет место коренное морфологическое, функциональное перепрофилирование живых систем.

На рассмотренных положениях базируется и феномен "**резонансного обучения**" [см. *Острандер, Шрёдер, Острандер, 2000, с. 198-203*], который можно проиллюстрировать следующим примером: учеников класса разделяют на две группы: *А* – те, кто способен учиться быстро, и *Б* – те, кто учится медленно. Учитель проводит урок по определенной теме с группой *А*. Потом группы *А* и *Б* совмещаются и урок проводится по теме, с которой группа *А* уже ознакомилась. При этих условиях группа *Б* несколько лучше усваивает знания чем тогда, когда урок по теме проводится для учеников всего класса (без выделения группы *А*). Следовательно, неизвестно как, но знания, которые усвоила группа *А*, каким-то образом передаются (резонируются) ученикам группы *Б* во время объяснения новой для них темы.

Возражения против резонансного обучения базируются на мнении, что невозможно резонансным образом транслировать, например, таблицу умножения. В данном случае речь идет не о трансляции знаково-вербальной информации (вопрос о таком типе трансляции пока остается открытым), а о передаче эмоционально-экстравербальной информации, которая является весьма существенной не только в процессе общения, но и при актуализации жизненного опыта, а также при решении проблем, проблемных ситуаций, где эмоциональная активация выступает важным (решающим) этапом данных процессов.

В рамках резонансного обучения практикуется и такой метод: материал объясняют одному-двум сообразительным ученикам, а затем ожидают 1-2 недели, пока этот материал не будет "фильтроваться" через класс на уровне "идей, которые носятся в воздухе" (то есть обмен идеями происходит на невербальном, резонансном уровне). И потом, когда этот материал начинают объяснять всему классу, процесс его усвоения осуществляется быстро и эффективно.

В целом, на основании некоторых феноменов, изученных учеными (Р. Шелдрейком, например), можно сделать вывод, что память природы построена на основе "морфических форм" (фрактально-голограммных матриц), когда одна форма способна описывать остальные. Чем больше людей разговаривают на японском, тем более полной является данная форма. Интересно, что идея Р.Шелдрейка получила определенное практическое обоснование. Так, проводился эксперимент: исследователи составили новую колыбельную песню, написанную турецким поэтом на мотив старой. Потом людей, которые не владеют турецким языком, просят запомнить обе песни, – и новую, и старую. Выяснилось, что они выучивают старую колыбельную песню, повторяемую несколькими поколениями турков, значительно лучше, чем новую, едва появившуюся. Оказалось, что этот же эффект справедлив для других языков, когда выучить "живой" иностранный язык, на котором разговаривают люди, легче, чем "мертвый" иностранный язык, на котором уже давно никто не говорит.

Важно, что теория "морфического резонанса" способна учитывать и передачу навыков, приобретенных путем обучения. Например, в исследованиях, которые проводились в 1920-ые годы гарвардским психологом Вильямом Мак-Дугаллом, крысы учили плавать в лабиринте. Через несколько поколений крысы научились плавать в десять раз быстрее, чем крысы первого поколения, что указывает на сохранение этих приобретенных навыков. Но еще более интригующим моментом было то, что когда в других странах решили продлить эксперименты с лавающими в лабиринте крысами, оказалось, что подопытные крысы сразу начали с того уровня, которого животные в исследованиях В. Мак-Дугалла достигли лишь через несколько поколений. В соответствии с теорией "морфического резонанса" крысы В.Мак-Дугалла создали особое поле, которое послужило ориентиром для других подобных живых существ, позволив им намного быстрее научиться плавать.

Можно сделать вывод, что человеку легче усвоить то, что поддерживается стойкой морфической формой, используемой многими, чем выучить нечто известное только некоторым.

Рассмотренное позволяет говорить о феномене "планетарного интеллекта", поскольку сегодня многие ученые считают, что информация, которая является фундаментальной первоосновой и общим свойством Вселенной, связана с процессом порождения нашей Планеты. Здесь информация понимается как универсальное начало природы и общества [*Информационно-логические проблемы человечества, 2000, с. 8*]. Как пишет академик В.П. Казначеев, сотни тысяч лет потому у первобытных людей (протогоминид), которые населяли нашу планету, в головном мозге сформировалось 13-14 миллиардов нейронов – своеобразных компьютеров проводникового типа, которые регулировали поведение этих существ в виде инстинктивных реакций. Но наступила космическая фаза появления нового человека и интеллекта. На отдельных участках планеты состоялся удивительный процесс: в голове протогоминид эти 14 миллиардов нейронов, в каждом из которых уже существовала солитонно-голографическая форма живого вещества, взрывообразно интегрируются в один гигантский солитон. Все родовые образования оказались связанными солитонными полями, а это значит, что на какое бы расстояние не находился член первобытной орды от ее центра, все ее члены видели его в голографических образах. Считается, что не отдельный индивид, а именно группа, объединенная одним общим полем, и составляла основу самого первобытного человеческого планетарного интеллекта [*Казначеев, Спирин, 1991*].

Приведенное выше можно проиллюстрировать примером из книги Лайелла Уотсона "*Жизненный поток: биология несознательного*", где описывается 30-летний эксперимент с дикими мартышками, проведенный учеными на японском острове Косима.

Ученые давали мартышкам сладкий картофель (батат), разбрасывая его в песок. Восемнадцатилетняя самка Имо впервые вымыла батат в воде и научила этому других мартышек. Через несколько лет число мартышек, которые мыли батат на острове Косима, достигло некой критической массы, которую доктор Уотсон определил условно как 100 (эксперимент так и назывался: "сотая мартышка"), и вдруг все мартышки острова одновременно начали мыть батат без всякого внешнего побуждения. Кроме того, на всех прилегающих островах одновременно стали мыть батат абсолютно все мартышки. Ученые впервые наблюдали подобное и допустили, что должно существовать некое психическое поле, которое охватывает все острова, благодаря чему все мартышки могли "общаться" и передавать сформированные навыки через некое информационное поле, обладающее в силу своего виртуального характера некими скрытыми параметрами.

В целом, накоплено огромное количество экспериментальных фактов, которые подтверждают существование информационного поля, или планетарного интеллекта.

Следовательно, резонансное обучение зависит от пребывания участников образовательного процесса в состоянии резонанса, а настройка на информационный поток здесь подобна переключению между разными станциями на радиоприемнике. Эта эзотерическая идея, которая рассматривается Р. Шелдрейком с новой точки зрения, нашла свое воплощение в практическом образовательном направлении – "*суперобучении*", которое использует вероятностное явление резонанса и критических (бифуркационных) фаз психики.

В качестве примера можно привести педагогическую систему В. Ф. Шаталова [*Шаталов, 1989*], который использует принцип полушарного синтеза, когда в рамках учебного процесса приводятся к гармонии две стороны человеческой психики – конкретная и абстрактная: с одной стороны, ученики получают тот или иной набор конкретных фактов, а с другой, – эти факты трансформируются на язык опорных сигналов, являющихся абстрактными категориями. Школьники при этом учатся целеустремленно и регулярно одновременно манипулировать двумя противоположными друг по отношению к другу рядами реалий нашей жизни, осуществляя их взаимную трансформацию, когда конкретное понимается через абстрактное, а абстрактное – через конкретное. Достаточно длительная практика приведения к функциональному единству левополушарной и правополушарной сторон психической активности способствует выработке установки на "интегральную" психическую активность, обнаруживающую стремление к творчеству и как результат – неизмеримо форсирующую учебную деятельность.

Следует заметить, что система В.Ф. Шаталова активизирует не только чисто абстрактно-логический (левополушарный), но эмоционально-образный (потребностно-мотивационный, правополушарный) аспекты психики, когда при развитой абстрактно-аналитической компоненте психической деятельности у детей активизируется и мотивационный компонент такой деятельности (учеба, подобно игре, становится самоцелью, превращается в самоценный, самодостаточный феномен), и, что самое удивительное, все дети при этом начинают рисовать [*Шаталов, 1989, с. 122*]. Актуализация одновременно правого и левого "аспектов" человека свидетельствует о высокоразвитой интегрально-творческой форме психической активности, предполагающей единство логического и экспрессивного начал личности, которые в обычном состоянии представлены как конкурирующие и тормозящие друг друга.

Приведем еще один пример – исследование М. П. Щетинина по развитию таланта, описанное им в книге "*Объять необъятное*" [*Щетинин, 1986*]. Автором было высказано предположение, что способность к одному виду деятельности складывается из способностей к другим, когда талант предстает синтезом множества талантов. Поэтому задача развития каждой способности должна быть одновременно и

задачей развития "побочных" способностей, когда для того, чтобы сформировать специалиста, надо, следовательно, помимо заботы о специализации развивать "человека вообще", человека в целом.

Исследователем был проведен эксперимент: взяли группу так называемых музыкально малоодаренных, то есть в обычном смысле бесперспективных учащихся, и, влияя на формирование "побочных" интересов, проследили, как это скажется на качестве их музыкального исполнительства. Первое время исследователь почти отказался от обычной формы урока по специальности: дети читали стихи, писали рассказы, делали зарисовки, играли в спортивные игры, ходили в туристические походы, в лес, слушали у ночного костра таинственные истории. Музыкальные занятия были не основной частью их работы. В результате у учащихся окреп интерес к музыке, появилась вера в свои силы, что дало свои плоды: на музыкальном конкурсе все призовые места были отданы представителям экспериментального класса. Когда автору эксперимента задавали вопрос: "как вы работаете над пьесами?", ответ был следующий: "мы работаем над человеком".

Так родилась идея **школы-комплекса**, которая в первоначальном виде рассматривалась как союз школ: общеобразовательной, музыкальной, художественной и хореографической.

Отметим, что эксперименты В. П. Щетинина опирались на исследования ученых. Так еще И. П. Павлов убедительно показал, что "словесно-знаковое", второсигнальное (то есть левополушарное) требует постоянного подкрепления со стороны образного (то есть правополушарного). Этот процесс рассматривался И. П. Павловым как необходимое и даже определяющее условие нормального функционирования слова, когда активность мышления в конечном счете обусловлена активностью сенсорного аппарата.

В результате экспериментов В. П. Щетинин делает вывод, что развивать и совершенствовать мыслительные способности – значит, прежде всего, развивать и совершенствовать их корни – чувственные формы восприятия. Последнее означает включение всех форм чувственного восприятия и, главным образом, зрительного, двигательного и слухового, в активную деятельность, а в условиях школы – в учебно-тренировочную среду. В противном случае способности отражать внешние воздействия угаснут, ораны чувств придут в вялое, пассивное состояние, снизится активность мышления. И если мозг человека, по образному выражению писателя И. Ефремова, есть "колоссальная надстройка, погруженная в природу миллиардами щупалец, отражающая всю сложнейшую необходимость природы, и потому обладающая многосторонностью космоса", то влияние на развитие мозга должно идти, как полагает В. П. Щетинин, через влияние на развитие всей природы человека, всего его организма, с которым связан мозг.

Была выдвинута идея учебной структуры, построенной на принципе смены видов деятельности, состоящей из 30–35 минутных уроков, которая не только предотвращает падение уровня работоспособности учащихся в течение всего учебного дня, но даже способствует его повышению от первого урока к последнему.

В результате дети, обучающиеся 3 года по комплексной программе, к четвертому классу показывали прекрасные результаты не только по общеобразовательным предметам и предметам художественного цикла, но и по физкультуре (они обыгрывали в баскетбол своих сверстников из спортивной школы олимпийского резерва).

Следует также добавить, что В. П. Щетинин использует феномен "коллективной истины", который обнаруживается в момент коллективного обсуждения предлагаемых проблем, что реализует синергично-когерентный эффект, известный этологам, исследующим коллективное поведение животных.

Рассматриваемые феномены находят реализацию также и в **суггестопедической концепции учебной деятельности**, которая начала активно разрабатываться в 70-х годах XX века и реализуется на основе механизма внушения (в состояниях, когда человеческая психика как открытая бифуркационная система оказывается сензитивной к действию определенных, в том числе и сверхмалым суггестивным влияниям), что приводит к активизации сверхзапоминанию и предусматривает комплексное использование всех вербальных и невербальных, внешних и внутренних средств суггестии.

Суггестопедичная теория, которая реализует фазовые состояния психики, создана болгарским исследователем Г. К. Лозановым, явилась синтезом достижений разных наук, что позволило получить качественные результаты на основе реализации суггестопедического подхода [Лозанов, 1971]. Г. М. Лозанов утверждает, что суггестопедия – это новая комбинация из преимущественно старых элементов, на основе которых создается новый тип учебного процесса с новыми заданиями и результатами, со своими психофизиологическими закономерностями и новыми перспективами.

Следует сказать, что актуальность педагогического внушения впервые обнаружилась в связи с изучением вопросов преодоления формализма в процессе учебы в отечественной педагогике (1949-1960 гг.) и получила значительное развитие в Болгарии. В Украине гипнопедические исследования проводил Л. А. Блюниченко, который изучал речевую деятельность, ее интонационные особенности как основу метода введения-закрепления информации в память человека во время естественного сна. Проблемы влияния гипнопедической учебы на состояние здоровья учеников изучала группа научных сотрудников Института физиологии АН УССР Н. В. Кольченко, С. Л. Молдавская, Г. Н. Шевченко, А. Е. Хильченко,

которые показали, что гипнопедическая учеба не оказывает вредного влияния на функциональное состояние коры головного мозга человека [Мельник, 1967].

В целом, глубокие релаксопедические исследования связаны, в первую очередь, с фамилиями И. Ю. Шварца, которому вместе с В. А. Бакеевым, С. С. Либихом, Б. К. Моисеевым, Т. Н. Метельницкой, А. С. Садовской, Б. М. Чарным удалось определить оптимальные условия запоминания учебного материала при условиях прогрессивной мускульной релаксации и аутотренинга, разработать методику проведения релаксопедических занятий.

Следует сказать, что суггестопедическая теория Г.К.Лозанова получила первоначальное использование у методистов иностранных языков в практическом аспекте педагогики и психологии Одесской государственной консерватории; как метод интенсивного изучения иностранных языков Л. Ш. Гегечкори [Гегечкори, 1979]; как метод активизации резервных возможностей личности и коллектива Г. А. Китайгородской.

Как пишет автор эмоционально-смыслового метода интенсивного изучения иностранных языков, разработанного на базе суггестопедической системы учебы И. Ю. Шехтер, *гипнопедия, суггестопедия, релаксопедия и ритмопедия* – самые заметные попытки решения проблемы интенсивного изучения предметов школьного и вузовского образования, когда отличительной чертой этих новых направлений является необычный способ предъявления материала, ориентированный на запоминание слов, фраз, текстов, правил и др., объем которых во много раз превышает общепринятые нормы.

И.В. Шувалова выделяют ряд позитивных аспектов суггестопедии:

1) Суггестопедическая система учебы имеет в своей основе глубинные физиологические корни. Опираясь на фундаментальные исследования И. П. Павлова, И. М. Сеченова, А. А. Ухтомского, Н. Е. Введенского, она предопределяет повышенную интеллектуальную и эмоциональную работоспособность в учебном процессе. Позитивным элементом "экономического принципа" (согласно И. П. Павлову) является то, что в течение суггестопедических сеансов имеет место не только влияние в осознанном регистре сознания, но и в неосознанных регистрах, надпороговых.

2) Суггестопедия создает возможность широкого применения в массовой учебной практике средств психотерапии, которая определенным образом предопределяет явление гипермнезии благодаря, в первую очередь, параллельному поступлению информации на сознательном и неосознанном уровнях и созданию установки на активизацию резервов личности. Учитываются психотерапевтические факторы наличия асуггестивных барьеров как психических защитных механизмов личности и предлагаются средства суггестирования, которые проистекают из возможностей неспецифической психической реактивности.

3) Психологическую основу новой учебной системы составили достижения школы Л.С. Выготского касательно связи между воображением и памятью, мышление и языком; открытое А. Р. Лурия явление синестезии; принцип активности учебы, предложенный Л. С. Выготским; теория психологической установки Д. Н. Узнадзе. Вполне оправданным есть утверждение Г. К. Лозанова относительно того факта, что учеба не может быть построена на противопоставлении осознанного и неосознанного, а только на признании их единства.

4) Суггестопедическая учебная система на уроках иностранных языков помогает ученикам усваивать большое количество языковых единиц, активизирует способность активно использовать языковой "запас" в общении на иностранном языке, улучшает понимание иностранного языка, активизирует умение гибко варьировать процесс общения, переносить усвоенные языковые единицы в другие ситуации.

5) Суггестопедическая учеба высокомотивированна. Этому способствует психологическая безопасность ученика на уроке, снятие коммуникативных барьеров, автоматизация навыков, внутренняя радость, которая идет из ощущения расширения собственных возможностей.

6) Суггестопедия Г. К. Лозанова возвращает к жизни забытые коллективные формы учебы, предложенные Л. С. Выготским, способствует социальной адаптации личности и преодолению трудностей общения. Г.К. Лозанов первым поставил и успешно решил вопрос о необходимости руководства со стороны учителя общением; это понятие было введено в дидактику и методику учебы.

7) Эффективность суггестопедической системы учебы заключается в ее направленности на комплексное развитие личности ученика, на одновременное развитие интеллектуальных, эмоциональных и мотивационных ее сторон. Кроме этого, для нее характерна психогигиеничная и психопрофилактическая направленность [Шувалова, 1991, с. 51].

Здесь можно говорить также и о **методике инфантилизации** (психологически позитивный регресс в детский возраст). Как пишет С. С. Пальчевский, из повседневной практики известно, что когда необходимо запомнить значительный по объему учебный материал, у человека напрягается мускулатура тела. В организме происходят определенные вегетативные изменения. В таком состоянии ученик выглядит "активным", принуждает нас вспомнить предстартовую позицию. С точки зрения традиционной учебной системы подобная ситуация является яркой иллюстрацией одного из традиционных принципов активности обучения. Важно, как подтвердили исследование в НИИ суггестологии г. Софии, активность обнаруживается не в мускульных усилиях, вегетативных изменениях и психических напряжениях, а в отношении к учебному процессу. Сама же активность запоминания внешне может проявляться в определенной пассивности. Но последняя при условии инфантилизации в процессе учебы в действительности является проявлением сверхактивного отношения к учебному процессу. Таким образом, психическая и физическая пассивность в процессе запоминания является одним из важнейших проявлений инфантилизации. Она облегчает процесс сверхзапоминания [Пальчевский, 2002, с. 63-65].

Отметим, что суггестопедические механизмы могут иметь краеугольное значение в некоторых образовательных явлениях. Так, учащихся со средним уровнем интеллекта, которую разделили на два класса. Учителю одного класса сказали, что, согласно результатам теста, в его классе все дети с высоким уровнем интеллекта. Другому учителю (такой же квалификации) сообщили, что в его классе собраны дети с низким уровнем интеллекта. В конце года провели тестирование. Дети первого учителя действительно показали более высокий уровень интеллекта... Психологи Р.Розенталь и К.Фурд в стандартном курсе экспериментальной психологии предлагали студентам обучать крыс проходить через лабиринты. Половине студентов сообщали, что у них крысы специально выведенного вида, с прекрасными способностями к нахождению пути в лабиринте, а второй половине студентов говорили, что у них крысы специального вида, не способные справляться с этой задачей. За короткое время студенты, обучавшие "способных" крыс, достигли гораздо лучших результатов, чем студенты, обучающие "тупых" крыс [Тюнников, Мазниченко, 2006, с. 46, 73; Rosental, Fode, 1963, p. 183-187].

Мы рассмотрели только некоторые принципиальные аспекты проблемы потенциально-возможного в современной науке, что обнаруживает потребность в обосновании новой неклассической парадигмы науки (и педагогики как ее составной части). Как полагают В. В. Налимов и Т. А. Дрогалина, новая научная парадигма основывается на признании *трех основополагающих утверждений*:

1. Отказ от требования точной воспроизводимости любого явления. При изучении человека важны не только повторяющиеся проявления состояния сознания и поведения, но и однократные, исключительные их проявления, в которых выявляется скрытая, обычно не принимаемая во внимание, часть спектра сознания, хотя зачастую именно она определяет все многообразие индивидуального проявления человека. Это тем более важно, что необходимость изучения однократных явлений очевидна и для представителей естественнонаучной мысли. Вот что пишет один из крупнейших физиков-теоретиков В. Паули: "...именно то обстоятельство, что закономерности относятся к воспроизводимым сторонам явлений, вынуждает нас признать, что в физических явлениях существуют и такие черты, которые существенно однократны" [Паули, 1975].

2. Отказ от жесткого требования разделения на субъект и объект в процессе познания – особенно в плане выявления скрытых от непосредственного наблюдения участков спектра нашего сознания, которые не могут быть наблюдаемы со стороны. В них надо войти, пережить, открыть нечто подобное в себе; далее следует найти тот язык, на котором их можно было бы описывать и обсуждать – так, чтобы они стали предметом научного знания.

3. Отказ от требования признавать онтологической реальностью только то, что может быть воспринято через приборы. Этому может быть противопоставлено утверждение, что сам человек является приемником особого рода, способным в известных условиях, при соответствующем стимулировании и тренировке, обнаруживать реактивность, скрытую от физических приборов [Налимов, Дрогалина, 1984, с. 111-122].

Проведенный анализ позволяет сделать **ВЫВОД** о том, что педагогика как наука и социальная практика должна определяться не только как инструмент формирования определенных качеств человека, но и как средство актуализации скрытых (потенциально-возможных, латентных, непроявленных) параметров человеческой сущности. В этой связи **педагогика должна пониматься в контексте бифуркационного, а также формирующего и актуализирующего влияния на человека**, осуществляемого с определенной целью.

Особенно интересным в этой связи может быть так называемая конструктивистская педагогика [Слипчишин, 2011, с. 258-262], базовым положением которой есть тезис о том, что основные характеристики личности (знания, ценности, интеллект, мышление, самостоятельность) должны быть сконструированы самой личностью в процессе взаимодействия с другими членами группы. С позиции психологии ментальные структуры рассматриваются как некие психические механизмы, в которых свернуты все имеющиеся интеллектуальные ресурсы субъекта, которые под действием внешних влияний имеют способность разворачиваться в ментальное пространство. Как свидетельствуют исследования К. Оутли, функционирование ментального пространства порождает контекст, в среде которого действует мысль, то есть "люди обдумывают вещи в соответствии с их контекстом и тем, что они вносят в ситуацию индивидуально", то есть человек конструирует, репрезентирует действительность посредством структурализации своего ментального пространства и опыта. При этом задание педагога заключается в учете разных способностей ученика к репрезентации и в том, чтобы внешние влияния так повлияли на ментальные структуры, чтобы за счет механизмов реорганизации опыта ученики как можно полнее постигли реальность. Таким образом, конструктивистская педагогика концентрируется на ученике, давая ему возможность самостоятельно конструировать свое знание на основе разработанного учебного материала.

Отметим, что два аспекта педагогики (или две педагогики – формирующая и актуализационная), по понятным причинам, находятся в диалектической взаимосвязи, когда мы не можем пренебречь ни первым, ни вторым аспектом (к сожалению, второй, актуализирующий, аспект, в отличие от первого, практически не получил своего развития в традиционной педагогической теории и практике).

При этом нужно различать **два вида актуализации** – актуализацию качеств, которые еще не были и которые уже были сформированы у человека.

**Первая (основная) актуализация** предполагает педагогическое влияние на человека с целью "пробуждения" (раскрытия, разворачивания) его качеств ("скрытых параметров"), заложенных в глубинных пластах его существа и пробуждающихся в той или иной социально-педагогической среде,

способной оказывать целенаправленное действие на организм с целью инициации этого пробуждения, в том числе и в контексте действия *сензитивных фаз*, обнаруживающих готовность организма воспринять специфическое воздействие внешней среды и среагировать на него (то есть обеспечить оптимальный отклик на определенное воздействие, когда структура и функция демонстрируют свою способность к модификационной изменчивости в соответствии со спецификой внешних условий) актуализацией тех или иных латентных качеств, которые могут называться одаренностями (от слова "дар" – то, что заложено в человеке "от природы"), а их носитель – одаренным человеком.

Данный процесс находит преломление в японской пословице, гласящей, что "в пять лет ребенок гений, в десять талантлив, а в двадцать – это обычный человека", а также в библейской притче о талантах.

**Вторая (вторичная) актуализация** предполагает реализацию определенных сформированных качеств (ЗУНов, компетенций и др.) в процессе жизненной активности человека, его деятельности, требующей "высвобождения" личностно-психологических ресурсов человека, которые могут быть обозначены как готовность (психологическая, профессиональная, личностная и др.) к совершению того или иного действия, поступка. При этом данные актуализированные качества (или **возможности**) могут быть как единичные, так и комплексные, системные, когда разные ресурсные возможности способны объединяться в функциональную систему (П. К. Анохин) в процессе совершения какой-либо работы.

Проведенный анализ позволяет сделать вывод о том, что развитие школы как социального института в целом реализуется как движение от **воспитания к обучению, и от него снова к воспитанию**.

1. В примитивных сообществах превалировало воспитание, а обучение реализовывалось в формах технологий социальной инициации.

2. В современных сообществах на первый план выходит обучение как комплекс специализированных технологий, реализуемых в учебных заведениях.

3. В обществе недалекого будущего воспитание снова превалирует, в то время как обучение в силу обнаружившихся социокультурных обстоятельств отодвигается на задний план. Данный вывод определенным образом подтверждается феноменом "детей индиго", а также тем, что за последние 5-6 лет, по наблюдениям педагогов, стали рождаться дети с "клиповым" восприятием мира, которые характеризуются принципиально иной, чем у обычных детей, стратегией освоения и познания мира, стремлением быстро получать плоды обучения, нежеланием включаться в рутинный процесс формирования соответствующих знаний, умений и навыков, необычной лабильностью внимания, моторной расторможенностью, способностью мгновенно формировать некоторые учебные навыки. Данных детей мы именуем "**дети пост-индиго**" – они выражают угрожающую социальную тенденцию, которая, если она подтвердится, коренным образом изменит социоприродный ландшафт современного общества, поскольку школа как социальный институт не сможет функционировать в своем традиционном режиме.

Данный вывод находит исчерпывающую интерпретацию в контексте **концепции функциональной асимметрии полушарий головного мозга человека**, правое из которых есть генетически более древнее, чем левое; при этом правое полушарие представлено как некая потенциальная данность, в то время как левое полушарие как бы "вырастает" из правого, являясь как результатом актуализации скрытых ресурсов правого полушария, так и результатом развития, формирования принципиально новых качеств человека.

На уровне **педагогической технологии** актуализационная педагогика может быть охарактеризована как педагогическая синергетика, а также как гештальтообразование: "процедура обучения, способ связи обучаемого и обучающего, ученика и учителя – это не перекладывание знаний из одной головы в другую, не вещание, просвещение и преподнесение готовых истин. Это – нелинейная ситуация открытого диалога, прямой и обратной связи, солидаристического образовательного приключения, попадания (в результате разрешения проблемных ситуаций) в один самосогласованный темпомир. Это – ситуация пробуждения собственных сил и способностей обучающегося, инициирование его на один из собственных путей развития. Гештальтообразование – это стимулирующее, или пробуждающее, образование, открытие себя или сотрудничество с самим собой и другими людьми" [Князева, Курдюмов, 1997, с. 73].

Нужно сказать и то, что полушарный синтез как психофизиологическая цель развития человека позволяет достичь единства двух противоположных поведенческих стратегий человека – пассивной и активной, что в системе актуализационного образования приобретает следующий вид: "Не субъект дает рецепты и управляет нелинейной ситуацией, а сама нелинейная ситуация, будь-то природная, ситуация общения с другим человеком или с самим собой, как-то разрешается и в том числе строит самого субъекта" [Князева, Курдюмов, 1997, с. 71].

Нелинейное, творческое отношение к миру, таким образом, означает открытие возможности сделать себя творимым – "позволить нелинейной ситуации или другому человеку влиять на себя" [Князева, Курдюмов, 1997, с. 71].

“Синергетика образования” при этом является базой творческого мышления: “погружение в синергетику и намерение ее использовать как “позитивную эвристику” связано, стало быть, с развитием игрового сознания. Синергетически мыслящий человек – это *homo ludens*, человек играющий. Синергетика выступает в таком случае как некий тип интеллектуальной йоги. Давая рецепты овладения сложным, она разрушает сам “рецепт”, сам прежний способ рецептообразования. Она все делает гибким, нежестким, открытым, многозначным. Синергетические действие – это действие исподволь, исходя из собственных форм образования, собственных сил, потенциалов. Это стимулирующее действие” [Князева, Курдюмов, 1997, с. 71-73].

Данные выводы свидетельствуют об актуальности **“третьего пути познания”** как единства синтетического и аналитического (иррационального и рационального) знания, что выражает парадоксальное состояние бифуркационного единства противоположностей и их борьбы. В сфере “третьего пути познания” мир оказывается столь же единым (субъект-объектно слитным), сколь и множественным (субъект-объектно раздельным), где члены таких дихотомических пар, как простое и сложное, часть и целое, актуальное и потенциальное, причина и следствие, целостная и линейная причинности, существо и его имя, субстанция и функция, внутреннее и внешнее, прошедшее и будущее, чувственное и логическое, начало и принцип, символ и символизируемая реальность, искусственное и естественное, цель и средство, рациональное и иррациональное, сознание и подсознание, динамика и статика, религиозно-мифологическое и научно-теоретическое, субъективное и объективное, трансцендентное и имманентное, идеальное и материальное, добро и зло, мистическое и аналитическое, сакральное и профаническое, макро- и микрокосмическое... одновременно не дифференцируются и дифференцируются.

Выражение понятия “третьего пути познания” средствами синтетического знания имеет многозначно-расплывчатый, “сумеречный” характер. В то время как выражение “третьего пути познания” средствами аналитического знания требует достаточно однозначной четкой формы. Понятно, что “третий путь познания” парадоксальным образом интегрирующий синтетическое и аналитическое знания, должен и может быть передан посредством такого языка, который бы унифицировал когнитивные стратегии двух полярных типов знания – стратегии многозначности и однозначности, формируя такое миропонимание, в котором реалии мира рассматриваются как регулирующиеся одновременно двумя типами детерминации – циклическим и линейным.

Существует возможность **моделирования “третьего пути познания”** средствами аналитического знания посредством использования неклассических (многозначных, модальных и т. д.) логик. Здесь уместно привести одну из таких логик – индийскую, где в сфере отношений логических терминов утверждения и отрицания обнаруживаются четыре логически равнозначные альтернативы: либо утверждение; либо отрицание; и то, и другое одновременно; ни то, ни другое. Данную логику Ю. А. Урманцев использует для анализа “философско-мировоззренческих предпочтений”. Здесь можно говорить о четырех альтернативах в плане соотношения категорий субъективного и объективного, материального и идеального [Урманцев, 1993], когда истинными можно считать одновременно четыре альтернативы: с одной стороны, материя первична, с другой – сознание. Кроме того, истинным является тезис об одновременной первичности как материи, так и сознания. Наконец, ни материя, ни сознание не есть первичными (по словам Д. Бома они являются проекцией третьей, более фундаментальной реальности).

В плане **поведенческом** четыре альтернативы находят воплощение в четырех равноправных типах поведенческих реакций, первая из которых вытекает из стремления человека приспособиться к миру; вторая – приспособить его к себя; третья совмещает первую и вторую реакции; четвертая – исключает обе эти реакции.

В контексте **детерминации** можно также руководствоваться четырьмя онтологически равнозначными причинными конфигурациями, на равных правах входящими в сферу “третьего пути”: классическим линейным детерминизмом, циклопричинностью, целостной причинностью, совмещающей в себе два вида причинности, и, наконец, таким типом причинности, который исключает первый и второй типы.

Обычный человек рассматривает мир сквозь призму линейной причинности, в рамках которой причина предшествует следствию. Такой взгляд на вещи есть воплощение картезианской рационально-инструментальной, директивно-манипуляторной, дискретно-дихотомической парадигмы познания и освоения мира.

В рамках циклопричинности причина и следствие, потенциальное и актуальное влияют друг на друга циклическим образом, когда, с одной стороны, причина порождает следствие, а с другой, через некоторое время (цикл) следствие способно породить причину.

В онтологических рамках третьего типа причинности, совмещающей в себе два вышерассмотренных типа, причина и следствие существуют в единой надкаузальной сфере и взаимодействуют друг на друга, порождая друг друга. Здесь следствие может предшествовать причине, когда поступок человека не вытекает из некой причины, а определяется будущими следствиями этого же поступка, что встречается в ситуациях, подобно той, когда жизнь наказывает человека за

преступления, которые он совершит (или может совершить) в будущем. (что, кстати, имеет место в современной физике, где потенциально-возможный аспект мироздания выступает его фундаментальной характеристикой), когда причина предстает пред нами как одновременно и следствие. Концептуальную идеологию данного типа причинности выражает тоталогия – наука о целостностях [Кизима, 2005]

В целом, “третий путь познания”, раздвигая бытийные горизонты человека, делает его существом поистине космического масштаба, ибо в лоне “третьего пути” он постигает и реализует все возможные гносеологические, аксиологические и праксеологические варианты самоактуализации.

Отметим, что актуализация “третьего пути познания” выражает объективный процесс развития современного человечества и его вхождения в новую эру (“шестую расу”), знаменующуюся появлением “детей индиго”, имеющих обогащенную структуру ДНК (известно, что по состоянию на середину 1990-х годов примерно один процент населения мира имел измененную структуру ДНК). “Дети Индиго имеют уникальную задачу. Они в буквальном смысле слова являются людьми из будущего, воплотившимися на нашей планете, которая корнями держится за прошлое” [Кэрролл, 2005, с. 167].

В целом, педагогическая наука сейчас достигает состояния определенной теоретико-методологической “полноты”, поскольку начинает открываться явлениям, которые раньше игнорировались в рамках академической педагогики. К таким явлениям относятся обучение, осуществляемое в процессе инициации (социализационный феномен, имеющий многообразные проекции и являющий собой не только обряд социального перехода, но и обучение иницируемых в результате такого перехода, иногда осуществляемого в форме мистических процедур, способных в корне изменять психологическое состояние иницируемых, что имеет сходство с “методом взрыва”, практикуемого А. С. Макаренко), гипнотического транса (когда, например, человек может значительно повысить свой интеллектуально-творческий потенциал – как показали опыты В.Л. Райкова, слабо играющий в шахматы человек может значительно повысить свое мастерство; это же касается и многих других сфер человеческой деятельности [Райков, 1998, 2001, 2003, 2004]), применения суггестопедических и иных методов (методы “25 кадра”, “Илоны Давыдовой” и др.), а также в процессах, приводящих к появлению чудо-счетчиков (например, у крестьянина, которого поразила молния, обнаруживается способность к молниеносному выполнению сложнейших математических расчетов), полиглотов (современный полиглот – Вили Мельников – владеет более сотней иностранных новых и древних языков – дар, который он получил в результате контузии на войне и который удивительным образом игнорируется современной филологической и психологической науками: один из выдающихся филологов как-то сказал В. Мельникову: “лучше бы тебя не было”).

Отметим, что новые педагогики (актуализационная и бифуркационная), которые мы концептуализируем, проистекают из известных фактов касательно разных траекторий развития человека в природе и цивилизации. Так, известны случаи детей-Маугли, которых с их раннего возраста воспитали животные. Такие дети, пропустившие соответствующие сензитивные фазы и попавшие в цивилизованную среду, практически не поддаются социализации, то есть они остаются на дикарском уровне развития. Однако социальная среда, даже очень примитивная, способна организовать неуловимые информационные сигналы, могущие пробудить в ребенке потенциальные ресурсы человечности, которые (ресурсы) могут быть развиты и раскрыты новыми информационными сигналами.

Приведем примеры. Известен случай, когда маленький ребенок содержался родителями в шкафу до 7-8 лет и практически никак с ним не общался, поскольку единственный контакт с людьми у этого ребенка ограничивался получением от них пищи. Однако после освобождения из плена этого ребенка поместили в цивилизованную среду и он быстро догнал в развитии своих сверстников.

Другой пример, взятый из книги А.Н. Леонтьева “Проблемы развития психики” (М.: Педагогика, 1981, с. 414-415). В Парагвае живет весьма примитивное и отсталое племя гуайкилов, которое, владея примитивным языком, кормится в основном медом диких пчел и в поисках пищи ведет кочевой образ жизни. На стоянке, покинутой племенем, французский этнограф Веллар нашел двухлетнюю девочку и привез ее во Францию, отдав на воспитание своей матери. По достижении 20 лет девочка ничем не отличалась по своему развитию от интеллигентных европейских женщин, получив профессию этнографа и изучив несколько языков.

Понятно, что если бы девочке, которую “погрузили” в современную человеческую цивилизацию, было бы не два года (когда имеет место наиболее интенсивный процесс движения и созревания соответствующих механизмов человеческой психики), а 8-10, то результаты воспитания не было бы такими блестящими. Это говорит как о важности потенциальных ресурсов человечности, которые раскрываются и разворачиваются в соответствующей развивающейся среде, так и об особой важности феномена сензитивности – особых фаз, “информационных окон” в процессе развития живых существ, в которых они оказываются открытыми специфическим влияниям среды.

Таким образом, человек реализует свою сущность в пределах настоящего, которое покоится между двумя вечными безднами – прошлым и будущим.



**Прошлое** наполняет человека сакральной гениальностью – тем неиссякаемым энергоинформационным ресурсом Вселенной, Абсолюта и своего собственного существования, из которого человеческое существо черпает силы и вдохновение для дальнейшей жизни. Этот ресурс можно актуализировать (актуализационная педагогика) как при помощи социальных инициализационных технологий, можно пробудить и в сензитивных фазах траектории человеческого развития, так и реконструировать при помощи средств так называемой "ретропедагогике" (А. П. Вирковский), нацеленной на восстановление ранее приобретенных ЗУНов. Данный неиссякаемый энергоинформационный ресурс в его предельном выражении может пониматься как "комплекс сакральности", о котором писал А. Маслоу, когда повествовал об опыте, проведенном в студенческой среде. Творец гуманистической психологии (рассматривающей положительные и отрицательные качества человека как полезный для развития ресурс его психики) вопрошал студентов о том, кто из них стремится сотворить нечто великое – написать гениальную книгу, создать великую теорию, построить нечто из ряда вон выходящее. Почти никто из студентов не выразил желания сделать это. А. Маслоу очередной раз убедился в том, что дремлющий в человеке "комплекс сакральности", наполняющий Homo sapiens неиссякаемыми потенциями Вселенной (использование которых ставит человека вровень с Творцом), нивелируются современной системой социального воспитания. Задача актуализационной педагогики и заключается в пробуждении отмеченного сакрального комплекса.

**Будущее** изначально задано в человеке, присутствует в нем в дремлющем состоянии в виде потенциальных духовно-соматических структур, формирование (воссоздание) которых призвана традиционная формирующая педагогика, которая в ее лучших образцах направлена на опережающее развитие. При этом данное развитие ориентируется не только на актуальные, но и потенциально присутствующие эволюционные цели, которые наличествуют в будущем (будущих структурах человека) – как актуальном (смертном), так и потенциальном (посмертном). В данном случае далекое будущее влияет на настоящее <sup>421</sup> и выстраивает систему целей (аттракторов), которые устремляют эволюционную траекторию в определенном направлении. В этом понимании человек неосознанно стремится к самому себе как к идеально-эталонному существу далекого будущего. О том, что будущее может влиять на настоящее, мы уже писали. Данный вывод можно проиллюстрировать и феноменами, обнаруженными одним американским гипнологом, который погружал в транс людей, якобы общавшихся с инопланетянами. Таким образом было исследовано более 10 тысяч "контактеров". Оказалось, что большинство из них общалось с представителями человеческой расы, прибывших к нам из будущего.

**Настоящее** представлено как пропасть между прошлым и будущим, как переходная граничная фаза, обнаруживающая парадоксальный феномен бифуркации – состояния, в котором с любой развивающейся системой происходят часто непредвиденные метаморфозы – изменения, возводящие эту систему на новую ступень развития. В измерении человеческой психики эти состояния получают наименование "измененных состояний психики", открывающих самые непредсказуемые эволюционные перспективы. Бифуркационная педагогика покоится на данных состояниях, посредством которых можно достичь целей как актуализационной, так и формирующей педагогик.

Приведенные выше и многие другие подобные замечательные феномены отрывка в человеке сверхвозможностей должны учитываться современной педагогической наукой, которая на уровне своих наиболее прогрессивных образцов пытается обратить свой янусовский лик к злободневным и замечательным явлениям нашей действительности.

Данные феномены, изучение которых рано или поздно изменит традиционную педагогическую парадигму, получают определенное обоснование и объяснение в рамках нашей холистической парадигмы в контексте рассматриваемых актуализационной, формирующей и бифуркационной педагогик, соотносящихся с функциями правого, левого полушарий, а также с состоянием их синхронизации:



Рис. Дialeктика развития трех педагогик

<sup>421</sup> "Можно совершить ошибку в последний день своей жизни и всю жизнь расплачиваться за эту ошибку! К примеру, умирающий отец проклинает своих детей за то, что те плохо к нему относились. Дети же, в свою очередь, плохо всю жизнь относились к своему отцу потому, что проклянет их перед смертью! – В.Ю Рогожкин" ("Эниология", 2006)

Как видим, волновой процесс развития человека, осуществляемый от правого к левому полушарию (пересекающий бифуркационные точки полушарного синтеза) и выступающий определенной объяснительной моделью рассматриваемых явлений, иллюстрирует целостный процесс разворачивания природно-социальной реальности. Поясним этот процесс в схематическом виде.

### ДИАЛЕКТИКА РАЗВИТИЯ ТРЕХ ПЕДАГОГИК



## ГЛАВА 10. МИФЫ СОВРЕМЕННОГО ОБРАЗОВАНИЯ

Конкретно-историческому исследованию должна быть подвергнута не только педагогическая мысль давних лет, но и события недавнего прошлого. Именно историки педагогики должны проанализировать, к примеру, годы застоя, когда педагогическая теория не видела в ребенке активной личности, способной находиться в постоянном сотрудничестве со своими воспитателями; выяснить причины и конкретные обстоятельства, которые привели к недооценке, а иногда и искаженной оценке педагогических воззрений В. Сухомлинского, Я.Корчака, Ш. Амонашвили, М. Щетинина и других педагогов. Историкам педагогики пора осуществить нелюбимый анализ обстоятельств, при которых не получил развития опыт коммунарской педагогики И. Иванова, заглохли интереснейшие начинания Л. Занкова, разгромлен эксперимент В. Давыдова... Например, В.Ф. Шаталова не раз колола недоброжелательная критика...

А. В. Петровский [Петровский, 1989, с. 21-23]

*И сотворили Школу так, как велел им дьявол. Ребенок любит природу, поэтому его замкнули в четырех стенах. Ребенку нравится сознать, что его работа имеет какой-то смысл, поэтому все устроили так, чтобы его активность не приносила никакой пользы. Он не может оставаться без движения – его принудили к неподвижности. Он любит работать руками, а его стали обучать теориям и идеям. Он любит говорить – ему приказали молчать. Он стремится понять – ему велели учить наизусть. Он хотел бы сам искать знания – ему они даются в готовом виде. И тогда дети научились тому, чему они никогда бы не научились в других условиях. Они научились лгать и притворяться"*

Адольф Ферьер

*Педагогическая наука имеет дело с вымороченной реальностью, которая никакого отношения к жизни не имеет*

Э. Горюхина ("Учительская газета", июль-август 1988)

*Абсолютная истина никогда не совпадает с так называемым здравым смыслом: так, здравый смысл полагает, что поскольку солнце всходит и заходит, то, следовательно, наше светило вращается вокруг Земли, что, естественно, противоречит всем законам астрономической науки*

В.Ф. Паульман ("Почему?", 2008)

*В жизни всегда полезно время от времени подвергать сомнению то, что испокон веку считается аксиомой*

Бертран Рассел

*Когда ничего не меняется, вперед выбивается посредственность*

Питер Шульц, экс-президент компании Porsche

*Мозг, хорошо устроенный, стоит больше, чем мозг, хорошо наполненный*

Мишель де Монтень

*Образование – это не подготовка к жизни, это и есть жизнь*

Джон Девей

Мы переживаем не кризис, волнующий слабые души, а величайший перелом мысли человечества, совершающийся лишь раз в тысячелетия. Стоя на этом переломе, охватывая взором раскрывающееся будущее, мы должны быть счастливы, что нам суждено это пережить и в создании такого будущего участвовать.

В.И. Вернадский

Ценности – общее название для мнимых ценностей, имеющих свою цену, и для ценностей подлинных, которые становятся мнимыми, как только им назначается цена».

В.Г. Кротов ("Массаж мысли")

На фоне социальной неразберихи последних лет – падения престижа одних профессий и роста престижа других – создается иллюзия, что можно обходиться без всякого научного образования. Необозримое количество научных дисциплин особенно остро ставит проблему выбора ПРОФЕССИИ.

Нам кажется, что в данный момент все Человечество вступает в весьма интересную фазу своего научного развития: существующее деление науки на "профессии" – **отмирает!**

И этот процесс не является случайным. Его причиной является существующее искусственное, "кусочное" членение науки на "профессии".

Искусственное членение науки разрывает естественные связи в целостной системе природа-общество-человек и, следовательно, препятствует пониманию процессов взаимозависимости развития Человечества и Человека на любом уровне глобальной (или региональной) системы

О.Л. Кузнецов и соавторы [Кузнецов О.Л., П.Г., Большаков, 2001].

Взрывы научного творчества, повторяющиеся через столетия, указывают... Мы живем в особую эпоху, находимся на гребне взрывной волны научного творчества

В.И. Вернадский [Вернадский, 1977].

Российская версия Единого Государственного Экзамена... способствует отказу от изучения внутренних закономерностей, порождающих картину мира, ради фактоцентрической зубрёжки, представляющей мир хаотическим набором бессвязных событий... все обсуждаемые нами проблемы происходят из одной главной беды – из того, что уже на уровне школы с очень давних времен мир воспринимается как совокупность разных учебных дисциплин, никак между собою не пересекающихся. Поэтому, например, при составлении учебных планов специалисты по каждому предмету доказывают его важность и необходимость, стараются впихнуть в программу побольше фактов, связанных с этим предметом. По этой же причине и единый государственный экзамен, по изначальному замыслу единства проверки всех школьников вовсе не глупый, сведён по сути к запоминанию набора разрозненных фактов

А. А. Вассерман и Н. Н. Латыпов [Вассерман, Латыпов, 2012].

Специалист подобен флюсу: полнота его односторонняя

Козьма Прутков

Человек, который как мыслящее существо, как Homo sapiens, познает мир (что отвечает магистральному вектору человеческого существования), рано или поздно поднимается на уровень философской рефлексии, начиная осознавать мир с помощью обобщенных теоретических конструктов, всеобщих философско-естественнонаучных категорий, что способствует его подъему на уровень фундаментального знания. Данный акт позволяет осуществить прорывы в любой теоретической и практической сфере человеческого бытия, поскольку помогает преодолеть узкие рамки отдельных предметных отраслей познания мира.

Отмеченный процесс полностью относится к педагогической практике и теории, которые могут приобретать устоявшееся догматизированное состояние в случае, если строятся в узком контексте педагогических реалий. Н.А. Бердяев в книге "Самопознание" писал, что "педагогика, годная для одной эпохи, может оказаться негодной и вредной для другой" [Бердяев, 1990, с. 295]. Эти слова вполне справедливы для переходных, кризисных событий, происходящих в сфере современного образования. Современная образовательная отрасль вошла в **состояние системного кризиса**, который определяется эпохальными цивилизационными вызовами и угрозами, с которыми столкнулось человечество в конце XX – начале XXI века. Эти вызовы имеют колоссальные общепланетарные последствия, которые в корне изменяют социально-экономический, гуманитарно-политический, морально-этический, природно-экологический механизмы функционирования человечества и, в целом, цивилизационный ландшафт нашей планеты. О содержании, сущности и следствиях такого критического состояния человеческой цивилизации, которая вступила в **эру информационного общества**, идет речь в книге А. Тоффлера "Шок будущего" (1974 г.), в докладах Римского Клуба: "Границы роста" (1973 г.), "Человечество в обратном пункте" (1977 г.); "О новом международном укладе" (1978 г.), в труде А. Печчеи "Будущее в наших руках" (1988 г.) и др.

Анализ современной социокультурной ситуации в Украине и мире позволяет утверждать, что информационное общество обнаруживает серьезные вызовы образовательной отрасли, что, в свою очередь, приводит к появлению педагогических мифов.

#### БАЗОВЫЕ ПРЕСУПОЗИЦИИ

1. Человеческая цивилизация входит в качественно новое состояние своего развития, которое некоторые ученые называют эрой информационного, или постиндустриального общества.

2. Этот процесс создает серьезные вызовы для всех общественных сфер, то есть обнаруживает критические проблемы для существования человечества, поскольку требует от него коренных изменений.

3. В силу известной инертности общественных институтов и процессов некоторые из них приобретают догматизированный, поскольку пытаются сохранить свой *статус кво*, который не отвечает новым условиям их существования.

4. Догматизированные, то есть устаревшие, или даже ошибочные, педагогические принципы, на которые опираются в своей деятельности педагоги, называют педагогическими мифами, которые в их системном единстве на уровне педагогической рефлексии и теории составляют педагогическую мифологию – новое направление педагогической науки и практики [Тюнников, Мазниченко, 2004]. Приведем список метафор-контропор к педагогическим мифологемам, составленный Ю.С. Тюнником и М.А. Мазниченко:

**СПИСОК МЕТАФОР-КОНТРОПОР К ПЕДАГОГИЧЕСКИМ МИФОЛОГЕМАМ**

<i>ПЕДАГОГИЧЕСКАЯ МИФОЛОГЕМА</i>	<i>МЕТАФОРА-КОНТРОПОРА</i>
Ученики должны бояться учителя.	Когда человек изо всех сил выскивает средства заставить других бояться себя,... он прежде всего достигает того, что его начинают ненавидеть. – <i>Ш. Монтескье</i>
Веселый настрой класса – помеха для обучения	Чем важнее и серьезнее предмет, тем веселее нужно рассуждать о нем. – <i>Г. Гейне</i>
Задача учителя – поучать, требовать, наставлять.	Юноши, обдумывающие, как жить, спросили у старика: "Можно ли сразу же отличить умного от дурака?" Старик сказал, поглядевши ввысь: "Я их легко различаю: умный учится всю жизнь, дурак всю жизнь поучает". – <i>П. Железнов</i>
Скрытых возможностей у учеников не существует	Способности ребенка – айсберг. На поверхности только малая часть. Слои, находящиеся под поверхностью, часто спрятаны от нашего взора и неизвестны даже самому человеку.
Воспитание – это формирование личности.	Представьте себе форму, в которую мы отливаем одну личность за другой, делая правильные, хорошие, гладкие отливки.
Методика – инструкция, которую нужно в точности воспроизводить.	Методика – клетка, в которую при точном воспроизведении учитель пытается уловить обучение (воспитание) и где в результате оказывается сам.
У хорошего учителя должен быть стабильный порядок и спокойствие в классе.	Порядок – это возможность не думать о порядке.
Отстающих учеников нужно ругать.	Похвала – педагогический домкрат.
Учитель никогда не должен выглядеть смешным в глазах учеников.	Серьезность – это поза, принимаемая телом, чтобы скрыть недостатки ума. – <i>В. Г. Кротов [Кротов, 1997]</i>
Ребенок – сосуд, который нужно наполнить определенными знаниями	Учитель не столько наполняет сосуд, сколько делает так, чтобы светильник зажегся.
Учитель должен дать знания любой ценой.	Учитель, пытающийся преподавать без того, чтобы внушить ученику желание учиться, кует холодное железо. – <i>Г. Манн</i>
Функция учителя – передача знания	Плохой учитель преподносит истину, хороший учит ее находить. – <i>А. Дистервег</i>
Учитель – непререкаемый авторитет.	Желающим научиться чему-либо препятствует очень нередко авторитет тех, кто учит. – <i>Цицерон</i>
Ученики не должны спорить с учителем.	Ученик никогда не превзойдет учителя, если видит в нем образец, а не соперника. – <i>В.Г. Белинский</i>
Усилия учителей по воспитанию детей не дают нужного результата. Возможности процесса воспитания безграничны.	Воспитатель никогда не добьется того, чтобы на дикой яблоне росли персики, но он может достигнуть того, что яблоки этого дерева будут сладки. – <i>У. Гарвей</i>
Цель современного школьного образования – всестороннее развитие личности.	Учебные заведения – фабрики, производящие упаковки со "всесторонними знаниями". Школьное образование – "шведский стол" знаний. Ученику достаточно отведать по кусочку от разных блюд, никакое не распробовав основательно. – <i>Э. Фромм</i>
Хороший учитель должен ответить на любой вопрос.	Учитель должен выполнять роль всезнайки. Не стыдно и не вредно не знать. Всего знать никто не может, а стыдно и вредно притворяться, что знаешь, чего не знаешь. – <i>Л.Н. Толстой</i>
Хороший учитель должен скрывать свои настоящие чувства от школьников.	Не бойся им показаться не таким. Бойся, что они тебе покажутся не такими.
Мелочами в поведении учеников можно пренебречь.	Не умеи отличать крупного от мелочей
Учитель может не придерживаться тех ценностей, которые хочет	Не призывай мыть руки перед едой. Купи микроскоп.
Причины возникновения нежелательных педагогических ситуаций – в учениках.	Колочки у каштанов – это от свиней.
Принуждение – кредо учителя.	Сев на муравейник, царем муравьев не станешь.
Ученики – тупые и бездеятельные существа.	Пессимизм в обучении и воспитании равносителен тому, чтобы заживо похоронить возможное радостное будущее ребенка.
В настоящее время хорошим учителем стать невозможно.	Лучше зажечь одну маленькую свечу, чем клясть темноту.
Нововведения разрушают сложившиеся педагогические традиции.	Ты можешь сделать все. В бесплодной пустыне ты можешь вырастить кедровый лес. Но не надо конструировать кедр. Надо прорастить его семена. – <i>А. Сент-Экзюпери</i>
Методика – ничто, интуиция – все.	Кто пустит за штурвал самолета постороннего человека на основании того, что он часто летал на нем в качестве пассажира?

Педагогическое действие – бесконечное позирование.	Естественность – это поза. – <i>О. Уайльд</i>
Дети не должны вести себя шумно.	"И сотворили Школу так, как велел им дьявол. Ребенок любит природу, поэтому его замкнули в четырех стенах. Ребенку нравится сознавать, что его работа имеет какой-то смысл, поэтому все устроили так, чтобы его активность не приносила никакой пользы. Он не может оставаться без движения – его принудили к неподвижности. Он любит работать руками, а его стали обучать теориям и идеям. Он любит говорить - ему приказали молчать. Он стремится понять – ему велели учить наизусть. Он хотел бы сам искать знания – ему они даются в готовом виде. И тогда дети научились тому, чему они никогда бы не научились в других условиях. Они научились лгать и притворяться" – <i>Адольф Ферьер</i> "Вам никогда не удастся создать мудрецов, если будете убивать в детях шалунов". – <i>Ж.-Ж. Руссо</i> <i>Что нужно сделать, чтобы спасти Школу:</i> – Открыть школу внешнему миру – учиться не только в четырех стенах, но и "в полях и лугах" – Сделать так, чтобы труд ученика имел для него смысл и значение. – Дать возможность детям на уроках общаться, говорить, двигаться. – Больше работать руками: экспериментировать, мастерить... – Говорить с ребенком на языке Сердца, а не алгоритмов и формул. – Если хотим, чтобы ребенок стал умным и образованным, необходимо прежде всего заботиться о его духовном и телесном здоровье. – Если хотим, чтобы ребенок любил учиться, надо сделать учение веселым и радостным. – Если хотим, чтобы ребенок вырос сильной личностью, надо сохранять и развивать его уникальность и неповторимость.
Признак хорошей работы учителя – абсолютное отсутствие конфликтов.	Бесконфликтность – конфликт наоборот. – <i>В. Г. Кротов</i>
Школа – фабрика, или конвейерное производство.	Школа – фабрика, ученик – сырье, выпускник – готовая продукция.
Учить надо только тех, кто хочет учиться.	Родственники принесли к врачу больного: "Доктор, он болен!". Доктор осматривает больного, а потом заявляет: "Да, вы правы. Он действительно болен. Уносите. Следующий!" Функция врача – лечить больного, а не только ставить диагноз, функция учителя – учить детей, а не констатировать "они не хотят учиться". Функция учителя – помочь ребенку захотеть учиться.

5. Логика и механизмы возникновения педагогических мифов обнаруживается с помощью философской и общенаучной методологии – **универсальной синергетической парадигмы развития**, которая обнаруживает *диалектическую схему любого изменения* в виде *универсальной философской модели*, элементами которой является человек и мир (внутреннее и внешнее, **субъект и объект**, "Я" и не-"Я"). Эта диалектическая схема реализуется как процесс изменения трех состояний: состояния слияния субъекта и объекта (*тезис*) → состояние дифференциации субъекта и объекта (*антитезис*) → новое состояние слияния субъекта и объекта (*синтез*).

Начальный этап онто- и филогенетического развития человечества обнаруживает единство, синкретизм субъекта и объекта, когда человек и мир на уровне примитивных социумов являют собой единое психическое целое, а субъект и объект являются единым неделимым комплексом.

На втором этапе развития человечества как вида и субъекта истории в эпоху нового времени обнаруживается нарастание дихотомии человека и мира, их асимметризация.

Третий этап связан с процессом слияния объекта и субъекта, с такой теоретической парадигмой, согласно которой они влияют друг на друга. При этом развитие человечества словно бы возвращается к своим сакральным истокам, но на высшем уровне. Как писал Э. Тоффлер, мы находимся на пороге новой эры – эры синтеза, что сопровождается возвращением к "крупномасштабному" мышлению, которое должно преодолеть эффекты современной "клиповой культуры", распыляющей наш образный ряд на маленькие кадры, которые следует синтезировать и создать личностный видеоряд, что станет основой для создания конфигуративного модульного "Я" каждого индивида. Именно на такой теоретической основе в настоящее время утверждается концепция целостности (*важный методологический принцип философского синтеза знаний*), которая должна разрешить острое противоречие между сциентичным и гуманистическим типами мировоззрения и образования, разрешить проблему интеграции точных и гуманитарных дисциплин, господствующих в настоящее время сциентично-технократических ценностей с высшими духовными.

Третий этап эволюции образования характеризуется построением образовательного процесса на субъект-субъектной основе, развитием междисциплинарного синтеза и появлением интегративных исследовательских направлений: акмеологии, педагогической антропологии, а ранее – педологии (как синтеза наук о человеке: на I Международном конгрессе педологии – Брюссель, 1911 год – педология была провозглашена биосоциальной наукой, которая опирается на философию, педагогику, историю, психологию и физиологию; перед педологией, как писал Л.С. Выготский, открылись блестящие

перспективы; энтузиасты нового движения смотрели на педологию как на дисциплину, которая в ближайшем будущем должна стать доминирующей наукой), суггестопедии (использует достижение физиологии, медицины, психологии, психотерапии, педагогики), социальной педагогики (интегрирует социальные и психолого-педагогические исследования), педагогической синергетики (применяет универсальные принципы синергетики – системность, целостность, бифуркационность и др.), экологии и хронобиологии (как синтез наук о человеке и его космопланетарного окружение), бионики (синтез наук, изучающих природные и технические явления), системогенетики (синтез системных и эволюционно-генетических исследований).

На этом третьем этапе школьная практика словно бы возвращается к своим сакрально-мистическим истокам, возобновляя глубинные энерго-эмоциональные целостно-синергийно-коллективистские ресурсы учебной деятельности, что приводит к развитию *резонансного обучения*.

### **ПЕДАГОГИЧЕСКИЕ МИФЫ**

Рассмотрим базовые мифы современной педагогики и образования, в которые постепенно превращаются базовые же педагогические принципы. Заметим, что каждый педагогический миф имеет рациональное зерно, поскольку когда-то этот принцип отвечал вызовам времени, но с появлением новых вызовов оказался устаревшим. При этом, чем более базовым, фундаментальным является педагогический принцип, тем более значимый педагогический миф этот принцип способен вызывать к жизни в случае устаревания и догматизации этого педагогического принципа.

Важно также отметить, что педагогические мифы целесообразно анализировать по субъект-субъектным субъект-объектным критериям.

#### **1. Миф о профильном обучении**

Интенсификация информационных потоков на нашей планете является одним из главных факторов входа глобализующего мира в эру информационного общества. Существенно, что информационный бум, который сейчас определяют как "информационный потоп", предопределен, прежде всего, многократной репродукцией и повторением уже известной информации, а не ростом количества новых знаний [Чалдини, 1999, с. 248]. В первый раз в истории человечества идеи и технологии трансформируются во времени быстрее, чем поколения людей.

Отмеченный процесс отражает кризис классической научной парадигмы и предопределяет распространение тенденции современной науки к экспонентному росту и возобновлению знаний, постоянному расширению и углублению сфер научного исследования. Это, в свою очередь, отражается на кризисном развитии школы в целом и педагогической науки в частности.

Как подчеркивает О.В. Сухомлинская, "современная педагогическая наука в Украине, как и школа, находится в кризисном состоянии. Это влияет и на понимание теоретико-методологических, концептуальных принципов педагогики, ее структуры, содержания, на определение целей, заданий и содержания, методов обучения и воспитания детей. Сегодня педагогическая наука отстает от практики, не успевает за кардинальными изменениями, инновационными процессами, которые имеют место в работе школ, детских заведений, в системе высшего образования. Кризисное состояние педагогической науки вызывает у ученых стремление, с одной стороны, найти и аргументировать новые принципы, новую парадигму своей науки, а с другой, – научно описать, подвести научный фундамент под современные инновационные процессы, которые происходят в образовательном пространстве Украины" [Сухомлинська, 2003, с. 3-4].

При этом, наблюдается чрезвычайно быстрый процесс синтеза новых знаний и технологий, что составляет значительную проблему для профессионального образования, которое не может адекватно реагировать на эти смены, поскольку содержание образования испытывает коренные изменения на протяжении пяти-шести летнего срока подготовки специалиста, обнаруживая проблему "полураспада компетенции специалиста".

Как пишут А. В. Боровских и Н. Х. Розов, "Человек перестал воспринимать ту или иную профессию как неотделимую от себя, а ее выбор деградировал из судьбоносного решения в тактическую задачу, требующую только, оценив конъюнктуру, размер оплаты, подобрать наиболее подходящий вариант.

Устойчивость наблюдаемой тенденции свидетельствует о том, что мы имеем дело не со случайным неудачным стечением обстоятельств, а с объективным явлением. Действительно, современные темпы развития технологий как раз подошли к той черте, когда за 10-12 лет (а в некоторых областях – и ещё быстрее) технологии практически любой сферы человеческой деятельности обновляются, радикально меняются настолько, что овладеть новой технологией в своей "старой" профессии по затратам времени и сил – все равно, что обучиться новой. Тогда какая разница? Все равно ты меняешь свою деятельность, должен учиться заново. И это – главное.

Таким образом, мы выходим на главный концептуальный парадокс образования. Если мы согласимся с тем, что целью образования не является получение профессии, то неизбежно возникнет вопрос: а зачем нам вообще образование? Зачем человеку география, если он не станет географом? Математика, если он в жизни своей не будет ничего вычислять, а ежели и понадобится что-то сложить – воспользуется калькулятором? Ощущаемая интуитивно абсурдность всех этих вопросов означает, что мы в образовании видим не только и даже не столько предметное знание, сколько что-то, что находится

за рамками этого знания, выше него. Что важнее, знание, где находится Австралия или чему равны корни квадратного уравнения. Что же это?" [Боровских, Розов, 2012, с. 91-92].

### СРАВНИТЕЛЬНАЯ ТАБЛИЦА НЕГАТИВНЫХ И ПОЗИТИВНЫХ АСПЕКТОВ ПРОФИЛЬНОГО ОБУЧЕНИЯ

ФАКТОРЫ, КОТОРЫЕ ПРЕДОПРЕДЕЛЯЮТ ПРОФИЛИЗАЦИЮ	СОВРЕМЕННЫЕ ВЫЗОВЫ ПРОФИЛЬНОМУ ОБУЧЕНИЮ
<i>Технократическая (субъект-объектная) тенденция, которая атомизует реальность, что приводит:</i>	<i>Человекоцентрированная (субъект-субъектная) гуманистическая тенденция, которая интегрирует реальность, что приводит:</i>
– к разделению труда, его индивидуализации (подобно индивидуальным функциям органов человеческого тела)	– к созданию временных целевых команд (подобно функциональным системам П.К. Анохина)
– к развитию многофункционального конвейерного производства (макротехнологии – макродетали)	– к развитию целостного монофункционального унифицированного производства (нанотехнологии – микродетали)
– к актуализации эгоцентрических качеств людей и индивидуальной деятельности	– к активизации эмпатийных качеств людей и коллективному сотворчеству)
– к рутинному труду людей-винтиков	– к креативному труду людей-творцов
– к суровой иерархии производственных процессов и социальных систем	– к деиерархичности производственных процессов и социальных систем
<i>Научно-технический прогресс рационально-технократической цивилизации, развитие информационных ресурсов человечества, что приводит к:</i>	<i>Всплеск мистически-иррационального миропонимания, эскалация информации в состоянии информационного бума, что приводит к:</i>
– научно-технологической специализации и дифференциации информации и технологий	– быстрым изменениям технологий, феномену "полураспада компетентности специалиста"
– развитию монофункционального, "узкого" специалиста, который работает в своей производственной сфере всю жизнь	– развитию универсального многофункционального специалиста, который на протяжении жизни меняет несколько профессий
– профилизации в учебной деятельности и профессиональной подготовке	– развитию фундаментальной подготовки, интеграции знаний, разработке интегрированных курсов
– развитию индивидуального подхода в учебной деятельности и узкого доступа к учебным ресурсам	– развитию коллективных, кооперативных форм учебы и широкого, дистанционного доступа к учебным ресурсам
– реализации вербальных средств обучения, развитию знаниецентрированного подходу	– реализации экстравербальных средств обучения, развитию резонансного обучения, суггестопедии

Поставленная проблема решается на пути интегральности современных знаний, когда современность требует от специалиста направленность на *принцип универсализации знаний и умений*, а не на их конкретное содержание. Понятно, что путь к избыточной специализации (а в контексте образования – *профилизации*) оказывается безвыходным. Тем более, что доминантные в конце XX века мегатенденции развития мирового сообщества обусловили становление человекоцентрической **образовательной парадигмы** новой постиндустриальной фазы развития, которая ориентирована на освобождение творческого потенциала человека от диктата техники, шаблонов поведения и потребительской идеологии. Эта парадигма (обнаруживающая ориентацию на самодетерминантные принципы жизнедеятельности человека) связана с усилением личностно ориентированного, ценностно-мировоззренческого аспекта педагогической мысли.

Следовательно, исходя из современных цивилизационных императивов, можно прийти к выводу, что образование должно стать ценностно ориентированным и давать ценностно окрашенные знания, когда знания не только информируют, но и формируют личность. Актуальным оказывается субъект-субъектное состояние интеграции учителя и ученика, базирующееся на принципах педагогики сотрудничества, когда учитель и ученик находятся в равном положении относительно Истины, а передача знаний инициируется как процесс раскрытия ученикам самого процесса открытия знаний. Отмеченное выше можно обобщить с помощью таблицы 1.

#### 2. Миф о пользе компьютеризированного образовательного процесса

А.Н. Петров в книге "Ключ к сверхсознанию" отмечает, что передовые страны уже давно вступили на путь построения информационного общества, в котором приоритетное значение имеет не производство вещества и энергии, а создание новых информационных технологий. Но чем далее они продвигались в своем развитии, тем более зависимыми становились от своего порождения... Уже повсеместно человек становится не управителем и распорядителем, а лишь обслуживающим персоналом или пользователем глобальных компьютерных систем, которые начинают жить собственным, независимым от них жизнями. Любая новая технология активно формирует не только декорации и обстановку жизни, но и сам способ восприятия мира. В настоящее время начинают подтверждаться опасения философов о том, что успех технических наук породил положение, когда к

сущности человека стали относить только то, что в принципе поддается математическому и техническому моделированию" [Петров, 1999, с. 4-15].

Телевизор и компьютер ограничивают богатство телесного восприятия только глазами и ушами, отменяя этим равенство между восприятием образа и звука, поскольку например, музыка, которая звучит из колонок или язык невидимого диктора часто выходит из совершенно другой сферы реальности, чем изображение на экране. Кроме того, впечатления от услышанного и увиденного отделены от телесной активности ребенка, которая во время просмотра передачи переходит в состояние высшей степени неподвижности. Исследователь мозга М.Шлитцер отмечает, что телевизор, видео и компьютер оказывают разрушительное действие на здоровье ребенка, даже если идет лучшая детская программа, передача о животных или учебная программа. Использование компьютера в учебных целях в раннем школьном или даже в дошкольном возрасте также является непродуктивным. Так, результаты исследования в 2000 году 200 израильских школ, среди которых 122 были оснащены компьютерами, свидетельствует о том, что даже урок математики, на котором был использован компьютер, не дал никаких улучшений академической успеваемости, скорее даже обнаружил тенденцию ее ухудшения [Патцлафф, Кальдер, 2008, с. 90-93].

Как пишет В.М. Колесник, "телевизор воспитывает личность со сверхвысокими ожиданиями утех, низкой психологической работоспособностью и почти отсутствием творческого потенциала – развращенного телеинвалида. Он имитирует труд или – в лучшем случае, – сможет выполнять примитивную работу: сторожа, продавца на вещевом рынке и др. Он легко может стать наркоманом, алкоголиком, бродягой... Исследованиями доказано, что благополучные, "нормально" работающие юноши и девушки в раннем детстве смотрели телевизор не больше часа в неделю, а некоторые росли в семьях, где "ящика" вообще не было. Более-менее удовлетворительно приспособились к жизни те, кто в детстве "общался" с телевизором не больше полчаса в день. Согласно экспертной оценке, 10 часов телевизионных сеансов в неделю уменьшают творческий потенциал ребенка на четверть, 2 часа в день – почти наполовину. Если в дошкольном возрасте смотреть телевизор больше трех часов в день, можно потерять 90 % социальной активности, которая означает мозговую, – психологическую – пожизненную инвалидность второй группы" [Колесник, 1999, 2003].

В 2003 году вышла книга Т. Оппенгеймера "Flickering Mind" ("Мерцающий ум") [Oppenheimer, 2003], где автор рассуждает о том вреде, который нанесли учебе современные компьютеры. Вместе с очевидными преимуществами, использование информационных технологий в сфере образования приводит к возникновению "ошибочных целей", поскольку число компьютеров – это удобный показатель "качества", а если этот компьютер еще и подключен к Интернету, то конечная цель инвестиций в образование вроде бы достигнута. Т. Оппенгеймер утверждает, что информационные технологии в том виде, в котором они сформировались в начале XXI века, в принципе не способны выполнить возложенных на них заданий автоматизации интеллектуальной деятельности, к которой относится сфера образования.

Т. Оппенгеймер убедительно показывает губительность современной компьютеризации учебного процесса и делает вывод, что учебу нужно спасать возвращением к традиционным безкомпьютерным методам, вряд ли осуществимым. При этом компьютеры вредны по нескольким обстоятельствам.

Во-первых, они учат человека действовать на окружение манипулятивно-директивным, инструментально-силовым образом, что имеет тенденцию приводить к насильственным актам – это рельефно иллюстрируется хакерскими технологиями и лавинообразным потоком компьютерных вирусов.

Во-вторых, компьютеры вредны из-за принятой в них двузначной логики, способствующей формированию у человека однозначного, "черно-белого" антитворческого мышления. "В случае, если у ребенка не формируется амбивалентное отношение к объекту, и все объекты кажутся ему или только хорошими, или только плохими ни без какого плавного перехода и если такое восприятие окружающего мира закрепляется, то все это служит предпосылкой для последующего развития в направлении шизоидного типа" [Обухова, 1995, с. 110], который характеризуется атомарно-дискретным, агрессивным, антитворческим восприятием мира. Важно, что именно амбивалентность как "баланс противоположностей" (П. Вайнцвайг) является питательной почвой для развития творческой личности (творческие личности являются парадоксальными существами, которые характеризуются амбивалентными, взаимоисключающими психологическими и поведенческими качествами).

Поэтому, как считает М.П. Бруснецов, реальным решением отмеченной проблемы является внедрение троичного компьютера, который воплощает "живую", диалектическую логику [Бруснецов, 1994; Лобанов, 2012]. Отметим, что диалектическая троичная логика на основании соответствующего математического аппарата была разработана М.П. Бруснецовым (который опирался на работы И.И. Давыдова (1794-1863), М.И. Владиславлева (1840-1890), П.С. Порецкого (1846-1907), А.И. Введенского (1856-1925), Н.О. Лосского (1870-1965), С.И. Поварнина (1870-1952), Н.А. Васильева (1889-1940), А.С. Кузичева и др.) в виде троичной системы счисления, что позволяет осуществить переход образования от строгой классической двузначной логики (являющейся языком современной науки) к творческой многозначительной трехзначной логике, которая инициирует процессы творчества [Вознюк, Дубасенюк, 2011, с. 240-250].



*В-третьих*, внедрение компьютера как главного проводника зрелищных технологий современности значительно тормозит потребность и процесс чтения: "в возраст электронных средств массовой информации потеряли отличие периоды детства и взрослой жизни. Появление телевизора превратило, как утверждает, культуру в "эмоциональное потребление" кадров, которые изменяются на экране каждые три секунды. Подсчитано, что за первые пятнадцать лет подросток проводит у телевизора 16 часов, причем в каждой программе он видит как минимум три сцены насилия. По свидетельству нейропсихологов, это оказывает избыточное влияние на правое полушарие, связанное с односторонним визуальным восприятием внешнего мира, куда и перемещается активность ребенка. В то же время нивелируется левое полушарие, где размещены центры мышления и языка... Современная молодежь больше внимания уделяет "агрессивным формам культуры", которые распространяются со скоростью эпидемии благодаря распространению средств массовой информации. А книга как источник духовного развития отходит на задний план" [Коваль, 1997, с. 295-297].

Таким образом, в настоящее время непомерно активизируются элементы зрелищной культуры, когда в силу развития соответствующих электронных средств массовой информации во много раз увеличилось количество информационных (аудио-визуальных) сигналов, которые поступают к человеку. В то же время значительно ослабился фактор книжно-вербальной информации: дети сегодня очень мало читают книги, в частности художественной литературы. Это приводит к примитивизации художественно-эстетической сферы человека, искажается функциональная связь между полушариями его головного мозга. Остаются неразвитыми механизмы воспроизводящего воображения, высшее развитие которых позволяет читателю не только воспроизводить образы художественных произведений, которыми их видит писатель, но и полностью подчинять свои образные процессы глубокому и точному анализу текста [Движущие силы, 1976, с. 86].

Если **психофизиологической целью развития человеческого существа** можно считать достижение состояния функционального синтеза полушарий (когда знаково-вербальная информация, которая воспринимается преимущественно на уровне левополушарных психических процессов, легко трансформируется в образно-эмоциональную сферу правого полушария, и наоборот), то в настоящее время резко уменьшились межполушарные трансформационные процессы, снизилась способность человека к вербализации и девербализации информации, то есть возможность одевать в знаково-вербальные "одеяния" эмоционально-образную информацию, и противоположная возможность к обратной трансформации знака в образ, слова – в эмоцию. Такая трансформация имеет место именно в процессе привлечения детей к художественной сокровищнице человеческой цивилизации, что развивает умение человека генерировать образную информацию в сфере собственного художественно-эстетического представления, а это, в свою очередь, является краеугольным условием развития творческого мышления.

Итак, книга Т.Оппенгеймера разрушает общую иллюзию благотворного компьютеризованного обучения, поскольку исследования ее автора свидетельствуют об ошибочности связанных с компьютеризацией обучения надежд и обещаний.

#### **СРАВНИТЕЛЬНАЯ ТАБЛИЦА НЕГАТИВНЫХ И ПОЗИТИВНЫХ АСПЕКТОВ КОМПЬЮТЕРИЗАЦИИ УЧЕБЫ**

<i>ФАКТОРЫ, КОТОРЫЕ ПРЕДОПРЕДЕЛЯЮТ КОМПЬЮТЕРИЗАЦИЮ ОБУЧЕНИЯ</i> <i>Технократическая (субъект-объектная) тенденция, которая атомизует реальность, что приводит:</i>	<i>СОВРЕМЕННЫЕ ВЫЗОВЫ КОМПЬЮТЕРИЗАЦИИ ОБУЧЕНИЯ</i> <i>Человекоцентрированная (субъект-субъектная) гуманистическая тенденция, которая интегрирует реальность, что приводит:</i>
– к информационному буму и потребности в разработке средств быстрой обработки информации через электронно-механические приборы	– к появлению "дтей-индиго", развитию резонансно-коллективистского суггестопедического обучения, био-компьютеров как средств биологической обработки информации
– к инструментально-манипулятивной агрессивной-силовой, директивной-шизотимной стратегии взаимодействия с миром	– к целостно-интегральному взаимодействию с миром, к появлению антропного принципа, ноосферных технологий в образовании
– к однозначному "черно-белому" антитворческому мышлению и логике и отношению к миру, когда объекты кажутся только хорошими, или только плохими	– к многозначительно творческому мышлению, появлению гуманистической психологии, которая рассматривает человека в единстве его негативных и позитивных качеств, являющихся его позитивными ресурсами
– к атомизации, хаотизации и технократическому расщеплению реальности, к овеществлению и рационализации мира, развитию левополушарной тенденции мировосприятия и миропонимания	– к всплеску мистически-иррационального и гуманистического миропонимания, правополушарной тенденции мировосприятия, очеловечивания, психизации действительности, развитию синергетики, которая хаос считает упорядоченной сущностью
– к уменьшению влияния книжной информации на развитие человека и распространению знаково-иконических зрелищных ее форм	– к синтезу научных и религиозных представлений, восхождению к сакральным глубинам "вниз по лестнице, которая ведет вверх"

### 3. Двойной (диалектический) образовательный миф про преимущества или мультикультуризма (культурной глобализации), или национальной самобытности каждой культуры

Этот двойной миф выражает дух диалектики культурно-исторического развития, поскольку как мультикультуризм, так и культурная самобытность в случае их абсолютизации выступают мифами, то есть не отвечают реалиям развития социумов. Подобным же образом, наш мир с одной стороны является парадоксальным синергетическим образованием – интегральным комплексом единства и разнообразия, а из другой, – мир человеческой цивилизации диалектическим образом соединяет культурное единство и культурный плюрализм, которые получают преимущество при конкретных социально-политических условиях развертывания исторического процесса. Данный процесс в наше время вхождения человечества в неуравновешенное состояние бифуркации обнаруживает неустойчивое и весьма динамическое колебание маятника цивилизационного развития около полярных ценностных модусов – культурной глобализации и культурной же самобытности народов, этносов, наций.

### 4. Миф о необходимости согласования социально-педагогических влияний на воспитанников

Традиционно считается, что воспитательные воздействия на ребенка должны быть согласованы и не противоречить друг другу, при этом не должно иметь место рассогласование между вербальными (словесная информация) и экстравербальными (жесты, эмоциональные реакции) сигналами, которые поступают к ребенку от его родителей и других людей, иначе это может привести к серьезным психологическим проблемам [см.: Развитие личности ребенка, 1987].

Если принять к сведению то, что развитие личности как суверенно-уникальной, свободной сущности реализуется в событийно-поведенческих зонах неопределенности, когда личность возвращается на "границах воспитательных воздействий", в противоречивых, парадоксальных, многомерных условиях социального бытия, что для развития личности губителен процесс социализации, осуществляемый на основе однозначного "черно-белого" поведенческого кода и системы ценностей, то становится понятным, что **парадокс является одним из основных факторов формирования личности**, что рассогласование вербального и экстравербального (когда существуют противоречия между "словом и делом") как раз и раскрывает перед человеком в истинном свете драматическую, парадоксальную и многовекторную бездну его космо-природно-социальной среды, способную в силу этого создавать условия для формирования личности, отличающуюся многовекторной же и парадоксальной сущностью, могущей оперировать многозначностью, что выступает основной характеристикой **творческого поведения и деятельности**.

Данный вывод вовсе не означает, что следует избегать состояния согласования вербального и экстравербального и специально создавать информационно-поведенческий хаос с целью воспитания личности. Парадоксальность данного процесса как раз и предполагает сочетание согласованных и несогласованных вербальных и экстравербальных сигналов для того, чтобы ребенок умел их различать и учился существовать в такой упорядоченно-неупорядоченной среде, соединяющей хаос и космос, возвышенное и профаническое, прекрасное и ужасное...

### СРАВНИТЕЛЬНАЯ ТАБЛИЦА ОСОБЕННОСТЕЙ СОГЛАСОВАННОГО И НЕСОГЛАСОВАННОГО СОЦИАЛЬНО-ПЕДАГОГИЧЕСКИХ ВЛИЯНИЙ НА ЛИЧНОСТЬ УЧАСТНИКОВ ОБРАЗОВАТЕЛЬНОГО ПРОЦЕССА

ФАКТОРЫ, КОТОРЫЕ ПРЕДОПРЕДЕЛЯЮТ СОГЛАСОВАНИЕ СОЦИАЛЬНО-ПЕДАГОГИЧЕСКИХ ВЛИЯНИЙ	СОВРЕМЕННЫЕ ВЫЗОВЫ СОГЛАСОВАНИЮ СОЦИАЛЬНО-ПЕДАГОГИЧЕСКИХ ВЛИЯНИЙ
<i>Технократическая (субъект-объектная) тенденция, которая атомизует реальность, что приводит:</i>	<i>Человекоцентрированная (субъект-субъектная) гуманистическая тенденция, которая интегрирует реальность, что приводит:</i>
– к овеществлению и рационализации мира, развитию однозначной лепополушарной тенденции мировосприятия и миропонимания и как следствие обнаруживается потребность в формировании роботизированного человека-винтика, а также необходимость в иерархической организации образовательных процессов и упорядоченности учебно-воспитательных влияний	– к развитию многозначной правополушарной тенденции мировосприятия, к потребности развития личности – творческого человека с многозначным диалектическим мышлением, которое формируется благодаря з резонансным хаотизованным, многозначным влияниям и деирерхатизованной организации образовательных процессов

Отмеченное находит реализацию в **амбивалентном подходе в педагогике**, который возник в результате встречи полярных феноменов педагогической практики (коллектива и индивидуальности, хаоса и порядка, свободы и ответственности, дифференциации и интеграции и тому подобное) и философско-психологического понятия "амбивалентность" как способности человека осмысливать любое явление через дуальную оппозицию, – из двух противоположных сторон, которые противоречат друг другу и взаимно исключают друг друга, что позволяет достичь целостного статуса мышления через взаимное изменение, дополнение противоположностей, их взаимопроникновения, постоянного "переваривания" смысла через каждый из противоположных полюсов (С.У. Гончаренко [Гончаренко,

2009, с. 30)].

**5. Миф о том, что новые качества ребенка, его новообразования полностью формируются социальными институтами – школой, семьей, социумом в целом**

Отмеченный миф проистекает из парадоксов современного знания, которые иллюстрируются парадоксом развития. Он заключается в том, что новое возникает из старого (как актуально новое) и одновременно не из старого, поскольку в этом случае стирается разница между новым и старым: если новое возникло из старого, то оно, соответственно, содержалось в нем в потенциально-виртуальном состоянии и не является принципиально новым. К этому же смысловому ряду относится и парадокс эмерджентности касательно новых системных свойств целого, к которым не сводятся свойства частей целого, что фиксирует появление новых феноменов словно бы из ничто. Данный парадокс обнаруживает необходимость помимо традиционной формирующей педагогики учитывать наличие так называемой **актуализационной педагогики, которую мы концептуализируем.**

**СРАВНИТЕЛЬНАЯ ТАБЛИЦА ОСОБЕННОСТЕЙ ФОРМИРУЮЩЕГО И АКТУАЛИЗАЦИОННОГО ХАРАКТЕРА ОБРАЗОВАНИЯ**

<b>ФАКТОРЫ, КОТОРЫЕ ПРЕДОПРЕДЕЛЯЮТ ФОРМИРУЮЩИЙ ХАРАКТЕР ОБРАЗОВАНИЯ</b>	<b>СОВРЕМЕННЫЕ ВЫЗОВЫ ФОРМИРУЮЩЕМУ ХАРАКТЕРУ ОБРАЗОВАНИЯ</b>
<i>Технократическая (субъект-объектная) тенденция, которая атомизирует реальность, что приводит:</i>	<i>Человекоцентрированная (субъект-субъектная) гуманистическая тенденция, которая интегрирует реальность, что приводит:</i>
– к формирующей классно-урочной "зуновской" стратегии учебной деятельности, игнорированию творчески-интуитивных форм получения информации, утверждению знаниецентрированной образовательной парадигмы, разработке строгой иерархии целей, методов, средств обучения	– к активизации суггестопедично-резонансных, природосообразных, кооперативно-коллективистских, компетентностных форм и методов учебной деятельности, к обращению внимания на феномен инициации древних социумов, на мистическое озарение, на системные свойства целого и эмерджентный характер получения знаний, на необычные условия актуализации знаний и умений (чудо-счетчики и полиглоты)
– к инструментально-манипулятивной стратегии взаимодействия человека с миром и формирующему характеру его освоения, когда знания к человеку приходят извне, а учитель-рациократ является носителем и организатором этого знания	– к целостно-интегральному взаимодействию с миром, когда у человека обнаруживаются сакральные глубины мудрости и интуиции, а знания иницируются в ходе коллективного творчества всех участников учебного процесса
– к линейно-однозначной последовательно-стадиальной причинно-следственной идеологии миропонимания и его освоения	– к целостно-циклической, интегральной причинно-следственной идеологии мировосприятия
– к развитию материалистического миропонимания и однозначной классической логики, к поляризации субъекта и объекта познания, к "черно-белой" познавательной гамме.	– к научным парадоксам, которые бросают вызов материалистическому мироустройству, к развитию парадоксальной логики и синтезу материализма и идеализма, субъекта и объекта познания
– к выводу, что личность формируется как феномен общественных отношений и, в сущности, является результатом внешней мотивации поведения, внешних социальных условий	– к выводу, что личность актуализируется как трансцендентная сущность благодаря творчески-надситуативной деятельности и является результатом внутренней мотивации, внутренних глубинных механизмов актуализации личности
– выводу о строгой обусловленности одаренности ребенка соответствующими мозговыми структурами, о стадильности формирования соответствующих психических качеств	– выводу о первичной глубинной гениальности ребенка, которую нужно "пробудить" соответствующими сигналами внешней среды, к появлению технологий раннего развития ребенка, которого нужно "учить читать раньше, чем ходить"
– к углублению исследования ДНК, расшифровке ее генетического кода как дискретно-вещественного образования	– к разработке учений формирующей причинности Р. Шелдрейка и лингво-генетического волнового генома П.П. Гаряева, которые утверждают формо-волновой характер передачи наследственной информации, а также процессов морфо- и формогенеза
– к выводу, что мышление человека как компьютерно-однозначный, локально-ограниченный процесс реализуется через биологический субстрат – мозг	– к выводу, что мышление – это процесс вероятностный, глобальный, волно-полевой, охватывающий всю Вселенную и зияющий в процессах, происходящих в универсальном семантическом пространстве Вселенной
– к утверждению фрагментарно-клипового мышления и к поиску инструментов господства над миром	– к утверждения фрактально-голограммного мировосприятия, мироощущения и к поиску общих смыслов жизни

Анализируемый миф также базируется на главном камне преткновения современной педагогики, которая обнаруживает расхождение между двумя краеугольными аспектами реальности, – **актуально-действительным (настоящим) и потенциально-возможным (прошлым и будущим, мнимым)**, которые благодаря единству мира следует рассматривать как единое целое. В связи с этим можно говорить о часто незримом присутствии будущего в настоящем, что приводит к множеству логико-семантических и онтологических парадоксов, обнаруженных еще древними мыслителями.

Важно понимать, что принципиально новое создается только в практической сфере бифуркационной педагогики в контексте механизмов творчества. Момент создания нового в акте творчества обнаруживает отмеченный парадокс развития, когда новое должно возникать из нечего такого, чего никогда еще не было, не существовало. Соответственно, творческий акт может метафорически пониматься как акт "божественного творения", как процесс формирования принципиально нового качества, которое обнаруживает состояния динамического хаоса (бифуркации), неопределенности в момент перехода из старого состояния развивающейся системы в новое. Важно знать, что в настоящее время хаос как явление рассматривается синергетикой (ориентирующееся на междисциплинарный синтез) как научная реальность, которая в контексте психолого-педагогических исследований может выступать источником нового, своеобразным условием творчества.

Следовательно, педагогический миф, который мы рассматриваем, опирается на формирующуюся педагогику и игнорирует концептуализованные нами актуализационную и бифуркационную педагогику, а, в более общем понимании – социально-педагогическую среду, которую также можно дифференцировать на три аспекта – формирующей, актуализационной и бифуркационной.

Данный подход позволяет понять главное противоречие **процесса социализации**, которая заключается в том, что ребенок формирует социальные качества, то есть поддается социализации, превращая животное в социальное, естественное в искусственное с помощью влияний социальной среды. И если ребенок не воспитывается в этой среде, то он остается на животнo-естественном уровне развития. При этом непонятным остается сам процесс социализации как диалектический процесс перехода количественных изменений в качественные.

Так, процесс социализации как интеграция ребенка в космос социально-культурного бытия общества традиционно рассматривается как приобретение людьми социального опыта и ценностных ориентаций, нужных для выполнения определенных социальных ролей [Лукашевич, 1998, с. 23]. В этих условиях наблюдается неразрывная связь социального становления детей с образованием и воспитанием, с адаптивными процессами, а социальные контакты являются одним из содержательных аспектов социализации, которая разворачивается на фоне развития самосознания, рефлексии, абстрактно-логического мышления, формирования "Я" человека, его личности.

Социализация, как процесс усвоения и активного воспроизведения индивидом социального опыта, системы социальных связей и отношений в его собственном опыте, обнаруживает парадоксальную природу, которую проблематично интерпретировать теоретически. Парадоксальность процесса социализации обнаруживается в одном из ее источников – в первичном опыте, связанном с периодом раннего детства, где происходит формирование основных психических функций и элементарных форм общественного поведения, которые укореняются на уровне психологических установок, проявляющихся тех или иных стойких поведенческих паттернах. При этом с самого раннего детства поведения ребенка регулируется факторами внешнего контроля, а сам ребенок живет и действует в пространстве "принципа реальности" (Ж. Пиаже).

Однако, потом поведение ребенка начинает постепенно регулироваться факторами внутреннего самоконтроля, в плоскости которого индивид в идеале является автономной, самодостаточной сущностью. Процесс же перехода от внешней к внутренней регуляции поведения оказывается непонятным, то есть непонятным является то, каким образом внешняя детерминация человеческого поведения формирует внутреннюю детерминацию и постепенно начинает заменяться ею, каким образом ребенок, сначала вполне зависимый от внешней среды своего существования (принцип социальной адаптации), кристаллизует принцип внутренней детерминации, базирующейся на основе "Я" человека (принцип индивидуализации), которое по своему определению есть нечто автономным, самоидентичным и тождественным самому себе.

Анализируемый парадокс находит свое философское отражение в парадоксе развития (или возникновение) [Югай, 1976, с. 22-23].

Взаимная трансформация принципов социальной адаптации и индивидуализации находят свое воплощение в диалектическом факторе целостности (исследуемом тоталлогией – наукой о тотальности, а также синергетикой, наукой о принципах самодвижения и самоорганизации материальных форм), который умозрительным образом интегрирует противоположные принципы и направляет процессы как индивидуального так и социального развития.

Можно сказать, что процесс социализации парадоксальным образом предполагает сочетание двух противоположных модусов человека – состояние слияния с окружением (принцип социальной адаптации) и состояние дистанционирования от окружения (принцип индивидуализации и личностного роста).

Отмеченный парадокс приводит к тому, на сегодняшний день нет вполне удовлетворительной теории социализации, поэтому существуют много концепций социализации личности, среди которых можно выделить такие, как когнитивная концепция (Ж. Пиаже, А. Маслоу и др.); "модель инкультурации" (Ж. Баос, В. Малиновский и др.); "эволюционно-стадиальная" (Э. Эрикссон) и психоаналитическая концепции (З. Фрейд); концепции "ролевого тренинга" (Т. Парсонс), "социальной учебы" (Дж. Г. Доллард, Б. Скиннер, Р. Уолтерс и др.), "межличностной коммуникации" (Ч. Х. Кули, Дж. П. Мид и др.), морального роста (Л. Колберг), психологической самоидентификации и др.

#### **6. Миф о формировании личности ребенка**

Личность, по своему определению, уникальная, тождественная только себе, свободная сущность, способная осуществлять свободные поступки, характеризующаяся внутренней мотивацией поведения, благодаря которой личность способна быть свободной от детерминации мира. Если личность ребенка (человека) формируется, то возникают вопросы, во-первых, каким образом принципиально новое (свободная самодетерминированная личность) появляется из старого (из не-личности), и, во-вторых, на каком возрастном этапе личность появляется, если вообще появляется.

Отмеченный парадокс разрешается с помощью принципов актуализационной и бифуркационной педагогики, что предполагает идею креативности – создания Богом мира и человека (разумных существ, божественных монад). При этом человек а priori уже наделен свободной волей, то есть является личностью, которая способна быть независимой от мира и благодаря этому нести ответственность за свои поступки.

#### **7. Миф, который распространен в кругу педагогов и психологов, в соответствии с которым аффектно-перцептивная, эмпатийная сфера человека относится только к его мотивационно-эмоциональному компоненту**

Психологическое направление нейро-лингвистического программирования (НЛП), к которому все чаще начинают обращаться отечественные педагоги [Гарнопольский, 2001], разделяет людей на несколько групп, в зависимости от того, какой перцептивный канал восприятия действительности у человека преимущественно развит: аудиальный (слух), визуальный (зрение) или кинестетический (движение, прикосновение, вкус, обоняние, осязание). Одна из целей развития человека здесь понимается как гармоничное развитие этих трех репрезентативных систем, что значительно расширяет познавательные ресурсы человека, когда следует говорить о формировании у него единого гностично-перцептивного комплекса, который включает как абстрактно-логический, так и аффектно-перцептивный познавательные ресурсы.

Следовательно, процесс познания мира человеком, его взаимодействие со сферой социальной и профессиональной среды во многом зависит от уровня развития репрезентативных систем, социальной перцепции, что, в свою очередь, предопределяет формирование эмпатийной способности человека к сопереживанию, возможности понять мотивационные побуждения другого человека, стать на его точку зрения. Поэтому О.К. Тихомиров в книге "Психология мышления" пишет о том, что одним из главных признаков мудрого человека есть его способность к эмпатийной интеграции в окружающую среду.

#### **8. Миф о том, что всестороннее формирование у будущих специалистов в процессе их профессиональной подготовки соответствующих ЗУНов и компетентностей обеспечит их последующий успешный профессиональный рост**

Поскольку чувственный и эмоциональный аспекты психической деятельности человека представлены в определенном функциональном единстве (эмоциональные состояния человека реализованы на чувственном уровне, а чувственные реакции всегда эмоционально окрашены, когда эмоции и чувства в их единстве представляют аффектно-перцептивную сферу психической деятельности человека), то возникает вопрос о формировании у будущего специалиста адекватных эмоциональных реакций на стимулы внешней среды. Речь идет не только о необходимости формировать у него регулятивные умения (что предполагает осознание им своих эмоциональных состояний; управление эмоциями, их контроль), но и о проблеме поддержки непрерывности эмоциональных реакций у студентов в процессе их профессиональной подготовки.

Человек постоянно испытывает динамическое изменение эмоциональных реакций, при этом знания, умения и навыки приобретаются и формируются в процессе определенных эмоциональных состояний, которые выступают определенным психофизиологическим "полем" реализации ЗУНов, их так называемой "психофизиологической привязкой". Изменение эмоциональных состояний предполагает и изменение соответствующих условий использования ЗУНов. Таким образом, будущий специалист не всегда может уверенно владеть ЗУНами в новых эмоционально насыщенных жизненных обстоятельствах. Именно длительная практическая деятельность специалиста позволяет ему шаг за шагом словно бы заново формировать соответствующие профессиональные умения в новых производственных условиях.

Этот вывод подтверждается психологическими исследованиями. Как отмечает Ж. Годфруа в книге "Что такое психология" (т. 1, 1996, с. 167), как правило человек, который запоминает информацию (формируя при этом соответствующие умения) в одних эмоциональных состояниях под воздействием определенных жизненных условий, в других жизненных обстоятельствах, которые активизируют

другие эмоциональные состояния, не может адекватно владеть сформированными умениями и усвоенной информацией (тем более, если новые жизненные условия являются критически-стрессовыми). Так, как показали исследование, знание и умения, сформированные у человека в пьяном состоянии, не могут в полной степени актуализироваться в трезвом состоянии, и наоборот.

Для преодоления отмеченной принципиальной трудности в процессе профессиональной подготовки (что выражает так называемое главное противоречие современного образования, которое заключается в несоответствии образовательных результатов требованиям жизни) последняя должна ориентироваться на контекстный (субъектно-деятельностный) подход, согласно которому учебная деятельность студентов должна моделировать их будущую профессиональную деятельность. На наш взгляд, решение отмеченной проблемы нуждается в интеграции студента, включенного в учебную деятельность, к своему сущностному личностному статусу – к состоянию самоосознания (которое соотносится с ядром личности – его Я-концепцией), на основе которого студент не только может постоянно контролировать свои эмоциональные состояния, но именно в этом состоянии формирует соответствующие профессиональные умения, которые в этих условиях приобретают функциональную непрерывность благодаря непрерывности сохранения человеком состояния самоосознания (которое на Востоке появляется целью духовных практик).

Этот вывод ведет за собой другой вывод касательно того, что не интеллектуальные способности воспитанника, а его самосознание должно быть как целью, так и критерием эффективного учебно-воспитательного процесса, поскольку самосознание является важнейшим фактором процесса социализации человека, его гармоничной интеграции в социальную структуру общества. Отмеченный вывод можно проиллюстрировать наблюдениями В. Франкла, которые свидетельствуют о том, что поведение юношей и их последующие жизненные перспективы не могут быть достоверно экстраполированы и предсказаны на основе обстановки в семье, благодаря анализу школьных или социальных переживаний, близких или социокультурных влияний, показателей медицинской карточки, учебной успеваемости, наследственного фона и других факторов. Намного лучший прогноз дает именно степень самопонимания и самоосознания [Франкл, 1990, с. 81].

**9. Миф о положительном эффекте современных нововведений в образовательную сферу: обязательного тестирования выпускников школ, а также Болонской (кредитно-модульной) системы.**

Как это ни странно, но современная и довольно влиятельная личностно ориентированная субъект-субъектная образовательная парадигма, отрицающая традиционную знаниецентрированную педагогику, оказалась бессильной перед внедрением в педагогическую систему Украины и России новых знаниецентрированных форм обучения и мониторинга его качества – обязательного государственного тестирования и Болонской (кредитно-модульной) системы.

Тестирование как способ проверки знаний и, соответственно, как модель и средство обучения, имеет гораздо больше "минусов", чем "плюсов". Так, преподаватели Кембриджского университета (Англия) провели среди своих студентов исследование, направленное на выяснение взаимосвязи вступительного тестирования и общего интеллектуального уровня учащихся. Результаты были опубликованы в одной из влиятельнейших газет – *Telegraph*, где мы можем прочесть рассуждения профессоров истории Колледжа святого Иоанна в Кембридже Роберта Томбса и Дэвида Абулафии, согласно которым в течение многих лет детей отучали нестандартно мыслить и выражать собственные идеи. В сочинениях необходимо приводить аргументы только в определенном порядке и заранее указанном количестве, писать по готовым шаблонам. Это притупляет способность учеников думать по-своему. Теперешние студенты-отличники позволяют себе допускать столь постыдные ошибки, которые раньше не встречались и у слабых учеников. Налицо падение уровня обучения, что обычно находит объяснение, согласно которому "студенты нацелены на определенный результат, им просто незачем думать". Данный порядок базируется на реалиях "тестового образования", когда, как отмечает советник правительства и бывший директор Лондонской ораторской школы Джон Макинтош, "детям просто дают необходимые для зачетов или экзаменов факты, без всякого контекста, тот минимум, который им нужен для получения оценки" при этом даже в Кембридже студенты не знают, как писать эссе, а сами тесты такие "интеллектуалы" проходят при этом без ошибок.

В беседе с обозревателем KM.RU президент Академии творческой педагогики, председатель Совета директоров школ России, профессор Я.С.Турбовской полностью согласен с выводами профессоров Кембриджа, говоря, что на Западе давно отказались от государственного теста, который выражает недоверие учителю, который обучает, но не может оценивать результаты своего обучения, при этом обучение превращается в процесс натаскивания на готовые ответы.

В. Мартынюк полагает, что надо жестко осудить людей, управляющих системой образования и допустивших, поощривших внедрение системы государственного тестирования в школах: "Мы платим миллиарды на содержание системы, которая, по сути, является издевательством, которая ничего в реальности не показывает. И в этом – весь ужас, потому что для вуза нужны совершенно другие знания, другой уровень подготовленности... Нужно понять: образование – это государственное дело или сфера услуг? В первом случае действуют одни рецепты, если же сфера услуг – вторые. Нужна определенность: если государство признаёт образование сферой услуг – тогда ему логично вообще уйти из школы и никак на нее не влиять. Разве

государство вмешивается в дела парикмахерской?.. Дело не в том, что изменится тот или иной министр. Нужно перестать рассматривать образование как сферу услуг" [Мартынюк, 2012].

Как пишет С.К. Абичев, "Целью любого реформирования является достижение более высокого уровня. Увы, едва ли найдутся у нас люди (если не считать самих реформаторов), которые скажут: да, наше образование стало лучше! Ну конечно, нет! С помощью этого "реформирования" мы шаг за шагом гробили то, чем раньше гордились. В ежегодном докладе Организации Объединенных Наций за 2004 год наша система образования, хотя и сдала свои позиции по сравнению с советскими временами, но всё еще занимала достойное 15-е место. Но всего четыре года спустя, в 2008 году, мы откатились на 54-е место. Сегодня с нами могут конкурировать африканские страны...". Советская система образования готовила широкообразованных людей, что в новой формации российского общества может рассматриваться как напрасная трата средств. Ведь западная система образования, которую мы зачем-то копируем, ориентирована на подготовку узких специалистов. ЕГЭ, злонамеренную разрушительность которой понимают и рядовые учителя, и директора школ, "базируется на чудовищной вульгаризации, уродливом окарикатуривании всего, наработанного в отечественной и мировой научной педагогике. В результате, средняя школа уже de facto стала массово поставлять вузам студентов, органически не способных к научной и вообще к какой-либо творческой деятельности. А на очереди – введение ЕГЭ-дрессировок и в вузах!" [Абичев, 2012].

Приведенные выводы касаются и Болонской (кредитно-модульной) системы. В. Пихорович проводит такой анализ первых результатов ее внедрения в образовательную сферу Украины. От пишет, что кредитно-модульная система образования в своем американском "идеале" предполагает определенный набор курсов, из которых студент выбирает по своему усмотрению определенный минимум, который он должен прослушать и сдать выбранному им профессору. Слушать и сдавать можно в течение пятнадцати лет. В результате такой "слушатель" получает не диплом, а справку, что он прослушал такие-то курсы. Что касается дипломов, то для того, чтобы получить какой-либо из них: магистра или доктора, то для этого нужно дополнительно написать и защитить соответствующие научные работы.

Что касается кредитно-модульной системы, то у нас она редуцировалась до особой системы оценивания знаний, которые даются, в основном, на лекциях. В результате введения этой самой кредитно-модульной системы количество часов аудиторной работы со студентами на каждый курс резко сократилось за счет сокращения практических занятий (самой эффективной формы работы). Формально это сокращение компенсируется увеличением количества часов на так называемую внеаудиторную работу, но реально таковая, конечно, не ведется, поскольку часы эти дополнительно преподавателям не оплачиваются, помещения для ее проведения не обеспечиваются и никто ее не контролирует.

Некоторые преподаватели относятся к внедрению кредитно-модульной системе довольно скептически. Причиной этому не только то, что их заставляють отказываться от привычных, вырабатываемых годами и десятилетиями подходов к обучению в пользу совершенно стандартных, исключающих творческий момент, приемов и манипуляций с тестами и громоздкими, чисто формальными схемами оценивания, но и то, что это резко увеличивает рабочую нагрузку на преподавателя при той же самой заработной плате.

Возникает принципиальный вопрос о том, какая система образования лучше – существующая сегодня или новая, которую предлагает болонская система?

Нужно заметить, что в последнее время, как в Украине, так и России, становится модным не ругать советскую систему образования, как это было несколько лет назад, а хвалить ее, говорить, что она была лучшей в мире. Даже после разрушения Советского Союза рынок наглядно показал, что наше образование и в самом деле лучше, чем западное. Наши ученые без проблем находят работу за рубежом, а вот западных ученых в Украине найти сложно. И дело вовсе не в том, что у нас зарплаты меньше. В Украине сегодня работают тысячи американцев и англичан – преподавателей английского языка. Видимо, их все-таки удовлетворяет местная зарплата. А ученые – это не преподаватели английского. Ученые считаются единицами, а не тысячами. Единицам бы зарплату обеспечили такую, что она им на Западе и не снилась, если бы они здесь принесли прибыль. Надо полагать, дело не в зарплате. Все проще – западные ученые элементарно проигрывают в конкуренции нашим специалистам – как у себя дома, точно так же и здесь.

Несомненно, главное достоинство советской системы образования состояло в его политехнизме, универсальности. Наша школа – как высшая, так и средняя, никогда не были рассчитаны на подготовку специалистов узкого профиля. На первый взгляд это казалось недостатком. Человека учили множеству вещей, которые не имели никакого отношения к его будущей работе. Но этот "недостаток" оборачивался очень серьезным преимуществом на практике.

Получив широкую научно-теоретическую базу, выпускник школы мог выбирать себе любое поприще, безболезненно менять его и, вообще, чувствовать себя свободно в мире быстро меняющихся профессий. Это касалось и выпускников вузов: многие из них легко меняли род деятельности и достигали успехов в областях, не имеющих ничего общего с их дипломной специальностью. Это имело место потому, что и в вузе принципы политехнизма и универсальности образования старались максимально соблюдать; там никогда не готовили специалистов-менеджеров, поскольку считалось, что любой человек с высшим образованием – готовый управленец.

В. Пихорович отмечает, что целостность образования в рамках Болонской системы не предполагается даже на уровне отдельного учебного курса, поскольку предполагается, что экзамены фактически отменяются, а вместо них студент должен будет набрать определенное количество баллов в течение семестра, постепенно сдавая каждую тему отдельно, часто в виде тестов и контрольных работ. Расчет при этом делается исключительно на краткосрочную память. Экзамен хоть как-то интегрировал курс, давал его понимание как

целого. Сейчас о понимании речь не идет даже формально. Старая шуточная студенческая формула про "ЗСЗ" – "зазубрил, сдал, забыл" – возводится в ранг передовой технологии и объявляется единственно верной.

В. Пихорович пишет, что реформирование нашего высшего образования в направлении развития университетской науки (что предполагает разрушение Академии наук и передачу ее мощностей университетам) приведет к окончательному разрушению образования. У высшей школы в свое время была мощная наука, однако она исчезла. Только Киевский политехнический институт на 2006 год имеет доходы от научных и исследовательских работ выше, чем плата за обучение. Остальные – наоборот. Однако, причина этого заключается не в том, в КПИ слишком высокие доходы от науки –там сравнительно низкий процент контрактных студентов. Теперь наши вузы практически не получают финансирование на научную работу, которая раньше была необходимым элементом подготовки специалистов и методологической базой преподавания: преподаватель тем и отличался от школьного учителя, что он не просто знакомил учащихся с достижениями науки, сведения о которых он вычитал в книжках, он сам делал науку и только поэтому учил других.

Сегодня, как полагает В. Пихорович, когда вузы из "кузницы кадров" для народного хозяйства превратились в коммерческие предприятия по предоставлению "образовательных услуг" населению – фундаментальная и прикладная наука становится обузой для вузов.

Ведь население – далеко не такой взыскательный заказчик, как народное хозяйство. Студенту, а в большинстве случаев, даже не ему самому, а его родителям, важен не уровень подготовки, а сам факт наличия диплома. Многие бы желали получить его так, чтобы вообще не утруждать себя какими-нибудь знаниями.

Сегодня, как полагает В. Пихорович, практически невозможно среди студентов встретить таких, кто бы выбрал свою будущую профессию, как раньше говорили, по призванию. Как правило, мотивы выбора – совершенно внешние, никак не связанные с интересом к самой профессии. Главным из них является надежда на большую зарплату после окончания учебы. Именно поэтому самые популярные сегодня – непроизводительные профессии: юристов, менеджеров, бухгалтеров, маркетологов и др., которых в большом количестве готовят в частных (коммерческих) вузах. В результате этого количество людей с высшим образованием в Украине сейчас одно из самых высоких в мире.

В. Пихорович также полагает, что из европейского образовательного опыта берется самое худшее, собственно, даже не европейское, а американское, которое навязывается самим европейцам в ходе этого самого болонского процесса. Лучшее же из того, что имеет европейское образование, игнорируется [Пихорович, 2006].

## ГЛАВА 11. КОНЦЕПТУАЛИЗАЦИЯ ЛОГИКО-ЭВРИСТИЧЕСКОЙ ПЕДАГОГИКИ

*Школа – это мастерская, где формируется мнение подрастающей генерации, нужно крепко держать ее в руках, если не хочешь выпустить из рук будущего*

*А. Барбюс*

*Роль образования заключается еще и в том, чтобы достичь понимания связей и согласованности между разными отраслями знания и опыта. Чтобы понять большое произведение искусства, нужно смотреть на всю картину в целом, пытаться понять отношения между всеми ее деталями, а не сосредоточиваться на каком-то одном из ее фрагментов. Для изучения нас самих и людей, которые нас окружают, недостаточно заниматься лишь наукой. Для этого нужно знание философии, литературы, искусства, музыки, истории и многих других отраслей. Следовательно, чтобы стать образованным человеком, важно использовать совокупность всех отраслей знаний, раскрыть взаимоотношения между ними.*

*Д. Гудинг [Гудинг, 2007, с. 9-10]*

*Учитель – это враг и палач, а школа – тюрьма, вреднейший этап моего образования.*

*Б. Шоу*

Наука как форма общественного сознания состоит из двух относительно противоположных видов наук – формализованных (точных) и неформализованных (гуманитарных), граница между которыми достаточно условна, поскольку даже полностью формализованные науки (математика, логика) используют неформализованные (описательные) элементы (например, образы, метафоры), в то время как неформализованные науки (например, литература) могут применять методы математической статистики.

Однако, в неформализованных науках, как правило, не наблюдается значительного распространения методов логико-математического доказательства, получивших широкое распространение в точных науках, например в математике, которая, базируясь на определенных аксиоматических началах, использует формальные операторы – формулы, благодаря которым формализованным образом, не привлекая реальные научные факты (открытых в результате определенных экспериментов), можно получать новые научные результаты, когда научные открытия словно бы находятся на "кончике пера" (то есть когда эти открытия осуществляются сугубо формальным образом).

Следует констатировать, что в гуманитарных науках, например в педагогике и психологии, логико-математическое доказательство как процедура линейного причинно-следственного развертывания определенных утверждений (фактов) используется в чистом виде крайне редко, если вообще используется. Однако отмеченная процедура является весьма эвристической, особенно тогда, когда в



психолого-педагогический контекст привлекаются, кроме сугубо педагогических, факты из других научных отраслей, что помогает выходить за специфические рамки педагогической реальности и строить доказательную базу педагогической науки на широкой междисциплинарной основе.

Данная процедура позволяет преодолеть кризис педагогической науки, центральный аспект которого, по мнению А. В. Боровских и Н. Х. Розова, связан с проблемой аргументации: в педагогических сочинениях, издаваемых сейчас в огромном количестве, можно найти самые разнообразные системы аргументации, одна из основных – *схоластически-компилятивная* – состоит в обильном цитировании различных (прошлых и современных) авторитетов с последующей компиляцией из их высказываний обоснования тех тезисов, которые необходимо подтвердить [Боровских, Розов, 2012, с. 90-92]. В рамках данного типа аргументации своеобразной вершиной научного подхода в педагогике выступает *контент-анализ*, предполагающий изучение огромного количества высказываний ученых в сфере той или иной педагогической проблематики.

Отмеченное позволяет говорить о необходимости развития *комплексной логико-эвристической педагогики* – новом направлении педагогической науки, которая, оперируя научными фактами, взятыми из разных отраслей науки, на основе принципов междисциплинарности и эвристичности и благодаря логико-математическому развертыванию мысли, может выстраивать разные фактологические причинно-следственные цепочки и конфигурации, благодаря которым можно получать принципиально новые педагогические факты и выводы: как писал Б. Паскаль, "пусть не говорят, что я не сказал ничего нового: новой является сама диспозиция материала". В.И. Вернадский отмечал, что объективно-истинный, вечный и нерушимый характер научного знания находит свое выражение прежде всего в научных фактах, которые владеют чрезвычайно большой доказательной силой, а труд всех выдающихся ученых связывался всегда с отраслями наиболее значительных научных фактов, что позволяло этим ученым осуществлять великие научные открытия. Так, М.В. Ломоносов стал великим естествоиспытателем благодаря тому, что он всю жизнь работал в сфере конкретных фактов. Это же касается всех великих ученых новейшей истории [Вернадский, 1988].

По нашему глубокому убеждению, работа с научными фактами и утверждениями, которые их выражают, позволяет не только обогатить и даже заново воссоздать педагогическую реальность, но и построить принципиально новые курсы педагогики для студентов вузов.

Комплексная логико-эвристическая педагогика обогащена новыми критериями научного знания, поскольку использует как рациональные, так и иррациональные правила движения мысли – *индукцию* (от частного к общему), *дедукцию* (от общего к частному), *традукцию* (мышление по аналогии, когда предпосылки и вывод являются одинаковой степени общности, то есть это движение мысли – от единичного к единичному, от общего к общему, от частного к частному) и *инсайт* (интуиция). Это позволяет расширить *критерии получения нового знания*, поскольку при этом кроме рациональных способов познания привлекаются иррациональные, которые воплощаются в *эвристической педагогике* [Андреев, 1994; Вишнякова, 1995; Король, 2007; Хуторский, 1998] – процессе обучения, основанном на принципах и правилах эвристики (*от греч. heurisko – отыскиваю, нахожу, открываю*) – науки (отрасли знания), изучающей неосознанное мышление человека, "быстрое и экономное мышление" (Д.Майерс), творческая деятельность, методы, используемые при открытии новых концептов, идей и взаимосвязей между объектами и совокупностью объектов, а также методики процесса обучения<sup>422</sup>. Эвристические методы позволяют ускорить процесс решения задачи, проблемы. Прообразом эвристической педагогики считается маевтика (*греч. – акушерство, повивальное искусство*).

Эта аналогия связана с понятием сократических бесед – бесед, или споров, в которых Сократ с помощью искусно поставленных вопросов помогал собеседнику самому приходить к правильным выводам, рождать новое (для него) знание. Таким образом, Сократ выступал в роли педагога, который умело – прямо и опосредствовано – руководил процессом познавательной деятельности своего ученика, поскольку в ходе бесед или споров он показывал примеры творческого процесса решения задач и инициировал интуитивные прозрения. Методы эвристической педагогики охватывают разные приемы и способы, которыми пользуется педагог при обучении учеников творческому, нестандартному решению как простых, так и нетривиальных задач.

---

<sup>422</sup> Эвристика: 1) спец. методы решения задач (эвристич. методы), которые обычно противопоставляются формальным методам решения, опирающимся на точные математич. модели.... Иногда в психологич. и кибернетич. литературе эвристич. методы понимаются как любые методы, направленные на сокращение перебора, или как индуктивные методы решения задач. 2) Организация процесса продуктивного творч. мышления (эвристич. деятельность). 3) Наука, изучающая эвристич. деятельность; спец. раздел науки о мышлении. Её осн. объект – творч. деятельность; важнейшие проблемы – задачи, связанные с моделями принятия решений (в условиях нестандартных проблемных ситуаций), поиска нового для субъекта или общества структурирования описаний внеш. мира (на основе классификаций типа периодич. системы или систематики К. Линнея). Э. как наука развивается на стыке психологии, теории «искусств, интеллекта», структурной лингвистики, теории информации. 4) Спец. метод обучения (сократич. беседы) или коллективного решения проблем. Эвристич. обучение, исторически восходящее к Сократу, состоит в задании обучающимся серии наводящих вопросов и примеров. Коллективный метод решения трудных проблем (получивший назв. "мозговой штурм") основан на том, что участники коллектива задают автору идеи решения, наводящие вопросы, примеры, контрпримеры [Никитин, 2012].

При этом эвристические методы не предусматривают использования репродуктивных – точных алгоритмизованных правил, заданий, прямо приводящих к решению определенной проблемы с помощью модели семантических сетей. Эвристическое движение мысли наоборот предусматривает творческое решение определенной задачи как переход от одного узла знаний (научных фактов) к другому, что предполагает:

а) привлечение связи, которая имеет малый приоритет (это такая ассоциативная связь по аналогии, которая редко используется в классическом процессе познания);

б) связь, которая вообще не использовалась (так называемый феномен бисоциации – термин А. Кестлера: бисоциативность, в отличие от ассоциативности, есть способность к созданию абсолютно новых, нетривиальных связей; это соединение того, что никогда еще не было соединено посредством "взрыва" двух целостностей и формирование из них новой целостности, реализующей синергический эффект, названный "системным эффектом целостности");

в) диалектико-интуитивный переход с построением новой связи [Король, 2007].

Данный подход позволяет вовлекать в процесс познания факты (или утверждение), заимствованные из разных предметных отраслей знания.

Таким образом, комплексная логико-эвристическая педагогика использует как классические логические средства получения нового знания, так и эвристические методы, соединяя абстрактно-логическую (однозначную, узкодисциплинарную) и интуитивно-эвристическую (многозначную, междисциплинарную) стратегии познания мира, что отвечает современным тенденциям развития научного знания, нуждающегося в привлечении междисциплинарных комплексных исследований, которые реализуют научные открытия, осуществляемые на стыках научных направлений, обнаруживая междисциплинарный гносеологический ресурс, который отвечает креативной педагогике как психолого-педагогическому направлению, ориентирующемуся на творческие, многозначные и многосторонние (междисциплинарные) средства познания как мира в целом, так и педагогической реальности в частности.

В комплексной логико-эвристической педагогике новые педагогические знания получают благодаря классической теоретической процедуре через выстраивание разных фактологических причинно-следственных (логических) цепочек и нетривиальных эвристических конфигураций (которые могут встраиваться в эти цепочки), когда психолого-педагогический эксперимент может вообще не использоваться, что позволяет сосредоточиться на теоретическом анализе имеющихся фактов, которых в современной науке в результате информационного бума накоплено огромное количество: так, за последние 20 лет в Украине защищено более чем 10 тысяч диссертаций разных психолого-педагогических направлений. Отмеченное создает серьезную научную проблему: как пишет В. Чалидзе продолжение информационного бума раньше или позже должно привести цивилизацию к отказу от обычая цитировать всех предшественников. Придется разделить познание и историю познания [Чалидзе, 1991, с. 6], поскольку впервые в истории человечества идеи и технологии трансформируются во времени быстрее, чем поколения людей. Существенно, что информационный бум порожден кроме того и многократной репродукцией, повторением уже известной информации, а не ростом количества новых знаний [Чалдини, 1999, с. 248].

Концептуализация новой комплексной логико-эвристической педагогики и посвящена данная глава, в которой демонстрируется доказательная процедура, охватывающая творческий **подход в сфере дошкольного воспитания**.

Демонстрация эвристического ресурса логико-эвристической педагогики осуществляется пошаговым образом благодаря разворачиванию определенных фактов (и соответствующих им утверждений), которые в той или иной степени очерчивают логико-семантическое поле проблематики нашего исследования, посвященное деятельности креативного учителя в сфере дошкольного воспитания. При этом каждый представленный факт (каждое утверждение), если это целесообразно, находит определенное раскрытие и толкование, где имеет место логико-эвристическое развитие этого факта, что порождает по логической цепочке следующий факт и т.д.

**1. Творчество – высший уровень деятельности и жизнедеятельности человека и, вообще, природы в целом, которая, согласно высказываниям некоторых мыслителей (Г. Спенсер, А. Бергсон, Л. Морган), существует благодаря "творческой эволюции".**

**2. Творчество как процесс творческой деятельности предполагает создание нечто принципиально нового [Холодная, 1997].**

**3. Возникновения нового – это важна методологическая проблема современной науки, поскольку теоретический анализ процесса возникновения нового обнаруживает парадокс развития.**

Парадокс развития выражает философскую идею телеологического парадокса, заключающегося в том, что новое возникает из старого (как актуально новое) и одновременно не из старого, поскольку в случае возникновения из старого стирается разница между новым и старым: если новое возникло из старого, то оно, соответственно, содержалось в нем в скрытом, потенциальном, непроявленном состоянии и не является принципиально новым. У К. Маркса данный парадокс обнаруживается в том,

что капитал возникает из обращения и одновременно не в обращении. У Ч. Дарвина новый вид возникает из старого и одновременно не из него [Югай, 1976, с. 22-23], человек разумный происходит одновременно от высших обезьян и одновременно не от них, а живая материя развивается из неживой и одновременно не из нее. К этому же предметному ряду относится и парадокс эмерджентности, обнаруживающий появление новых системных свойств целого (целостной системы), к которым не сводятся свойства составляющих частей целого и который фиксирует появление вполне новых феноменов словно бы из **ничего**.

Следовательно, новое (новая система) полагается в старом (старой системе) в скрытом виде как принцип, цель его развития (см. теорию формирующей причинности Р. Шелдрейка и другие подобные теории, интерпретирующие так называемый феномен преформирования в живой природе). Но в этом случае возникает вопрос о том, откуда появляется это старое. Ответ может быть только один – старое возникает из **ничто**: если старое возникает из самого себя, то есть существует вечно, то это противоречит аксиомам временного порядка и приводит сознание человека в гносеологический "тупик" [Кармин, 1981, с. 176-181; Бич, 2002, 2005; Заренков, 1988; Молчанов, 1970].

**4. Вывод – новое возникает из Ничто, которое в конкретно-научной плоскости имеет две проекции – физический вакуум (физика, космология) и идеальное (психология, философия).**

**5. Физический вакуум (Ничто), как учит современная наука, является источником Вселенной, что отвечает религиозным представлениям о сотворении мира Богом из Ничто; однако это Ничто, согласно аксиомам временного порядка, также должно быть созданным – следовательно, Ничто (идеальное) создается некоторым гипотетическим "фактором X" (Богом, Абсолютом, Высшим Разумом...).**

Как считает академик Г. И. Наан, рождение Вселенной является процессом расщепления "ничто" на "нечто" и "антинечто" (избыточную и дефицитную сущности, "плюс" и "минус"), что приводит к актуализации всех известных физических феноменов и обеспечивает действие физических законов сохранения вещества и энергии [Наан, 1964; Зельдович, 1988].

Этот исследователь писал, что грубую модель вакуума можно представить как бесконечно большой запас энергии одного знака, компенсированный таким же запасом энергии другого знака. Или, как отмечал И. С. Шкловский, согласно взглядам современной физики, вакуум является не абсолютной пустотой, в которой двигаются разные материальные тела. В действительности вакуум – это словно бы огромный резервуар, наполненный всевозможными, так называемыми "виртуальными" частицами и античастицами. При отсутствии внешних действий (например, полей) эти виртуальные частицы не "материализуются", их словно бы нет, однако достаточно сильные или переменные поля (электрическое, гравитационное) вызывают превращение виртуальных частиц в материальные, которые могут быть наблюдаемые [Шкловский, 1977, с. 372].

Об этом же учит и религиозное сознание человечества, которое утверждает, что мир, сущее создано Богом из "ничто" (2 Мак. 7, 28). Но это "ничто" в данном случае также должно быть созданным – следовательно, ничто (идеальное) также создается (Богом, Абсолютом, Высшим Разумом и др.).

**6. Следовательно, новое как продукт творчества есть, с одной стороны, результатом творчества Высшего Разума, а с другой, – является идеальной сущностью.**

**7. Это позволяет прийти к выводу о том, что творческий человек, создающий новое, является Божественным существом.**

"Бог стал человеком, чтобы человек стал богом", – читаем мы у учителей Христианской Церкви. В буддизме и индуизме каждый человек способен эволюционировать и достичь божественного статуса.

**8. Сознание человека, которое реализуется как процесс мышления, оперирует идеальными объектами, при этом идеальное предстает ключевым аспектом сознания мыслящего человека, творящего материальную реальность.**

Как показывает квантовая физика, мышление как идеальная в термодинамическом понимании сущность – это "энергетически бесплатный" (негэнтропийный) феномен, а квантовая реальность играет в мышлении ключевую роль [Цехмистро, 1981, 2002, 2003]. При этом мышление, согласно квантовому парадоксу "**Наблюдатель**", выступает инициатором бытия, поскольку реальность на ее фундаментальном квантово-фотонном уровне представлена как непроявленная, свернутая сущность, пробуждающаяся к жизни посредством внешнего сознательного воздействия.

**9. Новое в акте творчества создается из Ничто – идеального феномена, который можно интерпретировать как целостность с принципиально новыми системными свойствами.**

На языке синергетики (междисциплинарного направления современной науки, которое характеризуются огромным познавательным ресурсом обобщения действительности), идеальное как принципиально новое можно сопоставить с системными (эмерджентными, сверхаддитивными) свойствами целого (целостной системы), которые не сводятся к простой сумме элементов этого целого и возникают эмерджентным (чудесным) образом словно бы из ничего. Данный акт имеет сакральную природу: "Если двое или трое соберутся во имя Мое, Я среди них", говорит Иисус Христос.

Подобным же образом, как свидетельствуют этологи, изучающие поведение животных, когда живые существа собираются в большие группы, в их среде обнаруживается некий "разум", начинающий

ими управлять. Приведем здесь наблюдение французского ученого Луи Тома, занимавшегося изучением термитов. Он обнаружил, что отдельный термит является существом, задействованном в хаотичном движении. Но если мы увеличим число термитов до некой "критической массы", то произойдет чудо: термиты начнут создавать рабочие бригады и, действуя в высшей степени согласованно, возводить грандиозное строение, обнаруживая "большое знание" о сооружении в целом. Это же можно говорить и в отношении всех "общественных животных". Отдельно взятая особь саранчи не знает направления и цели движения во время миграции, а стая – знает. Эффект "критической массы" существует и у птиц, рыб, а также у всех общественных животных. Как выяснилось, "большое знание", или "большая воля" руководит всеми нюансами существования сообществ живых существ. Все они, взятые в целом, образуют "живое вещество" В. И. Вернадского, которое формирует "целостный планетарный организм" (Тейяр де Шарден), интегрированный в единый монолит жизни при помощи так называемых "слабых экологических связей" В. П. Казначеева [*Казначеев, Спиринов, 1991*].

При этом идеальное как нейтральную сущность можно считать *Истиной*, которую С.Б. Церетели определил как "единство противоположностей" [*Церетели, 1971*].

Творчество предполагает создание *синергических целостностей*, а целостность – *Целое* – в свою очередь, является одним из парадоксальных открытий современной науки. Свойства *Целого* не сводятся к сумме элементов этого целого, следовательно, *Целое* является самодетерминированной, самодостаточной сущностью, характеризующаясь антиэнтропийными, эмерджентными свойствами. Так, например, Вселенная как *Целое* на ее фундаментальном квантовом уровне (на уровне "минимальной порции энергии", или на уровне микромира) является единым неразрывным комплексом, элементы которого координируются так называемыми несиловыми (непричинными) связями, которые обеспечиваются вакуумным *антиэнтропийным* механизмом создания энергетической избыточности.

И если *Целое* парадоксальным образом энергоизбыточно, то создание любого смысла с помощью синергического сочетания разных фактов, понятий, категорий (часто противоположных друг другу) благодаря творческим феноменам (бисоциативность, дипластия, энансиосемия) приводит к созданию смысловой целостности, которая характеризуется антиэнтропийными же свойствами, делая работу человеческого мозга антиэнтропийной сущностью, когда создание-открытие новых смыслов наполняет человека энергией, повышает его жизненный тонус, замедляет процессы старения, если не останавливает их вообще и не обращает вспять.

Это можно проверить на себе: как только Вы создадите какой-то новый смысл, то есть как только достигнете понимания чего-либо, то обнаруживаете состояние "Эврика!", которое активизирует жизненные силы, наполняет бодростью и радостью Ваш организм. Радость переполняет нас не только в том случае, если мы кристаллизуем новые смыслы, но и когда заново постигаем уже созданные смыслы, поскольку в этом случае каждый из нас на индивидуальном уровне переоткрывает и пересоздает имеющиеся смыслы, присоединяясь к Божественному акту синергии.

Следовательно, творчество как процесс функционального единства полушарий головного мозга человека (что достигается с помощью слияния теоретико-рациональной и мифо-иррациональной стратегий познания и освоения мира) реализуется на уровне медитации (высшего вида человеческой активности, генерирующей бесконечные энергетические ресурсы на основе возбуждения физического вакуума, лежащего в основе Вселенной, являющейся возбужденным состоянием физического вакуума), которая обнаруживает прилив жизненной энергии, что обращает процессы старения и наполняет нас радостью, а также активизирует познание Истины как парадоксального единства противоположностей и идеальной сущности.

**10. Идеальное можно понимать не только как системное свойство Целого, но и как нейтральное, которое можно представить как единство двух полярных аспектов системы, в которой гасятся и уравниваются противоположности – эти полярные аспекты.**

Так, можно говорить о ребенке как результате творчески-эволюционного "уравнивания" мужчины и женщины, а также об организме как единстве противоположных функций и соответствующих им процессов, которые в нем протекают [*Вознюк, Дубасенюк, 2011*].

**11. На уровне психических процессов человека диалектическое взаимодействие противоположностей, которое порождает нейтрально-идеальный продукт творчества – Целое (идеальное, Ничто) в наиболее полном и научно обоснованном виде обнаруживается при помощи концепции функциональной асимметрии полушарий головного мозга, которые отражают и осваивают мир противоположным образом.**

Единство противоположностей на уровне функциональной согласованности полушарий, с одной стороны, реализуется как творчески-медитативный процесс: как свидетельствуют энцефалографические исследования, во время демонстрации парapsихологических феноменов имеет место высокая функциональная согласованность в работе правого и левого полушарий головного мозга человека; кроме того, в состоянии медитации наблюдается функциональная синхронизация полушарий, то есть полушария в психофизическом смысле выступают единым целым [*Murphy, Donovan, 1985; Orme-Johnson, Farrow, 1977*].

С другой стороны, единство противоположностей здесь реализуется и на уровне логико-семантического освоения действительности человеком, что обнаруживается в явлениях операционной интеграции, языковой диплазии, энантиосемии, парадоксе (двойственности, парадоксальности смыслов, что проявляется, например, в такой языковой конструкции, как оксиморон, примером чего может служить словосочетание "живой мертвец") – присущему лишь человеческому сознанию психологическому феномену отождествления двух элементов, которые одновременно исключают друг друга, что является продуктивным психологическим механизмом ориентации человека в окружающем мире [Брагина, Доброхотова, 1988, с. 10; Горелов, 1987, с. 79; Петров, 1992].

**12. Мышление в полном смысле этого слова (когда процесс мышления реализует сочетание противоположных друг другу конкретно-образного правополушарного и абстрактно-логического левополушарного аспектов познания и освоения действительности) является творческим божественным актом созидания идеального – нечто принципиально нового.**

При этом сочетание отмеченных противоположных аспектов, исключающих друг друга, порождает парадокс, поэтому идеальное (Целое) как творческий продукт является парадоксом, чудом. С другой стороны, этот продукт оказывается нейтральной сущностью, поскольку интегрирует (аннигилирует) противоположности, в чем и состоит парадоксальная природа Целого.

Это идеальное как *Ничто* на уровне восточной философии предстает пустотой (шуньей), из которой Бог творит мир и благодаря которой человек эволюционно восходит к креативной вершине Творца:

*Пустое все, но Мы от века  
Из шуньи лепим человека –  
Забавно нам потом увидеть,  
Как с человека шунья выйдет.*

**13. Нейтральное (идеальное, парадоксальное) – это результат творческого мышления и одновременно его условие.**

**14. Благодаря нейтрально-идеально-парадоксальному – ключевому свойству творческого акта и, соответственно, творческих людей, последние характеризуются парадоксально-интегральными качествами.**

Рассмотрим эти качества более обстоятельно [Вознюк, Дубасенюк, 2011, с. С. 430-435; Холодная, 1997; Дорфман, Ковалева, 1999].

Творческие, одаренные, креативные люди характеризуются такими качествами:

**МОРАЛЬНЫЕ ОСОБЕННОСТИ:**

- минимальная агрессивность, альтруизм;
- непрагматичная, духовная ценностно-мировоззренческая ориентация;
- ориентация на искренность и справедливость.

**СОЦИАЛЬНО-ПОВЕДЕНЧЕСКИЕ ОСОБЕННОСТИ:**

- открытость к разносторонним проблемам, противоречиям, инновациям;
- развитый поисковый механизм;
- умение выходить за пределы социально-ролевых установок;
- умение дистанцироваться от ситуации;
- внутренняя мотивация, самодетерминированность, надситуативность как способность субъекта выходить за рамки однозначных конструкций "внешней целесообразности";
- способность к перенесению опыта в новую ситуацию и к объективным оценкам;
- интеграция активного и пассивного, право- и левополушарного подходов к освоению мира;
- отклонение от шаблона в поведении, упрямство;
- развитое чувство юмора;
- адекватная самооценка, критическое отношение к своим достижениям.

**ОСОБЕННОСТИ ВОСПРИЯТИЯ, МЫШЛЕНИЯ И ПОЗНАНИЯ:**

- способность к многозначному, многомерному, парадоксальному, бисоциативному, "сумеречному", фрактальному мышлению и пониманию и освоению реальности;
- синтетические способности мышления;
- оригинальность и эффективная организация мышления;
- развитая интуиция, высокая степень использования подсознания
- развитое ассоциативное мышление и его метафоричность;
- стремление к нахождению новых жизненных и научных смыслов;
- целостность, гибкость, объемность восприятия;
- мышление по аналогии;
- способность к прогнозированию;
- ориентация на связь предметов и явлений мира;
- способность находить скрытые свойства предметов и устанавливать между этими маловероятными свойствами связь, ориентируясь на гипотезирование (способность к выдвиганию множества гипотез [Смирнов, 1985, с. 204-205], что требует актуализации нечеткой, "сумеречной", многозначной логики восприятия мира);
- развитие фантазии, воображения, легкость генерирования идей;
- повышенная чувствительность, снижении пороги ощущений, высокий энергетический уровень, повышенная восприимчивость, развитые механизмы эмпатии – мудрость как способность встать на точку зрения другого человека;

- импульсивность;
- эмоциональная окрашенность психических процессов, эмоциональное отношение к миру, влияние чувств на субъективные оценки, эмоциональное погружение в деятельность, высокий уровень эмоциональной возбудимости, эмоциональная сензитивность и лабильность;
- способность к синестезии (межчувственной ассоциативности).

#### *СИНЕРГИЧЕСКИЕ АСПЕКТЫ:*

- творчество реализуется на всех уровнях психической активности человека, следовательно, можно говорить о творческом поведении, творческом мышлении, и даже о творческих жизненных ценностях;
- творчеству присущие синергетические черты, поэтому творческий человек обнаруживает феномен творческой многомерности, сверхаддитивности, когда отдельный талант человека состоит из суммы его талантов;
- поэтому творческие люди оказываются двойственными, парадоксальными, амбивалентными существами, которым присущи черты, взаимно исключающие друг друга;
- творчество человека обнаруживает тесную связь с одаренностью;
- творчество является также и креативностью, которая в широком понимании есть творческие способности во всем разнообразии их проявления;
- обнаруживаются многочисленные связи между отдельными мозговыми полями;
- неповторимое сочетание некоторых акцентуированных черт личности.

В целом, способность к творчеству как высшей самодостаточной, самостимулирующей и самостоятельной ценности, проистекающей из поисковой активности (инстинктивно характерной для всех живых существ) характеризуется тем, что творческий (креативный, талантливый, одаренный) человек, ориентируясь на творческую активность как автономную самоценную сущность, освобождается от "принципа полезности" и начинает воспринимать другое человеческое существо, являющееся потенциальным носителем творчества, как высшую самодостаточную ценность, отвечая категорическому императиву И. Канта.

Важным здесь является и выделение набора **инвариантных личностных свойств, присущих продуктивным ученым** [Психология науки, 1998, с. 171-172].

I. (Mansfield, Busse, 1981):

- 1) автономия;
- 2) личностная гибкость и открытость опыту;
- 3) потребность в оригинальности и новизне;
- 4) потребность в профессиональном признании;
- 5) увлеченность работой;
- 6) эстетическая сензитивность.

II. (Van-on, 1969):

- 1) наблюдательность, отсутствие склонности к самообману;
- 2) чувствительность к той части истины, которую другие обычно не замечают;
- 3) умение взглянуть на объекты и явления по-своему, с необычной стороны;
- 4) независимость в суждениях, высокая ценность ясного, четкого знания и готовность прилагать усилия ради его получения;
- 5) высокая мотивация, направленная на приобретение таких знаний;
- 6) высокие врожденные умственные способности;
- 7) мощные половые побуждения, основанные на большой жизненной силе и высокой нервной восприимчивости;
- 8) богатство внутреннего и внешнего мира, склонность к сложной жизни и напряженным ситуациям;
- 9) высокая готовность к восприятию своих подсознательных мотивов, фантазий и т. п., внимание к собственным побуждениям;
- 10) большая сила "Я", которая определяет широкий диапазон поведенческих реакций - и разрушительных, и созидательных; творческая личность и более примитивна, и более здравомысляща, и более сумасбродна, чем средний человек;
- 11) доброжелательность и открытость по отношению к внешнему миру; сильное "Я" может позволить себе регрессию - спуск на более низкие уровни поведения, так как понимает, что оно в любой момент может вернуться в состояние духовной зрелости;
- 12) предыдущая способность является условием объективной свободы личности, а творческий потенциал есть прямая функция этой свободы.

III. (Olah, 1987):

- 1) психологическая восприимчивость;
- 2) независимость;
- 3) гибкость;
- 4) уверенность в себе.

Другие авторы подчеркивали значимость для ученого таких качеств, как целеустремленность и настойчивость; энергичность и трудолюбие; потребность в достижении; честолюбие и терпение; вера в свои силы, смелость, независимость, открытость к восприятию впечатлений.

Особенно важным является реализация в творческом акте так называемого многозного, парадоксального, "сумеречного", голограммного, **фрактального** мышления [Вознюк, Дубасенюк, 2009, 2011].

В целом, **фрактальное мышление** реализуется в плоскости достаточно разработанных направлений современной науки как формы общественного сознания (что находит отражение

воплощение во многих интернетовских источниках, где речь идет о "фрактальной логике", "фрактальном мышлении", "фрактальном принципе построения психофизиологических и социальных процессов", "фрактальной матрице искусства, сна, литературных произведений", "универсальном семантическом пространстве Вселенной" и др.), которые должны найти соответствующую теоретико-методологическую адаптацию в системе педагогического знания, педагогической практике и педагогической действительности вообще.

Особенности **фрактально-парадоксального мышления** можно продемонстрировать с помощью **диалогического мышления педагога**, которое обосновывает В. А. Кушнир в докторской диссертации, посвященной системному анализу педагогического процесса. Диалогика, считает этот автор, имеет двойственное значение: от "ди" – "два" и "диа" – "между", "через". Следовательно, диалогика является диалогом не только двух, но и большего количества логик. Основными особенностями диалогического мышления педагога с соответствующими настройками педагогического процесса можно назвать такие:

- одновременное присутствие во фрагментах мышления и соответственно настроенного педагогического процесса нескольких логик;

- размывание и превращение в нечеткие логических фрагментов мышления и педагогического процесса, иными словами, в каждом фрагменте в роли господствующих могут быть несколько логик одновременно, которые будут переплетаться с логикой других фрагментов;

- дизъюнктивное множество разных монологов, парадигм и теорий превращается в недизъюнктивную множественность (многообразие), способную к саморазвитию, самоорганизации, к генерированию новых возможностей;

- дополнительность в такой множественности становится более слабой, чем дополнительность в понимании Н. Бора, а именно: в представлении педагога и в соответственно настроенном педагогическом процессе разная диалогика, парадигмы, подходы, теории не исключают друг друга, а могут сосуществовать одновременно; сосуществование разных "моно-" не обязательно одновременное – некоторые "моно-" вообще могут исчезнуть;

- "моно-" могут иметь разные спектры значений, интенсивности, относительного влияния, господства и т.п., в том числе нулевые и одновременно максимальные;

- диалогика мышления педагога представляет педагогический процесс как живой, пульсирующий, когда в нем что-то постоянно изменяется, одно переходит в другое, меняется местами, ход развития изменяется на противоположный, определяющее становится второстепенным и наоборот, исчезает и возникает, синтезируется и распадается;

- постоянно и одновременно происходят процессы идентификации и обособления, отождествления и отчуждения;

- моноцентризм заменяется пульсирующим полицентризмом, когда одни центры утверждают свою власть, другие – ослабляют, а то и исчезают совсем, чтобы возникнуть позже в новом качестве;

- в мышлении педагога и соответственно настроенном педагогическом процессе господствует "царство возможностей";

- диалог становится методологией мышления, деятельности, способом и средством понимания педагогического процесса, в том числе учеников, принципом учебы и воспитания;

- диалогическая множественность разных "моно-" становится нечеткой, а соответствующий педагогический процесс будет иметь нечеткую логику, которая означает логическую неоднородность, логическую неравномерность педагогического процесса, то есть разная логика в разных фрагментах педагогического процесса будет иметь разное влияние; перестают действовать правила классической логики – "А тождественное А" ( $A = A$ ), закон исключенного третьего;

- диалогическое мышление предполагает, что количественные соотношения в педагогическом процессе не подчиняются законам классической логики: нарушается транзитивность – "из того, что  $A = B$ , а  $B = C$  не вытекает, что  $A = C$ "; нарушается аддитивность – "если вчера ученик ответил на "5", а сегодня на "6", то это совсем не значит, что он заслужил оценку "11"; все арифметические операции над количественными оценками педагогического процесса проблематичны и только при определенных условиях и существенных ограничениях могут считаться адекватными реальности.

Диалогика мышления педагога и соответствующая настройка педагогического процесса предоставляет возможность и способствует возникновению в педагогическом процессе разных "поли-" (полилогика, полицентризм), приводит к субъект-субъектному и диалогическому уровням управления и общения, является условием демократизации педагогического процесса, свободного развития личности ученика и педагога, сохранением индивидуального в коллективе, гармонизации педагогического процесса [Кушнир, 2001, с. 306-307].

**15. Если ключевым аспектом творческого акта и творческого человека как инициатора этого акта является самодетерминация как внутренняя мотивация его поведения [Богоявленская, 1983, 2002; Кудрявцев, 1997; Петровский, 1993, 1996, с. 91], то это же свойство является и ключевым для личности, "Я" человека, которое по своему определению способно осуществлять свободные поступки и обнаруживает внутреннюю мотивацию – внутренний самодетерминированный регулятор человеческого поведения.**

**16. Личность человека – это принципиально творческая, самодетерминированная божественная сущность, которая внутренне присуща человеку (содержится в нем в виртуально-скрытом виде и оказывается потенциальным ресурсом его эволюции) и одновременно есть цель его развития (И.Д. Бех, А.В. Петровский).**

**17. Для того, чтобы воспитать самодетерминированное творческое, а поэтому парадоксальное человеческое существо, следует привлекать парадоксальную же многогранную социально-педагогическую среду и соответствующие многомерные педагогические влияния.**

Если принять во внимание, что личность формируется на "границах воспитательных действий", в противоречивых, парадоксальных, многомерных условиях социального бытия, то становится понятным, что **парадокс является одним из основных факторов формирования личности (как магистральной образовательной цели).**

**18. Развитие человека в направлении формирования личности выясняется благодаря привлечению концепции функциональной асимметрии полушарий головного мозга человека.**

Полушария являются определенным психофизиологическим фокусом человеческого организма, поскольку с их функциями прямо или косвенно связаны такие аспекты человеческого существа, как механизмы целеобразования и поиска (выбора) способов достижения цели, энергетическая и информационная регуляция поведения, эмпатия и рефлексия, экстраверсия и интроверсия, произвольная и произвольная сферы психической деятельности, первая и вторая сигнальные системы, сила и слабость нервных процессов, их лабильность и инертность, возбуждение и торможение, "Я" и не-"Я", эрготропные и тропотропные функции организма, симпатичная и парасимпатическая ветви вегетативной нервной системы, фазы сна (правое полушарие активно в фазе быстрого сна, а левое – медленного), волевым и пассивно-суггестивным состояниями, положительной и отрицательной обратной связью и др. Правое полушарие как субстрат подсознательного ориентируется на высокочастотных информационных сигналы (эмпирика, циклотимность, высокоэмоциональные реакции), левое как субстрат сознательного – на низкочастотных (рефлексия, шизотимность, холодноэмоциональные реакции), когда шизотимный тип человека ориентируется на потенциально-возможный аспект реальности, а циклотимный – актуально-действительный.

Нужно отметить, что в онто- и филогенезе живого существа наблюдается постепенный рост полушарной асимметрии, наибольшее выражение которой достигается в зрелом возрасте. Потом полушарная асимметрия постепенно нивелируется, обнаруживая состояние функционального синтеза полушарий, когда пожилой человек, обогащенный жизненным опытом, в сущности превращается в ребенка с его пластичной психикой и непосредственностью восприятия мира (что выступает, в известной мере, акмеологичным идеалом).

Можно сказать, что развитие человека проходит от правополушарного аспекта психики (у младенца оба полушария функционируют как единое целое в основном по принципу правого полушария) к левополушарному, а от него – к функциональному состоянию полушарного синтеза.

Если принимать во внимание, что правое полушарие функционирует в настоящем времени с направленностью в прошлое, а левая – в настоящем времени с направленностью в будущее, то можно утверждать, что развитие человека естественным образом идет от прошлого к будущему, а от него – к синтезу прошлого и будущего, когда пространственно-временная дихотомия бытия нивелируется и человек освобождается от извечного "проклятия Кроноса", когда актуальная и потенциальная реальности интегрируются, а бытие человека и культурные формы освоения мира заметно обогащаются. Человек же предстает как духовное существо, которое, согласно библейскому выражению, преисполнено веры и "невидимое воспринимает как видимое и действительное".

При этом онто- и филогенетическая динамика полушарий реализует движение от **подсознательного** (правополушарного) к **сознательному** (левополушарному) аспекту психической деятельности, а от него – к их синтезу и выходу на уровень **сверхсознательного** (К.С. Станиславский, В.П.Симонов [Станиславский, 1961, с. 298; Симонов, 1987; Симонов, Ершов, 1984, с. 73]) как креативного статуса человека, характеризующегося состоянием единства противоположностей, что на уровне психического отражения действительности реализуется в известном уже феномене дипластии – способности человека совмещать в одном жизненном контексте взаимоисключающие друг друга вещи.

**19. Если развитие человека идет от правого полушария к левому, а от него к их функциональному синтезу, то это значит, что социально-педагогические влияния, которые реализуются на уровне правого полушария (в дошкольном и младшем школьном возрасте), трансформируются в определенные абстрактно-логические формы на уровне левого полушария, которое, таким образом, содержит в скрытом виде правополушарный конкретно-образный материал, который в результате педагогического влияния определяет развертывание левополушарных процессов (в среднем и старшем школьном возрасте).**

**20. Соответственно, наблюдается своеобразная кодировка будущего поведения человека через правополушарную "призму" наглядности и образности. Это находит свое наиболее последовательное отражение в сказочном, метафорическом способе постижения и освоения**



**бытия, что на уровне дошкольного воспитания реализуются в развитии педагогики учебной сказки [Большунова, 1995].**

Отсюда вытекает важный вывод о неотложной потребности в комплексной разработке отдельного направления педагогики – **обучающей сказки**.

**21. Если наблюдается своеобразная кодировка будущего поведения человека через правополушарные механизмы, то можно говорить о парадоксальной стратегии воспитания дошкольников в контексте формирования у них психологических установок.**

Проведенный пошаговый анализ как результат реализации стратегий логико-эвристической педагогики позволил получить как промежуточные, так и конечные **итоги** касательно проблематики нашего исследования.

**(1)** Новое как продукт творчества есть, с одной стороны, результатом творчества Высшего Разума, а с другой, – является идеальной сущностью процесса мышления и сознания человека, когда человеческий ум оказывается изоморфным Высшему Разуму (Абсолюту); следовательно, творческий человек предстает Божественной сущностью, поэтому целевые ориентиры образовательной системы должны охватывать сакрально-религиозные реалии человеческой цивилизации и ориентироваться на утверждение *Божественного* в каждой человеческой личности.

**(2)** Творчество как процесс функционального единства полушарий головного мозга человека, достигаемого с помощью слияния теоретико-рациональной и мифо-иррациональной стратегий познания и освоения мира человеком, реализуется на уровне медитации, которая обнаруживает прилив жизненной энергии, что обращает вспять процессы старения и наполняет нас радостью, а также активизирует познание Истины как парадоксального единства противоположностей.

**(3)** Благодаря нейтрально-идеально-парадоксальному – ключевому свойству творческого акта и, соответственно, творческих людей, последние характеризуются определенными парадоксально-интегральными качествами, поэтому парадокс является важным учебно-развивающе-воспитательным ресурсом школьной системы.

**(4)** Если ключевым аспектом творческого акта и творческого человека как инициатора этого акта является самодетерминация как внутренняя мотивация его поведения, то это же свойство есть ключевым для личности, "Я" человека, которое по своему определению способно осуществлять свободные поступки и обнаруживает внутреннюю мотивацию.

**(5)** Личность человека – это принципиально творческая, самодетерминированная божественная сущность, которая внутренне присуща человеку (содержится в нем в виртуально-скрытом виде и оказывается потенциальным ресурсом его эволюции) и одновременно есть цель его развития.

**(6)** Для того, чтобы воспитать самодетерминированное творческое, а поэтому парадоксальное существо, следует привлекать парадоксальную же многогранную социально-педагогическую среду и соответствующие многомерные педагогические влияния, как и новое направление педагогики – **парадоксоведение** (направленное на изучение и усвоение разных логико-семантических и онтологических парадоксов с целью формирования творческого парадоксального мышления).

**(7)** Принцип развития человека от правого полушария к левому, а от него к их функциональному синтезу означает, что социально-педагогические влияния, которые реализуются на уровне правого полушария (в дошкольном и младшем школьном возрасте), трансформируются в определенные абстрактно-логические формы на уровне левого полушария, которые, таким образом, содержат в скрытом виде правополушарный конкретно-образный материал, который через педагогические влияния определяет развертывание левополушарных процессов (в среднем и старшем школьном возрасте) и программирует соответствующий сценарий жизни человека.

**(8)** Наблюдается своеобразное кодирование будущего поведения человека через правополушарную "призму" наглядности и образности, что находит свое наиболее последовательное отражение в сказочном, метафорическом способе постижения и освоения бытия, что на уровне дошкольного воспитания реализуются в развитии педагогики обучающей сказки.

**(9)** Наличие механизмов кодирования будущего поведения человека через правополушарные механизмы позволяет говорить о парадоксальной стратегии воспитания дошкольников касательно формирования у них психологических установок.

**(10)** Комплексная логико-эвристическая педагогика, процедурные аспекты которой демонстрировались в нашем исследовании, в целом отвечает современной методологии психолого-педагогического научного исследования, однако, она имеет и определенное своеобразие, что позволяет отнести эту педагогику к отдельному направлению педагогической науки:

1) Свообразие логико-эвристической педагогики заключается, прежде всего, в том, что она предполагает четкое пошаговое логическое развертывание определенных научных фактов (утверждений) – процедурных операторов анализа определенного проблемного исследовательского поля (которые нумеруются и оформляются в четкие короткие утверждения, а в случае необходимости объясняются и обосновываются).

2) Кроме того, в логико-эвристической педагогике привлекаются факты из разных предметных отраслей современного знания, что реализует междисциплинарный ресурс педагогического дискурса.

3) Логико-эвристическая педагогика является креативной педагогикой, поскольку она использует как классические логические средства получения нового знания, так и эвристические методы, соединяя абстрактно-логическую (левополушарную) и интуитивно-эвристическую (правополушарную) стратегии познания мира. При этом в логико-эвристической педагогике новые педагогические знания получаются благодаря теоретико-эвристической процедуре через выстраивание разных причинно-следственных (логических) фактологических цепочек и нетривиальных эвристических конфигураций, которые встраиваются в эти цепочки, когда педагогический эксперимент может вообще не использоваться, что позволяет сосредоточиться на теоретическом анализе имеющихся фактов, которых в современной науке накоплено очень много.

4) Важно также, что в случае необходимости результаты логико-эвристической педагогики могут легко оформляться в семантические модели и структурно-логические сети, которые служат четкими наглядными учебно-объяснительными средствами освоения педагогами и студентами той или иной педагогической проблематики.

Изложенное выше позволяет говорить об особой актуальности комплексной логико-эвристической педагогики, а **перспективами** ее развития можно считать разработку средств наглядной репрезентации научных результатов, полученных с помощью нового перспективного направления психолого-педагогических исследований.

Такая наглядная репрезентация может не только иллюстрировать научные результаты благодаря использованию логико-эвристической педагогики, но и выступать обучающим средством. Построим такую репрезентацию (в виде структурно-логической схемы) изложенных выше рассуждений.

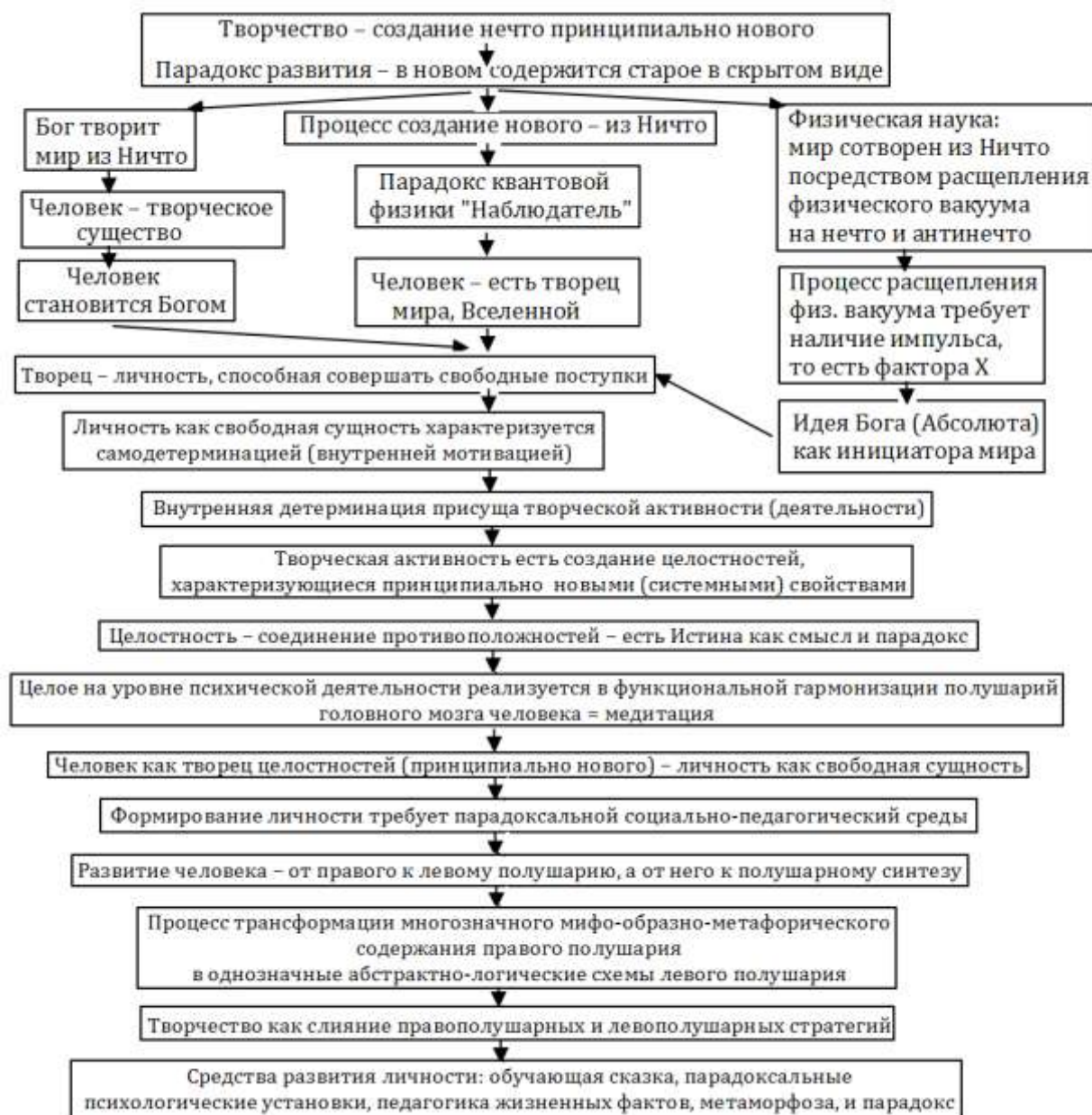

## ГЛАВА 12. ПЕДАГОГИКА ЖИЗНЕННЫХ ФАКТОВ О МАГИСТРАЛЬНОМ НАПРАВЛЕНИИ РАЗВИТИЯ ЧЕЛОВЕКА

Познание мира как мира целостного становится одновременно интеллектуальной и жизненной необходимостью. Эта универсальная проблема предстает перед образовательными системами в будущем, ведь наши разъединенные, распыленные дисциплинарными отраслями знания глубоко неадекватны для постижения реалий и проблем, которые становятся все более глобальными, трансформационными, многомерными, полидисциплинарными и планетарными. Из-за этой многомерности становятся невидимыми Глобальное, Многомерное, Сложное

Документ ЮНЕСКО (1999 г.) (Morin E. *Les sept saviors necessaries a l'education du future.* – Paris: UNESCO, 1999. – P. 15.)

Современное человечество разделено на три бездны, которые характеризуют глобальный кризис нашей цивилизации: бездна между человеком и природой (экологическая), между богатыми и бедными (социальная), между человеческим и Божественным (духовно-религиозная).

Любая идея может стать реальностью только в том случае, если она войдет в свой момент истины, то есть если в сложившихся конкретных исторических условиях она будет способной помочь людям разрешить жизненно важные задания, которые стоят перед ними

Ш.А. Амонашвили

Сотни людей говорят, но лишь один из них способен думать, тысячи людей думают, но лишь один из них способен понимать. Ясное понимание – это и поэзия, и пророчество, и религия взятые вместе

Дж. Раскин

Одной истины никогда не бывает достаточно, потому что мир сложен; потому любая истина, отделенная от дополняющей ее истины, будет полуправдой

Б. Паскаль

Господи, Творец, создавший меня! Моя любовь к Тебе это высшее счастье и смысл моей жизни. И все земное счастье, которое я имел и буду иметь, для меня и для моих потомков всегда будет средством, способом, чтобы усилить любовь к Тебе. И все, что произошло и произойдет, я принимаю, как данное Тобой, и моя душа принимает это с любовью.

С.Н.Лазарев ("Диагностика кармы", кн. 2., с. 349)

Одной из важных есть проблема воспитания так называемого ноосферного мировоззрения. Для этого следует ориентироваться на раскрытие субстанционального единства разных, в конечном счете, противоположных явлений реального мира, в том числе любых противоположных интересов, ценностей людей

С.С. Пальчевский [Пальчевский, 2002, с. 202]

Как только я понимаю, что заболевание является творением самого пациента, оно тут же перестаёт отличаться от его походки, манеры разговаривать, выражения лица, движений рук, картинку которую он нарисовал, дома который он построил, дел, которые он уладил или его мышления: это важные символы сил которые им правят и на которые я пытаюсь повлиять, если считаю, что стоит это делать

Георг Гродек

...главное не вычисления, а умения делать социальные и иные прогнозы на основе мягких математических моделей, интегрирующих достижения математики и философии ("математика-философия" С.Ю.Витте)

В.И.Арнольд

Назовите мне любой объект, который по вашему мнению чем-то является, и я вам докажу, что он этим не является

А.Коржибски

Если ваш диагноз – неизлечимо здоров, побороť этот недуг вам поможет только отечественная медицина.

Неизвестный автор

Мы живем в мире, в котором все больше и больше информации и все меньше и меньше содержания

Ж. Бодрийяр

Даже если ваше объяснение настолько ясно, что исключает всякое ложное толкование, все равно найдется человек, который поймет вас неправильно.

Следствие из Третьего закона Чизхолма

Математическое описание мира основано на тонкой игре непрерывного и дискретного.

В.И.Арнольд

Человеку свойственно воспринимать границы своего виденья за пределы Вселенной.

А. Шопенгауэр

Цель научного мышления – видеть общее в частном и вечное в быстротечном.

А. Уайтхед

Факты всегда таковы, что могут опровергнуть самую упрямую логику.

Ч. Р. Метьюрин ("Мельмот Скиталец")

Ум является способностью видеть связь общего с частичным

Кант.

Карта не есть территория, мир не есть описанное явление

А.Коржибски

Познание тайны является углублением настоящей тайны.

Н. О. Бердяев

...современный человек живет в магическом мире

Эрик Дэвис (американский культуролог)

*Мы живем, как во сне неразгаданном,  
На одной из знакомых планет:  
Много есть – то, чего и не надо нам, –  
А того, что нам надо бы – нет.*

*В. Хлебников*

Один из наиболее существенных и влиятельных научных феноменов выражается в вероятностной подоплеке Вселенной, которая может интерпретироваться с позиции теории информации, а также моделирования человеческого сознания. Вероятностный аспект мира мы находим у В.В. Налимова, который в книге "*Спонтанность сознания*" ставит важную проблему моделирования сознания, которая до сих пор не решена, ибо "если сознание есть функция высокоорганизованной материи, то где же модель, раскрывающая механизм этого функционирования? Почему ее не удалось создать до сих пор?" – вопрошает он, делая вывод, что неспособность построить адекватную модель свидетельствует о нашем незнании фундаментального в природе человека.

В. В. Налимов полагает связующим звеном между сознанием и материей (которые, по выражению Д. Бона, являются вложенными друг в друга проекциями более фундаментальной сущности, не являющейся ни материей, ни сознанием в чистом виде) смыслы, выступающими целостными парадоксальными сущностями в триаде "*сознание – смысл – материя*".

В силу парадоксальности смыслов, В.В. Налимов создал теорию **вероятностного исчисления смыслов**. Подобно тому как в линейном континууме Кантора, расположены в определенном порядке все действительные числа, таким же образом все возможные смыслы мира, согласно В.В. Налимову, спрессованы и соотнесены на числовой оси  $\mu$ , на которой находится "нераспакованный и непроявленный мир" – "*семантический вакуум*".

Данный вакуум по своей природе соотносится с физическим вакуумом, изобилующим вероятностными виртуальными частицами, которые могут образовывать любые конфигурации смыслов – целостные объекты – под воздействием "квантового Наблюдателя" (человека), актуализирующего (творящего) мир.

Смыслы, согласно В.В. Налимову, распаковываются в языковых текстах, выражающих конкретные явления, являющихся текстами – восход солнца, пейзаж за окном поезда, плачущий ребенок или головная боль, это мир вокруг человека.

Языковые тексты реализуются в контексте мышления человека, который видит, воспринимает восход солнца его по-своему, что зависит от процесса распаковки смыслов, осуществляемого путем вероятностного взвешивания каждого смысла: человек может увидеть или услышать ту или иную информацию, но она им не обязательно будет воспринята, или он не придаст ей значения (пропустит мимо ушей), а если и воспримет, то по-своему.

В данном случае можно говорить о способности человека создавать конкретный социальный природно-материальный мир, в котором он существует, о чем хорошо повествуется в **симоронистских книгах**.

Кроме того, каждый языковой текст исполненный множеством смыслов, но они не равноценны для каждого человека, ибо для каждого из них существует индивидуальная вероятность появления в сознании. Поэтому человек существует в поле вероятностей, поскольку разным смыслам придает разное значение, разный "информационный вес", выступающий количественной характеристикой. Таким образом, как восприятие, так и осознание любого смысла носит вероятностную природу, моделируемую функцией распределения плотностей вероятностей появления смыслов  $p(\mu)$ . Данная функция – гладкая, непрерывная, асимптотически приближающаяся к оси абсцисс (подобно кривой нормального распределения Гаусса) – выражает распределение вероятностей и отражает процесс распаковки человеком неизвестных смыслов [*Прохватиллов, эл. ресурс*].

Энергоинформационные взаимодействия человека и мира приводят к вероятностной суперпозиции апостериорного (полученного в результате опыта) окна в мир и воздействующего на сознание человека информационного фильтра, в результате чего спонтанно возникает новое окно в мир, новый туннель реальности, новое мировоззрение.

Данный туннель реальности (который в педагогическом понимании инпринтируется человеку в мистических актах инициации) можно назвать "точкой сборки" К. Кастанеды, которая может интерпретироваться при помощи **теории познавательно-психологических барьеров** Б. М. Кедрова. Последний пишет, что из-за познавательно-психологических барьеров мысль не перетекает по новым руслам; здесь нужен скачок. Однако для того, чтобы скачок был эффективным и успешным, нужен "трамплин" – *новый неожиданно появившийся ассоциативный ряд в момент напряженного и сосредоточенного осмысления известных фактов* (старых знаний).

Данный вывод является не только одним из существенных оснований нашей "**педагогике жизненных фактов**" (выступающей фундаментальным ресурсом развития человека), но и открывает возможность углубить теорию В.В. Налимова.

В понимании В.В. Налимова, новая информация приводит к вероятностной суперпозиции старого окна в мир и нового информационного фильтра, что отвечает такому пониманию данного процесса Б.Д. Кедровым, согласно которому происходит скачок (озарение, инсайт, реализующийся в рамках "нейросоматического контура мышления" в модели Лири-Уилсона) над психологическим барьером, открывающим доступ к новым знаниям.

Итак, подобно тому, как в квантовой физике скрытые (вероятностные) характеристики материи актуализируются при помощи Наблюдателя, так и в теории В.В. Налимова распаковка смыслов реализуется человеком в языке как мышлении и в мышлении как языке.

Можно говорить о распакованных смыслах, хранящихся в сознании человека, а также о бесконечном множестве нераспакованных **смыслов**, хранящихся как в "подсознании Вселенной" (универсальном семантическом вакууме В.В. Налимова, коллективном бессознательном К. Юнга), так и в индивидуальном человеческом подсознании. При этом внедрять новые смыслы в коллективное и индивидуальное подсознание можно с манипулятивной целью управления человеческим поведением.

Если в основе сущего полагать бесконечный конгломерат виртуальных форм физического (фотонного, квантового и др.) вакуума (которые являются парадоксальными "сумеречными полусущностями"), то смысл (нечто комплексно-целостное) можно понимать как соединение (связь) минимум двух таких полусущностей, которые в результате этого дают нечто третье – целостный синергийный смысл, который, во-первых, выступает способом соединения двух вещей, во-вторых, является результатом (смыслом) их существования – то есть, выступает тем, **ради чего** они существовали. И в-третьих, смысл выступает системным свойством целого (соединившихся вещей, составляющих это целое), то есть является нечто принципиально новым, еще не существовавшим в рамках конкретного Наблюдателя (мыслящего и осознающего существа – человека), который этот смысл и создает (задает).

Данный процесс создания смыслов реализуется на основе языка (речевой деятельности), что иллюстрируется словами из Библии о том, что "В начале было Слово...". Поэтому можно утверждать, что Наблюдатель как субъект деятельности и носитель языка создает смыслы и структурирует бытие как Целое, что отвечает пониманию основной функции языка Э. Левинасом, который полагает, что языковая деятельность направлена на то, чтобы "высветить за пределами данности бытие в его единстве". Язык здесь можно понимать как преобразующий бытие посредник между человеком и бытием (Х.-Г.Гадамер), который актуализирует целостность бытия, поскольку "через язык Целое развивает и структурирует себя" (В.Ю.Татур).

Смысл как интеграл явлений в его экстремальном выражении есть Истина как единство противоположностей <sup>423</sup>. Понять, познать, охватить смыслы предполагает умение как творческий акт соединять вещи (понятия, символы, слова, абстрактные категории, теоретические объекты) в целостный интегральный комплекс. И чем более мощный и глобальный комплекс при этом человек может интегрировать, тем больший жизненный смысл он может охватить (узреть, осмыслить, познать, создать). При этом, как пишет В.В. Налимов: "Сам процесс мышления (обретения новых смыслов) интуитивен. Исходные посылы порождаются **спонтанно** на смысловом континууме... **Смыслы изначально заданы в своей потенциальной, непроявленной форме**... Порядок в изучаемой системе создается **вероятностным** характером глубинного мышления, опирающегося на регулирующую роль смыслов в функционировании сознания" [Налимов, 1997, с. 58].

Данное **умение создавать смыслы** зависит, таким образом, от творческо-интегративной способности человека соединять дискретные объекты воедино, а формировать данное умение в человеке следует начинать с малого умения соединять два понятия воедино, и заканчивая умением соединять воедино весь наличный космос понятий, которые создало человечество, что возможно на основе выработки универсальных, синтетических, наиболее абстрактных и всеобъемлющих понятий и категорий, лежащих в плоскости философии, религии, науки.

Таким образом, смысл является той реальностью, которую творит сам человек и в этом понимании он распаковывает непроявленный вакуум. При этом, принимая во внимание **идеологию симорон**, можно утверждать, что смыслов (реальностей) может быть множество, откуда истекают множество Вселенных.

---

<sup>423</sup> "Истина это плотность информации. Представьте, два человека дают оценку одной и той же ситуации. Но один оценивает ее с одной позиции, а другой с десяти. Один дает плотность информации, равную двум событиям, второй десяти, то есть в пять раз больше. Чем опытнее человек, то есть чем большее количество ситуаций он может стянуть в один узел, тем больше шансов приблизиться к истине. Но это не главное. Духовный человек ближе к истине, чем опытный. Вот смотрите. Вселенная постоянно расширяется. Но ведь левое без правого невозможно, значит, должно быть сжатие. Если на физическом уровне происходит все большая дифференциация и разъединение, то на полевом, соответственно, сжатие и соединение. По мере того, как Вселенная развивается, она должна становиться все духовнее. Чем выше духовность человека и чувство любви, соединяющее его с Богом, тем больше радиус его контроля над физическими событиями, то есть истина состоит из двух компонентов: первый это бессознательный выход на все более высокие духовные структуры, второй возможность реализовать это на сознательном уровне в масштабах ранее определенной духовной платформы" – С.Н.Лазарев ("Диагностика кармы", кн. 2., с. 348-349).

**Таким образом, развитие человека осуществляется в направлении развития способности быть Наблюдателем (Творцом).**

Возникает вопрос о **формировании (развитии) такого Наблюдателя** – независимой от внешней среды личности, по своему определению являющейся принципиально свободной сущностью, которая занимает трансцендентальную позицию, о чем речь пойдет ниже.

Процесс данного формирования реализуется при помощи педагогики жизненных фактов, которые реализуют ценностно-смысловой контекст жизни, содержат лично значимые проблемы, в них заложен механизм коррекции жизненных стратегий человека.

Можно привести 8 основных типов **лично ориентированных жизненных фактов (ситуаций)** [Брюин, 1968]:

1) ситуации-оценки – рефлексивный анализ собственных действий, разработка аргументации в защиту принятого решения;

2) ситуации выбора – отказ от шаблонов деятельности, критика стереотипных действий путем показа их малой эффективности;

3) ситуации-иллюстрации – сравнение собственного отношения к проблеме и отношения к ней других участников ситуации с целью анализа не только своей точки зрения, но и точек зрения партнеров по обсуждению с целью их правильного понимания;

4) ситуации переживания ценностей – переживание какого-либо события, принятие его как лично-значимого, переориентация на более значимые ценности;

5) ситуации-проблемы – столкновение с затруднением, на которое нет готового ответа, обнаружение незадаанных, невыявленных связей, проведение нестандартных преобразований;

6) ситуации поиска смысла – ревизия старых смыслопредставлений, активизация смыслопоисковой активности, порождающей внутреннее напряжение, переосмысление смыслов, нахождение уникальных смыслов;

7) ситуации-упражнения – рассмотрение различных вариантов учебных действий с оценкой их влияния на педагогический процесс.

Главный приоритет жизни человека – это развитие, которое в его основных и наиболее существенных чертах предстает как **процесс познания**, поскольку человек по определению является мыслящим существом. Об этом же, как пишет Р. Моуди в своих книгах, свидетельствуют люди, побывавшие в состоянии клинической смерти и возвратившиеся к жизни. Все они начали интенсивно учиться, расширять свой кругозор, получать второе, третье образование. Это говорит о том, что познание (явившееся причиной изгнания человека из сферы первобытного райского существования) выступает высшей человеческой ценностью, которая простирается в посмертие.

Развитие человека (в данном случае педагога – речь идет о его профессиональном становлении и развитии) осуществляется при помощи социально-педагогической среды, которая выступает фактором **внешней мотивации** человеческого поведения. Однако данная внешняя мотивация, которая предполагает развитие из-под палки, должна трансформироваться во **внутреннюю мотивацию**, реализующую процесс развития на основе независимых от внешней среды внутренних мотивационных механизмов<sup>424</sup>. В противном случае развивающийся человек превратится в строго запрограммированного внешней средой биологического робота.

Внутренняя мотивация предполагает, **во-первых**, способность человека к совершенно свободным поступкам, выступающая главным качеством личности, которая по своему определению есть сущность, способная совершать свободные поступки. При этом личность является целью человеческого развития (Б.Г.Ананьев, И.Д. Бех, А.В. Петровский).

**Во-вторых**, внутренняя мотивация, свободная от влияний внешней среды (внутренний локус контроля), в идеале должна быть свободной от принципа детерминизма, проистекающего из бытия как арены существования человека. В данном случае источником внутренней мотивации должна быть трансцендентальная позиция человека, вышедшего за пределы бытия, то есть **трансцендировавшего**

---

<sup>424</sup> Данный процесс реализует механизм "сдвиг мотива на цель" – механизм формирования новых мотивов: те действия, которые раньше служили для достижения целей, подчиненных какому-то определенному мотиву, приобретают самостоятельное значение и отщепляются от первоначальной мотивации. При этом вспомогательные цели, на которые данные действия были направлены, приобретают статус самостоятельного полноценного мотива [Леонтьев, "Деятельность, сознание, личность", 1975, с. 304]. Еще у В. Вундта мы можем узнать о "гетерогении целей", происходящей в тех случаях, например, когда человек приступает к изучению иностранного языка для того, скажем, чтобы иметь возможность немного общаться во время предстоящей поездки за границу с местными жителями, т. е. ставя для этого занятия цель чисто служебную, утилитарную. Но в ходе изучения он настолько увлекается самим по себе языком, что это занятие перерастает во вполне самостоятельное значимое дело, продолжающее существовать и развиваться уже вне зависимости от побудившей его некогда цели. Аналогичный пример приводит и А. Н. Леонтьев: ученик приступает к чтению учебника, чтобы сдать экзамен по данному предмету, но содержание настолько его увлекает, что кладет начало самостоятельному и долговому интересу к описываемому в книге предмету, иначе говоря, то, что раньше было целью, становится мотивом. Сходные процессы были описаны и другими исследователями, например Г. Олпортом, который отмечал, что при превращении «средств в цели» они могут приобретать силу самостоятельных мотивов ([http://www.psychology.vuzlib.net/book\\_o775\\_page\\_16.html](http://www.psychology.vuzlib.net/book_o775_page_16.html)).

за его пределы в парадоксальную область Абсолюта, Который, по определению, есть принципиально свободная от бытия сущность. Механизм акта трансценденции, осуществляемой в сфере когнитивных механизмов человеческого мышления, реализуется в сфере парадоксального мышления как единственного способа освободиться от умозрительных форм причинного основания мира. Парадоксальное мышление также является основным инструментом творческого – многозначного, фрактально-голограммного мышления.

**В-третьих**, внутренняя мотивация, как показали психологические исследования, реализуется в так называемой надситуативной творческой деятельности (как способа трансценденции), то есть внутренняя мотивация, свободная от детерминации внешней среды, реализует творческий акт, выступающей деятельностью, свободной от внешних влияний, деятельностью ради самой деятельности.

**В-четвертых**, внутренняя мотивация формируется на путях непрагматической деятельности (каковой и выступает творчество): эксперименты Ричарда де Чармса показали, что если человек получает вознаграждение за работу, которую он делает по собственному желанию, то внутренняя мотивация этой деятельности будет ослабевать; а если же человек не вознаграждается за неинтересную деятельность, предпринятую им только ради вознаграждения, то внутренняя мотивация к ней может парадоксальным образом усилиться [Хекхаузен, 2003, с. 727].

Данный вывод особенно впечатляющ, поскольку он касается и детей дошкольного возраста. Это показали эксперименты В.А. Климчука с 5-тилетними детьми, среди которых "были сформированы две группы детей с равным количеством мальчиков и девочек. Детям обеих групп было предложено нарисовать рисунок на свободную тему. При формулировании задачи для первой группы исследователь не обещал никакого вознаграждения, тогда как детям второй группы были обещаны конфеты за нарисованные рисунки.

Отличия между деятельностью детей разных групп стали заметными почти сразу. Дети первой группы рисовали больше времени, они не отвлекались, использовали значительное количество цветов, волновались, красивые ли у них рисунки. Дети второй группы торопились, спрашивали, когда им дадут конфеты, старались нарисовать лишние рисунки, чтобы получить больше конфет.

Были выявлены различия и в содержании, и в структуре самих рисунков.... дети из первой группы рисовали более качественно, используя значительное количество элементов, их изображения более насыщенные и яркие. Рисунки детей из второй группы беднее по смыслу, почти все они выполнены в черно-белых тонах, часто наведены едва заметными линиями.

С целью подтверждения значимости отличий, выявленных между рисунками детей этих двух групп, был проведен дополнительный анализ по следующим параметрам:

1. Количество объектов на рисунке.
2. Количество использованных цветов.
3. Количество заштрихованных (*непустых*) объектов на рисунке.

Оказалось, что действительно, рисунки детей первой группы превосходят рисунки детей второй группы. На них использовано больше цветов, изображено большее количество объектов, среди которых преобладают заштрихованные. Это свидетельствует о высоком уровне творчества, большей старательности и большей заинтересованности самим процессом рисования, а не ожиданием внешнего вознаграждения.... Так было показано, что тип мотивации связан с творчеством детей. При внутренней мотивации уровень творчества детей дошкольного возраста возрастает, а при внешней – снижается (или просто остается на прежнем уровне). Это даст основания использовать в воспитательном процессе стратегии и тактики внутреннего мотивирования для развития у детей творческих способностей" [Климчук, 2005, с. 18-19].

В этом ракурсе анализа проблемы интересными являются экспериментальные данные, приведенные Д. Майерсом в фундаментальной книге ""Социальная психология" [Майерс, 1998, с. 172], где автор приводит пример парадоксального влияния на детей в детском садике <sup>425</sup>.

Важным при этом оказывается то, что "при внутренней мотивации желание работать стойкое и продолжительное, люди выбирают для себя трудные цели, лучше выполняют творческие задачи, требующие нестандартного подхода. Деятельность внутренне мотивированных людей характеризуется высокой креативностью и сопровождается эмоциями радости и удовлетворения. При этом улучшаются мнемические процессы, возрастает уровень самоуважения. В то же время при внешней мотивации поведение становится нестойким – оно исчезает вместе с подкреплением. Внешне мотивированные

---

<sup>425</sup> Первой группе детей строго (под угрозой сильного наказания) запретили играть с определенной игрушкой, а другой группе это запрещение было сделано в мягкой форме – в виде рекомендации не играть игрушкой. После этого, большая часть детей первой группы в отличие от второй не использовала игрушку в своих играх. Однако после нескольких недель (когда запрещение забылось и больше не инициировалось воспитателями) большая часть детей из первой группы играла с запретной игрушкой, а большая часть второй группы – с ней не играла. Объясняется это тем, что вторая группа осуществила сознательный выбор не играть с игрушкой (первоначальное негативное, запретительное влияние на нее было слабым, что позволило активизировать у детей механизмы самоубеждения, внутреннюю мотивацию), в то время когда первая группа первоначально не играла с игрушкой под воздействием внешней мотивации, которая при условиях ее отсутствия со временем исчезла.



люди избирают простейшие или стандартные задачи для быстрого получения вознаграждения, между тем снижаются качество и скорость выполнения ими творческих задач. Падает уровень креативности и спонтанности, появляются отрицательные эмоции" [Климчук, 2005, с. 10-11; Чирков, 1996].

Важно то, что внутренне мотивированная деятельность, характеризующаяся творческими чертами, приносит человеку значительное удовлетворение, когда появляется "ощущение потока", самодетерминации и компетентности, которые характеризуется определенными психофизиологическими и поведенческими аспектами:

- ощущение полной (умственной и физической) включенности в деятельность;
- полная концентрация внимания, мыслей, чувств на занятии, которая исключает из сознания посторонние мысли и чувства;
- четкое знание того, что следует делать в определенный момент времени, ясное осознание цели деятельности, полное покорение требованиям, которые идут от самой деятельности;
- четкое осознание того, насколько удачно выполняется работа, четкая и определенная обратная связь;
- отсутствие тревоги по поводу возможной неудачи, ошибки;
- ощущение субъективной остановки времени, или время начинает протекать очень быстро;
- потеря обычного ощущения четкого осознания себя и своего окружения, "растворение" в деле
- ощущение компетентности – ощущение и осознание человеком всей полноты своих возможностей, состояние "я знаю, я могу", что позволяет человеку ощутить себя профессионалом в своей сфере;
- ощущение самодетерминации – это осознание человеком себя причиной своих действий и поступков [Маркова, Матис, Орлов, 1990; Хекхаузен, 2003; Deci, Ryan, 2000].

Р. де Чармс показал, что все жесткие внешние требования к человеку снижают ощущение потока. И если человеку удастся противостоять этим требованиям, то у него появляется, во-первых, удовлетворение от деятельности, во-вторых, возникает чувство самостоятельности и ощущение себя причиной своих действий. В противном случае, когда человек не может противостоять внешним требованиям, то он утрачивает контроль над своей жизнью, что приводит к ощущению неудовлетворенности, страха перед будущим, неуверенность в себе.

Эдвард Диси показал, что ощущение человеком самого себя как **компетентного** деятеля и **самодетерминированной** личности выступает ее базовыми потребностями. С другой стороны, удовлетворение этих базовых потребностей в той или иной деятельности включает механизм формирования внутренней мотивации к этой деятельности, как и последняя выступает фактором реализации отмеченных базовых потребностей, с которыми тесным образом связана еще одна базовая потребность – потребность в **значимых отношениях**.

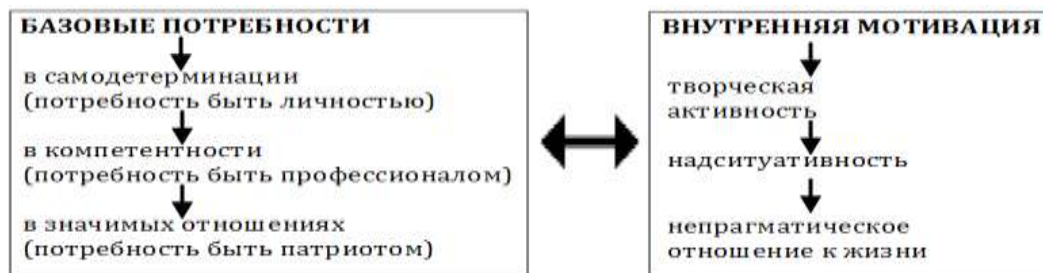

Приведенные выше результаты позволили Э. Диси и Р. Райан на базе Ротчерского университета (*Department of Clinical and Social Sciences in Psychology, University of Rochester*) создать **теорию когнитивной оценки**, согласно которой человек в процессе той или иной деятельности проводит оценку трех параметров: **причинного** (когда человек стремится выясняет, что является причиной его действий – он сам или что-то извне), **компетентностного** (связанного с выяснением эффективности деятельности) и **социального** (когда человек, включенный в деятельность, стремится выяснить, насколько его деятельность способствует поддержке значимых межличностных отношений).

В условиях, когда человек уверенно локализует причину своих действий в себе, считает себя компетентным и включенным в социальную систему значимых отношений, данный человек будет формировать внутреннюю мотивацию своего деятельности (поведения), а сама деятельность приобретает творческие черты, принося человеку **успех и психологическое благополучие**. Последнее включает в себя **переживание счастья, ощущение осмысленности и полноты своего существования, чувство самоактуализации**. Как показали исследования, психологическое благополучие непосредственным образом определяется процессом удовлетворением базовых потребностей, поскольку чем выше уровень удовлетворения базовых потребностей, тем выше уровень психологического благополучия личности [Ryan, Deci, 2001].





Подобно тому, как существует дихотомия "внутренняя мотивация – внешняя мотивация", так же была обнаружена и дихотомия "*внутренние/внешние ценности*" человека. При этом внутренние ценности очерчивают *личностный рост, межличностные отношения, интеллектуально-эстетичное развитие*, а внешние – *финансовый успех, внешняя привлекательность и сила (власть), а также слава, известность* [Чирков В. И., Диси Э. Л., 1999].

При этом было показано, люди, ориентированные на внешние ценности, как правило мотивированы внешними факторами, а также имеют достаточно низкий уровень психологического благополучия, поскольку внешние факторы всегда непостоянны и имеют могут создавать кризисные зоны социально-материальной нестабильности. И напротив, люди, ориентированные на внутренние ценности, во-первых, бросают вызов внешним мотиваторам, во-вторых, стремятся самостоятельно принимать решения, что и делает их благополучными и успешными (при этом успех связан с внутренними критериями, не связанными с такими внешними атрибутами, как привлекательность и власть).

В.А. Климчук построил на основе данных факторов мотивационный квадрат [Климчук, 2005, с. 14]:

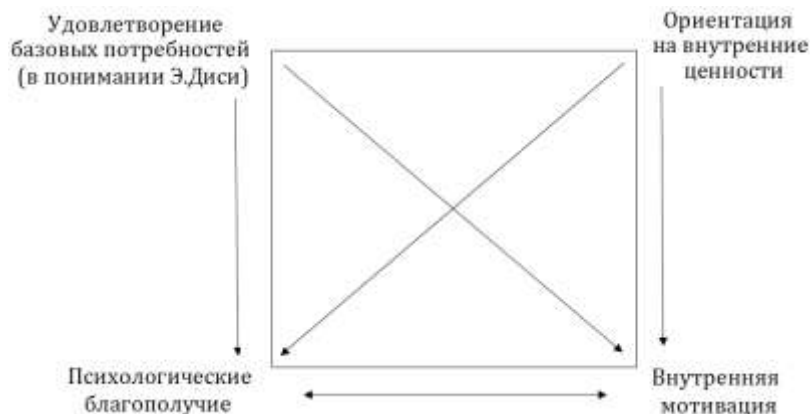

Кроме четырех рассмотренных факторов развития человека целесообразно привлечь еще два. Один из этих факторов – это *личностная ориентация*, которая имеет следующие типы:

1. Автономная ориентация, основная на убеждении человека о связи осознанного поведения с его результатами; источником поведения выступает при этом осознание человеком своих потребностей и чувств.

2. Подконтрольная ориентация основана на ощущении человека связи поведения с его результатом, однако источником поведения выступают внешние требования.

3. Безличная ориентация основана на убеждении, что результат не может быть достигнут целенаправленно и предсказуемо [Леонтьев Д. А., 2000].

Следующий фактор – уже рассмотренная нами *трансцендентная позиция* человека, его направленность на сакрально-мистическую поведенческую идеологию, согласно которой парадоксальным образом соединяются личностная свобода человека и предначертания Всевышнего, без воли Которого "и волос не упадет с головы человека". При этом данная трансцендентальная позиция реализуется как позиция творца, "Наблюдателя", инициирующего реальность через погружения человека в парадокс, в творческую активность создания жизненных смыслов.

В целом, внутренняя мотивация деятельности и поведения человека реализуется в комплексе шести факторов:

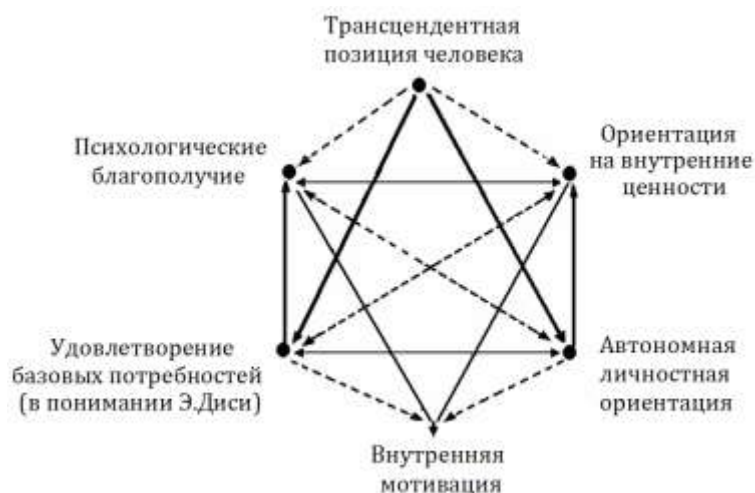

Таким образом, **для осуществления развития человека** следует поместить его в развивающую социально-педагогическую среду, в которой обучающая среда, **во-первых**, должна генерировать творческую деятельность, творческую активность **создания жизненных смыслов** и порождать механизмы внутренней мотивации. **Во-вторых**, данная среда должна быть приближена к жизни (что соответствует принципу контекстного обучения, согласно которому учебный процесс в системе профессионального образования должен в его наиболее существенных чертах имитировать, моделировать будущую профессиональную деятельность студента).

**В третьих**, данная среда должна способствовать формированию у человека трансцендентальной позиции через погружения человека в парадокс, позволяющий генерировать творческую активность создания жизненных смыслов.

Приведем некоторые из **логико-семантических парадоксов** – апорий и антиномий.

**Парадокс "Стрела"**: летящая стрела на каждом отрезке пути занимает определенное место, движение же любого предмета требует большего места, чем сам предмет. Но стрела не может быть одновременно и такой, какая она есть, и другой, то есть большей длины. Следовательно, в каждом пункте пути летящая стрела покоится. Следовательно, мир покоится и одновременно движется, он статичен и одновременно динамичен.

Следует сказать, что данный парадокс двойственен, ибо он применим как к континууму (пространству, в котором движется стрела), который может делиться на бесконечное количество бесконечно делимых отрезков, так и к континууму, состоящего из неделимых отрезков.

**Парадокс "Куча"**: одно зерно кучи не составляет. Прибавив еще одно зерно, кучи не получишь. Как же получить кучу, прибавляя каждый раз по одному зерну, из которых ни одно не составляет кучи?

**Парадокс "Лжец"**: критянин Эпименид сказал, что все критяне лжецы. Эпименид критянин, следовательно, он лжец. Но если он лжец, то он сказал неправду, и поэтому он не лжец. Подобно этому можно назвать множество парадоксальных утверждений: "никогда не говори никогда", "каждое правило имеет исключения" и др.

**Парадокс "Протагор и Еватл"**: У знаменитого софиста Протагора, жившего в V в. до нашей эры, был ученик по имени Еватл, обучавшийся праву. По заключенному между ними договору Еватл должен был заплатить за обучение лишь в том случае, если выиграет свой первый судебный процесс. Если же он этот процесс проиграет, то вообще не обязан платить. Однако, закончив обучение, Еватл не стал участвовать в процессах. Это длилось довольно долго, терпение учителя иссякло, и он подал на своего ученика в суд. Таким образом, для Еватла это был первый процесс. Свое требование Протагор обосновал так:

– Каким бы ни было решение суда, Еватл должен будет заплатить мне. Он либо выиграет этот свой первый процесс, либо проиграет. Если выиграет, то заплатит в силу нашего договора. Если проиграет, то заплатит согласно этому решению.

Судя по всему, Еватл был способным учеником, поскольку он ответил Протагору:

– Действительно, я либо выиграю процесс, либо проиграю его. Если выиграю, решение суда освободит меня от обязанности платить. Если решение суда будет не в мою пользу, значит, я проиграл свой первый процесс и не заплачу в силу нашего договора.

**Парадокс "Крокодил и мать"**: крокодил украл у женщины ребенка и в ответ на мольбы несчастной матери довольно глумливо пообещал ей отпустить дитя, если она "скажет правду". На что женщина резонно возразила: "Но ты ведь не отдашь его!" И тогда крокодил задумался. Если он отдаст чадо, то получится, что услышанная им фраза лжива, а ложь – по условию – не влечет выдачу ребенка. Но если он не захочет отдать малыша, то тогда – в силу логики уговора и слов матери – ему, крокодилу, придется возвратить младенца.

Данные парадоксы напоминают нам парадокс Б. Рассела о "Брадобрее", который объясняет суть одного из парадоксов математической теории множества, а также и всех иных известных человечеству парадоксов. Парадокс звучит примерно так: деревенский брадобрей имеет право брить только тех жителей деревни, которые сами не бреются. Спрашивается, имеет ли он право брить самого себя? Если он будет бриться, то есть если он бреется, то он не имеет право брить самого себя и, таким образом, не будет бриться. Но если же он не будет бриться, то он имеет право брить самого себя. Таким образом, брадобрей и будет и не будет одновременно брить самого себя.

Проблему данного парадокса Б. Рассел полагал в том, что здесь присутствует порочный круг. А. Френкель и И. Бар-Хиллел писали, что все антиномии (логические и семантические) имеют общее свойство, которое грубо и нестрого можно определить как самоприменимость, или самоотносимость [Френкель, Бар-Хиллел, 1966, с. 24].

Таким образом, суть рассмотренного парадокса заключается в том, что жители деревни не имеют право брить, то есть логически определять себя сами, но только брадобрей, нечто внешнее по отношению к ним, может это делать. Однако брадобрей, который определяет жителей деревни, сам житель, и, по условию, не может себя определять. Здесь брадобрей, которого можно уподобить Богу, поставлен в такие условия, когда он и в мире (деревне), и вне его одновременно, когда он абсолютен (вне мира) и одновременно относителен (в мире).

**Приведем примеры подобных парадоксальных рекурсий и метаморфоз. Сначала рассмотрим визуальные метаморфозы:**



*Рис. Метаморфозы грима и фотомонтажа*



*Рис. Удивительные сравнения*





*Рис. Метаморфоза веса, совершенная за короткий срок женщиной, похудевшей на более чем 80 кг.*

**Приведем примеры языковых метаморфоз и парадоксов.**

Камера, которая снимает сама себя. Делаем экскаваторы, добываем с их помощью их руду, чтобы выплавить металл и сделать еще больше экскаваторов. Множество всех множеств. Объект, который описывает себя (объект, который детерминирует себя): написание автобиографии должно включать написание автобиографии, написания мемуаров должно включать написание мемуаров. Все рефлексии эмоциональных состояний рекурсивны, а потому парадоксальные: злоба на самого себя; человек злится на себя; потому злится на себя, что злится, злится на себя и др.; жалость к себе; страх за себя; самообвинение; низкая самооценка; самообида. Я – тот, кто спокойно смотрит на себя со стороны. О чем ты сейчас думаешь? – Я думаю, что я сейчас думаю, что я сейчас думаю... Визуальная рекурсия: картинка картинки в картинке, зеркало, которое отражает себя. Прежде чем использовать какое-то правило, необходимо иметь правило о том, как нам использовать первое правило. Другими словами существует бесконечная иерархия уровней правил, которая не позволяет исполняться ни одному из них (парадокс Л. Керролла). Вы умнее, чем Вы думаете! Контролируйте свои действия (рекурсивная парадоксальная инструкция по контролю процесса контроля). Подумайте, прежде чем задумываться! (Ст. Лем). Ложь – это сказанное с желанием сказать ложь (Бл. Августин). Учись учиться. Теория Атмана, согласно которой, если я что-то фиксирую как факт моего сознания, то я уже не в этом состоянии сознания, и я, следовательно, уже не есть "я" ("Если сознание находится в предмете, то оно не находится в предмете, именно поэтому оно находится в предмете" – из "Алмазной сутры" буддизма). Я еда, поедая того, что поедает еду (из Упанишад). Анализ анализа. Самоконтроль. Оправдываться – уже само по себе оправдание (Кобо Абе). Мы зависим только от того, чему оказываем сопротивление (В.Л. Леви). Главная ошибка – никогда не ошибаться. Исключение подтверждает правило. Мука – это наслаждение (принцип мазохизма). Во избежание стресса нужно жить в состоянии стресса (совет от Отца Силуана: "держи ум в аду"). У меня неуправляемый характер. Большое заключается в малом. Новое – хорошо забыто старое. Старые фрески ценнее новых. Вещи располагаются в строгом беспорядке ("Алиса в стране чудес"). Выход лежит за пределами языка и молчания (Чаньское высказывание). Есть вещи настолько серьезные, что остается только посмеяться над ними (Н. Бор). Юмор – вещь серьезная. Хороший менеджер не занимается управлением. Большинство человеческих проблем не являются проблемами. Мы думаем, что создаем технологии, но технологии сами создают нас. Организация организаций. Чем хуже, тем лучше (Мао Цзе-дун). Мой совет – не принимайте мой совет. Чем меньше целитель заботится о результатах исцеления, тем большим является эффект от лечения. Если ты прав, то ты – не прав. Сейчас ты бессмертен, потому что еще не умер. Я абсолютно уверен, что ни в чем нельзя быть абсолютно уверенным. Парадоксальным образом увеличения знаний принуждает нас чувствовать себя все более необразованными и бессильными (Джозеф О'коннор, Джон Сеймор). Абсолютная власть – абсолютное бессилие. Парадоксально, но именно переутомление чаще всего ведет к бессоннице, тогда как лишение сна избавляет нас от депрессии. Поскольку, говорит Будда, любое решение одновременно правильно и не правильно, мы не должны стремиться к тому, чтобы быть всегда правыми и не огорчаться, когда не правы. Сократ говорил: для того, чтобы узнать что-то, я уже должен знать то, что я хочу узнать. Только несчастный человек может быть счастливым. Я слышал от мудрых людей, – сказал король, – что, если ты сможешь вспомнить, что ты безумен, то ты уже не безумен. Убить одного человека – преступления, убить тысячу – политика. *Ничто* не существует. Чтобы придерживаться строгой линии следует проявлять чудеса изворотливости. Чтобы сохраниться, нужно измениться. Авторитет ученого лучше всего определяется тем, насколько он затормозил развитие науки в своей научной

отрасли. Хочешь мира – готовься до войны. Первый шаг алкоголика к лечению заключается в четком и определенном признании себя бессильным перед лицом противника – бутылки: признайте себя бессильным перед алкоголем. Плоды, гниющее и тот миг, когда их рвут, и дерево в цвету на несколько минут (И.Гете, "Фауст"). Желаете продолжить движение, тогда остановитесь; хотите мира – воюйте; желаете отомстить кому-то, оставьте его в покое. Воспринимайте критически то, что я вам рассказываю. Мыслите нешаблонно. Будьте пластилином, который сам себя лепит. Не думайте о желтой обезьяне. Черное белье. Они умрут, но выживут. Я, вообще-то, самый скромный в мире человек. Я стыдливый человек, я не могу сказать вам "пойдите к черту". Виртуальная реальность. Динамическое состояние.

В контексте развития человека важным является формирование умения оперировать парадоксально-двойственными понятиями, которые, с одной стороны заключают в себе элемент абстрактности, а с другой – конкретности. Например, фразы "рука любви", "лик Вселенной" (здесь слово "Вселенная" является выражением высшего уровня абстрактности, а слово "лик" – выражает наиболее конкретное понятие, поскольку лицо человека – это то, с чем мы сталкиваемся наиболее часто в повседневной жизни). Приведем некоторые "упражнения для утончения материи человеческого ума" О.В. Асауляк [Осауляк, 1995]:

Что является важнее: момент истины или истина момента? Что необходимо изучать: абсурд логики или логику абсурда? Что губит цивилизацию: энтропия формы или форма энтропии? Что является страшнее: начало конца или конец начала? Что выше: свет знания или знание света? Что посылает Бог: путь очищения или очищение пути? Что является сильнее: граница терпения или терпение границы? Что является глобальнее: хаос бытия или бытие хаоса? Что является конкретнее: синтез абстракции или абстракция синтеза? Что разрешает спор: причина противоречий или противоречия причин? Что было сначала: ум безграничности или безграничность ума? Что есть вечным: книга мудрости или мудрость книги? Что тяжелее: вечность мгновения или мгновение вечности? Что реже встречается: феномен гениальности или гениальность феномена? Что невозможно уничтожить: молитву духа или дух молитвы? Что является данностью: время ускорения или ускорения времени? Что глубже: торжество справедливости или справедливость торжества? Что было раньше: совесть Закона или Закон совести?

Рассмотренные парадоксы, иллюстрирующие кризис рационального познания, ставят под сомнение правомерность самых фундаментальных понятий математики, логики, физики. Принцип "самоочевидности" научных аксиом оказался недостаточным в условиях открывшихся противоречий в основе математической теории множественных чисел, в результатах, полученных в области неевклидовых геометрий, в парадоксах корпускулярно-волновых свойств света и др. – так называемых **онтологических парадоксах**. Приведем некоторые из них:

*Корпускулярно-волновой парадокс*: элементарная частица является одновременно волной и корпускулой, то есть она может проявлять корпускулярные и волновые свойства, взаимно исключающие друг друга.

*Термодинамический парадокс*: согласно второму началу термодинамики, любая физическая система, не обменивающаяся энергией с другими системами (для всего мира такой обмен с "другими" системами исключен) стремится к наиболее вероятному состоянию – состоянию максимальной энтропии, или хаоса, покоя. Однако, в мире, который рассматривается естественным образом как нечто вечное, мы наблюдаем прямо противоположное.

*Фотометрический парадокс*: если исходить из положения, что Вселенная бесконечна, то ночное небо должно быть сплошь усеянным звездами, что не наблюдается в действительности.

*Парадокс "скрытых масс"*: масса Вселенной оказывается намного больше массы, полученной на основании расчетов, базирующихся на современных представлениях о веществе и энергии.

*Парадокс "дефект масс"*: масса ядра элементарной частицы не равняется сумме масс входящих в него элементов.

*Парадокс экспериментальной физики*: мы не можем исследовать предмет, не применяя физических приборов, однако данные приборы не могут не влиять на исследуемый предмет. Поэтому мы принципиально не можем исследовать предмет (мир) таким, каков он есть на самом деле.

*Парадокс малой вероятности жизни* основан на понятии энтропии. Например, по Г. Кастлеру, вероятность самопроизвольного зарождения жизни во Вселенной не превышает  $10^{-255}$ , что ничтожно мало отличается от нуля.

*Парадоксы микромира*: в микромире симметрия причин не всегда приводит к симметрии следствия (см. книгу Р.Фейнмана "Характер физических законов").

Можно также говорить о *пяти парадоксах квантовой физики*:

1. *Пустота*: если увеличить ядро атома водорода до размеров баскетбольного мяча, то вращающийся вокруг него электрон будет находиться на расстоянии 30 километров, а между ними – ничего!

2. *Волночастица*: состояние частицы зависит от самого акта измерения или наблюдения. Не измеряемый и ненаблюдаемый электрон ведет себя как волна (поле вероятностей). Стоит подвергнуть его наблюдению в лаборатории, и он схлопывается в частицу (твердый объект, чье положение можно локализовать).

3. *Квантовый скачок*. Уходя со своей орбиты атомного ядра электрон движется не так как обычные объекты, – он передвигается мгновенно. То есть он исчезает с одной орбиты и появляется на другой. Точно

определить где возникнет электрон или когда он совершит скачок невозможно, максимум что можно сделать, это обозначить вероятность нового местоположения электрона.

4. *Принцип неопределенности Гейзенберга.* Невозможно одновременно точно измерить скорость и положение квантового объекта. Чем больше мы сосредотачиваемся на одном из этих показателей, тем более неопределенным становится другой.

5. *Теорема Белла.* Все в мире нелокально, элементарные частицы тесно связаны между собой на некоем уровне за пределами времени и пространства. То есть: если спровоцировать образование двух частиц одновременно, они окажутся непосредственно связаны друг с другом или будут находиться в состоянии суперпозиции. Если мы затем выстреливаем их в противоположные концы вселенной и через некоторое время тем или иным образом изменим состояние одной из частиц, вторая частица тоже мгновенно изменится, чтобы прийти в такое же состояние <sup>426</sup>.

Важным в этом отношении важными являются и *психолого-сенсорные парадоксы*.



Рис. О. Ройтерсверд. *Perspective japonaise* № LXXI (см. Ройтерсверд О. *Невозможные фигуры*. – М.: Центр современного искусства. Архитектурная галерея, 1993)



Рис. Зрительные иллюзии параллельных и прямых линий

<sup>426</sup> К этому же смысловому ряду относятся и экспериментальные данные А. Аспекта, которые свидетельствуют, что нелокальный характер квантовых систем является всеобщим свойством природы, а не искусственной ситуацией, сгенерированной в лабораторных условиях [Aspect, Grangier, Roger, 1982]. К подобным же выводам пришел и Л. Мандел из университета Рочестера (штат Нью-Йорк), который пространственно разнёс два пучка света, исходящих из одного источника на достаточно большое расстояние и начал менять с помощью анализатора соотношение между компонентами суперпозиции на одном из них. В силу этих манипуляций интерференционная картина на этом пучке менялась. Но она менялась во втором пучке, картина на котором точно повторяла изменяющуюся картину на первом пучке, с которым экспериментировал Л. Мандел. При чем, картина эта менялась мгновенно в то же самое время, когда менялась картина на первом пучке. Данное изменение интерференционной картины являлось следствием, которое не имело видимой причины. Поэтому это следствие можно соотносить с чудом "элементарного познания", когда фотоны света оказываются обладающими *познавательными способностями*: сигнальные фотоны одного пучка и дополнительные фотоны второго пучка, в определённый момент времени излучаемые своими нелинейными преобразователями, никогда не встретятся – они направляются к своим разным детекторам, лишённые малейшей возможности непосредственно воздействовать друг на друга. Тем не менее, интерференционная картина пучка сигнальных фотонов сразу исчезала, если только дополнительные фотоны второго пучка не доходили до своих детекторов, когда их путь перекрывался непрозрачным экраном. Принято считать, что в эксперименте Л. Мандела обнаруживается всеобщее соотношение неопределённостей в отношении друг к другу пространства и времени, когда не существует физической системы в её пространстве и времени, которые одновременно имеют вполне определённые, точные значения. В любой физической системе при определённых пространственных характеристиках являются неопределёнными ее временные характеристики и наоборот, при определённом времени системы является неопределённым её пространство.

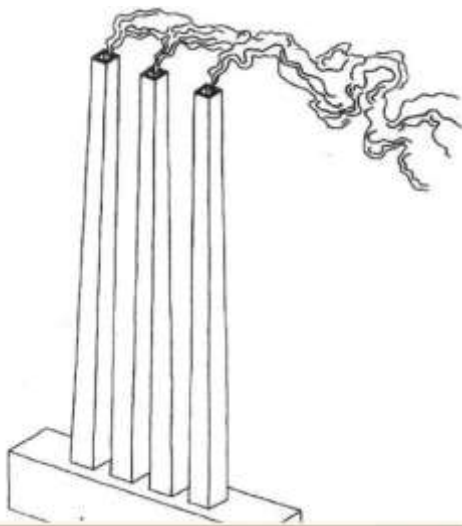
Как пишет В.Ю. Татур, "квантовая физика ниспровергла очень упрощенную не только классическую взаимосвязь целого и его частей, но и представление о независимости наблюдателя. Оказалось, что совершенно неверно (рамки классических представлений существенно сужены и ограничены) считать элементарные частицы вещества материальными объектами, которые, соединяясь в ансамбли, образуют более крупные объекты, а наблюдателя – неким совершенно чуждым природе и обособленным от нее во всех своих проявлениях субъектом. Реальный мир требует рассматривать частицы только в их взаимосвязи с целым, частью которого является наблюдатель с его мышлением, и, как следствие, – признания единой субстанции у мышления и квантовомеханических объектов, но такой субстанции, которой уже не свойственны ни протяженность, ни длительность, как характеристика изменения" [Татур, 2008].

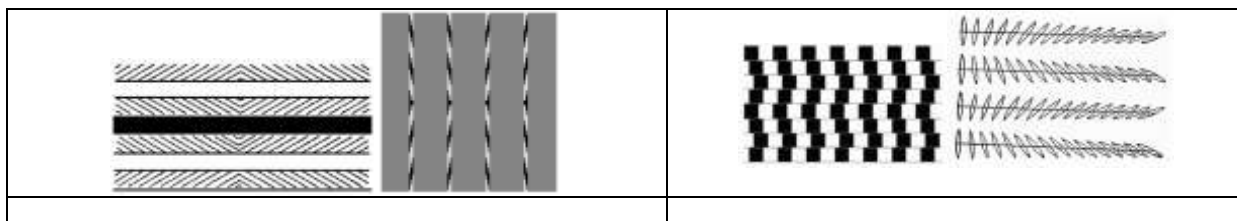

Рис. Зрительная иллюзия контрастности цвета (клетки А и В идентичны)



Рис. Ожидания влияют на восприятие. Что вы видите в правом нижнем рисунке: лицо или фигуру? [Майоров, 1997, с. 405]

Важным является также и социальный контекст восприятия действительности. Как пишет Д. Майерс, предубеждения влияют и на ученых. Теоретики науки напоминают, что наши наблюдения "обременены теорией", когда объективную реальность мы рассматриваем через призму своих убеждений, установок и ценностей. Это одна из причин, почему наши убеждения являются такими важными, – они формируют нашу интерпретацию, что часто оправданно, потому предубеждения могут быть полезны. Определенная необъективность, которую они создают, является платой за то, что они помогают нам эффективно фильтровать и организовывать обширное количество информации. С другой стороны, отмеченный эффект может исказить действительность. Ротбарт и Памела Биррелл (Mugon Rothbart & Pamela Birell, 1977) просили оценить выражение лица человека, изображенного на рис.

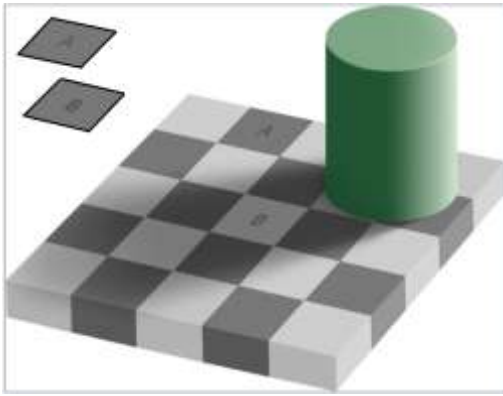

Рис. Социальная иллюзия – искажение социальной действительности <sup>427</sup>

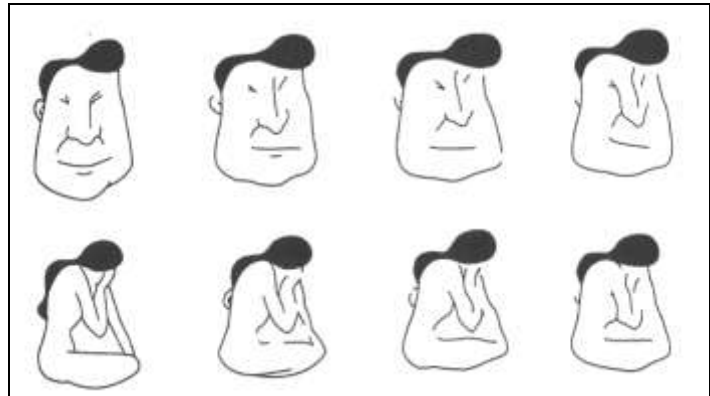
Те, кому сообщили, что это лидер гестапо, обвиненный в варварских медицинских экспериментах на заключенных концентрационного лагеря во время Второй мировой войны, интуитивно оценили его как жестокого (вы замечаете эту едва сдерживаемую улыбку?) Те, кому сказали, что это лидер подпольного антинацистского движения, чье мужество спасло жизнь тысячам евреев, сказали, что он выглядит как сердечный и добрый человек (взгляните еще раз: видите, какие у него заботливые глаза, и он почти улыбается?). Немецкий исследователь Х. Валлботт (Harald Wallbott, 1988) контролировал восприятие людьми эмоций, манипулируя окружением, в котором они воспринимали разных людей. Те, кто снимает кино, называют это "эффектом Кулешова" – российского режиссера, который искусно руководил выводами зрителей, манипулируя их предположениями. Этот режиссер продемонстрировал отмеченный феномен, создав три короткометражных фильма, в котором был показан актер с эмоционально нейтральным лицом. После того, как зрители просмотрели сцены с мертвой женщиной, тарелкой супа или играющей девочкой, это принуждало актера казаться грустным, задумчивым или счастливым. Отсюда Д. Майерс делает вывод: понимание реальности и даже ее восприятия создается в наших мыслях [Майерс, 1998, с. 120-121].

<sup>427</sup> "Выдающийся нейрохирург и невролог К. Прибрам еще в 80 гг. прошлого столетия экспериментально доказал, что мы, в сущности, живем в выдуманной, нами же самими сконструированной реальности, которая лишь отчасти тождественна настоящей. На переработку и фильтрацию информации влияют биологические программы, нацеленные на выживание, усвоенные социокультурные программы, структуры бессознательного. Все это – своего рода "настройки", под влиянием которых формируется оптимально комфортная для человека картина мира" [Лайтман, Хачатурян, 2011, с. 28].

Итак, процесс развития человека начинается с мировоззренческого аспекта (выражающего высший уровень жизненных ценностей человека), который актуализируется при помощи развития парадоксального мышления. Данный момент является решающим в нашей системе формирования внутренней мотивации, которая отличается от других подобных систем. Рассмотрим две из них.

Р. С. Уэйнберг и Д. Гоулд дают следующие **рекомендации по развитию внутренней мотивации** у персонала:

1. Обеспечивать успешный опыт. Успех повышает чувство компетентности, а это одна из базовых потребностей, имеющая отношение к внутренней мотивации.

2. Обеспечивать соответствие поощрения и трудности выполненного дела. Если такого баланса не будет, возникает либо чувство низкой оценки, либо ощущение внешнего контроля – в любом случае потребности в компетентности и самодетерминации могут быть фрустрированы.

3. Использовать не только материальное, но и словесное поощрение. В случае словесного поощрения кроме потребности в компетентности удовлетворяется потребность в самодетерминации (человек не чувствует внешне мотивирующего воздействия материальных стимулов), а также в значимых отношениях.

4. Включать персонал в разнообразные виды деятельности. Работая над каким-то одним делом долго, человек к нему привыкает, и через некоторое время его базовые потребности опять же могут перестать удовлетворяться.

5. Вовлекать персонал в процесс принятия решений. Здесь могут быть удовлетворены все базовые потребности.

6. Ставить перед персоналом реальные цели, соизмеримые с возможностями. Если цель реальна – человек после того, как ее достигнет, будет чувствовать себя компетентным. Если же цель слишком сложна, компетентность будет блокирована, и внутренняя мотивация начнет снижаться [Уэйн-берг, Гоулд, 1998].

Иные рекомендации можно найти в обзоре теории внутренней мотивации А. Б. Орлова. Для формирования внутренней мотивации необходимо:

1. Помочь человеку выяснить свои сильные и слабые стороны. Знание этого позволит ставить оптимальные по своей трудности цели.

2. Намечать вместе с подчиненным поэтапную стратегию достижения целей. Это приводит к повышению чувства самодетерминированности и удовлетворяет потребность в значимых отношениях.

3. Пытаться найти баланс между жестким руководством и свободой.

4. Изучать теории мотивации самостоятельно. Знание теорий мотивации поможет лучше разобраться в мотивах действий подчиненных и также в собственных.

5. Консультироваться с организационными психологами. Не все знания можно взять из книг. Нужен опытный человек, профессионал в сфере мотивации, для того чтобы система заработала.

6. Демонстрировать внутреннюю мотивацию. Вряд ли у начальника, который скучает на своей работе, не приносящей ему удовольствия, могут быть внутренне мотивированные работники. Только когда он на собственном примере покажет, что это такое, возможны сдвиги в позитивную сторону [Маркова, Матис, Орлов, 1990].

Рассматривая процесс формирования внутренней мотивации, следует сказать, что традиционно рассматриваются три уровня данной мотивации:

**1. Ситуативный** – появление внутренней мотивации определяется способностью деятельности удовлетворить потребности в **самодетерминации, компетентности и значимых отношениях**.

**2. Ситуативно-ценностный** – появление внутренней мотивации на этом уровне возможно даже тогда, когда в деятельности удовлетворяются не все названные психологические потребности. Нужно лишь, чтобы деятельность была для человека значимой.

**3. Субъектно-ценностный** – внутренняя мотивация становится личностным свойством, потребности в самодетерминации, компетентности и значимых отношениях приобретают статус ценностей, а человек сам способен изменить ситуацию или переформулировать внешне поставленную задачу. Важно, что на этом уровне человек может сформировать внутреннюю мотивацию к любой деятельности, становясь выше требований ситуации.

При этом **задача развития внутренней мотивации** состоит в том, чтобы, во-первых, оказывать содействие появлению опыта внутренне мотивированного поведения и, во-вторых, способствовать переходу стратегий, приобретенных в этом опыте, в ценностную сферу [Климчук, 2005, с. 23].

Исходя из такого уровневого понимания мотиваций, В.А. Климчук предлагает **Программу развития внутренней мотивации**:

**Первый этап** – вступительное занятие, цель которого состоит в знакомстве участников группы, создание атмосферы доверия и самораскрытия, формулирование целей. Основные методы – ролевые игры, психогимнастические упражнения, беседы, дискуссии. На вступительном занятии участники Программы знакомятся с правилами поведения в группе (конфиденциальность, принцип "здесь и теперь", правило добровольности и прочие), высказывают ожидания по поводу участия в программе. Потом происходит переход к основной части вступительного занятия – анализу собственной жизни,



выявлению силы мотивации профессиональной деятельности, а также скрытых желаний и ожиданий. Завершается работа релаксационным упражнением.

**Второй этап** – теоретический, цель которого состоит в ознакомлении участников с основами теории внутренней мотивации и ценностной регуляции деятельности. Достигается она с помощью мини-лекций, решения проблемных задач, бесед, дискуссий и ролевого проигрывания проблемных ситуаций. На занятии участники программы анализируют причинно-следственную подоплеку событий собственной жизни с точки зрения "ощущения потока" и сравнивают свои ощущения с результатами исследований М. Чиксентмихали. После этого организовывается дискуссия о влиянии вознаграждений и наказаний на мотивацию деятельности. Когда точки зрения участников станут ясны, группа делится на три подгруппы, каждая из которых получает описание экспериментального исследования влияния вознаграждений и наказаний на внутреннюю мотивацию, однако без результатов. Задача – спрогнозировать результат проведенного исследования. Предложенные задания анализируются в подгруппах, затем обсуждаются в общем круге, после чего тренер сообщает реальные результаты, которые опровергают значимость вознаграждений и наказаний для мотивации деятельности. Участникам читается мини-лекция о теории внутренней мотивации Э. Дисси и Р. Раяна и роли ценностей в развитии внутренней мотивации деятельности. После мини-лекции организуется обсуждение, по окончании которого проводится релаксационное упражнение.

**Третий этап** имеет своей целью анализ личностных конструктов и ценностей участников Программ в контексте внутренней мотивации. Для этого используется процедура, предложенная О.Л. Музыкой (интеграция каузометрии с репертуарными и ранговыми решетками) и написание очерков самохарактеристик. В начале занятия руководитель делает акцент на роли ценностей в развитии внутренней мотивации, после чего участники переходят к изучению собственной ценностной сферы. Когда исследование завершено, участники на основе его результатов пишут очерк самохарактеристики.

**Четвертый этап** – целеобразование, цель которого состоит в создании участниками Программы очерков фиксированных ролей (описаний себя как лиц, которые наделены системой ценностей и конструктов внутренней мотивации). Для достижения этой цели разрабатываются откорректированные системы конструктов, на основе которых пишутся очерки фиксированных ролей, происходит ролевое проигрывание в группе. На этом этапе участники программы обмениваются результатами исследований своих конструктов и очерками самохарактеристик. Далее они объединяются в подгруппы и анализируют полученный материал с точки зрения наличия в нем конструктов и ценностей внутренней мотивации (**самодетерминации, компетентности и значимых межличностных отношений**). Когда анализ завершен, участники разрабатывают друг для друга новые системы конструктов, изменяя, прибавляя или исключая конструкты в соответствии с теорией внутренней мотивации. На основе трансформированных систем конструктов участники пишут очерки фиксированных ролей (детальные описания способов поведения лиц с трансформированными ценностными сферами). После этого происходит общее обсуждение результатов работы, достигается согласие с предложенными очерками и начинается формирующий этап программы.

**Пятый этап** – формирующий, целью которого является обретение участниками опыта внутренне мотивированного поведения. Для этого участникам группы предлагается проигрывать в жизни роль личности, созданной в очерке фиксированной роли. Этот этап является самым необычным во всем тренинге, и именно благодаря ему достигается эффект роста внутренней мотивации.

**Шестой этап** – контролирующий: группа встречается для контроля проигрывания роли и анализа проблем, которые возникали. Для этого проводятся обсуждения ситуаций, ролевые игры, дискуссии.

**Седьмой этап** – формирующий – продолжение работы над изменениями в мотивационной сфере. Участники группы по-прежнему проигрывают очерк фиксированной роли.

**Восьмой этап** – диагностический, целью которого является выявление изменений в системах индивидуальных ценностей и конструктов исследуемых, а также в реальном поведении. Для этого участники Программы снова выявляют свои ценности и конструкты с помощью метода, используемого на третьем этапе, и сравнивают их с результатами предыдущего исследования [Климчук, 2005, с. 24-27].

Как видим, данная **Программа** основана на линейном представлении о формировании внутренней мотивации, которая понимается как постепенно растущая. Однако внутренняя мотивация выступает новым качеством, переход к которой должен совершаться благодаря диалектико-синергетичному механизму фазового перехода, когда появление внутренней мотивации имеет сходство с процессом "пробуждения от сна серой обыденной жизни" (Л. Н. Андреев), просветления, "взрыва" – неважно, будет ли этот взрыв иметь место на тренинговых занятиях, или, накапливаясь "подспудно", через несколько месяцев или лет внезапно сфонтанирует в новое качество – внутреннюю мотивацию, которая подобна воландовской свежести осетрины – имеет "первую свежесть", она же и последняя.

При этом в Программе специально не оговариваются механизмы творческой активности, а обретение смыслов человеком происходит в достаточно узком функциональном поле – в поле личностных смыслов, которые, однако, напрямую связаны с жизненными смыслами – социальными, Вселенскими, Божественными, а следовательно постигаются на путях изучения жизненных фактов.

В контексте нашей педагогической системы реализовать развитие человека в направлении формирования внутренней мотивации можно при помощи педагогики жизненных фактов, которая на основе подбора существенных (как тривиальных, так и **парадоксальных**) жизненных фактов (почерпнутых непосредственно как из жизни, так и из педагогической деятельности), а также педагогических ситуаций, погруженных в тренинговые формы обучения, позволяет трансформировать сознание обучающегося и инициировать творческие формы деятельности, что выступает фактором развития личности профессионала.

Приведем примеры жизненных фактов, которые выступают обучающим средством и одновременно иллюстрируют действие внешней (средовой) и внутренней (личностно-творческой) мотивации. Построение аргументов мы будем проводить на основе разработанной нами **логико-эвристической педагогики**. Предметным полем нашей процедуры является здоровье, а его темой – **"психолого-педагогические и биолого-медицинские факторы здорового способа жизни современного человека, в частности педагога"**.

1. **Первый жизненный факт** (а также сопутствующие ему другие факты), иллюстрирующий действие внешней мотивации, обнаруживает необычное явление, когда горная армянская деревня дала миру в первой половине XX столетия двух маршалов Советского Союза (один из них – И.Х. Баграмян), 12 генералов и более сотни старший офицеров. Данный феномен объясняется тем, что армянская деревня является анклавом, то есть территорией, вклинившейся в пространство другого, достаточно враждебного государства – Азербайджана. Это обстоятельство превратило всех жителей армянской деревни в воинов, которые в период военных коллизий первой половины XX ст. заняли видное место в воинской иерархии СССР.

Приведем сопутствующий данному факту факт. Ю.Б. Гиппенрейтер в книге *"Введение в общую психологию"* (1996) описывает серию опытов, направленных на познание связи среды и наследственности. В эксперименте на основании быстрого нахождения приманки в лабиринте изменяющейся конфигурации отбирались и селекционировались "умные" (успешные) и "глупые" (неуспешные) крысы. Внутри каждой группы проводились скрещивания, причем, данная процедура повторялась в течение шести поколений. В результате полученных опытов получили убедительные доказательства эффекта накопления генетической предрасположенности к успешному обучению. Однако если условия опыта изменить, меняется результат: "Отобранное поколение "умных" крыс выращивалось в условиях обедненной среды, где они лишены и разнообразных впечатлений и возможности активно действовать. В результате выяснилось, что такие крысы при обучении в лабиринте действовали на уровне "глупых" животных, воспитанных в естественных условиях. Противоположные опыты с выращиванием "глупых" крыс в обогащенной среде показали результаты приблизительно такие же, что и у "умных" крыс, выросших в нормальных условиях. Эти исследования подтверждают значение условий воспитания для формирования способностей. Общий вывод, который можно сделать на их основании, более значителен: факторы среды обладают весом, соизмеримым с фактором наследственности, и могут иногда полностью компенсировать или, наоборот, нивелировать действие последнего".

Данные жизненные факты, которые свидетельствуют о целостности социальной актуализации человека, его открытости влияниям социума, можно увязать со **здоровьем**, которое выступает результатом **открытости живого организма внешней среде**. Можно сказать, что здоровье фиксирует органическую слитность внутреннего и внешнего жизненного пространства, что иллюстрируется гармоничным взаимодействием эмбриона, находящегося в материнском организме, с которым данный эмбрион составляет единое целое.

Данную целостность обеспечивает энергия, выступающая фактором целостности, ибо энергия как мера движения прямо соотносится с полем, которое не имеет массы покоя и конкретной пространственно-временной локализации, пребывая "везде и нигде", выступая, таким образом, фундаментальной метафорой и одновременно физическим механизмом открытости системы внешней среде.

Итак энергия в ее наиболее общем и фундаментальном виде предстает как поле – электромагнитное, гравитационное, фотонное и др. Для живого организма таким существеннейшим полем выступает геомагнитное поле Земли, экранизация от которого на 2-3 и более недели приводит к гибели любой живой организм [Симаков, 1986; Мизун, Хаснулин, 1991, с. 54-115]. Опыты, которые проводили с крысами, помещенными в частично изолированную от геомагнитного излучения среду, показали, что в данном случае в крысиной стае развиваются **канибализм, пансексуализм, повышенная агрессивность, массовые раковые метастазы, многокамерность внутренних органов**. Подобные же явления (**пансексуализм, садизм, раковые болезни**) наблюдается, согласно исследованиям Д. Колхауна, в условиях перенаселенности в сообществах живых существ, что также сопровождается раковыми опухолями и другими нарушениями, приводящими к резкому уменьшению рождаемости [см.: Вайнцвайг, 1990, с. 64].

Таким образом, недостаток энергии приводит к раковым заболеваниям – наиболее "чистому" недугу, который фиксирует прямую связь с недостатком энергоресурсов человека. Если принять во

внимание, что за последние 2,5 тыс. лет активность геомагнитного поля уменьшилась на 60 % [Иванов-Муромский, 1984, с. 155], то становится понятным факт повышения уровня агрессивности землян, имеющий место в условиях развития гуманистической мысли. Именно это может быть одним из объяснений парадокса современного мира – соседства культурных достижений современной цивилизации с агрессивными актами тоталитарных режимов.

Мы видим, что как и в случае с перенаселением, так и в условиях слабого геомагнетизма мы встречаемся с феноменом агрессивности, осложненным пансексуализмом и тягой к разрушению, проистекающих из недостатка некой гипотетической витальной силы, жизненной энергии, которую можно соотнести с феноменом “энергетического поля времени” Н. А. Козырева [Козырев, 1991], а также с “хронополем” А.И. Вейника [Вейник, 1991], с “оргонной энергией” В. Райха<sup>428</sup> и некоторыми другими подобными явлениями, обнаруживающими феномен передачи состояния упорядоченной организации материальных объектов от одного объекта у другому.

Можно провести параллель между геомагнитной (энергетической) и социально-психологической изоляцией, когда у индивидуумов (аутизм, шизофрения), у которых наблюдается сильная тенденция к построению непроницаемой психофизиологической, социально-поведенческой и ценностно-мировоззренческой границы между внутренним и внешним, также имеет место дефицит жизненной энергии, так как эти индивидуумы как бы замыкаются в себе, превращаясь в закрытую систему, где, согласно закону термодинамики, нарастают процессы энтропии, то есть хаоса.

В отличие от закрытой системы, открытые (диссипативные, нелинейные) динамические системы, как учит синергетика, обнаруживают эффект притока энергии из внешней среды [см. Пригожин, 1985]. Поэтому чем более закрыт человек по отношению к внешней среде, то есть чем более развит в нем эгоцентрический принцип индивидуализма, тем более энергетически обесточенным он является. Можно предположить, что восполнять потери энергии такой человек может за счет разрушения объектов внешней среды, которые при распаде утрачивают присущую им бытийную целостность и излучают некую “субстанцию” (хронополе А. И. Вейника или энергетическое поле времени Н. А. Козырева), поддерживающую данную упорядоченную целостность. Отсюда проистекает феномен вандализма и энерго-психологического вампиризма.

**Второй пример влияния внешней мотивации** (реализующейся внешней средой) взят из экстремальной психологии, которая фиксирует возникновение необычных качеств у человека под воздействием экстремальных воздействий внешней среды. Так, у Вили Ткачева в результате контузии

---

<sup>428</sup> В. Райх полагал, что “живое функционирует в человеке в основном так же, как в амебе. Ее основное свойство – биологическая пульсация, то есть попеременное сжатие и расширение” [Колокольцев, 1988, с. 82-83]. Отсюда следует, что хронические болезни возникают из-за нарушения нормальной биологической пульсации организма. Это нарушение всегда носит глобальный характер и приводит, по мнению В. Райха, к патологическому процессу “сморщивания”, при котором в организме преобладают процессы сжатия. В результате чего организм теряет энергию, в нем возникают застойные зоны. Начинается преждевременное старение. Развиваются гнойные, опухолевые и иные патологические явления. Бороться с этим можно, как полагал В. Райх, посредством поглощения оргонной биологической энергии, излучаемой Солнцем и пронизывающим всю атмосферу по принципу праны или Z-излучения А. Л. Чижевского. Аргонный аккумулятор В. Райха представляет следующее приспособление. Физический механизм накопления оргона, согласно В. Райху, таков: любое органическое вещество, в том числе дерево, имеет свойство поглощать и удерживать оргон из окружающей среды. А металл играет роль полупроницаемой мембраны. Если сделать деревянный ящик, который изнутри обит тонким листовым железом (чтобы увеличить концентрацию оргона внутри ящика его можно изготовить из нескольких таких слоев, каждый из которых представляет собой пару: органическое вещество и металл), то оргонная энергия поглощается деревянными стенками ящика и вследствие того, что в органике плотность оргона выше, чем в металле, он начинает просачиваться в середину ящика. Наружу же из ящика ему выйти трудно из-за того, что он отражается от железа и поглощается внешней органической оболочкой. Температура внутри ящика обычно на градус выше, чем температура окружающей среды.

Примерно получасовое пребывание внутри такого ящика насыщает все ткани организма недостающим оргоном, это вызывает расширение всех тканей и резкую интенсификацию обменных процессов. Самое сильное действие оргонной аккумулятора оказывает во второй половине дня в сухую и ясную погоду при относительной влажности не более 50% (влага сильно поглощает оргон). Как установил В. Райх, сильная анемия устраняется в течение трех-шести недель ежедневного пользования ящиком (по 15-40 мин пребывания в нем). Наряду с исчезновением анемии заметно улучшается циркуляция крови в коже, появляется загар, кожа уже не ощущается как жесткая или холодно-влажная.

Нужно сказать, что представления об оргонной энергии имеют много общего с представлениями о времени как энерго-материальной сущности, которую можно использовать для оздоровления организма. А.И.Вейник, член-корреспондент Белорусской академии наук, полагал, что время накапливается на границах разделов сред, что дает возможность изготовить приспособления, позволяющие “собрать” время чуть ли не в ведро [Вейник, 1991]. Известный астрофизик Н.А. Козырев также придерживался взгляда, согласно которому время как вещественную сущность можно фиксировать физическими приборами.

Как видим, В. Райх описывал причину болезней организма на основе принципа открытости-закрытости, то есть сжатия и расширения его органов и тканей: общий принцип циркуляции энергии в организме, как учат восточные медицинские доктрины, заключается в следующем: при расширении организма, его органов и тканей, он накапливает энергию извне, а при его сжатии жизненная энергия “выдавливается”. Поэтому пораженная патологическими изменениями ткань организма, которая испытывает недостаток в энергии, вынуждена расширяться, то есть в ней наблюдается покраснение, расширение кровеносных сосудов, что сопровождается болевыми симптомами. Рассмотрим горло человека. При воздействии холода ткани гортани сужаются, что приводит к уменьшению плотности насыщения их энергией. Как следствие – данная ткань начинает расширяться и наблюдается ее воспаление и покраснение. Для лечения применяются медикаментозные средства, поддерживающие режим расширения данной ткани, что способствует насыщению ее энергией. Данное насыщение можно добиться весьма быстро, если мы будем активно выполнять физические упражнения по принципу парадоксальной гимнастики Стрельниковой – сильно запрокидывать голову назад и затем наклонять вперед на протяжении десятка минут. В данном случае мышечная нагрузка, в зависимости от стадии заболевания, или купирует спазм тканей и поддерживает состояние их расширения, или будет способствовать еще большему расширению мышечной ткани (когда она воспалена), что и будет, согласно В. Райху, способствовать насыщению тканей оргонной энергией.

на афганской войне открылся дар владения иностранными языками – сейчас этот полиглот в совершенстве владеет более сотней живых и мертвых языков народов мира. Подобным же образом существуют примеры и того, как необычный дар к сложным математическим вычислениям открывался у неграмотных крестьян, которые могут выполнять головоломные математические операции быстрее компьютера.

Данные примеры никак не интерпретируются традиционной формирующей педагогикой – нужна так называемая **актуализационная педагогика**, которая изучает условия быстрой актуализации высокоорганизованных качеств человека и на теоретико-практическом уровне реализуется в явлении "взрыва" А.С. Макаренко.

Теперь обратимся к примерам, иллюстрирующим действие **внутренней мотивации человека**. Расскажем об необычном человеке – В.И. Дикуле (см.: [http:// ru.wikipedia.org/wiki /Дикуль,\\_ Валентин\\_ Иванович](http://ru.wikipedia.org/wiki/Дикуль,_Валентин_Иванович)), победа которого над состоянием паралича в принципе схожа с подобной историей М. Эриксона. В.И. Дикуль который родился в Каунасе недоношенным, весом чуть больше килограмма. Его отца застрелили бандиты, а мать умерла, когда Валентин ещё ходил в детский сад. С семи лет жил в детских домах: сначала в Вильнюсе, затем – в Каунасе. В девять лет увлёкся цирком, помогал ставить цирковой шатер, чистить манеж, присматривать за животными, подметать, мыл полы.

В четырнадцать лет подрабатывал ремонтом мотоциклов. Занимался гимнастикой, борьбой, поднятием тяжестей, эквилибром, акробатикой, жонглированием, придумывал трюки и фокусы. В 1962 году Валентину шел пятнадцатый год, когда он начал исполнять свой первый номер воздушной гимнастики в Дворце спорта на высоте 13 метров. Неожиданно лопнула стальная перекладина, к которой крепилась страховка. Валентин Дикуль упал. Диагноз врачей: «Компрессионный перелом позвоночника в поясничном отделе и черепно-мозговая травма», множество локальных переломов. Его ноги не двигались, и Валентин должен был провести оставшуюся часть жизни в инвалидной коляске.

В. Дикуль стал тренироваться. Поднимал предметы, растягивал резиновый жгут, отжимался. Он занимался по 5-6 часов в день, но ноги не действовали. Терпя боль в позвоночнике и усталость, он выполнял силовые упражнения и изучал медицинскую литературу о позвоночнике, собирая необходимую информацию. Доктора упрасивали его прекратить тратить впустую время и усилия, объяснив, что успех невозможен. Но он не успокаивался, продолжая заниматься до полного истощения. Дни, недели, месяцы прошли – он продолжал работать по пять – шесть часов в день. Стал поднимать гантели – сначала маленькие, затем всё больше увеличивал вес, разрабатывал все мышцы спины, которые были дееспособны. Далее у него возникла идея, что двигать нужно и недействующие части тела, как если бы они были здоровы — полным циклом. Привязывал к ногам верёвки и, пропуская под спинкой кровати, которая играла роль блока, тянул за них – двигая ноги. Потом начал использовать в качестве противовеса грузы. Друзья помогли установить над кроватью систему блоков по схеме, нарисованной В. Дикулем. Через восемь месяцев его выписали из больницы с инвалидностью первой группы. Ему исполнилось шестнадцать, когда он поехал на инвалидной коляске в Дворец культуры профсоюзов. В. Дикуль был назначен руководителем самодеятельного циркового кружка, объяснял трюки молодым ребятам. С помощью невероятной силы воли изо дня в день он занимался. Ежедневно до изнеможения передвигался по залу на костылях как на ручных ходулях, от напряжения сводило руки, спину и шею.

Прошло пять лет. В. Дикуль поехал со своим цирковым кружком в город Ниду на летние каникулы. Неожиданно у него поднялась температура, страшно болели суставы, Валентин терял сознание. Когда он пришёл в себя – не мог пошевелить руками и говорить. Но через неделю почувствовал работу двуглавой и четырёхглавой мышц бедра и естественное замыкание коленных суставов при шаге в единую работу мышц. При уколе иглой он начал чувствовать боль, что свидетельствовало о том, что спинной мозг начал восстанавливаться. Ещё через две недели он смог ходить с помощью двух палочек... В конечном итоге В. Дикуль возвратился в цирк и стал силовым жонглером, выполняя силовые упражнения, некоторые не под силу никому на Земле. Но самое главное достижение Дикуля – это его вклад в медицину, его собственная методика реабилитации.

Как видим, В. Дикуль обнаружил чудеса внутренней мотивации – проявлял необычную волю, которая выступает фактором свободы человека, поскольку есть выразителем **принципа противоречия, или принципа отрицательной обратной связи**. Как пишет П. В. Симонов, воля, в отличие от феноменов нашего инерциального мира, где тела от толчка ускоряются, а перед препятствием замедляют свое движение, проявляет неинерциальные свойства (отвечающие принципу отрицательной обратной связи): от толчка она замедляется, а перед препятствием эскалируется. Здесь воля действует "от противного": она атрофируется вне препятствий и усиливается при их наличии. Так ведут себя в мнимом неинерциальном мире тела с мнимой массой, подобной "корень квадратный из минус единицы" [Симонов, 1974].

Важно и то, что феномен воли обнаруживается в некоторых фазовых состояниях психики (парадоксальной и ультрапарадоксальной), а также на уровне высших психических функций, соотносящихся с измененными состояниями сознания, в которых коренным образом изменяется

адекватное (когда величина стимула соответствует величине реакции на него организмом) реагирование психики на внешние раздражители.

Для того чтобы проиллюстрировать действие механизма воли, приведем выводы Б. Беттельгейма, прошедшего несколько лет в фашистских концлагерях и написавшего книгу *“Просветленное сердце”*. Он изучил условия лагерной среды, где происходит быстрая деградация личности: коллективная ответственность за проступки; уничтожение тех, кто как-то выделялся из толпы, что заставляло заключенных сливаться с общей массой; и, что самое главное, – лишение узников самостоятельности, когда каждый самостоятельный шаг наказывался; до мельчайших деталей регламентация лагерной жизни. Б. Беттельгейма был найден способ противодействия коррозии личности – создание сферы автономного поведения, в которой можно самостоятельно совершать поступки и нести за них личную ответственность. Для этого нужно было делать то немногое, что в лагере не запрещалось (но и не заставлялось делать), например, чистить зубы [Bettelheim, 1984].

Ответ на вопрос о том, каким образом В. Дикуль **сформировал волю как фактор внутренней мотивации**, поставившую его на ноги, лежит в плоскости наших рассуждений о творческом характере внутренней мотивации: именно мощный творческий акт, имевший место в процессе жизненного творчества В. Дикуля, сформировал его личность, которая, как и всякая другая личность, характеризуется волевым потенциалом, проистекающим из внутренней сущности личности и не формирующимся на основе внешних влияний.

Данный творческий акт, обнаруживающий феномены надситуативности, трансцендентности и освобождающий человека от влияния внешней среды, на уровне конкретных психических механизмов реализуется в синергетическом фазовом состоянии – бифуркационном феномене, который на уровне системы реализуется в **эмерджентном системном свойстве целостности** (когда к свойствам целостной системы не сводятся свойства ее отдельных элементов, что обнаруживает когерентный эффект, когда целое оказывается больше его частей). Задача педагога и заключается в организации условий (**тренинговых занятий по отработке учебных жизненных фактов**), в которых воспитанники включаются в творческую деятельность, формирующую внутреннюю мотивацию, в “силовом поле” которой и кристаллизуется личность.

Приведем **второй пример** действия внутренней мотивации. Проведем мыслимый эксперимент. Возьмем две группы студентов и направляем в них двух преподавателей, которые должны работать со студентами в течение некоторого времени. Первый преподаватель – носитель английского языка (иностранец), обладающий высшей педагогической квалификацией. Второй – человек, не владеющий английским языком, но умеющий мотивировать студентов к той или иной деятельности. Если первый преподаватель работал со студентами в течение месяца, то второй – всего пять минут. Через месяц студенты второй группы показали гораздо более высокий уровень владения английским языком, чем студенты первой группы (с которыми занимался иностранец). Прояснить данный парадокс нам поможет принцип, согласно которому всякое образование есть самообразование. Второй учитель за пять минут смог мотивировать студентов на учебную деятельность, и это привело к тому, что данные студенты занимались английским каждую свободную минуту своей жизни, что помогло им достичь высоких результатов.

2. Рассмотрим **второй жизненный факт**. Мы пришли к выводу, что здоровье есть фактор целостности организма, причем целостности как внутри организма, так и его интегрированности во внешнюю среду, которая также должна быть целостной, то есть здоровой. При этом данные процессы реализуются на целостном **психо-сомато-социальном** уровне (“здоровье”, по уточненному определению Ассамблеи ВОЗ 1998 года, выражается “динамичностью процесса полного физического, психического и социального благополучия, а не только отсутствием болезней и физических пороков”), когда нужно также говорить о единстве и взаимном соответствии таких разных сущностей, как психика, соматика и социум, что и фиксирует приведенное определение здоровья, где охватываются все основные уровни иерархии (интеграции) человека, несущие биологическое, психическое и социальное содержание.

Возникает необходимость рассмотреть феномен здоровья на уровне человеческого мышления, в его языке – то есть на том уровне организации социальной реальности, которая выступает главным фактором человека как вида – **Homo sapiens**.

Язык человека является не только орудием мышления, но и влияния, причем влияния не только внутренне психического (на уровне вербальных манипулятивных техник), но и на психофизическом уровне, где такое влияние осуществляется на основе механизма вызванных потенциалов головного мозга. Дело в том, что психо-эмоциональная активность человека реализуется на уровне колебаний электрических потенциалов мозга, обнаруживающих множество специфических частотных характеристик (в своем большинстве лежащих в пределах воспринимаемых человеком звуковых частот), соотносящихся с теми или иными психосоматическими состояниями, начиная от комы, и заканчивая лихорадочной активностью, охватывая эмоциональный диапазон, начиная от страха и гнева, и заканчивая состояниями радости и блаженства.

Феномен вызванных потенциалов мозга заключается в том, что внешние звуковые колебания могут инициировать внутренние электрические колебания мозга, вызывая к жизни соответствующие психические состояния. Человеческая речь несет в себе, помимо просодики (мелодики), ритмические характеристики, что и оказывает соответствующее влияние на человека в рамках механизма вызванных потенциалов. При чем, данный феномен обнаруживается не только при внешних звуковых источниках, но и при внутренней речи, то есть в процессе мышления, **внутреннего диалога**. Последний, как известно, являясь весьма навязчивым феноменом, сопровождает человека по жизни практически постоянно.

Поэтому на уровне мышления как существеннейшей характеристики человека он оказывается в тенетах своего языка, от грамматического строя и семантической платформы которого во многом зависит не только **здоровье** человека, но и **адекватность познания** человеком самого себя и мира, в котором он существует.

Если здоровье, отражающее принцип целостности, является основным критерием счастливой жизни человека, то слово "**счастье**" можно считать стержневым словом любого языка.

В славянских языках (украинском, русском, белорусском) слово "**счастье**" (выступающее одним из важнейших и наиболее эмоционально заряженных слов любого языка, а также выражающее наиболее глубинные и подлинные устремления человека и общества в целом) этимологически происходит от слова "**часть**", которое составляет основное семантическое содержание слова "счастье". Данный вывод вполне корректен, поскольку он базируется на нейрофизиологических закономерностях мышления, согласно которым семантико-морфемная организация языка находит непосредственное отражение в вербальных сетях головного мозга человека – материальном субстрате, на основе которого реализуются процессы мышления [Ушакова, 1979, с. 199-201].

Можно предположить, что глубинно-сакральное значение слова "счастье" в данном случае связано с ситуацией включения человека в нечто целостное (сельскую общину, например), из которого он мог получать свою "частицу" благ, удовлетворяющих его фундаментальные потребности и делающих, таким образом, его счастливым.

Следовательно, если счастье является высшим предназначением человека, то счастье украинца или россиянина, как видно, проистекает из соборно-общинного жизненного уклада. Таким образом, можно предположить, что по своей глубинной сущности славяне является коллективными, соборными существами, интегрированными в космос общественного бытия и характеризующимися такими психологическими чертами, как эмпатия, сочувствие, ближнему, сопереживание. Отсюда, по-видимому, проистекает коллективистско-пассивная сущность украинца и россиянина, отражающая черты социетальной психики славянства [Донченко, 1994].

О соборном характере социетальных качеств носителей **флективных языков**<sup>429</sup> говорит и то, что основная языковая конструкция, выражающая **принцип принадлежности**, в этих языках выражается структурой "у меня есть", которая отражает модус совместного существования человека и вещи, в то время как структура "я имею", характерная для большинства европейских языков, выражает модус экзистенциальной раздельности человека и вещи, то есть человека и мира.

Кроме того, семантическая нагрузка славянского слова "счастье" вполне отвечает сущности человеческого здоровья.

В английском языке слово "счастье" ("**happiness**") этимологически коренится в слове "случаться", "происходить" ("**to happen**"), то есть имеет событийную коннотацию. Здесь счастье как высшее назначение человека обнаруживает, как видим, процессуальный, событийный характер, то есть выражает то, что "случается", "происходит" с человеком. Понятно, что стремление к счастью здесь реализуется как процесс, как активное преобразовательное действие благодаря активному взаимодействию с миром. Возможно, что такое глубинное значение слова "счастье" связано с активной

---

<sup>429</sup> Наиболее известна морфологическая классификация языков, согласно которой языки распределяются посредством абстрактного понятия типа по следующим классам, каждый из которых в целом базируется на одном из пяти этажей языка (звук, слог, слово, словосочетание, предложение). **Изолирующие**, или аморфные, например китайский язык, бамана, большинство языков Юго-Восточной Азии. В них **морфемы максимально отделены друг от друга**. Для них характерны отсутствие словоизменения, грамматическая значимость порядка слов, слабое противопоставление знаменательных и служебных слов. **Агглютинативные**, или агглютинирующие, например тюркские и банту языки. В них **морфемы семантически и формально отделены друг от друга, но объединяются в слова**. Для них характерны развитая система словообразовательной и словоизменительной аффиксации, отсутствие фонетически не обусловленного алломорфизма, единый тип склонения и спряжения, грамматическая однозначность аффиксов, отсутствие значимых чередований. **Инкорпорирующие** (полисинтетические), например чукотско-камчатские, многие языки индейцев Северной Америки. Их отличие от флективных состоит в том, что **слияние морфем происходит не на уровне слова, а на уровне предложения**. Для них характерна возможность включения в состав глагола-сказуемого других членов предложения (чаще всего прямого дополнения), иногда с сопутствующим морфологическим изменением основ (термин «полисинтетические языки» чаще обозначает языки, в которых глагол может согласовываться одновременно с несколько-ки-ми членами предложения). **Флективные** (фузионные) языки, например славянские, балтийские. В них **семантические, и формальные границы между морфемами плохо различимы**. Для них характерны полифункциональность грамматических морфем, наличие фузии, фонетически не обусловленных изменений корня, большое число фонетически и семантически не мотивированных типов склонения и спряжения. **Интрофлективные** языки, например иврит, характеризуются тем, что морфологические изменения в этих языках могут совершаться внутри корня.

жизненной позицией англичан, с их индивидуализмом и стремлением к усовершенствованию своего жизненного пространства – часто за счет окружающей социумно-природной среды, что выражает энтропийный принцип жизни, которая, как известно, упорядочивает себя за счет дезинтеграции окружающей среды.

Тем более, что в нейро-лингвистическом программировании процессуально-событийный характер высказываний человека (например, "Я *ходил* в кино"), в отличие от субстанцированного ("Мой *поход* в кино") свидетельствует об активной жизненной позиции человека. Данное обстоятельство явилось главным методологическим принципом НЛП касательно разработки методики определения поведенческого статуса человека на основе анализа его вербальной продукции, когда тенденция к употреблению существительных вместо глаголов свидетельствует об пассивной жизненной позиции человека.

Более того, изучение влияния языка на здоровье человека выявило удивительные факты. Как пишет В.Ю. Татур в статье "*Язык как выражение Целого или как способ самоорганизации Единогo*", "Чем сложнее язык, чем выше его лингвистическая сложность, тем ближе он к передаче свойств целостности, к представлению и описанию сложным процессов. Эксперименты, проведенные профессором Милой Шварц в университете израильского города Хайфа, показали, что язык, имеющий грамматические сложности, дает преимущества в овладении знаниями. Школьники, знающие грамматику русского языка, имеют больше шансов достичь успехов в образовании, чем те, кто не владеет русским языком, а только ивритом или другими языками. **При этом одни лишь разговорные навыки русского языка такой "форы" не дают.** Исследование так же показало, что уже только умение читать **по-русски** дает ученикам преимущество в овладении навыками чтения на других языках. Наша грамматика настолько самодостаточна, что способна "переварить" любую лексику – даже если в языке окажется половина заимствованных слов, все равно "русскость" его не утратится.

Если мы хотим создать инновационную экономику, то нужно усиленно учить наших детей грамматике русского языка. Так мы увеличим их творческий потенциал, их конкурентоспособность" [Татур, 2008].

В интернетовском журнале "*Инсайт – озарение*" (<http://www.poeto.narod.ru/page1.html>) повествуется об исследованиях, проведенных группой американских лингвистов из Колледжа Баруха и Висконсинского университета в Милуоки. Данные исследования показали, что перенимая язык чужой страны, человек претерпевает еще и трансформацию своей личности. Оказалось, что английский язык может привести к излишней депрессивности (**в этом языке человек теряет ощущение общности, атомизируется, что рождает чувство одиночества**), испанский заставляет более оптимистично смотреть на жизнь, а русский способствует развитию интеллектуальных способностей.

Интерес представляет и то, что азиатские дети, попадающие в русские школы, показывают лучшие мыслительные способности, чем при использовании родной речи. Отчасти это объяснимо бедностью их диалектов. Так, к примеру, в узбекском языке синий и зеленый цвета описываются одним словом, что может говорить о месте жизни носителей этого языка, а во вьетнамском существует четыре слова, обозначающих все цвета на свете. Однако, этот язык имеет интонирование, передающее смысл

Как считает директор Института лингвистических исследований РАН академик Николай Казанский, "Языки действительно влияют на оценку человеком одинаковых событий и явлений, происходящих в жизни. Эта особенность известна давно, и работы по ее изучению проводились еще с начала прошлого века. Если вы владеете двумя языками, то попробуйте сформулировать какую-нибудь мысль сначала по-русски, а потом по-английски. Мысль по-английски либо обеднится, либо не сможет быть сформулирована в том же ключе, что и по-русски. К примеру, в одной русской фразе можно рассмотреть объект как издали, так и приблизить его. По-английски это сделать невозможно. Следовательно, происходит искажение смысла. И лучше понять преимущества того или иного языка, а также и его логику способны люди, знающие несколько языков. К примеру, Достоевский знал 16 языков, а Пушкин писал многие черновики своих произведений по-французски. И они создавали гениальные тексты".

Вернемся к слову "счастье". Испанское существительное "*suerte*" ("счастье") происходит от латинского глагола *sortior* – "бросать жребий", "удача", "судьба". Лексическое значение турецкого существительного "*hismet*" ("счастье") также тесно связано с лексическим значением "судьба", "жребий". Понятно, что счастье как судьба и жребий ставит человека в отношении к некоему божественному метафизическому фактору, который определяет человеческие судьбы. Это обстоятельство наталкивает нас на достаточно неожиданный вывод о том, что именно данный фактор, по-видимому, определяет религиозный экстремизм тюркских (исламских) народов, а также испанцев (вспомните инквизиционные эксцессы испанского средневековья).

Французское существительное *bonheur* является полуаббревиатурой от выражения "*Une bonne heure*" – "добрый час". Следовательно, понятие "счастья" во французском языке связывалось с неким быстротечным моментом (в среднефранцузский период это слово заменило латинское по происхождению слово "счастье"), то есть имеет темпоральные признаки, на основе чего можно прийти к выводу, что в плоскости стремления к счастью французы осваивают мир как темпоральную сущность со

всеми мировоззренческими и поведенческими последствиями, которые из этого проистекают, одно из которых реализуется в истории, которая показывает, что французский социум призван воплощать в себе дух времени, то есть дух социальных изменений эволюции общества, поскольку французский народ среди других цивилизованных этносов Европы явилась наиболее "революционным".

Румынское существительное *fericire* (счастье) происходит от латинского существительного *feriae*, который имеет такие лексические значения, как "праздник", "время, свободное от труда", "перерыв", "отдых", "покой". По всей видимости, данная психолингвистическая установка, содержащаяся в румынском слове "счастье", в определенной степени отражает геополитическую роль румынского этноса, которую он играет на историческом театре европейских социумов.

В немецком языке существительное *das Glück* (счастье) этимологически родственно английскому слову *luck* (судьба, случай, счастье, везенье). Таким образом, в результате эволюции немецкого этноса, в немецком языке сохранилось лексическое значение слова "счастье", которое в своей основе выражает идею судьбы, случая, божественного предназначения, как это имеет место в турецком и испанском языках. Возникает вопрос: а не может ли это обстоятельство быть связанным с определенными чертами социетальной психики немецкого этноса – такой, например, как воинственность и расовая исключительность, подогреваемая социальными ориентирами на некие сакральные предначертания? Ведь с самого начала своего исторического становления данный этнос обнаруживает необузданный завоевательный дух, распространяющийся в атмосфере "бури и натиска" и компенсирующийся лирической педантичностью, организованностью, мужской рациональностью, стремлением к благоустройству всех сфер социальной жизни. В агрессивные периоды существования немецкого этноса господствующим идеалом для него был арийский, нордический тип личности, соединяющий ледяную несокрушимость и пылкую ярость.

Человеческий язык как система знаков и речь как языковая деятельность отражает многие нюансы человеческого существования, выступая как инициатором, так и продуктом социальной практики. Так, как полагают исследователи, изучающие генезис матерных выражений и феномен агрессивности человеческой цивилизации, если у ребенка с младенчества контролируется анальная сфера (как это имеет место в цивилизованных странах мира Европы, в США и Канаде), то в дальнейшем для него актуальным и действенным оказываются ругательные выражения, отражающие особенности анальных отпражнений (см. например, *shit* – одно из самых частотных нецензурных слов американского варианта английского языка). Так, фраза "он был на седьмом небе от счастья" на немецком языке может иметь такой смысл: "он был так счастлив, как если бы у него в заднице было семь дырок".

У славянских народов анальная сфера ребенка традиционно не получает подобного репрессивного контроля, в отличие от генитальной сферы, что, как полагают, и является причиной распространения в этом этносе множества матерных выражений. Можно предположить, что нерепрессивное воспитание детей до 5-6 лет в японских (а также в племенах некоторых американских индейцев) семьях приводит к тому, что в японском языке удивительно мало слов, выражающих нецензурную брань [см. *Обухов, 1999, с. 185–189*].

В связи с этим интерес представляет то, что, как показали исследования социальной агрессии, повышение социальной агрессии идет рука об руку с эскалацией матерных выражений в социуме.

Таким образом, язык отражает особенности поведенческих стратегий человека. Так, известен *тест 20 высказываний*, при котором характеристика человеком самого себя преимущественно при помощи прилагательных (а не существительных) свидетельствует об его невротизме.

А.И. Сосланд в книге "*Фундаментальная структура психотерапевтического метода, или как создать свою школу в психотерапии*" [Сосланд, 1999] повествует о тренинговых группах в которых учатся говорить на выдуманном абракабском языке, что имеет оздоровительный эффект: несколько раз в неделю в неделю в тренинговом центре собираются участники группы, которые говорят друг с другом на спонтанно выдумываемом "абракадабском наречии". Через 1-3 месяца, когда в группе постепенно формируется единый язык, все начинают понимать друг друга. Апофеозом является то, когда члены группы собираются в каком-то людном месте и начинают громко разговаривать на своем языке. Данная психотерапевтическая практика может показаться в высшей степени странной и надуманной, если бы в буддистских духовных практиках (количество психологических терминов в которых на порядок выше, чем в современной психологии [Костюченко, 1983]) не существовал принцип, согласно которому наша речь, отягощенная ежедневными житейскими проблемами и стрессами, несет в себе огромный деструктивный заряд. Поэтому простое чтение сгармонизованных в речевом отношении мантр, как и прекращение внутреннего диалога, ведет к заметному духовному оздоровлению человека.

Второй жизненный факт (основанный на анализе слова "счастье") еще раз подтверждает **целостный статус состояния здоровья**, что позволяет применять фактор целостности не только к здоровью отдельного человека, но и общественных конгломератов, которые также обнаруживают системный эффект целого.

В связи с этим приведем жизненный факт, почерпнутый из наблюдения французского ученого Луи Тома, занимавшегося изучением термитов. Он обнаружил, что отдельный термит является существом, задействованном в хаотичном движении. Но если мы увеличим число термитов до некой "критической



массы”, то произойдет чудо: термиты начнут создавать рабочие бригады и, действуя в высшей степени согласованно, возводить грандиозное строение – термитник, обнаруживая “большое знание” о сооружении в целом. Этот эффект обнаруживается у всех “общественных животных”, когда, например, отдельно взятая особь саранчи не знает направления и цели движения во время миграции, а стая – знает. Как выяснилось, “большое знание”, или “большая воля” руководит всеми нюансами существования сообществ живых существ. Все они, взятые в целом, образуют “живое вещество” В.И. Вернадского, которое формирует “целостный планетарный организм” (Тейяр де Шарден), интегрированный в единый монолит жизни при помощи так называемых “слабых экологических связей” В. П. Казначеева.

*Приведем другие жизненные факты, иллюстрирующие действие принципа целостности.*

В 1974 году философ и психолог Анатолий Раппопорт из Торонтского университета выразил мнение о том, что самая эффективная манера общения людей заключается в: 1) сотрудничестве; 2) обмене; 3) прощении. Иными словами, если индивидуум, структура или группа сталкиваются с другими индивидуумами, структурами или группами, им выгоднее всего искать союза. При этом особенно важным является также и закон взаимного обмена, который означает симметричное взаимодействие людей, когда мы платим людям тем, чем они нам платят: например, если нам помогли, мы имеем все основания в ответной помощи с той же интенсивностью, с которой эта помощь была оказана нам.

В 1979 году математик Роберт Аксельрод организовал конкурс между автономными компьютерными программами, способными реагировать, подобно живым существам. Единственным условием было: каждая программа должна быть обеспечена средством коммуникации и должна общаться с соседями.

Р. Аксельрод получил четырнадцать дискет с программами, которые прислали его коллеги из разных университетов. Каждая программа предлагала разные модели поведения (в самых простых – два варианта образа действий, в самых сложных – сотни). Победитель должен был набрать наибольшее количество баллов.

Некоторые программы пытались как можно быстрее начать эксплуатировать соседа, украсть у него баллы и изменить партнера. Другие стремились действовать в одиночку, ревностно охраняя свои достижения и избегая контакта с теми, кто способен их похитить. Были программы с такими правилами поведения: “Если кто-то проявляет враждебность, нужно попросить его изменить свое отношение, потом наказать”. Или: “сотрудничать, а затем неожиданно вероломно предавать”.

Каждая из программ многократно вступала в борьбу с каждой из конкуренток. Программа А. Раппорта, вооруженная моделью поведения СВОП (Сотрудничество, Взаимный Обмен, Прощение), вышла победительницей. Более того, программа СВОП, внедренная в гущу других программ, сначала проигрывала агрессивным соседям, однако впоследствии не только одержала полную победу, но и “заразила” других, поскольку соперники поняли, что ее тактика наиболее эффективна для зарабатывания баллов.

Эта информация подтверждается особенностями взаимодействия в животном мире. В 60-ые годы XX столетия (Франция) один коннозаводчик купил четырех очень хороших, резвых серых коней, очень похожих друг на друга, но характер у них был ужасен. Как только они оказывались вместе то начинали враждовать; запрячь их вместе было невозможно, поскольку каждый конь пытался бежать в свою сторону. Ветеринару пришла идея поместить коней в четыре соседних стойла и прикрепить на общие перегородки игрушки: колесики, которые можно было вертеть мордой, мячи, которые от удара копытом котились к соседу, разные яркие геометрической формы предметы, подвешенные на веревках. Ветеринар регулярно менял коней местами для того, чтобы они все перезнакомились и начали играть вместе. Через месяц четыре коня стали неразлучны, отныне они не только позволяли запрягать себя рядом, а, казалось, воспринимали и работу как новую игру [Вербер, 2009, с. 133-134].

*Еще пример.*

Экспериментальные исследования показали, что дети, имея перед собой соответствующие модели поведения в обществе, могут, подражая им, стать общительнее и менее робкими. Одной группе детей детского сада, отличавшихся замкнутостью, был показан фильм про детей, которые хорошо себя ведут, вместе играют, делятся игрушками; другой, контрольной группе, показывали фильм про дельфинов, без всякого воспитательного назначения. Затем, наблюдая за поведением обеих групп, исследователи отметили, что поведение детей первой группы изменилось в лучшую сторону, они стали более общительными и покладистыми. Дети из контрольной группы, смотревшие нейтральный фильм про дельфинов, не изменили своего поведения и по-прежнему избегали общения со своими сверстниками. Модель поведения детей в фильме имела длительное эмоциональное воздействие – через месяц после показа фильма дети помнили его и продолжали дружелюбно относиться к другим детям [Развитие личности ребенка, 1987, с. 226].

**3. Рассмотрим третий жизненный факт** (а также сопутствующие ему другие жизненные факты).

Целостность человека проявляется и в том, что **на любой негативный раздражитель внешней среды организм отвечает стрессом, приводящим к различным заболеваниям** (Г. Селье). При этом стресс сопровождается набором неспецифических реакций организма, общих для всех без исключения болезней. Получается, что у истоков заболеваний лежит узкий набор причин, или, лучше сказать, полагается **один фактор**, который приводит к ослаблению жизненного тонуса организма и сужает его жизненное, функциональное пространство. В дальнейшем имеет место нарушение нормального режима функционирования одного из "слабейших" звеньев этого организма, что и называется болезнью.

Стресс как психофизиологическое "потрясение" организма обуславливается в меньшей степени негативными факторами внешней среды и в большей – психолого-мировоззренческим негативизмом самого человека. То есть соматические (органические) реакции на тот или иной стимул (раздражитель) внешней среды, в силу наличия практически неисчерпаемых ресурсов механизма гомеостаза (поддерживающего диалектическое постоянство внутренней среды организма), принципиально не могут вылиться в болезнь (здесь мы не рассматриваем экстремальные условия существования).

Болезнь возникает тогда, когда организм человека не может адекватно реагировать на внешние раздражители именно в силу собственной психолого-мировоззренческой деструкции, формирующей массу ущербных психологических установок, генерирующих, в свою очередь, всевозможные болезни. Как писал А. Маслоу, сейчас многие психологи и представители других специальностей приходят к выводу, что причина многих, если не всех болезней человека связана с его психикой, и, в конечном итоге, с его мировоззрением. Процесс лечения от любой болезни при этом оказывается чрезвычайно простым. Он заключается в гармонизации духовного мира человека, в упорядочивании его сознания, ибо, как писал еще Бл. Августин, страдания человека проистекают из неупорядоченного разума. Понятно, что такой универсальный способ лечения всех болезней не может устраивать большинство медицинских работников.

Р. Музиль в романе "*Человек без свойств*" пишет о том, как прогуливающаяся среди уличной суеты супружеская пара наблюдает трагическое транспортное происшествие, которое производит на женщину чрезвычайно удручающее впечатление. И только после того, как ее муж говорит, что у грузовиков слишком длинный тормозной путь, женщина успокаивается, хотя она и не понимает значение выражения "тормозной путь". Вот иллюстрация того, как вызвавшая стресс неопределенно-хаотическая ситуация вводится в рамки другой ситуации, позволяющей осмыслить, проанализировать, упорядочить сильное эмоциональное впечатление (отвечая *фундаментальной установке человека на структурализацию времени и пространства*), привести эмоциональную неопределенность в плоскость рационального анализа, который, несмотря на свою примитивность и поверхностность, вызывает психологическое облегчение.

К подобному же феноменологическому ряду относятся и примеры, взятые из книги Р. Чалдини "*Психология влияния*", где автор повествует о таком способе влияния: человек, стоящий в очереди к библиотечному ксероксу, хочет пройти вне очереди. Для этого, он применяет такую аргументацию: можно, я сделаю копии вне очереди, так как мне очень нужно сделать эти копии. Подобным же образом и ребенок может воспринимать аргументацию взрослых как вполне достаточную, когда на вопрос о том, почему по тротуару не ездят автомобили, ему отвечают, что автомобили никогда не ездят по тротуару.

**Итак, длительный мощный стресс (в отличие адаптационного стресса) выступает главным фактором уменьшения энергии человеческого организма, что и приводит к болезням.**

Преодоление же стресса осуществляется путем совершенствования человеческого мышления, в котором в наиболее полном виде отражена ценностно-мировоззренческая система человека, его отношение к действительности.

**Развитие мышления** идет от правополушарного эмоционально-образного, многозначного (позволяющему психизировать мир, воспринимать его как тотальное единство, единое эмоциональное целое) к левополушарному абстрактно-логическому, однозначному (осуществляющемуся по принципу "или – или" и его крайнем выражении приводящему человека к дискретному шизоидному мировосприятию, расщепляющему, детализирующему, атомизирующему мир на отдельные сущности), а от него к творческому парадоксальному мышлению, соединяющему право- и левополушарные стратегии познания мира, что имеет место в состоянии функциональной синхронизации полушарий, что, как свидетельствуют энцефаграфические исследования, в состоянии медитации, соединяющем противоположные когнитивные модусы – часть и целое, простое и сложное, единое и множественное.

Данное целостное парадоксальное мышление обнаруживает состояние дипластии – присущий только человеческому сознанию феномен соединения в одном мыслительном контексте вещей и явлений, исключаящих друг друга, что позволяет кристаллизовывать такие языковые явления, как, например, оксиморон – "живой мертвец", "сильная слабость" и др.

Именно в состоянии парадоксального мышления реализуются творческие акты, в которых человек открыт неопределенности, парадоксу, обнаруживая "сумеречные полусущности" – центральные целостные мифологические категории, позволяющие проводить обобщения и на основе гибкой ассоциативности достигать смыслового единства, соединяя разные и часто противоположные феноменологические и понятийные ряды реальности.

Парадоксальное мышление, позволяя достигать психологического комфорта, предстает инструментом преодоления стрессов. Сама потребность в *развитии парадоксального мышления*<sup>430</sup> проистекает также из закономерностей социального восприятия действительности, согласно которым это восприятие, как и сам процесс мышления, оказываются искажающими действительность. Данный вывод находит отражение в информационных теориях когнитивного диссонанса, когнитивной дистрибуции, разных механизмах психологической защиты и др., когда "мы не перерабатываем информацию беспристрастно, а искажаем ее таким образом, чтобы она удовлетворяла нашим ранее усвоенным представлением" [Аронсон, 1998, с. 200]. В момент когнитивного диссонанса человек стремится освободиться от амбивалентной (двойственной) парадоксальной когнитивной ситуации посредством искажения действительности (что можно проиллюстрировать басней о "зеленом винограде").

Например, когда мы купили некую весьма дорогую вещь, которая потом оказалась испорченной, ненужной, то есть не стоящей заплаченных за нее денег, то мы обнаруживаем две противоположные когниции (предположения) – либо вещь действительно стоящая, либо мы оказались "лохами". Эти две противоположные когниции, во-первых, не могут мирно сосуществовать друг с другом в "черно-белом" сознании человека с его двоичной "да-нет" логикой мышления. Во-вторых, в силу внутренней интеграции личности человеку весьма проблематично признать себя лохом, что успешно воплощается в жизнь при помощи изолированных механизмов психологической защиты. Таким образом, человек с большой долей вероятности убедит себя в том, что товар оказался хорошим, либо в том, что товар плохой, но был приобретен в силу совершения особого выкупа своей судьбы и др... либо, на худой конец, в том, что в покупке плохого товара виновными оказываются элементы внешней среды: фундаментальной закономерностью кристаллизации человеческой индивидуальности и социальной реальности является базовая тенденция, согласно которой причиной своих успехов человек всегда считает себя, а неудач – других людей, внешнюю среду, судьбу и др.

Социальная психология обнаружила множество примеров подобных феноменов, когда в проблемной ситуации из-за возникновения когнитивного дискомфорта одновременно придерживаться двух идей (психологических состояний), которые противоречат друг другу, – это значит "флиртовать с абсурдом", а люди, как заметил А. Камю, – это существа, которые тратят свою жизнь на убеждение себя в том, что их существование не абсурдно, то есть является преисполненным определенного смысла. Для преодоления когнитивной амбивалентности люди могут придерживаться одной из двух противоположных когниций (что приводит к искажению действительности), или изменить, метаморфозным образом трансформировать одну из них, в том числе и путем генерации промежуточной – *дополнительной парадоксальной когниции между двумя противоположными* [Аронсон, 1998, с. 193-195, 200-204]. Реализация последнего осуществляется именно благодаря применению парадоксально-метаморфозного мышления. Следовательно, процесс адекватного принятия решения, а также восприятия действительности обязательно требует использования парадоксального мышления.

Таким образом, процесс решения проблемы, принятия решения (который выражает сущность человеческого существования, являющегося цепью определенных проблем, требующих решения) в целом предусматривает взаимодействие двух противоположных аспектов человеческой психики, которые "пытаются" победить друг друга и найти общую "функционально-когнитивную почву".

Этот вывод подтверждается рассмотренной теорией когнитивного диссонанса, согласно которой противоречия между двумя противоположными идеями, на которых сосредоточивается человек, часто приводят к тому, что одна из идей либо выталкивается, искажается, либо трансформируется в направлении смыслового ряда *идеи-антагониста*. В результате такого дискретно-линейного процесса утрачивается адекватное восприятие реальности, которая представляется нечто целым и зачастую реализуется как нелинейная сущность, как открытая система.

Здесь мы имеем пример стремления к "выравниванию когнитивных потенциалов", когда решение проблемы заключается в процессе приведения к норме несоответствие между психическим отражением и объективной действительностью, что, как правило, серьезно искажает последнюю<sup>431</sup>.

---

<sup>430</sup> см.: тертуллианское "верую, потому что абсурдно"; О.Клеман: "Бог есть неистощимое парадоксальное таинство"; "Человек – это загадка, и в основе человечности всегда лежит преклонение перед этой загадкой" (Т. Манн); интересен также и диалог из "Алиса в стране чудес" Л. Кэрролла:

– Не может быть! – воскликнула Алиса – Я этому поверить не могу... Нельзя верить в невозможное!

– Просто у тебя нет опыта. – заметила королева, – В твоём возрасте я уделяла этому полчаса в день! В иные дни я успевала поверить в десяток невозможностей до завтрака.

<sup>431</sup> При этом данные искажения могут, зачастую, приобретать самый нелепый или чудовищный вид. Так, например, когда у человека имеется некое прочно укоренившееся мнение и находятся факты (как известно, "вещи упрямые"), которые серьезно расшатывают это мнение, то для того, чтобы защитить это мнение (а вместе с ним и целостную картину мира, свойственную человеку, систему его мировоззрения и миропонимания, в которую интегрировано данное мнение), человек изобретает самые нелепые гипотезы, в которые вынужден верить. *Приведем пример.* Болгарская пророчица Ванга, как известно, давала пророчества, которые в целом подтверждались. Однако этот факт у человека, не верящего в пророческий дар Ванги, вынуждал измышлять например такую гипотезу, согласно которой спецслужбы Болгарии (а также, возможно, и СССР) собирали информацию о посещающих Вангу просителях (а таких за один только год набиралось до десяти тысяч), с помощью которых Ванга, "умелый психолог", и строила свои "так называемые пророчества". *Приведем другой пример.* Э. Эриксон исследовал жизнь американских индейцев, о чем он написал книгу "Детство и общество" (1963). Там

Данный процесс имеет место не только на логико-поведенческом, психолого-мировоззренческом, но и на психофизиологическом и соматическом уровнях организма, что является причиной множества болезней – психиатрических, психосоматических и соматических. В физиологии это павловская "сбивка мотивов" (конфликт двух противоположных и одинаково сильных мотивов поведения), а также условия возникновения неврозов, которые экспериментальным образом вызываются сильным возбуждением гипоталамуса (при котором одновременно активизируются *оба* его отдела), а также возникают в процессе борьбы противоречивых стремлений человека [Святоц, 1982, с. 11-13].

Именно парадоксальное мышление и способность к парадоксальному поведению позволяют человеку реализовать **принцип метаморфозности мира**, выражающий фундаментальный способ его актуализации – движение и развитие. Любая метаморфоза, воплощающая процесс превращения одного в другое, является учебно-воспитательным ресурсом, который способствует развитию личности, поскольку развитие предполагает многосторонние и многогранные процессы превращения одного в другое. Можно сказать, что любой феномен социальной и психофизиологической реальности (формы общественного сознания, феномены культуры, общественные институты, свойства нервной системы и др.) реализуется как метаморфозные процессы взаимного перехода полярных взаимно исключающих друг друга сущностей – действительного и разумного, актуального и потенциального, образа и идеи, возбуждения и торможения, добра и зла, внутреннего и внешнего, хаоса и порядка, жизни и смерти... Поэтому если обобщить образовательный процесс и выразить его одним понятием, то этим понятием будет "метаморфоза", которая как осознанный феномен может достигать уровня творческой метафоры. Следовательно, основное задание учебно-воспитательных метаморфоз – научить человека развиваться через самопревращения. Для этого, думается, следует сформировать специальный раздел педагогики – **метаморфозную педагогику**, которая бы ориентировалась именно на формирование у учащихся знаний, умений и навыков реализации разных, в том числе и творческих, метаморфоз<sup>432</sup>.

В этом ракурсе анализа проблемы становления метаморфозной педагогики важным является использование кроме учебно-воспитательных задач разного типа также и литературно-вербальных психотерапевтических (катарсических) метаморфоз, эмоционально-образное переживание которых всеми субъектами учебно-воспитательного процесса обеспечит их личностное развитие, суть которого заключается не только в утверждении метаморфозного миропонимания, но и диалектически противоположный аспект – способность противостоять деструктивно-манипулятивным метаморфозам<sup>433</sup>.

Важно, что метаморфозы, если они в учебных целях иллюстрируются жизненными (научными) фактами, способны в корне изменить ценностно-мировоззренческую сферу человека. Следовательно,

---

приводится процедура работы индийской ясновидящей Фанни, к которой обращаются индейцы племени юрок со своими проблемами. Вот фрагмент этой процедуры и ее интерпретация выдающимся психологом, антропологом и философом XX века: "Фанни снова курит, танцует и входит в транс. Она видит огонь, облако, дымку...; опять садится, снова набивает трубку, делает большую затяжку... После чего ее посещает более содержательное видение, которое побуждает Фанни сообщить собравшейся семье что-то вроде этого: "Я вижу старуху, сидящую на Лысых холмах и желающую плохого другой женщине. Вот почему этот ребенок заболел". Едва она успела сказать это, как бабушка больного ребенка встает и признается в том, что именно она однажды сидела на Лысых холмах и насылала порчу на другую женщину. Или Фанни говорят: "Я вижу мужчину и женщину, занимающихся делом (= совершающих половой акт), хотя мужчина просил у духов удачи и не должен прикасаться к женщине". На этот раз отец или дядя ребенка встают и сознаются в грехе. Иногда Фанни приходится обвинять в колдовстве или порочности умершего, и тогда сын или дочь покойного со слезами признают его злодеяния... Похоже, Фанни имеет некий инвентарь грехов (сопоставимый с перечнем "типичных событий" наших психотерапевтических школ), которые она связывает, при ритуальных обстоятельствах, с определенными расстройствами. Таким образом она побуждает людей признавать в качестве фактов свои намерения и стремления, вполне предсказуемые, если принять во внимание структуру культуры юрок. А подобное признание благоприятно влияет на внутреннее спокойствие любого человека. Занимая высокопоставленное положение в примитивном сообществе, Фанни конечно же в достаточной степени владеет слухами, чтобы знать слабости своих пациентов еще до встречи с ними, и достаточно опытна, чтобы читать их лица во время занятий своим магическим бизнесом. В таком случае, когда она связывает чувство вины, производное от скрытой агрессии или порочности, с симптомами болезни конкретного ребенка, то делает это с достаточными психопатологическими основаниями, и неудивительно, что невротические симптомы обычно исчезают после того, как Фанни точно указала главный источник амбивалентности в данной семье и спровоцировала публичное признание" [Эриксон, 1996, с. 249-251].

<sup>432</sup> "Так как жизнь есть прежде всего движение, то основная проблема жизни есть проблема изменения, изменения собственного и изменения окружающих" (Н.А. Бердяев, "Самопознание", с. 207). Метаморфоза – душа развития. Приведем пример одной пошаговой метаморфозы: у армянского радио спросили, правда ли что в прошлый вторник великий астрофизик академик Амбарцумян выиграл в лотерею машину Волгу, что сделало его счастливым. Радио ответило: правда, только не во вторник, а десять лет назад, и не великий астрофизик, а злостный алиментщик, и не академик, а парикмахер, и не Амбарцумян, а Акопян, и не выиграл, а проиграл, и не в лотерею, а в карты, и не Волгу, а три рубля, что не сделало его счастливым, а наоборот, крайне удручило.

<sup>433</sup> Приведем пример, взятый из фундаментального труда Э. Аронсона "Общественное животное. Введение в социальную психологию". Во время гражданской войны в Испании в августе 1936 года всего один самолет бомбардировал Мадрид, в результате чего были пострадавшие, но ни одного человека не было убито; тем не менее это вызвало страшное возмущение – мир был шокирован самой идеей нападения на густонаселенный город с воздуха, газеты выражали страх и возмущение граждан всего мира. Всего через девять лет американские самолеты сбросили ядерные бомбы на Хиросиму и Нагасаки, в результате чего было убито свыше ста тысяч людей, и еще большее количество людей получили тяжелые ранения. Проведенный после этого социологический опрос засвидетельствовал, что только 4,5% населения США считало, что правительству США не следовало прибегать к такому жестокому акту. 22,7 % граждан США высказались относительно необходимости еще более массированных бомбардировок Японии. Как это могло произойти, – спрашивает Э. Аронсон, – что всего за девять лет произошло нечто существенное, что фундаментально изменило общественное мнение [Аронсон, 1998, с. 29].

можно говорить о дополнении к метаморфозной педагогике, а именно, о **педагогике жизненных фактов**, призванной осуществлять многостороннее развитие человека через диалектическую систему жизненных фактов-метаморфоз. Тем более, что основным принципом убеждения является принцип конкретно-образного предъявления материала, ибо сухие абстрактные факты, как правило, неубедительны.

**3. Четвертый жизненный факт** и иные факты с ним связанные касаются того, что целое также отражено в целях человека, поскольку слова "цель" и "целое" этимологически проистекают из одного корня и несут общую семантическую нагрузку, а в английском языке обнаруживается и более убедительная связь между целью, целым, состоянием святости и здоровьем: англ. *whole – wholeness – goal – holy – health*.

Лонгитюдный (длительный во времени) эксперимент в США, проведенный со студентами, показал, что только около 2-3 % студентов имеют устойчивые и глубоко мотивированные жизненные цели. И именно эти студенты через 20 лет после окончания учебных заведений достигли большего жизненного успеха, чем его достигали другие студенты.

Таким образом, цель делает жизнь человеческого существа во всем его функционально-инструментальном и ценностно-мировоззренческом содержании целостной сущностью; цель делает человека также и успешным, поскольку организует, упорядочивает, устремляет, оптимизирует, континуализирует его поведение в направлении достижения определенных жизненных приоритетов, помогаю достигать успеха<sup>434</sup>.

**4. Пятый жизненный факт** и другие сопутствующие ему факты связаны с тем, что переживание ребенком успеха в учебной деятельности (независимо от учебной дисциплины или сферы жизнедеятельности) определяет его последующую жизненную траекторию, социальный статус и общую успешность в будущей взрослой жизни [Белкин, 1991; Спиваковская, 1988, с. 96-97]. Р. А. Роу исследуя биографии великих творцов, нашел единственное общее в их биографиях – приобщение к радости творческого открытия в подростковом возрасте. При этом успех отрицает эгоцентризм, поскольку именно неуспеваемость имеет тенденцию вызывать защитную реакцию – повышенную самооценку [Развитие личности ребенка, 1987, с. 177], выступающую, в известном смысле, функцией эгоцентрической позицией человека и вызывающую агрессивные отношения человека к внешней среде. Агрессивное же отношение человека к внешней среде означает его "закрытость" к тем или иным аспектам этой среды, что перекрывает доступ к "базальному источнику" энергии – социоприродной Вселенной.

**5. Шестой жизненный факт**, в определенной степени подтверждающий пятый факт, связан с экспериментами, проводимыми с крысами. Две группы крыс учили преодолевать лабиринт. При этом первую группу настраивали на успех, создавая все предпосылки для этого, а вторую группу делали неуспешной, создавая непреодолимые трудности. В итоге экспериментаторы получили две группы (поколения) крыс, успешных и неуспешных. Потом крысам имплантировали под кожу раковые клетки: успешные крысы выжили все, неуспешные – умерли все. Здесь важным будет и то, что среди выпускников Гарвардского университета отличники имеют наибольшую продолжительность жизни [Фроликс, 1988 с. 206].

**7. Седьмой жизненный факт** (а также сопутствующие ему факты) также подтверждает пятый в той его части, которая связана с корреляцией состояния закрытости и болезни, а также агрессии (конфликта).

Как мы уже отмечали, организм, как и любой объект во Вселенной, характеризуется двумя фундаментальными состояниями – открытостью и закрытостью. Изначально любой живой организм, как соматическая сущность, предстает как открытая, живая система. Эта система, как учит нас синергетика, наука о нелинейных, открытых системах и принципах самодвижения материальных форм, стремится к понижению энтропии и самоупорядочиванию, что характеризует этот организм именно как открытую внешней среде систему.

Таким образом, изначально организм открыт внешней среде, и только психические аспекты человека – его мировоззрение как система взглядов и психологических установок – может превращать этот организм в **закрытую систему**, которая, как известно, характеризуется процессами нарастания энтропии, то есть хаоса, дезорганизации, приводящей к утрате целостности и, поэтому, к болезням как специфическим психофизиологическим и психосоматическим феноменам, стремящихся поддержать целостность, и выступающих в роли полезных приспособительных реакций: болезнь "блокирует" ту или иную форму жизнедеятельности человека, которая привела к утрате целостности.

Итак, мировоззрение человека как костяк его духовности есть важнейший фактор физического здоровья, поскольку мировоззрение во многом определяет наш образ жизни, который, в свою очередь, формирует стиль работы, питания и др., чреватых болезнями. Но не это главное. Главное то, что мировоззрение, а в более общем понимании – внутренний духовный мир (реализуемый в том числе и в виде психологических установок и поведенческих автоматизмов) определяет характер реакций

<sup>434</sup> В английском языке слово "успех" (success) смысловым образом связано со словом "последовательный" (successive).

человека на воздействия внешней среды. Именно эти, часто неадекватные реакции, глубоко соматически в нас укоренившиеся, подрывают механизм гомеостаза и являются главной причиной болезней, тем более, что соматика и психика, как считают многие авторы, являются единым нерасчленимым комплексом.

В сфере мировоззрения можно выделить как установки на достижение интеграции индивида с внешним миром, так и установки, которые приводят к его дезинтеграции и способствуют формированию состояния "закрытости" организма внешнему миру. Эта закрытость означает, прежде всего, неприятие того или иного аспекта внешней среды, с которой организм естественным образом составляет органическое единство. Такое неприятие изначально реализуется как на уровне идей, так и неосознаваемых психологических установок, поведенческих автоматизмов, которые постепенно "прорастают" на уровне соматики.

При этом данный процесс обнаруживает **синергично-кумулятивный эффект**: так, если, например, N неприятен его коллега в силу того, что этот последний превосходит N в каком-то специфическом мастерстве и подрывает его служебное положение, то данное чувство неприязни отдельного фактора внешней среды в конечном итоге приводит N к неприятию целого ряда взаимосвязанных факторов, что окрасит значительную часть жизни N в черные стрессорные тона, погружая его в бездну отрицательных эмоций. Отрицательные же эмоции (которые, согласно информационной теории П. В. Симонова, проистекают из недостатка информации касательно процесса удовлетворения актуальной потребности) приводят к "закрытию" организма как в прямом, так и в переносном смысле: сжимаются кровеносные сосуды, повышается кровяное давление, ухудшается трофика тканей и органов со всеми вытекающими из этого психофизиологическими последствиями, то есть болезнями, лечение которых должно состоять в устранении причин, но не симптомов – здесь, как видим, необходимо добиться "открытия" организма, который, если он является относительно закрытой системой, представляет собой иерархию психофизиологических и духовно-мировоззренческих "закрытостей", устранение которых и приводит к излечению от болезни.

Данный пример находит свое отражение в контексте результатов исследований Института кинесиологии (США), которые приводит в своей книге *"Десять заповедей творческой личности"* П. Вайнцвайг, который отмечает, что психологи, изучив многочисленные психофизиологические показатели человека в условиях коммуникации с себе подобными, пришли к выводу: если общаются два человека, жизненный тонус одного из которых выше, чем у другого, то жизненная энергия "перетекает" к этому другому, поскольку фиксируется повышение его жизненного тонуса, в то время как у первого человека данный тонус понижается. Данный вывод был сделан на основе многочисленных исследований процесса коммуникации людей с одновременной фиксацией множества психофизиологических параметров их организмов, таких, например, как частота пульса, кровяное давление, кожная электропроводимость, состав крови и др. Баланс этих показателей у двух людей, которые некоторое время общаются друг с другом, привело к выводу о том, что в данном случае имеет место своеобразное перетекание "жизненной энергии" из одного организма в другой [Diamond, 1979; Вайнцвайг, 1990].

Далее было также замечено, что если человек позитивно относится к своему окружению, то он значительно повышает тонус своей жизнедеятельности, и наоборот. Данные выводы, полученные на основании изысканий Института кинесиологии, развивает его директор Д. Даймонд, который обнаружил, что щитовидная железа помимо выполнения главной функции иммунологического надзора, является основным распределителем живительной и регенерирующей энергии организма. Щитовидка направляет и регулирует поток электромагнитной энергии по всему организму, проводя мгновенные корректировки, которые необходимы для преодоления возникших отклонений в жизнедеятельности. Было показано, что щитовидка и оба полушария головного мозга выполняют единую задачу, так что любая деятельность, которая усиливает и стимулирует функционирование щитовидки, тотчас включает и балансирует работу полушарий, которые в состоянии стресса обнаруживают функциональное рассогласование. Именно здесь обнаруживается физиологическое звено, связывающее жизненную энергию, гармонию и творческий потенциал человека. Важно знать, что в состоянии медитации, а также при повышенном экстрасенсорном потенциале, как показали энцефалографические исследования, полушария мозга работают как одно целое, в том время как в обычном состоянии они функционально тормозят работу друг друга.

Было показано также, что негативные чувства и мысли являются источником стресса человека. Любовь, вера, отвага, благодарность и доверие активизируют деятельность щитовидной железы и повышают нашу жизненную энергию. Ненависть, зависть, подозрение и страх, а также неприятные ассоциации и воспоминания тормозят деятельность щитовидки и понижают жизненный тонус организма. Кроме того, все многообразие поведенческих аспектов человека напрямую связано с деятельностью щитовидки. Так, например, утвердительный кивок усиливает деятельность щитовидки, отрицательный жест – ослабляет ее. Так называемый "жест Мадонны" (распростертые для объятия руки – жест выражения любви) оказывает целебное воздействие на человека в стрессовой ситуации, даже если этот жест лишь воображаемый (но непременно глубоко эмоциональный). Улыбка также

стимулирует деятельность щитовидки не только человека, который улыбается, но и людей, которые воспринимают его улыбку.

Связь жизненного тонуса (уровня жизненной энергии) человека с негативными жизненными установками можно проиллюстрировать учением У. Бейтса об улучшении зрения, которое показывает, что ухудшение зрения может зависеть от негативного, стрессорного отношения человека к своему окружению. Даже когда человек лжет, у него незначительно падает зрение [Бейтс, 1991, с. 142-148].

Обращая внимание на обмен энергией между людьми, Д. Даймонд обнаружил, что различные проявления жизненной энергии взаимосвязаны. Энергия “сильного” человека ослабляется при личном контакте со “слабым”, одновременно при этом энергия последнего усиливается. Во время личного контакта нарушение психического равновесия может передаваться от одного человека к другому. Настроения и мысли крайне заразительны.

Можно говорить о феномене своеобразного “вампиризма”. Приведем пример, взятый у П. Вайнцвайга, иллюстрирующий феномен мужского психологического вампиризма.

Одна женщина довольно успешно научилась пользоваться “внутренними фильтрами”, предохраняющими ее от вампирических поползновений ее мужа, который, возвращаясь домой, первым делом сообщал ей все неприятные новости. Как правило, он заходил на кухню, где жена готовила семейный ужин, и с ходу обрушивал на нее весь “негативный багаж”, начиная с козней на его работе и кончая катастрофами мирового масштаба. К моменту, когда он заканчивал свою ежедневную “сводку”, ужин был готов. Муж с аппетитом принимался за еду, а жена, внимательно выслушав мрачный рассказ мужа, начинала испытывать острый приступ депрессии. Этот ритуал в течение долгих лет отравлял их семейную жизнь. Однажды наша пара была приглашена в гости, где жена краем уха услышала, как ее муж признавался своему другу: “К концу рабочего дня я “готов”, чувствую себя отвратительно, как выжатый лимон. Но как только я прихожу домой, я выкладываю все неприятности своей жене, и мне сразу становится легче”. Услышав этот разговор, жена стала вести себя по-другому, прибегнув к своим внутренним фильтрам. Теперь, когда ее муж возвращался домой, входил на кухню и начинал свой негативный репортаж, жена, как всегда продолжала готовить ужин, но уже... не слушала мужа. Неизвестно только, как чувствовал себя при этом ее муж.

Приведенные выше примеры находят выражение в *методе парадоксальной интенции В. Франкла* [Франкл, 1990, с. 334-351] (проистекающем из *метода негативного воздействия К. Дулнопа* [Свядош, 1983, с. 279]), который выдвинул парадоксальное положение, согласно которому от дурной привычки можно избавиться, если многократно сознательно повторять то привычное действие, от которого хочешь освободиться. Основываясь на данном методе, один музыкант для устранения привычной ошибки в исполнении одной музыкальной фразы в произведении Баха в течение 2-х недель намеренно играл это место неправильно, после чего мог легко избавиться от привычной ошибки. Женщина, которая, печатая на машинке, навязчиво добавляла к концу слова первую букву этого слова, также смогла избавиться от пагубной привычки посредством метода негативного воздействия.

Отмеченный метод, как видим, основывается на *принципе открытости человека негативному моменту его жизни*, своей психологической, социально-поведенческой проблеме и базируется на положении: человек способен контролировать только то, к чему открыт, к чему относится позитивно.

Достижение данного состояния предполагает также *расширение социально-ролевого репертуара человека*, когда человек может реализовывать множество ролей, обретая ролевую свободу. Наблюдения за повседневными поступками здоровых людей и данные клинической психиатрии позволяют утверждать, что формы поведения одного и того же человека в различных ситуациях, как правило, различны. Человек, используя множество социально-психологических ролевых масок, играет, лабильно перестраивая свою психику в зависимости от потребностей ситуации. Исчезновение этой лабильности, гибкости игрового момента в поведении человека свидетельствует о серьезном нарушении в действии механизмов социального поведения [Донченко, 1994].

Поэтому работа с ролевым началом человека может пониматься как основной метод самосовершенствования, синергетизации личности. В качестве примера ролевого тренинга можно привести один из японских методов подготовки менеджеров. Считается, что одним из краеугольных качеств будущего менеджера – человека, управляющего другими – есть умение подняться над условностями своего социально-ролевого статуса, освободиться от порока отождествления себя со своей социальной ролью. Одним из тренингов, помогающих японским менеджерам развить данное умение, является тренинг “пения на вокзалах и в других людных местах”.

Приведем еще один пример актуализации ролевого начала человека [Донченко, Титаренко, 1989, с. 162-163]: Преподаватель М. пожаловался невропатологу на заикание в особых случаях, возникающее при сильных волнениях. Невропатолог посоветовал ему в таких случаях представить себя кем-нибудь другим, поиграть, вообразить себя другим человеком с властным голосом. Совет помог.

Еще пример. Английский актер М. Стюарт в 60-е годы прославился как пародист, умеющий в точности копировать голос, манеру поведения других людей. На вопрос, как он пришел к этому жанру, актер рассказал, что в детстве и юности он очень страдал от своей застенчивости и стеснительности. Он даже не мог заказать себе обед в кафе – заикался и мычал. Стюарт нашел способ сам? Разговаривая с

незнакомыми людьми, он воображал себя кем-то другим, важным и значительным, и говорил соответствующим голосом – надутого сановника, отставного военного, хозяина фабрики и пр. И помогло: неловкости, скованности и застенчивости в общении он больше не испытывал.

Приведем пример рассматриваемого метода на уровне решения *соматических проблем*. Рассмотрим терапевтический метод японского доктора К. Ниши [Гозулан, 1996], которому удавалось излечивать многие неизлечимые формы рака за счет того, что он шел по пути устранения иерархии "закрытостей".

Его пациенты, во-первых, в течение нескольких месяцев питаются пищей растительного происхождения, не прошедшей кулинарную обработку. Это помогает устранить закрытость на уровне питания, ибо питание растительной пищей приводит к понижению кровяного давления, то есть способствует расширению сосудов, "расширяя", "открывая" сам организм и улучшая трофику его тканей и органов, а также устраняя на мировоззренческом уровне проблемы, возникающие в связи с питанием животной пищей, которые неизменно преследуют духовного человека, воспринимающего себя как интегральную часть Вселенной.

Кроме того, доктор К. Ниши практиковал процедуру открытия организма основным стихиям внешней среде: воде, воздуху, свету (солнечным лучам), земле. Его пациенты принимали воздушные, водные, солнечные ванны.

Может быть, мы представили упрощенную трактовку метода доктора К. Ниши, однако, на наш взгляд, принципы функционирования целостного организма описываются несколькими "целостными", а поэтому простыми правилами, отраженными в данном случае, в представлении о двух фундаментальных полярных состояниях организма – закрытости и открытости, соотношение которых определяет гармоничный статус человека как в плане болезней, так и агрессии как одной из этих болезней.

Для иллюстрации данного вывода приведем результаты исследования американского психолога Фландерс Данбар, которая длительное время проводила исследования в травматологическом отделении одной нью-йоркской больницы, в результате чего подтвердился феномен, на который обратили внимание сотрудники страховых компаний: люди, по вине которых когда-либо произошел несчастный случай на дороге, снова попадали в аварию с гораздо большей вероятностью, чем те, кто никогда не переживал автомобильных катастроф. Ф. Данбар установила, что большинство "типов, предрасположенных к авариям", неосмотрительной ездой высвобождают свою агрессивность. Но еще важнее было ее открытие, что некоторые водители подсознательно стремились причинить себе боль, причина чего лежит в неосознаваемом, подавляемом чувстве вины и потребности быть наказанным [Dunbar, 1943].

Изложенное выше позволяет сделать **выводы** о том, что человек сам "провоцирует", (программирует, предопределяет) множество поведенческих и причинно-следственных флуктуаций в окружающей действительности, о чем свидетельствуют психологические исследования людей, склонных к несчастным случаям, к различным травмам, увечьям. Эти исследования показали, что данная склонность проистекает из внутренней подсознательной установки нанести себе увечья, которая проистекает из того, что отмеченные люди склонны критически-агрессивно относиться к внешнему миру. Однако подсознательная часть психики человека, в отличие от его сознательного аспекта, не дифференцирует внутреннее и внешнее, "Я" и не-"Я". Именно поэтому сознательное агрессивное отношение человека к внешнему миру на уровне человеческого подсознания означает, что человек агрессивно относится к самому себе, когда данная агрессивная ориентация формирует установку на аутоагрессию. Именно в этом зиждутся рациональные основания духовного закона "возмездия", или "справедливости"; именно здесь обнаруживается принцип гармоничной координации внутреннего и внешнего, который на Востоке звучит так: "чего человек не принимает – тем он становится", "человек является жертвой того, чего он опасается" и т.д.

Кроме того, жизненный успех делает человека невосприимчивым к стрессам, делает его лидером, поскольку лидеры отличаются тем, что практически не испытывают стресс, что проявляется как на эмоциональном, так и гормональном уровне.

Падение жизненной энергии имеет место вследствие негативного отношения к жизни, что подтверждается изучением феномена рака и других болезней. Исследования некоторых ученых показали, что причиной рака (как и многих других болезней) являются длительные укорененные негативные стрессорные состояния человека (ненависть, гнев, обида, ревность и др.).

И если отрицательные эмоции, стрессы, согласно информационной теории П. В. Симонова, проистекают из недостатка информации касательно процесса удовлетворения актуальной потребности, то позитивная ценностная установка "все под контролем Господа Бога", выступающего гарантом порядка и справедливости, является установкой на преодоление стрессов – главных потребностей нашей энергии. Таким образом, вера в Бога, как показал В. Джеймс в книге "*Многообразие религиозного опыта*" В. Джеймса, позволяет значительно энергизировать жизнь человека.

Повышает энергию человека и творчество как надситуативный акт по созданию целостных смыслов, ибо в этом случае смысл как целостная системная сущность обнаруживает системные свойства,



Целого, не присущие отдельным элементами системы (Целого). Таким образом, творческая активность понижает энтропию природных сред.

Здоровье человека при этом оказывается его интегральной характеристикой, которая охватывает несколько моментов:

1. Характер и уровень интегрированности организма в окружающую среду (среды). В этом понимании "здоровье (как физическое, так и душевное) – это запас адапционных (приспособительных) возможностей организма, достаточный для того, чтобы адаптация к напряжению повседневного существования происходила автоматически (без участия сознания)" (Ю.Н. Тявин).

Таким образом, как полагает Ю.Н. Тявин, здоровье – есть переменная (функциональная) величина характеризующая способность организма восстанавливать и поддерживать неизменным гомеостатическое равновесие. В этом понимании здоровье может быть выражено количественно величиной, обратной количеству энергии, которое организм вынужден будет потратить для восстановления гомеостаза после выведения его из равновесия.

Гомеостаз же можно понимать как такое состояние внутренней среды организма, которое обеспечивает оптимальное (с точки зрения термодинамики) функционирование организма и как все волновые энергетические процессы имеет ступенчатые (квантовые) характеристики (К.П. Бутейко определял гомеостаз как "состояние внутренней среды, идентичное первичному океану").

2. Здоровье – соответствие организма уровню своего запрограммированного эволюционного развития на сегодняшний день, что определяется соответствующими психофизиологическими и духовно-психологическими показателями, характеризующими развитие всех "тел" человека физического, эфирного, астрального и т.д., которые выражают базовые сферы организма – инстинктивную, сферу ощущений, эмоций, ментальную, интуитивную сферы.

3. Здоровье связано с уровнем осознания человека состояния своего здоровья (животное, не осознает его).

4. Здоровье определяется общей энергетикой организма (уровнем его жизненного тонуса), делающая организм системным целым, в котором все связано со всем. В этом понимании здоровье организма определяется и его целостностью и взаимной (волно-полевой) интегрированностью всех его органов и систем, что позволяет достигать эффекта когеренции.

5. Здоровье определяется уровнем дезинтегрированности организма, его органов и систем на этапе дезинтеграции развития и функционирования этого организма (развитие организма как системы сопровождается этапами иерархизации и деиерархизации).

6. Здоровье также определяется и близостью к смерти как этапной цели развития организма.

7. Здоровье – это также уровень минимальной энергетической самодостаточности объекта (из кристаллографии известно, что целостность объекта поддерживается на уровне минимальной энергии), при которой он может органы и системы могут работать достаточно стабильно.

8. Понимание здоровья реализуется через понимания болезни – комплексной категории, которая определяет состояние, характеризующее отклонение соответствующих параметров организма от соответствующих нормальных параметров. Поэтому определение болезни реализуется через определение нормы. В идеале – фундаментальной нормой человека является состояние его организма (как единства всех его аспектов – материального и духовного), отвечающее процессу достижения Истинной (эволюционной) Цели человеческого существования.

Все иные локальные цели существования человека в конечном итоге определяются этой Истинной Целью. Поэтому Истинная Болезнь есть отклонение от Истинной Цели. Но, с другой стороны, парадокс в том, что даже отклонение от Истинной Цели есть механизм достижения этой Цели. Поэтому в идеале болезнь – есть аспект здоровья – приспособительная, а поэтому глубоко положительная реакция организма.

## ВЫВОДЫ

Холодным январским утром на станции метро Вашингтона расположился мужчина и стал играть на скрипке. На протяжении 45 минут он сыграл 6 произведений. За это время, так как был час пик, мимо него прошло более тысячи человек, большинство из которых были по дороге на работу... За 45 минут игры только 6 человек ненадолго остановились и послушали, еще 20, не останавливаясь, бросили деньги. Заработок музыканта составил \$32.

Никто из прохожих не знал, что скрипачом был Джошуа Белл один из лучших музыкантов в мире. Играл он одно из самых сложных произведений, из когда-либо написанных, а инструментом служила скрипка Страдивари, стоимостью \$3,5 миллиона. За два дня перед выступлением в метро, на его концерте в Бостоне, где средняя стоимость билета составляла \$100, был аншлаги. Игра Джошуа Белла в метро являлась частью социального эксперимента газеты "Вашингтон Пост" о восприятии, вкусе и приоритетах людей.

Согласно некоторым историческим данным, много лет назад юный русский царь, гуляя по дворцовому саду, заметил в поле за оградой часового, стоящего в карауле при полном параде. Царь спросил караульного, что он охраняет. Часовой этого не знал, ответив, что устав предписывает выставлять караул на этом месте. Юный царь приказал выяснить данный казус. Оказалось, что Екатерина Великая некогда устроила здесь огромный цветник с редкими сортами цветов и приглашала знать и даже крестьян приходить любоваться цветами. На всякий случай она приказала выставить у цветника охрану. Цветник давно исчез, но приказ не был отменен, и часовые несли дозор у клочка земли, поросшего сорняком.

Все ведущие французские искусствоведы, журналы и музеи конца XIX – начала XX века целиком отрицали французский импрессионизм, а сегодня о тех же художниках те же самые авторитеты говорят, что они создали шедевры. Не исключено, что столетие спустя маятник их мнений опять отклонится в другую сторону

К. Саган ("Драконы Эдема")

Третья позорная страница – это отношение к гениальному российскому философу Алексею Лосеву со стороны современной российской академической науки. Можно ли назвать в российской философии имя хоть одного российского "академика" в области философии, которого можно было бы поставить на один уровень с Лосевым? Так почему же Алексей Лосев не был избран академиком Академии наук России хотя бы посмертно?

А. П. Стахов ("О письме Г.И. Шипова к российским физикам")

Люди же так же поддаются дрессировке, как и лошади, и в любую эпоху господствует какая-нибудь одна мода, причём большая часть людей даже не замечает господствующего тирана

А. Эйнштейн (Собрание научных трудов, т. 4. – М.: Наука, 1967. – С. 555)

Открытие Д. И. Менделеева (которого не избрали в члены Российской академии и который так и не стал Нобелевским лауреатом, хотя его и номинировали на эту премию) современники встретили довольно враждебно; среди критиков были крупные ученые – немецкий химик Р. Бунзен, а также некоторые отечественные ученые. Не было недостатка и в откровенных издевательствах: великого химика ехидно спрашивали, не встретил ли бы он такой же закономерности в свойствах элементов, если бы располагал их ... по алфавиту. Длинный ряд имен людей, совершивших эпохальные открытия, которые первоначально игнорировались научным и профессиональным сообществом, можно продолжить именем Вильяма Гершеля (одного из открывателей дактилоскопического метода), которого в Скотланд Ярде считали аферистом... прошло около 200 лет, прежде чем основной метод криминалистики в ней утвердился. Много веков ученые придерживались мнения Аристотеля о том, что камни не могут падать с неба, а Парижская академия наук, отрицавшая гипноз, даже издала специальный вердикт по этому поводу, отвергая данное астрономическое явление, подобно тому, как другие академии не рассматривают проекты вечных двигателей. Довольно часто маститые ученые были слепы по отношению к перспективным направлениям развития научной мысли. Так, физики дружно высмеивали тепловой луч марсиан из романа Г. Уэллса до тех пор, пока не был изобретен лазер. Резерфорд, открывший атомное ядро, был уверен, что использовать атомную энергию столь же проблематично, как и изобрести вечный двигатель. Кельвин даже не допускал мысли, что аппарат тяжелее воздуха может подняться в воздух, а рентгеновские лучи называл шарлатанством.... Научное сообщество, идя на поводу конъюнктурных политических влияний, в свое время отрицало генетику, кибернетику, как сейчас отрицает феномен торсионных полей, а также результаты исследований А.Н. Козырева, А.И. Вейника и других ученых.

"Больше 640 Кб памяти персональным компьютерам никогда не понадобится" (Билл Гейтс, 1981 год); "Кто захочет слушать актерскую болтовню?" (основатель Warner Brothers Гарри Уорнер в 1927 году по поводу идеи звукового кино); "Фонограф... не представляет никакой коммерческой ценности" (Томас Эдисон, 1880 год); "Телефоны нужны американцам, а нам – нет. У нас много курьеров" (главный инженер британского почтового ведомства, 1878 год)

...нередко с глубоким знанием математики уживаются в голове самые дикие, уродливые фантазии и упорнейшие, ограниченнейшие предрассудки... исключительное занятие математикой кладет иногда особенно вредный в жизни отпечаток на человека, сообщает его мыслям именно эту математическую прямолинейность, делает его взгляды на жизнь односторонними, придает им какую-то особенную сухость и безжизненность... Недостаток общего гуманитарного образования, недостаток знакомства со специальными общественными науками и преобладание математического и технического направления составляют, без сомнения, одну не из последних причин замечательного бессилия и бесплодия нашей администрации, несмотря на свою громадность, математическую рассчитанность и вечное движение своих бесчисленных колес, дает так мало положительных результатов.

К.Д.Ушинский

Каждый человек стоит ровно столько, сколько стоит то, о чем о хлопочет

Марк Аврелий

*Жизнь для меня определяется любовью к людям и свободным поиском истины*  
В.И. Вернадский

*Презрев оковы просвещения...*

А.С. Пушкин ("Цыгане")

*Ценностно-смысловой универсум (ЦСУ) педагогики как науки и искусства органически входит в глобальный естественный (энерго-материально-информационный) и социальный Универсум нашего земного бытия. И все то важное (позитивное или негативное), что происходит в глобальном Универсуме, отражается, отзывается в ЦСУ педагогики.*

Г.П. Васянович (из рецензии к данной монографии)

*Реальность существует независимо от вас до тех пор, пока вы с этим согласны*

В. Зеланд

*В основе понимания лежит аналогия*

В. Дильтей

*Знание немногих принципов освобождает от знания многих фактов*

Гельвеций

*Бесконечное разнообразие явлений сводится к малому числу причин*

А.М. Бутлеров

*В наши дни мы оперируем не только суммой наших знаний, но и суммой... наших заблуждений*

В.И. Кратохвиль [Кратохвиль, 1991]

*Подобно замороженному ребенку, опуститесь на колени перед фактом – в готовности, отвергнув любые предвзятые мнения, смиренно следовать за природой, в какие бездны не вел бы указуемый ею путь; иначе вы ничему не научитесь.*

Т. Гексли

*Мы добиваемся того, чтобы учителя и учеников объединяла духовная общность, при которой забывается, что педагог – руководитель и наставник. Если учитель стал другом ребенка, если эта дружба озарена благородным увлечением, порывом к чему-то светлому, разумному, в сердце ребенка никогда не появится зло... Воспитание без дружбы с ребенком, без духовной общности с ним можно сравнить с блужданием в потемках*

В.А. Сухомлинский [Сухомлинский, 1965, с. 206]

*В педагогической среде уже гуляет такой анекдот: "Зачем вам, чехам, Министерству морского флота, если в Чехии нет морей?" – "А зачем вам, русским, Министерству образования и науки?"*

С.К. Абачиев [Абачиев, 14.03.2012]

*Важнейшая задача цивилизации – научить человека мыслить*

Томас Эдисон

*Все мы чувствуем, до какой нестерпимой степени не отвечает новому духовному облику окружающий нас порядок жизни, до какой степени он лишился поддерживающей его духовной основы.*

В.И. Вернадский

*В мире нет ничего более могущественного, чем идея, время которой пришло*

В. Гюго

*Даже самые частные и конкретные вопросы педагогики возводятся в последних своих основах к чисто философским проблемам.*

С.И. Гессен

*... педагогика вообще есть ни что иное, как конкретная философия.*

П. Натюрн

*Кто может – делает. Кто не может делать – учит. Кто не может учить – учит как учить. Кто не может учить – управляет.*

*Нет такого зла, которое не порождало бы добро*

Вольтер

*...Все в мире неизменный*

*Связует строй; своим обличьем он*

*Подобье Бога придает вселенной.*

Данте

*Основным принципом синергетики является принцип универсального эволюционизма: всякая неравновесная динамическая система эволюционирует в направлении, приводящем к ее самоорганизации, причем характер самоорганизации не зависит от природы системы, а определяется ее симметрией и симметрией воздействия.*

Р.А. Браже [Браже, 2002, с. 77]

Несмотря на кажущуюся множественность нашего мира, человек живет в целостной Вселенной, поскольку фрагменты содержания его мышления, как правило, согласуются друг с другом и при одних и тех же условиях всегда приводят к одному и тому же результату. В противном случае мы, отправляясь в мыслительное путешествие, всегда прибывали бы в разные пункты назначения, что, согласитесь, превращало бы нашу жизнь в калейдоскоп обрывочных мыслей и образов.

Мышление целостно и в силу целостности самого мира, все элементы которого взаимосогласуются – в противном случае мы утром каждый раз вставали бы в ином мире. К счастью, мир прозрачен и неуловим только в мире сновидений, в которых человеку крайне трудно достичь логичной связанности и непрерывности их сюжетов.

На приведенные выше сентенции нам могут возразить тем, что "нельзя дважды зайти в одну и ту же реку", что мир и человек постоянно меняются под напором хаоса бифуркационных фаз развивающихся систем и т.д. Действительно, мир динамичен и изменчив, но изменчивость эта реализуется в границах целостной сюжетной канвы – в рамках *единой Судьбы мира*, которую не может поколебать даже свободная воля человека, ибо согласование провиденциальной Божественной воли и человеческой свободной воли совершается в сфере *мистического парадокса*, выступающего общим знаменателем всех и всяческих метаморфоз нашего преходящего и изменчивого бытия, а также непостижимым и гармоничным образом соединяющего две воли – Божественную и человеческую, которые на метауровне бытия оказываются тождественными.

Эта парадоксальность, выступающая отблеском фундаментального единства Вселенной, – не досужие вымыслы праздного ума: как показали физические эксперименты, на своем фундаментальном квантово-фотонном уровне (на уровне минимальной порции энергии) Вселенная оказывается целостным нерасторжимым комплексом, в котором простое и сложное, часть и целое, причина и следствие, прошлое и будущее... парадоксальным образом неотличимы друг от друга, что на теоретическом уровне воплощено в принципе нелокальности микрообъектов, который проистекает из того факта, что каждая элементарная частица может превращаться в другую элементарную частицу и, в сущности, является ею.

Вдобавок, на квантовом уровне человеческое существо (наблюдатель) оказывается неразрывно связанным с миром и выступает его "бытийным инициатором", то есть "порождает" мир <sup>435</sup> только одним своим присутствием, что делает человека органично встроенным в бытие, обнаруживая фрактально-голографичный принцип единства микро- и макрокосма, которое (единство) может быть генетически объяснено только на основе механизма расщепления *Единого (Ничто)* на дихотические сущности с присутствующей в них синергичной фрактально-голографической организации *Единого*. Поэтому "наша осязаемая реальность на самом деле – всего лишь иллюзия, наподобие голографического изображения. Под ней находится более глубокий порядок бытия – беспредельный и изначальный уровень реальности, – из которого рождаются все объекты, в том числе, видимость нашего физического мира, аналогично тому как из кусочка голографической пленки рождается голограмма. Д. Бом называет этот глубинный уровень реальности имплицитивным (то есть "скрытым") порядком, в то время как наш собственный уровень существования он определяет как эксплицитивный, или раскрытый порядок" [Талбот, 2011, с. 60].

Отмеченное глубинное единство мира в его фундаментальном измерении делает понятным существование фундаментальных же фигур (логических аксиом) мышления, являющегося одним из средств человеческого познания. Наличие единого фундамента нашего мышления делает целесообразным поиск универсальных же понятийно-онтологических форм освоения человеком действительности, выступающих строительными лесами всех и всяческих мыслительных конструкций и теоретических изысканий.

Поэтому нет ничего странного в том, что время от времени находятся люди, стремящиеся извлечь из морской пены житейского попечения прекрасные формы Афродиты – то есть вычленив философские универсалии, которые бы позволили кристаллизовать фундаментальные смыслы бытия.

Данные философские универсалии могут оправдать существование и самой философии как формы общественного сознания, если облечь их в прозрачные, понятные большинству предметно-понятийные формы и показать пути взаимной рефлексии в этих формах множества научных, околонаучных, лженаучных, антинаучных, а также религиозно-мифологических конструктов – как характеризующихся высочайшим уровнем абстракции, так и банально-обыденных, достаточно надоевших компетентному исследователю.

Таким образом, в универсалиях заключается ключ к спасению философии, изрядно поистрепанной свою мудрость, а поэтому утратившей большую часть своего авторитета в философских баталиях и мировых кризисах, что в метафорической форме выразил В.О. Пелевин, изрекший такое: "современные

---

<sup>435</sup> Фактор (Абсолют), который расщепляет *Ничто* и приводит к существованию нашу Вселенную, говоря языком квантовой физики, несет ответственность за редукцию волнового пакета, что приводит к процессу возникновения этой Вселенной (как переход системы в так называемое чистое квантово-механическое состояние). Данный квантово-физический фактор есть сознание наблюдателя, которое, говоря языком новой научной парадигмы синтеза науки и религии, выступает *Сознанием Божественного Наблюдателя*. О Нем И.З. Цехмистро пишет как о "новой реальности" – "субквантовом свойстве уникальной целостности и неразложимости физического мира на множество элементов" [Цехмистро, 2002, с. 337]. Таким образом, данное уникальное свойство целостности нашего мира реализуется на основе Абсолюта ("скрытой" и "трансцендентной" Сущности), к которому применено описание, употребляемые И.З.Цехмистро в отношении данного уникального свойства, выступающего "сверхпараметром": "а) фундаментально "скрытым", поскольку свойство мира как неделимого целого эмпирически (или чувственно) принципиально не наблюдаемо; мы делаем о нем вывод лишь на основе умственного заключения, это аналогично принципиальной ненаблюдаемости  $\psi$ -волны; б) "нелокальным" и даже внепространственно-временным параметром, поскольку к субквантовому уровню как свойству физической неделимости мира понятие пространства-времени просто неприменимо; в) этот параметр полностью удовлетворяет требованию несепарабельности, а говоря точнее, по своей сути непосредственно олицетворяет и выражает эту несепарабельность как физическую неотделимость одной квантовой подсистемы от другой" [Цехмистро, 2002, с. 337].

философы – это подобие международной банды цыган-конокрадов, которые при любой возможности с гиканьем угоняют в темноту последние остатки простоты и здравого смысла" (с. 270) <sup>436</sup>.

Но именно на философские смыслы бытия может опереться человек в критические минуты своей жизни: как писал А. В. Луначарский в статье "*Самоубийство и философия*", "когда замок осажден со всех сторон злыми силами, когда переливаются на пули свинцовые желоба, в большой зале, залитой кровью, немолчно стонут раненые, когда голод смотрит с бледных лиц, а в окно грозно хохочет дикое зарево, в такие дни философия величественно сходит из своего терема, и к ее поучениям все пригнетенные силы прислушиваются с небывалым интересом" <sup>437</sup>. И не в критическую ли фазу своей эволюции вошло человечество, вступив в XXI столетие, чреватое небывалыми апокалипсическими потрясениями?

Проведенное исследование позволяет сделать такие выводы.

**(1)** Проведенный анализ позволяет говорить об **универсальном бытийном (жизненном) цикле реальности**. Данный цикл в концептуальном плане можно интерпретировать в трех смыслах – **общефилософском, общенаучном, конкретно-научном** (общем, особенном, единичном контекстах).

**В общефилософском смысле** универсальный бытийный цикл реализуется в сфере Божественного творения которое предполагает параллельное творение человека и мира как антропной арены Вселенной. Данный процесс получает следующую диалектическую схему: 1) изначальное состояние слитности человека с Божественной реальностью, 2) состояние дифференциации (отпадения) человека и Абсолюта, 3) возврат человека в лоно Абсолюта.

**В общенаучном смысле** данный процесс реализуется как творческий процесс происхождения мира, который интерпретируется современной наукой в виде расщепления некой первичной недифференцируемой сущности (физического вакуума, сингулярного состояния материи, *Ничто* и др.) на два начала – *Нечто* и *Антинечто* (вещества и поля, мира и антимира и др.), с дальнейшим восстановлением *статус-кво*, что достигается посредством взаимной аннигиляции полярных начал (с сохранением всех физических законов). Процесс данного восстановления и составляет бытийную сферу, или континуум реальности, в центре которого, как показали исследования физических параметров нашей Вселенной, находится жизнь и человек как основная ее форма.

Данный процесс примерно в таком же концептуально ракурсе интерпретируется и в рамках религиозного сознания, которое также понимает происхождение мира как его творение (из *Ничто, пустоты*), что сопровождается разделением недифференцируемого Божественного принципа, отпадением от Божественного, а также кенозисом (умалением) этого Божественного, что может пониматься и как принцип Божественной жертвы (а также Божественной игры). В дальнейшем процесс отпадения нивелируется и Божьи творения возвращаются в Его лоно.

**В конкретно-научном, единичном измерении** данный процесс приобретает множество интерпретаций, одна из которой взята из ориентального мировосприятия: "Древняя индусская мудрость говорит, что человек должен пройти два пути жизни: Путь Выступления и Путь Возврата. На Пути Выступления человек чувствует себя сперва только своей "формой" своим временным телесным бытием. своим обособленным от всего Я находится в своих личных границах, куда заключена часть Единой Жизни, и живет корыстью чисто личной; затем корысть его расширяется, он живет не только собой, но и жизнью своей семьи, свое племени, своего народа, и растет его совесть, то ест стыд корысти только личной, хотя все еще живет он жаждой "захвата", жаждой "брать" (для себя, для своей семьи, для своего племени, для своего народа), На Пути же Возврата теряются границы его личностного и общественного Я, кончается жажда брать – и все более и более растет стольже повелительная жажда "отдавать" (взятое у природы, у людей, у мира): так сливается сознание, жизнь человека с Единой Жизнью, с Единым Я – начинается духовное существование"; без такого возврата не может быть осуществлено нарушенное равновесие, не может осуществиться справедливость, на которой держатся миры [Бунин, 1988, с. 15; *Nivritti Marga*]. На третьем этапе развития "Человек впервые реально понял, что он житель планеты и может, должен мыслить и действовать в новом аспекте, не только в аспекте отдельной личности, семьи или рода, государства или их союзов, но и в планетном аспекте" (В.И. Вернадский)

Конкретно-научное измерение реализует множество конкретных жизненных сценариев, которые интерпретируются в виде **теории критических явлений**, конкретизирующей универсальный жизненный цикл. Все эти технологии так или иначе сводятся к модели реальности как "**нуль-переходу**", который предстает в двух теологических очертаниях – в виде тактической и стратегической целей любого жизненного (бытийного) явления.

Стратегической целью, реализуемой в плоскости общефилософского смысла, выступает "Конечный Нуль" – Абсолют как трансцендентная сущность, к Которой человек приходит в результате погашения (умирения) своих человеческих дихотомий и кристаллизации парадоксального состояния целостности, в которой достигается динамическое творческое равновесие всех бытийных состояний.

<sup>436</sup> В этой же своей книге "*Диалектика Переходного Периода из Никуда в Никуда*" (с. 272) В.О. Пелевин изрекает такое: "Что касается Жана Додриера, то в его сочинениях можно поменять все утвердительные предложения на отрицательные без всякого ущерба для смысла. Кроме того, можно заменить все имена существительные на слова, противоположные по значению, и опять без всяких последствий. И даже больше: можно проделать эти операции одновременно, в любой последовательности, или даже несколько раз подряд, и читатель опять не ощутит заметной перемены. Но Жак Деррида, согласится настоящий интеллектуал, ныряет глубже и не выныривает дольше. Если у Бодриера все же можно поменять значение высказывания на противоположное, то у Дерриды в большинстве случаев невозможно изменить смысл предложения никакими операциями".

<sup>437</sup> Философия, по выражению одного из философов, всегда удивительно несвоевременна жизни. В книге "*Что такое философия?*" Х. Ортега-и-Гассет пишет, что "философия добывает человеку и миру их недостающие корни", при этом "философия всегда терпит крах", что выступает ее положительной миссией, ибо "терпя крах в целом, она всегда тверже и слаще, сочнее любой другой формы жизни и мира" [Ортега-и-Гассет, 1991, с. 304-306]. "Философия, по мнению А. В. Кашанского, – это познание Универсума, или всего имеющегося, однако нам с самого начала неизвестно, что такое все имеющееся; составляет ли это все имеющееся Универсум или Мультиверсум; познаваем ли этот Универсум или Мультиверсум. Итак, затея представляется безумной. Зачем же тратить силы? Не благоразумнее ли уклониться, посвятить себя только жизни, отбросив философию? ... Люди всегда делятся на эти две категории в лучшую из которых входят те, кому необходимо именно бесполезное".

Тактической целью выступает духовно-ментально-психофизиологическое состояние "нуля", "добываемого" человеком посредством разных форм жизненной активности и фиксирующего нейтральную фазу любого жизненного процесса – своеобразные микро нуль-переходы.

Таким образом, конечное (микро нуль-переходы) и бесконечное ("Конечный Нуль"), взятые в их фрактально-голограммном единстве, выступают общим смыслом, целевым принципом, содержанием и механизмом универсального жизненного цикла.

**(2)** Вселенная умозрачительным образом строится на методологическом и онтологическом единстве мировых законов для физических, биологических и социальных микро-, макро- и мегасистем (что на уровне теоретического знания воплощается в универсальной парадигме развития, универсальной модели бытия, теории целостности и критических явлений). При этом Вселенная обнаруживает всеобщий характер взаимосвязи между элементами отмеченных систем, а также универсальный характер трансформации разных видов и форм энергий, вещества, полей и информации (взаимопревращаемость частиц, полей, энергии, информации); дистанционный и резонансно-полевой характер взаимодействия; наличие в природе ментального информационно-полевого вида взаимодействия (А. П. Дубров), утверждающего антропный космологический принцип, который фиксирует целесообразность существования человека во Вселенной, понимание человеческого существа как органической и активной части космоса, что обнаруживает глобальную роль сознания во Вселенной ("ментальный план Вселенной", когда на глубинном уровне "реальности" она состоит из "**фундаментального поля сознания**") и универсальную связь сознания в едином комплексе живой и косной материей, когда мысль выступает основой взаимодействия явлений и предметов на всех структурных уровнях материи, поскольку, как выяснилось, квантовая реальность как фундаментальная подоплека Вселенной играет в сознании и мышлении ключевую роль (И. З. Цехмистро). При этом реализуется способность мысли к универсальной трансформации в любые физические частицы, поля и излучения; дистанционная ментальная связь человека с окружающей средой; интегральный характер мысли как основы **Глобального Сознания** человека на всех структурных уровнях строения материи, способной к универсальной трансформации и взаимодействию с любыми видами, полей, частиц и энергий (А. П. Дубров).

Таким образом, как пишет А. В. Московский (физик-теоретик и богослов), комментирую книгу А.П. Дуброва "*Когнитивная психофизика*" [Дубров, 2006, с. 235], основными аспектами новой научной парадигмы являются такие положения: 1) Единство мировых законов для физических, биологических и социальных микро-, макро- и мегасистем (единый план развития). 2) Всеобщий характер связи между элементами этих систем (обязательная универсальная связь всего со всем). 3) Глобальная роль Сознания в Мироздании (ментальный план Вселенной). 4) Универсальный характер трансформации различных видов и форм энергий, вещества, полей и информации (взаимопревращаемость частиц, полей, энергии и информации). 5) Наличие в Природе (сверхслабого) ментального информационно-полевого вида взаимодействия. 6) Дистанционный и резонансно-полевой характер взаимодействия. 7) Связь Сознания в живой материи с косной. 8) Мысль как основа взаимодействия на всех структурных уровнях материи. 9). Взаимодействие Сознания с физическим вакуумом и гравитационным полем. 10) Способность мысли к универсальной трансформации в любые физические частицы, поля и излучения.

**(3)** Единство мира концептуальным образом базируется на триадной архитектонике бытия, протекающей из единого смыслового континуума – **универсального семантического пространства**, которое утверждает варианты пути его конкретизации субъектом познания, что позволяет говорить о универсальном (понимающем) языке, общем для теоретической и практической стратегий освоения человеком действительности. При этом "весь воспринимаемый нами развивающийся мир можно рассматривать как множество текстов, которые характеризуются дискретной (семиотической) и континуальной (семантической) составляющими. Семантика определяется достоверностью задаваемой структуры смыслов, а смыслы – это то, что делает знаковую систему текстом. Спрессованность смыслов – это нераспакованный (непроявленный) мир – семантический вакуум" (В. В. Налимов [Налимов, 1989, с. 106-107]). Такой подход устраняет противоречие между моральным и фактологическим, естественнонаучными и гуманитарными дисциплинами, Истиной и Добром.

**Идея триадности** как основа **универсально объяснительного принципа** и **универсальной аксиоматической базы современной науки** выражает всеобщий структурно-логический и смысловой инвариант, присущий индоевропейскому мыслительному канону, и представляет собой универсальный закон, лежащий в основе социальных и, в частности, педагогических, явлений. Отмеченные начала науки позволяют интегрировать естественнонаучные и человековедческие знания, достигая адекватного объяснения педагогических феноменов, а также путей гармонизации социальных и педагогических процессов. В то же время это предполагает не только адекватное изучение известных образовательных проблем, но позволяет моделировать и прогнозировать педагогические процессы, реализуя прогностическую функцию педагогической теории.

**(4)** Для обоснования **адекватной педагогической теории** следует выйти за рамки теоретических построений педагогической реальности и современного научного языка педагогической теории (К. Гедель), применять парадоксальное (многозначительное, полифоническое, диалектическое) мышление в процессе анализа педагогических явлений, опираясь на новейшие результаты и методологию научного исследования, базирующуюся на всеобщих принципах (аксиоматических началах) функционирования материальных систем – универсальной модели бытия, универсальной парадигме развития и краеугольном механизме его реализации, интерпретируемом в виде теории целостности и критических явлений.

Преодоление теоретических ограничений педагогической теории предполагает восхождение ко всеобщим философским и системным закономерностям, осуществляемое при помощи результатов аксиоматизации современной науки как формы общественного сознания, которые, в свою очередь, проистекают из философских принципов (единства мира, всеобщей связи явлений, тождества бытия и мышления и др.), а также из фундаментальной триады бытия (связь, взаимодействие, движение). Триадный универсальный объяснительный принцип психолого-педагогических и общенаучных феноменов, универсальная парадигма развития, другие закономерности, анализируемые в контексте **холистической образовательной парадигмы**, составляют содержание новой учебной дисциплины – **интегрального человековедения**, призванного интегрировать наиболее

общие и универсальные знания о мире, унифицировать гуманитарные и естественнонаучные предметные области познания.

Холистическая парадигма образования и развития человека в единстве трех своих аспектов (**формирующей, актуализационной и бифуркационной педагогик**) является методологической основой для **комплексного учения о человеке** в единстве его психофизиологического, этико-аксиологического, когнитивно-мировоззренческого, социально-политического, культурно-исторического, социоприродного, космопланетарного измерений. Следовательно, холистическая парадигма строится на междисциплинарных исследованиях и синтезирует отмеченные измерения человеческого бытия, а в ее границах интегрируются обучение и воспитание, наука и мировоззрение, моральное и фактологическое, действительное и разумное. Таким образом, эта парадигма образования выражает принцип единства человека и мира, она ориентированна на синтез знаний, поскольку стремление понять изучаемое явление предполагает его целостный охват, выход за границы его теоретической актуализации в сферу иных предметных областей знания и иных смысловых ориентиров и критериев его кристаллизации.

**(5)** Триадность на уровне педагогической реальности воплощается в трех фундаментальных социальных формах освоения и преобразования мира человеком – **гносеологии (движение), праксеологии (взаимодействие) и аксиологии (связь, отношение)**, которые, в свою очередь, определяют три фундаментальных категории педагогики – **воспитание (аксиология), образование (гносеология) и обучение (праксеология)**, а также три ее цели – **формирование компетентного специалиста (праксеология), гражданина-патриота (аксиология) и гармоничной личности (гносеология)**.

Адекватное применение триадного универсального объяснительного принципа (выступающего универсальной аксиоматической базой современной науки в виде концептуализированных структурной, функциональной и динамической универсалий) позволяет экстраполировать его выводы на конкретные аспекты педагогической действительности. На этой основе формулируются цели развития личности в контексте образовательной траектории и пути их реализации. Таким образом, одна из особенностей холистической парадигмы образования заключается в том, что эта парадигма унифицирует цели развития человека, а также обобщает теоретические и практические аспекты других образовательных парадигм, когда все разнообразие образовательных ориентиров сводится к нескольким направлениям, главные из которых: принцип целостности; парадоксальное мышление, трансцендентная позиция человека (его встроенность в бытие и преодоление этого бытия с выходом в парадоксальную сферу Абсолютного), способность к творческой, спонтанной, метаморфозной активности.

Особенно важно отметить, что холистическая парадигма образования, опираясь на **феномен трансцендентальности как главное условие и цель формирования личности**, рассматривает человека в качестве актуализатора (творца) социо-космопланетарной реальности. При этом формирование личности (свободной, идентичной только самой себе сущности) требует развития трансцендентной позиции человека, обнаруживающей его способность к предельному уровню абстрагирования – восхождению к наиболее абстрактному конструкту – Абсолюту – всеобщей категории, которую выработало человечество и в котором жидется высший смысл бытия: **"человек живет, думает и действует лишь в реляции к Абсолютному, лишь имея в виду Абсолютное; это существенное предположение Абсолютного, без которого нет человека и, в сущности, нет ничего, можно назвать "религиозным актом", присущим любому "Я", любому сознанию, любому духу"** (Б. П. Вышеславцев). Для достижения этого целесообразным представляется развитие творческого, парадоксального, метаморфозного мышления и стиля деятельности, что предполагает определенные психолого-педагогические выводы, один из которых гласит: высшая форма развития человека реализуется в его способности к парадоксально-диалектическому, нечеткому, "сумеречному", многозначному, медитативному способу постижения окружающего мира.

Отмеченные принципиальные положения холистической образовательной парадигмы наиболее полно отвечают **синергической образовательной парадигме**, поскольку ориентация первой на целостность, универсализм, синтез знаний, творчество, спонтанность, надситуативность, парадоксальность, трансцендентность реализует синергическую природу социо-космопланетарной реальности. Поэтому целесообразной является конкретизация холистической образовательной парадигмы с помощью разработанных аспектов **педагогической синергетики**.

**(6)** Холистическая парадигма образования, которая в психофизиологическом плане базируется на **концепции функциональной асимметрии полушарий головного мозга человека**, понимает цель его развития в достижении функционального синтеза право- и левополушарных аспектов психики (типов и стратегий мышления), когда такие полярные категории, проистекающие из функциональной природы полушарий, как образ и идея, предмет и знак, ощущение и мысль, единое и множественное, внешнее и внутреннее... интегрируются, в результате чего формируется психологическая основа для интуитивно-медитативного, эвристического, понимающего, творческого, диалектического, парадоксального отражения и освоения действительности и мышления, в процессе чего конкретное и абстрактное, экспрессивное и логическое, сплавляются воедино, порождая феномен аутентичного, подлинного и в то же время парадоксального бытия, а человек предстает как гармоничное, духовное, творческое существо, которое благодаря балансу противоположностей несет в себе величайшее напряжение, а поэтому и колоссальную мощь (П. Вайнцвайг).

Парадоксально-медитативное, творческое, диалектическое мышление как одно из краеугольных целей образования, характеризуется дипластией, – присущим только человеку свойством отождествления в одном мыслительном контексте двух вещей, идей, которые исключают друг друга, что актуализирует когнитивные условия постижения **Истины как единства противоположностей** (С. Б. Церетели).

Это мышление "на грани", соединяющее противоположности и реализующееся как гранично-предельный, целостный, "сумеречный", надситуативный, интуитивно-просветленный творческий мыслительный акт, способный отражать мир нечетко, целостно, в виде полутонов, творческим образом открывать (генерировать, инициировать)

принципиально новое как системное (сверхаддитивное) свойство целого, интегрируя мысль и действие, идею и чувство, внутреннее и внешнее, результатом чего является конструктивное, преобразующее мир знание.

Это циклическое, метаморфозное мышление, поскольку сущностью человека можно полагать процесс преобразования и превращения одного в другое в результате движения и развития как универсальной характеристики Вселенной.

Это также метафорическое, мистическое, "сказочное", аналоговое мышление, которое как целостный сверхаддитивный феномен обнаруживает качества, не свойственные его составляющим (то есть право- и левополушарным аспектам психической деятельности). Именно целостность такого мышления способна преодолеть дух логоцентризма, осуществить прорыв к более совершенным формам философского дискурса, что предполагает замену классического научного языка асимметричных оппозиций синтетическим языком субъект-субъектного единства, то есть **языком симметричных оппозиций** (Ж. Деррида), – таких оппозиций, в которых левая и правая категории предстают гносеологически и методологически равноправными, равноценными, равновесными, равномогущими, изоморфными сущностями, составляющими целое.

(7) Потребность в развитии парадоксального мышления проистекает из **закономерностей социального восприятия действительности**, в соответствии с которыми это восприятие, как и сам процесс мышления, оказываются стойко искаженными. Об этом свидетельствует теория **когнитивного диссонанса**, когнитивной дистрибуции, разные механизмы психологической защиты и др., когда мы не перерабатываем информацию беспристрастно, а искажаем ее таким образом, чтобы она удовлетворяла нашим ранее усвоенным представлениям и опыту. В ситуации когнитивного диссонанса человек стремится освободиться от амбивалентной (двойственной), парадоксальной когнитивной ситуации посредством искажения действительности. Социальная психология обнаружила множество примеров отмеченного феномена, когда в жизненной проблемной ситуации в силу возникновения когнитивного дискомфорта придерживаться двух идей (психологических состояний), которые противоречат друг другу, – это значит "флиртовать с абсурдом", а люди, как заметил Альберт Камю, – это существа, которые тратят свою жизнь для того, чтобы попытаться убедить себя в том, что их существование не есть абсурдным, но является исполненным определенным смыслом. Для преодоления когнитивной амбивалентности люди могут придерживаться одной из двух неизменно возникающих в жизненной практике противоположных когниций (что приводит к искажению действительности) или изменить, **метаморфозным образом** трансформировать одну из них в другую, в том числе и путем генерации промежуточной (парадоксальной) когниции между двумя противоположными. Реализация последнего осуществляется именно через использование парадоксально-метаморфозного мышления, следовательно, процесс адекватного принятия решения (а жизнь человека есть цепь проблем и процессов их решений) требует обязательного применения **парадоксально-метаморфозного мышления**.

(8) Любая **метаморфоза**, которая воплощает в себе процесс превращения одного в другое, является колоссальным учебно-воспитательным ресурсом, помогающим развивать личность, поскольку развитие как таковое предполагает многосторонние и многогранные превращения и метаморфозы. Можно сказать, что любой аспект социальной и индивидуальной реальности (формы общественного сознания, многообразные феномены культуры, общественные институты, социальная психика, психические процессы и т.п.) реализует метаморфозы в качестве базового механизма самоосуществления человеческой личности, которые в наиболее общем виде проявляются в таких трансформирующихся друг во друга дихотомических аспектах, как обучение и воспитание, мысль и действие, психическое и физическое, действительное и разумное, актуальное и потенциальное, рациональное и иррациональное, возбуждение и торможение, добро и зло, внутреннее и внешнее, хаос и порядок, жизнь и смерть и др. Если обобщить образовательный процесс и выразить его одним понятием, то этим понятием будет "метаморфоза", которая как активный осознанный процесс может достигать уровня творческой, бисоциальной метаморфозы.

Следовательно, основным заданием применения учебно-воспитательных метаморфоз в учебной деятельности – является научить человека развиваться, превращаться, что реализуется в процессе решения всеми субъектами образовательного пространства ряда учебно-воспитательных задач, их участия в разных учебно-психологических тренингах, играх, в которых задействуются литературно-вербальные психотерапевтические катарсические метаморфозы, ознакомление с которыми и эмоционально-образное переживание которых участниками учебно-воспитательного процесса обеспечит их личностное метаморфозное развитие, суть которого заключается не только в утверждении метаморфозного миропонимания, но и диалектически противоположного аспекта – способности противостоять деструктивно-манипулятивным метаморфозам, имеющим место на уровне социальных систем.

Для обеспечения отмеченного аспекта развития личности целесообразно сформировать специальный раздел педагогики – **метаморфозную педагогику** (которая на дошкольном уровне реализуется как психолого-педагогическое направление **обучающей сказки**), являющейся существенным аспектом бифуркационной педагогики и ориентирующейся на формирование у учащихся знаний, умений и навыков реализации разных, в том числе и творческих метаморфоз.

Метаморфозы, особенно если они являются реальными жизненными и научными фактами, способны в корне изменить **ценностно-мировоззренческую сферу** человека. Следовательно, в рамках метаморфозно-бифуркационной педагогики можно говорить о таком образовательном направлении, как **педагогика жизненных фактов**, призванной осуществлять многостороннее развитие человека посредством целостной системы жизненных фактов-метаморфоз. При этом педагогика жизненных фактов базируется на фундаментальных социально-психологических закономерностях, открытых социальной психологией, в соответствии с которыми люди не спешат делать выводы на основе общеизвестного (общих теоретических фактов действительности), но с удивительной легкостью формируют впечатления об общеизвестном на основе ярких примеров – эмоционально насыщенных событий, которые человеку легко актуализировать при помощи своих ощущений и которые, поэтому, кажутся ему более вероятными и убедительными, чем статистическая информация. Следовательно, формирующее и актуализирующее педагогическое влияние должно осуществляться на основе ярких жизненных фактов, иллюстрирующих определенные общетеоретические сведения и научные данные, что достигается как при помощи



индуктивной, так и дедуктивной стратегий, то есть движения как от фактов к теории, так и от теории к фактам: в любом случае это помогает совместить левополушарный абстрактно-теоретический и правополушарный наглядно-эмоциональный способы восприятия действительности и достичь функционального синтеза полушарий как состояния "сверхсознания" и цели развития человека, сформировать у него одну из главных метаморфозных способностей, заключающуюся в умении к взаимной трансформации конкретно-образного и абстрактно-логического.

(9) Реформы современной образовательной отрасли должны проводиться на долгосрочной основе, то есть не базироваться на политике временного "латания дыр", поскольку от школы как социального института зависит развитие всего общества во всей целостности его компонентов. Школа при этом должна приобрести новое системное качество образования – непрерывного образования на протяжении всей человеческой жизни, должна интегрироваться в целостную систему этого непрерывного образования (что реализуется, в частности, через дистанционные формы учебы) и выступать не самодостаточной сущностью, а одной из ее составных частей. Следовательно, следует категорически отказаться от развития школы как социального института по линейному принципу, в соответствии с которым экспоненциальный рост объемов информации на нашей планете должен приводить к соответствующему увеличению продолжительности школьного образования, что в перспективе может обнаружить потребность в 15 и даже 20-летнем учебном цикле средней школы.

При этом школа, которая в отличие от других звеньев непрерывного образования является наиболее стабильной и консервативной, должна ориентироваться не на охват знаний и технологий, которые растут лавинообразным образом (обнаруживая *проблему полураспада компетентности современного специалиста*), а на *фундаментализацию знаний*, их интегративный, комплексный, междисциплинарный, творческий характер, когда львиная доля школьных и значительная часть вузовских предметов должны состоять из интегрированных междисциплинарных курсов, в рамках которых в целостном познавательном поле будут представлены синтетические дисциплины, в содержании которых получают интеграцию гуманитарные и точные науки, что будет способствовать формированию у обучающихся целостного, диалектического, критического мышления, ибо фактором, парализующим способность к критическому мышлению, становится разрушение целостного представления о мире, имеющее место в современном мире, когда факты утрачивают то специфическое качество, которое имели бы, будучи составными частями общей картины, и приобретают абстрактный, количественный характер (Э. Фромм).

Это предполагает формирование у учащихся умения комплексного применения знаний, их синтеза и самостоятельного добывания, когда перенесение идей и методов из одной науки в другую должен полагаться в основу творческого подхода к научной, инженерной, художественной деятельности человека в современных условиях научно-технического прогресса. Следовательно, школа должна научить учеников добывать знания (отказавшись от знаниецентрической парадигмы), а вся ее деятельность должна ориентироваться на глубинный, фундаментальный, целостный, междисциплинарный, ценностный, творческий, природосообразный, интегративный характер знаний и технологий, что требует разработку учебных интегративных курсов, направленных на синтез знаний и их универсально-фундаментальную основу.

При этом важно, чтобы школа ориентировалась на развитие гармоничной личности (как это в известном смысле наблюдалось в традиционной отечественной школе, которая по качеству образования была высоко признана в мире), поскольку в соответствии с холистическо-синергической парадигмой образования, отдельный талант человека – это синтез его талантов (когда личностные новообразования человека потенцируют и усиливают друг друга), поэтому на уровне школьного маршрута следует не формировать узкопрофильные ЗУНы, а воспитывать человека вообще (что имеет место на высшем онто- и филогенетическом уровне развития человека и человечества).

Следовательно, образовательная отрасль должна развиваться не экстенсивным, а интенсивным путем повышения качества образования, поэтому отмеченные задания могут быть успешно реализованы в рамках сложившейся системы образования, если не поднимать при этом "верхнюю планку" продолжительности учебы в школе. Этот компромиссный вариант может быть достигнут за счет начала процесса учебы с 4-5 лет (с соответствующими для школы и общества социально-экономическими и организационно-педагогическими следствиями), как это имеет место в некоторых развитых странах мира, где продолжительность учебы в начальной школе может достигать 6-8 лет: как показано психологическими исследованиями, в период раннего детства происходит наиболее интенсивное и значимое развитие человеческой личности, что требует большого внимания к этому факту как со стороны общества в целом, так школы и семьи как общественных институтов ("От меня до пятилетнего ребенка – один шаг, а от младенца до пятилетнего ребенка – целая вечность" – Л. Н. Толстой). Последующее профилирование образования и реализация его непрерывного потенциала должны осуществляться в сфере специализированного профильного и высшего образования, выступающего "плацдармом" для непрерывного образования.

Приведенные выше обобщения с позиции универсальной диалектической (синергической) парадигмы развития позволяют прийти к выводу о наличии трех *этапов образовательного маршрута человека*, которые согласно фрактально-голограммному принципу на основе концентрических кругов должны повторяться в плоскости каждого этапа (рисунок взят из трудов Н.Н. Александрова):



**На первом этапе** (охватывает дошкольный и школьный возраст) реализуется глубинно-фундаментальное обучение и воспитание учеников через реализацию целостного синтетического знания, в котором его мировоззренчески-смысловой и практически-прикладной аспекты предстают в единстве. Однако, этот процесс, в свою очередь, очерчивает три локальных этапа: в дошкольном и младшем школьном возрасте развитие человека реализуется через сказочно-мифологическое знание, в среднем школьном возрасте – предметно-профильного знания, а в старшем школьном возрасте – интегрированного знания (через интегрированные курсы, имеющие междисциплинарный характер).

**На втором этапе** (охватывает зрелый возраст человека) получения первого высшего образования реализуется профильная подготовка, которая обнаруживает три локальных этапа: на первом локальном этапе, то есть в начале профильной подготовки продолжают использоваться интегрированные знания через интегрированные курсы, что позволяет студентам прийти к уровню системного обобщения информации в виде фундаментального знания, которое в полной мере обнаруживает междисциплинарный ресурс. На втором локальном этапе реализуется профильно-технологическая подготовка. На третьем локальном этапе достигается интеграция профильных знаний и умений, то есть здесь интегрируются профильно-технологические направления на почве междисциплинарных связей, что позволяет студентам реализовывать фундаментальные принципы технологий, что, в свою очередь, позволяет им достичь уровня синтеза человеческой практики ("сумма технологий", по Ст. Лему).

**На третьем этапе** (охватывает поздний зрелый и преклонный возраст человека) реализуется интегрально-смысловое образование человека, которое готовит его вхождение в вечность и который обнаруживает три локальных этапа. На первом локальном этапе в полной мере кристаллизуется мировоззренчески-смысловое знание человека, на втором локальном этапе реализуется практико-технологический аспект этого знания через формирование у людей умений и навыков вхождения в вечность на уровне медитативно-оздоровительных практик. На третьем локальном этапе осуществляется завершающий образовательный период человека – он входит в вечную жизнь и в конце-концов полностью реализует образовательную функцию учебной деятельности на протяжении всей жизни:

**Этапы развития человека в контексте образовательного маршрута**

<b>ПЕДАГОГИКА, СОПРОВОЖДАЮЩАЯ ЧЕЛОВЕКА НА ЭТАПАХ РАЗВИТИЯ</b>	<b>ЦЕЛИ ПЕДАГОГИЧЕСКОГО ДЕЙСТВИЯ</b>	<b>ГЛОБАЛЬНЫЕ ЭТАПЫ РАЗВИТИЯ ЧЕЛОВЕКА</b>	<b>ЛОКАЛЬНЫЕ ЭТАПЫ РАЗВИТИЯ ЧЕЛОВЕКА</b>	<b>ПЕДАГОГИЧЕСКИЕ СТРАТЕГИИ НА ЛОКАЛЬНЫХ ЭТАПАХ</b>	<b>ВОЗРАСТ ЧЕЛОВЕКА</b>
<b>Актуализационная субъект-субъектная педагогика</b>	Одаренность	<b>ТЕЗИС</b> Религиозно-мифологический этап	Этап сказочно-мифологического знания	субъект-субъектная	Дошкольный возраст
			Этап предметно-профильного знания	субъект-объектная	Средний школьный возраст
			Этап интегрированного знания	субъект-субъектная	Старший школьный возраст
<b>Формирующая субъект-объектная педагогика</b>	Интеллект	<b>АНТИТЕЗИС</b> Этап профильного образования	Этап фундаментального знания	субъект-субъектная	Старший школьный возраст – начало зрелого возраста
			Профильно-технологический этап	субъект-объектная	Зрелый возраст
			Этап интеграции профильных знаний и умений	субъект-субъектная	Поздний зрелый возраст
<b>Бифуркационная субъект-субъектная педагогика</b>	Творчество	<b>СИНТЕЗ</b> Духовно-смысловой этап	Мировоззренчески-смысловой этап	субъект-субъектная	Поздний зрелый возраст – начало старого возраста
			Практично-технологический этап вхождения в вечность	субъект-объектная	Старый возраст
			Этап вхождения в вечную жизнь	субъект-субъектная	Поздний старый возраст

Отмеченная периодизация в целом совпадает с логикой периодизации возрастного развития конкретного человека, разработанного Я.А. Коменским в рамках целостной системы образования, которое обеспечивает учеников теми методами воспитания и обучения, которые являются адекватными их возрастному развитию. В периодизацию входят:

1. период зарождения, детерминированный вероятностным миром;
2. период раннего детства, обусловленный образным миром;
3. период отрочества, который задается миром ангелов;
4. период юности, обусловленный естественным миром;
5. период ранней зрелости, детерминированный трудовым миром;
6. период зрелости, который задается этическим миром;
7. период старости, обусловленный духовным миром;
8. период подготовки до смерти, детерминированный вечным миром [Коменский, 1982].

**(10)** Для того, чтобы знания учащихся приобрели черты универсальности, целостности и творческого содержания, они должны получить дополнительную образную, графическую репрезентацию, выйти на уровень синестезического чувственного восприятия. Это насыщает знание новыми комплексными ассоциативными связями, обогащает их дополнительными междисциплинарными параллелями и способствует формированию профессиональной компетентности специалиста. Известно, что процесс познания мира тесно связан с типом репрезентативной системы человека. Нейро-лингвистическое программирование, к которому все чаще начинают обращаться отечественные педагоги, разделяет людей на несколько групп, в зависимости от того, какой перцептивный канал восприятия действительности у человека преимущественно развит: *аудиальный, визуальный или кинестетический*. Одна из целей развития человека здесь понимается как развитие и гармоничное синестезическое сочетание трех репрезентативных систем, что значительно расширяет познавательные ресурсы будущего специалиста, когда следует говорить о формировании у него единого гностично-перцептивного комплекса, включающего как абстрактно-логический, так и аффективно-перцептивный познавательные ресурсы. Следовательно, особенности процесса познания и освоения мира человеком и его многочисленных интеракций в социально-профессиональной сфере во многом зависят от уровня развития репрезентативных систем, социальной перцепции, что, в свою очередь, обуславливает потребность в формировании эмпатийной способности человека к сопереживанию как способности понимать мотивационные побуждения другого человека, как умения стать на точку зрения собеседника. Поэтому важным в процессе школьного образования и профессиональной подготовки является развитие у воспитанников и будущих специалистов сферы ощущений, социальной перцепции.

**(11)** Поскольку чувственный и эмоциональный аспекты психической деятельности человека реализуются в функциональном единстве (эмоциональные состояния человека актуализируются на чувственном уровне, а чувственные реакции – эмоционально окрашены, когда эмоции и чувства в их единстве представляют собой аффектно-перцептивную сферу психической деятельности человека), то встает вопрос о формировании у будущего специалиста адекватных эмоциональных реакций на стимулы внешней среды. Речь идет не только о необходимости формировать у него регулятивные умения (что предполагает осознание им своих эмоциональных состояний; управление эмоциями, их контроль), но и о проблеме поддержки непрерывности эмоциональных реакций у учеников и студентов в процессе их обучения и профессиональной подготовки.

Человек постоянно испытывает динамическое изменение эмоциональных реакций, при этом знания, умения и навыки формируются в процессе актуальных и потенциальных эмоциональных состояний, которые являются определенным психофизиологическим "полем" реализации ЗУНов, их т.наз. "психофизиологической привязкой". А изменение эмоциональных состояний в тех или иных жизненных ситуациях предполагает и изменение соответствующих условий использования усвоенных ЗУНов. Таким образом, будущий специалист не всегда может уверенно владеть ЗУНами в новых эмоционально окрашенных жизненных обстоятельствах. Именно длительная практическая деятельность специалиста позволяет ему шаг за шагом словно бы заново сформировать соответствующие профессиональные умения в новых производственных условиях. Данный вывод подтверждается психологическими исследованиями. Как отмечает Ж. Годфруа в книге "*Что такое психология*" (т. 1, 1996, с. 167), как правило человек, запоминая информацию (и формирующий при этом соответствующие умения) в одних эмоциональных состояниях под влиянием определенных жизненных условий, в иных жизненных обстоятельствах, активизирующих иные эмоциональные состояния, не может адекватно владеть сформированными умениями и усвоенной информацией (тем более, если новые жизненные условия являются критически-стрессорными). Так, как показали исследования, знания и умения, сформированные у человека в пьяном состоянии, не могут в полной степени актуализироваться в трезвом состоянии, и наоборот.

Для преодоления отмеченной принципиальной трудности в процессе профессиональной подготовки последняя должна ориентироваться на контекстный подход, согласно которому учебная деятельность студентов должна моделировать их будущую профессиональную деятельность. Однако наиболее полное решение отмеченной проблемы требует *интеграцию студента в сферу своего сущностного личностного статуса – состояния самоосознания* (соотносящегося с ядром личности – ее Я-концепцией), на основе целостно-нейтральной природы которого ученики и студенты не только могут постоянно контролировать свои эмоциональные состояния, но именно в этом состоянии могут формировать стойкие профессиональные умения, которые в этих условиях приобретают функциональную непрерывность через непрерывность поддержки человеком состояния самоосознания (что на Востоке является целью духовных практик).

Этот вывод влечет за собой другой касательно того, что не интеллектуальные способности воспитанника, а его самосознание должно быть как целью, так и критерием эффективного учебно-воспитательного процесса, поскольку самосознание является важнейшим фактором процесса социализации человека, его гармоничной интеграции в социальную структуру общества. Отмеченный вывод можно проиллюстрировать наблюдениями В. Франкла, который показал, что поведение молодых людей, их последующие жизненные перспективы не могут быть достоверно экстраполированы и предсказаны на основе обстановки в семье, с помощью анализа школьных или социальных переживаний, влияний улицы или семьи, показателей медицинской карточки, учебной

успеваемости, наследственного фона и других факторов. Намного лучший прогноз дает именно степень самопонимания и самоосознания [Франкл, 1990, с. 81].

Если самосознание человека реализуется в сфере его **социально-ролевой активности**, то формирование самосознания будущего специалиста может эффективно реализовываться с помощью использования социально-ролевого подхода к профессиональной подготовке. И если профессиональная компетентность специалиста (как диалектическая совокупность определенных ЗУНов) реализуется в контексте социальной роли, которую выполняет субъект, то можно говорить о компетентности одного и того же субъекта в роли, например, отца, руководителя, покупателя, учителя и др. Однако в ролевой структуре человека на том или ином уровне его личностного развития существует определенная *сверхроль*, которая координирует взаимоотношения между социальными ролями человека и пронизывает их. Это – роль “высшего Я” (стержень человеческого самоосознания) как высшая личностная инстанция, с которой человек имеет тенденцию себя отождествлять для того, чтобы не утратить, не расплыть себя в разнообразии своих социальных ролей и жизненных обязанностей. Следовательно, каждая социальная роль человека характеризуется определенным уровнем профессиональной и жизненной компетентности, которая выражает уровень адекватности определенной социальной роли определенным социальным требованиям к этой социальной роли на определенном историческом промежутке. Компетентность же “высшего Я” выражает соответствие человека уровню эволюционного развития человечества и целевым перспективам этого развития, что приводит к выводу: если школа выполняет социальный заказ общества, то ее ориентация на формирование гармоничной личности предполагает ориентацию на социальный заказ гармоничного общества будущего, что, в свою очередь, предполагает построение модели этого эталонного социума будущего.

Анализируя феномен профессиональной компетентности, мы следуем за идеями концепции “системно-ролевого подхода к формированию личности” [Таланчук, 1991]. В авторитарном обществе с его моноидеологией существует потребность в “человеке-винтике”, в личности исполнительного типа и рабского поведения, что, в свою очередь, предполагает ориентацию системы школьного воспитания на узкорольевой подход. Отказываясь от данного подхода к формированию личности и беря за основу объективные закономерности ее развития и становление, мы неизменно приходим к выводу, что новый подход должен быть системно-ролевым, поскольку каждый человек объективно принадлежит к тому или иному сообществу и в каждом из них исполняет определенные социальные роли, обусловленные принятыми в них ценностями, сформированными в ходе многовековой истории.

Здесь личность может пониматься как такое социальное качество конкретного человека, которое реализуется в степени его готовности и возможности полноценно выполнять систему социальных ролей в разных *социально-психологических сферах* – семейной, профессионально-трудовой, патриотической, национально-интернациональной, политической, правовой, классово-интернациональной, моральной, экологической; геосоциальной и интерсоциальной. Если говорить о личностной сфере человека (сфере его “высшего Я”), то здесь человек выполняет роли субъекта материальных и духовных потребностей, самовоспитания, творчества, психорегуляции целеположения и др.

Сущность “высшего Я”, или совести, очерчивается аксиологическим содержанием существования человека, что, в свою очередь, можно систематизировать с помощью теории морального развития, Л. Колберга, который выделял три общих типа морального отношения к действительности: *доморальный* (здесь моральные правила и требования выступают для личности внешними регуляторами ее поведения, ориентирующегося на принцип полезности), *конвенционный*, *конформный* (здесь моральные правила становятся компонентами личности человека, которая подчиняется социальным правилам для того, чтобы получить одобрение других людей), третий высший уровень – *уровень автономных моральных принципов*, на котором личность руководствуется в своем поведении универсальными моральными правилами, согласно которым человек выступает “высшей ценностью” (Протагор) и критерием всей вещей (ср. с категорическим императивом Канта, который призывал относиться к человеку как к цели, как не как к средству).

Такой подход к пониманию динамики морального роста личности отвечает взглядам Б. С. Братуся, который выделяет четыре уровни в динамической структуре личности, характеризующие степень ее духовности: *эгоцентрический* – человек стремится к собственной значимости, выгоде; отношение к себе является самоценным, а к другим – прагматичным; *группоцентрический* – отождествление человека с определенной референтной группой; *просоциальный* (гуманистический) – все люди являются самоценными субъектами, жизнедеятельность человека направлена на пользу другим; *духовный* (эсхатологический) – человек осознает себя и других как существ особого рода, связанных между собой и соотносящихся с духовным миром [Братусь, 1994].

Таким образом, “высшее Я” актуализируется в плоскости духовного уровня развития человека. Как сверхроль человека “высшее Я” реализуется в рамках “нейтральной” ролевой установки, усвоить которую человек может с помощью парадокса через дистанцирование от внешней среды, самого себя и наличной ситуации, что в психологии и философии называется абстрагированием, рефлексией, диссоциацией, самотрансценденцией, феноменологической редукцией и т.д.

Именно выход за пределы ролевых установок личности, умение дистанцироваться от ситуации готовит условия для достижения одной из главных целей развития человека – статуса творческой личности, поскольку творчество является выходом в сферу многозначного, многомерного понимания реальности и ее освоения; творчество предполагает актуализацию надситуативности как способности субъекта выходить за рамки однозначных конструкций “внешней целесообразности” [Кудрявцев, 1997, с. 16-30].

**(12)** Формирование самосознания будущего специалиста – это утверждение его личности, его самодетерминированного “Я”, которое по своему определению является свободной сущностью, способной осуществлять свободные поступки, исходя из своей внутренней мотивации. Как известно, цель как компонент педагогической системы тесно связана с мотивацией личности в процессе учебной деятельности. Мотивы зависят от потребностей личности и движущих сил, которые определяют поведение человека. Механизм кристаллизации мотивации связан с закреплением эффективных стратегий, которые формируются в процессе взаимодействия социальных, ситуативных и внутренних личностных факторов, и перенесением их на другие виды деятельности и во внутренний план сознания.

Наиболее сложным в понимании механизмов формирования поведенческих мотивов является *процесс перехода внешних факторов мотивации во внутренние*, что на уровне синергетической методологии понимается как взаимообмен системы и ее среды энергией и информацией. В целом, процесс перехода от внешней к внутренней регуляции поведения оказывается проблематичным, то есть непонятным является то, каким образом внешняя детерминация человеческого поведения формирует внутреннюю детерминацию и постепенно начинает заменяться ею [Чирков, 1996], каким образом ребенок, сначала вполне зависимый от внешней среды своего существования (принцип социальной адаптации), кристаллизирует принцип внутренней мотивационной детерминации (то есть в определенном понимании освобождается от внешних влияний, преодолевает механизмы стихийной поведенческой ориентации).

Принимая во внимание структуру детерминации деятельности (потребностная и ценностная), можно выделить два уровня развития внутренней мотивации – *ситуативный* (который проистекает из актуальных потребностей человека) и *ценностный* [Климчук, 2003, с. 75-78; 2005]. На ценностном уровне внутренняя мотивация реализуется как личностное новообразование, она является признаком ценностной детерминации жизнедеятельности. Анализируя концепцию надситуативной активности В.А. Петровского, можно прийти к выводу, что активная неадаптированность (надситуативность) является существенным показателем развития внутренней мотивации на ценностном уровне. Этот вывод проистекает из точки зрения, согласно которой выделяются два вида активности, – *адаптивная* и *неадаптивная* [Петровский, 1996]. Адаптивная стратегия, заключающаяся в приспособлении к ситуации, близка к потребовому уровню детерминации человеческой деятельности. Неадаптивная же активность переносит акцент на влияние субъекта на ситуацию и ее изменение. Так, В. А. Петровский утверждает, что в фактах активно-неадаптивного выхода человека за пределы известного и заданного проявляется субъектность, тенденция человека действовать в направлении оценки себя как носителя *свободной причинности* [Петровский, 1996, с. 91]. Такой *надситуативный мотив* характеризуется побуждениями, которые являются избыточными с точки зрения удовлетворения потребностей и которые могут даже находиться на противоположном им полюсе, когда принятие надситуативной цели не проистекает из непосредственных требований ситуации [Петровский, 1992]. Однако именно эти характеристики (выход за пределы потребово-ситуативной детерминации) и описывают развитие внутренней мотивации на ценностном уровне. Тесно связанным с внутренней мотивацией и надситуативной активностью является *феномен творческой деятельности*: Д. Б. Богоявленская [Богоявленская, 1983, с. 34-59] обнаружила, что творческая активность не стимулируется ни внешними факторами, ни влиянием внутренних оценок, но характеризуется выходом за рамки заданной цели и высоким уровнем креативности. Поэтому формирование внутренней мотивации к определенному виду деятельности проистекает из развития творческой составляющей воспитанника, когда **формирование творческой личности является главным моментом в кристаллизации внутренней самодетерминирующей мотивации поведения человека**, а творчество при этом является выходом в сферу многозначного, многомерного понимания реальности и ее освоения, то есть творчество предполагает актуализацию надситуативности как способности субъекта преодолевать принцип целесообразности, выходить за рамки "здесь и теперь" [Кудрявцев, 1997, с. 16-30], как умения видеть целое раньше частей, трансцендировать границы непосредственной данности и манипулировать категориями потенциально-возможного, виртуального (реализуя, таким образом, механизмы целеполагания). Следовательно, **именно творчество является краеугольным фактором реализации личности человека, способной к активному творческому поведению и самодетерминации** (это "креативное Я" А. Адлера): как писал А. Ф. Лосев, личность всегда и неизменно мыслится влияющей и действующей.

Таким образом, формированию внутренней мотивации воспитанников к учебной и профессиональной деятельности реализуется путем формирования творческой личности школьников и студентов. Развитие же творческих способностей будущего специалиста обуславливается синергетическим принципом "талант – это сумма талантов и способностей", поскольку основой для всех специальных способностей являются общие способности ("генеральный фактор интеллекта", "базальный фактор одаренности") [Чудновский, 1990]. Это отвечает синергетическому принципу сверхаддитивности (обнаруживающему системные свойства целого), реализацию которого можно проиллюстрировать практикой *Вальдорфской школы*, где ребенок с первого класса включается параллельно с изучением точных дисциплин в занятия художественно-эстетического цикла (музыка, живопись, скульптура, архитектура, театр). Особенно интересным здесь является использование эвритмии – особого вида искусства как синтеза мысли и слова, цвета, музыки, движений [Ионова, 1997]. Здесь уместно привести и идею М. П. Щетинина касательно развития таланта ("*талант – это синтез множества талантов*"), когда задание по развитию у человека отдельного качества должно быть одновременно и заданием развития "побочных" качеств и способностей, когда для того, чтобы воспитать специалиста, нужно, следовательно, кроме беспокойства о специализации, развивать "человека вообще", человека в целом.

**(13)** Изучение научной литературы по проблеме исследования позволяет прийти к выводу, что переход к новой научно-педагогической холистической парадигме знаменует образовательной революцией, реализующей принципиально новый этап развития образования, которое придет на смену состоянию системного кризиса<sup>438</sup> во всех цивилизационных сферах через определенные механизмы ее преодоления, воплощающиеся в нескольких **образовательных императивах**:

1) Возвращение к идеям и принципам природосообразного образования и переход к культуротворческой ориентации, приходящей на смену консервативной "знаниецентрированной" (унитарной) и культуроведческой образовательным парадигмам. При этом моделирование процессов трансформации образовательных систем должно осуществляться в условиях взрывного обновления массива культуры, детерминирующего человеческую деятельность.

<sup>438</sup> Кризис в образовании наиболее лапидарно выразил один из творцов теории и практики раннего развития ребенка П.В.Тюленев, который в январе 2012 года в одной из передач российского телевидения произнес фразу: "*Целью современной школы является торможение развития детей*".

2) Движение образования к "новому педагогическому мышлению", "новой педагогике" благодаря преодолению авторитарного характера образовательной сферы. Так, в сфере образования начало XX века дало реформаторскую педагогику и педоцентрическую революцию. Дж. Дьюи критически обобщил традиционную гербартианскую парадигму (предметоцентризм, господствующая односторонность "логики учебного предмета", культ учебника и алгоритмизации учебного процесса, пассивность ребенка, который должен усваивать учебный материал и др.) и сформулировал противоположную стратегию, в соответствии с которой учащийся должен быть центром, началом и завершением педагогической реальности, когда личность ученика и его характер представляются намного важнее содержания учебного предмета. При этом сумма знаний не внедряются ребенку извне, а обучение является активным процессом, базирующемся на органической ассимиляции, которая происходит изнутри, когда не программа, а сам ребенок, а также логика его развития должны определять качество и количество учебы.

3) Ориентация образовательной отрасли на человекомерные приоритеты и формирование интегральных человеческих качеств и сакральных общечеловеческих ценностей (в связи с этим представители Римского клуба очерчивают такие качества и реалии, как чувство причастности социальной общности, моральная стойкость, инициатива, приспособленность, человеческая любовь и творческий труд, ответственность, солидарность, всесторонность, самоактуализация, глобальность, любовь к справедливости, нетерпимость к насилию, воля, системность, вариативность мышления и др.).

4) Закономерный переход к новой холистической образовательной парадигме предполагает преодоление одной из главных причин **кризиса образования**, который заключается в устаревшей ориентации образовательной парадигмы на узкодисциплинарный подход, жесткое разграничение гуманитарных и естественнонаучных дисциплин, учебы и воспитания, ценностно-мировоззренческого и информационно-дескриптивного аспектов социальной реальности, что порождает фрагментарность мировосприятия, приводит к значительным мировоззренческим и онтологическим деформациям в сознании людей, достигших критической отметки. Отмеченный переход к новой образовательной парадигме в контексте социокультурно-образовательных процессов реализуется на основе введения новых интегрированных фундаментальных обучающих курсов, призванных синергизировать образование, соединить гуманитарные и естественнонаучные дисциплины в целостном учебно-воспитательном потоке, воспитать новую генерацию людей-творцов, количество которых должно достичь некой критической массы, способной в силу синергетического феномена когеренции к преобразованию общества и гармонизации экологического ареала существования человечества.

5) Смещение приоритетности образовательно-воспитательных процессов с периферии общественной жизни к государственным интересам, что предполагает преодоление догматизма просоветской педагогики, поскольку кризисное состояние образования в постсоветском образовательном пространстве определенным образом предопределяется и историческим наследием, оставленным нам советским образованием с его относительно догматичным образовательным строем. В *"Концептуальных принципах демократизации и реформирования образования в Украине"* (1997) отмечается, что *догматизм просоветской педагогики*, ее авторитарный характер, преимущественная нацеленность на подготовку компетентных специалистов для конкретной отрасли производства, а не всесторонне образованных профессионалов, предопределяет ситуацию недостаточного использования аутентичных пластов национальной педагогической культуры, прогрессивных народно-бытовых и общественных традиций и национальных обычаев духовно-нравственного, хозяйственно-трудового, морально-правового, телесного, интеллектуального и культурно-эстетического характера.

6) Активизация *оптимальных моделей управления образовательной отраслью*, что предполагает учет особенностей критического состояния образования как системы, пребывающей в преддверии входа в неустойчивое бифуркационное состояние, которое активизируется по мере экспоненциального увеличения объемов информации, вырабатываемой человечеством. В такое состояние неустойчивости образовательную систему вводят внешние (влияние социума, экономические условия; материальная база, содержание и средства учебной деятельности, общее содержание образования, способы его структуризации и информационного наполнения; учебно-воспитательные технологии и др.) и внутренние (наличная база знаний, умений, навыков педагога и воспитанника, их потенциальные возможности, личностные качества, познавательные потребности, внутренние мотивы деятельности, содержание деятельности, пластичность к восприятию информации, естественные задатки, склонности и др.) факторы, учет которых является одним из направлений оптимизации управления образовательной отраслью.

**(14)** Актуализируя проблематику нашего исследования в контексте **феномена множественности современных педагогических парадигм**, полипарадигмального характера развития современного педагогического знания, можно выделить такие актуальные аспекты современного научного исследования парадигмальной направленности, как:

1) Идея диалога культур (М. М. Бахтин, В. С. Библер и др.), в соответствии с которой мышление личности в процессе ее развития должно вступать в диалогическое общение с предыдущими формами культуры (античности, средневековья, Нового времени), а также с представителями разных поколений, которые взаимодействуют в едином пространственно-временном континууме, что предполагает формирование у всех участников образовательного процесса теоретико-методологической и ценностно-мировоззренческой толерантности.

2) Представление о существовании единого смыслового континуума, универсального семантического пространства и вариантов путей его конкретизации субъектом познания (В. В. Налимов), что позволяет говорить об универсальном, сенсогенном языке и теории синтеза знаний.

3) Идея о трех фундаментальных формах постижения бытия – чувственной, рациональной и медитативной (Ю. А. Урманцев), что предполагает формирование педагогических механизмов и психологических состояний, позволяющих сочетать рациональное и интуитивное в педагогической деятельности, преодолевать разрыв между разными типами мышления, а также развивать у школьников и студентов целостное, диалектическое, глобальное мышления.

4) Результаты междисциплинарных исследований (синергетики, акмеологии, экологии, хронобиологии и др.), обнаруживающие универсальные фундаментальные фрактально-голограммные свойства мира, присущие всем его предметам и явлениям, нацеливают школу как социальный институт на внедрение в учебный процесс синергетической методологии, согласно которой следует использовать внутренние источники саморазвития личности ученика как системы, закономерности саморазворачивания которой следует учитывать в процессе формирования учебно-воспитательных стратегий. Здесь важной является идея целостного нелинейного педагогического мышления (реализованного в педагогической синергетике). Соответственно, особенно важным являются создание учебных технологий, предполагающих широкое применение синергетической методологии, в соответствии с которой каждый результат конкретного педагогического действия нуждается в немедленном анализе в плане его сопоставления с целями этого действия для выявления его структурирующих или разрушающих факторов и выработки соответствующих коррективов не только самого процесса педагогической деятельности, но и той цели, которая его определяет.

5) Актуализация принципов холистической, человекомерной, гармонизационной парадигмы, а также педагогической интеграции и фундаментализации знаний как высшей формы выражения единства целей, принципов, содержания, организации образовательного процесса; теоретико-методологической основой педагогической интеграции являются философские концепции интеграции знаний как проявление творчества в деятельности человека – принципы единства мира, всеобщей связи явлений, тождества бытия и мышления. Применение этих принципов в педагогической деятельности предполагает, что преподавание точных и гуманитарных дисциплин должно быть органически связано между собой, когда содержание этих дисциплин будет существенно перетекать и потенцировать друг во друга.

6) Отсюда следует, что важным является коренное изменение педагогом своего отношения к педагогической действительности, когда понимание, восприятие и отношение учителя к педагогической реальности как бесконечно-потенциальной, бесконечно-необходимой сущности вводит педагога в такое педагогическое измерение, где он видит и чувствует поле возможней, которые ему самому необходимо превратить в реальные схемы, модели, системы педагогического процесса через выбор, принятие решения, творческий поиск, что побуждает учителя к самостоятельному педагогическому исследованию, ответственным поступкам; при этом представление о педагогическом процессе как бесконечно-возможной реальности должно подаваться студентам в виде возможных, а не необходимых схем, моделей, уровней, в виде возможных структур организации, управления, общения (В. А. Кушнир).

7) Решение главной проблемы современного образования – воспитание человека, способного, с одной стороны, следовать закономерностям бытия, космического Логоса, а с другой, – достигать наилучшего удовлетворения своих интересов и потребностей. Доминантные во второй половине и особенно в конце XX века мегатенденции развития мирового сообщества обусловили актуализацию человекоцентричной образовательной парадигмы новой постиндустриальной фазы развития, ориентированной на освобождение творческого потенциала человека от диктата техники, шаблонов поведения и потребительской идеологии. Эта парадигма связана с усилением ценностно-мировоззренческого аспекта педагогической мысли. Исходя из современных цивилизационных императивов, можно прийти к выводу, что образование должно стать ценностно ориентированным и давать ценностно окрашенные знания, которые не только информируют, но и формируют личность, соединяя этическое и эстетическое, ценности и факты, Добро, Истину и Красоту в гармоничной симфонии человеческого бытия.

8) Переход образования к ноосферно-природосообразным (биоадекватным) принципам: экологизация (обращение к естественным способам восприятия информации), системность (опора на системные исследования), гармонизация (использование технологий и методик целостного восприятия мира и мышления, погружения учеников в гармонию мира), гуманизация (переход от технократической к социокультурной модели образования), инструментальность (способность использовать ЗУНы во всех сферах жизни), личностно ориентированное, опережающее образование (ориентация на личность и внутренние ресурсы ее развития); экономичность образования (построение и реализация технологий и методик, не превышающих необходимых социальных расходов, что приводит к экономии времени, сил, средств, финансов); потенциальная интеллектуальная безопасность (проистекает из недр целостного, здорового человека и базируется на принципе природосообразности, самоорганизации информации, инвариантности, когда работа с естественными символами является потенциально безопасной) (Н. В. Маслова).

А. И. Субетто в своем *"Манифесте системогенетического и циклического мировоззрения и Креативной Онтологии"* (1994) пишет, что "образование становится основным социогенетическим механизмом развития и выживания... Для этого образование по своей мощности и по своему качеству должно обеспечить восходящее воспроизводство качества общественного интеллекта (науку, культуру, образование), опережающее научно-техническое развитие цивилизации, социально-экономические и экологические изменения в пространстве качества жизни.

... образовательная система как социальная система не замыкается системой образовательных учреждений, а экспандируется в своих границах на общество в целом. Функция образования уже становится ведущей функцией фирм в развитых странах, поскольку интеллектуальный ресурс становится важнейшим фактором конкуренции как между отдельными фирмами, так и между государствами.

Переход существующих обществ в образовательные общества требует смены теоретических оснований в "фундаменте" обществоведения и человековедения. Образование становится ведущим механизмом в решении экологических проблем и в системе экономического развития. Образовательное общество есть по своей природе общество, в котором происходит преобразование экономического базиса общества в образовательно-экономический базис общества. Происходит "эдукологизация" экономики, сопровождающаяся изменением "природы" основных экономических категорий: капитала и стоимости. Осуществляется капитализация человека, интеллекта и образования. Образование становится "образовательно-педагогическим производством" человека, общественного интеллекта, занимающим рядоположенное место с "производством общественного производства".



Социализация экономики все больше синтезируется с ее эдукологизацией. Трансформация "эпохи политической экономики" в "эпоху социальной экономики" подразумевает становление образовательного общества.

...образовательное общество преодолевает негативы информационного общества, обеспечивает процессы формирования мониторинга за информационной экологией, информационным качеством жизни. К сожалению, теория информационного общества не разработана. Управление средствами массовой информации со стороны капитала на фоне становления рынка знаний и информации увеличивает тенденции манипулирования массовым сознанием и вместе с этим увеличивает масштабы формирования ложных информационных картин мира. Общество "телеманов", или "информофагов" все больше отчуждается от реалий мира, все больше начинает жить в иллюзорном информационном пространстве. Здесь механизмы социальной рефлексосистемогенетики увеличивают неустойчивость информационного общества, опасность его "срыва" в инферно – "пучину зла", что частично и происходит вследствие отсутствия информационной этики и пропаганды через телевидение и "видео" агрессии, насилия, сексуальной вседозволенности (кстати, являющейся "экологической бомбой", которая уже уничтожила в истории ряд народов и цивилизаций).

Образовательное общество призвано компенсировать негативы информационного общества. Всесторонняя эдукологизация распространяется на средства массовой информации, обеспечивая синтез образования и информационной индустрии, который должен повысить темпы опережающего развития общественного интеллекта.

И последнее. Образовательное общество означает собой Неклассическое общество, в котором системогенетические механизмы получают неклассический характер. В них усиливается сознательное использование системогенетических законов в первую очередь по сути синтеза программирующих начал "от прошлого" и "от будущего", должного и свободы.

Появляется новый тип проективности – системогенетическая проективность..."<sup>439</sup>.

**(15)** Можно отметить и **официальную образовательную стратегию** современной школы как социального института: в "*Белой книге национального образования Украины*" (2010) говорится о том, что в контексте глобализационных тенденций и современных вызовов образование должно профессиональнее готовить человека к жизни в информационном обществе, обществе знаний и инноваций. Вхождение современного мира в научно-информационный тип прогресса предопределяет необходимость формирования человека с инновационным мышлением, инновационной культурой, способностью к инновационной деятельности. Здесь важным является переход к инновационным моделям учебы, характеризующимся системным внедрением комплексов педагогических методов и приемов, направленных на привлечение учащихся к активной учебно-познавательной деятельности, характеризующейся интенсивной многосторонней коммуникацией субъектов деятельности, обменом информацией, результатами деятельности учеников между собой и учителем. Такая учебная деятельность побуждает их к инициативности, творческому подходу и активной жизненной позиции, предполагает не получение, а добывание, построение, конструирование знаний, умений, компетентностей самим учеником, что значительно повышает результативность учебного процесса. Организация такой учебной деятельности также предполагает системное применение специфических технологий, которые реализуют **определенные технологии**:

• *Технология кооперативной учебной деятельности* как образовательного процесса объединенных общей учебной целью учеников в малых группах. При такой организации учитель руководит работой каждого ученика опосредствовано, через задания, которыми он направляет деятельность малой группы. Кооперативная

---

<sup>439</sup> "Объективная связь и многократная структурность отношений действительности (объективная непрерывность действительности) в человеческом познании и особенно в дидактике нарушается благодаря явлению так называемой относительности прерывности: познание и освоение мира человеком в значительной степени обусловлено рамками его биологического существования. Цикличность и периодичность биологических процессов, а также ограниченность сил человеческого индивида и его подчиненность структуре и процессу общественного разделения труда – все это ведет к мнимому распаду естественной и объективной непрерывности действительности в относительную прерывность. Результатом этого является эмпирическое или теоретическо-эмпирическое понимание действительности как структурно организованного множества предметов и явлений, но также мыслей и поступков. Эти отдельные инварианты выступают (опять же только в результате определенной методологической позиции) как бы независимо от многих объективных связей (в теоретической рефлексии – независимо от многих отношений). Несложно представить себе, как в связи с этим возрастает трудность познания действительности, а также усложняется ее усвоение (например, в обучении). Хотя наука или, точнее, наиболее развитые ее дисциплины давно это осознала, в педагогике, и особенно в учебно-воспитательной практике, к пониманию этого мы приходим только теперь.

О чем, собственно говоря, идет речь? В результате кажущейся, но объективно обусловленной, относительной прерывности, действительности в познавательном взаимоотношении человека и мира используются определенные онтологические, гносеологические и другие представления. Они применяются как имплицитные управляющие методологические принципы познания и усвоения. Их эффект мы можем описать приблизительно и сокращенно так: часть действительности представляется нам как частная (ограниченная) сумма инвариантов. Каждый из них выступает изолированно и как бы независимо от других. Чтобы прийти к общему знанию, необходимо в этом предьявляемом множестве инвариантов снять независимость отдельных элементов, раскрыть источники отношений и конституировать эти отношения (фактически отношения скрыты – скрыты за частностями, деталями, однако они должны быть вычленены). Это имеет целый ряд важных последствий, теоретически интересных взаимосвязей. Обратим внимание хотя бы на то, что отношения далеко не являются первичными, но вторичными и сложно опосредствованными предметом познания или усвоения.

Напротив, в той концепции обучения, теоретическо-эмпирический вариант которой представляет новаторская педагогика, эти отношения становятся первичным предметом процесса и усвоения учащимися. Тем самым усвоение значительно ускоряется, а так же облегчается. Общие отношения являются инструментом любой теоретической или практической деятельности, а также, как мы уже показали, сотрудничества людей. Если при планировании обучения мы вычленим определенную связь как первичный предмет усвоения, этим мы ни в коем случае не нарушим другие связи, влияющие на первичную связь как детерминанту их вариативности... новаторскую идею – идею опережающего обучения – можно объяснить в той же логике рассуждения. Сущность этой идеи удивительно проста при ее практическом использовании: определенное явление (например, математическое, грамматическое или историческое) нельзя изучить в школе только одновременно и в заранее установленное время, как это принято в традиционных программах. Наоборот, у С.Н. Лысенковой, В. Ф. Шаталова, И. П. Волкова и других мы встречаемся с тем, что освоение достаточно общего и достаточно сложного явления как бы "растягивается" на несколько уроков или даже на несколько десятков уроков. Изучение такого явления как бы "наращивается" везде там, где оно проявляется в своей объективной и необходимой связи с другими явлениями (в теоретической рефлексии – с другими отношениями; в дидактическом выражении – с другими знаниями)" [Сикора, 1989, с. 188-189].



учеба ориентирует учеников на взаимодействие и сотрудничество со своими ровесниками, делает возможной реализацию естественного стремления каждого человека к общению, содействует развитию умений работать в команде.

- *Игровая технология*, воплощенная в многообразных дидактичных играх: ролевых (заданием которых является проигрывание типичных жизненных ситуаций); деловых (которые моделируют поведение людей при определенных заданных обстоятельствах, на определенном рабочем месте); имитационных (которые предусматривают освоение определенных процедур, формирование представлений о целостной сфере деятельности).

- *Проектная технология*, предполагающая (индивидуальную, групповую) деятельность учеников, которая заключается в добровольном выборе, исследовательском, творческом изучении или решении значимой в теоретическом, практическом, познавательном плане проблемы на основе самостоятельного определения заданий, этапов исследования, их реализации и оформления результатов.

- *Технология развития критического мышления* учеников на основе применения совокупности специальных форм, приемов и методов учебной деятельности в процессе получения информации из разных источников (учебника, художественного произведения, средств массовой информации, Интернета). Накапливая данные, анализируя тексты, сопоставляя альтернативные взгляды и используя возможности коллективного обсуждения, ученики ищут и находят ответы на волнующие их вопросы, развивая те умения и навыки мышления, которые дают им возможность адекватно оценивать новые обстоятельства и формировать стратегию решения возникающих проблем.

- *Технология учебы на основе дебатов и дискуссий*, которая строится как целеустремленный и упорядоченный обмен идеями, суждениями, мыслями в группе ради поиска не столько единой истины, сколько множественных истин, которые реализуются как обоснованные взгляды и позиции.

- *Технология ситуационной учебы*, применение которой предполагает осмысление учениками реальной жизненной ситуации, отражающей не только определенную практическую проблему, но и актуализирующей определенный комплекс знаний, умений, навыков, необходимых для ее решения. В связи с этим основным заданием школы является не столько передача знаний, сколько развитие способности учеников эффективно действовать и принимать решения в реальных жизненных ситуациях.

**(16) Педагогические аксиомы связи и движения**, ориентирующие развитие человека в направлении *Личности* как трансцендентной миру сущности, согласующейся с трансцендентной же миру Абсолютной Реальностью, в практической психолого-педагогической плоскости предполагают формирование у человека **парадоксального** мышления и мирозерцания, **трансформирующего** обыденную мотивацию человеческого существа (преследующую обыденные субъект-объектные инструментально-рациональные жизненные цели) в направлении творческой мотивации к надситуативной активности, которая вырывает человека из уз актуальной данности и исполняет его существование высшим смыслом и высшей целью, наполняющих человека-творца самоценной детерминацией "искусства ради искусства".

Иницирует процесс данной трансформации **парадокс**, генерирующий в сознании человека неопределенную (бифуркационно-хаотическую) жизненную ситуацию, в которой нарушаются алгоритмы непроизвольно-инстинктивного роботизированного шаблонного жизненного цикла. В результате человек-робот пробуждается от серой обыденной жизни и открывает перспективу свободного пространства духовной спонтанно-творческой активности – образуется брешь в плотном причинно-следственном полотне **общей судьбы мира**<sup>440</sup>, обреченного вечно циркулировать по дурным циклическим окружностям скучного бытия. Поэтому истинным призванием образования как культурного ретранслятора человеческого общества и пружины его развития целесообразно считать построение обучающих парадоксов, способных порождать в ребенке парадоксальное ощущение чудесного, глубокого мистического таинства мира.

В одном из произведений Н. С. Лескова повествуется о дворянине – мировом судье – выходе из крестьян. Этот человек рассказывает, что смотвировал и подвинул его, крестьянского мальчика, к познанию мира и к самосовершенствованию именно парадокс, заключающийся в том, что подросток не мог понять, почему постную пищу может испортить крошка скоромной пищи, но скоромную пищу нельзя сделать постной даже при помощи пуда постной пищи, что иллюстрируется пословицей "*ложка дегтя портит бочку меда*". Отметим, что данный парадокс выражает парадоксальную дихотомию абсолютного и относительного, выражающую сущность всех известных человечеству парадоксов<sup>441</sup>.

---

<sup>440</sup> *Общая судьба мира* преодолевается на основе парадоксального мышления и мироощущения, вырывающего человека из оков тотального детерминизма бытия, поскольку парадоксальное мышление генерирует зоны неопределенности, хаоса, свободные от увязанных друг с другом детерминистских схем реальности. Это позволяет человеку стать личностью, способной в каждый момент своей жизни совершать свободные поступки. Приведем притчу: один восточный владыка позвал мудреца, который славился ясновидением. Это владыка решил проверить его способности. Он взял в кулак маленькую птичку и спросил мудреца – что у меня в руке? При этом, если бы мудрец ответил, что это птичка, то владыка съел бы кулак и убил бы ее, и в кулаке была бы мертвая птичка. Мудрец ответил: "не важно, что у тебя в руке, важно то, что ты сделаешь в следующий момент". Таким образом, свобода поступка прослеживается в сфере многозначного выбора, бросающего вызов шаблонному бытию человеческой цивилизации. В системе Симорон существует парадоксально-абсурдный ритуал, связанный с тем, что человек совершает абсурдные акты (например, сушит на лампочке свои носки) с целью "привлечения удачи", что может получить рациональное объяснение: абсурдные ритуалы позволяют человеку освободиться от гипноза реальности, реализуемого через семантико-поведенческие шаблоны социального мира, который в силу этого и получает детерминистскую цельность со всеми вытекающими для человека последствиями.

<sup>441</sup> Несовпадение абсолютного и относительного выражается в логике определения, согласно которой определить предмет как относительную сущность мы можем только соотнося его с другими предметами. И если эти другие предметы при их определении также подчиняются данной процедуре, то в логическую орбиту определяемого предмета входят все предметы реальности. Именно поэтому наш предмет выступает относительным касательно реальности как таковой. Но определить абсолютный предмет – Высшую Реальность – мы не можем посредством других предметов, но только посредством самого себя (см.: парадокс "Брадобрей" Б. Рассела). То есть Высшая Реальность обнаруживает самореферентную природу, является самоотнесенной, самоидентичной: имя Бога Яхве – "Я есть Тот, Кто Я есть".

(17) Синергетический подход к анализу педагогической действительности позволяет обосновать **специфические категориальные блоки**, которые являются результатом адаптации принципов синергетики к педагогической действительности:

1. Синергетический принцип естественной самоорганизации, самодетерминации педагогических объектов.

Сущность синергетического подхода здесь заключается в выявлении и познании общих закономерностей, которые руководят процессами самоорганизации в разных системах природы, когда синергетический подход предусматривает учет естественной самоорганизации субъекта или объекта. Самоорганизация в плоскости педагогики – это процесс или совокупность процессов, которые происходят в системе, способствуют поддержанию ее оптимального функционирования, состояния самокристаллизации, самовосстановления и самоизменения образовательных систем.

2. Принцип неравновесной динамики, флуктуационные состояния неустойчивости. Суть синергетического подхода в системе образования заключается в анализе протекания соответствующих процессов вблизи точки неустойчивости, поскольку общность нелинейных процессов в открытых (диссипативных) системах позволяет описывать явления из разных предметных отраслей с помощью близких математических моделей. Флуктуация, неустойчивость – это постоянные изменения, колебания и отклонения, которые обнаруживают состояние нестабильности, неравномерности, неуравновешенности развития педагогических систем. Само состояние неустойчивости нелинейной среды в плоскости педагогики – это неопределенность и возможность выбора, а способность к этому можно считать жизненно важным качеством человека, находящегося в критических жизненных ситуациях.

3. Хаотичность процессов. Хаос в педагогике – это возникновение ситуаций неопределенности, отсутствие единственного решения, наличие проблемных ситуаций, неорганизованные и спонтанные действия воспитанников. Следовательно, концепция синергизма и синергетический подход, как отмечает С.Ф. Клепко, предусматривает, что в современном образовании не следует преодолевать хаос знаний, учебного процесса, личности, а нужно научиться делать его творческим, используя идеи синергетики, которая изучает процессы самоорганизации, распада и возрождения многообразных структур живой и неживой материи. Поэтому учебный процесс должен приобретать самоорганизованный, творческий характер, поскольку этот процесс имеет нелинейную природу. Не случайно, в современном образовании начинает все более доминировать тенденция отхода от “книжной школы учебы”, а объектом образования определяется не совокупность определенных знаний, а совокупность предметов, ситуаций, событий, явлений, которые куда богаче их выражения в понятиях и теориях. Таким образом, именно с позиции синергетики в учебе нет абсолютной бесструктурности, абсолютного беспорядка, когда и хаос, и случайность, и дезорганизация могут быть не только разрушительными, но при определенных обстоятельствах содержат в себе творческое и конструктивное начало.

4. Открытость (диссипативность) педагогических систем, их саморазвитие, самодетерминизм.

Синергетический подход в педагогике позволяет расширить теоретический и практический горизонт анализа педагогических явлений, когда, например, педагога можно рассматривать как открытую самоорганизующуюся систему, которая не находится в равновесии, но имеет устойчивость за счет самоорганизации хаоса потенциальных состояний среды.

5. Нелинейность, бифуркационность образовательных процессов. Синергетический подход к образованию предусматривает актуализацию учебной деятельности как нелинейной ситуации, что обнаруживает парадигму стимулирующего, потенцирующего, пробуждающего образования как открытия учеником себя в процессе сотрудничества с самим собой. Нелинейность – это развитие образовательных систем нелинейным образом, когда через определенные промежутки времени обнаруживаются точки бифуркации (альтернативные развилки возможностей в процессе развития образовательных систем), благодаря которым развитие теряет линейную определенность и обнаруживает творческий потенциал.

6. Вероятностность, случайность, многомерность педагогических явлений. Синергетический подход здесь ориентирует исследователя на многомерность, многокомпонентность, полифоничность (альтернативность и вариативность) познаваемых процессов, на выявление в них нераскрытых или недостаточно раскрытых потенциальных, вероятностных состояний, признание большой роли случайности в их развитии. Случайность в педагогике – это отход от твердых учебных программ, актуальность импровизации, интуиции, способности изменять сценарий занятия благодаря, казалось бы, случайным репликам учеников или другого “малого” события.

7. Аттракторность педагогических процессов. Аттракторы – относительно стойкие возможные состояния, на которые выходят процессы эволюции в открытых нелинейных средах, когда можно судить об определенной обусловленности будущего, то есть о том, что будущее состояние системы как бы “притягивает, организует, формирует, изменяет” настоящее. В педагогике аттрактором может быть соответствующий социальный заказ, реализованный в образовательных целях, что выражает объективные тенденции развития социума. Так, как пишет А.В. Евтодюк, в соответствии с *синергическим подходом*, формула “задания порождает орган” (что является законом любой эволюции) обнаруживает принцип естественности процесса, когда задания развития общества на динамической фазе его исторического развития приводят к определенной дифференциации образования, и, следовательно, к ее следующей структуризации. Здесь синергетический подход к учебному процессу заключается в том, чтобы адекватно сформулировать *стратегические цели образования* и понять, что здесь оказывается параметрами порядка, которые определяют ход процесса учебной деятельности как в процессуальном, так и телеологическом (целеобразовании планах).

(18) Анализ теоретико-методологического аппарата синергетики и огромного разнообразия ее феноменов, а также их популярных интерпретаций позволяет прийти к выводу о **трех фундаментальных началах синергетики**.

**I. Принцип системной самоорганизации и целостности Вселенной в целом и каждого ее элемента в частности.**

Это есть ни что иное, как способность Вселенной к сознанию целостных системных образований (систем), элементы которых функционально взаимосвязаны и взаимно увязаны. Данное свойство, являясь в известном смысле универсальным и всеобщим, обнаруживает такие аналогии и сферы реализации:

1) Целостность системы реализуется на фундаментальном квантово-фотонном уровне Вселенной в виде единства квантовых систем, представляющих целостным неделимым комплексом, элементы которого координируются непричинной внехрональной имплицативной (логической) связью, когда изменение нечего одного неизменно означает мгновенное и изоморфное изменение нечего другого. Здесь обнаруживается универсальный принцип связи, который предстает как непричинный и логический (имплицативный) квантовый феномен.

2) На этом же квантовом уровне факт обнаруживаемого фундаментального единства позволяет сделать вывод, что здесь не дифференцируются не только временные модусы (настоящее, прошедшее и будущее), но и пространственные модусы – часть и целое, когда один фотон (одна элементарная частица) по существу является всеми фотонами (элементарными частицами).

Это, в свою очередь, реализуется как **фрактально-голограммный принцип** координации элементов целостной самоорганизованной системы (изучаемой синергетики), составные части которой в силу этого фрактально-голограммного единства должны быть фрактальным же образом родственны друг другу, обнаруживая общие "точки соприкосновения", что иллюстрируется как фрактальным принципом организации предметов и явлений Вселенной на ее онтологическом уровне (как на квантовом микроуровне уровне, так и на макро- и мегауровне, где данное единство реализуется в принципах математической гармонии материальных форм), так и смысловым принципом ее единства на семантическом уровне (в том числе и на уровне "универсального семантического пространства Вселенной" в виде семантических универсалий и событийных синхронностей), где понятия, категории, смыслы предстают в единстве, поскольку они базируются на основе универсальной квантовой подоплеки Вселенной. Последнее позволяет говорить о принципе синергичности и фрактальности знаний и их мультипликативности, что предполагает, во-первых, что знания, синергичным образом объединяясь в смысловые единства, порождают новые знания (подобно системным свойствам целого). И во-вторых, некое знание, обнаруживая фрактальный принцип самоподобия, может порождать новые смыслы (знания) в новых предметных областях. Примером может служить применение универсальных принципов синергетики в разных научных сферах, где эти принципы обретают новые научно-практические проекции и новые смыслы, приводя к мультипликации знаний.

*Рассматриваемое фундаментальное единство в системной самоорганизации и целостности Вселенной предполагает то, что движение, изменение, развитие оказывается самоподобным, фрактальным процессом, что позволяет говорить об универсальном принципе движения и изменения, которое обнаруживает универсальную канву (универсальный "сценарий") изменения систем и их элементов.*

3) Принцип системной самоорганизации системы также означает функциональную взаимную увязанность ее элементов (реализуемый в форме энергоинформационного обмена), что необходимо предполагает взаимодействие этих элементов, универсальный механизм которого, в свою очередь, предполагает наличие диалектических противоречий, возникающих между элементами, их абсолютную или относительную противоположность друг другу. Данное состояние на фундаментальном уровне реализуется в виде противоположных друг другу виртуальных частиц физического вакуума, перманентно компенсирующих друг друга в результате взаимодействия и достигая при этом единства – локальных "островков" физического вакуума.

*Это позволяет говорить об универсальном принципе взаимодействия, который обнаруживает помимо фрактальности и подобия всех элементов системы (Вселенной), их противоречие (отличие) друг другу. При этом, что важно, само взаимодействие осуществляется согласно некоей универсальной канве, или сценарию.*

**II. Эмерджентные (системные) свойства целого, которые в силу этого предстают как парадоксальные (не отвечающие классическому принципу причины-следствия).**

Механизмом этого парадоксального свойства может выступать парадоксальные же свойства физического вакуума, в котором при взаимодействии виртуальных частиц (составляющих физический вакуум как систему) перманентно порождаются новые свойства в виде нейтрального состояния – результата взаимной аннигиляции (взаимного уничтожения, компенсации) виртуальных частиц физического вакуума.

**III. Способность системы в бифуркационном (критическом, деиерархическом, трансформационном, открытом, диссипативном, хаотическом, граничном, нейтральном, вакуумном, нулевом) состоянии с одной стороны, составлять интегральное единство, а с другой, – реагировать на сверхслабые сигналы (аттракторы) и переходить в качественно другое состояние (развиваться).**

Переход системы в результате развития в критическо-хаотическое трансформационное состояние устанавливает между хаотизированными элементами так называемые связи "минимальной энергетической достаточности", которые на языке квантовой физики выступают прообразом и механизмом существования кванта – минимальной порции энергии, а также и кванта действия – минимального "влияния" (импульса). Именно поэтому в этом хаотически-деиерархическом состоянии система имеет тенденцию реагировать на сверхслабые ("гомеопатические") сигналы (влияния) – аттракторы, направляющие вектор ее дальнейшего развития.

В этом состоянии система приводится к единому "энтропийному" минимально энергетическому знаменателю, именно поэтому данная система предстает единым целым, поскольку сводится к минимальной порции энергии – кванту, который, как обнаруживала квантовая физика, является целостным и самоподобным элементов Вселенной. И это единство обеспечивается посредством физического вакуума – нейтральной реальности, которая предстает единой в силу того, что является результатом перманентной аннигиляции и приведение к нулю (нейтральной сущности) тьмы виртуальных частиц, являющихся, по существу, квантами.

Именно поэтому, сколько бы ни было этих виртуальных частиц (квантов), все они по сути являются одной виртуальной частицей, ибо существование их всех приводит к единому результату – физическому вакууму, образованному в результате их аннигиляции. Данный вывод позволяет объяснить парадоксальные феномены квантовой реальности Вселенной, которая на фундаментальном квантовом уровне предстает единым целым, обнаруживая свойство быть физическим вакуумом на своем фундаментальном квантовом уровне, который является бифуркационным критическим состоянием.

Реагирование системы в этом своем бифуркационном (нейтральном) состоянии на сверхслабые (логические, имплицитные, информационные) сигналы означает, с одной стороны, реализацию положительной обратной связи (абсолютную пассивность и открытость системы), а с другой – принцип творения, когда система открыта информационным (логическим) сигналам, имеющим идеальную (семантическую, смысловую) природу, с которой обычно связывают человеческую психику и человеческое сознание.

Таким образом, именно **С(с)ознание** создает из физического вакуума (или систем, пребывающих в критическом вакуумном состоянии) посредством его расщепления (поляризации) новые миры.

В небифуркационном (иерархическом) же состоянии система реализует отрицательную обратную связь, то есть реагирует на сильные сигналы (точнее, адекватно, симметрично реагирует на воздействия внешней среды – на сильные – сильно, на слабые, слабо, как бы не замечая их), оказывая им противодействие, стараясь при этом сохранить свой статус кво.

Итак, **микромир** – есть квантово-фотонный мир физического вакуума (открытых диссипативных деиерархических систем), а **макромир** – мир материальных форм – закрытых иерархических систем. Однако каждая такая иерархическая система состоит из элементов (систем), каждый из которых также подобным же образом градуируется и минимизируется, пока в основании каждый иерархической системы не будет господствовать деирерархический микромир, открытый сверхслабым сигналам **сознания**.

Поэтому влияние сознания на реальность на уровне микромира оказывает действие на реальность на уровне макромира, что и реализует ряд явлений, о которых обычно говорят как о паранормальных. При этом такое креативное, творческое (божественное) влияние (управление реальностью) совершается по принципу "слабости", о чем нам разнообразно повествуют эзотерические источники, призывающие идти "**по пути слабости, но не силы**".

Перу одного философа принадлежит изречение о том, что философия должна быть практичной. Наша монография, которая содержит материалы, посвященные педагогической концепции развития человека в направлении парадоксально-диалектического мышления и трансцендентной позиции как условия актуализации человеческой личности, в известном смысле отвечает философскому завету о практичности философии.

## СПИСОК ЛИТЕРАТУРЫ

- Абаскалова Н.П. Функциональная межполушарная асимметрия, обучение и здоровье / Н.П. Абаскалова, Н.Н. Пыжьянова // Вестник БГПУ. – 2002. – № 1. – С. 23 - 34.
- Абачиев С. К. Эволюционная теория познания: опыт систематического построения. – М., 2004. – 526 с.
- Абачиев С.К. Размышления у парадного подъезда // "Академия Тринитаризма", М., Эл № 77-6567, публ.17357, 14.03.2012
- Абачиев С.К. Свободна ли от спекулятивной псевдонауки сама наука? // "Академия Тринитаризма", М., Эл № 77-6567, публ.17345, 05.03.2012
- Абелен Р. Драмы и секреты истории. – М.: Прогресс-Академия, 1993. – 304 с.
- Авдеев В.Б. Расология. – М.: Белые альвы, 2005. – 528 с.
- Авдеев В.Б., Севастьянов А.Н. Раса и этнос. – М.: Книжный мир, 2007. – 160 с.
- Аверинцев С.С. Два рождения европейского рационализма и простейшие реальности литературы // Человек в системе наук. – М.: Наука, 1989. – С. 332–342.
- Аверинцев С.С. Порядок космоса и порядок истории в мировоззрении раннего средневековья // Античность и Византия. – М., 1975. – С. 281-284.
- Аверьянов А.Н. Системное познание мира: методологические проблемы. – М.: Политиздат, 1985. – 263 с.
- Аверьянов В., Кашура Н. Санс-энергетические способности живой системы // Сб. научн. тр. по психоэнергетике. – М., 1992. – С. 189–226.
- Авраменко Р.Ф., Николаева В.И., Пушкин В.Н. К вопросу об информационном взаимодействии изолированных систем без передачи энергии // Вопросы психогигиены, психофизиологии, социологии труда в угольной промышленности и психоэнергетики. – М., 1980. – С. 341-357.
- Адамар Ж. Исследование психологии процесса изобретения в области математики / Ж. Адамар. – М.: Наука, 1956. – 156 с.
- Адамов А.К. Ноосферология. – Саратов: Издат. центр "Наука", 2007. – 237 с.
- Адорно Т.В. Избранное: Социология музыки / Т. В. Адорно. – М.- СПб.: Университетская книга, 1998. – 445 с.
- Азбука гармонии для Глобального мира, Гармоничной цивилизации и Тетрагет мышления (Лев Семашко и 75 соавторов ГСГ из 26 стран). – СПб.: Изд-во Политехнического Университета, 2012. – 338 с.
- Азроянц Э.А. Глобализация: катастрофа или путь к развитию? Современные тенденции мирового развития и политические амбиции. – М.: Издательский дом "Новый век", 2002. – 416 с.
- Азроянц Э. А. Периодическая картина фрактальной эволюции // Современная картина мира. Формирование новой парадигмы. – Вып. 2. – М.: Новый век., 2001. – С. 4–22.
- Азроянц Э. А. Периодическая картина фрактальной эволюции. Современная картина мира. Формирование новой парадигмы. – Вып. 2. – М.: Новый век., 2001. – С. 4–22.
- Айзенк Г.Ю. Структура личности / Пер. с англ. – СПб.: Ювента. М: КСП+, 1999. – 469 с.
- Айзенштадт Ш.Н. "Осевая эпоха": возникновение трансцендентных видений и подъем духовных сословий// Ориентация – поиск: Восток в теориях и гипотезах. – М.: Наука, 1992. – С. 42-63.
- Айсмондас Б. Б. Общая психология: Схемы. – М: Изд-во ВЛАДОС-ПРЕСС, 2003. – 288 с.
- Айхвангов О.М. Законы космической морали / О.М. Айванхов. – СПб., 1996. – 336 с.
- Акимов А. Е., Бинги В. Н. О физике и психофизике // Сознание и физический мир. Вып. 1. – М.: Агентство "Яхтсмен", 1995. – С. 105-125.
- Акимов А. Е., Шипов Г. И. Сознание, физика торсионных полей и торсионные технологии // Сознание и физическая реальность – 1996 – Т. 1. – № 1-2. – С. 66-72.
- Акимов А.Е. Облик физики и технологий в начале XXI века / А.Е. Акимов // Материалы научно-педагогической конференции "Идеи учения Живая Этика и Тайная Доктрина в современной науке и практической педагогике, Екатеринбург, 08.08.97. – Верхняя Пышма : Изд. Тов. "Диспансер", 1998. – 80 с.
- Акимов А.Е. Облик физики и технологий в начале XXI века. – М.: "Шарк", 1999. – 78 с.
- Акимов А.Е. Торсионные поля и их экспериментальные проявления / А.Е. Акимов, Г.И. Шипов // Сознание и физическая реальность. – 1996. – Том 1. – № 3. – С. 28–43.
- Акимов А.Е. Эвристическое обсуждение проблемы поиска новых дальностей. EGS-концепции. / А.Е. Акимов. – М., 1991, препринт № 7 МНТЦ ВЕНТ. – 68 с.
- Акимов А.Е. Экспериментальные проявления торсионных полей и торсионные технологии / А.Е. Акимов, В.П. Финогеев. – М.: НТЦ Информатика, 1996. – 68 с.
- Акмеология : [учеб. пособ. / А. Деркач, В. Засыкин]. – СПб. : Питер, 2003. – 256 с.
- Акмеология 2006. Методологические и методические проблемы [под ред. Н. В. Кузьминой, Л. И. Дубровиной]. – СПб. : Изд-во ЦСИ, 2006. – 246 с.
- Акмеология: учебник / Под общ. ред. А.А. Деркача. – Москва: РАГС, 2002. – 630 с.
- Акмеология – наука XXI столетия : материалы Міжнар. наук.-практ. конф. / Ред. кол. З.Ф. Сіверс, Е. В. Белкіна, Г. С. Данилова та ін. – К. : КМПУ імені Б. Д. Грінченка, 2005. – 412 с.
- Акофф Р. О целеустремленных системах / Р. Акофф, Ф. Эмери. – М. : Сов. радио, 1974. – 272 с.
- Актуальные проблемы семиотики культуры (труды по знаковым системам XX) – Тарту: Изд-во Тартуского гос. уни-та, 1987. – 150 с.
- Акулинин В.Н. Философия всеединства: от В.С. Соловьева к П.А. Флоренскому / В.Н. Акулинин. – Новосибирск: Наука, 1990. – 158 с.
- Акчури И.А. Некоторые закономерности развития знания и проблемы его синтеза / И.А. Акчури // Синтез современного научного знания. – М., 1973. – С. 197–223.
- Александр Ф., Человек и его душа: познание и врачевание от древности и до наших дней: Пер. с англ. / Ф. Александр, Ш. Селесник. – М.: Прогресс-Культура, 1995. – 608 с.
- Александров В. И. В поисках философии будущего: Всеобщая взаимосвязь мира. – М., 2009. – 249 с.
- Александров Н.Н. Платформа философии. Философия, менталитет, цикличность // "Академия Тринитаризма", М., Эл № 77-6567, Александров Н.Н. Эволюция перспективы. Ментальные модели пространства. – М.: Академия Тринитаризма, 2011. – 638 с.
- Александров Н.Н. Генезис ментального хронотопа. Книга 1. Генезис представлений о времени. – Москва: Изд-во Академии Тринитаризма, 2011. – 335 с.
- Александров Н.Н. Генезис ментального хронотопа. Книга 2. Генезис представлений о пространстве. – Москва: Изд-во Академии Тринитаризма, 2011. – 302 с.
- Александров Н.Н. Архетипы спиральности как язык и средство будущего (светлой памяти В.Л. Глазычева) // "Академия Тринитаризма", М., Эл № 77-6567, публ.17508, 07.06.2012
- Александров Н.Н. Деятельностная антропология. Монография // "Академия Тринитаризма", М., Эл № 77-6567, публ.16521, 21.05.2011.
- Александров Н.Н. Звезда деятельности. – Кострома: Изд-во КГУ, 2000. – 230 с.
- Александров Н.Н. Менталитет и эгрегор. Монография // "Академия Тринитаризма", М., Эл № 77-6567, публ.16213, 11.12.2010.
- Александров Н.Н. Методология системно-генетического исследования общества // "Академия Тринитаризма", М., Эл № 77-6567, публ. 16633, 13.07.2011.

- Александров Н.Н. Методология системного исследования генезиса социума. – Кострома: Изд-во КГУ, 2002. – 236 с.
- Александров Н.Н. Платформа философии. Философия, менталитет, цикличность. – М.: Изд-во Академии Тринитаризма, 2011. – 212 с.
- Александров Н.Н. Понимание времени. – Кострома: Изд-во КГУ, 2000. – 446 с.
- Александров Н.Н. Понимание времени. Культура и циклы. Избранные статьи. // "Академия Тринитаризма", М., Эл № 77-6567, публ.16682, 27.07.2011
- Александров Н.Н. Проблемы инновационного менеджмента. – М.: Изд-во Академии Тринитаризма, 2011. – 190 с.
- Александров Н.Н. Проблемы художественной композиции. – М.: Изд-во Академии Тринитаризма, 2012. – 210 с.
- Александров Н.Н. Системогенетика ментосферы. Монография // "Академия Тринитаризма", М., Эл № 77-6567, публ.16449, 25.03.2011.
- Александров Н.Н. Спиральные модели цвета // «Академия Тринитаризма», М., Эл № 77-6567, публ.17604, 01.08.2012
- Александров Н.Н. Троищность в интегральной социологии Питирима Сорокина // "Академия Тринитаризма", М., Эл № 77-6567, публ.17528, 15.06.2012
- Александров Н.Н. Троищность в цветовых моделях // «Академия Тринитаризма», М., Эл № 77-6567, публ.17577, 13.07.2012
- Александров Н.Н. Формула истории. – Кострома: Изд-во КГУ, 2000. – 516 с.
- Александров Н.Н. Числовые инварианты в менталитете. – Кострома: Изд-во КГУ, 2000. – 475 с.
- Александров Н.Н. Эволюция искусства (системогенетический очерк). – Кострома: Изд-во КГУ, 2000. – 475 с.
- Александров Н.Н. Эволюция ментального хронотопа. – Кострома: Изд-во КГУ, 2000. – 434 с.
- Александров Н.Н. Экзистенциальная системогенетика. – Кострома: Изд-во КГУ, 2000. – 750 с.
- Александров Н.Н., Зырянова Т.В. Проблемы художественной герменевтики и акмеология / Сборник статей. Под ред. Н.Н. Александрова. – М.: Издательство Академии Тринитаризма. 2012. – 86 с.
- Александров Н.Н., Субетто А.И. Системогенетика, 94. Раздел 1 // "Академия Тринитаризма", М., Эл № 77-6567, публ.16703, 31.07.2011
- Александров Н.Н., Субетто А.И. Системогенетика, 94. Раздел 2 // "Академия Тринитаризма", М., Эл № 77-6567, публ.16720, 03.08.2011
- Александров Ю.И. Системогенез нейронов // Новая цивилизация. Междисциплинарный научно-практический сборник. – Самара, 2007. – С. 85-96.
- Алексеев В.П. Нескончаемая даль этноса // Знание-сила. – 1987. – № 12. – С. 33-37.
- Алексеев П.В., Панин А.В. Теория познания и диалектика. – М.: Высшая школа, 1991. – 382 с.
- Алексеев П.В., Панин А.В. Философия: Учебник. – 3-е изд., перераб. и доп. – М.: Изд-во Проспект, 2003. – 608 с. – [http://www.p-lib.ru/filosofiya/alekseev\\_pantin/alekseev\\_pantin\\_index.html](http://www.p-lib.ru/filosofiya/alekseev_pantin/alekseev_pantin_index.html).
- Алексеев П.М. О нелинейных формулировках закона Ципфа / П.М. Алексеев // Вопросы кибернетики. – Вып. 4, 1978. – С. 66–99.
- Алемасова М.Л. Гуманитаризация образования как путь к возрождению духовности. // Судьба российского образования – судьба России. Материалы, второй научной сессии Отделения образования ПАНИ / Под науч. ред. академика, д.э.н. А.И.Субетто. – С.-П.: Изд-во Военного института физической культуры, 1995. – С.273-276.
- Алферов Сергей А. К вопросу о будущей модели общества // "Академия Тринитаризма", М., Эл № 77-6567, публ.16845, 27.09.2011
- Алферов Сергей А. К курсу "Метафизика общества" // "Академия Тринитаризма", М., Эл № 77-6567, публ.16830, 23.09.2011
- Алферов Сергей А. Стрёмный страум ... // "Академия Тринитаризма", М., Эл № 77-6567, публ.16391, 24.02.2011
- Алюшин А.Л., Князева Е.Н. Эндофизика и временные шкалы виртуального восприятия // Вопросы философии. – 2007. – № 2. – С. 80–96.
- Алякринский Б. С. Биологические ритмы и организация жизни человека в космосе / Алякринский Б. С. – М.: Наука, 1983. – 284 с.
- Амонашвили Ш. А. Основания педагогики сотрудничества // Новое педагогическое мышление. – М.: Педагогика, 1989. – С. 145–176.
- Ананьев Б. Г. Билатеральное регулирование как механизм поведения // Вопросы психологии. – 1963. – № 5. – С. 60–68.
- Ананьев Б. Г. Сенсорно-перцептивная организация человека // О проблемах современного человекознания. М., Наука, 1977. – С. 49–148.
- Ананьев Б.Г. О проблемах современного человекознания / Б.Г. Ананьев. – М.: Наука, 1977. – 379 с.
- Ананьев Б.Г. Психологическая структура человека как субъекта. // Человек и общество. – Вып. 2. – Л.: ЛГУ, 1967. – С.235-249.
- Ананьев Б.Г. Психология и проблемы человекознания / Б.Г. Ананьев. – Воронеж: МОДЭК, 1996. – 384 с.
- Ананьев Б.Г. Человек как предмет познания / Б.Г. Ананьев. – Л.: Изд-во ЛГУ, 1968. – 339 с.
- Анатомия кризисов/ А.Д. Арманд, Д.И. Люри, В.В. Жерихин и др. - М.: Наука, 1999. - 238 с.
- Андреев В.И. Эвристика для творческого саморазвития / В.И.Андреев. – Казань: Изд КГУ, 1994. – 237 с.
- Андреев Д.А. Роза Мира. – М.: Иной Мир, 1992. – 576 с.
- Андреев Д.Л. Роза мира / Д.Л. Андреев. – М.: Товарищество "Клышников-Комаров и К", 1992. – 282 с.
- Андреев И.Л. Происхождение человека и общества / И.Л. Андреев. – М.: Мысль, 1988. – 415 с.
- Андрянов И.В., Баренцев Р.Г., Маневич Л.И. Асимптотическая математика и синергетика. – М.: Едиториал УРСС, 2004. – 204 с.
- Андросов В. П. Нагарджуна и его учение. – М.: Наука, 1990. – 269 с.
- Анисимов А.В. Информатика. Творчество. Рекурсия / А.В. Анисимов. – К.: Наукова думка, 1988. – 224 с.
- Анохин П. К. Избранные труды. – М.: Наука, 1978. – 400 с.
- Анохин П.К. Принципиальные вопросы общей теории функциональных систем систем / П.К. Анохин. – М.: Директмедиа Паблишинг, 2008. – 131 с.
- Антипов М.В. Принцип ограниченности. – РАН: Новосибирск, 1998. – 444 с. – <http://osmf.sccc.ru/~amv/int1.html>.
- Антология гуманной педагогики : Вернадский / сост. и автор предисл. И. Д. Чечель. - М. : ИД Шалвы Амонашвили, 2001. - 223 с.
- Антология гуманной педагогики : Выготский / сост. и автор предисл. А. А. Леонтьев.-М. : ИД Шалвы Амонашвили, 2002. - 223 с.
- Антология гуманной педагогики : Гессен / сост. и автор предисл. Е. Г. Осовский. - М. : ИД Шалвы Амонашвили, 2004. - 223 с.
- Антология гуманной педагогики : Ильин / сост. и автор предисл. Ю. А. Огородников. - М. : ИД Шалвы Амонашвили, 2005. - 222 с.
- Антология гуманной педагогики : Кабалецкий / сост. Л. В. Школяр, Е. Д. Критская ; предисл. Б. М. Неменского. - М. : ИД Шалвы Амонашвили, 2005. - 223 с.
- Антология гуманной педагогики : Каптерев / сост. и автор предисл. П. А. Лебедев. - М. : ИД Шалвы Амонашвили, 2001. - 223 с.
- Антология гуманной педагогики : Коменский / сост. и автор предисл. И. Д. Чечель. - М. : ИД Шалвы Амонашвили, 2002.- 223 с.
- Антология гуманной педагогики : Лао-Цзы / сост. и автор предисл. А. Л. Семенов. - М. : ИД Шалвы Амонашвили, 2001. - 223 с.
- Антология гуманной педагогики : Леонардо да Винчи / сост. и автор предисл. Н. Н. Фомина, И. А. Бирич. - М. : ИД Шалвы Амонашвили, 2005. - 223 с.
- Антология гуманной педагогики : Лесгафт / сост. и автор предисл. Е. Ш. Бух. - М. : ИД Шалвы Амонашвили, 2002. - 223 с.
- Антология гуманной педагогики : Монтень / сост. и автор предисл. Н. В. Бордовская. -М. : ИД Шалвы Амонашвили, 2001. - 223 с.
- Антология гуманной педагогики : Руссо / сост. и автор предисл. А. Н. Джуринский. - М. : ИД Шалвы Амонашвили, 2002. - 223 с.
- Антология гуманной педагогики : С. Френе / сост. Б. Л. Вульфсон. - М. : ИД Шалвы Амонашвили, 1997. - 220 с.
- Антология гуманной педагогики : Соловейчик / сост. и автор предисл. А. С. Русаков. -М. : ИД Шалвы Амонашвили, 2007. - 223 с.
- Антология гуманной педагогики : Сухомлинский / сост. и автор предисл. Г. Д. Глейзер. - М. : ИД Шалвы Амонашвили, 2002. - 223 с.
- Антология гуманной педагогики : Толстой / сост. и автор предисл. С. Ф. Егоров. - М. : ИД Шалвы Амонашвили, 2002. - 223 с.
- Антология гуманной педагогики : Ушинский / сост. и автор предисл. П. А. Лебедев. - М. : ИД Шалвы Амонашвили, 2002. - 223 с.
- Антология гуманной педагогики : Френе / сост. и автор предисл. Б. Л. Вульфсон. - М. : ИД Шалвы Амонашвили, 2002. - 223 с.
- Антология гуманной педагогики : Штайнер / сост. и автор предисл. К. В. Загвоздкин. - М. : ИД Шалвы Амонашвили, 2007. - 223 с.
- Антоненко Н.В. Восстановительная гимнастика для нервных клеток / Н.В. Антоненко, М.В. Ульянова. – М.: Экон-Информ, 2007. – 36 с.
- Антоненко Н.В. Педагогика ноосферного развития / Н.В. Антоненко, М.В. Ульянова. – М.: Экон-Информ, 2007. – 220 с.

- Анушвили А.Н. Основы психологии. – Москва: Экон-Информ, 2008. – 292 с.
- Анциферова Л.И. Психология формирования и развития личности / Л.И. Анциферова // Человек в системе наук. – М.: Наука, 1989. – С. 426–434.
- Анчел Е. Мифы потрясенного сознания. – М.: Политиздат, 1979. – 176 с.
- Аплонов С.В., Лебедев Б.А. Порядок, хаос и эволюция в геологической истории Земли II Геофизика. – 2003. – № 1. – С. 56–62.
- Аптер М. Кибернетика и развитие. – М.: Мир, 1970. – 216 с.
- Аракелян Г. Б. Фундаментальные безразмерные величины. – Ереван: Изд. АН Арм. ССР, 1981.
- Аракелян Г.Б. Основания физической теории / Г.Б. Аракелян. – Ереван, 1997. – 232 с.
- Аракелян Г.Б. Теория ЛМФ и принцип золотого сечения. Глава 2 // "Академия Тринитаризма", М., Эл № 77-6567, публ.16708, 01.08.2011
- Арапов М. Большой лингвистический взрыв? // Знание – сила. – 1988. – № 6. – С. 27-32.
- Арбузов С. Я. Пробуждающее и антинаркотическое действие стимуляторов нервной системы. – Л.: ЛГУ, 1960.
- Арендт Х. Массы и тоталитаризм // Вопросы социологии. – 1992. – № 2. – Т. 1. – С. 35–60.
- Аристотель Метафизика / Пер. А. В. Кубицкого. М.-Л.: Соцэкгиз. 1934. – 348 с.
- Аристотель. Метафизика. Соч.: В 4-х т. М.: Мысль, 1976, т. 1, с. 63-550.
- Аристотель. Поэтика. // Соч. в 4-х тт. Т 4. – М.: Мысль, 1984. – С. 645-680.
- Арманд А. Д. Общие закономерности // Арманд А. Д., Люри, Д. И., Жерихин, В. В., Анатомия кризисов. – М.: Наука, 1999б. – С. 192, 195. – 238 с.
- Арманд А.Д. и др. Анатомия кризисов. – М., 1999. – М.: Наука, 1999. – 238 с.
- Арманд, А. Д. 1999а. Жизнь на Земле и человеческая культура // Арманд, А. Д., Люри, Д. И., Жерихин, В. В., Анатомия кризисов. – М.: Наука, 1999а. – С. 84, 104.
- Арнаудов М. Н. Психология литературного творчества. – М.: Наука, 1970. – 355 с.
- Арнольд В. И. Теория катастроф / В. И. Арнольд. – М.: Наука, 1990. – 128 с.
- Аронов Р. А. Квантовый парадокс Зенона // Природа. – 1992. – № 12. – С. 76-83.
- Аронов Р.А. К проблеме вездесущности сознания / Р.А. Аронов // Вопросы философии. – 1995. – № 3. – С. 182–186.
- Аронсон Э. Общественное животное. Введение в социальную психологию / Пер.с англ.М.А. Ковальчука под ред. В.С. Магуна / Э. Аронсон. – М.: Аспект Пресс, 1998. – 517 с.
- Арсеньев А. С., Библер В. С., Кедров Б. М. Анализ развивающегося понятия. – М.: Наука, 1967. – 439 с.
- Артемов В. А. Психология обучения иностранным языкам. – М.: Просвещение, 1969. – 279 с.
- Артемьева Е.Ю. Психология субъективной семантики / Е.Ю. Артемьева. – М.: Изд. МГУ, 1980. – 128 с.
- Арутюнова Н. Д. Метафора и дискурс // Теория метафоры. – М.: Прогресс, 1990. – С. 6–14.
- Арутюнова Н. Д. Предложение и смысл. – М.: Наука, 1979. – С. 18–20.
- Архангельский С.И. Лекции по научной организации учебного процесса в высшей школе. –М.: Высшая школа, 1976. – 200 с.
- Архангельский С.Н. Учебный процесс в высшей школе: его закономерные основы и методы. – М.: Высшая школа, 1980. – 368 с.
- Аршавский В.В. Межполушарная асимметрия в системе поисковой активности (к проблеме адаптации человека в приполярных районах Северо-Востока СССР) – Владивосток: ДВО АН СССР, 1988. – 136 с.
- Аршавский В.В. Межполушарная асимметрия как фактор адаптации человека в условиях Севера // Физиология человека. – 1989. – Т. 15. – № 5. – С. 142-145.
- Аршавский И. А. Некоторые методологические и теоретические аспекты анализа закономерностей индивидуального развития организмов // Вопросы философии. – 1986. – № 11. – С. 95–104.
- Аршавский И.А. Особенности межполушарных взаимоотношений у коренного и пришлого населения Северо-Востока / И.А. Аршавский. – Магадан, 1980. – Ч. 1. – 40 с.
- Аршинов В., Малый А., Попов П. Медицина в контексте синергетического познания // Московский Синергетический Форум. Январская (1996) встреча. “Устойчивое развитие в изменяющемся мире”. 27–31 января 1996. Тезисы / Под ред. В.И. Аршинова, Е.Н. Князевой. М., 1996. – С. 31–32.
- Аршинов В. И. Синергетическое знание : между сетью и принципами / В. И. Аршинов, В. Э. Войцехович // Синергетическая парадигма. – М., 2000. – С.137-149.
- Асауляк О. В. Книга огней. Катарсис. Экстазис. – Винница – Сыктывкар: Виктория, 1995. – 627 с.
- Асеев В. А. Экстремальные принципы в естествознании и их философское содержание. – Л.: Изд. ЛГУ, 1977. – 231 с.
- Асеев В.Г. Мотивация проведения и формирования личности. – М.: Мысль, 1976. – 158 с.
- Асинхронная гимнастика (гармонизация полушарий) [Электронный ресурс]. – Режим доступа: <http://www.parentakademy.ru/zdorove/detyoga/59.html>
- Аскин Я. Ф. Философский детерминизм. – Саратов, 1974. – 200 с.
- Асмолов А.Г. Личность: психологическая стратегия воспитания // Новое педагогическое мышление. – М.: Педагогика, 1989. – С. 206-220.
- Ассаджоли Р. Психосинтез. Пер. с англ. / Р. Ассаджоли. – М.: Рефл-бук, К.: Ваклер, 1997. – 320 с.
- Астафьев Б.А. Всеобщий Закон Творения / Б.А. Астафьев. – М.: Институт холодинамики, 2004. – 144 с
- Астафьев Б.А. Основы мироздания: геном, законы и творение мира / Б.А. Астафьев. – М.: Белые Альпы, 2002. – 320 с.
- Астафьев Б.А. Теория Единой Живой Вселенной (законы, гипотезы) / Б.А. Астафьев. – М.: Информациология, 1997. – 148 с.
- Ата-Муратова Ф. А. Эволюция генетических систем мозга в популяциях человека и практические аспекты проблемы // Человек в системе наук. – М.: Наука, 1989. – С. 216–229.
- Атанов Г. А. Украинской науке есть что сказать! // Золотой Скиф. - 2002. - № 2. – С. 49-67.
- Атлас временных вариаций природных, антропогенных и социальных процессов. Том 1. – М., 1994. – 176 с.
- Атлас временных вариаций природных, антропогенных и социальных процессов. – Т.2. Циклическая динамика в природе и обществе. /Сост. С.И. Александров, А.Г. Гамбургев. – М.: Научный Мир, 1997. – 432 с.
- Атлас временных вариаций природных, антропогенных и социальных процессов. – Том 3. – М.: Янус-К, 2002. – 672 с.
- Афанасьев В.Г. Мир живого: системность, эволюция и управление. – М.: Политиздат, 1986. – 334 с.
- Афанасьев В.Г. О целостных системах // Вопросы философии. – 1980. – № 6. – С. 66.
- Афанасьев В.Г. Проблема целостности в философии и биологии. – М.: Мысль, 1964. – 414 с.
- Ахизер А. С. Социокультурные механизмы циклов культуры // Искусство в ситуации смены циклов: Междисциплинарные аспекты исследования художественной культуры в переходных процессах / Отв. ред. Хренов Н. А. М.: Наука, 2002. - С. 116-135.
- Ахмедов Т.И. Психотерапия в особых состояниях сознания (История, теория, практика) / Т.И. Ахмедов, М.Е. Жидко. – М.: Фолио, 2001. – 766 с.
- Ахундов М. Д. Концепция пространства и времени: истоки, эволюция, перспективы. – М.: Наука, 1982. – 220 с.
- Ацюковский В. А. Эфиродинамические гипотезы. – М.: Изд-во "Петит", 1997. – 198 с.
- Бабури С.Н., Мунтян М.А., Урсул А.Д. Глобализация в перспективе устойчивого развития. – М.: Магистр: ИНФРА-М, 2011. – 496 с.
- Бажутов Ю. Н. И др. Регистрация трития, нейтронов и радиоуглевода при работе гидроагрегата "Юсмар" \ \ 3-я Российская конференция по холодному ядерному синтезу и трансмутация ядер РКХЯСТЯ-3. – М.: НИЦ ФТП Эрзион, 1996. – С. 72.

- Баканидзе М.И. Проблема субординации логических форм / М.И. Баканидзе; АН Каз. ССР. Ин-т философии и права. – Алма-Ата: Наука, 1968. – 215 с.
- Баландин Р.К. Время – земля – мозг. – Минск: Вышэйшая школа, 1973. – 238 с.
- Балашов Е. П. Эволюционный синтез систем. – М.: Радио, 1985. – 328 с.
- Балашов Е.П. Эволюционный синтез систем. – М.: Радио и связь, 1985. – 328 с.
- Балашов Л.Е. Философия: Учебник. – 2-я редакция, с изм. и доп. Электронная версия – М., 2005. – 672 с. – <http://bookucheba.com/page/philosophy/ist/ist-7--idz-ax239.html>.
- Балашов Ю. В. Антропные аргументы в современной космологии // Вопросы философии. – 1988. – № 7. – С. 117–127.
- Балл Г. А. Теория учебных задач / Г.А. Балл. – М.: Педагогика, 1990. – 184 с.
- Балонов Л.Я. Функциональная асимметрия в организации речевой деятельности / Л.Я. Балонов, В.Л. Деглин, Т.В. Черниговская // Сенсорные системы. Сенсорные процессы и асимметрия полушарий. – Л.: Наука, 1985. – С. 99–15.
- Бальмонт К. Г. Светозвук в природе и световая симфония Скрябина. – М., 1917. – С. 17.
- Бальмонт К.Д. Горные вершины. Сб. статей, кн. 1. / К.Д. Бальмонт– М. : Гриф, 1904. – 304 с.
- Баранцев Р. Г. Системные триады и классификация // Теория и методология биологических классификаций. – М.: Наука, 1983. – С. 81-89
- Баранцев Р.Г. Плодотворная семантика Триадыческой структуры // <http://www.trinitas.ru/rus/doc/0019/d01/00190006.htm>
- Баранцев Р.Г. Синергетика в современном естествознании. – М.: Едиториал УРСС, 2003. – 144 с.
- Барг М.А. Цивилизационная методология: историографический контекст // Международные исследования. – М., 1993 (7). – С. 8-9.
- Бард А., Зодерквист Я. Нетократия. Новая правящая элита и жизнь после капитализма. – СПб: Стокгольмская школа экономики в Санкт-Петербурге, 2004. – 252 с.
- Бардин К.В. Многомерность ощущений и ее использование наблюдателем / К.В. Бардин // Когнитивная психология. – М.: Наука, 1986. – С. 55–60.
- Бардин К.В. Проблема порогов чувствительности и психофизические методы / К.В. Бардин. – Л.: Наука, 1976. – 208 с.
- Барлыбаев Х.А. Антропогенные факторы глобализации и устойчивого развития: социально-философский анализ / Автореф. диссертации на соиск. учен. степ. д.ф.н. Специальность 09.00.11 – социальная философия. – М.: ИФ РАН, 2011. – 51 с.
- Барлыбаев Х.А. Человек. Глобализация. Устойчивое развитие. – М.: Изд-во РАГС, 2007. – 332 с.
- Барт Р. Система Моды. Статьи по семиотике культуры. – Пер. с фр., вступ. ст. и сост. С.Н. Зенкина. – М.: Издательство им. Сабашниковых, 2003. – 512 с.
- Бартини, Р. О. ди. Множественность геометрий и множественность физик Электронный ресурс. / Р. О. ди Бартини, П.Г. Кузнецов // Моделирование динамических систем. Брянск, 1974. – С. 18-29. Режим доступа: <http://www.pobisk-memory.narod.ru>.
- Басова Н.В. Педагогика и практическая психология. – Ростов н/Д.: Феникс, 2000. – 416 с.
- Бауэр Э.С. Теоретическая биология. – М-Л., 1935. – 207 с.
- Бахтин М. М. Проблемы поэтики Достоевского. М., 1979. – 270 с.
- Бахтин М. М. Эстетика словесного творчества / Сост. С. Г. Бочаров. 2-е изд. М., 1986. – 445 с.
- Бахтин М.М. Проблемы творчества Достоевского. – Киев: Next, 1994. – 179 с.
- Бахтияров О.Г. Постинформационные технологии: Введение в психонетику / О.Г. Бахтияров. – К.: Экспир, 1997. – 160 с.
- Бегун Б. Превратности парфюмерного искусства, или Аполония и крах маргинализма // Вікно в світ. – 1999. – № 2(5). – С. 162–185.
- Безносюк Е.В., Соколова Е.Д. Механизмы психологической защиты // Журнал неврологии и психиатрии им. С. С. Корсакова. – 1997. – Т.97. – № 2. – С.44-48.
- Бейтс У. Г. Улучшение зрения без очков по методу Бейтса. Корбетт М. Д. Как приобрести хорошее зрение без очков. – М.: Де-факто, 1991. – 263 с.
- Бек У. Общество риска. На пути к другому модерну / Пер. с нем. В. Седелника и Н. Федоровой; Послесл. А. Филиппова. –М.: Прогресс-Традиция, 2000. – 384 с.
- Белбин М. Р. Команды менеджеров. Секреты успеха и причины неудач. – М.: НИРО, 2003. – 315 с.
- Белимов Г. С. Дети индиго в России. Вундеркинды третьего тысячелетия. – М.: Вече, 2008. – 416 с.
- Белкин А.С. Ситуация успеха. Как её создать? Кн. для учителя / А.С. Белкин. – М.: Просвещение, 1991. – 176 с.
- Белоцерковский О. М. Численный эксперимент в турбулентности. От порядка к хаосу. – М.: Наука, 1997. – 207 с.
- Беляев М.И. Милогия. – Краснознаменск: “Полиграф”, 2001. – 588 с.
- Беляев М.И. О гармонии цветов и звуков (1999-2005) [Электронный ресурс] – Режим доступа: <http://milogiya.narod.ru/index.htm>
- Беляев М.И. Основы милогии. – Краснознаменск: “Зита-1”, 1999. – 416 с.
- Бендлер Р., Гриндер Дж. Структура магии. В 2-х томах. – СПб., 1993., т. 1, 174 с., т. 2, 225 с.
- Берг Л. С. Труды по теории эволюции. 1922–1930. – Л.: Наука, 1977. – 387 с.
- Бергер П., Лукман Т. Социальное конструирование реальности. Трактат по социологии знания. – М.: “Медиум”, 1995. – 323 с.
- Бергсон А. Творческая эволюция / А. Бергсон. – Минск: Харвест, 1999. – 415 с.
- Бердяев Н. А. Русская идея. 2-е изд. – Париж, 1971. – 259 с.
- Бердяев Н. А. Самопознание. – М.: Дзв, 1990. – 336 с.
- Бердяев Н. А. Философия неравенства. – М.: Има-Пресс, 1990. – 242 с.
- Бердяев Н. А. Философия свободного духа. – М.: Республика, 1994. – 480 с.
- Бердяев Н.А. Смысл истории. – М.: Мысль, 1990. – 176 с.
- Береговой Я. А. Классно-урочная система или как учиться и учить?// Педагогика толерантности. – Киев, 1997. – № 1–2. – С. 34–78.
- Берн Э. Игры, в которые играют люди. Люди, которые играют в игры / Э. Берн. – М.: Изд. ЦОЦ, 1996. – 397 с.
- Берн Э. Трансакционный анализ и психотерапия. Пер. с англ. – СПб.: Братство, 1992. – 224 с.
- Бернал Дж. Возникновение жизни. Пер. с англ./Под ред. А. И. Опарина – М.: Мир, 1969. – 392 с.
- Бернал Дж. Наука в истории общества / Дж. Бернал. – М.: Издательство иностранной литературы, 1956. – 735 с.
- Бернар К. Курс общей биологии. Жизненные явления, общие животным и растениям. – СПб., 1878.
- Бернс Р. Развитие Я – концепции и воспитание / Пер. с англ. / Р. Бернс. – М.: Прогресс, 1986. – 420 с.
- Берталанфи Л. фон. Общая теория систем – критический обзор // Исследования по общей теории систем. – М.: Прогресс, 1969. – С. 23-82.
- Беспалько В.П. Основы теории педагогических систем / В.П.Беспалько. – Воронеж: Изд. ВГУ, 1977. – 357 с.
- Беспалько В.П. Педагогика и прогрессивные технологии обучения / В.П.Беспалько.. – М.: Институт ПО Министерства образования России, 1995. – 208 с.
- Беспалько В.П. Слагаемые педагогической технологии. – М.: Педагогика, 1989. – 192 с.
- Бехтерев В. М. Избранные работы по социальной психологии. – М.: Наука, 1994. – 400 с.
- Бехтерева Н. П. Здоровый и больной мозг человека.– Л.: Медицина, 1988. – 208 с.
- Бианки В.Л. Асимметрия мозга животных / В.Л. Бианки. – Л.: Наука, 1985. – 293 с.
- Библер В. С. Мышление как творчество. – М.: Политиздат, 1975. – 399 с.
- Библер В. С. Школа диалога культур / В.С. Библер // Советская педагогика. – 1988. – № 4. – С. 11–19.
- Библер В.С. От наукоучения – к логике культуры: два философских введения в двадцать первый век / В.С. Библер. – М.: Политиздат, 1990. – 413 с.



- Бим-Бад Б.М. Аксиомы педагогики [Электронный ресурс] – Режим доступа: <http://dlib.eastview.com/browse/doc/21945389>
- Бир Ст. Кибернетика и управление производством. – М.: Наука, 1965. – 391 с.
- Битянова, Н.Р. Психология личностного роста. Практическое пособие по проведению тренинга личностного роста психологов, педагогов, социальных работников / Н.Р. Битянова. М.: Международная пед. академия, 1995. – 64 с.
- Бич А.М. Природа времени. – М., 2002. – 286 с.
- Бич А.М. Основы теории времени. – Киев, 2005. – 115 с.
- Біла книга національної освіти України / Т. Ф. Алексєєнко, В. М. Аніщенко, Г. О. Бал [та ін.]; за заг. ред. акд. В. Г. Кременя; НАПН України. – К.: Інформ. системи, 2010. – 342 с.
- Блаватская Е. П. Избранные статьи, ч. 1. – М.: Новый Акрополь, 1994. – 160 с.
- Блаватская Е. П. Тайная доктрина, в 4-х кн. – М.: Прогресс-Культура, 1992. – Кн. 2 – 484 с.
- Благодариме мудрости : Экклезиаст. Песнь песней. Притчи / Соломон Мудрый; Беседы/ Эпиктет. – Симферополь : Реноме, 1998. – 368 с.
- Блауберг И.В. Системный подход и системный анализ / И.В. Блауберг, Э.М. Мирский, В.Н. Садовский // Системные исследования. Методологические проблемы. Ежегодник 1982. – М., 1982. – С. 47–64.
- Блауберг И.В. Становление и сущность системного подхода / И.В. Блауберг, Э.Г.Юдин. – М.: Наука, 1973. – 270 с.
- Блинов В.Ф. Растущая Земля: из планет в звезды.. – М.: УРСС, 2003. – 272 с.
- Блонский П.П. Избранные педагогические и психологические сочинения / П.П. Блонский. – М.: Педагогика, 1979. – Т. 436 с. – Т. 2. – 468 с.
- Блонский П.П. Память и мышление / П.П. Блонский. – СПб.: Питер, 2001. – 288 с.
- Блонский П.П. Педология. Учебник для высших педагогических учебных заведений. – Второе изд. / П.П. Блонский. – М.: Учпедгиз, 1936. – 336 с.
- Блэккет П. М. Ученый и слаборазвитые страны // Наука о науке. – М.: Наука, 1966. – С. 34-54.
- Блюм Дж. Психоаналитические теории личности / Пер. с англ., вступ. ст. А.Б. Хавина. – М.: Академический проект; Екатеринбург: Деловая книга, 1999. – 222 с.
- Блюменфельд Л. А. Проблемы биологической физики. – М.: Наука. 1974. – 336с.
- Богданов (Малиновский) А.А. Тектология. Всеобщая организационная наука. – Кн. 1,2. – М.: Экономика, 1989. (Кн. 1. – 304 с.; кн. 2 – 351 с.).
- Богданов А.А. Всеобщая организационная наука (тектология). – 3-е изд. – Ч. I–III. – М., 1925–1929. – 223 с.
- Богданов В. П. О возможности возбуждения продольных волн в физическом вакууме и их роль в биоинформационных взаимодействиях // Вестник новых медицинских технологий (ВНМТ). – 1995. – № 1–2. – С. 6–12.
- Богданович Н. В. Субъект как категория отечественной психологии // Наталья Викторовна Богданович / Дис... канд.психол.наук. – 19.00.01 – Общая психология, психология личности, история психологии. – М., 2004. – 170 с.
- Богомолов А. С. “Летающая стрела” и закон противоречия // Философские науки. – 1964. – № 6. – С. 150–165.
- Богоявленская Д.Б. Интеллектуальная активность как проблема творчества / Д.Б. Богоявленская. – Ростов-на-Дону : Изд-во РГУ, 1983. – 173 с.
- Богоявленская Д.Б. Психология творческих способностей: учебное пособие для студентов вузов, обучающихся по направлению и специальностям психологии. – М.: Академия, 2002. – 317 с.
- Болгов В.В. Технология обучения в интегрированной обучающей системе. Дисс... канд. пед. наук. 13.00.01. – М.: Иссл. центр проблем качества подготовки специалистов, 1993. – 204 с.
- Большаков, Б.Е. Основы теории развития системы общественное производство природная среда с использованием измеримых величин Электронный ресурс. / Б.Е. Большаков. – Дубна, 2000. [Электронный ресурс]. – Режим доступа : <http://www.unidubna.ru/departments/sustainabledevelopment>.
- Большунова Н.Я. Место сказки в дошкольном образовании / Н.Я. Большунова // Вопросы психологии. – 1995. – № 5. – С. 39–43.
- Бом Д. Квантовая теория. – М.: Наука, 1965. – 727 с.
- Бондар В.И. Дидактика / В.И.Бондар. – К. : Либідь, 2005. – 264 с.
- Бондаренко Г.В. Проблемы взаимоотношения системы и целого в объективном мире и в познании: Дис. ... канд. филос. наук: 09.00.01. – М., 1984. – 178 с. – <http://www.disserscat.com/content/problemu-vzaimootnosheniya-sistemy-i-tselogo-v-obektivnom-mire-i-v-poznani>.
- Бондаренко Ю.Г. Всеобщие законы мироздания. – М.: Новый центр, 2002.
- Бондаренко Ю.Г. Одухотворенная материя (Алгебра природы) / Ю.Г. Бондаренко. – М.: Сфера, 1993. – 137 с.
- Боно де Э. Рождение новой идеи. О нешаблонном мышлении / Э. де Боно. – М.: Прогресс, 1976. – 144 с.
- Бор Н. Избранные научные труды в 2-х томах / Н. Бор. – М.: Наука, 1970. – Т. 1. – 583 с.; т. 2. – 675 с.
- Бордовская Н. В. Педагогическая системология. – М.: Дрофа, 2009. – 464 с.
- Бордига Г., Козлов В. Время трудных вопросов // Вождь. Хозяин. Диктатор. – М.: Патриот, 1990. – 575 с.
- Борн М. Физика в жизни моего поколения / М. Борн. – М.: Изд.-во иностр. лит., 1963. – 535 с.
- Боровских А.В., Розов Н.Х. Категория деятельности и деятельностные принципы в педагогике // Вопросы философии. – № 5. – 2012. – С. 90-102.
- Бородкин В. В. Проблемы отрицания и развитие (АН СССР), Ин-т философии. – М.: Наука, 1991. – 180 с.
- Бородянский Ю. М. Размышления об алфавитных операторах и математической философии. – К.: “Лат и К”, 2001. – 73 с.
- Боссарт А.Б. Парадоксы возраста или воспитания?: Книга для учителя / А.Б.Боссарт. – М.: Просвещение, 1991. – 176 с.
- Боулдинг К. Общая теория систем – скелет науки. // Исследования по общей теории систем. – М.: Прогресс, 1969. С. 106-142.
- Брагина Н. Н., Доброхотова Т. А. Функциональные асимметрии человека.– М.: Медицина, 1988. – 288 с.
- Браже Р.А. Синергетика и творчество: Учебное пособие. – 2-е изд., испр. и доп. – Ульяновск: УлГТУ, 2002. – 204 с.
- Бразилия: Тенденции экономического и социально-политического развития. – М.: Наука, 1983.
- Брандес В.М. Психотерапия педагогического труда, или Учитель, исцелись сам : монография / В. М. Брандес, А. В. Вознюк. – Житомир, 2007. – 384 с.
- Брандес В.М. Технология решения проблемных ситуаций в контексте концепции функциональной асимметрии мозга человека / В.М. Брандес, А.В. Вознюк. – Житомир, 2003. – 41 с.
- Бранский В.П. Социальная синергетика и акмеология / В. П. Бранский, С. Д. Пожарский. – СПб. : Политехника, 2001. – 159 с.
- Бранский В.П. Социальная синергетика и теория наций. Основы этнологической акмеологии / В.П. Бранский. – СПб.: СПбАА, 2000. – 107 с.
- Братусь Б.С. Психология. Нравственность. Культура / Б.С. Братусь. – М, 1994. – 187 с.
- Бреховских С.М. Основы функциональной системологии материальных объектов. – М.: Наука, 1986. – 192 с.
- Бриллиант В. А. Известия главного Ботанического сада РСФСР, 1925, т. 24. – С. 1.
- Бриллиозн Л Наука и теория информации.- М. : Физматгиз, 1960. – 382 с.
- Бриллиозн Л. Научная неопределенность и информация. – М.: Мир., 1966. – 271 с.
- Брода Э. Эволюция биоэнергетических процессов. – М.: Мир. 1978. – 304 с.
- Бройль Л. По тропам науки. – М.: Изд-во иностр. лит., 1962. – 408с.
- Бруно Дж. О причине, начале и едином. – Минск: Харвест, 1999. – 478 с.

- Брусенцов Н.П. Искусство достоверного рассуждения. Неформальная реконструкция аристотелевой силлогистики и булевой математики мысли. – М.: Фонд Новое тысячелетие, 1998.
- Брусенцов Н.П. Трёхзначная интерпретация силлогистики Аристотеля // Историко-математические исследования. – Вторая серия: Вып. 8 (43). – Янус-К, 2003.
- Брушлинский А.В. Мышление и общение (анализ через синтез в процессе диалогического решения задач). – 2-е изд., дораб / А.В. Брушлинский, В.А. Поликарпов. – Самара: Самар. Дом печати, 1999. – 124 с.
- Брушлинский А.В. Мышление и прогнозирование / А.В. Брушлинский. – М.: Мысль, 1979. – 230 с.
- Брушлинский А.В. Проблема непрерывного-прерывного в науках о человеке / А. В. Брушлинский // Человек в системе наук. – М.: Наука, 1989. – С. 73–81.
- Брушлинский А.В. Субъект: мышление, учение, воображение / А. В. Брушлинский. – М.: Изд-во "Институт практической психологии"; Воронеж: НПО "Модэк", 1996. – 392 с.
- Брыкина Т. Н. Метафизика как форма бытия философской мысли // Метафизика: формы и способы бытия : сборник научных трудов. – Ульяновск : УлГТУ, 2012. – С. 9-18
- Брюин Поль Де. Подготовка кадров для управления предприятиями (Цели, программа, методы). – М.: Прогресс, 1968. – 130 с.
- Брюн Д., Лихтхарт А. Живопись в образовании. Опыт вальдорфской школы / Пер. с англ. – К.: Изд-во "НАИРИ", 2011. – 192 с.
- Бубер М. Проблема человека. Перспективы // Лабиринты одиночества. – М.: Прогресс, 1989. – С.88-98.
- Бубер М. "Я" и "Ты". – М.: Высш.шк., 1993. – 175 с.
- Бубер М. Два образа веры. – М.: Республика, 1995. – 464 с.
- Бугаев А. Ф. Введение в единую теорию мира. – М.: Белые альвы, 1998. – 320 с.
- Бугаев А. Ф. Эниология вечности, или Новый "Дао дэ цзи". – М.: Твои книги, 2010. – 224 с.
- Бугаев А.Ф. Глобальная экология: Концептуальные основы. – К.: СПД Павленко, 2010. – 496 с.
- Бугаев А.Ф. Структура акта творения: как физика природы создает геометрию мира // Збірник наукових праць Інституту проблем моделювання в енергетиці ім. Г.Є. Пухова НАНУ, вип. 44, К., 2007, с. 143-151
- Буданов В.Г. Метод ритмокаскадов: о фрактальной природе времени эволюционирующих систем. Синергетика. Труды семинара. Т.2. М. МГУ 1999. – С 36-54.
- Буданов В.Г. Метод ритмокаскадов: о фрактальной природе времени эволюционирующих систем. – [Электронный ресурс]. – Режим доступа. – <http://www.synergetic.ru/science/metod-ritmokaskadov-o-fraktalnoy-prirode-vremeni-evolyucioniruyuschih-sistem.html>
- Буданов В.Г. Ритмокаскады в истории и модель будущего России. – [Электронный ресурс]. – Режим доступа. – <http://spkurdyumov.narod.ru/BudanovRitm.htm>
- Буданов В.Г. Ритмокаскады и их роль в космоземных связях. // Стратегия жизни в условиях планетарного экологического кризиса. – Т.1. – СПб.: Гуманистика. 2002. – С. 207-218.
- Буданов В.Г. Ритмокаскады истории и прогноз развития социально-психологических архетипов России до 2050 года. – [Электронный ресурс]. – Режим доступа. – <http://spkurdyumov.narod.ru/budanovvl.htm>
- Буданов В.Г. Ритмокаскады истории: Россия и будущее цивилизации.// Новые методы в социальных науках /под редакцией В.Г. Федотовой/. – М., 2006. – С. 308-322.
- Булгаков С. Н. Свет не вечерний. : Созерцания и умозрения. – М.: Республика, 1994. – 416 с.
- Булгакова Н. Періодична система як аналогова модель динамічних відкритих систем // Біологія і хімія у школі. – 2000. – № 4. – С. 14-16.
- Бунак В. В. О морфологических особенностях одно- и двуйцевых близнецов // Русский евгенический журнал. – 1926. – № 4. – С. 21-51.
- Бунак В. В. Происхождение речи по данным антропологии // Труды этнографии АН СССР (новая серия), 19, 1961. – С. 34-45.
- Бунин И. А. Сочинения в 6-ти томах / И.А. Бунин. – М.: 1988.– Т. 6. – 719 с.
- Бурау И.Я. Загадки мира цифр и чисел: Донецк: СТалкер, 1996. – 448 с.
- Бурбаки Н. Теория множеств / Пер. с франц. – М.: Мир, 1965. – 457 с.
- Бурдаков В.П., Волов В.Т., Фрактально-кластерное подобие организмов и "золотое сечение" // "Академия Тринитаризма", М., Эл № 77-6567, публ.17507, 07.06.2012
- Бурикова И. С., Коновалова М. А., Пушкина М. А., Юрьев А. И. Опыт психологического измерения человеческого капитала. Монография. СПб.: 2009.
- Бурлан П. Симорон из первых рук, или Как достичь того, чего достичь невозможно / П. Бурлан, П. Бурлан. – СПб.: Издательство "Прайм-ЕВРОЗНАК", 2006. – 320 с.
- Бурно М.Е. Терапия творческим самовыражением. – М.: Медицина, 1989. – 304 с.
- Бутусов К. П. Симметризация уравнений Максвелла–Лоренца // Проблемы пространства и времени в современном естествознании. – СПб., 1991. – С. 388-411.
- Бутусов К.П. Золотое сечение в Солнечной системе // Астрономия и небесная механика / К.П. Бутусов. – М.-Л.: 1978. – Вып. 7. – С. 475–500.
- Бушуев В.В. Голубев В.С. Социоприродное развитие (эргодинамический подход). – М.: Изд-во ИАЦ "Энергия", 2007. – 326 с.
- Бюлер К. Очерк духовного развития ребенка. – М., 1936.
- Вайнсберг С. Мечты об окончательной теории. – М.: Эдиториал УРСС, 2004. – 354 с.
- Вайнцвайг П. Десять заповедей творческой личности. – М.: Прогресс, 1990. – 192 с.
- Валиев К. А. Квантовые компьютеры и квантовые вычисления // Успехи физических наук. – 2005. – Т. 175. – № 1. – С. 18-34.
- Валиев К.А., Кокин А.А. Квантовые компьютеры, надежды и реальность. – Ижевск, 2001. – 352 с.
- Валиев К.А. Квантовая информатика: компьютеры, связь и криптография // Вестник РАН. – 2000. – Т. 70. – № 8. – С. 688-695.
- Валиев К.А. Квантовые компьютеры: можно ли их сделать большими? // Успехи физических наук. – 1999. – Т. 169. – № 6.
- Вальтух К.К. Целевая функция потребления: анализ и практическое использование. – Новосибирск: Наука, 1980. – 383 с.
- Валянский С. Н., Калужный Д. В. Новая хронология земных цивилизаций, современная версия истории. – М.: АСТ, Олимп, 1996. – 304 с.
- Варенова, Ю.А. Исследования субъектности и ее развития в дошкольном возрасте // Дис. . канд. психол. наук – 19.00.07 / Юлия Александровна Варенова. – Калуга, 2001. – 175 с.
- Варпапетова Г.М. Левый мозг, правый мозг и школьная дезадаптация / Г.М. Вайрапетова, Е.Э. Петрова. – Новосибирск: НИПКИПРО, 1997. – 62 с.
- Вассерман А. А., Латыпов Н. Н. Самые интересные факты, люди и казусы всемирной истории, отобранные знатоками. – М.: Астрель, 2012. – 384 с.
- Василенко С.Л. 108 (число) в предистории золотого сечения // Академия Тринитаризма, М., Эл № 77-6567, публ.16377, 20.02.2011 <http://www.trinitas.ru/rus/doc/0016/001c/00161794.htm>
- Василенко С.Л. Абстрактные модели троянской структуризации: формально-единичные конструкции // «Академия Тринитаризма», М., Эл № 77-6567, публ.17601, 31.07.2012Васянович Г. П., Онищенко В. Д. Ноология особистості: Навчальний посібник для студентів і викладачів. – Львів: Сполом, 2007. – 217 с.
- Василенко С.Л. Вода в свете идеализированных представлений о физическом мире // "Академия Тринитаризма", М., Эл № 77-6567, публ.13424, 12.06.2006.
- Василенко С.Л. Гармоничное структурирование во внешней среде // Академия Тринитаризма. – М.: Эл. № 77-6567, публ.16198, 05.12.2010. – <http://www.trinitas.ru/rus/doc/0202/010a/02021140.htm>.

- Василенко С.Л. Между целостной системой и системной целостностью // «Академия Тринитаризма», М., Эл № 77-6567, публ.16553, 07.06.2011
- Василенко С.Л. Тринитарная символика: идентификация и толкование // «Академия Тринитаризма», М., Эл № 77-6567, публ.17576, 13.07.2012
- Василенко С.Л. Философия единичных тождеств // «Академия Тринитаризма», М., Эл № 77-6567, публ.17542, 21.06.2012
- Вассерман Л.И., Петрова Н.Н. Психологическая защита и аффективные расстройства у пациентов в ситуации витальной угрозы // Социальная и клиническая психиатрия. – 2000. – Т.10, вып.1. – С.73-74.
- Ваховський Л. Наратив у історико-педагогічному дослідженні: методологічний аналіз / Леонід Ваховський // Шлях освіти. – 2007. – №1. – С.42–45.
- Введенский А. И. Условия допустимости веры в смысл жизни // Смысл жизни: Антология. Сокровищница русской религиозно-философской мысли. – М.: Прогресс-Культура, 1994. – С. 93–122.
- Вебер М. Избранные произведения. – М.: Прогресс, 1990. – 808 с.
- Вейник А. И. Термодинамика реальных процессов. – Минск: Наука і тэхніка, 1991. – 576 с.
- Веккер Л. М., Палей И. М. Информация и энергия в психическом отражении // Ученые записки Лен. университета. – Вып. 3. – № 362. – С. 62.
- Веккер Л.М. Восприятие и основы его моделирования. Л.: Изд. ЛГУ, 1964. –194 с.
- Веккер Л.М. К постановке проблемы воли // Вопросы психологии, 1957, №2. – С. 31-42.
- Веккер Л.М. Мир психической реальности: структура, процессы и механизмы. — М.: Информационно-издательское агентство "Русский мир", 2000. 512 с.
- Веккер Л.М. О категориальном аппарате в психологии. // Методология историко-психологического исследования (Сборник научных трудов) – М.: Академия педагогических наук СССР, 1974. – С. 101-107.
- Веккер Л.М. Психика и реальность: единая теория психических процессов. – М.: Смысл, 1998. – 685 с.
- Веккер Л.М. Психические процессы. — Л.: ЛГУ, том 1, 1974 335 с.; том 2, Мышление и интеллект, 1976, 343 с.; том 3, Субъект. Переживание. Действие. Сознание, 1981 327 с.
- Веккерев Ф. Ф. Проблема самодвижения в материалистической диалектике. – Л.: Изд-во Ленингр. ун-та, 1972. – 85 с.
- Венгер Л. Л. Психика и реальность: единая теория психических процессов / Общ. ред. А. В. Либина. – М.: Смысл, 1998. – 685 с.
- Вербер Бернар Энциклопедия Относительного и Абсолютного знания / Бернар Вербер ; [пер. с фр. К.В. Левиной]. – М. : ГЕЛИОС : РИПОЛ класик, 2009. – 384 с.
- Верещагин Д. С. Становление: Система дальнейшего энерго-информационного развития, II ступень. – СПб.: Нейский проспект, 2000. – 188 с.
- Верещагин И.А. Метафизика точных наук, синергетика. – М.: ДС Сфера, 2012. – 292 с.
- Вернадская революция в системе научного мировоззрения – поиск ноосферной модели будущего человечества в XXI веке (коллективная монография)/ Под научн. ред. А.И.Субетто. – СПб.: Астерион, 2003. – 592 с.
- Вернадский В. И. Труды по всеобщей истории науки / В. И. Вернадский. – М.: Наука, 1988. – 334 с.
- Вернадский В.И. Философские мысли натуралиста. – М.: Наука, 1988. – 520 с.
- Вернадский В.И. Автотрофность человечества // Проблемы биогехимии. Труды биогехимической лаборатории. Вып. XVI. – М.: Наука, 1980. – С. 228-249.
- Вернадский В.И. Избранные труды по истории науки. – М.: Наука, 1981. – 360 с.
- Вернадский В.И. Научная мысль как планетное явление. – М.: Наука, 1977. – 271 с.
- Вернадский В.И. О научном мировоззрении /В.И. Вернадский // О науке, Т.1. Научное знание. Научное творчество. Научная мысль. – Дубна: Изд. центр "Феникс", 1997. – 576 с.
- Вернадский В.И. Размышления натуралиста. – М.: Наука, 1977. – 191 с.
- Вернадский В.И. Химическое строение биосферы Земли и ее окружения. – М.: Наука, 2001. – 376 с.
- Вертеймер М. Продуктивное мышление / М. Вертеймер. – М.: Прогресс, 1987. – 336 с.
- Вёрче Дорин. Кристальные дети. На смену Индиго: Дети - служители Света. – М.: София, 2008. – 160 с.
- Весна М.А. Педагогическая синергетика : Монография / М.А. Весна. – Курган : Изд-во КГУ, 2001. – 405 с.
- Вигнер Е. Этюды о симметрии. – М., Мир, 1971. – 318 с.
- Видеть будущее реально // сайт Psychology Today [Электронный ресурс]: Режим доступа – <http://www.edengarden.ru/text/videt-budushhee-rearno.html>
- Вико Д. Основание новой науки об общественной природе наций. – М.,Л., 1940. – 256 с.
- Вильсон А.Дж. Энтропийные методы моделирования сложных систем / А.Дж. Вильсон. – М.: Мир, 1978. – 248 с.
- Вильямс Б. Торговый хаос. Экспертные методики максимализации прибыли. – М.: ИК "Аналитика", 2000. – 330 с.
- Вильямс Б. Новые измерения в биржевой торговле: как извлечь прибыль из хаоса: рынки, акции, облигации и фьючеры. – М.: ИК "Аналитика", 2000. – 156 с.
- Виндельбанд В. Избранное. Дух и история. – М.: ЮНИТИ, 1995. – 551 с.
- Винер К. Кибернетика, или управление и связь в животном и машине. – М.: Наука, 1983. – 340 с.
- Виноградов В. В. Русский язык. – М.: Высшая школа, 1972. – 614 с.
- Виноградов Г. В., Красовская Е. М. Занимательная теория музыки. – М.: Сов. композитор, 1991. – 234 с.
- Винокуров И., Гуртовой Г. Психотронная война: от мифов к реальности. – М.: Мистерия, 1993. – 366 с.
- Витгенштейн Л. Логико-философский трактат. – М.: Изд. Ин.лит-ры, 1958. – 133 с.
- Вичев В. Мораль и социальная психика. – М.: Прогресс, 1978. – 268 с.
- Вишнякова Н.Ф. Креативная психопедагогика. Психология творческого обучения. Ч. 1. / Н.Ф.Вишнякова. – Минск, 1995. – 240 с.
- Владимиров Ю.С. Геометрофизика / Ю.С. Владимиров. – М.: ФИЗМАТЛИТ, 2005. – 600 с.
- Владимиров Ю.С. Метафизика / Ю.С. Владимиров. – М.: Изд-во "Лаборатория базовых знаний", 2009. – 568 с.
- Владимиров Ю.С. Пространство-время: явные и скрытые размерности. Изд. 2-е, перераб. и доп. / Ю.С. Владимиров. – М.: Книжный дом "ЛИБРОКОМ", 2010. – 208 с.
- Владимиров Ю.С. Реляционная теория пространства-времени и взаимодействий. Ч.2. Теория физических взаимодействий. – М.: МГУ, 1998. – 273 с.
- Власов В.Н., Механизм плавания рыб и дельфинов, а также полета птиц как вариант движения с отталкиванием от среды // «Академия Тринитаризма», М., Эл № 77-6567, публ.17633, 23.08.2012
- Влахов А.Л. Голографический принцип в основе мироздания [Электронный ресурс]: Режим доступа – <http://anomalial.kulichki.ru/text7/084.htm>
- Вознюк А.В. Анализ духовного и соматического здоровья личности в сфере социального конфликта // Практическая психология образования XXI века: проблемы и перспективы. Духовно-нравственное воспитание в образовательном пространстве России: сб. науч.статей и материалов X-й Всероссийской научно-практической конференции: под общ.ред. И.М. Ильичевой, Р.В. Ершовой. – Коломна: Московский государственный обласной социально-гуманитарный институт, 2012. – С. 26-33.
- Вознюк А.В. О трансцендентальной природе человеческого "Я" как целостности / А. В. Вознюк // Totallogy-XXI. Постнекласичні дослідження / ЦГО НАН України. – К., 2002. – Вип. 7. – С. 233-252.

- Вознюк А.В. Основные аспекты концепции универсальной модели бытия / А. В. Вознюк, Л. Н. Овандер, О. Р. Тычина. – Житомир : Волинь, 1997. – 137 с.
- Вознюк А.В. Парадигма целостности современного естествознания // Totallogy-XXI. Постнеклассичні дослідження. – №27. – Київ: ЦГО НАН України. – 2012. – С. 201-206.
- Вознюк А.В. Философские основания педагогической аксиоматики: монография / А.В. Вознюк, А.А. Дубасенюк. – Житомир, Изд. ЖГУ им. И.Франко, 2011. – 564 с.
- Вознюк О. В. Динаміка та структура економічних феноменів: спроба філософського синтезу / О. В. Вознюк, О. Р. Тычина. – Житомир: Волинь, 1998. – 132 с.
- Вознюк О.В. Концепція цілісності як основа філософського синтезу знань. – Житомир: Рута-Волинь, 2005. – 388 с.
- Вознюк О.В. Аналіз та синтез критичних явищ і кількісне моделювання їх кінетики з позиції двомірного скейлінгу точок біфуркації / О.В. Вознюк, І.Г. Грабар, Т.П. Грабар // Збірник наукових праць ЖВІ НАУ. Випуск 1. – 2008. – С. 24–33.
- Вознюк О.В. Людина, що навчається: головні аспекти нової парадигми освіти / О. В. Вознюк, О. Р. Тычина. – Житомир : Волинь, 1998. – 229 с.
- Вознюк О.В. Основні аспекти концепції універсальної моделі буття / О. В. Вознюк, Л. М. Овандер, О. Р. Тычина. – Житомир : Волинь, 1997. – 115 с.
- Вознюк О.В. Проблема наукової і предметної інтеграції знань у системі професійної підготовки / О.В. Вознюк // Вісник національної академії оборони. – 2010. – № 1 (14). – С. 20–24.
- Вознюк О.В. Світ людини: проблеми комплексного вивчення : за матеріалами наук. семінару з синергетики під кер. І. Г. Грабара / О. В. Вознюк, О. Р. Тычина. – Житомир : Волинь, 1997. – 127 с.
- Вознюк О.В. Теорія і практика апроксимально-аналітичного методу навчання іноземних мов / О. В. Вознюк, О. Р. Тычина. – Житомир : Волинь, 1998. – 183 с.
- Вознюк О.В. Точка біфуркації. Чи стане вона точкою опори? / О. В. Вознюк // Віче. – 2001. – № 12. – С. 82-98.
- Вознюк О.В. Цільові орієнтири розвитку особистості у системі освіти: інтегративний підхід: Монографія / О.В. Вознюк, О.А. Дубасенюк. – Житомир: Вид-во ЖДУ ім. І. Франка, 2009. – 684 с.
- Вознюк О.В. Розвиток вітчизняної педагогічної думки: синергетичний підхід: Монографія / за ред. проф. П.Ю. Сауха / О.В. Вознюк. – Житомир: Вид-во ЖДУ ім. І. Франка, 2009. – 184 с.
- Войшвилло Е.К. Понятие. – М.: Изд-во МГУ, 1967. – 286 с.
- Войцехович В. Э. Становление математической теории (философско-методологический анализ): автореф. дис.... д-ра филос. наук / В. Э. Войцехович. – М., 1992. – 29 с.
- Волков Г. Н. Сова Минервы. – М.: Мол. гвардия, 1985. – 255 с.
- Волновые биокомпьютерные функции ДНК / Гаряев П. П., Тергпышный Г. Г., Леонова Е. А., Молозин А. В. // Сознание и физическая реальность. – 2001ю – № 6. – Т. 5. – С. 30-48.
- Волновые процессы в общественном развитии / В.В. Василькова, И.П. Яковлев, И.Н. Барыгин и др. – Новосибирск: НГУ, 1992. – 229 с.
- Волошин А. В. Об эстетике фракталов и фрактальности искусства // Синергетическая парадигма, лишнее мышление в науке и искусстве. – М.: Прогресс-Традиция, 2002. – С. 213-246.
- Волченко В. Н. Духовная экоэтика в мире сознания и в Интернете // Сознание и физическая реальность. – 1997. – № 4. – Т. 2. – С. 1-14.
- Волченко В. Н. Миропонимание и экоэтика. – М.: МГТУ им Н. Э. Баумана, 2001. – 431 с.
- Воробьев В.С. К вопросу о законах в педагогике / В.С. Воробьев // Интегративные процессы в педагогической науке и практике коммунистического воспитания и образования: Сб. науч. трудов / Ред. Колл.: Г.И.Батурина (отв.ред) и др. – М.: Изд-во АПН СССР, 1983. – С. 75–87.
- Вронский С. А. Астрология: суеверия или наука? - М.: НАУ - ка, 1990. – 252 с.
- Всесміром. Определения. Физические и иные основы нового мировоззрения // "Академия Тринитаризма", М., Эл № 77-6567, публ.14954, 14.12.2008
- Всемирная торговая организация. Что ждет Россию. Мировой опыт (Факты и цифры). – М.: 2012. – 76 с.
- Вулф В. Холдинамика. Как управлять внутренней силой – М.: Инст. Холдинамики, 1995. – 340 с.
- Вундт В. Введение в психологию / В. Вундт. – М.: Космос, 1912. – 152 с
- Вундт В. Миф и религия. В. Вундт. – СПб.: Изд. Брокг. и Ефр. 1912. – 416 с.
- Вундт В. Основы физиологической психологии / В. Вундт. – М.: Космос, 1912. – 122 с.
- Вундт В. Очерки психологии / В. Вундт. – М.: Космос, 1912. – 135 с.
- Выготский Л. С. Психология искусства. – М.: Искусство, 1968. – 379 с.
- Выготский Л. С., Лурия А. Р. Этюды по истории поведения: Обезьяна. Примитив. Ребенок. – М.: Педагогика-Пресс, 1993. – 224 с.
- Выготский Л.С. Избранные педагогические исследования / Л.С. Выготский. – М.: Изд-во АПН РСФСР, 1956. – 312 с.
- Выготский Л.С. Педагогическая психология / Под ред. В.В.Давыдова. – М.: Педагогика, 1991. – 480 с.
- Выготский Л.С. Развитие высших психических функций. – М.: Изд-во АПН, 1960. – 450 с.
- Выготский Л.С. Собрание сочинений: В 6-ти т. – М.: Педагогика, 1982. – Т. 1. – 488 с.; Т. 2. – 504 с.; 1983. – Т. 3. – 368 с.; 1984. – Т. 4. – 432 с.; Т. 5. – 368 с.; Т. 6. – 400 с.
- Вышегородцева О. В. Отрицание отрицания. Новая философская энциклопедия: в 4 т. Т. 3 – М.: Мысль, 2001. – С. 180.
- Выявление по топократм и аэрофотоснимкам форм естественных почвенно-геоморфологических тел. Классификация структур земной поверхности (Методологические рекомендации) / И.Н. Степанов, Н.И. Сабитова. – Пушкино: Ин-т почвоведения и синтеза АН СССР, 1983. – 76 с.
- Габинский Г. А. Теология и чудо.– М.: Мысль, 1978. – 280 с.
- Гаврылышин Б.Д. К эффективным обществам: Пути в будущее: доклад Римскому Клубу / Б. Гаврылышин; составитель и переводчик В.Рубцов. – 2009. – 302 с.
- Гаврюшин Н. К. Русская философская симфония // Смысл жизни: Антология. Сокровищница русской религиозно-философской мысли.– М.: Прогресс-Культура, 1994.– С. 9-15.
- Гайденок П.П. Время. Длительность. Вечность. Проблема времени в европейской философии и науке. – М.: Прогресс-Традиция, 2007. – 464 с.
- Галеев Б. Человек, искусство, техника: проблемы синестезии в искусстве и технике / Б. Галеев. – Казань: Изд. КГУ, 1987. – 263 с.
- Галузинський В.М. Педагогіка: теорія та історія: Навчальний посібник / В.М. Галузинський, М.Б. Євтух. – К.: Вища школа, 1995. – 237 с.
- Гальперин И. Р. Информативность единиц языка. – М.: Наука, 1974. – 175 с.
- Гальчинський А. С., Єщенко П. С., Палкін Ю. І. Основи економічної теорії. – К.: Вища школа, 1995. – 471 с.
- Гамбург С. С. Новые закономерности подобия структур солнечной и планетной систем // Симметрия в природе. – Л.: Наука, 1971. – С. 131-138.
- Ганзен В.А. Системные описания в психологии. – Л.: Изд. ЛГУ, 1984. – 176 с.
- Ганнушкин П.Б. Клиника психопатий. Их статика, динамика, систематика. – М., 1933. – С. 15-50.
- Гаркави Л. Х., Квакина Е. Б., Уколова М. А. Адаптационные реакции и резистентность организма.– Ростов на Дону, 1990. – 224 с.
- Гаряев П.П. Волновой генетический код / П.П. Гаряев. – Москва : Институт Проблем Управления РАН, 1997. – 108 с
- Гаряев П.П. Волновой геном / П.П. Гаряев. – М. : Изд. "Общественная польза", 1994. – 280 с.

- Гаряев П.П. Лингвистико-волновой геном: теория и практика; Институт квантовой генетики. – Киев, 2009. – 218 с.
- Гегель Г. Сочинения в 14 т. – М.: Изд. АН СССР, 1932–1959.
- Гегель Г. Энциклопедия философских наук в 3-х т. – М.: Мысль, 1971–1974. – Т.1. – 462 с.; Т. 2. – 695 с.; Т.3. – 471 с.
- Гегель Г.В.Ф. Феноменология духа: Соч. в 14 т. – Т. 4. – М.: Соцэкгиз, 1959. – 440 с.; Т. 9. – 440 с.; 3. – 371 с.; т. 7. – 380 с.; т. 8. – 470 с.; Т. 1. – 406 с.; Т. 5. – 346 с.; Т. 6. – 388 с.;
- Гегечкори Л.Ш. Системный подход к обучению языкам взрослых / Л.Ш. Гегечкори // Методы интенсивного обучения иностранным языкам. – М.: Изд. ЛГУ, 1979. – С. 63-73.
- Гейзенберг В. Смысл и значение красоты в точных науках // Вопросы философии. – 1979. – № 12. – С. 49-60.
- Гейзенберг В. Физика и философия: часть и целое. – М.: Наука, 1989. – 400 с.
- Гейзенберг В. Шаги за горизонт. – М.: Прогресс, 1987. – 368 с.
- Генон Р. Царь мира // Вопросы философии. – 1993. – № 3. – С. 131-138.
- Геодакян В. А. Теория дифференциации полов в проблемах человека // Человек в системе наук. – М.: Наука, 1989. – С. 171-189.
- Геоцикличность / Сб. науч. тр. Ин-та геологии и геофизики СО АН СССР. – Новосибирск, 1976. – 123 с.
- Гербарт И.Ф. Избранные педагогические сочинения. Ред., пер. и прим. проф. Г.П. Вейсберга. Ввод. статья Н.К. Баумана и проф. Г.П. Вейсберга ["Иоганн Фридрих Гербарт", с. 5–46]. – Т. 1. / И.Ф. Гербарт. – М.: Учпедгиз. напеч. в Свердловске, 1940. – Т.1. – 292 с.
- Гербер Р. Вибрационная медицина. – К.: София, 2001. – 592 с.
- Герловиц И. Л. Основы единой теории всех взаимодействий в веществе. – Л.: Энергоатомиздат, Ленингр. отд-ние, 1990. – 432 с.
- Герцен А. И. Письма об изучении природы. – М.: Госполитиздат, 1946. – 316 с.
- Герцен Г. И. Избранные философские произведения. – М.: Госиздат, 1948. – 148 с.
- Гессе Г. Паломничество в страну Востока. Игра в бисер. Рассказы. – М.: Радуга, 1984. – 590 с.
- Гессен С.И. Основы педагогики. Введение в прикладную философию / С.И. Гессен. – М.: Школа-Пресс, 1995. – 448 с.
- Гетлинг А.В. Конвекция Рэлея-Бенара. Структуры и динамика. – М.: Эдиториал УРСС, 1999. – 248 с.
- Гиндлис Н.Л. К. Юнг про "принцип синхронности" / Н.Л. Гиндлис // Totallogy. Постнеклассичні дослідження. – К.: ЦГО НАН України, 1996. – С. 290–293.
- Гинецинский В. И. Экстрагирование и интерпретация базисных понятий психологии // Вопросы психологии. – 1994. – № 3. – С. 136-143. [Электронный ресурс] – Режим доступа. – <http://www.voppsy.ru/issues/1994/943/943136.htm>
- Гинецинский В.И. Основы теоретической педагогики/Учебное пособие. – СПб.: Изд-во СПб ун-та, 1992. – 154 с.
- Гинзбург В.Л. Какие проблемы физики и астрофизики представляются сейчас особенно важными и интересными (тридцать лет спустя, причём уже на пороге XXI века)? // Успехи физических наук. – 1999. – Т. 169. – № 4. – С. 419–442.
- Гиппенрейтер Ю.Б. Введение в общую психологию. Курс лекций. – М.: «ЧеРо», при участии издательства «Юрайт», 2002. – 336 с.
- Глазьев С.Ю. Теория долгосрочного технико-экономического развития. – М.: ВладДар, 1993. – 310 с.
- Глассер У. Школы без неудачников / Общ. ред. и предисл. В.Я. Пилиповского / У.Г. Лессер. – М.: Прогресс, 1991. – 184 с.
- Глейк Дж. Хаос. Сознание новой науки / Дж. Глейк. – СПб.: Амфора, 2001. – 398 с.
- Глендсдорф П. Теромидинамическая теория структуры, устойчивости и флуктуаций / П. Глендсдорф, И. Пригожин. – М.: Мир, 1973. – 280 с.
- Глобализация, геоэкономика и сетевая культура // Экономическая теория на пороге XXI века – 7: Глобальная экономика / Под ред. Ю.М. Осипова, С.Н. Бабурина, В.Г. Белолипецкого, Е.С. Зотовой. – М.: Юристъ, 2003. – С.31-51.
- Глобалистика как область научных исследований и сфера преподавания/ Под ред. И.И.Абылгазиева, И.В.Ильина. Отв. ред. Т.Л.Шестова. – М.: МАКС Пресс, 2009. – Вып. 3. – 444 с.; 2010. – Вып. 4. – 368 с.; 2010. – Вып. 5. – 386 с.
- Глобальная геополитика/ Под ред. И.И.Абылгазиева, И.В.Ильина, И.Ф.Кефели. – М.: Изд-во МГУ, 2010. – 312 с.
- Глобальное сообщество: картография постсовременного мира / Руководитель проекта и отв. ред. А.И. Неклесса / Московская школа геоэкономических и социальных исследований. Вып.2. – М.: Восточная литература, 2002. – 464 с.
- Глобальное сообщество: новая система координат (подходы к проблеме) / Руководитель проекта и отв. ред. А.И. Неклесса / Московская школа геоэкономических и социальных исследований. Вып.1. – СПб.: Алетейа, 2000. – 320 с.
- Глядко В. А. Закон отрицания и его методологические функции / В. А. Глядко. М.: Наука, 1982. – 157 с.
- Глядко В. А. Цикличность и закон отрицания отрицания // Автореф. дис. ... д-ра филос. наук. – М., 1985.
- Го Юй. Речи царств. – М.: Наука, 1987. – 436 с.
- Гоббс Т. Избранные произведения. – М.: Мысль, 1964. – Том 1. – 583 с.; 1965. – Т. 1. – Т. 2. – 748 с.
- Гоберман Орен О чём думают грибы? // "Академия Тринитаризма", М., Эл № 77-6567, публ.17046, 02.12.2011
- Гогулан М. С. Попрощайтесь с болезнями. Опыт собственного излечения по системе Ниши / М. С. Гогулан. – Минск: Мыжд. кн. дом., 1996. – 302 с.
- Голанский М. М. Что ждет нас в 2015 году? – М.: Наука, 1992. – 109 с.
- Голдберг Л. Р., Шмелев А. Г. Межкультурные исследования лексики личностных черт: "Большая пятерка" факторов в английском и русском языках // Психологический журнал. – Т. 14, № 4, 1993. – С. 32–39.
- Голиков Ю.А. Особенности психической регуляции и классы проблемностей в сложной операторской деятельности / Ю.А.Голиков, А.Н. Костин // Психологический журнал. – 1994. – Т. 15. – № 2. – С. 3–16.
- Голицын Г. А. Гармония и алгебра живого / Г.А. Голицын, В.М. Петров. – М.: Знание, 1990. – 128 с.
- Голицын Г. А. Рефлексия как фактор развития // Проблемы рефлексии. Современные комплексные исследования. – Новосибирск: Наука, 1987. – С. 54–60.
- Голмен Д. Многообразие медитативного опыта. – К.: София, 1993. – 137 с.
- Головаха Е. Н., Панина Н.В. Социальное безумие: история. теория и современная практика. – К.: Абрис, 1994. – 168 с.
- Голосовкер Л. Э. Логика мифа. – М.: Инст. Востоковедения АН СССР, 1987. – 217 с.
- Голубева Е. А. Индивидуальные особенности памяти человека. – М.: Педагогика, 1980. – 151 с.
- Гомеостатика живых, технических, социальных и экологических систем (коллективная монография)/ Авт.: Горский Ю.М., Астафьев В.И., Казначеев В.П. и др./ Ред. Ю.М.Горский, Л.Н.Волков, Н.И.Кулиц, М.Ю.Чернышев. – Новосибирск: Наука, СО, 1990. – 350 с.
- Гонеев А.Д. и др. Основы коррекционной педагогики: Учеб. пособие для студ. высш. пед. учеб. заведений/ А.Д.Гонеев, Н.И.Лифинцева, Н.В.Ялпаева; Под ред. В.А. Сластинина. – 2-е изд., перераб. – М.: Академия, 2002. – 272 с.
- Гоникман Э. И. Философия камня. – Минск: Центр народной медицины "Сантана", 1997. – 565 с.
- Гончаренко С. Фундаментальність професійної освіти – потреба часу // Педагогічна газета. – 2004. – № 12 (125). – С. 3.
- Гончаренко С.У. Фундаменталізація освіти – вимога постіндустріального суспільства / С.У. Гончаренко // Професійне становлення особистості: проблеми і перспективи: Матеріали V міжнародної науково-практичної конференції. – Хмельницький, 2009. – С. 27–30.
- Гор Э. Земля на чаше весов. Экология и человеческий дух. – М.: ППП, 1993. – 432 с.
- Горбачев В. В. Концепции современного естествознания / В.В. Горбачев. – М.: ООО «Издательский дом «ОНИКС 21 век»: ООО «Издательство «Мир и Образование», 2003. – 592 с.
- Горбачев В.В. Концепции современного естествознания. Физика живого: Уч. пособие. – М.: ГИИНО, 2000.
- Горбовский А. А. Пророки и прозорливцы в своем отечестве. – М.: Прометей, 1990. – 102 с.
- Горбовский А. А., Семенов Ю. С. Забытые страницы истории. – М.: Мысль, 1988. – 286 с.
- Горбовский А. Тайная власть, незримая сила (Колдуны, экстрасенсы, целители). – М.: 1991. – 224 с.

- Гордеева А.В., Лабас Ю.А. Одноклеточные альтруисты // Новая цивилизация. Междисциплинарный научно-практический сборник. – Самара, 2007. – С. 70-84.
- Гордієнко В., Коpecь Л. Психологія особистості в біографія, подіях, портретах: Навч.посіб. – К.: Вид.дім."Києво-Могилянська академія", 2007. – 304 с.
- Гордон Д. Терапевтические метафоры. – СПб.: Белый кролик, (Канск 1994) 1995. – 144 с.
- Горелов И. Н. Разговор с компьютером: Психлингвистический аспект проблемы. – М.: Наука, 1987. – 256 с.
- Горский Д. П. Обобщение и познание. – М.: Политиздат, 1985. – 208 с.
- Гостев А.А.. Психология и метафизика образной сферы человека. – М., Генезис, 2008 – 484 с.
- Готт В.С. Категории прерывности и непрерывности в современной физике. – М.: Знание, 1969. – 47 с.
- Готт В.С. Философские вопросы современной физики / В.С. Готт . – 3-е изд., испр. и доп. – М.: Высшая школа, 1988. – 343 с.
- Грабар І. Г. Передмова // Вознюк О. В., Тичина О. Р. Світ людини: проблеми комплексного вивчення. – Житомир: Волинь, 1997. – С. 3-4.
- Грабар І.Г. Термоактиваци́йний аналіз та синергетика руйнування / Грабар І.Г. – Житомир: Вид.: ЖПІ. – 2002. – 312 с.
- Гражданинов Е.Д. Экстаполяционная прогностика. – Новосибирск: Наука, 1988. – 144 с.
- Гранин Г.Г. Понимание текста: проблемы земные и космические / Г.Г. Гранин, О.В. Соболева // Вопросы психологии. – 1995. – № 5. – С. 81–91.
- Грановская Р. М. Элементы практической психологии. – Л.: Изд. ЛГУ, 1988. – 565 с.
- Грановская Р.М., Никольская И.М. Защита личности: Психологические механизмы. – СПб.: Знание, Свет, 1999. – 352 с.
- Грезы о Земле и небе : антология русского космизма / сост. ; предисл. О.А. Карачевцева. СПб. : Худож. лит., 1995. – 526 с.
- Грейсон Д. младший, О'Делл К. Американский менеджмент на пороге XXI века. – М.: Экономика, 1991. – 319 с.
- Гречко П. К. Концептуальные модели истории. – М.: Логос, 1995. – 141 с.
- Григорьев С.И., Субетто А.И. Основы Неклассической социологии: новые тенденции развития культуры социологического мышления на рубеже XX – XXI веков. 2-е изд., доп. и перераб. – М.: РУСАКИ, 2000. – 208 с.
- Григорьев П. В. Основные направления военно-прикладных работ в области биоэнергoinформатики за рубежом // Парапсихология и психофизика. – 1995. – № 2. – С. 79-82.
- Григорьева Н. Г. Саморазвитие личности учащегося среднего учебного заведения как педагогическая проблема : автореф. дис. на соиск. учен. степ, канд. пед. наук / Хабар, гос. пед. ун-т. Хабаровск, 1995. – 24 с.
- Григорьева Н.Г. Саморазвитие личности учащегося среднего учебного заведения как педагогическая проблема // Дисс... канд. ст. – Хабаровск, 1995.
- Григорьева Т. П. Дао и Логос. – М.: Наука, 1992. – 424 с.
- Григорьева Т. П. Синергетика и Восток // Вопросы философии. – 1997. – № 3.– С. 90–102.
- Григорьева Т.П. Дао и логос (встреча культур). – М.: Наука. Главная редакция восточной литературы. – 1992. – 424 с.
- Грин Н., Стаут У., Тейлор Д. Биология в 3-х т. Т. 3. – М.: Мир, 1990–1993. – 376 с.
- Гриндер М. Исправление школьного конвейера. – Нью-Йорк, 1994. – 195 с.
- Гройс Б. Русский авангард по обе стороны “черного квадрата” // Вопросы философии. – 1990. – № 11. – С. 68-70.
- Громыко Ю.В. Проектирование и программирование развития образования / Ю.В. Громыко. – М. : Московская академия развития образования, 1996. – 545 с.
- Гроф К. Жажда целостности – наркомания и духовный путь / К. Гроф. – М. Изд-во: Трансперсональный Институт, 1999. – 395 с.
- Гроф С. За пределами мозга. – М.: Соцветие, 1992. – 336 с.
- Гроф С. Космическая Игра. Пер. с англ. Ольги Цветковой. – М.: Издательство Трансперсонального Института, 1997. – 256 с.
- Гроф С. Области бессознательного: области исследований ЛСД-терапии / С. Гроф // Глобальные проблемы и общечеловеческие ценности. – М.: Прогресс, 1990. – С. 424–499.
- Грушин Б. Смена цивилизаций? // Свободная мысль, № 18, 1991. – С. 20-34.
- Губин Г. Д., Герловин Е. Ш. Суточные ритмы биологических процессов и их адаптивное значение в онто- и филогенезе позвоночных. – Новосибирск: Наука, 1980. – 278 с.
- Гуд Т. Тайны вземных цивилизаций. Угроза вторжения. – М.: Эксмо, 2002. – 384
- Гудін Д. Людина та її світогляд: для чого ми живемо, і яке наше місце у світі. У 3-х т. / Груповий переклад із рос. зі звіркою з англ, оригіналом під заг. ред. М.А. Жука люка Д. Гудінг, Дж.Леннокс. – Київ, УБТ, 2007. – Т.1. – 416 с.; Т. 2. – 376 с.; Т. 3. – 480 с.
- Гулыга А. В. Миф как философская проблема / А.В. Гулыга // Античная культура и современная наука. – М., 1985. – С. 271–276.
- Гулыга А.В. Русская идея как постсовременная проблема // «Академия Тринитаризма», М., Эл № 77-6567, публ.17614, 08.08.2012
- Гулыга А.В. Космическая ответственность духа / А.В. Гулыга // Наука и религия. – 1989. – № 8. – С. 32–34.
- Гуль Ю.В. Появление симметрии в оболочке расширяющейся Земли // Симметрия в природе. – Л., 1971. – С. 149-155.
- Гумилев Л. Н. География этноса в исторический период / Гумилев Л. Н. – Л.: Изд. ЛГУ, 1990. – 279 с.
- Гумилев Л. Н. Древняя Русь и Великая Степь / Л.Н.Гумилев. – М.: Наука, 1989. – 766 с.
- Гумилев Л.Н. Конец и вновь начало. – М.: Ди-Дик, 1997. – 544 с.
- Гумилев Л.Н. Ритмы Евразии: Эпохи и цивилизации. – М.: Аст, 2004. – 606 с.
- Гумилев Л.Н. Этногенез и биосфера Земли. – Л.: Наука, 1989. – 496 с.
- Гумилев Л.Н. Этногенез и биосфера Земли. – М.: Ди-Дик, 1994. – 640 с.
- Гумилев Л.Н. Этносфера: история людей и история природы. – М.: Аст, 2004. – 575 с.
- Гурангов В.А. Технология успеха: сам себе волшебник / В.А. Гурангов, В.А. Долохов. – СПб.: Питер, 2000. – 192 с.
- Гурвич А. Г. Теория биологического поля. – М.: Госиздат, 1944. – 155 с.
- Гуревич Л. Э., Чернин А. Д. Происхождение галактик и звезд. – М.: Наука, 1987. – 192 с.
- Гурова Л.Л. Психология мышления / Л.Л. Гурова. – М.: ПЕР СЭ, 2005. – 135 с.
- Гусев С. С., Тульчинский Г. Л. Проблема понимания в философии. – М.: Политиздат, 1985. – 192 с.
- Гуссерль Э. Картезианские размышления / Э. Гуссерль. – СПб.: Наука-Ювента, 1998. – 315 с.
- Гуссерль Э. Философия как строгая наука / Э. Гуссерль. – Новочеркасск, САГУНА, 1994. – 357 с.
- Давиденков С. Н. Эволюционно-генетические проблемы в неврапатолии. – Л.: Изд. Воен. мед. акад., 1947. – 382 с.
- Давыдовский И. В. Приспособительные процессы в патологии // Вестник АМН СССР. – 1962. – № 4. – С. 27–37.
- Давыдовский И. В. Геронтология. – М.: Медицина, 1966. – 300 с.
- Давыдовский И. В. Методологические основы патологии // Вопросы философии. – 1968. – № 5. – С. 84-95.
- Дайсон Ф. Будущее воли и будущее судьбы // Природа. – 1982. – № 8. – С. 60–70.
- Данилевский И.В. Структуры коллективного бессознательного: Квантовоподобная социальная реальность. – М.: ЛИБРОКОМ, 2012. – 376 с.
- Данилевский Н.Я. Россия и Европа. – М.: Политиздат, 1991. – 396 с.
- Данилова Н.Н. Психофизиология: Учебник для вузов. – М.: Аспект Пресс, 2001. – 373 с.
- Данилова Н.Н. Физиология высшей нервной деятельности / Н.Н. Данилова, А.Л. Крылова. – М.: Изд. МГУ, 1989. – 399 с.
- Данилюк А. Я. Теория интеграции образования. - Ростов н/Д: Изд. Рост. Пед. ун -та. 2000. - 440 с.
- Даренский В. Ю. Метафизика как теория универсального опыта // С. Метафизика: формы и способы бытия : сборник научных трудов. – Ульяновск : УлГТУ, 2012. – С. 37-43

- Движущие силы развития личности: Сборник научных трудов. – Тюмень: Томский гос. университет, 1976. – 118 с.
- Двойрин Г.Б. Единая голографическая информационная теория Вселенной. Научная религия / Г.Б. Двойрин. – СПб.: ИНТАН, 1997. – 252 с.
- Девис П. Случайная вселенная. – М.: Мир, 1985. – 160 с.
- Девис П. Суперсила: Поиски единой теории природы. – М.: Мир, 1989. – 272 с.
- Девнекитайская философия в 2-х т. – М.: Мысль, 1972. – Т. 1. – 362 с.; т. 2. – 383 с.
- Деглин В. Л. Функциональная асимметрия – уникальная особенность мозга человека. – Наука и жизнь. – 1975. – № 1. – С 104-115.
- Деглин В.Л. Лекции по функциональной асимметрии мозга человека. – Амстердам-Киев: изд. АПУ, 1996. – 151 с.
- Декарт Р. Избранные произведения. М.: Госполитиздат. 1950. – 712 с.
- Делез Ж. Различие и повторение / Ж. Делез. – СПб: ТОО ТК "Петрополис", 1998. – 384 с.
- Демьянов В.В. Эвалектика ноосферы. – Новороссийск: НГМА, ч.1, 1995, 384 с.; ч.2, 1999, 896 с.; ч.3, 2001. – 880 с.
- Денисов А.А., Колесников Д.Н. Теория больших систем управления. – Л: Энергоиздат, 1982. – 288 с.
- ДеПортер Б., Хенаки М. Квантовое обучение: Разбудите спящего в вас ге-ния!/Пер. с англ. С. И. Ананин; Худ. обл. М. В. Дра-ко. – Мн.: ООО "Попурри", 1998. – 384 с.
- Дереклеева Н. И. Модульный курс учебной и коммуникативной мотивации учащихся или учимся жить в современном мире. – М.: "ВАКО", 2004. – 64 с.
- Дернер Д. Логика неудачи: Стратегическое мышление в сложных ситуациях / Пер.с нем. И.А. Васильева, А.Н. Корницкого / Д. Дернер. – М.: Смысл, 1997. – 243 с.
- Деррида Ж. Московские лекции. 1990. – Свердловск, 1990. – 124 с.
- Деррида Ж. О грамматологии. – М.: Академия, 2000. – 349 с.
- Деррида Ж. Письмо лионскому другу // Вопросы философии. – 1992. – № 4. – С. 53-57.
- Джан Р. Г., Данн Б. Дж. Границы реальности. Роль сознания в физическом мире. – М.: Объединенный институт высоких температур РАН, 1995. – 288 с.
- Джеймс У. Многообразие религиозного опыта, М. Наука, 1993. – 432 с.
- Джеймс У. Психология /под ред. Л. А. Петровской. – М.: Педагогика, 1991. – 397 с.
- Джемс В. Многообразие религиозного опыта. – СПб., 1992. 423 с.
- Дзикаки А. Творчество в науке/ А. Дзикаки. – М.: Эдиториал УРСС, 2001. – 240 с.
- Дидактика средней школы: Некоторые проблемы современной дидактики / Под ред. М.Н. Скаткина. – М., 1982. – 314 с.
- Дилигенский Г. Г. "Конец истории" или смена цивилизаций // Вопросы философии. – 1991. – № 3. – С. 29–42.
- Дильман В.М. Четыре модели медицины / В.М. Дильман.– Л.: Медицина, 1987. – 287 с.
- Дильтей В. Два текста. – М.: Республика, 1995. – 311 с.
- Дильтей В. Описательная психология. – М., 1924. – 118 с.
- Дильтей В. Описательная психология. / Второе издание. Пер. с нем. / В. Дильтей. – Санкт-Петербург: "Алетейя", 1996. – 160 с.
- Дирак П. Лекции по квантовой теории поля. – М.: Мир, 1971. – 244 с.
- Дмитриев А.Н., Дятлов В.Л. Модель неоднородного физического вакуума и природные самосветящиеся образования // Новосибирск: Вестник МИКА, 1996. Вып. 3. – С. 65-76.
- Дмитриева Н. Происхождение искусства // Всеобщая история искусств. – М.: Искусство, 1956. – С. 5-35.
- Дмитриевский В.А. Психологическая безопасность в учебных заведениях. Профессиональная судьба учителя [Электронный ресурс] Режим доступа – <http://www.vestishki.ru/node/296>
- Дмитриевский И. М. Магнитно-резонансный механизм слабых взаимодействий и возможности его использования при анализе загадочных явлений природы // Ноосферное сознание. – Хабаровск, 1998. – 348 с.
- Дмитрук М. А. Вдохновение по заказу? – М.: Знание, 1989. – 65 с.
- Дмитрук М. А. Как дожить до третьего тысячелетия. – М.: Т-ОКО, 1991. – 151 с.
- Дмитрук М. А. Не спешите проклинать // Женское здоровье. – 1996. – № 1. – С. 32-37.
- Дмитрук М. А. Фантом смерти // Чудеса и приключения. – 1997. – № 3. – С. 6-8.
- Дмитрук М. Включите резонанс // Свет – 1997. – № 6. – С.26-29.
- Дмитрук М. Гибрид растения и птицы создан в подражание Творцу. Интервью с академиком РАМТН П. П. Горячевым // Чудеса и приключения. – 2001. – № 11. – С. 4-7.
- Дмитрук М. Телепортация "При дверях есть": Интервью с академиком РАМТН П. П. Горячевым // Чудеса и приключения. – 1999. – № 3. – С. 2-4.
- Добронравова И.С. Синергетика: становление нелинейного мышления. – К.: Лыбидь, 1990. – 150 с. – <http://www.philsci.univ.kiev.ua/biblio/Dobr-sinerg/>.
- Долин А. О., Долина С. А. Патология высшей нервной деятельности. – М.: Высш.школа, 1972. – 384 с.
- Дондурей Даниил "Все согласны на моральную катастрофу": что скрывается за занавесом сознания современного россиянина // Новая газета, 9 ноября, 2011. – С.3.
- Донцов А.И. Психология коллектива / А.И. Донцов. – М.: Изд. МГУ, 1984. – 208 с.
- Донченко Е. А. Социетальная психика. – К.: Наукова думка, 1994. – 207 с.
- Донченко Е.А. Личность: конфликт, гармония / Е.А. Донченко, Т.М. Титаренко. – К.: Политиздат Украины. 1989. – 175 с.
- Доронин С. И. Квантовая магия. – СПб.: Весь, 2007. – 336 с.
- Дорошкевич А. Народная математика // Е.В. – 1929. – № 8. – С. 152-167.
- Дорфман Л.Я. Основные направления исследований креативности в науке и искусстве / Л.Я. Дорфман, Г. В. Ковалева // Вопросы психологи. – 1999. – № 2. – С. 101-106.
- Достаточно общая теория управления. Постановочные материалы учебного курса факультета прикладной математики – процессов управления Санкт-Петербургского государственного университета (1997-2003 гг.). – 419 с.
- Доценко Е. Л. Механизмы межличностной манипуляции // Вестник МГУ. Сер. 14. Психология. – 1993. – № 4. – С. 3-13.
- Доценко Е.Л. Психология манипуляции: феномены, механизмы и защита. – М.: "ЧеРо", Издательство МГУ, 2000. – 344 с.
- Дрепер Дж. Истоки уместного развития Европы. В 2-х т. – К.; СПб., 1875 (Киев-Харьков, 1896). – 696 с.
- Дриккер А.С. Эволюция культуры: информационный отбор. – СПб., 2002. – 376 с.
- Дробот Г.А. Мировая политика как феномен глобального мира. – М.: МАКС Пресс, 2010. – 488с.
- Дрогалина Ж. А., Налимов В. В. Семантика ритма: ритм как непосредственное вхождение в континуальный поток образов // Бессознательное. Т. III. – Тбилиси: Мецниереба, 1978. – С. 293-301.
- Дрогалина Ж.А. Природа человека в концепции В.В. Налимова (Обзор) // Человек в контексте глобальных проблем. : Реферативный сборник / Отв.ред. В.Е. Ермолаева. – М.: ИНИОН АН СССР, 1989. – С. 50-78.
- Дротянко Л.Г. Постнеклассична наука: оновлення дискурсу // Людина і космос. Збірник наукових праць. – К.: МАУП, 1999. – С. 38–42.
- Дружинин В. В., Канторов Д. С. Системотехника. – М., 1985. – 200 с.
- Дружинин В. Н. Личность и гороскоп // Психологический журнал. – 1995. – № 3. – Т. 16. – С. 44–53.
- Друнвало Мелхиседек. Древняя тайна цветка жизни. – Киев: София, 2000. – 248 с.
- Друнянов В. А. Загадочная биография Земли. – М.: Недра, 1981.

- Дубина И. Субъектно-личностные и социокультурные аспекты творчества: опыт концептуального и терминологического разграничения // И. Дубина. – К., 1994. – 185 с.
- Дубров А. П. Биогравитация // Материалы конференции по психотронике. – Прага, 1973. – 234 с.
- Дубров А. П. Симметрия биоритмов и реактивности. / Дубров А. П. – М.: Медицина, 1987. – 176 с.
- Дубров А.П. Когнитивная психофизика : Основы / А.П. Дубров. – 2-е изд., исп. и доп. – Ростов-на-Дону : Феникс, 2006. – 301 с.
- Дубров А.П. Парапсихология и современное естествознание / А.П. Дубров, В.Н. Пушкин. – М.: Совамино, 1990. – 280 с.
- Дубровский Д. И. Информация, сознание, мозг. – М.: Высш. шк. 1980. – 286 с.
- Дубровский Д. И. Проблема идеального. – М.: Мысль, 1983. – 228 с.
- Дубровский С. В. Новые модели инвестиционных и технологических циклов в экономике // Сб. трудов ВНИИ системных исследований АН СССР. Экономический рост и циклы. Вып. 12. – М.: РИО ВНИИ СИ., 1991. – С. 4–12.
- Дульнев Г. Н. Введение в синергетику. – СПб.: Проспект, 1998. – 253 с.
- Дульнев Г. Н. Информация – фундаментальная сущность природы // Терминатор. – 1996. – № 1. – С. 64–66.
- Дульнев Г. Н. От Ньютона и термодинамики к биоэнергетике // Сознание и физическая реальность. – 1996. – Т. 1. – № 1–2. – С. 93–97.
- Дульнев Г. Н., Крашенюк А. И., От синергетики к информационной медицине. – СПб; Институт биосенсорной психологии, 2010. – 168 с.
- Дункер К. Психология продуктивного (творческого) мышления / К. Дункер // Психология мышления. Сб. переводов под ред. А. М. Матюшкина. – М.: Педагогика, 1965. – С. 86–234.
- Дьюи Дж. Введение в философию воспитания / Пер. с англ. – М., 1921. – 95 с.
- Дьяконов И. М. Пути истории. От древнейшего человека до наших дней. 2-е изд., испр. – М.: КомКнига, 2007. – 384 с.
- Дьяконов И. М. Пути истории. От древнейшего человека до наших дней. – М., 1994. – 448 с.
- Дюмезиль Ж. Верховные боги индоевропейцев / Ж. Дюмезиль. – М.: Наука, 1986. – 234 с.
- Дюмулен Г. История дзен-буддизма. Индия и Китай. – СПб.: Орис, 1994. – 337 с.
- Дятлов В.Л. Поляризация модель неоднородного физического вакуума. – Новосибирск: Изд-во Ин-та математики, 1998. – 184 с.
- Дятлов В.Л. Поляризация модель неоднородного физического вакуума // "Академия Тринитаризма", М., Эл № 77-6567, публ.17248, 23.01.2012
- Евреи и христианство (сост. П. Полонский). – Иерусалим-Москва, 1995. – 80 с.
- Единство составляющих миров: Интервью с академиком РАН Б. В. Раушенбахом // Санкт-Петербургские ведомости. – 29 марта, 2001.
- Елисеев Э.Н., Сачков Ю.В., Белов Н.В. Потоки идей и закономерности развития естествознания. – Л.: Наука, 1982. – 340 с.
- Ельмеев В.Я. К новой парадигме социально-экономического развития и познания общества. – СПб.: А-скад, 1999. – 338 с.
- Ельцин М.С. Периодическая система элементов слова / М.С. Ельцин // Путь к себе. – 1991. – № 13. – С. 15–22.
- Емельянов-Ярославский Л. Б. О логической структуре некоторого самоорганизующегося автомата // Проблемы адаптивного управления. – Ростов-на-Дону, 1974. – С. 120–156.
- Еремеев В.Е. Арифмосемиотика «Книги перемен»/В.Е. Еремеев. – М.: Компания «Спутник+», 2001. – 151 с.
- Еремеев В.Е. Символы и числа «Книги перемен». 2-е изд., испр. и доп. М.: Ладомир, 2005. – 600 с.
- Еремеев В.Е. Теория психосемиозиса и древняя антропокосмология/В.Е. Еремеев. – М.: АСМ, 1996. – 207 с.
- Еремеев В.Е. Чертеж антропокосмоса. – 2-е изд., доп. – М.: АСМ, 1993. – 383 с.
- Еременко А. М. Событие бытия, событие сознания, событие текста // Человек. – 1995. – № 3. – С. 36–51.
- Ермолаева-Томина Л. Психология художественного творчества / Л. Ермолаева-Томина. – М.: Академический Проект, 2003. – 304 с.
- Ефимов Ю. И. Философские проблемы теории антропосоциогенеза. – Л., 1981. – 192 с.
- Жаботинский А.М. Концентрационные автоколебания. – М.: Наука, 1974. – 179 с.
- Жан-Поль Приготовительная школа эстетики. – М.: Искусство, 1981. – 448 с.
- Жеребилов Г. Ю. Оправдание человека. Метаморфоза сознания и поиск путей // Полигнзис. – 1998. – № 1. – С. 48–59.
- Жильсон Э. Философ и теология. – М.: Гнозис. – 1995. – 233 с.
- Жимулев И. Ф. Общая и молекулярная генетика. – Новосибирск: Сибирское университетское изд-во, 2003. – 430 с.
- Жинкин Н. И. Речь как проводник информации. – М.: Наука, 1982. – 159 с.
- Жог В. И. Единство симметрии и асимметрии в научном познании // Философские науки. – 1984. – № 4. – С. 39–48.
- Жук Н.А. Праведы о Троице как всеобщей модели мироздания // «Академия Тринитаризма», М., Эл № 77-6567, публ.17617, 09.08.2012
- Жуков Р. А. Системный подход и методологические резервы теоретической геологии // Методы теоретической геологии. – Л.: Недра, 1978. – С. 24–80.
- Журавлев А.П. Звук и смысл / А.П. Журавлев. – М.: Просвещение, 1981. – 176 с.
- Журавлев А.П. Фонетическое значение. – Л.: Изд. ЛГУ, 1974. – 159 с.
- Журавлёв Г.Е. Структура эксперимента по вероятному прогнозированию//Вероятностное прогнозирование в деятельности человека/ Под ред. И.М.Фейгенберга, Г.Е.Журавлёва. – М.: Наука, 1977. – С.22-36.
- Журнал Московской патриархии. – 1972. – № 2. – 78 с.
- Журнал Московской патриархии. – 1977. – № 4. – С. 60.
- Завадская Е. В. Эстетические проблемы живописи старого Китая. – М.: Искусство, 1975. – 230 с.
- Завалишина Д.Н. Практическое мышление: Специфика и проблемы развития / Д.Н. Завалишина. – М.: Институт психологии РАН, 2005. – 375 с.
- Загадки звездного неба и наше будущее. – М., 1991. – 40 с.
- Заде П. А. Основы нового подхода к анализу сложных систем и процессов принятия решения // Математика сегодня. – М.: Знание, 1974. – С. 34–56.
- Задорожников К.Г. Генетическая система, как носитель принципа гармонии. Открытие Золотого Вурфа генетической системы // "Академия Тринитаризма", М., Эл № 77-6567, публ.11739, 24.12.2004: <http://www.trinitas.ru/rus/doc/0202/010a/02020067.htm>
- Зайцев В. В. Проблемы развития акмеологического образования / В. В. Зайцев, А. М. Зимичев // Проблемы развития системы акмеологических наук (под ред. Н. В. Кузьминой и А. М. Зимичева). – СПб.: Изд. СПАА (Санкт-Петербургской акмеологической академии), 1996. – С. 53–106
- Запорожец А.В. Значение ранних периодов детства для формирования детской личности / А.В. Запорожец // Принцип развития в психологии. – М.: Наука 1978. – С. 254–256.
- Запорожец А.В. К вопросу о генезисе, функции и структуре эмоциональных процессов / А.В. Запорожец, Я.З. Неверович // Вопросы психологии. – 1974. – № 6. – С. 20–27.
- Заренков Н.А. Семиотическая теория биологической жизни. – М., 2007. – 224 с.
- Заренков Н.А. Слово, число и семиотическая теория жизни. – М., 1999. – 84 с.
- Заренков Н.А. Теоретическая биология. – М.: Мгу, 1988. – 213 с.
- Зарубицкий К.С. Почути музику сфер. Земний прообраз світу Пандори. – К.: Стило, 2010. – 152 с.
- Затучная Ж. Назад в будущее // Компьютерные ведомости. – 2001. – № 2 (12). – С. 21–28.
- Захаров А.И. Неврозы у детей и подростков / А.И. Захаров. – М.: Медицина, 1988. – 247 с.
- Зачепиский Р.А. Симптоматические методы и патогенетическая система психотерапии и психокоррекции / Р.А. Зачепиский // Методы психологической диагностики и коррекции в клинике. – Л.: Изд. ЛГУ, 1983. – С.208–230.



- Зеланд В. Трансерфинг реальности. Обратная связь. Часть 2. / В. Зеланд. – М., 2008. – 352 с.
- Зеленое Л.А. Метатеория и теория деятельности. Рукопись. – Горький: архив ФК ГИСИ (НФК), 1979. – 215 с.
- Зеленое Л.А. Методология человековедения. – Нижний Новгород: НТО, 1991. – 76 с.
- Зеленое Л.А. Основы, эстетики. Курс лекций. – Горький, ГИСИ, 1974. – 185 с.
- Зеленое Л.А. Процесс эстетического отражения. – М.: Искусство, 1969. – 168 с.
- Зеленое Л.А., Куликов Г.И. Методологические проблемы эстетики. – М.: Высшая школа, 1982. – 176 с.
- Зелиг К. Альберт Эйнштейн. – М.: Мир, 1964. – С. 67.
- Зельдович Я. Б. Избранные труды: Частицы, ядра, Вселенная. – М.: Наука, 1985. – 463 с.
- Зельдович Я.Б. Рождение Вселенной из ничего / Я.Б. Зельдович // Сборник. Вселенная, астрономия, философия. – М., МГУ, 1988. – С. 39-40.
- Земля – большой кристалл? – М.: Захаров, 2005. – 224 с.
- Зенкин А.А. Новый подход к анализу проблемы парадоксов // Вопросы философии. – 2000. – № 10. – С. 79-90.
- Зенкин А.А. Ошибка Георга Кантора // Вопросы философии. – 2000. – № 2. – С. 165-168.
- Зеньковский В. Основы христианской философии. Христианское учение о мире. – Париж, 1964. – Т. 2.
- Зеньковский В.В. История русской философии. – Л.: ЛЕНИЗДАТ, 1991. – 324 с.
- Зимняя И.А. Ключевые компетентности – новая парадигма образования / И.А. Зимняя // Высшее образование сегодня. – 2003. – № 5. – С. 35–38.
- Зимняя И.А. Ключевые компетентности как результативно-целевая основа компетентностного подхода в образовании. Авторская версия / И.А. Зимняя. – М.: Исследовательский центр проблем качества подготовки специалистов, 2004. – 42 с.
- Зиновьев А.А. Глобальный человек. – М.: ЭКСМО-Пресс, 2003. – 448 с.
- Зиновьев А.А. Запад. – М.: ЦП, 2000. – 509 с.
- Зинченко В. П., Моргунов Е. Б. . Человек развивающийся. Очерки российской психологии. – М.: Тривола, 1994. – 304 с.
- Зинченко В. П. Перспектива ближайшего развития развивающегося образования // Психологическая наука и образование. – 2000. – № 2. – С. 18-44.
- Золотой век человечества. – СПб.: Борей-Арт, 2004. – 486 с.
- Зубаков В.А. О соотношении этапности и ритмичности и некоторых общих вопросах учения о ритмах / В.А. Зубаков // Ритмичность природных явлений. – Л.: Наука, 1973. – С. 17–37.
- Зырянова Т.В. Художественная герменевтика. Монография. – М.: Изд. Академии Тринитаризма, 2012. – 450 с.
- Зырянова Т.В. Эстетическая концепция преподавания филологических дисциплин. // Зырянова Т.В. Методы герменевтического анализа литературных произведений. – Тольятти: Изд-во Фонда "Развитие через образование", 1998. – С. 47-68.
- Зязюн І.А. Три кити нової філософії освіти: гуманізація, індивідуалізація, інтеграція / І.А.Зязюн // Директор школи, ліцею, гімназії. – 2002. – № 1. – С. 74–79.
- Зязюн І.А. Філософія педагогічної дії: Монографія. – Черкаси: Вид. від. ЧНУ імені Богдана Хмельницького, 2008. – 608 с.
- Зязюн І.А. Філософські проблеми гуманізації та гуманітаризації освіти / І.А. Зязюн // Педагогіка толерантності. – 2000. – №3. – С.58-61.
- Ибука М. После трех уже поздно. – М.: Просвещение, 1992. – 213 с.
- Иваницкий А. М., Стрелец В. Б., Корсаков И. А. Информационные процессы мозга и психическая деятельность. – М.: Наука, 1984. – 200 с.
- Иваницкий А.М. Главная загадка природы: как на основе работы мозга возникают субъективные переживания / А.М. Иваницкий // Психологический журнал – 1999. – № 3. – Том 20. – С. 93–104.
- Иваницкий А.М. Синтез информации в ключевых отделах коры как основа субъективных переживаний / А.М. Иваницкий // Журнал высшей нервной деятельности. – 1997. – Т. 47. – Вып. 2. – С. 209–225.
- Иванов В. В. Бессознательное, функциональная асимметрия, язык и творчество // Бессознательное. Т. I. – Новочеркасск: САГУНА, 1994. – С. 168–173.
- Иванов В. В., Топоров В. Н. Инвариант и трансформации в мифологических и фольклорных текстах // Аделюк Е. С. Миф или сказка? – М.: МИРОС, 1995. – С. 179–185.
- Иванов В. И. Родное и вселенское / Сост., вступит. ст. и прим. В. М. Толмачева. М.: Республика, 1994. – 428 с.
- Иванов Вяч. Вс. К семиотической теории карнавала как инверсии двоичных противопоставлений // Труды по знаковым системам, вып. 8. – Тарту, 1977. – С. 45–65.
- Иванов Вяч. Вс. Очерки по истории семиотики в СССР. – М.: Наука, 1976. – 303 с.
- Иванов Вяч. Вс. Семиотические и культурологические аналогии фонологизации // Вторичные моделирующие системы. – Тарту, 1979. – С. 3–5.
- Иванов Вяч. Вс. Чет и нечет. Асимметрия мозга и знаковых систем. – М.: Сов. Радио, 1978. – 179 с.
- Иванов Вяч. Вс., Топоров В. Н. Исследование в области славянских древностей. – М.: Наука, 1974. – 240 с.
- Иванов Е. М. Проблема поиска субстрата субъективной реальности. – М.: Патент, 1993. – 80 с.
- Иванов Е.М. Материя и субъективность. – Саратов: Изд-во СГУ, 1998. – 168 с.
- Иванов Е.М. Сознание и квантовые компьютеры // Электронный ресурс. – [http://www.philosophy.nsc.ru/journals/philscience/8\\_00/06\\_Ivan.htm](http://www.philosophy.nsc.ru/journals/philscience/8_00/06_Ivan.htm)
- Иванова Е., Заика Е. Сохранение материала в логической памяти // Вопросы психологии. – 1983. – № 3. – С. 10-13.
- Иванов-Муромский К.А. Нейро-электроника, мозг, организм / К.А. Иванов-Муромский. – К.: Наукова думка, 1984. – 174 с.
- Иванченко А.А. Всеобщая универсальная комплексная концепция системной жизнедеятельности природы, общества, бизнеса, человека / А.А. Иванченко. – М.: Мир книги, 2002. – 440 с.
- Ивин А.А. Искусство правильно мыслить : Кн. для учащихся ст. классов / А.А. Ивин. – М.: Просвещение, 1990. – 240 с.
- Ивкин А. В., Нагорная Л. К. Жизнь и смерть в философии Н. Ф. Федорова // Ак-Кемю – 1994. – №1. – С. 49.
- Игнатенко А. В., Годованец В. А. Азбука экстрасенса. – Луцк: Феномен, 1991. – 96 с.
- Идлис Г. М. Закономерности развития космических цивилизаций // Проблема поиска внеземных цивилизаций. – М. Наука, 1981. – С. 210-224.
- Идлис Г.М. Единство естествознания по Бору и единообразные взаимосвязанные периодические системы физики, химии, биологии и психологии. I // Исследования по истории физики и механики. 1990. – М.: Наука, 1990. – С. 37-78.
- Идлис Г.М. Единство естествознания по Бору и единообразные взаимосвязанные периодические системы физики, химии, биологии и психологии. II // Исследования по истории физики и механики. 1991-1992. – М.: Наука, 1997. – С. 101 - 187.
- Идлис Г.М. Революции в астрономии, физике и космологии. – М.: Наука, 1985. – 232 с.
- Идлис Г.М. Структурная бесконечность Вселенной и Метагалактика как типичная обитаемая космическая система (Тезисы доклада) // Труды шестого совещания по вопросам космогонии (Москва, 5-7 июня 1957). Внегалактическая астрономия и космология. М.: АН СССР, 1959. – С. 270-271.
- Идлис Г.М. Основные черты наблюдаемой астрономической Вселенной как характерные свойства обитаемой космической системы // Известия Астрофизического института АН Казахской ССР. – 1958. – Т. VII. – С. 39-54.
- Измайлов И.В., Пойзнер Б.Н. Оптический генератор детерминированного пространственного хаоса и дехаотизатор к нему // Abstracts of the 6th Intern. School on Chaotic Oscillations and Pattern Formation (Saratov, October 2–7, 2001). – Saratov: College, 2001. – P. 74–75.
- Измайлов Ч.А., Соколов Е.Н., Черноризов А.М. Психология цветового восприятия. – М.: Изд. МГУ, 1989. – 206 с.

- Измайлов Э.Х. Основы учения Вед. Часть 1. Метафизика. – Томск: Томский Центр Ведической культуры, 2004-2005. – 52 с.
- Ильенков Э. В. Что же такое личность? // С чего начинается личность. – М., 1979. – С. 183–237.
- Ильин А. Я. О диалектико-материалистических основах развития современной биологии. М.: Изд-во МГУ, 1967. – 242 с.
- Ильин И.В. Урсул А.Д. Эволюционная глобалистика. Концепция эволюции глобальных процессов. – М.: Изд-во Московск. ун-та, 2009. – 192 с.
- Ильин И.В. Глобалистика в контексте политических процессов. – М.: Изд-во МГУ, 2010. – 304 с.
- Ильина Т.А. Структурно-системный подход к организации обучения / Т.А. Ильина. – М.: Знание, 1972. – 124 с.
- Имянитов Н. С. 2002б. Уравнение для... закона Менделеева. Природа 6: 62–69.
- Имянитов Н. С. 2003б. По «лестнице наук» – к искусству. Философия науки 4(18): 3–17. Интернет-ресурс. Режим доступа: <http://filosofia.ru/literature/imyanitov/ladder.shtml>. Дата доступа: 26.08.2005.
- Имянитов Н. С. 1999. Математическое описание диалектических закономерностей периодической системы. Журнал общей химии 69(4): 530–537.
- Имянитов Н. С. 2001а. Диалектические функции для описания и прогнозирования сродства к протону и основности в газовой фазе. Журнал органической химии 37(8): 1254–62.
- Имянитов Н. С. 2001б. Индуктивные эффекты лигандов или заместителей – производных любых элементов sр-блока. Координационная химия 27(11): 873–880.
- Имянитов Н. С. 2002а. Взаимная обусловленность развития и деградации. Принцип сопряженного изменения свойств. Полигнозис 4: 34–49. Интернет-ресурс. Режим доступа: <http://filosofia.ru/literature/imyanitov/development.shtml>. Дата доступа: 12.04.2003.
- Имянитов Н. С. 2003а. Модификация различных функций для описания периодических зависимостей. Координационная химия 29(1): 49–56.
- Имянитов Н. С. 2006. Объективные смыслы жизни и существования. Вопросы философии 7: 84–94. Интернет-ресурс. Режим доступа: <http://zhurnal.lib.ru/editors/i/imjanitov/ns>. Дата доступа: 26.10.2006.
- Имянитов Н. С. 2009. Количество, качество и противоположности: вчера, сегодня, завтра. Философия и общество 1: 44–64.
- Имянитов Н.С. Диалектические функции для описания и прогнозирования сродства к протону и основности в газовой фазе // Журн. органической химии. 2001. Т.37. Вып.8. С. 1254–62.
- Имянитов Н.С. Математическое описание диалектических закономерностей Периодической системы. // Журн. общей химии. 1999. Т.69. Вып.4. С. 530-537.
- Имянитов Н.С. Модификация различных функций для описания периодических зависимостей // Координационная химия. 2003. Т.29. №1. С. 49-56.
- Имянитов Н.С. Новая основа для описания периодичности. // Журн. общей химии. 2010, Т.80. Вып.1. С. 69 – 72.
- Имянитов Н.С. Повторения при эволюциях // Философия и общество. – Выпуск №3 (55). – 2009. – С. 78-101.
- Имянитов Н.С. Уравнение для .... закона Менделеева. // Природа. 2002. №6. С. 62-69.
- Инвайроментальная направленность физического воспитания и его место в системе ноосферного образования / Н.А. Олейник, Т.В. Бондаренко, В.П. Зайцев, С.И. Крамской [Электронный ресурс] Режим доступа : <http://www.sportscience.org/html/sconf080422.html>
- Информациологические проблемы человечества в XXI веке: Проект постановления ВИФ-2000. – М.: Междунар. изд-во Информациология, 2000. – 29 с.
- Ионин Л.Г. Основания социокультурного анализа. – М.: Рос.гос.гуманит.ун-т, 1995. – 151 с.
- Ионин Л.Г. Социология культуры. – М. Логос. 1996. – 278 с.
- Ионова Е.Н. Вальдорфская педагогика: Генетико-методологические аспекты / Е.Н. Ионова. – Харьков: Бизнес-Информ., 1997. – 300 с.
- Исаев Е.И., Косарецкий С.Г., Слободчиков В.И. Становление и развитие профессионального сознания будущего педагога // Вопросы психологии. – 2000. – №3 – С. 57-66.
- Искусство в ситуации смены циклов: Междисциплинарные аспекты исследования художественной культуры в переходных процессах / Отв. ред. Хренов Н. А. М.: Наука, 2002. - 467 с.
- Искусство и наука об искусстве в переходные периоды истории культуры / Отв. ред. Хренов Н. А. М.: Гос. ин-т искусствознания, 2000. - 398, 2. с.
- Исследование систем управления: Учебник для вузов / Под ред. В.И. Мухина – М.: Экзамен, 2003. – 384 с.
- Историография истории нового времени стран Европы и Америки. – М.: Высш. шк., 1990. – 456 с.
- Каган М.С. Метаморфозы бытия и небытия: Онтология в системно-синергетическом осмыслении. – СПб.: Logos, 1995. – 416 с.
- Каган М.С. Мир общения / М. С. Каган. – М., 1988. – 319 с.
- Каган М.С. Системность и целостность. – [http://www.psylib.ukrweb.net/books/\\_kagam01.htm](http://www.psylib.ukrweb.net/books/_kagam01.htm).
- Каган М.С. Системный подход и гуманитарное знание / М. С. Каган. – Л. : Изд. Ленинградского ун-та, 1991. – 384 с.
- Каган М.С. Философия культуры / М.С. Каган. – СПб. : ТООТК Петрополис. – 1996. – 416 с.
- Кадочников А. А. Психологическая подготовка к рукопашному бою. – Ростов н/Д: Феникс, 2008. – 347 с.
- Казак В. Сенсационное открытие ученых // Кириллица (Киев). – 1999. – № 9 (9). – С. 9.
- Казанцев С.Я. Дидактические основы фундаментализации обучения в системе высшего образования / С.Я. Казанцев. – Казань: Изд-во Казан, ун-та, 2000. – 138 с.
- Казначеев В.П. Проблемы человековедения / Научн. ред. и послеслов. А.И.Субетто. – М.– Новосибирск: Исследоват. центр проблем кач-ва под-ки спец-ов, 1997. – 360 с.
- Казначеев В.П. Здоровье нации. Просвещение. Образование / Предисловие А.И.Субетто. – М.– Кострома: Исследоват. центр проблем кач-ва под-ки спец-ов, КГПУ, 1996. – 248с.
- Казначеев В. П. Проблемы живого космического пространства (Инструмент интеллекта) // Сборник статей "Интеллект планеты как космический феномен". – Новосибирск: ИД "Альтмлла Ко, Лтд", 1997. – С. 5-28.
- Казначеев В. П., Трофимов А. В. Космопланетарные аспекты неизвестных психических феноменов // Сборник статей "Интеллект планеты как космический феномен". – Новосибирск: ИД "Альтмлла Ко, Лтд", 1997. – С. 29-56.
- Казначеев В.П. Интеллектуальные ресурсы развития научно-технического прогресса. – М.: ВНИИПИ, 1988. – С. 9-12.
- Казначеев В.П. Великое Объединение наук. // Наука и религия. – 1990. – № 8. С. – 6-7.
- Казначеев В.П. Живое вещество и проблемы космогонии // Ноосфера – 91. Первая конф."Ноосфера. Взгляд в XXI век", 24-26 октября 1991. – СПб., 1991.
- Казначеев В.П. Космопланетарный феномен человека : проблемы комплексного исследования / В.П. Казначеев, Е.А. Спирин. – Новосибирск : Наука, 1991. – 304 с.
- Казначеев В.П., Казначеев С.П. Адаптация и конституция человека. – М.: Наука, 1986. – 120 с.
- Казначеев В.П., Трофимов А.В. Очерки о природе живого вещества и интеллекта на планете Земля: Проблемы космопланетарной экологии. – Новосибирск: Наука, 2004. – 312 с.
- Как построить свое "Я" – М.: Педагогика, 1991. – 136 с.
- Калашников М. XXI кровавый век. Катастрофа неизбежна. – М.: Яуза—пресс, 2011. – 320с.
- Каленикин С. Космос как смысл бытия // Наука и религия. – 2000. – № 8. – С. 4-7.
- Калмыкова З.И. Продуктивное мышление как основа обучаемости / З.И. Калмыкова. – М.: Педагогика, 1981. – 200 с.
- Кампанелла Т. Город Солнца. – М., Л.: Изд. АН СССР, 1954. – 235 с.
- Камю А. Бунтующий человек: Философия. Политика. Искусство. М.: Политиздат, 1990. – 415 с.

- Кандыба Д.В. Управляемый медитативный аутотренинг // Д.В. Кандыба, В.М. Кандыба. – СПб., 1994. – 165 с.
- Кант И. Критика чистого разума. – М.: Эксмо, 2010. – 736 с
- Кант И. Собрание сочинений в 6-ти томах. – М.: Мысль, 1963–1966. – Т. 1. – 153 с.; т. 2. – 510 с.; т. 3. – 799 с.; т. 4, ч. 1. – 544 с.; т. 4, ч. 2. – 478 с.; т. 5. – 564 с.; т. 6. – 743 с.
- Кантор К. М. Двойная спираль истории: Историософия проективизма. Т. 1. Общие проблемы. – М.: Языки славянской культуры, 2002. – 904 с.
- Каныгин Ю. М. Путь ариев. – Киев: Україна, 1995. – С. 60.
- Капица С. П. Феноменологическая теория роста населения Земли // Успехи физических наук. – 1996. - Т. 166. – № 1. – С. 63-79.
- Капица С.П., Курдюмов С.П. Малинецкий Г.Г. Синергетика и прогнозы будущего. – М.: Гардарики, 2003. – 291 с.
- Капра Ф. Дао физики. – СПб.: Орис, 1994. – 304 с.
- Каптен Ю. Л. Основы медитации. – Самара: Индекс, 1993. – 380 с.
- Кара-Мурза С. Г. Снова вопросы к вождям / С.Г.Кара-Мурза. – Київ: Оріяни, 1998. – 496 с.
- Кара-Мурза С.Г. Манипуляция сознанием. – К.: Оріяни, 2000. – 488 с.
- Караяни А. Г., Сыромятников И. В. Психотерапия и психокоррекция как методы психологической помощи // Прикладная военная психология. – СПб.: Питер, 2006. – С. 153-164. – 480 с.
- Карлов Н.В., Кириченко Н.А. Колебания, волны, структуры. – М.: ФИЗМАТЛИТ, 2003. – 496 с.
- Кармин А. С. Познание бесконечного. – М.: Мысль, 1981. – 229 с.
- Кармин А.С., Мельник М.А. Философия образования. Сборник материалов конференции. Серия "Symposium", выпуск 23. СПб.: Санкт-Петербургское философское общество, 2002. – С.398-402
- Карнап Р. Значение и необходимость. – М.: Ин. лит., 1959. – 398 с.
- Карнап Р. Философские основания физики. Введение в философию науки. – М.: Прогресс, 1971. – 390 с.
- Карпинская Р. С. О философских основаниях интеграции биологического и социогуманитарного знания // Пути интеграции биологического и социогуманитарного знания. – М.: Наука, 1984. – С. 23-38.
- Карпинская Р. С., Никольский С. А. О методологических основах социобиологии. На пути к интеграции биологического и социогуманитарного знания. – М.: Наука, 1984. – С. 99-113.
- Карпинская Р. С., Никольский С. А. Социобиология: Критический анализ. – М.: Мысль, 1988. – 205 с.
- Карри Х. Основания математической логики (пер с англ.). – М.: Мир, 1969. – 568 с.
- Карсавин Л. П. Философия истории. – СПб.: Петрополис, 1993. – 512 с.
- Карташев В. А. Система систем. Очерки общей теории и методологии. – М.: Прогресс-Академия, 1995. – 325 с.
- Картер Б. Совпадения больших чисел и антропологический принцип в космологии // Космология: теории и наблюдения. – М.: Мир, 1978. – С. 369-380.
- Кассиль Г. Н. Внутренняя среда организма. – М.: Наука, 1978. – 224 с.
- Кассиль Г.Н. Наука о боли – 2-е дополненное издание./ Г.Н. Кассиль. – М.: Наука, 1975. – 400 с.
- Кассиль М. А. Вико. – М.: Мысль, 1980. – 197 с.
- Кастанеда К. Учение дона Хуана. Отдельная реальность. Путешествие в Искстланд. – СПб.: София, 1993. – 352 с.
- Кастанеда К. Учение Дона Хуана. Путь знания индейцев яки. – К.: Ковчег, 1992. – 295 с.
- Кастельс М. Информационная эпоха: экономика, общество, культура: пер. с англ. Под науч.ред. О.И.Шкаратана. М.: CEU, 2000. – 608 с.
- Кастлер Г. Возникновение биологической организации. – М.: Мир, 1967. – 90 с.
- Каструбин Э.М. Трансовые состояния и "поле смысла" / Э.М. Каструбин. – М.: КСП, 1995. – 215 с.
- Кацуки С. Практика дзен. Железная Флейта. 100 коанов дзена. – Киев: Рефл-бук, 1993. – 336 с.
- Кашанский А.В., Магомедов М.А., Недосекин А.О. Триадиалектика Универсума // "Академия Тринитаризма", М., Эл № 77-6567, публ.16676, 25.07.2011
- Кашапов М. Психология педагогического мышления / Б.М. Кашапов. – СПб.: Алетейя, 2000. – 463 с.
- Кашапов М.М. Психологические основы решения педагогической ситуации / М.М. Кашапов. – Ярославль, 1992. – 83 с.
- Кашапов М.М. Типы профессионального решения педагогических проблемных ситуаций / М.М. Кашапов // Совершенствование профессиональной подготовки будущего учителя. – Ярославль, 1989. – С. 35–42.
- Кедров Б. М. Классификация наук. Прогноз К. Маркса о науке будущего. – М.: Мысль, 1985. – 543 с.
- Кедров Б. М. О повторяемости в процессе развития 2-е изд.,стереотип. (Серия:"Из наследия Б.М. Кедрова"). – М.: Изд. Едиториал УРСС, КомКнига, 2006. – 152 с.
- Кедров Б. М. О повторяемости в процессе развития. – М.: Гос. изд-во полит. лит-ры, 1961. – 147 с.
- Кедров Б. М. О синтезе наук // Вопросы философии. – 1973. – № 3. – С. 77–90.
- Кедров Б. М. О теории научного открытия // Научное творчество. – М.: Наука, 1969. – С. 23-94.
- Кедров Б. М. Отрицание отрицания как один из основных законов материалистической диалектики // Диалектика отрицания отрицания. – М.: Политгиздат, 1983. – С. 9–27.
- Кедров Б.М. О творчестве в науке и технике. – М.: Наука, 1987. – 192 с.
- Кедров К. А. Поэтический космос. – М.: Сов. пис., 1989. – 480 с.
- Кендрю Дж. Информация и конформация в биологии // Наука и человечество. – М., 1970. – С. 207
- Кендрю Дж.К. Структура глобулярных белков. Труды V Международного биохимического конгресса «Биологические структуры и функции на молекулярном уровне». Симпозиум I. М.: Изд-во АН СССР, 1962. – С. 7–13.
- Кизель В. А. Физические причины диссимметрии живых систем. – М.: Наука, 1985. – 118 с.
- Кизима В. В. Таталлогические аллюзии // Totallogy. Постнекласичні дослідження. – К.: ЦГО НАН України, 1996. – С. 20 – 131.
- Кизима, В.В. Культурно-исторический процесс и проблема рациональности /В.В. Кизима. – Киев: Наукова Думка, 1985. – 214 с.
- Кинсбургский Андрей. Гои и изгой // "Академия Тринитаризма", М., Эл № 77-6567, публ.14894, 12.10.2008
- Кирилян В.Х., Кирилян С.Д. В мире чудесных разрядов / Сост. В.А. Лотоцкая. - Изд. 3-е. - Краснодар: ООО "Просвещение-Юг", 2009. - 145 с.
- Кирилян С.Д., Кирилян В.Х. Высокочастотные разряды в электрическом поле конденсатора: фотографирование токами высокой частоты, высокочастотная электронно-ионная оптика. Изд. 2-е., доп. - Краснодар: Просвещение-Юг, 2003. – 200 с.
- Киринос В. В. Говорящие звезды: практическая астрология. – М., 1992. – 54 с.
- Клайн М. Математика. Поиск истины. – М.: Мир, 1988. – 295 с.
- Клайн М. Математика. Утрата определенности. – М.: Мир, 1983. – 434 с.
- Клейн Ф. Элементарная математика с точки зрения высшей в 2-х т. – М.: Наука, 1987. – Т. 1. – 432 с.; т. 2. – 416 с.
- Клеман О. Истоки. Богословие отцов Древней Церкви. Тексты и комментарии. – М.: Путь, 1994. – 384 с.
- Кленко С. Ф. Методологія пізнання освіти : організувати хаос / С. Ф. Кленко // Практична філософія. – 2003. – № 1. – С. 183-190.
- Кликс Ф. Пробуждающееся мышления / Ф. Кликс. – М.: Прогресс, 1983. – 302 с.
- Климов Г.А. Принципы контингентной типологии / Г.А. Климов. – М., 1983. – 224 с.
- Климонтович О. П. Турбулентное движение и структура хаоса. – М., Наука, 1990. – 316 с.
- Климонтович Ю. Л. Проблемы статистической теории самоорганизации синергетики. М., 1987 / Препр. АН СССР. Филос. о-во СССР.
- Климчук В. А. Тренинг внутренней мотивации / В.А. Климчук. – СПб.: Речь, 2005. – 76 с.

- Климчук В. О. Розвиток внутрішньої мотивації / В.О. Климчук // Синергетика : процеси самоорганізації технічних, технологічних та соціальних систем : Матеріали Першої Всеукраїнської наукової конференції / Ред. І. Г. Грабар. – Житомир, 2003. – С. 75-78.
- Клини С. К. Введение в математику. – М.: ИЛ, 1957. – 526 с.
- Клини С. К. Введение в математику. – М.: ИЛ, 1957. – 526 с.
- Клочко А.В. Проблема личности в психологии в контексте понимания человека как открытой системы. Дис... канд. психол. наук. - Барнаул, 2001.
- Клочко В.Е. Историко-системный подход в психологии // Методология и история психологии. Тезисы докладов к 7 съезду общества психологов СССР. – М.: Б.и., 1989. – С.67– 68.
- Клочко В.Е. Человек как психологическая система // Сибирский психологический журнал. - Выпуск 2. – 1996. – С. 10-13.
- Клычничкова З. И. Психологические особенности обучения чтению на иностранном языке. – М., Просвещение, 1973. – С. 96-97.
- Князева Е. Н. Антропный принцип в синергетике / Е.Н. Князева, С.П. Курдюмов // Вопросы философии. – 1997. – № 3. – С. 62-79.
- Князева Е.Н. Интуиция как самодостраивание / Е.Н. Князева, С.П. Курдюмов // Вопросы философии. – 1994. – № 2. – С. 98–114.
- Князева Е.Н. Синергетика как направление универсализма в современном научном знании // Синергетика, философия, культура. – М.: Изд-во РАГС, 2001. – С. 9-19.
- Князева Е.Н. Основания синергетики / Е.Н. Князева, С.П. Курдюмов. – СПб.: Алетейя, 2002. – 414 с.
- Кобляков А.А. Основы общей теории творчества (синергетический аспект) // Материалы Института философии: Режим доступа – <http://iph.ras.ru/page52230477.htm>
- Кобозев Н.И. Исследование в области термодинамики процессов информации и мышления / Н.И. Кобозев. – М.: Изд. МГУ, 1971. – 195 с.
- Ковалев А.М. Целостность и многообразие мира. – М., 1996. – Т.1. – 363 с.
- Коваль Л.Г. Соціальна педагогіка / Соціальна робота: Навч. Посібник / Л.Г. Коваль, І.Д. Зверева, С.Г. Хлебик. – К.: ІЗМН, 1997. – 392 с.
- Козловский Ю. Б. Современная буржуазная философия в Японии. – М.: Наука, 1977. – 214 с.
- Козырев Н. А. Астрономические наблюдения посредством физических свойств времени. Вспыхивающие звезды. – Ереван: Изд. АН Арм.ССР, 1977. – С. 168–179.
- Козырев Н. А. Астрономическое доказательство четырехмерной геометрии Минковского // Проявление космических факторов на Земле и звездах. – М.: Наука, 1980. – С. 85–93.
- Козырев Н. А. Время как физическое явление // Моделирование и прогнозирование в биоэкологии. – Рига: изд. РГУ, 1982. – С. 59–72.
- Козырев Н. А. Избранные труды. – Л.: Изд. ЛГУ, 1994. – 445 с.
- Козырев Н. А. Причинная или асимметрическая механика в линейном приближении. – Пулково, 1958. – 232 с.
- Козырев Н. А. Причинная механика и возможность экспериментального исследования свойств времени // история и методология естественных наук. Вып. 2. Физика. – М, 1963. – С. 95–111.
- Коллин К.К. Фундаментальные основы информатики: социальная информатика. – М., 2000. – 324 с.
- Колокольцев С.Н. Что же открыл Вильгельм Райх? // Химия и жизнь. – 1988. – № 10. – С. 82-83.
- Колясников Ю.А. Новая модель пульсирующе-расширяющейся Земли и ее следствие. – Магадан, 1993. – 23 с.
- Коменский Я. А. Избранные педагогические сочинения в двух томах / Я. А. Коменский. – М. : Педагогика, 1982. – Т. 1. – 486 с.; Т. 2. – 576 с.
- Кон И. С. Введение в сексологию / И. С. Кон. – М. : Медицина, 1989. – 336 с.
- Кон И. С. Жизненный путь как предмет междисциплинарного исследования // Человек в системе наук. – М.: Наука, 1989. – С. 471–483.
- Кон-Винер Э. История стилей изобразительного искусства. – М.: ИЗОГИЗ, 1936. – 216 с.
- Кондаков Н.И. Логический словарь-справочник: 2-е изд., испр. и доп. – М.: Наука, 1975. – 720 с.
- Кондаков Н.И. Логический словарь-справочник: 2-е изд., испр. и доп. – М.: Наука, 1975. – 720 с.
- Кондратьев Н.Д. Проблемы экономической динамики. – М.: Экономика, 1989. – 528 с.
- Конечный Р., Боухал М. Психология в медицине. – Прага, Авиценум, 1983. – 405 с.
- Кононов Ю. С. Семиуровневые системы в геологии и смежных областях. – Саратов: Изд. СГУ, 1989. – 92 с.
- Кордом В. А. Эволюция и биосфера. – К.: НАУКОВА ДУМКА, 1982. – 264 с
- Корет Э. Основы метафизики: Пер. с нем. – К.: Тандем, 1998. – 246 с.
- Коржова Е.Ю. Психологическое познание человека как субъекта деятельности : автореф. диссертации на соискание научной степени док. психол. наук : спец. – 19.00.01 / Е.Ю. Коржова. – Санкт-Петербург, 2002. – 43 с.
- Корнетов Г.Б. История педагогики: Введение в курс «История образования и педагогической мысли»: Учебное пособие.- М.: Издательство Урао, 2002. – 268 с.
- Корнетов Г. Б. От первобытного воспитания к гуманистическому образованию : учеб. пособие / Г. Б. Корнетов. – М. : УРАО, 2003. – 216 с.
- Корогодина В.И. Информация и феномен жизни. – Пущине: Пу-щинский научный центр РАН, 1991. – 204 с.
- Королев А.Д. Бытие: латентность и виртуальная реальность: Учебное пособие. – М.: МГТУ "СТАНКИН", 2004.
- Король А.Д. Диалоговый подход к организации эвристического обучения / А.Д. Король // Педагогика. – 2007. – № 9. – С.18-25.
- Коростелева А.А. Особенности интеграции духовно-нравственного образования в различные учебные дисциплины // Практическая психология образования XXI века: проблемы и перспективы. Духовно-нравственное воспитание в образовательном пространстве России: сб. науч.статей и материалов X-й Всероссийской научно-практической конференции: под общ.ред. И.М. Ильичевой, Р.В. Ершовой. – Коломна: Московский государственный областной социально-гуманитарный институт, 2012. – С. 99-104.
- Коротаев С.М. Гелиогеофизические эффекты нелокальности – тени будущего в настоящем // "Академия Тринитаризма", М., Эл № 77-6567, публ.16692, 30.07.2011
- Коротаев А. В., Малков А.С., Халтурина Д.А. Законы истории. Математическое моделирование развития Мир-Системы. Демография, экономика, культура. Изд.2. – М.: УРСС, 2007. – 224 с.
- Коротаев А.В. Социальная эволюция: факторы, закономерности, тенденции. М.: Вост.лит., 2003. - 278 с.
- Коротаев А.В. Факторы социальной эволюции. М.: Рос. акад. наук, Ин-т востоковедения, 1997. – 47 с..
- Коротков К. Г., Кузнецов А. А. Модель интерференционных пространственно-полевых структур в биологии // Сборник статей "Биомедицинская информатика и эниология (проблемы, результаты, перспективы)". – СПб.: Ольга, 1995. – С. 33-48.
- Корочкин Л.И. Послесловие редактора //Лима-де-Фариа А. Эволюция без отбора. Автоэволюция формы и функции. – М., 1991. С.378-408.
- Корочкин Л.И., Михайлов А.Т. Введение в нейрогенетику. – М.: Наука, 2000. – 274 с.
- Корсак К. Про міфологічність поняття "освіта" / К. Корсак // Науковий світ. – 2009. – № 4. – С. 2-5.
- Косарев А.Ф. Философия мифа: Мифология и ее эвристическая значимость: Учеб.пособие для вузов. – М.; СПб., 2000. – 346 с.
- Космическая антропоэкология: техника и методы исследований / Матер. Всесоюз. совещания по космической антропоэкологии. – Л.: Наука, 1984. – 480 с.
- Костюк Г.С. Избранные психологические труды / Г.С. Костюк. – М.: Педагогика, 1988. – 304 с.
- Костюк Г.С. Навчально-виховний процес і психічний розвиток особистості / Г.С. Костюк. – К.: Рад. Школа, 1989. – 460 с.
- Костюченко С.В. К аксиоматике Целого и Системы // "Академия Тринитаризма", М., Эл № 77-6567, публ.17096, 12.12.2011
- Костюченко С.В. Лев Семашко: один момент в модели личности человека // "Академия Тринитаризма", М., Эл № 77-6567, публ.17389, 26.03.2012

- Костюченко С.В. О познании. Моменты Ideal формы: опыт изложения // "Академия Тринитаризма", М., Эл № 77-6567, публ.16192, 02.12.2010
- Костюченко С.В. О природе целого. Предельный формализм // "Академия Тринитаризма", М., Эл № 77-6567, публ.10752, 15.10.2003
- Костюченко С.В. О системе и целом. Формализованные аспекты (набросок) // Академия Тринитаризма. – М.: Эл. № 77-6567, публ.16536, 29.05.2011.
- Костюченко С.В. Тезисы. О природе целого. Некоторые формальные аспекты самоорганизации (в смысле модели Предельного Формализма) // "Академия Тринитаризма", М., Эл № 77-6567, публ.11050, 05.03.2004
- Костюченко С.В. Целое – это... // "Академия Тринитаризма", М., Эл № 77-6567, публ.12030, 10.05.2005.
- Костюченко В.С. Классическая веданта и неоведантизм. – М.: Мысль, 1983. – 272 с.
- Костюченко С.В. Тезисы о природе Целого (Сознательные опыты с формами сознания) // "Академия Тринитаризма", М., Эл № 77-6567, публ.10337, 15.04.2003
- Кохно П.А. Западная модель уничтожения конкурентов // "Академия Тринитаризма", М., Эл № 77-6567, публ.17439, 02.05.2012
- Кошелев А. Д. О качественном отличии человека от антропоида // Разумное поведение и язык. – Вып. 1. – Коммуникативные системы животных и язык человека. Проблема происхождения языка. – М., 2008. – С. 193-230 (<http://www.lrc-press.ru/05.htm>).
- Кошелев А.Д. В поисках универсальной схемы развития [Электронный ресурс] – Режим доступа: <http://psystudy.ru/index.php/num/appendix1-3/75-koshelev3a.html>
- Краевский В.В. Методология педагогики: новый этап : учеб. пособие для студ. Высш. учеб. заведений / В.В.Краевский, Е.В. Бережнова. – 2-е изд., стер. – М.: Издательский центр "Академия", 2008. – 400 с.
- Краевский В.В., Полонский В.М. Методология для педагога: теория и практика. Москва–Волгоград: Перемена, 2001. – 323 с.
- Красноперов О. В., Панченко А. Л. Соотношения функциональной асимметрии мозга, влияющие на субъективную характеристику сна, и психологические свойства личности // Психологический журнал. – Т. 12. 1991. – № 2. – С. 78–83.
- Красных В.И. Культура речи. Целый – цельный – целостный. – <http://rus.1september.ru/articlef.php?ID=200501407>.
- Кратохвиль В. И. Ясновидение. От магии древности до космических программ НАСА. – Киев, 1991. – 96 с.
- Крегер О., Тьюсон Дж. Типы людей и бизнес: как 16 типов личности определяют ваши успехи на работе. – М.: АСТ, Астрель, 2006. – 464 с.
- Крейн У. Теории развития. Секреты формирования личности. – 5-е междунар. изд. – СПб.: Прайм-ЕВРОЗНАК, 2002. – 512 с.
- Кривов Ю. И. "Экология человеческого развития Ури Бронфенбренера" // Педагогика. – № 8, 1998. – С. 100–105.
- Крипке С. А. Семантический анализ модальной логики. I. Нормальные модальные исчисления высказываний // Фейс Р. Модальная логика. – М., 1974. – С. 254–303.
- Криппнер С., Диллард Д. Сновидения и творческий подход к решению проблем / Пер. с англ. – М.: Изд. Трансперс. инст, 1997. – 256 с.
- Кристиан Д. К обоснованию Большой (Универсальной) истории // Цивилизации. Вып. 5. Проблемы глобалистики и глобальной истории. М., 2002. – С. 157-158.
- Крон Г. Тензорный анализ сетей / Г. Крон. – М.: Советское Радио, 1978. – 720 с.
- Кротов В.Г. Массаж мысли. Притчи, сказки, сны, парадоксы, афоризмы. – М.: Совершенство, 1997. – 178 с.
- Круть И.В. Введение в общую теорию Земли. – М: Мысль, 1978. – 368 с.
- Круть И.В., Забелин И.М. Очерки истории о взаимоотношении природы и общества. – М.: Наука, 1988. – 416 с.
- Крушинский А.А. Логика "И цзина": Дедукция в Древнем Китае / А.А. Крушинский. – М.: Вост. лит., 1999. – 176 с.
- Крылов В.Ю. Особенности психологических систем и методы их исследования / В.Ю. Крылов // Психологический журнал. – 1997. – № 1. – С. 31–37.
- Крылов В.Ю. Психосинергетика как возможная новая парадигма психологической науки / В.Ю. Крылов // Психологический журнал. – Т. 19. – 1998. – № 3. – М. Наука. – С. 56–62.
- Крымский С. Б. Культурные архетипы, или "знание до познания" // Природа. 1991. – № 11. – С. 70–75.
- Крымский С. Б., Кузнецов В. И. Мировоззренческие категории в современном естествознании. – К.: Наукова думка, 1983. – 228 с.
- Крымский С. Б., Парахонский Б. А., Мейзерский В. М. Эпистемология культуры. – К., 1993. – 178 с.
- Крымский С.Б. Метаисторические ракурсы философии истории // Вопросы философии. – 2001. – № 6. – С. 32-37.
- Крымский С.Б. Философия как путь человечности и надежды. – Киев: Курс, 2000. – 308 с.
- Крюковский Н.И. Кибернетика и законы красоты. Философский очерк. – Минск: Изд-во БГУ, 1977. – 256 с.
- Крюковский Н.И. Ното pulcher. Человек прекрасный. Очерк теоретической эстетики человека. – Минск: Изд-во БГУ, 1983. – 303 с.
- Крюковский Н.И. Основные эстетические категории. Опыт систематизации. – Минск: Изд-во БГУ, 1974. – 288 с.
- Ктони М. Живые меры – универсалии основ культуры // Академия Тринитаризма. – М.: Эл. № 77-6567, публ.11286, 17.06.2004. – <http://www.trinitas.ru/rus/doc/0226/002a/02260032.htm>.
- Кудрин Б.И. Самодостаточность общей и прикладной ценологии / Техногенная самоорганизация и математический аппарат ценологических исследований. Вып. 28. "Ценологические исследования". – М.: Центр системных исследований, 2005. – 516 с.
- Кудрявцев В.Т. Выбор и надситуативность в творческом процессе : опыт логико-психологического анализа проблемы / В. Т. Кудрявцев // Психологический журнал. – Т. 18. – 1997. – № 1. – С. 16–30.
- Кудряшов Ю.Б., Исмаилов Э.Ш., Зубкова С.М. Биофизические основы действия микроволн. – М.: Из-во МГУ, 1980. – 160 с.
- Кузнецов В. Г. Герменевтика и Гуманитарное познание. – М.: Изд-во МГУ, 1991. – 192 с.
- Кузнецов В. И. Общая химия: тенденции развития. – М.: Высшая школа, 1989. – 288 с.
- Кузнецов В.И., Идлис Г.М., Гутина В.Н. Естествознание. – М.: Агар, 1996. – 384 с.
- Кузнецов О.Л.. Система природа-общество-человек: Устойчивое развитие / О.Л.Кузнецов, П.Г. Кузнецов, Б.Е. Большаков. – ВНИИГеосистем; Университет "Дубна", 2000. – 392 с.
- Кузнецов, О.Л. Устойчивое развитие: синтез естественных и гуманитарных наук / О.Л.Кузнецов, П.Г. Кузнецов, Б.Е. Большаков. – М.: Ноосфера, 2001. – 280 с.
- Кузнецова А.Г. Развитие методологии системного подхода в отечественной педагогике: Монография. — Хабаровск: Изд-во ХК ИППК ПК, 2001. – 152 с.
- Кузьмин М. В. Экстатическое время // Вопросы философии. – 1999. – № 2. – С. 67–79.
- Кузьмина Н.В. Акмеология качества профессиональной деятельности специалиста / Н.В. Кузьмина, С.Д. Пожарский, Л.Е. Паутова. – СПб. – Коломна – Рязань, 2008. – 376 с.
- Кулаков Ю. И. Синтез науки и религии // Вопросы философии. – 1999. – №2. – С. 142-153.
- Кулаков Ю.И. Синтез науки и религии // Вопросы философии. – 1999. – № 2. – С. 142–153.
- Культурология: XX век. Антология. – М.: Наука, 1995. – 327 с.
- Кумпф Ф., Оруджев З. Диалектическая логика: основные принципы и проблемы. – М.: Политиздат, 1979. – 286 с.
- Кун Т. Структура научных революций. – М.: Политиздат, 1977 – 441 с.
- Купарашвили М. Д. Бессознательные основы человеческого мышления. – Омск: Изд. ОмГУ, 1996. – 197 с.
- Кураев Г.А. Межполушарная асимметрия нейрональной активности мозга кошки / Г.А. Кураев // Сенсорные системы. Сенсорные процессы и асимметрия полушарий. – Л.: Наука, 1985. – С. 75–87.
- Курдюмов С. П. Законы эволюции и самоорганизации сложных систем / С. П. Курдюмов. – М.: ИПМ, 1990. – 45 с.
- Курдюмов С. П. Увидеть общий корень // Знание-сила. – 1988. – № 11. – С. 37-39.
- Курьер Юнеско, – 1976. – № 12. – С. 22.

- Кустов Л.М., Крылов О.В. Катализ на рубеже тысячелетий: достижения прошлого и взгляд в будущее // Российский химический журнал, 2000. – Т. 44. – №2. – С. 3-9.
- Кушнір В. А. Системний аналіз педагогічного процесу : методологічний аспект : Монографія / В. А. Кушнір. – Кіровоград : Вид. Центр КДПУ, 2001. – 348 с.
- Кьеркегор С. Страх и трепет. – М.: Идея, 1993. – 395 с.
- Кэрролл Ли, Тоубер Джен. Дети "Индиго". – К.: София, 2005. – 288 с.
- Лаберж С. Осознанное сновидение. – К.: София, 1996. Практика осознанного сновидения. – К.: София, 1996. – 288 с.
- Лабиринты одиночества. – М.: Прогресс, 1989. – 629 с.
- Лавренчук Е. А. Аутопойезис социальных сетей в интернет-пространстве // Дис... канд. философ. наук. – Специальность – 09.00.11 – Социальная философия / Лавренчук Егор Александрович. – М., 2011. – 186 с.
- Лавренчук Е.А. Аутопойезис. // Электронный философский журнал Vox. Выпуск 11 (декабрь 2011).
- Ладыгина О.М. Культура мифа. – М.: Полярная звезда, 2000. – 56 с.
- Лазарев С. Н. Диагностика кармы. Кн. 1–7. – СПб.: Изд. Ак. Парапсихологии, 1993–2001. – Кн. 1. – 156 с.; кн. 2. – 352 с.; кн. 3. – 160 с.; кн. 4. – 206 с.; кн. 5. – 288 с.; кн. 6. – 248 с.; кн. 7. – 256 с.
- Лайтман М. Кабала. Тайное еврейское учение (основные положения в доступном пересказе). – Новосибирск, 1993. – 420 с.
- Лайтман Михаэль, Хачатурян Валерия Судьбы человечества. Кабала о всемирной истории. – LKPublishers, 2011. – 304 с.
- Ландау Л.Д., Лифшиц Е.М. Теоретическая физика: Квантовая механика. . – Т.3. – М.: Наука, 1989. – 768 с.
- Ласло Э. Век бифуркации. Постыжение изменяющегося мира // Путь.- 1995.- №7.- С. 3-125.
- Ласло Э. Макросдвиг. К устойчивости мира курсом перемен. – М.: Тай-декс-КО, 2004. – 207 с.
- Ласло Э. Основания трансдисциплинарной единой теории // Вопросы философии. – 1997. – № 3. – С. 80-84.
- Ласло Э. Основания трансдисциплинарной единой теории /Пер. Ю.А.Данилова // Синергетическая парадигма. – М., 2000. – С. 326-333.
- Ласло Э. Рождение слова – науки – эпохи (глава из книги "Век бифуркации") // Полис. – 1993. – № 2. – С. 20-34.
- Лебег А. Об измерении величин. – М.: Госучпедгиз, 1960. – 204 с.
- Лебедев Е. Н. Циклические коды памяти // Когнитивная психология. – М.: Наука, 1986. – С. 106–116.
- Леви В.Л. Искусство быть другим. – СПб.: Питер, 1993. – 189 с.
- Леви В.Л. Искусство быть собой / В.Л. Леви. – М.: Знание, 1977. – 215 с.
- Леви В.Л. Искусство быть собой. – Изд. обновл. – М.: Знание, 1991. – 256 с.
- Левин Г. Д. Единство и борьба противоположностей. Новая философская энциклопедия: в 4 т. Т. 2. – М.: Мысль, 2001. – С. 19.
- Левин К. Психологическое поле / К. Левин // Психология социальных ситуаций. / Сост. и общая редакция Н.В. Гришиной. (Серия "Хрестоматия по психологии"). – СПб.: Питер, 2001. – С. 37–41.
- Леви-Строс К. Структурная антропология. – М.: Наука, 1985. – 536 с.
- Левич А. П. Научное постижение времени // Вопросы философии. – 1993. – № 4. – С. 115–123.
- Левич А. П. Субстанциональное время естественных систем // Вопросы философии. – 1996. – № 1. – С. 57–69.
- Левич А.П. Тезисы о времени естественных систем // Экологический прогноз. – М.: Изд-во Моск. Ун-та, 1986. С.163-188.
- Левичев О. Ф. Закон сохранения информации в дидактике / О. Ф. Левичев // Школьные технологии. – 2009. – № 6. – С. 34-42.
- Левичев О. Ф. Теоретическая модель синтетического сознания личности. // Школьные технологии. – 2011. – № 3. – С. 54-68.
- Левичев О.Ф. Категория синтеза в науке, философии и образовании // Грани эпохи. – 2012. – № 49. – <http://grani.agnie-age.net/articles12/4914.htm>
- Ледлофф Ж. Как вырастить ребенка счастливым. Принцип преемственности. – М.: Генезис, 2003. – 207 с.
- Леднев В.С. Содержание общего среднего образования. Проблемы структуры. – М.: Педагогика, 1980. – 264 с.
- Леднев В.С. Содержание образования. – М.: Высшая школа, 1989. – 360 с.
- Лейбниц Г. В. Сочинения в 4-х томах. – М.: Мысль, 1982–1983. – Т. 1. – С. 133–427.
- Лекторский В.А. О толерантности, плюрализме и критицизме // Философия, наука, цивилизация / Отв. ред. В.В. азютинский. – М.: Эдиториал УРСС, 1999. – С. 284-293.
- Лелотт Ф. Решение проблемы жизни: Христианское мировоззрение. – Брюссель, 1959. – 390 с.
- Лем С. Сумма технологий. – М.: АСТ; СПб.: Terra Fantastica, 2002. – С. 21-642.
- Лемм С. Сумма технологий. – М.: Мир, 1968. – 608 с.
- Лео Алан Эзотерическая астрология или астрология нового времени. – Харьков: Оригинал, 1994.– 222 с.
- Леонтьев Д. А. Психология свободы: к постановке проблемы самодетерминации личности // Психологический журнал. – 2000. – Т. 21. – № 1. – С. 15-25.
- Леонтьев К. Н. Собрание сочинений. – М., 1912. – Т. 5. – С. 18-197.
- Лернер И.Я. Дидактические основы методов обучения. – М.: Педагогика, 1981. – 185 с.
- Лесков Л.В. Синергизм: философская парадигма XXI века. – М.:«Издательство «Экономика», 2006. – 637 с.
- Лесков Л.В. Постыжение непредсказуемого: бифуркационное пространство XXI века // Общественные науки и современность. – 2001. – № 6. – С. 167- 175.
- Лесков Л.В. Универсальное космологическое поле // <http://lib.roerich-museum.ru/node/1129>
- Лефевр В.А. Алгебра совести / Пер.с англ. – "Когито-центр", 2003. – 426 с.
- Лещенко М. Теоретико-методологічні засади творення педагогічної реальності в умовах сучасного соціуму / М. Лещенко // Професійна освіта: педагогіка і психологія. Українсько-польський журнал. – 2007. – № 9. – С. 41–48.
- Ливанов М.Н. Пространственная организация процессов головного мозга / М.Н. Ливанов. – М.: Наука, 1978. – 238 с.
- Ликанов С. Я и НЕ Я / С. Ликанов // Московский психологический журнал. – 2009. – № 12. [Электронный ресурс] – Режим доступа: <http://magazine.mospsy.ru/nomer12/s15.shtml>
- Лима-де-Фариа А. Эволюция без отбора. Автоэволюция формы и функции. – М.: Мир, 1991. – 445 с.
- Линден Ю. Обезьяны, человек и язык. – М.: Мир, 1981. – 272 с.
- Лири Т. Искусство будущим // Т.Лири. – М.: Ультра. Культура, 2004. – 448 с.
- Лири Т. Психоделический опыт: Руководство на основе "Тибетской книги мертвых" / Т. Лири, Р. Метцнер, Р. Олперт. – М.: Ника-Центр, 2003. – 224 с.
- Лири Т. Семь языков бога. Перевод с англ. / Т. Лири. – К.: "Янус". – М.: "Пересвет", 2001. – 224 с.
- Лири Т. Технологическое изменение сознания в деструктивных культах / Т.Лири, М.Стюарт. – СПб:Экслибрис, 2002. – 224 с.
- Лисевич И. С. Слово мудрости // Из книг мудрецов. Проза Древнего Китая. – М.: Худож. лит., 1987. – С. 4–22.
- Лисеев И.К. Философия. Биология. Культура (работы разных лет). – М.: ИФРАН, 2011. – 315 с.
- Лисичкин В.А., Шелепин Л.А., Боев Б.В. Закат цивилизации или движение к ноосфере (экология с разных сторон). – М.: "ИЦ-ГАРАНТ", 1997. – 352с.
- Литература древнего Востока. Тексты. – М.: Изд. МГУ, 1984. – 352 с.
- Лобанова А.С. Инфлайтная энергия как детерминанта адаптационной способности людей в трансформирующемся обществе / А.С. Лобанова, В.Д. Прилипенко // Інфромоенергетичні технології адаптаційних процесів життєдіяльності на початку III-го тисячоліття: Зб. наук. праць. – Київ-Кривий Ріг, 2001. – С. 59–66.

- Лобанова А.С. Информознергетическая парадигма и инфлайность как основа регенерации жизнеспособности общества / А.С. Лобанова, В.Д. Прилипенко // Качество жизни: теория и практика социальной экономики: Сб. докл. междунац. науч.-практ. конф. – Часть II. – Белгород: БГСТМ, Москва: "Мобилизация и развитие", 2002. – С. 334–343.
- Лобанов В.И. Русская логика – индикатор интеллекта. – М., 2012. – 315 с.
- Лобок А. Вероятностное образование: екатеринбургский вариант / А. Лобок // Школьные технологии. – 1997. – № 3. – С. 12–24.
- Логика и онтология / В.В. Целищев (отв. ред.), А.В. Бессонов, В.Н. Карпович, В.В. Петров и др. – М.: Наука, 1978. – 261 с.
- Логинов А. А. Гомеостаз. Философские и общебиологические аспекты. – Минск: Высшая школа, 1979. – 176 с.
- Логинов В. П., Цепков Г. В., Чинаев П. И. Экономичное кодирование. – К.: Техника, 1976. – 186 с.
- Лозанов Г. Суггестология. – София: Наука, 1971. – 346 с.
- Лозко Г. Велисова книга як пам'ятка праукраїнської культури // Дивослово. – 1999. – № 11 (513). – С. 55–60.
- Лолаев Т. П. О "механизме" течения времени // Вопросы философии. – 1996. – № 1. – С. 51–56.
- Ломов Б. Ф. Личность в системе общественных отношений / Б. Ф. Ломов // Психологический журнал. – 1981. – № 1. – С. 19–24.
- Ломов Б. Ф. Методологические и теоретические проблемы психологии. – М.: Наука, 1984. – 456 с.
- Ломов Б. Ф. Общение как проблема общей психологии / Б. Ф. Ломов // Методологические проблемы социальной психологии. – М.: Наука, 1975. – С. 132–134.
- Лоренц К. Агрессия (так называемое "зло") / К. Лоренц. – М.: Прогресс-Универс, 1994. – 272 с.
- Лоренц К. Агрессия (так называемое зло) / К. Лоренц // Вопросы философии. – 1992. – № 3. – С. 5–38.
- Лоренц К. Восемь смертных грехов цивилизованного человечества / К. Лоренц // Вопросы философии. – 1992. – № 3. – С. 39–46.
- Лоренц К. Эволюция ритуала в биологических и культурных сферах / К. Лоренц // Природа. – 1969. – № 11. – С. 42–51.
- Лосев А. Ф. Знак, символ, миф. Труды по языкознанию / А.Ф. Лосев. – М.: Мысль, 1982. – 480 с.
- Лосев А. Ф. Типы отрицания // Диалектика отрицания отрицания. – М.: Политиздат, 1983. – С. 149–170.
- Лосев А. Ф. Философия имени. – М.: Изд. МГУ, 1990. – 269 с.
- Лосев А. Ф. Хаос и структура / Сост. А. А. Тахо-Годи и В. П. Троицкого, общ. ред. А. А. Тахо-Годи и В. П. Троицкого. – М.: Мысль, 1997. – 831 с.
- Лосев А.Ф. Вещь и имя. Самое само. – М.: Изд-во Олега Абышко, 2008. – 576 с.
- Лосев А.Ф. История античной эстетики. – Том VII. – М.: Искусство, 1988. – 734 с.
- Лосский В.Н. По образу и подобию / Пер. с франц. М.: Издание Свято-Владимирского Братства, 1995 – 448 с.
- Лосский И.О. Условия абсолютного добра: Основы этики; Характер русского народа. – М., 1991. – 368 с.
- Лосский Н.О. Бог и мировое зло. – М.: Республика, 1994. – 432 с.
- Лосский Н.О. Избранное. – М.: Правда, 1991. – 622 с.
- Лосский Н.О. Чувственная, интеллектуальная и мистическая интуиция. – М.: Республика, 1995. – 400 с.
- Лотман Ю. М. Несколько мыслей о типологии культуры: язык культуры и проблемы переводимости. – М., 1987. – 234 с.
- Лошак Ж. Геометризация физики. – М.-Ижевск: НИЦ "Регулярная и хаотическая динамика", 2005. – 280 с.
- Лувсан Г. Традиционные и современные аспекты восточной рефлексотерапии. 2-е изд., перераб. – М.: Наука, 1990. – 576 с.
- Лукаш Д. Своеобразие эстетического в 4-х т. – М.: Прогресс, 1986. – Т. 2. – 468 с.
- Лукаш А. Г., Довженко В. Н. Гармония мира и цели жизни. – Киев, 1992. – 115 с.
- Лукашевич М.П. Соціалізація. Виховні механізми і технології. – К., 1998. – 110 с.
- Лукьянец В. С. Постмодернистское мышление – мышление XXI века? // Totallogy. Постнекласичні дослідження. – К.: ЦГО НАН України, 1996. – С. 239–257.
- Лукьянчиков Н.Н. Планетарный кодекс развития человеческой цивилизации. – М.: Экономика, 2010. – 46 с.
- Лукьянов А. Е. Лао-цзы и Конфуций: Философия Дао. – М.: Восточная литература, 2001. – 384 с.
- Луман Н. Общество как социальная система. – М.: Логос, 2004. – 232 с.
- Лупичев Н. Л. Гомеопатия и энергоинформатика. – М.: ТОО РИФ "Рой", 1994. – 144 с.
- Лупичев Н.Л. Электропунктурная диагностика, гомеотерапия и феномен дальнего действия / Н.Л. Лупичев. – М.: Ириус, 1990. – 124 с.
- Лурья А. Р. Об историческом развитии познавательных процессов. – М.: Изд. МГУ, 1974. – 258 с.
- Лурья А. Р. Язык и сознание. – М.: Изд. МГУ, 1979. – 320 с.
- Лутай В.С. Філософія сучасної освіти : Навчальний посібник / В. С. Лутай. – К.: Центр "Магістр-S" Творчої спілки вчителів України. – 1996. – 256 с.
- Любимый Я.В. Современное массовое сознание и тенденции развития /АН Украины, Ин-т философии. – Киев: Наукова думка, 1993. – 448 с.
- Ляховицкая Г. "Маленькая" философская модель // Философский век. Вып. 7. Между физикой и метафизикой: наука и философия / под ред. Т. В. Артемьевой, М. И. Микешина. – СПб., 1998. – С. 68–80.
- Марутаев М. А. Гармония мироздания // Сознание и физическая реальность. – 1997. – № 4. – Т. 2. – С. 35–52.
- Магазаник В. Д. Структурирование информации человеком при принятии решения // Психологический журнал. – Т. 18. – 1997. – № 1. – С. 90–102.
- Магазаник В.Д. Критические периоды в процессах классификации человеком множества простых объектов / В.Д. Магазаник, В.И.Кузмин // Психологический журнал. – 1981. – Т.2. – №1. – С. 98–112.
- Магнитов С.Н. От дихотомии к трихотомии, от трихотомии к триединству слова // «Академия Тринитаризма», М., Эл № 77-6567, публ.10496, 26.06.2003
- Магницкая Е. А. Творческая интерпретация космоса. – М., 1996. – 197 с.
- Магомед-Эминов М.Ш. Трансформация личности. – М.: Психоналитическая Ассоциация, 1998. – 496 с.
- Маевский В.И. Кондратьевские циклы, экономическая эволюция и экономическая генетика. – М.: ИЭРАН, МФ Н.Д. Кондратьева, 1994. – 39 с.
- Майерс Д. Социальная психология / Перев. с англ. / Д. Майерс. – СПб.: Питер Ком, 1998. – 688 с.
- Майоров А.Н. Тесты школьных достижений: конструирование, применение, использование / А.Н.Майоров. – СПб.: Питер, 1997. – 321 с.
- Мак Вильямс Н. Психоналитическая диагностика: Понимание структуры личности в клиническом процессе: Независимая фирма "Класс"; Москва; 2007. – 244 с.
- Макаренко А. С. Педагогічна поема // Макаренко А. С. Твори в 7-ми т. – Т. 1. – К.: Рад.шк., 1953. – С. 13–621.
- Макаренко А. С. Про "вибух" // Макаренко А. С. Твори в 7-ми т. – Т. 7. – К.: Рад.шк., 1955. – С. 348–350.
- Макашев А. М., Эдилян С. Э. Ву-шу.– Л.: Политехника, 1991.– 397 с.
- Макейчик А.А. Алгоритмы философии: Монография. СПб.: Изд-во РГПУ им. А.А.И.Герцена, 2005. –154 с.
- Мак-Люен, М. Галактика Гуттенберга: Сотворение человека печатной культуры / М. Мак-Люен ; пер. с англ. Александра Юдина. – К.: Ика-Центр, 2003. – 432 с.
- Максим Калашников Глобальный Смуткризис. – Харвест, 2009. – 640 с.
- Максим Калашников Крещение огнем: Алтарь победы. – Фолио, 2008. – 512 с.
- Максим Калашников Крещение огнем: Борьба исполинов. – АСТ, Астрель, 2008. – 512 с.
- Максим Калашников Крещение огнем: Вторжение из будущего. – АСТ, Астрель, Хранитель, 2007. – 448 с.
- Максим Калашников Крещение огнем: Вьюга в пустыне. – Фолио, 2009. – 640 с.
- Максим Калашников Крещение огнем: Звезда пленительного риска. – Фолио, 2009. – 544 с.

- Максим Калашников Россия на дне. Есть ли у нас будущее? – Яуза-Пресс, 2009. – 352 с.
- Максим Калашников Цунами 2010-х годов. – Фолио, 2008. – 576 с.
- Максим Калашников, Родион Русов Сверхчеловек говорит по-русски – АСТ, Астрель, 2006. – 640 с.
- Максим Калашников, Сергей Бунтовский Независимая Украина: Крах проекта. – Фолио, 2009. – 416 с.
- Максимова В.М. Введение в акмеологию образования. – СПб: ЛОИРО, 2002. – 156 с.
- Максимова Т. А. Хранить и возделывать Рай... – СПб., 1994. – 236 с.
- Мак-Фарленд Д. Поведение животных: Психология, этология, эволюция / Д. Мак-Фарленд. – М.: Мир, 1988. – 520 с.
- Малиновский Ю. М. Галактическая летопись биосферы // Наука в России. – 1994. – № 3. – С. 6–8
- Малов И.Ф., Фролов В.А. Космический меморандум организованности живого мироздания// «Дельфис». Журнал Благотворительного Фонда «Дельфис». – 2006. - №4(48). – С. 65 - 75
- Малюта А.Н. "Книга Судеб". – Белая Церковь: ООО "Пять Хлебов", 2007. – 291с.
- Малюта А.Н. Инвариантное моделирование: Курс лекций. Часть 1. / А.Н. Малюта. – Чернигов, 1999. – 114 с.
- Малявин В. В. Китайская военная стратегия. – М.: ООО "Издательство Астрель", 2002. – 282 с.
- Мамардашвили М.К. Как я понимаю философию / М.К. Мамардашвили. – М.: Прогресс, 1990. – 365 с.
- Мандельброт Б. Фрактальная геометрия природы. – М.: Ин-т компьютерных исследований, 2002. – 656 с.
- Мандельштам Л. И. Лекции по теории колебаний. – М.: Наука 1972. – 470 с.
- Манев А. К. Философский анализ антиномий науки. – Минск, 1974. – 248 с.
- Манин Ю.И. Математика как метафора. – М.: МЦНМО, 2008. – 400 с. [www.math.ru/lib/files/pdf/manin.pdf](http://www.math.ru/lib/files/pdf/manin.pdf).
- Манн Т. Собрание сочинений в 10-ти томах. – М.: Худ. лит, 1960, т. 5. – 694 с.
- Маньковская Н. Б. Эстетика постмодернизма. – СПб.: Петрополис, 2000. – 423 с.
- Маритен Ж. Философ в мире /Пер. с фр., послесл., коммент. Б.Л.Губмана. - М.: Высш. шк., 1994. – 192 с.
- Маритэн Ж. Метафизика и мистика // Путь. – 1926. – Вып. № 2. – С. 88-110.
- Марков М. А. О природе материи. – М.: Наука, 1976. – 216 с.
- Марков Ю. Г. Функциональный подход в современном научном познании. – Новосибирск: Наука, 1982. – С. 239.
- Маркова А. К., Матис Т. А., Орлов А. Б. Формирование мотивации учения // Книга для учителя. – М.: Просвещение, 1990. – 192 с.
- Маркова А.К. Психология профессионализма. – М.: Знание, 1996. – 308 с.
- Маркова А.К. Психология труда учителя. – М.: Знание, 1993. – 325 с.
- Маркон А. С. Вера и религия // Сознание и физическая реальность. – 2000. – № 2. – Т. 5. – С. 14-19.
- Мартынов А. В. Исповедимый путь. – М.: Прометей, 1990. – 171 с.
- Мартынюк Виктор. Надо жестко осудить людей, допустивших внедрение системы ЕГЭ // "Академия Тринитаризма", М., Эл № 77-6567, публ.17355, 11.03.2012
- Марутаев М.А. Гармония как закономерность природы / М.А. Марутаев //Золотое сечение. Три взгляда на природу гармонии. – М.: Стройиздат, 1990. – С.130–233.
- Марютина Т. М. Психологические факторы как детерминанты генотип–средовых отношений // Психологический журнал. – Т. 15. – 1994. – № 2. – С. 74.
- Маслова Н.В. Концепция экспериментального исследования на тему "Воспитание учащихся через природосообразное образование и экологическую безопасность" / Н.В. Маслова, Г.В. Курмышев // Ноосферное образование в Украине: Сб. науч. стат. – Харьков: ХНПУ, 2007. – С. 19–23.
- Маслова Н.В. Ноосферное образование / Н.В. Маслова. – М.: Инст. Хододинамики, 2002. – 338 с.
- Маслоу А. Дальние пределы человеческой психики / А. Маслоу. – СПб.: Евразия, 1997. – 430 с.
- Маслоу А. Мотивация и личность / А.Маслоу; [пер. с англ. Т.Гутмана, Н.Мухиной; послесл. Е.П.Ильина]. – СПб. [и др.]: Питер, 2007. – 351 с.
- Маслоу А. Психология бытия. Пер. с англ. / А. Маслоу. – М.: Рефл-бук, К.: Ваклер, 1997. – 304 с.
- Маслоу А. Самоактуализация / А. Маслоу // Психология личности. Тексты / под ред. Ю. Б. Гиппенрейтер, А. А. Пузырея. – М. : Изд-во МГУ, 1982. – С. 108-118.
- Материалисты древней Греции. Собрание текстов. – М.: Госполитиздат, 1955. – 238 с.
- Матурана У., Варела Ф. Древо познания: Биологические корни человеческого понимания / Пер. с англ. Ю. А. Данилова. – М.: Прогресс-Традиция, 2001. – 224 с.
- Махабхарата. Философские тексты. Книга о Бхишме. Книга о побойще палицами. Вып. VII /пер., комм. и ред. Смирнова Б.Л. – Ашхабад: Ылым, 1963; 1981.
- Махмутов М.И. Проблемное обучение / М.И. Махмутов. – М.: Педагогика, 1975. – 367 с.
- Мезенцев Г.Н. Генезис качественного многообразия бытия // Метафизика: формы и способы бытия : сборник научных трудов. – Ульяновск : УлГТУ, 2012. – С 79-88.
- Мейен С. В., Шрейдер Ю. А. методологические аспекты теории классификации. – Вопросы философии. – 1976, №12. – С. 67 - 79.
- Мейен С.В. Таксономия и мерономия // Вопросы методологии в геологических науках. – Киев: Наукова думка, 1977. – С. 25-33.
- Мейендорф И., прот. Введение в святоотеческое богословие. – Вильнюс-Москва, 1992. – 356 с.
- Мелетинский Е. М. Поэтика мифа. – М.: Наука, 1976. – 408 с.
- Мелик-Пашаев А. А., Новлянская З. Н. Ступеньки к творчеству. – М., 1987. – 130 с.
- Мельник И.А. Осознание пятой силы // "Академия Тринитаризма", М., Эл № 77-6567, публ.16686, 28.07.2011
- Мельник И.А. Осознание пятой силы. – Москва, Издательский дом "Фолиум", 2010. – 180 с.
- Мельник С. И. Некоторые проблемы гипнопедии в связи с интенсификацией процесса обучения иностранным языкам // Лингвистика и методика в высшей школе.– М., 1967.– С. 194–202.
- Менделеев Д. И. Научный архив. 1.1. (Периодический закон). – М.: Изд-во АН СССР, 1953.
- Меншуткин В. В. Аналогия закономерностей биологической и технической эволюции// Теоретические проблемы экологии и эволюции: (Вторые Лю-бишевские чтения). – Тольятти: Интер-Волга, 1995. – С. 67-71.
- Мень А. Истоки религии. – Брюссель: Depot Legal, 1991. – 428 с.
- Мень А. Сын человеческий. – Брюссель: Depot Legal, 1990. – С. 97–105.
- Мережковский Д. С. О причинах упадка и о новых течениях современной русской литературы. – СПб., 1893. – 235 с.
- Меркулов И.П. Взаимосвязь биологической и культурной эволюции // Биология и культура. – М., 2004. – С. 288-317.
- Мерло-Понти М. Феноменология восприятия. 1945. – СПб.: "Ювента" "Наука", 1999. – 605 с.
- Мерло-Понти М.. Око и дух. – М.: Республика, 1992. – 256 с.
- Месарович М. Основания общей теории систем. - В кн.: Общая теория систем. М., Мир, 1966, с. 15 - 48.
- Месарович М. Теория систем и биология // Теория систем и биология. – М., 1971. – С. 91–92.
- Месарович М., Такакура Я. Общая теория систем. Математические основы: Пер. с англ. – М.: Мир, 1978. – 311 с.
- Маслов С.Ю. Асимметрия познавательных механизмов и ее следствие // Семиотика и информатика. – Вып. 20. – М., 1983. – С. 31-56.
- Метафизика: формы и способы бытия : сборник научных трудов. – Ульяновск : УлГТУ, 2012. – 192 с.
- Методологические рекомендации по прогнозированию кризисов и путей выхода из них // Матер. к II Междисциплинарной дискуссии "Прогнозирование кризисов в ритме циклического развития", Москва, март 1991. / Проект. – М., 1991. – 58 с.



- Методология и практика. Второй симпозиум. – Книга первая. Часть 1. – М.: Иссл. центр проблем качества подготовки специалистов, 1993. – С. 141-152.
- Методология и социология техники / Сб. науч. тр. – Новосибирск: Ин-т истории, филологии и философии, 1990. – 190 с.
- Мещеряков А.Н. Слепоглухонемые дети / А.Н. Мещеряков. – М.: Знание, 1974. – 196 с.
- Мигдал А. Б. Физика и философия // Вопросы философии. – 1990. – № 1. – С. 5–32.
- Миллер Д. Холистическое образование. Педагогика предчувствия Д. Миллер [Электронный ресурс]. Режим доступа к ресурсу : <http://ps.1september.ru/articlef.php?ID=200205007>
- Миллер Дж. А. Магическое число семь плюс или минус два / Дж. А. Миллер // Психология памяти. – М.: Че Ро. 2000. – С. 564–582.
- Миллер Дж. Магическое число семь плюс, минус два // Инженерная психология. М., Прогресс, 1964. С. 192 - 225.
- Миллер Дж., Галантер Е., Прибрам К. Планы и структура поведения. М., Прогресс, 1965. 238 с.
- Минаева Л.В. Слово в языке и речи / Л.В. Минаева // М.: Высш. шк., 1986. – 147 с.
- Минасян Л.А. Единая теория поля. – М.: КомКнига, 2005. – 442 с.
- Миронова Н.И. Социальная динамика: метаморфозы самоорганизации и управления / Н.И. Миронова. – Челябинский Дом печати, 2005. – 207 с.
- Митникова Л. В. Философские проблемы биологии клетки. – Л., Наука, 1980. – 137 с.
- Мифологический словарь. – М.: Сов. энцикл., 1991. –736 с.
- Михайлов А.П. Социально-историческая природа и функции иллюзий и заблуждений // Автореф... канд.философ.наук. – Ростов-на-Дону, 1979. – 23 с.
- Михеева И.Н. Амбивалентность личности: Морально-психологический аспект. – М: Наука, 1991. – 128с.
- Мишкевич А. Термодинамика, информация, мышление // Кибернетика ожидаемая и кибернетика неожиданная. – М.: Наука, 1968. – С. 284–292.
- Мищенко А.В. Апгрейд в сверхлюди: Технологическая гиперэволюция человека в XXI веке. – М.: ЛИБРОКОМ, 2009. – 168 с.
- Моисеев А. И. Из истории русской лингвистической терминологии (павза-пауза) // Вопросы языкознания. – 1993. – № 1. – С. 130-135.
- Моисеев Н. Н. Алгоритмы развития. – М.: Наука, 1987. – 304 с.
- Моисеев Н. Н. Универсальный эволюционизм // Вопросы философии. 1991. – № 3. – С. 3-28.
- Моисеев Н.Н. Козволюция человека и биосферы: кибернетические аспекты// Кибернетика и ноосфера. – М.: Наука, 1986. – 160 с.
- Моисеев Н.Н. Алгоритмы развития. – М.: Наука, 1987. – 304 с.
- Моисеев Н.Н. Козволюция природы и общества. Пути ноосферогенеза // Экология и жизнь. – 1997. – № 2–3. – С. 32–43.
- Молчанов А.М. Время и эволюция // Системные исследования. – М.: Наука, 1970. – С. 69-79.
- Молчанов А.М. Термодинамика и эволюция // Колебательные процессы в биологических и химических системах. – М.: Наука, 1967. – С. 292-308.
- Моргун В.А. Квантовая психоистория как универсальная методология познания. Часть первая // Наука. Религия. Общество. – 2003. – № 2. – С. 287-317.
- Моргун В.А. Квантовая психоистория как универсальная методология познания. Часть вторая // Наука. Религия. Общество. – 2003. – № 3. – С. 255-283.
- Моргун В.А. Квантовая психоистория как универсальная методология познания. Часть третья // Наука. Религия. Общество. – 2004. – № 4. – С. 232-261.
- Моргун В.А. Квантовая психоистория как универсальная методология познания. Часть третья // Наука. Религия. Общество. – 2005. – № 5. – С. 209-239.
- Моргун В.А. Суспільно-політичні проблеми розбудови громадянського суспільства в незалежній Україні: історичний аспект. – Донецьк: Донецький нац. ун-т, 2003. – 432 с.
- Моргун В. Психологія і багатовимірність особистості // Психологія і суспільство. – 2000. – №2. – С. 57-65.
- Морозов В.П. Исследование способности человека к восприятию инверсированной во времени речи / В.П. Морозов // Психологический журнал. – 1992. – № 1. – С. 61–68.
- Морозов Л. Л. Поможет ли физика понять, как возникла жизнь // Природа. – 1984. – № 12. – С. 38-48.
- Москальская О. И. История немецкой логической терминологии / О.И. Москальская. – М.: Учпедгиз, 1959. – 234 с.
- Москвин В.А., Москвина Н.В., Шумова Н.С., Ковалевский А.Г. Регуляция, риск и импульсность в спортивной работе // Практическая психология образования XXI века: проблемы и перспективы. Духовно-нравственное воспитание в образовательном пространстве России: сб. науч. статей и материалов X-й Всероссийской научно-практической конференции: под общ. ред. И.М. Ильичевой, Р.В. Ершовой. – Коломна: Московский государственный обласной социально-гуманитарный институт, 2012. – С. 119-123.
- Московский А. [Б. г.] Существует ли научная альтернатива дарвиновской эволюции? Интернет-ресурс. Режим доступа: <http://vera.mipt.ru/evol/alternativa.html>. Дата доступа: 16.11.2006.
- Мотрошилова Н.В. Цивилизация и варварство в эпоху глобальный кризисов. – М., 2010.
- Мохоря Е.П. Диалектика сохранения и изменения. – Кишинев: Штинца, 1986. – 163 с.
- Мудрецы Китая. Ян Чжу, Лецзы, Чжуанцзы. – СПб.: Петербург - XXI век, Лань, 1994. – 416 с.
- Музыка “левая” и “правая” // Наука и жизнь. – 1985. – № 4. – С. 25.
- Мултановский В.В. Физические взаимодействия и картина мира в школьном курсе / В.В. Мултановский. – М.: Просвещение, 1977. – 168 с.
- Мухин Р.Р. Методологические аспекты динамического хаоса // Вопросы философии. – 2006. – № 11. – С. 85–93.
- Мысли А.Б. Барченко о медицине (Из записок Э.М. Кондаина) // Андреев А.Л. Время Шамбалы. – СПб.: Издат. дом. "Нева2; М: ОЛМА-пресс, 2002. – 234 с.
- Мышляев С. Ю. Гипноз. – СПб.: ТОО "Братство" : ТОО "Респекс", 1994. – 334 с.
- Мюллер Ф., Геккель Э. Основной биогенетический закон. – М.: Изд. АН СССР, 1940. – 156 с.
- Мягков И.Ф. Медицинская психология : основы патопсихологии и психопатологии : учеб. для вузов / И.Ф. Мягков, С.Н. Боков. – М.: Логос, 1999. – 230 с.
- Мясищев В. Н. Личность и нервозы. Л., Изд-во Ленингр. ун-та, 1960. 426 с.
- Мясищев В. Н. Основные проблемы и современное состояние психологии отношений. - В кн.: Психологическая наука в СССР. М., Изд-во АПН РСФСР, 1960, т. II, с. 110 - 125.
- М'ясоїд П.А. Загальна психологія: Навчальний посібник // П.А. М'ясоїд. – К.: Вища школа, 1998. – 479 с.
- Наан Г. И. Симметрическая вселенная (доклад на Астрономическом совете АН СССР 29 января 1964 г.)// Тартуская астрономическая обсерватория. Публикации. – Тарту, 1966. – Т. 56. – С. 431-433.
- Наан Г. И. Проблемы и тенденции релятивистической космологии // Эйнштейновский сборник. – М.: Наука, 1966. - С. 101-125.
- Назаретян А.П. "Столкновение цивилизаций" и "Конец истории" // Общественные науки и современность. – 1994. – № 6. – С. 140-146.
- Назаретян, А.П. Катастрофы и нравственность. Интервью / А.П. Назаретян// Общественные науки и современность. 1992 - №1 - С. 90-103.
- Назаретян, А.П. Цивилизационные кризисы в контексте Универсальной истории: Синергетика, психология и футурология / А.П. Назаретян М.: ПЕР СЭ, 2001. – 239 с.
- Найсен У. Познание и реальность: смысл и принципы когнитивной психологии. – М.: Прогресс, 1981. – 230 с.

- Налимов В. В. Вероятностные модели языка (О соотношении искусственных и естественных языков). – М.: Наука, 1974. – 146 с.
- Налимов В. В. Размышляя о путях развития философии // Вопросы философии, – 1993. – № 9. – С. 98.
- Налимов В. В., Дрогалина Т. А. Вероятностная модель бессознательного. Бессознательное как проявление семантической вселенной // Психологический журнал. – 1984. – № 6. – Т. 5. – С. 111–122.
- Налимов В. В., Дрогалина Т. А. Реальность нереального : Вероятностная модель бессознательного (Бессознательное как проявление Семантической Вселенной). – Москва: "Мир идей" – "Акрон", 1995.
- Налимов В.В. Возможно ли учение о человеке в единой теории знания / В.В. Налимов // Человек в системе наук. – М.: Наука, 1989. – С. 82–91.
- Налимов В.В. Размышления на философские темы // Вопросы философии. – 1997. – № 10. – С. 58.
- Налимов В.В. Спонтанность сознания: Вероятностная теория смыслов и смысловая архитектура личности / В.В. Налимов. – М.: Изд. Прометей, 1989. – 287 с.
- Нарский И. С. Проблема противоречия в диалектической логике. – М.: Изд. МГУ, 1969. – 181 с.
- Нарский И. С. Проблема универсалий и дискуссия на 16 Всемирном философском конгрессе // Философия и мировоззренческие проблемы современной науки. – М.: Наука, 1981. – С. 269–298.
- Нарский И.С. Западноевропейская философия XIX века. – М.: Высшая школа, 1976. – 584 с.
- Неклассическая логика: учебное пособие / Сост. М.Д. Купарашвили. – Омск: Изд-во ОмГУ, 2006. – 74 с.
- Некlessа А. И. Глобальное сообщество: картография постсовременного мира / Руководитель проекта и отв. ред. А.И. Некlessа / Московская школа геоэкономических и социальных исследований. Вып.2.— М.: Восточная литература, 2002. — 464 с.
- Некрасов С.И. Явление разума и духа: коэволюционный подход: Монография / С.И. Некрасов Владимир: «Круг», 2001. - 300 с.
- Некрашас Э. М. Онтологические и гносеологические основания эксплицитной индуктивной логики // Логика и онтология. – М.: Наука, 1978. – С. 230-259.
- Неменский Б.М. Пути очеловечивания школы // Новое педагогическое мышление. – М.: Педагогика, 1989. – С. 103-133.
- Немов Р.С. Психология: Учеб. для студ. высш. пед. учеб. заведений: В 3 кн. – 4-е изд. – М.: Гуманит. изд. центр ВЛАДОС, 2003. – Кн. 1: Общие основы психологии. – 688 с.
- Немов Р.С. Психология: Словарь-справочник: В 2 ч. – М.: Изд-во ВЛАДОС-ПРЕСС, 2003. – Ч. 1. – 304 с.; Ч. 2. – 352 с.
- Немов Р.С. Психология: Учеб. для студ. высш. пед. учеб. заведений: В 3 кн. – 4-е изд. – М.: Гуманит. изд. центр ВЛАДОС, 2001. – Кн. 3: Психодиагностика. Введение в научное психологическое исследование с элементами математической статистики. – 640 с.
- Немов Р.С. Психология: Учеб. для студентов высш. пед. учеб. заведений. В 3-х кн. – 4-е изд. – М.: Гуманит. изд. центр ВЛАДОС, Кн. 3. Психодиагностика. Введение в научное психологическое исследование с элементами математической статистики. – 3-е изд. – М.: Гуманит. изд. центр ВЛАДОС, 1998. – 632 с.
- Немов Р.С. Психология: Учеб. Пособие: В 3 кн. Кн. 2. Психология образования. – 2-е изд. – М.: Просвещение: ВЛАДОС, 1995. – 496 с.
- Немов Р.С. Психология: Учебное пособие для студентов учебных заведений: В 3 кн. – М.: Владос, 1997. – Кн. 1. Общие основы психологии. – 668 с.
- Немов Р.С. Психология: Учебное пособие. – М.: Просвещение, 1990. – 131 с.
- Немчин Е. А. Состояния нервно-психического напряжения. – Л.: Изд. ЛГУ, 1983. – 167 с.
- Несмелов В. И. Вопрос о смысле жизни в учении новозаветного откровения // Смысл жизни: Антология. Сокровищница русской религиозно-философской мысли. – М.: Прогресс-Культура, 1994. – С. 65–92.
- Нефедов С. А., Турчин П. В. Опыт моделирования демографически-структурных циклов // Малков, С. Ю., Гринин, Л. Е., Коротаев, А. В. (ред.) История и Математика: Макроисторическая динамика общества и государства. – М.: КомКнига, 2007. – С. 153-167.
- Ниemi П. Интенсивность стимула и анализ когнитивных процессов // Когнитивная психология. – М.: Наука, 1986. – С. 44-53.
- Никитин Е.П. Природа обоснования. Субстратный анализ / Е.П. Никитин. – М., 1981. – 176 с.
- Никитин Е.П. Открытие и обоснование / Е.П. Никитин. – М.: Наука, 1988. – 221 с.
- Никитин А.В., Понимание логики // «Академия Тринитаризма», М., Эл № 77-6567, публ.17625, 20.08.2012
- Никифоров А.С., Двенадцать страниц про ... «Любовь», или Как зажигаются звезды и рисуются флаги // «Академия Тринитаризма», М., Эл № 77-6567, публ.17565, 06.07.2012
- Николаева В. Н., Пушкин В. Н. К вопросу об информационном взаимодействии изолированных систем без передачи энергии // Сборник НТГО. – М., 1980.
- Николаенко Н.Н. Взаимодействие полушарий мозга в процессе восприятия и обозначения цвета / Н.Н. Николаенко // Сенсорные системы. Сенсорные процессы и асимметрия полушарий. – Л.: Наука, 1985. – С. 47–57.
- Никомах Гераский. Теологумены арифметики. – Новосибирск: АНТ, 2007. – <http://www.nsu.ru/classics/bibliotheca/Theologoumena.pdf>.
- Никулин В.Д. Вечность // Новая философская энциклопедия. Т.1. М., 2000, 390 с.
- Нилус С. Близ есть, при дверех. – СПб., 998. – 320 с.
- Ниренберг Д.И. Искусство творческого мышления / Пер. с англ. / Д.И. Ниренберг. – Минск.: Попурри, 1996. – 240 с.
- Новая философская энциклопедия: В 4 томах / Ред. совет: Степин В.С., Гусейнов А.А., Семигин Г.Ю., Огурцов А.П. и др. – М.: Мысль, 2010. – 744 с. / 634,[2]с. / 692,[2]с. / 736 с.
- Новик И.Б. Моделирование сложных систем. – М.: Мысль, 1965. – 334 с.
- Новиков А.М., Новиков Д.А. Методология научного исследования. – М.: Либроком, 2010. – 280 с.
- Новиков Д.А. Закономерности итеративного научения. М.: Институт проблем управления РАН, 1998. – 77 с.
- Новиков И. Д. Как взорвалась Вселенная. – М.: Наука, 1988. – 174 с.
- Нонака И., Такеучи Х. Компания – создатель знания. Зарождение и развитие инноваций в японских фирмах. – М.: Олимп-Бизнес 2003. – 384 с.
- Ноосферное образование – фундамент устойчивого развития общества. XV Международная научно-практическая конференция [Электронный ресурс] Режим доступа : [http://raen-education.webhost.ru/conf\\_1.htm](http://raen-education.webhost.ru/conf_1.htm)
- Носовский Г. В., Фоменко А. Т. Новая хронология и концепция древней истории Руси, Англии и Рима. В 2-х т – М.: МГУ, 1996. Т. 1. – 448 с.; т. 2. – 320 с.
- Носовский Г. В., Фомменко А. Т. Империя. – М., 1996. – 756 с.
- НТР: новая волна. – Т.1. Истоки и содержание новой волны / Под ред. В.Г. Марахова. – М.: АН СССР, 1988. – 178 с.
- Нэсбитт Д., Эбурдин П. Что ждет нас в 90-е годы. Метатенденции, год 2000. – М.: Республика, 1992. – 415 с.
- О доминантности полушарий в восприятии чисел / Симерицкая Э.Г., Блинов С.М., Яковлев А.И., Копелев Л. В. // Физиология человека. – 1978. – № 6. – С. 971–976.
- О сканировании звездного неба датчиком Козырева / Лаврентьев М. М., Еганова И. А., Медведев В. Г., Олейник В. К., Фоминых С. Ф. // Доклады РАН, т. 323. – 1992. – № 4.
- Обухов В. Л. О сущности и границах действия триадической формы закона отрицания отрицания // Философские и социологические исследования. Ученые записки кафедр общественных наук Ленинграда. Философия. Вып. XVII. – Л.: ЛГУ, 1977. – С. 3-17
- Обухов В. Л. Сущность триадической формы закона отрицания отрицания // Диалектика отрицания отрицания. – М.: Политиздат, 1983. – С. 44–58.
- Обухов В. Л., Сальников В. П., Алябьев З. С. Реалистическая философия: Учебник. – СПб.: СПГАУ, СПбУ МВД России, Химиздат, 1999. – 544 с.
- Обухова Л.Ф. Детская психология: теории, факты, проблемы / Л.Ф. Обухова. – М.: Тривола, 1995. – 357 с.

- Овсейцев А.А. Диалектика и культура мышления. О рефлекторном и о функциональном мышлениях // "Академия Тринитаризма", М., Эл № 77-6567, публ.16367, 16.02.2011 <http://www.trinitas.ru/rus/doc/0016/001c/00161791.htm>
- Озернюк Н.Д. Принцип энергетического минимума в онтогенезе и устойчивости процессов развития / Н.Д. Озернюк // Журнал общей биологии. – 1988. – Т. 49. – №4. – С. 552–562.
- О'Коннор Дж. Искусство системного мышления: Необходимые знания о системах и творческом подходе к решению проблем / Дж. О'Коннор. – М.: Альпина Бизнес Букс, 2006. – 256 с.
- Окоч В. Введение в общую дидактику / В. Окоч. – М.: Высшая школа, 1990. – 382 с.
- Окороков В. Геометрические закономерности трансформации хаоса (к проблеме взаимосвязи движения и точки) // Sententiae. Наукові праці Спільки дослідників модерної філософії (Паскалівського товариства). – 2007. – Спецвипуск № 1. Випадковість в сучасному світі: діалог науки, релігії, культур. – Вінниця: Універсум-Вінниця, 2007. – С. 81-93.
- Окунева Л. С. На путях модернизации: опыт Бразилии для России. – М.: РАН ИЛА, 1992.
- Омельяновский М. Э. Диалектика в современной физике. – М., 1973. – 234 с.
- Опыт православного догматического богословия епископа Сильвестра. – Т. 2. – К.: Изд. Киев. Дух. Акад., 1884. – 346 с.
- Орлов А.Б. Психология личности и сущности человека: Парадигмы, проекции, практика. – М., 1995. – 178 с.
- Орлов В. В. Грищенко В. С. Проблема сложности в современной зарубежной философии // Философия и общество. – 2010. – №1 (57). – С. 141-145. – <http://www.socionauki.ru/journal/articles/132089/>
- Орлов В. В. Материя, развитие, человек / В.В. Орлов. – Пермь: ПГУ, 1974. – 397 с.
- Орлов В.В. История человеческого интеллекта. Ч. 3: Современный интеллект. – Пермь: Изд-во Перм. гос. ун-та, 1999. – С. 75–78, 84–85, 174.
- Орлов В.В. Философия пограничных областей науки / Уч. зап. Перм. гос. ун-та. – Пермь, 1972. – Вып. V. – С. 9.
- Ортега Л. Предверие манускрипта // Мартынов А.В. Исповедимый путь. – М.: Прометей, 1990. – С. 3.4.
- Ортега-и-Гассет Х. Две великие метафоры // Терия метафоры. – М.: Прогресс, 1990. – С. 68-81.
- Ортега-и-Гассет Х. Что такое философия? – М.: Наука, 1991. – 408 с.
- Осипов Н. Я., Блинов В. Ф. Возрастная зональность океанической коры и ее связь с расширением Земли // Бюлл. МОИП, отд. Геолог, т. 62, вып. 4, 1987. – С. 18-29.
- Осипов А. И. Основное богословие. – М.: Изд. Прав. кн., 1994. – 138 с.
- Острандер Ш., Шрёдер Л., Острандер Н. Суперобучение. – Минск: ООО "Попурри", 2000. – 528 с.
- Ошо Пока Вы не умрете. Мудрость песков. – Ч. 1. – М.: Нирвана, 1994. – 462 с.
- Павленко А.П. Бытие у своего порога / А.П. Павленко // Человек. – 1993. – № 5. – С. 21–48.
- Павленко В.Н. Культурно-историческое развитие психических процессов и теория поэтапного формирования умственных действий / В.Н. Павленко // Вопросы психологии. – 1995. – № 1. – С. 53–60.
- Павлов В. Я. Периодическая система членистых. – М.: Изд-во ВНИРО, 2000. – 186 с.
- Пальчевський С. С. Сугестопедагогіка / С. С. Пальчевський. – Рівне : РДГУ, 2002. – 393 с.
- Пальчевський С.С. Акмеологія : Навч.посібник / С.С. Пальчевський. – Київ : Кондор, 2008. – 398 с.
- Панин В.Е. Новая область физики твердого тела / В.Е. Панин В.Е. / Известия ВУЗов. Физика. – 1987. – № 1. – С. 3-8.
- Панин Л. Е. Биохимические механизмы стресса. – Новосибирск: Наука, 1983.
- Пантин В. И., Лапкин В. В. Философия исторического прогнозирования: ритмы истории и перспективы мирового развития. Дубна: Феникс, 2006. – 448 с.
- Панфилов В.З. Взаимодействие языка и мышления / В.З. Панфилов. – М., 1971. – 232 с.
- Парсонс Т. О структуре социального действия. – М.: Академический Проект, 2000. – 880 с.
- Парсонс Т. Система современных обществ: Пер. с англ. / Под ред. М.С. Ковалёва. – М.: Аспект Пресс, 1998. – 270 с.
- Патанджали Классическая йога. – М.: Наука, 1992. – 264 с.
- Патури Ф.Р. Зодчие XXI века. – М.: Прогресс, 1979. – 349 с.
- Патцлафф Р., Кальдер Т. и др. Лейтмотивы вальдорфской педагогики. От трех до девяти лет / Перевод с немецкого. – К.: Изд-вл "НАИРИ", 2008. – 144 с.
- Паули В. Физические очерки. – М.: Наука, 1975. – 256 с.
- Пацюков В. Сценарий рождения материи. Беседа с физиком Г. Шиповым // Знание – сила. – 1995. – № 7. – С. 32-43.
- Педагогика / Под ред. Г. Нойнера, Ю.К. Бабанского. – М.: Педагогика, 1984. – 367с.
- Педагогика толерантности. – Киев, 1997. – № 1–2. – С. 124–125.
- Педагогика: Большая современная энциклопедия / Сост. Е.С. Рапацевич. – Мн.: "Соврем, слово", 2005. – 720 с.
- Педагогическая психология: Учебное пособие / Под ред. Л.А.Регуш, А.В.Орловой. – СПб.: Питер, 2010. – 416 с.
- Педагогічна психологія / За ред. Л. М. Проколієнко і Д. Ф. Ніколенка – К.: Вища школа, 1991. – 184 с.
- Пелевин В. Чапаев и Пустота. – М.: Вагриус, 1999. – 400 с.
- Пелевин В.О. Диалектика Переходного Периода из Никуда в Никуда: Избранные произведения. – М.: Эксмо, 2007. – 352 с.
- Пелипенко А.А. Дуалистическая революция и смыслогенез в истории. Самара-Иерусалим-Москва, – 2007. – С. 145-204.
- Пелипенко А.А. Импликативный мир и культура. Часть 1//Личность. Культура. Общество. 2010. Том XII. Вып.3. (№ 57-58). С.57-70.
- Пелипенко А.А. Проблема трансперсональности и трансцендирования в свете гипотезы психосферы. Часть 1 // Личность. Культура. Общество. 2009. том XI. Вып. 2 (№№ 48-49). – С. 152-165.
- Пелипенко А.А. Проблема трансперсональности и трансцендирования в свете гипотезы психосферы. Часть 2 // Личность. Культура. Общество. 2009. Том XI. Вып.3. (№ 50). – С.137-151.
- Пенроуз Р. Новый ум короля. О компьютерном мышлении и законах физики. – М.: Эдиториал УРСС, 2003. – 384 с.
- Пенроуз Р. Тени разума: в поисках науки о сознании. – Ижевск: 32. Том Р. Математические модели морфогенеза. – М.-Ижевск: НИЦ "Регулярная и хаотическая динамика", Ин-т компьютерных исследований, 2006. – 136 с.
- Перлз Ф. С. Гештальт-терапия дословно // Московский психотерапевтический журнал. – 1994. – № 3. – С. 143-164.
- Перлз Ф., Хеффермен Р., Гудмэн П. Опыт психологии самопознания. – М.: Гиль-Эстель, 1993. – 239 с.
- Петракович Г.Н. Естественный и искусственный гипобиоз у человека // "Академия Тринитаризма", М., Эл № 77-6567, публ.17392, 27.03.2012
- Петров В.М. Эта таинственная цикличность // Число и мысль. – Вып. 9. – М., 1986. – С. 86-112.
- Петров А. Н. Ключ к сверхсознанию / А. Петров. – М.: Культура, 1999. – 176 с.
- Петров А. Н. Сотворение мира. Спаси себя. – М.: Изд-во А. В. Калашникова, 2001. – 430 с.
- Петров М. К. Самосознание и научное творчество / Петров М. К. – Ростов-на-Дону: Изд. РГУ, 1992.– 220 с.
- Петровский А.В. Нерешенные проблемы перестройки педагогической науки / А.В. Петровский / Новое педагогическое мышление. – М.: Педагогика, 1989. – С. 5-35.
- Петровский А.В., Ярошевский М.Г. Основы теоретической психологии. М.: ИНФРА-М, 1998. – 525 с.
- Петровский В.А. Личность в психологии : парадигма субъектности / В. А. Петровский. – Ростов-на-Дону : Изд-во "Феникс", 1996. – 512 с.
- Петровский В.А. Психология неадаптивной активности / В. А. Петровский. – М., 1992. – 223 с.
- Печчеи А. Человеческие качества. – М.: «Прогресс», 1980. – 302 с.
- Пиаже Ж. Избранные психологические труды. – М.: Просвещение, 1969. – 419 с.

- Пиаже Ж. Речь и мышление ребенка / Сост., нов. ред. пер. с фр., коммент. В.А. Лукова, В.А. Лукова / Ж. Пиаже. – СПб.: Педагогика-Пресс, 1999. – 527 с.
- Пихорович В. Болонский процесс разрушения образования – Электронный ресурс – [Режим доступа] <http://www.getto.in.ua/nw/print.php?aid=5057>
- Планк М. Единство физической картины мира. Сборник статей. – М., 1966. – С. 13–23.
- Планк М. Физические очерки. – М., 1925. – С. 26.
- Платон Избранные диалоги / Платон // Перевод Я.М. Боровского. – М.: Наука, 1965. – 725 с.
- Платон. Диалоги: Пер. с древнегреч. – М.: Мысль, 1986. – 607 с.
- Платон. Тимей. / Собр. соч. в 4-х т. Т.3. – М.: Мысль, 1994. – С. 432–498.
- Платонов К. К. Краткий словарь системы психологических понятий. – М.: Высш. Шк. 1984. – 174 с.
- Плеханов Г.В. Избранные философские произведения / В.В. Плеханов. – М.: Политиздат, 1956. – Т. 1. – 847 с.
- Плутарх. Сравнительные жизнеописания. В 2 т. / Изд. подг. С. С. Аверинцев, М. Л. Гаспаров, С. П. Маркиш. Отв. ред. С. С. Аверинцев. (Серия «Литературные памятники»). 1-е изд. В 3 т. – М.-Л., Издательство АН СССР. 1961—1964. 2-е изд., испр. и доп. – М.: Наука. 1994. Т.1. 704 стр. Т.2. 672 с.
- Плыкин В. Д. В начале было слово, или След на воде. – Ижевск: Изд-во Удмурт, ун-та, 1995. – 41 с.
- Плюснин Ю.М. Проблема биосоциальной эволюции: Теоретико-методологический анализ / Ю.М. Плюснин. – Новосибирск: Наука. Сиб. отд-ние. 1990. – 240 с.
- Подлазов А.В. Теоретическая демография. Модели роста народонаселения и глобального демографического перехода // Новое в синергетике: Взгляд в третье тысячелетие. – М. Наука, 2002. – С. 324–345.
- Подласый И.П. Педагогика : в 3 кн. Кн.1 / И.П.Подласый. – 2-е изд., испр. и доп. – М.: Гуманит. изд. центр ВЛАДОС, 2007. – 578 с.
- Подласый И.П. Педагогика : в 3 кн. Кн.2. Теория и технологии обучения / И.П.Подласый. – 2-е изд., испр. и доп. – М.: Гуманит. изд. центр ВЛАДОС, 2007. – 574 с.
- Подласый И.П. Энергоинформационная педагогика / И.П. Подласый. – М.: Дата Сквер, 2010. – 424 с.
- Подольный Р. Г. Нечто по имени ничто. – М.: Знание, 1983. – 192 с.
- Подольный Р. Г. Освоение времени. – М., Политиздат, 1989.
- Поздняков А.В. Свойство целостных систем // Порядок и хаос в развитии социально-экономических систем: материалы второго научного семинара "Самоорганизация устойчивых целостностей в природе и обществе". Томск: Изд-во Том. ун-та. - 1998. - с. 123-125
- Позов А. С. Основы древнегреческой антропологии. В 2-х т. – Мадрид, 1965, 1966. – Т. 1. – 404 с.
- Пойзнер Б.Н. Самоорганизация в науке и искусстве сквозь призму аттрактив-анализа // Языки науки – языки искусства: Тезисы докладов 11-й междунар. конф. (3–7 июля 2006 г., г. Пушкино). – Пушкино, 2006. – С. 74.
- Пойзнер Б.Н. Хаос, порядок, время в древних картинах мира // Синергетическая парадигма: Человек и общество в условиях нестабильности. – М.: Прогресс-Традиция, 2003. – С. 507–518.
- Пойзнер Б.Н., Ситникова Д.Л. Самообновление культуры и синтез научных знаний. – Томск: Изд-во Том. ун-та, 2002. – 184 с.
- Пойзнер Б.Н., Соснин Э.А. Смена доминанты картины мира с точки зрения теории самоорганизации // Порядок и хаос в развитии социально-экономических систем: Материалы 2-го научного семинара "Самоорганизация устойчивых целостностей в природе и обществе". – Томск, 1998. – С. 91–94.
- Пойя Д. Как решать задачу / Д. Пойя. – М.: ГУПИ, 1961. – 208 с.
- Пойя Д. Математика и правдоподобные рассуждения / Д. Пойя. – М.: Наука, 1975. – 464 с.
- Поклитар Е. А., Штеренгерц А. Е. Сенсуализм Коменского в контексте современного учения в взаимопотенцирующем синергизме сознания и бессознательного // Коменський і педагогічна сучасність (Збірник матеріалів Міжнародної наукової конференції). – Одеса, 1992. – С. 184–186.
- Полак Л.С. Вариационные принципы механики, и их развитие и применение в физике / Л.С. Полак. – М.: Физматгиз, 1960. – 600 с.
- Поликарпов В. С. Феномен "жизнь после смерти". – Ростов н/Д.: Феникс, 1995. – 576 с.
- Поликарпов В. С., Поликарпова В. А. Феномен человека – вчера и завтра. – Ростов н/Д., 1996. – 576 с.
- Полищук Н. А. Тайна времени. Хронотерапия хронических болезней. – К.: РЕФЕРАТ, 2004. – 64 с.
- Поляков С.П. Наближається індиго цивілізація // Трибуна, №3-4, 2005, с. 18-19.
- Пономарев Я.А. Психология творчества и педагогика / Я.А. Пономарев. – М.: Наука, 1976. – 279 с.
- Пономарев Я.А. Психологический механизм творчества / Я.А. Пономарев // Человек в системе наук. – М.: Наука, 1989. – С. 370–378.
- Пономарев Я.С. Фазы творческого процесса / Я.А. Пономарев // Исследование проблем психологии творчества. – М., 1983. – С. 3–18.
- Понятие фрактала. [Б. г.] [Электронный ресурс]. – Режим доступа: <http://tss.msun.ru/tss/pages/fract.html>. Дата доступа: 11.01.2007.
- Попов И. Ю. Идея направленной эволюции: история и современность. Вестник СПбГУ. Серия 7. Вып. 4. – 2006. –С. 13–19. Интернет-ресурс. Режим доступа: <http://macroevolution.narod.ru/popov.htm>. Дата доступа: 13.12.2006.
- Попович М. В. Очерк развития логических идей в культурно-историческом контексте. – К.: Наукова думка, 1978. – 244 с.
- Поппер К. Логика и рост научного знания. Избр. работы / Пер. с англ. – М.: Прогресс, 1983. – 605 с.
- Поппер К. Р. Ницета историцизма. – М.: Прогресс, 1993. – 187 с.
- Поппер К. Р. Открытое общество и его враги. – Киев: Ника-Центр, 2005. – 800 с.
- Поппер К. Р. Что такое диалектика? // Вопросы философии. – 1995. – № 1. – С. 118–138.
- Поппер К. Р. Эволюционная эпистемология. Эволюционная эпистемология и логика социальных наук: Карл Поппер и его критики / сост. Д. Г. Лахути, В. Н. Садовский, В. К. Финн. М.: Эдиториал УРСС., 2000. – Интернет-ресурс. Режим доступа: <http://www.dr-gng.dp.ua/library/popper/pop2.htm>. Дата доступа: 10.08.2003.
- Популярная психология. Хрестоматия. – М.: Просвещение, 1990. – 396 с.
- Поршнев Б. Ф. Функция выбора – основа личности // Проблемы личности. Материалы симпозиума. – М.: Наука, 1969. – С. 344–349.
- Поршнев Б. Ф. Антропологические аспекты высшей нервной деятельности и психологии // Вопросы психологии. – 1968. – № 5. – С. 25–40.
- Поршнев Б. Ф. О начале человеческой истории. Проблемы палеопсихологии. – М.: Мысль, 1974. – 487 с.
- Постмодернизм и культура // Вопросы философии. – 1993. – № 3. – С. 4–7.
- Постнеклассика: философия, наука, культура. – СПб.: Мирь, 2009. – 672 с.
- Потапов Ю. С., Фоминский Л. П. Вихревая энергетика и холодный ядерный синтез с позиции теории движения. – Кишинев-Черкасы: Око-Плюс, 2000. – 387 с.
- Потебня А.А. Слово и миф / А.А. Потебня. – М.: Правда, 1989. – 622 с.
- Потебня А.А. Эстетика и поэтика // А.А. Потебня. – М.: Искусство, 1976. – 614 с.
- Похитители разума. Психология войны. (авторы-составители А. В. Тимченко, В. Б. Шапар). – Харьков: Прапор, 1997. – 685 с.
- Правдивцев В.Л. Троиединство мира и фрактальность сознания. Часть 3 // "Академия Тринитаризма", М., Эл № 77-6567, публ.16678, 25.07.2011
- Праведы. Древнее священное знание северных волхвов. – М.: Белые альвы, 2005, 624 с.
- Практическая психология для преподавателей – М.: Информационно-издательский дом "Филинь", 1997. – 328 с.
- Прангвишвили А.С. Исследования по психологии установки / А.С. Прангвишвили. – Тбилиси: Ин-т психологии им. Д.Н.Узнадзе, 1967. – 238 с.

- Пратусевич Ю.М. Системный анализ процесса мышления / Ю.М. Пратусевич, М.В. Сербиненко, Г.Н. Орбачевская. – М.: Медицина, 1989. – 336 с.
- Пригожин А.И. Социология организаций. – М.: Наука, 1980. – 256 с.
- Пригожин И (ред.) Человек перед лицом неопределённости. – М.-Ижевск: Ин-т компьютерных исследований, 2003. – 304 с.
- Пригожин И. Время, хаос, квант / И. Пригожин, И. Стенгерс. – М.: Прогресс, 1994. – 232 с.
- Пригожин И. От существующего к возникающему: Время и комплексность в физических науках. – М.: Наука, 1985. – 327 с.
- Пригожин И. Порядок из хаоса: Новый диалог человека с природой / И. Пригожин, И. Стенгерс. – М.: Прогресс, 1986. – 432 с.
- Прикладные вопросы седиментационной цикличности и нефтегазоносности / Отв. ред. А.А. Трофимчук, Ю.Н. Карагодин. – Новосибирск: Наука, 1987. – 210 с.
- Прикот О.Г. Педагогика отождествления и педагогическая системология / О.Г. Прикот. – СПб.: Изд-во ТВП-инк., 1995. – 260 с.
- Притчи. Бог и человек: кто в кого верит? / Автор-составитель А. Якушев. – Ростов н/Д: Феникс, 2006. – 236 с.
- Проблемы принятия решения. – М.: Наука, 1976. – 318 с.
- Проблемы развития системы акмеологических наук (под ред. Н. В. Кузьминой и А. М. Зимичева). – СПб.: Изд. СПАА (Санкт-Петербургской акмеологической академии), 1996. – 268 с.
- Происхождение предбиологической систем. – М.: Мир, 1966. – 462 с.
- Проп В. Я. Фольклор и действительность // Адельюк Е. С. Миф или сказка? – М.: МИРОС, 1995. – С. 173-178.
- Пространственный детерминированный хаос – новый объект философствования / Игорь Измайлов, Александр Лячин, Борис Пойзнер, Денис Шергин // Sententiae. Наукові праці Спільки дослідників модерної філософії (Паскалівського товариства). – 2007. – Спецвипуск № 1. Випадковість в сучасному світі: діалог науки, релігії, культур. – Вінниця: Універсум-Вінниця, 2007. – С. 68-80.
- Протопопов А. А. Управляющее действие электромагнитными излучениями нетепловой интенсивности на имманентных биоинформационному обмену частотах // Диссертация в виде научного доклада на соискание ученой степени доктора технических наук. – Тула, 1999. – 78 с.
- Професійно-педагогічна освіта: інноваційні технології та методики: Монографія / За ред. О. А. Дубасенюк. – Житомир : Вид-во ЖДУ ім. І. Франка, 2009. – 560 с.
- Прохватилов Владимир. Церковь мыслящей паутины. Математические основы метапрограммирования (вероятностно-векторная модель информационных войн) – [Электронный ресурс]. Режим доступа к ресурсу : <http://professional.ru/Topic/31407922>
- Прохоров М. Вселенная как додекаэдр // Вокруг света. – 2006. – №04 (2787). – С. 26-32.
- Пружинин Б. И. Астрология: наука, псевдонаука, идеология? // Вопросы философии. – 1994. – № 2. – С. 13-24.
- Психологический словарь. – М.: Педагогика, 1983. – 448 с.
- Психология индивидуальных различий: Тексты / Под ред. Ю. Б. Гиппенрейтер, В. Я. Романов. – М., 1982 – 319 с.
- Психология личности в трудах отечественных психологов / Сост. и общая редакция Л.В. Куликова. – СПб.: Питер, 2001. – 480 с.
- Психология науки / А.Г. Аллахвердян, Г.Ю. Мошкова., А.В. Юревич., М.Г. Ярошевский. – М.: Изд-во "Флинта", 1998. – 321 с.
- Психология развивающейся личности / Под ред. А.В. Петровского. – М.: Педагогика, 1987. – 240 с.
- Психология развития : учебник для студ. высш. психол. учеб. заведений/ [Т.Д. Марцинковская, Т. М. Марютина, Т. Г. Стефаненко и др.]; под ред. Т.Д.Марцинковской. - 3-е изд., стер. – М. : Издательский центр «Академия», 2007. – 528 с.
- Психология формирования и развития личности / Под ред. Л.И. Анциферовой. – М., 1981. – 366 с.
- Психология человека от рождения до смерти / Под общ. ред. Реана А.А. – СПб.: Нева; М.: Олма-Пресс, 2002. – 652 с.
- Психотерапия и духовные практики. – Минск: Вида-Н, 1998. – 320 с.
- Пуанкаре А. Наука и метод. – СПб., 1910.
- Пуанкаре А. О науке: Пер. с фр./Под ред. Л. С. Понтрягина. – 2-е изд., стер. – М.: Наука. Гл. ред. физ.-мат. лит., 1990. –736 с публ.16617, 06.07.2011
- Пузеп Л. Психологические механизмы развития креативности личности: Дис... канд психол. наук / 19.00.01. – Омск, 2006. – 182 с.
- Путилов А.А. Системообразующая функция синхронизации в живой природе. – Новосибирск: СО АН СССР, 1987. – 144 с.
- Пучинская Л.М. Демоны правого полушария / Л.М. Пучинская // Человек. – 1996. – № 1. – С. 30–38.
- Пушкин В. Н. Энергетическая регуляция психической деятельности – комплексная проблема современной науки // Сборник НТГО.– М., 1981. – С. 157–163.
- Пушкин В.Н. О материальной основе отражения действительности // Вопросы психогигиены, психофизиологии, социологии труда в угольной промышленности и психоэнергетики. – М., 1980. – С. 326-340.
- Пушкин В.Н. Психология и кибернетика. – М.: Педагогика, 1971. – 231 с.
- Рабинович М.И., Езерский А.Б. Динамическая теория формообразования. – М.: Янус-К, 1998. – 192 с.
- Радостев Ю.П. Неаксиоматическое основание математики как начало всего научного знания. [Электронный ресурс]. Режим доступа к ресурсу : <http://radmar.narod.ru/osnovanie.html>.
- Радченко А. Е. Професійна компетентність учителя. — Х.: Вид. група "Основа", 2006. –128 с.
- Радьярд Д. Астрологическая мандала. – М., 1992. – 224 с.
- Радьярд Д. Астрология личности. – М., 1991. – 352 с.
- Радьярд Д. Планетаризация сознания. От индивидуального к целому. – М.: Ваклер, 1995. – 302 с.
- Радьярд Д.. Астрологическое изучение психологических компонентов и эмоциональных проблем. – Лондон, 1996. – 132 с.
- Развитие личности ребенка: Пер. с англ. /Обл.ред. А.М. Фонарева. – М.: Прогресс, 1987. – 272 с.
- Развитие учения о времени в геологии / Аноприенко В.И., Симаков К.В., Мейен С.В. и др. – Киев: Наукова думка, 1982. – 416 с.
- Разумовский В.Г. Развитие творческих способностей / В.Г. Разумовский. – М.: Просвещение, 1975. – 272 с.
- Разумовский О. С. От конкурирования к альтернативам. – Новосибирск: Наука, 1983. – 223 с.
- Разумовский О.С. Бихевиоральные системы. – Новосибирск: ВО «Наука». Сибирская издательская фирма, 1993. – 240 с.
- Разумовский О.С. Закономерности оптимизации в науке и практике. -Новосибирск: Наука, 1990. 176 с.
- Разумовский О.С. От конкурирования к альтернативам. Экстремальные принципы и проблема единства научного знания. – Новосибирск: Наука, 1983. – 225 с.
- Разумовский О.С. Современный детерминизм и экстремальные принципы в физике. – М.: Наука, 1975. – 248 с.
- Разумовский О.С. Экстремальные закономерности: Категории наибольшего и наименьшего. Новосибирск: Наука, 1988. – 134 с.
- Райков В.Л. Биозволюция и совершенствование человека. Гипноз, сознание, творчество, искусство. – М.: Грааль, 1998. – 648 с.
- Райков В.Л. Искусство, Сознание, эволюция. – М.: МИД "Синергия", 2004. – 280 с.
- Райков В.Л. Понимание психотерапии в новой теории сознания. – М., 2001. – 218 с.
- Райков В.Л. Эволюционный рационализм (искусство, сознание, психотерапия). – М., 2003. – 324 с.
- Райл Г. Понятие сознания. – М.: Идея-Пресс, Дом интеллектуальной книги, 1999. – 408 с.
- Ракитов А.И. Историческое познание. – М.: Политическая литература, 1982. – 303 с.
- Ракитов А.И. Анатомия научного знания / А.И. Ракитов. – М.: Наука, 1969. – 206 с.
- Ракитов А.И. Философские проблемы науки: Системный поход / А.И. Ракитов. – М.: Наука, 1977. – 270 с.
- Раппопорт А. Системный подход в психологии / А. Раппопорт // Психологический журнал. – 1994. – Т. 15. – № 3. – С. 3–16.
- Рассел Б. История западной философии. В 3 кн.: 3-е изд., испр. / Подгот. текста В. В. Целищева. – Новосибирск: Сиб. унив. изд-во; Изд-во Новосиб. ун-та, 2001. – 992 с.
- Рассел Б. Человеческое познание, его сферы и границы. – М.: Мир, 1957. – 344 с.

- Рассел Б. Человеческое познание. Его сферы и границы; пер. с англ. – Киев, 1997. – 560 с.
- Ратников В.С. Физико-теоретическое моделирование: основания, развитие, рациональность. – Киев: Наукова думка, 1995. – 290 с.
- Раушенбах Б.В. Логика тричности // Вопросы философии. – 1993. – №3. – С. 63-70.
- Рахимов, А.З. Формирование творческого мышления школьников в процессе учебной деятельности: учеб. пособие по спецкурсу / А.З. Рахимов. – Уфа: БГПИ, 1988. – 75 с.
- Реан А. А. Психология личности. Социализация, поведение, общение. – СПб.: "Прайм"-ЕВРОЗНАК, 2004. – 416с.
- Реан А.А. Психология и педагогика / А.А. Реан, Н.В. Бордовская, С.И. Розум. – СПб.: Питер, 2001. – 432 с.
- Реан А.А. Психология изучения личности: Учеб. пособие. – СПб.: Изд-во Михайлова, 1999. – 288 с
- Режабек Е.Я. Становление понятия организации. – Ростов-на-Дону: Изд-во Ростовского ун-та, 1991. – 131 с.
- Резникова Ж.И. Экология, этология, эволюция / Ж.И. Резникова. – Новосибирск: Наука, 1997. – 456 с.
- Реймерс Н.Ф. Надежды на выживание человечества: Концептуальная экология. – М.: ИЦ "Россия Молодая" – Экология, 1992. – 367 с.
- Рейнхард Л. Трансформация. – М.: Казимир, 1994. – 256 с.
- Рейтман У. Познание и мышление. – М.: Мир, 1968. – 400 с.
- Репченко О. Полевая физика или как устроен мир? – М.: Галерея, 2005. – 238 с.
- Рибалка В.В. Теорія особистості у вітчизняній психології та педагогіці: Навчальний посібник / В.В. Рибалка. – Одеса: Бакаєв Вадим Вікторович, 2009. – 575 с.
- Риккерт Г. Науки о природе и науки о культуре. – М.: Республика, 1998. – 413 с.
- Риман Ф. Основные формы страха / Пер. с нем. – М.: Алетея, 1998. – 336 с.
- Рогожкин В. Ю. Бытие & Закон. Онтология. – 2004. – <http://ideabank.narod.ru/old.html>.
- Рогожкин В.Ю. Эниология. – М., 2000.
- Родари Дж. Грамматика фантазии. Введение в искусство придумывания историй / Дж. Родари. – М.: Мысль, 1978. – 196 с.
- Родигіна І. В. Компетентісно орієнтований підхід до навчання. — Х.: Вид. група "Основа", 2005. – 96 с.
- Роджерс К.Р. Консультирование и психотерапия. Новейшие подходы в области практической работы. – М.: ЭКСМО-Пресс, 2000. – 464 с.
- Роджерс К.Р. Взгляд на психотерапию. Становление человека: пер. с англ. – М.: Прогресс, 1998. – 480 с.
- Розанов В. В. Собрание сочинений. В мире неясного и нерешенного. Из восточ. мотивов / Общ. ред., сост. А.Н. Николокин; коммент.: А.Н. Николокин, С.Р. Федякин. – М.: Республика, 1995. – 462 с.
- Розанов В. В. Сумерки просвещения. – М.: Педагогика, 1990. – 624 с.
- Розен Р. Принцип оптимальности в биологии / Р. Розен. – М.: Мир, 1969. – 216 с.
- Розенберг Г. Тройка, семерка, туз // Знание-сила. – 1987. – № 1. – С. 18-23.
- Розин М. В. Религия и психотерапия: возможен ли кентавр? // Московский психотерапевтический журнал. – 1994. – № 2. – С. 196-197.
- Розов М.А. Эпистемология и проблема редукционализма // Эпистемология: новые горизонты. Материалы конференции 24-25 июня 2010 г. Москва, Институт философии РАН. – М.: Канон, 2011. – С. 72-94.
- Роллан Р. Жизнь Рамакришны. Жизнь Вивекананды. – Киев, 1991. – 344 с.
- Роль среды и наследственность в формировании индивидуальности человека / под ред. И.В. Равич-Щербо/. – М.: Педагогика, 1988. – 336 с.
- Романов Б.С. Астро-Библос (астрологический комментарий Библии). – Воронеж: НПО Модэк, 1997. – 432 с.
- Романов П. С. Информация и самоорганизация: эфирно-динамический подход // Сознание и физическая реальность. – 2000. – № 1. – Т 5. – С. 8-15.
- Российская педагогическая энциклопедия / гл. ред. В.В. Давыдов. – М.: Научн. изд. «Большая Российская энциклопедия», 1993. – Т. 2. – 608 с.
- Ротгауз Борис Открытое письмо последователям и традиционной физики, и сторонникам альтернативных нетрадиционных походов к ней // "Академия Тринитаризма", М., Эл № 77-6567, публ.16348, 09.02.2011 <http://www.trinitas.ru/rus/doc/0016/001c/00161787.htm>
- Ротенберг В. С., Аршавский В. В. Поисковая активность и адаптация. – М.: Наука, 1984.
- Ротенберг В. С., Бондаренко С. М. Мозг. Обучение. Здоровье. – М.: Просвещение, 1989. – 239 с.
- Роуз Серафим. Будущее России и конец мира // Свет Печерский. – К.: Изд. Киево-печ. Лавры, 1990. – С. 4-9.
- Рубинштейн С. Л. Избранные философско-психологические труды. – М.: Наука, 1997. – 463 с.
- Рубинштейн С.Л. Бытие и сознание О месте психического во всеобщей взаимосвязи явлений материального мира / С.Л. Рубинштейн. – М.: Изд. АН СССР, 1957. – 328 с.
- Рубинштейн С.Л. Основы общей психологии / С.Л. Рубинштейн. – СПб: Издательство "Питер", 2000. – 712 с.
- Рубинштейн С.Л. Принципы и пути развития психологии / С.Л. Рубинштейн. – М.: АН СССР, 1959. – 354 с.
- Рубинштейн С.Л. Проблемы общей психологии / С.Л. Рубинштейн. – М.: Педагогика, 1973. – 427 с.
- Рузавин Г. И. Диалектика и диалектическая концепция развития // Философские науки. – 1989. – № 5. – С. 11-21.
- Рундквист Д. В. Об одной общей закономерности геологического развития. Материалы к совещанию «Общие закономерности геологических явлений». Вып. 1. – Л., 1965. – С. 79-90.
- Рундквист Д. В. Эволюция рудообразования во времени. Геологическое строение СССР. Т. V. – М.: Недра, 1969. – С. 303-332.
- Русалов В. М. Пол и характер // Психологический журнал. – 1993. – Т. 14. – № 6. – С. 55-64.
- Руссо Ж. Ж. Избранные сочинения в 3-х томах. – М, 1961. – Т. 1. – 854 с.
- Руткевич А.М. От Фрейда к Хайдеггеру: Критический очерк экзистенциального психоанализа / А.М. Руткевич. – М.: Политиздат, 1985. – 175 с.
- Рухманов А.А. Неврозов можно избежать / А.А. Рухманов. – М.: Знание, 1980. – 99 с.
- Рыбаков В. Влияние непрерывного освещения животных на суточный ритм профилиративной активности их организмов // Журнал общей биологии. – Т. 11. – 1979. – № 5. – С. 751-758.
- Рыжко Л. В. Проектно-интерпретативная функция постнеклассической науки. Totallogy. Постнеклассичні дослідження. – К.: ЦГО НАН України, 1996. – С. 203-210.
- Рыскин М.И., Иванов А.В. Нелинейная динамика в науках о Земле // Изв. вузов. Прикладная нелинейная динамика. – 2003. – Т. 11. – № 6. – С. 138-148.
- Рычков Ю. Г. История как фактор генетического развития народонаселения / Ю.Г. Рычков / Человек в системе наук. – М.: Наука, 1989. – С. 164-171.
- Рьюз М. Философия биологии. М.: "Прогресс" 1977. – 275с.
- Рьюз М. Эволюционная этика: здоровая перспектива или окончательное одряхление? // Вопросы философии. – 1989. – № 8. – С.34-52.
- Рьюз М., Уилсон Э. Дарвинизм и этика // Вопросы философии. – 1987. – № 1. – С. 94-108.
- Рюзль Д. Случайность и хаос. – Ижевск: ИЦ "Регулярная и хаотическая динамика", 2000. – 192 с.
- Савельев А. Я. Технологии обучения и их роль в реформе высшего образования // Высшее образование в России. – 1994. – № 2. – С. 29-37.
- Саган К. Драконы Эдема. Рассуждения об эволюции человеческого мозга: Пер. с англ. – М.: Знание, 1986. – 256 с.
- Сагатовский В.Н. Философия развивающейся гармонии. Фактические основы мировоззрения. Часть III. Антропология – СПб.: Петрополис, 1999. – 288 с.
- Садовиков Н. В. Фундаментализация современного вузовского образования // Педагогика. – 2005. – №7. – С. 49-54.

- Садовский В.Н. Основания общей теории систем: логико-методологический анализ. – М.: Наука, 1974. – 280 с.
- Саймонтон К., Саймонтон С. Психотерапия рака. – СПб: Питер, 2001. – 288 с.
- Салмина Н.Г. Знак и символ в обучении / Н.Г. Салмина. – М.: Изд-во МГУ, 1988. – 288 с.
- Саночкин В. В. Универсальная причина развития // Философские исследования. – 2002. – Вып. 3(32). – С. 198–203.
- Саркисов Д. С. Очерки по структурным основам гомеостаза. – М.: Медицина, 1977. – 352 с.
- Сары-Гузель В. Р. Изменение сознания в зеркале НЛП // Сознание и физическая реальность. – 2001. – № 1. – Т. 6. – С. 50-61.
- Сатпрем Шри Ауробинджи А.Ф. Лосева (Бытие, Небытие, Инобытие) в современной трактовке эйдоса // "Академия Тринитаризма", М., Эл № 77-6567, публ.17400, 01.04.2012
- Сахал Д. Технический прогресс: концепции, модели, оценки. – М: Финансы и статистика, 1985. – 366 с.
- Сахно В.А. Мир как Текст // "Академия Тринитаризма", М., Эл № 77-6567, публ.17482, 26.05.2012
- Сахно В.А. Онтологическое конструирование в физике, 11.01.2011, <http://www.sciteclibrary.ru/rus/catalog/pages/10800.html>
- Сахно В.А. Онтологическое конструирование и категории. 27.11.2010, <http://filosofia.ru/76595/>
- Сахно В.А. Первопринципы А.Ф. Лосева (Бытие, Небытие, Инобытие) в современной трактовке эйдоса // "Академия Тринитаризма", М., Эл № 77-6567, публ.17527, 15.06.2012
- Сахно В.А. Периодические процессы в эвалектических пентадах, 06.02.2011, <http://www.sciteclibrary.ru/rus/catalog/pages/10860.html>
- Сахно В.А. Эволюция математических констант // "Академия Тринитаризма", М., Эл № 77-6567, публ.16092, 01.10.2010, <http://www.trinitas.ru/rus/doc/0016/001c/00161707.htm>
- Сахно В.А. Эйдетическая логика, // "Академия Тринитаризма", М., Эл № 77-6567, публ.17168, 02.01.2012, <http://www.trinitas.ru/rus/doc/0016/001c/00161915.htm>
- Сахно В.А. Эйдос как универсальный "шаблон единого языка", // "Академия Тринитаризма", М., Эл № 77-6567, публ.16911, 26.10.2011, <http://www.trinitas.ru/rus/doc/0016/001c/00161895.htm>
- Сачков Ю.В. Фундаментальные науки как стратегический ресурс развития // Вопросы философии. – 2007. – № 3. – С. 76–89.
- Сачков Ю.В. Эволюция учения о причинности / Ю.В. Сачков // Спонтанность и детерминизм / Ред. В.В. Казютинский, Е.А. Мамчур. Институт философии РАН. – М.: Наука, 2006. – С. 16–42.
- Свасьян К.А. Становление европейской науки. – М.: Evidentis, 2002.–438 с.
- Свидерская Н.Е. Синхронная электрическая активность мозга и психические процессы / Н.Е. Свидерская. – М.: Наука, 1985. – 155 с.
- Светлов А.В., Благословенная простуда // «Академия Тринитаризма», М., Эл № 77-6567, публ.17626, 20.08.2012
- Светлов А.В., Дополнительные сведения о питании. Часть 2 // «Академия Тринитаризма», М., Эл № 77-6567, публ.17630, 22.08.2012
- Святоц А. М. Неврозы / А. М. Святоц. – М.: Медицина, 1982. – 368 с.
- Седов Е. А. Информационные критерии упорядоченности и сложности организации структуры систем // Системная концепция информационных процессов. - М., 1988.
- Седов Е.А. Информационно-энтропийные свойства социальных систем // Общественные науки и современность. – 1993. – № 5. – С. 92-100.
- Седов Е.А. Эволюция и информация / Е.А. Седов. – М.: Наука, 1976. – 232 с.
- Седов Е. А. Одна формула и весь мир. – М.: Знание, 1982. –176 с.
- Секретан Ш. Цивилизация и вера. – М., 1900. – 388 с.
- Селевко Г.К. Энциклопедия образовательных технологий / Г.К. Селевко. – М.: Народное образование, 2006. – Т. 1. – 845 с.; т. 2. – 816 с.
- Селиванов В.В. Свойства субъекта и его жизненный цикл. // Психология индивидуального и группового субъекта. / Под ред. А.В. Брушлинского, М.И. Воловиковой. – М.: ПЕР СЭ, 2002. – С. 310-328.
- Селье Г. На уровне целого организма. Перев.с англ. – М.: Мир, 1972.
- Селье Г. Очерки об адаптационном синдроме. Перев.с англ. – М.: Медицина, 1960.
- Селье Г. Стресс без дистресса / Селье Г. – Рига, 1992. – 109 с.
- Семашко Л.М. Социология для прагматиков. От монизма к тетразимизму Том 1. (Из серии в 2 томах). – СПб: Европейский дом 1999. – 376 с.
- Семашко Л.М. Сферный подход: Философия, демократия, рынок, человек. – М.: Изд-во Нотабене, 1992. – 368 с.
- Семашко Л.М. Тетрамоделю человека и личности // [http://www.peacefromharmony.org/?cat=ru\\_c&key=224](http://www.peacefromharmony.org/?cat=ru_c&key=224)
- Семашко Л.М. Тетрасоциология: ответы на вызовы переходу плюрализма от теории к технологии, от расизма к сопротивлению, от постмодернизма к постплюрализму. – СПб.: Изд-во Политехнического Университета, 2002. – 208 с.
- Семенов В. С. Проблемы интерпретации брахманической прозы: Ритуалы и символизм. – М.: Наука, 1981. – 181 с.
- Семенов Н.Н. О некоторых проблемах химической кинетики и реакционной способности. – М.: Изд-во. АН СССР, 1954. – 350 с.
- Семенова А.В. Парадигмальные моделирования у професійній підготовці майбутніх учителів. – Одеса: Юридична література, 2009. – 504 с.
- Семушина Л.Е., Ярошенко Н.Г. Содержание и методы обучения в средних специальных учебных заведениях. – М.: Высшая школа, 1990. – 192 с.
- Семушина Л.Е., Ярошенко Н.Г. Содержание и технологии обучения в средних специальных учебных заведениях: учебное пособие для преподавателей сред. проф. образования. – М. Академия 2001. – 270 с.
- Сергеев Е. Ф. К вопросу о субстанциональных основах мироздания и необходимости изменения основного вопроса философии // Метафизика: формы и способы бытия : сборник научных трудов. – Ульяновск : УлГТУ, 2012. – С. 103-114
- Сергиенко П.Я. Триалектическое понимание и моделирование гармонии целостности // «Академия Тринитаризма», М., Эл № 77-6567, публ.15372, 02.07.2009
- Сергиенко П.Я., Математическая модель гармонии энергетического пространства Вселенной и ее оппоненты. Глава 1 // «Академия Тринитаризма», М., Эл № 77-6567, публ.17638, 27.08.2012
- Сержантов В. Ф. Философские проблемы биологии человека. – Л.: Изд. ЛГУ, 1974.
- Сержантов В. Ф., Гречаный В. В. Человек как предмет философского и естественнонаучного познания. – Л.: Изд. ЛГУ, 1980. – С. 166.
- Сетров М. И. Основы функциональной теории организации. – Л.: Изд. ЛГУ, 1972. – 165 с.
- Сеченов И. М. Избранные философские и психологические произведения. – М.: Госиздат, 1947. – 647 с.
- Сеченов И. М. Психология поведения. – М., 1995. – 320 с.
- Сеченов И. М. Элементы мысли // Психология поведения. – М.; Воронеж, 2006. – С. 252.
- Сеченов И.М. Избранные произведения: В 3-х т. – Т.1. – М.: Изд-во АН СССР, 1952. – 777 с.
- Сидерский А. В. Третье открытие силы. – К.: Консент, 1997. – 541 с.
- Сидоров В. Семь дней в Гималаях // Москва. – 1982. – № 8. – С. 3-111.
- Сикевич З. В., Крокинская О. К., Поссель Ю. А. Социальное бессознательное. – СПб.: Питер, 2005 – 267с.
- Сикора М. Педагоги-новаторы в СССР: "Кризис" академической педагогики? // Новое педагогическое мышление. – М.: Педагогика, 1989. – С. 178-190.
- Силин А. А. Информация как фундаментальная сущность бытия. – Препринт № 24. – М.: МНТЦ ВЕНТ, 1992. – 18 с.
- Силин А. А. На пути от знания естества к его творению. // Сознание и физическая реальность. – 1998. – Т. 3. – № 3. – С. 3-14.
- Силин А. А. Тайна информации // Сознание и физическая реальность. – 1999. – № 1. – Т. 4. – С. 10-18.

- Симонов П. В. Избранные труды в 2 томах. Том 1. Мозг: эмоции, потребности, поведение. – М.: Наука, 2004. – 437 с.; Том 2: Природа поступка. – М.: Наука, 2004. – 309 с.
- Симонов П. В. Созидующий мозг. Нейробиологические основы творчества. – М.: Наука, 1993. – 111 с.
- Симонов П. В. Эмоциональный мозг. – М.: Наука, 1981. – 250 с.
- Симонов П. В., Ершов П. М. Темперамент, характер, личность. – М.: Педагогика, 1984. – 160 с.
- Симонов П.В. Междисциплинарная концепция человек. – М.: Знание, 1989. – 64 с.
- Симонов П.В. Сознание, подсознание, сверхсознание / П.В. Симонов // Наука и жизнь. – 1975. – № 12. – С. 45–51.
- Синергетика: перспективы, проблемы, трудности (материалы "круглого стола") // Вопросы философии. – 2006. – № 9. – С. 3–33.
- Система. Симметрия. Гармония. / Под ред. В.С. Тюхтина, Ю.А. Уральцева. – М: Мысль, 1988. – 315 с.
- Системный подход в современной науке (К 100-летию Людвиг фон Бергаланфи): Сб. ст. / Отв. ред.: Лисеев И.К., Садовский В.Н. – М.: Прогресс-Традиция, 2004. – 560 с.
- Системогенетика, 94/ Под редакцией Н.Н. Александрова и А.И. Субетто. – Москва: Изд-во Академии Тринитаризма, 2011. – 233 с.
- Сітарська Барбара Теоретичні і методологічні засади дидактичних завдань з педагогіки у процесі підготовки та вдосконалення вчителів: Переклад з польської мови Ігор Родюк / Барбара Сітарська. – К.: Основа, 2005. – 364 с.
- Скаличка, В. К вопросу о типологии / В. Скаличка // Вопросы языкознания. – 1966. – № 4. – С. 22–30.
- Сквирский В. Я. О роли педагогического взаимодействия // Вестник высшей школы. – 1987. – № 6. – С. 29–33.
- Славяно-Арийские Веды. Книги 1-4. – Омск: Асгардъ, 2001-2002.
- Сліпчишин Л. Психолого-педагогічні засади впровадження ідей конструктивістської педагогіки у навчання // Розвиток педагогічних наук в Україні і Польщі на початку ХХІ століття: зб.наук.прац (Матеріали ) Черкаси: Видавець Чабаненко Ю.А., 2011. IV Українсько-Польського форуму "Розвиток педагогічних наук в Україні і Польщі на початку ХХІ століття", 23-25 травня 2011, Черкаси). – С. 258-262.
- Слободчиков В. И., Исаев Е. И. Психология человека. – М., 1995. – 384 с.
- Слободчиков В.И., Исаев Е.Н. Основы психологической антропологии. Психология человека: Введение в психологию субъективности: Учебное пособие для вузов. – М.: Наука, 1995. – 132 с.
- Слудский В.И. Элементарная педагогика, или Как управлять поведением человека. – М.: Просвещение, 1992.. – 159 с.
- Слюсарев Ю.В. Психологическое сопровождение как фактор активизации саморазвития личности // Автореф. ... дис. канд. психол. наук 19.00.07 / Ю.В.Слюсарев. СПб., 1992. – 21 с.
- Слюсарёв Ю.В. Психологическое сопровождение как фактор активизации саморазвития личности. Дис... канд. психол. наук. - СПб., 1994.
- Смирнов В. А. Многомерные логики // Логические исследования. Вып. 2. – М., 1993. – С. 34-45.
- Смирнов В. Г. Анализ генетической природы параллелизма в наследственной изменчивости. В: Шумный, В. К. (отв. ред.), Вавиловское наследие в современной биологии. – М.: Наука, 1989. – С. 15-24.
- Смирнов В. М. От круга – к спирали жизни! – К.: Об-во "Знание" УССР, 1990. – 48 с.
- Смирнов В.И. Общая педагогика в тезисах, дефинициях, иллюстрациях. – М., 1999. – 416 с.
- Смирнов В.М. От круга – к спирали жизни! / В.М. Смирнов. – К.: Об-во "Знание" УССР, 1990. – 48 с.
- Смирнов Л. С., Колобзаров О. В. Симметрия, эволюция и будущее в геологии // Симметрия в природе. – Л.: Наука, 1971. – С. 91-97.
- Смирнов С. Д. Психология образа: проблема активности психического отражения. – М.: Изд. МГУ, 1985. – 232 с.
- Собко Я.М. Теоретичні та методичні основи інтегративних курсів у професійній освіті: Монографія / Я.М. Собко. – Львів: Сполом, 2007. – 332 с.
- Собкович С.К. Взматриваясь в контуры информационной цивилизации (о новом пространстве, новом времени, новом сознании) / С.К. Собкович. – Житомир, 2006. – 24 с.
- Собчик Л.Н. Введение в психологию индивидуальности. – М: Институт прикладной психологии, 1998. – 512 с.
- Современная западная философия. Словарь. – М.: Политиздат, 1991. – 414 с.
- Соколов В. В. Европейская философия XV–XVII веков. – М.: Высш. шк., 1984. – 347 с.
- Соколов Ю.Н. Единая теория поля. – Ставрополь, 1998. – 34 с
- Соколов Ю.Н. Цикл как основа мироздания. – Ставрополь, 1998. – 92 с.
- Соколов Ю.Н. Цикл как основа мироздания. – Ставрополь: ЮРКИТ, 1995. – 124 с.
- Соколова Е.Е. История проблемы целостности в психологии (австрийская школа) / Е.Е. Соколова // Вестник МГУ, сер. 14, Психология. – 1984. – № 3. – С. 41–50.
- Соколько К.Ю., Остапович В.В. Золотая пропорция, фракталы и хаос в связи с некоторыми представлениями о мироздании // "Академия Тринитаризма", М., Эл № 77-6567, публ.16576, 20.06.2011
- Соловьев В. С. Сочинения в 2-х томах. – М.: Мысль, 1988, 1990. – Т. 1. – 892 с.; т. 2. – 822 с.
- Соловьев В.С. Собрание сочинений в 10-ти т. Т.1. / В.С. Соловьев. – СПб., 1911–1914. – 680 с.
- Сорокин П. А. Человек, цивилизация, общество. – М.: Политиздат, 1992. – 543 с.
- Сорокин П.А. Главные тенденции нашего времени / П.А. Сорокин / Пер. с англ., сост. и предисл. Т.С. Васильева. – М.: Наука, 1997.
- Сорокин П.А. Долгий путь. Автобиографический роман. – Сыктывкар, 1991. – 504 с.
- Сороко Э. М. Структурная гармония систем / Э. М. Сороко. – Минск : Наука и техника, 1984. – 264 с.
- Сороко Э.М. Критерий гармонии самоорганизующихся социоприродных систем // Науч. докл. – Владивосток: ДО АН СССР, Ин-т ноосферы, – 1989. – 53 с.
- Сороко Э.М. Самоорганизация систем: проблемы меры и гармонии / Автореф. диссертации на соискание учен. степ. док. фил. наук. – Минск, 1991. – 42 с.
- Сороко Э.М. Теория мерогенеза как основа квалиметрии человека // Квалиметрия человека и образования Методология и практика. Часть 3. – М.: Иссл. центр проблем качества подготовки специалистов, 1993. – 123 с.
- Сороко, Э.М. Концепция уровней, отношение, структура (К методологии социологического исследования) / Э.М. Сороко. Под ред. И.И. Жбанкова. – Мн.: Наука и техника, 1978. – 160 с.
- Сосланд А. И. Фундаментальная структура психотерапевтического метода, или как создать свою школу в психотерапии. – М.: Логос, 1999. – 368 с.
- Соссюр Ф. де Курс общей лингвистики. – М.,Л.: Соцэкгиз, 1933. – 271 с.
- Спенсер Г. Основные начала. – СПб., 1897. – 436 с..
- Спиваковская А. С. Профилактика детских неврозов. – М.: Изд. МГУ, 1988. – 200 с.
- Спиноза Б. Избр. Произв.: В 2-х т. - М.: Политиздат, 1957. – Т.1 – 632 с.; Т.2. – 728 с.
- Спрингер С. Левый мозг, правый мозг / С. Спрингер, Т. Дейч. – М.: Мир, 1983. – 256 с.
- Стам М. Учение Иоахима Калабрийского // Вопросы истории религии и атеизма. Сборник 7. – М., 1959.
- Станиславский К. С. Собрание соч. в 8-ми томах, т. 1. – М., 1954–1961. – С. 298.; Симонов П. В. Мотивированный мозг. – М.: Наука, 1987. – 270 с.
- Стахов А., Слученкова А., Щербак И. Код да Винчи и ряды Фибоначчи. – СПб.: Питер, 2007. – 320 с.
- Стахов А.П. О возможной причине участвовавших аварий при выводе российских спутников // "Академия Тринитаризма", М., Эл № 77-6567, публ.17146, 26.12.2011
- Стацкевич А.Н. Кислотно-щелочное равновесие // «Академия Тринитаризма», М., Эл № 77-6567, публ.17600, 29.07.2012
- Стацкевич А.Н. Кислотные и щелочные продукты // «Академия Тринитаризма», М., Эл № 77-6567, публ.17594, 24.07.2012



- Стеблин-Каменский М. И. Миф. – М., 1976. – 356 с.
- Стеклова И.В. Философия, культура, современность. – Саратов: СПИ, 2000. – Вып.2. – С. 40–53.
- Степанов А.И. Число и культура: Рациональное бессознательное в языке, литературе, науке, современной политике, философии, истории. – М.: Языки славянской культуры, 2004. – <http://alestep.narod.ru/num/index.htm>.
- Степанов И. Н. и др. Явление периодической повторяемости сходных геоморфологических ситуаций // ДАН СССР. – 1982. – Т. 262. – № 5. – С. 1217–1219.
- Степанов Ю. С. Семиотика. – М.: Наука, 1971. – 169 с.
- Степанова С.И. Биоритмологические аспекты проблемы адаптации. – М.: Наука, 1988. – 244 с.
- Степашин Б. Навчання не самоціль, а розвиток і виховання. Головні проблеми сучасної української школи // Рідна школа. – 1997. – № 3–4. – С. 40–44.
- Степин В.С. Теоретическое знание. – М.: "Прогресс-Традиция", 2000. – 744 с.
- Стивенс Дж. Приручи своих драконов (Как обратить свои недостатки в достоинства). – СПб.: Питер Пресс, 1996. – 480 с.
- Столяров А.М. Эвристические приемы и методы активизации творческого мышления / А.М. Столяров. – М.: ВНИИПИ, 1988. – 236 с.
- Строчар Е. Система і методи керівництва навчальним процесом / Е. Строчар. – К.: Наукова думка, 1982. – 295 с.
- Стрелецкий В.Н. Кондратьевские циклы в экономике // Анатомия кризисов / Арманд А.Д., Люри Д.И., Жерихин В.В., Раутиан А.С., Кайданова О.В., Козлова Е.В., Стрелецкий В.Н., Буданов В.Г. / Отв. ред. академик В.М. Котляков. – М.: Наука, 1999. С. 107–115.
- Субботин Александр А. Физический смысл Знания как первичности «высшей гипотезы». (К Евразийству как альтернативе имперской традиции) // «Академия Тринитаризма», М., Эл № 77-6567, публ.17605, 04.08.2012
- Субботин М. М. Теория и практика нелинейного письма // Вопросы философии. – 1993. – № 3. – С. 33– 37.
- Субетто А. И. Ноосферная научная школа в России: итоги и перспективы/ Под научн. ред. доктора философских наук Зеленова Льва Александровича. – СПб.: Астерион, 2012. – 75 с.
- Субетто А.И. Метаклассификация как наука о механизмах и закономерностях классифицирования. Опыт обобщения в 2-х частях. – С.-Пб. – М.: Исследовательский центр проблем качества подготовки специалистов, 1994. – Часть 1 – 254 с. Часть 2 – 80 с.
- Субетто А.И. Системная парадигма и системогенетика. // Системогенетика и учение о цикличности развития. – Тольятти: Изд-во Международной Академии Бизнеса и Банковского Дела, 1994. – С. 229-255.
- Субетто А. И. Введение в Неклассическое человековедение: I. Бессознательное. Архаика. Вера. II. Очерки Неклассического человековедения (основы и методы). III. Экономика, деньги, человек. IV. Неклассическое человековедение (программа) / Субетто А.И.; Петр. акад. наук и искусств и др. – СПб.: Кострома, 2000. – 457 с.
- Субетто А.И. Проблема цикличности развития. – Л.: ВИИ им. А.Ф. Можайского, 1989. – 33 с.
- Субетто А.И. Введение в квалиметрию высшей школы. Кн. 1 – 4. – М.: Исследоват. центр проблем кач-ва под-ки спец-ов, 1991. – 96с.; 122 с.; 171 с.; 163 с.
- Субетто А.И. Гуманизация российского общества. Авторская концепция. – СПб.–М.: Исследовательский центр проблем качества подготовки специалистов, 1992. – 155 с.
- Субетто А.И. Дуальность управления и организации как фундаментальный объяснительный принцип механизма цикличности развития. // Всесоюзн. научн.-теор. конф. по фундамент. междисципл. пробл. "Организация и управление". I. Секция общих теор.-методолог. проблем. (Минск, 13-15 ноября 1989 г.). – Минск: Изд-во МДНТП, 1989. – С. 16-32.
- Субетто А.И. Закон инвариантности и цикличности развития и функционирования систем и проблемы "циклового" методологии прогнозирования НТП // теория и практика прогнозирования научно-технического прогресса в условиях экономической самостоятельности предприятий и организаций. – Л.: ЛДНТП, 1989. – С. 30-34.
- Субетто А.И. Закон роста идеальной детерминации истории и философии образования // Проблемы, становления системы, наук и теорий об образовании. – Санкт-Петербург, 1993. – С. 1-12.
- Субетто А.И. Закон спиральной фрактальности системного времени как форма спирально-циклического эволюционного самоотображения в развитии мира // Вестник Костромского государственного университета им. Н.А.Некрасова. Серия философские науки "Вопросы системогенетики". – 2006. – Том 12. – № 2 – С. 2-12
- Субетто А.И. Квалиметрия управления и "цикловая квалиметрия" // Методология и практика оценки качества продукции. – Л.: ЛДНТП, 1990. – С. 84-89.
- Субетто А.И. Кризис развития человеческой цивилизации конца XX века и императив выживаемости // Ноосфера – 91. – Первая конф."Ноосфера. Взгляд в XXI век", 24-26 октября 1991. – СПб., 1991.
- Субетто А.И. Манифест "либеридов" по разрушению российской школы, группирующихся "вокругпроекта Метавер и форсайта образования 2030" // "Академия Тринитаризма", М., Эл № 77-6567, публ.16831, 23.09.2011
- Субетто А.И. Манифест системогенетического и циклического мировоззрения и Креативной Онтологии (в форме постулатов). – Тольятти: Изд-во Международной Академии Бизнеса и Банковского Дела, 1994. – 50 с.
- Субетто А.И. Ноосферизм. Том первый. Введение в ноосферизм. – СПб.: ПАНИ, КГУ им. Н.А.Некрасова, 2001. – 528 с.
- Субетто А.И. Ноосферная глобализация как альтернатива капиталистической глобализации // "Академия Тринитаризма", М., Эл № 77-6567, публ.17464, 16.05.2012
- Субетто А.И. Ноосферный прорыв России в будущее в XXI веке. – СПб.: Астерион, 2010. – 544 с.
- Субетто А.И. Образовательное общество как форма бытия ноосферного общества и реализации стратегии развития образования в России в XXI веке (развитие теоретической системы Ноосферизма) – Кострома: КГУ им. Н.А.Некрасова, 2006. – 198 с.
- Субетто А.И. Опережающее развитие человека, качества общественных педагогических систем и качества общественного интеллекта – социалистический императив. – М.: ИЦ по ПУК ПС, 1990. – 84 с.
- Субетто А.И. Приоритеты и философия целеполагания фундаментальной науки в XXI веке. Трансформация парадигмы университетского образования [Электронный ресурс]. Режим доступа к ресурсу : <http://www.trinitas.ru/rus/doc/avtr/00/0008-00.htm>
- Субетто А.И. Проблемы фундаментализации и источников формирования содержания высшего образования / А.И. Субетто. – Кострома: Изд-во КГПУ, 1995. – 168 с.
- Субетто А.И. Россия и человечество на "перевале" Истории в преддверии третьего тысячелетия. – СПб.: ПАНИ, 1999. – 827 с.
- Субетто А.И. Системологические основы образовательных систем / А.И. Субетто. – М.: Б.И., 1994. – Ч. 1. – 284 с; Ч. 2. – 321 с.
- Субетто А.И. Социогенетика: системогенетика, общественный интеллект, образовательная генетика и мировое развитие. – СПб – М.: Исследовательский центр проблем качества подготовки специалистов, 1993. – 172 с.
- Субетто А.И. Социогенетика: системогенетика, общественный интеллект, образовательная генетика и мировое развитие. (Опыт синтеза). Аннотир. излож. науч. докл. на V Междисциплинарной дискуссии. Москва, 18-19 марта 1993. – С-Пб.– М.: Исследовательский центр проблем качества подготовки специалистов, 1993. – 42 с.
- Субетто А.И. Социогенетика: системогенетика, общественный интеллект, образовательная генетика и мировое развитие (интегративный синтез) / А.И. Субетто. – СПб-М.: 1994. – 167 с.
- Субетто А.И. Социогенетика: системогенетика, общественный интеллект, образовательная генетика и мировое развитие (интегративный синтез). – М.: Исследовательский центр проблем качества подготовки специалистов, 1994. – 168 с.
- Субетто А.И. Сочинения. Ноосферизм: В 13 томах. Том седьмой: Системология образования и образованиеведение. – Кострома: КГУ им. Н.А. Некрасова, 2007. – 520 с.
- Субетто А.И. Творчество. Жизнь. Здоровье и гармония. Этюды креативной онтологии. – М.: Логос, 1992. – 204 с.

- Субетто А.И. Теория системного времени и проблема системного прогнозирования // V Сибирская науч.-практ. конф. по надежности науч.-техн. прогнозов. – Новосибирск: НТЦ, 1990. – С. 256-258.
- Субетто А.И. Теория циклов и законы формирования качества сложных объектов. – Л.:1982. – Деп. во ВНИИИС Госстроя СССР 28.08.83., рег. N 4084.
- Субетто А.И. Феномен пост-футуристического диморфизма систем как возможная гипотеза построения прогнозов // Прогнозирование научно-технического и экономического развития основных звеньев народного хозяйства. – Л: ЛДНТП, 1990. – С. 60-65.
- Субетто А.И. "Русский космизм" и грядущая четвертая волна развития человеческой цивилизации // На страже Родины. –1990. – 8, 9, 13 и 15 июня.
- Субетто Александр Иванович Метаклассификация, ее закономерности, метрики и их использование в квалиметрии. – Л., 1983. – Ч.1. – Деп. во ВНИИИС Госстроя СССР, 14.09.83., рег. N 4474. – 248 с.
- Субетто А.И., Гелиокосмическая революция и евразийство как моменты вернадскианско-гумилевского переворота в научной картине мира начала XXI века // «Академия Тринитаризма», М., Эл № 77-6567, публ.17632, 22.08.2012
- Судаков К.В. Общие закономерности системогенеза // Теория системогенеза / Под ред. К.В. Судакова. – М., 1997. – С. 7-92.
- Судаков К.В. Общие закономерности системогенеза // Теория системогенеза / Под ред. К.В. Судакова. – М., 1997. – С. 7-92.
- Судаков К.В. Рефлекс и функциональная система. – Из-во НовГУ. 1997. – 399 с.
- Судаков К.В. Теория функциональных систем. – М.: Из-во Мед. музеев. – 1996. – 95 с.
- Сунден О. Пространственно-временной осциллятор как скрытый механизм в основании физики. – СПб. Изд-во СПбГУ, 1999. – 154 с.
- Суркова Л.В. Сознание в квантовом мире: новый диалог философии и науки / Л.В. Суркова // Вестник Моск. ун-та. Сер. 7: Философия. – 2007. – № 6. – С. 49–59.
- Суханов А. П. Информация и прогресс. – Новосибирск: Наука, 1979. – 192 с.
- Суханцева В.К. Метафизика культуры. Киев.: Факт, 2006. – 368 с.
- Сухомлинский В. А. Воспитание личности в советской школе. – К.: Рад. шк., 1965. – 213 с.
- Сухомлинский В.А. Как воспитать настоящего человека: Советы воспитателям. – К.: Рад. шк., 1975. – 235 с.
- Сухомлинский В.А. О воспитании. – М.: Политиздат, 1973. – 146 с.
- Сухомлинский В.А. Сердце отдаю детям. – Киев: Рад. школа, 1969. – 217 с.
- Сухомлинский В.А. Хрестоматия по этике /Сост. О.В.Сухомлинская. – М.: Педагогика, 1990. – 304 с.
- Сухомлинська О.В. Историко-педагогічний процес: нові підходи до загальних проблем / О.В. Сухомлинська. – К.: АПН, 2003. – 68 с.
- Сухонос С.И. В поисках масштабного подобия. Часть 1 // "Академия Тринитаризма", М., Эл № 77-6567, публ.17494, 01.06.2012
- Сухонос С.И. В поисках масштабного подобия. Часть 2 // "Академия Тринитаризма", М., Эл № 77-6567, публ.17500, 04.06.2012
- Сухонос С.И. Парадоксы науки. – М.: Молодая гвардия, 1978. – 240 с.
- Сухонос С.И. Вечная душа: Пять вопросов к мировым религиям. – М: Новый Центр. 2007. – 504 с.
- Сухонос С.И. Принципы масштабной симметрии в оценке естественных систем // Проблемы анализа биологических систем – М.: МГУ, 1983.
- Сухонос С.И. Природа пошла в разнос // "Академия Тринитаризма", М., Эл № 77-6567, публ.15709, 20.12.2009
- Сухонос С.И. Троичный код Вселенной // "Академия Тринитаризма", М., Эл № 77-6567, публ.16882, 12.10.2011
- Сэв Л. Марксизм и теория личности: Пер. с франц. – М.: Прогресс, 1972. – 584 с.
- Тавадзе И. О рациональном и мистическом в "Науке логики" Гегеля. – Тбилиси: Сабчота Сакартвело, 1971. – 218 с.
- Таланчук Н.М. Системно-социальная концепция школьного воспитания / Н.М.Таланчук. – Казань: АПН СССР, 1991 – 22 с.
- Талбот М. Голографическая Вселенная. Новая теория реальности. – М.: София, 2008. – 416 с.
- Талызина Н.Ф. Теоретические основы контроля в учебном процессе. – М.: Знание, 1983. – 96 с.
- Тамбиев А.Э. ЭЭГ–корреляты переключения сенсорного внимания / А.Э. Тамбиев, С.Д. Медведев, М.В. Тепина // Психологический журнал. – Т. 14. – 1993. – № 6. – С. 65–70.
- Таранов П. С. Управление без тайн. – Донецк: Сталкер, 1997.– 479 с.
- Тарасенко В.В. Фрактальная логика. – М.: Издательство: Либроком, 2009. – 120 с.
- Тарасенко В.В. Фрактальная семиотика. "Слепые пятна", перипетии и узнавания. – М.: Издательство: Либроком, 2012. – 232 с.
- Тарнас Р. История западного мышления. – М.: Крон-пресс, 1995. – 448 с.
- Тарский А. Введение в логику и методологию медутивных наук. – М., 1948.
- Татаринов Л. П. Очерки по теории эволюции. – М.: Наука, 1987. – Интернет-ресурс. Режим доступа: <http://masgoevolution.narod.ru/tatparal.htm>. Дата доступа: 21.10.2006.
- Татаркевич В. О счастье и совершенстве человека. – М.: Прогресс, 1981. – 367 с.
- Татенко В.А. Психология в субъектном измерении. – Киев: Просвіта, 1996. – 404 с.
- Татенко В.А. Субъект психической активности: поиск новой парадигмы // Психологический журнал. – 1995. – Т. 16. – №3.– С. 23-34.
- Татур В.Ю. Новая хронология новейшей истории (опыт реконструкции по А.Т.Фоменко) // «Академия Тринитаризма», М., Эл № 77-6567, публ.10150, 15.12.2002
- Татур В.Ю. Практические, научные и социальные основания Ноосферы // «Академия Тринитаризма», М., Эл № 77-6567, публ.10497, 27.06.2003
- Татур В.Ю. Протокол кнотских мудрецов, или "экологическая" удавка для России // "Академия Тринитаризма", М., Эл № 77-6567, публ.11154, 16.04.2004
- Татур В.Ю. Язык как выражение Целого или как способ самоорганизации Единого // "Академия Тринитаризма", М., Эл № 77-6567, публ.14996, 27.12.2008
- Тейяр де Шарден П. Феномен человека: сб. очерков и эссе. – М.: АСТ, 2002. – 553 с.
- Тейяр де Шарден Феномен человека. – М.: Наука, 1987. – 240 с.
- Телемедицина: Новые информ. технологии на пороге XXI века // Под ред. Р.М. Юсупова и Р.И. Полонникова. – СПб.: Изд. ТОО "Анатолия", 1998. – 488 с.
- Теоретические и методологические вопросы седиментационной цикличности и нефтегазоности / Отв. ред. А.А. Трофимчук, Ю.Н. Карагодин. – Новосибирск: Наука, 1988. – 196 с.
- Теория метафоры. – М.: Прогресс, 1990. – 512 с.
- Теплов Б.М. Проблемы индивидуальных различий. – М.: Изд. АПН, 1961. – 535 с.
- Терлецкий Я.П. Парадоксы теории относительности. – М.: Наука, 1966. – 120 с.
- Тимашев С.Ф. Принципы современной эволюции нелинейных систем // Рос. хим. журн. – 1998. – Т. XLII, № 3. – С. 18-36.
- Тимашев С.Ф. Феноменология сложного: информация в хаотических сигналах // Рос. хим. ж. (Ж. Рос. хим. об-ва им. Д.И. Менделеева), 2009, т. LIII, №6. С. 50-62
- Тимонин Ю. Концептуальный базис теории систем // Духовність Українства. Матеріали Всеукраїнської науково-практичної конференції. – Житомир, 1998.– С. 118-121.
- Тихомиров О.К. Структура мыслительной деятельности человека / О.К. Тихомиров. – М.: Изд-во Моск. ун-та, 1969. – 304 с.
- Тихомиров О. К. Психология мышления / О.К. Тихомиров. – М.: Изд. МГУ, 1984. – 272 с.
- Тихоплав В. Ю., Тихоплав Т. С. Кардинальный поворот (Серия "На пороге Топкого Мира"). – СПб.: ИД "ВЕСЬ", 2003. – 320 с.
- Тихоплав Т. С., Тихоплав В. Ю. Гармония хаоса, или фрактальная реальность. – СПб.: ИД "ВЕСЬ", 2003. – 348 с.

- Тищенко К.Н. Об инвариантной последовательности развития речи в филогенезе и онтогенезе / К.Н. Тищенко // Актуальные лингво-методические и психолого-педагогические проблемы ускоренного обучения взрослых иностранным языкам. Тезисы докладов. – К., 1990. – С. 6.
- Ткаченко А.Н. Категориальный строй психологии как предмет историко-научного исследования. // Методология историко-психологического исследования (Сборник научных трудов). – М.: Академия педагогических наук СССР, 1974. – С. 3-32.
- Ткаченко А.Н. Развитие категориального строя психологической науки: Принципы и методологические предпосылки построения современной системы психологических знаний // Автореф. докт. психол. н. – Киев-Москва, 1982. – 36 с.
- Ткаченко А.Н. Развитие категориального строя психологической науки / Александр Николаевич Ткаченко // Дис... канд. психол. наук. – Специальность. – 19.00.01 Общая психология. – М., 1982. 441 с.
- Тойнби А. Дж. Постигание истории. – М.: Прогресс, 1991. – 736 с.
- Тойнби А. Дж. Цивилизация перед судом истории. – М., Спб: Ювента, 1995. – 479 с.
- Токарев С. А. История зарубежной этнографии. – М.: Высшая школа, 1978. – 352 с.
- Толстых А.В. Возрасты жизни / А.В. Толстых. – М.: Мол. гвардия, 1988. – 233 с.
- Топоров В. Н. О космологических источниках раннеисторических описаний // Труды по знаковым системам. – Тарту: Изд. ТГУ, 1973. – С. 122–123.
- Топоров В. Н. Первобытные представления о мире. Общий взгляд // Очерки естественнонаучных знаний о древности. – М.: Наука, 1982. – С. 8-40.
- Торчинов Е. А. О психологических аспектах учения Праджняпарамиты // Психологические аспекты буддизма. – Новосибирск: Наука, 1986. – С. 47-69.
- Тоффлер Э. Третья волна. – М.: Издательство АСТ, 1999. – 784 с.
- Трансмутация истории. Вступление в постсовременный мир // Цивилизация: восхождение и слом. Структурообразующие факторы и субъекты цивилизационного процесса / Субъект в мире – Мир субъекта / Отв. ред. Э.В. Сайко. – М.: Наука, 2003. – С.53-97.
- Трансформация личности: нейролингвистическое программирование / Анализ и комментарии О. Ксендзюк. – Одесса: Хаджибей, 1995. – 352 с.
- Трегубов Л. З., Вагин Ю. Р. Эстетика самоубийств. – Пермь, 1993. – 268 с.
- Тринчер К. С. Биология и информация: элементы биологической термодинамики. М.: Наука, 1965. – 119 с.
- Тростников В. Малое знание отдаляет от Бога, большое знание к Нему приближает // Спасите наши души. – 1999. – № 1 (4). – С. 10–11.
- Трубецков Д.И. Введение в синергетику: Хаос и структуры / Предисл. Г.Г. Малинецкого. – М.: Едиториал УРСС, 2004. – 240 с.
- Трубецкой Н. С. Сочинения. – М.: Мысль, 1994. – 815 с.
- Трубина Л. В., Нецадин А. А., Кашин В. К. Синусоиды общественного мнения. Социологические исследования. –1993. – № 7. – С 14-25.
- Тулъвисте П. Культурно-историческое развитие вербального мышления / П. Тулъвисте. – Таллинн: Валкус, 1988. – 342 с.
- Тулъчинский Г. Л. О логическом учении Льюиса Кэрролла // Философские науки. – 1979. – № 3. – С. 97–103.
- Тураев Б. А. Египетская литература / Б. А. Тураев. – СПб.: Нева: Летний сад, 2000. – 336 с.
- Турчин В.Ф. Феномен науки: Кибернетический подход к эволюции. – М.: Наука, 1993. – 296 с.
- Турчин П.В. Историческая динамика. На пути к теоретической истории. – М.: УРСС, 2007. – 368 с.
- Тюленев П.В. Одаренность детей и разгадка тайны пирамиды управления человечеством и семьей. Как воспитывать ребенка одаренным в эру новой исторической общности Человека Развитого? Книга 1. Программа АОСЭР: "Каждой семье – одаренных и талантливых детей". "Наука Интеллектика". – М.: 2011. –164 с.
- Тюленев П.В. Считать раньше, чем ходить: от 0 до 7. – Чебоксары, Изд. "Чувашия", 1998. – 72 с.
- Тюнников Ю.С., Мазниченко М.А. Педагогическая мифология: учебное пособие для студентов вузов, обучающихся по пед.специальностям. – М.: Гуманитар. изд. центр ВЛАДИОС, 2004. – 352 с.
- Уайтхед А. Н. Избранные работы по философии. – М.: Прогресс, 1990. – 719 с.
- Уемов А.И. Вещи, свойства, отношения / А.И. Уемов. – М.: Изд. АН СССР, 1963. – 184 с.
- Уемов А.И. Логические основы метода моделирования. – М.: Мысль, 1971. – 311 с.
- Уемов А.И. Системный подход и общая теория систем. – М.: Мысль, 1978. – 278 с.
- Уемов А.И. Системы, и системные параметры // Проблемы, формального анализа систем. – М.: Высшая школа, 1968. С. 15-17.
- Узнадзе Д. Н. Психологические исследования / Д. Н. Узнадзе. М.: Наука, 1966. – 551 с.
- Уилсон А.Р. Квантовая психология / А.Р. Уилсон. – К.: Янус, 1999. – 224 с.
- Уилсон Р. А. Космический триггер / А.Р. Уилсон. – К.: Янус, 2000. – 304 с.
- Уилсон Р. А. Новая Инквизиция / А.Р. Уилсон. – К.: Янус, 2001. – 240 с.
- Уилсон Роберт А. Психология эволюции. / Пер. с англ. под ред. Я. Невструева. – Киев: Янус, 1998. – 304 с.
- Украинцев Б.С. Самоуправляемые системы и причинность / Б.С. Украинцев. – М.: Мысль, 1972. – 383 с.
- Уоддингтон К.Х. Основные биологические концепции / К.Х. Уоддингтон // На пути к теоретической биологии. 1. Прологомены. – М.: Мир, 1970. – С. 11–38.
- Уорф Б. Отношение норм поведения и мышления к языку / Б. Уорф // Новое в лингвистике, вып. 1. – М.: Наука, 1960. – С. 141–155.
- Упанишады. – М.: Наука, 1992. – 466 с.
- Урманцев Ю. А. Поли- и изоморфизм в живой и неживой природе / Ю. А. Урманцев // Вопр. философии. 1968 - № 12. - С. 77-88.
- Урманцев Ю.А. Золотое сечение / Ю.А. Урманцев // Природа. – 1968. – № 11. – С. 33–40.
- Урманцев Ю.А. Начала общей теории систем / Ю. А. Урманцев // Системный анализ и научное знание. – М.: Наука, 1978. – С. 5–33.
- Урманцев Ю.А. О формах постижения бытия // Вопросы философии, № 4, 1993. – С. 89–105.
- Урманцев Ю.В. Опыт аксиоматического построения общей теории систем. // Системные исследования. – М.: Наука, 1972. – С. 128-152.
- Урсул А.Д. Космическая глобалистика в ракурсе информационной гипотезы освоения мира// Глобалистика как область научных исследований и сфера преподавания. Вып. 5/ Под ред. И.И.Абылгазиева, И.В.Ильина. Ответ. ред. Шестова Т.Л. – М.: МАКС Пресс, 2011. – 386с.
- Урсул А.Д. Перспективы экоразвития. – М.: Наука, 1990. – 270 с.
- Устюгов В.В., Кочубей С.Э. Тихая война // "Академия Тринитаризма", М., Эл № 77-6567, публ.11069, 18.03.2004
- Уфимская катастрофа: особенности состояния, поведения и деятельности людей / Решетников М. М., Баранов Ю. А., Мухин А. П., Чермянин С. В // Психологический журнал. – Т. 11. 1990. – № 1. – С. 95–101.
- Ухтомский А.А. Интуиция совести / А.А. Ухтомский. – СПб, 1999. – 260 с.
- Ухтомский А.А. Учение о доминанте // А.А. Ухтомский. Избранные труды. – Л.: Медицина, 1978. – С. 7–106.
- Ушакова Т.Н. Функциональные структуры второй сигнальной системы / Т.Н. Ушакова. – М.: Наука, 1979. – 248 с.
- Ушинский К.Д. О камеральном образовании / К.Д.Ушинский. – М., 1848. – 108 с.
- Ушинский К.Д. Проблемы педагогики / К.Д.Ушинский. – М.: Изд-во УРАО, 2002. – 592 с.
- Ушинский К.Д. Человек как предмет воспитания. Педагогическая антропология / К.Д.Ушинский // Педагогические сочинения. – Т. 5. – М.: Педагогика, 1990. – 528 с.
- Уэйнберг Р. С, Гоулд Д. Основы психологии спорта и физической культуры. – К.: Олимпийская литература, 1998. – 325 с.
- Фарелли Ф., Брандсма Дж. Провокационная терапия. Пер. с англ. – Екатеринбург: Екатеринбург, 1996. – 216 с.
- Феденко Е. П. Современный капитализм – другая сторона медали // Марксизм и современность, № 1–2, 1997. – С. 11–20.

- Федосеев П. Н. Философия и мировоззренческие проблемы современной науки // Философия и мировоззренческие проблемы современной науки. – М.: Наука, 1981. – С. 4–48.
- Федотов А.П. Глобалистика. Начала науки о современном мире. – М.: Аспект Пресс, 2002. – 224 с.
- Федоров, Н.Ф. Философия общего дела / Н.Ф. Федоров. – М.: Мысль, 1981. – 447 с.
- Фейгенберг И.М. Видеть–предвидеть–действовать. -- М.: Знание, 1986. – 160 с.
- Фейгенберг И.М., Иванников В.А. Вероятностное прогнозирование и преднастройка к движениям. -- М.: МГУ, 1978. -- 112 с.
- Фейнберг Е.Л. Эволюция методологии в XX веке // Вопросы философии. – 1995. – № 7. – С. 38-43.
- Фейнман Р. Характер физических законов. – М.: Наука, 1987. – 160 с.
- Фельдштлейн Д.И. Психология развития личности в онтогенезе. – М.: Педагогика, 1989. – 208 с.
- Фенько А. Гороскоп Для Отдела Кадров // Коммерсант власть – [Электронный ресурс] – Режим доступа. – <http://tipolog.narod.ru/Statyi/komanda.htm>
- Физиология человека. Под ред. Г.И. Косицкого. – М.: Медицина, 1985. – 560 с.
- Физический энциклопедический словарь. – М.: Сов. энцикл., 1984. – 944 с.
- Философские основы зарубежных направлений в языкознании. – М.: Наука, 1977. – 292 с.
- Философский словарь под ред. И. Т. Фролова. – М.: Политиздат, 1987. – 590 с.
- Философский энциклопедический словарь. – М.: Сов. энцикл., 1983. – 840 с.
- Флекенштейн Вода вместо лекарств / Флекенштейн. – М.: Попури, 2008. – 288 с.
- Флоренский П. А. Столп и утверждение истины. Опыт православной теодицеи в 12 письмах. – М.: Путь, 1914. – 812 с.
- Флоренский П.А. Сочинения. – М.: Правда, 1990. – 496 с. (Т.1.1), 352 с. (Т.1.11), 447 с. (Т.2)
- Флоровский Г. Пути русского богословия. – Вильнюс, 1991. – 715 с.
- Фок В. А. Замечания к творческой автобиографии Альберта Эйнштейна // Эйнштейн и современная физика. – М., 1956. – С. 84-85.
- Фомберштейн К.Б. Рефлексотерапия в курортологии. – К.: Здоровья, 1991. – 192 с.
- Фомин Ю. А. Анатомия чудес. – М., 1990. – 79 с.
- Фомин Ю. А. Реальность невероятного. – М.: Наука, 1990. – 208 с.
- Фоминский Л. П. Тайны мальтийского икса, или К теории движения. – Черкассы: Відлуння, 1998. – 112 с.
- Формальная логика. – Л.: Изд. ЛГУ, 1977. – 357 с.
- Формирование учебной деятельности студентов (под ред. В. Я. Ляудис). – М.: Изд. МГУ, 1989. – 240 с.
- Фостер Р. Обновление производства. Атакующие выигрывают. – М.: Прогресс, 1987. – 272 с.
- Фракталы и циклы развития систем / отв. ред. А. В. Поздняков // Мат-лы пятого Всероссийского постоян. действующего науч. сем-ра "Самоорганизация устойчивых целостностей в природе и обществе". Томск: Спектр: ИОА СО РАН, 2001. – 186 с.
- Франкл В. Человек в поисках смысла / В. Франкл. – М.: Прогресс, 1990. – 368 с.
- Франкл В. Доктор и душа. – СПб.: Ювента, 1997. – 285 с.
- Фреге Г. Избранные работы: Пер. с нем. // Фреге Г. – М.: ДИК, 1997. – 160 с.
- Фреге Г. Смысл и значение // Фреге Г. Избранные работы. – М.: ДИК, 1997. – С. 25-49.
- Фрейд З. Остроумие и его отношение к бессознательному; Страх; Тотем и табу: Сборник. – Мн.: ООО «Попурри», 1998. – 496 с.
- Френе Селестен. Избранные педагогические сочинения: Пер. с франц. / Селестен Френе. – М.: Прогресс, 1990. – 304 с.
- Френкель А., Бар-Хиллел И. Основания теории множество / Перевод с английского Ю. А. Гастева под редакцией А. С. Есенина-Вольпина. – М.: Мир, 1966. – 556 с.
- Фридман Л.М. Логико-психологический анализ школьных учебных задач / Л.М. Фридман. – М.: Педагогика, 1977. – 206 с.
- Фрисселл Б. В этой книге нет ни слова правды, но именно так все и происходит. – К.: София, 1997, 2000. – 192 с.
- Фролькис В.В. Старение и увеличение продолжительности жизни. – Л.: Наука, 1988. – 239 с.
- Фромм Э. Анатомия человеческой деструктивности. – М.: "Республика", 1994. – 450 с.
- Фромм Э. Бегство от свободы. – М.: Прогресс, 1989. – 279 с.
- Фромм Э. Психоанализ и религия // Сумерки богов. – М.: Политиздат, 1989. – С. 143-221.
- Фрэнзер Дж. Золотая ветвь: Исследование магии и религии. – М.: Политиздат, 1980. – 830 с.
- Фуко М. Археология знания: Пер. с фр./Общ. ред. Бр.Левченко. – К.: Ника-Центр, 1996. – 208 с.
- Фукуяма Ф. Конец истории?// Вопросы философии. – 1990. – № 3. – С. 34-39.
- Хабермас Ю. Вовлечение другого: Очерки политической теории / Пер. с нем. Медведева Ю. С. под ред. Складнева Д. А. – М.: Наука, 2001. – 417 с.
- Хабермас Ю. Политические работы. – М.: Праксис, 2005. – 368 с.
- Хабермас Ю. Учиться на опыте катастроф? Диагностический взгляд на XX век // Политические работы. М.: ПРАКСИС, 2003 // [www.politizdat.ru](http://www.politizdat.ru). – 384 с.
- Хабермас, Ю. Будущее человеческой природы: На пути к либеральной еврике? / Пер. с нем. М. Л. Хорькова. – М.: Весь Мир, 2002. – 144 с.
- Хазарова А. Вслед за исследованием // Знание–сила. – 1986. – № 1. – С. 26–29.
- Хазин М.Л. "Кровообращение" мировых финансов серьезно нарушено // "Академия Тринитаризма", М., Эл № 77-6567, публ.16950, 08.11.2011
- Хайдеггер М. Бытие и время. – М.: Республика. – 1993. – 447 с.
- Хайтун С.Д. От эргодической гипотезы к фрактальной картине мира: Рождение и осмысление новой парадигмы. – М.: КомКнига, 2007. – 256 с.
- Хайтун С.Д. Социум против человека: Законы социальной эволюции. – М.: КомКнига, 2006. – 336 с.
- Хайтун С.Д. Феномен человека на фоне универсальной эволюции. – М.: КомКнига, 2005. – 536 с.
- Хакен Г. Информация и самоорганизация: Макроскопический подход к сложным системам / Пер. с англ. / Хакен Г. – М.: Мир, 1991. – 240 с.
- Хакен Г. Информация и самоорганизация. Макроскопический подход к сложным системам. – М.: URSS, 2005. – 248 с.
- Хакен Г. Принципы работы головного мозга: Синергетический подход к активности мозга, поведению и когнитивной деятельности. – М.: Per Se, 2001. – 353 с.
- Хакен Г. Синергетика. Иерархия неустойчивостей в самоорганизующихся системах и устройствах / Хакен Г. – М.: Мир. – 1985. – 424 с.
- Хакен Г. Тайны восприятия. Синергетика как ключ к мозгу. – Ижевск: ИКИ, 2002. – 272 с.
- Хакен Г. Тайны природы. Синергетика: учение о взаимодействии. – Ижевск: ИКИ, 2003. – 320 с.
- Халле М. О роли простоты в лингвистических описаниях // Новое в лингвистике, вып. 4. – М.: Наука, 1965. – С. 234–246.
- Ханин М. А., Дорфман Н. Л., Бухаров И. Б., Левадный В. Г. Экстремальные принципы в биологии и физиологии. – М.: Наука, 1978. – 256 с.
- Хант Г.Т. О природе сознания: С когнитивной, феноменологической и трансперсональной точек зрения / Г.Т. Хант; Пер. с англ. А. Киселева. – М.: ООО "Издательство АСТ" и др., 2004. – 555 с.
- Хантингтон С. Кто мы? Вызовы американской национальной идентичности. – М., 2004. – 635 с.
- Хантингтон С. Столкновение цивилизаций / С. Хантингтон. – М.: Изд-во АСТ, 2003. – 603 с.
- Ханцеверов Ф.Р. Эниология. – М.: АНМ, 1996. – 290 с.
- Харченко П.А. Тринитарная парадигма – світогляд третього тисячоліття // Ідея. – 1994. – № 2. – С. 3–6.

- Хван М.П. Неистовая Вселенная. От Большого взрыва доускоренного расширения, от кварков до суперструн. – М.: Ленанд, 2006. – 394 с.
- Хейзинга Й. Homo ludens. В тени завтрашнего дня: Пер. с нидерл. /Общ. Ред. и послесл. Г.М. Тавризян / Й. Хейзинга. – М.: Издательская группа «Прогресс», «Прогресс-Академия», 1992. – 464 с.
- Хекхаузен Х. Мотивация и деятельность. 2-е изд. СПб.: Питер; М.: Смысл, 2003. – 860 с.
- Хемфрейс К. Концентрация и медитация / К. Хемфрейс. – К., 1994. – 288 с.
- Херсонский Б.Г. Зигмунд Фрейд. Автобиография бессознательного / Б.Г. Херсонский // Фрейд З. Толкование сновидений. – Киев: Здоровье, 1991. – С. 23–24.
- Хесле В. Философия и экология. Перевод А.К.Судакова / В. Хесле. – М.: Наука, 1993. – 205 с.
- Хилл Т.И. Современные теории познания / Т.И. Хилл. – М.: Прогресс, 1965. – 533 с.
- Хильми Г.Ф. Современное состояние научных концепций биосферы // Методологические аспекты исследования биосферы. – М.: Наука, 1975. – С. 91-100.
- Хокинг Стивен. Мир в ореховой скорлупе. – СПб. Амфора, 2007. – 219 с.
- Хокинс Д. Глаз "Я", от которого ничего не скрыто: О природе сознания. – СПб.: "Весь", 2010. – 252 с.
- Холл Мэнли П. Энциклопедическое изложение масонской, герметической, каббалистической и розенкрейцеровской символической философии. – М.: Эксмо, Мидгард, 2007. – 864 с.
- Холл С. Инстинкты и чувства в юношеском возрасте. / С. Холл. – СПб.: Изд-во газеты "Школа и жизнь", 1913. – 90 с.
- Холл С. Эволюция и воспитание чувства природы у детей. Пер.с англ. Под ред. Л.Г. Оршанского- 2-е изд. / С. Холл. – Петроград : Изд-во "Школа и жизнь", 1920. – 32 с.
- Холл Кэлвин С., Линдсей Гарнер. Теории личности. – М.: КСП+, 1997. – 720 с.
- Холмогорцев П.К. Освещение в учебном курсе категорий педагогической науки: Преподавание педагогических дисциплин в высшей школе / Под ред. В.Б.Бондаревского / П.К. Холмогорцев. – М.: Педагогика, 1972. – С.109–128.
- Холодная М.А. Когнитивные стили. О природе индивидуального ума. – СПб.: Питер 2004. – 384 с.
- Холодная М.А. Психология интеллекта: парадоксы исследования / М.А. Холодная, Томск: Изд-во Том. ун-та; М.: Барс, 1997. – 392 с.
- Хомяков А. С. Избранные сочинения. Нью-Йорк: Издательство имени Чехова, 1955, с. 414 с.
- Хомяков Д. А. Православие, Самодержавие, Народность. – Минск.: Беларуская грамата, 1997. – 207 с.
- Хоружий С. С. Род или нерод? Заметки к онтологии виртуальности // Вопросы философии. – 1977. – № 6. – С. 53–68.
- Хоружий С. С. После перерыва. Пути русской философии: Учеб. пособие / Рус. Христиан. Гуманит. Ин-т. – СПб.: Алетейя, 1994. – 445 с.
- Хоружий С.С. Очерки синергийной антропологии. – М.: Ин-т философии, теологии и истории св. Фомы, 2005. – 408 с.
- Хоружий С.С. Подвиг как органон. Организация и герменевтика опыта в исихастской традиции // Вопросы философии. – 1998. – №3. – С.35-118.
- Хренов Н. А. Опыт культурологической интерпретации переходных процессов // Искусство в ситуации смены циклов: Междисциплинарные аспекты исследования художественной культуры в переходных процессах / Отв. ред. Хренов Н. А. М.: Наука, 2002. - С. 11-55.
- Хронобиология и хрономедицина: Руководство / Под ред. Ф. И. Комарова. – М.: Медицина, 1989. – 400 с.
- Хуторской А.В. Эвристическое обучение: теория, методология, практика / А.В. Хуторской. – М.: Международная педагогическая академия, 1998. – 266 с.
- Хьюман Ч., Ван У. Сумеречная сторона любви // Китайский эрос. – М., 1993. – С. 4-23.
- Цапкин В. Н. Единство и многообразие психотерапевтического опыта // Моск. психотерап. журнал. – 1992. – № 2. – С. 5-39.
- Цвейг С. Врчачевание и психика. Ф. Месмер, М. Беккер-Эдди, З. Фрейд. – СПб.: ТсОО "Гамма", 1992. – 240 с.
- Цветков В.Д. Сердце, золотое сечение и симметрия / В.Д. Цветков. – Пушкино: ПНЦ РАН, 1997. – 170 с.
- Церетели С. Б. Диалектическая логика. – Тбилиси: Мецниереба, 1971. – 468 с.
- Цехмистро И.З. Поиски квантовой концепции физических оснований сознания / И.З. Цехмистро. – Харьков: Вища школа, 1981. – 176 с.
- Цехмистро И.З. Холистическая философия науки: Учебное пособие / И.З. Цехмистро. – Сумы: Изд. "Университетская книга", 2002. – 364 с.
- Цехмистро І.З. Голістична філософія науки. – Харків: АКТАС. 2003. – 285 с.
- Цикин В.А. Теория самоорганизации – современная парадигма образования формирование модели учителя / В. А. Цикин // Практична філософія. – 2003. – № 1. – С. 174–183.
- Циклические процессы в природе и обществе: Материалы Первой междунар. Конференции "Циклические процессы в природе и обществе", 18-21 октября, г. Ставрополь / Под ред. Чурсина В.Д. – Ставрополь, 1993. – 272 с.
- Циклические ритмы в истории, культуре и искусстве: Сборник / Отв. ред. Хренов Н. А. М.: Наука, 2004. – 621 с.
- Циолковский К. Космическая философия // Грѣзы о Земле и небе. СПб., 1995. С. 70-89.
- Циолковский К.Э. Грѣзы о Земле и небе. – Тула, Приокское кн. Изд-во,1986. – 447с.
- Циолковский К.Э. Монизм вселенной //Русский космизм: Антропология философской мысли. – М., 1992. – С. 3-35.
- Чайковский Ю. В. Преобразование разнообразия. Эволюционная теория Сергея Мейена. – Химия и жизнь. – 1994. – № 4. – С. 20-29.
- Чайковский Ю. В. Эволюция. Вып. 22. "Ценологические исследования". – М.: Центр системных исследований – ИИЕТ РАН 2003. – 472 с.
- Чайковский Ю.В. К общей теории эволюции // Путь: Международный философский журнал, 1993. № 4. С. 101-141.
- Чалдини Р. Психология влияния. – СПб.: Питер Ком, 1999. – 272 с.
- Чалидзе В. Иерархический человек (социобиологические заметки). – М.: Терра, 1991. – 224 с.
- Чалоян В. К. Восток–Запад. – М.: Наука, 1979. – С. 137–138.
- Чапаев Н. К. Структура и содержание теоретико-методологического обеспечения педагогической интеграции. Дисс. док. пед. наук. – Уральский государственный профессионально-педагогический университет, Екатеринбург, 1998. – 508 с.
- Челпанов Г. И. Мозг и душа. Критика материализма и очерк современных учений о душе. – СПб., 1900. – 366 с.
- Челпанов Г.И. Мозг и душа. – М.: Психологический институт РАО; Издательство "Круг", 1994. – 349 с.
- Чепурных Н. В., Новоселова А. Л. Экономика и экология: Развитие, катастрофы. – М.: Наука, 1996. – 271 с.
- Чередникова Т.В. Информационная модель мышления Л.М.Веккера в исследованиях расстройств мышления при шизофрении методом факторного анализа // Психологические исследования. – 2011. – № 3(17). – С. 78-87.
- Чередникова Т.В. Информационная модель мышления Л.М.Веккера в исследованиях расстройств мышления при шизофрении методом факторного анализа [Электронный ресурс] – Режим доступа. – Психологические исследования: электрон. науч. журн. 2011. N 3(17). <http://psystudy.ru> (дата обращения: чч.мм.гггг). 0421100116/0025.
- Чередникова Т.В. Современные нейрокогнитивные теории нарушений мышления при шизофрении. Обзор зарубежной литературы // Вестник ЮУрГУ. 2011b. Вып. 10, N 18. С. 95–101.
- Чернавский Д.С. Синергетика и информация (динамическая теория информации). Изд. 2-ое доп. и испр. – М.: Едиториал УРСС, 2004. – 288 с.
- Черновол Н. М. Екологічна компетентність майбутніх інженерів: віддалена перспектива чи реальність сьогодні? // [Електронний ресурс]. – Режим доступу – [http://www.nbu.gov.ua/portal/Soc\\_Gum/Pippo/2009\\_6/Chernovol.htm](http://www.nbu.gov.ua/portal/Soc_Gum/Pippo/2009_6/Chernovol.htm)
- Черносвитов Е.В. Формула смерти. – М.: РИЦ МДК, 2004. – 264 с.
- Черняк Ю. А. Простота сложного. – М.: Знание, 1975. – С. 51.

- Чесноков П. В. Неогумбольдтианство // *Философские основы зарубежных направлений в языкознании*. – М., Наука, 1977. – С. 59–62.
- Чешков М.А. Глобалистика: поиски предмета: (Сб. ст.). М.: ИМЭМО, 2002. – 99 с.
- Чижевский А.Л. Физические факторы исторического процесса. – Калуга: 1-я Госполитография, 1924. – 76 с.
- Чижевский А.Л. Земное эхо солнечных бурь. – М.: Мысль, 1973. – 351 с.
- Чижевский А.Л. Космический пульс жизни: Земля в объятиях Солнца. Гелиотараксия. – М.: Мысль, 1995. – 768 с.
- Чижевский А.Л. Солнечные пятна и психозы. – Москва-Берлин: "Русско-немецкий медицинский журнал". – 1928.. – № 3.
- Чижевский А. Теория космических эр: [беседа с К. Э. Циолковским] // *Грёзы о Земле и небе*. СПб., 1995. – С. 91-99.
- Чирков В. И. Межличностные отношения, внутренняя мотивация и саморегуляция // *Вопросы психологии*. – 1997. – № 3. – С. 102-111.
- Чирков В. И., Дисы Э. Л. Связи между здоровьем студентов и их жизненными стремлениями, восприятием родителей и учителей // *Вопросы психологии*. – 1999. – № 3. – С. 48-57.
- Чирков В.И. Самодетерминация и внутренняя мотивация поведения человека / В. И. Чирков // *Вопросы психологии*. – 1996. – № 3. – С. 116-132.
- Численко Л.Л. Структура фауны и флоры в связи с размерами организмов – М.: МГУ, 1981.
- Чмыхов Н. А. Истоки язычества Руси. – К., 1990. – 384 с.
- Чудинов В.А. Русские руны. – М.: Альфа-Первая, 2006. – 328 с.
- Чудинов В.А. Священные камни и языческие храмы древних славян. – М.: "Файр-Пресс", 2004. – 624 с.
- Чудновский В. Э. Одаренность: дар или испытание / В.Э. Чудновский, В. С. Юркевич. – М.: Знание, 1990. – 80 с.
- Чуковский К. Сказки. От двух до пяти. Живой как жизнь. – В 2 т. – Т. 1. – М.: Правда, 1990. – 656 с.
- Чумаков А.Н. О предмете и границах глобалистики// *Век глобализации. Исследования современных глобальных процессов (научно-теоретический журнал)*. – 2008. – №1. – с. 13
- Чуприкова Н. И. Умственное развитие: Принцип дифференциации. – СПб, 2007. – 448 с.
- Чучин-Русов А. Е. Культурно-исторический процесс: форма и содержание // *Вопросы философии*. – 1996. – № 4. – С. 3–14.
- Шадриков В.Д. Происхождение человечности / В. Д. Шадриков. – М., 1999. – 260 с.
- Шаманский Л.Г. Целое и целостность как категории материалистической диалектики // *Диалектика взаимодействия природы и общества* / Под ред. канд. филос. наук. А.С.Колесникова. Л.: Изд-во Ленингр. ун-та, 1976. – С.46-50.
- Шаманский Л.Г. Целое и целостность как категория материалистической диалектики: Автореф. дис. ... канд. филос. наук. – Л., 1975.
- Шапар В. Сучасний тумачний психологічний словник. – Х.: Прапор, 2005. – 640 с.
- Шапиро Д. Невротические стили / Пер. с англ. К.В. Айгон. - М.: Ин-т общегуманитарных исследований. – 2000. – 176 с.
- Шапошникова В.И. Биоритмы – часы здоров'я / В.И. Шапошникова. – М.: Сов. спорт, 1991. – 63 с.
- Шаталов В.Ф. Эксперимент продолжается / В.Ф. Шаталов. – М.: Педагогика, 1989. – 336 с.
- Швырев В.С. Понимание в структуре человеческого сознания // *Загадка человеческого понимания*. – М.: Изд-во полит. лит-ры, 1991. – С. 8-24.
- Швырев В.С. Рациональность как ценность культуры // *Вопросы философии*. – 1992. – № 6. – С.91-105.
- Шевелев И.Ш. О формообразовании в природе и искусстве // И.Ш. Шевелев, М.А. Марутаев, И.П. Шмелев // *Золотое сечение: Три взгляда на природу гармонии*. – М., 1990. – С. 6-129.
- Шевелев, И. Ш. Золотое пространство. Основы Гармонии / И. Ш. Шевелев. – М.: ООО «Промдизайн-М», 2006. – 277 с.
- Шевелев, И. Ш. Золотое сечение: три взгляда на природу гармонии / И. Ш. Шевелев, М. А. Марутаев, И. П. Шмелев. – М.: Стройиздат, 1990. – 343 с.
- Шевелев, И. Ш. Метаязык живой природы / И. Ш. Шевелев. – М.: Воскресенье, 2000. – 318 с.
- Шевелев, И. Ш. О формообразовании в природе и искусстве: / И. Ш. Шевелев // *Золотое сечение*. М.: Стройиздат, 1990. – С. 162-183.
- Шевелев, И. Ш. Принцип пропорции / И. Ш. Шевелев. – М.: Стройиздат, 1986. – 249 с.
- Шевелев, И. Ш. Числовой образ реального мира / И. Ш. Шевелев. – М.: ООО «Промдизайн-М», 2005. – 186 с.
- Шевченко В.О. Універсальний природний цикл. Загальна інформаційно-ентропійна концепція систем, що розвиваються (якісний аспект) / В. О. Шевченко. – К.: Вища школа. – 1992. – 171 с.
- Шевцов А. Г. Моделюємо педагогічний процес. Системно-синергетичний підхід / А. Г. Шевцов // *Освіта (Творче об'єднання "Галузь")*. – 2-9 квітня 2003. – С. 8.
- Шелдрейк Р. Новая наука о жизни. Пер. с англ. Е. М. Егоровой. – М: РИПОЛ классик, 2005. – 352 с.
- Шелдрейк Р. Семь экспериментов, которые изменят мир: Самоучитель передовой науки / Пер. англ. А. Ростовцева – М.: ООО Издательский дом "София", 2004. – 432 с.
- Шелер М. Феноменология и теория познания // Шелер М. Избранные произведения. – М., 1994. – С. 195-258.
- Шеллинг Ф. Система трансцендентального идеализма. – Л.: ОГИЗ, СОЦЭКГИЗ, 1936. – 856 с.
- Шеннон К. Работы по теории информации и кибернетике. – М.: Изд-во иностр. лит., 1963. – 830 с.
- Шенягин В.П. Нуль (ноль): число, функция, образ, проявление и систематизация // "Академия Тринитаризма", М., Эл № 77-6567, публ.16504, 03.05.2011
- Шептулин А. П. Система категорий диалектики. – М.: Наука, 1967. – 375 с.
- Шерозия А.Е. Психика. Сознание. Бессознательное. К обобщенной теории психологии / А.Е. Шерозия. – Тбилиси: Мецниерба, 1979. – 171 с.
- Шеховцова Л.Ф., Зенько Ю.М. Элементы православной психологии. – СПб.: Речь. – 2005. – 252 с.
- Шехтер И.Ю. Подход к обучению языку / И.Ю. Шехтер // *Актуальные проблемы учебного процесса*. – М., 1973. – С. 54-65.
- Шехтер М.С. К проблеме "свернутых" действий / М.С. Шехтер // *Психологический журнал* – 1995. – Т. 16. – 1995. – № 1. – С. 18–21.
- Шипов Г. И. Теория физического вакуума. Теория, эксперименты и технологии. – М.: Наука, 1997. – 450 с.
- Шипов Г. И. Явления психофизики и теория физического вакуума // *Сознание и физический мир*. Вып. 1. – М.: Агентство "Яхтсмен", 1995. – С. 86-103.
- Шипов Г.И. Квантовая механика в Теории Физического Вакуума // "Академия Тринитаризма", М., Эл № 77-6567, публ.17352, 10.03.2012
- Шипов Г.И. Психофизические феномены и теория физического вакуума // Сб. матер. научно-практ. конфер. "Сознание и физический мир". Москва, ноябрь 1996. – М., 1996. – С. 69-75.
- Шкловский И.С. Вселенная. Жизнь. Разум. – М.: Наука, 1977. – 383 с.
- Шляхин Г.Г. Аналитическое и синтетическое // *Логика и онтология*. – М.: Наука, 1978. – С. 185–187
- Шмаков В. Священная книга Тота. Великие арканы Таро. Абсолютные Начала Синтетической Философии Эзотеризма (Опыт комментария) / В. Шмаков. – М., 1916; Киев: София, 1993. – 510 с.
- Шмальгаузен И.И. Организм как целое в индивидуальном и историческом развитии. Избранные труды. – М.; Наука, 1982. – 383 с.
- Шмальгаузен И.И. Факторы эволюции. Теория стабилизирующего отбора. – М.: Наука, 1968. – 451 с.
- Шмелев И. П. Дуплекс-модулер или система модульных квадратов (полный канон) // *Проблема синтеза искусств и архитектуры*, вып. 4. – Л.: Изд ЛГУ, 1974. – С. 40–57.
- Шмелев И. П. Золотая симфония (кто такой Хеси-Па?) // *Проблемы русской и зарубежной архитектуры*. – Л., 1988. – С. 75–91.
- Шмелев И. П. Золотое сечение: три взгляда на природу гармонии. – М.: Стройиздат, 1990. – 343 с.
- Шмелев И. П. Канон. Ритм, пропорция, гармония // *Архитектура СССР*. – 1979, – № 2. – С. 36–40.
- Шноль С. Э. Космофизические факторы в случайных процессах. – Stockholm (Швеция): Svenska fysikarkivat, 2009. – 388 с.

- Шопенгауэр А. Избранные произведения / А. Шопенгауэр. – М.: Просвещение, 1992. – 479 с.
- Шпенглер О. Закат Европы. Очерки морфологии мировой истории. – Т. 2: Всемирно-исторические перспективы. – М.: Мысль, 1998. – 606 с.
- Шпенглер О. Закат Европы. Очерки морфологии мировой истории. Т. 1. Гештальт и действительность. – М.: Мысль, 1998. – 633 с.
- Шредингер Э. Что такое жизнь с точки зрения физики. – М.: Изд. Ин. лит., 1947. – 146 с.
- Штайнер Р. Вопрос воспитания как социальный вопрос: Пер. с нем. – Калуга: Духовное познание, 1992. – 112 с.
- Штайнер Р. Воспитание ребенка с точки зрения духовной науки: Пер. с нем. – М.: Парсифаль, 1996. – 129 с.
- Штайнер Р. Духовно-душевные основы педагогики: Пер. с нем. – М.: Парсифаль, 1996. – 144 с.
- Штайнер Р. Духовное водительство человека и человечества: Пер. с нем. – Калуга: Духовное познание, 1992. – 72 с.
- Штайнер Р. Из летописи мира: Пер. с нем. – Калуга: Духовное познание, 1992. – 177 с.
- Штайнер Р. Искусство воспитания. Семинарские обсуждения и лекции по учебному плану: Пер. с нем. – М.: Парсифаль, 1996. – 144 с.
- Штайнер Р. Истина и наука: Пер. с нем. – М.: МЦВП, 1992. – 56 с.
- Штайнер Р. Как достигнуть познания высших миров?: Пер. с нем. – Ереван: Ной, 1992. – 156 с.
- Штайнер Р. Календарь души: Пер. с нем. – М.: МЦВП, 1992. – 32 с.
- Штайнер Р. Методика обучения и предпосылки воспитания: Пер. с нем. – М.: Парсифаль, 1995. – 80 с.
- Штайнер Р. От Иисуса ко Христу: Пер. с нем. – Калуга: Духовное познание, 1994. – 290 с.
- Штайнер Р. Очерк тайноведения: Пнр. с нем. – Ереван: Ной, 1992. – 156 с.
- Штайнер Р. Познание и посвящение: Пер. с нем. – М.: Парсифаль, 1992. – 52 с.
- Штайнер Р. Человек и звезды: Пер. с нем. – Калуга: Духовное познание, 1991. – 176 с.
- Штейнберг В.Э. Дидактические многомерные инструменты: Теория, методика, практика / В.Э. Штейнберг. – М.: Народное образование, 2002. – 304 с.
- Штерн В. Дифференциальная психология и ее методические основы / А.В.Брушлинский и др. (ред. кол.); М.И.Шпильрейн, Т.А.Ребеко (пер. с нем.); РАН, Ин-т психологии / В. Штерн. – М.: Наука, 1998. – 336 с.
- Штерн В. Умственная одаренность: Психологические методы испытания умственной одаренности в их применении к детям школьного возраста / А.П. Болтунов (авториз. пер. с нем.) / В. Штерн. – СПб.: Союз, 1997. – 128 с.
- Шувалова И.В. Психологические факторы интенсивности суггестопедии Г. Лозанова // Иностранные языки в школе. – 1991. – №4. – С. 45-53.
- Шукшунов В. Е., Взятыхшев В. Ф., Романкова Л. И. Инновационное образование // Высшее образование в России. – 1994. – № 2. – С. 13-28.
- Шукшунов В. Е., Взятыхшев В. Ф., Романкова Л. И. От осознания парадигмы к образовательной практике // Высшее образование в России. – 1995. – № 3. – С. 35-44.
- Шукшунов В.Е., Взятыхшев В.Ф. Взгляд в XXI век // Высшее образование в России. – 1993. – № 4. – С. 55-68.
- Шукшунов В.Е., Взятыхшев В.Ф., Романкова Л.И. Через развитие образования – к новой России. – М.: Педагогика, 1993. – 128 с.
- Шустов М.А., Протасевич Е.Т. Теория и практика газоразрядной фотографии. – Томск: Изд-во Томск. Политехн. Ун-та, 2001. – 252 с.
- Шутеу Ю. и др. Шок. – Бухарест, 1981.
- Щедровицкий Г.П. Избранные труды. – М.: Изд. Школы Культурной Политики, 1995. – 800 с.
- Щербаков М.А. 7 путешествий в структуру сознания (теория и практика развития личности). – М.: Инст. развития личности, 1998. – 304 с.
- Щетинин М.П. Объять необъятное. Записки педагога / М. П. Щетинин. – М.: Педагогика, 1986. – 176 с.
- Эбелинг В., Энгель А., Файстель Р. Физика процессов эволюции / Пер. Ю.А. Данилова. – М.: Эдиториал УРСС, 2001. – 328 с.
- Эвери Дж. Теория информации и эволюция. – М.-Ижевск: НИЦ "Регулярная и хаотическая динамика"; Ин-т компьютерных исследований, 2006. – 256 с.
- Эйген М, Шустер П. Гиперцикл. Принципы организации макромолекул. – М.: Мир, 1982. – 270 с.
- Эйзенштадт С. Прорывы Осеевого времени // Цивилизации. – Вып. 3. – М., 1995. – С. 54-61.
- Эйнштейн А. Собрание научных трудов. – М: Наука. – Т. 2. (1966). – 881 с.; Т 4. (1967). – 600 с.
- Эйнштейн А. Физика и реальность. – М.: Наука, 1965. – 359 с.
- Эйнштейн А., Инфельд Л. Эволюция физики. – М.: Наука, 1965. – 279 с.
- Экстремальные принципы в биологии и физиологии / М.А. Ханин, Н.Ф.Дорфман, И.Б.Бухаров, В.Г. Левадный. – М.: Наука, 1978. – 256 с.
- Элиаде М. Аспекты мифа. Пер. с фр. – М.: Инвест-ППП, 1996. – 240 с.
- Эльконин Д. Б. К проблеме периодизации психического развития в детском возрасте // Вопросы психологии. – 1971. – № 1. – С. 9–20.
- Эльконин Д. Б. Избранные психологические труды / Под ред. В. В. Давыдова, В. П. Зинченко. – М.: Педагогика, 1989. – 560 с.
- Энгельгардт В.А. Интегрализм – путь от простого к сложному в познании явлений жизни //Философские проблемы биологии. – М.: Наука, 1973. – С. 7-45.
- Эппли В. Забота о развитии чувств человека / Перевод с английского. – К.: Изд-вл "НАИРИ", 2011. – 144 с.
- Эпштейн М.Н. Философия возможного. – СПб.: Апетейя, 2001. – 334 с.
- Эпштейн М.Н. Философия языкового синтеза. О проективном мышлении.// Философские науки. –2009. – № 9. – С. 110-145.
- Эриксон Э. Детство и общество. – СПб: Ленато АСТ, фонд "Университетская книга", 1996. – 560 с.
- Эшби У.Р. Введение в кибернетику. – М.: Изд-во иностр. лит., 1959. – 419 с.
- Эшби У. Конструкция мозга. – М.: Мир, 1962. – С. 36.
- Эшби У. Несколько замечаний / У. Эшби // Общая теория систем. – М.: Мир, 1966. – С. 164–179.
- Югай Г. А. Философские проблемы теоретической биологии. – М.: Мысль, 1976. – 247 с.
- Юдакин А. П. Развитие структуры предложения в связи с развитием структуры мысли / Юдакин А. П. – М.: Наука, 1984. – 198 с.
- Юзвишин И. И. Основы информатиологии. – М.: Межд. изд-во "Информатиология", Высш. шк. 2000. – 517 с.
- Юланов Олег Природа болезней. Теория. Методы. Результаты. [Электронный ресурс] – Режим доступа: [http://www.biomagic.narod.ru/prigroda/5\\_uzel\\_uprav.htm](http://www.biomagic.narod.ru/prigroda/5_uzel_uprav.htm)
- Юлина Н.С. "Философия для детей" и профилактика деструктивного поведения молодежи // Вопросы философии. – 1999. – № 3. – С. 34-42.
- Юлина Н.С. Философия для детей: обучение навыкам разумного мышления. Изд. Канон+, М., 2005. 463 С.
- Юм Д. Сочинение в двух томах. – Т.1. – М.: Мысль, 1966. – 846 с.
- Юнг К. Г. Архетип и символ. – М.: Ренессанс, 1991. – 304 с.
- Юрьев А. И. Системное описание политической психологии. СПб., 1997.
- Яковец Ю. В. Циклы. Кризисы. Прогнозы. – М.: Наука, 1999. – 449 с.
- Яковец Ю.В. Закономерности научно-технического прогресса и их планомерное использование. – М.: Экономика, 1984. – 340 с.
- Яковец Ю.В. Предвидение будущего: парадигма цикличности. – М.: АП и Ц, 1992. – 110 с.
- Яковец Ю.В. Ритм смены цивилизаций и исторические судьбы России. М.: Междунар. фонд Н.Д. Кондратьева, 1994. –150 с.
- Яковец Ю.В. Социогенетика: содержание, закономерности, перспективы. – М.: ИЭРАН, 1992. – 58 с.
- Яковец Ю.В. Формирование постиндустриальной парадигмы: истоки и перспективы / Ю.В. Яковец // Вопросы философии. – 1997. – № 1. – С. 3-17.

- Яницкий И. Н. Физика и религия. – М.: Изд-во "Общественная польза", 1995. – 65 с.
- Янков М. Материя и информация. – М.: Прогресс, 1979. – 336 с.
- Янч Э. Прогнозирование научно-технического прогресса. – М.: Прогресс, 1974. – 586 с.
- Ярошевский М. Г. Психология в XX столетии. – М.: Наука, 1974. – 447 с.
- Ярошевский М. Г. История психологии. – 3-е изд., дораб. – М.: Мысль, 1985. – 575 с.
- Ясперс К. Смысл и назначение истории / Пер. с нем. – М.: Республика, 1991. – 527 с.
- Яценко Т. С. Интеграція та дезінтеграція як механізм психокорекції // Педагогіка і психологія. – 1996. - №1. – С. 3-9.
- Яцкевич В. В. Дialeктика оптимального выбора. – Киев: Наукова думка, 1990. – 95 с.
- A Review of General Semantics. "ETC". 1948. Vol.6. N 1. P.71
- Abbagnano N. La struttura dell'esistenza. – Torino, 1939.
- Abhaghosha The Awakening of Faith (Trans. D. T. Suzuki). – Chicago: Open Court, 1900. – P. 59.
- Abraham, R., and C. Shaw. 1988. Dynamics: The geometry of behavior. Part 4: Bifurcation behavior. Santa Cruz: Aerial Press.
- Adami C., Cerf N.J. Quantum Computation with Linear Optics // quant-ph/9806048, 14 June 1998.
- Adanson S. Through the Gateway of the Heat. – San Francisco, CA: Four Trees, 1986.
- Adorno Th. a. others The Authoritarian Personality. – N. Y., 1950.
- Aihara, K., and G. Matsumoto. 1986. Chaotic oscillations and bifurcations in squid giant axons. In A. V. Gleik, J. 1987. Chaos: Making a new science. New York: Penguin Books.
- Alexander F. Buddhism Training as Artificial Catatonia // Psychoanalyt. Review, 18, 129, 1931.
- Aspect A. and P. Grangier About Resonant Scattering and Other Hypothetical Effects in the Orsay Atomic-Cascade Experiment Tests of Bell Inequalities: A Discussion and some New Experimental Data. Lett Nuovo Cimento 43,345 (1985).
- Aspect A., Grangier P. and Roger G. Experimental Realisation of Einstein-Podolsky-Rosen-Bohm Gedankenexperiment: A New Violation of Bell's Inequalities, Phys. Rev. Lett. 49,91 (1982).
- Averin D.V. Adiabatic Quantum Computation with Cooper pairs // Solid State Commun. 1998. № 105. P. 659-664.
- Babcock A. Introduction // The reversible world. Symbolic inversion in art and society (ed. B. A. Babcock). – Ithaca – London, 1978. – P. 123-128.
- Bacon F. De Dignitate and THE Great Reaatauration, Vol. 4. The Collected Works of Francis Bacon, eds. J. Spedding, L. Ellis and D. D. Heath, Longmans Green, 1980.
- Bak P. How Nature Works. – N.Y.: Copernicus, 1996.
- Ball Ph. The Self-made Tapestry: Pattern Formation in Nature. – Oxford: University Press, 2004. – 276 p.
- Barrow J.D., Tipler F.J. The anthropic cosmological principle. Oxford: Clarendon press, 1986. XX + 706 p.
- Bateson G. Mind and Nature. E. P. Dutton / G. Bateson. – N. Y., 1979. – 356 p.
- Bateson G. Steps to An Ecology of Mind. – N. Y.: Ballantine Books, 1972.
- Beach F. A. Normal control of sex-related behavior // Human sexuality in four perspectives (Ed. F. A. Beach). – Baltimore – London, 1977. – P. 247-268.
- Bell J. On the Problem of Hidden Variables and Quantum Physics // Review of Modern Physics, 38, 447, 1966.
- Bem Daryl J. Feeling the Future: Experimental Evidence for Anomalous Retroactive Influences on Cognition and Affect // Journal of Personality and Social Psychology // <http://dbem.ws/FeelingFuture.pdf>
- Benedict R. Synergy: Patterns of the Good Culture / R. Benedict // American Anthropologist, 72, 1970. – P. 320-330.
- Berg, Ivar. Education and Jobs: The Great Training Robbery. Boston, Beacon Press, 1971.
- Berlyne D.E. Structure and Direction in Thinking. Review by: Bernard D. Fine Author Information. By D. E. Berlyne / D.E. Berlyne. – New York: John Wiley & Sons, Inc., 1965. – 378 p.
- Bertalanffy L. von Vom Molukul zur Organismenwelt Grundlagen der modernen Biologie. – Potsdam, 1949. – S. 44.
- Bohm D. Wholeness and the Implicate order. – London: Routledge & Kegan Paul, 1980.
- Bohm David, "Hidden Variables and the Implicate Order", in Quantum Implications, ed. Basil J. Hiley and F. David Peat (London: Routledge & Kegan Paul, 1987), 380 p.
- Bono E. de. Das Sechsfarben-Denken. Ein neues Trainingsmodell. – Dusseldorf, 1989. – 207 S.
- Bourdieu P., Chamboredon J.-C., Passeron J.-C. The Craft of Sociology: Epistemological Preliminaries. Berlin, New York: Walter de Gruyter, 1991.
- Boyd R. Metaphor and theory change // Metaphor and thought. – Cambridge, 1979.
- Brown N. Duty as Truth in Rigveda / N. Brown. – Leiden: India Major, 1972. – P. 57-67.
- Brown N. Duty as Truth in Rig-Veda. – Leiden: India Major, 1972. – P. 57-67.
- Burlando B. 1990. The Fractal Dimension of Taxonomic Systems. Journal of Theoretical Biology 146(1): 99-114.
- Beurlen K. Urmelteleben und Abstammungslehre. – Stuttgart, 1949.
- Cameron L. Operationalising "metaphor" for applied linguistic research // Researching and Applying Metaphor / Cameron L., Low G. (eds). Cambridge: Cambridge University Press, 1999.
- Campbell N. R. Foundations of Science: The Philosophy of Theory and Experiment. New York: Dover Publications, 1967.
- Camus A. Le Mythe de Sisiphe. – P., 1942. – P. 117-120.
- Capra F. The Tao of Physics. – Berkeley, CA: Shambhala Publications, 1975.
- Castagnoli G. Quantum steady computation // Int. Journ. of Modern Physics. – 1991. – V. 5, No 13. – P. 2253-2269.
- Castagnoli G., Ekert A., Macchiavello C. Quantum computation: from the sequential approach to simulated annealing // Int. Journ. of Theor. Physics. – 1998. – V. 37, No 1.
- Charman D.K. The cerebral hemispheres appear to function differently in artists and scientists / D.K. Charman // Cortex vol.17, № 3, 1981. – P. 453-458.
- Chuang I.L. et al. Experimental realization of a Quantum algorithm // Nature, 1998. V. 393. P. 143-146.
- Chuang I.L., Gershofeld N., Kubinec M. Experimental implementation of fast quantum searching // Phys. rev. let. – 1998. – V. 80, No 15.
- Cirac J.I. et al. Quantum state transfer and entanglement distribution among distant nodes of a quantum network // Phys. Rev. Lett. 1997. V. 78. P. 3221.
- Cirac J.I., Zoller P. Quantum Computations with Cold Trapped Ions // Phys. Rev. Lett. 1995. №20. P. 4091-4094.
- Cory D.G. et al. Experimental Quantum Error Correction // quant-ph/9802018 6 Feb. 1998.
- Cory D.G., Fahmy A.F., Havel T.F. Nuclear Magnetic Resonance spectroscopy: an experimentally accessible paradigm for quantum computing // Proc. of the 4th Workshop on Physics and Computation (Complex Systems Institute, Boston, New England), 1996.
- Cremona M. A. and Thompson R. I. Forbidden Archeology: The Hidden History of the Human Race. – Los Angeles: Bhaktivedanta Book Publ., 1993.
- Crick F., Mitchison G. The function of dream sleep // Nature, 304, 1983. P. 111-114.
- Dambrowski K. Positive Desintegration. – Boston, 1964. – 346 p.
- Damon W., Hart D. The development of children's self-understanding from infancy through adolescence // Child Development. – 1982. – 53. – P. 841-864.
- Davies P. P. God and the New Physics. – N. Y.: Simon and Schuster, 1983.
- Deci E. L., Cascio W. F., Krusell J. (1975). Cognitive evaluation theory and some comments on the Calder and Staw critique // Journal of Personality and Social Psychology. 31.81-85.
- Deci E. L., Ryan R. M. The «What» and «Why» of Goal Pursuits: Human Needs and the Self-Determination of Behavior // Psychological Inquiry, 2000. Vol. 11. No. 4. 227-268.
- Derrida J. Afterward: Toward an Ethic of Discussion // Limited Inc. – Evanston, 1988. – P. 138.
- Deutsch D. Quantum theory, the church-turing principle and the universal quantum computer // Proc. Roy. Soc. L. – 1985. – P. 400.
- Dewey J. Experience and Nature / J. Dewey. – N. Y., 1958. – 445 p.
- Diamond J.M. Behavioral Kinesiology. How to Activate Your Thymus and Increase Your Life Energy (Hardcover) / J.M. Diamond. – N. Y.: Harper and Row, 1979. – 234 p.
- Die Naturwissenschaften № 10, 1958. – S. 227-237.
- Dimond S.J. Difference in the Vigilance performance of the Right and Left Hemispheres / S.J. Dimond, J.G. Beaumont // Cortex, № 9, 1973. – P. 258-262.
- Dimond S.J. Difference in the Vigilance performance of the Right and Left Hemispheres / S.J. Dimond, J.G. Beaumont // Cortex, № 9, 1973. – P. 258-262.
- Duhem P. The Aim and Structure of Physical Theory. New York: Atheneum, 1974.
- Dunbar H.F. Psychosomatic Diagnosis, P.B. Hoeber, Inc. / H.F. Dunbar. – New York, 1943. – 246 p.
- Eguiluz V.M., Hernandez-Garcia E., Piro O. Boundary-forced spatial chaos [Электронный ресурс] – Режим доступа: <http://www.imedea.uib.es/Nonlinear>
- Eilenberg S. General theory of natural equivalences / Eilenberg S., Mac Lane S. // Transactions of the American Mathematical Society. – 1945. – Vol. 58. – P. 231-294.



- Einstein A., Podolsky B., Rosen N. Can quantum-mechanical description of physical reality be considered complete? // *Phys. Rev.* 47, 10, 777–780 (1935).
- Eldin D. Voluntary Simplicity. – N. Y.: William Morrow & Co., 1967.
- Evans-Wentz W. Y. (ed). The Yoga of the Dream State. – N. Y.: Julian Press, 1964. P. 221.
- Everard K. Band, Morris G. Effective School Management. 3th ed. — London: Paul Chapman Publishing LTD, 1996.
- Eyzenck H. J., Nias D. K. Asrtology: Science or Superstition? – London: Maurice Temple Smith Ltd., 1982.
- Feenberg A. Alternative Modernity: the Technical Turn in Philosophy and Social theory. Los Angeles, 1995.
- Feinman R.P. Quantum Mechanical Computer // *Foundations of Physics*, 1986. № 16(6). P. 507-531.
- Festinger L. A theory of cognitive dissonance / L. Festinger. – Standford, 1957, N. Y., 1964. – 291 p.
- Feyerabend P. Against Method. London: Verso, 1993/1975.
- Feyerabend P. Wissenschaft als Kunst / Czech translation. Praha: Je?ek, 2004.
- Feynman R. Simulating physics with computers // *Int. Journ. Of Theoretical Physics*. – 1982. – V. 21, No 6/7. – P. 467–488.
- Freeman, W. 1991. The physiology of perception. *Scientific American* 264:78-85.
- Frieling R. Christentum und wiederverkörperung. – Stuttgart, 1975. – S. 11
- Fung Yu-lan. A Short History of Chinese Philosophy. – N. Y.: Macmillan, 1958. – P. 112.
- Gellner E. Muslim Society. – Cambridge, 1981.
- Gendlin, E. 1978. Focusing. New York: Bantam.
- Gershenfeld N.A., Chuang I.L. Bulk spin resonance quantum computation // *Science*, 1997. V. 275. P. 350-356.
- Gevins A.S. Laterize Cognitive Processes and Electroencephalogram / A.S. Gevins, J.C. Doyle, R.C. Schaffer // *Science*, № 270, 1980. – P. 1006–1007.
- Globus, G. 1992. Perceptual meaning and the holoworld. In M. Stame-nov, ed., *Current advances in semantic theory*. Amsterdam: John Benjamins, pp. 75-85.
- Globus, G. 1992. Toward a noncomputational cognitive neuroscience.
- Gödel K. Über formal unentscheidbare Sätze der Principia Mathematica und verwandter Systeme. I. – *Monatshefte für Mathematik und Physik*, Bd. 38, 1931, ss. 173 – 198;
- Greenberg R., Pearlman C. Cutting the REM nerve: An approach to the adaptive role of REM sleep // *Perspectives in Biology and Medicine*, 17, 1974. P. 523–521.
- Grover L.K. A fast quantum mechanical algorithm for database search // *Proceedings, STOC*. – 1996.
- Guillaume G. Grammaire particuliere du francais et grammaire generale. P., 1973.
- Guillaume G. Psycho-systematique du langage. P., 1971.
- Guillaume G. Structure semiologique et structure psychique de la langue francaise. P., 1971
- Hagelin J.. Restructuring Physics From its, Foundation in Light of Maharishi's Vedic Science. *Modern Science and Vedic Science*. V.3, 1, 1989
- Haken H. Erfolgsgeheimnisse der Natur. Synergetik: Die Lehre vom Zusammenwirken. (rororo Sachbuch). Reinbek bei Hamburg, 1995.
- Haken H. Principles of brain function. – Berlin: Springer, 1996.
- Hameroff S. Quantum coherence in microtubules: A neural basis of emergent consciousness // *Journ. of Consciousness Studies*. – 1994. – No 1. – P. 91–118;
- Hameroff S., Penrose R. Orchestrated reduction of quantum coherence in brain microtubules: A model of consciousness // *Toward a Science of Consciousness: The First Tucson Discussions and Debates*. – Tucson, 1996;
- Heilbronner R. Marxism: for and against. – L.– N. Y., 1980. – P. 55.
- Hobson J. A., McCarley R. W. The brain as a dream-state generator: An activation-synthesis hypothesis of the dream process // *American Journal of Psychiatry*, 134, 1977. P. 1334–1248.
- Hofstadter, D. 1981. Metamagical themas: Strange attractors: Mathematical patterns delicately poised between order and chaos. *Scientific American* 245:22-43.
- Hogg T. Highly structured searches with quantum computers // *Phys. rev. let.* – 1998. – V. 80, No 11; Grover L.K. Quantum computers can search arbitrarily lage databases by a single query // *Phys. rev. let.* – 1997. – V. 79, No 23.
- Hughes R.J. et al. The Los Alamos Trapped Ion Quantum Computer Experiment // *Fortschr. Phys.* 1998. № 4-5. P. 329-361.
- Huxley A. The Doors of Perception and Heaven and Hell. – Penguin Books, 1971.
- Ishikawa K. Guide to Quality Control. Asian Productivity Organization, 1976.
- Izmailov I.V., Lyatchin A.V., Poizner B.N., Shergin D.A. Discrete Maps as a Model of Spatial Deterministic Chaos // *Nonlinear Phenomena in Complex Systems*. 2006. – Vol. 9. – № 1. – P. 32–42.
- John R., Dunne D. Margins of reality: The role of conciousness in the physical world. – Dan Diego; etc.: Harcourt, Brace, Jovanovich, 1987. – 415 p.
- Jones J.A., Mosca M., Haasen R.S. Implementation of a Quantum search algorithm on a quantum computer // *Nature*, 1998. V. 393. P. 344-346.
- Juran J. M. Quality Control. Handbook. — Maidenhead: Me Graw Hill, 1979.
- Kardec A. The Spirits' Book. San Paulo: Livraria Allan Kardec Editira Ltda. (LAKE), 1975.
- Kardec A. The Mediums' Book. San Paulo: Livraria Allan Kardec Editira Ltda. (LAKE), 1975.
- Karstanje P.N. Quality care at school level.— University of Amsterdam, 1999.
- Kelso J.A.S. and Fuchs A. Self-organization dynamics of the human brain: Critical instabilities and Silnikov chaos // *Chaos*. – 1995. – V.5. – No 1. – P.64-69.
- Kelso J.A.S. Dynamic Patterns: The self-organization of brain and behavior. – MIT Press, 1995.
- Knowles M.S. The adult learner: a neglected species (4th ed) / Malcolm Shepherd Knosles. – Houston, London,Paris, Zurich, Tolyo : Gulf Publishing Company,1990. – 293 p.
- Kohlberg L. Education for a just society // Munsey (ed.) Moral development, moral Education and Kohlberg. – Birmingham, 1980. – P. 56-79.
- Kane B.E. A silicon based nuclear spin quantum computer // *Nature*. № 395. 1998. 14 May.
- Laing R. D. The Voice of Experience. – N. Y.: Pantheon, 1982. – 344 p.
- Lakoff G., Johnson M. Metaphors We Live By. Chicago: Chicago University Press, 1980.
- Lambourn D. Metaphor and its Role in Social Thought // *International Encyclopedia of Social & Behavioral Sciences*. Elsevier Science Ltd., 2001.
- Lawvere F. W. Cohesive Toposes and Cantor's «lauter Einsen» / Lawvere F.W. // *Philosophia Mathematica*. Series III. – 1994. – Vol. 2. – P. 5-15.
- Lem S. 1967. Summa Technologiae. Krakow: Wydawnictwo literackie.
- Lima-de-Faria A. 1988. Evolution without Selection. Form and Function by Autoevolution. Amsterdam etc.: Elsevier.
- Loffe L.B. et al. Quest SDS Josephson Junctions for Quantum Computing / *cond-mat/9809116*, v. 2, Jan. 1999.
- Lomax P. Quality Management in Education. — London: Kogan Page, 1996.
- Loss D., Vincenzo D.P. Quatum Computation with Quantum Dots // *Phys. Rev.* 1998. № 1. P. 120-126.
- Lovelock J. Gaia: A New Look at Life on Earth. – N. Y.: Oxford UniverwityPress, 1979.
- Malinowski B. Magic, Science and Religion. – N.Y., 1955. – 277 p.
- Marcalo Gaetani V. R. Gasparetto: Nem santo, nem genio, medium. – Sao Paulo, SP, Brazil: Grafica Editora Aquarela, 1986.
- Marcuse H. One–Dimensional Man. Studies in the Ideology of Advanced Industrial Society. – Boston, 1964. – P. 123.
- Maslow A.H. The Farther Reaches of Human Nature / A.H. Maslow. – N. Y.: Penguin Books, 1976. – 407 p.
- Maturana H. Autopoiesis // *Autopoiesis: A theory of living organization*. – New York: North Holland, 1981.
- Maturana H. R. and Valera F. J. Autopoiesis and Cognition. London, Boston, Dordrecht: D. Reidel Publisng Co., 1980.
- McWilliams, Nancy. Psychoanalytic case formulation. — New York: The Guilford Press, 1999. — 240 c.
- McWilliams, Nancy. Psychoanalytic therapy: A Practitioner's Guide. — New York: The Guilford Press, 2004. – 353 c.
- Moehler J. A. Die einheit in der Kriche oder das Prinzip des Katolizismus. Darmstadt, 1957. – S. 114.
- Money J. Love and Love Sickness. The Science of sex, gender difference and pair-bonding. – Baltimore, London, 1980. – 256 p.
- Moris M. S., Thorne K. S. and U. Yustler Wormholes, Time Machine, and The Weak Energy Condition // *Physical Revies Letters*, 61 (13), 1988. – P. 1446–1449.
- Moris M. S., Thorne K. S. Wormholes in Space-time and their Use for Interstellar Travel: A Tool for Teaching General Relativity // *America Journal of Physics*, 56, 1988. – P. 411.
- Murgatroyd, S. and Morgan C. Total Quality Management and the School. — Buckingam: Open University Press, 1993.
- Murphy M., Dobovan S. Contemporary meditation research. – San Francisco, Esalen Institute Press, 1985. – P. 34–40.
- Muses C. Destiny and Control in Human Sciences: Studies in the I-nterective Connectedness of Time (Chronotology). – Boston, Dordrecht, Lancaster: Kluwer Niohoff, 1985.
- Nilsson D.-E. 2004. Eye evolution: a question of genetic promiscuity. *Current Opinion in Neurobiology* 14(4): 407–414.
- Oakland J.S. Total Quality Management. — London: Heinemann Professional Publishing Ltd, 1989.
- Oppenheimer T. The Flickering Mind. – New York: Random House, 2003.
- Orme-Johnson David and Farrow John (eds.) Scientific Research on the Transcendental Meditation Program. – N. Y.: MLU Press, 1977. – P. 187–207.
- Ozhigov Y. Quantum Computer Can Not Speed Up Iterated Applications of a Black Box // *Quantum Physics*. – 9712051, 1997.
- Pauli W. "The Influence of Archetypal Edeas on the Scientific Theories of Kepler" The Interpretation of NAture and the Psyche. – N. Y.: Bollingen Series LI. Panthon, 1955.

- Peitgen H.-O., Juergens H., Saupe D. Chaos and Fractals. New Frontiers of Science. – Spr.-Verl., 1992. – P. 17
- Penrose R. Shadows of the mind. – L., 1993.
- Penrose R. The emperor's new mind. – L., 1989.
- Pike K. L. Language in relation to a unified theory of human behaviour, Pt. 1, 2. – Glendale, 1954–1960.
- Popper K. Creative self-criticism in science and in art // Australia Today. – Viena, № 3, 1979. – P. 15.
- Popper K. R. 1952. The Open Society and Its Enemies. 2nd ed. (revised). Vol. II (p. 27–29). London: Routledge & Kegan Paul Ltd.
- Popper K. R. 1957. The poverty of historicism. London: Routledge & Kegan.
- Popper K. R. 1984. A Evolutionary Epistemology. In Pollard, J. W. (ed.), Evolutionary Theory: Paths into the Future. Ch. 10 (p. 239–255). New York: Wiley.
- Popper K. R. 1989. What is Dialectic? In Popper, K. R., Conjectures and Refutations: the Growth of Scientific Knowledge. 5th rev. edition. London; New York: Routledge.
- Popper K.R. Conjectures and refutations: the growth of scientific knowledge. – 5th rev. ed. – London; New York: Routledge, 1989.
- Pribram K. Holonomy and Structure in the Organization of Perception. Images, Perception and Knowledge (J. M. Nickolas, ed.) Dordrecht: Reidel Publishing Co., 1977.
- Pribram K. The brain // Millennium. – Los Angeles: J. I. Tarcher Inc., 1981. – P. 91-104.
- Pribram K. The Holographic Hypothesis of Brain Functioning // Ancient Wisdom, Modern Science. (S. Grof ed.) N.Y., 1984. P. 178.
- Prigogine I., Stengers I. Order Out of Chaos: Man's Dialogue with Nature. – N. Y.: Bantam Books, 1984.
- Pritchett L. Divergence, Big Time // Journal of Economic Perspectives. Summer 1997.
- Psychology: The Science of Behaviour. Second Edition. – Library of Congress. – P. 430.
- Ravn I. An Ethic of Wholeness // Journal of Humanistic Psychology, vol. 28, № 3, 1988.
- Reitman W.R. Cognition and Thought: An Information-Processing Approach / W.R. Reitman. – N.Y.: Wiley, 1965.
- Robertson G. Neuropsychological Contributions to Theories of Part/Whole Organization / G. Robertson, R. Lamb // Cognitive Psychology. – 1991. – Vol. 23. – № 2. – P. 299–310.
- Rogers C. A Way of Being. – Boston: Houghton Mifflin Company, 1980. – 395 p.
- Rosen D. "Suicide Survivors: A Follow-Up Study of Persons Who Survived Jumping from the Golden Gate and San Francisco-Oakland Bay Bridges" // Western Journal of Medicine, 122, 389, 1973.
- Rozak T. Person/Planet. – N. Y.: Doubleday Anchor Books, 1978.
- Russell P. The Brain Book. – N. Y.: Penguin Books, 1979. – P. 55.
- Russell P. The Global Braing: Speculations on the Evolutionary Leap to Planetary Consciousness. – Los Angeles, CA: J. P. Tarcher, 1983.
- Ryan R. M., Chirkov V. I., Little T. D., Sheldon K. M., Timoshina, E., Deci, E. L. (1999). The American Dream in Russia: Extrinsic aspirations and well-being in two cultures. Personality and Social Psychology Bulletin, 25, 1509-1524.
- Ryan R. M., Deci E. L. (2001). On Happiness and Human Potentials: A review of research on hedonic and eudaimonic well-being. In S. Fiske (Ed.), Annual Review of Psychology (Vol. 52); pp. 141-166). Palo Alto, CA: Annual Reviews, Inc.
- Sarfatti J. Is Consciousness a Violation of Quantum Mechanics? // Toward a Science of Consciousness. The First Tucson Discussions and Debates. Tucson, 1996.
- Scherbatsky Th. The conception of buddhist nirvana. – Leningrad, 1927. – P. 70.
- Schonberger M. Verborgener Schlüssel zum Leben. – Munchen, 1973.
- Sheldrake R. Chaos, Creativity and Cosmic Consciousness, Rochester, VT: Park Street Press, 2001.
- Sheldrake R. Dogs that Know When Their Owners are Coming Home: and other unexplained powers of animals, New York, NY: Crown, 1999.
- Sheldrake R. Natural Grace: dialogues on creation, darkness, and the soul in spirituality and science, New York, NY: Doubleday, 1996.
- Sheldrake R. Seven Experiments That Could Change the World: a do-it-yourself guide to revolutionary science, New York, NY: Riverhead Books, 1995.
- Sheldrake R. The Evolutionary Mind: conversations on science, imagination & spirit, Rhinebeck, NY: Monkfish Book Pub. Co., 2005.
- Sheldrake R. The Presence of the Past: morphic resonance and the habits of nature, New York, NY: Times Books, 1988.
- Sheldrake R. The Rebirth of Nature: the greening of science and God, New York, NY: Bantam Books, 1991.
- Sheldrake R. The Sense of Being Stared At: and other aspects of the extended mind, New York, NY: Crown Publishers, 2003.
- Sheldrake R.A. New Science of Life: The Hypothesis of Formative Causation. – Los Angeles, Cal.: J.P. Tarcher, 1981. – 456 p.
- Shnirman A., Schon G., Herman Z. Quantum Manipulations of Small Josephson Junctions // Phys. Rev. Lett., 1997. V. 79. P. 2371-2374.
- Shor P.W. Algorithms for quantum computation: Discrete logarithms and factoring // Proc. 35th Annual Symposium on Foundations of Computer Science (IEEE Press), 1994. P. 124-134.
- Shumacher B.W. Quantum coding // Phys. Rev. 1995. P. 2738-2747.
- Stapp H.P. Mind, matter, and quantum mechanics. – Berlin, 1993;
- Stapp H.P. Why classical mechanics cannot naturally accommodate consciousness but quantum mechanics can // Psyche. – 1996. – V. 2(21);
- Steane A. Multiple particle interference and quantum error correction // Proc. Roy. Soc. London, 1996. P. 2551-2577.
- Stevens, P. 1974. Patterns in nature. Boston: Little, Brown.
- Suchorzewski L. Jak sie do tego zabrac, czyli spor o metode / L. Suchorzewski // Jak zostac poliglota. – Warszawa, 1983. – S. 92–137.
- Sung Z. D. The Symbols of Yi King, or the Symbols of the Chinese Logic of Changes. – N. Y., 1969.
- Suzuki D. T. On Indian Mahayana Buddhism (ed. E. Conze). – N. Y.: Harper & Row, 1968. – P. 183.
- Suzuki D.T. On Indian Mahayana Buddhism (ed. E. Conze) / D.T. Suzuki. – N. Y.: Harper & Row, 1968. – P. 183.
- Sytych A. The Emergence of the Transpersonal Orientation: F Personal Account / A. Sytych // The Journal of Transpersonal Psychology. – 1976. – № 1.
- Tabolt M. Mysticism and New Physics. – N. Y.: Bantam Books, 1980.
- Tang C., Bak P. Critical exponents and scaling relations for self-organized critical phenomena // Physical Review Letters. – 1988. – V.60. – P.2347-2350.
- Tarnas R. The passion of the Western mind: understanding the ideas that have shaped our world view. – N.Y.: Harmony Books, 1991.
- The Boundaries of Civilizations in Space and Time. – Lanham, 1987.
- The Federalist Debate, July 2000. – P. 29.
- The Origins and Diversity of Axial Age Civilizations (S.N. Eisenstadt ed.). – N.Y., 1986.
- Thorne K. Black Holes. Time Warps: Einstein's Outrageous Legacy. – N. Y.: W. W. Norton & Co., 1994. – P. 518–519.
- Tipler F. J. Rotating and the Possibility of Global Causality Violation // Physical Review, D, 9, 1974. – P. 2203.
- Titel W., Rihordy G., Gisin N. Quantum cryptography // Physics World. 1998. March. P. 41-45.
- UNDP. Human Development Report 1998. P. 3. UNDP. Human Development Report 1999. P. 104-105.
- Vails S., Eskkartsberg R. The Metaphors of Consciousness. – N. Y., 1981.
- Valera F. J. Principles of Biological Autonomy. – N. Y.: Elsevier Publ. Company, 1979.
- Vaughan A. Incredible Coincidence. – N. Y.: J. B. Lippincott Company, 1979.
- Voznyuk O. V. Main Aspects of the Concept of Universal Model of the Being / O. V. Voznyuk, L. M. Ovander, O. R. Tychyna. – Zhytomyr : Volyn, 1997. – 132 p.
- West-Burnham J. Managing Quality in Schools. 2d ed. — London: Pitman Publishing, 1997.
- Wheeler J. A. Assessment of the Everett's "Relative State" Formulation of Quantum Theory // Rev. Mod. Phys. 1957. – Vol. 29. – № 3. – P. 34-46.
- White J. Pole Shift. – Virginia Beach: V.A: A.R.E. Press, 1980. – P. 94.
- Whyte W. The Organizational Man. – N. Y., 1956.
- Wiener A. Magnificent myth. – Oxford, 1978.
- Wilber K. The Spectrum of Consciousness. – Wheaton, IL: The Theosophical Publ. House., 1977.
- Williams L. Teaching for the two-sided brain. Englewood Cliffs, NJ: Prentice Hall, 1983 – 345 p.
- Wilmet M. Gustave Guillaume et son école linguistique. P., 1972.
- Wineland D.J. et al. Experimental issues in coherent quantum-state manipulation of trapped ions // J. Res. Natl. Inst. Stand. Tech. 1998, № 103. P. 259.
- Wundt W. Mythos und Religion. – Leipzig, 1905. – 344 s.
- Young A. The Reflexive Universe: Evolution of Consciousness. – N. Y.: Delacorte Press, 1976. – 200 p.
- Zalka C. Simulating quantum systems on a quantum computer // Proc. Roy. Soc. London. 1998. – P. 313-322.

**НАУКОВЕ ВИДАННЯ**

**ВОЗНЮК Олександр Васильович**

# **ПЕДАГОГІЧНА СИНЕРГЕТИКА**

## ***Монографія***

У монографії на основі системного аналізу і універсальної теоретико-методологічної схеми, яка реалізує рух думки від загального до особливого, а від нього до одиничного, концептуалізується новітня галузь психолого-педагогічної науки – педагогічна синергетика. Закладаються загально-філософські підстави теорії синтезу знань, обґрунтовується синергетична (холістична) парадигма освіти в контексті трьох аспектів синергетики: процесуального (універсальна синергетична парадигма розвитку), біфуркаційного (парадигма цілісності) і структурно-системного (тріадична парадигма науки), що дозволяє диференціювати три педагогіки – формувальну (традиційну), актуалізаційну і біфуркаційну. Матеріали монографії організуються на основі фрактально-голограмного, рекурсивного методу.

Для науковців, викладачів, аспірантів, студентів, всіх, хто прагне до пізнання Всесвіту, природи і людини, хто вірить у те, що світ є доцільним і сповненим сенсом.

Технічний редактор  
Комп'ютерний набір, верстка  
Дизайн обкладенки

О.В.Вознюк ([alexvoz@ukr.net](mailto:alexvoz@ukr.net))  
В.В. Вознюк ([alexvoz@ukr.net](mailto:alexvoz@ukr.net))  
С.М.Горобець ([b6b12@mail.ru](mailto:b6b12@mail.ru))

*Надруковано з оригінал-макету автора*

Підписано до друку 29.08.12. Формат 60x90/8. Папір офсетний.  
Гарнітура Cambria. Друк різнографічний.  
Ум. друк. арк. 101,01. Обл. вид. арк. 102. Наклад 500. Зам. 34

---

Видавництво Житомирського державного університету імені Івана Франка  
м. Житомир, вул. Велика Бердичівська, 40  
Свідоцтво про державну реєстрацію:  
серія ЖТ №10 від 07.12.04 р.  
електронна пошта (E-mail): [zu@zu.edu.ua](mailto:zu@zu.edu.ua)