

FM 23-10\*

FM 23-10

**ПОДГОТОВКА  
СНАЙПЕРОВ**

Штаб-квартира министерства Армии

17 августа 1994 года

**РАСПРОСТРАНЕНИЕ:** Допущено к свободному распространению.

\*Данный устав заменяет наставление ТС 23-14 от 14 июня 1989 г.

FIELD MANUAL 23-10

# SNIPER TRAINING

HEADQUARTERS, DEPARTMENT OF THE ARMY  
Washington, DC, 17 August 1994

© Odessa, 2008

© Chapters 1, 2, 5, 7, 8, 9, Appendix B — Translated by *Sergey Wanderer*

© Chapters 3, 4, 6; Appendix A — Translated by *Viktor*

© Edited by *Sergey Wanderer*

FM 23-10  
17 АВГУСТА 1994

По приказу Министра Армии:

ГОРДОН САЛЛИВАН  
Генерал, Армия США  
Начальник штаба

Ответственный:

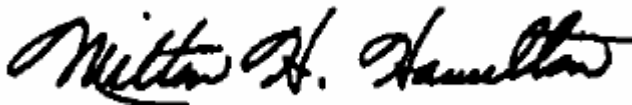

МИЛТОН ХЭМИЛТОН  
Административный помощник  
Министра Армии

06908

РАСПРЕДЕЛЕНИЕ:

Сухопутные войска, Резерв сухопутных войск, Национальная Гвардия. Распределение осуществляется в соответствии с формой DA 12-IIЕ, по требованию FM 23-10, *Подготовка снайперов* (запрос тиража по разделу №1335)

**\*Правительственная типография США: 1994—528-027/80156**

## ГЛАВА 1

# ВВЕДЕНИЕ

*Снайпер имеет особые возможности, подготовку и оснащение. Его служба заключается в обеспечении высокоточного винтовочного огня по вражеским целям, с которыми обычный стрелок не может успешно бороться из-за дальности, их размера, местоположения, кратковременной природы или видимости. Снайпинг требует развития основных навыков пехотинца до высокой степени совершенства. Подготовка снайпера включает в себя широкий спектр дисциплин, предназначенных для повышения его профессионального уровня как фактора усиления огневой мощи и для обеспечения его выживания на поле боя. Искусство снайперской стрельбы требует обучения и регулярной тренировки этих навыков до высокого уровня мастерства. Для достижения максимально эффективного воздействия на противника с минимальным риском для себя, снайпер должен быть хорошо подготовлен в меткой стрельбе из винтовки на большие дальности и полевых навыках.*

### 1-1. ЗАДАЧА

Первостепенная задача снайпера в бою заключается в поддержке боевых действий путем ведения высокоточного огня по избранным целям на больших дальностях. Посредством этого снайпер наносит потери войскам противника, замедляет их движение, запугивает вражеских солдат, снижает их боевой дух и вносит беспорядок в их действия. Вспомогательная задача снайпера заключается в ведении разведки наблюдением и передаче полученных данных на поле боя.

а. Хорошо подготовленный снайпер, вместе с присущей его оружию и боеприпасам точностью, представляет собой разносторонний инструмент для поддержки боевых действий, имеющийся в распоряжении пехотного командира. Ценность снайпера не может быть измерена просто числом потерь, которые он наносит противнику. Осознание присутствия снайпера внушает страх солдатам противника и оказывает влияние на их решения и действия. Снайпер усиливает огневую мощь подразделения, увеличивает количество различных способов уничтожения и беспокойства противника. Вне зависимости от того, является ли снайпер штатным или приданным, он всегда будет обеспечивать это подразделение дополнительным огнем. Роль снайпера уникальна в том смысле, что это единственный способ, которым подразделение может поразить точечные цели на расстояниях, превышающих эффективную дальность стрельбы винтовки M16. Эта роль становится более значимой, когда цель окопалась или располагается среди гражданских лиц, а также во время операций по борьбе с массовыми беспорядками. Огонь автоматического оружия в таких операциях может привести к ранениям или гибели людей, не участвующих в боевых действиях.

б. Снайперы используются на всех уровнях конфликта. Они включают в себя традиционные наступательные и оборонительные боевые действия, в которых точный огонь ведется на большие дальности. Кроме того, они включают боевое патрулирование, проведение засад, антиснайперские операции, элементы передового наблюдения, боевые действия в городских условиях, и сдерживающие действия, в которых снайперы являются частью сил, прикрывающих отход, или сил, действующих в тылу противника.

### 1-2. ОРГАНИЗАЦИЯ

В легких пехотных дивизиях снайперское подразделение включает в себя шесть батальонных стрелков-разведчиков, организованных в три команды по два человека. Командир определяет задачи и приоритетные цели для каждой команды и может придать или передать



команду в подчинение роте или взводу. Они могут выполнять различные задачи, в зависимости от обстановки. В механизированных (мотопехотных) батальонах подразделение снайперов состоит из двух стрелков (одна команда), находящихся при штабе каждой мотопехотной роты. В некоторых специализированных подразделениях снайперы могут быть организованы в соответствии с требованиями тактической обстановки.

а. Снайперские команды должны централизованно управляться командиром или офицером, ответственным за использование снайперов (SEO).<sup>1</sup> Этот офицер отвечает за руководство и управление снайперами, закрепленными за подразделением. В легких пехотных подразделениях, этим офицером будет командир разведывательного взвода или взводный сержант. В механизированных подразделениях, им может быть командир роты или начальник штаба. В обязанности SEO входит:

- (1) Консультирование командира подразделения по вопросам использования снайперов.
- (2) Отдача приказов командирам снайперских команд.
- (3) Определение боевых задач и способов боевого применения снайперов.
- (4) Организация взаимодействия между снайперской командой и командиром подразделения.
- (5) Инструктаж командира подразделения и командиров команд.
- (6) Разбор выполненной задачи вместе с командиром подразделения и командирами команд.
- (7) Подготовка и обучение снайперских команд.

б. Снайперы работают и тренируются в группе, состоящей из двух человек (снайперская команда/пара). Основные обязанности одного человека — это обязанности снайпера и командира команды, тогда как другой служит наблюдателем. Командир снайперской команды отвечает за повседневную деятельность своей команды. Его обязанностями являются:

- (1) Принятие на себя обязанностей SEO, руководящего командой, в случае его отсутствия.
- (2) Подготовка и обучение команды.
- (3) Отдача команде необходимых приказов.
- (4) Подготовка к выполнению боевых задач.
- (5) Управление командой во время выполнения боевой задачи.

с. Основное оружие снайпера представляет собой систему снайперского оружия. Наблюдатель вооружен винтовкой M16 с подствольным гранатометом M203, что обеспечивает команде более высокую огневую мощь и защищенность. Использование приборов ночного видения увеличивает возможности команд при действиях в ночных условиях.

### 1-3. КРИТЕРИИ ОТБОРА ЛИЧНОГО СОСТАВА

Кандидаты для обучения на снайпера требуют тщательного отбора. Командиры должны просмотреть их личные дела для выявления потенциальной пригодности для службы в качестве снайпера. Суровая программа обучения и повышенный персональный риск в бою требуют высокой мотивации и способности овладевать многими навыками. Стремящийся стать снайпером должен иметь прекрасные личные показатели.

а. Ниже приводятся основные руководящие принципы отбора кандидатов в снайперы:

- (1) **Меткая стрельба.** Проходящий подготовку снайпер должен являться метким стрелком-экспертом. Необходимо ежегодное подтверждение квалификации эксперта в этой области. Успешное участие в ежегодных стрелковых соревнованиях и обшир-

---

<sup>1</sup> Сокращения, термины и определения приведены в конце настоящего устава — *здесь и далее примечания переводчика.*

ный охотничий опыт также являются признаками хорошего снайперского потенциала кандидата.

(2) **Физическое состояние.** Снайпер, часто участвующий в длительных операциях с очень коротким сном, ограниченным запасом пищи и воды, должен находиться в превосходной физической форме. Хорошее здоровье означает более хорошие рефлексы, лучшее владение своим телом и большой запас жизненных сил. Хорошее самочувствие и прекрасная выдержка, развиваемые силовыми, особенно командными видами спорта, являются определяющими качествами для снайпера.

(3) **Зрение.** Зрение является основным инструментом снайпера. Поэтому снайпер должен иметь зрение 20/20 без коррекции или корректируемое до уровня 20/20. Тем не менее, ношение очков может стать проблемой, если очки потеряны или повреждены. Дальтонизм также считается помехой для снайпера, так как не дает возможности определять скрытые цели, которые сливаются с естественным фоном.

(4) **Курение.** Снайпер не должен быть курящим и не употреблять не курительный табак. Курение или подавленный кашель курильщика могут выдать позицию снайпера. Даже если он может не курить во время выполнения задания, воздержание может вызвать нервозность и раздражение, которые снижают его эффективность.

(5) **Психическое состояние.** Когда командиры проводят отбор кандидатов в снайперы, они должны уделить особое внимание выявлению тех характерных черт, которые свидетельствуют о том, что кандидат обладает необходимыми качествами для того, чтобы быть снайпером. Командир должен определить, сможет ли кандидат нажать на спусковой крючок в нужное время и в нужном месте. Некоторыми такими характерными чертами являются: надежность, инициативность, преданность, внутренняя дисциплина, эмоциональная устойчивость. Психологическое тестирование кандидата может помочь командиру в процессе отбора.

(6) **Умственные способности.** Обязанности снайпера требуют владения широким спектром навыков. Он должен знать и иметь хорошие навыки в следующих областях:

- Баллистика;
- Виды стрелкового оружия, боеприпасов и их возможности;
- Устройство, принципы работы и регулировка оптических приборов;
- Радиодело и порядок радиосвязи;
- Наблюдение и корректировка минометного и артиллерийского огня;
- Топография и ориентирование на местности;
- Сбор и передача разведывательной информации;
- Идентификация вражеской униформы и вооружения.

b. В операциях снайперской команды, включающих в себя самостоятельные длительные действия, снайпер должен быть уверен в себе, продемонстрировать умение правильно разбираться в обстановке и здравый смысл. Это требует двух других важных качеств: эмоциональной устойчивости и полевых навыков.

(1) **Эмоциональная устойчивость.** Снайпер должен быть способен спокойно и обдуманно уничтожать цели, которые могут не представлять непосредственной угрозы для него. Убить при самообороне или при защите других значительно легче, чем убить без видимого побуждения. Снайпер должен быть невосприимчивым к эмоциям, таким как забота или жалость. Кандидаты, чья мотивация обучения на снайпера опирается главным образом на мечту о престиже, могут не проявить холодную рациональность, которую требует работа снайпера.

(2) **Полевые навыки.** Снайпер должен хорошо знать и чувствовать себя комфортно в полевых условиях. Обширный опыт практической работы и знание природных

явлений помогут снайперу при выполнении многих его задач. Военнослужащие с таким опытом часто имеют большие возможности как снайперы.

с. Привлечение командиров к процессу отбора кандидатов имеет важнейшее значение. Для того, чтобы быть уверенным в том, что его кандидат успешно пройдет подготовку и пожертвует своими талантами ради своего подразделения, командир должен убедиться в том, что кандидат, прежде чем попасть в школу снайперов Армии США, прошел предварительный отбор по следующим критериям:

- Мужчина;
- Звание от рядового 1-го класса до сержанта 1-го класса (отказ для кандидатов в звании мастер-сержант и выше);
- Действительная служба или служба в Национальной Гвардии или в Резерве;
- Хорошее личное дело;
- Отсутствие склонности к алкоголю и наркотикам;
- Добровольное желание кандидата быть снайпером (с рекомендацией командира);
- Зрение 20/20 без коррекции или корректируемое до 20/20;
- Отсутствие судимостей и дисциплинарных взысканий;
- Кандидат является стрелком-экспертом из винтовки M16A1 или M16A2;
- Кандидат прошел переподготовку не более года назад;
- Военно-учетная специальность по разделу 11 (пехота);
- Успешная сдача нормативов по физической подготовке (каждый раз не менее 70%).

### 1-4. ОБЯЗАННОСТИ СНАЙПЕРА И НАБЛЮДАТЕЛЯ

Каждый член снайперской команды имеет свои определенные обязанности. Только путем многократно повторяемых практических тренировок можно заставить команду действовать правильно.

Обязанности между членами команды распределяются следующим образом:

#### а. Снайпер —

- принимает устойчивое, удобное положение для стрельбы;
- обнаруживает и определяет назначенные цели;
- определяет дальность до цели;
- вносит в прицел необходимые вертикальные и боковые поправки;
- информирует наблюдателя о готовности к ведению огня;
- осуществляет прицеливание по выбранной цели;
- задерживает дыхание во время естественной дыхательной паузы;
- осуществляет плавное нажатие на спусковой крючок;
- производит точный и своевременный выстрел;
- завершает цикл стрельбы;
- готовится к повторному выстрелу в случае необходимости.

#### б. Наблюдатель —

- занимает правильное положение;
- осуществляет выбор цели;
- оказывает помощь снайперу в определении дальности до цели;
- определяет поправку на погодные условия;
- докладывает поправки снайперу;
- наблюдает за результатами стрельбы при помощи зрительной трубы M49;
- высказывает критические замечания по действиям снайпера.

## **1-5. ТЕХНИКА ВЕДЕНИЯ ОГНЯ СНАЙПЕРСКОЙ КОМАНДОЙ**

Снайперская команда должна быть способна передвигаться и выживать в боевой обстановке. Задача команды — обеспечить высокоточный огонь. Это требует скоординированных командных усилий. Вместе наблюдатель и снайпер:

- определяют влияние погодных условий на баллистику;
- определяют дальность до цели;
- вводят необходимые поправки в прицел;
- наблюдают за результатами стрельбы;
- устраняют выявленные недостатки перед каждым последующим выстрелом.



## ГЛАВА 2

## ВООРУЖЕНИЕ

В этой главе рассматривается вооружение и снаряжение, необходимое снайперу для успешного выполнения его задач. Снайпер должен брать с собой только то, что ему необходимо для выполнения боевой задачи. Ему нужна надежная винтовка, позволяющая вести точный огонь на большие дистанции. В настоящий момент основной системой снайперского оружия Армии США является система M24 (система снайперского оружия M21 описана в приложении В).

## Раздел I

## СИСТЕМА СНАЙПЕРСКОГО ОРУЖИЯ M24

Система снайперского оружия M24 представляет собой 7,62-мм винтовку с продольно-скользящим затвором и шестизарядным магазином (один патрон в патроннике, пять патронов в магазине). Она может использоваться как с оптическим прицелом M3A, так и с механическими прицельными приспособлениями. Снайпер обязан знать состав системы снайперского оружия M24 и порядок ее использования (рис. 2-1). Для проведения текущего обслуживания и ремонта, в состав системы входит комплект запасных частей, инструментов и принадлежностей (ЗИП) (рис. 2-2).



Рис. 2-1. Система снайперского оружия M24.



Рис. 2-2. Запасные части, инструмент и принадлежности.

1	Коробка для ЗИП	22	Маховичок вертикальных поправок оптического прицела с установочными винтами
2	Ударник в сборе	23	Маховичок фокусировки оптического прицела с установочными винтами
3	Передний винт крепления ударно-спускового механизма	24	Защитная крышка маховичков
4	Задний винт крепления ударно-спускового механизма	25	Винты крепления хомутов кронштейна оптического прицела
5	Винт крепления базы переднего механического прицельного приспособления	26	Винты крепления базы кронштейна оптического прицела
6	Крепежный винт антабки	27	Затыльник кронштейна оптического прицела
7	Запасная антабка для ремня	28	Защитная крышка объектива прицела
8	Набор прицельных вставок для переднего механического прицельного приспособления	29	Защитная крышка окуляра прицела
9	Винт крепления базы заднего механического прицельного приспособления	30	Щетка для чистки патронника
10	Регулировочный винт усилия нажатия спускового крючка	31	Ершик для чистки канала ствола
11	Небольшая щетка для чистки	32	Масленка
12	Ударная насадка на 5/32 дюйма под торцовый ключ на 3/8 дюйма	33	Пружина магазина

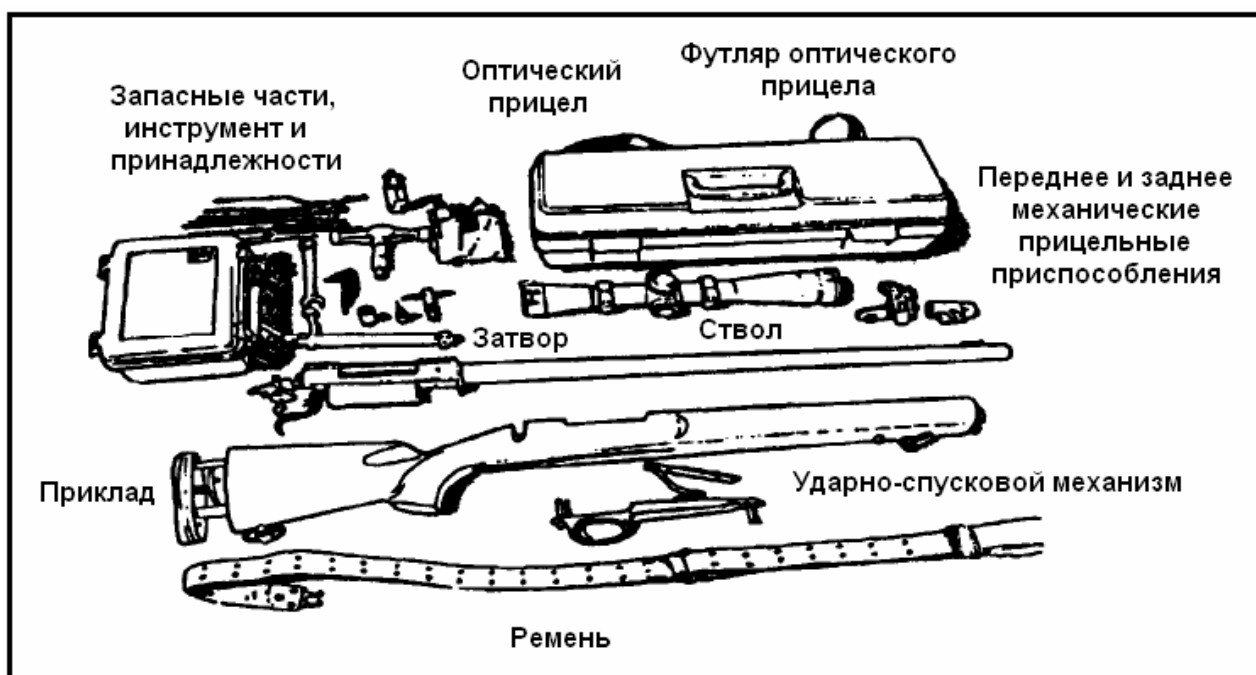
Рис. 2-2. Запасные части, инструмент и принадлежности.

13	Торцовый ключ под внутренний шестигранник, 0,05 дюйма	34	Подаватель магазина
14	Торцовый ключ под внутренний шестигранник, 1/16 дюйма	35	Головка торцового ключа на 1/2 дюйма
15	Торцовый ключ под внутренний шестигранник, 5/64 дюйма	36	Т-образный динамометрический ключ
16	Торцовый ключ под внутренний шестигранник, 3/32 дюйма	37	Комбинированный (рожковый и накидной) ключ на 1/2 дюйма
17	Торцовый ключ под внутренний шестигранник, 7/64 дюйма	38	Стопорный винт кронштейна заднего механического прицельного приспособления
18	Торцовый ключ под внутренний шестигранник, 1/8 дюйма	39	Защитная бленда на объектив оптического прицела
19	Торцовый ключ под внутренний шестигранник, 5/32 дюйма	40	Протирки для чистки винтовки
20	Т-образный комбинированный ключ	41	Шомпол
21	Маховичок боковых поправок оптического прицела с установочными винтами	42	Комплект для чистки линз

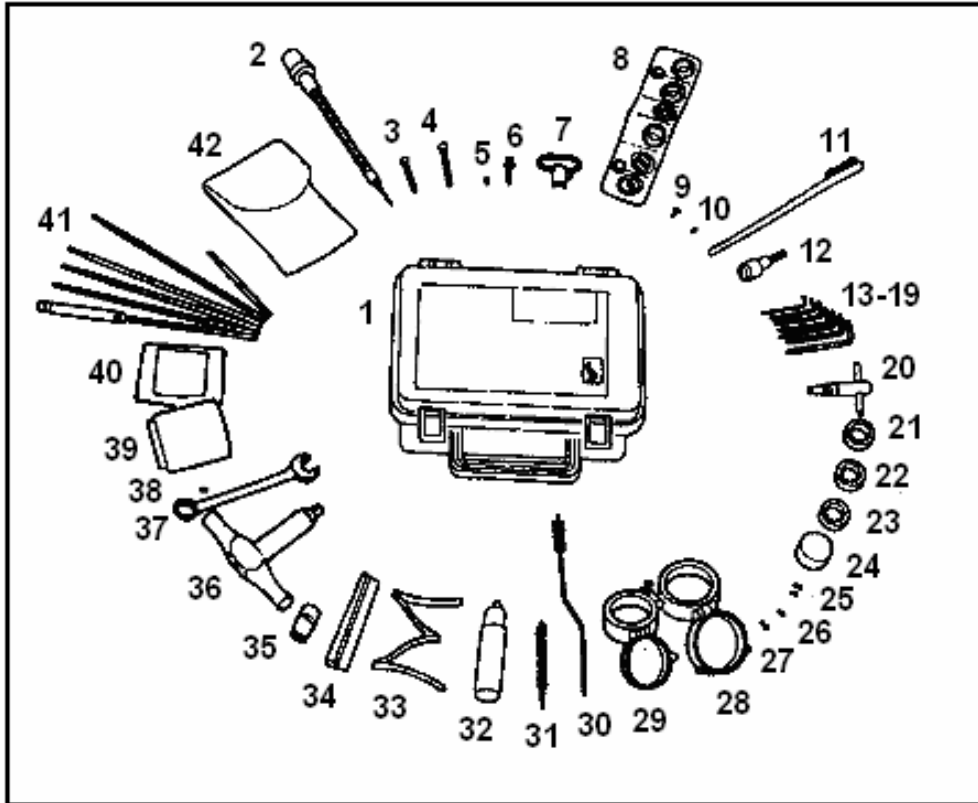
**Рис. 2-2.** Запасные части, инструмент и принадлежности (продолжение).

## 2-1. РАБОТА ЧАСТЕЙ И МЕХАНИЗМОВ ВИНТОВКИ

Для работы с системой снайперского оружия М24, снайпер должен знать информацию, относящуюся к работе предохранителя, затвора, ударно-спускового механизма и регулировке приклада.

а. **Предохранитель.** Предохранитель расположен в правой задней части ствольной коробки. При постановке винтовки на предохранитель, он обеспечивает защиту от случайного выстрела в процессе повседневного обращения с винтовкой.

(1) Для постановки винтовки на предохранитель, переместите рычаг в положение «S» (рис. 2-3).

(2) Всегда ставьте винтовку на предохранитель при обслуживании, зарядании и разрядании винтовки.

(3) Для снятия с предохранителя, переместите рычаг в положение «F» (рис.2-3).

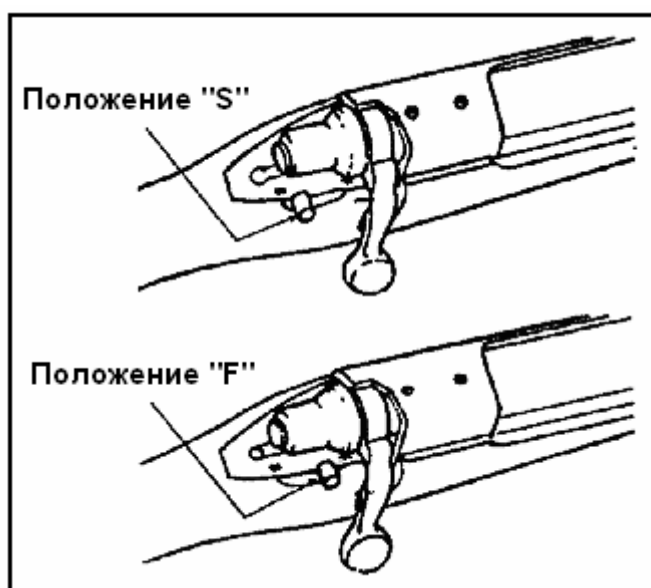

**Рис. 2-3.** Предохранитель.



в. **Затвор.** Затвор предназначен для запирания патрона в патроннике и экстракции гильзы после выстрела.

(1) Для извлечения затвора из ствольной коробки, поставьте рычаг предохранителя в положение «S», поднимите рукоятку затвора и отведите затвор назад до упора. Нажмите рычаг освобождения стебля затвора (рис. 2-4) и извлеките затвор из ствольной коробки.

(2) Для установки затвора убедитесь в том, что предохранитель находится в положении «S», вставьте затвор в ствольную коробку, совместите боевые упоры затвора с пазами в патроннике (рис. 2-5), задвиньте затвор в ствольную коробку до упора и поверните рукоятку затвора вниз.



Рис. 2-4. Рычаг освобождения стебля затвора.



Рис. 2-5. Совмещение боевых упоров с пазами патронника.

### ВНИМАНИЕ!

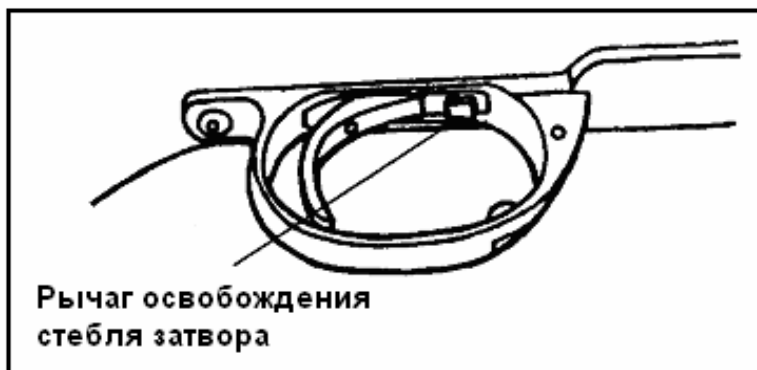
НИКОГДА НЕ ИЗВЛЕКАЙТЕ УДАРНО-СПУСКОВОЙ МЕХАНИЗМ, И НЕ РЕГУЛИРУЙТЕ ЕГО, ЗА ИСКЛЮЧЕНИЕМ РЕГУЛИРОВКИ УСИЛИЯ НАЖАТИЯ НА СПУСКОВОЙ КРЮЧОК.

с. **Ударно-спусковой механизм.** Нажимайте на спусковой крючок только тогда, когда предохранитель стоит в положении «F». Стрелок может отрегулировать усилие нажатия в пределах от 0,9 до 3,6 кгс (2-8 фунтов). Регулировка осуществляется с помощью торцового ключа под внутренний шестигранник на 1/16 дюйма, входящего в комплект ЗИП. Поворот регулировочного винта (рис. 2-6) по часовой стрелке увеличивает усилие нажатия, поворот винта против часовой стрелки его уменьшает. Это единственная регулировка УСМ, которую снайпер может проводить самостоятельно.

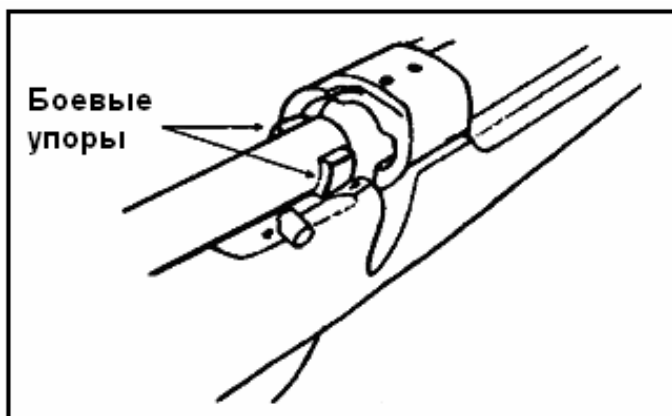

Рис. 2-6. Регулировка ударно-спускового механизма.

d. **Регулировка приклада.** Приклад винтовки М24 имеет регулируемый затыльник, который позволяет подстраиваться под необходимую длину. Механизм регулировки (рис. 2-7) имеет две шайбы — тонкую и толстую. Толстая шайба предназначена для регулировки, а тонкая — для фиксации затыльника.

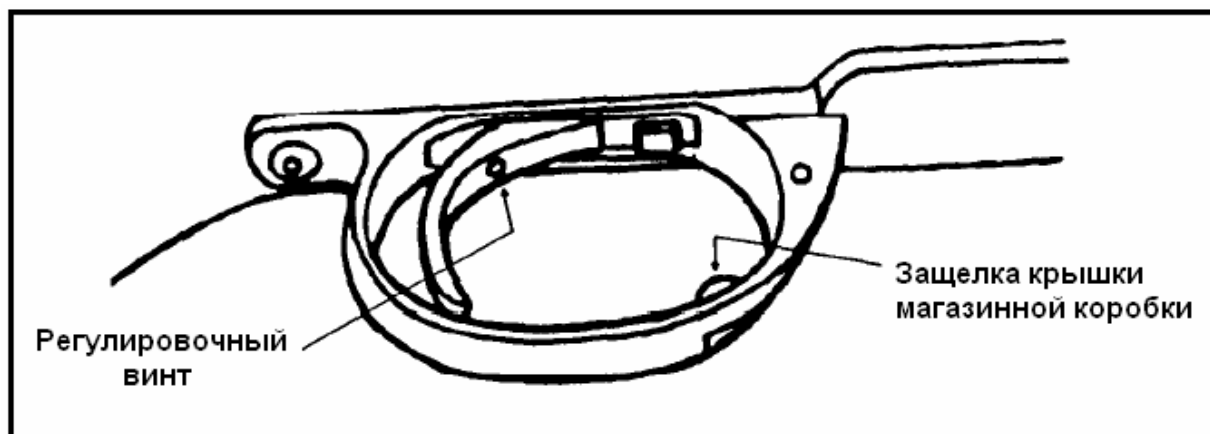

Рис. 2-7. Регулировка приклада.

- (1) Для удлинения приклада поворачивайте толстую шайбу по часовой стрелке.
- (2) Для укорачивания приклада поворачивайте толстую шайбу против часовой стрелки.
- (3) Для фиксации затыльника в необходимом положении, поверните тонкую шайбу по часовой стрелке вплотную к толстой шайбе.
- (4) Для освобождения затыльника, поверните тонкую шайбу против часовой стрелки от толстой шайбы.

e. **Регулировка ремня.** Ремень помогает устойчиво удерживать винтовку, не прилагая мышечных усилий. Чем больше мышц используется для удержания винтовки, тем труднее ее удерживать неподвижно. Ремень соединяет части тела, участвующие в прицеливании, в жесткий каркас, требуя, тем самым, меньшего усилия для удержания винтовки, чем при отсутствии ремня. При правильной подгонке, ремень перераспределяет часть силы отдачи с плеча на нестреляющую руку и кисть.

- (1) Ремень состоит из двух частей, имеющих различную длину, и соединенных D-образным металлическим кольцом (рис. 2-8). Более длинная часть ремня присоеди-

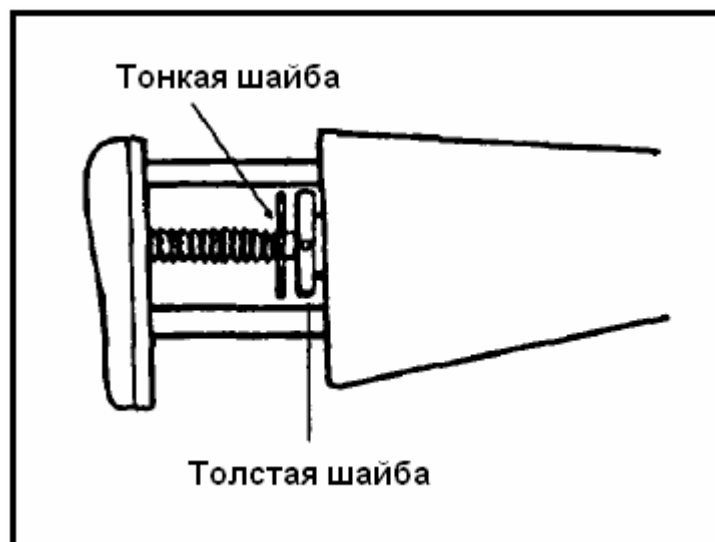
няется к передней антабке, расположенной на цевье винтовки, более короткая часть присоединяется к задней антабке, расположенной на прикладе. На более длинной части ремня расположены два кожаных кольца. Они используются для регулировки натяжения ремня. Пряжки представляют собой крючки, которые используются для регулировки ремня по длине.

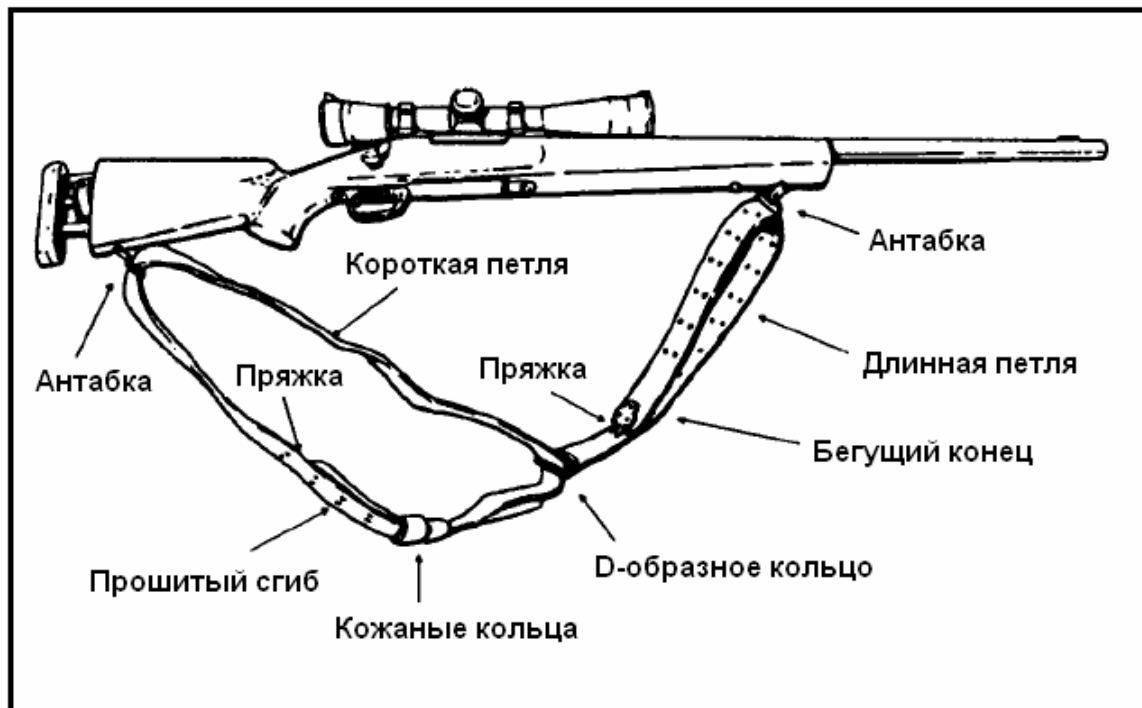

**Рис. 2-8.** Кожаный ремень.

(2) Чтобы отрегулировать ремень, снайпер должен отсоединить его от задней антабки. Затем он регулирует его длину, используя D-образное металлическое кольцо, соединяющее две части ремня. Ремень, присоединенный к передней антабке, должен достигать прилива в передней части приклада (рис. 2-9).

(3) Снайпер регулирует ремень по длине путем перестановки пряжки в регулировочные отверстия, от 4-го до 7-го по счету, расположенные на более длинной части ремня, идущего к цевью винтовки (рис. 2-10).

(4) После регулировки ремня по длине, снайпер ставит винтовку на бедро, удерживая ее стреляющей рукой. После этого он поворачивает ремень от себя на 90° и вставляет в него нестреляющую руку.

(5) Снайпер поднимает петлю на более длинной части ремня вверх по руке так, чтобы петля была возле подмышки (рис. 2-11). Затем он опускает вниз оба кожаных кольца, чтобы петля плотно обхватывала нестреляющую руку.

(6) Снайпер кладет ладонь нестреляющей руки с внутренней стороны ремня между собой и винтовкой. Затем обхватывает ею цевье за передней антабкой и создает усилие нестреляющей рукой от себя наружу (рис. 2-12).

(7) Снайпер своей стреляющей рукой прижимает приклад винтовки в углубление плеча, затем берет винтовку за шейку приклада и начинает процесс прицеливания.



Рис. 2-9. Регулировка ремня.



Рис. 2-10. Подгонка ремня по длине.



Рис. 2-11. Размещение ремня на нестреляющей руке.

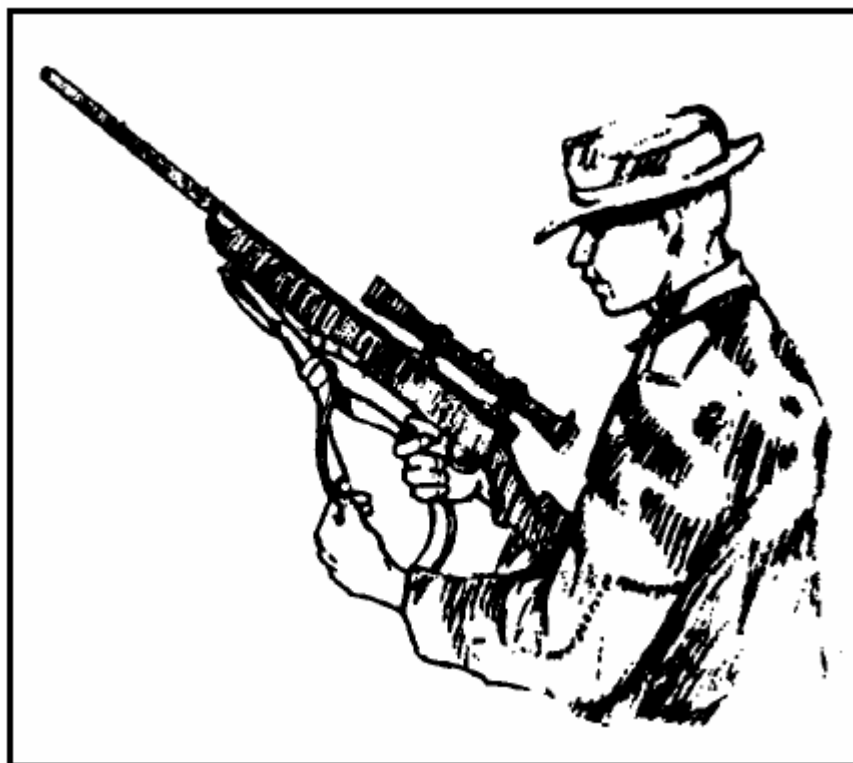

Рис. 2-12. Правильное положение ремня на руке.

## 2-2. ОСМОТР И ПРОВЕРКА ВИНТОВКИ

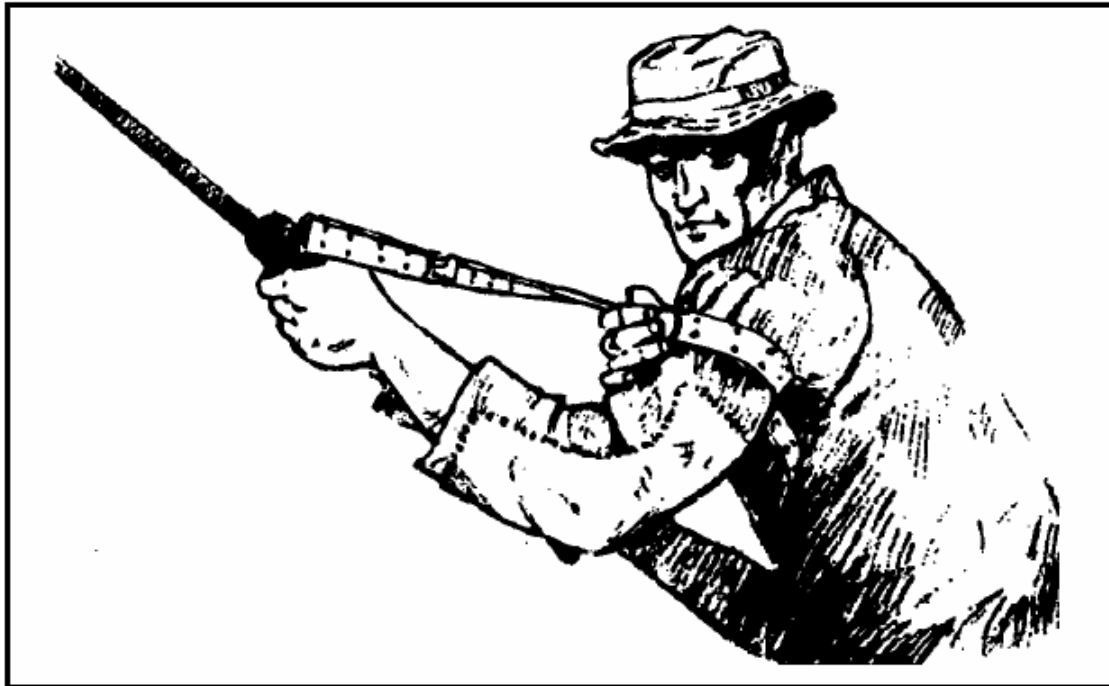
Конструкция винтовки М24 позволяет снайперу осуществлять частичный небольшой ремонт (PMCS). Недостатки, которые снайпер не может устранить самостоятельно, требуют гарантийного ремонта производителя. Порядок устранения неисправностей описан в техническом руководстве ТМ 9-1005-306-10, знать которое обязан каждый снайпер. При осмотре винтовки снайпер должен обратить внимание на следующее:

- a. Внешний вид и комплектность всех частей винтовки.
- b. Затвор должен закрываться, открываться и перемещаться плавно.
- c. Рычаг предохранителя должен без затруднений, но и без излишней легкости, перемещаться в положения «S» и «F».
- d. Ударно-спусковой механизм должен надежно блокироваться при перемещении предохранителя в положение «S», и должен иметь плавный четкий спуск при перемещении предохранителя в положение «F».
- e. Винты крепления ударно-спускового механизма (перед магазинной коробкой и позади спусковой скобы) должны быть затянуты с необходимым моментом затяжки, равным 65 фунтов на дюйм (11,5 кНм).
- f. Гайки крепления хомутов кронштейна оптического прицела должны быть затянуты с необходимым моментом затяжки, равным 65 фунтов на дюйм (11,5 кНм).
- g. Приклад и ложа не должны иметь никаких сколов, трещин и повреждений, а также нигде не должны касаться ствола.
- h. На оптическом прицеле не должно быть грязи, пыли, влаги, не должно быть утерянных или поврежденных линз.

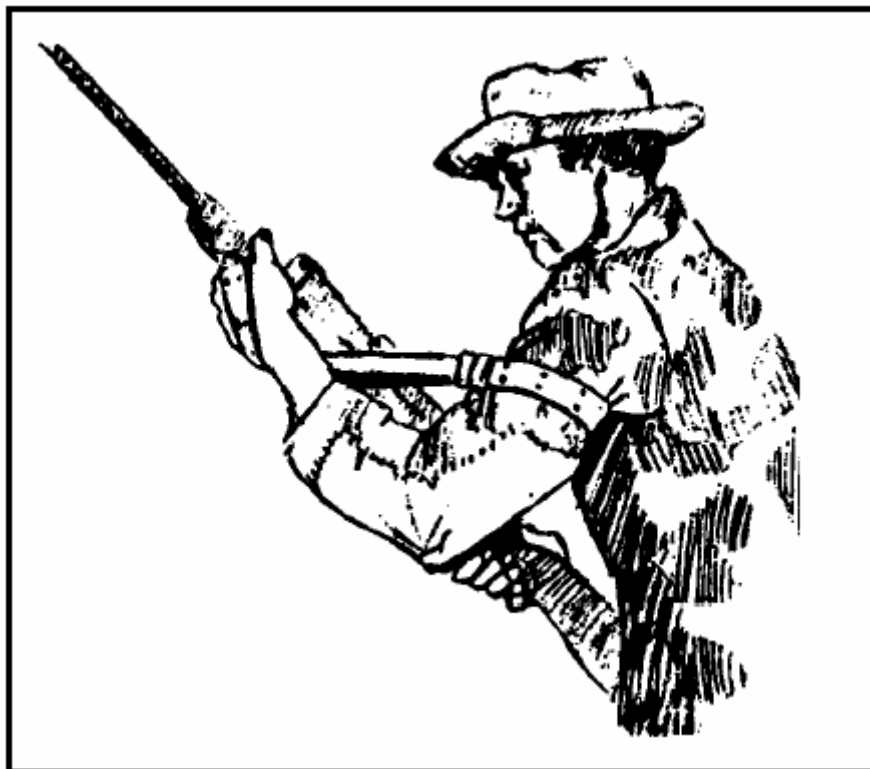
### 2-3. ОБСЛУЖИВАНИЕ, ЧИСТКА И СМАЗКА ВИНТОВКИ

Обслуживание — это любые действия, предпринимаемые для поддержания системы снайперского оружия M24 в работоспособном состоянии. Оно включает в себя осмотр, ремонт, чистку и смазку винтовки. Осмотр позволяет выявить необходимость ремонта, чистки и смазки. Он также позволяет выявить любые повреждения или дефекты. При хранении в гарнизоне или нерегулярном использовании, система M24 должна осматриваться для выявления грязи, влаги или признаков коррозии, и соответствующим образом чиститься. Система M24, которая находится в использовании, осмотра не требует, поскольку сам факт ее использования свидетельствует о том, что она требует регулярной чистки и смазки.

a. **Обслуживание винтовки M24.** Для обслуживания, чистки и смазки винтовки необходимы следующие материалы:

- (1) Неразборной стальной шомпол длиной 91 см с пластиковым покрытием с зазубринами на конце.
- (2) Ершики с бронзовой щетиной для чистки ствола (диаметром 7,62 и 11,45 мм).
- (3) Лоскуты ткани для чистки (большого и маленького размеров).
- (4) Очиститель нагара.
- (5) Очиститель омеднения.
- (6) Жидкость для защиты от ржавчины.
- (7) Очиститель и смазка для консервации (CLP).
- (8) Ружейная смазка.
- (9) Дульная накладка (длинная).
- (10) Набор ершиков для шомпола.
- (11) Протирки для чистки каналов и пазов.
- (12) Медицинская пипетка.
- (13) Кисточка для бритья.
- (14) Пистолетный шомпол.
- (15) Ветошь.
- (16) Щеточка из натуральной щетины.
- (17) Салфетка для очистки линз.
- (18) Жидкость для очистки линз (денатурированный или изопропиловый спирт).

b. **Разборка винтовки M24.** Разборка винтовки должна производиться только в случае необходимости, а не для ежедневного обслуживания. Причиной разборки может являться

необходимость удаления предметов, попавших между ложей и стволом винтовки. При разборке винтовки необходимо:

- Направить ствол винтовки в безопасную сторону;
- Поставить предохранитель в положение «S»;
- Извлечь затвор;
- Ослабить гайки крепления хомутов кронштейна прицела и снять прицел;
- Извлечь винты крепления ударно-спускового механизма;
- Отделить ствол со ствольной коробкой от ложи;
- Порядок дальнейшей разборки винтовки приведен в руководстве ТМ 9-1005-306-10.

с. **Чистка винтовки М24.** Система снайперского оружия М24 должна всегда чиститься *перед* стрельбой и *после* стрельбы.

(1) Система снайперского оружия должна всегда чиститься *перед стрельбой*. Стрельба из оружия с грязным стволом или патронником увеличит и ускорит развитие любых коррозионных процессов. Масло, оставшееся в стволе или патроннике, приведет к изменению давления, и к снижению точности первого выстрела. Вычистите и высушите ствол и патронник винтовки перед выходом на задание, и примите все меры, чтобы сохранить винтовку чистой и сухой при выдвигании в район цели. Стрельба из винтовки с маслом или влагой в стволе приведет к появлению дыма, который может демаскировать огневую позицию.

(2) Система снайперского оружия должна чиститься *после стрельбы*, поскольку в процессе стрельбы возникают продукты сгорания капсюля и порохового заряда, нагар, и загрязнение продуктами металлического трения. Хотя боеприпасы имеют устойчивый к коррозии капсюль, который облегчает чистку, его остатки, если их не удалить из ствола, могут вызывать ржавчину. В процессе стрельбы образуются два основных вида загрязнения, требующих для своего удаления различных очистителей — нагар и омеднение. Оружие необходимо чистить в пределах разумного периода времени после стрельбы. Чтобы чистить оружие между выстрелами, руководствуйтесь здравым смыслом. Повторный выстрел не повредит оружию, если оно было должным образом вычищено перед производством первого выстрела.

(3) Положите винтовку ремнем вниз на стол или другую плоскую поверхность, направив ствол от себя. Убедитесь в том, что ствол или прицел не касаются поверхности. Для удержания винтовки идеально подходит специальная опора для чистки.

(4) Ствол всегда чистится от патронника к дулу, которое удерживается ниже патронника, чтобы воспрепятствовать стеканию очистителя в ствольную коробку и ударно-спусковой механизм. Будьте осторожны, чтобы не допустить попадания любой жидкости между ложей и ствольной коробкой. Если жидкость собирается между ними, ствольная коробка будет скользить по алюминиевой шине ложи всякий раз при отдаче винтовки, снижая, таким образом, точность и увеличивая износ и задиры на ствольной коробке и шине.

(5) Для центрирования шомпола по каналу ствола во время чистки всегда используйте дульную накладку.

(6) Чтобы очистить ствол от продуктов сгорания пороха и начать растворяющее действие на омедненные участки, протолкните через ствол несколько лоскутов ткани, пропитанных очистителем нагара.

(7) Чтобы не загрязнить очиститель нагара (регулярно взбалтывайте масленку для перемешивания составных частей очистителя), с помощью пипетки смочите им ершик с бронзовой щетиной (НИКОГДА НЕ ИСПОЛЬЗУЙТЕ ЕРШИКИ СО СТАЛЬНОЙ ЩЕТИНОЙ — ОНИ ОЦАРАПАЮТ СТВОЛ). Протяните ершик через ствол как минимум 20 раз. Убедитесь в том, что ершик полностью проходит через ствол и

выходит наружу, прежде чем изменить направление его движения; в противном случае, щетина сломается.

(8) Для чистки патронника используйте pistolетный шомпол и бронзовый ершик диаметром 11,45 мм, обернутый лоскутом ткани, повернув его 8-10 раз. НЕ ЧИСТИТЕ патронник возвратно-поступательными движениями.

(9) Протолкните через ствол несколько лоскутов ткани, пропитанных очистителем нагара, чтобы удалить ослабленные продукты сгорания.

(10) Ершик и лоскуты ткани с очистителем нагара используются до тех пор, пока на них не будет оставаться никаких следов нагара черного/серого цвета, и они будут сохранять свой естественный цвет. Это означает, что нагар удален и осталось только омеднение. С помощью нескольких чистых лоскутов удалите из ствола остатки очистителя нагара. Это важно, поскольку разные очистители никогда не должны смешиваться в стволе между собой.

(11) Протолкните через ствол несколько лоскутов ткани, пропитанных очистителем омеднения, используя возвратно-поступательные движения, дав возможность очистителю воздействовать на медь. Дайте ему поработать 10-15 минут (НИКОГДА НЕ ОСТАВЛЯЙТЕ ОЧИСТИТЕЛЬ ОМЕДНЕНИЯ В СТВОЛЕ ДОЛЬШЕ, ЧЕМ НА 30 МИНУТ).

(12) Ожидая, пока очиститель растворяет следы омеднения, вычистите с помощью зубной щетки, смоченной в очистителе нагара, затвор, и вытрите насухо чистой тканью оставшиеся узлы винтовки.

(13) Протолкните через ствол несколько лоскутов ткани, пропитанных очистителем омеднения. В начале лоскуты будут иметь синий цвет, указывая на количество меди, удаленное из ствола. Продолжайте процесс до тех пор, пока лоскуты не будут иметь никаких следов голубого или зеленого цвета. Если лоскуты после нескольких проходов продолжают выходить со следами синего цвета, для увеличения очищающего действия используйте бронзовый ершик, также смоченный в очистителе омеднения. Не забудьте после чистки промыть ершик горячей водой (предпочтительно использовать быстрый очиститель/растворитель), поскольку очиститель омеднения также отрицательно воздействует и на его щетину.

(14) Когда ствол очищен, высушите его, протолкнув несколько плотно вставленных лоскутов ткани. Кроме того, с помощью pistolетного шомпола и бронзового ершика диаметром 11,45 мм с обернутым лоскутом ткани высушите патронник.

(15) Если винтовка чистится перед постановкой на хранение на любой период времени, протяните через ствол и ствольную коробку лоскут, пропитанный жидкостью для защиты от ржавчины (но не смазкой для консервации). Стволы из нержавеющей стали также подвержены коррозии. Не забывайте перед стрельбой удалять остатки жидкости сухой тканью, протягивая ее через ствол и ствольную коробку.

(16) Для предотвращения потертостей металлических поверхностей, нанесите небольшое количество ружейной смазки на заднюю часть боевых упоров затвора.

(17) Для защиты оружия при хранении, вытрите его внешнюю поверхность (если оно не покрыто маскировочной краской) куском ткани, пропитанным смазкой для консервации.

d. **Обкатка ствола.** Для увеличения ресурса ствола, повышения кучности, и сокращения объема чистки, должен использоваться следующий порядок обкатки ствола. Обкатку лучше всего производить, когда винтовка новая или недавно перестволенная. Обкатка заключается в полировке поверхности ствола под действием высокой температуры и давления. Она проводится только подготовленным личным составом. Ствол должен быть вычищен как от нагара, так и от омеднения. Затем он высушивается и из него производится один выстрел. После этого ствол снова чистится с использованием очистителя нагара, а затем очистителя



омеднения. После чистки производится второй одиночный выстрел. Весь процесс повторяется для 10 выстрелов. После 10-го выстрела, винтовка проверяется путем отстрела пяти групп по три выстрела (всего 15 выстрелов), с полной чисткой ствола между группами. После этого ствол становится обкатанным, он обеспечит превосходную кучность, и будет иметь более долгий срок службы. Кроме того, ствол будет легче чистить, поскольку его поверхность будет более гладкой. Чтобы увеличить срок службы ствола, повторную чистку необходимо проводить не менее чем через каждые 50 выстрелов.

е. **Хранение и сбережение.** При хранении винтовки М24 (рис. 2-13), используется следующий порядок:

- Очистите оружие, закройте затвор и спустите курок;
- Откройте защитные крышки оптического прицела, чтобы предотвратить конденсацию влаги;
- Подвесьте оружие вверх прикладом за заднюю антабку;
- Сложите все остальные принадлежности в коробки и в футляры;
- В небоевой обстановке носите оружие в чехле;
- Во время маршей постоянно оберегайте оружие.



Рис. 2-13. Обслуживание частей и механизмов перед использованием или хранением.

**ПРИМЕЧАНИЕ:** Перед стрельбой пропустите через ствол шомпол с ершиком. Это обеспечит точность первого выстрела и снизит демаскирующие эффекты.

f. **Холодный климат.** Если температура опускается ниже нуля, систему снайперского оружия необходимо очистить от влаги и густого масла, поскольку они замерзнут, вызвав примерзание или затрудненную работу рабочих частей. Система снайперского оружия должна храниться в помещении, имеющем такую же температуру, как и снаружи. Если винтовка попадает в теплое помещение, на ней конденсируется влага, требуя полную чистку и сушку перед выносом на холод, иначе конденсация приведет к появлению льда на открытых

металлических частях и оптике. Ударник затвора необходимо разобрать и тщательно прочистить растворителем. Затем его необходимо смазать смазкой для консервации (CLP), поскольку ружейная смазка может застыть и замедлить скорость ударника.

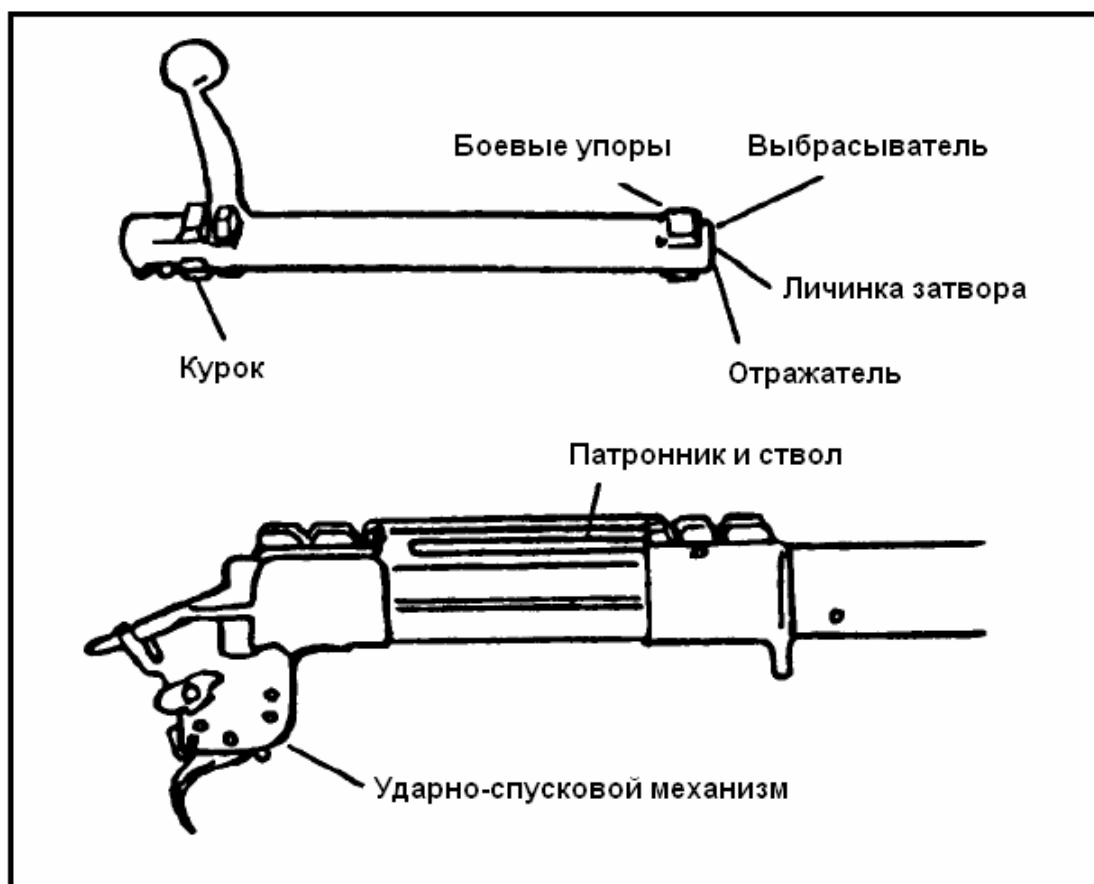
g. **Морской климат.** Морская вода и морской климат оказывают быстрое и разрушительное коррозионное воздействие на металлические части системы снайперского оружия. Во время использования, она должна осматриваться и чиститься как можно чаще, даже если это означает только смазку винтовки. Винтовка, включая ствол, всегда должна быть хорошо смазана, кроме моментов непосредственного использования. Перед стрельбой всегда, если это возможно, протягивайте через ствол лоскут сухой ткани.

h. **Джунгли (высокая влажность).** В условиях высокой температуры и влажности, храните оружие смазанным и в жестком футляре, если оно не используется. При всякой возможности защищайте винтовку от дождя и влажности. Боеприпасы должны быть всегда чистыми и сухими. Чистка винтовки, ее ствола и патронника должна производиться ежедневно. Если прицел не используется, он должен быть закрыт защитными крышками. Если внутрь прицела попала влага или развивается грибок, удалите их. Ежедневно чистите и высушивайте ложу и приклад. При всякой возможности просушивайте на солнце футляр для переноски винтовки.

i. **Пустыни.** Система снайперского оружия должна быть сухой и свободной от консервационной и ружейной смазки, за исключением задней части боевых упоров затвора. Не допускайте попадание на винтовку песка, храня ее в чехле или футляре, если она не используется. Защитите ее, обернув вокруг кусок ткани. Поместите ткань между ложей и стволом, затем оберните ее сверху прицела, потом пропустите ее под винтовкой (поверх магазина) и закрепите. В этом случае винтовку можно быстро привести в готовность, но все важные части будут защищены. Если обстановка позволяет, в пустыне лучше всего использовать закрывающийся жесткий футляр. Не допускайте попадания на прицел прямых солнечных лучей. Держите боеприпасы чистыми, и также не допускайте попадания на них прямых солнечных лучей. Для удаления песка из затвора и ствольной коробки используйте зубную щетку. Чистите ствол и патронник ежедневно. Защитите дуло и ствольную коробку от песка, переносимого ветром, закрыв их чистой тканью. Чтобы защитить свободно вывешенный ствол винтовки, возьмите полосу ткани длиной 20-22 см и завяжите на ее каждом конце по узлу. Перед выходом на задание, протяните лоскут ткани между стволом и ложей до ствольной коробки и оставьте его там. Находясь на позиции, выньте его обратно по направлению к стволу, удалив весь мусор и песок.

## 2-4. РАЗБОРКА ВИНТОВКИ

Периодически винтовку необходимо разбирать, однако это должно производиться только в случае абсолютной необходимости, а не для ежедневного обслуживания. Причиной разборки может являться необходимость удаления предметов, попавших между ложей и стволом винтовки. При разборке винтовки необходимо:

- a. Направить ствол винтовки в безопасную сторону.
- b. Поставить предохранитель в положение «S».
- c. Извлечь затвор.
- d. С помощью комбинированного ключа на 1/2 дюйма, ослабить переднюю и заднюю гайки крепления хомутов кронштейна прицела (рис. 2-14) и снять прицел.



Рис. 2-14. Гайки крепления хомутов кронштейна прицела.

е. Ослабить передний и задний винты крепления ударно-спускового механизма (рис. 2-15).

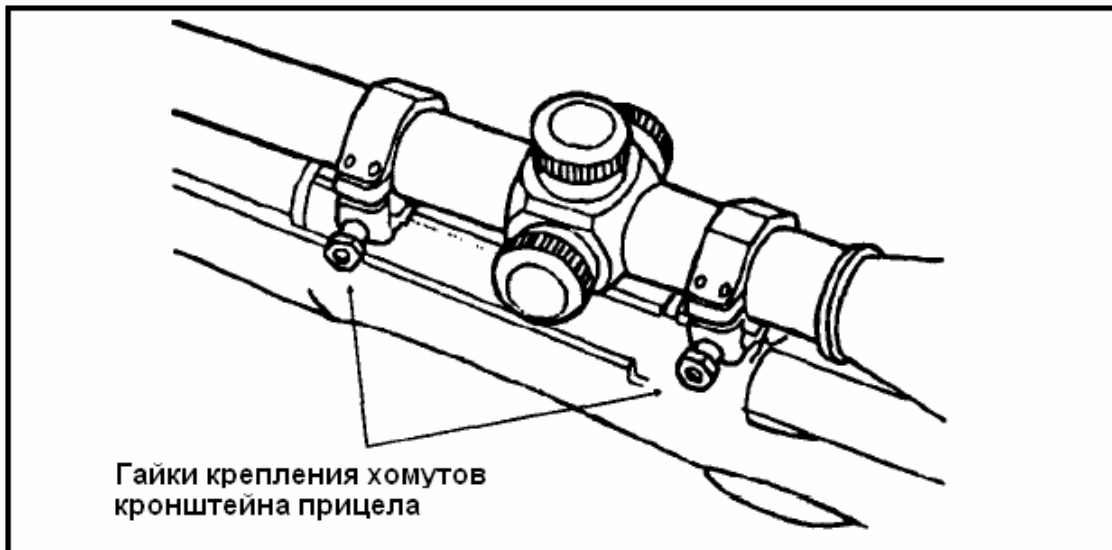

Рис. 2-15. Винты крепления ударно-спускового механизма.

f. Отделить ствол в сборе со ствольной коробкой и УСМ от ложи (рис. 2-16).

g. Сборка винтовки производится в обратном порядке.

**ВНИМАНИЕ!**

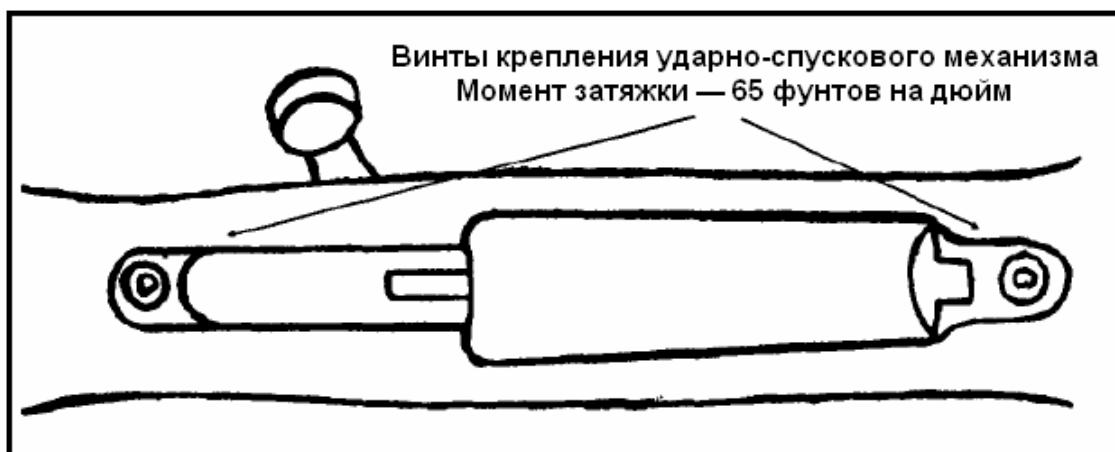
НЕ КАСАЙТЕСЬ СПУСКОВОГО КРЮЧКА КРОМЕ КАК ПРИ СТРЕЛЬБЕ, УБЕДИТЕСЬ В ТОМ, ЧТО ВИНТОВКА РАЗРЯЖЕНА ПУТЕМ ОСМОТРА МАГАЗИННОЙ КОРОБКИ И ПАТРОННИКА, ИСПОЛЬЗУЙТЕ ТОЛЬКО РАЗРЕШЕННЫЕ БОЕПРИПАСЫ И ПРОВЕРЯЙТЕ ИХ СОСТОЯНИЕ ПЕРЕД ЗАРЯЖАНИЕМ ВИНТОВКИ.



Рис. 2-16. Разборка винтовки М24.

## 2-5. ЗАРЯЖАНИЕ И РАЗРЯЖАНИЕ ВИНТОВКИ

Перед заряданием винтовки снайпер должен убедиться в том, что предохранитель стоит в положении «S», затвор закрыт. Перед разряжанием предохранитель должен стоять в положении «S», затвор открыт.

а. **Зарядание.** Винтовка М24 имеет внутренний магазин на пять патронов. Для зарядания винтовки необходимо:

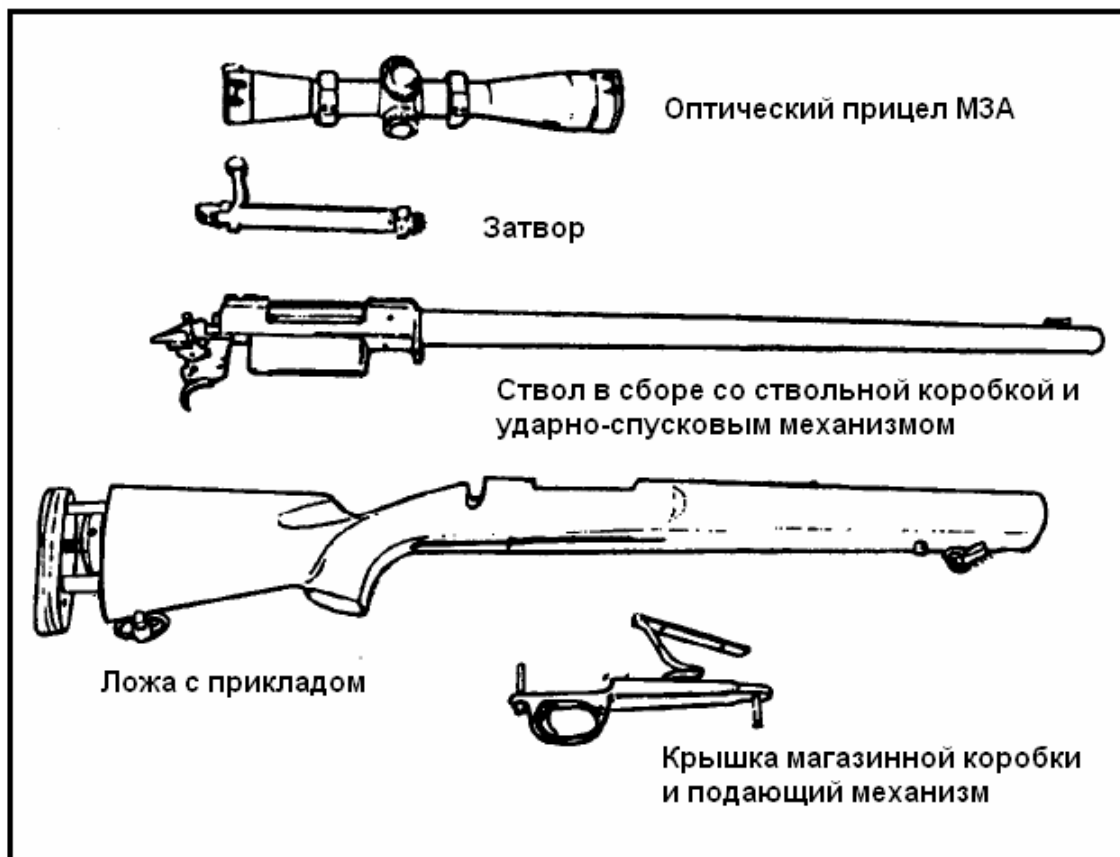
- (1) Направить ствол винтовки в безопасное направление.
- (2) Поставить предохранитель в положение «S».
- (3) Поднять рукоятку затвора и отвести затвор назад до упора.
- (4) Через экстракционное окно ствольной коробки вставить в магазинную коробку по одному пять 7,62-мм патронов, убедившись в том, что они расположены ровно, пулями к патроннику.
- (5) Для правильной работы винтовки необходимо, чтобы все патроны были помещены вплотную к задней части магазинной коробки.
- (6) Прижать пальцем патроны в магазинной коробке вниз до упора. Медленно задвинуть затвор вперед поверх верхнего патрона.
- (7) Повернуть рукоятку затвора вниз. Винтовка заряжена.
- (8) Чтобы вставить патрон в патронник, необходимо поднять рукоятку затвора и отвести затвор назад до упора.
- (9) Задвинуть затвор вперед. Затвор извлекает патрон из магазинной коробки и вставляет его в патронник.
- (10) Полностью повернуть рукоятку затвора вниз.
- (11) Для производства выстрела перевести предохранитель в положение «F» и нажать на спусковой крючок.

### ВНИМАНИЕ!

УБЕДИТЕСЬ В ТОМ, ЧТО В МАГАЗИНЕ И В ПАТРОННИКЕ НЕ ОСТАЛОСЬ ПАТРОНОВ.

в. **Разряжание.** Для разряжания винтовки М24 необходимо:

- (1) Направить ствол винтовки в безопасное направление.
- (2) Поставить предохранитель в положение «S».
- (3) Поднять рукоятку затвора.
- (4) Положить одну руку на экстракционное окно. Второй рукой медленно отвести затвор назад.
- (5) Извлечь патрон из винтовки.
- (6) Положить руку под крышку магазинной коробки.
- (7) Нажать на защелку крышки магазинной коробки, чтобы ее освободить (рис. 2-17). Извлечь из магазина подающий механизм с пружиной.



Рис. 2-17. Защелка крышки магазинной коробки.

- (8) Извлечь из винтовки оставшиеся патроны.
- (9) Вставить подающий механизм обратно в магазинную коробку, закрыть крышку.

### 2-6. ХРАНЕНИЕ

Винтовку М24 необходимо хранить следующим образом:

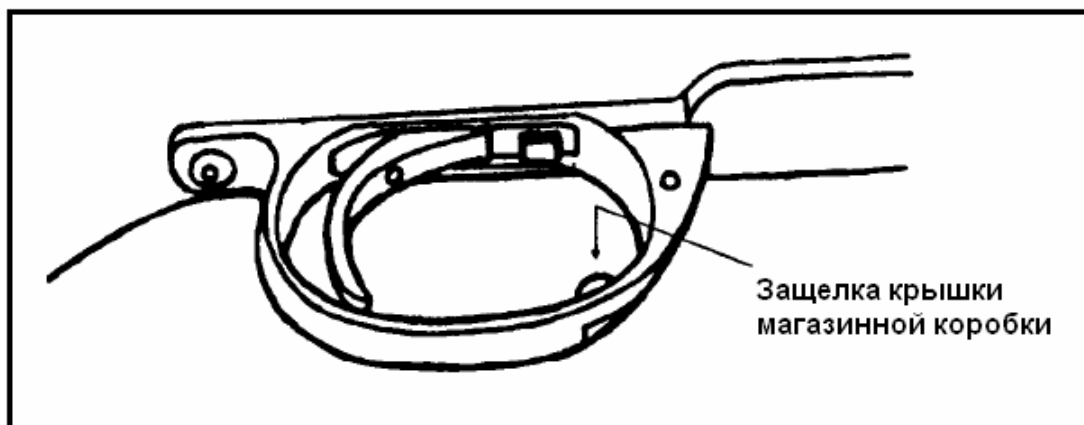
- а. Повесить ее прикладом вверх за заднюю антабку ремня.
- б. Закрывать затвор и спустить курок.
- с. Открыть крышки прицела во избежание конденсации влаги.
- д. Сложить остальные принадлежности в коробки и футляры.
- е. Обеспечить сохранность винтовки во время любых передвижений (см. главу 4).

## Раздел II

### БОЕПРИПАСЫ

Для стрельбы из системы снайперского оружия снайпер использует 7,62-мм снайперские патроны со специальной пулей (М118). Снайпер должен проверять пристрелку оружия каждый раз, как только он использует другой вид или партию боеприпасов. Эта информация должна записываться в снайперскую книжку.

## 2-7. ВИДЫ И ХАРАКТЕРИСТИКИ БОЕПРИПАСОВ

В этом пункте описаны виды и характеристики снайперских боеприпасов.

**а. Снайперский патрон М118 со специальной пулей.** Пуля патрона М118 имеет металлическую оболочку и сердечник из свинцово-сурьмянистого сплава. Пуля имеет зауженную хвостовую часть и весит 173 грана. Головка пули не окрашивается. На донце гильзы проставляется год производства и круг со скрещенными линиями. Рассеивание этих пуль (требования к точности) составляет не более 30,5 см (12 дюймов) на дистанции 550 метров для группы из 10-ти выстрелов при стрельбе из калиброванного ствола, закрепленного на испытательной опоре.

**б. Холостой патрон М82.** 7,62-мм холостые патроны М82 используются снайперами во время полевых занятий. Он обеспечивает дульное пламя, которое инструкторы могут обнаружить во время упражнений, в которых оценивается способность снайпера маскироваться во время стрельбы.

**ПРИМЕЧАНИЕ:** Стандартные валовые 7,62-мм патроны должны применяться только в случае крайней необходимости. Стрельба такими патронами не оказывает вредного влияния на ствол винтовки, однако в связи с тем, что компенсатор снижения пули прицела МЗА рассчитан на применение патронов М118, будут наблюдаться значительные изменения в точности стрельбы из оружия. Поэтому при стрельбе валовыми 7,62-мм патронами винтовка не будет обеспечивать такую же точность. В любом случае, такими патронами необходимо провести пробную стрельбу, а полученные результаты записать в снайперскую книжку.

## 2-8. ВЕДОМОСТЬ УЧЕТА ВЫСТРЕЛОВ

Снайпер должен вести ведомость учета выстрелов, произведенных из винтовки. Это очень важно, так как стволы винтовок подлежат замене через 5000 выстрелов. Ведомость выдается и ведется в оружейной комнате.

## 2-9. УСТРАНЕНИЕ НЕИСПРАВНОСТЕЙ

В таблице 2-1 не приводятся все возможные неисправности, их причины и способы устранения. Если неисправность невозможно устранить, всю систему снайперского оружия необходимо в установленном порядке вернуть производителю (см. раздел «поставка» руководства ТМ 9-1005-306-10).

НЕИСПРАВНОСТЬ	ВОЗМОЖНАЯ ПРИЧИНА	УСТРАНЕНИЕ
Винтовка не стреляет	Предохранитель стоит в положении «S»	1. Поставить предохранитель в положение «F».
	Повреждение патрона	2. Извлечь патрон.
	Повреждение ударника	3. Заменить ударник в сборе.
	Ударник согнут	4. Заменить ударник в сборе.
	Ударник выступает из личинки затвора	5. Заменить ударник в сборе.
	Разрегулирован ударный механизм	6. Вернуть систему снайперского оружия в установленном порядке в ремонтную мастерскую.
	Разрегулирован спусковой механизм	7. Вернуть систему снайперского оружия в установленном порядке в ремонтную мастерскую.

Таблица 2-1. Неисправности винтовки M24 и их устранение.

	<p>Спусковой крючок не возвращается в исходное положение</p> <p>Спусковой крючок смещен относительно спусковой скобы</p> <p>Ударник не становится во взведенное положение при закрытом затворе</p>	<p>8. Вернуть систему снайперского оружия в установленном порядке в ремонтную мастерскую.</p> <p>9. Вернуть систему снайперского оружия в установленном порядке в ремонтную мастерскую.</p> <p>10. Вернуть систему снайперского оружия в установленном порядке в ремонтную мастерскую.</p>
Изгиб затвора	<p>Винты крепления ударно-спускового механизма выступают внутри ствольной коробки</p> <p>Винты крепления базы прицела выступают внутри ствольной коробки</p>	<p>11. Вернуть систему снайперского оружия в установленном порядке в ремонтную мастерскую.</p> <p>12. Вернуть систему снайперского оружия в установленном порядке в ремонтную мастерскую.</p>
Патрон не подается в патронник	<p>Затвор не цепляет патрон</p> <p>Патрон не входит в патронник</p> <p>Магазин установлен наоборот</p> <p>Ослабленная или сломанная пружина магазина</p>	<p>13. Сдвинуть патрон в магазине назад до упора.</p> <p>14. Открыть затвор назад до упора; извлечь патрон; правильно установить его в магазин.</p> <p>15. Извлечь пружину магазина, и вставить ее с длинным подавателем.</p> <p>16. Заменить пружину магазина.</p>
Гильза не извлекается	<p>Сломан отражатель</p> <p>Загрязнение плунжера отражателя</p>	<p>17. Вернуть систему снайперского оружия в установленном порядке в ремонтную мастерскую.</p> <p>18. Проверить и почистить личинку затвора; если неисправность не устраняется, вернуть систему снайперского оружия в установленном порядке в ремонтную мастерскую.</p>
Гильза не выбрасывается	Сломан выбрасыватель	19. Вернуть систему снайперского оружия в установленном порядке в ремонтную мастерскую.

**Таблица 2-1.** Неисправности винтовки М24 и их устранение (продолжение).

### Раздел III

## ПРИЦЕЛЬНЫЕ ПРИСПОСОБЛЕНИЯ СНАЙПЕРА

Снайпер имеет два вида прицельных приспособлений: оптический прицел М3А и механические прицельные приспособления. Прицел М3А позволяет снайперу видеть прицельную сетку и изображение цели с одинаковой четкостью. Он может быть легко снят и установлен на винтовке с погрешностью в пристрелке не более 1/2 угловой минуты. Тем не менее, прицел должен быть постоянно установлен на винтовке. Механические прицельные приспособления используются только в качестве запасных и могут быть легко установлены на винтовке.

### 2-10. ОПТИЧЕСКИЙ ПРИЦЕЛ М3А

Оптический прицел М3А — это оптический прибор, позволяющий снайперу расширить свои возможности по наблюдению за целями в большинстве боевых ситуаций. Прицел М3А

формирует увеличенное изображение цели (в зависимости от кратности прибора), относительно ее истинных размеров на той же дальности при наблюдении без прицела. Прицел МЗА помогает снайперу четко распознавать цели. Увеличение возможностей по наблюдению также способствует успешному поражению целей.

**ПРИМЕЧАНИЕ:** Регулировочные маховички находятся под защитными крышками.

а. **Регулировки прицела МЗА.** На прицеле МЗА снайпер проводит следующие регулировки.

(1) **Регулировка фокуса.** Маховичок регулировки фокуса (рис. 2-18) расположен с левой стороны корпуса прицела. Маховичок имеет два предельных положения, промаркированных знаком бесконечности ( $\infty$ ) и одной крупной точкой ( $\bullet$ ). Маховичок регулировки фокуса позволяет устанавливать изображение цели в фокусе прицела. Если цель расположена близко, маховичок устанавливается в положение вблизи крупной точки.

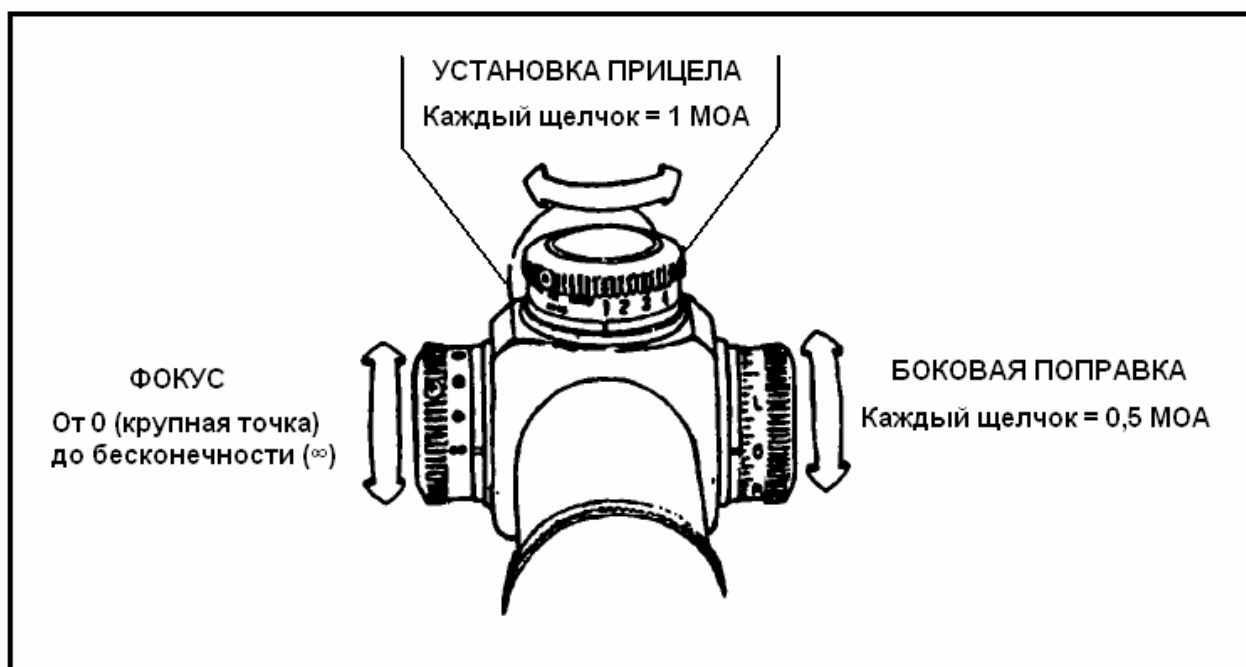

**Рис. 2-18.** Маховички установки прицела, регулировки фокуса и внесения боковых поправок.

**ПРИМЕЧАНИЕ:** Угловая минута — это мера измерения угловых величин.

(2) **Установка прицела.** Маховичок установки прицела (рис. 2-18) расположен сверху корпуса прицела. На нем нанесена откалиброванная шкала, имеющая диапазон с 1 до 10. Эти деления представляют собой поправки на превышение траектории, необходимые для внесения в прицел при стрельбе на различные дальности: 1 = 100 метрам, 3 = 300 метрам, 7 = 700 метрам и т.д. Каждый щелчок маховичка установки прицела соответствует 1 МОА.

(3) **Поправки на ветер.** Маховичок поправок на ветер (рис. 2-18) расположен с правой стороны корпуса прицела. Он используется для внесения боковых поправок. Поворот маховичка в указанном на нем направлении смещает точку попадания в этом же направлении. Каждый щелчок маховичка боковых поправок равен 1/2 МОА.



(4) **Регулировка окуляра.** Окуляр (рис. 2-19) регулируется путем поворота по или против часовой стрелки, позволяя обеспечить четкое изображение в прицеле. Регулировка должна проводиться после установки прицела на винтовку. Снайпер должен взять окуляр рукой и оттянуть его от фиксаторного кольца. Не надо пытаться вначале освободить фиксаторное кольцо; оно освободится автоматически при оттягивании окуляра (при этом не требуется никаких инструментов). Окуляр поворачивается несколько раз, чтобы его продольное перемещение составляло не менее 1/8 дюйма. Это приводит к видимому эффекту при изменении фокуса прибора. Снайпер смотрит через прицел на небо или белую стену и проверяет, чтобы прицельная сетка была видна четко и ясно. После регулировки он затягивает фиксаторное кольцо.



Рис. 2-19. Регулировка окуляра.

### ВНИМАНИЕ!

1. ПЛОТНО ПРИКРЕПИТЕ БАЗУ КРОНШТЕЙНА К ВИНТОВКЕ. СЛАБОЕ КРЕПЛЕНИЕ КРОНШТЕЙНА МОЖЕТ ПРИВЕСТИ К ОТРЫВУ ПРИЦЕЛА ВО ВРЕМЯ СТРЕЛЬБЫ И РАНЕНИЮ СТРЕЛКА.
2. ВЫБОР ОПТИМАЛЬНОГО УДАЛЕНИЯ ГЛАЗА ОТ ОКУЛЯРА, РАВНОГО 50-75 ММ, ПОЗВОЛИТ ИЗБЕЖАТЬ УДАРА ПРИЦЕЛОМ ПО ЛИЦУ ВО ВРЕМЯ ОТДАЧИ.

в. **Установка прицела МЗА.** Кронштейн прицела МЗА состоит из опорной плиты (базы) с четырьмя крепежными винтами, пары крепежных колец (хомутов), разделенных на верхнюю и нижнюю половины, с восемью винтами, и пары крепежных болтов с гайками (рис. 2-20). База кронштейна устанавливается с помощью четырех крепежных винтов, закручивающихся в верхнюю часть ствольной коробки. Винты не должны выглядывать внутри ствольной коробки, чтобы не нарушать работу затвора. После установки базы устанавливаются хомуты.

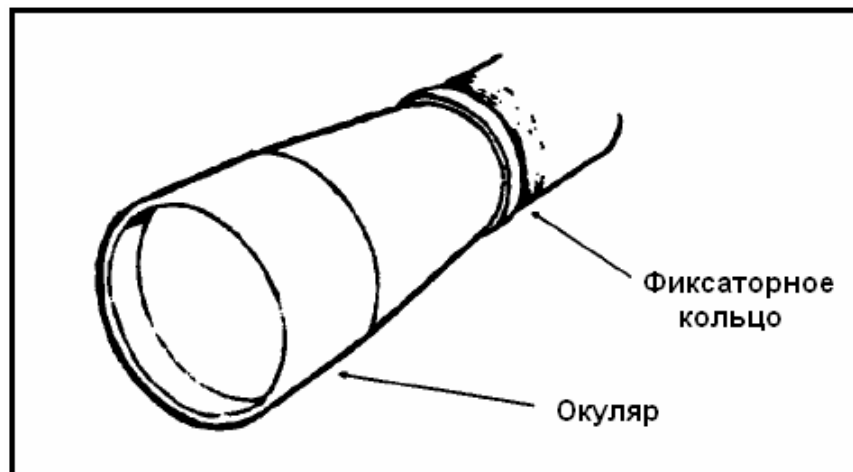
**ПРИМЕЧАНИЕ:** База прицела МЗА имеет две пары пазов для установки хомутов. Снайпер должен выбрать ту из них, которая обеспечит необходимое удаление глаза от окуляра (расстояние от глаза до входного зрачка прицела). Среднее расстояние составляет 50-75 мм. Снайпер должен его отрегулировать для достижения полного поля зрения в прицеле.



Рис. 2-20. Кронштейн прицела.

- (1) Перед установкой прицела, смажьте резьбовые соединения каждой гайки крепления хомутов.
- (2) Убедитесь, что достигается плавное перемещение каждой гайки крепления и выступов хомутов.
- (3) Проверьте, чтобы между гайками и выступами отсутствовали заусенцы и посторонние предметы. При необходимости удалите их до установки прицела.
- (4) Установите прицел и хомуты на базу.

**ПРИМЕЧАНИЕ:** После выбора одной пары пазов для установки прицела, она должна использоваться постоянно, чтобы не сбивать пристрелку винтовки.

- (5) Убедитесь в том, что на поверхности кронштейна нет грязи, масла или смазки.
- (6) Вставьте каждый крепежный болт в выбранные пазы.
- (7) Задвиньте заднее нижнее полукольцо хомута выступами на паз и затяните рукой крепежную гайку.
- (8) Если положение прицела необходимо отрегулировать, освободите крепежную гайку и выровняйте крепежные болты хомутов с другими пазами базы кронштейна. Повторите процесс.
- (9) Задвиньте переднее нижнее полукольцо хомута выступами на паз и затяните рукой крепежную гайку.
- (10) Выставив на Т-образном динамометрическом ключе необходимый момент затяжки (65 фунтов на дюйм или 11,5 кНм), затяните им заднюю гайку крепления.

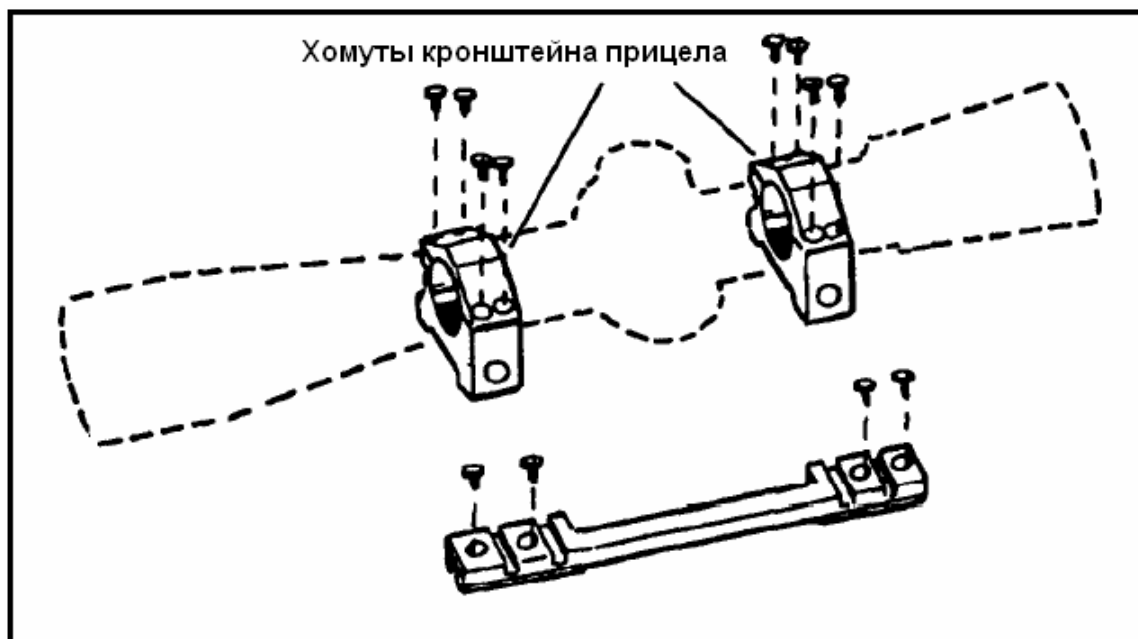
**с. Уход за прицелом МЗА и его сохранение.** Пыль, грубое или неправильное обращение с прицелом приводит к потере точности и выходу его из строя. Если винтовка и прицел не используются, они должны храниться в футлярах, линзы прицела должны быть закрыты.

- (1) **Линзы.** Линзы покрыты специальной пленкой из фторида магния, снижающей отражение света. Это пленка является тонкой и необходимо уделять повышенное внимание, чтобы не допустить ее повреждения.

(а) Для удаления пыли или других посторонних предметов, слегка проведите по линзам чистой щеточкой из натуральной щетины.

(b) Для удаления масла или смазки с поверхности линз, нанесите на чистую салфетку немного жидкости для очистки линз или чистого спирта. Круговыми движениями (от центра к краю) аккуратно удалите загрязнение. Затем высушите линзу чистой сухой салфеткой. В полевых условиях, если необходимые средства отсутствуют, хорошо подышите на линзу и протрите ее мягкой чистой тканью.

(2) **Прицел.** Прицел является хрупким инструментом, в обращении с которым необходимо соблюдать осторожность. Следующие меры позволят избежать его повреждения:

(a) Периодически проверяйте и подтягивайте все крепежные винты прицела. Всегда делайте это перед выходом на задание. Будьте внимательны, чтобы не сбить наводку прицела в горизонтальной плоскости.

(b) Не допускайте попадания на линзы масла или смазки и никогда не касайтесь их руками. Жир или пот человека могут повредить их. Закрывайте линзы крышками.

(c) Не перетягивайте маховички или установочные винты вертикальных и боковых поправок.

(d) Не оставляйте прицел на солнце, и не допускайте пропускания прямых солнечных лучей через линзы. Линзы усиливают лучи и фокусируют их в точке максимального нагрева (в фокусе), расположенной на прицельной сетке. Это может расплавить сетку и повредить прицел изнутри. Если прицел не используется, закрывайте прицел крышками и храните его в футляре.

(e) Избегайте падения прицела или ударов его о другие предметы. Это может надолго повредить его, а также сбить пристрелку.

(f) Не допускайте повреждения прицела другими элементами снайперской экипировки. К обращению со снайперскими винтовками и прицелами допускаются только снайперы и оружейники. Любой, кто не знает, как обращаться со снайперским вооружением, может нанести ему ущерб.

(3) **Климатические условия.** Климатические условия играют важную роль в обслуживании оптических приборов.

(a) *Холодный климат.* В холодном климате необходимо не допускать конденсации влаги и замораживания масла на поверхности линз оптических приборов. Если температура воздуха не очень низкая, конденсацию можно удалить, поместив прибор в теплое место. Нельзя использовать источники тепла, поскольку это может привести к тепловому расширению и повреждению прибора. Влагу также можно удалить с помощью салфетки или мягкой сухой ткани. На холоде масло утоньшается и густеет, приводя к отказам. Фокусирующая система оптических приборов чувствительна к загустевшему маслу. Влага от дыхания замерзает, поэтому поверхность линз необходимо очищать с помощью салфеток, слегка увлажненных спиртом. НЕ СМАЧИВАЙТЕ спиртом поверхность линз.

(b) *Джунгли (высокая влажность).* В условиях высокой температуры и влажности, если прицел не используется, используйте защитные крышки. Если в прицел проникают влага или грибок, удалите их.

(c) *Пустыни.* Храните прицел вдали от прямых солнечных лучей.

(d) *Морской климат.* Прицел чувствителен к жаркой, влажной атмосфере и попаданию соленой воды. Его НЕЛЬЗЯ держать на солнце. Во влажной и соленой атмосфере прицел необходимо проверять, чистить и слегка смазывать маслом для предотвращения появления ржавчины и коррозии. Пот также может привести к появлению ржавчины, поэтому прибор должен быть полностью сухим и слегка смазанным.

**d. Работа с прицелом МЗА.** При использовании прицела, снайпер наводит прицельную сетку «mil-dot» на цель, с ее помощью определяет дальность до цели. Прицельная сетка «mil-dot» (рис. 2-21) — это двойная сетка, состоящая из толстой внешней части и тонкой внутренней части. В центре тонкой части на прицельную сетку нанесен набор точек. С каждой стороны от перекрестия прицельной сетки расположено по 4 точки, столько же точек располагается сверху и снизу от перекрестия. Расстояние между каждыми из четырех точек составляет 1 тысячную (0-01), расстояние от точки до перекрестия и от точки до начала толстой внешней части прицельной сетки также составляет 1 тысячную.<sup>2</sup> Такое расположение позволяет снайперу точно определять дальность до цели по ее известному (определенному) расстоянию в поле зрения прицела. Например, человек имеет рост 6 футов, что примерно соответствует 1,83 метрам, и, находясь на дальности 500 метров, закрывает в прицеле 3,65 точки (примерно 3,5 точки). Другим примером является метровая цель на дистанции 1000 метров. Такая цель в прицеле занимает пространство между двумя соседними точками в высоту или в ширину. С помощью сетки «mil-dot» снайпер может точно определить дальность до цели, если он знает ее размер.

**e. Приведение оружия к нормальному бою.** Приведение оружия к нормальному бою с прицелом МЗА должно осуществляться на стрельбище с измеренными дальностями (желательно до 900 метров) с помощью стандартной круглой мишени с кругами (мишень для стрельбы на дистанцию 200 метров, NSN SR1-6920-00-900-8204). При приведении оружия к нормальному бою снайпер производит следующие действия:

(1) Занимает устойчивое положение для стрельбы лежа с опорой. Мишень располагается на дистанции 100 метров от огневого рубежа.

(2) Маховичок установки прицела устанавливается в положение «1», маховичок боковых поправок устанавливается в положение «0».

(3) По центру мишени, не меняя точки прицеливания, производится три выстрела.

(4) После фиксации точек попадания пуль, в прицел вносятся необходимые поправки.

- Каждый щелчок маховичка установки прицела соответствует 1 угловой минуте;
- 1 угловая минута на 100 метрах соответствует 1,145 дюйма или округленно 1 дюйму;
- Каждый щелчок маховичка боковых поправок соответствует 0,5 угловой минуты;
- 0,5 угловой минуты на 100 метрах соответствует примерно 0,5 дюймам.

(5) Действия в п. 3 и 4 повторяются до тех пор, пока все три выстрела не лягут кучно в центр мишени.

(6) Как только достигнута требуемая точность, необходимо открутить установочные винты на маховичках установки прицела и боковых поправок. Затем шкала маховичка установки прицела устанавливается в положение «1» (если необходимо), шкала маховичка боковых поправок устанавливается в положение «0» (если необходимо), винты затягиваются.

(7) После пристрелки на 100 метров и калибровки шкал маховичков, бой винтовки проверяется стрельбой на дальность до 900 метров через 100-метровые интервалы с последующей записью установок прицела в снайперской книжке (см. главу 3).

<sup>2</sup> Здесь и далее в уставе под термином «тысячная» используется американская артиллерийская тысячная или «мил» (*mil*, сокращенно от *milliradian*), широко используемая в западной стрелковой практике. Она равна 1/6400 части окружности, и соответствует 1 ярду на 1000 ярдах дистанции, 100 миллов равны 5,6°. Для сравнения — тысячная, принятая в Российской армии, равна 1/6000 части окружности, 100 тысячных равны 6°. Соотношение между 1 миллом и угловой минутой (МОА) приводится в третьей главе настоящего устава.



Рис. 2-21. Прицельная сетка «Mil-Dot».

f. **Проверка боя винтовки в полевых условиях.** Снайперу может понадобиться проверить бой винтовки в полевых условиях, например, сразу после получения боевой задачи, после падения винтовки или при значительном изменении климатических условий в случае участия в операциях в других частях земного шара. Для грубой пристрелки используется два способа: способ 25 ярдов/900 дюймов и способ наблюдения за точкой попадания.

(1) **Способ 25 ярдов/900 дюймов.** Прицел устанавливается на дальность 300 метров, маховичок боковых поправок выставляется на «0». По мишени, расположенной в 25 ярдах от снайпера, осуществляется прицеливание и производится выстрел. В прицел вносятся поправки до тех пор, пока точка попадания не будет на 5/8 дюйма выше точки прицеливания. Чтобы подтвердить пристрелку, прицел необходимо установить на 500 метров, в этом случае пуля должна попадать выше точки прицеливания на 2¼ дюйма.

(2) **Наблюдение за точкой попадания.** Если стрельбища нет, необходимо выбрать такую мишень, чтобы снайпер мог ясно видеть точку попадания пули. Определяется дальность до цели, прицел устанавливается на необходимую дальность и производится выстрел. После определения места попадания пули, снайпер вносит в прицел поправки до тех пор, пока не будет достигнута желаемая точка попадания/точка прицеливания.

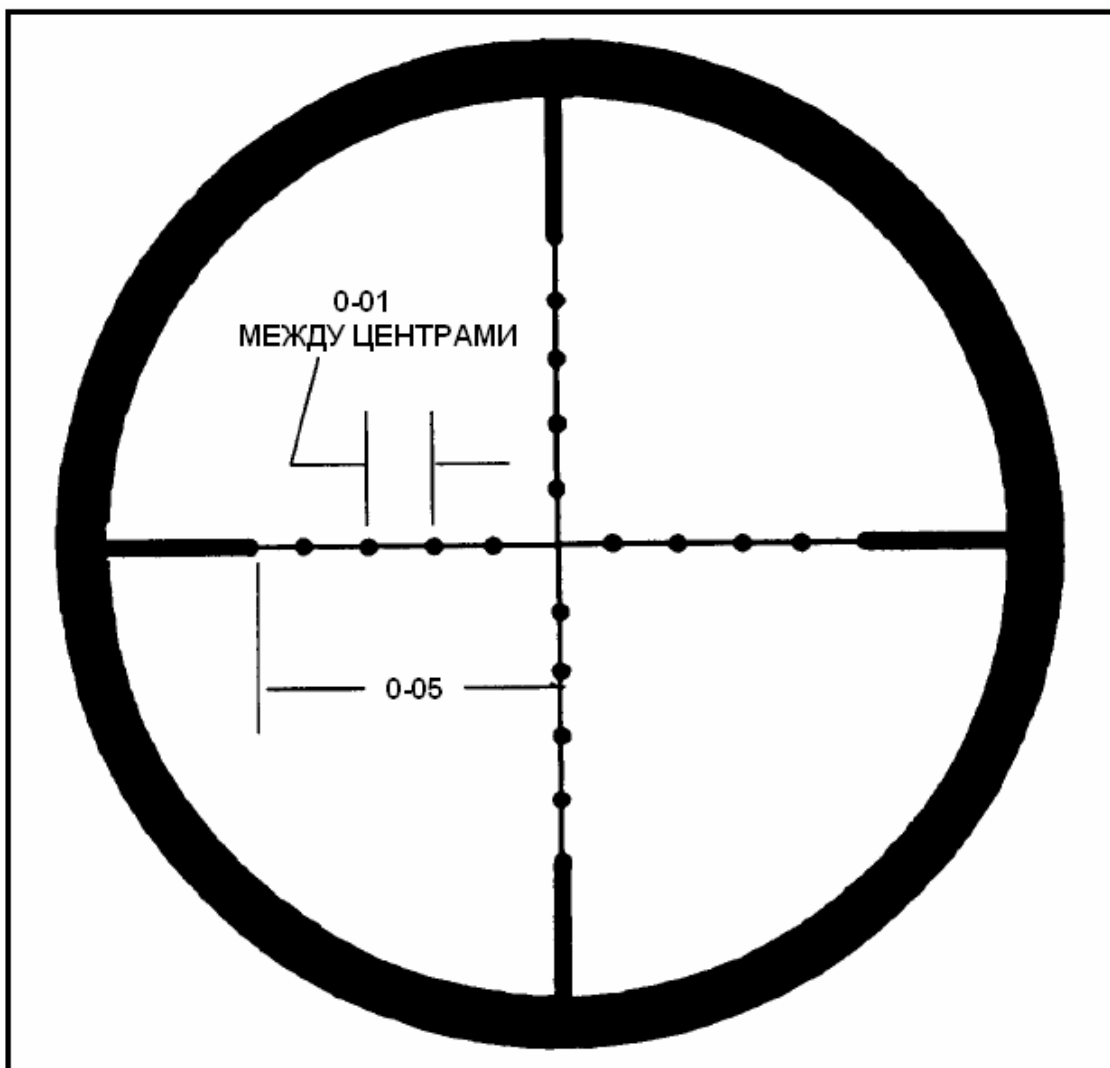
## 2-11. МЕХАНИЧЕСКИЕ ПРИЦЕЛЬНЫЕ ПРИСПОСОБЛЕНИЯ

В зависимости от обстановки, от снайпера может потребоваться вести точный огонь на дальностях до 900 метров или более. Это потребует приведения оружия к нормальному бою с механическими прицельными приспособлениями и оптическим прицелом на больших дальностях, чем те, на которых он обычно стреляет.

а. **Установка.** Для установки механических прицельных приспособлений, снайпер должен сначала снять оптический прицел МЗА.

(1) Чтобы установить переднее прицельное приспособление, необходимо выровнять выступы его крепления с базой, затем задвинуть приспособление на базу и затянуть винт (рис. 2-22).

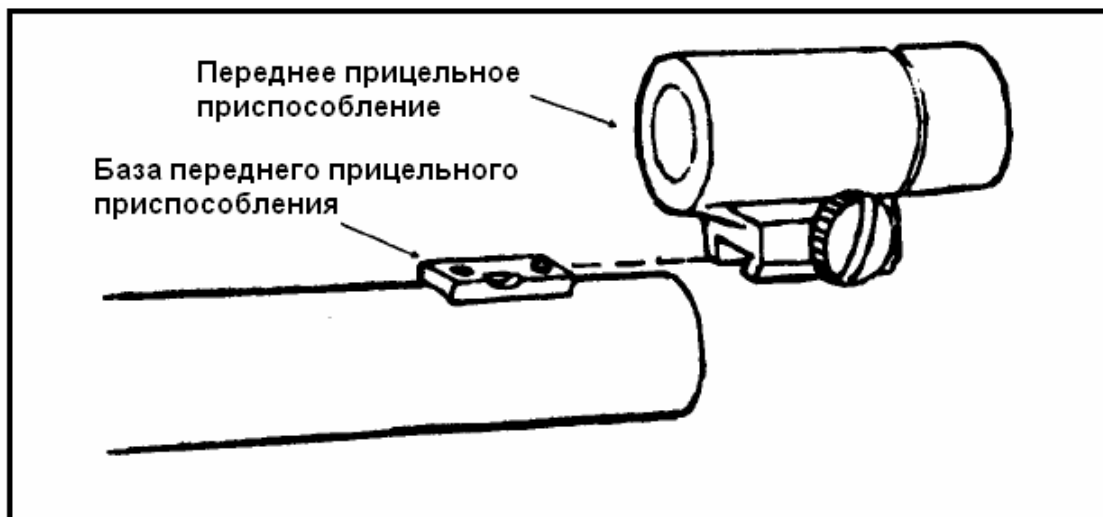

**Рис. 2-22.** Установка переднего прицельного приспособления.

(2) Прицельная вставка может быть металлической, скелетного типа, или изготавливаться из прозрачной пластмассы (рис. 2-23). Наиболее часто используется металлическая вставка, но некоторые стрелки предпочитают вставки из прозрачной пластмассы, которые изготавливаются из куска пластика. Оба вида вставок могут иметь различные размеры. Наиболее распространенной ошибкой является выбор слишком маленькой вставки. Выбирайте такую, диаметр которой как минимум в два раза превышает диаметр вероятной цели. Вставка, выбранная при одних условиях освещенности, при другом освещении может привести к появлению ореола вокруг мишени или к появлению неясного или продолговатого изображения мишени. Выбранная вставка должна создавать широкую белую полосу вокруг мишени и четко выделять мишень на окружающем ее фоне.

(3) Выньте один из трех установочных винтов из базы заднего прицельного приспособления, расположенной с левой задней стороны ствольной коробки. Выровняйте прицельное приспособление и базу, используя то отверстие, которое обеспечивает необходимое удаление глаза от окуляра. Закрутите установочный винт, чтобы закрепить прицельное приспособление.

**ПРИМЕЧАНИЕ:** От удаления глаза от окуляра зависит, какой винт извлекать из базы.



Рис. 2-23. Прицельная вставка.

**в. Регулировочные шкалы.** Регулировочные шкалы выполнены в виде верньеров (нониусов). Каждое деление фиксированной шкалы, нанесенной на базе прицельного приспособления, соответствует 3 угловым минутам. (Понятие угловой минуты объясняется в главе 3). Каждое деление на регулировочных шкалах соответствует 1 угловой минуте. Чтобы использовать регулировочные шкалы нониусного типа, необходимо:

(1) Отметить место, в котором деления как на верхней шкале, так и на нижней шкале, выровнены друг с другом.

(2) Отсчитать количество полных делений, соответствующих 3 угловым минутам, от «0» на фиксированной шкале до «0» на регулировочной шкале. Добавить полученное значение к количеству делений, равных 1 угловой минуте, подсчитанных от «0» на регулировочной шкале до того места, где деления двух шкал совпали.

**с. Приведение оружия к нормальному бою.** Пристрелка оружия должна производиться на стрельбищах и дальностях, аналогичных описанным в подпункте 2-10е. Чтобы установить механическое прицельное приспособление на ноль для боковых поправок, снайпер должен повернуть маховичок боковых поправок от упора до упора влево или вправо, и подсчитать количество произведенных щелчков, а затем разделить полученное число на 2 — например, 120 делим на 2, получаем 60. Снайпер поворачивает маховичок боковых поправок на 60 щелчков обратно к центру. Если после этого нулевые значения двух шкал боковых поправок не совпали, он ослабляет винт на шкале и выравняет оба нулевых значения. Для установки прицела на ноль для вертикальных поправок, снайпер проводит ту же процедуру. После установки механического прицельного приспособления на ноль, он принимает устойчивое положение для стрельбы с упором в 100 метрах от мишени, и производит три выстрела в ее центр, каждый раз наблюдая точку попадания. После фиксации точек попадания, снайпер поворачивает маховички установки прицела и боковых поправок для внесения необходимых регулировок следующим образом (рис. 2-24):

(1) Каждый щелчок регулировки соответствует 1/4 угловой минуты (одна угловая минута примерно равна 1 дюйму на 100 ярдах, 6 дюймов на 600 ярдах, и так далее). Таким образом, полный оборот маховичка соответствует двенадцати делениям по 1/4 угловой минуты, т.е. равен 3 угловым минутам. Полный диапазон регулировки установки прицела составляет 60 угловых минут (600 дюймов на 1000 ярдов), полный диапазон регулировки боковых поправок составляет 36 угловых минут (360 дюймов на 1000 ярдов).

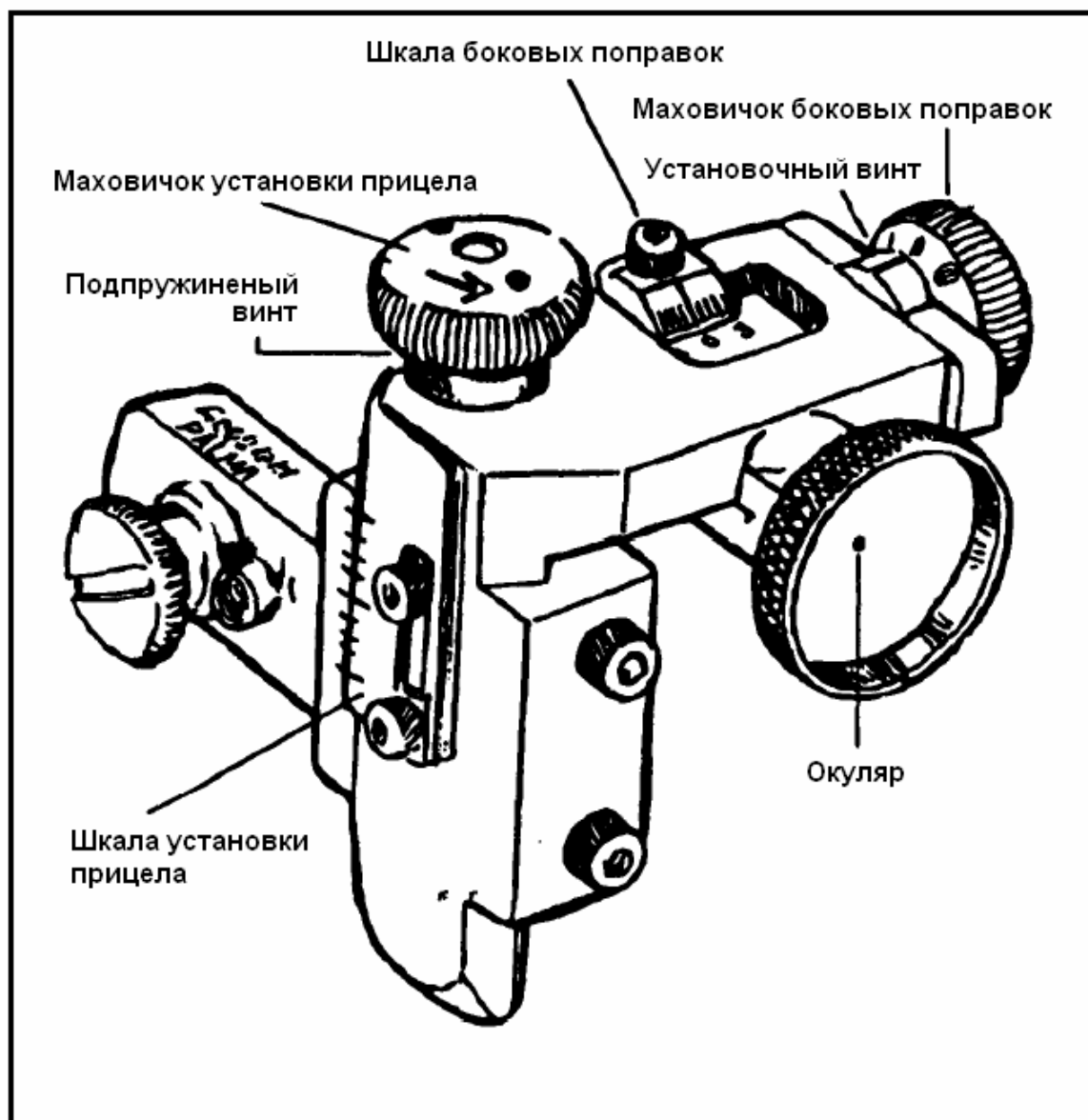

**Рис. 2-24.** Пристрелочные механизмы заднего прицельного приспособления.

(2) Для смещения точки попадания вверх, поворачивайте маховичок установки прицела в направлении отметки «UP»; для смещения ее вниз поворачивайте маховичок в противоположном направлении. Для смещения точки попадания вправо, поворачивайте маховичок боковых поправок в направлении, отмеченном буквой «R»; для смещения ее влево поворачивайте маховичок боковых поправок в противоположном направлении.

(3) Продолжайте вести огонь и корректировать попадания групп выстрелов до тех пор, пока не будет достигнута желаемая точка прицеливания/точка попадания.

После пристрелки винтовки с механическими прицельными приспособлениями на необходимую дальность, снайпер с помощью торцевой отвертки ослабляет установочные винты регулировочных шкал установки прицела и боковых поправок. После этого, он ослабляет подпружиненный винт, выравнивает «0» на регулировочной шкале с нулевым делением на фиксированной шкале базы прицельного приспособления, и затягивает установочные винты шкал. Затем снайпер ослабляет подпружиненные винты и установочные винты на каждом маховичке, и выравнивает нулевую отметку маховичка с контрольной точкой на базе прицельного приспособления. Он нажимает на маховички на прицеле, затягивает установочные



и подпружиненные винты таким образом, чтобы во время поворота маховичков был слышен характерный «щелчок». Эти щелчки могут усиливаться или смягчаться по желанию стрелка путем сжатия или ослабления подпружиненных винтов на каждом маховичке. Таким образом, снайпер вносит необходимые вертикальные и боковые поправки, и может быстро возвращаться к «нулевому» положению прицела.

### Раздел IV

## ДОПОЛНИТЕЛЬНОЕ СНАРЯЖЕНИЕ

Для снижения вероятности своего обнаружения снайпер должен использовать дополнительное снаряжение. В данном разделе рассматриваются виды и характеристики этого снаряжения.

### 2-12. ВИНТОВКА М16А1/А2 С ПОДСТВОЛЬНЫМ ГРАНАТОМЕТОМ М203

Наблюдатель вооружен винтовкой М16А1/А2 с подствольным гранатометом М203. Снайпер, имея систему снайперского оружия М24, обладает недостаточной огневой мощностью, чтобы оторваться от противника, например при попадании в засаду или случайном столкновении с ним. Высокая скорострельность винтовки М16А1/А2 вместе с разрушительной мощностью 40-мм гранат гранатомета М203 (рис. 2-25), обеспечивают снайперской команде достаточную огневую мощь для прекращения огневого контакта. (Технические характеристики этого оружия приведены в уставах FM 23-9 и FM 23-31).



Рис. 2-25. Винтовка М16А1 с 40-мм подствольным гранатометом М203.

### 2-13. ОПТИЧЕСКИЕ И ИНФРАКРАСНЫЕ ПРИБОРЫ

При ведении продолжительных операций, снайперская команда использует различные приборы для ведения наблюдения ночью и в условиях ограниченной видимости.

а. **Прицел ночного видения AN/PVS-4.** Прицел AN/PVS-4 является портативным электронно-оптическим прибором, который может использоваться как для наблюдения (в ручном варианте), так и для ведения точной стрельбы в ночное время при установке на винтовке (рис. 2-26). Используя уникальное свойство прицела усиливать отраженный свет (от луны, звезд или отблесков на небе), наблюдатель может обнаруживать и опознавать цели на большом расстоянии. Прицел является пассивным прибором, поэтому его нельзя обнаружить оптическими или электронными средствами разведки. Этот прицел, вместе с подходящей прицельной планкой, может устанавливаться на винтовке М16.

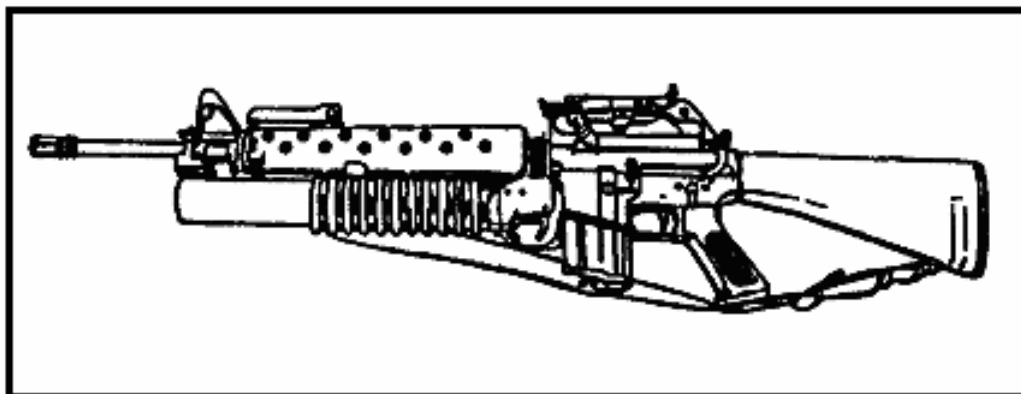
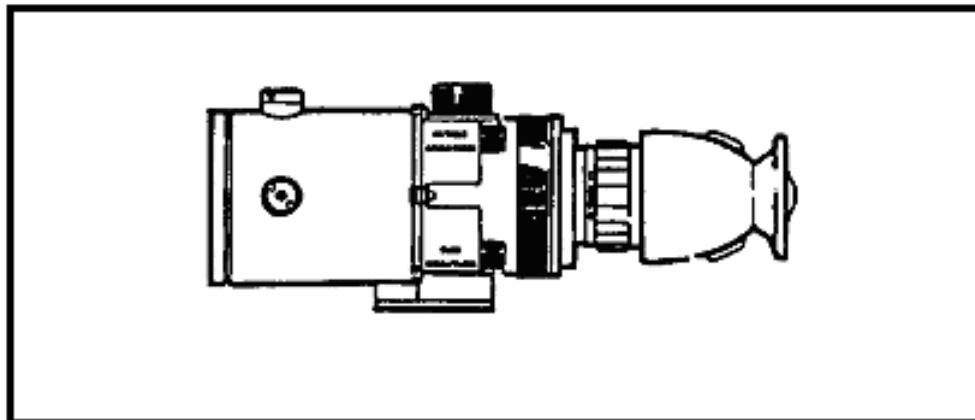

**Рис. 2-26.** Прицел ночного видения AN/PVS-4.

(1) **Использование.** Винтовка M16 с установленным ночным прицелом AN/PVS-4 имеет эффективную дальность стрельбы первым выстрелом до и свыше 300 метров, в зависимости от условий освещенности. Прицел AN/PVS-4 обычно устанавливается на винтовке M16, так как ограниченная дальность действия не позволяет использовать его для стрельбы из снайперской винтовки на большие дальности. Кроме того, это позволяет избежать проблем, возникающих при снятии и установке оптического прицела. Ночной прицел обеспечивает эффективное ведение наблюдения в боевых условиях ночью. Хотя прицел не обеспечивает необходимое поле зрения, глубину или четкость при наблюдении днем, подготовленный военнослужащий может увидеть достаточно, чтобы проанализировать тактическую обстановку, выявить вражеские цели, и подавить их огнем. Снайперская команда применяет прицел AN/PVS-4 для:

- (a) Расширения своих возможностей для наблюдения ночью.
- (b) Обнаружения и уничтожения огневых точек противника ночью.
- (c) Предотвращения передвижения противника ночью.
- (d) Деморализации противника путем поражения его личного состава ночью с первого выстрела.

(2) **Условия применения.** Так как прицел требует подсветки целей, и не имеет собственного источника света, он не будет работать в полной темноте. Прицел наилучшим образом работает в ясную, лунную ночь. Если уровень естественной освещенности местности низок (например, в густой растительности), эффективность прибора повысит использование искусственных или инфракрасных осветителей.

(a) Туман, дым, пыль, град, или дождь снижают дальность наблюдения и разрешающую способность прицела.

(b) Прицел не позволяет вести наблюдение через предметы, находящиеся в поле зрения. Например, военнослужащий будет испытывать те же ограничения при наблюдении в густом лесу, как и при наблюдении в любой другой оптический прицел.

(c) При наблюдении в прицел продолжительный период времени, повышается утомляемость глаз наблюдателя. Наблюдение должно ограничиваться 10 минутами, с последующим 10-ти минутным отдыхом. После нескольких циклов наблюдения, наблюдатель может безопасно увеличить этот период. Для обеспечения непрерывности наблюдения и для снижения утомляемости глаз, наблюдатель может при наблюдении в прицел чередовать глаза.

(3) **Пристрелка оружия с ночным прицелом.** Стрелок может пристреливать оружие с ночным прицелом днем или ночью, однако могут возникнуть трудности с при-

стрелкой в сумерках. Уровень освещенности в сумерках достаточно низкий для того, чтобы не обеспечить достаточную четкость изображения пристрелочной мишени с установленной крышкой объектива прицела, но достаточно интенсивный для того, чтобы привести к автоматическому выключению ночного режима прицела, до того момента, пока на объектив не будет надета крышка. Как правило, снайпер пристреливает винтовку на максимально возможную дистанцию, на которую он может вести наблюдение и огонь при данном уровне освещенности.

**в. Очки ночного видения AN/PVS-5.** Очки ночного видения AN/PVS-5 — это легкий пассивный прибор ночного видения, являющийся для снайперской команды еще одним средством ведения наблюдения ночью (рис. 2-27). Очки обычно носит снайпер, так как наблюдатель, как правило, имеет винтовку М16 с установленным ночным прицелом. Устройство очков облегчает их использование, однако для их применения характерны те же ограничения, что и для ночных прицелов.

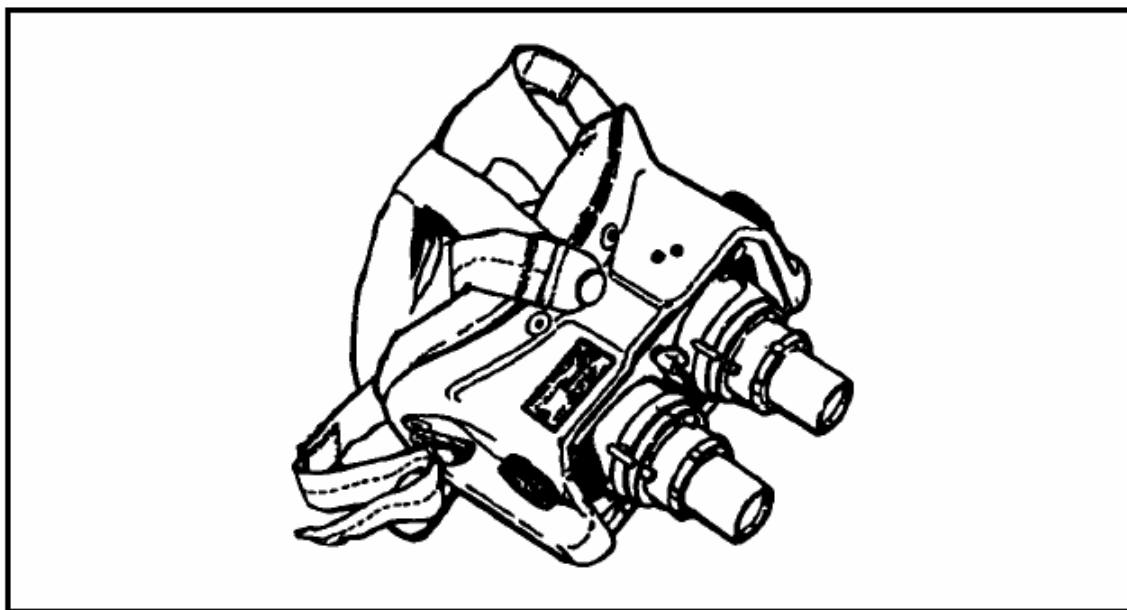

**Рис. 2-27.** Очки ночного видения AN/PVS-5.

**с. Очки ночного видения серии AN/PVS-7.** Очки ночного видения серии AN/PVS-7 (рис. 2-28) имеют лучшую разрешающую способность, чем очки AN/PVS-5. Очки AN/PVS-7 имеют приспособление для ношения их на голове, таким образом, их можно установить перед лицом и освободить руки. Их также можно использовать без этого приспособления, и вести наблюдение с рук. (См. техническое руководство ТМ 11-5855-262-10-1).

**д. Лазерный прибор разведки AN/GVS-5.** В зависимости от характера выполняемых задач, для измерения дальностей до целей снайперы могут использовать лазерный прибор разведки AN/GVS-5. Прибор AN/GVS-5 (LR) (рис. 2-29) — это ручное устройство, предназначенное для измерения дальностей в диапазоне от 200 до 9990 метров с точностью  $\pm 10$  м. Измерение дальности осуществляется путем послышки в сторону цели инфракрасного импульса и измерением времени приема отраженного луча. Измеренная дальность в метрах отображается на дисплее, находящемся в поле зрения прибора. Цена деления сетки прибора равна 10 тысячным, в поле зрения также находятся индикатор разряда батареи и индикатор наличия множества целей. Если инфракрасный импульс отражается от нескольких целей, расстояние измеряется до ближайшей из них. Импульс, генерируемый прибором, представляет собой опасность для здоровья человека, поэтому снайпер при работе с ним должен строго соблюдать меры безопасности. (См. техническое руководство ТМ 11-5860-201-10).



Рис. 2-28. Очки ночного видения AN/PVS-7.



Рис. 2-29. Лазерный прибор разведки AN/GVS-5.

е. **Компактный, безопасный для глаз, лазерный дальномер AN/PVS-6.** Прибор AN/PVS-6 (рис. 2-30) состоит из следующих компонентов: лазерный дальномер; литиевые неперезаряжаемые батареи BA-6516/U; чехол для переноски; транспортный контейнер; тренога; средство и салфетка для очистки линз; инструкция по эксплуатации. Основным ком-

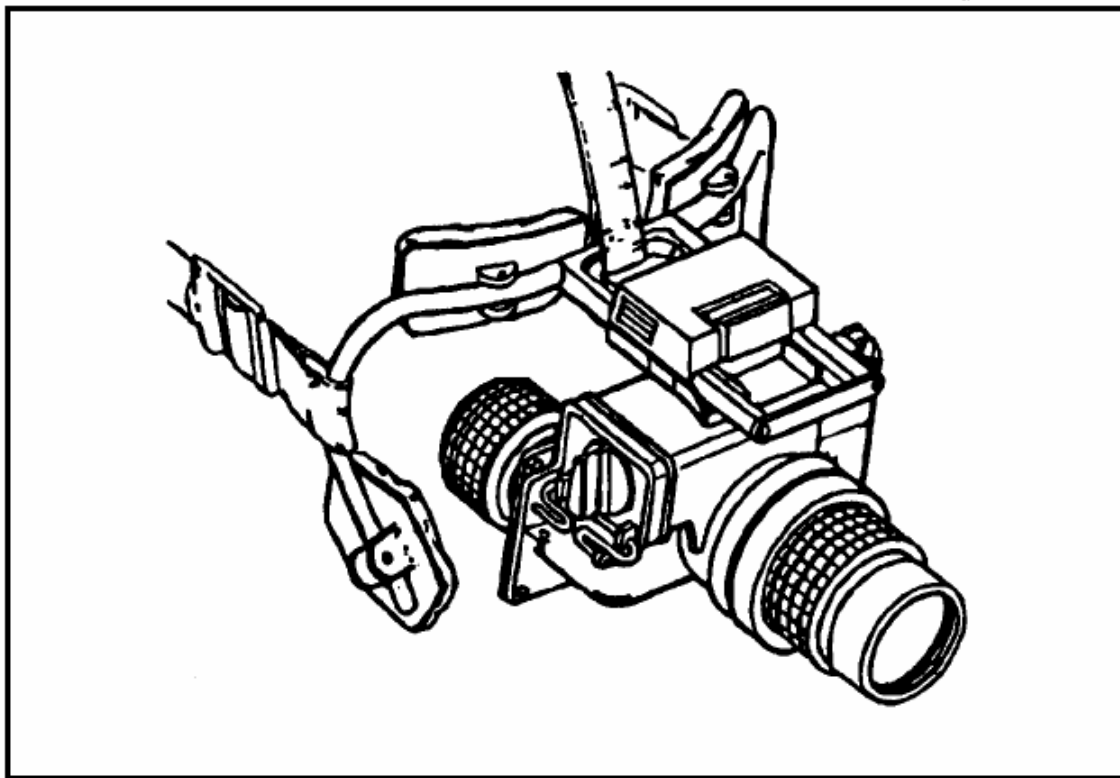
понентом прибора является лазерный дальномер. Этот компактный прибор, который может работать как с треноги, так и с рук, способен точно измерять дальности в диапазоне от 50 до 9995 метров с интервалом 5 метров и показывать его значение в объективе. Он может устанавливаться и совмещаться с тепловизионным прибором ночного видения AN/TAS-6.

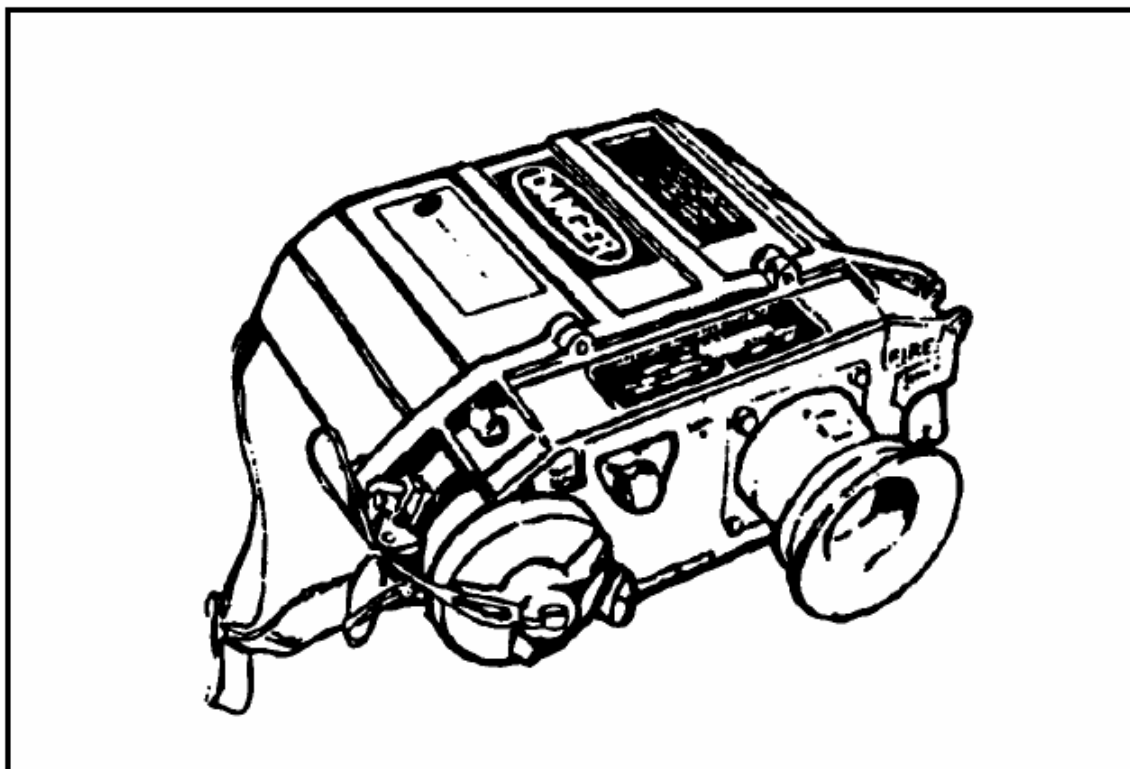

Рис. 2-30. Компактный лазерный дальномер AN/PVS-6.

### 2-14. ЗРИТЕЛЬНАЯ ТРУБА М49

Зрительная труба М49 представляет собой призматический оптический прибор, имеющий 20-ти кратное увеличение (рис. 2-31). Для получения четкого изображения, труба фокусируется путем поворота окуляра. Зрительная труба переносится снайперской командой при выполнении любых задач. Наблюдатель использует трубу для определения скорости ветра путем чтения миража, наблюдения трассы пули, и точки ее попадания. Полученная информация используется снайпером для быстрого и точного внесения поправок на ветер. Для обеспечения максимального светопропускания, линзы прибора покрыты прочной пленкой из фторида магния. Высокая кратность трубы позволяет вести наблюдение, определять и опознавать цели в таких условиях и на таких дальностях, при которых другие средства бессильны. С ее помощью можно выявлять замаскированные и затененные цели, а также вести наблюдение за передвижениями войск на значительных расстояниях и легко определять отдельные цели.

а. **Состав.** В состав зрительной трубы входят съемный наглазник и крышки для защиты линз объектива и окуляра, тренога М15 с чехлом и футляр для зрительной трубы.

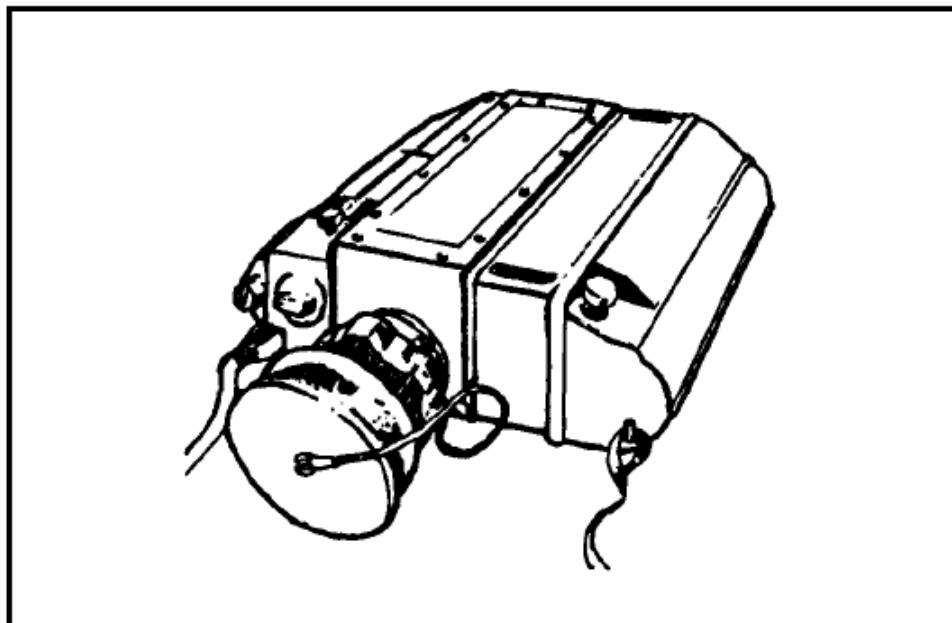
б. **Хранение.** Для хранения трубы М49, снайпер должен извлечь ее из футляра, и снять защитные крышки для предотвращения конденсации влаги на линзах. Обслуживание трубы заключается в следующем:

(1) Грязь и инородные предметы удаляются с корпуса, треноги и жесткого футляра с помощью влажной ветоши.

(2) Чистка линз допускается только специальным раствором и специальной салфеткой.

(3) Грязь и инородные предметы удаляются с корпуса футляра треноги М15 щеткой с жесткой щетиной; резьба крышки объектива трубы М49 и винт регулировки треноги М15 по высоте очищаются зубной щеткой, затем покрываются тонким слоем

смазки и затягиваются для равномерного покрытия смазкой по всей поверхности резьбы.



Рис. 2-31. Зрительная труба М49.

## 2-15. БИНОКЛЬ М19

Бинокль М19 — предпочтительный оптический прибор для проведения быстрого осмотра местности. Этот бинокль (рис. 2-32) имеет 7-кратное увеличение, диаметр линз объектива составляет 50 мм, шкала регулировки бинокля по расстоянию между зрачками нанесена на центральный шарнир. Снайпер должен отрегулировать бинокль таким образом, чтобы при наблюдении в него был виден один четкий круг. После регулировки бинокля по глазам (расстоянию между зрачками снайпера), снайпер должен запомнить показания шкалы для использования в дальнейшем. Окуляры бинокля также регулируются. Снайпер может регулировать одновременно один окуляр, вращая его одной рукой, и поместив ладонь другой руки на линзу объектива другого монокуляра. Держа оба глаза открытыми, он регулирует окуляр до тех пор, пока он не увидит четкое, ясное изображение. После регулировки одного окуляра, процедура повторяется со вторым окуляром. Снайпер должен запомнить значение на диоптрийной шкале обоих окуляров для использования в дальнейшем. На одной из сторон бинокля нанесена сетка (рис. 2-32), которая состоит из вертикальной и горизонтальной нитей, проградуированных с интервалом в 10 тысячных. Снайпер использует эту сетку для определения дальностей и корректировки артиллерийского огня.

Бинокль используется для:

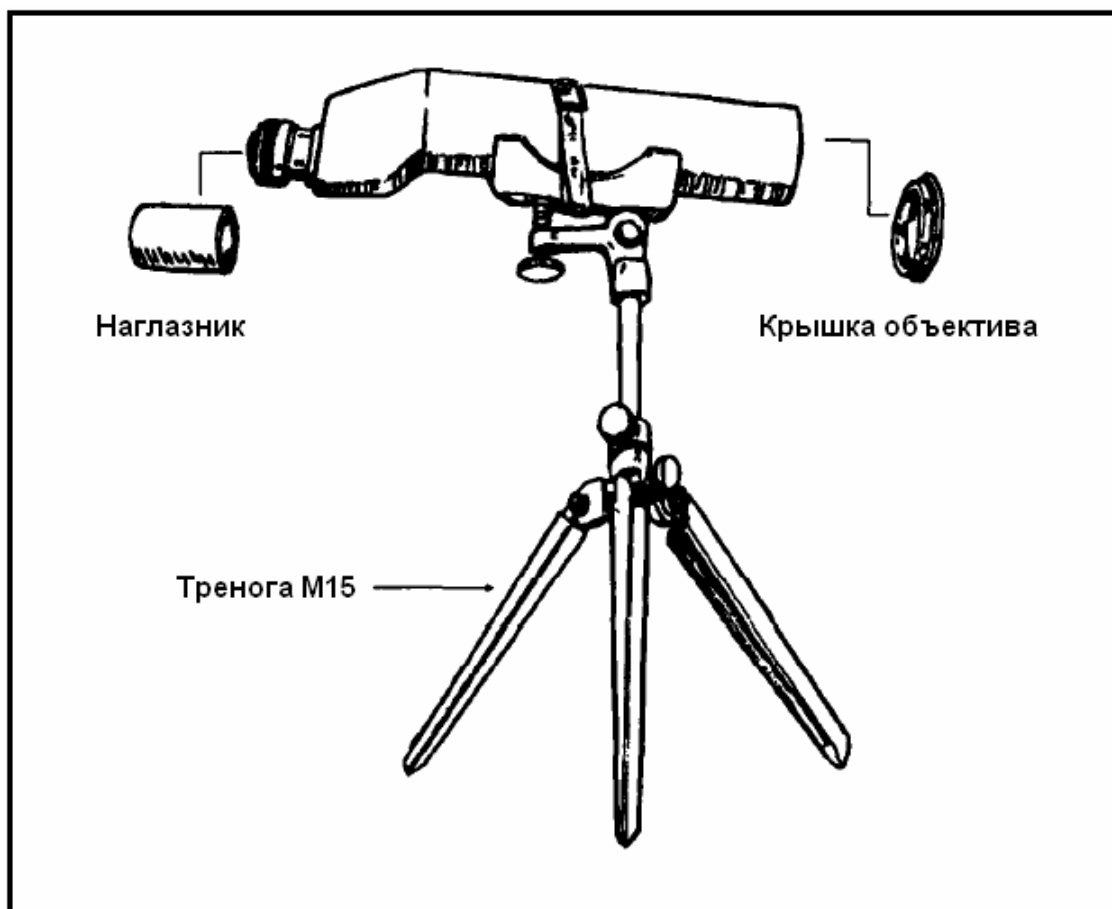
- Вызова и корректирования огня артиллерии;
- Осмотра и изучения местности;
- Ведения наблюдения за передвижением и огневыми позициями противника;

- Оpoznавания самолетов и вертолетов;
- Расширения возможностей для наблюдения в условиях плохой видимости;
- Определения дальностей.



Рис. 2-32. Бинокль М19 и его сетка.

### 2-16. БИНОКЛЬ М22.

Вместо бинокля М19 может использоваться бинокль М22 (рис. 2-33). Этот бинокль имеет те же особенности что и М19, плюс съемные наглазники для людей, носящих очки для уменьшения расстояния между глазами и окулярами. Он также имеет защитные крышки для линз объектива и окуляра. Бинокли имеют фильтры для защиты от лазерного излучения с внутренней стороны линз объектива (от этих линз может отражаться прямой солнечный свет). Сетка бинокля М22 (рис. 2-33) отличается от сетки бинокля М19.

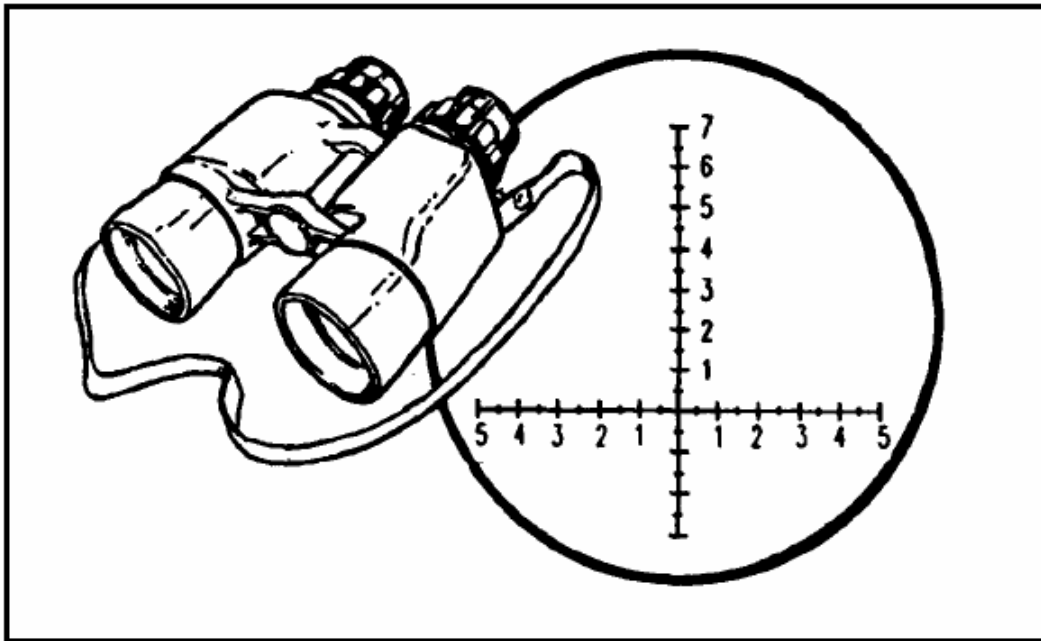

Рис. 2-33. Бинокль М22 и его сетка.

## 2-17. ДРУГОЕ СНАРЯЖЕНИЕ СНАЙПЕРА

Другое снаряжение, необходимое снайперу для успешного выполнения задачи, в себя включает:

а. **Личное оружие.** Каждый член команды должен иметь личное оружие, например 9-мм пистолет М9 «Беретта», или пистолет 45-го калибра. Личное оружие дает снайперу необходимую защиту от непосредственной угрозы, пока он передвигается по местности или занимает снайперскую позицию.

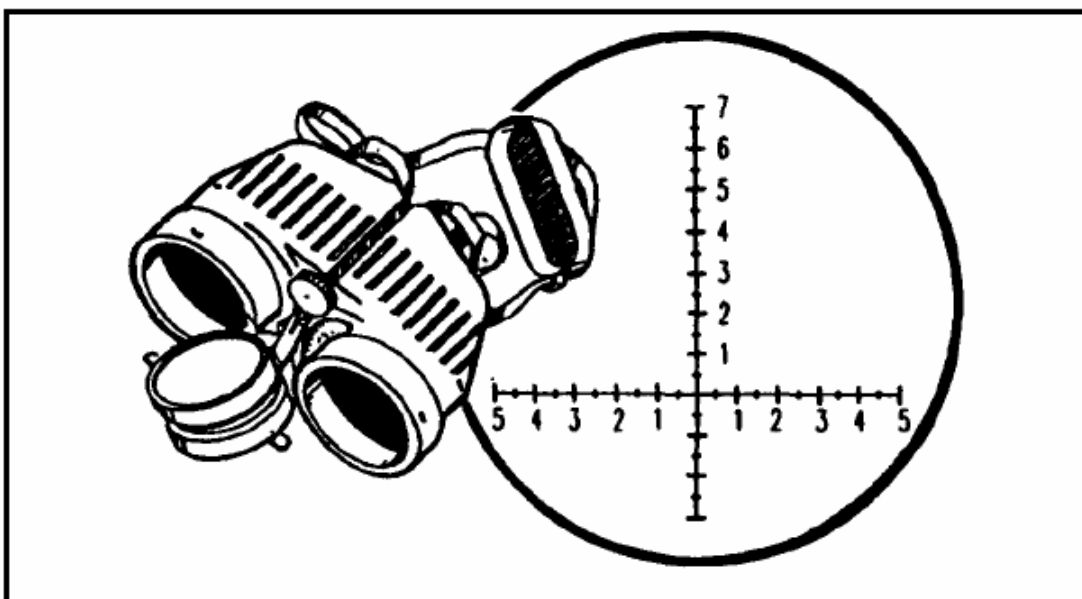
б. **Компас.** Каждый член снайперской команды должен иметь компас для ориентирования на местности.

с. **Карты.** Команда должна иметь топографические карты своего района действий.

д. **Калькулятор.** Снайперской команде необходим карманный калькулятор для расчета дальностей с использованием формулы тысячной. Калькуляторы с питанием от солнечных батарей обычно работают хорошо, но при слабом освещении желательно иметь питание от обычных батарей. Если калькулятор с обычными батареями должен использоваться при слабом освещении, он должен иметь дисплей с подсветкой.

е. **Рюкзак.** В рюкзаке снайпера должны быть как минимум армейская фляга на две кварты, шанцевый инструмент, аптечка первой помощи, кусачки для ногтей, швейный набор с иглами и нейлоновой ниткой, запасная маскировочная сеть и лоскуты ткани, рационы питания, и, если нужно, личные вещи. В своем рюкзаке снайпер также переносит свой костюм «Джилли» (Глава 4, пункт 4-4), пока задача не потребует его использования.

ф. **Измерительная линейка.** Стандартная 3-х или 7-ми метровая металлическая складная плотницкая линейка позволяет снайперу измерять предметы в своем районе действий. Эта информация записывается в снайперской книжке. (Способы измерения дальностей приведены в главе 4).

## Раздел V

### СРЕДСТВА СВЯЗИ

Снайперская команда должна иметь переносную радиостанцию, обеспечивающую скрытную связь с подразделениями, привлекаемыми для выполнения поставленной боевой задачи.

#### 2-18. РАДИОСТАНЦИЯ AN/PRC-77

Основной радиостанцией для снайперской команды является радиостанция AN/PRC-77 (рис. 2-34). Эта радиостанция представляет собой переносной приемопередатчик с частотной модуляцией для организации связи на коротких расстояниях, и обеспечивающий двухстороннюю голосовую связь. С помощью данной радиостанции можно организовать связь с любыми другими УКВ радиостанциями пехотных и артиллерийских подразделений, работающих на общих частотах. Радиостанция AN/PRC-77 должна снабжаться приставкой технического маскирования связи AN/KY-57. Это даст возможность снайперской команде скрытно вести переговоры со всеми подразделениями, поддерживающими ее или поддерживаемыми ею.

#### 2-19. ПРИЕМОПЕРЕДАТЧИК AN/PRC-104A

Радиостанция AN/PRC-104A является современным легким приемопередатчиком (трансивером), работающим на высоких частотах и в верхней части низкочастотного спектра радиоволн (рис. 2-35). Схема приема/передачи может настраиваться на любую частоту в пределах от 2,0000 до 29,9999 МГц с интервалом 100 Гц, делая возможным настройку на лю-



бую из 280000 отдельных частот включительно. Радиостанция может работать в режиме однополосной модуляции (SSB) на верхней или на нижней боковой полосе при передаче голоса; в телеграфном режиме с амплитудной модуляцией (CW) при передаче азбуки Морзе; или в режиме модуляции частотным сдвигом (FSK) при передаче печатной информации или других данных.

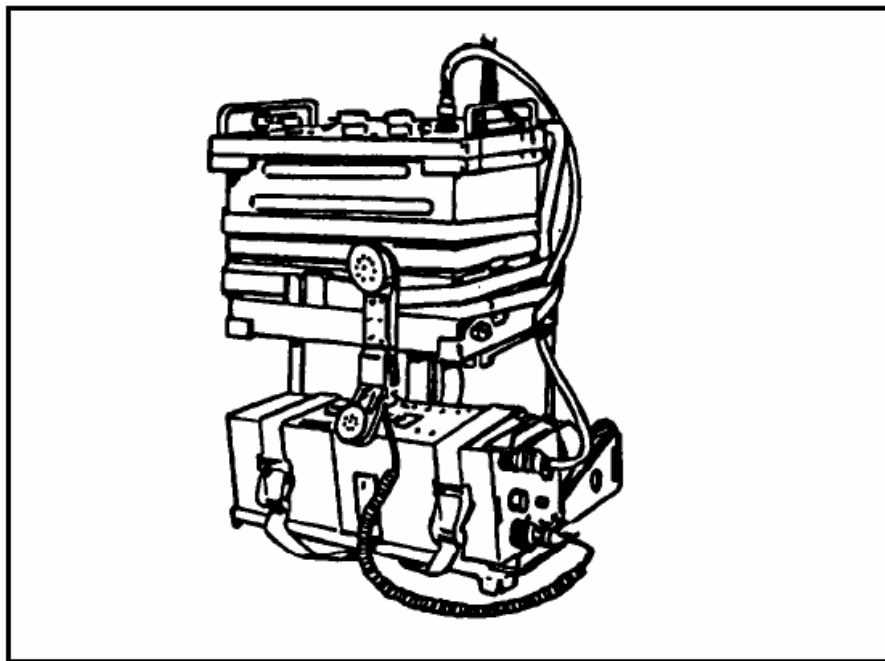

**Рис. 2-34.** Радиостанция AN/PRC-77.

а. В переносном варианте, комплект радиостанции переносится и обслуживается одним человеком или, при использовании дополнительных аксессуаров, он может размещаться на транспортном средстве или стационарно на месте. Комплект вместе с установленной антенной и телефонной трубкой весит 7,12 кг.

б. Эргономичная панель управления, разработанная для удобства работы, позволяет проводить настройку всех органов управления радиостанции даже в перчатках. В отличие от подобных радиостанций более старого поколения, на передней панели AN/PRC-104A нет никаких счетчиков или световых индикаторов. Все функции, которые когда-то требовали таких индикаторов, контролируются радиостанцией автоматически и сообщаются оператору в виде специальных тоновых сигналов в телефонной трубке. Эта особенность является чрезвычайно полезной в условиях светомаскировки и радиомолчания. Превосходная конструкция и инновационные особенности комплекта AN/PRC-104A делают возможным организовывать надежную связь на дальние расстояния. В радиостанции используется облегченное, портативное оборудование, с которым может работать даже личный состав, имеющий минимальную подготовку.

### **2-20. РАДИОСТАНЦИЯ AN/PRC-119**

Радиостанция AN/PRC-119 (рис. 2-36) предназначена для замены радиостанции AN/PRC-77, хотя последняя все еще находится в эксплуатации. AN/PRC-119 является портативной переносной УКВ радиостанцией, которая разработана для организации простой и быстрой связи с использованием 16-кнопочной клавиатуры. Она также может использоваться для организации голосовой связи, передачи цифровых данных или для работы в режиме модуляции частотным сдвигом (FSK) на короткие и дальние расстояния. Для связи может использоваться режим одноканальной связи или помехозащищенный режим автоматической перестройки частоты, который при необходимости может быть изменен. Эта радио-

станция имеет встроенный тестовый режим с визуальной и звуковой индикацией. Для организации скрытой радиосвязи радиостанция совместима с приставкой технического маскирования связи AN/KY-57.



Рис. 2-35. Приемопередатчик AN/PRC-104A.



Рис. 2-36. Радиостанция AN/PRC-119.

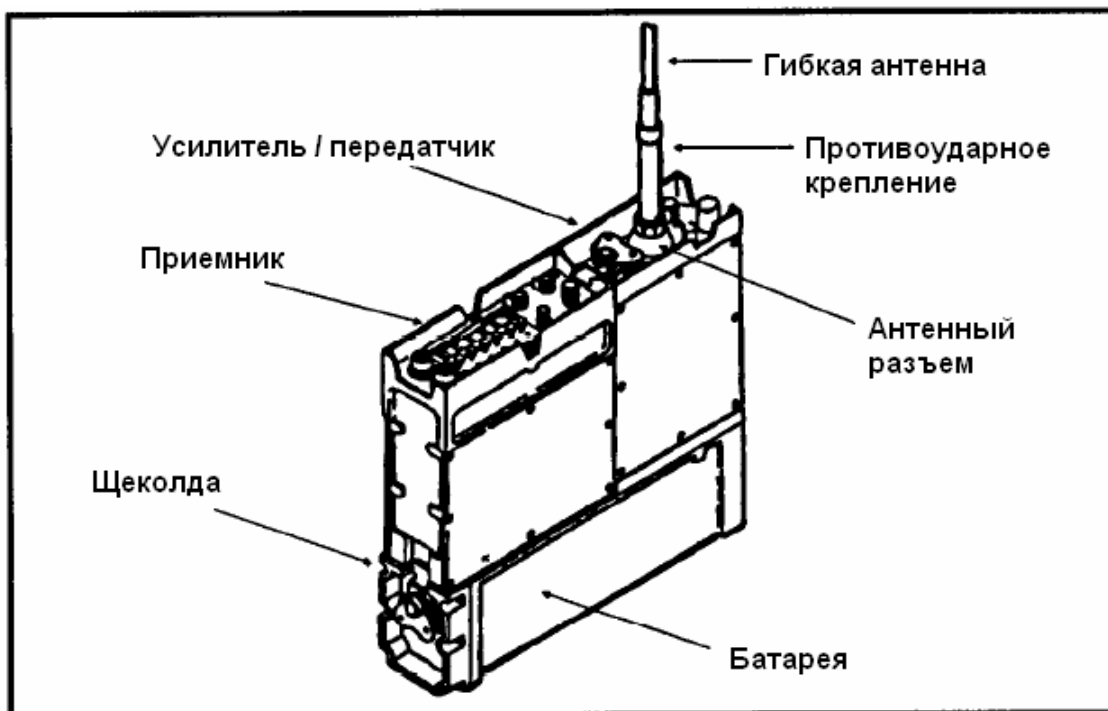

## ГЛАВА 3

## МЕТКАЯ СТРЕЛЬБА

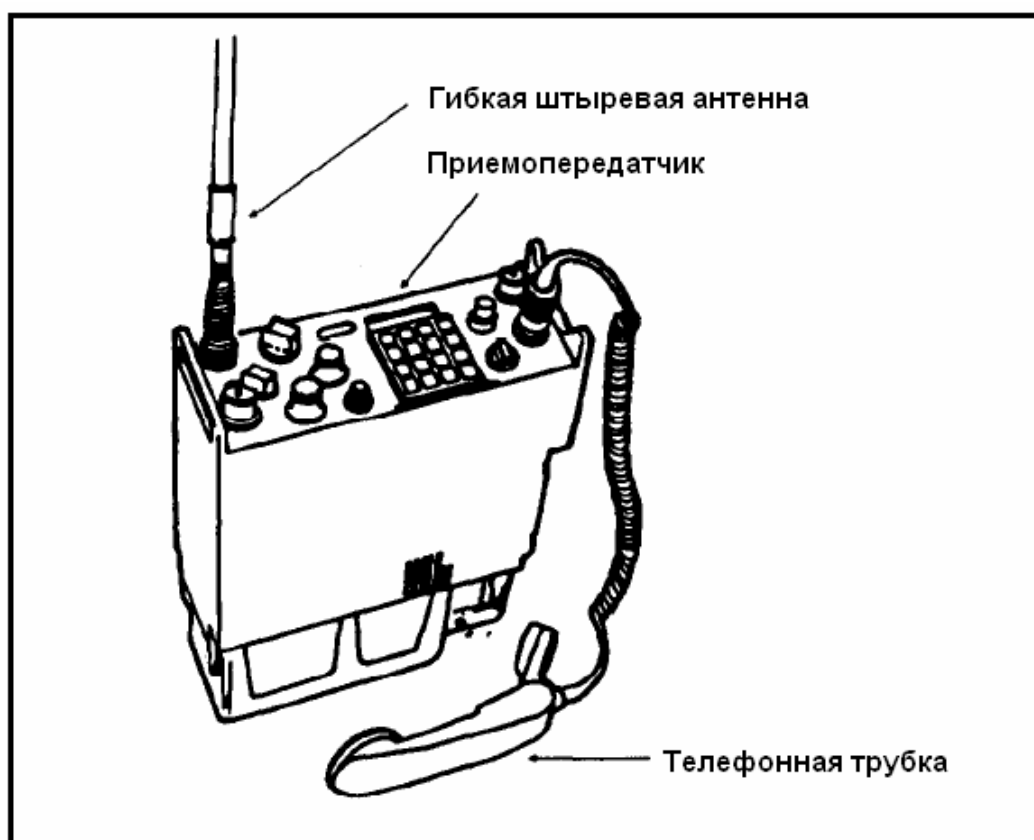
*Снайперская стрельба является дальнейшим развитием основных стрелковых навыков и фокусируется на элементах, необходимых для уверенного поражения целей на больших дальностях. Для успешного поражения целей на больших дальностях, снайперская команда должна превосходно владеть основными и более сложными навыками меткой стрельбы. Примерами таких навыков являются учет влияния погодных условий на баллистику пули, внесение поправок на превышение траектории и влияние ветра, поражение движущихся целей, использование и настройка оптических приборов, приведение оружия к нормальному бою. Навыки меткой стрельбы должны отрабатываться постоянно.*

## Раздел I

## ОСНОВЫ МЕТКОЙ СТРЕЛЬБЫ

Снайперская команда должна в совершенстве владеть основными стрелковыми навыками. Они включают в себя принятие положения для стрельбы, прицеливание, контроль дыхания и управление спуском. Эти навыки позволяют развить и закрепить правильные стрелковые привычки, позволяющие применять оружие инстинктивно. Каждый снайпер должен периодически проверять и восстанавливать эти навыки исходя из собственного опыта.

## 3-1. УСТОЙЧИВОЕ ПОЛОЖЕНИЕ ДЛЯ СТРЕЛЬБЫ

Снайпер должен принять удобное положение для стрельбы (рис. 3-1), позволяющее вести огонь по целям в любой последовательности. Хорошее положение позволяет снайперу во время подготовки к открытию огня расслабиться и сконцентрироваться.



Рис. 3-1. Положение для стрельбы.

а. **Элементы устойчивого положения для стрельбы.** Мысленная проверка элементов устойчивого положения для стрельбы увеличивает возможности снайпера поразить цель с первого выстрела.

(1) **Нестреляющая рука.** Используйте нестреляющую руку для поддержки приклада оружия. Поместите руку за задней антабкой ремня и положите на нее нижний край приклада. Чтобы приподнять или опустить приклад, сожмите руку в кулак, или расслабьте ее. Эффективным способом является опора приклада на носок с песком, удерживаемый в нестреляющей руке, так как это уменьшает контакт тела с оружием. Для того, чтобы поднять приклад, сожмите носок в руке, а для того, чтобы опустить приклад, ослабьте хват.

(2) **Затыльник приклада.** Плотно уприте приклад в углубление плеча. Для того, чтобы уменьшить влияние на оружие колебаний тела при сердцебиении и дыхании, в костюме «Джилли», в том месте, где происходит контакт плеча с прикладом, вставьте мягкую прокладку (см. главу 4).

(3) **Стреляющая рука.** Стреляющей рукой удерживайте оружие за шейку приклада. Для более плотного упора в углубление плеча, средней частью ладони (от среднего пальца до мизинца) слегка тяните оружие на себя. Большой палец расположите поверх шейки приклада. Положите указательный палец на спусковой крючок, убедитесь в том, что он не касается ложи оружия. Это поможет избежать изменения положения оружия при нажатии на спусковой крючок.

(4) **Локти.** Найдите удобное положение, которое будет обеспечивать наилучшую опору для оружия.

(5) **Контакт с прикладом.** При каждом выстреле опирайтесь щекой о приклад единообразно. Изменение места контакта щеки с прикладом может привести к уменьшению поля зрения, что снижает точность.

(6) **Опора на скелет.** Опора на скелет является основой удобного положения для стрельбы; она обеспечивает стабильное положение оружия.

(7) **Расслабление мышц.** Опираясь на скелет, снайпер может расслабить мышцы, тем самым исключив любые движения, которые могут быть вызваны их напряжением или тремором. Любое движение мышц, кроме напряжения пальца на спусковом крючке и стреляющей руки, вызывает смещение прицельной сетки.

(8) **Естественная точка прицеливания.** Точка, в которую винтовка направлена в состоянии покоя, называется естественной точкой прицеливания.

(a) Для проверки естественной точки прицеливания после занятия снайпером огневой позиции и прицеливания, необходимо закрыть глаза, сделать несколько вдохов и выдохов, и максимально расслабить мышцы. Открыв глаза, снайпер должен увидеть перекрестье прицела на желаемой точке прицеливания. Поскольку при стрельбе винтовка становится продолжением тела снайпера, его положение необходимо изменять до тех пор, пока оружие естественным образом не будет направлено в желаемую точку прицеливания на цели.

(b) После определения естественной точки прицеливания, снайпер должен сохранять свое положение относительно цели. Для того, чтобы сохранить естественную точку прицеливания при любом положении, ее необходимо периодически проверять и поправлять.

(c) Снайпер может изменить угол прицеливания, придвигаясь или отодвигаясь с исходной позиции с помощью локтей. Это соответственно повышает или понижает положение дула винтовки. Для того, чтобы сохранить естественную точку прицеливания после производства выстрела, необходимо правильно выполнять перезарядку оружия. Снайпер должен отрабатывать перезарядку оружия в положении лежа без отрыва приклада от плеча. Это может составлять трудности для левши. Существует два способа выполнения перезарядки:

- После производства выстрела, медленно открывайте затвор, слегка наклонив оружие вправо. В этом случае экстрактируемая гильза упадет рядом с оружием.
- После производства выстрела, открывайте затвор большим пальцем стреляющей руки. Поднесите указательный и средний пальцы к экстракционному окну ствольной коробки и поймите стреляную гильзу во время экстракции. При этом способе нет необходимости наклонять оружие.

**ПРИМЕЧАНИЕ:** Для обеспечения скрытности снайперу необходимо производить перезарядку оружия под масксетью или другой подобной маскировкой.

**в. Устойчивое положение для стрельбы.** Находясь на поле боя, снайпер должен уметь принимать устойчивое положение для стрельбы с максимальным использованием защитных и маскировочных свойств местности. Учитывая различные виды местности, растительного покрова и тактическую обстановку, снайпер может использовать различные варианты основных положений для стрельбы. Принимая положение для стрельбы, он должен придерживаться следующих основных правил:

- (1) Использовать любую доступную опору.
- (2) Избегать касаться стволом оружия опоры, поскольку это может повлиять на колебания ствола и снизить точность стрельбы.
- (3) Использовать прокладку между оружием и опорой, чтобы предотвратить проскальзывание оружия.
- (4) При любой возможности стараться занимать положение лежа.

**с. Виды положений для стрельбы.** В связи с важностью ведения точного огня, снайпер должен в максимальной степени использовать искусственные опоры и устранять любые препятствия, которые могут помешать соблюдению вышеприведенных основных правил. Он использует следующие основные положения для стрельбы — положение лежа с опорой; положение лежа без опоры; положение с колена без опоры; положение с колена с опорой на ремень; положение стоя с опорой; и позу Хокинса.

(1) **Положение лежа с опорой.** Положение лежа с опорой является самым устойчивым; оно должно использоваться снайпером при любой возможности (рис. 3-2). Для того, чтобы принять положение для стрельбы лежа с опорой, снайперу необходимо:



Рис. 3-2. Положение для стрельбы лежа с опорой.

(а) Лечь и поместить оружие на опору, которая позволяет направить оружие в направлении цели. Старайтесь держаться как можно ниже (подручные средства, используемые в качестве опоры, рассматриваются в пункте 3-1d).

(b) Убрать нестреляющую руку из-под цевья оружия, согнув ее под ствольной коробкой и спусковым крючком, и захватив заднюю антабку ремня. Это предотвратит любые попытки подсознательно контролировать смещение оружия от естественной точки прицеливания. Держите локти в удобном положении, которое обеспечивает наилучшую опору оружию.

(c) В максимальной степени выпрямить корпус тела в одну линию с оружием, а не располагать его под углом. Таким образом, вы будете представлять наименьшую мишень для противника, и отдача будет поглощаться наибольшей массой тела.

(d) Развести ноги на удобное расстояние, прижав пятки к земле, или как можно ближе к ней, излишне не напрягаясь.

(2) **Положение лежа без опоры.** Положение лежа без опоры (рис 3-3) представляет собой другое устойчивое положение для поражения целей. Для того, чтобы принять это положение, снайпер встает лицом к цели, расставляет ноги на удобную для себя ширину, и опускается на колени. Используя приклад винтовки в качестве точки поворота, стрелок перекачивается на сторону нестреляющей руки. Приклад винтовки помещается в углубление плеча, стреляющая рука охватывает шейку приклада, локоть стреляющей руки ставится на землю. Винтовка опирается на выемку, образованную большим пальцем и остальными пальцами нестреляющей руки. Снайпер регулирует положение локтя стреляющей руки, пока оба плеча не окажутся на одном уровне, и плотно удерживает винтовку обеими руками. Для того, чтобы окончательно принять положение для стрельбы, снайпер опирается щекой на приклад и расслабляется, держа пятки вплотную к земле.



Рис. 3-3. Положение для стрельбы лежа без опоры.

(3) **Положение с колена без опоры.** Положение с колена без опоры (рис. 3-4) можно принять очень быстро. В этом положении снайпер располагается устойчиво, и достаточно высоко для того, чтобы вести огонь поверх небольшого кустарника.

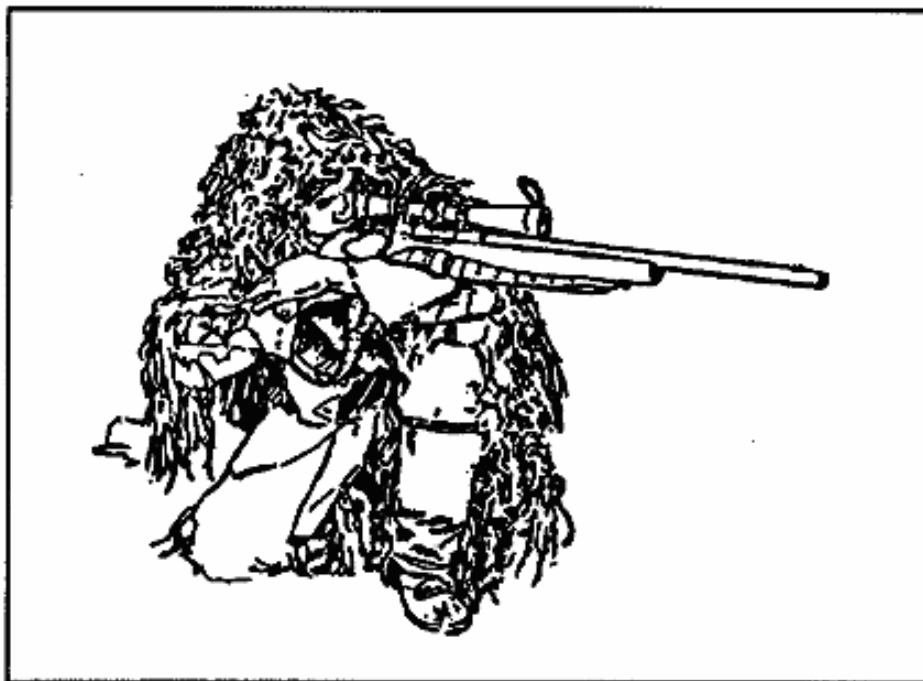

**Рис. 3-4.** Положение для стрельбы с колена без опоры.

- (a) Повернитесь к цели под углом 45 градусов.
  - (b) Встаньте на колени и опустите правое колено на землю.
  - (c) Держите левую ногу как можно более вертикально к земле; сидите на правой пятке, поместив ее строго под позвоночником. Как вариант, можно прижать стопу к земле и сидеть прямо на правой ноге.
  - (d) Захватите шейку приклада стреляющей рукой, и уложите цевье винтовки на локтевой сгиб левой руки.
  - (e) Уприте приклад оружия в углубление плеча, затем поместите внутреннюю мягкую часть левого предплечья на левое колено.
  - (f) Протяните левую руку под оружием, и слегка сожмите ею стреляющую руку.
  - (g) Слегка подайтесь вперед, используя левое плечо как точку опоры, максимально расслабив мышцы. Это ослабит влияние сердцебиения на изображение цели в прицеле.
  - (h) Прислонитесь к дереву, строению, или транспортному средству для дополнительной опоры корпусу тела.
- (4) **Положение с колена с опорой на ремень.** Если растительность создает проблемы, снайпер может занять положение для стрельбы с колена, используя ремень. Для того, чтобы занять положение с колена с опорой на ремень, он выполняет первые три шага для занятия положения с колена без опоры. Кожаный ремень, присоединенный к оружию, снайпер перекручивает на одну четверть влево. На нижней части ремня формируется петля.
- (a) Проденьте левую (нестреляющую) руку в петлю; продвиньте и разместите петлю на верхней части руки между локтем и плечом, но не на бицепсе.
  - (b) Затяните петлю, продвигая стопор в направлении петли, удерживающей руку.
  - (c) Поверните левую руку по часовой стрелке вокруг ремня и поместите ее под винтовку так, чтобы ремень поддерживал верхнюю часть руки. Уложите цевье в выемку, образованную большим пальцем и остальными пальцами ле-



вой руки. Расслабьте левую руку и кисть, позволяя ремню удерживать вес оружия.

(d) Поместите приклад в углубление правого плеча, поставьте левый локоть на левое колено (рис. 3-5). Для большей устойчивости потяните левую руку на себя вдоль цевья по направлению к спусковой скобе.



**Рис. 3-5.** Положение для стрельбы с колена с опорой на ремень.

(5) **Положение стоя с опорой.** Положение для стрельбы стоя с опорой — наименее устойчивое из всех положений для стрельбы с опорой, и должно использоваться только в крайних случаях (рис. 3-6).

(a) Чтобы принять положение для стрельбы стоя с горизонтальной опорой, такой как стена или выступ, снайпер должен сделать следующее:

- Для использования в качестве опоры найдите твердый предмет. Не используйте для этой цели ветви деревьев, поскольку они колеблются от ветра;
- Сформируйте выемку большим и указательным пальцами нестреляющей руки;
- Положите нестреляющую руку на опору, удерживая цевье в выемке, образованной пальцами. Это придаст оружию устойчивость, и будет способствовать быстрому восстановлению наводки после отдачи;
- Затем уприте приклад в углубление плеча.

(b) Для того, чтобы использовать вертикальную опору (рис. 3-7), например, дерево, телеграфный столб, угол здания или транспортное средство, снайпер действует следующим образом:

- Найдите устойчивую опору. Встаньте лицом к цели, затем повернитесь вправо от нее на 45 градусов, и положите левую ладонь на расстоянии вытянутой руки на опору;
- Зафиксируйте левую руку в выпрямленном состоянии, немного согните левую ногу, перенесите вес тела на нестреляющую руку. Вторая нога остается прямой;

- Поместите цевье оружия в выемку, образованную отставленным в сторону большим пальцем нестреляющей руки;
- Стреляющей рукой сильнее уприте винтовку в плечо.

(б) *Поза Хокинса*. Поза Хокинса (рис. 3-8) — это вариант положения для стрельбы лежа без упора. Снайпер использует ее при стрельбе с небольшого возвышения, или из углубления в земле, при стрельбе через крышу, и тому подобное. Это положение не может применяться на ровной поверхности, поскольку дуло винтовки не может быть поднято достаточно высоко для осуществления наведения на цель. Это положение, обеспечивающее низкий профиль, с превосходной устойчивостью, способствующее маскировке. Для того, чтобы принять это положение, снайпер использует ремень оружия и действует следующим образом:



Рис. 3-6. Положение для стрельбы стоя с горизонтальной опорой.



Рис. 3-7. Положение для стрельбы стоя с вертикальной опорой.

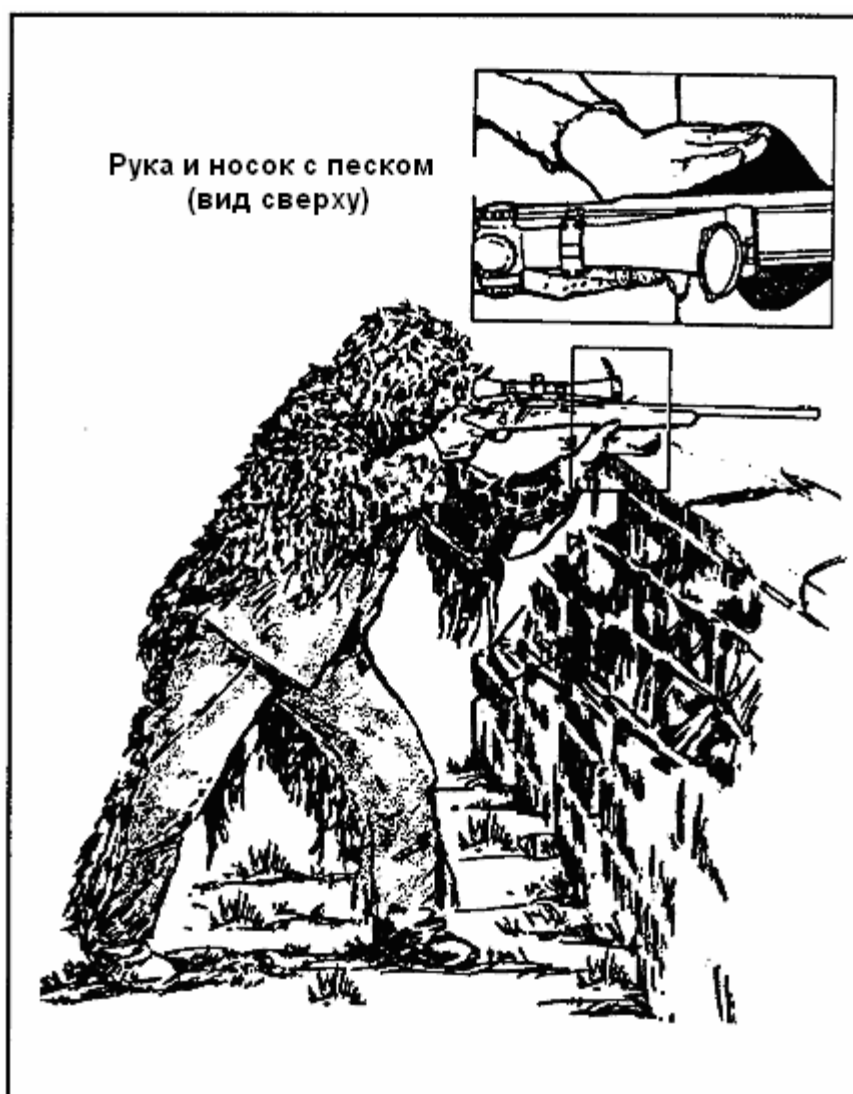

Рис. 3-8. Поза Хокинса.

**ВНИМАНИЕ!**

ДЕРЖИТЕ НЕСТРЕЛЯЮЩУЮ РУКУ В ВЫПРЯМЛЕННОМ СОСТОЯНИИ, ИНАЧЕ ВО ВРЕМЯ ОТДАЧИ ПОЛУЧИТЕ УДАР В ЛИЦО.

(а) После принятия положения для стрельбы лежа, возьмите нестреляющей рукой переднюю антабку ремня и сам ремень, сжав кулак, чтобы поддерживать переднюю часть оружия.

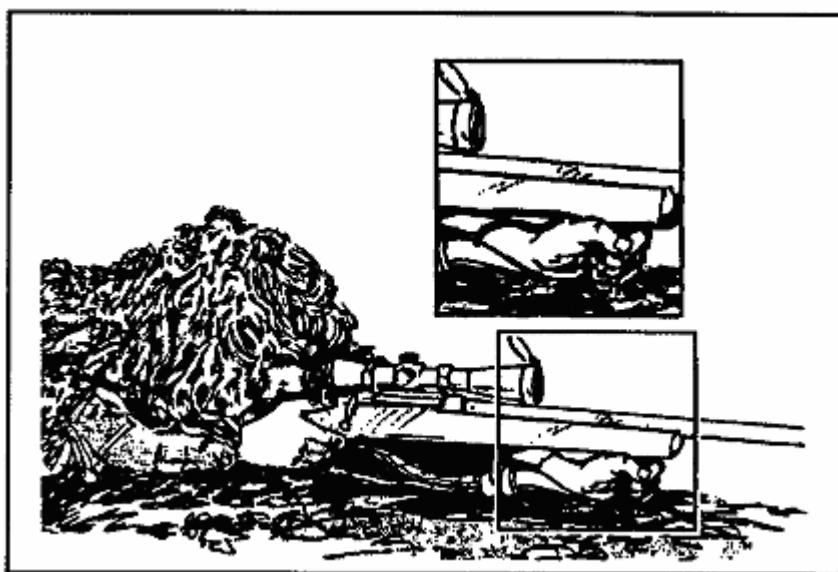
(b) Убедитесь в том, что стреляющая рука зафиксирована в выпрямленном положении, поскольку она воспримет отдачу оружия. Желательно одеть перчатки.

(c) Опустите приклад оружия на землю и расположите его *под* плечом стреляющей руки.

Снайпер может незначительно изменять возвышение дула, сжимая и расслабляя кулак нестреляющей руки. Если необходим большой подъем ствола, он может положить нестреляющую руку на опору.

d. **Опора для оружия из подручных средств.** Опора оружия имеет решающее значение для успешного поражения целей снайпером. В отличие от хорошо оснащенного стрельбища, на котором для опоры оружия имеются мешки с песком, снайпер может столкнуться с ситуациями, в которых выбор опоры для оружия будет зависеть от его здравого смысла и воображения. Снайпер должен тренироваться в использовании подобных опор при каждой возможности, и выбрать один вид, наиболее подходящий для его нужд. Чтобы избежать замешательства и неуверенности в собственных силах, он должен тренироваться в условиях, приближенных к боевым. В качестве импровизированной опоры для оружия обычно используются следующие предметы:

(1) **Носок с песком.** Носок с песком необходим снайперу при высокоточной стрельбе на большие дистанции. Для этого он использует завязанный стандартный армейский шерстяной носок, заполненный песком от половины до трех четвертей объема. При стрельбе из положения лежа с опорой, снайпер кладет носок под заднюю антабку ремня для придания оружию дополнительной устойчивости (рис. 3-9). Ограничивая незначительные колебания и уменьшая влияние пульса, снайпер может сконцентрироваться на управлении спуском и прицеливании. Нестреляющая рука используется для удержания носка с песком — это предпочтительнее, чем держать заднюю антабку ремня. Сжимая и ослабляя хват носка, снайпер может внести незначительные изменения в возвышение ствола винтовки. Носок также используется в качестве прокладки между оружием и твердой поверхностью.



Рис. 3-9. Носок с песком.

(2) **Рюкзак.** Если снайпер находится на местности, где отсутствуют какие-либо естественные опоры, он может воспользоваться своим рюкзаком (рис. 3-10). При этом он должен учесть высоту и наличие твердых предметов внутри рюкзака. Для того, чтобы добавить оружию устойчивости, рюкзак должен соответствовать своим контурам.



Рис. 3-10. Рюкзак.

(3) *Мешок с песком.* Снайпер может заполнить пустой мешок на огневой позиции (рис. 3-11).



Рис. 3-11. Мешок с песком.

(4) *Тренога.* Снайпер может изготовить из подручных материалов треногу (рис. 3-12), связав вместе три палочки длиной 30 см каждая (одна из которых должна быть толще двух других) стропой 550 или аналогом. Палочки связываются в центре, оставляется слабина, достаточная для того, чтобы разогнуть ножки, образуя треугольник. Затем снайпер размещает ложу винтовки между тремя образовавшимися стойками.



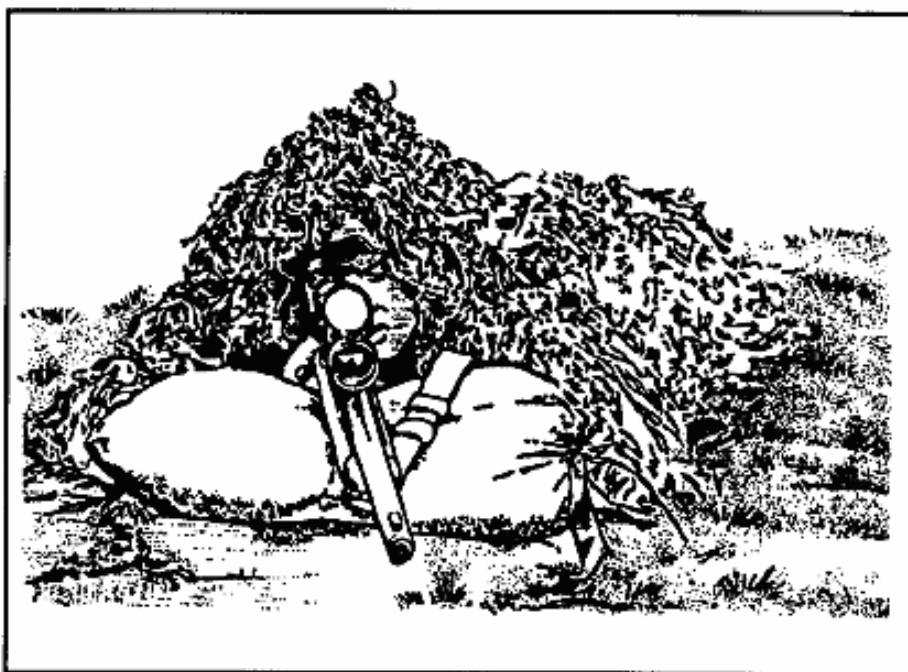

Рис. 3-12. Импровизированные опоры — тренога, сошки и рогатка.

(5) **Сошка.** Снайпер может изготовить из подручных средств сошку (рис. 3-12), связав две палочки длиной 30 см каждая, достаточно толстые, чтобы они могли выдержать вес оружия. Используя стропу 550 или ее аналог, снайпер связывает палочки в центре, оставляя слабинку, достаточную для того, чтобы развести их в виде ножниц. Затем, он размещает оружие между двумя стойками. Сошка не так устойчива, как другие подручные средства, и поэтому должна использоваться только при отсутствии других опор.

(6) **Рогатка.** Необходимость использования рогатки в качестве опоры определяется тактической обстановкой. Если снайпер не может воткнуть рогатку в землю, такой способ поддержки оружия наименее предпочтителен; то есть, в таком случае он

должен поддерживать рогатку нестреляющей рукой в вертикальном положении (рис. 3-12). Ведение точного огня на дальние дистанции почти невозможно ввиду неустойчивости положения для стрельбы.

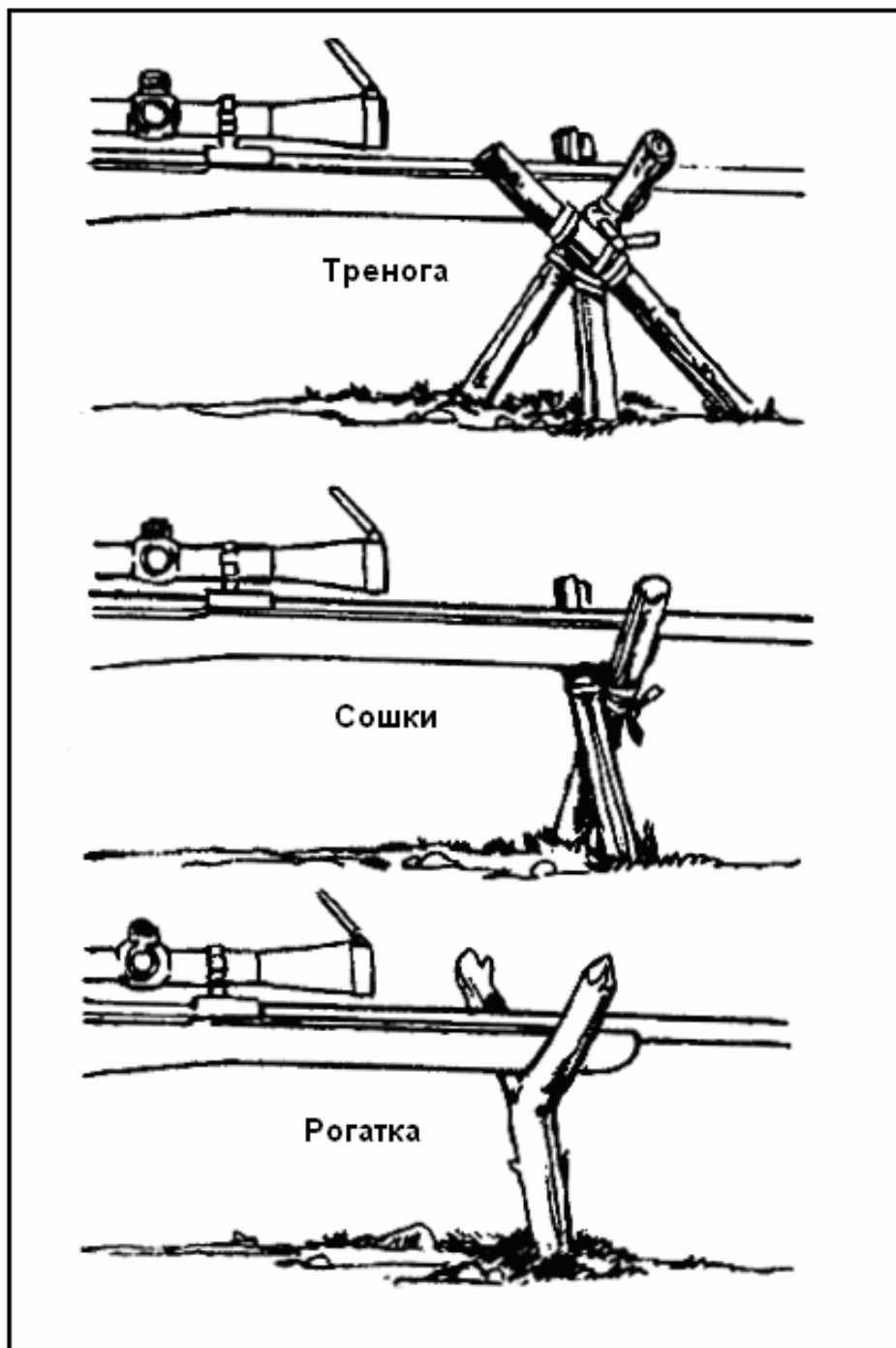
**е. Расположение снайпера и наблюдателя.** Снайпер должен найти место, позволяющее ему занять устойчивое, удобное положение, с наилучшими возможностями укрытия, маскировки и наблюдения района цели. После занятия позиции снайпером, наблюдатель должен занять позицию вне поля зрения снайпера, со стороны стреляющей руки.

(1) Чем ближе наблюдатель установит свою зрительную трубу к линии канала ствола оружия снайпера, тем легче ему будет проследить за трассой (следом) пули и определить точку попадания. Положение на 4-5 часов (7-8 часов для стрелков-левшей) от плеча стреляющей руки, и как можно ближе к снайперу (но не касаясь его) является наилучшим (рис. 3-13).



Рис. 3-13. Расположение снайперской команды.

**ПРИМЕЧАНИЕ:** Трасса — видимый след пули, он создается ударной волной пули, летящей со сверхзвуковой скоростью. Ударная волна сжимает воздух перед носиком пули, вызывая кратковременную конденсацию водяного пара, который становится видимым. Наблюдатель, расположенный позади снайпера, наблюдает трассу в виде быстродвигающегося в воздухе V-образного вихря, следующего за траекторией пули. При внимательном наблюдении и достаточном опыте, по трассе можно судить об отклонении траектории пули от точки прицеливания и легче вносить корректировки для следующего выстрела. Трасса лучше всего видна, если оптика наблюдателя расположена вдоль оси канала ствола винтовки снайпера. Наблюдение следа и результата попадания пули — основной способ, которым наблюдатель помогает снайперу при оценке выстрела.

(2) Если снайпер находится в положении без опоры для оружия, он может использовать в качестве опоры тело наблюдателя (рис. 3-14). Однако, использование подобной опоры не рекомендуется, поскольку снайпер вынужден бороться как с движениями собственного тела, так и тела наблюдателя. Тем не менее, снайпер должен тренироваться и готовиться использовать тело наблюдателя в качестве опоры. Существует много вариантов таких положений, однако самыми устойчивыми являются две — когда наблюдатель находится в положении лежа, и в положении сидя.



**Рис. 3-14.** Положение наблюдателя лежа.

(а) *Положение лежа.* Для того, чтобы принять положение лежа, наблюдатель ложится под углом от 45 до 75 градусов к цели и ведет наблюдение за местностью с помощью зрительной трубы. Снайпер занимает положение для стрельбы лежа с упором, используя в качестве опоры заднюю поверхность бедра наблюдателя. Из-за большого угла между осью прицела снайпера и осью оптического прибора наблюдателя, последний может наблюдать лишь попадание пули.

(б) *Положение сидя.* Если растительность не позволяет снайперу вести огонь из положения лежа, снайпер может опереть оружие на наблюдателя, сидящего лицом к цели со скрещенными ногами. Для большей устойчивости наблюдатель ставит локти на колени. Для наблюдения он использует бинокль, удерживаемый обеими руками. Использование зрительной трубы не рекомендуется, в связи с ее большой кратностью и неустойчивостью данного положения. В зависимости от возвышения цели, снайпер занимает положение позади наблюдателя сидя с разведенными ногами, со скрещенными ногами или положение для стрельбы с колена (рис. 3-15). Снайпер помещает ложу винтовки на левое плечо наблюдателя, фиксируя ее указательным пальцем нестреляющей руки. В этом положении затрудняется эффективное поражение целей на больших дальностях, поэтому оно используется в качестве крайнего средства. Тренируясь в стрельбе из этого положения, снайпер и наблюдатель должны вместе делать дыхательную паузу, чтобы устранить любые движения тела, вызываемые дыханием.





Рис. 3-15. Положение наблюдателя сидя.

### 3-2. ПРИЦЕЛИВАНИЕ

Снайпер начинает процесс прицеливания путем наведения винтовки на цель, после принятия положения для стрельбы. Он должен навести винтовку естественным образом на желаемую точку прицеливания. Если для точной наводки оружия в точку прицеливания используются мышцы, они автоматически расслабятся при производстве выстрела, и винтовка начнет двигаться к естественной точке прицеливания. Поскольку это движение начинается как раз перед производством выстрела, в момент покидания пулей канала ствола, винтовка будет двигаться. Это приводит к неточным выстрелам без видимых причин (отдача скрывает движение). Регулируя положение оружия и тела как единого целого, перепроверяя, и поправляя его при необходимости, снайпер добивается истинной естественной точки прицеливания. Как только это положение установлено, снайпер прицеливает оружие на конкретную точку на цели. Прицеливание включает в себя: расположение глаза относительно прицела, выравнивание прицела и контроль видимого изображения в прицеле.

а. **Удаление глаза от прицела.** Это расстояние от стреляющего глаза до заднего механического прицельного приспособления или до задней части оптического прицела. При использовании открытых прицелов, снайпер должен убедиться в том, что это расстояние остается постоянным при каждом выстреле, чтобы исключить изменение изображения. Тем не менее, расстояние от глаза до прицела изменяется у каждого снайпера, при изменении положения для стрельбы, и зависит от длины шеи снайпера, положения головы по отношению к прикладу, размеров плеча, и от самого положения для стрельбы. Это расстояние (рис. 3-16) жестче контролируется при использовании оптических прицелов, чем при использовании открытых прицелов. Снайпер должен позаботиться о предотвращении травмы глаза, которая может быть вызвана ударом прицела в бровь при отдаче. Независимо от используе-

мой прицельной системы, он должен держать голову прямо, насколько это возможно, глаз должен находиться точно позади задней части прицельной системы. Такое положение головы также позволит расслабиться глазным мышцам. Неправильное положение головы приводит к тому, что снайпер смотрит в прицел исподлобья, или уголком глаза, что приводит к перенапряжению глазных мышц. Такое перенапряжение приводит к нечеткому зрению и также может вызвать переутомление глаза. Снайпер может избежать этого путем ограничения времени наблюдения в прицел. Однообразное положение глаза относительно прицела наилучшим образом устанавливается путем однообразной прикладкой к щеке приклада оружия.



Рис. 3-16. Удаление глаза от прицела.

**в. Выравнивание прицела.** При использовании оптического прицела его выравнивание заключается в установлении взаимосвязи между прицельными нитями (прицельной сеткой) и полным полем зрения, наблюдаемым снайпером в прицеле. Снайпер должен держать голову так, чтобы в прицеле было видно полное поле зрения, без затенений или серповидных теней, что может стать причиной неточных выстрелов. Он располагает прицельную сетку посередине полного поля зрения, убедившись, что вертикальная нить расположена строго вертикально и винтовка не наклонена в сторону. Кроме того, выравнивание прицельной сетки — самый простой для снайпера способ найти и удержать ее постоянное положение. При использовании открытого прицела, выравнивание прицела заключается в установлении взаимосвязи между мушкой и целиком (передней и задней частями прицельного приспособления), видимыми снайпером (рис. 3-17). Снайпер выравнивает верхний край мушки по вертикали и горизонтали в диоптре. (Центр диоптра легче всего находится глазом, позволяя снайперу постоянно удерживать положение мушки).

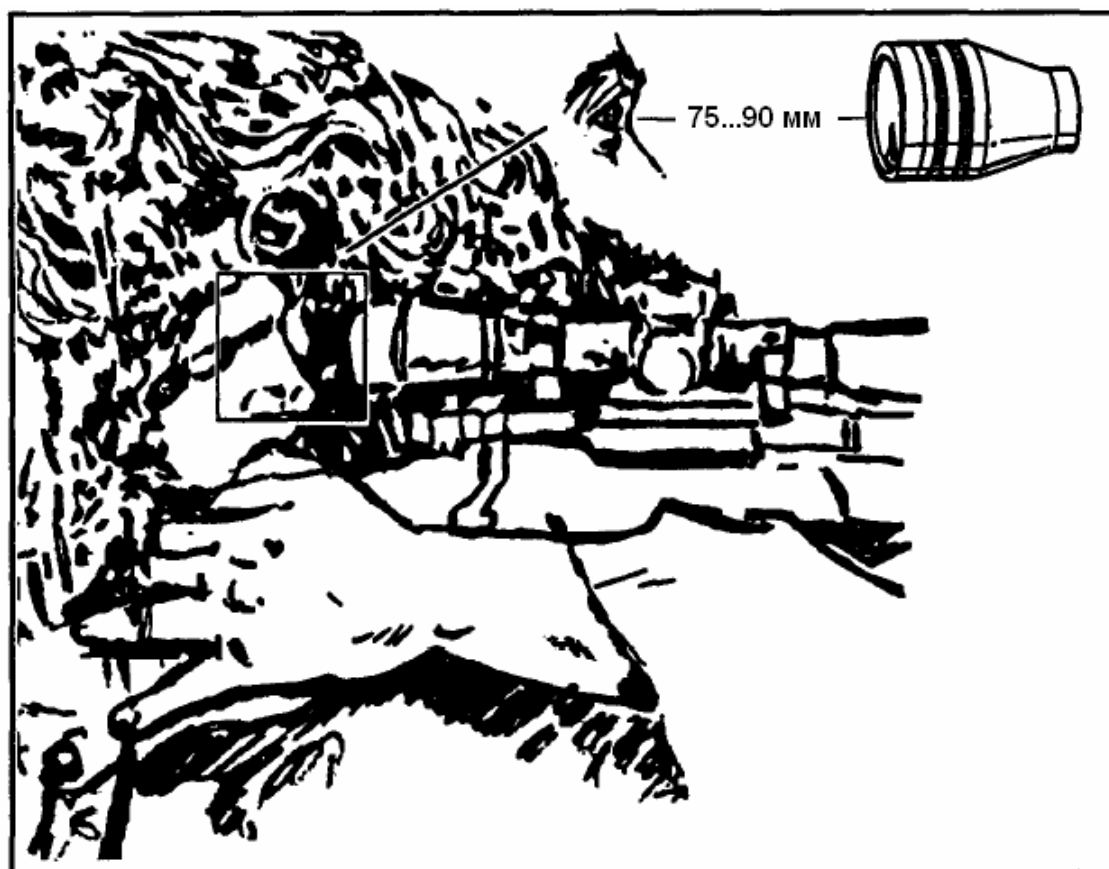

Рис. 3-17. Выравнивание прицела.

с. **Изображение в прицеле.** При использовании оптического прицела, изображение в прицеле — это взаимосвязь между прицельной сеткой, полным полем зрения и целью, наблюдаемыми снайпером. Снайпер располагает прицельную сетку посередине полного поля зрения. Затем он наводит центр прицельной сетки на наиболее крупную видимую часть цели (как в открытом прицеле). Центр масс цели легче всего находится снайпером, он окружает предполагаемую точку попадания наибольшей площадью цели. При использовании открытого прицела, изображение в прицеле — это взаимосвязь между диоптром (целиком), мушкой и целью, видимыми снайпером (рис. 3-18). Снайпер выравнивает верхний край мушки в диоптре, а затем он наводит верхнюю часть мушки на наиболее крупную видимую часть цели (игнорируйте голову и цельтесь в центр корпуса).

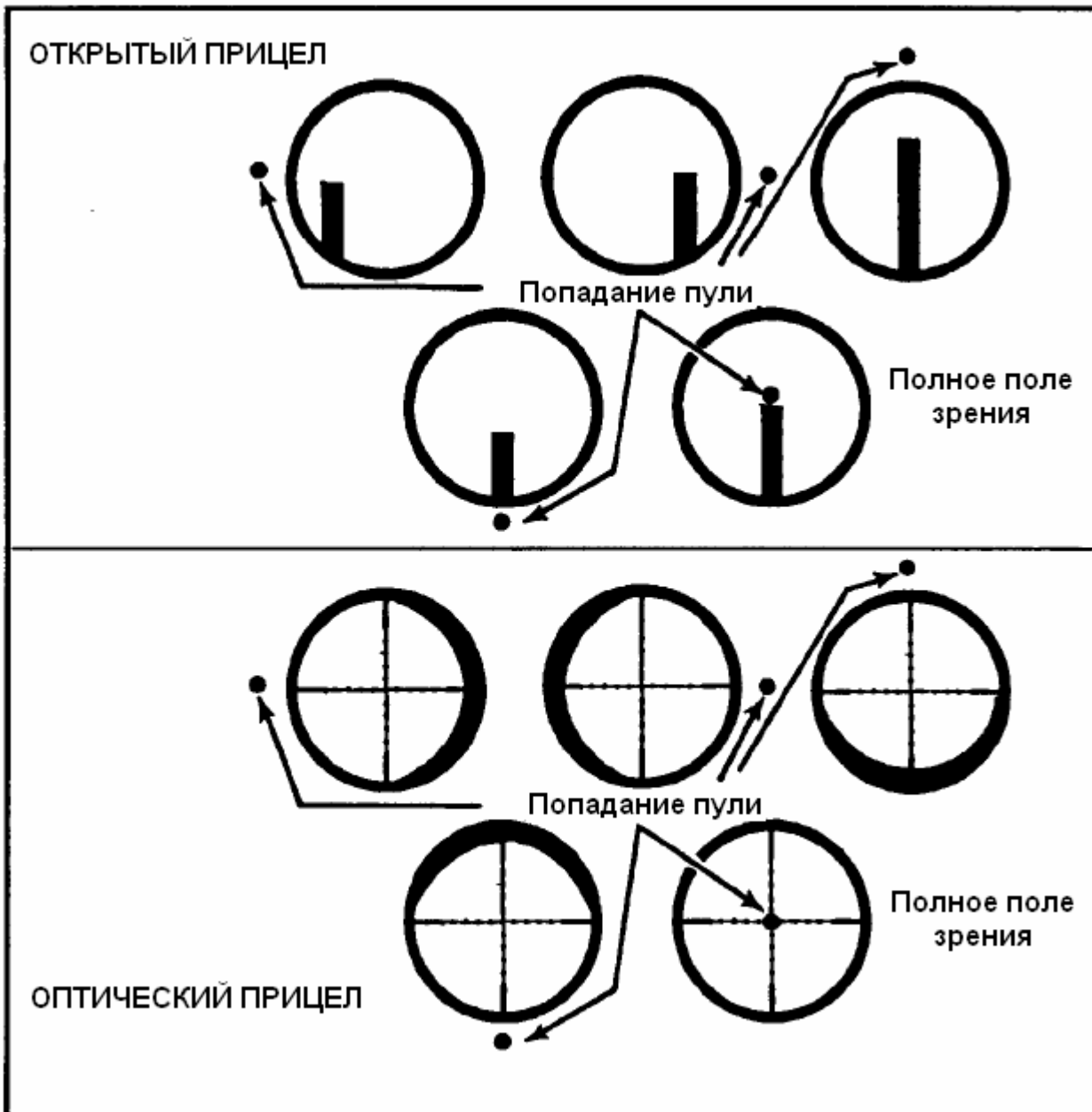

Рис. 3-18. Изображение в прицеле.

**д. Ошибка при выравнивании прицела.** Когда прицел выровнен и наблюдается идеальное изображение (независимо от используемой прицельной системы), и все остальные условия также выполнены правильно, выстрелом будет поражен центр масс цели. Однако при ошибке выравнивания, пуля сместится в сторону сделанной ошибки. Такая погрешность создает угловое смещение линии прицеливания от оси канала ствола. Это смещение увеличивается с увеличением дальности; величина смещения пули зависит от величины ошибки при выравнивании. При стрельбе по близко расположенным целям ошибка будет небольшой, или не будет заметна. При стрельбе по удаленным целям смещение или промах, вызванные несоосностью линии прицеливания и ствола, будут значительными. Эта ошибка характерна для неопытного снайпера, поскольку он не уверен, как правильно выглядит выровненный прицел (особенно оптический прицел); снайпер изменяет положение головы (и расстояние от глаза до прицела) от выстрела к выстрелу, а также склонен делать ошибки при выстреле.

**е. Погрешность изображения в прицеле.** Погрешность изображения в прицеле — это ошибка при нахождении точки прицеливания. Эта ошибка не вызывает смещения линии прицеливания относительно оси канала ствола, оружие просто направляется в неверную точку на цели. Поскольку в данном случае смещение отсутствует независимо от дальности, попадание или промах по близко расположенным и дальним целям будет зависеть от положения мушки или прицельной сетки во время выстрела. С такой ошибкой сталкиваются все

снайперы каждый раз, когда они стреляют. Это происходит потому, что независимо от устойчивости положения для стрельбы, оружие всегда будет смещаться. Винтовка, расположенная на опоре, двигается гораздо меньше винтовки без опоры, однако колебания обоих происходят в определенной области, называемой *областью колебаний*. Снайпер должен отрегулировать свое положение таким образом, чтобы область колебаний была как можно меньше и сосредоточена на цели. Произведя необходимые изменения, снайпер должен быть готов произвести выстрел в тот момент, когда мушка или прицельная сетка находятся на цели в точке прицеливания, или очень близко к ней. То, как далеко мушка или прицельная сетка находятся от этой точки в момент выстрела, и определяет степень погрешности изображения прицела, с которым сталкивается снайпер.

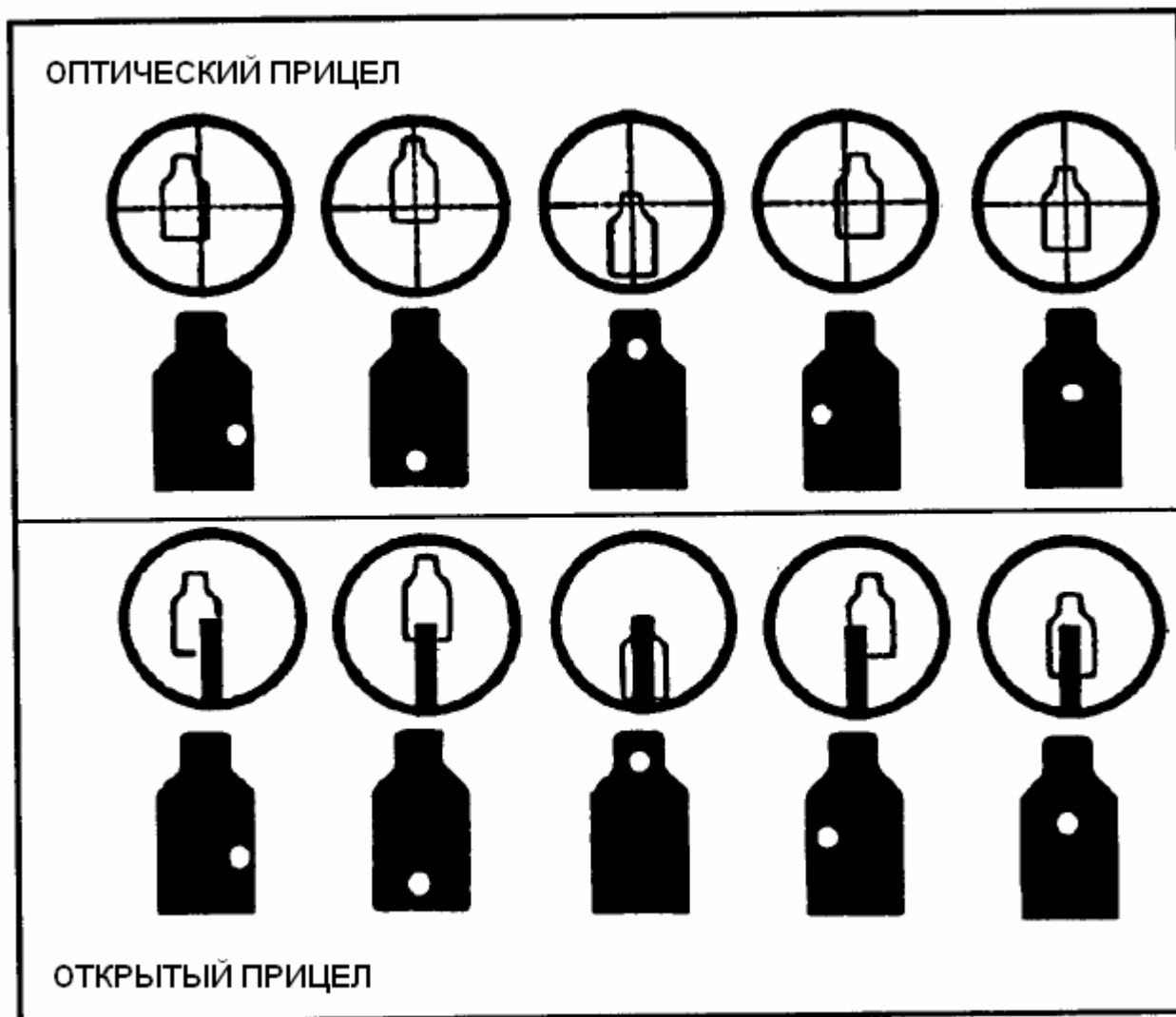
f. **Доминирующий глаз.** Чтобы определить, какой глаз является доминирующим, снайпер должен вытянуть вперед руку и, направив вверх указательный палец, выбрать точку прицеливания. Смотря обоими открытыми глазами, он совмещает указательный палец с точкой прицеливания, затем закрывает один глаз, одновременно продолжая смотреть на нее. Если смотреть одним глазом, палец будет смещаться от точки прицеливания, если смотреть другим глазом, палец останется на месте. Доминирующим глазом является тот, глядя которым снайпер наблюдает палец, остающийся на месте. Некоторые люди могут иметь трудности с прицеливанием, связанные с наложением изображения доминирующего глаза, если это не тот глаз, который используется при прицеливании. При этом им может потребоваться стрелять с другой руки (правша стреляет с левой руки, а левша — с правой). Они должны закрывать доминирующий глаз при стрельбе.

### 3-3. КОНТРОЛЬ ДЫХАНИЯ

Контроль дыхания в процессе прицеливания играет важную роль. Если снайпер дышит во время прицеливания, подъем и опускание его грудной клетки вызывает движение винтовки. Поэтому, он должен достичь выравнивания прицела в процессе дыхания. Чтобы сделать это, сначала делается вдох, затем выдох, и дыхание задерживается в момент естественной дыхательной паузы.

a. Дыхательный цикл длится 4-5 секунд. Вдох и выдох требуют приблизительно по 2 секунды. Таким образом, между дыхательными циклами существует пауза в 2-3 секунды. Эта пауза может быть расширена до 10 секунд без особых усилий или неприятных ощущений. Снайпер должен произвести выстрел во время этой паузы, когда дыхательные мышцы расслабляются. Это устраняет напряжение диафрагмы.

b. Снайпер должен занять положение для стрельбы и дышать естественно до тех пор, пока его дыхание не станет ровным. Многие снайперы после этого начинают дышать глубже, делают выдох, паузу, предполагая произвести выстрел во время паузы. Если дыхание не выравнивается, не давая произвести выстрел, снайпер восстанавливает ровное дыхание, а затем повторяет весь процесс.

c. Дыхательная пауза никогда не должна быть неестественной. Если пауза затягивается, организм начинает страдать от недостатка кислорода и посылает сигналы в мозг о возобновлении дыхания. Эти сигналы вызывают непроизвольные сокращения диафрагмы и влияют на концентрацию снайпера. 8-10 секунд — максимальный безопасный период для дыхательной паузы. Во время многократной быстрой стрельбы, дыхательный цикл необходимо устанавливать, делая быстрые неглубокие вдохи между выстрелами, вместо того, чтобы пытаться задерживать дыхание. Выстрел должен быть произведен во время принудительной дыхательной паузы.

### 3-4. УПРАВЛЕНИЕ СПУСКОМ

Управление спуском является самым важным из основных навыков меткой стрельбы снайпера. Оно определяется как производство выстрела без внесения изменений в положение

ние винтовки, когда установлено наилучшее изображение в прицеле. Нажатие на спусковой крючок заключается в равномерном увеличении давления на него строго назад вдоль продольной оси винтовки до момента производства выстрела.

а. Правильное управление спуском заключается в том, что снайпер помещает указательный палец как можно ниже на спусковой крючок, не касаясь при этом спусковой скобы, достигая тем самым максимальной свободы движения пальца вдоль винтовки.

б. Во время принятия устойчивого положения для стрельбы, наведения на цель и начала дыхательного цикла, снайпер не должен касаться спускового крючка. Он кладет палец на спусковой крючок сразу, как только делает последний выдох перед естественной дыхательной паузой. Как только мушка или прицельная сетка окажутся в необходимой точке прицеливания, и установилась естественная дыхательная пауза, снайпер начинает давить на спусковой крючок. В течение дыхательной паузы он увеличивает давление на него, пока мушка или прицельная сетка остаются на цели, что гарантирует хороший выстрел. Если мушка или прицельная сетка выходят за пределы точки прицеливания, а дыхательная пауза поддерживается без напряжения, снайпер прекращает давление на спусковой крючок, ждет, когда мушка или прицельная сетка вернуться в необходимую точку прицеливания, и продолжает нажатие на спусковой крючок. Если смещение слишком велико для восстановления, или если дыхательная пауза начинает вызывать напряжение (продолжалась слишком долго), снайпер должен осторожно прекратить давление на спусковой крючок и начать дыхательный цикл снова.

с. Как только устойчивость положения для стрельбы снижается, увеличивается область колебаний ствола. Чем больше область колебаний, тем сложнее произвести выстрел без реагирования на него. Такое реагирование происходит, когда снайпер:

(1) **Ожидает отдачи.** Плечо стреляющей руки начинает двигаться вперед непосредственно перед выстрелом.

(2) **Дергает спусковой крючок.** Указательный палец перемещается в быстрой, отрывистой, судорожной попытке произвести выстрел до того, как мушка или прицельная сетка уйдут за пределы точки прицеливания.

(3) **Вздрагивает.** Вся верхняя половина тела снайпера (или отдельные его части) слишком остро реагирует на ожидаемый звук выстрела или отдачи. Обычно это происходит из-за недостаточной практики обращения с оружием.

(4) **Избегает отдачи.** Снайпер пытается избежать отдачи или звука выстрела, отодвигаясь от оружия или закрывая стреляющий глаз как раз перед выстрелом. Это также вызвано недостатком знаний о работе оружия во время выстрела.

### 3-5. ЗАВЕРШЕНИЕ ВЫСТРЕЛА

Применение основных навыков увеличивает шансы произвести хороший прицельный выстрел. После усвоения основных навыков, более чем уверенно поражать цель с первого выстрела помогут дополнительные навыки. Одним из таких навыков является завершение выстрела.

а. Завершение выстрела представляет собой продолжение выполнения всех основных требований к производству точного выстрела как во время выстрела, так и непосредственно после него. Завершение выстрела состоит из следующих элементов:

(1) Поддержание легкого касания головы с прикладом винтовки (контакт с прикладом).

(2) Постоянное давление указательным пальцем на спусковой крючок, направленное строго назад.

(3) Продолжение прицеливания через открытый или оптический прицел.

(4) Сохранение расслабления мышц.

(5) Отсутствие реакции на отдачу и звук выстрела.

(б) Прекращение давления на спусковой крючок только после завершения отдачи.

б. Хорошее завершение гарантирует, что оружие выстрелило и подверглось воздействию отдачи естественным образом. Система снайпер/оружие должна реагировать на все эти действия как единое целое.

### 3-6. ОЦЕНКА ВЫСТРЕЛА

Оценка выстрела — это способность сказать, где пуля должна поразить цель. Поскольку живые цели неизменно совершают движение при попадании пули, снайперу почти невозможно обнаружить цель после выстрела с помощью оптического прицела. При использовании открытого прицела обнаружение точки попадания пули лежит за пределами возможностей снайпера. Он должен быть в состоянии точно оценить свои выстрелы. Правильное завершение выстрела облегчит выполнение этой задачи. Решающее значение в оценке выстрела имеет знание того, куда направлена мушка или прицельная сетка после выстрела. Эта точка называется *точкой конечной фокусировки*.

а. При использовании открытого прицела, точка конечной фокусировки должна находиться на верхней части мушки. Мушка — единственная часть изображения в прицеле, которая перемещается (в области колебаний). Фокусирование зрения на мушке помогает произвести оценку выстрела и обнаружить ошибки в выравнивании оружия или в прицеливании. Конечно, выравнивание прицела и цели первоначально требует от снайпера перемещать фокус зрения с цели на мушку и обратно до тех пор, пока не будет достигнуто точное выравнивание на цель. Это перемещение заставляет глаз стрелка находиться в двух состояниях. Глаз может мгновенно сфокусироваться с близких предметов (мушка) на дальние (цель).

б. Точку конечной фокусировки легко определить с помощью оптического прицела ввиду его свойств. В правильно сфокусированном прицеле одинаково отчетливо видны и цель и прицельная сетка. Поэтому точка конечной фокусировки должна быть на цели. Сосредотачиваясь на цели, снайпер немного перемещает голову из стороны в сторону. При этом может казаться, что прицельная сетка перемещается поперек цели, даже если винтовка и прицел неподвижны. Такое перемещение называется *параллаксом*. Параллакс присутствует, когда изображение цели неправильно фокусируется в фокальной плоскости прицельной сетки. При этом кажется, что изображение цели и прицельная сетка находятся в прицеле в двух разных точках, вызывая эффект кажущегося перемещения прицельной сетки поперек цели. Прицел МЗА винтовки М24 имеет регулировку фокуса, которая позволяет устранить параллакс. Снайпер должен покрутить маховичок фокусировки до тех пор, пока изображение цели не окажется в той же фокальной плоскости, что и прицельная сетка. Для определения, находится ли изображение цели в идеальном положении, снайпер должен немного переместить голову из стороны в сторону, чтобы увидеть, перемещается ли прицельная сетка относительно цели. Если перемещение отсутствует, фокус отрегулирован правильно, и эффект параллакса будет отсутствовать.

### 3-7. ИНТЕГРИРОВАННЫЙ ПРОЦЕСС ПРОИЗВОДСТВА ВЫСТРЕЛА

Как только снайпер обучен основам меткой стрельбы, его основной заботой становится способность применить их при выполнении поставленной задачи. Эффективным способом применения основных принципов меткой стрельбы является осуществление каждого выстрела как единого (интегрированного) процесса. Интегрированный процесс — это логичное, последовательное развитие основных принципов меткой стрельбы, посредством которого снайпер может выработать привычку производить каждый выстрел единообразно. Интегрированный процесс производства выстрела может быть разделен на четыре фазы:

а. **Подготовительная фаза.** Перед тем, как покинуть район подготовки к выполнению задачи, снайпер должен убедиться, что:

(1) Команда морально готова и знает, какую задачу необходимо выполнить.

(2) Проведена комплексная проверка вооружения и снаряжения на предмет их комплектности и на предмет пригодности к использованию, что включает в себя (но не ограничивается) следующим:

(a) Винтовки должным образом почищены и смазаны.

(b) Прицелы должным образом установлены и закреплены.

(c) Винтовка приведена к нормальному бою, и данные об этом занесены в снайперскую книжку.

(d) Изучены погодные условия и метеорологические данные, для определения их возможного влияния на выполнение поставленной задачи.

**в. Фаза, предшествующая выстрелу.** После прибытия к месту выполнения задачи, команда выбирает огневую позицию. Снайпер должен убедиться, что выбранная позиция позволит выполнить стоящую перед ним задачу. Во время этой фазы снайпер:

(1) Строго соблюдает основные принципы принятия положения для стрельбы. Убеждается в том, что положение для стрельбы позволяет мышцам расслабиться, и максимально использовать внешнюю опору для оружия. Он также убеждается в том, что используемая опора устойчива, соответствует огневой позиции и позволяет правильно найти естественную точку прицеливания на цели или во всем секторе ведения огня.

(2) Находясь на позиции, снимает крышки с прицела, проверяет сектор ведения огня, чтобы убедиться в отсутствии препятствий на линии огня.

(3) Производит имитационную стрельбу («всухую») и проверяет положение оружия в естественной точке прицеливания.

(4) Перепроверяет боеприпасы на предмет пригодности к использованию и производит окончательное снаряжение магазина винтовки.

(5) Сообщает наблюдателю о своей готовности поражать цели. Наблюдатель должен быть постоянно осведомлен о погодных условиях, которые могут повлиять на точность выстрелов. Он должен также предугадывать развитие тактической обстановки.

**с. Фаза производства выстрела.** После обнаружения цели, или получения целеуказания, снайпер вносит соответствующие изменения в установки прицела, производит прицеливание, и сообщает наблюдателю о готовности открыть огонь. Затем наблюдатель определяет необходимую поправку на ветер и наблюдает за целью. Для того, чтобы произвести выстрел из винтовки, снайпер должен помнить аббревиатуру «BRAS». Каждая буква объясняется следующим образом:

(1) **Дышать (Breathe).** Снайпер производит вдох и выдох для наступления естественной дыхательной паузы. Он проверяет устойчивость положения головы и контакт с ложей. Он убеждается, что расстояние от глаза до прицела выбрано правильно (в прицеле видно полное поле зрения; тени отсутствуют). В то же самое время, он начинает выравнивать прицельные нити или мушку на цели в необходимой точке прицеливания.

(2) **Расслабиться (Relax).** На выдохе снайпер расслабляет все мышцы, не задействованные в удержании оружия, сохраняя положение для стрельбы и контролируя положение оружия.

(3) **Прицелиться (Aim).** Если снайпер выбрал хорошую, естественную точку прицеливания, винтовка остановится на ней во время дыхательной паузы. Если наводка сбилась, снайпер должен слегка отрегулировать положение так, чтобы навести оружие на требуемую точку прицеливания. Необходимо избегать приведения оружия в точку прицеливания мышечным усилием.



(4) *Нажать (Squeeze)*. Как только изображение в прицеле становится удовлетворительным, снайпер нажимает на спусковой крючок. Давление, прилагаемое к спусковому крючку, должно быть направлено строго назад, и не должно вносить возмущений в положение винтовки и точки прицеливания.

d. **Фаза после выстрела.** Снайпер должен проанализировать свои действия. Если выстрел пришелся в нужную точку (цель поражена), можно предположить, что один цикл интегрированного процесса производства выстрела произведен правильно. Однако, если выстрел не достиг цели, снайпер и наблюдатель должны определить возможные ошибки.

(1) Не выполнены требования ключевой аббревиатуры BRAS (частичное поле зрения в прицеле, неправильное дыхание, дергание спускового крючка, винтовка приведена в необходимое положение мышечным усилием, и так далее).

(2) Дальность до цели определена неверно (что вызвало завышенный или заниженный выстрел).

(3) Неправильно внесены поправки на ветер (что вызвало отклонение выстрела вправо или влево).

(4) Возможная неисправность оружия/боеприпасов (предполагается в последнюю очередь, когда не обнаружено других ошибок).

После выявления возможных причин промаха, снайпер должен сделать пометку об ошибках. Для повышения точности следующих выстрелов, он должен обратить самое пристальное внимание на свои проблемные места.

## Раздел II

### БАЛЛИСТИКА

В применении к снайперской стрельбе, баллистика может быть определена как наука, изучающая процессы выстрела, полета пули, и влияние на них боеприпасов. Правильное выполнение основных принципов меткой стрельбы и глубокие знания в баллистике обеспечивают успешное выполнение задачи. Таблицы и формулы, приведенные в этой главе, должны использоваться только как руководящие принципы, поскольку каждая винтовка стреляет по-своему. В конечном счете, максимум сведений по баллистике являются результатом правильного ведения снайперской книжки и приобретаются с опытом.

#### 3-8. ВИДЫ БАЛЛИСТИКИ

Баллистика как наука разделяется на три различных вида: внутренняя, внешняя, и терминальная.

a. Внутренняя баллистика — изучает процессы, происходящие внутри оружия и связанные с работой боеприпасов.

b. Внешняя баллистика — изучает полет пули от дула оружия до цели.

c. Терминальная баллистика — изучает процессы, происходящие с пулей после ее попадания в цель.

#### 3-9. ТЕРМИНОЛОГИЯ

Чтобы полностью понимать баллистику, снайпер должен хорошо знать следующие термины:

a. Дульная скорость — скорость пули во время покидания ствола винтовки, измеренная в футах в секунду. Она изменяется в зависимости от различных факторов, таких, как тип боеприпасов и номер партии, температура и влажность воздуха.

b. Линия прицеливания — прямая линия, идущая от глаза стрелка через прицельное приспособление, до точки прицеливания.

с. Линия бросания — линия канала ствола винтовки или путь пули, на которую не действует сила тяжести.

d. Траектория — путь, по которому пуля летит в цель.

e. Середина траектории/максимальное превышение — самая высокая точка, которой достигает пуля во время полета к цели. Эту точку необходимо знать для того, чтобы поразить цель, находящейся за препятствием, таким, как мост или дерево. Пренебрежение высшей точкой траектории может привести к попаданию пули в препятствие вместо цели.

f. Снижение пули — насколько снижается пуля от линии бросания до попадания в цель.

g. Время полета пули — время, необходимое пуле, чтобы достигнуть цели, начиная с момента ее вылета из ствола винтовки.

h. Конечная скорость — скорость пули в момент попадания в цель. Из-за сопротивления воздуха, скорость пули понижается.

### 3-10. ЭФФЕКТЫ ТРАЕКТОРИИ

Чтобы эффективно действовать, снайпер должен знать основные принципы меткой стрельбы, и влияние, оказываемое на них силой тяжести и сопротивлением воздуха.

a. **Сила тяжести.** Как только пуля покидает ствол оружия, сила тяжести начинает тянуть ее вниз, заставляя снайпера вносить поправки на превышение траектории. На больших дальностях, снайпер фактически наводит дуло винтовки выше линии прицеливания и позволяет силе тяжести сносить пулю в цель. Сила тяжести присутствует всегда, и снайпер должен компенсировать ее поправкой на превышение траектории или выносом точки прицеливания.

b. **Сопротивление воздуха.** Сопротивление воздуха — эффект замедления, который атмосфера оказывает на пулю. Этот эффект уменьшает скорость пули из-за свойств воздуха — то есть, чем менее плотный воздух, тем меньше его сопротивление, и наоборот. Факторами, влияющими на сопротивление/плотность воздуха, являются: температура, высота/атмосферное давление, влажность, эффективность формы пули, и ветер.

(1) **Температура.** Чем выше температура, тем менее плотный воздух (см. раздел III данной главы). Если снайпер установил прицел при 60 градусах, а стреляет при 80 градусах,<sup>3</sup> воздух будет менее плотным, таким образом, это приведет к увеличению дульной скорости и сместит точку попадания вверх. Изменение температуры на 20 градусов эквивалентно повышению точки попадания пули на одну угловую минуту.

(2) **Высота/атмосферное давление.** Поскольку давление воздуха с увеличением высоты уменьшается, воздух становится менее плотным. Поэтому в связи с меньшим сопротивлением воздуха пуля попадет выше точки прицеливания. (В таблице 3-1 показано примерное изменение точки попадания при стрельбе на высотах от уровня моря до 10000 футов (3048 метров), если винтовка пристреляна на уровне моря). Точка попадания совпадет с точкой прицеливания на уровне моря. Например, винтовка, пристрелянная на уровне моря, при ведении огня на дальность 700 метров на высоте 5000 футов (1524 метра) поразит цель на 1,6 угловые минуты выше.

(3) **Влажность воздуха.** Влажность изменяется в зависимости от высоты и температуры. Проблемы могут начаться, если влажность в районе операции резко изменится. Так, если влажность повышается, точка попадания смещается вниз; если влажность понижается, точка попадания смещается вверх. Эмпирическое правило: 20-процентное изменение влажности эквивалентно изменению точки попадания на одну угловую минуту. Правильное ведение снайперской книжки во время обучения и приобретение опыта — лучшие учителя в этом случае.

<sup>3</sup> Здесь и далее все значения температуры указаны по Фаренгейту. Для перевода градусов Фаренгейта в градусы Цельсия используется следующая формула:  $^{\circ}\text{C} = (^{\circ}\text{F} - 32) \times 5/9$

Дальность (метры)	2500 футов (762 м)	5000 футов (1524 м)	10000 футов (3048 м)
100	0,05	0,06	0,13
200	0,1	0,2	0,34
300	0,2	0,4	0,6
400	0,4	0,5	0,9
500	0,5	0,9	1,4
600	0,6	1,0	1,8
700	1,0	1,6	2,4
800	1,3	1,9	3,3
900	1,6	2,8	4,8
1000	1,8	3,7	6,0

\* Высота указана над уровнем моря.

**Таблица 3-1.** Повышение точки попадания с увеличением высоты (поправки в МОА).

(4) **Эффективность формы пули.** Эта величина называется *баллистическим коэффициентом* пули. Воображаемая идеальная пуля имеет баллистический коэффициент равный 1,00. У пуль снайперских (матчевых) патронов он колеблется в диапазоне 0,5...0,6. Специальная пуля калибра 7,62 мм (патрон М118) имеет баллистический коэффициент 0,53 (таблица 3-2).

Дальность (в метрах)	(А)	(В)	(С)	(D)
100	2407	0,7	—	0,1
200	2233	3,0	1,5	0,2
300	2066	7,3	3,0	0,4
400	1094	14,0	3,5	0,5
500	1750	24,0	4,0	0,7
600	1603	37,6	4,5	0,9
700	1466	56,2	5,0	1,0
800	1339	80,6	5,0	1,3
900	1222	112,5	6,0	1,5
1000	1118	153,5	7,0	1,8

(А) Конечная скорость (футы в секунду)  
 (В) Максимальное превышение траектории (дюймы)  
 (С) Снижение пули на каждые 100 метров (дюймы)  
 (D) Время полета пули (секунды)

**Таблица 3-2.** Баллистические характеристики специальной пули (патрон М118) калибра 7,62 мм.

(5) **Ветер.** Влияние ветра рассматривается в разделе III данной главы.

### 3-11. СТРЕЛЬБА ПОД УГЛОМ К ГОРИЗОНТУ

Стрельба в большинстве практических случаев предполагает использование стрельбищ, которые представляют собой относительно ровную поверхность. Однако, поскольку снайпер может действовать в различных регионах мира, существует вероятность проведения операций в горной местности или в городе. Это потребует поражения целей, расположенных выше или ниже снайпера. Если снайпер не внесет поправку, пуля не попадет в точку прицеливания. Величина отклонения пули зависит от дальности и угла места цели (таблица 3-3). Величина поправки на превышение траектории, вносимой в оптический прицел винтовки для компенсации угла, под которым ведется огонь, называется *углом возвышения*.

Дальность (в метрах)	Угол места цели, градусы											
	5	10	15	20	25	30	35	40	45	50	55	60
100	0,01	0,04	0,09	0,16	0,25	0,36	0,49	0,63	0,79	0,97	1,2	1,4
200	0,03	0,09	0,2	0,34	0,53	0,76	1,0	1,3	1,7	2,0	2,4	2,9
300	0,03	0,1	0,3	0,5	0,9	1,2	1,6	2,1	2,7	3,2	3,9	4,5
400	0,05	0,19	0,43	0,76	1,2	1,7	2,3	2,9	3,7	4,5	5,4	6,3
500	0,06	0,26	0,57	1,0	1,6	2,3	3,0	3,9	4,9	6,0	7,2	8,4
600	0,08	0,31	0,73	1,3	2,0	2,9	3,9	5,0	6,3	7,7	9,2	10,7
700	0,1	0,4	0,9	1,6	2,5	3,6	4,9	6,3	7,9	9,6	11,5	13,4
800	0,13	0,5	1,0	2,0	3,0	4,4	5,9	7,7	9,6	11,7	14,0	16,4
900	0,15	0,6	1,3	2,4	3,7	5,3	7,2	9,3	11,6	14,1	16,9	19,8
1000	0,2	0,7	1,6	2,8	4,5	6,4	8,6	11,0	13,9	16,9	20,2	23,7

\* В таблице даны значения фактической дальности, а не расстояния по карте.

**Таблица 3-3.** Превышение точки попадания пули при различных углах места цели и дальностях (угловые минуты).

## Раздел III

### ВЛИЯНИЕ ПОГОДНЫХ УСЛОВИЙ

Для хорошо подготовленного снайпера, влияние погодных условий является основной причиной ошибок, вызывающих промахи. И на пулю, и на снайпера оказывают влияние ветер, мираж, условия освещенности, температура и влажность воздуха. Влияние некоторых условий минимально, однако снайпинг часто проводится в экстремальных погодных условиях, поэтому необходимо учитывать все условия.

### 3-12. КЛАССИФИКАЦИЯ ВЕТРА

Ветер представляет самую большую проблему для снайпера. Степень влияния ветра на пулю возрастает с увеличением дальности. Главным образом это связано с уменьшением скорости пули по мере увеличения времени ее полета. Это позволяет ветру с увеличением дальности оказывать большее влияние на пулю. Результатом является потеря устойчивости.

а. Ветер оказывает также значительное влияние на снайпера. Чем сильнее ветер, тем сложнее ему удерживать винтовку неподвижной. Частично влияние ветра может быть

уменьшено тренировками, созданием соответствующих условий и использованием опоры для оружия.

в. Поскольку снайпер должен знать, насколько сильно ветер будет воздействовать на пулю, он должен уметь его классифицировать. Наилучший способ — воспользоваться определением направления по циферблату часов (рис. 3-19). Если условно поместить снайпера в центр циферблата, а цель — на 12 часов, то ветру будут присваиваться три значения: ветер в полную силу, ветер в полсилы, и ветер с нулевой силой. Ветер в полную силу означает, что сила ветра будет оказывать максимальное влияние на полет пули. Это ветра, дующие с направлений на 3 и 9 часов. Ветер в полсилы означает, что ветер при той же скорости, но дующий с направлений на 1, 2, 4, 5, 7, 8, 10, и 11 часов, сместит пулю только на половину того значения, на которое может ее сместить ветер в полную силу. Ветер с нулевой силой означает, что ветер с направлений на 6 или 12 часов будет оказывать незначительное влияние на полет пули или не будет оказывать его совсем.



Рис. 3-19. Определение направления ветра по циферблату часов.

### 3-13. СКОРОСТЬ ВЕТРА

Перед тем, как внести поправки в прицел для компенсации ветра, снайпер должен определить его направление и скорость. Для этого снайпер может воспользоваться некоторыми индикаторами. Такими индикаторами являются флажки для обозначения дальности, дым, деревья, трава, дождь, и чувство осязания. Однако предпочтительным способом определения направления и скорости ветра является наблюдение за миражом (см. подпункт d ниже). В большинстве случаев, направление ветра может быть определено просто при наблюдении за индикаторами.

a. Распространенным способом определения скорости ветра во время тренировок является наблюдение за флажками, обозначающими дальность (рис. 3-20). Снайпер определяет угол между флагом и древком в градусах, затем делит полученное значение на постоянное число 4. В результате получится приблизительная скорость ветра в милях в час.

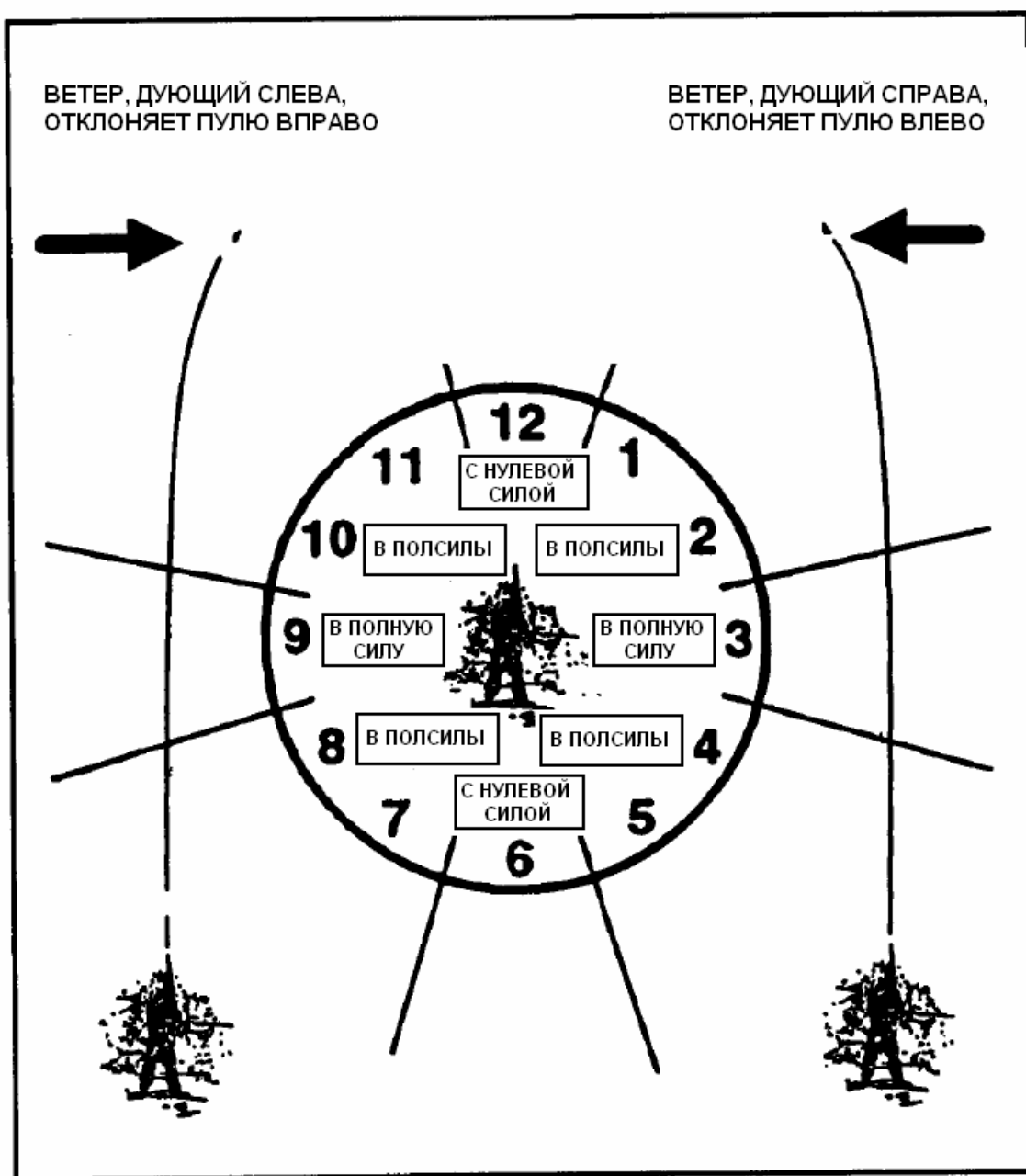

Рис. 3-20. Определение скорости ветра по флажку.

b. Если в поле зрения нет флажков, снайпер должен поднять кусочек бумаги, травы, хлопка, или любого другого легкого материала до уровня плеча, а затем отпустить его. После этого он должен указать рукой на точное место падения предмета и разделить полученный угол между телом и рукой на постоянное число 4. Это даст приблизительную скорость ветра в милях в час.

c. Если такие способы неприменимы, при определении скорости ветра будет полезна следующая информация. Ветер при скорости менее 3 миль в час (4,8 км/ч) может только легко ощущаться кожей, хотя дым будет стелиться. При скорости от 3 (4,8 км/ч) до 5 миль в час (8,1 км/ч), ветер ощущается кожей лица. При скорости от 5 (8,1 км/ч) до 8 миль в час (12,9 км/ч) листья на деревьях постоянно колышутся, а от 12 (19,3 км/ч) до 15 миль в час (24,1 км/ч), небольшие деревья начинают качаться.

d. Мираж — это отражение тепла, проходящего через слои воздуха, имеющие различную температуру и плотность, которое можно наблюдать в теплый день (рис. 3-21). Снайпер в оптический прицел может наблюдать мираж до тех пор, пока есть разница между температурами поверхности земли и воздуха. Правильное понимание миража позволяет снайперу оценить скорость и направление ветра с высокой степенью точности. Для наблю-

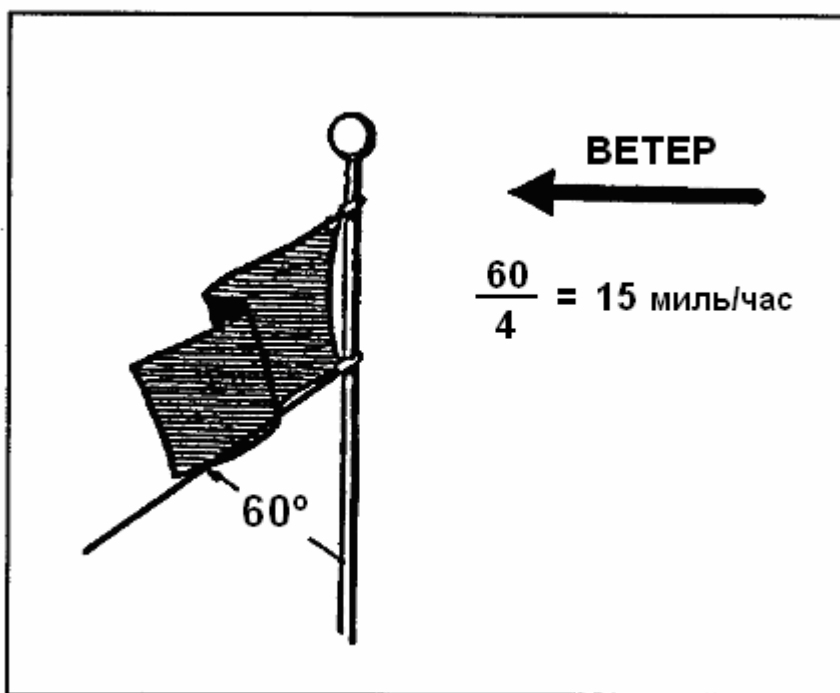
дения за миражом снайпер использует зрительную трубу М49. Поскольку ветер на среднем участке траектории пули оказывает наибольшее влияние на нее, снайпер должен попытаться определить его скорость в этой точке. Он может сделать это одним из двух способов:



Рис. 3-21. Виды миражей.

(1) Он фокусирует прицел на предмет, находящийся на среднем участке траектории, затем переводит прицел обратно на цель, не меняя его фокусировки.

(2) Он также может навести прицел на цель, а затем повернуть маховичок фокусировки на четверть оборота против часовой стрелки. Цель будет размыта, но мираж станет четко виден.

е. При наблюдении в оптический прицел кажется, что мираж движется с той же скоростью, что и ветер, за исключением тех случаев, когда ветер дует по направлению к снайперу, или от него. В этом случае мираж выглядит как движение воздуха прямо вверх, без бокового смещения. Подобный вид миража называется «кипящим» миражом. Кипящий мираж может также наблюдаться, когда ветер постоянно меняет направление. Например, полный ветер, дующий по направлению с 9 часов на 3 часа, внезапно изменяет направление. Будет казаться, что движение миража слева направо остановилось, и началось его «кипение». Когда подобное происходит, неопытный наблюдатель дает снайперу поправку на ветер «0». Когда снайпер стреляет, ветер начинает дуть по направлению с 3 часов на 9 часов, вызывая промах, поэтому открытие огня при «кипящем» мираже может препятствовать точному попаданию пули. В таком случае снайпер должен подождать, пока прекратится «кипение» миража, хотя присутствует ветер нулевой силы. В общем случае, при наблюдении за миражом можно легко определить изменение скорости ветра вплоть до 12 миль в час (19,3 км/ч). Если скорость ветра становится выше этого значения, движение миража становится слишком быстрым для возможности выявления небольших изменений.

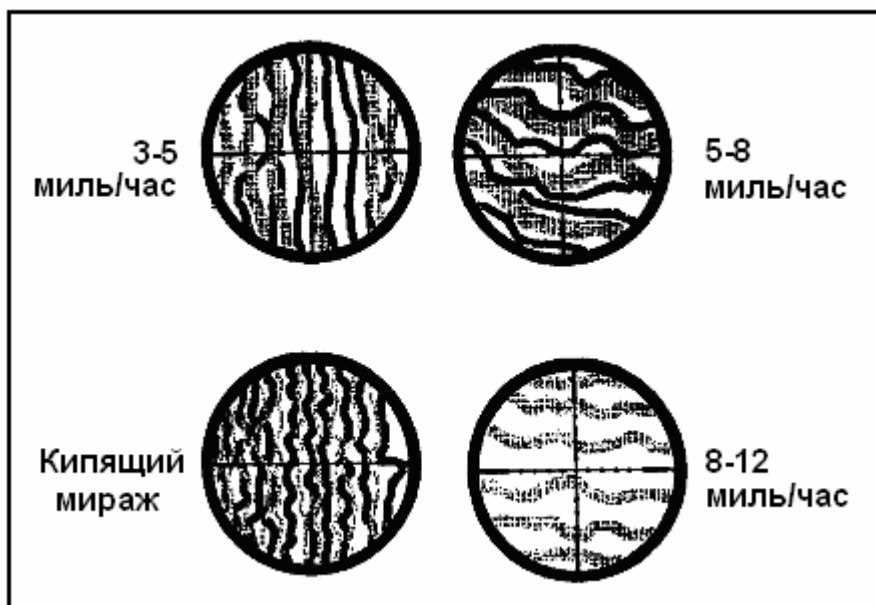
### 3-14. ПЕРЕВОД СКОРОСТИ ВЕТРА В УГЛОВЫЕ МИНУТЫ

Все оптические прицелы имеют шкалу поправок на ветер, проградуированную в угловых минутах (МОА) или в долях угловой минуты. Угловая минута равна 1/60 части градуса (рис. 3-22). Эта величина приблизительно равна 1 дюйму (точно 1,145 дюйма) на каждые 100 метров.



Рис. 3-22. Угловая минута (МОА).

**ПРИМЕР**

1 МОА = 2 дюйма на 200 метрах;  
1 МОА = 5 дюймов на 500 метрах.

а. Снайперы используют угловые минуты (рис. 3-22), для определения и внесения поправок в прицел на превышение траектории и на ветер. После определения направления и скорости ветра в милях в час, снайпер должен преобразовать найденное значение в угловые минуты, воспользовавшись следующей эмпирической формулой:

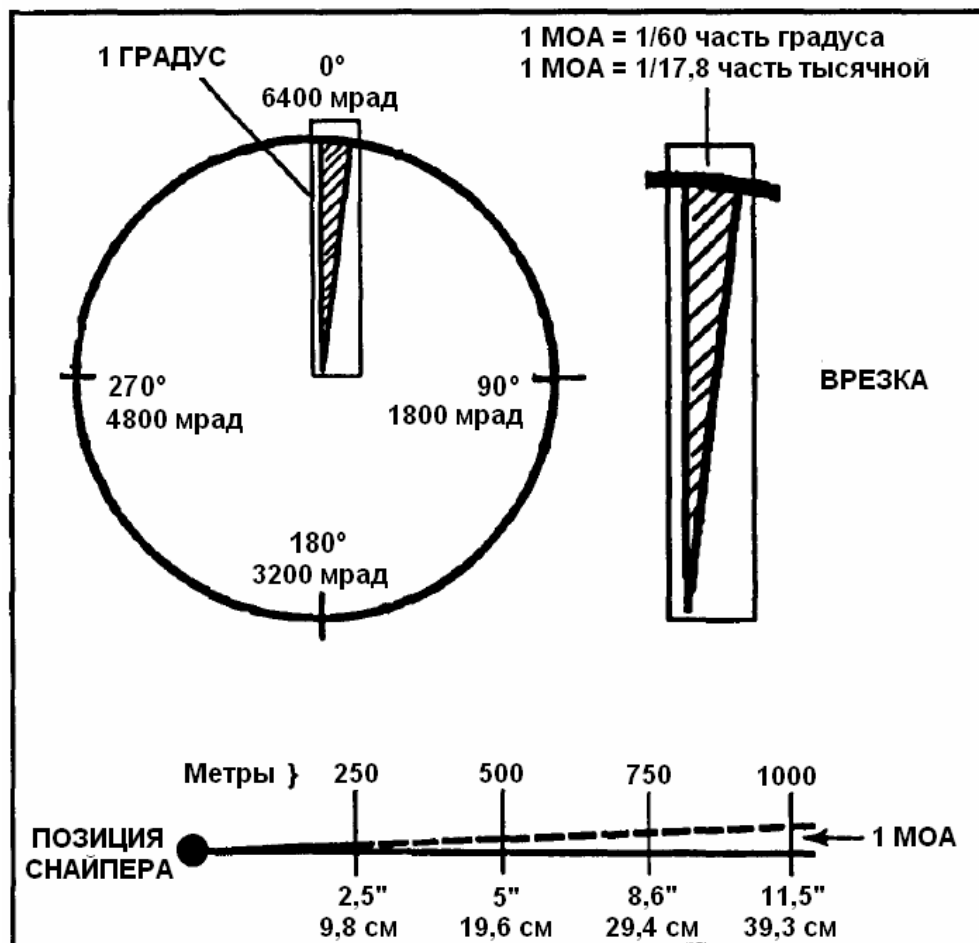
$$\frac{\text{ДАЛЬНОСТЬ (в сотнях метров)/100} \times \text{СКОРОСТЬ ВЕТРА (миль/час)}}{\text{КОНСТАНТА (С)}} = \text{Угловые минуты для полного ветра}$$

Константа «С» зависит от дальности до цели:

от 100 до 500 м «С» = 15  
на 600 м «С» = 14  
от 700 до 800 м «С» = 13  
на 900 м «С» = 12  
на 1000 м «С» = 11



## Подготовка снайперов

**Пример:** если цель находится на дальности 700 метров, а скорость ветра составляет 10 миль в час (16,1 км/ч), то:

$$7 \times 10 / 13 = 5,38 \text{ MOA или округленно } 5\frac{1}{2} \text{ MOA.}$$

Подобным образом определяются угловые минуты для полного ветра. Для ветра, дующего под углом 45° (в полсилы), 5,38 необходимо разделить пополам.

в. Наблюдатель самостоятельно определяет поправки, а затем сравнивает их с таблицей поправок на ветер, которая может являться ценным учебным инструментом. Он не должен полагаться на эту таблицу, т.к. ее потеря может серьезно затруднить выполнение задачи. До тех пор, пока наблюдатель не приобретет твердый навык определения скорости ветра и вычисления поправок, он может обращаться к таблице 3-4.

Дальность (в метрах)	Сила ветра	3 мили в час (4,83 км/ч)		5 миль в час (8,05 км/ч)		7 миль в час (11,27 км/ч)		10 миль в час (16,09 км/ч)	
		MOA	дюймов	MOA	дюймов	MOA	дюймов	MOA	дюймов
200	в полсилы	0,0	0,4	0,5	0,6	0,5	0,8	0,5	1,2
		0,5	0,8	0,5	1,2	1,0	1,7	1,0	2,4
300	в полсилы	0,5	0,9	0,5	1,3	0,5	1,9	1,0	2,7
		0,5	1,7	1,0	2,7	1,0	3,8	1,5	5,4
400	в полсилы	0,5	1,4	0,5	2,4	1,0	3,3	1,0	4,8
		0,5	2,9	1,0	4,8	1,5	6,7	2,0	9,6
500	в полсилы	0,5	2,3	0,5	3,8	1,0	5,3	1,5	7,5
		1,0	4,5	1,5	7,5	2,0	10,5	2,5	15,0
600	в полсилы	0,5	3,0	1,0	5,0	1,0	8,0	1,5	11,0
		1,0	7,0	1,5	11,0	2,5	15,0	3,5	21,0
700	в полсилы	0,5	4,0	1,0	7,0	1,5	10,0	2,0	15,0
		1,0	9,0	2,0	15,0	2,5	21,0	4,0	29,0
800	в полсилы	0,5	6,0	1,0	10,0	1,5	13,0	2,0	19,0
		1,5	11,0	2,0	19,0	3,0	27,0	4,5	38,0
900	в полсилы	0,5	7,0	1,0	12,0	1,5	17,0	2,5	24,0
		3,5	15,0	2,5	24,0	3,5	34,0	5,0	48,0
1000	в полсилы	0,5	9,0	1,5	15,0	2,0	21,0	2,5	30,0
		1,5	18,0	2,5	30,0	4,0	42,0	5,5	60,0

Дальность (в метрах)	Сила ветра	12 миль в час (19,31 км/ч)		15 миль в час (24,14 км/ч)		18 миль в час (28,97 км/ч)		20 миль в час (32,19 км/ч)	
		MOA	дюймов	MOA	дюймов	MOA	дюймов	MOA	дюймов
200	в полсилы	0,5	1,3	1,0	1,8	1,0	2,2	1,0	2,4
		1,5	2,9	1,5	3,6	2,0	4,3	2,0	4,8
300	в полсилы	1,0	3,3	1,0	4,0	1,5	4,9	1,5	5,4
		2,0	6,5	2,5	8,1	3,0	9,8	3,5	10,9
400	в полсилы	1,5	5,8	1,5	7,2	2,0	8,6	2,0	9,6
		2,5	11,5	3,5	14,4	4,0	17,3	4,5	19,2
500	в полсилы	1,5	9,0	2,0	11,3	2,5	13,5	2,5	15,0
		3,5	18,0	4,0	22,6	5,0	27,0	5,5	30,0
600	в полсилы	1,5	13,0	2,5	16,0	3,0	19,0	3,5	22,0
		4,0	26,0	5,0	32,0	6,0	38,0	6,5	43,0
700	в полсилы	2,5	16,0	3,0	22,0	3,5	26,0	4,0	29,0
		4,5	35,0	6,0	44,0	7,0	53,0	7,5	59,0
800	в полсилы	2,5	23,0	3,5	29,0	4,0	35,0	4,5	38,0
		5,5	46,0	6,5	57,0	8,0	69,0	9,0	77,0
900	в полсилы	3,0	29,0	3,5	36,0	4,5	44,0	5,0	49,0
		6,0	56,0	7,5	73,0	9,0	97,0	10,0	97,0
1000	в полсилы	3,5	36,0	4,0	45,0	5,0	54,0	5,5	60,0
		6,5	72,0	8,0	90,0	10,0	103,0	11,5	120,0

Таблица 3-4. Таблица поправок на ветер.

### 3-15. ВЛИЯНИЕ ОСВЕЩЕННОСТИ

Свет не влияет на траекторию пули; однако, он воздействует на восприятие снайпером цели через прицел. Этот эффект можно сравнить с преломлением света через какую-либо среду, например призму или линзу. Тот же эффект, хотя и не такой значительный, может наблюдаться днем при высокой влажности и при большом угле падения солнечных лучей. Единственным способом, с помощью которого снайпер может учесть влияние освещенности, является изучение записей о предыдущих стрельбах, проведенных в подобных условиях и занесенных в снайперскую книжку. Тогда он сможет сравнить различные условия освещенности и влажности, и их влияние на стрельбу. Освещенность может также воздействовать на стрельбу на неизвестные дистанции, поскольку она оказывает влияние на определение дальности.

### 3-16. ВЛИЯНИЕ ТЕМПЕРАТУРЫ

Температура воздействует на стрелка, боеприпасы, и плотность воздуха. Когда на боеприпасы воздействует прямой солнечный свет, увеличивается скорость горения порохового заряда, приводя к повышению начальной скорости пули и смещению точки попадания вверх. Наибольшее влияние температура оказывает на плотность воздуха. При повышении температуры, плотность воздуха понижается. Когда сопротивление воздушной среды уменьшается, скорость пули увеличивается, и соответственно точка попадания смещается вверх. Это относится к температуре, при которой пристреляна винтовка. Если снайпер пристреляет винтовку при 50 градусах, а затем произведет выстрел при 90 градусах, точка попадания будет находиться значительно выше. То, насколько выше будет расположена точка попадания, также лучше всего определять по записям о предыдущих стрельбах, занесенных в снайперскую книжку. Однако в общем случае, когда винтовка пристреляна, *увеличение* температуры на 20 градусов, повысит точку попадания на одну угловую минуту; и наоборот, *понижение* температуры на 20 градусов понизит точку попадания на одну угловую минуту.

### 3-17. ВЛИЯНИЕ ВЛАЖНОСТИ

Влажность изменяется вместе с высотой и температурой. Если в районе операции произойдет значительное изменение влажности, снайпер может столкнуться с проблемами. Запомните, если влажность повышается, точка попадания смещается вниз; если влажность понижается, точка попадания смещается вверх. Эмпирическое правило: изменение влажности на 20% изменяет точку попадания примерно на 1 угловую минуту. Во время обучения снайпер должен правильно вести снайперскую книжку, возвращаться к своим предыдущим записям и изучать их.

## Раздел IV

### СНАЙПЕРСКАЯ КНИЖКА

Снайперская книжка содержит набор бланков и форм. Снайпер их использует для записи результатов стрельбы и всех факторов, оказавших влияние на ее ведение. Эти данные могут варьироваться от записей о погодных условиях, до записей о настроении стрелка в данный конкретный день. Снайпер может вернуться к этой информации позднее, для того, чтобы глубже понять свое оружие, влияние погодных условий, и свои способности вести стрельбу в конкретный день. Одним из наиболее важных пунктов этой информации, является запись об установках прицела при стрельбе из холодного ствола. Установки прицела для стрельбы из холодного ствола относятся к первому выстрелу на заданную дальность. Очень

важно, чтобы снайпер каждый день производил первый выстрел на различные дальности. Например, в понедельник — 400 метров; во вторник — 500 метров; в среду — 600 метров. Когда ствол прогреется, дальнейшие выстрелы начинают группироваться на одну-две угловые минуты выше или ниже, в зависимости от характеристик конкретной винтовки. Эта информация записывается в форму DA 5785-R (Карточка данных снайпера, рис. 3-23). (Чистый бланк этой формы приведен в конце этого издания для последующего распространения).<sup>4</sup>

SNIPER'S DATA CARD										DISTANCE TO TARGET _____ METERS			
Per use of this form, see FM 21-10; the proposed agency is TRADOC.													
RANGE		RIFLE AND SCOPE NO				DATE		ELEVATION		WINDAGE			
Colony		12345678				1234		15 JAN 91		USED	CORRECT	USED	CORRECT
AMMO	LIGHT	MIRAGE	TEMP	HOUR	HOLD								
LC-1234	CLEAR	FAIR	55°	1100									
LIGHT					WIND								
SHOT	1	2	3	4	5	6	7	8	9	10	REMARKS		
ELEV	6	6	0.1	0.7	0.1	0.1	0.1	0.1	0.1	0.1	PULLED TRIGGER ON LAST SHOT		
WIND	0	2.4	2.4	2	2	2.4	2	2.4	2	2	HAD COLD + FEVER		
C A L L											FRIGHTENED 10 MPH		

NOTE: THE REQUIRED TARGETS WILL BE DRAWN IN BY HAND TO MEET THE NEEDS OF THE UNIT.  
DA FORM 5785-R, JUN 89

Рис. 3-23. Пример заполненной формы DA 5785-R, Карточка данных снайпера.

### 3-18. ЗАПИСИ

В карточку данных записывается информация о трех фазах стрельбы (рис. 3-23) — до стрельбы, во время стрельбы и после стрельбы.

а. До стрельбы. Информация, которая записывается перед стрельбой:

- (1) **Дальность.** Дистанция до цели.
- (2) **Номера винтовки и прицела.** Серийные номера винтовки и прицела.
- (3) **Дата.** Дата стрельбы.
- (4) **Боеприпасы.** Тип и номер партии боеприпасов.
- (5) **Освещение.** Освещенность (пасмурно, ясно, и т.д.).
- (6) **Мираж.** Виден мираж или нет (хорошо, плохо, его четкость, и т.д.).

<sup>4</sup> Здесь и далее в тексте устава образцы заполненных форм снайперской книжки приводятся без перевода. Чистые бланки всех форм, прилагаемые в конце устава для последующего распространения, приводятся на русском языке.

- (7) **Температура.** Температура воздуха на стрельбище.
- (8) **Время.** Время стрельбы.
- (9) **Свет (диаграмма).** Нарисуйте стрелкой направление падения солнечных лучей.
- (10) **Ветер.** Нарисуйте стрелкой направление, куда дует ветер, и запишите его среднюю скорость и общее направление (С, С-В, Ю, Ю-З, и т.д.).
- в. Во время стрельбы.** Информация, которая записывается в процессе стрельбы:
- (1) **Установка прицела.** Используемые установки прицела на превышение и любые необходимые поправки. Например, дальность до цели — 600 метров; снайпер установил прицел на 6. Снайпер производит выстрел, и пуля попадает в цель на 6 дюймов ниже центра. Тогда он вносит поправку и увеличивает прицел на одну угловую минуту (один щелчок) (+1).
- (2) **Поправка на ветер.** Используемые установки на смещение пули ветром и любые необходимые поправки. Например, снайпер стреляет на 600 метров с установкой на смещение ветром 0; пуля попадает на 15 дюймов правее центра. Тогда он вносит поправку и увеличивает установку прицела на ветер на 2,5 угловых минуты (влево  $2\frac{1}{2}$ ).
- (3) **Выстрел.** Эти колонки предназначены для записи информации о конкретном выстреле. Например: колонка 1 — для первого выстрела; колонка 10 — для десятого выстрела.
- (4) **Установка прицела.** Установленная поправка на превышение траектории для текущего выстрела (6 +1, 6, 6 –1, и так далее).
- (5) **Ветер.** Установленная поправка на ветер для текущего выстрела (влево  $2\frac{1}{2}$ , 0, вправо  $1\frac{1}{2}$ , и так далее).
- (6) **Оценка выстрела.** Указывается, где находилась точка прицеливания во время выстрела.
- (7) **Большой силуэт.** Рисунок используется для отметки каждого попадания на мишени. На нем записывается порядковый номер выстрела в том же месте, куда попала пуля в мишень.
- с. После стрельбы.** После стрельбы, снайпер записывает любые комментарии о выстреле в разделе примечаний. Это могут быть комментарии об оружии, условиях стрельбы (время, потраченное на стрельбу), или о состоянии самого снайпера (возбужденный, плохо себя чувствовал, чувствовал себя хорошо, и т.д.).

### 3-19. АНАЛИЗ

После покидания огневого рубежа, снайпер сравнивает погодные условия с данными, необходимыми для попадания в точку прицеливания. Поскольку снайпер ведет огонь при любых погодных условиях, он должен знать текущую температуру, уровень освещенности, миражи, направление и силу ветра. Для выполнения своей задачи снайпер должен также учесть другие основные моменты:

- а. Сравнить текущие установки прицела с установками при предыдущих стрельбах. Если снайпер вынужден всегда вносить поправки на ветер или на превышение траектории, вероятно, ему необходимо сменить прицел (сбой шкалы).
- б. Сравнить боеприпасы из различных партий, чтобы выбрать наилучшую комбинацию винтовка/боеприпас.
- с. Сравнить все группы выстрелов, произведенных при всех одинаковых условиях. Проверить все разбросы вверх, вниз, а также вправо и влево от основной группы — чем меньше рассеивание, тем лучше. Если группы попаданий кучные, их легко сместить к центру цели; если же группы имеют значительное рассеивание — это проблема. Проверьте фокусировку

прицела и удостоверьтесь, что винтовка правильно почищена. В этом вам также помогут заметки в снайперской книжке.

d. Внести корректировки. Чтобы их запомнить, записывайте в снайперской книжке все изменения, например информацию о положении для стрельбы и информацию о регулировке прицела.

e. Проанализировать группу попаданий на мишени. Это важно для обучения меткой стрельбе. Стрелок может не замечать ошибок во время стрельбы, но при анализе групп попаданий погрешности становятся очевидными. Это возможно только в том случае, если снайперская книжка ведется правильно. Ниже приведен контрольный список, который может помочь при анализе групп попаданий и характеристик выстрелов:

(1) Группа попаданий имеет тенденцию к смещению вниз и вправо.

- Неправильное положение левой руки;
- Сдвинут правый локоть;
- Неправильный спуск.

(2) Группа попаданий рассеяна по мишени.

- Неправильное удаление глаза от окуляра прицела или неправильное изображение в прицеле;
- Концентрация на цели (при использовании открытого прицела);
- Изменение места контакта щеки с прикладом;
- Неустойчивое положение при стрельбе.

(3) Хорошая группа попаданий, но с несколькими выбросами.

- *Вздрагивание при выстреле.* Выбросы могут быть в любом месте;
- *Компенсирование отдачи.* Выбросы в секторе от 7 до 10 часов;
- *Дергание спускового крючка.* Выбросы могут быть в любом месте.

(4) Группа попаданий, вытянутая вверх-вниз вдоль мишени.

- Дыхание во время выстрела;
- Неправильное выравнивание прицельной сетки по вертикали;
- Изменение места контакта щеки с прикладом.

(5) Компактная группа за пределами мишени.

- Оружие не приведено к нормальному бою;
- Не сделаны поправки на ветер;
- Неправильно найдена естественная точка прицеливания;
- Затенение прицела.

(6) Смещение средней точки попадания к основанию мишени.

- Затенение прицела;
- Изменение положения приклада на плече.

(7) Группа попаданий, вытянутая поперек мишени.

- Затенение прицела.
- Наклон оружия.
- Неправильно найдена естественная точка прицеливания.

## Раздел V

### ВЫНОС ТОЧКИ ПРИЦЕЛИВАНИЯ

Вынос точки прицеливания — это перенос точки прицеливания с целью добиться желаемой точки попадания пули. В определенных ситуациях, таких, как появление многочисленных целей на разных дальностях, быстрое изменение ветра, установить прицел и внести необходимые поправки на ветер невозможно. Поэтому усвоение и отработка на практике внесения поправок на ветер и превышение траектории путем выноса точки прицеливания, позволят снайперу уверенно действовать в подобных ситуациях.

#### 3-20. ПРЕВЫШЕНИЕ ТРАЕКТОРИИ

Этот способ используется только в том случае, когда у снайпера нет времени для установки прицела. Снайпер редко достигает высокой точности при выносе точки прицеливания, поскольку даже небольшие ошибки в определении дальности или отсутствие четкой точки прицеливания могут привести к промаху. Он использует оптический прицел для выноса точки прицеливания только в том случае, если на различных дальностях появилось несколько целей, а время для установки прицела для каждой цели отсутствует.

а. Снайпер выносит точку прицеливания для поражения целей на дальности, отличной от той, на которую в данный момент пристреляна винтовка. Когда снайпер целиться прямо в цель на большей дальности, чем уставлено на прицеле, пуля попадет ниже точки прицеливания. На меньших дальностях, пуля попадет выше точки прицеливания. Если снайпер понимает этот процесс, и знает траекторию полета и снижение пули, он может поражать цели на дальностях, отличающихся от дальности, на которую пристреляна винтовка. Например, снайпер установил прицел на дистанцию до цели 500 метров, а другая цель появляется на дальности 600 метров. Поправка составит 25 дюймов (63,5 см), то есть снайпер должен вынести точку прицеливания на 25 дюймов выше видимого центра масс цели, чтобы поразить данную конкретную цель (рис. 3-24). Если бы другая цель появилась на дальности 400 метров, снайпер должен был бы прицелиться на 14 дюймов (35,56 см) ниже видимого центра масс, чтобы поразить цель (рис. 3-25).



Рис. 3-24. Поправка на превышение траектории.



Рис. 3-25. График траекторий.

в. При выносе точки прицеливания по вертикали для компенсации превышения траектории, могут использоваться точки вертикальной нити прицельной сетки «mil-dot» прицела МЗА. Например, если снайпер должен поразить цель, находящуюся на дальности 500 метров, а прицел установлен на 400 метров, он должен поместить первую точку вертикальной нити прицельной сетки на 5 дюймов (12,7 см) выше от центра масс цели. Это даст снайперу вынос точки прицеливания в 15 дюймов (38,1 см) на 500 метрах.

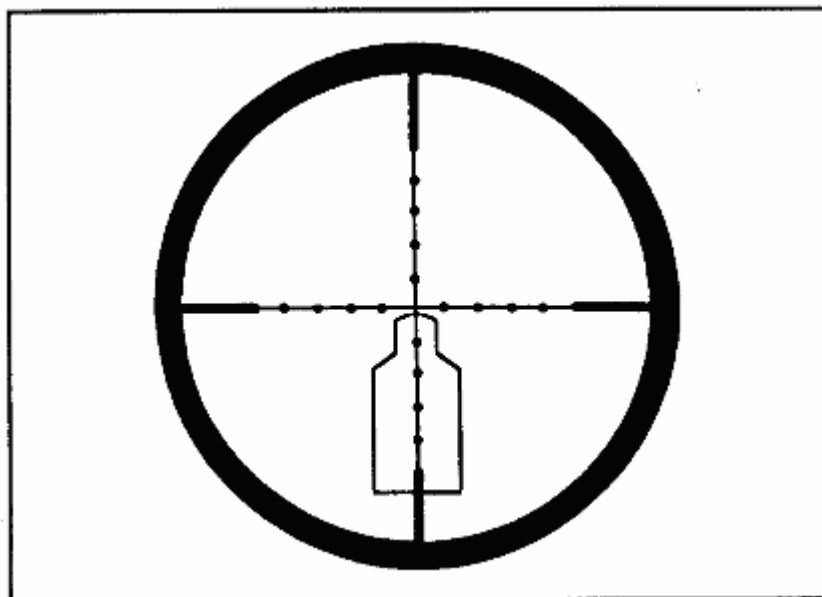
### 3-21. ПОПРАВКА НА ВЕТЕР

Для компенсации воздействия ветра, снайпер может производить вынос точки прицеливания тремя способами.

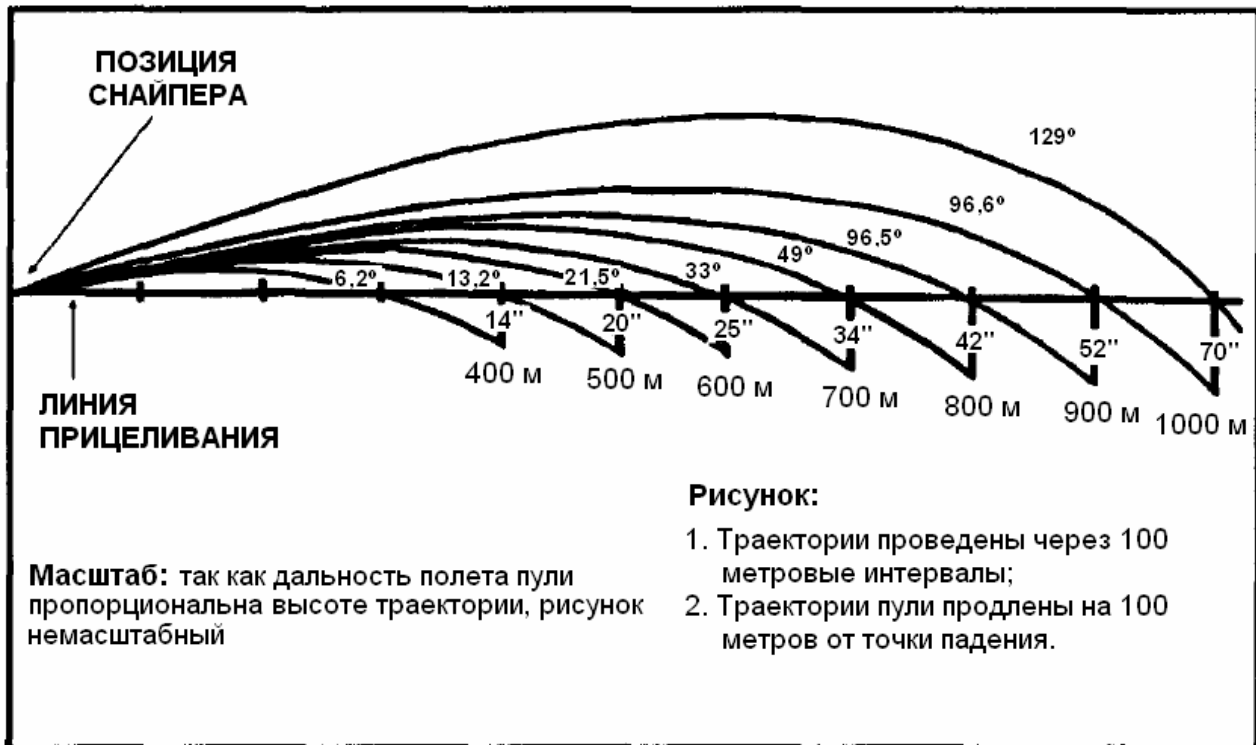
а. При использовании прицела МЗА, снайпер производит вынос точки прицеливания с помощью точек, расположенных на горизонтальной нити прицельной сетки. Например, если снайпер видит цель на дальности 500 метров, для которой необходимо вынести точку прицеливания на 10 дюймов (25,4 см), он должен поместить центр масс цели на половине расстояния между пересечением прицельных нитей и первой точкой на горизонтальной нити (т.е. на 1/2 тысячной) (рис. 3-26).

в. При выносе точки прицеливания, снайпер целится на ветер. Если ветер дует справа налево, он выносит точку прицеливания вправо. Если ветер дует слева направо, он выносит точку прицеливания влево.

с. Постоянная практика в оценке направления и силы ветра позволит достичь мастерства при внесении поправок или в изучении правильного выноса точки прицеливания. Если снайпер допускает промах и видна точка попадания пули, он должен отметить величину бокового смещения пули, и снова произвести выстрел, вынося точку прицеливания в противоположную сторону.



Рис. 3-26. Вынос точки прицеливания для 7,62-мм пули патрона М118.

## Раздел VI

### СТРЕЛЬБА ПО ДВИЖУЩИМСЯ ЦЕЛЯМ

Поражение движущихся целей требует от снайпера не только определения дальности до цели и учета влияния ветра на полет пули, он должен также определить боковое смещение и угол движения цели, время полета пули, а также выбрать правильное упреждение, которое компенсирует оба этих фактора. Эти дополнительные переменные факторы увеличивают вероятность промаха. Поэтому снайпер должен вести огонь по движущимся целям только в случае необходимости.

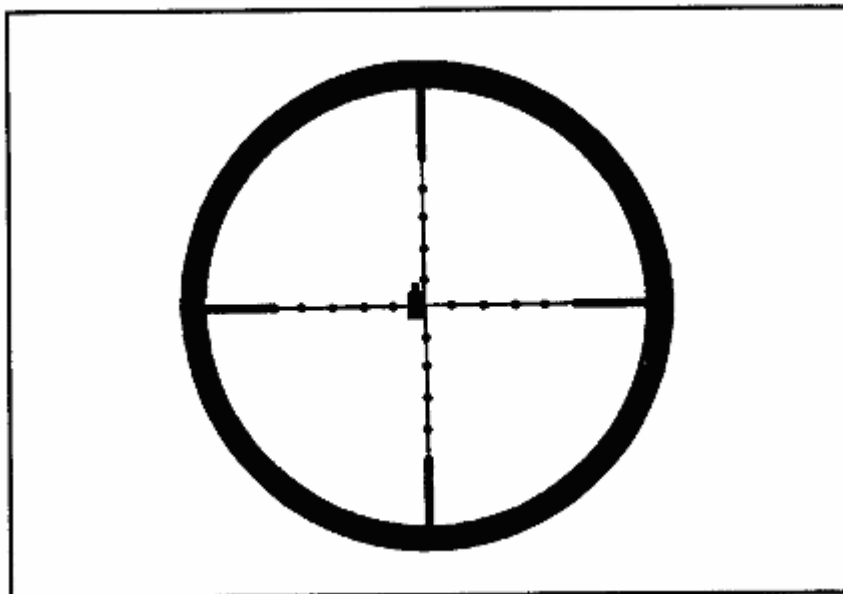
#### 3-22. СПОСОБЫ

Для поражения движущихся целей, снайпер использует следующие способы:

- Упреждение;
- Сопровождение;
- Ловля цели;
- Сопровождение и удержание;
- Быстрый выстрел.

а. **Упреждение.** При ведении стрельбы по движущимся целям снайперу необходимо вынести точку пересечения прицельных нитей перед целью. Расстояние, на которое она выносится перед целью по направлению ее движения, называются *упреждением*. На его величину оказывает влияние четыре фактора:

(1) **Скорость цели.** Чем быстрее движется цель, тем большее расстояние она пройдет за время полета пули. Поэтому с увеличением скорости цели упреждение увеличивается.

(2) **Угол движения цели.** Цель, движущаяся перпендикулярно траектории полета пули, пройдет большее боковое расстояние, чем цель, движущаяся под углом к снайперу или от него. Поэтому цель, двигающаяся под углом 45 градусов, покрывает меньшее боковое расстояние, чем цель, двигающаяся под углом 90 градусов.



(3) **Дальность до цели.** Чем дальше цель, тем больше нужно пролететь пуле, чтобы ее достигнуть. Поэтому с увеличением дальности до цели упреждение должно увеличиваться.

(4) **Влияние ветра.** Снайпер должен определить, как ветер повлияет на траекторию полета пули. Ветер, дующий против направления движения цели, требует меньшего упреждения, чем ветер, дующий в том же направлении, в котором движется цель.

**в. Сопровождение.** Сопровождение требует от снайпера выбрать точку прицеливания перед целью и удерживать ее до выстрела. При этом необходимо, чтобы оружие и положение тела позволяли перемещаться при сопровождении цели и ведении огня.

**с. Ловля цели.** Ловля цели — наиболее предпочтительный способ стрельбы по движущимся целям. Снайпер должен выбрать точку прицеливания перед целью и нажать на спусковой крючок, когда цель достигнет ее. Этот способ дает возможность оружию и телу снайпера оставаться неподвижными. По мере накопления опыта, снайпер сможет определять точное упреждение и точку прицеливания с помощью горизонтальных нитей прицельной сетки «mil-dot» прицела МЗА.

**д. Сопровождение и удержание.** С помощью этого способа снайпер ведет огонь по беспорядочно движущейся цели. Он заключается в том, что пока цель двигается, снайпер удерживает точку пересечения прицельных нитей как можно ближе к цели и корректирует ее положение в зависимости от положения цели. Когда цель останавливается, снайпер быстро осуществляет вынос точки прицеливания и производит выстрел. Этот способ требует высокой концентрации и самодисциплины, чтобы не выстрелить до тех пор, пока цель полностью не остановится.

**е. Быстрый выстрел.** От снайпера часто может потребоваться поразить цель, появляющуюся на короткий промежуток времени, и снова скрывающуюся за укрытие. Как только снайпер установит характер движения цели, он может прицелиться в место ожидаемого появления цели и быстро выстрелить в момент ее появления.

### 3-23. НАИБОЛЕЕ ЧАСТО ВСТРЕЧАЮЩИЕСЯ ОШИБКИ

Ведя огонь по движущимся целям, снайпер совершает ошибки, поскольку он находится в состоянии бóльшего волнения, чем при поражении неподвижных целей. В этом случае приходится учитывать больше факторов, таких как сохранение устойчивого положения и правильной точки прицеливания, скорость движения цели и дальность до нее. Чем больше у снайпера опыта стрельбы по движущимся целям, тем лучше он это делает. Ниже приведены некоторые наиболее распространенные ошибки, возникающие при стрельбе по движущимся целям:

**а.** Снайпер склонен наблюдать за целью вместо наблюдения за точкой прицеливания. Он должен заставить себя контролировать упреждение.

**б.** Снайпер дергает спусковой крючок или вздрагивает в момент выстрела, поскольку считает, что должен выстрелить ПРЯМО СЕЙЧАС. Эта ошибка преодолевается практикой стрельбы на дальности, которые могут встретиться в реальной ситуации.

**с.** Снайпер спешит и поэтому забывает внести необходимые поправки на ветер. Поправки на ветер при стрельбе по движущейся цели определяются так же, как и при стрельбе по неподвижной цели. Если не сделать этого при расчете упреждения, то это приведет к промаху.

### 3-24. РАСЧЕТ УПРЕЖДЕНИЙ

После вычисления необходимого упреждения, снайпер должен с помощью прицельной сетки произвести точный вынос точки прицеливания. Сетка может быть мысленно разделена на отрезки по 1/4 тысячной для внесения упреждения. Снайпер должен сконцентриро-

ваться на выбранной точке прицельной сетки точно так же, как он это делает с пересечением нитей при стрельбе по неподвижным целям. Снайпер концентрируется на точке упреждения и производит выстрел, когда цель достигнет этой точки. Для определения упреждений для движущихся целей используются следующие формулы:

### **ВРЕМЯ ПОЛЕТА ПУЛИ x СКОРОСТЬ ЦЕЛИ = УПРЕЖДЕНИЕ.**

**Время полета** = время полета пули в секундах;

**Скорость цели** = скорость движущейся цели в футах в секунду;

**Упреждение** = расстояние, на которое должна быть вынесена точка прицеливания по направлению движения цели в футах

Средняя скорость идущего человека:

Медленный патруль = 1 фут в секунду/ 0,8 миль в час (1,3 км/ч)

Быстрый патруль = 2 фута в секунду/ 1,3 мили в час (2,1 км/ч)

Медленная ходьба = 4 фута в секунду/ 2,5 мили в час (4,0 км/ч)

Быстрая ходьба = 6 футов в секунду/ 3,7 миль в час (6,0 км/ч)

Чтобы преобразовать футы в метры:

### **УПРЕЖДЕНИЕ В ФУТАХ x 0,3048 = МЕТРЫ**

Чтобы преобразовывать упреждение в метрах в тысячные:

$$\frac{\text{УПРЕЖДЕНИЕ В МЕТРАХ x 1000}}{\text{РАССТОЯНИЕ ДО ЦЕЛИ}} = \text{УПРЕЖДЕНИЕ В ТЫСЯЧНЫХ}$$

## **Раздел VII**

### **ДЕЙСТВИЯ В УСЛОВИЯХ ЯДЕРНОГО, ХИМИЧЕСКОГО, БИОЛОГИЧЕСКОГО ЗАРАЖЕНИЯ**

Ведение точного огня на большие дальности в этом случае является сложной задачей. Применение противником оружия массового поражения создает для снайпера новые проблемы. Мало того, что снайпер должен правильно применить основные навыки меткой стрельбы и противостоять силам природы, он также должен преодолеть трудности, создаваемые защитным снаряжением. Испытания, проведенные в 1989-1990 годах Снайперской Школой Армии США (Форт-Беннинг, штат Джорджия) выявило несколько проблем. Анализ этих испытаний определил способы, с помощью которых снайпер может преодолеть эти проблемы при ведении огня в условиях применения ОМП.

#### **3-25. ИСПОЛЬЗОВАНИЕ ПРОТИВОГАЗА**

Самой большой проблемой при стрельбе из винтовки M24 в противогазе M17 являлось нарушение его герметичности при отдаче. Кроме того, из-за устройства фильтра и очков, снайпер не мог поддерживать необходимый контакт щеки и приклада, а также поддерживать необходимое удаление глаза от окуляра прицела. Помимо этого, наблюдатель не мог

поддерживать необходимое удаление глаза от окуляра при наблюдении в зрительную трубу М49. Однако испытание противогаза М25 дало следующие результаты:

а. В связи с тем, что фильтрующий элемент расположен в отдельном корпусе, контакт с прикладом поддерживался с минимальными усилиями.

б. Гибкая лицевая маска обеспечивала превосходный обзор. Это также позволяло снайперу и наблюдателю обеспечить правильное удаление глаз от окуляров оптических приборов, необходимое для ведения наблюдения.

### 3-26. ПРИМЕНЕНИЕ СРЕДСТВ РХБ ЗАЩИТЫ

Ведение огня в защитных средствах оказывает существенное влияние на производство точного выстрела. Были обнаружены следующие проблемы и пути их решения:

а. **Удаление глаза от окуляра прицела.** Особое внимание должно быть уделено поддержанию необходимого удаления глаза от окуляра прицела, а также на отсутствие затенений прицела. Важнейшим условием является постоянное плотное прижатие щеки к прикладу.

б. **Управление спуском.** Проблемы, возникающие при спуске спускового крючка, обусловлены осязанием и воздействием стрелка на приклад.

(1) **Осязание.** При ношении перчаток, снайпер не может определить степень давления, оказываемого на спусковой крючок. Это имеет особое значение, если спусковой механизм винтовки отрегулирован на легкий спуск. Тренировка в перчатках является полезной; тем не менее, спуск должен быть отрегулирован таким образом, чтобы не позволить снайперу произвести случайный выстрел.

(2) **Воздействие на приклад.** В ходе тренировок, наблюдатель должен следить за тем, чтобы палец и перчатка снайпера не касались каких бы то ни было частей оружия, помимо спускового крючка. Перчатка или палец, опирающийся на спусковую скобу, смещает винтовку при нажатии на спусковой крючок. Снайпер должен носить перчатки, подходящие ему по размеру.

с. **Удержание винтовки в вертикальном положении.** Снайпер естественным образом наклоняет винтовку в сторону щеки при ведении огня в защитной маске.

д. **Общение снайпера и наблюдателя.** Отсутствие переговорного устройства на противогазах М25 создает препятствия для обмена информацией между снайпером и наблюдателем. Команда вынуждена или говорить громче, или использовать письменные сообщения. Может применяться система постукиваний ногой, пальцем, сигналов жестами. Общение является насущной необходимостью, поэтому в процессе обучения необходимо разрабатывать и практически применять систему общения при использовании различных видов защитного снаряжения.

## ГЛАВА 4

**ПОЛЕВЫЕ НАВЫКИ**

*Основной задачей снайперской команды является уничтожение выбранных целей точным огнем на большом расстоянии. То, насколько хорошо снайперы выполняют свою задачу, зависит от их знаний, понимания и использования различных полевых навыков, которые позволяют им передвигаться, маскироваться, вести наблюдение и выявлять цели. В данной главе рассматриваются полевые навыки, которые снайпер должен изучить до того, как он примет участие в боевых операциях. Использование снайпером этих навыков напрямую влияет на его выживание в бою.*

**Раздел I****МАСКИРОВКА**

Маскировка — одно из главных орудий войны. Она может означать разницу между успешной или неудачной операцией. Для снайперской команды она может означать разницу между жизнью и смертью. Мероприятия по маскировке имеют большое значение, так как снайперская команда не может позволить дать себя обнаружить при одиночном передвижении, в составе подразделения, а также во время действий на огневой позиции. Огневая подготовка учит снайпера поражать цели, а знание мер маскировки учит его как самому не стать целью. Постоянное внимание основам маскировки является отличительной чертой хорошо подготовленного снайпера. (См. также устав FM 5-20).

**4-1. ПРИЗНАКИ ЦЕЛЕЙ**

Чтобы стать специалистами по маскировке, снайперы должны сначала усвоить признаки целей. Признаки целей — это все, что военнослужащий может или не может сделать такого, что приведет к его обнаружению. Снайперская команда должна знать и понимать признаки цели не только для того, чтобы скрытно передвигаться, но также и для того, чтобы выявлять передвижение противника. Признаками цели являются звук, движение, недостаточная маскировка, беспокойство животных и запах.

**a. Звук.**

- Лучше воспринимается ночью;
- Вызывается движением, бряцанием экипировки или разговором;
- Негромкие звуки, в отличие от разговора, можно принять за естественные.

**b. Движение.**

- Легче выявляется в дневное время;
- Движение привлекает внимание и бросается в глаза;
- Быстрое или резкое движение будет обнаружено быстрее, чем медленное.

**c. Недостаточная маскировка.**

- Блеск;
- Очертания;
- Контраст с окружающим фоном.

**d. Беспокойство животных.**

- Внезапно улетающие птицы;
- Внезапное прекращение звуков животных;

- Появление испуганных животных.
- е. Запахи.
  - Приготовление пищи;
  - Курение;
  - Средства гигиены;
  - Репелленты.

### 4-2. ОСНОВНЫЕ ПРИНЦИПЫ МАСКИРОВКИ

Снайперская команда может использовать три основных принципа маскировки. Для достижения поставленной цели она может воспользоваться одним из них или комбинацией всех трех. Три основных принципа маскировки, используемых снайперской командой — это спрятаться, слиться, обмануть.

а. **Спрятаться** — значит скрыть тело от наблюдения, лежа позади завесы из густой растительности.

б. **Слиться** — значит подогнать индивидуальную маскировку под окружающую местность до такой степени, чтобы снайпер не мог быть замечен.

с. **Обмануть** — значит привести противника к ложным заключениям относительно места расположения снайперской команды.

### 4-3. ВИДЫ МАСКИРОВКИ

Двумя видами маскировки, использующихся снайперской командой, являются *естественная* и *искусственная* маскировки.

а. **Естественная.** Естественная маскировка — это растительность или другие материалы, которые распространены в данном районе. С помощью естественной маскировки снайпер дополняет свой внешний вид.

б. **Искусственная.** Искусственная маскировка — это любой материал или предмет, приготовленный для окраски или покрытия чего-либо, с целью скрыть это от наблюдения. Для маскировки всех открытых участков кожи, таких как лицо, руки, задняя сторона шеи, используется маскировочная паста или краска. Части лица, образующие тень, должны быть осветлены, а светлые части — затемнены. Снайперская команда может использовать три вида камуфляжного рисунка — полосатый, пятнистый, и комбинированный.

(1) **Полосатый рисунок.** Используется на густой лесистой местности, или на местности с бедным лиственным покровом.

(2) **Пятнистый рисунок.** Используется на местности с богатым лиственным покровом.

(3) **Комбинированный рисунок.** Используется при передвижении через различные участки местности. Обычно это наилучший универсальный рисунок.

### 4-4. КОСТЮМ ДЖИЛЛИ

Костюм «Джилли» — специально изготовленная маскировочная одежда, беспорядочно покрытая лоскутами ткани или маскировочной сетью (рис. 4-1).



Рис. 4-1. Костюм «Джилли».

а. Костюм «Джилли» можно изготовить из стандартной полевой униформы или из легкого комбинезона. Выверните форму наизнанку, чтобы карманы оказались с внутренней стороны костюма. Это защитит предметы, находящиеся в карманах, от повреждения во время переползаний. Переднюю часть костюма необходимо усилить с помощью брезента, или другой плотной ткани. Колени и локти необходимо усилить двумя слоями брезента, а швы в области промежности необходимо прошить нейлоновой нитью, поскольку эти места быстро изнашиваются.

б. Лоскуты или маскировочная сеть должны покрывать плечи и должны спускаться до локтей на рукавах костюма. Лоскуты на спине должны быть достаточно длинными, чтобы прикрывать бока снайпера, когда он находится в положении лежа. Панаму также необходимо покрыть лоскутами или сетью. Лоскуты на ней должны быть достаточно длинными, чтобы исказить силуэт шеи снайпера, но не должны препятствовать обзору или сковывать движения.

с. Маскировочную накидку (вуаль) можно изготовить из сетки или из куска ткани, покрытых лоскутами или маскировочной сетью. При нахождении на огневой позиции ею закрывается оружие и голова снайпера. Накидка может быть пришита к костюму «Джилли» или переноситься отдельно. Костюм «Джилли» не сделает снайпера невидимым, он является только основой для дальнейшей маскировки. Чтобы полностью слиться с окружающим фоном, необходимо добавить естественную растительность.

#### 4-5. МАСКИРОВКА ИЗ ПОДРУЧНЫХ МАТЕРИАЛОВ

Если другие средства маскировки отсутствуют, снайперской команде может понадобиться использовать подручные средства. Вместо пасты или краски для лица можно воспользоваться древесным углем, соком грецкого ореха, грязью или любым другим подобным средством. Не стоит использовать масла и жиры из-за их сильного запаха. Растительность

может быть закреплена на теле шнурками, резинками, или вставлена в отверстия в униформе.

а. Снайперская команда также должна замаскировать свое снаряжение, однако маскировка не должна препятствовать его нормальной работе.

(1) **Винтовки.** Системы снайперского оружия и винтовка М16/М203 должны быть замаскированы таким образом, чтобы размыть их очертания. Снайперскую винтовку можно переносить в затягивающейся сумке-чехле (рис. 4-2), представляющей собой футляр, сделанный из брезента и покрытый лоскутами также как костюм «Джилли».



Рис. 4-2. Затягивающаяся сумка-чехол.

(2) **Оптика.** Оптические приборы, используемые снайперской командой, также должны быть замаскированы, чтобы размыть их очертания и исключить возможность отражения света от линз. Линзы могут быть покрыты ячеистой тканевой лентой или нейлоновой тканью.

(3) **Рюкзак А.Л.И.С.Е.** Если снайпер для переноски костюма «Джилли» использует рюкзак, его необходимо маскировать таким же образом, как и костюм.

б. При изменении растительного покрова и характера местности в различных географических районах, снайперская команда должна изменять свою маскировку, чтобы сливаться с местностью. Ниже приведены некоторые примеры подобных изменений.

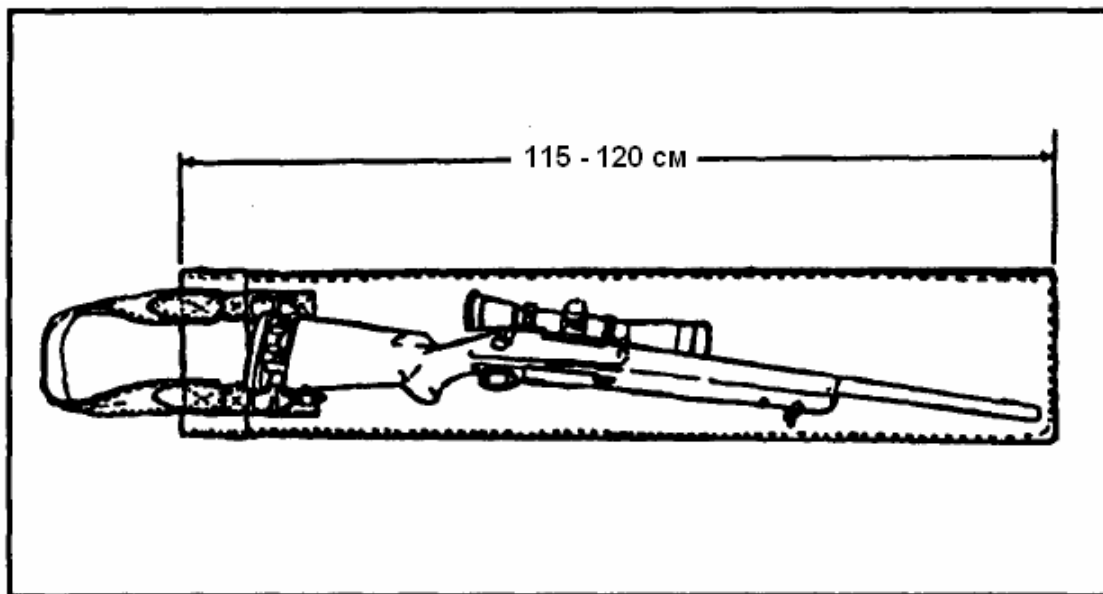
(1) **Заснеженные районы.** В заснеженных районах более эффективны плавные переходы цветов, а не их текстурное выделение. В районах с глубоким снегом и в лесу, где деревья покрыты снегом, необходимо носить полностью белые маскировочные костюмы. В районах с небольшим снежным покровом на земле, но без снега на деревьях, необходимо носить белые брюки и коричнево-зеленую куртку.

(2) **Пустыни.** В песчаных пустынях, бедных растительностью, в маскировке необходимо использовать смесь коричневых и песочных цветов. В таких районах, чтобы оставаться незамеченной, снайперская команда должна полностью использовать особенности местности и имеющуюся растительность.

(3) **Джунгли.** В джунглях необходимо использовать текстурированный камуфляж, контрастные цвета и естественную растительность.

(4) **Городские районы.** В городских районах цвет камуфляжа должен быть размытым (наилучшим образом зарекомендовали себя оттенки серого). Текстурированный камуфляж в таких условиях не столь важен.

с. Снайперская команда должна соблюдать постоянную маскировку, начиная с момента выхода на задание и до момента возвращения. Чтобы оставаться необнаруженными, снайперы должны постоянно использовать особенности местности, растительность, затененные участки. Чаще всего снайперы начинают небрежно относиться к маскировке на этапе возвращения к своим войскам. Усталость и неуместная поспешность могут привести к потере осторожности и пренебрежению планом операции. Поэтому снайперская команда должна обращать особое внимание на маскировочную дисциплину во время возвращения с задания.

#### 4-6. МАСКИРОВКА И СКРЫТНОСТЬ

Правильное понимание и применение принципов скрытности и маскировки, совместно с правильным применением камуфляжа, защитят снайперскую команду от наблюдения противника.

а. Укрытие — это естественная или искусственная защита от огня противника. Естественные укрытия (овраги, низины, обратные склоны высот) и искусственные укрытия (огневые позиции, траншеи, стены) защищают снайперскую команду от настильного огня, частично от навесного огня, а также от воздействия поражающих факторов ядерного взрыва. Даже небольшая впадина или складка местности могут в некоторой степени служить защитой для снайперской команды, когда она будет в этом нуждаться. Правильно используемое углубление глубиной 15 см может обеспечить достаточную защиту снайперской команды от огня противника. Снайперы должны постоянно искать и использовать любые укрытия, имеющиеся на местности. Сочетая эту привычку с правильными способами передвижения, команда может защитить себя от огня противника. Для защиты от огня противника при передвижениях, команда должна выбирать маршруты, на которых есть укрытия между ней и противником.

б. Маскировка — это естественная или искусственная защита от наблюдения противника. Естественная маскировка обеспечивается окружающей средой, которая не нуждается в дополнительных изменениях (кустарник, трава, тени). Искусственные средства маскировки создаются снайперской командой из таких материалов, как мешковина или маскировочные сети, а также с помощью размещения в необходимых местах естественных материалов (кустарников, листья, травы). Снайперская команда должна учесть влияние на естественные и искусственные средства маскировки смены времени года. Принципы скрытности в себя включают:

(1) **Избегайте ненужных движений.** Оставайтесь неподвижным — движение привлекает внимание. Позиция снайперской команды остается скрытной до тех пор, пока ее члены не двигаются, однако ее легко обнаружить при совершении малейших движений. Движение на неподвижном фоне делает снайперов четко видимыми. При смене командой своей позиции, необходимо двигаться осторожно, перемещаясь по маршруту, скрытому от наблюдения противника, желательно в условиях ограниченной видимости. Снайперы перемещаются за один раз лишь на дюймы, медленно и осторожно, всегда осматривая местность впереди себя на наличие следующей позиции.

(2) **Используйте все доступные способы обеспечения скрытности.** Существующие способы обеспечения скрытности в себя включают:

(а) **Фон.** Чтобы не допустить своего обнаружения, снайперская команда должна сливаться с окружающим фоном. Деревья, кустарник, трава, почва, и искусственные предметы, создающие фон, отличаются по своему цвету и внешнему виду. Это позволяет команде слиться с ними. Команда в качестве фона должна выбрать деревья или кустарники, которые позволяют униформе



слиться с ними и размыть контуры фигуры. Снайперы всегда должны предполагать, что они находятся под наблюдением.

(b) *Тени.* Снайперская команда, находящаяся на открытом месте, всегда четко выделяется, однако в тени ее трудно заметить. Тени существуют в большинстве условий, днем и ночью. Снайперская команда никогда не должна вести огонь с края линии деревьев (с опушки); огонь необходимо вести из глубины леса (находясь в тени деревьев).

(3) *При наблюдении держитесь как можно ниже.* Низкий силуэт затрудняет противнику обнаружение снайперов. Поэтому, снайперы должны вести наблюдение из положений сидя, сидя на корточках, или из положения лежа.

(4) *Избегайте бликов.* Отражение света от блестящих поверхностей мгновенно привлекает внимание и может быть замечено с больших расстояний. Снайпер должен открывать крышку оптического прицела винтовки только при наведении на цель. При ярком свете он должен использовать оптические приборы с осторожностью из-за возможных бликов.

(5) *Избегайте проецирования силуэта на фоне неба.* Человеческая фигура на фоне неба может быть замечена с больших расстояний даже ночью, поскольку темный силуэт хорошо выделяется на более светлом фоне неба. Силуэт представляет собой отличную мишень.

(6) *Измените привычные очертания.* Боевое снаряжение и тело человека имеют характерные очертания, знакомые противнику. Снайперская команда должна изменить или замаскировать такие заметные формы с помощью костюма «Джилли» или другой верхней одежды, покрытой хаотично расположенными лоскутами. Члены команды должны изменить свой силуэт от головы до ботинок.

(7) *Соблюдайте звукомаскировку.* Звук, такой как речь, может улавливаться патрулями противника или его наблюдательными постами. Перед выходом на задание снайперская команда предпринимает меры по снижению звуковой заметности одежды и снаряжения, чтобы при ходьбе и беге они не издавали звуков.

## Раздел II

### ПЕРЕДВИЖЕНИЕ

Задачи, стоящие перед снайперами, и способы их выполнения во многом отличаются от задач пехотных подразделений. Одно из самых значимых отличий — способы передвижения, используемые снайперской командой. Передвижение снайперской команды не должно быть не только замечено, но даже не должно подозреваться противником. В связи с этим, снайперская команда должна в совершенстве владеть индивидуальными способами передвижения.

#### 4-7. ПРАВИЛА ПЕРЕДВИЖЕНИЯ

При передвижении, снайпер всегда должен помнить следующие правила:

- a. Всегда предполагайте, что район находится под наблюдением противника.
- b. Передвигайтесь медленно. Снайпер измеряет расстояние в футах и дюймах.
- c. При передвижении старайтесь не задевать деревьев, кустарников, высокой травы, чтобы не вызывать их колебаний.
- d. Планируйте каждое движение и двигайтесь, разбив маршрут на отдельные участки.
- e. Часто останавливайтесь, осматривайтесь и прислушивайтесь.

f. Передвигайтесь под прикрытием шума, например при ведении огня, взрывов, звука пролетающей авиации, ветра, или другого источника, который отвлечет на себя внимание противника или скроет передвижение команды.

#### 4-8. ИНДИВИДУАЛЬНЫЕ СПОСОБЫ ПЕРЕДВИЖЕНИЯ

Индивидуальные способы передвижения, используемые снайперской командой, предназначены для скрытного передвижения команды. Такими способами передвижения являются низкое переползание, среднее переползание, высокое переползание, переползание на полуползучих, и ходьба.

а. **Низкое переползание.** Низкое переползание (рис. 4-3) используется, когда укрытия практически отсутствуют, в непосредственной близости от противника, или при занятии огневой позиции.



Рис. 4-3. Низкое переползание.

б. **Среднее переползание.** Среднее переползание (рис. 4-4) используется, при ограниченных возможностях укрытия, а снайперской команде необходимо передвигаться быстрее, чем это позволяет сделать низкое переползание. Среднее переползание похоже на переползание по-пластунски пехотинца.



Рис. 4-4. Среднее переползание.

с. **Высокое переползание.** Высокое переползание (рис. 4-5) используется, когда количество укрытий на местности ограничено, но позволяют снайперу приподняться над землей достаточно высоко. Высокое переползание похоже на аналогичное переползание пехотинца.



Рис. 4-5. Высокое переползание.

**д. Переползание на полчетвереньках.** Переползание на полчетвереньках (рис. 4-6) используется, когда есть небольшие укрытия от наблюдения, а снайперской команде необходимо передвигаться быстрее, чем при среднем переползании.



**Рис. 4-6.** Переползание на полчетвереньках.

**е. Ходьба.** Ходьба (рис. 4-7) используется при наличии хороших укрытий от наблюдения, когда наличие противника поблизости маловероятно и необходима высокая скорость передвижения.



**Рис. 4-7.** Ходьба.

### 4-9. ПЕРЕДВИЖЕНИЕ И ОРИЕНТИРОВАНИЕ СНАЙПЕРСКОЙ КОМАНДЫ

Из-за небольшого количества людей и недостаточной огневой мощи, снайперская команда не может позволить противнику обнаружить себя, а также не может успешно вести с ним бой в течение длительного времени.

а. При всякой возможности, снайперская команда должна придаваться подразделению охранения (отделение/взвод). Подразделение охранения позволит команде достичь района операции быстрее и безопаснее, чем при самостоятельных действиях. Кроме того, подразделение охранения является для команды силами поддержки в случае ее обнаружения противником. При совместных действиях с подразделением охранения снайперы руководствуются следующими принципами:

(1) Командир подразделения охранения несет ответственность за снайперскую команду, пока она входит в состав подразделения.

(2) Снайперская команда всегда действует как неотъемлемая часть подразделения.

(3) Снайперская команда должна носить ту же униформу, что и личный состав подразделения охранения.

(4) При любом боевом порядке снайперская команда должна применяться по своему прямому назначению и занимать необходимые огневые позиции.

(5) Снайперское оружие должно переноситься вдоль тела, как можно ближе к нему, чтобы скрыть его очертания и длину ствола.

(6) Все снаряжение, которое является характерным для снайперских команд, должно быть скрыто от наблюдения (оптические приборы, костюмы «Джилли», и т.д.).

б. Достигнув района операции, снайперская команда отделяется от подразделения охранения, и действует самостоятельно. Ниже приведены два типичных примера самостоятельной работы снайперской команды:

(1) Пока снайперская команда готовится к операции, подразделение охранения обеспечивает ее безопасность.

(а) Команда надевает костюмы «Джилли» и маскирует себя и свое снаряжение (если задача того требует).

(б) Члены команды убеждаются, что все необходимое снаряжение хорошо закреплено и прячут любое ненужное в данный момент снаряжение (если задача того требует).

(с) После окончания подготовки к операции, команда занимает замаскированную позицию, а подразделение охранения покидает район.

(д) После отхода подразделения охранения, снайперская команда выжидает некоторое время, чтобы убедиться, что ни сама команда, ни подразделение охранения не обнаружены. Затем команда выдвигается на предварительную огневую позицию.

(2) Подразделение охранения делает короткую остановку в пункте разделения снайперской команды. Снайперская команда останавливается, убеждается в наличии хорошего укрытия от наблюдения противника, а также в том, что членам команды известно местоположение друг друга. Подразделение охранения продолжает движение, оставляя снайперскую команду на месте. Снайперы остаются на позиции до тех пор, пока подразделение охранения не покинет район. После этого снайперская команда организовывается, как того требует боевая задача и выдвигается на предварительную огневую позицию. Такой порядок разделения хорошо зарекомендовал себя в условиях городского боя.

с. При выборе маршрута передвижения, снайперская команда должна помнить свои сильные и слабые стороны. При выборе маршрута необходимо руководствоваться следующими принципами:

(1) Избегать известных позиций противника и препятствий.

(2) Выбирать такие участки местности, которые обеспечивают наилучшую скрытность и маскировку.

(3) Использовать в своих интересах труднодоступную местность (болота, плотный лес, и т.д.).

(4) Не использовать известные тропы, дороги, или проходы.

(5) Избегать городских районов или населенных пунктов.

(6) Избегать районов с большой активностью партизан противника.

d. При передвижении снайперы должны всегда считать, что район находится под наблюдением противника. В связи с этим, а также в связи с малочисленностью снайперской команды и ее недостаточной огневой мощностью, снайперская команда должна использовать только один вид боевого порядка — боевой порядок передвижения снайперов. Особенности этого боевого порядка являются:

(1) Наблюдатель — ведущий; снайпер — ведомый.

(2) Сектор наблюдения наблюдателя — от 3 часов до 9 часов; сектор наблюдения снайпера — от 9 часов до 3 часов (сектора должны перекрываться).

(3) Визуальный контакт между членами команды должен поддерживаться даже в положении лежа.

(4) Интервал между членами команды должен быть не более 20 метров.

(5) Снайпер мгновенно реагирует на действия ведущего.

(6) Командир команды определяет способы передвижения и выбирает маршрут движения.

(7) Командир команды определяет пункты сбора.

e. Снайперская команда никогда не должна вступать в открытое боестолкновение с противником. Команда должна отрабатывать приемы немедленных действий до такой степени, чтобы они стали естественной и мгновенной реакцией в случае неожиданной встречи с противником. Примеры таких действий приведены ниже:

(1) **Визуальный контакт.** Если снайперская команда заметила противника, который не обнаружил снайперов, члены команды должны замереть. Если время позволяет, необходимо сделать следующее:

(a) Занять позицию, обеспечивающую наилучшее укрытие и маскировку.

(b) Оставаться на позиции до тех пор, пока противник не пройдет мимо.

#### **ПРИМЕЧАНИЕ: Команда не должна начинать огневой контакт!**

(2) **Засада.** При попадании в засаду, основная цель снайперской команды заключается в немедленном выходе из боя. Один из примеров действий в подобной ситуации приведен ниже:

(a) Наблюдатель открывает беглый огонь по противнику.

(b) Снайпер бросает дымовые гранаты между наблюдателем и противником.

(c) До тех пор, пока не дымовая завеса не закроет команду, снайпер ведет прицельный огонь по наиболее угрожающим целям.

(d) После этого наблюдатель бросает осколочные гранаты и отходит к снайперу, убедившись, что он не мешает ему вести огонь.

(e) Команда уходит на место, скрытое от наблюдения и огня противника.

(f) Если из боя выйти нельзя, снайпер вызывает огневую поддержку или подразделение охранения (при его наличии).

(g) Если члены команды разделились, они должны вернуться на предпоследний определенный на маршруте пункт сбора.

(3) **Артиллерийский/минометный обстрел.** Реагируя на артиллерийский или минометный обстрел, снайперская команда должна как можно быстрее покинуть зону поражения. Такое внезапное движение может привести к засечке противником точного местоположения и направления движения команды. Поэтому, команда должна не только среагировать на обстрел, но и также обеспечить скрытность своего передвижения, как только члены команды покинут место обстрела.

(a) Командир команды выводит ее из зоны поражения по кратчайшему маршруту, указывая направление и удаление выхода по циферблату часов.

(b) Члены команды выходят из зоны поражения в указанном направлении и на определенное удаление от нее.

(c) Затем командир команды выводит команду дальше от зоны поражения, воспользовавшись прямым, скрытым от наблюдения противника маршрутом. Снайперы продолжают выполнение задачи, используя запасной маршрут.

(d) Если члены команды разделились, они должны вернуться на предпоследний определенный на маршруте пункт сбора.

(4) **Авиаудар.**

(a) Члены команды занимают любые доступные позиции, обеспечивающие укрытие и маскировку.

(b) Между заходами атакующего авиационного средства, члены команды перемещаются на позиции, обеспечивающие лучшее укрытие и маскировку.

(c) Команда не вступает в бой с атакующим авиационным средством.

(d) Члены команды остаются на позициях до отлета авиационного средства.

(e) Если члены команды разделились, они должны вернуться на предпоследний определенный на маршруте пункт сбора.

f. Для облегчения ориентирования на местности, члены снайперской команды должны запомнить маршрут, изучая карты, аэрофотоснимки, схемы. Команда отмечает отличительные особенности и заметные местные предметы (холмы, реки, дороги) и их расположение относительно маршрута передвижения. На случай, если основной маршрут не может использоваться, команда должна спланировать запасной маршрут. Заранее планируются отклонения от маршрута с целью обхода известных препятствий. Чтобы придерживаться выбранного маршрута, команда ведет на местности обратный отсчет, который включает в себя запоминание особенностей местности от исходного пункта до района цели. Во время выполнения задачи, снайперская команда мысленно считает каждый местный предмет на местности, убеждаясь, таким образом, в правильности маршрута.

g. Снайперская команда должна постоянно ориентироваться на местности. Во время передвижения, снайперы тщательно осматривают местность и мысленно отмечают все отличительные особенности местности и местные предметы, помеченные при планировании и изучении маршрута. Чтобы сохранять ориентацию, существует множество способов. Примеры некоторых из них приведены ниже:

(1) Расположение и направление течения основных рек и ручьев.

(2) Холмы, долины, дороги и другие отличительные местные предметы.

(3) Железнодорожные пути, линии электропередач, и другие искусственные объекты.

## Раздел III

### ВЫБОР, ЗАНЯТИЕ И ОБОРУДОВАНИЕ СНАЙПЕРСКОЙ ПОЗИЦИИ

Выбор района расположения позиции — одна из важнейших задач, выполняемых снайперской командой на этапе планирования операции. После выбора района расположения позиции, команда также должна определить, как она будет выдвигаться в него, чтобы найти и занять огневую позицию.

#### 4-10. ВЫБОР РАЙОНА РАСПОЛОЖЕНИЯ ОГНЕВОЙ ПОЗИЦИИ

После получения боевой задачи, снайперская команда уточняет местоположение района цели, а затем определяет наилучшее место для предварительной огневой позиции, используя для этого следующие источники информации: топографические карты, аэрофотоснимки, рекогносцировка перед выполнением задачи, информация, полученная от подразделений, действующих в районе проведения операции.

а. Снайперы должны убедиться в том, что выбранная позиция обеспечивает оптимальный баланс следующих условий:

- Максимальные сектора ведения огня и наблюдения района цели;
- Маскировка от наблюдения противника;
- Наличие скрытых маршрутов выдвижения к позиции и отхода от нее;
- Расположение не ближе 300 метров от района цели;
- Наличие естественных или искусственных препятствий между позицией и районом цели.

б. Снайперская команда должна помнить, что позиция, которая кажется идеальной, может также казаться таковой противнику. Поэтому, снайперы должны избегать мест, которые:

- Находятся на вершине или на гребне заметных местных предметов;
- Близко расположены от отдельно стоящих объектов;
- Находятся в изгибах или возле окончания дорог, троп, рек или ручьев;
- Расположены в населенных районах, если этого не требует поставленная задача.

с. При выборе хорошего места расположения позиции для каждой конкретной задачи, снайперы должны использовать воображение и изобретательность. Команда должна выбирать место, которое не только позволит ей действовать эффективно, но которое также будет казаться противнику наименее вероятным местом для снайперской позиции. Ниже приведены несколько примеров таких позиций:

- Под бревнами среди бурелома;
- В туннеле, прорытом с одной стороны бугра к другой;
- На болоте;
- В затененных низинах;
- В грудках щебня.

#### 4-11. ЗАНЯТИЕ ПОЗИЦИИ

На этапе планирования выполнения задачи, снайпер также выбирает пункт сбора в районе объекта (цели) операции (ОРП). Из этого пункта, снайперская команда проводит разведку района предварительной огневой позиции, чтобы затем определить точное местоположение окончательной огневой позиции. Местоположение ОРП должно обеспечивать укрытие и маскировку от огня и наблюдения противника, располагаться как можно ближе к району операции, и иметь хорошие маршруты подхода и отхода.



а. Из ОРП команда выдвигается на место, которое позволит ей вести наблюдение за районом предварительной огневой позиции (рис. 4-8). Один член команды остается на этом месте и прикрывает второго, который проводит рекогносцировку района с целью определения огневой позиции. Как только подходящее место найдено, член команды, осуществляющий прикрытие, выдвигается на эту позицию. Проводя рекогносцировку или выдвигаясь на позицию, команда:

- Передвигается медленно, не торопясь, используя низкое переползание;
- Избегает ненужного движения деревьев, кустарника и травы;
- Соблюдает строжайшую звукомаскировку;
- По возможности, старается оставаться в тени;
- Каждые несколько метров останавливается, осматривается, прислушивается.



Рис. 4-8. Район предварительной огневой позиции.

б. По прибытии на место огневой позиции, снайперская команда:

- Проводит детальное изучение района цели;
- По необходимости, начинает оборудование огневой позиции;
- Приводит в готовность снаряжение и оборудование;
- Определяет порядок наблюдения, приема пищи, отдыха, пользования полевой уборной.

### 4-12. ОБОРУДОВАНИЕ ОГНЕВОЙ ПОЗИЦИИ

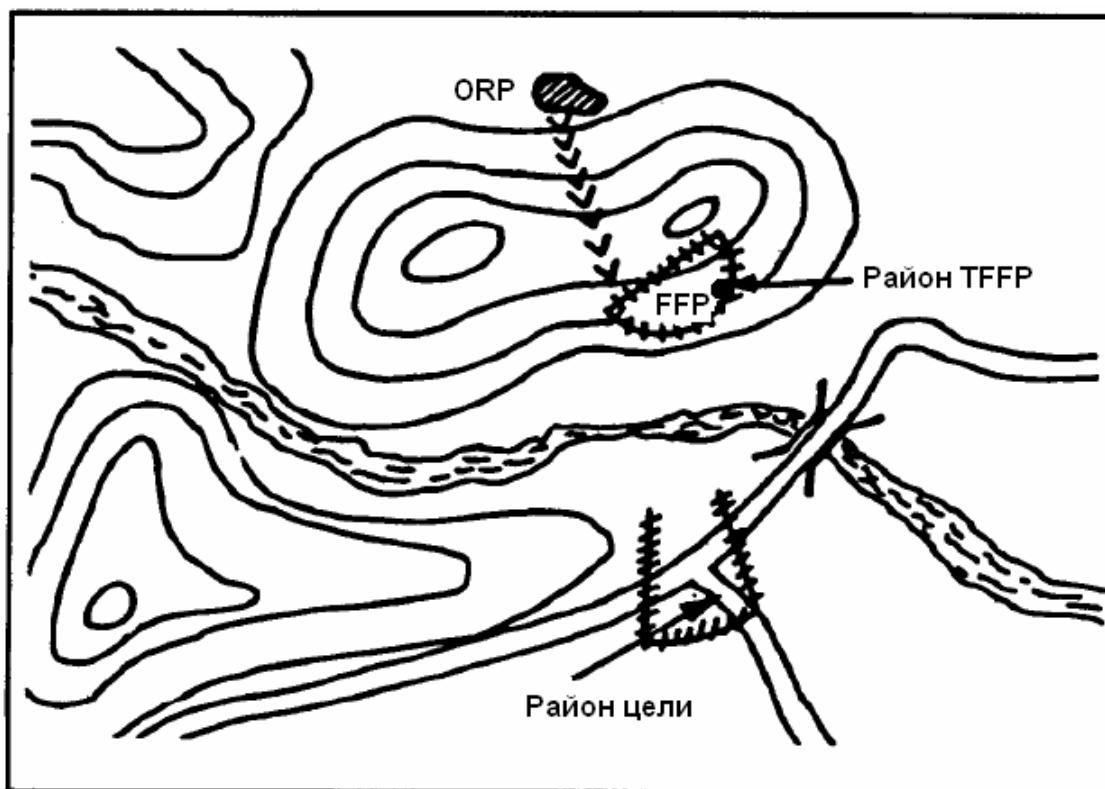
Характер снайперских задач всегда требует от снайперов занятия той или иной снайперской позиции. Такие позиции могут варьироваться от необорудованных мест, которые команда будет использовать в течение нескольких часов, до более долговременных позиций, которые команда будет занимать в течение нескольких дней. Снайперы всегда должны оборудовать свои позиции в условиях ограниченной видимости.

**а. Условия выбора и оборудования снайперской позиции.** На какой бы период — от нескольких минут, до нескольких дней — снайперская команда не занимала позицию, основные условия выбора вида позиции остаются неизменными.

**(1) Местоположение:**

(а) *Характер местности и грунта.* В плотном грунте или в мелком, сыпучем песке, выкапывание и проделывание туннелей может быть значительно затруднено. Снайперская команда должна в своих интересах использовать имеющиеся местные предметы (овраги, ямы, пни дуплистых деревьев, и т.д.).

(б) *Расположение и возможности противника.* Патрули противника в районе операции могут подходить достаточно близко для того, чтобы услышать какой-либо шум, случайно произведенный при оборудовании позиции. Команда должна также учесть возможности противника по обнаружению и наблюдению в ночное время.

**(2) Время:**

(а) *Время нахождения на позиции.* Если для выполнения задачи снайперской команде необходимо находиться на позиции в течение длительного времени, снайперы должны оборудовать позицию, обеспечивающую большую живучесть. Это позволит команде действовать более эффективно в течение длительного периода времени.

(б) *Время, необходимое для оборудования позиции.* Время, необходимое для оборудования позиции, должно обязательно учитываться, особенно на этапе планирования операции.

**(3) Личный состав и снаряжение:**

(а) *Снаряжение, необходимое для оборудования позиции.* Команда должна предусмотреть использование любого дополнительного снаряжения, необходимого для оборудования позиции (пилы, кирки, топоры, и т.д.).

(б) *Личный состав, необходимый для оборудования позиции.* Если оборудование позиции требует привлечения большего количества людей, или наличия подразделения, обеспечивающего охранение района во время оборудования позиции, необходимо организовать взаимодействие с ними.

**б. Способы оборудования позиций.** Позиция для стрельбы из положения лежа (снайперская лежка) и полупостоянная скрытая позиция могут быть оборудованы из камня, кирпичика, дерева, или торфа. Независимо от используемого материала, фронтальную часть каждой скрытой позиции необходимо усилить для обеспечения пуленепробиваемости. Для этого команда может использовать следующие способы:

- Установить защитные маски вокруг амбразур;
- Установить за амбразурой под углом к поверхности земли бронированный щиток с прорезанной бойницей.
- Укрепить амбразуру изнутри мешками с песком.

(1) **Стрелковая ячейка.** Оборудование скрытой позиции начинается с отрывки ячейки, так как она защищает снайперскую команду. Вся выкопанная земля удаляется (помещается в мешки, выносится на пончо, и т.д.) и прячется (на перепаханных участках, под бревнами, или уносится подальше от позиции).

(2) **Защита от навесного огня.** При оборудовании полупостоянной позиции, в качестве перекрытия могут использоваться бревна. На перекрытие укладывается защитное покрытие (например, пончо, слой пустых мешков, или брезента), затем слой земли и, при наличии, слой гравия. После этого команда выкладывает еще один слой земли, а затем маскирует позицию. Если покрытие выделяется на фоне поверхности, то его будет трудно замаскировать.

(3) **Вход.** Чтобы не допустить обнаружение позиции, снайперская команда должна изготовить входную дверь, достаточно прочную для того, чтобы выдержать вес человека.

(4) **Амбразуры.** Изготовление амбразур (рис. 4-9) требует осторожности и опыта, чтобы они обеспечивали достаточные сектора ведения огня. Амбразуры должны быть замаскированы листвой или другим материалом, который сливается с окружающим фоном или является естественным для него.



Рис. 4-9. Амбразуры скрытой позиции.

(5) **Подходы.** Жизненно важно, чтобы естественный внешний вид поверхности земли оставался нетронутым, а маскировка сливалась с окружающей местностью.

Время на оборудование скрытой позиции будет потрачено впустую, если противник заметит снайперов при ее занятии; поэтому, подход к позиции должен быть скрытным от наблюдения противника. Члены команды должны занимать позицию в темное время суток, сведя движения к минимуму и соблюдая правила следовой дисциплины. В населенных пунктах, подход к позиции должен быть безопасным и бесшумным. Члены команды не должны привлекать к себе внимание и должны тщательно планировать передвижение. Одна из уловок заключается в проведении отвлекающей зачистки здания, при этом снайперское снаряжение прячется среди обычного снаряжения. Для выдвигания на позицию также могут использоваться подземные коммуникации.

с. **Необорудованная позиция.** Необорудованная позиция используется, если снайперская команда пребывает на ней в течении небольшого периода времени и не может ее оборудовать из-за близости противника, или в связи с необходимостью быстрого занятия позиции. Для необорудованной позиции характерно следующее:

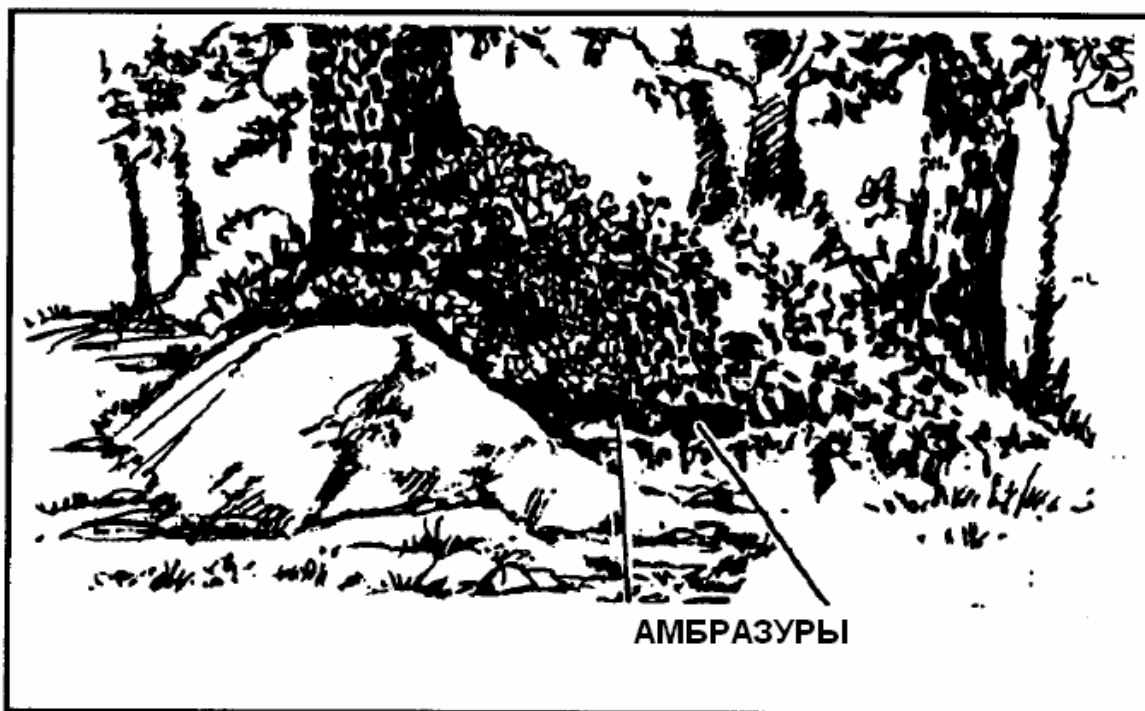
(1) **Преимущества:**

(a) *Не требует дополнительных мер по оборудованию.* Снайперская команда использует для маскировки и укрытия то, что есть в наличии.

(b) *Может быть занята за короткое время.* Как только найдено подходящее место, команде требуется только подготовить амбразуры, удалив небольшое количество растительности, или просто отодвинуться назад от

имеющейся растительности на несколько метров, чтобы замаскировать вспышку выстрела.

(2) **Недостатки:**

(a) *Не дает свободу передвижений.* Любое резкое или случайное движение может привести к обнаружению команды.

(b) *Ограничивает наблюдение в широких секторах.* Такая позиция обычно используется для наблюдения за конкретным районом цели (перекресток, проход, или переправа).

(c) *Не обеспечивает укрытия от огня.*

(d) *В значительной степени зависит от индивидуальной маскировки.* Единственный способ защиты команды от обнаружения противником — это индивидуальная маскировка и способность использовать преимущества имеющейся местности.

(3) **Время пребывания на позиции.** Команда не должна находиться на такой позиции более восьми часов.

d. **Позиция, оборудованная из подручных средств.** Когда снайперской команде необходимо пребывать на позиции более длительное время, чем это может позволить необорудованная позиция, ее необходимо подготовить с использованием подручных средств (рис. 4-10). На этой позиции силуэт снайпера в максимальной степени приближается к земле, в тоже время позволяя эффективно вести наблюдение и огонь по цели. Позиция, оборудованная из подручных средств, характеризуется следующим:



Рис. 4-10. Позиция, оборудованная из подручных средств.

(1) **Преимущества:**

(a) *Требует небольших усилий по оборудованию.* Эта позиция оборудуется путем выкапывания ячейки, размеры которой достаточны только для размещения членов команды и их снаряжения. Грунт может быть насыпан в мешки, которые можно использовать для сооружения стрелковой платформы (опоры).

(b) *Скрывает от наблюдения большую часть тела и снаряжения.* На этой позиции над землей выступают только оптика, винтовки, и головы снайперов.

(c) *Из-за более низкого профиля, позиция обеспечивает некоторую защиту от огня прямой наводкой.*

(2) **Недостатки:**

(а) *Предоставляет небольшую свободу передвижений.* Члены команды имеют на этой позиции чуть больше свободы передвижений, чем на необорудованной позиции. Члены команды могут опустить голову до уровня земли, чтобы не выдавать свое присутствие.

(б) *Не дает достаточного укрытия от артиллерийского и минометного огня.* Эта позиция не обеспечивает защиту команду от осколков и поднятого взрывом грунта.

(с) *Оставляет открытыми для наблюдения головы снайперов, оружие, и оптику.* На этой позиции снайперы во многом зависят от индивидуальной маскировки.

(3) **Время оборудования:** 1-3 часа (в зависимости от обстановки).

(4) **Время пребывания на позиции:** 6-12 часов.

е. **Замаскированная позиция для стрельбы из положения лежа.** Замаскированная позиция для стрельбы из положения лежа (рис. 4-11) похожа на позицию, оборудованную с использованием подручных средств, но имеет перекрытие сверху, которая не только обеспечивает защиту снайперов от артиллерийского и минометного огня, но и предоставляет им большую свободу передвижений. Эта позиция может быть оборудована под деревом, скалой, или любым другим доступным предметом, который обеспечит защиту от огня и скроет вход. Замаскированная позиция для стрельбы из положения лежа характеризуется следующим:

(1) **Преимущества:**

(а) *Предоставляет некоторую свободу передвижений.* Затемненная область внутри позиции позволяет снайперам свободно двигаться. Снайперы не должны забывать закрывать входной/выходной лаз, чтобы свет, проникающий снаружи, не подсвечивал силуэты и не выдавал позицию.

(б) *Скрывает все, кроме ствола винтовки.* Все снаряжение, за исключением стволов винтовок, находится внутри позиции. В зависимости от пространства, в котором оборудуется позиция, стволы винтовок также могут быть скрыты внутри.

(с) *Обеспечивает защиту от огня.* Команда должна постараться выбрать место, имеющее предмет, который обеспечит хорошую защиту от огня (днище гусеничного транспортного средства, груды щебня, и т.д.), или подготовить такое укрытие, какое используется в пехотных подразделениях.

(2) **Недостатки:**

(а) *Требует дополнительного времени на оборудование.*

(б) *Требует дополнительных материалов и инструментов.* Оборудование укрытия от огня требует использования пил или топоров, водонепроницаемого материала, и т.д.

(с) *Имеет ограниченное пространство.* В связи с ограниченностью внутреннего пространства и конструкцией позиции, снайперы должны будут лежать на животе, не имея возможности изменить положение тела.

(3) **Время оборудования:** 4-6 часов.

(4) **Время пребывания на позиции:** 12-48 часов.



Рис. 4-11. Замаскированная позиция для стрельбы из положения лежа.

г. **Полупостоянная скрытая позиция.** Полупостоянные скрытые позиции (рис. 4-12) используются главным образом при ведении оборонительных действий. Для оборудования этой позиции необходимы дополнительное снаряжение и личный состав. Однако она позволяет снайперской команде оставаться на месте в течение длительного времени или обеспечивать смену другой снайперской командой. Как и в случае с замаскированной позицией для стрельбы из положения лежа, эта позиция может быть оборудована путем выкапывания туннелей в небольших буграх или под другими естественными местными предметами, присутствующими на местности. Полупостоянные скрытые позиции характеризуются следующим:

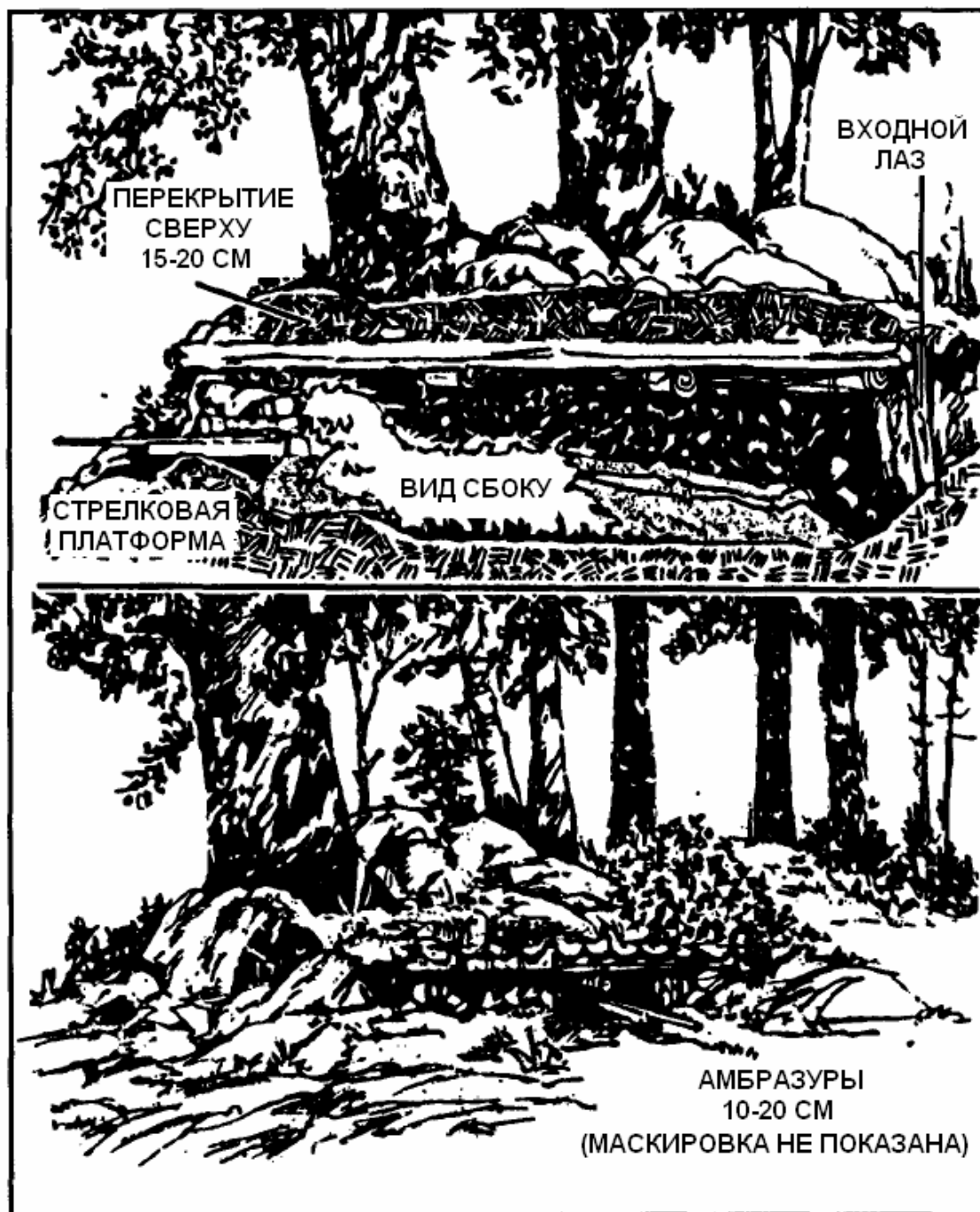

Рис. 4-12. Полупостоянная скрытая позиция.

(1) **Преимущества:**

(а) *Предоставляет полную свободу передвижений внутри позиции.* Члены команды могут свободно двигаться. Они могут стоять, сидеть, и даже ложиться.

(б) *Защищает от всех видов огня.* Для своей защиты снайперы должны подобрать такие же местные предметы, как для позиции для стрельбы из положения лежа.

(с) *Позиция полностью скрыта от наблюдения.* Амбразуры — единственная часть позиции, которая может быть обнаружена. Они должны иметь наименьшие размеры, позволяющие в то же время снайперу и наблюдателю вести наблюдение за районом цели. Амбразуры должны иметь большой диаметр (25-35 см) с внутренней стороны и сужаться до меньшего диаметра (10-20 см) с внешней стороны позиции. Чтобы охватить широкий сектор наблюдения, на позиции может быть оборудовано более двух амбразур. Вход/выход на позицию должен закрываться, чтобы не допустить попадание внутрь света и подсвечивание амбразур изнутри. Не используемые амбразуры должны закрываться изнутри куском брезента или другого подходящего материала.

(д) *Легко занимает в течение длительного периода времени.* Эта позиция позволяет команде эффективно работать в течение длительного периода времени.

(2) **Недостатки:**

(а) *Требует дополнительного личного состава и снаряжения для оборудования.* Эта позиция требует большого объема работ и дополнительных инструментов. Эту позицию нельзя оборудовать вблизи позиций противника. Эту позицию нельзя подготовить в течение темного времени суток и закончить на рассвете.

(b) *Увеличивается риск обнаружения.* При использовании позиции в течение нескольких дней, или при смене команд увеличивается риск обнаружения позиции.

(3) **Время оборудования позиции:** 4-6 часов (4 человека)

(4) **Время пребывания на позиции:** более 48 часов (при смене другими командами)

g. **Повседневный режим на позиции снайперской команды.** Хотя конструкция позиций может отличаться друг от друга, повседневный режим для каждой позиции остается одинаковым. Снайпер и наблюдатель должны иметь хорошую платформу для стрельбы. Это дает снайперу устойчивую опору для снайперского оружия, а наблюдателю — опору для оптических приборов. При передаче обязанностей по наблюдению, снайперская винтовка остается на месте, а оптика передается от одного члена команды другому. Снайперская книжка, журнал наблюдения, карточки дальностей, и радиостанция должны размещаться между членами команды, чтобы они оба имели к ним свободный доступ. Распорядок отдыха, приема пищи, пользования полевой уборной, должны быть распределены между членами команды. По возможности, уборной желателен пользоваться только в темное время суток. Чтобы скрыть все следы пользования, ее необходимо закопать.

#### 4-13. СНАЙПЕРСКИЕ ПОЗИЦИИ В ГОРОДЕ

Снайперские позиции в городе полностью отличаются от полевых позиций. Снайперы для оборудования позиции обычно могут выбрать одно из нескольких мест. Они могут варьироваться от позиций на чердаках, до позиций в фундаментах на уровне улиц. Такая местность идеальна для снайпера, и снайперская команда, действуя в своей зоне ответственности, может полностью остановить продвижение противника.

a. При оборудовании позиций в городе, снайперская команда должна всегда помнить о том, как она будет выглядеть снаружи. Предпочтительно вести огонь через амбразуры в забаррикадированных окнах; при этом команда должна убедиться в том, что все другие окна также забаррикадированы. Оборудование амбразур в других окнах дает несколько позиций, которые могут использоваться для ведения огня по целям. При оборудовании амбразур, снайперы должны делать их различной формы (а не в виде правильных квадратов или кругов). Ложные амбразуры также сбивают противника с толку. Также эффективны позиции на чердаках. Команда должна удалить часть кровли и вырезать бойницы в крыше; однако необходимо убедиться в том, что кровля отсутствует и в других местах и амбразуры на огневой позиции не являются очевидными.

(1) Снайперская команда не должна занимать позиции на контрастном фоне или в выделяющихся зданиях, которые автоматически привлекают внимание. При передвижении, наблюдении и стрельбе, члены команды должны оставаться в тени.

(2) Команда никогда не должна вести огонь непосредственно из амбразур. Снайпер всегда должен отступать при стрельбе как можно дальше от нее, чтобы замаскировать вспышку выстрела и рассеять его звук. Снайперы могут располагаться в другой комнате от амбразур; однако в этом случае они должны проделать отверстие в стене, чтобы соединить помещения и вести огонь из внутренней комнаты. Команда не должна постоянно вести огонь с одной позиции. (Если обстановка и время позволяют, необходимо оборудовать несколько позиций). При оборудовании других позиций, снайперы должны убедиться в том, что весь район цели находится под наблюдением. Снайперские позиции не должны использоваться другими военнослужащими, кроме снайперов.

b. При оборудовании скрытых позиций в городе снайперов могут ограничить только здравый смысл и воображение. Такими позициями могут быть скрытые позиции в комнатах,



в подвалах, на крышах. Команда готовит и занимает одну из этих позиций или их комбинацию.

### ВНИМАНИЕ!

ПРИ ПЕРЕДВИЖЕНИИ ПО КАНАЛИЗАЦИОННЫМ СИСТЕМАМ КОМАНДА ДОЛЖНА ОПАСАТЬСЯ МИН-ЛОВУШЕК И ЯДОВИТЫХ ГАЗОВ.

(1) *Скрытая позиция в комнате.* При использовании такой позиции снайперская команда находится в комнате и ведет огонь через окно или через амбразуру (рис. 4-13). В качестве опоры для оружия может использоваться имеющаяся в комнате мебель, например, столы или тумбы. При выборе позиции, снайпера должны учесть расположение окон перед и позади нее. Чтобы избежать проецирования силуэта, может потребоваться использовать завесу сзади, такую как темное одеяло, брезент, ковер, или ширма. Ширмы (обычные маскировочные материалы) необходимы, поскольку они позволяют снайперской команде вести наблюдение, оставаясь невидимыми для противника. Снайперы не должны снимать занавески; однако, они могут открыть окна или удалить оконные стекла. Помните, что при этом команда должна выборочно удалить стекла в других окнах, таким образом, позиция не будет очевидна для противника.



Рис. 4-13. Скрытая позиция в комнате.

(2) *Скрытые позиции в межэтажных пространствах.* Такие позиции оборудуются снайперской командой в межэтажных пространствах в многоэтажных зданиях (рис. 4-14). Амбразуры проделываются очень трудно, но в этом случае помогают здания, имеющие повреждения. Запасными выходами могут служить проходы, проделанные в полу или в потолке. Их можно замаскировать, уложив сверху ковры или мебель, или используя съемную потолочную плитку.

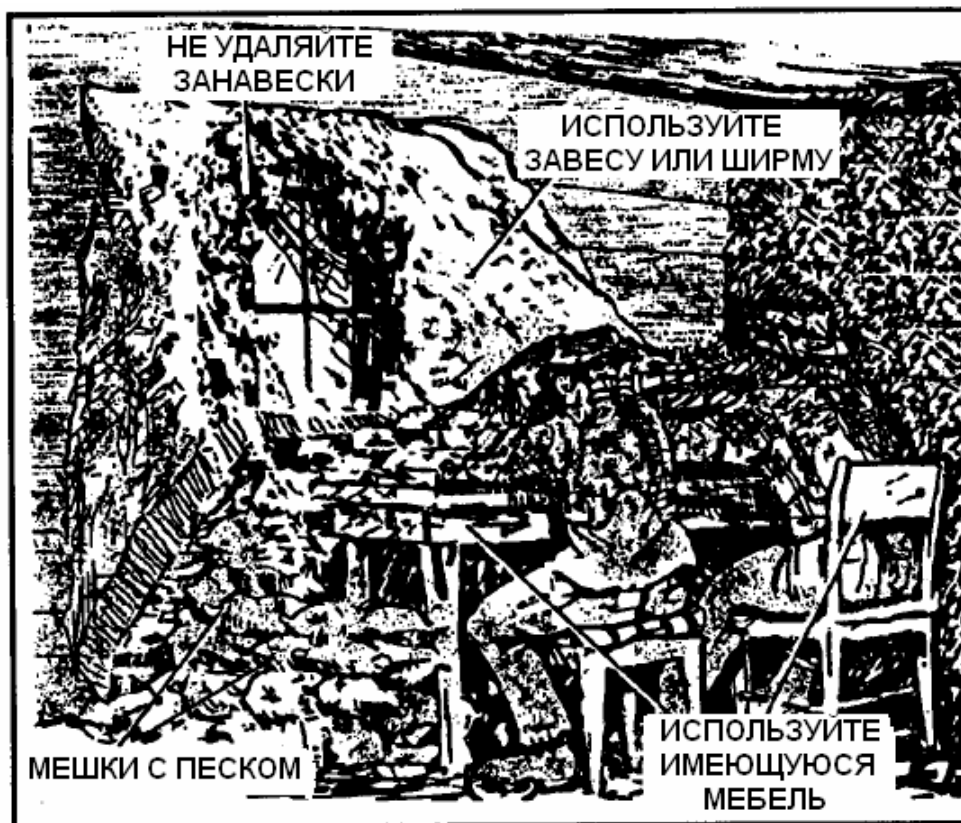

Рис. 4-14. Скрытые позиции в межэтажных пространствах.

(3) *Скрытая позиция на крыше.* Снайперская команда оборудует скрытую позицию на чердаке зданий с конусообразной крышей. Крыша таких зданий обычно сложена из шифера (рис. 4-15). Ведение огня из чердака, с позиции, расположенной рядом с дымоходом или другой конструкцией, помогает укрыться от наблюдения и огня противника.

с. При подготовке скрытых позиций в городе, снайперская команда использует следующие приемы.

(1) Наилучшим местом для расположения снайперской позиции обычно является второй этаж здания. Он дает минимальное мертвое пространство, но обеспечивает команде большую защищенность, поскольку такие позиции нелегко заметить с улицы.

(2) Обычно, наилучшим проемом для ведения наблюдения и огня является окно.

(а) Если окно грязное, не очищайте его для улучшения видимости.

(б) Если в районе действий присутствуют занавески, не убирайте те из них, которые находятся на позиции. Тюль или сетчатые занавески позволяют вести наблюдение изнутри, однако затрудняют наблюдение снаружи.

(с) Если сильный ветер распахивает занавески, закрепите их скобами, гвоздиками или прижмите их грузом.

(д) Ведение огня через занавески оказывает незначительно влияние на точность стрельбы; однако, убедитесь в том, что дуло расположено достаточно далеко от нее, чтобы не демаскировать себя вспышкой выстрела.

(е) Если в районе действий занавески обычно открыты, поступайте так же. Отодвиньтесь от амбразуры на достаточное расстояние; однако при этом убедитесь в том, что район цели просматривается полностью.



Рис. 4-15. Скрытая позиция на крыше.

(3) Необходимо избегать ведения огня через стекло, поскольку в этом случае может потребоваться произвести несколько выстрелов. Команда может прибегнуть к следующим вариантам:

(а) Разбейте или откройте несколько окон возле позиции перед ее занятием. Это можно сделать на этапе рекогносцировки перед операцией; однако при этом не привлекайте внимания к району операции.

(б) Удалите оконные стекла или замените их полимерной пленкой.

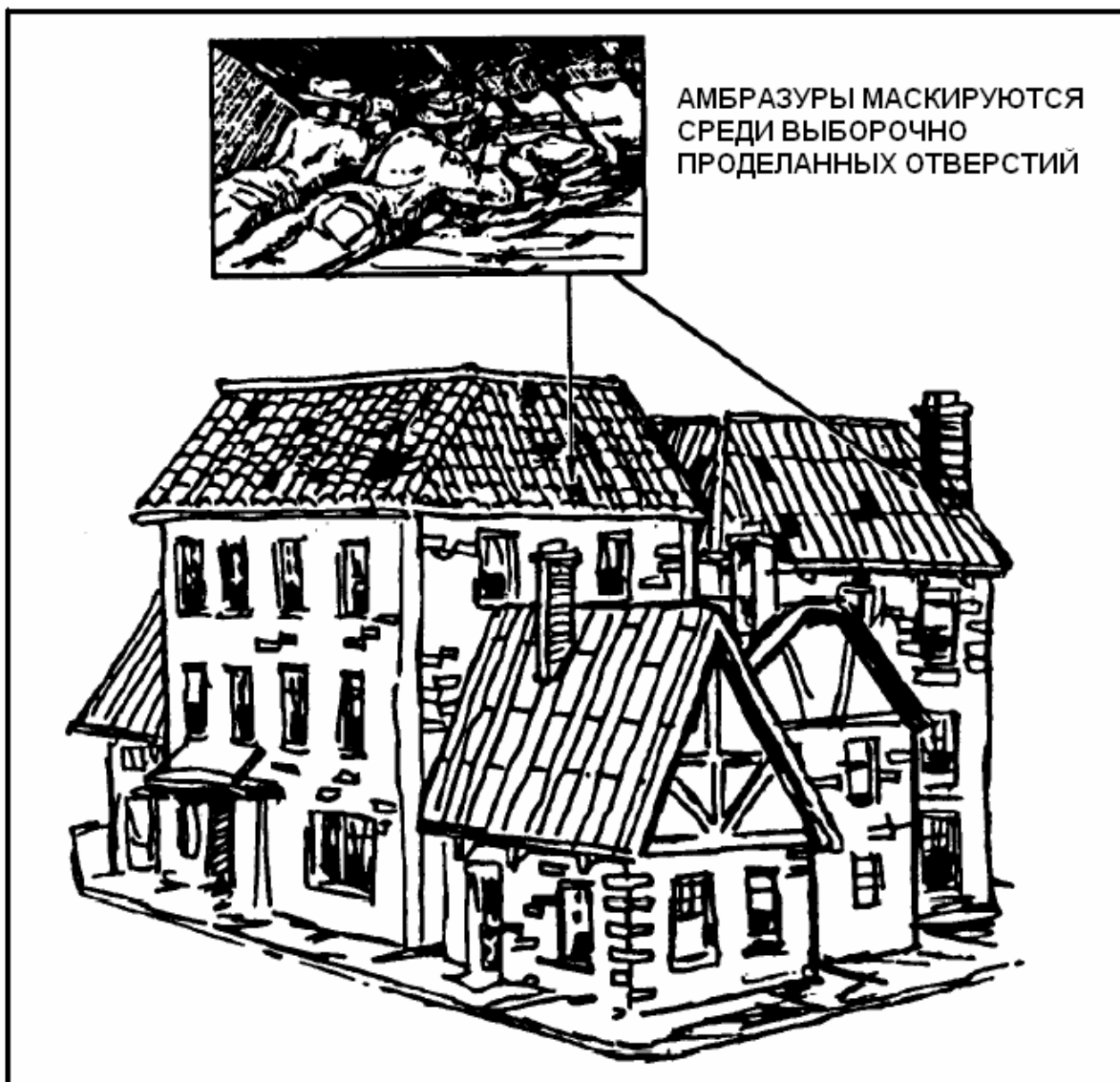
(4) Другие варианты бойниц и проемов для наблюдения почти безграничны:

- Повреждения зданий, полученные в ходе боевых действий;
- Просверленные отверстия (с помощью ручной дрели);
- Удаленные из кладки кирпичи;
- Свободные помещения или покинутые здания.

(5) Позиции могут также быть оборудованы на чердаках или между потолком и крышей. (См. скрытые позиции на крыше.)

- Фронтон заканчивается близко к карнизу (тень помогает маскировке);
- Повреждения во фронтонах или в крыше вследствие боевых действий;
- Выбитая или удаленная черепица, шифер, или жель;

- Слуховые окна.

(6) Снайпер должен убедиться в том, что пуля свободно проходит через амбразуру. Дуло винтовки должно быть достаточно далеко от амбразуры, а траектория пули не должна пересекать ее основание.

(7) В период утренних или вечерних сумерек, в зависимости от уровня освещенности, на позиции, может понадобиться заменить цвет фронтальной завесы, обычно изготовленной из сети или тюля, с темного на светлый (если позволяет обстановка).

(8) Если позиция расположена в одной комнате, ее можно разделить на части, развесив одеяла или сеть, чтобы отделить место отдыха от огневой позиции.

(9) Если требуются мешки с песком, они могут быть наполнены и принесены в рюкзаках или могут быть наполнены у фундамента здания, в зависимости от обстановки и расположения позиции.

(10) Всегда предусматривайте маршрут отхода, который ведет к пункту сбора в районе объекта (цели) операции (ORP). Когда команда вынуждена будет покинуть позицию, она должна встретиться с подразделением охраны в этом пункте. Как правило, у команды не будет возможности покинуть место проведения операции тем же маршрутом, которым она прибыла; поэтому на случай непредвиденных ситуаций должен быть предусмотрен отдельный пункт эвакуации. Команда должна определить окна (кроме тех, которые используются для наблюдения); закрепить на них веревки, по которым можно будет выйти из здания, или заранее установить на стенах или полах небольшие подрывные заряды, которые позволят проделать проходы в соседние помещения, здания или на улицу.

(11) Вид униформы или камуфляжа, которую будет носить снайперская команда, определяется обстановкой, характером действий команды, и районом операции. Используются следующие виды униформы:

(a) Чаще всего снайперы носят стандартную военную униформу (BDU) и необходимое снаряжение.

(b) Униформа с камуфляжным рисунком для действий в городских условиях может быть изготовлена или куплена. Городские районы различаются по цвету (чаще всего встречается серый [бетонные блоки]; красный [кирпич]; белый [мрамор]; черный [гранит]; или штукатурка, глина, или дерево). Независимо от цвета, преобладающего в районе действий, камуфляж должен состоять из угловатых пятен.

(c) При необходимости может использоваться стандартная военная униформа с лесным камуфляжным рисунком, вывернутая наизнанку, поскольку с внутренней стороны она имеет серый или серо-зеленый цвет.

(d) В городе наиболее предпочтительны ботинки или кроссовки с мягкой подошвой.

(e) Может использоваться гражданская одежда (такая же, как у местного населения).

(f) Может использоваться форма торговцев или строителей, а также их принадлежности.

## Раздел IV

### НАБЛЮДЕНИЕ

В течение всей военной истории выигрыш сражений и завоевание государств основывались на точной оценке и описании сил, вооружения и местоположения войск противника.

Поскольку вспомогательной задачей снайперской команды является сбор и передача разведывательной информации с поля боя, ее командир должен действовать, а не реагировать на воздействие. Цель наблюдения состоит в том, чтобы собрать факты и передать информацию определенного назначения. Во время наблюдения используются все пять органов чувств снайпера, но чаще всего его успех зависит от зрения и слуха. Например, снайперская команда получает задачу сбора приоритетной или оперативной разведывательной информации при выполнении конкретной задачи. Информация, собранная снайперской командой, докладывается, анализируется, и включается в разведывательные донесения и сводки. Успех снайперской команды зависит от ее возможностей вести наблюдение. Кроме оптического прицела снайперской винтовки, снайперская команда имеет зрительную трубу, бинокль, ночной прицел, очки ночного видения, увеличивающие ее возможности по наблюдению и поражению целей. При использовании этого снаряжения, члены команды должны чередоваться друг с другом, поскольку его длительное использование может вызвать усталость глаз, значительно сокращая эффективность наблюдения. Члены команды должны чередовать периоды наблюдения. В дневное время наблюдение необходимо ограничивать 10 минутами с последующим 10-минутным отдыхом. При использовании приборов ночного видения, наблюдатель должен ограничить первоначальный период наблюдения 10 минутами, затем 10 минут отдохнуть. После нескольких периодов наблюдения, он может увеличить продолжительность наблюдения до 15 минут и затем давать глазам 15-минутный отдых.

### **4-14. БЫСТРЫЙ И ДЕТАЛЬНЫЙ ОСМОТР**

При наблюдении за районом цели, снайперская команда поочередно проводит два вида визуального наблюдения: быстрый и детальный.

а. Быстрый осмотр — первый этап изучения района цели. Наблюдатель проводит быстрый осмотр сразу после того, как команда займет огневую позицию. Быстрый осмотр заключается в быстром изучении с помощью бинокля определенных мест, особенностей местности и местных предметов, или других мест, где может скрываться противник. В первую очередь наблюдатель осматривает участок местности, ближайший к позиции команды, поскольку он может нести в себе непосредственную угрозу. Затем наблюдатель продолжает наблюдение, осматривая местность дальше до тех пор, пока он не изучит весь район цели. Когда наблюдатель видит или подозревает наличие цели, для детального изучения района цели он должен использовать зрительную трубу М49. Зрительная труба не должна использоваться для осмотра местности, поскольку ее узкое поле зрения потребует для осмотра всего участка больше времени; кроме того, ее более сильное увеличение может привести к более интенсивной утомляемости глаз, чем при использовании бинокля.

б. После проведения быстрого осмотра, наблюдатель проводит детальный осмотр участка местности. Детальный осмотр — более полный и тщательный осмотр района цели, проводимый в секторе 180 градусов или зигзагами от себя в глубину через каждые 50 метров, с перекрытием каждого предыдущего зигзага как минимум на 10 метров для полного осмотра всего участка (рис. 4-16). Как и при быстром осмотре, наблюдатель начинает осмотр района с участка, ближайшего к снайперской позиции.



Рис. 4-16. Детальный осмотр местности.

с. Такой процесс быстрого осмотра, с последующим детальным осмотром, должен быть повторен три или четыре раза. Это позволит снайперской команде привыкнуть к этому району; кроме того, с каждым последующим осмотром района, команда будет более тщательно осматривать различные места. После нескольких начальных осмотров, наблюдатель должен изучить участок местности, используя комбинацию быстрого и детального осмотров. Пока наблюдатель проводит начальное изучение района, снайпер должен нанести на карточку дальностей заметные местные предметы, ориентиры, и расстояния до них. Члены команды при выполнении наблюдения должны чередоваться каждые 30 минут.

#### 4-15. ЭЛЕМЕНТЫ НАБЛЮДЕНИЯ

Четырьмя элементами процесса наблюдения являются осведомленность, понимание, фиксация и отклик. Каждый из этих элементов может быть выполнен как отдельный процесс, или все они могут выполняться одновременно.

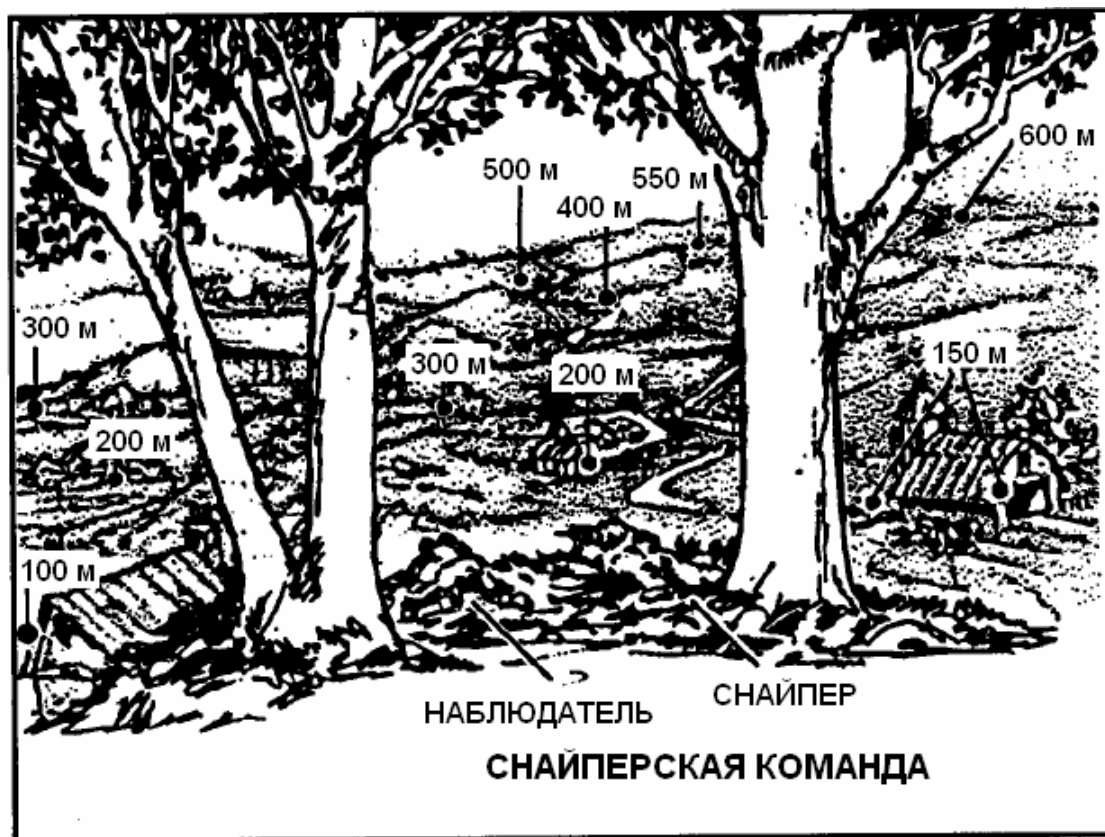
а. **Осведомленность** — это осознанное понимание наличия конкретного факта. Снайперская команда всегда должна быть осведомлена о состоянии окружающей обстановки, не делая никаких исключений. Снайперы также должны изучить ряд элементов, которые влияют на осведомленность и искажают ее.

- (1) При неполном или неточном наблюдении размер и форма объекта могут быть неверно истолкованы.
- (2) Отвлечение ухудшает качество наблюдения.
- (3) Активное участие или степень заинтересованности событиями могут уменьшаться.
- (4) Физические способности (пять чувств) имеют свои ограничения.
- (5) Изменения окружающей среды влияют на точность.

(6) Воображение может вызвать преувеличения или погрешности.

**в. Понимание.** Понимание достигается путем обучения, тренировок, практики и опыта. Оно увеличивает знания снайперской команды о том, за чем нужно наблюдать, расширяет ее способности по наблюдению и учету всех аспектов, а также помогает в оценке полученной информации.

**с. Фиксация** — это способность сохранить данные о том, что наблюдалось, и при необходимости вернуться к ним. Для этого снайперская команда обычно имеет механические средства, типа письменных принадлежностей, снайперской книжки, принадлежностей для рисования схем, магнитофонов, и камеры; однако, самый доступный способ — это запоминание. Способность зафиксировать, сохранить и вспомнить событие зависит от умственных способностей членов команды (и их боеготовности), а также их способности распознать, что является существенным для запоминания. Дополнительными факторами, влияющими на фиксацию событий, являются:

- (1) Количество тренировок и практики по наблюдению.
- (2) Навыки, приобретенные через опыт.
- (3) Подобие происходивших ранее событий.
- (4) Временной интервал между наблюдением и фиксацией.
- (5) Способность понимать или передавать сообщения устно или другими средствами связи.

**д. Отклик** — это действия снайперской команды после получения информации. Это могут быть запись событий в снайперской книжке, сеанс радиосвязи или хороший прицельный выстрел.

**ПРИМЕЧАНИЕ: Упражнение на развитие зрительной памяти (КИМ-игра) подробно описано в главе 9.**

### 4-16. НАБЛЮДЕНИЕ В СУМЕРКАХ

Сумерки вызывают ложное чувство безопасности, поэтому в этот период снайперская команда должна быть особенно осторожна. Противник в это время также склонен к небрежности и более вероятно, что он подставится под выстрел. В сумерках снайперы должны быть в готовности обнаружить местоположения наблюдательных постов для дальнейшего использования. Прицельная сетка прицела МЗА все еще будет видна, а огонь можно вести за 30 минут до предрассветных сумерек и спустя 30 минут после наступления вечерних сумерек.

### 4-17. НАБЛЮДЕНИЕ НОЧЬЮ

Без приборов ночного видения, снайперская команда будет полностью зависеть от зрения. Независимо от степени освещенности, человеческий глаз не может функционировать ночью так же эффективно, как и днем. Для максимальной эффективности наблюдения, снайперская команда должна применять следующие принципы наблюдения в ночное время:

**а. Ночная адаптация.** Перед выходом на задание снайперы при ярком освещении должны носить темные очки, или очки с красными стеклами. После выхода на задание, команда делает остановку на 30 минут для адаптации зрения и слуха.

**б. Периферийное зрение.** При тусклом освещении, при прямом рассматривании объектов, будет казаться, что они расплываются, изменяются, и иногда постепенно исчезают. Однако когда взгляд фокусируется на другой точке, приблизительно в 5-10 градусах в стороне от объекта наблюдения, периферийное зрение обеспечивает истинное изображение. Этот прием позволяет использовать светочувствительную часть глаза, не задействованную днем.

**с. Факторы, влияющие на зрение ночью.** Снайперы должны учитывать следующие факторы, влияющие на остроту зрения ночью:

(1) Нехватка витамина А ухудшает зрение ночью, однако его передозировка не способствует улучшению зрения.

(2) Переохлаждение, усталость, наркотики, головные боли, курение, и алкоголь ухудшают зрение ночью.

(3) Яркий свет ухудшает зрение и требует повторной адаптации к темноте.

#### 4-18. ОСВЕТИТЕЛЬНЫЕ СРЕДСТВА

В некоторых случаях снайперская команда может вести наблюдение и огонь в условиях искусственной освещенности. Примерами таких осветительных средств являются артиллерийские осветительные снаряды, походные костры, или освещенные здания.

**а. Артиллерийские осветительные снаряды.** Осветительный снаряд M301A2 дает освещенность силой в 50000 свечей.

**б. Походные костры.** Плохо дисциплинированные военнослужащие противника могут использовать походные костры, в ходе боя также могут быть созданы очаги возгорания. Такие дополнительные источники света дают снайперу достаточно освещения для прицеливания.

**в. Освещенные здания.** Снайпер может использовать освещенные здания для уничтожения целей внутри них или личный состав, находящийся в непосредственной близости от источников света.

### Раздел V

## ОБНАРУЖЕНИЕ И ВЫБОР ЦЕЛЕЙ

Запись вида и мест расположения целей, находящихся в районе действий, помогает снайперской команде определить цели, которые можно уничтожить. Снайперская команда должна выбирать ключевые цели, поражение которых нанесет в данной обстановке наибольший ущерб противнику. Необходимо также учитывать возможность нанесения цели огневого поражения с помощью средств огневой поддержки, что для некоторых целей предпочтительнее из-за их размера или месторасположения.

#### 4-19. ОБОЗНАЧЕНИЕ ЦЕЛЕЙ И ЦЕЛЕУКАЗАНИЕ

Для обозначения целей и целеуказания снайперская команда использует заранее подготовленную карточку дальностей, которая значительно уменьшает время поражения цели. При указании снайперу на цель, наблюдатель находит ближайшей к цели заметный местный предмет (ориентир). Он указывает на этот ориентир снайперу, а также сообщает ему другую информацию, которая может помочь в обнаружении цели. Информация, которой обмениваются члены команды, может меняться в зависимости от обстановки. В зависимости от обстановки на поле боя и общего числа целей, которые могут быть поражены, и из которых предстоит выбирать снайперу, наблюдатель может давать целеуказание как передовой наблюдатель, сообщающий информацию пункту управления огнем.

**а. Назначение.** Снайперская команда обозначает цели исходя из следующих соображений:

(1) Снайперская команда может занять огневую позицию перед атакой, для того, чтобы определить местоположение целей, обозначить их, и зафиксировать их положение; а также для того, чтобы определить приоритетность поражения целей.

(2) Беспорядочная стрельба может выявить более значимые и ближе расположенные цели противника.



(3) Стрельба по дальним целям может привести к обнаружению огневой позиции снайпера близко расположенным противником.

(4) Система обозначения целей и целеуказания необходима для того, чтобы запомнить расположение нескольких, одновременно появляющихся, целей.

**в. Условия.** Снайперская команда при целеуказании должна учитывать следующие факторы:

(1) **Длительность появления цели.** Движущиеся цели могут появляться лишь на небольшой период времени. Если возможно, снайперская команда должна отметить точку исчезновения каждой цели до открытия огня. Делая так, снайперы могут быстро и последовательно поразить несколько целей.

(2) **Количество целей.** Если несколько целей появляются и исчезают одновременно, очень сложно определить точку исчезновения каждой из них; поэтому в этих случаях снайперы сосредотачиваются на наиболее важных целях.

(3) **Интервал/дистанция между целями.** Чем больше расстояние между целями, тем сложнее заметить их движение. В таких случаях, снайперы должны обнаруживать и поражать ближайшие цели.

(4) **Потеря точки прицеливания.** Цели, которые исчезают за хорошей точкой прицеливания, легче фиксируются и запоминаются, а цели, исчезающие при плохом прицеливании, легко теряются. В этом случае, предполагая, что две таких цели являются одинаково важными и опасными, команда должна уничтожить более опасную из них.

**с. Определение местоположения замаскированных огневых позиций.** Применяя способ «пуля-выстрел», команда прослушивает звук (удар) пули и звук выстрела. При использовании такого способа, снайпер может определить направление и расстояние до стрелка.

(1) **Расстояние до стрелка.** Разница во времени между звуком (ударом) пули и звуком выстрела может быть преобразована в приблизительную дальность до стрелка. Интервал между двумя этими звуками в одну секунду, для большинства калибров, говорит о дальности приблизительно 550 метров до стрелка; интервал в полсекунды свидетельствует о расстоянии в 275 метров.

(2) **Местоположение стрелка.** Ведя наблюдение в сторону звука выстрела на приблизительно определенную дистанцию, снайперская команда имеет хорошие шансы увидеть вспышку оружия противника при последующих выстрелах.

(3) **Ограничения.** Способ «пуля-выстрел» имеет следующие ограничения:

(а) При большом количестве выстрелов выявление звука выстрелов может быть затруднено.

(б) В горах, среди высотных зданий, и т.д. возникает эхо, делающее такой способ неэффективным.

**д. Анализ пулевого отверстия.** Найдя два и более пулевых отверстия в деревьях, стенах, головах манекенов, и т.д. можно определить направление ведения огня. Вставив карандаш в пулевое отверстие, методом визирования, команда может вычислить позицию вражеского снайпера. Однако такой способ работает только в том случае, если все выстрелы были сделаны с одной позиции.

### 4-20. ВЫБОР ЦЕЛЕЙ

Снайперская команда может быть вынуждена произвести выбор цели. Быстро двигающаяся цель может быть потеряна в процессе ее идентификации. Снайперская команда должна рассматривать любого противника, угрожающего ее позиции, как приоритетную цель. При выборе ключевых целей, команда должна учитывать следующие факторы:

**а. Угроза для снайперской команды.** Снайперская команда должна определить степень опасности, которую представляет цель. Это может быть непосредственная угроза, напри-

мер, подразделение противника, приближающееся к позиции, или потенциальная угроза, например, снайперы противника или кинологи с собаками, отслеживающие снайперов.

**b. Вероятность поражения цели с первого выстрела.** Снайперская команда должна определить возможность поражения цели с первого выстрела, рассмотрев следующие факторы:

- Дистанция до цели;
- Направление и скорость ветра;
- Видимость в районе цели;
- Видимая площадь цели;
- Время, на которое цель появляется;
- Скорость и направление движения цели.

**c. Уверенность в идентификации цели.** Снайперская команда должна быть достаточно уверена, что рассматриваемая цель относится к ключевым.

**d. Влияние поражения цели на противника.** Снайперская команда должна рассмотреть, какое влияние окажет уничтожение цели на боеспособность противника. Необходимо решить, поражение какой из доступных целей нанесет противнику наибольший урон.

**e. Реакция противника на снайперский огонь.** Снайперская команда должна предусмотреть, что сделает противник после выстрела. Команда должна быть готова к таким действиям как немедленное подавление ее позиции огнем поддерживающих средств, и зачистка района противником.

**f. Влияние на общую задачу.** Снайперская команда должна рассмотреть, как поражение цели повлияет на общую задачу снайперов. Задача команды может заключаться в сборе разведывательной информации в определенный период времени. В этом случае открытие огня не только сообщит противнику о присутствии команды, но может также заставить прервать выполнение задачи, если команда будет вынуждена покинуть позицию в результате боя.

#### 4-21. КЛЮЧЕВЫЕ ЦЕЛИ

Ключевые цели могут быть выявлены по их действиям или поведению, по расположению в боевых порядках, по знакам различия, по особенностям снаряжения или экипировки. Ключевые цели также включают в себя системы оружия или установки. Примерами ключевых целей являются:

**a. Снайперы.** Вражеские снайперы являются целью номер один для снайперской команды. Снайпер опасен не только для своих войск, но и является прямой угрозой для снайперской команды. Изменчивый характер действий снайпера является достаточной причиной для того, чтобы уничтожить его, потому что он может никогда больше не появиться.

**b. Розыскные группы с собаками.** Такие группы могут быть очень опасны для снайперской команды или других групп, действующих в данном районе. Обмануть обученную собаку очень трудно. При ведении огня по розыскной группе снайпер должен в первую очередь уничтожить кинолога. Это сбивает с толку собаку, которую другие члены группы, возможно, не смогут контролировать.

**c. Разведчики.** Разведчики являются превосходными наблюдателями и собирают текущую информацию о своем противнике. Эти навыки, плюс их умение корректировать огонь делает их опасным противником на поле боя. Разведчики должны уничтожаться.

**d. Офицеры.** Офицеры являются другими ключевыми целями для снайперской команды. Потеря важных офицеров в некоторых войсках приводит к большому замешательству, от которого противник не может прийти в себя на протяжении нескольких часов.

**e. Младший командный состав.** Потеря младших командиров не только влияет на действия противника, но и приводит к снижению морального духа у рядовых военнослужащих.

f. **Командиры и водители боевых машин.** Большинство транспортных средств без командира или водителя выводится из строя.

g. **Связисты.** В некоторых войсках, только хорошо подготовленный личный состав знает, как эксплуатировать различные виды средств связи. Уничтожение таких людей может оказать серьезное влияние на работу системы связи противника.

h. **Расчеты систем вооружения.** Уничтожение расчетов и экипажей систем вооружения противника снижает плотность огня по своим войскам.

i. **Оптические приборы транспортных средств.** Личный состав, который находится внутри транспортных средств, имеет ограниченный обзор. Снайпер может ослепить его путем уничтожения оптических приборов.

j. **РЛС, средства наблюдения и связи.** Точный выстрел в нужное место может полностью уничтожить тактические средства наблюдения и связи. Кроме того, только хорошо подготовленный личный состав в состоянии произвести ремонт таких систем на месте. Уничтожение таких людей может полностью лишить противника возможности их ремонтировать.

k. **Системы вооружения.** Большинство высокотехнологичных систем вооружения, особенно управляемых ЭВМ, может быть выведено из строя одним точным выстрелом по оборудованию систем управления.

## Раздел VI

### ОПРЕДЕЛЕНИЕ РАССТОЯНИЙ

Для внесения точных поправок в снайперские винтовки, а также для подготовки топографических схем и карточек дальностей, снайперская команда должна точно определять расстояния. В связи с этим, снайперы должны владеть навыками использования различных способов определения расстояний.

#### 4-22. ФАКТОРЫ, ВЛИЯЮЩИЕ НА ОПРЕДЕЛЕНИЕ РАССТОЯНИЙ

На определение расстояний оказывают влияние три основных фактора: характер цели, условия местности и освещенность.

##### a. Характер цели.

(1) Объект, имеющий правильные очертания, такой как здание, кажется ближе, чем объект с неправильными очертаниями, такой как группа деревьев.

(2) Цель, которая контрастирует с окружающим ее фоном, кажется ближе, чем есть на самом деле.

(3) Частично видимая цель кажется дальше, чем есть на самом деле.

##### b. Характер местности.

(1) Поскольку глаз наблюдателя следует за контуром местности, он склонен переоценивать расстояние до отдаленных целей.

(2) Ведя наблюдение на равнинной местности, такой как песок, водная поверхность, или снег, наблюдатель склонен недооценивать расстояние до отдаленных целей.

(3) При наблюдении сверху вниз, цель кажется дальше, чем есть на самом деле.

(4) При наблюдении снизу вверх, цель кажется ближе, чем есть на самом деле.

##### c. Условия освещения.

(1) Чем четче и яснее наблюдается цель, тем ближе она кажется.

(2) Когда солнце находится позади наблюдателя, цель кажется ближе, чем есть на самом деле.

(3) Когда солнце находится позади цели, ее труднее рассмотреть, поэтому она кажется дальше, чем есть на самом деле.

#### 4-23. СПОСОБЫ ОПРЕДЕЛЕНИЯ РАССТОЯНИЙ

Для измерения расстояния между своей позицией и целью, снайперская команда использует различные способы.

а. **Использование полоски бумаги.** Такой способ (рис. 4-17) полезен при определении больших расстояний (более 1000 метров). При его использовании, снайпер помещает край полоски бумаги на карту, убедившись, что ее длина позволяет закрыть расстояние между искомыми точками. Затем он карандашом отмечает на ней точку, соответствующую своей позиции, и точку напротив искомого объекта. Затем снайпер размещает полоску бумаги напротив шкалы линейного масштаба, расположенную по центру в нижней части карты, и совмещает левую отметку с нулем на шкале. Затем он считывает справа значение напротив второй отметки и определяет соответствующее расстояние между искомыми точками.



Рис. 4-17. Измерение расстояний с помощью полоски бумаги.

б. **Использование 100-метровых отрезков.** Чтобы использовать этот способ (рис. 4-18), снайперы должны уметь мысленно представить себе отрезок в 100 метров на местности. Для расстояний до 500 метров, снайпер определяет количество 100-метровых отрезков непосредственно между двумя объектами, расстояние между которыми необходимо измерить.

Для дистанций свыше 500 метров, необходимо выбрать точку на середине расстояния до объекта, определить количество 100-метровых отрезков до этой точки и удвоить это значение.

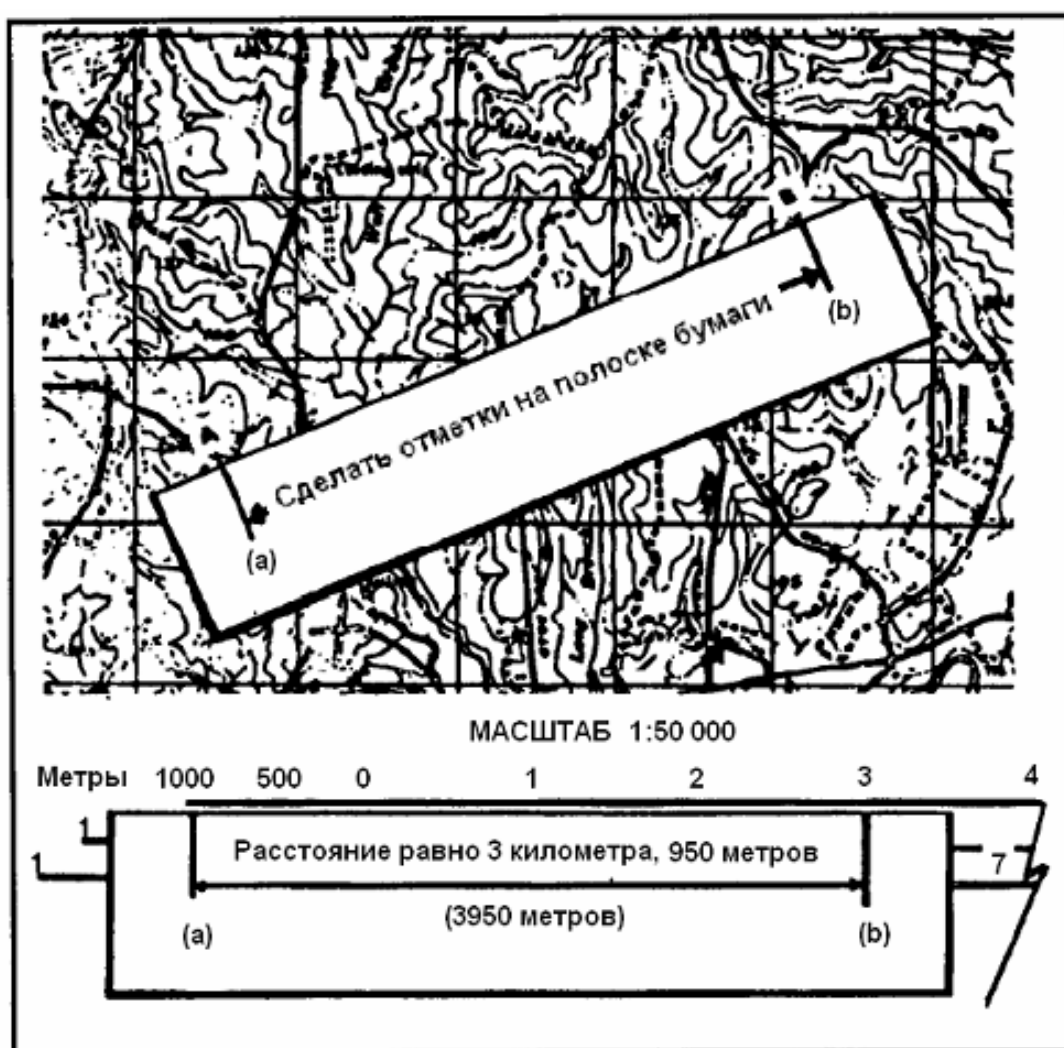

Рис. 4-18. Способ измерения 100-метровыми отрезками.

с. **Использование внешнего вида объектов.** Этот способ заключается в определении расстояний по размерам и другим характерным особенностям объекта. Чтобы использовать такой способ с приемлемой степенью точности, снайперы должны хорошо знать характерные детали и особенности объектов, когда они появляются на различных дальностях.

д. **Способ «вилки».** Используя этот способ, снайперская команда предполагает, что цель находится на расстоянии не более X метров, но не менее Y метров. Среднее значение между X и Y и будет расстоянием до цели.

е. **Использование карточки дальностей.** Для быстрого определения расстояний в районе цели снайперы также могут использовать карточку дальностей. Сразу после обнаружения цели, команда определяет на карточке, где она расположена, а затем считывает по ней соответствующее расстояние до цели.

ф. **Определение расстояний по формуле тысячной.** Определение расстояний по формуле тысячной — предпочтительный способ определения расстояний. При таком способе используется угломерная сетка бинокля М19 (рис. 4-19) или прицельная сетка оптического прицела М3А (рис. 4-20). Команда должна знать размер цели в дюймах или в метрах. Когда известен размер цели, команда совмещает ее с угломерной сеткой и определяет расстояние по следующей формуле:

$$\frac{\text{РАЗМЕР ЦЕЛИ В МЕТРАХ} \times 1000}{\text{РАЗМЕР ЦЕЛИ В ТЫСЯЧНЫХ}} = \text{РАССТОЯНИЕ ДО ЦЕЛИ В МЕТРАХ}$$

(Чтобы перевести дюймы в метры, полученное значение в дюймах умножьте на 0,0254.)



Рис. 4-19. Сетка бинокля М19.



Рис. 4-20. Прицельная сетка прицела М3А.

г. **Комбинированный способ.** В боевой обстановке, редко существуют идеальные условия. Поэтому использование только одного способа определения расстояний может быть недостаточным для выполнения конкретной задачи, стоящей перед снайперской командой. Местность с большим количеством мертвых пространств снижает точность измерений способом 100-метровых отрезков. Плохая видимость ограничивает определение расстояний с помощью внешнего вида объектов. Тем не менее, при использовании комбинации двух и

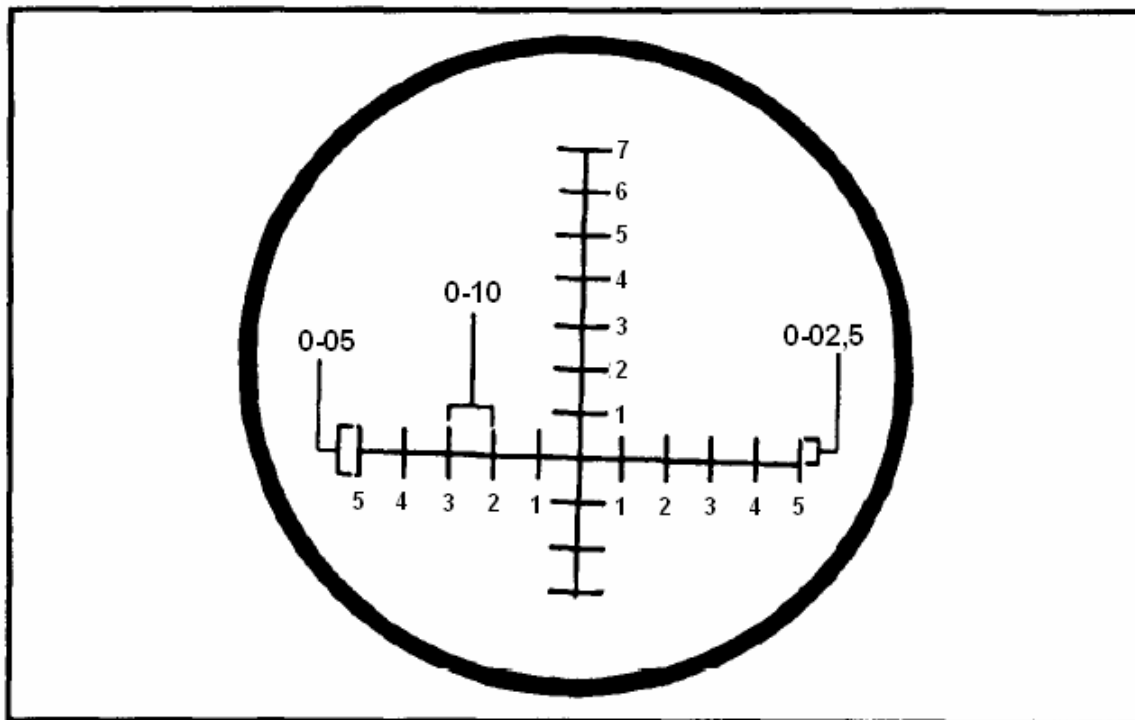
более способов определения неизвестного расстояния, опытная команда должна получить расстояние, близкое к истине.

### 4-24. ЛАЗЕРНЫЙ ДАЛЬНОМЕР

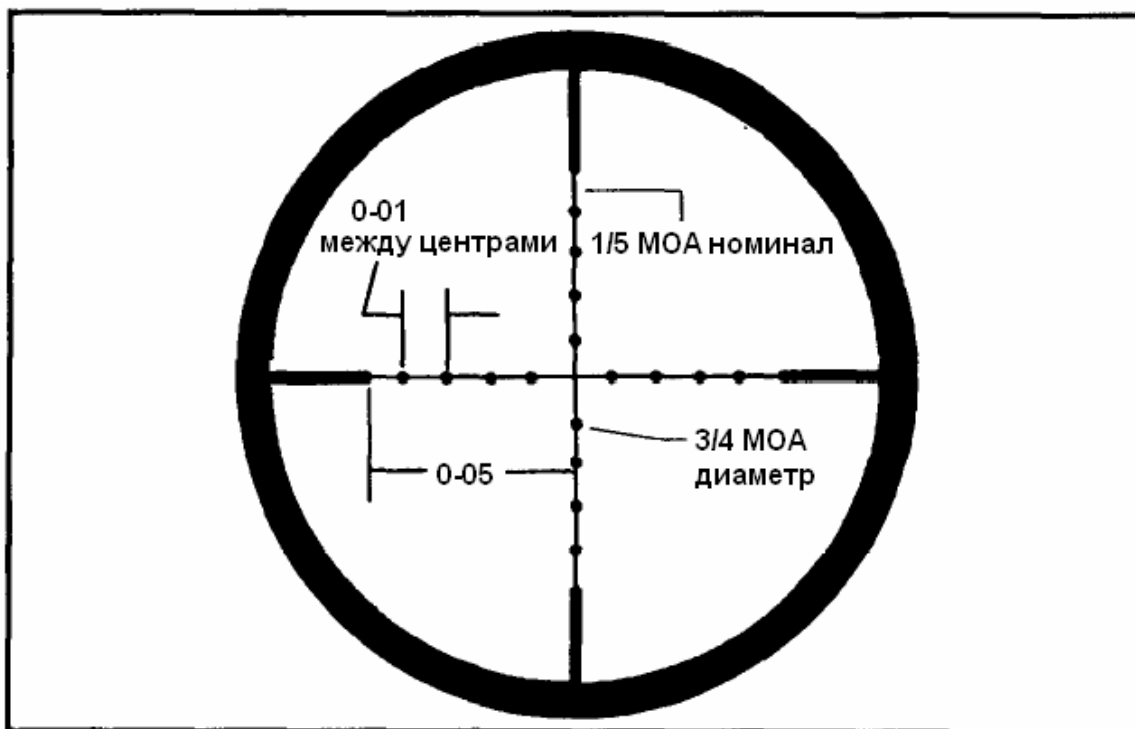
Если снайперская команда имеет лазерный прибор разведки AN/GVS-5, его следует применять всегда. Он даст возможность снайперской команде измерить расстояние до цели с высокой точностью. При наведении прибора на цель, снайпер для получения точности должен удерживать его так же, как и свое оружие. Если цель слишком мала, достаточно будет навести прибор на больший объект рядом с целью (такой как здание, машина, дерево или местный предмет).

### 4-25. ПРИНЦИПЫ ОПРЕДЕЛЕНИЯ РАССТОЯНИЙ

Если мираж слишком сильный, чтобы различить основание цели, ее необходимо поделить пополам.

#### ПРИМЕР

Если высота цели определена в 70 дюймов (178 см), разделите ее пополам. Для определения расстояний используем следующую формулу тысячной:

$$\frac{35 \text{ дюймов} \times 0,0254 \times 1000}{\text{Размер цели в тысячных}} = \text{Расстояние до цели в метрах}$$

Таким способом можно определить расстояние до цели, которая видна частично. Например, обычное расстояние от груди до макушки составляет 19 дюймов (48 см). По формуле получаем:

$$\frac{19 \text{ дюймов} \times 0,0254 \times 1000}{\text{Размер цели в тысячных}} = \text{Расстояние до цели в метрах}$$

#### ИЛИ

Высота головы человека в среднем составляет 10 дюймов (25 см).

$$\frac{10 \text{ дюймов} \times 0,0254 \times 1000}{\text{Размер цели в тысячных}} = \text{Расстояние до цели в метрах}$$

Этот пример может найти определенное применение при столкновении с противником, находящимся в блиндажах или среди густой растительности.

а. Снайперская команда должна внести в снайперскую книжку различные справочные размеры.

(1) *Транспортные средства.*

- Высота колес;
- Размеры транспортного средства;
- Длина ствола пушек у танков;
- Длины/размеры различных систем вооружения.

(2) *Средний рост живых целей в районе операции.*

(3) *Городские условия.*

- Средний размер дверных проемов;
- Средний размер окон;

- Средняя ширина улиц и переулков (средняя ширина дороги в Соединенных Штатах — 3 метра);
- Высота автоматов с газированной водой.

в. По мере заполнения снайперской книжки информацией, все данные необходимо преобразовать в константы и вычислить их для различных значений тысячных. Подобный пример приведен в таблице 4-1, данные в которой уже вычислены непосредственно для использования. Эта таблица должна быть включена в снайперскую книжку.

<b>Таблица для человека с ростом 1,83 м</b>		
<b>Высота в тысячных</b>	<b>Ростовая фигура</b>	<b>Фигура, стоящая на колене</b>
1	2000	1000
1,5	1333	666
2	1000	500
2,5	800	400
3	666	333
3,5	571	286
4	500	250
4,5	444	222
5	400	200
5,5	364	182
6	333	167
6,5	308	154
7	286	143

<b>Таблица для человека с ростом 1,68 м</b>		
<b>Высота в тысячных</b>	<b>Ростовая фигура</b>	<b>Фигура, стоящая на колене</b>
1	1800	900
1,5	1200	600
2	900	450
2,5	750	375
3	600	300
3,5	514	257
4	450	225
4,5	400	200
5	360	180
5,5	327	164
6	300	150
6,5	277	139

**Таблица 4-1.** Таблица измерений дальности.



## Раздел VII ЗАПИСЬ ИНФОРМАЦИИ

Второй задачей снайперской команды является сбор и передача разведывательной информации. Для ее успешного выполнения снайперы должны быть не только первоклассными наблюдателями, но и должны уметь аккуратно и точно передавать информацию. Для записи полученной информации снайперы используют снайперскую книжку, которая содержит в себе карточку дальностей, боевую схему и журнал наблюдения.

### 4-26. КАРТОЧКА ДАЛЬНОСТЕЙ

На карточке дальностей отображается вид сверху участка местности в районе цели, с указанием расстояний в его пределах. Информация заносится в форму DA 5787-R (Карточка дальностей снайпера) (рис. 4-21). (Чистый бланк этой формы приведен в конце устава для дальнейшего распространения.) Карточка дальностей дает возможность снайперу быстро определить дальность до цели, а также позволяет отмечать ее местоположение, поскольку на ней предварительно отпечатаны круги, обозначающие расстояния. Карточки дальностей с помощью пунктирных линий могут быть поделены на сектора. Это позволяет членам команды быстро осуществлять целеуказание — например: «Перекресток в секторе А». Карточка дальностей может быть подготовлена членами команды на любой доступной бумаге. На ней необходимо отметить позицию снайперской команды, расстояния до заметных объектов и местных предметов. Для карточки дальностей не предусмотрено ограничение по максимальному расстоянию, поскольку она может быть использована для нанесения целей, предназначенных для поражения средствами огневой поддержки. На карточке дальностей указывается следующее:

Рис. 4-21. Пример заполненной формы DA 5787-R.

а. Фамилия, звание, личный номер и подразделение снайпера.

- b. Способ определения расстояний.
- c. Левая и правая границы сектора ведения огня.
- d. Основные особенности местности, местные предметы, дороги и сооружения.
- e. Дальности, и соответствующие им установки прицела и поправки на ветер.
- f. Расстояния в районе цели.
- g. Температура воздуха и ветер. (Предыдущие значения зачеркиваются, если температура, направление и скорость ветра меняются.)
- h. Ориентиры в районе цели (азимут, дальность и описание).

**4-27. БОЕВЫЕ СХЕМЫ**

Форма DA 5788-R (Боевая схема) используется для записи информации в целом о районе, особенностях местности или искусственных сооружениях, которые не показаны на карте. Боевые схемы дают разведывательным подразделениям детальное изображение с земли участка местности или объекта, получить которое иным способом не представляется возможным. Такие схемы не только позволяют наблюдателю видеть местность под разными углами, но также позволяют увидеть детали, такие, как заграждения, количество телефонных проводов, дают представление о глубине рек и т.д. Как указано в уставе FM 21-26, существует два вида боевых схем — перспективные и топографические схемы. Информация записывается в форму DA 5788-R. (Чистый бланк этой формы приведен в конце этого устава для дальнейшего распространения.)

а. **Перспективная схема.** Перспективная схема (рис. 4-22) — масштабное изображение местности или объекта, наблюдаемого с позиции снайперской команды. На нем показываюся особенности конкретного участка местности или искусственного сооружения. На перспективной схеме указывается следующее:

MILITARY SKETCH			
For use of this form, see FM 21-26; the processing agency is TRMCOO			
<p>REMARKS:</p> <p>① METAL CLASS-ROOM w/2 METAL DOORS. WINDOWS ON SIDES HAVE BARS ON THEM. BLDG IS 25 FT WIDE 20 FT TALL AND HAS SLOPED ROOF.</p> <p>② FLAG POLE IS MADE OF METAL AND STANDS 40 FT TALL.</p> <p>③ INSTRUCTOR'S BLDG. IS MADE OF WOOD. HAS ONLY ONE ENTRANCE AND 2 WINDOWS.</p>		<p>REMARKS:</p> <p>BLDG IS 30 FT LONG AND 20 FT HIGH. THERE IS A PARKING AREA IN FRONT. THERE IS A ROAD THAT MAKES A CIRCLE AROUND CLASS-ROOM WITH A WOODED DROPOFF ON LEFT SIDE OF INSTRUCTOR BLDG.</p>	<p>R.N.# 6</p>
<p>SKETCH NAME: <u>CLASS ROOM</u></p> <p>GRID COORDINATE: <u>61004567</u></p> <p>WEATHER: <u>CLEAR 70°</u></p>	<p>↑ = 92°</p> <p>MAGNETIC AZIMUTH</p>	<p>SKETCH # <u>1</u></p> <p>OF <u>1</u></p> <p>SCALE <u>1"=25'</u></p>	<p>NAME: <u>DOE JOHN</u></p> <p>RANK: <u>E4</u></p> <p>DATE/TIME: <u>21 OCT 92 1630</u></p>
DA FORM 5788-R, JUN 88			

Рис. 4-23. Пример заполненной формы DA 5788-R для перспективной схемы.

- (1) Фамилия, звание, личный номер и подразделение снайпера.
- (2) Две колонки для записи примечаний.
- (3) Заголовок схемы.
- (4) Прямоугольные координаты снайперской позиции.
- (5) Погодные условия.
- (6) Магнитный азимут от центра схемы.
- (7) Номер и масштаб схемы.
- (8) Дата и время.

в. **Топографическая схема.** Топографическая схема (рис. 4-23) — топографическое представление участка местности в масштабе в том виде, как он выглядит сверху. Он позволяет снайперской команде описывать большие районы, сохраняя расстояния и азимуты между основными местными предметами. Такие схемы полезны для описания дорожных систем, русел рек/ручьев или расположения естественных и искусственных препятствий. Такая схема может также использоваться как приложение к карточке дальностей. На топографической схеме указывается следующее:

MILITARY SKETCH		RN#6	
For use of this form, see FM 20-14; the proposed agency is WNDCCO			
<b>REMARKS:</b> ① RANGE TO BRIDGE IS 400M. ② POND IS 200M LONG ③ BRIDGE IS REINFORCED CONCRETE AND CAN HOLD 2 VEHICLES SIDE BY SIDE ④ ROAD IS ASPHALT ⑤ ROAD IS 3 FT ABOVE WATER WITH SOFT SHOULDER ON BOTH SIDES.		<b>REMARKS:</b> ⑥ WATER IS NOT POTABLE ⑦ VEGETATION IS SPARSE W/ SOME TREES. ⑧ WOODS ON ALL SIDES. ⑨ TRP 1 INTERSECTION 750M LEFT OF POSITION ⑩ TRP 2 IS BRIDGE AT POND 400M AWAY ⑪ TRP 3 IS SWAMP AT INTERSECTION ⑫ REAR REF POINT IS CHURCH	
SKETCH NAME: <u>WEEEMS POND</u> GRID COORDINATE: <u>PL42764R</u> WEATHER: <u>CLEAR, CALM, 63°E</u>	 = 270° MAGNETIC AZIMUTH	SKETCH # <u>1</u> OF # <u>1</u> SCALE <u>1"=100M</u>	NAME: <u>DOE, JOHN</u> RANK: <u>E-4</u> DATE/TIME: <u>1 OCT 88 / 0200 HRS</u>
DA FORM 5788-R, JUN 89			

Рис. 4-23. Пример заполненной формы DA 5788-R для топографической схемы.

- (1) Прямоугольные координаты снайперской позиции.
- (2) Фамилия, звание, личный номер и подразделение снайпера.
- (3) Примечания.
- (4) Заголовок схемы.
- (5) Прямоугольные координаты.
- (6) Погодные условия.
- (7) Магнитный азимут.
- (8) Номер схемы и ее масштаб.
- (9) Дата и время.

с. **Принципы составления схем.** Как и для выполнения любого рисунка, наличие художественного навыка является преимуществом, однако удовлетворительные схемы могут быть нарисованы любым военнослужащим после определенной практики. Ниже приведены принципы, которыми следует руководствоваться при составлении схем:

(1) **Работайте от общего к частному.** Сначала определите границы схемы. Затем сделайте набросок крупных объектов, например холмов, гор, или контуров больших зданий. После того, как нарисованы крупные объекты, приступайте к нанесению более мелких деталей.

(2) **Для изображения одинаковых объектов используйте общие формы.** Не рисуйте точно каждое отдельное дерево, живую изгородь, или опушку леса. Чтобы изобразить эти виды объектов, используйте общие формы. Не концентрируйтесь на мелких деталях, если только они не имеют тактического значения.

(3) **Изображайте перспективу; используйте точки схождения.** Пытайтесь составлять перспективные схемы. Чтобы сделать это, определите расположение точек схождения на участке местности, который необходимо изобразить. Параллельные горизонтальные линии на земле сходятся в точке на горизонте (рис. 4-24). Параллельные линии на земле, направленные вниз от наблюдателя сходятся в точке ниже горизонта. Параллельные линии на земле, направленные вверх от наблюдателя сходятся в точке выше горизонта. Параллельные линии, уходящие вправо, сходятся справа, уходящие влево, сходятся слева (рис. 4-24).



Рис. 4-24. Точки схождения.

#### 4-28. ЖУРНАЛ НАБЛЮДЕНИЙ

Журнал наблюдений — это письменная, хронологическая запись о любой активности и событиях, происходивших в районе расположения снайперской команды. Он используется вместе с боевыми схемами и карточками дальностей; их комбинация дает командованию и разведывательным органам не только информацию о местности, но также предоставляет

## Подготовка снайперов

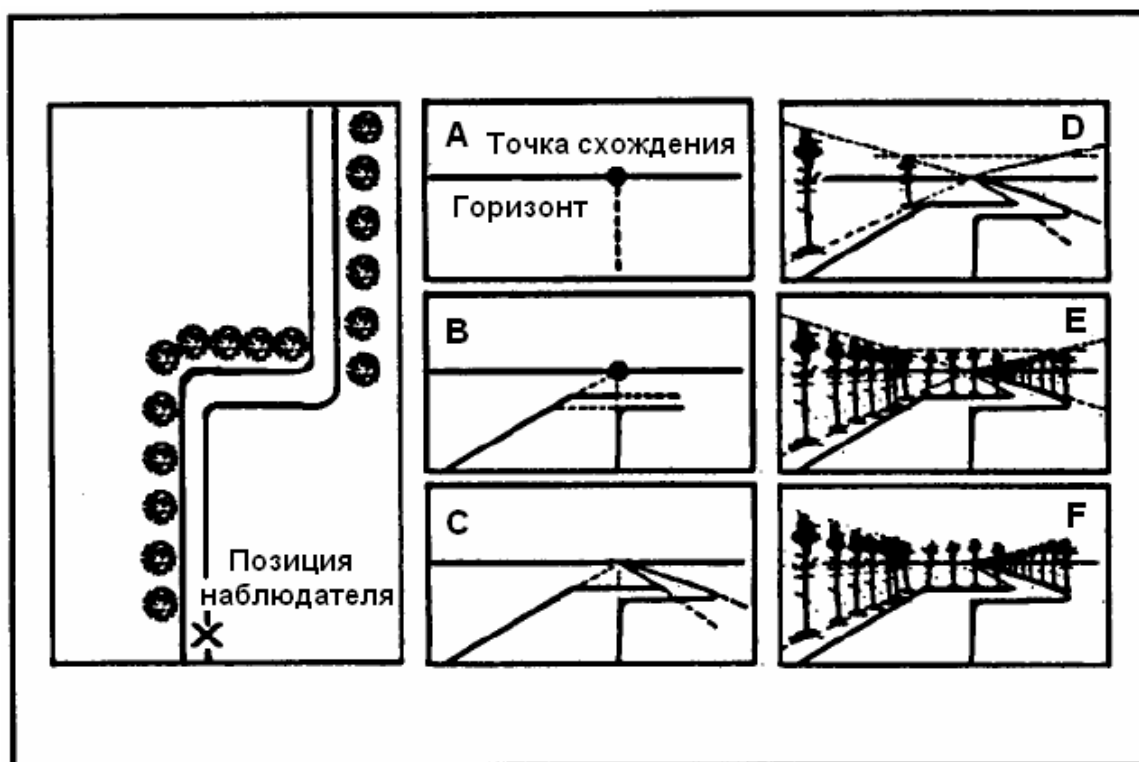
точную запись об активности в районе. Информация записывается в форму DA 5786-R (Журнал наблюдений снайпера) (рис. 4-25). (Чистый бланк этой формы приведен в конце данного устава для дальнейшего распространения). Информация, приводимая в журнале наблюдений, очевидна, не требует разъяснений и в себя включает:

SNIPER'S OBSERVATION LOG					
ORIGINATOR: Doe, JOHN R				DATE/TIME: 1 OCT 92	SHEET _____ OF _____ SHEETS LOCATION: GLO3427648
SERIAL	TIME	GRID COORDINATE	EVENT	ACTIONS OR REMARKS	
1	0300	GLO3427648	OCCUPIED POSITION	OBSERVATION NONE	
2	0340	SAME	PFC JUDSON RESTED	I RESTED	
3	0420	SAME	PFC JUDSON ASSUMED OBSERVATION	NONE	
4	0530	SAME	BOTH OF US AWAKE	LIGHT ENOUGH TO SEE	
5	0630	SAME	PREPARED RANGE CARD AND TOPOGRAPHIC SKETCH	OBSERVED	
6	0655	GLO34276428	BRM CROSSED BRIDGE GOING SOUTH	COMPLETE	
7	0700	GLO34276428	PREPARED SKETCH OF BRIDGE GLOB117631	END OF MISSION	
8	0900	GLO34276428	MISSION COMPLETED - RETURNING		

DA FORM 5786-R, JUN 68

Рис. 4-25. Пример заполненного бланка формы DA 5786-R, Журнал наблюдений снайпера.

- Номер листа и общее количество листов в книжке.
- Фамилия, звание, личный номер и подразделение наблюдателя.
- Дата и время наблюдения и условия видимости.
- Прямоугольные координаты позиции снайперов.
- Порядковый номер, время и прямоугольные координаты каждого события.
- Описание события.
- Предпринятые действия и примечания.

## ГЛАВА 5

**ПОДГОТОВКА К ВЫПОЛНЕНИЮ ЗАДАЧИ**

*Для определения количества времени, организации необходимого взаимодействия и усилий, направленных на выполнения боевой задачи, снайперская команда использует факторы планирования. Выбор оружия, боеприпасов, снаряжения зависит от факторов МЕТТ-Т.*

**Раздел I****ПЛАНИРОВАНИЕ И ОРГАНИЗАЦИЯ ВЗАИМОДЕЙСТВИЯ**

Планирование и взаимодействие — необходимые мероприятия в процессе подготовки к выполнению задачи.

**5-1. ПОЛУЧЕНИЕ ЗАДАЧИ**

Снайперская команда может получить приказ на выполнение задачи как в письменной, так и в устной форме (частный боевой приказ). Обычно, задача команды определяется в следующей форме: кто выполняет, что, когда, где и с какой целью необходимо выполнить. После получения приказа, снайпер уясняет задачу и производит расчет имеющегося времени.

**5-2. ПРЕДВАРИТЕЛЬНЫЙ ПРИКАЗ**

Обычно до выполнения задачи, снайпер получает инструктаж. Тем не менее, сразу после его проведения или же как можно быстрее, он должен подготовить предварительный приказ. Он должен проинформировать наблюдателя об обстановке и полученной задаче, дать ему общие и частные инструкции. Если же инструктаж был проведен со всей командой, снайпер все равно должен отдать предварительный приказ наблюдателю, в котором уточняются и подчеркиваются полученные на инструктаже детали.

**5-3. ПРЕДВАРИТЕЛЬНЫЙ ПЛАН**

Снайпер составляет предварительный план, в котором указывает, как он намеревается выполнять поставленную задачу. Если задача является сложной, а время на подготовку ограничено, снайпер проводит ее быструю оценку; если времени достаточно, он проводит формальное планирование. Снайпер должен изучить как можно больше данных о задаче и о противнике, и соотнести их с характером местности в районе действий. В связи с тем, что провести рекогносцировку местности в большинстве снайперских операций невозможно, для формулировки предварительного плана снайпер должен использовать карты, фото-планшеты и аэрофотоснимки района операции и прилегающей местности. Такой план является основой для подготовки команды, организации взаимодействия, передвижения и ведения разведки.

**5-4. УКАЗАНИЯ ПО ВЗАИМОДЕЙСТВИЮ**

Взаимодействие отрабатывается на протяжении всего процесса планирования (см. контрольные списки по организации взаимодействия) (например, использование авиации, парашютных средств, вертолетов). Организация остальных вопросов осуществляется самим снайпером. Обычно этот процесс проводится в месте для инструктажа. Чтобы сэкономить



время, снайпер ставит задачи наблюдателю, а затем заслушивает доклад об их выполнении. Тем не менее, за весь процесс организации взаимодействия несет ответственность снайпер. Для выбора и проверки снаряжения, необходимого для выполнения задачи, он использует контрольные списки. Снайпер организует взаимодействие напрямую с соответствующими отделениями штаба, или же получает всю необходимую информацию от начальника оперативного отделения штаба (S3), или от офицера по использованию снайперов (SEO). Для того, чтобы снайпер не упустил какое-либо снаряжение, необходимое для выполнения своей задачи, он должен иметь копию контрольных списков. Организация взаимодействия с соответствующими отделениями штаба включает в себя следующее:

**ПРИМЕЧАНИЕ: Некоторые темы требуют взаимодействия с несколькими отделениями штаба, поэтому могут указываться в нескольких разделах контрольных списков.**

а. **Разведка.** Начальник разведывательного отделения штаба (S2) должен проинформировать снайпера о любых изменениях обстановки, приведенной в боевом приказе или инструктаже. Снайпер должен постоянно уточнять свой предварительный план исходя из получаемой информации.

- (1) Номер подразделения.
- (2) Погодные условия и условия освещенности.
- (3) Местность:
  - Аэрофотоснимки.
  - Дороги и препятствия, не обозначенные на карте.
- (4) Известные и предполагаемые позиции противника.
- (5) Его вооружение.
- (6) Его силы.
- (7) Возможные варианты действий.
- (8) Недавняя активность противника.
- (9) Время реагирования дежурных сил.
- (10) Наличие в районе гражданских лиц и их деятельность.
- (11) Требования к разведывательной информации — общие и специальные.
- (12) Пароль и отзыв.

б. **Действия.** Время готовности к выполнению поставленной задачи снайпер согласовывает с оперативным отделением штаба.

- (1) Номер подразделения.
- (2) Изменения в расположении и действиях своих войск.
- (3) Выбор маршрута, площадок высадки и эвакуации.
- (4) Порядок выхода к своим войскам.
- (5) Транспортные средства (иные, чем авиационные).
- (6) Пополнение запасов (вместе с офицером по снабжению (S4) штаба).
- (7) Порядок связи.
- (8) Маршрут выхода и возвращения к передовому подразделению.
- (9) Потребность в специальном снаряжении.
- (10) Соседние подразделения, действующие в районе проведения операции.
- (11) Место проведения тренировок.
- (12) Способ высадки/эвакуации.
- (13) Частоты и позывные.

в. **Огневая поддержка.** Как правило, снайпер согласовывает вопросы огневой поддержки с офицером штаба, отвечающим за огневую поддержку.

- (1) Номер подразделения.
- (2) Задача и ее цель (объект).

- (3) Пути подхода к объекту и отхода от него (включая запасные).
- (4) Время выхода и ожидаемое время возвращения.
- (5) Таблица целей подразделения (план огневой поддержки).
- (6) Имеющиеся в наличии средства огневой поддержки (артиллерия, минометы, корабельная артиллерия, авиация в составе СВ, ВМС и ВВС).
- (7) Имеющиеся в наличии боеприпасы (включая различные типы взрывателей).
- (8) Приоритеты при ведении огня.
- (9) Средства управления огневой поддержкой.
  - Контрольные пункты;
  - Границы;
  - Рубежи;
  - Средства координации огневой поддержки;
  - Приоритетные цели (перечень ориентиров);
  - Районы воспреещения ведения огня (RFA);
  - Рубежи безопасного открытия огня (RFL);
  - Участки, на которые наложен запрет на открытие огня;
  - Сигналы опознавания.
- (10) Связь (включая основные и запасные средства, сигналы срочного вызова, позывные и кодовые слова).

**d. Взаимодействие с передовыми подразделениями.** Снайперская команда, переходящая позиции передового подразделения своих войск, должна отработать взаимодействие с командиром этого подразделения для четкого и быстрого перехода. Если время и место перехода не указаны, они определяются снайпером вместе с офицером по разведке (S2) и оперативным офицером (S3) штаба. Затем он сообщает их командиру передового подразделения и просит оказать поддержку переходу команды. Организация взаимодействия представляет собой двухсторонний обмен следующей информацией:

- (1) Наименование (командир команды, наблюдатель и подразделение).
- (2) Размер команды.
- (3) Запланированное время и место выхода на задание и возвращения с него, расположение пункта выхода, пунктов сбора, пунктов спешивания.
- (4) Общий район операции.
- (5) Информация о местности и растительности.
- (6) Известные или предполагаемые позиции и заграждения противника.
- (7) Вероятные места организации засад противником.
- (8) Последняя деятельность противника.
- (9) Подробная информация о позициях своих войск (например, расположение расчетов группового оружия, рубежи открытия огня).
- (10) Порядок оказания огневой поддержки и огневого обеспечения.
- (11) Поддержка, которую может оказать передовое подразделение. Что и как оно может сделать?
  - Огневая поддержка;
  - Группы выноса раненых;
  - Сигналы ориентирования;
  - Проводники;
  - Связь;
  - Дежурные группы;
  - Другое.
- (12) Частоты, позывные и действующая шифровальная таблица.
  - Порядок использования пиротехнических средств;
  - Пароль и отзыв;



- Сигналы на случай непредвиденных обстоятельств;
- Сменяющее подразделение (передать информацию сменяющему подразделению).

**е. Взаимодействие с соседними подразделениями.** Сразу после получения боевого приказа или предварительного инструктажа, снайпер должен организовать взаимодействие с подразделениями своих войск, находящимися в районе проведения операции. Если он не знает о наличии своих войск в данном районе, он должен проверить эту информацию у оперативного офицера (S3) штаба. При организации взаимодействия снайпер должен обменяться с другими подразделениями или снайперскими командами, действующими в этом районе, следующей информацией:

- (1) Номер подразделения.
- (2) Боевая задача и размер подразделения.
- (3) Запланированное время и место выхода на задание и возвращения с него.
- (4) Маршрут движения.
- (5) Организация и управление огневой поддержкой.
- (6) Частоты, позывные и действующая шифровальная таблица.
- (7) Действующий пароль и отзыв.
- (8) Порядок использования пиротехнических средств.
- (9) Любая информация о противнике, известная подразделению.

**ф. Взаимодействие в районе проведения тренировок.** Взаимодействие организовывается с офицером по разведке (S2) или оперативным офицером (S3).

- (1) Номер подразделения своих войск.
- (2) Задача.
- (3) Местность, похожая на местность в районе операции.
- (4) Охранение района.
- (5) Наличие условного противника.
- (6) Порядок использования холостых и боевых патронов, а также пиротехнических средств.
- (7) Наличие макетов местности.
- (8) Время, когда можно использовать район для проведения тренировок (желательно, чтобы время суток соответствовало времени суток проведения операции).
- (9) Транспортное обеспечение.
- (10) Взаимодействие с другими подразделениями, использующими этот район.

**г. Взаимодействие с армейской авиацией.** Снайпер взаимодействует с поддерживающим авиационным подразделением через оперативного офицера (S3) штаба своего, или авиационного подразделения.

(1) **Обстановка:**

(а) *Противник:* местоположение, деятельность, возможные варианты действий, наличие средств ПВО.

(б) *Погодные условия:* Время вылета/точки встречи, любые задержки в выполнении операции.

(с) *Свои войска:* Основная задача, его деятельность, разграничительные линии, направление действий.

(2) **Задача:** Цель и задание.

(3) **Выполнение:**

(а) *Концепция операции:* краткий обзор замысла действий перебрасываемого подразделения.

(б) *Указания по взаимодействию (посадка и высадка):*

- Направление подлета к пункту загрузки;
- Время загрузки, направление вылета;

- Расположение основной и запасной площадок погрузки;
- Порядок загрузки в авиационные средства;
- Обозначение площадки загрузки (панели, дымовые средства, фонари);
- Запланированные воздушные коридоры (исходный пункт, контрольные пункты, пункты сбора);
- Построение авиасредств при погрузке/в полете/при высадке;
- Кодовые обозначения: пункт погрузки охраняется (перед посадкой); пункт погрузки чист (головное и крайнее авиасредства); запасной пункт погрузки (для промежуточных посадок по маршруту полета, в районе загрузки); наименование основного и запасного пункта погрузки;
- ЦБУ артиллерии/авиации;
- Количество десантников/авиасредств в первом эшелоне;
- Индивидуальное снаряжение;
- Охранение площадки погрузки;
- Обозначение ключевых командиров (при высадке);
- Направление посадки;
- Время посадки, ложные посадки;
- Местоположение основной и запасной посадочной площадки;
- Обозначение посадочной площадки (панели, дымовые средства, фонари);
- Построение вертолетов при посадке;
- Кодовые обозначения: наименование основной и запасной посадочных площадок;
- Подготовка ЦБУ артиллерии/авиации, координация огневой поддержки;
- Охранение посадочной площадки.

(4) **Тыловое обеспечение:**

- (a) Общее количество авиасредств и эшелонов.
- (b) Пополнение запасов топлива и боеприпасов во время выполнения задачи.
- (c) Специальное оборудование авиасредств, необходимое для использования индивидуального оружия личным составом перевозимого подразделения.
- (d) Порядок заправки вертолетов.

(5) **Управление и связь:**

- (a) Частоты и позывные.
- (b) Место авиационного командира.

**h. Передвижение на автомобилях.** В этом случае снайперская команда организует взаимодействие с транспортным подразделением через оперативного офицера (S3) штаба.

- (1) Номер подразделения.
- (2) Номер транспортного подразделения.
- (3) Количество и вид транспортных средств и их тактическая подготовка.
- (4) Пункт погрузки.
- (5) Время погрузки/отправления.
- (6) Подготовка транспортных средств к маршу:
  - Обязанности водителей;
  - Обязанности снайперской команды;
  - Необходимые специальные средства/оборудование.

(7) Наличие транспортных средств для подготовки/тренировок/инспекции (время и место);

(8) Маршруты:

- Основной;
- Запасной;
- Контрольные пункты.

(9) Пункты выгрузки:

- Основной;
- Запасной.

(10) Маршевые интервалы/скорость;

(11) Связь (частоты, позывные, коды);

(12) Порядок действий и сигналы на случай непредвиденных обстоятельств.

### **5-5. СОСТАВЛЕНИЕ ПЛАНА**

После того, как отдан предварительный приказ и проведена тщательная рекогносцировка по карте, организовывается взаимодействие. Пока наблюдатель готовится к выполнению задачи и готовит снаряжение, снайпер должен получить последние разведанные. Снайпер готовит свой план действий на основе изучения карты и/или любых изменений обстановки. Он может изменять или не изменять предварительный план действий, однако он должен его дополнять деталями. Для уточнения своего замысла снайпер использует форму боевого приказа. Особое внимание он обращает на действия в районе цели и подробно инструктирует наблюдателя по действиям на всех этапах операции. Он должен убедиться в том, что все действия осуществляются последовательно и эффективно.

### **5-6. БОЕВОЙ ПРИКАЗ**

Боевой приказ отдается по установленной форме (OPORD). Для уточнения важных деталей, таких как дороги, пункты сбора, действия на известных участках местности, активно используются модели местности, схемы и грифельные доски. Все аспекты боевого приказа должны быть абсолютно понятны для членов снайперской команды, которые должны запомнить следующее:

- Задачи по сбору разведывательной информации.
- Обстановка (свои войска и противник).
- Задача команды.
- План выполнения задачи.
- Административные планы.
- Порядок связи и применения РЭС, включая частоты, позывные, используемые типы антенн.
- Форма S.A.L.U.T.E.

### **5-7. ПЛАН-СХЕМА ВЫПОЛНЕНИЯ ЗАДАЧИ**

Перед тем, как представить план-схему выполнения боевой задачи оперативному офицеру (S3) штаба, офицеру по использованию снайперов или командиру подразделения, снайперская команда должна отработать ее до состояния, близкого к идеальному. Хорошая план-схема свидетельствует о готовности команды к выполнению боевой задачи (на рис. 5-1 показана примерная план-схема выполнения боевой задачи снайперской команды).

**ПЛАН-СХЕМА ВЫПОЛНЕНИЯ БОЕВОЙ ЗАДАЧИ**

- 1. Командир команды.**
  - a. Описание патруля.
  - b. Описание полученной задачи.
- 2. Командир команды** — план выполнения задачи.
  - a. Выход на задание/проникновение.
    - (1) Способ.
    - (2) Место.
    - (3) Время.
  - b. Ведение разведки.
    - (1) Позиция.
    - (2) Способ.
  - c. Эвакуация/выход к своим войскам.
    - (1) Способ.
    - (2) Место.
    - (3) Время.
    - (4) Маршрут/план выхода.
- 3. Наблюдатель** — административный план (S1)/ план снабжения (S4).
  - a. Военнопленные.
  - b. Раненные/убитые.
  - c. Фото-, видеоинформация, записи в журнале наблюдения.
  - d. Журнал боевых действий.
  - e. Аллергии/аптечка первой помощи.
  - f. Проблемы с местными обычаями и культурой.
  - g. Тактический план медицинской эвакуации.
  - h. Пищевые рационы.
  - i. Водообеспечение.
  - j. Пополнение запасов.
- 4. Наблюдатель** — разведывательная информация (S2).
  - a. Положение войск противника.
  - b. Положение своих войск.
  - c. Погодные условия.
  - d. Ограничения, накладываемые местностью (включая условия эвакуации).
  - e. Условия освещенности (в процентах).
  - f. Боевое расписание.
  - g. Задачи сбора развединформации.
- 5. Наблюдатель** — организация связи.
  - a. Время и порядок связи.
  - b. Частоты и позывные.
  - c. Тип антенны и условия местности.
  - d. Специальное оборудование.
  - e. Кодовые слова.
- 6. Командир команды** — выводы.
  - a. Формулировка задачи.
  - b. План медицинского обеспечения.
  - c. Специальные требования к процессу подготовки.
    - (1) Контакты с местными жителями.
    - (2) Места встречи с представителями местной власти.
    - (3) Ограничения в передвижении.

**Рис. 5-1.** План-схема выполнения боевой задачи.

### 5-8. ПРОВЕРКА СНАРЯЖЕНИЯ

Снайпер должен проверить работоспособность всего снаряжения. Оружие должно быть вычищено, находиться в работоспособном состоянии, его пристрелка должна быть проверена пробными выстрелами. Команда проверяет работоспособность радиостанции путем пробного радиосеанса с базовой станцией сети, в которой она будет работать, и ПНВ путем их включения (с проверкой дополнительных батарей). Затем снаряжение проверяется повторно. В случае каких-либо недостатков, снайпер уведомляет о них взводного сержанта или офицера по использованию снайперов.

### 5-9. ОКОНЧАТЕЛЬНАЯ ПРОВЕРКА

Цель проверки — убедиться в физической и психологической готовности команды к выполнению задачи. Снайпер должен убедиться в том, что все необходимое снаряжение есть в наличии, оно находится в работоспособном состоянии, и что наблюдатель знает и понимает поставленную задачу. Во время проверки особое внимание необходимо уделить следующим вопросам и предметам:

- Полнота и правильность обмундирования и снаряжения;
- Такие вещи, как фотографии, бумаги, карты с отметками, снайперская книжка, содержащие секретную информацию;
- Головные уборы и карманы;
- Блестящие предметы; предметы, издающие звук; и привязанные/пристегнутые элементы снаряжения;
- Оружие (заряжено или незаряжено);
- Наполнение фляг.

Если отмечены какие-либо недочеты, снайпер немедленно должен их устранить. Затем он еще раз проверяет знание наблюдателем плана действий, его обязанности, что и когда он делает.

### 5-10. ТРЕНИРОВКИ

Тренировки должны подтвердить профессионализм снайперской команды. Во время тренировок снайпер должен проверить положения своего плана действий и внести необходимые изменения. С помощью хорошо организованных и реалистичных тренировок снайперская команда становится полностью знакомой с боевой задачей и своими действиями.

а. Для проведения тренировок снайперы используют местность, похожую на местность в районе операции (если возможно), если позволяет время, на тренировках отрабатываются все действия. Хорошим способом проведения тренировок является обсуждение в составе команды действий каждого военнослужащего на всех этапах операции, а затем отработка действий в виде учений. Когда действия становятся понятными, снайперская команда снова проходит по всем этапам операции, используя сигналы и команды управления, установленные для данной операции.

б. Если время на проведение тренировок отсутствует, снайперская команда проводит обсуждение плана операции. Такой способ используется как дополнение к тренировкам, при необходимости соблюдать меры скрытности, или при нехватке времени для проведения учений. При этом *командир команды* объясняет *наблюдателю* его действия, а тот их повторяет вслух. Снайперская команда определяет последовательность действий для отработки, и если позволяет время, отрабатывает их в той же последовательности, в которой они будут выполняться на операции.

## 5-11. ОКОНЧАТЕЛЬНАЯ ПОДГОТОВКА

Снайпер должен до последней минуты устранять все недочеты, выявленные во время проверок. Окончательная проверка проводится офицером по использованию снайперов (SEO) или представителем оперативного отделения штаба (S3). Снова освобождаются и проверяются рюкзаки и карманы. Проверяющие проверяют наличие личных бумаг, карт с отметками и других неположенных предметов. Снайпер должен убедиться в том, что все разногласия устранены; оружие и снаряжение находится в работоспособном состоянии; в наличии все необходимые предметы; и наблюдатель готов к выполнению задачи. Во время проверки проверяющие должны задавать внезапные вопросы относительно выполняемой задачи.

## 5-12. ПОДГОТОВКА К РАЗБОРУ ВЫПОЛНЕННОЙ ЗАДАЧИ

После выполнения задачи, офицер по использованию снайперов (SEO) или представитель оперативного отделения штаба (S3) направляет снайперскую команду в район, где она готовится к разбору выполненной задачи. Там команда остается до тех пор, пока ее не вызовут в штаб. Для проведения разбора снайпер должен иметь с собой заполненную снайперскую книжку с журналом наблюдений, карточками огня, карточками дальностей и схемами местности.

### а. Снайперская команда:

- (1) Выкладывает и пересчитывает все групповое и индивидуальное вооружение и снаряжение.
- (2) Собирает все трофейные материалы, вооружение и снаряжение.
- (3) Просматривает и обсуждает все события, отраженные в журнале боевых действий, начиная с момента выхода на задание и заканчивая возвращением к своим войскам, включая все детали, связанные с контактами с противником.
- (4) Готовит схему маршрута движения команды, района операции, участков высадки и эвакуации, ключевых участков местности.

### б. Разбором руководит представитель оперативного отделения штаба (S3). Он требует от снайперов:

- (1) Обсудить все подробности контактов с противником, произошедших с момента последнего сеанса связи.
- (2) Дать последовательное описание всех событий, отраженных в журнале боевых действий, начиная с момента выхода на задание и заканчивая возвращением к своим войскам, включая все детали, связанные с контактами с противником.

### в. После проведения разбора, представитель оперативного отделения возвращает снайперскую команду под управление взвода.

## 5-13. КОНТРСНАЙПЕРСКИЕ ОПЕРАЦИИ

Если в зоне ответственности снайперской команды выявлена угроза со стороны снайперов противника, команда используется для их уничтожения.

### а. Снайперская команда выявляет снайперов противника по следующим признакам:

- (1) Появление военнослужащих противника в специальной камуфлированной униформе.
- (2) Появление военнослужащих противника, носящих оружие в футлярах, чехлах, или оружие с длинным стволом, с установленными оптическими прицелами, или с продольно-скользящим затвором.
- (3) Ведение одиночного огня.
- (4) Отсутствие противника во время ведения одиночного огня.
- (5) Отражение света от оптических приборов.

(6) Разведывательные патрули докладывают о появлении небольших групп военнослужащих противника (от одного до трех человек).

(7) Обнаружены одиночные стреляные гильзы, например от 7,62-мм патрона.

в. Затем снайперская команды определяет наилучший способ уничтожения вражеского снайпера. Для этого команда собирает необходимую информацию и определяет характер действий снайпера противника.

(1) **Сбор информации.**

(a) Время, когда происходят точные выстрелы.

(b) Места, откуда велся огонь.

(c) Места, где был замечен снайпер.

(d) Следы присутствия вражеского снайпера, например стреляные гильзы, элементы снаряжения.

(2) **Определение характера действий противника.** Полученная информация анализируется снайпером для выявления характерных черт или шаблона в действии противника. Для выявления возможных маршрутов передвижения вражеского снайпера, команда должна изучить карту, аэрофотоснимки, или провести наземную разведку. Снайпер должен поставить себя на место противника и задать вопрос: «Как я выполнял бы такую задачу?»

с. После выявления характера действий или шаблона в действиях снайпера, снайперская команда выбирает наилучшее место и время для его уничтожения. Помимо этого, команда должна сделать следующее:

(1) Согласовать маршруты передвижения и систему огня.

(2) Дополнительно обозначить выявленные цели (огневая поддержка).

(3) Запросить пехотную поддержку для блокирования или организации засады на снайпера.

(4) Запросить дополнительные снайперские команды для организации согласованного поражения снайпера.

(5) Изготовить приманку для вражеского снайпера в вероятном районе его появления для выманивания его под огонь.

(6) Все контрснайперские группы должны быть на позиции за 12 часов до вероятного появления вражеского снайпера.

Во время контрснайперских операций, команда должна игнорировать другую боевую активность и полностью сосредоточиться на уничтожении снайпера противника.

d. Если в районе действий подразделения действует вражеский снайпер, снайперская команда должна убедиться в том, что в подразделении приняты пассивные меры защиты от снайперского огня.

(1) Не действуйте шаблонно. Например, постоянное время приема пищи, порядок пополнения запасов, построения или повседневная деятельность со временем превращается в рутину.

(2) Все встречи, совещания, сборы личного состава должны проводиться в помещениях или в условиях ограниченной видимости.

(3) Техника и снаряжение должны укрываться и маскироваться;

(4) Удалите все знаки различия с погон, петлиц и головных уборов. Не отдавайте честь офицерам. Командиры не должны использовать авторитарные методы управления.

(5) Расширьте сеть НП и используйте другие способы, увеличивающие возможности по наблюдению.

(6) Инструктируйте охранение и патрули относительно того, на что нужно обращать внимание, например на различные маскировочные материалы, пустые гильзы.

(7) Не демонстрируйте свою осведомленность о присутствии противника.

## 5-14. РЕАКЦИЯ НА ОГОНЬ ВРАЖЕСКИХ СНАЙПЕРОВ

Несмотря на то, что борьба с вражескими снайперами входит в задачу снайперской команды, она должна избегать втягивания с ними в длительный бой. Если снайперская команда попала под огонь вражеского снайпера и его позицию нельзя обнаружить, команда должна выйти из боя и покинуть зону поражения.

а. Для закрытия поля зрения вражеского снайпера снайперская команда должна использовать дымовые гранаты или артиллерийские снаряды. Если удалось поставить дымовую завесу, снайперы должны вызвать огневую поддержку для нанесения удара по позиции вражеского снайпера. Если поставленная дымзавеса не обеспечивает необходимого укрытия, снайперы должны затребовать немедленное огневое подавление позиции вражеского снайпера. Затем под прикрытием огневой поддержки снайперы выходят из боя.

б. Сразу после столкновения с вражеским снайпером снайперская команда должна ожидать огневой налет и активизацию вражеских патрулей.

## Раздел II

### СОСТАВ СНАРЯЖЕНИЯ ДЛЯ ВЫПОЛНЕНИЯ ЗАДАЧИ

Выбор вооружения и боеприпасов снайперской команды зависит от факторов МЕТТ-Т. Некоторые виды снаряжения, указанные ниже, могут не быть в наличии. Снайперская команда носит снаряжение, необходимое только для выполнения задачи, которое, как правило, не похоже на снаряжение обычного пехотинца.

## 5-15. ОРУЖИЕ И БОЕПРИПАСЫ

Снайперской команде необходим, как минимум, следующий состав вооружения и боеприпасов:

а. Снайпер —

- Система снайперского оружия М24 с прицелом М3А;
- Штык-нож М9;
- 100 патронов М118 со специальной пулей;
- Пистолет М9;
- Сорок пять 9-мм патронов к пистолету;
- Четыре осколочных гранаты М67; две гранаты со слезоточивым газом CS; две шумовые гранаты (для боевых действий в городе);
- Мина М18А1 в сборе.

б. Наблюдатель —

- Винтовка М16А1/А2 с подствольным гранатометом М203, секторным прицелом к нему и ночным прицелом AN/PVS-4, установленным на винтовке;
- Пистолет М9;
- Штык-нож М9;
- Не менее двухсот десяти 5,56-мм патронов;
- Сорок пять 9-мм патронов к пистолету;
- Шесть 40-мм фугасных выстрелов к гранатомету;
- Три 40-мм противопехотных выстрела к гранатомету;
- Четыре осколочных гранаты М67; две гранаты со слезоточивым газом CS; две шумовые гранаты (для боевых действий в городе).



### 5-16. СПЕЦИАЛЬНОЕ СНАРЯЖЕНИЕ

Снайперской команде необходимо специальное снаряжение, которое может в себя включать, но не ограничиваться следующим:

#### а. Снайпер —

- ЗИП к винтовке М24;
- Принадлежности для пистолета М9;
- Запасная телефонная трубка для радиостанции;
- Запасные батареи для радиостанции (литиевые или ВА 4386, в зависимости от продолжительности выполнения задачи);
- Программа радиосвязи;
- Тренога М15;
- Зрительная труба М49;
- Очки ночного видения серии AN/PVS-5/7;
- Запасные батареи типа ВА-1567/У или АА для очков ночного видения;
- Небольшой репшнур;
- Малая пехотная лопатка в чехле;
- 15 метров парашютной стропы типа 550;
- Два сигнальных патрона (многозвездные, 1 зеленый и 1 красный);
- Две дымовые гранаты с газом НС;
- Измерительная лента (складная, длиной 7 метров);
- Три магазина к пистолету.

#### б. Наблюдатель —

- Принадлежности к винтовке М16А1/А2;
- Принадлежности к гранатомету М203;
- Радиостанция AN/PRC-77, AN/PRC-119 или AN/PRC-104А;
- Сумка радиста со штыревой антенной и антенной бегущей волны с принадлежностями, запасной телефонной трубкой и батареей (ВА-4386 или литиевой);
- 90 метров полевого кабеля WD-1 (для изготовления антенны);
- Хлопчатобумажная лента зеленого цвета (лента «100-mph»);
- Запасные батареи для радиостанции (при необходимости);
- Запасные батареи (ВА-1567/У) для прицела AN/PVS-4;
- Бинокль М19/М22;
- Снайперская книжка, журнал боевых действий, карточки дальностей, таблицы поправок на ветер и на угол места целей;
- Семь 30-ти зарядных магазинов к винтовке;
- Три магазина к пистолету;
- Калькулятор с дополнительной батареей;
- Мягкий чехол для оружия;
- 10 небольших водонепроницаемых пакетов;
- Две дымовые гранаты с газом НС;
- Комбинированный инструмент типа «Leatherman»;
- Карточки дальностей (снайперская книжка).

### 5-17. ОБМУНДИРОВАНИЕ И СНАРЯЖЕНИЕ

Рекомендуемый перечень обмундирования и снаряжения приведен ниже; однако на их выбор будут влиять местность и погодные условия. Как минимум, снайперская команда должна иметь следующее:

- Обувь — ботинки в зависимости от местности и погодных условий;

- Два комплекта полевой формы одежды;
- Кожаные перчатки черного цвета;
- Две майки коричневого цвета;
- Два комплекта нательного белья (при необходимости);
- Восемь пар шерстяных носков;
- Поясной ремень черного цвета;
- Форменный головной убор;
- Идентификационные бирки и удостоверение личности;
- Водонепроницаемые наручные часы с секундной стрелкой и светящимся циферблатом;
- Карманный нож для выживания;
- Рюкзак A.L.I.C.E. увеличенной емкости, с каркасом и широкими плечевыми ремнями;
- Два водонепроницаемых мешка (для рюкзака);
- Две фляги емкостью 2,1 литра с крышками;
- Одна упаковка таблеток для очистки воды;
- Разгрузочная система (L.V.E.) в комплекте;
- Проблесковый фонарь с красными светофильтрами (Г-образный, с дополнительными батареями);
- Рационы питания (количество зависит от продолжительности выполнения задачи);
- Кобура для 9-мм пистолета и подсумок для магазинов (пристегиваются к разгрузочной системе);
- Два маскировочных карандаша (в зависимости от факторов МЕТТ-Т);
- Две ручки с черными чернилами;
- Два механических карандаша с грифелем;
- Два черных маркера;
- Компас;
- Карта района действий и офицерская линейка;
- Накидка типа «Пончо»;
- Чехол для накидки;
- Один комплект костюма типа «Джилли» на каждого;
- Один комплект защитного костюма/противогаз на каждого;
- Присыпка для ног;
- Туалетные принадлежности;
- Полевой устав FM 23-10.

## 5-18. ДОПОЛНИТЕЛЬНОЕ СНАРЯЖЕНИЕ

В зависимости от обстановки и факторов МЕТТ-Т, снайперской команде может потребоваться дополнительное снаряжение. Нижеприведенное снаряжение может быть использовано в различных климатических зонах и при выполнении различных задач:

- Подсумок для подствольного гранатомета M203;
- Маскировочная сеть для пустынных районов;
- Мешковина натурального цвета;
- Блестящая лента;
- Панель VS-17;
- Проблесковый фонарь со сменными фильтрами;
- Специальная подвеска для высадки (эвакуации) с вертолета;
- Веревка для подвески снаряжения длиной 3,6 метра;
- Два карабина на каждого члена команды;

- Нейлоновая веревка длиной 36 метров;
- Накидка от солнца;
- Сигнальное зеркальце;
- Ракетница с ракетами;
- Химический источник света (включая инфракрасный);
- Бронежилет;
- Маскировочная накидка (вуаль);
- Швейный набор;
- Репеллент для насекомых;
- Спальный мешок;
- Наколенники и налокотники;
- Набор выживания;
- Чехол для винтовки;
- Глушитель для пистолета;
- 1,15 кг пластичной взрывчатки С-4 со средствами взрывания (капсюли-детонаторы, огнепроводный шнур, взрыватель);
- Тренога или сошки для винтовки;
- Пустые мешки для песка;
- Наушники для стрельбы;
- Термометр;
- Лазерный дальномер;
- Тепловизор;
- Карманный бинокль;
- 35-мм фотокамера с соответствующими насадками и пленкой;
- 1/2-дюймовая видеокамера с принадлежностями;
- Оборудование спутниковой связи;
- Портативная УКВ радиостанция с гарнитурой;
- Полевые антенны;
- Формы стандартных донесений;
- Приставка технической защиты связи для радиостанции.

### **5-19. СПЕЦИАЛЬНЫЙ ИНСТРУМЕНТ И СНАРЯЖЕНИЕ ДЛЯ БОЕВЫХ ДЕЙСТВИЙ В ГОРОДЕ.**

При действиях в населенном пункте могут пригодиться следующие инструменты и снаряжение, однако они могут не быть в наличии:

- Ломик;
- Плоскогубцы;
- Отвертка;
- Резиновый молоток;
- Стеклорез;
- Дрель или бурав для камня;
- Ножницы по металлу;
- Зубило (стамеска);
- Сверло;
- Отмычки;
- Резак для болтов;
- Ножовка или ручная пила;
- Кувалда;
- Топор;
- Домкрат;

- Электро- или бензопила;
- Газовый резак;
- Помповое ружье;
- Аэрозольная краска;
- Стетоскоп;
- Карты и планы населенного пункта;
- Аэрофотоснимки;
- Свисток;
- Люминесцентная лента;
- Гибкие одноразовые наручники;
- Висячие замки;
- Система контроля вторжения (мины-ловушки);
- Портативные фонари;
- Деньги;
- Гражданская одежда.

#### **5-20. ДОПОЛНИТЕЛЬНЫЕ СРЕДСТВА ДОСТАВКИ СНАРЯЖЕНИЯ**

Заранее спланированная доставка по воздуху или по земле или заранее подготовленные тайники исключают необходимость нести дополнительное снаряжение для снайперской команды. Другим способом является работа под прикрытием, когда команда действует с патрулем охранения (см. главу 6). По согласованию с командиром патруля, снаряжение команды может распределяться между членами патруля. По прибытии на пункт сбора вблизи цели (объекта) операции, патруль охранения может оставить там все снаряжение, необходимое для выполнения задачи. После выполнения задачи, команда может спрятать снаряжение для дальнейшего использования, или оно может быть забрано таким же образом, как и было доставлено.



## ГЛАВА 6

# ОПЕРАЦИИ

*Офицер по использованию снайперов (SEO) оказывает помощь снайперской команде в организации авиационной поддержки на трех основных этапах выполнения задачи: выход на задание, выполнение задания и выход к своим войскам/эвакуация. Указанные способы действий могут ограничиваться видом подразделения, которому снайперы приданы, и зависеть от ресурсов этого подразделения. Команда должна придерживаться плана, указанного в данной главе.*

### Раздел I

## ВЫХОД НА ЗАДАНИЕ

Выход на задание является первым важным этапом снайперских операций. Вне зависимости от поставленной задачи, снайперская команда должна пройти через участки местности, которые противник контролирует с помощью современных средств обнаружения. Выбранный способ выхода на позицию зависит от поставленной задачи, обстановки, имеющихся средств и ресурсов, погодных условий и характера местности, глубины выхода и проникновения, приоритетов в выполнении задач.

### 6-1. ПЛАНИРОВАНИЕ ВЫХОДА

Предпочтительным способом выхода на задание является тот, который максимально снижает шансы противника обнаружить снайперов. При изучении самых последних данных о маршрутах выхода и детальной информации о районе действий, поступающих из всех источников, штаб и снайперская команда учитывают следующие факторы:

**а. Разведка.** Основывайте свой план операции на своевременных и точных разведданных. Особое внимание уделите получению информации о возможностях противника по обнаружению сил, забрасываемых по воздуху, воде и наземным способом. Критически важными являются данные о расположении и возможностях РЛС и огневых средств ПВО.

**б. Введение в заблуждение.** Спланируйте мероприятия по воспрепятствованию получению противником сведений о выброске снайперской команды или по введению его в заблуждение относительно места проведения или конечной цели операции. Ложные выброски и другие операции прикрытия (такие как авиаудары, атаки наземных сил, десантно-штурмовые операции), а также использование нескольких маршрутов выдвижения и средств доставки, средств РЭП, ведение ложных радиопередач, дополняют планы снайперской команды по введению противника в заблуждение. Для введения противника в заблуждение, выбирайте неожиданные для него средства доставки, время, место, маршруты выдвижения, в сочетании со скоростью и мобильностью. Кроме того, чтобы отвлечь внимание противника от снайперской команды, предусматривайте ведение отвлекающего огня. Другими способами могут быть:

- (1) Большое число выбросок с авиационных средств и/или приводнений.
- (2) При использовании более чем одного средства доставки, рассредоточение этих средств (авиационных или надводных) по времени и месту.
- (3) Высадка сил поблизости от других потенциальных целей, не являющихся действительной целью снайперской команды.
- (4) Утечка ложной информации.
- (5) Ложные посадки или имитация высадки.

(6) Отвлекающие действия, например авиаудары в других районах.

(7) Увеличение количества разведывательных полетов в ложных районах.

**с. Скорость и мобильность.** Для увеличения скорости и мобильности, изготовьте индивидуальные сумки, и загрузите в них только то снаряжение, которое необходимо для успешного выполнения боевой задачи. Для уменьшения времени высадки команды, скорость приобретает важное значение. По возможности, носите с собой только то, что необходимо прямо сейчас, а остальное прячьте, чтобы использовать в дальнейшем по необходимости.

**d. Скрытность.** Уделите особое внимание скрытности, чтобы избежать обнаружения или перехвата противником во время выхода на задание, при передвижении по дорогам и при выдвигении из района высадки к району цели.

**е. Подавление.** Подавите средства наблюдения противника, его системы вооружения, системы управления и контроля, используя средства РЭБ или огонь на подавление. Это уменьшит возможности противника по обнаружению команды во время ее выхода на задание. Способы введения противника в заблуждение усиливают действия по его подавлению.

**f. Безопасность.** Чтобы во время подготовки к выходу на задание не демаскировать предстоящую операцию, установите меры безопасности. Такие меры включают в себя охранение мест тренировок и районов боевой подготовки. Мерами, которые могут быть использованы для поддержания безопасности, являются:

(1) Ограничение доступа в охраняемый район во время планирования операции.

(2) Инструктаж и доведение деталей операции до снайперской команды в охраняемом районе.

(3) Ограничение распространения сведений о планируемой операции кругом лиц, которым это действительно необходимо.

**g. Наблюдение и разведка целей.** Чтобы обнаружить и избежать сил противника и его средств наблюдения максимально используйте приборы разведки, наблюдения и засечки целей. Для быстрого сбора и перегруппировки используйте пассивные приборы ночного видения. Используйте их также для управления направлением и скоростью передвижения, и для прохождения через кажущуюся непроходимой местность.

**h. Тренировки.** Тренировки по выходу на задание и эвакуации проводите в условиях, максимально приближенным к реальным условиям. Проводите тренировки на местности, аналогичной местности в районе цели.

**i. Ящики с песком.** При подготовке к выходу используйте макеты местности, сделанные на ящиках с песком, поскольку они эффективны для ориентирования команды в незнакомом районе высадки и окружающей местности. Использование ящиков с песком и других макетов местности во время отдачи предпрыжковых приказов и инструкций, обеспечивает организованный и быстрый сбор на земле.

### 6-2. ВЫВОД КОМАНДЫ ВОЗДУШНЫМ СПОСОБОМ

Вывод команды воздушным способом — самый быстрый путь проникновения. Снайперские команды и снаряжение могут быть доставлены парашютным способом (с принудительным раскрытием парашюта (НАНО) или способом свободного падения (HALO)), самолетами (посадочным способом) или вертолетами (посадочным способом, спуском на тросовых системах или на парашюте).

**а. Особые условия.** Планируя вывод команды воздушным способом, штаб должен учесть несколько факторов.

(1) Основным опасным районом является периметр (линия фронта), где противник использует самые сложные системы вооружения и ПВО.

(а) Подавление ПВО противника может потребоваться на протяжении всего маршрута полета. Это осуществляется комплексными мерами противодействия, применяемыми против систем противника, а также нанесением ударов

по его выявленным позициям. В этом могут оказать помощь огонь артиллерии, авиации, или военно-морских сил.

(b) Критически важное значение могут иметь огневое прикрытие, дымовые завесы и меры подавления, поскольку средства разведки и ПВО противника могут располагаться вблизи от участка проникновения. При организации движения по воздуху, воде или земле, может потребоваться специальные средства для противодействия средствам разведки, наблюдения и засечки целей противника.

(2) Если район высадки находится в пределах досягаемости полевой или корабельной артиллерии, артиллерийский огонь должен планироваться по известным или предполагаемым позициям ПВО противника, а также по характерным местным предметам, находящимся по маршруту движения.

(3) По возможности, все полеты над территорией противника должны пролегать над незанятыми территориями. Полеты должны планироваться таким образом, чтобы дополнять мероприятия по прикрытию и введению противника в заблуждение, и избежать противодействия ПВО.

(4) Поскольку на данном этапе снайперская команда зависит от подразделения, осуществляющего доставку, снайперы должны отработать все аспекты доставки по воздуху с этим подразделением. Для того, чтобы снизить вероятность обнаружения, команда максимально использует способы снижения заметности, тактического прикрытия и введения противника в заблуждение. Районы выброски и посадочные площадки должны быть скрыты за деревьями, располагаться среди небольших лесных полян или на другой не привлекающей внимания местности.

(5) Снайперская команда должна предусмотреть возможность возникновения аварийных ситуаций во время полета. Снайперы должны знать маршрут и контрольные пункты на нем. Перед посадкой на борт команда должна создать простой порядок сбора на земле на случай непредвиденных обстоятельств. В случае непредвиденной ситуации, офицер по использованию снайперов (SEO) принимает решение продолжить или прервать выполнение задачи. В случае его отсутствия, снайпер принимает решение самостоятельно, на основе факторов МЕТТ-Т, планов действий в непредвиденных обстоятельствах, а также исходя из расстояния до цели по сравнению с расстоянием до переднего края своих войск. Для спасения на земле и на воде должен быть создан неприкосновенный запас.

**b. Особые способы высадки.** Во время вывода команды парашютным способом в условиях ограниченной видимости, штабы акцентируют внимание команды на особых способах высадки или ориентирования.

(1) С помощью авиационной системы доставки при неблагоприятных погодных условиях (AWADS), личный состав и снаряжение могут быть выброшены с воздуха в плохих погодных условиях, даже в условиях нулевой видимости. Выброска может быть произведена (днем или ночью) без предварительного развертывания команд боевого управления ВВС или штурмовых групп сухопутных войск. Авиационному подразделению, проводящему выброску, требуется как тщательная разведка района выброски, так и значительное время для ее проведения. Все силы, задействованные в операции, должны детально планировать ее проведение, и организовывать тщательное взаимодействие.

(2) Используя высокоэффективные парашюты, и выполняя затяжные прыжки с большой высоты (HALO) или прыжки с принудительным раскрытием парашюта (HANO), парашютисты могут сманеврировать к определенной точке на земле. Во время подобных действий, они могут проводить сбор на средних высотах.



с. **Сбор.** В связи с большой уязвимостью к обнаружению противником, снайперская команда должна быть в состоянии быстро и собраться в нужном месте. Команда должна разработать порядок сбора на земле на основе тщательного учета факторов МЕТТ-Т, особенно расположения противника, условий видимости, характера местности, данных о районе высадки, рассеивания и рассредоточения личного состава. Количество районов сбора зависит от их расположения, размеров, а также возможностей противника по обнаружению команды.

(1) В качестве резервного способа обозначения пунктов сбора могут использоваться макеты местности, но он имеет очевидные недостатки, если подразделение пропустит зону выброски или во время полета произойдут изменения в боевой задаче, что потребует воспользоваться другой зоной выброски.

(2) Во время приземления, сбора и передвижения в условиях плохой видимости необходим отдельный порядок применения приборов ночного видения.

(3) В холодную погоду десантирование затруднено. Расчет времени на выброску в холодную погоду должен быть увеличен как минимум на 30 минут.

(4) Команда должна знать расположение пунктов сбора относительно направления полета авиационного средства. Направление полета принимается за 12 часов.

(5) Во время высадки на парашютах, члены команды должны быть в постоянной готовности к возможной атаке противника, особенно в зоне высадки. На случай контакта с противником в зоне высадки, необходимо отработать навыки немедленных действий.

d. **Планирование.** Для выработки наземного тактического плана действий первоочередную важность имеет процесс обратного планирования. Наземный тактический план, основанный на оценке поставленной задачи, является первым рассматриваемым этапом планирования. Все остальные этапы планирования начинаются с этого пункта.

(1) Для эффективного использования авиационных средств при выборе посадочных площадок и площадок эвакуации необходимо надлежащее планирование и организация взаимодействия. Выбор участка высадки должен осуществляться совместно снайперской командой и командиром авиационного подразделения. Ключевым фактором планирования является тактическая обстановка, остальными факторами являются:

- Размеры посадочных площадок;
- Состояние поверхности;
- Уклоны поверхности;
- Направления полета и отлета;
- Порядок управления авиасредством;
- Обозначение площадок приземления и эвакуации;
- Тренировки.

(2) План воздушного движения определяет порядок переброски команды в район действий в последовательности, которая дополняет план приземления. Ключевыми факторами являются маршруты полета, графики воздушного движения, порядок построения авиационных средств в полете, порядок отмены боевой задачи во время полета, высота и скорость.

(3) План приземления определяет порядок действий команды в районе цели в нужное время и в нужном месте. Тренировки будут не лишними. Команда быстро собирается, реорганизовывается и покидает место высадки. При наличии средств, огневую поддержку могут оказывать полевая и морская артиллерия, боевые вертолеты, тактическая авиация ВВС США. План огневой поддержки должен соответствовать всем остальным планам. Взаимодействие по огневой поддержке должно полностью организовываться с командиром авиационного подразделения, осуществляю-

щего высадку команды. Другие условия, рассматриваемыми при планировании, являются уклонение и выживание, действия на последней посадочной площадке, порядок сбора, действия при падении авиационного средства, средства управления, поддержки из-за погодных условий, планы введения противника в заблуждение и мероприятия по оперативной маскировке.

### 6-3. ВЫВОД КОМАНДЫ ПО ВОДЕ

Вывод команды по воде может представлять собой преодоление водной преграды вплавь, высадку на небольшой лодке, высадку с подводной лодки, надводного корабля, высадку на воду из вертолета или комбинацию перечисленных способов. Для планирования и проведения высадки с небольшой лодки, являющейся самым сложным этапом вывода команды по воде, снайперской команде необходимы подробные исходные данные. Необходимо тщательное взаимодействие с подразделением ВМС, оказывающим поддержку операции.

**а. Планирование.** Находясь на транспортном судне, команда должна учесть все возможные способы действий противника и погодные условия. Первоначальное планирование включает в себя следующее:

(1) **Временной график.** Временной график всех событий от начала до конца операции используется в качестве ориентира при планировании. Точный выбор времени для каждого события имеет решающее значение для успеха операции.

(2) **Пункт погрузки.** Пункт погрузки на судно — место, в котором команда входит на борт транспортного судна.

(3) **Пункт выгрузки.** Пункт высадки — это место, в котором команда покидает основное транспортное судно и пересаживается в небольшую лодку.

(4) **Место высадки.** Место (участок) высадки — это место, в котором команда вытаскивает лодку на берег или выгружается на берег непосредственно с десантного судна.

(5) **Погрузка.** Погрузка и закрепление грузов, с особым вниманием на обеспечение защиты от воды, проводятся в соответствии со стандартным порядком действий подразделения. Наблюдатели должны проверить укладку груза.

**б. Выбор места высадки на берег.** Участок высадки должен обеспечивать скрытное приближение к берегу. Желательно избегать участков, к которым невозможно приблизиться с нескольких направлений. Выбранный участок должен обеспечивать скрытную высадку без обнаружения противником. Если для высадки используются песчаные участки, необходимо тщательно уничтожать следы и прочие признаки высадки команды, поскольку они могут демаскировать выполнение задачи. Для этой цели предпочтительно использовать отдаленные малонаселенные районы. Прибрежная зона, находящаяся за пределами участка высадки, должна обеспечивать скрытный отход от берега. Другими факторами, требующими учета при выборе участка высадки, являются расположение противника, расстояние до района цели, характеристики участков высадки и эвакуации, наличие укрытий и маскировочные свойства местности.

**в. Введение в заблуждение.** Помимо порядка высадки, план действий должен включать в себя меры по введению противника в заблуждение относительно факта высадки снайперской команды. Такие меры могут включать радиоэлектронное подавление или отвлекающий огонь, чтобы отвлечь внимание противника от участка высадки.

**г. Маршруты.** Маршрут движения к пункту выгрузки должен выбираться таким образом, чтобы ввести противника в заблуждение. По возможности, маршрут движения должен совпадать с маршрутами, используемыми для проведения других морских операций (минирование, траление, или патрулирование). Основной маршрут немедленно меняется, если высадка команды может поставить под угрозу выполнение задачи.

е. **Навигация.** Навигация плавсредства на пути к берегу (к пункту высадки) может обеспечиваться счислением пути по силуэту береговой линии или по показаниям радара.

ф. **Действия в пункте выгрузки.** Основной и запасной пункты выгрузки должны быть согласованы заранее. Пункт выгрузки должен находиться как минимум в 1500 метрах от берега, чтобы не демаскировать команду шумом во время погрузки и движения. (В ходе некоторых операций возможна высадка непосредственно с транспортного судна на побережье). Если противник располагает РЛС, может понадобиться вынести пункт выгрузки на несколько миль от берега, или применить средства РЭП.

г. **Действия на участке высадки.** Чтобы спланировать действия на участке высадки, команда должна учесть следующее:

- Действия во время движения к берегу;
- Соблюдение звуко- и светомаскировки;
- Способы ориентирования и распределение обязанностей;
- Действия на берегу;
- Порядок разгрузки плавсредств (стандартный порядок действий);
- Порядок расположения или маскировки плавсредств.

h. **Действия на берегу.** Оказавшись на берегу, снайперская команда выдвигается в скрытую и замаскированную безопасную позицию, чтобы прикрыть пункт высадки. Затем снайперская команда делает короткую остановку для прослушивания и выявления признаков присутствия противника на месте высадки. Команда может сдуть, закопать, или замаскировать лодку около пункта высадки или вдали от него, в зависимости от близости противника, характера местности, и наличия времени. Если лодку необходимо оставить или замаскировать вблизи пункта высадки, одному из членов команды может понадобиться выкопать яму или срезать ветви для маскировки следов. После оставления лодки, один из членов команды стирает ветвями следы людей и следы волочения на берегу.

і. **Высадка с корабля по воздуху.** Вертолеты, базирующиеся на корабле, могут значительно расширить дальность действия снайперской команды. Они могут быть направлены с корабля на заранее определенную зону высадки. При нахождении в воздухе используется тот же порядок высадки и сбора команды, что и при выводе снайперской команды воздушным способом.

ј. **Высадка на воду с вертолетов.** Высадка на воду с вертолетов сочетает использование вертолета и небольшой лодки. Высадка планируется и проводится так же, как и операции по выводу команды воздушным способом, за исключением того, что район высадки находится на воде. Когда вертолет летит на небольшой высоте (6 м) и с небольшой скоростью (20 узлов), снайперская команда спускает на воду небольшую лодку и входит в воду. Затем члены команды собираются, садятся в лодку и продолжают выполнение задачи.

к. **Планирование на случай непредвиденных обстоятельств.** На этапе планирования должны быть предусмотрены следующие обстоятельства:

- Встреча с противником на маршруте движения;
- Участок высадки на воду с вертолета находится под огнем противника;
- Использование противником осветительных ракет;
- Атака с воздуха;
- Огонь из стрелкового оружия;
- Артиллерийский и минометный огонь;
- Порядок действий при падении вертолета (если используется);
- Уклонение и выживание;
- Высокий прибой;
- Неблагоприятная погода;
- Разделение команды.

1. **Тренировки.** Команда должна отработать все аспекты высадки, включая запуск моторной лодки, использование весел, управление лодкой, опрокидывание лодки, вытаскивание лодки на берег и сбор команды на берегу.

#### 6-4. ВЫВОД КОМАНДЫ НАЗЕМНЫМ СПОСОБОМ

Вывод команды наземным способом от исходного пункта до района цели иногда является наилучшим (или единственным) способом выполнения боевой задачи. Обычно это происходит, когда противник обладает полным превосходством в воздухе или организовал эффективную систему ПВО. Снайперская команда может быть выведена наземным способом на любой местности и в любых климатических условиях. Наилучшие шансы на успех дают густые леса, болота, пересеченная и холмистая местность.

а. **Планирование.** Порядок передвижения позволяет снайперской команде выдвигаться к району цели с минимальным риском обнаружения. При планировании учитывается следующее:

(1) Выбор скрытых от наблюдения основного и запасного маршрутов передвижения проводится на основе детального анализа карт и аэрофотоснимков, данных наземной разведки, и данных о противнике, полученных из других источников.

(2) Избегайте препятствий и заграждений, населенных пунктов, переднего края противника, а также часто используемых дорог и троп.

(3) Выбор времени проникновения, дающего преимущество в виде пониженной видимости и внимания противника. Выбор времени особенно важен во время критических этапов операции при пересечении населенных районов.

(4) Для сохранения скорости и скрытности критически важными факторами являются знание маршрутов передвижения, пунктов встречи (в т.ч. запасных), временного графика, опасных участков и расположения противника.

(5) Необходимо обеспечить централизованное взаимодействие, гарантирующее, что члены снайперской команды действуют в соответствии с планами прикryтия и введения противника в заблуждение. Вывод наземным способом характеризуется централизованным планированием и децентрализованным исполнением.

б. **Действия при встрече с противником.** Оказавшись за передним краем своих войск, снайперы должны быть внимательными и соблюдать осторожность, чтобы избежать обнаружения противником во время передвижения в район цели. Если снайперская команда обнаружит противника, ей нужно попытаться уйти, не подняв тревогу. Снайперская команда должна вступать в бой только тогда, когда нет иного выхода, затем она должна выйти из боя как можно быстрее. После встречи с противником, снайперы связываются с офицером по использованию снайперов (SEO), который принимает решение о продолжении или прекращении выполнения боевой задачи. В случае продолжения выполнения задачи, у снайперской команды может возникнуть необходимость занять временную позицию для пополнения запасов, выноса или эвакуации раненых.

с. **Способ действия под прикryтием.** Команда применяет способ действий под прикryтием, когда она передвигается вместе с патрулем охранения. Команда организывает пункт сбора в районе объекта (цели) операции, маскирует ненужное снаряжение, переодевается в костюмы «Джилли» и готовится к выдвигению на предварительную огневую позицию. После этого подразделение охранения отходит на заранее определенную позицию, чтобы действовать в качестве подразделения быстрого реагирования, или возвращается на оперативную базу. Использование этого способа требует учета следующих факторов:

- Соблюдение звуко- и светомаскировки;
- Избегание контакта с противником;
- Выбор времени;
- Передвижение по пересеченной, труднодоступной местности;

- Медицинская эвакуация;
- Организация связи;
- Способ эвакуации;
- Уклонение и выживание.

d. **Действия при высадке.** Снайперская команда, на основе способа высадки и характера местности в районе высадки, разрабатывает подробный порядок сбора.

(1) Снайперская команда выбирает район сбора, который может быть найден ночью и располагающийся рядом с пунктом высадки. Он используется в случае, если члены команды разделились во время высадки. При выброске на парашютах, снайперская команда использует район сбора в качестве сборного пункта.

(2) Кроме того, снайперская команда выбирает первоначальный пункт сбора, который также может быть найден ночью. Обычно пункт сбора располагается в нескольких сотнях метров от пункта высадки. Первоначальный пункт сбора используется командой в случае, если пункт высадки атакован противником во время высадки, или сразу после его покидания командой.

(3) После высадки, снайперская команда оценивает состояние снаряжения и запасов, оказывает помощь раненым. При наличии серьезных травм и ранений, полученных при высадке, снайперы должны принять решение продолжить выполнение задачи, или запросить эвакуацию.

(4) Самой важной задачей снайперской команды является подтверждение своего местоположения. Снайперы проверяют свое местоположение на участке высадки или сразу после отхода с него.

(5) Снайперская команда восстанавливает исходное состояние участка высадки и его внешний вид, прячет или оставляет ненужное снаряжение. Наиболее предпочтительным способом является закапывание ненужных предметов за пределами участка. Тайники со снаряжением должны тщательно маскироваться.

(6) Снайперская команда отходит с участка высадки, а затем делает остановку для того, чтобы прислушаться к возможным звукам преследования, а также, чтобы привыкнуть к местным звукам. Команда проверяет начальный азимут движения и немедленно приступает к сбору информации и уточнению карты.

### **6-5. ВЫСАДКА С ПОМОЩЬЮ ТРАНСПОРТНЫХ СРЕДСТВ**

При выводе снайперской команды с помощью транспортных средств, для ее доставки в район высадки используются колесные или гусеничные транспортные средства. Вывод команды с помощью колесных или гусеничных транспортных средств требует при планировании учета тех же условий, что и при использовании других способов. Из-за создаваемого шума, команда рискует демаскировать себя при использовании транспортных средств за пределами переднего края своих войск. Наблюдательные пункты и разведывательные подразделения противника могут легко обнаружить и предотвратить проникновение снайперской команды. Тем не менее такой способ может эффективно использоваться при непосредственной поддержке боевых операций с использованием мероприятий по введению противника в заблуждение.

## **Раздел II**

### **ВЫПОЛНЕНИЕ ПОСТАВЛЕННОЙ ЗАДАЧИ**

Этап выполнения боевой задачи состоит из выдвижения из района высадки в район цели, выполнения боевой задачи, и отхода к месту эвакуации.

## 6-6. ВЫХОД В РАЙОН ЦЕЛИ

Покинув район высадки, снайперская команда передает первоначальное донесение, как того требует стандартный порядок действий подразделения. Оно подтверждает работоспособность радиостанции команды и одновременно состояние самой команды.

**а. Выбор маршрута.** Независимо от способа высадки, выбор маршрута движения в район цели имеет важнейшее значение.

(1) При выборе основного и запасного маршрутов передвижения должно учитываться все — местоположение противника, его средств обнаружения и оборонительных сооружений; характер местности; погодные условия; искусственные заграждения. Чтобы команда не сбилась с маршрута, вдоль него назначаются контрольные пункты.

(2) В условиях ограниченной видимости члены команды используют приборы ночного видения. Интенсивные тренировки и навыки ориентирования на местности позволят команде быстро преодолеть пересеченную местность и избежать обнаружения.

**б. Интервал при передвижении.** Интервал между членами снайперской команды во время передвижения в район цели может изменяться. Интервал зависит от условий видимости, местности и расположения противника. Команда выбирает способ передвижения исходя из следующих правил, которые могут быть детально оговорены в стандартном порядке действий снайперской команды:

(1) Поддерживать визуальную связь при обычном интервале передвижения. (Интервал может увеличиваться или уменьшаться в зависимости от характера местности и условий видимости).

(2) Всегда соблюдать звуко- и светомаскировку.

(3) Вести наблюдение в назначенном секторе ответственности.

(4) Реагировать вместе (например, когда один залегает, залегает и второй).

(5) Командир снайперской команды занимает позицию позади наблюдателя.

(6) Передвигаться по маршруту, обеспечивающему наилучшие условия маскировки от наблюдения противника и обеспечивающему укрытие от непосредственного огневого воздействия.

(7) Уменьшать интервал между членами команды при передвижении через препятствия (в темноте, в дыму, через густые заросли, узкие проходы и минные поля); и увеличивать интервал после их преодоления.

**с. Безопасность передвижения.** Каждый член снайперской команды должен уделять постоянное внимание мерам безопасности, постоянно обеспечивая круговое охранение. Во время передвижения, каждый член команды отвечает за назначенный сектор. Маршрут снайперской команды должен обеспечивать наилучшие условия маскировки и скрытности, при необходимости делаются остановки для безопасности и прослушивания. Постоянная маскировка личного состава и снаряжения обязательна.

**д. Сигналы жестами.** Чтобы уменьшить общение голосом и увеличить управляемость команды, снайперы определяют стандартные сигналы жестами. Такие сигналы должны соответствовать описанным в полевом уставе FM 21-75 и стандартному порядку действий снайперской команды.

## 6-7. ЗАНЯТИЕ ОГНЕВОЙ ПОЗИЦИИ

Предварительная огневая позиция (TFFP), пункт сбора в районе цели (объекта) операции (ORP) и маршрут выдвижения выбираются на этапе планирования операции по карте и аэрофотоснимкам. Снайперская команда выдвигается в район нахождения предварительной огневой позиции и организует пункт сбора в районе цели (объекта) операции. Затем команда выдвигается на позицию, чтобы убедиться в том, что участок местности соответ-

вует требованиям, и район цели наблюдается с уровня земли. На этом этапе предварительная огневая позиция становится основной огневой позицией (FFP). Рекогносцировка должна проводиться в условиях ограниченной видимости. Команда возвращается на пункт сбора, маскирует все необходимое для выполнения задачи снаряжение, выдвигается на основную огневую позицию и занимает ее. Прежде чем приступить к сооружению замаскированной позиции, снайперская команда ведет разведку противника наблюдением и прослушиванием (в зависимости от факторов МЕТТ-Т).

### **6-8. ВЫБОР МЕСТА РАСПОЛОЖЕНИЯ ОГНЕВОЙ ПОЗИЦИИ**

Выбор места расположения огневой позиции зависит от факторов МЕТТ-Т. Для выбора основной огневой позиции снайперская команда должна использовать как минимум следующие критерии:

- a. Убеждается в том, что район цели просматривается без помех. Затем команда устанавливает постоянное и эффективное наблюдение за районом цели, находящимся в пределах досягаемости средств разведки, наблюдения и засечки цели, а также снайперского оружия.
- b. Выбирает участок местности, позволяющий осуществлять скрытый подход и отход.
- c. Избегает искусственных объектов.
- d. Избегает доминирующих или необычных местных предметов.
- e. Выбирает сухой участок местности, или участок, не подверженный затоплению и обеспечивающий быстрый отвод воды.
- f. Выбирает участок, который противник не занял бы.
- g. Избегает проецирования на фоне неба или на другом контрастном фоне.
- h. Избегает дорог и троп.
- i. Избегает естественных линий передвижения (овраги, распадки, или любой другой участок местности, обеспечивающий легкое передвижение).
- j. Выбирает участок, на котором на команду сложно организовать засаду.
- k. Желательно, чтобы между огневой позицией и целью находилась естественная преграда для транспортных средств (кувет, ограждение, стена, ручей или река).
- l. По возможности, выбирает участок вблизи незаселенных мест с их подветренной стороны.
- m. Выбирает участок внутри или вблизи района, обеспечивающего хорошие условия для связи.
- n. Избегает мест, находящихся в прямой видимости со стороны противника в районе цели.
- o. Выбирает участок вблизи источника воды.

### **6-9. ДОНЕСЕНИЯ**

Снайперская команда соблюдает порядок связи, который изложен в стандартном порядке действий. Члены команды должны убедиться, что во время выполнения боевой задачи связь поддерживается постоянно с помощью направленных антенн, импульсных передач, а также с соблюдением мер радиомаскировки.

a. Снайперская команда не должна анализировать разведанные, она только их собирает и передает командованию на основе специальных требований к разведывательной информации. Команда должна передавать информацию в соответствии со стандартным порядком действий подразделения в зависимости от вида используемого средства связи.

b. Другие сообщения, передаваемые снайперской командой, такие как запрос срочного пополнения припасов, проверки связи, запрос немедленной эвакуации также должны соответствовать стандартному порядку действий.

## 6-10. ОТХОД К МЕСТУ ЭВАКУАЦИИ

Во многих операциях необходимо осуществлять отход к намеченному месту эвакуации. Снайперская команда должна соблюдать принципы выбора маршрута и обеспечения безопасности передвижения.

**а. Приоритеты.** Время, в течение которого снайперская команда находится за линией фронта, зависит от характера боевой задачи и имеющегося снаряжения. Эвакуация имеет решающее значение с точки зрения морального состояния личного состава и выполнения боевой задачи. Планы эвакуации по воздуху, наземным способом или по воде, составляются до начала операции, при этом предусматриваются действия на случай непредвиденных обстоятельств, таких как эвакуация заболевших или раненных военнослужащих. Во время выполнения боевой задачи снайперы могут столкнуться с непредвиденной ситуацией, которая потребует максимальной гибкости, дисциплины и руководства.

**б. Кодовые слова.** Каждой снайперской команде в боевом приказе назначаются кодовые слова для использования при эвакуации. Например, одно слово может означать, что команда находится на площадке эвакуации. Другое может означать, что и основная и запасная площадки эвакуации обнаружены противником и эвакуацию необходимо прекратить.

**с. Отсутствие связи.** Когда снайперская команда пропустила определенное количество запланированных радиосеансов, оперативное отделение штаба предполагает, что у команды возникли проблемы со связью, и/или она попала в затруднительное положение. В этом случае выполняется план эвакуации команды в условиях отсутствия связи.

**д. Запасные варианты действий.** Эвакуация снайперской команды может осуществляться не только по воздуху. Боевой приказ может предусматривать эвакуацию наземным способом, по воде, или путем соединения со своими войсками в ходе наступательной операции. Любой из этих способов может планироваться в качестве запасного варианта действий, чтобы избежать захвата снайперов в плен, или на тот случай, если снайперская команда не может быть эвакуирована по воздуху.

**е. Эвакуация наземным способом.** Несмотря на то, что проводить эвакуацию команды желательно по воздуху, или путем соединения со своими войсками, эти способы могут быть неприменимы по причине необходимости обеспечения безопасности команды, плохого качества связи, или наличия системы ПВО противника. Снайперская команда должна быть полностью обучена способам выхода с территории, контролируемой противником, как в одиночку, так и в составе команды.

## Раздел III

### ЭВАКУАЦИЯ И ВОЗВРАЩЕНИЕ К СВОИМ ВОЙСКАМ

После выполнения задачи снайперская команда как можно быстрее приступает к выходу с территории, контролируемой противником. Участок эвакуации всегда планируется и координируется совместно с поддерживающими силами. Однако в зависимости от обстановки снайперы могут воспользоваться запланированным участком эвакуации или выходить самостоятельно.

## 6-11. ПЛАНИРОВАНИЕ

Снайперская команда должна быть готова к выходу к позициям своих войск по заранее определенным маршрутам всей командой (или индивидуально), или к выходу в определенный район для последующей эвакуации по воздуху или по воде. Процесс планирования включает в себя следующее:



а. **Расстояние.** Большое расстояние может воспрепятствовать эвакуации наземным способом. На начальном этапе операции выход на задание может осуществляться по суше, а на конечном этапе эвакуация может проводиться по воздуху или по воде.

б. **Местность.** Характер местности играет очень важную роль при выборе средств эвакуации. Участок эвакуации должен обеспечивать благоприятные тактические условия, учитывать время приливов и отливов, иметь удобную площадку эвакуации, а также обеспечить прикрытие от непосредственного огневого воздействия противника. Для выхода с территории, контролируемой противником, снайперская команда должна использовать самые неожиданные участки местности, такие как болота, джунгли, и горные районы.

с. **Противник.** Во время эвакуации воздействие противника может возрасти. На случай непредвиденных обстоятельств во время эвакуации, вызванных действиями противника, должны быть предусмотрены подробные планы действий.

д. **Уклонение и выживание.** Планирование выполнения боевой задачи должно включать в себя жизнеспособный план уклонения и выживания. Снайперская команда должна сделать следующее:

(1) Проверить все факторы, связанные с возможностями уклонения и выживания.

(2) Разработать план уклонения и выживания, обеспечивающий наилучшие шансы на выживание и возвращение к своим войскам, с учетом возможных рисков и поставленных целей операции.

(3) Тщательно изучить план уклонения и выживания.

### 6-12. ПЛАН ВЫХОДА И ЭВАКУАЦИИ

Для каждой конкретной боевой задачи характерны определенные проблемы, связанные с уклонением и эвакуацией. План должен соответствовать этим проблемам, с учетом индивидуальных способностей, подготовки членов снайперской команды, а также экипажей поддерживающих авиационных и морских средств. Для планов уклонения и эвакуации при проведении снайперских операций характерны следующие общие правила:

а. Назначение плана состоит в том, чтобы спасти военнослужащего, который далее не может выполнять поставленную задачу.

б. При нахождении снайперской команды за линией фронта, наиболее успешное спасение может заключаться в эвакуации по воздуху или по воде с территории, удерживаемой противником.

с. Планы уклонения и эвакуации включают в себя следующие три этапа:

(1) Первый этап заключается в проникновении в район цели;

(2) Второй этап проводится при нахождении в районе цели. Он дает снайперской команде разумные шансы на успех при выполнении боевой задачи.

(3) Третий этап начинается после выполнения задачи. Обычно это наиболее сложный этап для уклонения и выживания команды.

д. До того, как снайперская команда попытается выйти с территории, занимаемой противником, ей может понадобиться затаиться на несколько дней, пока противник не успокоится.

е. При выборе участка выхода, снайперы должны учесть риск демаскирования других операций. Они должны предусмотреть запасные планы действий на случай непредвиденного развития событий.

### 6-13. ЭВАКУАЦИЯ ВОЗДУШНЫМ ИЛИ НАДВОДНЫМ СПОСОБОМ

Эвакуация воздушным или надводным способом наиболее предпочтительна, если для ее проведения есть необходимые средства, а также в том случае, если она не демаскирует боевую задачу.

а. Другими обстоятельствами, благоприятствующими использованию этого способа, являются:

- (1) При эвакуации необходимо покрывать большие расстояния.
- (2) Время возвращения команды играет важную роль.
- (3) Противник не имеет превосходства в воздухе и на море.
- (4) Эвакуацию команды затрудняют районы с высокой плотностью враждебно настроенного населения.
- (5) Команду невозможно снабжать.
- (6) Необходимо эвакуировать раненых или убитых.

б. Для эвакуации команды могут использоваться несколько способов.

(1) *Наилучшим* способом является эвакуация посадочным способом с приземлением вертолета, поскольку снайперская команда и ее снаряжение могут быть быстро загружены на борт.

(2) Вторым *хорошим* способом является загрузка на борт с помощью веревочной лестницы. Этот способ позволяет снайперской команде подняться на борт вертолета, в то же время вертолет может взлететь даже тогда, когда члены команды еще находятся на лестнице.

(3) Система STABO (система эвакуации личного состава вертолетом) позволяет осуществить быстрый подбор от одного до четырех военнослужащих, которые пристегиваются к тросу под вертолетом. Бойцы подбираются и переносятся в место, где вертолет может приземлиться. Затем снайперская команда поднимается на борт вертолета.

(4) Система «Jungle penetrator» позволяет подбирать военнослужащих в местах, где не может приземлиться вертолет. С его помощью за один раз можно подобрать от 1 до 3 человек.

(5) С помощью системы SPIES (специальная патрульная система выброски/эвакуации) можно подбирать военнослужащих в местах, где не могут приземляться вертолеты. Она позволяет за один раз подбирать от 1 до 10 военнослужащих.

#### **6-14. НАЗЕМНЫЙ СПОСОБ ЭВАКУАЦИИ**

Этот способ предпочтителен, когда снайперы находятся недалеко от расположения своих войск, или в том случае, когда отсутствуют другие средства эвакуации. Он также используется, когда местность обеспечивает хорошие условия скрытности и маскировки для передвижения пешим порядком и ограничивает использование мобильных подразделений противника против эвакуирующейся команды. Другими обстоятельствами, благоприятствующими использованию этого способа, являются:

а. Районы вдоль маршрута выхода являются необитаемыми.

б. Силы противника рассредоточены на значительной площади, или находится под таким воздействием, которое затрудняет сосредоточение войск против эвакуирующейся команды.

в. Силы противника могут воспрепятствовать эвакуации воздушным или надводным способом.

#### **6-15. ЭВАКУАЦИЯ ПОМОЩЬЮ ТРАНСПОРТНЫХ СРЕДСТВ**

Эвакуация с помощью наземных транспортных средств предполагает выход снайперской команды в район подбора для ее последующей транспортировкой колесным или гусеничным транспортным средством. Планирование и организация взаимодействия должны осуществляться на этапе планирования операции. Для недопущения демаскировки операции и на случай непредвиденных обстоятельств должен быть предусмотрен план действий.

### **6-16. ВОЗВРАЩЕНИЕ**

Возвращение является последним этапом выполнения снайперами задания. Этот этап состоит из прибытия на базу, итогового разбора выполненной задачи, обслуживания оружия и отдыха. В конце этого этапа снайперы готовятся к выполнению следующей задачи (см. главу 5).

## ГЛАВА 7

**ОРГАНИЗАЦИЯ СВЯЗИ**

*Основное требование к тактической связи — обеспечить быстрый, надежный и скрытный прием и передачу информации.*

**Раздел I****ПОЛЕВЫЕ АНТЕННЫ**

Связь — жизненно важный аспект успешного выполнения боевой задачи. Информация, представленная в этом разделе, поможет снайперской команде установить эффективную связь и решить любые проблемы, связанные с антеннами.

**7-1. СПОСОБЫ РЕМОНТА**

Антенны иногда могут сломаться или повредиться, что приводит к потере или ухудшению связи. Если есть запасная антенна, она заменяется. Если ее нет, снайперская команда может установить полевую антенну, изготовленную из подручных материалов. Ниже приводятся рекомендации по ремонту антенн и их опор, а также по их конструированию из подручных материалов.

**ВНИМАНИЕ!**

**КОНТАКТ С ИЗЛУЧАЮЩЕЙ АНТЕННОЙ ПЕРЕДАТЧИКА СРЕДНЕЙ ИЛИ БОЛЬШОЙ МОЩНОСТИ МОЖЕТ ПРИВЕСТИ К СЕРЬЕЗНЫМ РАНЕНИЯМ ИЛИ СМЕРТИ. ВЫКЛЮЧАЙТЕ ПЕРЕДАТЧИК ПРИ НАСТРОЙКЕ АНТЕННЫ.**

**а. Гибкая штыревая антенна.** В случае разлома антенны на две части, ту часть антенны, которая отломалась, можно присоединить к части, подсоединенной к радиостанции. (Если обе части пригодны для дальнейшего использования, используйте способ, показанный на рис. 7-1, А. Если отломанная часть антенны отсутствует, или повреждена настолько, что дальнейшее использование невозможно, используйте способ, показанный на рис. 7-1, В). Чтобы восстановить первоначальную длину антенны, добавьте к ней кусок провода приблизительно той же длины, что и отсутствующая ее часть. Затем к обеим частям антенны привязывается опора. Перед привязкой к опоре концы обеих частей антенны зачищаются для обеспечения хорошего контакта. Если есть возможность, концы припаиваются.

**б. Проволочные антенны.** Аварийный ремонт проволочной антенны может заключаться в ремонте или замене провода, используемого в качестве антенны или линии передачи; а также в ремонте или замене опор, поддерживающих антенну.

(1) Если порваны один или несколько проводов антенны, она может быть восстановлена путем повторного соединения порванных проводов. Чтобы это сделать, опустите антенну к земле, зачистите концы проводов, и скрутите их вместе. При любой возможности, припаяйте их.

(2) Если повреждение антенны не допускает ее ремонт, сделайте новую антенну. Убедитесь в том, что длина проводов новой антенны аналогична первоначальной.



Рис. 7-1. Срочный ремонт сломанной штыревой антенны.

(3) Опоры антенны также могут требовать ремонта или замены. Вместо поврежденной опоры может использоваться другой предмет, который, при надлежащей изоляции, может быть изготовлен из любого материала необходимой прочности. Если излучающий элемент должным образом не изолирован, полевая антенна может закоротиться на землю и выйти из строя. В качестве подручных изоляторов могут использоваться многие распространенные предметы. Лучше всего использовать пластмассовые или стеклянные предметы, включая пластмассовые ложки, пуговицы, горлышки бутылок, и пластиковые мешки. Дерево и веревки менее эффективны, чем пластмасса или стекло, но это все же лучше, чем отсутствие изолятора вообще. Излучающий элемент — собственно проволочная антенна — должна касаться только антенного разъема радиостанции и должна быть физически отделена от всех других предметов, кроме поддерживающего изолятора. (Различные способы изготовления изоляторов из подручных материалов представлены на рис. 7-2.)

## 7-2. УСТАНОВКА И НАСТРОЙКА

Снайперская команда может использовать следующие способы установки и настройки антенн.

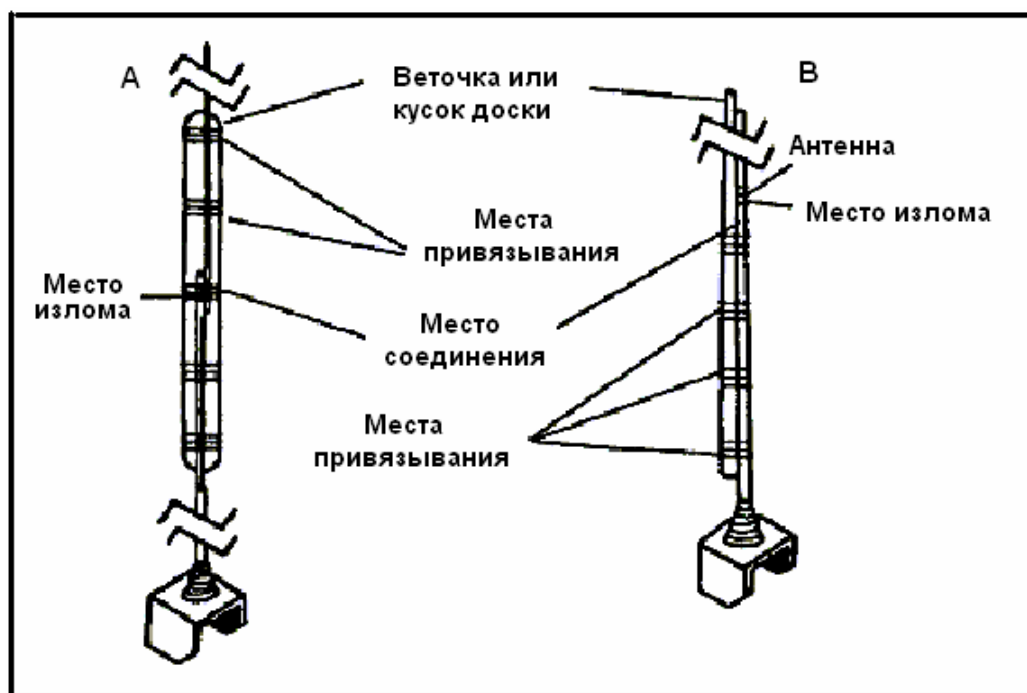
а. **Установка.** Наилучшим материалом для изготовления антенн является медная или алюминиевая проволока. Однако в случае крайней необходимости снайперы могут использовать любую имеющуюся в наличии проволоку из любого материала.

(1) Для большинства антенн важным параметром является ее длина. Импровизированная антенна должна быть такой же длины, что и заменяемая антенна.

(2) Антенны, поддерживаемые деревьями, обычно могут выдержать сильные порывы ветра, если только в качестве опор используются ствол или крупные ветви. Чтобы держать антенну туго натянутой и для недопущения ее обрыва или растяжения из-за колебаний деревьев, снайпер должен присоединить к одному из концов антенны пружину или старую автомобильную камеру. Другой способ — пропустить через шкив или кольцо веревку, а затем присоединить ее к концу антенны и подвесить за груз, чтобы удерживать антенну под натяжением.



Рис. 7-2. Импровизированные изоляторы.

(3) Растяжки, используемые для установки опор антенны, могут изготавливаться из веревок или проволоки. Чтобы растяжки не влияли на работу антенны, снайпер должен разрезать проволоку на несколько небольших отрезков и соединить их с помощью изоляторов.

**в. Настройка.** Импровизированная антенна может изменять работу радиостанции. Чтобы выявить, работает ли антенна надлежащим образом, могут использоваться следующие способы:

(1) Для проверки антенны может использоваться отдаленная радиостанция. Если сигнал, полученный от этой станции, сильный, антенна работает удовлетворительно. Если сигнал слабый, снайпер должен отрегулировать высоту и длину антенны и линии передачи, чтобы получить наиболее сильный сигнал при данной установке уровня звука приемника. Это наилучший способ настройки антенны, когда работа радиостанции снайперской команды на передачу опасна или запрещена.

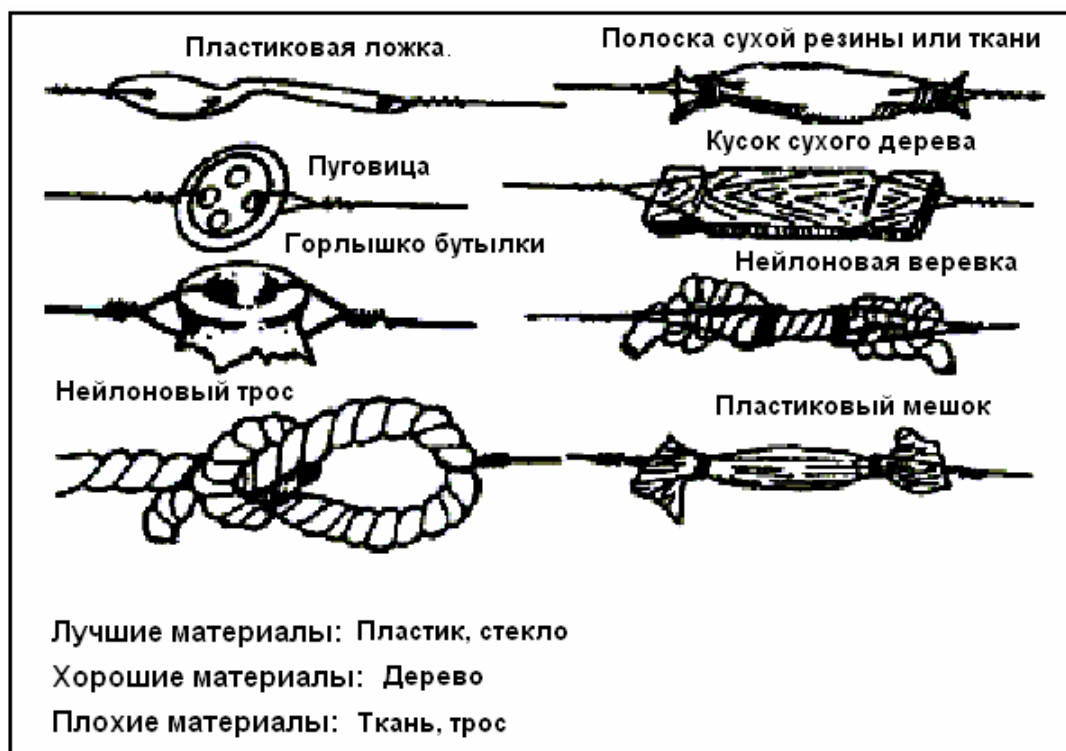
(2) В некоторых радиостанциях, для регулировки антенны снайпер может использовать радиопередатчик. Сначала на передатчике органы управления устанавливаются в среднее положение; затем, для получения наилучшего уровня передачи, снайпер настраивает систему, изменяя высоту и длину антенны, и общую длину линии передачи.

### 7-3. ПОЛЕВЫЕ ВСЕНАПРАВЛЕННЫЕ АНТЕННЫ

Вертикально установленные антенны являются всенаправленными. Всенаправленные антенны передают и принимают радиоволны достаточно хорошо во всех направлениях. Большинство антенн являются вертикальными; например, в тактической переносной радиостанции используется вертикальная штыревая антенна, такие же используются и в возимых радиостанциях на транспортных средствах. Вертикальная антенна может быть изготовлена из металлической трубы или стержня необходимой длины, удерживаемого растяжками в вертикальном положении. Нижний конец антенны должен быть изолирован от земли путем

ее вставки в большой кусок дерева или другого изолирующего материала. Вертикальная антенна также может удерживаться с помощью дерева или деревянной мачты (рис. 7-3). Для коротких антенн, мачта может устанавливаться без растяжек (если она хорошо удерживается за базу). Если длина мачты недостаточна для удержания проволоки в вертикальном положении, возможно, понадобится изменить крепление верхней части антенны (рис. 7-4). (См. также устав FM 24-18.)



Рис. 7-3. Замена вертикальной опоры для антенны в полевых условиях.



Рис. 7-4. Дополнительные опоры для вертикальной антенны.

а. **Полуволновая антенна с концевым питанием.** В случае непредвиденных ситуаций, такую полуволновую антенну (рис. 7-5) можно сконструировать из имеющихся материалов,

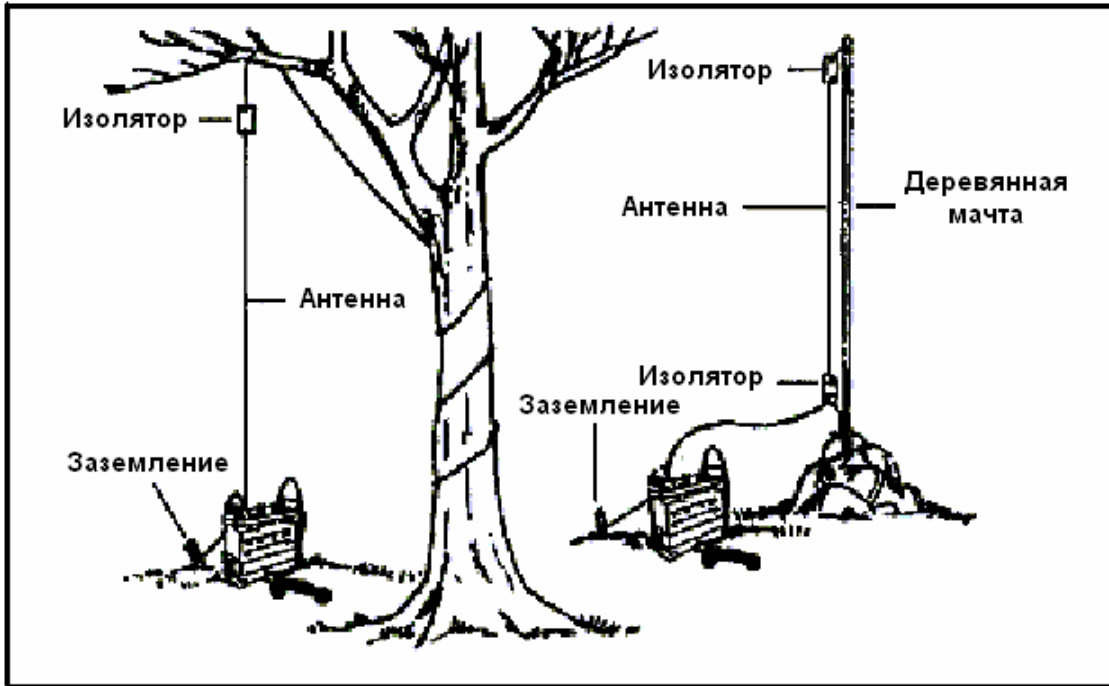
например, полевого провода, веревки, и деревянных изоляторов. Электрическая длина этой антенны измеряется от антенного разъема радиостанции до дальнего конца антенны. Лучше всего сделать антенну длиннее, чем необходимо, а затем укорачивать ее до тех пор, пока не будут получены наилучшие результаты работы. Для эффективной работы с такой антенной, наземный терминал радиостанции нужно хорошо заземлить.

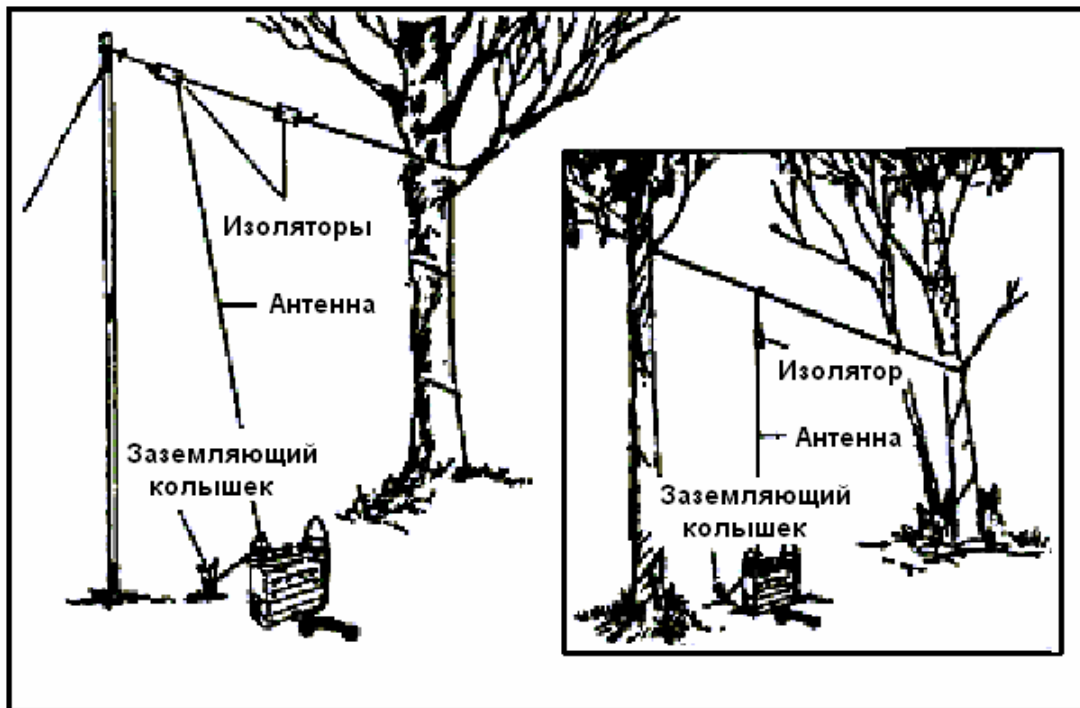

Рис. 7-5. Полуволновая антенна с концевым питанием.

**в. Антенна «симметричный диполь».** Симметричный диполь — это полуволновая антенна, состоящая из двух симметричных частей длиной по четверть длины волны каждая (рис. 7-6). Дипольные антенны передают сигнал вдоль своей длины, что делает вертикальную дипольную антенну всенаправленной. Диаграмма направленности у такой антенны является двунаправленной и имеет торообразную форму.

(1) Рассчитайте длину полуволновой антенны, используя формулу, приведенную в пункте 7-5. Отрежьте кусок провода нужной длины как можно точнее; это очень важно.

(2) Для передачи электрической энергии из одной точки к другой, а также для передачи мощности от передатчика к антенне, используйте линию передачи. Хотя антенну можно подключать непосредственно к передатчику, антенна, как правило, располагается от него на некотором расстоянии.

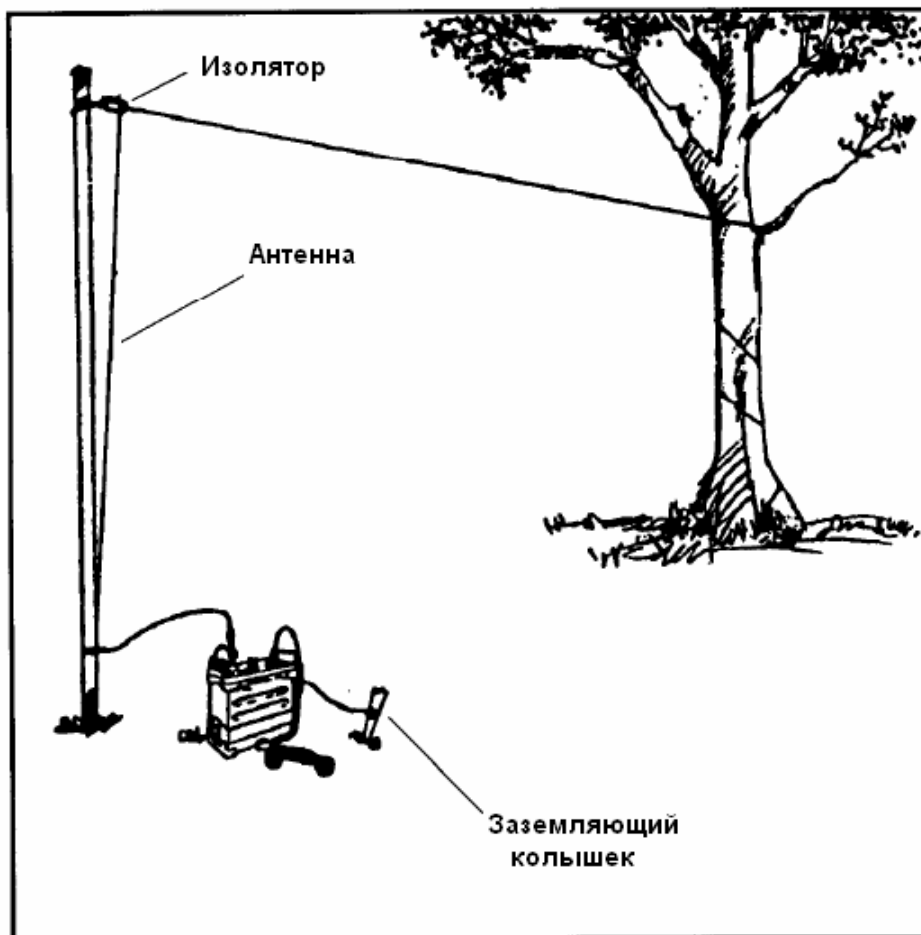
(3) Установите симметричный диполь с помощью деревянного шеста или мачты (горизонтальный диполь показан на рис. 7-7, А; вертикальный диполь показан на рис. 7-7, В). Поверните антенну в любое положение, чтобы достичь наилучших условий работы.





Рис. 7-6. Симметричный диполь.



Рис. 7-7. Симметричный диполь на опоре.

(а) Если антенна установлена вертикально, проведите линию передачи горизонтально от антенны на расстояние не менее половины ее длины, а затем опускайте и подключайте к радиостанции.

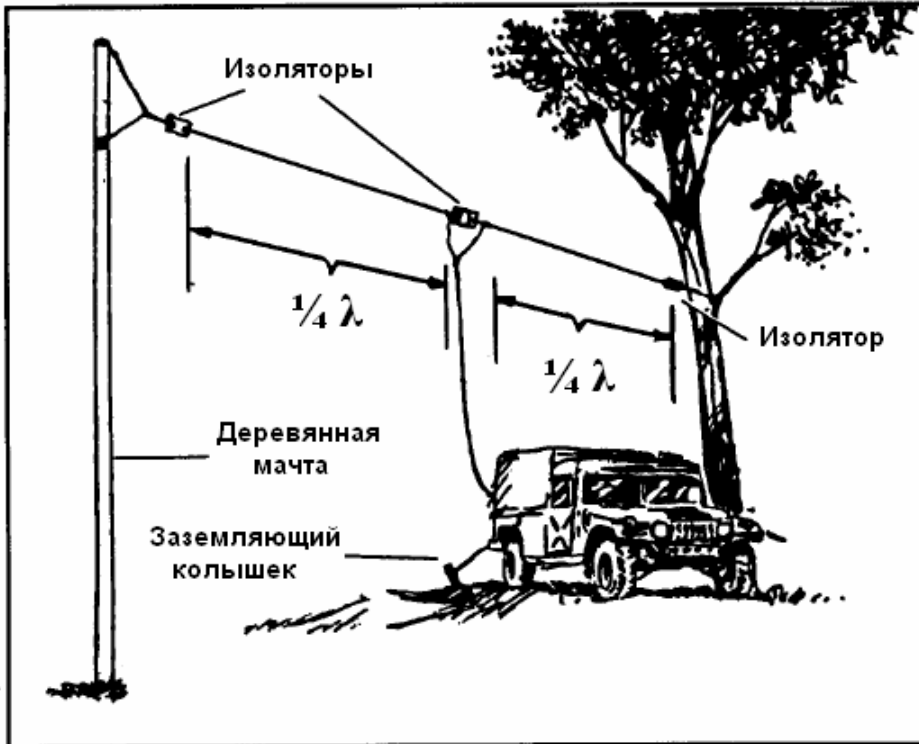
(б) Полуволновая антенна используется с УКВ радиостанцией (рис. 7-8). Она эффективно увеличивает дальность работы переносных радиостанций в лесных районах. Верхнюю растяжку антенны присоедините к ветви, или пропустите ее через ветвь и привяжите к стволу или кольшечку.

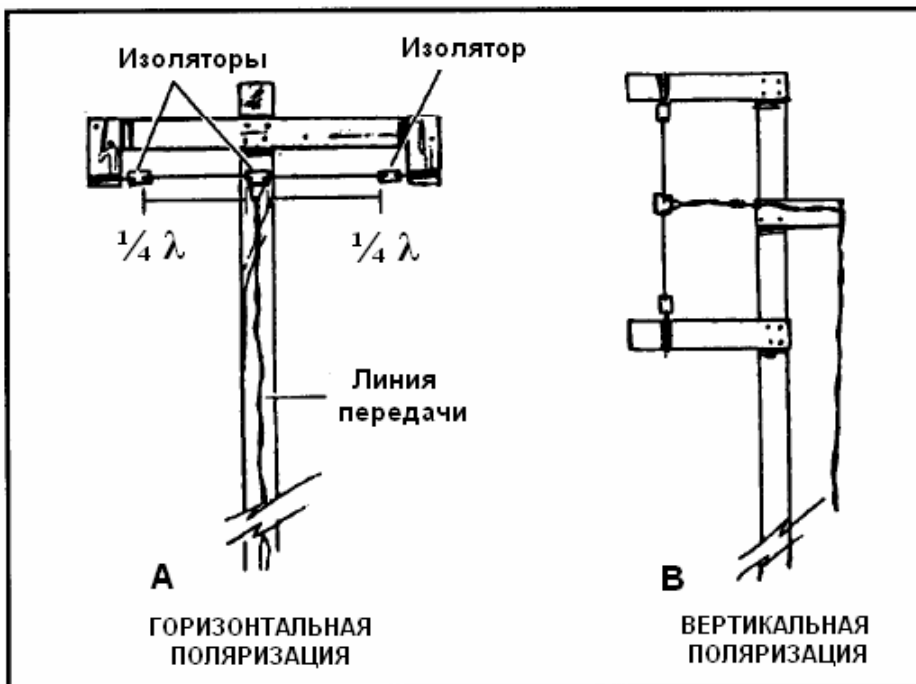

Рис. 7-8. Импровизированная полуволновая вертикальная антенна.

#### 7-4. ПОЛЕВЫЕ НАПРАВЛЕННЫЕ АНТЕННЫ

Двумя видами полевых направленных антенн являются вертикальная полуромбическая антенна (рис. 7-9) и длинная проволочная антенна (рис. 7-10). Такие антенны состоят из одиночного провода, длиной преимущественно две и более длины волны, подвешенного над землей с помощью мачт на высоте от 3 до 7 метров. Тем не менее, антенны могут удовлетворительно работать на высоте до 1 метра над землей — их диаграмма направленности имеет ярко выраженное направление. Эти антенны используются как для передачи, так и для приема высокочастотных сигналов.

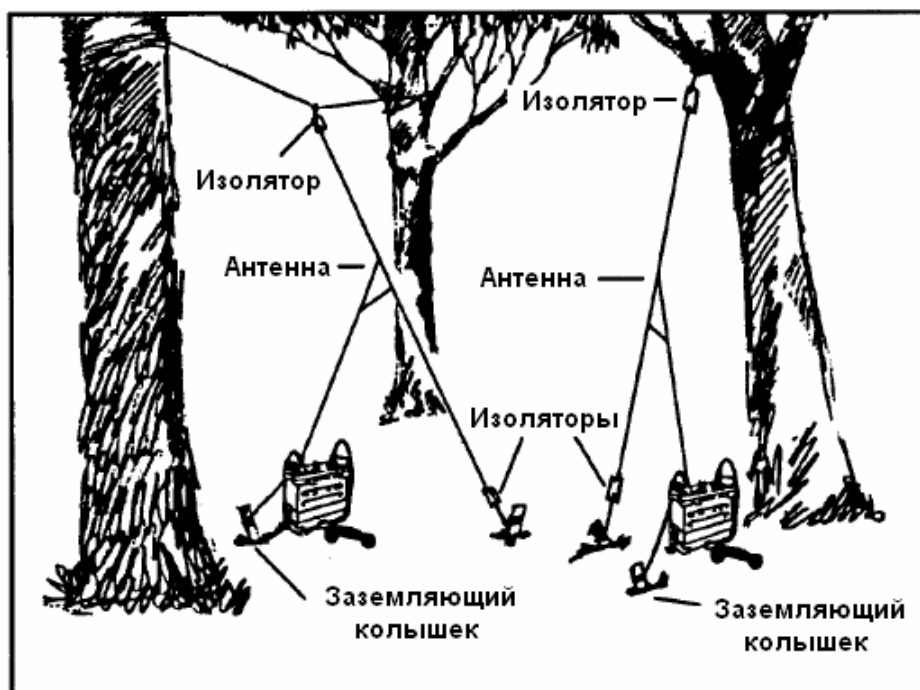

Рис. 7-9. Вертикальная полуромбическая антенна.

а. **V-образная антенна** (рис. 7-11) — другой вид направленной антенны. Она состоит из двух отрезков провода, формирующих букву «V» с разведенными концами, направленными в сторону передачи или приема сигналов. Чтобы облегчить установку антенны, стороны бу-

квы «V» можно опустить к земле; такой вариант антенны называется «наклонная V» (рис. 7-12). Путем изменения длины сторон и угла их наклона, добиваются наилучших условий работы. (Зависимость длины антенны от угла наклона приведена в таблице 7-1).

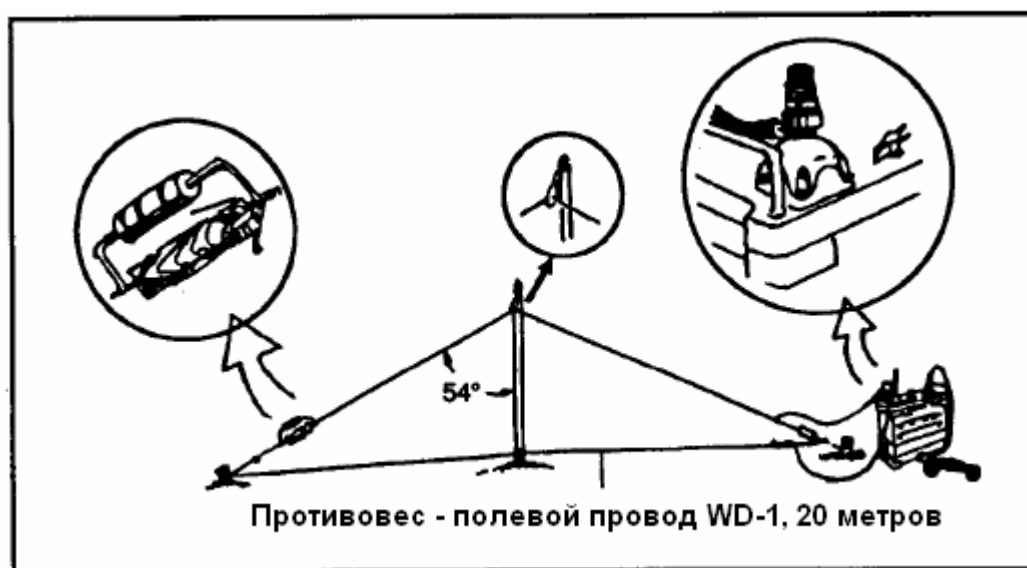

Рис. 7-10. Длинная направленная проволочная антенна.



Рис. 7-11. V-образная антенна.

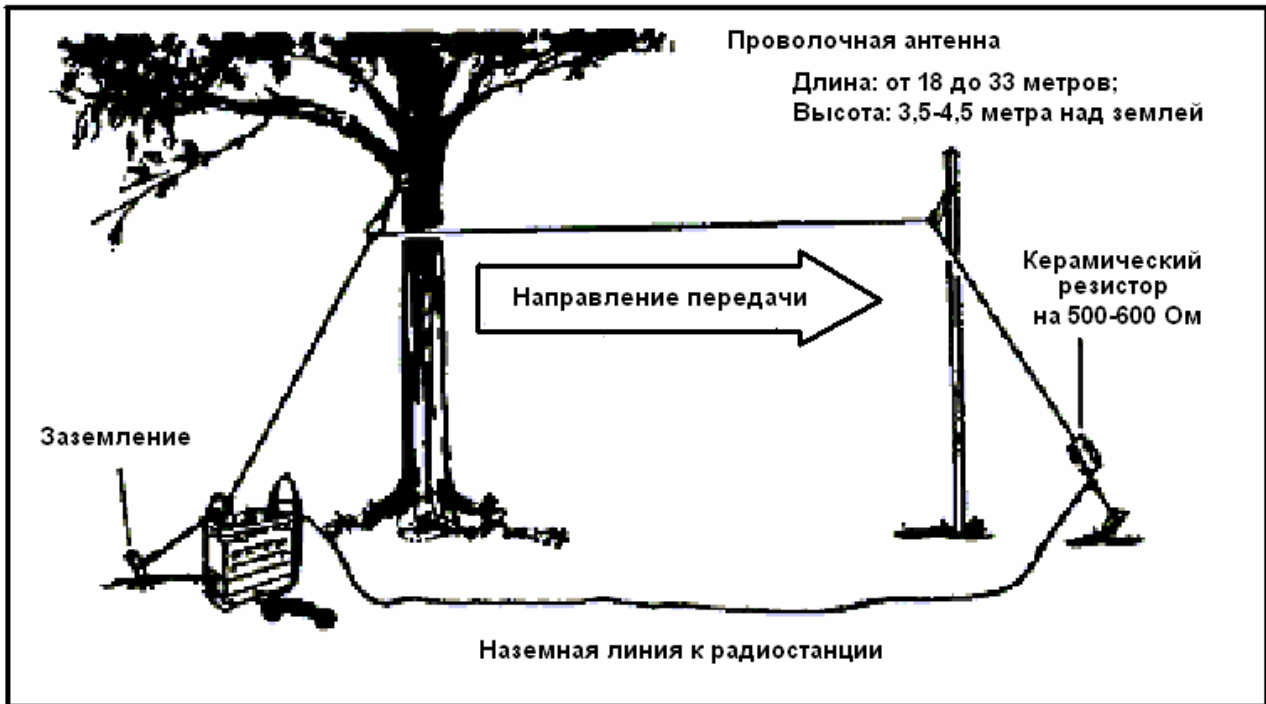

Рис. 7-12. Антенна типа «наклонная V».

Длина антенны (длина волны)	Оптимальный угол наклона (град.)
1	90
2	70
3	58
4	50
6	40
8	35
10	33

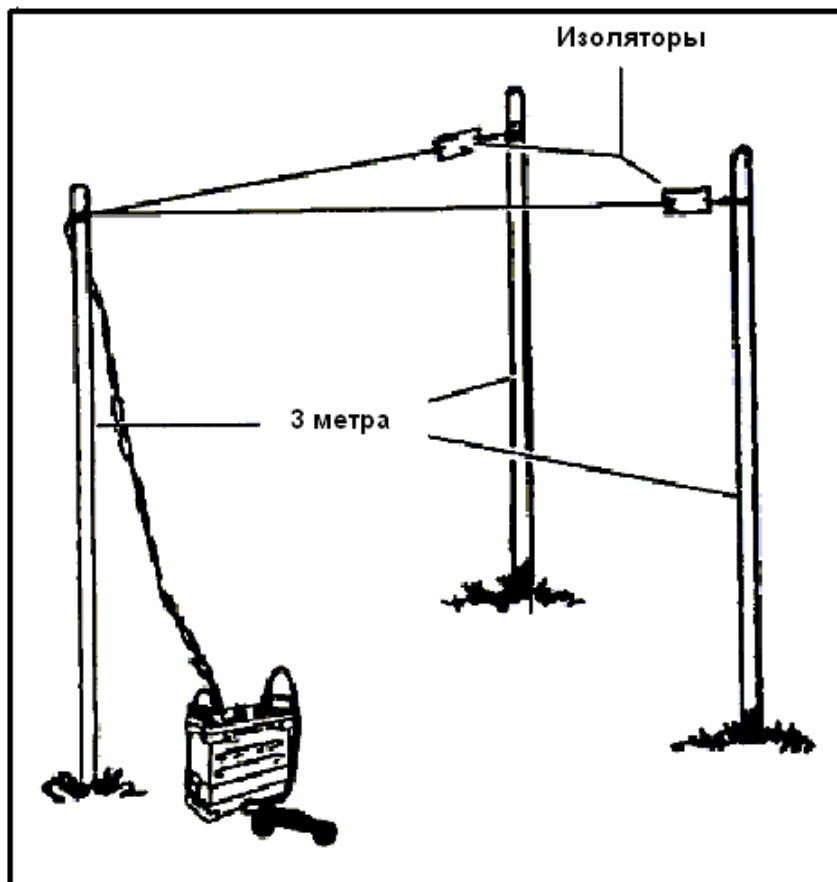
Таблица 7-1. Угол между направляющими для V-образных антенн.

в. Если антенна будет использоваться для работы на более чем одной частоте или длине волны, угол наклона антенны выбирайте как средний между крайними углами, определенными по таблице. Для обеспечения работы антенны только в одном направлении, присоедините к концам антенны неиндуктивные концевые резисторы. (См. техническое руководство ТМ 11-666.)

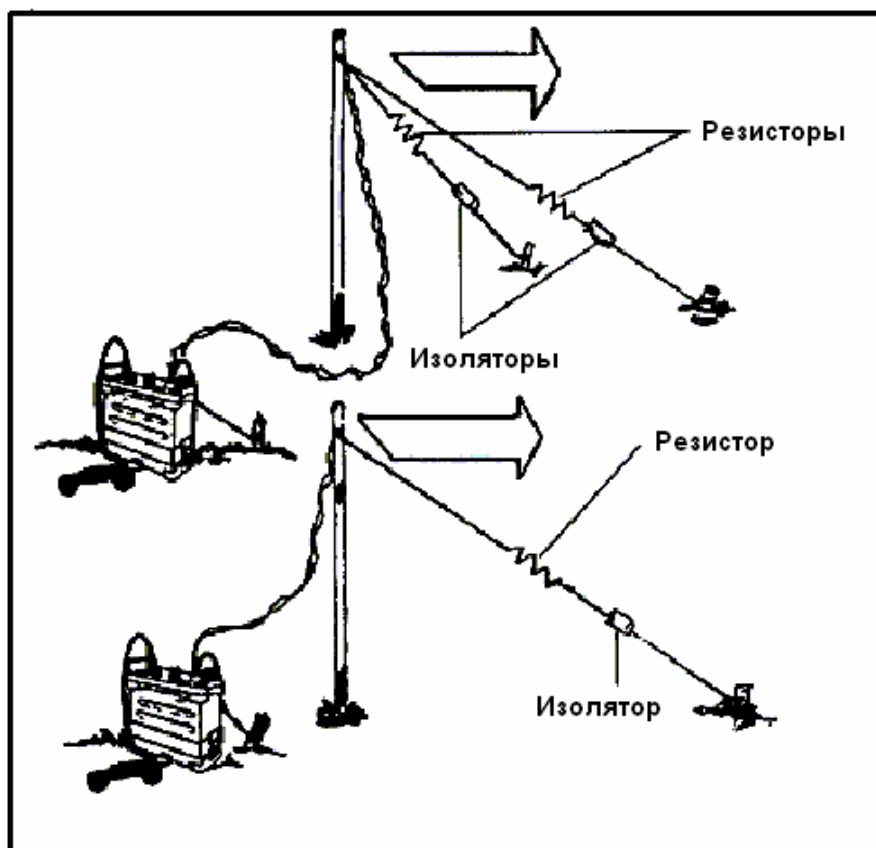
### 7-5. ДЛИНА АНТЕННЫ

Длина антенны должна рассматриваться с двух сторон: как физическая, и как электрическая длина. Эти длины никогда не совпадают. Уменьшение скорости волны на антенне и емкостной эффект (известный, как «конечный эффект») делает антенну электрически длиннее, чем ее физическая длина. Другими содействующими факторами являются отношение

диаметра антенны к ее длине и емкостной эффект оконечного оборудования, такого как изоляторы и зажимы, использующиеся для поддержки антенны.

а. Для расчета физической длины антенны для частот в диапазоне от 3,0 до 50,0 МГц, используйте поправочный коэффициент 0,95. Ниже приведены расчеты для полуволновых антенн.

$$\text{Длина (метры)} = \frac{150 \times 0,95}{\text{Частота в МГц}} = \frac{142,5}{\text{Частота в МГц}}$$

$$\text{Длина (футы)} = \frac{492 \times 0,95}{\text{Частота в МГц}} = \frac{468}{\text{Частота в МГц}}$$

б. Следующие формулы используются для расчета длины длинной проволочной антенны (одна длина волны и выше) для гармонической передачи.

$$\text{Длина (метры)} = \frac{150 \times (N - 0,05)}{\text{Частота в МГц}}$$

$$\text{Длина (футы)} = \frac{492 \times (N - 0,05)}{\text{Частота в МГц}}$$

Число N равно количеству полуволновых отрезков в общей длине антенны. Например, если количество полуволновых отрезков равно 3, а частота равна 7 МГц, то длина антенны составит:

$$\begin{aligned} \text{Длина (метры)} &= \frac{150 \times (N - 0,05)}{\text{Частота в МГц}} = \frac{150 \times (3 - 0,05)}{7} = \\ &= \frac{150 \times 2,95}{7} = \frac{442,5}{7} = 63,2 \text{ метра} \end{aligned}$$

### 7-6. ОРИЕНТИРОВАНИЕ АНТЕННЫ

Если направление радиопередачи не выявлено, его необходимо определить наилучшими из доступных средств. Точность, требуемая при определении направления, зависит от диаграммы направленности направленной антенны. В переносном варианте, ромбическая и V-образная антенны могут иметь настолько узкий луч, что при ориентировании может потребоваться большая точность. Для ориентирования на нужный азимут антенна должна быть поднята. При установке широколучевых антенн большая точность не требуется. Если направление на требуемый азимут на местности не выбрано, его лучше всего определить с помощью магнитного компаса.

### 7-7. УЛУЧШЕНИЕ УСЛОВИЙ СВЯЗИ

В определенных ситуациях, будет невозможно сориентировать направленную антенну в нужном направлении передачи. В результате передача может быть затруднена. Для улучшения условий связи можно использовать следующие мероприятия:

- a. Проверьте, затяните, и обмотайте лентой все кабельные соединения и коннекторы.
- b. Подключите все передатчики и приемники в единую цепь.
- c. Проверьте, чтобы антенны были настроены на необходимую рабочую частоту.
- d. Измените высоту антенн.
- e. Переместите антенну в сторону на небольшое расстояние или поменяйте место ее расположения.

## Раздел II

### РАДИОСВЯЗЬ В ОСОБЫХ УСЛОВИЯХ

Возможность боевого применения в различных регионах земного шара создает для снайперской команды множество проблем из-за различных погодных условий и характера местности. В данном разделе приведена информация о возможных проблемах и способах их решения для снижения неблагоприятных последствий.

### 7-8. СЕВЕРНЫЕ РАЙОНЫ

Одноканальная радиоаппаратура имеет определенные возможности и ограничения, которые необходимо тщательно изучить при работе в холодном климате. Однако, несмотря на ограничения, радио в таких регионах — обычное средство связи. Одной из самых главных особенностей радиоаппаратуры в арктических районах является ее гибкость. Переносные радиостанции могут быть развернуты в любом месте, доступном пешим военнослужащим или авиации. Ограничением радиосвязи, с которым радисты могут столкнуться в северных районах, является интерференция волн из-за ионосферных возмущений. Эти возмущения, известные как ионосферные штормы, значительно ухудшают распространение космических лучей. Кроме того, и штормы, и северные сияния могут полностью заблокировать работу радиостанций. Во время шторма некоторые частоты могут полностью блокироваться на значительный период времени. Из-за изменения плотности и высоты ионосферы может возникнуть повышенное затухание сигнала, которое может длиться от минут до недель. Такие помехи и возмущения трудно предсказать. В случае их возникновения, необходимо использовать переменные частоты и больше использовать УКВ радиостанции или другие средства связи.

a. **Установка антенны.** Установка антенны в арктических районах не представляет серьезных трудностей. Однако некоторые антенны при установке необходимо делать длиннее из-за неблагоприятных условий работы. Некоторые предложения по установке антенн в северных районах приведены ниже:

(1) С антенными кабелями необходимо обращаться осторожно, так как при низких температурах они становятся ломкими.

(2) При любой возможности, антенные кабели нужно прокладывать по воздуху, чтобы предотвратить их повреждение от тяжелого снега и мороза. Если есть возможность, вместо хлопчатобумажных или пеньковых веревок в качестве растяжек лучше использовать нейлоновые, так как они меньше впитывают влагу и менее вероятно, что они замерзнут и лопнут.

(3) Для усиления антенны на случай намерзания льда и ветра, она должна иметь добавочные растяжки, опоры, и точки крепления.

(4) Некоторые радиостанции (как правило, более старого поколения), настроенные на определенную частоту в относительно теплом месте, в условиях сильного холода могут сбиваться по частоте. Сбой частоты также может вызываться слабым напряжением батареи. Если возможно, радиостанцию перед началом работы необходимо на несколько минут поместить в теплое место. Поскольку, сильный холод снижает выходное напряжение сухой батареи, ее нагрев теплом тела перед началом работы на радиостанции может уменьшить сбой частоты.

(5) В северных районах иногда возникает снегопады с наэлектризованными хлопьями снега. Когда они бьют в антенну, это приводит к электрическому разряду, создающему высокочастотный шум, и забивающему все рабочие частоты. Чтобы преодолеть эти электростатические помехи, части антенны можно покрывать полистирольной лентой и шеллаком.

**в. Улучшение условий функционирования.** Обслуживание радиоаппаратуры в экстремальных холодных условиях создает множество проблем. Радиоприборы должны быть защищены от задувающего снега, так как снег примерзает к тумблерам и маховикам и налипают на провода, вызывая короткое замыкание и утечку на землю. Необходимо аккуратно обращаться с проводами, так как они могут терять на холоде свою гибкость. Вся радиоаппаратура должна быть должным образом подготовлена к зимним условиям. В соответствующем техническом руководстве необходимо изучить порядок подготовки аппаратуры к зимним условиям. Некоторые предложения по эксплуатации оборудования в арктических условиях приведены ниже:

(1) **Батареи.** Степень воздействия холода на заполненные и сухие аккумуляторные батареи зависит от следующих факторов: тип и вид батареи, нагрузки на батарею, особенности ее использования, и количество времени, которое батарея провела на холоде.

(2) **Приспособление к зимним условиям.** Для выявления особых мер предосторожности при работе в холодном климате, необходимо проверить техническое руководство радиостанции. Например, обычные смазки могут затвердевать и вызывать поломку или неисправность. Они должны заменяться рекомендованными арктическими смазками.

(3) **Микрофон.** Водяной пар от дыхания снайпера может замерзнуть на перфорированной крышке микрофона. Чтобы предотвратить это, используются стандартные микрофонные крышки. Если их нет, можно изготовить импровизированную крышку из резиновых или целлофановых пластин или из кусков искусственного шелка или нейлона.

(4) **«Дыхание» и «потение».** Радиоприбор во время работы производит тепло. После его выключения, воздух внутри радиоприбора охлаждается и сжимается, и тянет внутрь холодный воздух снаружи. Это явление называется «дыхание». Когда радиостанция «дышит» и ее все еще горячие части входят в контакт с воздухом, имеющим температуру ниже нуля, стеклянные, пластмассовые, и керамические части аппаратуры могут охладиться слишком быстро и выйти из строя. Когда холодное оборудование внезапно входит в контакт с теплым воздухом, на его частях конденсируется влага. Это явление называется «потение». Перед тем, как холодное оборудование занести в теплое место, его нужно завернуть в одеяло или куртку, чтобы оно нагревалось постепенно, снизив тем самым «потение». Перед выносом на холодный воздух, оборудование должно быть полностью сухим, в противном случае влага замерзнет.

## 7-9. ДЖУНГЛИ

Организация радиосвязи в джунглях должна быть тщательно спланирована, поскольку плотная растительность джунглей снижает дальность радиопередачи. Однако, с момента появления одноканальных радиостанций в различных вариантах исполнения, особенно в переносном, они стали ценным средством связи. При использовании одноканальных радиостанций в джунглях необходимо тщательно изучить их возможности и ограничения. Подвижность и различные варианты исполнения таких радиостанций — их главные преимущества в джунглях. Ограничения радиосвязи в джунглях связаны с климатом и плотностью растительности. Горячий и влажный климат увеличивает проблемы с поддержанием оборудования в работоспособном состоянии. Плотная растительность является вертикально поляризованным экраном, поглощающим частотную энергию, что значительно уменьшает дальность радиопередачи. Поэтому, обращение особого внимания на поддержание работоспособности аппаратуры и тщательный выбор мест установки антенн — основные требования при работе в джунглях.

**а. Особенности работы в джунглях.** Основной проблемой в установлении радиосвязи в джунглях является выбор места установки антенны. Для улучшения связи в джунглях можно использовать следующие приемы:

(1) Устанавливайте антенну как можно выше на краю открытых участков на их противоположной стороне от базовой станции.

(2) Для уменьшения воздействия влаги, грибка, и насекомых не допускайте касания антенных кабелей и соединителей земли. Это относится также ко всем энергетическим и телефонным кабелям.

(3) Используйте полную антенную систему, например плоские антенны и диполи, — они эффективнее, чем гибкие штыревые антенны.

(4) Расчистите всю растительность на месте установки антенны. Если антенна касается листьев, особенно мокрой, сигнал будет уходить на землю.

(5) Влажная растительность действует как экран и поглощает большую часть вертикально поляризованного сигнала. Вместо вертикально поляризованных антенн используйте горизонтально поляризованные антенны.

**б. Улучшение условий функционирования.** Из-за сильной влажности и грибка, обслуживание радиосредств в тропическом климате труднее, чем в умеренном. В условиях высокой относительной влажности, конденсирующаяся влага приводит к появлению на аппаратуре активно растущего грибка. Радиотелефонисты и обслуживающий персонал должны изучить в соответствующих технических руководствах специальные требования. Некоторыми способами улучшения работы в джунглях являются:

(1) В максимальной степени содержите оборудование сухим, храните его в освещенных местах, чтобы задержать рост грибка.

(2) Прочистите все вентиляционные отверстия, чтобы циркулирующий воздух мог охлаждать и высушивать оборудование.

(3) Максимально очищайте соединители, кабели, и открытые металлические части от грибка.

(4) После ремонта оборудования или после повреждений или царапин, для защиты от грибка используйте смазку или краску.

**с. Антенны из подручных средств.** Снайперские команды могут улучшить свои возможности по организации связи путем изготовления антенн из подручных средств. Передвигаясь в джунглях, команда обычно ограничена в использовании коротких и длинных антенн, которыми снабжена радиостанция, а при расположении на месте снайперы могут использовать антенны из подручных средств, чтобы передавать сигнал дальше и принимать его четче. Однако антенна, которая не «настроена» или не «заточена» на рабочую частоту, будет не так эффективна, как гибкая штыревая антенна, входящая в комплект радиостанции.



Цепи радиостанции полностью «замыкаются» на гибкую антенну таким образом, что она «настроена» на самую большую выходную мощность. Гибкие антенны не так эффективны, как настроенный диполь или плоская антенна (а именно антенна типа RC 292), однако последние должны настраиваться на рабочую частоту. Это особенно важно для маломощных радиостанции, как например AN/PRC-77.

(1) **Полевая антенна типа 292.** Полевая антенна типа 292 была разработана специально для использования в джунглях и, при правильном применении, может увеличить возможности команды по организации связи. Сама по себе антенна громоздка, имеет большой вес, и не приемлема для операций снайперской команды. Тем не менее, команда может нести только мачтовую секцию и секции антенны, собирая и устанавливая их на столбах или подвешивая на деревьях; или же команда может изготовить полную полевую антенну типа 292 (рис. 7-13), используя полевой провод WD-1, проволоку и другой подручный материал. В качестве изоляторов команда также может использовать почти все пластмассовые, стеклянные, или резиновые предметы. Если под рукой ничего нет, подойдет сухая древесина. (Виды изоляторов из подручных материалов показаны на рис. 7-2). Ниже приведена последовательность изготовления такой антенны:



Рис. 7-13. Полевая антенна типа 292.

(а) Для выбора длин элементов антенны (один из которых является излучающим, а три остальных располагаются в виде конуса) исходя из рабочей частоты, используйте справочную таблицу (таблица 7-2). Отрежьте эти элементы (А, рис. 7-13) от полевого провода WD-1 (или другого подобного). Отрежьте бруски для рамки (В, рис. 7-13) такой же длины. Соедините концы брусков вместе, чтобы сформировать треугольник и свяжите их проволокой,

лентой, или веревкой. К каждому углу треугольника присоедините изолятор (С, рис. 7-13), к каждому изолятору присоедините одним концом три отрезка провода. Другие концы отрезков сведите вместе, присоедините их к другому изолятору (D, рис. 7-13), и плотно свяжите. Снимите с конца каждого провода примерно 7 см изоляции и скрутите их вместе.

Рабочая частота (МГц)	Длина элементов (метры)
30	2,38
32	2,23
34	2,10
36	1,98
38	1,87
40	1,78
43	1,66
46	1,55
49	1,46
52	1,37
55	1,30
58	1,23
61	1,17
64	1,12
68	1,05
72	0,99
76	0,94

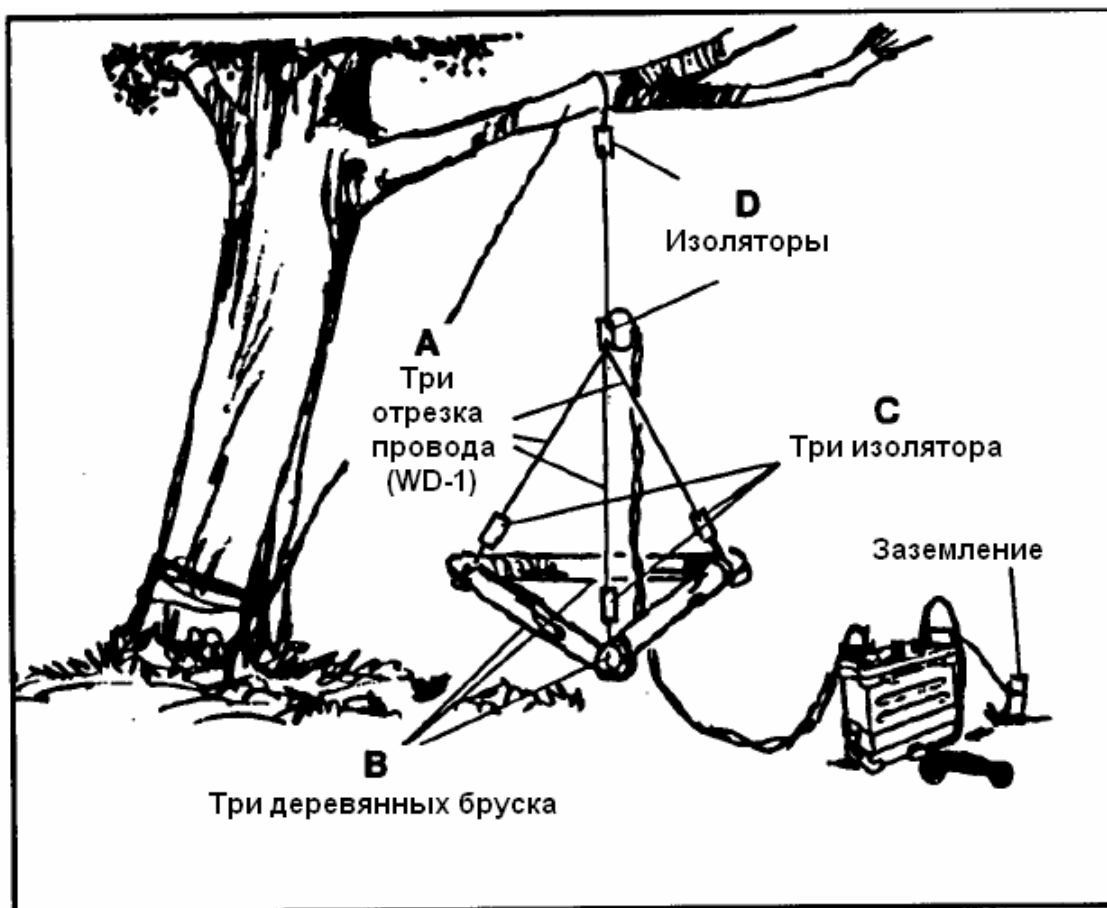
**Таблица 7-2.** Справочная таблица.

(b) Присоедините один конец излучающего элемента провода к другой стороне нижнего изолятора D, а второй конец — к верхнему изолятору (D, рис. 7-13). С излучающего элемента возле нижнего изолятора D снимите около 7-8 см изоляции.

(c) Для подсоединения антенны к радиостанции отрежьте кусок полевого провода WD-1 необходимой длины. Эту линию сделайте как можно короче, так как дополнительная длина снижает эффективность системы. На каждом конце свяжите по узлу, чтобы обозначить эту линию как «горячую». С конца «горячего» провода снимите изоляцию и присоедините его к излучающему проводу возле нижнего изолятора D. Удалите изоляцию с другого провода и присоедините его к оголенным концам трех проводов с противоположной стороны нижнего изолятора D. Обвяжите все соединения и не допускайте касания излучающего провода к проводам, присоединенным к брускам.

(d) К верхнему изолятору D на свободном конце излучающего элемента привяжите веревку и перебросьте ее через ветви дерева. Поднимите антенну как можно выше, пропустив линию управления через треугольник. Привяжите веревку, чтобы удерживать антенну на месте.

(е) Удалите примерно 2-3 см изоляции с конца «горячего» провода и около 7-8 см изоляции с конца другого провода линии передачи. Присоедините «горячий» провод к антенному разъему (дипольный соединитель, если отмечен). Другой провод присоедините к металлическому корпусу — например, к ручке. Убедитесь в том, что оба соединения плотно затянуты или закреплены.

(ф) Установите правильную частоту, включите радиостанцию, и возобновите связь.

(2) **Полевая патрульная антенна.** Это другой вид антенны, которую можно легко переносить и быстро устанавливать (рис. 7-14). Исходя из рабочей частоты, показанной в таблице 7-2, обрезаются два отрезка провода. Для достижения лучших результатов, перед подключением к радиостанции линия передачи должна быть удлинена как минимум на 1,8 метров и перед подключением к радиостанции присоединяться к секции антенны под прямым углом ( $\pm 30^\circ$ ). Самый легкий путь установки такой антенны — измерить длину излучающих элементов от одного конца линии передачи (WD-1) и связать узел в этой точке. Два провода отделяются друг от друга: один протягивается вертикально веревкой с изолятором; другой удерживается камнем или другим грузом, и веревкой с изолятором. Антенна должна располагаться как можно выше. Другой конец линия передачи присоединяется к радиостанции так же, как это описано в подпункте 7-9с(1), полевая антенна типа 292.



Рис. 7-14. Полевая патрульная антенна.

### 7-10. ПУСТЫНИ

В пустыне радиосвязь обычно является основным средством связи. Радиостанции могут эффективно использоваться в пустынном климате и местности, являясь чрезвычайно мобильным средством связи, в котором нуждаются широко рассредоточенные войска.

а. **Способы улучшения работы.** Для лучшей работы в пустыне, антенны необходимо размещать на наиболее высоких участках местности. В пустыне радиопередатчики с гибкими штыревыми антеннами, теряют от 1/5 до 1/3 эффективной дальности связи из-за плохого заземления, характерного для пустынной местности. По этой причине необходимо исполь-

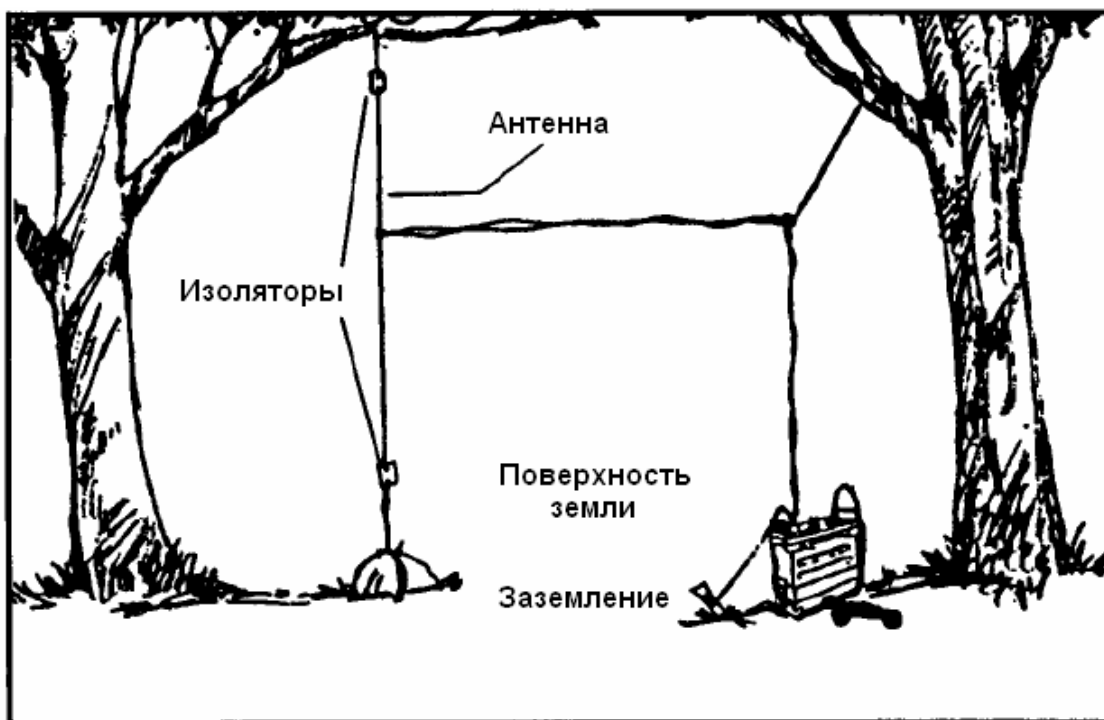
зовать антенные системы, например, горизонтальный диполь и вертикальные антенны с необходимыми противовесами.

**b. Особенности работы оборудования.** В некоторых радиостанциях при повышении температуры внутри корпуса автоматически включается второй вентилятор. Обычно это происходит только в умеренном климате, когда радиостанция работает на передачу. Это может сбивать с толку военнослужащих, незнакомых с особенностями работы радиостанций в пустынных районах. Однако работа второго вентилятора — это абсолютно нормально. Усилители частоты, используемые при амплитудной или однополосной модуляции сигнала, могут перегреваться и перегорать. Такое оборудование необходимо включать только когда необходимо (если оно не влияет на прием сигнала). Поскольку усилителям частоты необходимо около 90 секунд, чтобы выйти на режим работы, стандартный порядок действий подразделений, использующих такое оборудование, допускает задержки в ответе. На такие усилители и телетайпное оборудование оказывает влияние пыль. Телетайпное оборудование чувствительно к повреждениям из-за уязвимости системы смазки, в которую попадают и остаются частицы пыли, поэтому по возможности необходимо использовать защитные крышки. Некоторые приемопередающие системы имеют вентиляционные отверстия и каналы, которые могут забиваться пылью. Они должны регулярно проверяться и содержаться в чистоте для недопущения перегрева.

**c. Батареи.** Необходимо увеличивать запас сухих аккумуляторных батарей, так как горячий климат увеличивает скорость их разряда.

**d. Электрическая изоляция.** Песок и пыль, переносимая ветром, через какое-то время повреждает электрическую изоляцию проводов. До того, как изоляция износится, все кабели, которые могут повреждаться, должны быть защищены лентой. Песок также проникает в элементы радиоприборов, такие как разъемы электрических шин, либо ухудшая электрический контакт, либо делая невозможным соединение разъемов. Для очистки подобных элементов перед их соединением при себе необходимо иметь щетку, например, старую зубную щетку.

**e. Конденсация влаги.** В пустынях с относительно высоким уровнем росы и высокой влажностью, на любых поверхностях, например, металлических частях, температура которых ниже, чем температура воздуха, ночью может происходить конденсация влаги. Такая конденсация может воздействовать на электрические разъемы, клеммы, и соединители. Все соединители, которые могут подвергаться конденсации, должны быть обмотаны лентой, чтобы воспрепятствовать загрязнению контактов. Перед подключением к клеммам, разъемы необходимо высушивать. Чтобы не допустить короткого замыкания, необходимо удалять излишнюю влагу или росу с антенных разъемов и гнезд путем их сушки.

**f. Статическое электричество.** Статическое электричество в пустыне является распространенным явлением. Это вызывается многими факторами, один из которых — переносимые ветром частицы пыли. Чрезвычайно низкая влажность содействует статическим разрядам между заряженными частицами, а характер грунтов ухудшает проблему. Чтобы сократить вызванные ветром статические разряды и сопровождающий их шум, все острые края (наконечники) антенны необходимо обматывать лентой. Действуя на стационарной позиции, команды должны хорошо заземлять радиооборудование. Так как вызываемый помехами шум уменьшается с повышением частоты, необходимо работать на максимально возможной и разрешенной частоте.

**g. Улучшение условий функционирования.** В пустынных районах, обслуживание радиосредств затрудняется из-за большого количества песка, пыли, или грязи, которые попадают в оборудование. Особенно чувствительны радиостанции, оснащенные сервомеханизмами. Чтобы сократить время обслуживания, команда должна содержать радиостанции в пыленепроницаемых контейнерах. Чтобы обеспечить циркуляцию воздуха для предотвращения перегрева, необходимо постоянно очищать фильтры вентиляционных систем.

Необходимо часто проводить профилактические проверки. Кроме того, команда должна тщательно проверять части оборудования, требующие смазки, поскольку смесь пыли со смазкой быстро выводит из строя подвижные узлы и детали.

### 7-11. ГОРНЫЕ РАЙОНЫ

Эксплуатация радиостанций в горной местности затрудняется большинством проблем, характерных для северных районов. Горная местность превращает выбор места радиосвязи в критически важную задачу. Кроме того, ограничения, накладываемые местностью, часто для обеспечения хорошей связи требуют использования ретрансляционных станций. Из-за препятствий на местности, радиопередача часто возможна только в зоне прямой видимости. Грунт в горных районах часто является плохим электрическим проводником, поэтому, целесообразно использовать полную антенную систему, например диполь или плоскую направленную антенну с противовесом. Порядок обслуживания и подготовки радиостанции, требуемые в горных районах, аналогичны мероприятиям, проводимым в северных районах. Из-за различных или сезонных температурных и климатических режимов, характерных для горных районов, гибкое планирование обслуживания и подготовки радиостанций к работе становится необходимостью.

### 7-12. СВЯЗЬ В ГОРОДСКИХ УСЛОВИЯХ

Радиосвязь в городских районах сталкивается с особыми проблемами. Часть проблем аналогична тем, с которыми снайпер сталкивается в горах. Некоторые проблемы включают в себя препятствия, блокирующие радиопередачу, плохую электрическую проводимость из-за поверхностей тротуара, и воздействие коммерческих линий электропередач.

а. УКВ радиосвязь в городских условиях не так эффективна, как в других районах. Выходная мощность этих радиосредств и используемые частоты требуют расположения антенн в пределах прямой видимости. В городских условиях это не всегда возможно.

б. КВ радиосвязь менее зависит от прямой видимости, чем УКВ связь. Это происходит благодаря их пониженному диапазону частот и повышенной выходной мощности КВ радиостанций, по сравнению с УКВ средствами. Проблема состоит в том, что КВ радиосредства не являются штатными для небольших подразделений. Чтобы ее решить, необходимо организовывать ретрансляцию УКВ сигналов.

с. Средства ретрансляции на авиаплатформах, если они есть в наличии, могут обеспечить наиболее эффективную передачу сигналов. Скорее всего, придется использовать штатные ретрансляторы. Антенна должна быть скрыта или замаскирована под окружающий фон. Это не даст противнику использовать ее в качестве ориентира для наведения артиллерии. Антенны могут быть скрыты водонапорными башнями, существующими антеннами гражданской сети, шпилями зданий.

### 7-13. РАЙОНЫ, ЗАРАЖЕННЫЕ ОМП

Одной из реальностей современных боевых действий является возможность применения оружия массового поражения. Большинство военнослужащих знает о поражающих факторах ядерного взрыва, — ударной волне, тепловом поражении, и радиационном излучении. Ионизация атмосферы при ядерном взрыве будет оказывать отрицательное влияние на связь из-за возникающих атмосферных помех и разрушения ионосферы.

а. Электромагнитный импульс (ЭМИ), возникающий вследствие ядерного взрыва, создает большую опасность для радиосвязи. ЭМИ — это сильный импульс электромагнитного излучения, во много раз сильнее, чем статический импульс, производимый молнией. Этот импульс может попасть в радиостанцию через антенные системы, коннекторы, и радиовходы. В радиооборудовании, импульс может вывести из строя элементы радиосхем, например

транзисторы, диоды, и интегральные схемы. Конденсаторы, индукторы, и преобразователи могут расплавиться, уничтожив радиостанцию.

в. Защитные меры против электромагнитного импульса требуют надлежащей подготовки, особенно экранирования оборудования. Для уменьшения эффекта воздействия электромагнитного импульса на оборудование, когда оно не используется, все антенны и кабели необходимо убирать.

## Раздел III

### ФОРМЫ РАДИОДОНЕСЕНИЙ

Своевременная, точная передача информации снижает элемент неопределенности относительно противника и района операции, подтверждает оценку риска, сделанного командиром и позволяет ему успешно применять им свои силы. В этом разделе приведены формы радиодонесений как средство организации и быстрой передачи информации.

#### 7-14. СРОЧНОЕ ДОНЕСЕНИЕ О ТЕКУЩЕЙ ОБСТАНОВКЕ

---

Данный пункт соответствует требованиям STANAG 2022

---

Это донесение используется снайперской командой для передачи разведывательной информации. Как правило, в одном донесении описывается одно наблюдаемое событие. При передаче информации о группе транспортных средств или военнослужащих противника, сообщается расположение центра группы или передаются координаты «от...до...». Форма донесения определяется вышестоящим командованием, однако обычно соответствует форме S.A.L.U.T.E.

1. Размер наблюдаемых сил противника.
2. Деятельность противника.
3. Местоположение противника.
4. Принадлежность противника к определенному подразделению, определяемая по опознавательным знакам на машинах, элементам формы одежды, или определенному снаряжению, которые характерны для конкретного подразделения.
5. Время обнаружения противника.
6. Вооружение и снаряжение, которое противник несет или использует.

**ПРИМЕР:** «С12, Я СТРАЙКЕР-1, СРОЧНОЕ ДОНЕСЕНИЕ, ПРИЕМ». «СТРАЙКЕР-1, Я С12, НА ПРИЕМЕ». «С12, Я СТРАЙКЕР-1, 1 — 3; 2 — ДВИГАЮТСЯ В ЗАПАДНОМ НАПРАВЛЕНИИ; 3 — GL024396; 4 — НЕИЗВЕСТНО; 5 — 27.09.91 14.37; 6 — ОДНА СВД С ПРИЦЕЛОМ ПСО-1, КАМУФЛИРОВАННАЯ ОДЕЖДА И РЮКЗАК; ДВОЕ НЕСУТ АКС-74, ПМ В НАПЛЕЧНЫХ КОБУРАХ И РЮКЗАКИ».<sup>5</sup>

#### 7-15. ДОНЕСЕНИЕ ОБ ОБСТАНОВКЕ

---

Данный пункт соответствует требованиям STANAG 2020

---

Снайперская команда готовит донесение об обстановке (SITREP) для вышестоящего командования, чтобы доложить о тактической обстановке и своем состоянии. Донесение передается ежедневно в 06.00, после значительных событий, или по требованию офицера по ис-

---

<sup>5</sup> Для передачи буквенного кода по радио в Армии США применяется фонетический алфавит ИКАО.

пользованию снайперов (SEO) или командира подразделения. Для того, чтобы предупредить получателя о характере донесения, снайпер сообщает: «Докладываю обстановку». Ниже приведена построчная форма донесения об обстановке:

1. Дата и время передачи.
2. Краткая информация о деятельности противника, нанесенных потерях и захваченных пленниках.
3. Местоположение снайпера (кодировано при передаче по незакрытым каналам связи).
4. Боевые машины:
  - A. Самоходный ПТРК «TOW».
  - B. БРМ М3 Брэдли/БТР М113А1.
  - C. Танки М1.
  - D. Танки М60А3.
  - E. Самоходные минометы М106А1.
  - F. Бронированные штурмовые мосты (AVLB).
5. Кодированная информация об оборонительных сооружениях:
  - A. Координаты минных полей.
  - B. Координаты разрушений.
  - C. Координаты объектов, подготовленных к подрыву.
6. Состояние личного состава:
  - A. Зеленый (полные силы, 90% и выше).
  - B. Желтый (ослабленные силы, 80-89%).
  - C. Красный (ослабленные силы, 60-79%, возможно выполнение задачи).
  - D. Черный (ослабленные силы, 59% и ниже).
7. Материалы классов снабжения III и V для боевых машин.
  - A. Боеприпасы — зеленый, желтый, красный или черный.
  - B. Топливо — зеленый, желтый, красный или черный.
8. Планируемые действия.

**ПРИМЕР:** «РЕД-1, Я РЕД-5; 1 — 22.30; 2 — ОТСУТСТВИЕ КОНТАКТА; 3 — КВАДРАТ ES, СТАЦИОНАРНО ВОЗЛЕ ПЕРЕДНЕГО КРАЯ ПРОТИВНИКА; 4В — 1; 5 — ЗАВАЛ, КВАДРАТ ХВ, ПЕРЕКРЕСТОК ДОРОГ; 6 — ЗЕЛЕНЫЙ; 7А — ЗЕЛЕНЫЙ; 7В — ЖЕЛТЫЙ; 8 — ПРОДОЛЖАЮ ВЫПОЛНЕНИЕ ЗАДАЧИ».

### 7-16. РАЗВЕДЫВАТЕЛЬНОЕ ДОНЕСЕНИЕ

---

Данный пункт соответствует требованиям STANAG 2096

---

Из-за значительного размера и подробного содержания, разведывательное донесение чаще всего передается посылным, реже — по радио. К донесению, как правило, прикладываются схемы. Ниже приведена построчная форма разведывательного донесения:

1. Заголовок (данные о собранной информации).
  - A. Дата и время сбора данных.
  - B. Дата и время передачи данных.

- 
- С. Подразделение.
2. Классификация основных дорог (данные о дорогах).
- А. Исходный пункт.
  - В. Контрольные пункты.
  - С. Классификация (код).
  - Д. Проходимость (код).
  - Е. Движение (код).
  - Ф. Расположение важных мест и участков.
3. Классификация мостов (данные о мостах).
- А. Расположение.
  - В. Однополосный мост.
  - С. Двухполосный мост.
  - Д. Минимальная высота.
  - Е. Расположение объездов.
  - Ф. Объезд (код).
  - Г. Угол въезда.
  - Н. Угол съезда.
4. Броды/места форсирования (данные о бродах и местах форсирования).
- А. Расположение.
  - В. Скорость течения.
  - С. Глубина.
  - Д. Характер дна (код).
  - Е. Ширина.
  - Ф. Длина.
  - Г. Угол въезда.
  - Н. Угол съезда.
5. Классификация туннелей (данные о туннелях).
- А. Расположение.
  - В. Полезная ширина.
  - С. Минимальная высота.
  - Д. Длина.
  - Е. Расположение объездов.
6. Заграждения (данные о заграждениях и препятствиях).
- А. Расположение.
  - В. Уклон (код).
  - С. Вид (код).
  - Д. Длина.
  - Е. Объезд.
  - Ф. Размеры.



(1) От:

(2) До:

### ИСПОЛЬЗУЕМЫЕ КОДЫ:

Классификация —

ЗЕЛЕНЫЙ — доступна для всех видов машин.

ЖЕЛТЫЙ — доступна для всех видов машин, кроме AVLB.

КРАСНЫЙ — доступна только для БТР/БМП.

ЧЕРНЫЙ — доступна только для а/м грузоподъемностью не более 1¼ тонн.

Проходимость —

X — проходима при любой погоде.

Y — проходима при ясной погоде.

Z — труднопроходима при любой погоде.

Движение —

F — быстрое.

S — медленное.

Объезд —

E — легкий.

D — затруднен.

Характер дна —

M — грязь.

C — ил.

S — песок.

G — гравий.

R — камни.

P — бульжник.

Уклон —

A — менее 7%.

B — от 7 до 10%.

C — от 10 до 14%.

D — свыше 14%.

Заграждения —

MF — минное поле.

TD — эскарп.

RF — камнепад или оползень.

CH — участок химического заражения.

NBC — участок радиоактивного заражения.

RB — баррикада.

AB — завал.

О — другое.

- ПРИМЕЧАНИЯ:**
1. Во время ведения разведки, данные докладываются сразу после их получения, поскольку своевременность их доклада имеет важное значение.
  2. Если позволяет время, во время разбора выполненной задачи для начальника разведывательного отделения штаба (S2) необходимо подготовить схему местности. Он, как правило, обобщает все сведения о местности и передает их вышестоящему командованию после окончания разбора.

**ПРИМЕР:** «С12, Я СТРАЙКЕР-1, РАЗВЕДДОНЕСЕНИЕ, ПРИЕМ». «СТРАЙКЕР-1, Я С12, НА ПРИЕМЕ». «С12, Я СТРАЙКЕР-1, 1А — 26.09.91 08.00; 1С — СНАЙПЕРСКАЯ КОМАНДА №1; 2А — КВАДРАТ DL, JAR CMN; 2В — SIL MNC; 2С — ЗЕЛЕНЬИЙ; 2D — X; 2E — F».

### 7-17. ДОНЕСЕНИЕ О ПРИМЕНЕНИИ КОМПЛЕКСНЫХ ПОМЕХ «МИДЖИ»

Данный пункт соответствует требованиям STANAG 6004

Если снайпер получает данные или подозревает о том, что противник осуществляет радиоэлектронное противодействие, ставит помехи, или входит в сети связи, он должен немедленно доложить об этом вышестоящему командованию. Такая информация жизненно важна для организации защиты собственных сетей связи. Снайпер, столкнувшийся с радиоэлектронным подавлением, передает донесение по команде на НП своего подразделения. Донесение составляется и передается для каждого случая постановки помех. Пример донесения «МИДЖИ-1» приведен ниже.

ПУНКТ 1 — 022 (кодировано) или «МИДЖИ-1».

ПУНКТ 2 — 3 (кодировано) или ПОМЕХИ.

ПУНКТ 3 — 1 (кодировано) или РАДИО.

ПУНКТ 4 — 46.45 (кодировано при передаче по незакрытым каналам связи).

ПУНКТ 5 — N6B85S.

ПУНКТ 6 — FA86345964 (кодировано при передаче по незакрытым каналам связи).

а. Пункт 1 — Вид донесения. При передаче по незакрытым каналам связи, передается кодовое сообщение «022». При передаче по закрытым каналам связи, передается сообщение «МИДЖИ-1».

б. Пункт 2 — Вид помех. При передаче по незакрытым каналам связи, передается порядковый номер помех из списка, указанного ниже. При передаче по закрытым каналам связи, передается вид помех из списка, указанного ниже.

- Помехи радионавигационным средствам;
- Вхождение в сети связи;
- Постановка радиопомех;
- Радиоэлектронное противодействие.

с. Пункт 3 — Вид аппаратуры, подвергающейся воздействию помех. При передаче по незакрытым каналам связи, передается порядковый номер аппаратуры из списка, указанного ниже. При передаче по закрытым каналам связи, передается вид аппаратуры из списка, указанного ниже.

- Радиостанции;

- РЛС;
- Навигационная аппаратура;
- Космические средства;
- Оптико-электронная аппаратура.

d. Пункт 4 — Частота или канал, подвергающийся воздействию помех. При передаче по незакрытым каналам связи, передается кодовый номер частоты или канала. При передаче по закрытым каналам связи, передается сама частота или номер канала связи.

e. Пункт 5 — Позывной или код станции, подвергающейся воздействию помех. В данном пункте передается полный позывной или код станции, подвергающейся воздействию помех противника, вне зависимости от того, передается сообщение по закрытым или незакрытым каналам связи.

f. Пункт 6 — Координаты станции, подвергающейся воздействию помех. При передаче по незакрытым каналам связи, прямоугольные координаты местоположения станции кодируются. При передаче по закрытым каналам связи, передаются непосредственно прямоугольные координаты станции.

### 7-18. ДОНЕСЕНИЕ О ВЕДЕНИИ АРТИЛЛЕРИЙСКОГО ОГНЯ

---

Данный пункт соответствует требованиям STANAG 2934

---

Снайперская команда готовит донесение о ведении артиллерийского огня (SHELREP), если она попала под ракетный, минометный или артиллерийский обстрел (см. устав FM 6-121). Эта форма также используется в случае бомбового удара. Донесение передается в следующем виде:

- A. Позывной подразделения;
- B. Местоположение наблюдателя;
- C. Азимут на вспышку или звук выстрела;
- D. Время начала обстрела;
- E. Время конца обстрела;
- F. Местоположение позиций, с которых велся обстрел;
- G. Количество, вид и калибр (только для личного состава подразделения огневой поддержки);
- H. Вид огня (заградительный, беспокоящий или пристрелка);
- I. Расход боеприпасов;
- J. Время от выстрела до разрыва;
- K. Причиненный ущерб.

### 7-19. ДОНЕСЕНИЕ О ЗАХВАЧЕННЫХ ПЛЕННЫХ И ТРОФЕЯХ

---

Данный пункт соответствует требованиям STANAG 2084

---

В случае захвата пленных и/или трофеев, снайперская команда должна немедленно их пометить. Это исключит потерю информации, имеющую разведывательную ценность (место, время и обстоятельства захвата), во время эвакуации. В штаб войск или батальона сообщается только о тех пленных или трофеях, которые имеют текущую тактическую важность. Для доклада о пленных или трофеях используется следующая форма:

- a. Военнопленные противника.

1. Вид доклада.
  2. Количество пленных.
  3. Дата/время захвата.
  4. Место захвата (прямоугольные координаты).
  5. Принадлежность пленного (позывной его подразделения).
  6. Обстоятельства захвата (кратко).
- b. Захваченные трофеи.
1. Вид доклада.
  2. Количество захваченных трофеев.
  3. Вид документов/снаряжения.
  4. Дата/время захвата.
  5. Место захвата (прямоугольные координаты).
  6. Принадлежность трофеев (позывной подразделения, которому они принадлежат).
  7. Обстоятельства захвата (кратко).

После получения командиром роты/группы данного донесения, он может при необходимости, уточнить местоположение команды.

#### 7-20. ДОНЕСЕНИЕ «ОМП-1»

---

Данный пункт соответствует требованиям STANAG 2103

---

Снайперская команда использует донесение «ОМП-1» для передачи исходной и последующей информации о применении ОМП, передавая его по сетям связи, управления и разведки немедленно после использования ОМП.

- 1 (EVENT). Вид атаки — ядерная, химическая, бактериологическая.
- 2 (B). Прямоугольные координаты местонахождения наблюдателя.
- 3 (C). Направление на место применения ОМП от наблюдателя — тысячные или градусы — истинный, дирекционный, или магнитный азимут.
- 4 (D). Дата и время применения ОМП.
- 5 (E). Для ядерного оружия — время вспышки в секундах.
- 6 (EB). Время окончания химической/ бактериологической атаки.
- 7 (F). Действительные или высчитанные прямоугольные координаты места атаки.
- 8 (G). Средство доставки.
- 9 (H). Высота ядерного взрыва и/или его тип.
- 10 (HB). Вид химической/ бактериологической атаки и высота взрыва.
- 11 (IB). Количество боеприпасов или самолетов.
- 12 (EFFECTS). Степень воздействия взрыва/отравляющих веществ на личный состав.
- 13 (J). Для ядерного оружия — время от вспышки до подхода ударной волны в секундах.
- 14 (K). Воронка от взрыва и ее ширина в метрах.
- 15 (KB). Химическое/радиоактивное заражение растительности.

- 16 (L). Распространение радиоактивного облака ядерного взрыва, измеряется через пять минут после взрыва в тысячных или градусах.
- 17 (M). Размеры стабилизировавшегося облака ядерного взрыва — высота, в футах или метрах, угол места (верхнего и нижнего края), в тысячных или градусах, измеренные спустя 10 минут после взрыва.
- 18 (PA). Координаты или границы района распространения радиоактивного облака или зоны заражения.
- 19 (PB). Направление распространения радиоактивного облака или продолжительность заражения в днях.
- 20 (S). Дата и время получения данных о радиоактивном заражении или время обнаружения химического/бактериологического заражения.
- 21 (YB). Направление и скорость ветра.
- 22 (ZA STABILITY). Показатель стабильности воздуха.
- 23 (ZA TEMPERATURE). Температура воздуха у земли.
- 24 (ZA HUMIDITY). Относительная влажность.
- 25 (ZA WEATHER). Значительные изменения погодных явлений.
- 26 (ZA COVER). Облачность.
- 27 (NARRATIVE). Результаты других наблюдений.
- 28. Не используется.
- 29 (AUTHENTICATION). Позывной, если требуется.

### 7-21. ЗАПРОС МЕДИЦИНСКОЙ ЭВАКУАЦИИ.

---

Данный пункт соответствует требованиям STANAG 3204.

---

Снайперская команда посылает запрос о медицинской эвакуации медицинской группе по ротной сети связи.

а. Если авиационные средства эвакуации отсутствуют, команда использует форму запроса эвакуации наземным способом.

1. Эвакуация.
2. Местоположение пункта эвакуации (кодировано).
3. Количество пострадавших.
4. Категория пострадавших:
  - А — Срочная эвакуация.
  - В — В первую очередь.
  - С — Обычным порядком.

На практике, подходящая буква из строки 4 используется вместе с количеством пострадавших из строки 3 — например А2 означает двух пострадавших для срочной эвакуации.

б. Если в наличии имеются авиационные средства эвакуации, команда использует форму запроса эвакуации по воздуху.

1. Местоположение.
2. Частоты, позывные, суффикс.
3. Срочность эвакуации:

Срочная\_\_ Первоочередная\_\_ Обычная\_\_ Тактическая\_\_

4. Специальное оборудование.
  5. Количество пострадавших по видам:  
Легкораненые\_\_ Тяжелораненые\_\_
  6. Безопасность пункта эвакуации.
  7. Способ обозначения площадки эвакуации.
  8. Национальность и статус пострадавших.
  9. Наличие заражения площадки эвакуации ОМП.
- с. Определение категории срочности эвакуации:
- (1) **Срочная.** Используется в экстренных случаях при необходимости скорейшей эвакуации, но в течение не более двух часов с момента запроса с целью спасения жизни, частей тела или зрения.
  - (2) **Первоочередная.** Используется в случаях, когда пострадавший должен быть эвакуирован в течение четырех часов, или если его состояние может ухудшиться до уровня срочной эвакуации.
  - (3) **Обычная.** Требуется эвакуация, но ожидается, что состояние пострадавшего не ухудшится в течение следующих 24 часов.
  - (4) **Тактическая.** Используется, если состояние пострадавшего не требует срочной или первоочередной эвакуации, но ее необходимо провести как можно быстрее, чтобы не подвергать опасности выполнение боевой задачи подразделением.



## ГЛАВА 8

## СЛЕДОПЫТСТВО И КОНТРСЛЕДОПЫТСТВО

*Когда снайпер выслеживает, он мысленно формирует портрет противника, спрашивая себя: как много человек я преследую? Каков их уровень подготовки? Чем они вооружены? Здоровы ли они? Каков их моральный дух? Знают ли они, что их преследуют? Чтобы ответить на эти вопросы, снайпер, выслеживая противника, использует различные следы. Снайпер ищет следы, которые выявляют события, происходившие в определенное время и в определенном месте. К примеру, отпечаток на мягком песке является превосходным следом, по которому снайпер может определить конкретное время, когда прошел человек. Сопоставляя следы, снайпер получает ответы на все свои вопросы. К примеру, отпечаток ноги и царапина на дереве на уровне груди может показать, что здесь прошел вооруженный человек.*

## Раздел I

## СЛЕДОПЫТСТВО

Любой след, найденный снайпером, может быть идентифицирован с помощью одного из шести основных следовых факторов: изменение исходного состояния, изменение окраски, погодные условия, мусор, маскировка и разведывательные данные для немедленного использования.

**8-1. ИЗМЕНЕНИЕ ИСХОДНОГО СОСТОЯНИЯ**

Изменение исходного состояния имеет место, когда что-либо перемещается со своего первоначального положения. Четкий след или отпечаток ботинка на мягком, влажном грунте является хорошим примером такого изменения. Изучая след или отпечаток ботинка, снайпер может установить несколько важных фактов. Например, отпечаток, оставленный старой обувью или босыми ногами, может свидетельствовать о недостатке необходимого снаряжения. Изменение исходного состояния также может являться результатом расчистки дороги путем рубки или резки густой растительности ножом-мачете. Эти следы являются очевидными даже для неопытного снайпера, идущего по следу. Люди могут неловко сломать больше ветвей, когда они следуют за кем-то, кто рубит растительность. Следы изменения исходного состояния могут также оставить люди, несущие тяжелый груз и останавливавшиеся для отдыха; отпечатки, оставленные краями ящиков могут помочь идентифицировать груз. Когда его ставят на землю на привале или в лагере, груз обычно приминает траву и ветви. Прислонившийся солдат также пригнет растительность.

**а. Анализ следов.** Следы могут указывать на направление и темп передвижения, количество, пол человека, и то, знает ли он, что его преследуют.

(1) Если следы являются глубокими, а шаг длинный, налицо быстрое движение. Длинные большие шаги и глубокие следы, в которых отпечатки носков глубже, чем отпечатки каблуков, указывают на бег (А, рис. 8-1).

(2) Отпечатки, которые являются глубокими, короткими и широко расставленными, с очевидными отметками поволоки и выволоки, указывают на человека, несущего тяжелый груз (В, рис. 8-1).

(3) Если члены группы понимают, что их преследуют, они могут попытаться скрыть свои следы. Люди, ходящие спиной вперед (С, рис. 8-1) имеют короткий, не-



регулярный шаг. Отпечатки имеют неестественно глубокий носок, и земля выбрасывается из следов в направлении движения.

(4) Чтобы определить пол (D, рис. 8-1), снайпер должен изучить размер и расположение следов. Женщины при ходьбе стремятся ставить носки слегка внутрь, в то время как мужчины ставят ногу прямо вперед, или слегка расставляют носки наружу. Отпечатки, оставляемые женщинами, обычно меньше и их шаг обычно короче, чем отпечатки, оставляемые мужчинами.

**в. Определение ключевых следов.** Человек, идущий в группе или колонне последним, оставляет самые четкие следы; они становятся ключевыми следами. Снайпер должен вырезать палочку, соответствующую длине отпечатков и сделать на ней зарубки, фиксируя ширину следа в самой широкой его части. Затем он может определить угол разворота стопы по отношению к направлению движения. Чтобы помочь себе идентифицировать ключевые следы, снайпер должен определить специфический признак или особенность, например плохая или изношенная обувь. Если след становится неопределенным, стертым или сливается с другими следами, снайпер, используя свой импровизированный измерительный прибор, изготовленный из палочки, и, тщательно изучив поверхность грунта, сможет выявить ключевой след. Такой способ поможет снайперу оставаться на следе. Наиболее распространенным способом, используемым для подсчета количества преследуемых людей, является так называемый «способ коробки». Существует два метода его использования.



Рис. 8-1. Различные виды следов.

(1) Наиболее точным является метод, при котором в качестве единицы измерения берется шаг какого-либо ключевого следа (рис. 8-2). Для выделения участка для последующего подсчета следов и их изучения, снайпер использует два ключевых следа и края дороги (тропы). Количество следов, находящихся на выделенном участке, будет соответствовать количеству людей, их оставивших. Этот метод в обычных усло-

виях дает приемлемую точность при изучении следов группы численностью до 18 человек.

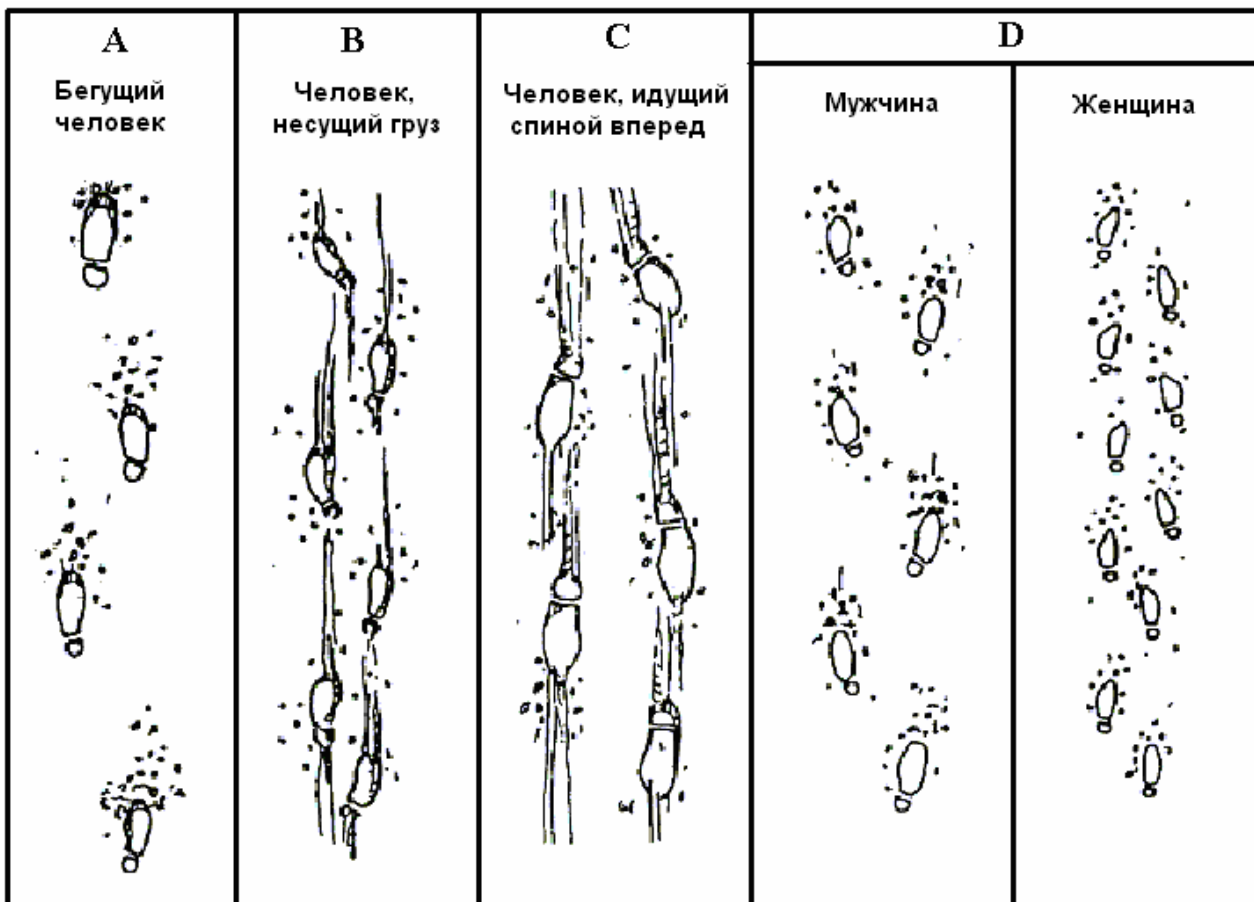

Рис. 8-2. Метод измерения шага.

(2) Если ключевые следы выявить нельзя, снайпер может использовать метод 36-дюймового участка (рис. 8-3). В этом случае, снайпер отмеряет на дороге участок длиной 36 дюймов (91 см), используя края тропы или дорожки следов в качестве боковых сторон, затем подсчитывает на нем следы и делит на два. Полученное число дает ориентировочную численность людей, оставивших следы, однако такой метод менее точен по сравнению с методом измерения шага.

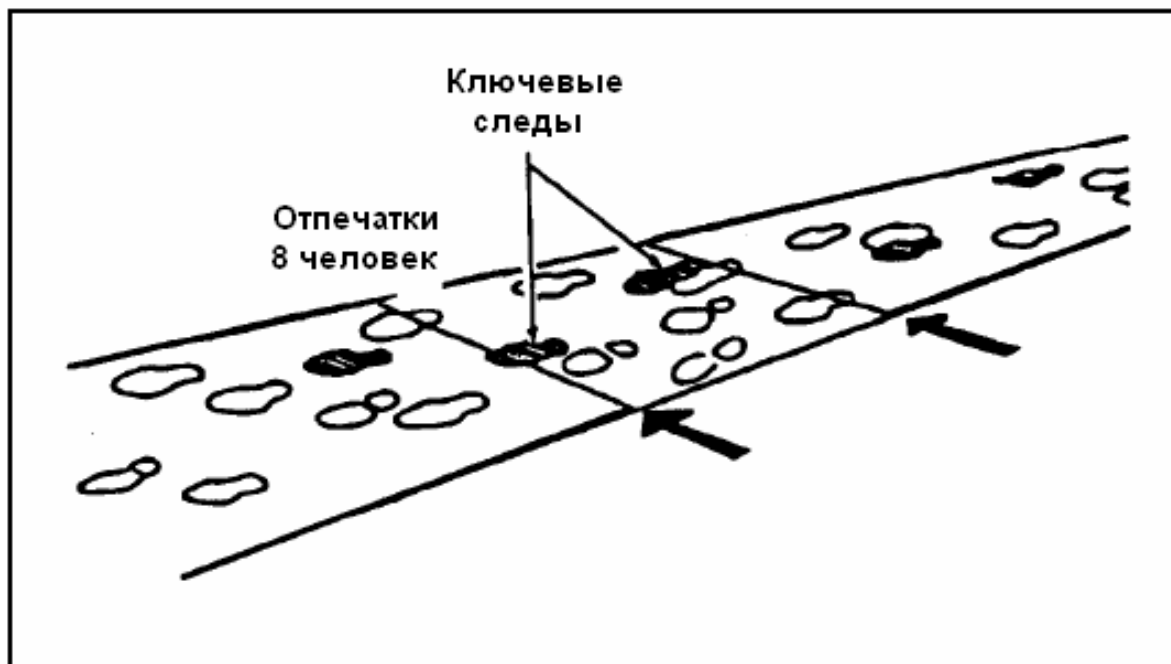

Рис. 8-3. Метод 36-дюймового участка.

с. **Поиск других признаков изменения исходного состояния.** Ценными индикаторами являются листва, мох, выющиеся растения, ветви или камни, которые поцарапаны или сдвинуты со своего исходного положения. Лианы могут быть содраны, капли росы могут быть сбиты, камни и ветки могут быть перевернуты (А, рис. 8-4), показывая свою нижнюю часть,

имеющую другую окраску. Трава или другая растительность может быть примята или сломана в направлении движения (В, рис. 8-4).

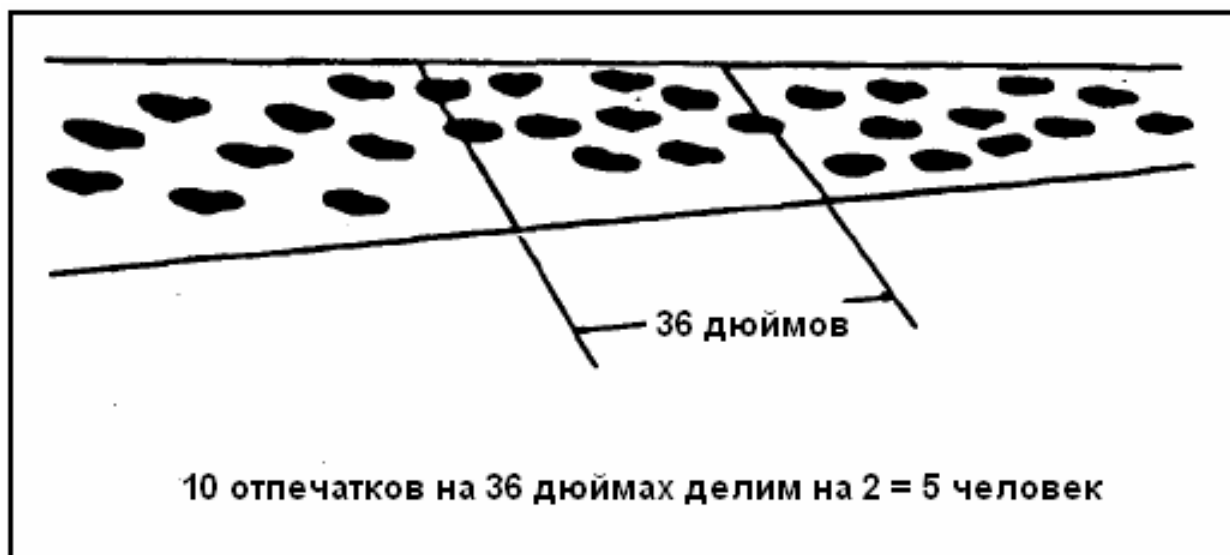

Рис. 8-4. Другие виды изменения исходного состояния.

(1) Снайпер должен проверить всю территорию для поиска кусочков одежды, ниток, или грязи с обуви, которые могли оторваться или упасть и остаться на колючках, сучках или земле.

(2) Другим примером изменения исходного состояния являются дикие животные и птицы, встревоженные со своих природных мест обитания. Крики птиц, напуганных неестественным движением, являются контрольным индикатором; колебание верхушек высокой травы или кустарника в безветренную погоду указывает на то, что в растительности кто-то движется.

(3) Изменения в обычной жизни насекомых и пауков могут показывать, что здесь недавно кто-то проходил. Ценными индикаторами являются потревоженные пчелиные гнезда и муравейники, разрушенные чьим-либо движением, или разорванные паутины. Пауки для ловли летающих насекомых часто плетут паутины на открытых пространствах, тропинках или дорогах. Если преследуемый человек попадет в эти паутины, он оставит след наблюдательному снайперу.

(4) Даже если преследуемый человек для маскировки следов пытается использовать ручей, снайпер может его успешно преследовать. Морские водоросли и другие водные растения могут быть потревожены случайным шагом или небрежной ходьбой. Камни могут быть сдвинуты со своего первоначального положения или перевернуты, показывая более светлый или более темный цвет внутренней стороны. Человек, входящий в ручей или выходящий из него, оставляет следы скольжения или отпечатки, содранную кору на корнях или ветвях (С, рис. 8-4). Как правило, человек или животное идет по пути наименьшего сопротивления; таким образом, при осмотре ручья на предмет следов выхода, снайперы найдут их на открытых участках вдоль берегов.

### 8-2. ИЗМЕНЕНИЕ ОКРАСКИ

Изменение окраски происходит тогда, когда любое вещество из одного организма или предмета попадает или переносится на какую-либо другую поверхность. Лучший пример

изменения окраски — появление крови в результате обильного кровотечения. Кровотечение часто выглядит в виде брызг или капель крови, не обязательно на земле; они также появляются на листьях или ветвях деревьев и кустарника.

а. Изучая кровотечения, снайпер может определить место ранения.

(1) Если капли крови выглядят упавшими равномерно, скорее всего, преследуемый ранен в грудь или туловище.

(2) Если капли крови распределены спереди, сзади, или по сторонам, вероятно противник ранен в конечности.

(3) Артериальные ранения проявляются в виде капель крови, пролитых через равномерные промежутки, как будто бы из кувшина. Если ранение является венозным, кровь идет постоянно.

(4) Пеннистая кровь розового цвета характерна для ранений в легкие.

(5) Ранения в голову дают слабое кровотечение, с выделением густой крови.

(6) Брюшные ранения часто приводят к смешиванию крови с пищеварительными соками, поэтому такие выделения имеют светлый цвет и характерный запах.

Снайпер может также определить степень ранения и то, как далеко раненый человек может уйти без помощи. Подобные следы могут привести снайпера к телам погибших или указать, куда их унесли.

б. Изменение окраски также может происходить, когда грязная обувь проносится над травой, камнями и кустами. Поэтому для определения движения и оценки его направления, изменение окраски и исходного состояния используются совместно. Раздавленные листья могут окрасить скалистый грунт, который является слишком твердым, чтобы оставить отпечатки; корни, камни и плетущиеся растения могут окраситься там, где нога человека раздавила листья или ягоды.

с. Когда для следов характерны и изменение окраски, и изменение исходного состояния, снайпер может затрудняться выявить отличия между ними. К примеру, мутная вода может указать на недавнее передвижение; перенесенная грязь также изменяет цвет воды. Грязная обувь может изменить цвет камней в ручье, морские водоросли могут быть перенесены с камней в ручье, и могут изменить цвет других камней или сам берег. В болотистом грунте грязная вода собирается в новых отпечатках; однако со временем грязь оседает и вода становится прозрачной. Снайпер может использовать эту информацию, чтобы определить возраст следов; обычно грязь оседает в течение около одного часа, однако, это время различно на различной местности.

### 8-3. ПОГОДНЫЕ УСЛОВИЯ

Погодные условия могут или помогать или препятствовать снайперу. Они определенным образом воздействуют на следы, поэтому снайпер может определить их относительный возраст. В то же время ветер, снег, дождь или солнечный свет могут полностью уничтожить следы и помешать снайперу. Снайпер должен знать, как погодные условия воздействуют на почву, растительность и другие следы в данной местности. Он не сможет определить возраст следов, пока он не поймет эффект, который погода оказывает на них.

а. Изучая воздействие погодных условий на следы, снайпер может определить их возраст (к примеру, когда кровь является свежей, она имеет ярко-красный цвет). По воздействием воздуха и солнечного света кровь вначале меняет свой цвет на темно-красный, а затем, после испарения влаги, она становится темно-коричневой коркой. Царапины на деревьях или кустах со временем темнеют; древесный сок вначале сочится, затем под воздействием воздуха твердеет.

б. Погодные условия воздействуют на отпечатки (рис. 8-5). Внимательно изучая погодные процессы, снайпер может оценить возраст отпечатка. Если частицы земли начинают в отпечатке опадать, снайпер должен превратиться в сталкера, и начать подкрадываться. Если края отпечатка суховаты и покрыты коркой, сам отпечаток, вероятно, имеет примерно часо-

вую давность. Эти признаки сильно различаются на различной местности и должны рассматриваться только в качестве примера.

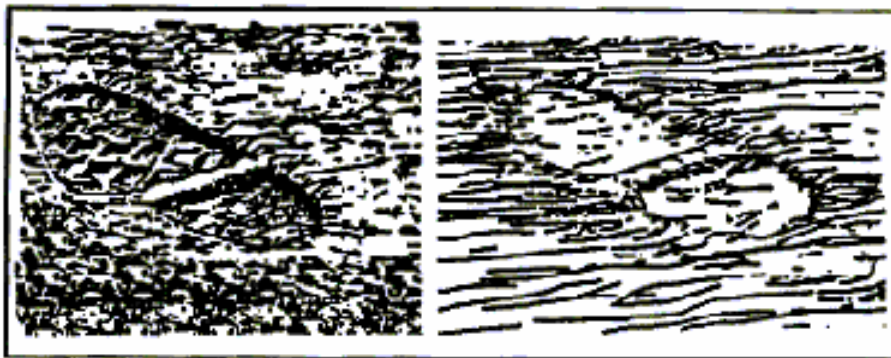

**Рис. 8-5.** Воздействие погодных условий на отпечаток.

с. Легкий дождь может закруглить края следа. Помня время последнего дождя, снайпер может определить временные рамки, когда оставлен след. Сильный дождь может стереть все следы.

д. Следы выхода из ручьев и рек могут выглядеть влажными от дождя из-за воды, стекавшей в них с одежды или снаряжения. Это особенно наглядно видно, если группа людей выходит из ручья колонной друг за другом. В этом случае каждый человек оставляет воду в своих следах. Наличие влаги, медленно высыхающий мокрый след, показывает, что след является свежим.

е. Ветер высушивает следы и заносит их мусором, веточками или листвой. Зная поведение ветра, снайпер может оценить возраст следов. Например, снайпер может прийти к следующему выводу: «Сейчас ветер спокойный, но сильно дул час тому назад. Внутри этих следов есть мелкий сор, поэтому они должны быть часовой давности». Однако в этом случае он должен быть уверен, что сор не был раздавлен в следах, когда делались отпечатки.

(1) Ветер оказывает влияние на звуки и запахи. Если ветер дует *по направлению* к снайперу, звуки и запахи могут до него доноситься; и наоборот, если ветер дует *от* снайпера, он должен быть чрезвычайно осторожным, так как ветер донесет звуки к противнику. Снайпер может определить направление ветра, высыпая горсть пыли или сухой травы с уровня плеча. Повернувшись в том же направлении, в котором дует ветер, снайпер может уловить звуки, приложив свои ладони к ушам и медленно поворачиваясь. Когда звуки усилятся, он может определить их происхождение.

(2) В тихую безветренную погоду, звук до снайпера могут донести воздушные потоки, которые могут быть настолько легкими, что их невозможно почувствовать. Вечером воздух охлаждается и движется с гор вниз к долинам. Если снайпер поднимается в гору в конце дня или ночью, и если другой ветер отсутствует, воздушные потоки могут двигаться прямо к нему. Как только утреннее солнце нагреет воздух в долинах, он будет двигаться в горы. При выборе и прокладке маршрутов патрулирования или планировании других действий, снайпер должен учесть эти факторы. Держа ветер у своего лица, снайпер будет улавливать звуки и запахи, доносящиеся от его цели или от преследуемой им группы.

(3) Снайпер также должен учитывать солнечный свет. Тяжело вести огонь непосредственно в направлении солнца, но если снайпер будет иметь солнце за спиной и встречный ветер, он получит небольшое преимущество.

### 8-4. МУСОР

Недостаточно подготовленное или плохо дисциплинированное подразделение, передвигаясь по местности, может оставлять мусор. Безошибочными признаками недавнего пере-

движения являются обертки от жевательной резинки или конфет, упаковка от еды, сигаретные окурки, остатки костров, или человеческие испражнения. Дождь прибывает к земле или смывает мусор, размягчает бумагу. Выброшенные жестяные банки от еды, подвергаясь воздействию погодных факторов, начинают ржаветь на краях; затем ржавчина распространяется к центру. При оценке возраста мусора снайпер должен учитывать погодные условия. В качестве основы для определения временных рамок можно использовать последний прошедший дождь или сильный ветер.

### **8-5. МАСКИРОВКА**

Маскировка применяется, когда группа, преследуемая снайпером, использует специальные приемы, чтобы сбить снайпера со следа или замедлить его продвижение, например, идя спиной вперед, чтобы оставить ложный след, заметая следы, двигаясь по каменистому грунту или через ручьи.

### **8-6. НЕМЕДЛЕННОЕ ИСПОЛЬЗОВАНИЕ РАЗВЕДЫВАТЕЛЬНЫХ ДАННЫХ**

Снайпер мысленно объединяет все следы и интерпретирует то, что он видел, с целью формирования полной картины событий, являющейся текущими разведанными. Например, следы могут указывать на близость противника, поэтому команде необходимо немедленно укрыться.

а. Снайпер должен избегать докладывать о своих интерпретациях как о фактах. Он сообщает то, что видел, а не о существовании увиденного. Существует много способов, с помощью которых снайпер может определить пол и размер группы, характер груза и вид снаряжения. Временные рамки могут определяться путем оценки воздействия природных факторов на следы.

б. Разведанные для немедленного использования — это информация о противнике, которая может использоваться для достижения внезапности, вывода его из равновесия, или недопущения его выхода из данного района. У командира может быть много источников информации — разведывательные донесения, документы или военнопленные. Эти источники могут объединяться для составления данных о последнем местоположении противника, его будущих планах и месте назначения.

с. Тем не менее, следопытство дает командиру определенную информацию, являющуюся основой для немедленных действий. К примеру, подразделение может доложить, что в деревне отсутствуют мужчины призывного возраста. Эта информация имеет значения только, если она объединяется с другими данными для создания общей картины о противнике, действующем в районе. Поэтому, снайпер, который изучает следы и докладывает, что он в 30 минутах от известного подразделения противника, которое движется на север и находится в определенном месте, дает командиру информацию, на основе которой можно действовать немедленно.

### **8-7. РОЗЫСКНЫЕ ГРУППЫ С СОБАКАМИ**

Розыскные группы с собаками являются серьезной угрозой для снайперской команды. Небольшие и легко вооруженные, они могут расширить район, который подразделение по охране тыла может прочесать. Из-за эффективности такой группы и отсутствия у нее достаточной огневой мощи, у снайперской команды может возникнуть соблазн уничтожить такую «легкую» цель. Должен ли снайпер сражаться или убежать, зависит от складывающейся обстановки и самого снайпера. Уничтожение или нанесение потерь розыскной группе только подтвердит противнику наличие в районе снайперской команды.

а. При поиске снайперских команд, следопыты прочесывают лесные опушки и отдельные районы местности. Поиск на опушках заключается в проходе собак по ветру вдоль подозрительной лесной опушки или кустарника. Если ветер дует сквозь лес и из лесной опушки, то следопыты для прочесывания опушки входят вглубь леса на 50-100 метров. Посколь-

ку прочесывание опушек не является чем-то особенным, следопыты проводят их быстрее. Прочесывание местности используется в случае, если команда располагается в обособленном месте, например, в небольшой роще или в городском квартале. Район прочесывания оцепляется, и группы с собаками выстраиваются в линию, с интервалом 25-150 метров, в зависимости от условий местности и видимости. Затем кинологи идут вперед, ведя собак в своей полосе. Кинолог управляет собакой голосом и жестами. Оставаясь в укрытии, он направляет собаку на объект поиска или к вероятному месту нахождения цели. Линия прочесывания перемещается вперед по мере того, как каждая собака проведет поиск влево-вправо в своем секторе.

в. Пока розыскные группы с собаками остаются потенциальной угрозой, снайперская команда должна предпринимать определенные меры противодействия. Хорошими мерами защиты являются основные пехотные навыки: хорошая маскировочная дисциплина, звуко- и светомаскировка, отсутствие мусора. Собаки могут обнаружить снайперскую команду либо по следам или по точечным источникам, таким как человеческий запах на месте укрытия. Очень важно попробовать скрыть или ограничить количество следов вокруг укрытия, особенно возле опушек или вблизи района цели команды. Наблюдаемые ориентиры обычно являются основными направлениями движения. Прочесывание опушек вдоль наблюдаемых дорог или перекрестков является излюбленной тактикой розыскных групп с собаками. При передвижении в районе цели, снайперская команда должна применять следующие контрмеры:

- (1) Оставайтесь настолько далеко от цели, насколько позволяет обстановка.
- (2) Никогда не устраивайте позицию в непосредственной близости от цели на краю мест, дающих укрытие.
- (3) Снижайте заметность следов. Старайтесь выходить на позицию по твердому, сухому грунту или вдоль ручьев или рек.
- (4) Мочитесь в ямку и зарывайте ее. Никогда не мочитесь на одном и том же месте.
- (5) Глубоко закапывайте фекалии. Сложите их в коробку от сухого пайка, запечатайте лентой, и возьмите с собой, если это позволяет продолжительность операции.
- (6) Никогда не курите.
- (7) Носите с собой весь мусор до тех пор, пока его можно будет где-нибудь закопать.
- (8) Окружите свое укрытие полоской моторного масла шириной 3-5-см для маскировки запаха; для этих же целей может использоваться чеснок, он менее эффективен, но его легче нести. Для маскировки запаха может использоваться мертвое животное, несмотря на то, что оно может привлечь нежелательное внимание собак.

с. Если в районе работают розыскные группы с собаками, снайперская команда может предпринять ряд действий, но в первую очередь она должна проверить направление и скорость ветра. Если снайперская команда находится с подветренной стороны района поиска, шансы на то, что запахи команды будут обнаружены, уменьшаются. Если команда находится с наветренной стороны района поиска, она должна попытаться переместиться на подветренную сторону. Сможет ли снайперская команда передвигаться скрытно от визуального наблюдения кинологов розыскной группы, определяется характером местности и условиями видимости. Помните, прочесывание не всегда проводится за пределами лесного массива. Проведение поиска вдоль опушек или в 50-100 метрах в глубине лесного массива, определяется направлением ветра.

- (1) Если снайперская команда оказалась внутри района поиска, она имеет несколько вариантов действий. Кинологи зависят от радиосвязи и часто не имеют визуального контакта друг с другом. Если ориентировочный район нахождения снайперской команды определили с помощью радиоперехвата, поисковая сеть в начале прочесывания будет недостаточно плотной. Снайперская команда имеет небольшой шанс скрыться и уйти от обнаружения в плотном кустарнике или среди деревьев.

Большие группы, как правило, будут найдены. Кроме того, снайперская команда может иметь возможность уничтожить кинологов и выскользнуть из поисковой сети.

(2) Кинолог вместе с собакой скрывается в укрытии. Он ищет какое-либо движение, а затем пускает вперед собаку по прямой линии. Обычно, когда собака убежала вперед на 50-75 метров, кинолог ее отзывает обратно, после чего медленно выдвигается вперед и всегда от укрытия к укрытию. Чтобы вернуть собаку, команды подаются голосом и жестом с дублированием свистом. Если кинолог убит или тяжело ранен после того, как он выпустил собаку, но до того, как он ее отозвал, собака будет продолжать вести случайный поиск дальше от кинолога. Обычно через несколько минут, собака возвращается к другому кинологу или к последнему местоположению своего бывшего кинолога. Это создает брешь в линии прочесывания шириной 25-150 метров. Возможные ответные действия остальных поисковиков заставляет снайперов действовать быстро. Учитывая высокую плотность радиосвязи, в радиосети быстро обнаружат пропажу раненого кинолога. Убийство собаки перед уничтожением кинолога задержит поиск лишь на несколько минут. Собаки являются настолько надежными, что если собака немедленно не возвращается, кинолог поймет, что что-то не так.

(3) Если снайпер не имеет огнестрельного оружия, одиночная собака относительно легко может быть обезврежена ножом или большой дубинкой. Снайпер должен располагаться низко и наносить удар снизу вверх, используя запястья, но никогда не бить сверху вниз. Собаки очень быстры и будут пытаться схватить за пах или ноги. Большинство служебных собак обучаются захватам за пах или горло. Если снайпер действует один, он должен избежать столкновения с двумя или более собаками.

## Раздел II

### КОНТРСЛЕДОПЫТСТВО

Если вражеский следопыт найдет следы двух человек, это подскажет ему, что в данном районе действует хорошо подготовленная группа. Тем не менее, знание приемов контрследопытства позволит снайперской команде выжить и остаться необнаруженной.

#### 8-8. УКЛОНЕНИЕ

Уклонение от следопыта или группы преследования является сложной задачей, требующей применения навыков немедленных действий по противодействию угрозе. Снайперская команда, владеющая навыками следопытства, может успешно применять приемы уклонения для маскировки своих следов, которыми может воспользоваться противник. Тем не менее, очень сложно для человека, а особенно для группы, передвигаться на местности, не оставляя следов, заметных для тренированного глаза.

#### 8-9. МАСКИРОВКА СЛЕДОВ

Снайперская команда может использовать для передвижения часто используемые и мало известные маршруты. Время передвижения увеличивается при попытках маскировать следы.

а. **Часто используемые дороги.** Следы, оставленные при передвижении по мягкому песку или грунту, легко отслеживаются. Снайпер может попытаться ввести следопыта в заблуждение, передвигаясь по твердой поверхности, часто используемым дорогам или смешавшись с гражданским населением. Такие маршруты должны быть тщательно проверены; если хорошо различимая дорога ведет к позициям противника, она может быть заминирована, прикрыта засадами или снайперами.



в. **Мало известные маршруты.** Редко используемые маршруты и малоизвестные дороги не содержат никаких искусственных следов и дезориентируют следопыта. Обычно эти маршруты выбираются по магнитным азимутам между двумя ориентирами. Тем не менее, если следопыт, преследующий снайперскую команду, опытен и настойчив, он при выслеживании будет использовать правильные принципы.

с. **Снижение заметности следов.** Если снайпер пытается скрыть свои следы, он передвигается медленно; таким образом, опытный следопыт выигрывает необходимое время. Распространенными способами снижения заметности следов являются:

- (1) Оборачивание подошв обуви тканью или ношение мягкой обуви (кеды, мокасины), что делает следы округлыми и менее отчетливыми.
- (2) Заметание следов, однако это редко удается сделать без оставления других следов.
- (3) Смена обуви на обувь с другой подошвой сразу после маневра уклонения.
- (4) Передвижение по твердому или скалистому грунту.

### 8-10. СПОСОБЫ ВВЕДЕНИЯ В ЗАБЛУЖДЕНИЕ

Уход от квалифицированного и настойчивого вражеского следопыта требует выполнения тщательно продуманных маневров с целью заставить его потерять след. Снайперская команда, которая несет снаряжение, не может убежать от вражеского следопыта, потому что он идет налегке и в сопровождении подразделений, выделенных для преследования снайперов. Шансы снайперской команды на успех в организации засады против сил преследования определяются их размером. В качестве немедленных действий снайперские команды могут использовать следующие способы введения в заблуждение.

а. **Ходьба спиной вперед.** Один из основных используемых способов — ходьба спиной вперед (рис. 8-6) по уже сделанному следу с последующим уходом со следа на участок местности или местный предмет, на котором остаются малозаметные следы. Грамотное использование этого маневра приводит к тому, что следопыт при поиске следа идет в ложном направлении.



Рис. 8-6. Ходьба спиной вперед.

в. **Использование большого дерева.** Хорошим способом введения в заблуждение является изменение направления движения возле больших деревьев (рис. 8-7). Для этого снайпер двигается в любом заданном направлении и проходит мимо большого дерева (толщиной не менее 30 см) на удаление 5-10 шагов. Затем он аккуратно проходит обратно по своим следам к дереву спиной вперед и изменяет направление движения на  $90^\circ$ , огибая дерево с его передней стороны. При таком способе дерево используется как экран для скрытия новых следов от преследующего следопыта.

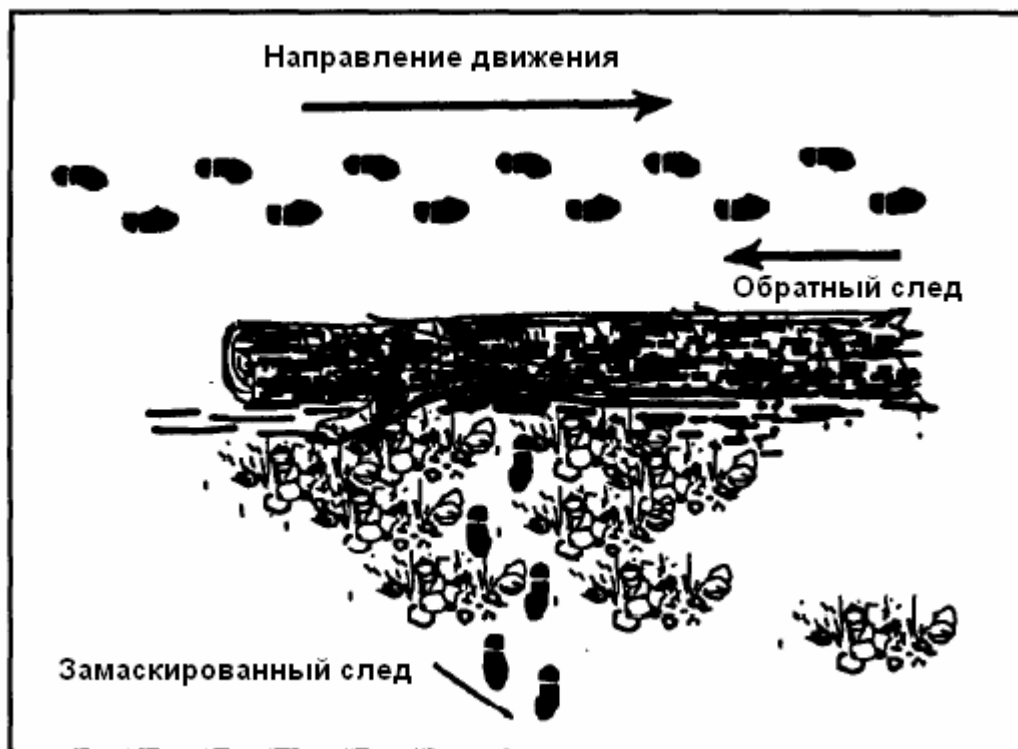

Рис. 8-7. Использование большого дерева.

**ПРИМЕЧАНИЕ:** Изучая следы, следопыт может определить, были ли попытки его обмануть. Если снайперская команда пытается ввести следопыта в заблуждение путем ходьбы спиной вперед, следы будут более глубокими в носке и на земле останутся царапины или углубления в направлении движения. Внимательно изучив их, следопыт, как правило, сможет найти точку поворота.

с. **«Срезывание угла».** Способ «срезывания угла» используется при приближении к известной дороге или тропе. На удалении около 100 метров от дороги, снайперская команда меняет направление движения на  $45^\circ$  влево или вправо. Когда дорога достигнута, команда оставляет на дороге видимую дорожку следов на небольшом расстоянии, идущую в том же направлении для введения в заблуждение. Следопыт должен поверить, что снайперская команда «срезала угол» для экономии времени. После этого команда возвращается спиной вперед по своему следу к точке, где она вышла на дорогу, а затем аккуратно продолжает движение по дороге, не оставляя заметных следов. Как только желаемое расстояние пройдено, команда меняет направление и продолжает движение (рис. 8-8).



Рис. 8-8. «Срезывание угла».

d. «Скольжение по ручью». Способ скольжения по ручью используется командой при приближении к известному ручью. В данном случае снайперская команда действует так же, как и при предыдущем способе. Она делает поворот на  $45^\circ$  вверх по течению ручья для введения следопыта в заблуждение, затем входит в воду. Чтобы поднятый со дна ил или обломки не демаскировали истинное направление движения, команда перемещается вверх по течению ручья и, если позволяет время, создает ложную дорожку следов на противоположном берегу. Затем она аккуратно идет по ручью вниз по течению к ближайшему притоку, который дает возможность использовать различные варианты маскировки следов (рис. 8-9).

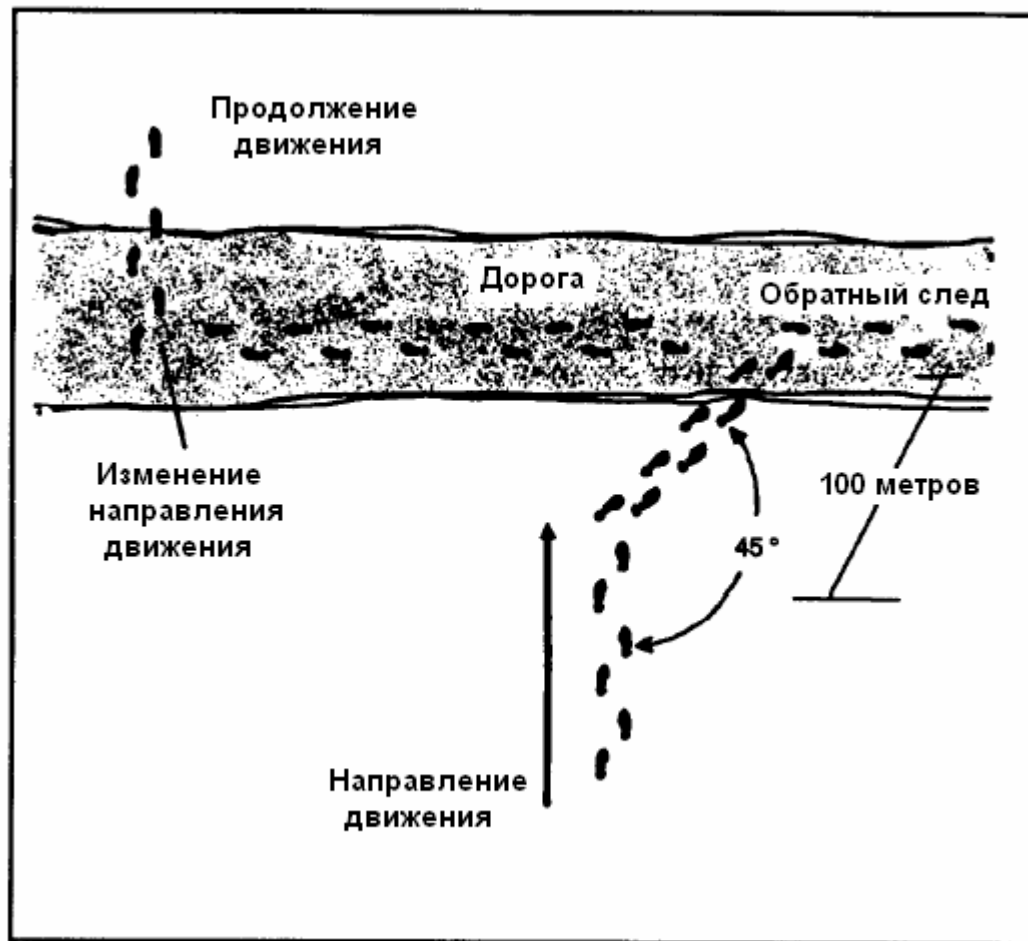

Рис. 8-9. «Скольжение по ручью».

е. «Круг на снегу». Способ «круг на снегу» используется снайперской командой для ухода от преследования на местности, покрытой снегом, или для скрытия патрульной базы. На снегу создается дорожка следов в виде круга максимально возможного диаметра (рис. 8-10). Более эффективной будет дорожка следов, начинающаяся на дороге и возвращающаяся на то же место. В некоторой точке вдоль такой дорожки снайперская команда надевает снегоступы (если они используются) и аккуратно сходит с дорожки, ступая след в след. Для маскировки следов в качестве экрана может использоваться большое дерево. От скрытой позиции снайперская команда уходит по тем же самым следам, одновременно тщательно маскирует их снегом. Этот способ особенно эффективен при снегопаде.

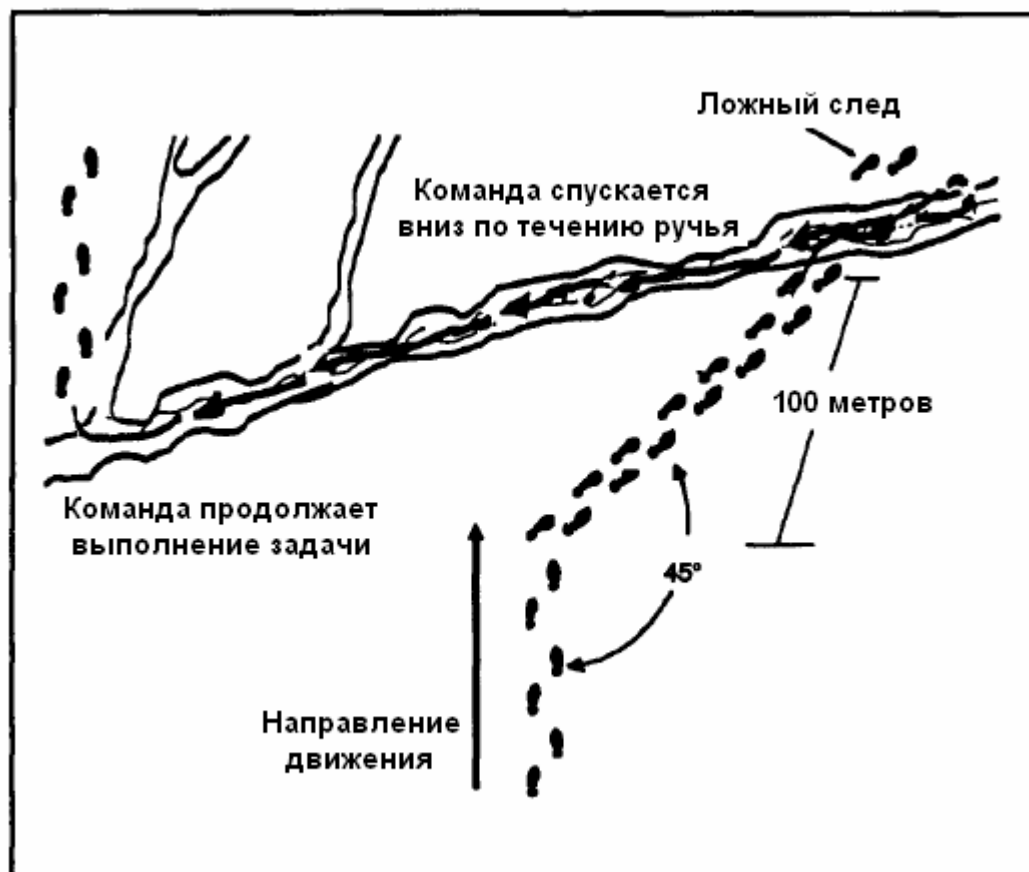

Рис. 8-10. «Круг на снегу».

f. **Маневр «рыболовный крючок».** Снайперская команда использует способ «рыболовный крючок», чтобы вернуться на собственный след и занять наблюдательную позицию (рис. 8-11). Снайперская команда может вести наблюдение за своими следами для выявления следопытов или устроить на преследователей засаду. Если силы преследователей слишком велики, чтобы их можно было уничтожить, снайперская команда должна постараться уничтожить следопыта. При этом используется партизанская тактика «кусай и беги», после чего снайперская команда уходит на другую засадную позицию. Для получения преимуществ активно используются условия местности.

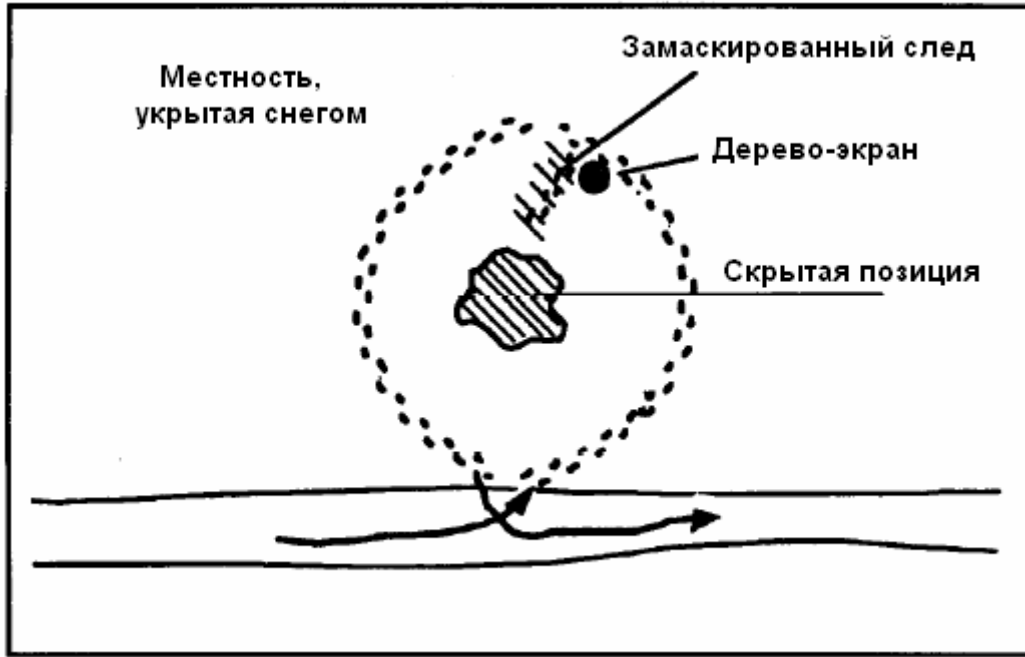

Рис. 8-11. «Рыболовный крючок».

## ГЛАВА 9

**ПОСТОЯННОЕ ОБУЧЕНИЕ СНАЙПЕРОВ**

*Постоянные тренировки в ведении огня на большие дальности и в совершенствовании полевых навыков является гарантией выполнения задачи и снижают риск обнаружения снайпера. Снайперы должны постоянно отрабатывать как основные снайперские навыки, так и в специальные приемы, необходимые для выполнения своих задач. Как снайпер, так и наблюдатель являются подготовленными снайперами и должны быть высоко подготовленными в вопросах снайперского искусства. Снайперские навыки быстро забываются, поэтому снайперская команда должна оттачивать их постоянно. Недооценка важности и необходимости постоянных тренировок лишает командира очень ценного средства, каковым является подготовленная снайперская команда. В данной главе также приводится пятидневная тренировочная программа снайперов.*

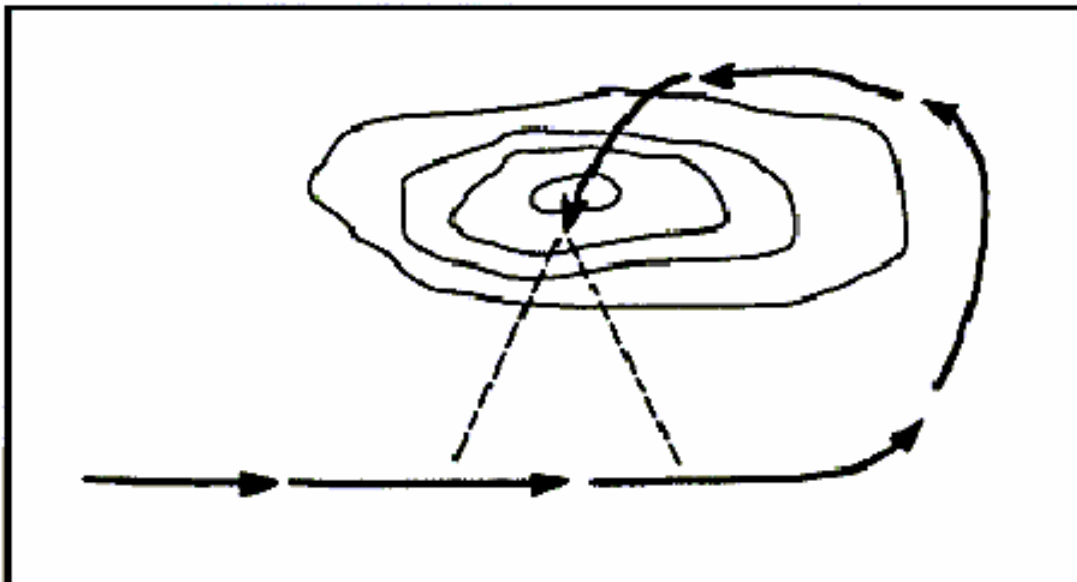
**9-1. ТРЕНИРОВКИ ОСНОВНЫХ НАВЫКОВ.**

В соответствии с основными и дополнительными задачами снайпера, минимальный набор навыков, которые должны постоянно отрабатываться, включает в себя вопросы ведения наблюдения, определения расстояний, маскировки, скрытного передвижения и ведения огня. Наилучшим образом эти вопросы отрабатываются в ходе проведения тренировочных упражнений снайперов и стрелковых тренировок на уровне подразделений. (Частота проведения тренировок снайперов, а также требования к боеприпасам, необходимых для этого определяется в брошюре DA Pam №350-38.) Тренировочные упражнения снайперов дают практические навыки в обнаружении и ведении огня по реальным целям в полевых условиях на дальностях, сравнимых с реальными дальностями при ведении боя. Эти тренировки также позволяют снайперам отрабатывать базовые вопросы, изученные ранее, часто в комплексе с новыми приемами. Эти упражнения желательно не оценивать, хотя соревнования в ходе таких тренировок являются проверенным методом достижения поставленных целей в обучении. По окончании тренировки инструктор должен проводить критический разбор действий каждого снайпера в ходе занятий. Эти занятия включают в себя приведение оружия к нормальному бою, практическую стрельбу, стрельбу в полевых условиях на неизвестные дальности, упражнения по скрытному передвижению и занятию позиции, обнаружению целей, определению расстояний, ориентированию на местности, развитию зрительной памяти (КИМ-игра), и упражнения по организации связи. Через эти тренировочные занятия должен пройти каждый снайпер.

**а. Приведение оружия к нормальному бою и практическая стрельба.** Для надежного поражения целей в ходе упражнений и в бою, снайпер всегда должен иметь свое оружие приведенным к нормальному бою. По этой причине для достижения точной выверки оружия, записи результатов, приобретения стрелковой практики в идеальных условиях, а также с целью устранения причин, мешающих проведению пристрелки оружия, тренировки в приведении оружия к нормальному бою обычно проводятся на стрельбище с измеренными дальностями до целей. Винтовка приводится к нормальному бою как с оптическим прицелом, так и с механическими прицельными приспособлениями. Для приведения к нормальному бою используется обычная мишень с кругами. Используя винтовку M24, очень важно добиться совпадения точки прицеливания и точки попадания на дальности 100 метров. При дальнейшем увеличении дальности снайперу необходимо вводить соответствующие поправки в прицел для учета превышения траектории и влияния ветра таким образом, чтобы пули ложились в центр мишени.

**в. Стрельба в полевых условиях.** Упражнения практических стрельб предназначены для совершенствования навыков снайпера по ведению точного и быстрого огня по различным целям, а также для практической отработки других полевых навыков. Снайперу должны назначаться позиции на огневом рубеже и в районах мишенных полей для ведения наблюдения и составления карточек дальностей.

(1) После составления карточек дальностей, от снайперов требуют провести стрельбу, когда один снайпер выступает в роли наблюдателя и определяет поправки, а также корректирует стрельбу, в то время, как другой ведет огонь по целям. Затем они меняются ролями и повторяют упражнение.

(2) При выполнении упражнения снайпер ведет огонь по целям в определенной последовательности. Он начинает с поражения цели на рубеже 200 метров и ведет огонь по целям, расположенным на различных дальностях до последней цели, находящейся на дальности 800 метров. Затем снайпер ведет огонь по целям в обратной последовательности до рубежа 200 метров. (Каждая цель обстреливается дважды, расход патронов на каждую цель — не более двух.) Упражнение заключается в ведении огня по 20 целям тридцатью патронами в течение 30 минут. Упражнение оценивается следующим образом:

- 10 баллов за попадание с первого выстрела;
- 5 баллов за попадание со второго выстрела;
- Максимальный результат составляет 200 баллов;
- Зачетным результатом является 140 баллов (70 %).

(3) Для усложнения упражнения снайпер может вести огонь в условиях ограниченной видимости с подсветкой специальными средствами, например осветительными ракетами. Это ставит снайпера в стрессовую ситуацию, когда он должен определять дальность и вести огонь по цели за ограниченное количество времени.

(4) Для создания более реалистичной учебной обстановки инструкторы не используют обычные команды на открытие и прекращение огня. Единственное исключение при этом делается в ситуациях, когда возникает угроза безопасности. В этом случае команда «Прекратить огонь!» должна подаваться немедленно. Перед получением разрешения на выдвижение на позицию, снайперы должны получать подробный инструктаж по каждому упражнению (включая меры безопасности). После занятия позиции в назначенном районе снайпер открывает огонь самостоятельно. Поэтому мишенное поле должно быть освобождено от посторонних до начала выполнения упражнения. Рядом с каждым снайпером должен находиться инструктор для записи результатов стрельбы и соблюдения мер безопасности в ходе выполнения упражнения. После окончания стрельбы он проверяет оружие на разряженность и докладывает об этом руководителю стрельбы.

**ПРИМЕЧАНИЕ:** Бланки форм приведены в конце данного руководства для последующего распространения.<sup>6</sup>

**с. Маскировка.** Упражнения по маскировке развивают и проверяют способность снайпера маскироваться и вести наблюдение на выбранной огневой позиции, находясь под наблюдением инструктора-наблюдателя. На рисунке 9-1 приведен пример заполненной формы DA 7325-R, Карточка выполнения упражнения по маскировке.

---

<sup>6</sup> Чистые бланки всех форм, указанные в данной главе, приводятся для последующего распространения на русском языке в конце устава.

**CONCEALMENT EXERCISE SCORECARD**  
Exercise Number \_\_\_\_\_

For use of this form, see FM 23-10. The poponent agency is TRADOC.  
DATA REQUIRED BY PRIVACY ACT OF 1974.  
AUTHORITY: 10 USC 3012(g)/Executive Order 1974. PRINCIPAL PURPOSE(S): Evaluates individual training. ROUTINE USE(S): Evaluates individual proficiency. SSN is used for positive identification purposes only. MANDATORY OR VOLUNTARY DISCLOSURE AND EFFECT ON INDIVIDUAL NOT PROVIDING INFORMATION: Voluntary. Individuals not providing information cannot be rated/scored on a mass basis.

Last name	First	MI	Rank	SSN	Unit
SMITH	JOHN	P	SPC	457-24-1738	DCO 2-29 IN
Data					
Weather/visibility					
17 FEB 93 CLEAR 67° UNLIMITED					

If the sniper	Points	Deducted	Total
• Was detected without the aid of optics (first 2 minutes)	2	0	2
• Was detected with the aid of optics (18 minutes)	1	0	3
• Was detected when assistant trainer was within 10 feet of sniper	1	0	4
• Properly identified the number within 30 seconds	1	0	5
• Failed to properly identify the number	2	3	2
• Fired first shot, not detected	4	0	6
• Fired second shot, not detected	1	0	7
• Maintained stable firing position (support)	2	0	9
• Properly adjusted weapon's scope for range and windage	1	0	10

**NOTES:**  
1. If the sniper was caught trying to identify the number, score 4 points.  
2. If muzzle blast/flash is detected, deduct 1 point from total score.  
3. Failing to comply with training standards and objectives (such as unnecessary movement, premature fire, outside prescribed boundaries) will result in termination of the exercise and a score of zero.

(Check one of the target indicators.)

<input type="checkbox"/> Contrast to background	<input type="checkbox"/> Muzzle blast
<input checked="" type="checkbox"/> Muzzle flash	<input type="checkbox"/> Improper movement techniques
<input type="checkbox"/> Improper movement techniques	<input type="checkbox"/> Shine
<input type="checkbox"/> Shine	<input type="checkbox"/> Outline
<input type="checkbox"/> Outline	<input type="checkbox"/> Sound

**Ray B. Danks**  
Trainer's signature

**John D. Smith**  
Sniper's signature

**DA FORM 7325-R, JUL 94**

Рис. 9-1. Пример заполненной формы DA 7325-R, Карточка выполнения упражнения по маскировке.

(1) Упражнение выполняется на открытом участке местности с полосой леса. Снайперы маскируются на опушке леса в течение 10 минут. Спустя 10 минут инструктор-наблюдатель, находящийся в 100 метрах от опушки на открытой местности, начинает вести наблюдение невооруженным глазом в течение 2-х минут за опушкой леса с целью обнаружения снайперов. После этого инструктор начинает вести наблюдение с использованием бинокля и зрительной трубы M49 с того же места в течение 18 минут. При участии в упражнении более 10 снайперов необходимо 2 инструктора-наблюдателя и 2 их помощника. Спустя 20 минут помощник инструктора выходит на расстояние 3 метра от позиций снайперов, которые находятся в готовности к ведению огня по инструктору-наблюдателю.

(2) Снайпер должен быть в состоянии определить номер белого цвета размером 13 см, нанесенный на панель оранжевого цвета размером 20x20 см. Эта панель прикрывает жизненно важные органы инструктора-наблюдателя, и снайпер должен произвести два холостых выстрела по номеру, не будучи при этом обнаруженным. Если



инструктор обнаружил снайпера, он вызывает по радио помощника и указывает ему на позицию снайпера. Упражнение оценивается по десятибалльной шкале, при этом зачетным является результат в 7 баллов. (Для подсчета результатов данного упражнения см. пункт 9-4, День 3.)

d. **Скрытное передвижение.** Упражнение по скрытному передвижению развивает и проверяет способность снайпера выдвигаться на позицию и занимать ее необнаруженным. Инструктор записывает результаты упражнения в форму DA 7326-R, Карточка выполнения упражнения по скрытному передвижению (рис. 9-2).

**CONCEALED MOVEMENT EXERCISE SCORECARD**  
Exercise Number \_\_\_\_\_

For use of this form, see FM 23-10. The proponent agency is TRADOC.  
DATA REQUIRED BY PRIVACY ACT OF 1974.  
AUTHORITY: 10 USC 3012(g)/Executive Order 9397. PRINCIPAL PURPOSE(S): Evaluates individual training. ROUTINE USE(S): Evaluates individual proficiency. SSN is used for positive identification purposes only. MANDATORY OR VOLUNTARY DISCLOSURE AND EFFECT ON INDIVIDUAL NOT PROVIDING INFORMATION: Voluntary. Individuals not providing information cannot be rated/scored on a pass basis.

Last name **SMITH** First **JOHN D** Rank **SFC** SSN **457-2A-038** Unit **D Co 2-29 IN**  
Date **17 Feb 93** Weather/visibility **Clear 50' unlimited** Score \_\_\_\_\_

	Points	Deducted	Total
If the sniper			
• Was detected moving to FFL	. . . . .	. . . . .	. . . . .
• Was detected moving in FFL	. . . . .	. . . . .	. . . . .
• Fired first round shot, not detected	. . . . .	. . . . .	. . . . .
• Was not detected when assistant trainer is within 10 feet of sniper	. . . . .	. . . . .	. . . . .
• Properly identified number (within 30 seconds)	. . . . .	. . . . .	. . . . .
• Failed to properly identify number	. . . . .	. . . . .	. . . . .
• Was not detected when assistant trainer is within 5 feet of sniper	. . . . .	. . . . .	. . . . .
• Fired second shot, not detected	. . . . .	. . . . .	. . . . .
• Maintained stable firing position (support)	. . . . .	. . . . .	. . . . .
• Properly adjusted weapon's scope for range and windage	. . . . .	. . . . .	. . . . .

**NOTES:**  
1. If muzzle blast/flash is detected, deduct 1 point from total score.  
2. Failing to comply with training standards and objectives (such as unnecessary movement, premature fire, outside prescribed boundaries) will result in termination of the exercise and a score of zero.  
**REMARKS:** Explain in detail on back the reason for sniper's detection.

(Check one of the target indicators.)  
 Contrast to back-ground  
 Muzzle blast  
 Muzzle flash  
 Improper movement techniques  
 Improper camouflage  
 Shine  
 Outline  
 Sound

Trainer's signature **Ray B. Wunkle**  
Sniper's signature **John D. Smith**

**DA FORM 7326-R, JUL 94**

Рис. 9-2. Пример заполненной формы DA 7326-R, Карточка выполнения упражнения по скрытному передвижению.

(1) Это упражнение требует такой же численности инструкторов и помощников и того же количества материальных средств, что и предыдущее. Используемый участок местности должен обеспечивать обзор на глубину не менее 1000 метров, и иметь легко различимые правую и левую границы. В идеале снайпер должен выполнять это упражнение каждый раз на различной местности.

(2) Снайперы выходят на рубеж в 800-600 метрах от двух инструкторов-наблюдателей, и должны скрытно выдвинуться и занять огневую позицию на удалении 100-200 метров от них, определить номер, как и в предыдущем упражнении и произвести два холостых выстрела по нему, не будучи обнаруженными. Если один из инструкторов обнаруживает снайпера, он вызывает по радио своего помощника и направляет его к огневой позиции снайпера. На выполнение этого упражнения снайперу дается 3 часа. Упражнение оценивается по десятибалльной шкале, при этом зачетным является результат в 7 баллов. (Для подсчета результатов данного упражнения см. пункт 9-4, День 4.)

**е. Определение целей и разведка участка местности.** Упражнения по определению целей и разведке участка местности развивают такое качество снайпера, как наблюдательность. Это достигается тем, что снайперу приходится обнаруживать, описывать и наносить на схему различные объекты и предметы, которые невозможно увидеть или описать без умелого использования оптических приборов. Результаты упражнения заносятся в форму DA 7327-R, Карточка выполнения упражнения по определению целей и разведке участка местности (рис. 9-3).

(1) Участок местности, используемый для выполнения этого упражнения, необходимо частично расчистить не менее чем на 200 метров в глубину и 100 метров в ширину с легко различимыми правыми и левыми границами. На участке должно быть не менее трех легко различимых ориентира, расположенных в разных местах. В пределах участка раскладывается 10 предметов военного характера. Это могут быть антенна радиостанции, уменьшенная модель машины, батареи, топографическая линейка или оружие. Предметы должны быть разложены таким образом, чтобы их невозможно было обнаружить невооруженным глазом; можно было обнаружить, но не описать при помощи бинокля; а описать только при помощи зрительной трубы M49.

(2) Снайперы вооружаются зрительной трубой M49, биноклем M22, имеют карандаш, папку с бумагодержателем, таблицу. Снайперам дается 40 минут для того, чтобы обнаружить, описать и нанести на схему каждый предмет, находящийся на участке. Спустя 15 минут после начала упражнения снайперы должны переместиться на новую позицию, справа или слева от центральной линии наблюдения и оставаться там в течение последующих 15 минут. Для ведения наблюдения в течение последних 10 минут они могут выбрать дополнительную позицию вдоль рубежа наблюдения. После обнаружения предмета снайпер определяет его местоположение относительно линии наблюдения (А или Б). Затем он должен описать объект, используя следующие характеристики: размер, форма, цвет, состояние и внешний вид. Снайпер получает полбалла за правильное нанесение предмета на схему и полбалла за правильное его описание. Зачетным является результат в 7 баллов.

**ПРИМЕЧАНИЕ:** Инструктор должен тщательно очистить площадку перед выполнением упражнения. Если снайпер найдет дополнительный предмет, он может записать его в одиннадцатую или двенадцатую строку таблицы. По усмотрению инструктора снайпер может получить дополнительные баллы за наблюдательность.

ROSTER #: (11) TARGET DETECTION EXERCISE SCORECARD, EX #: (26.2)  
 For use of this form, see FM 23-10; the proponent agency is TRADOC

SKETCH NAME: BLDG 1002  
 GRID COORDINATE: PL217003  
 WEATHER: CLEAR 72°

Sketch # 1 of 1  
 Block Scale: 1" = 10M

NAME: EDISON  
 RANK: SGT  
 DATE: 1 APR 92 TIME: 1650

#	SIZE	SHAPE	COLOR	CONDITION	APPEARS TO BE	GRID BOX LOC.
1	36" x 4" x 2"		BLACK	SERV	M16A2	F-3 (A)
2	10" x 1" x 4"		GREEN	SERV	RADIO	D-3 (A)
3	3" x 3" x 3"		BLUE	UNSERV	GRENADE	G-4 (A)
4	5" x 2" x 6"		BLACK	SERV	TANK	C-3 (B)
5	4" x 4" x 1/4"		CLEAR	SERV	PROTRACTOR	B-2 (B)
6	1" x 1/2" x 26"		YELLOW	SERV	STRAP	A-3 (B)
7	1/32" x 1/2" x 1/4"		BLACK	SERV	RANK INSIGNIA	C-3 (A)
8	1/4" x 4" x 12"		GREEN	SERV	AMMO BOX	G-1 (B)
9	1" x 1" x 1"		BLACK	SERV	CANTEEN CAP	H-4 (A)
10	1/2" x 1/2" x 1"		SILVER	SERV	PAPER CLIP	D-8 (B)

DA FORM 7327-R, JUL 94

Рис. 9-3. Пример заполненной формы DA 7327-R, Карточка выполнения упражнения по определению целей и разведке участка местности.

f. **Определение расстояний.** Для эффективного ведения огня, заполнения карточки дальностей и составления достоверных разведывательных донесений, снайперы должны уметь правильно определять расстояния. Упражнение по определению расстояний следует

проводить на местности, позволяющей беспрепятственно вести наблюдение за ростовыми фигурами на дальности до 1000 метров. Результаты записываются в форму DA 7328-R, Карточка выполнения упражнения по определению расстояний (рис. 9-4). Личный состав, обозначающий противника, должен находиться на различных дальностях и использовать различные варианты маскировки для того, чтобы упражнение было достаточно сложным и реалистичным. Снайперы должны оцениваться по своей способности определять расстояния невооруженным глазом, при помощи бинокля M19/M22 и при помощи оптического прицела M3A. Снайперы должны правильно определить расстояние минимум до 7 из 10 целей невооруженным глазом (с погрешностью  $\pm 15\%$ ), минимум до 7 из 10 целей при помощи бинокля ( $\pm 10\%$ ), и минимум до 7-10 целей при помощи оптического прицела ( $\pm 5\%$ ). На обратной стороне карточки снайпер должен нарисовать схему сектора наблюдения.

**RANGE ESTIMATION EXERCISE SCORECARD**  
Exercise Number \_\_\_\_\_

For use of this form, see FM 23-10. The proponent agency is TRADOC.  
DATA REQUIRED BY PRIVACY ACT OF 1974.  
AUTHORITY: 10 USC 3012(g)/Executive Order 9397. PRINCIPAL PURPOSE(S):  
Evaluates individual training. ROUTINE USE(S): Evaluates individual proficiency. SSN is used for positive identification purposes only. MANDATORY OR VOLUNTARY DISCLOSURE AND EFFECT ON INDIVIDUAL NOT PROVIDING INFORMATION: Voluntary. Individuals not providing information cannot be rated/scored on a mass basis.

Last name <b>SMITH</b>	First <b>JOHN</b>	MI <b>D</b>	Rank <b>SFC</b>	SSN <b>457-28-038</b>	Unit <b>D Co 2-29 IN</b>
Date <b>17 FEB 93</b>			Weather/visibility <b>CLEAR 40' UNLIMITED</b>		
			Score <b>27</b>		

EYE ESTIMATION +- 15%	BINOCULAR ESTIMATION +- 10%	M3A TELESCOPE ESTIMATION +- 5%
1 108 M	1 105 M	1 108 M
2 130	2 X 142	2 127
3 200	3 217	3 215
4 225	4 230	4 X 215
5 275	5 260	5 258
6 300	6 315	6 315
7 350	7 330	7 326
8 400	8 410	8 405
9 X500	9 420	9 440
10 475	10 405	10 488

1. Within three minutes, the range to the target is estimated at each point, using the naked eye, binoculars, and the M3A telescope. Estimations must be performed in the order listed.  
2. Once an estimate is recorded, it cannot be changed; it will be counted as incorrect. However, the M3A telescope estimate may be changed before the next set of estimates are recorded.  
3. The use of calculators is encouraged.  
4. This is an individual exercise. Any sniper that talks or tries to look at another sniper's scorecard is terminated from the exercise.  
5. If there are any questions, the trainer will assist you.

**Ray B. Quiles**  
Trainer's signature

**John D. Smith**  
Sniper's signature

DA FORM 7328-R, JUL 94

Рис. 9-4. Пример заполненной формы DA 7328-R, Карточка выполнения упражнения по определению расстояний (лицевая сторона).



Рис. 9-4. Пример заполненной формы DA 7328-R, Карточка выполнения упражнения по определению расстояний (оборотная сторона) (продолжение).

г. **Ориентирование на местности.** Это упражнение развивает навыки снайпера в таких специальных дисциплинах, как передвижение, ориентирование на местности и ведение радиопереговоров. Снайперы должны выдвинуться из исходного пункта на определенную позицию и доложить о своем прибытии по радио. При выполнении этого упражнения снайперы должны быть полностью экипированы (см. главу 2). Для отработки этого упражнения в различных условиях оно выполняется минимум дважды — один раз днем и один раз в условиях ограниченной видимости.

(1) Это упражнение может отрабатываться одновременно со стрелковыми упражнениями. Одна половина учебной группы снайперов выполняет упражнение по ориентированию, в то время как другая выполняет упражнения стрельб. По окончании выполнения они меняются местами.

(2) Снайперы собираются в исходном пункте, им доводится задача упражнения, расположение постов наблюдения и порядок использования позывных для радиообмена. Инструкторы проверяют наличие снаряжения и проводят инструктаж. Задачей

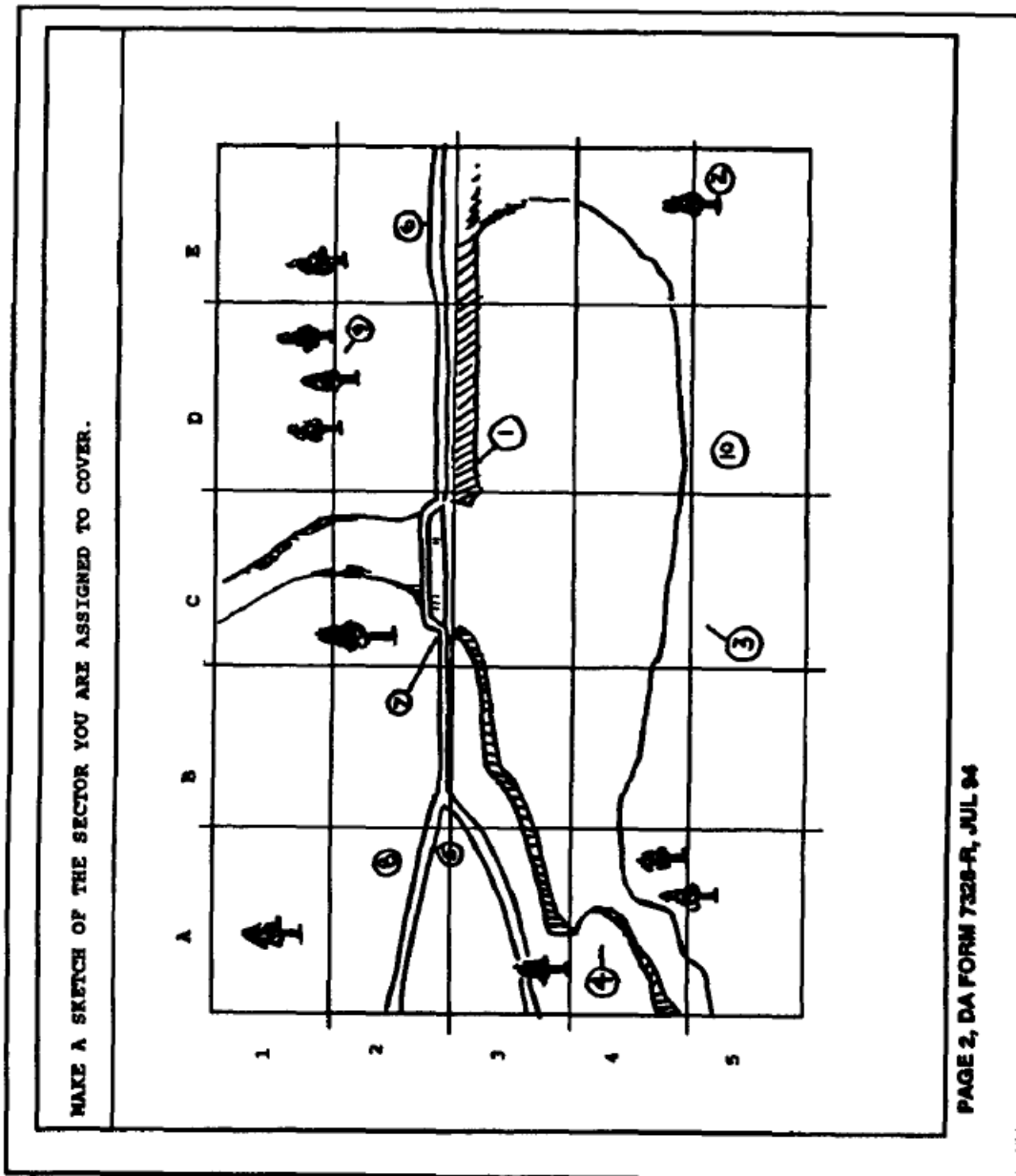
упражнения является совершение передвижения в конечную точку маршрута не более чем за 2 часа. Снайперы должны обойти посты наблюдения, которые являются для них позициями противника. Они также должны докладывать свое местоположение через каждые 15 минут и доложить о прибытии на конечную точку. Снайперская команда начинает упражнение, имея 100 баллов. За совершенные ошибки определенное количество баллов вычитается:

- (a) 1 балл за каждую лишнюю минуту сверх установленных двух часов;
- (b) 3 балла за каждые 5 метров отклонения от конечной точки;
- (c) 5 баллов за каждый случай нарушения правил ведения радиопереговоров или передачи донесения;
- (d) 10 баллов за каждый случай обнаружения снайпера кем-нибудь с поста наблюдения.
- (e) 100 баллов за потерю ориентировки и неспособность выполнить упражнение.

(3) По окончании упражнения инструктор проводит критический анализ его выполнения.

h. **Упражнение на развитие зрительной памяти (КИМ-игра).** Упражнение заключается в том, что на столе разложено 10 предметов военного характера, накрытых одеялом или накидкой. Затем накидка снимается, и снайперы осматривают предметы, но не дотрагиваются до них и не разговаривают во время упражнения. (На рис. 9-5 представлен образец заполненной карточки данного упражнения.)









KIM GAME EXERCISE					
NAME: <u>BAILEY, WILLIAM</u>			DATE <u>7 APR 93</u>		
ROS # <u>06</u>			SCORE _____		
TEAM # <u>A</u>					
KIMS GAME # <u>G-1</u>					
	SIZE	SHAPE	COLOR	CONDITION	APPEARS TO BE
1	1" x 8" x 1"		BUNKY/GRAY	SERV	STAPLER
2	1/2" x 2" x 1/2"		GOLD	SERV	MINI-SPEARHEAD
3	4" x 8" x 5"		CAMO	SERV	BDU CAP
4	10" x 3" x 9"		BLACK	SERV	JUNGLE BOOT
5	2" x 12" x 4"		BLACK	SERV	PVS-4
6	1/8" x 1" x 1/8"		BLACK	UNSERV	E-5 PINON
7	1/4" x 1" x 1"		TAN	SERV	EARPLUG CASE
8	2" x 2" x 6"		GREEN	UNSERV	COMPASS
9	3" x 2" x 8"		GREEN	SERV	AMMO POUCH
10	3" x 1/4" x 50"		GREEN	UNSERV	PISTOL BELT

Рис. 9-5. Пример желательной формы карточки результатов КИМ-игры.

(1) По истечении установленного времени предметы накрываются и снайперы записывают результаты наблюдения в карточку. Они записывают только те детали, которые точно описывают предмет, опуская ненужные слова. Упражнение может усложняться различными способами, например включением в него физических нагрузок, увеличением времени между наблюдением и записью, отвлекающими действиями во время наблюдения и записи или разными методами демонстрации предметов, к примеру, используя вместо одеяла полотенце или слайды. По окончании установленного времени снайперы переворачивают карточки и инструкторы идентифицируют каждый предмет. Снайперы описывают каждый предмет по следующим категориям:

(а) *Размеры*: Снайпер описывает предмет, приблизительно определяя его размеры в соответствующих единицах измерения или в сравнении с известным предметом.

(б) *Форма*: Снайпер описывает предмет по его форме: круглый, квадратный или продолговатый.

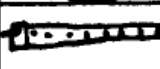
(с) *Цвет*: Снайпер записывает цвет предмета.

(д) *Состояние*: Снайпер описывает предмет по его общему или необычному состоянию, например, новый, поношенный или помятый.

(е) *Внешний вид*: Снайпер описывает, что собой представляет тот или иной предмет, например, патрон от АК-47 или радиогарнитура.

(2) Снайпер получает полбалла за каждый записанный предмет и полбалла за правильное его опознание или детальное описание по указанным выше категориям. Описание должно быть достаточно точным даже в том случае, если снайпер видит данный предмет впервые. Максимально возможный счет — 10 баллов. Зачетное количество баллов определяют исходя из опыта в подобных упражнениях, временных показателей, сложности упражнения. Оно определяется инструктором, основываясь на его личном опыте в подобных упражнениях (см. таблицу 9-6). Первые несколько упражнений должны оцениваться тщательно, основное внимание уделяется детальному описанию предметов. После того, как снайперы получают достаточный опыт, инструктор может вносить изменения в условия упражнения. Последнее упражнение должно повторять первое, чтобы показать снайперам их успехи.

График КИМ-игры			
№ п/п	Наблюдение (минут)	Запись (минут)	Примечание
1	2.00	3.00	Без отвлекающих действий
2	2.00	3.00	Шум во время записывания
3	1.50	2.50	Холостые выстрелы при записи
4	1.50	2.50	Физические нагрузки между наблюдением и записыванием
5	1.30	2.30	2-х часовой перерыв между наблюдением и записью
6	Повторить упражнение № 1		

Рис. 9-6. Пример графика предлагаемых упражнений на развитие зрительной памяти (КИМ-игра)

і. **Связь.** Снайперы должны быть отлично подготовлены в вопросах организации радиосвязи и ведения радиопереговоров. Поддержание устойчивой связи является одним из основных условий успешного выполнения задачи. Основное внимание в ходе тренировок должно уделяться следующим вопросам:

- Работа, обслуживание и ремонт средств связи;
- Установление радиосвязи;
- Удостоверение подлинности передаваемых сообщений;
- Кодирование/раскодирование сообщений;
- Шифрование/дешифрование сообщений;
- Ремонт антенных устройств;
- Изготовление самодельных антенных устройств.

## 9-2. ТРЕНИРОВКИ ДОПОЛНИТЕЛЬНЫХ НАВЫКОВ

В дополнение к основным навыкам, инструктор должен включать в программу подготовки тренировки дополнительных навыков. После своего развития, эти навыки способствуют выполнению снайперской командой своей задачи и повышают шансы на ее выживание.

а. **Вызов огня.** Обладая навыками скрытного передвижения и маскировки, снайперская команда может перемещаться по району боевых действий необнаруженной. Снайперы, которые обладают навыками вызова и корректирования огня артиллерии, авиации и огня корабельной артиллерии, будут настоящей находкой для командира (см. устав FM 6-30).

(1) **Огонь артиллерии.** Артиллерийский огонь является вторым оружием снайпера. Каждый снайпер должен уметь вызывать и корректировать огонь артиллерии (рис. 9-7), определять координаты целей (рис. 9-8) и знать огневые возможности артиллерийских систем (таблица 9-1). В качестве учебного центра управления огнем (ЦУО) может использоваться отдельная радиостанция. После получения сообщения о вызове огня, ЦУО определяет способ нанесения удара по цели. Его решение передается передовому наблюдателю в виде сообщения снайперу-наблюдателю, состоящего из трех элементов:

- Подразделение, наносящее удар;
- Любые изменения по сравнению с исходным запросом;
- Способ нанесения удара (количество снарядов).

Упражнение по вызову и управлению огнем артиллерии может отрабатываться с использованием нескольких радиостанций, одна из которых выступает в качестве центра управления огнем. Снайперы поочередно вызывают огонь и корректируют его в соответствии с требованиями соответствующих наставлений. Снайперы могут отрабатывать вызов огня, используя форму, приведенную на рис. 9-7.

(2) **Огонь корабельной артиллерии и авиации.** В современных условиях, когда боевые действия ведутся с применением высокоточного оружия и средств его доставки, навыки снайперов в наведении авиации (как армейской, так и фронтовой) и корректировании огня корабельной артиллерии могут нанести существенный урон противнику.



**1. ПОЗЫВНОЙ НАБЛЮДАТЕЛЯ**

**2. ПРЕДВАРИТЕЛЬНЫЕ УКАЗАНИЯ**

- а. Характер задачи:
  - (1) Корректировка огня;
  - (2) Демонстрационный огонь;
  - (3) Подавление.
- б. Размер артиллерийского подразделения.
- с. Способ целеуказания:
  - (1) Прямоугольные координаты;
  - (2) Полярные координаты;
  - (3) От ориентира.

**3. ЦЕЛЕУКАЗАНИЕ**

- а. Прямоугольные координаты — шестизначное число;
- б. Полярные координаты — дальность и азимут от наблюдателя до цели;
- с. От ориентира:
  - (1) Боковая поправка — влево/вправо;
  - (2) Поправка расстояния — вперед/назад;
  - (3) Вертикальная поправка — вверх/вниз.

**4. ОПИСАНИЕ ЦЕЛИ**

**5. СПОСОБ ОГНЕВОГО ПОРАЖЕНИЯ**

- а. Вид огня:
  - (1) Огонь по площадям (стандартно):
    - Неподвижный («вилка») (стандартно);
    - Подвижный (рубеж безопасного удаления).
  - (2) Точечный огонь.
- б. Траектория (настильная, навесная);
- с. Вид боеприпаса:
  - (1) Снаряд;
  - (2) Взрыватель;
  - (3) Расход боеприпасов.
- д. Распределение огня.

**6. СПОСОБ УПРАВЛЕНИЯ ОГНЕМ**

- а. Способ ведения огня:
  - (1) Центральный огневой взвод / орудие;
  - (2) Левая (правая) батарея / огневой взвод;
  - (3) Интервал между выстрелами.
- б. Способ управления огнем:
  - (1) Огонь по готовности (стандартно);
  - (2) Огонь по моей команде;
  - (3) Цель не наблюдаю;
  - (4) Время подлета снаряда.

**Рис. 9-7.** Форма запроса огневой поддержки.

1. ПРЯМОУГОЛЬНЫЕ КООРДИНАТЫ	<p>(а) Определить прямоугольные координаты цели в виде шестизначного числа.</p> <p>(б) Определить направление «наблюдатель—цель» и убедиться в том, что это направление, переданное на ЦУО после вызова огня, уточнено после первой корректировки.</p>
2. ПОЛЯРНЫЕ КООРДИНАТЫ	<p>(а) Определить азимут на цель с позиции наблюдателя.</p> <p>(б) Определить дальность до цели с позиции наблюдателя.</p>
3. ОТ ОРИЕНТИРА	<p>(а) Определить азимут на цель.</p> <p>(б) Определить боковую поправку на цель от известного ориентира:</p> <p><b>W = R x M</b>, где:</p> <p><b>W</b> – Величина поправки в метрах;</p> <p><b>R</b> – Дальность до ориентира, деленное на 1000. При вычислении поправки полученная величина округляется до десятков.</p> <p><b>M</b> – Величина угла в тысячных между ориентиром и целью.</p> <p><b>Пример:</b>  Дальность до ориентира равно 2800 м., измеренный угол между целью и ориентиром составляет 1-30.  <b>R</b> = 2800 / 1000 = 2,8  <b>W</b> = R (2,8) x M (130) = <b>364 м</b> или <b>ВЛЕВО 360</b> (округление до десятков метров).</p> <p>(с) Определить поправку расстояния на цель от известного ориентира.</p> <p><b>Пример:</b>  Расстояние до ориентира равно 2800 м., расстояние до цели равно 1700 м.  2800 – 1700 = <b>1100 м</b> или <b>НАЗАД 1100</b> (округление до сотен метров)</p>

Рис. 9-8. Виды и порядок целеуказания.

## Подготовка снайперов

Вид оружия	Максимальная дальность стрельбы (м)	Минимальная дальность стрельбы (м)	Максимальная скорострельность (выстр./мин)	Скорострельность при ведении непрерывного огня (выстр./мин)
<b>ПОЛЕВАЯ АРТИЛЛЕРИЯ</b>				
105-мм буксируемая гаубица М101А1	11000 14500*	0	10	3
105-мм буксируемая гаубица М102	11500 14500	0	10	3
155-мм буксируемая гаубица М114А1	14800	0	4	1
155-мм буксируемая гаубица М114А2	14600 19400	0	4	1
155-мм буксируемая гаубица М198	24000 30000	0	4	В зависимости от температуры
155-мм самоходная гаубица М109	14600	0	4	1
155-мм самоходная гаубица М109А1/А2/А3	18100 23500	0	4	1**
175-мм самоходное орудие М107	32800	0	1,5	0,5
203-мм буксируемая гаубица М115	16800	0	1,5	0,5
203-мм самоходная гаубица М110	16800	0	1,5	0,5
203-мм самоходная гаубица М110А1	20600	0	1,5	0,5
203-мм самоходная гаубица М110А2	22900	0	1,5	0,5
<b>МИНОМЕТЫ</b>				
60-мм миномет	3490 (фуг.) 1472 (зажиг.) 931 (освет.)	70 (фуг.) 33 (зажиг.) 725 (освет.)	30	20
81-мм миномет	4585 (фуг.) 4850 (зажиг.) 4737 (освет.)	72 (фуг.) 70 (зажиг.) 100 (освет.)	30	20 за 2 минуты, затем за 8 минут
107-мм миномет	5840 (фуг.) 5850 (зажиг.) 5490 (освет.)	770 (фуг.) 920 (зажиг.) 400 (освет.)	18	9 за 5 минут, затем за 3 минуты
<b>КОРАБЕЛЬНЫЕ ОРУДИЯ</b>				
5 дюймов/36 калибров	15000	0	20	15
5 дюймов/54 калибра	22500	0	30	20
16 дюймов/50 калибров	37000	0	1	1
* – Второе значение приведено для стрельбы активно-реактивным снарядом; ** – 1 выстрел в минуту в первые 30 мин, затем 1 выстрел каждые 3 минуты.				

**Таблица 9-1.** Огневые возможности средств огневой поддержки.

Вид оружия	Ограничения по углам горизонтальной наводки (тысячные)	Вид боеприпасов/взрывателя*
<b>ПОЛЕВАЯ АРТИЛЛЕРИЯ</b>		
105-мм буксируемая гаубица M101A1	409/400**	APICM, HE/PD, HE/Задерж., HE/Инерт., HE/VT, HE/CP, RAP/PD, RAP/Задерж., WP/PD, WP/Задерж., WP/Инерт., Дым., Осветит.
105-мм буксируемая гаубица M102	6400	— “ —
155-мм буксируемая гаубица M114A1	448/418	CLGP, APICM, HE/PD, HE/Задерж., HE/Инерт., HE/VT, HE/CP, WP/PD, WP/Задерж., WP/Инерт., Дым., Дым. с цветным дымом, Осветит.
155-мм буксируемая гаубица M114A2	— “ —	CLGP, DPICM, RAAMS, ADAM, APICM, HE/PD, HE/Задерж., HE/Инерт., HE/VT, HE/CP, RAP/PD, RAP/Задерж., WP/PD, WP/Задерж., WP/Инерт., Дым., Дым. с цветным дымом, Осветит.
155-мм буксируемая гаубица M198	400/400	— “ —
155-мм самоходная гаубица M109	6400	— “ —
155-мм самоходная гаубица M108A1/A2/A3	6400	— “ —
175-мм самоходное орудие M107	553/533	HE/PD, HE/Задерж., HE/Инерт., HE/VT
203-мм буксируемая гаубица M113	— “ —	APICM, HE/PD, HE/Задерж., HE/Инерт., HE/VT, HE/CP
203-мм самоходная гаубица M110	— “ —	— “ —
203-мм самоходная гаубица M110A1	— “ —	DPICM, APICM, HE/PD, HE/Задерж., HE/Инерт., HE/VT, HE/CP
203-мм самоходная гаубица M110A2	— “ —	— “ —
<b>МИНОМЕТЫ</b>		
60-мм миномет	250/250	HE/PD, HE/Задерж., HE/Инерт., HE/VT, WP/PD, WP/Задерж., WP/Инерт., Осветит.
81-мм миномет	95/95 6400 (на машине)	HE/PD, HE/Задерж., HE/VT, WP/PD, WP/Задерж., Осветит.
107-мм миномет	125/125 6400 (на машине)	HE/PD, HE/Задерж., HE/Инерт., HE/VT, WP/PD, WP/Задерж., Осветит.
<b>КОРАБЕЛЬНЫЕ ОРУДИЯ</b>		
5 дюймов/36 калибров	6400***	HE/PD, HE/Инерт., HE/VT, HE/CP, HE/Задерж., WP/PD, WP/Инерт., Осветит.
5 дюймов/54 калибра	6400***	— “ —
16 дюймов/50 калибров	6400***	HE/PD, HE/Инерт., HE/VT, HE/CP, HE/Задерж.
* – Даны только те комбинации снаряд/взрыватель, которые может запросить наблюдатель.		
** – Первое значение – наводка вправо, второе – наводка влево.		
*** – С учетом увеличения минимальной дальности стрельбы при стрельбе поверх кораблей.		

**Таблица 9-1.** Огневые возможности средств огневой поддержки (продолжение).

**в. Способы вывода команды в район операции и ее эвакуации.** Практическое применение приемов и способов вывода и эвакуации позволяет снайперам успешно выполнять задачи и возвращаться после их выполнения. Командиры должны рассматривать эти навыки, как одно из преимуществ подразделения; практическое знание всех способов, описанных в главе 6, является неоценимым инструментом снайперской команды.

**с. Следопытство/контрследопытства.** Следы, обнаруженные следопытами противника, могут выдать присутствие снайперской команды в районе. Знание приемов и способов маскировки следов и ухода от преследования является ценным навыком не только для того, чтобы оставаться незамеченным для противника, но и для сбора информации о нем (см. главу 8).

**д. Выживание.** Тренировки по выживанию, в комплексе с тренировками по уклонению от встречи с противником и по уходу от преследования позволяют снайперу лучше подготовиться к непредвиденным обстоятельствам, возникающим во время эвакуации и, вполне возможно, во время вывода команды. Полностью предугадать действия противника практически невозможно, следовательно, снайперу могут понадобиться навыки выживания до момента соединения со своими войсками.

**е. Оказание первой медицинской помощи.** Соответствующая подготовка по оказанию первой медицинской помощи может означать разницу между жизнью и смертью до оказания квалифицированной медицинской помощи.

**ф. Составление и передача донесений.** Недостаток своевременной подробной информации о противнике может препятствовать общему успеху своих войск. Надлежащим образом обработанная информация (см. главу 7) в сочетании с заранее согласованными со специалистами связи способами ее передачи, обеспечивает своевременное и точное поступление разведанных командованию. Снайперы должны уметь и постоянно совершенствовать свои навыки в передаче информации с использованием стандартных форм и порядка связи.

### 9-3. ПРИМЕЧАНИЯ К ПРОЦЕССУ ОБУЧЕНИЯ

Снайперы должны проходить обучение в соответствии с положениями брошюры DA Pam 350-38. Подготовка включает в себя изучение вооружения, боеприпасов, определение расстояний и применение к местности, а также методики обучения и развития навыков снайперской команды.

**а. Снаряжение.** Во время полевых занятий снайпер должен иметь снаряжение, указанное во второй главе. Групповое снаряжение должно браться по необходимости.

**б. Требования к стрельбищу для проверки боя оружия.** Для пристрелки и выверки оружия необходимо стандартное стрельбище глубиной от 100 до 1000 метров, размеченное на стометровые интервалы. Стрельбище должно обеспечивать ведение наблюдения и определение дальности на глубину не менее 800 метров.

**с. Требования к стрельбищу для выполнения упражнений.** Идеальным стрельбищем считается стрельбище, расположенное на местности, сохранившей свой естественный вид. Стрельбище должно иметь длину не менее 800 метров с оборудованными вдоль линии огня несколькими огневыми позициями в пределах каждого рубежа для создания различной мишенной обстановки (таблица 9-2). В случае, когда обстановка не позволяет создание отдельного стрельбища, необходимое оборудование нужно разместить на существующем стрельбище.

Метры	Тип мишени
200	Падающая силуэтная мишень
300	Мишень «железная дева»; падающая движущаяся силуэтная мишень
325	Падающая силуэтная мишень
375	Падающая силуэтная мишень, размещенная в оконном проеме
400	Падающая силуэтная мишень, размещенная в бункере
500	Мишень «железная дева»; падающая силуэтная мишень, размещенная в командирской башенке передвижного макета гусеничной машины.
От 600 до 1000	Мишень «железная дева»

**Таблица 9-2.** Требования к стрельбищу для выполнения упражнений.

(1) Мишени «железная дева» могут быть изготовлены из стального листа толщиной 19-20 мм, и снабжаться поддерживающей рамой. Они вырезаются в форме силуэтов шириной 50 и высотой 100 см. Окрашивание мишени в белый цвет позволяет снайперу легко определять точку попадания пули.

(2) Размещение мишеней в оконных проемах дает снайперу навыки, необходимые при ведении боевых действий в населенном пункте. Это достигается прорезанием отверстия размером 40x40 см в листе фанеры размером 90x120 см. Затем позади листа в 2-4 метрах размещается падающая силуэтная мишень.

(3) Мишени, установленные в укрытиях бункерного типа, позволяют снайперу получить навыки в ведении огня по затемненным отверстиям. Такое укрытие может быть сооружено из бревен и мешков с песком и размещением внутри падающей силуэтной мишени.

(4) Движущиеся мишени устанавливаются на дальностях 300-500 метров для выработки у снайпера практических навыков в ведении огня по движущимся целям. Одна мишень, движущаяся флангово и одна, движущаяся косоугольно, усложняют выполнение упражнения.

(5) Мишени должны располагаться таким образом, чтобы обеспечить различные уровни маскировки и показать, таким образом, противника в условиях, максимально приближенных к боевым (рис. 9-9). Группирование двух или нескольких мишеней позволяет изобразить расчет группового оружия или небольшое подразделение противника. Это также позволяет проводить распределение целей между снайперами. Устройства автоматического управления мишенями обеспечивают изменение дальности стрельбы и оценку результатов.



Рис. 9-9. Схема стрельбища.

#### 9-4. ПРИМЕР ПЯТИДНЕВНОЙ ТРЕНИРОВОЧНОЙ ПРОГРАММЫ

Ниже приводится примерная пятидневная тренировочная программа подготовки снайперов.

### ДЕНЬ 1

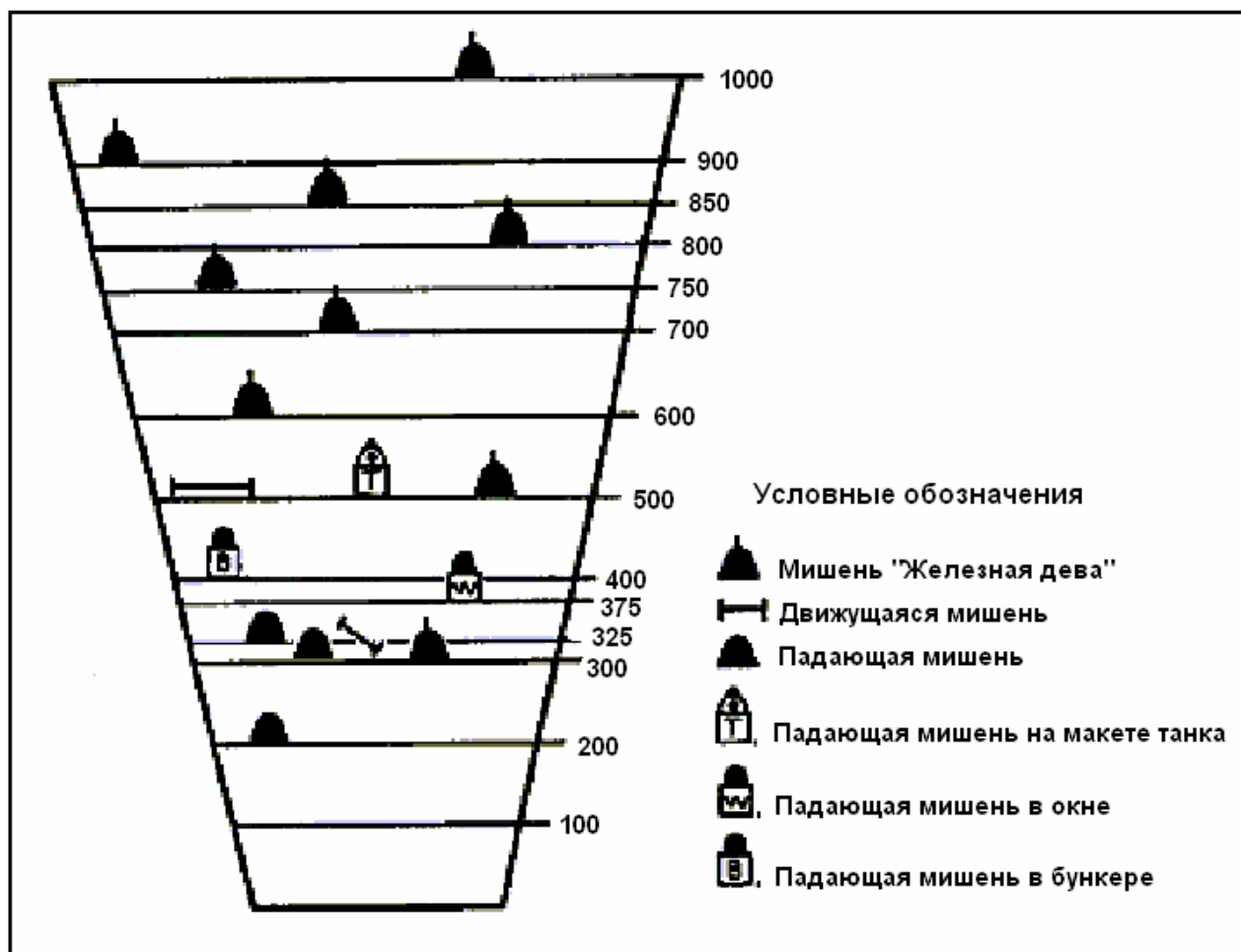
#### ЗАДАЧА 1: Выбор маршрутов и позиций для снайперской команды.

**УСЛОВИЯ:** Снайперам выдается несколько вариантов маршрутов и позиций, и тактическая задача, предусматривающая передвижение в район действий на расстояние не менее 3 км с указанием расположения мишеней, топографическая карта, офицерская линейка, фло-мастер, лист прозрачной кальки 5x5 см, лист писчей бумаги.

**СТАНДАРТНЫЕ ТРЕБОВАНИЯ:** Выбрать и нанести на карту основной и запасной маршруты, пункт сбора вблизи цели (объекта) и огневую позицию, обеспечивающую укрытие от огня и наблюдения противника.

1. Нанести на кальку две точки привязки к карте, основной и запасной маршруты со стрелками, указывающими направление движения, не менее трех контрольных точек, указанных в тактической задаче, пункт сбора вблизи цели (объекта) и предварительную огневую позицию.
2. Подготовить письменно схему движения. В снайперской книжке необходимо отметить прямоугольные координаты контрольных точек, магнитные азимуты, расстоя-

ния, порядковые номера контрольных точек, пункт сбора вблизи цели (объекта) и предварительную огневую позицию.

3. Время на подготовку схемы на кальке и схемы движения — 30 минут.

#### **ЗАДАЧА 2: Передвижение снайпера с использованием индивидуальных навыков.**

**УСЛОВИЯ:** Снайперам выдается описание способов передвижения, применяемых снайпером, снайперская винтовка, маскировочный костюм «Джилли» и назначается открытый ровный участок местности, позволяющий инструкторам наблюдать за передвижением снайпера.

**СТАНДАРТНЫЕ ТРЕБОВАНИЯ:** Правильно передвигаться, используя тот или иной способ передвижения по требованию инструктора:

1. Низкое переползание;
2. Среднее переползание;
3. Высокое переползание;
4. Переползание на получетвереньках;
5. Ходьба.

**ПРИМЕЧАНИЕ:** Инструкторы определяют способы передвижения и указывают на ошибки снайпера.

#### **ЗАДАЧА 3: Действия при встрече с противником в ходе передвижения в составе снайперской команды.**

**УСЛОВИЯ:** Снайперам выдается описание способов передвижения снайперской команды и порядка действий при встрече с противником, основное снаряжение и вооружение, назначается район занятий с различными типами местности, включающий, по крайней мере, один опасный участок.

**СТАНДАРТНЫЕ ТРЕБОВАНИЯ:** Правильно отреагировать на определенные вводные или при выходе на опасные участки:

1. Визуальный контакт с противником;
2. Засада;
3. Артиллерийский или минометный обстрел;
4. Авианалет;
5. Опасный участок местности (линейный и открытый участки).

**ПРИМЕЧАНИЕ:** Инструкторы дают вводные и указывают на ошибки в действиях снайперских команд.

#### **ЗАДАЧА 4: Описание способов наблюдения, обнаружения и выбора целей.**

**УСЛОВИЯ:** Дается описание способов наблюдения, обнаружения и выбора целей.

**СТАНДАРТНЫЕ ТРЕБОВАНИЯ:** Дать описание, письменно или устно, способов, используемых для наблюдения, обнаружения и выбора целей.

#### **ЗАДАЧА 5: Определение формы одежды, вооружения и техники иностранных армий.**

**УСЛОВИЯ:** Дается описание (в виде карточек или слайдов) образцов формы одежды, вооружения и техники иностранных армий.



**СТАНДАРТНЫЕ ТРЕБОВАНИЯ:** Определить 7 из 10 образцов формы одежды или знаков различия, 7 из 10 предметов снаряжения или образцов вооружения и 7 из 10 образцов техники иностранных армий.

### **ЗАДАЧА 6: Описание способов определения расстояний.**

**УСЛОВИЯ:** Дается описание способов определения расстояний, используемых снайперами.

**СТАНДАРТНЫЕ ТРЕБОВАНИЯ:** Описать, письменно или устно, способы определения расстояний, используемых снайперами:

1. Глазомерный способ;
2. С использованием бинокля;
3. С использованием оптического прицела МЗА или зрительной трубы М49.

### **ЗАДАЧА 7: Подготовка карточки дальностей снайпера.**

**УСЛОВИЯ:** Дается описание порядка составления карточки дальностей, назначается подходящий участок местности, выдается основное вооружение и снаряжение снайпера, и чистый бланк карточки дальностей снайпера.

**СТАНДАРТНЫЕ ТРЕБОВАНИЯ:** Подготовить карточку дальностей снайпера, и нанести на нее:

1. Прямоугольные координаты позиции;
2. Ориентиры (азимут на ориентир, дальность до него и описание);
3. Азимуты левой и правой границ сектора ведения огня;
4. Дальности ведения огня в данном районе;
5. Основные местные предметы;
6. Способы определения расстояний;
7. Данные о погоде.

### **ЗАДАЧА 8: Подготовка схемы местности/объекта.**

**УСЛОВИЯ:** Дается описание порядка составления схемы, назначается подходящий участок местности или объект и выдается чистый бланк схемы.

**СТАНДАРТНЫЕ ТРЕБОВАНИЯ:** Подготовить схему, и записать на нее:

1. Прямоугольные координаты позиции;
2. Магнитный азимут, проходящий через центр схемы;
3. Наименование схемы и ее номер;
4. Масштаб схемы;
5. Раздел примечаний;
6. Имя составителя и его звание;
7. Дату и время составления;
8. Данные о погоде.

### **ЗАДАЧА 9: Ведение снайперской книжки.**

**УСЛОВИЯ:** Дается описание порядка заполнения снайперской книжки и 20 чистых бланков, скрепленных в виде журнала.

**СТАНДАРТНЫЕ ТРЕБОВАНИЯ:** Необходимо вести журнал в течение последующих трех дней, записывая в хронологическом порядке все события и следующие данные:

1. Прямоугольные координаты снайперской позиции;
2. Имя, воинское звание и подразделение наблюдателя;
3. Дату и время наблюдения и условия наблюдения;
4. Номер бланка и общее число бланков;
5. Порядковый номер, время и прямоугольные координаты каждого события;
6. Содержание события;
7. Предпринятые действия и примечания.

**ПРИМЕЧАНИЕ:** Инструкторы собирают журналы через три дня.

## ДЕНЬ 2

**ЗАДАЧА 1: Описание основ меткой стрельбы снайпера.**

**УСЛОВИЯ:** Дается описание основ меткой стрельбы снайпера.

**СТАНДАРТНЫЕ ТРЕБОВАНИЯ:** Доложить, письменно или устно, основы стрельбы снайпера:

1. Принятие положения для стрельбы;
2. Контроль дыхания;
3. Прицеливание;
4. Управление спуском.

**ЗАДАЧА 2: Описание влияния погодных условий на полёт пули.**

**УСЛОВИЯ:** Дан обзор погодных факторов, влияющих на полет пули.

**СТАНДАРТНЫЕ ТРЕБОВАНИЯ:** Доложить, письменно или устно, какое влияние на полет пули оказывают погодные условия.

**ЗАДАЧА 3: Описать способы ведения огня снайперской командой.**

**УСЛОВИЯ:** Дается описание способов ведения огня снайперской командой.

**СТАНДАРТНЫЕ ТРЕБОВАНИЯ:** Доложить, письменно или устно, способы ведения огня снайперской командой.

**ЗАДАЧА 4: Описание способов ведения огня по движущимся целям.**

**УСЛОВИЯ:** Дается описание способов ведения огня по движущимся целям.

**СТАНДАРТНЫЕ ТРЕБОВАНИЯ:** Доложить, письменно или устно, способы ведения огня по движущимся целям.

**ЗАДАЧА 5: Описание способов ведения огня на различные дальности без изменения установок прицела.**

**УСЛОВИЯ:** Дается описание способов ведения огня на различные дальности без изменения установок прицела.

**СТАНДАРТНЫЕ ТРЕБОВАНИЯ:** Доложить, письменно или устно, способы ведения огня на различные дальности без изменения установок прицела.

**ЗАДАЧА 6: Приведение оружия к нормальному бою с помощью оптического прицела.**

**УСЛОВИЯ:** Дается снайперская винтовка, зрительная труба М49, стрельбище, семь 7,62-мм снайперских патронов М118 со специальной пулей.

**СТАНДАРТНЫЕ ТРЕБОВАНИЯ:** Привести оружие к нормальному бою семью выстрелами.

### ДЕНЬ 3

**ЗАДАЧА 1: Приведение снайперской винтовки к нормальному бою с помощью механических прицельных приспособлений.**

**УСЛОВИЯ:** Дается снайперская винтовка, стрельбище, двенадцать 7,62-мм снайперских патронов М118 со специальной пулей.

**СТАНДАРТНЫЕ ТРЕБОВАНИЯ:** Привести винтовку к нормальному бою с механическими прицельными приспособлениями двенадцатью выстрелами.

**ЗАДАЧА 2: Ведение огня по движущимся целям.**

**УСЛОВИЯ:** Дается снайперская винтовка, зрительная труба М49, стрельбище, десять 7,62-мм снайперских патронов М118 со специальной пулей.

**СТАНДАРТНЫЕ ТРЕБОВАНИЯ:** Произвести стрельбу по десяти движущимся целям, расположенным на дальностях от 300 до 500 м, поразив не менее 7 из них.

**ЗАДАЧА 3: Определение дальностей до целей.**

**УСЛОВИЯ:** Дается система снайперского оружия (М24), бинокль М19, десять целей, расположенных на дальности до 800 метров.

**СТАНДАРТНЫЕ ТРЕБОВАНИЯ:** Правильно определить дальность минимум до семи из десяти целей, используя глазомерный способ (погрешность  $\pm 15\%$ ), бинокль ( $\pm 10\%$ ) или оптический прицел ( $\pm 5\%$ ).

**ЗАДАЧА 4: Разведка целей.**

**УСЛОВИЯ:** Дается участок местности с 10-ю различными объектами военного характера, бинокли, зрительная труба М49 и карточка учета результатов упражнения.

**СТАНДАРТНЫЕ ТРЕБОВАНИЯ:** Обнаружить, нанести на схему и описать семь из десяти объектов в течение 40 минут.

**ЗАДАЧА 5: Скрытное занятие позиции.**

**УСЛОВИЯ:** Дается система снайперского оружия, костюм «Джилли», три холостых патрона, подходящий участок местности и 10 минут на подготовку.

**СТАНДАРТНЫЕ ТРЕБОВАНИЯ:** Не будучи обнаруженным, скрытно занять позицию, определить цель и произвести по ней три выстрела холостыми патронами (дальность до цели 100-200 м). Инструкторы, выступающие в качестве цели, вооружены биноклями и зрительной трубой М49. Снайпер должен набрать не менее 7 из десяти баллов (рис. 9-10).

ЕСЛИ СНАЙПЕР...	БАЛЛЫ		
	НАЧИСЛЕНО	ВЫЧТЕНО	ВСЕГО
БЫЛ ОБНАРУЖЕН БЕЗ ПОМОЩИ ОПТИКИ В ТЕЧЕНИЕ ПЕРВЫХ 2 МИНУТ	2	0	2
БЫЛ ОБНАРУЖЕН С ПОМОЩЬЮ ОПТИКИ В ТЕЧЕНИЕ 18 МИНУТ	1	0	3
БЫЛ ОБНАРУЖЕН ПОМОЩНИКОМ ИНСТРУКТОРА С РАССТОЯНИЯ 3 МЕТРА	1	0	4
ПРАВИЛЬНО ОПРЕДЕЛИЛ НОМЕР ЦЕЛИ В ТЕЧЕНИЕ 30 СЕКУНД	1	0	5
НЕ СМОГ ПРАВИЛЬНО ОПРЕДЕЛИТЬ НОМЕР ЦЕЛИ	0	3	2
ПРОИЗВЕЛ ПЕРВЫЙ ВЫСТРЕЛ — ОСТАЛСЯ НЕОБНАРУЖЕННЫМ	4	0	6
ПРОИЗВЕЛ ВТОРОЙ ВЫСТРЕЛ — ОСТАЛСЯ НЕОБНАРУЖЕННЫМ	1	0	7
СОХРАНЯЛ УСТОЙЧИВОЕ ПОЛОЖЕНИЕ ДЛЯ СТРЕЛЬБЫ (УПОР)	2	0	9
ПРАВИЛЬНО УСТАНОВИЛ ПРИЦЕЛ И БОКОВУЮ ПОПРАВКУ	1	0	10
<b>ПРИМЕЧАНИЯ:</b> <ol style="list-style-type: none"> <li>1. Если снайпер обнаружен при попытке определить номер цели, начисляется 4 балла;</li> <li>2. Если обнаружены вспышка выстрела или поднятая пыль, из общей суммы вычитается один балл;</li> <li>3. Нарушение требований к выполнению приемов (такие, как излишнее движение, преждевременный выстрел, выход за пределы установленных границ) влечет за собой прекращение выполнения упражнения со счетом 0.</li> </ol>			

**Рис. 9-10.** Подсчет баллов упражнения на скрытное занятие позиции.

## ДЕНЬ 4

**ЗАДАЧА 1: Квалификационное упражнение №1 (см. квалификационную таблицу №1, рис. 9-12).**

**УСЛОВИЯ:** Дается снайперская винтовка, зрительная труба М49, стрельбище, бланк квалификационной таблицы №1 и 40 снайперских патронов М118 со специальной пулей.

**СТАНДАРТНЫЕ ТРЕБОВАНИЯ:** Произвести стрельбу по целям, расположенным на дальностях от 200 до 700 метров и набрать не менее 140 баллов.

**ЗАДАЧА 2: Ведение огня в средствах РХБ защиты.**

**УСЛОВИЯ:** Стрельба производится днем, дается снайперская винтовка, стрельбище, защитный костюм, противогаз М25, зрительная труба М49, 30 снайперских патронов М118 со специальной пулей.

**СТАНДАРТНЫЕ ТРЕБОВАНИЯ:** Находясь в средствах РХБ защиты, произвести стрельбу по целям, находящимся на дальностях от 300 до 800 метров и набрать не менее 105 баллов.

### ЗАДАЧА 3: Упражнение по скрытному передвижению.

**УСЛОВИЯ:** Дается снайперская винтовка, костюм «Джилли», два холостых патрона и назначается подходящий участок местности, позволяющий вести наблюдение на расстояние не менее 1000 метров.

**СТАНДАРТНЫЕ ТРЕБОВАНИЯ:** В течение 4 часов, не будучи обнаруженным, скрытно преодолеть 600-800 метров, занять позицию, определить цель и произвести по ней два холостых выстрела. В качестве цели выступают инструкторы, вооруженные биноклями и зрительной трубой М49. Снайпер должен набрать не менее 7 баллов из десяти (рис. 9-11).

ЕСЛИ СНАЙПЕР...	БАЛЛЫ		
	НАЧИСЛЕНО	ВЫЧТЕНО	ВСЕГО
НЕ ДОСТИГ НАМЕЧЕННОГО ОГНЕВОГО РУБЕЖА	0	0	0
ДОСТИГ НАМЕЧЕННОГО ОГНЕВОГО РУБЕЖА	6	0	6
ПРОИЗВЕЛ ПЕРВЫЙ ВЫСТРЕЛ — ОСТАЛСЯ НЕОБНАРУЖЕННЫМ	2	0	8
НЕ БЫЛ ОБНАРУЖЕН ПОМОЩНИКОМ ИНСТРУКТОРА С РАССТОЯНИЯ 3 МЕТРА	2	0	10
ПРАВИЛЬНО ОПРЕДЕЛИЛ ПЕРВЫЙ НОМЕР	2	0	12
НЕ БЫЛ ОБНАРУЖЕН ПОМОЩНИКОМ ИНСТРУКТОРА С РАССТОЯНИЯ 1,5 МЕТРА	2	0	14
ПРОИЗВЕЛ ВТОРОЙ ВЫСТРЕЛ — ОСТАЛСЯ НЕОБНАРУЖЕННЫМ	2	0	16
ПРАВИЛЬНО ОПРЕДЕЛИЛ ВТОРОЙ НОМЕР	2	0	18
СОБЛЮДАЛ ХОРОШУЮ МАСКИРОВКУ	1	0	19
СОХРАНЯЛ УСТОЙЧИВОЕ ПОЛОЖЕНИЕ ДЛЯ СТРЕЛЬБЫ (УПОР)	1	0	20

**ПРИМЕЧАНИЯ:**

1. Если обнаружены вспышка выстрела или поднятая пыль, из общей суммы вычитается один балл;
2. Нарушение требований к выполнению приемов (такие, как излишнее движение, преждевременный выстрел, выход за пределы установленных границ) влечет за собой прекращение выполнения упражнения со счетом 0.

**Рис. 9-11.** Подсчет баллов упражнения на скрытое передвижение.

## ДЕНЬ 5

**ЗАДАЧА 1: Квалификационное упражнение №2 (см. квалификационную таблицу №2, рис. 9-13).**

**УСЛОВИЯ:** Дается снайперская винтовка, зрительная труба М49, стрельбище, бланк квалификационной таблицы №2 и 40 снайперских патронов М118 со специальной пулей.

**СТАНДАРТНЫЕ ТРЕБОВАНИЯ:** Произвести стрельбу по целям, находящимся на дальностях от 300 до 900 метров и набрать не менее 140 баллов.

**ЗАДАЧА 2: Вызов огня.**

**УСЛОВИЯ:** Дается порядок вызова и корректировки огня, две радиостанции AN/PRC-77 и огневая задача.

**СТАНДАРТНЫЕ ТРЕБОВАНИЯ:** Поставить огневую задачу, используя установленный порядок ведения радиопереговоров и следующую последовательность вызова огня:

1. Позывной наблюдателя;
2. Предварительные указания;
3. Координаты цели;
4. Описание цели;
5. Способ огневого поражения (дополнительно);
6. Способ управления огнем (дополнительно).

**ЗАДАЧА 3: Определение прямоугольных координат цели.**

**УСЛОВИЯ:** Дается описание способа определения прямоугольных координат цели, карта района цели, бинокли, компас и цель.

**СТАНДАРТНЫЕ ТРЕБОВАНИЯ:** Определить и доложить полные прямоугольные координаты цели (с точностью до 250 метров) в течение 30 секунд.

**ЗАДАЧА 4: Определение полярных координат цели.**

**УСЛОВИЯ:** Дается описание способа определения полярных координат цели, карта района цели, бинокль, компас и цель.

**СТАНДАРТНЫЕ ТРЕБОВАНИЯ:** Определить и доложить в течение 30 секунд полярные координаты цели с точностью не более 250 метров от истинного положения. Ошибка в определении направления должна составлять не более 1-00 тысячных, тысячные округлить до десятков. Полученную дальность округлить до 100 метров.

**ЗАДАЧА 5: Целеуказание от известного ориентира.**

**УСЛОВИЯ:** Дается описание способа целеуказания с помощью известного ориентира, карта района цели, бинокль, компас, ориентир и цель.

**СТАНДАРТНЫЕ ТРЕБОВАНИЯ:** Определить и доложить в течение 30 секунд полярные координаты цели с точностью не более 250 метров от истинного положения. Ошибка в определении направления должна составлять не более 1-00 тысячных, тысячные округлить до десятков. Боковую поправку вправо/влево округлить до 10 метров, поправку расстояния округлить до 100 метров.

**ЗАДАЧА 6: Ориентирование на местности в дневное время.**

**УСЛОВИЯ:** Дается маршрут движения, состоящий не менее чем из 4 участков, с расстояниями между контрольными точками не менее 800 метров.

**СТАНДАРТНЫЕ ТРЕБОВАНИЯ:** Пройти маршрут скрытно, не будучи обнаруженным инструкторами. В это упражнение может также включаться подготовка схем, карточек дальностей и журналов наблюдения в снайперской книжке.

### НОЧЬ 5

#### **ЗАДАЧА: Ориентирование на местности ночью.**

**УСЛОВИЯ:** Дается маршрут движения (см. устав FM 21-26), состоящий минимум из трех участков с расстояниями между контрольными точками не менее 500 метров. Инструкторы-наблюдатели выставляются на маршруте с задачей контролировать соблюдение звуко- и светомаскировки, В случае нарушений которой из общего счёта вычитаются баллы.

**СТАНДАРТНЫЕ ТРЕБОВАНИЯ:** Пройти маршрут скрытно, не будучи обнаруженным инструкторами.

#### **9-5. КОМПЛЕКСНОЕ КОНТРОЛЬНОЕ ЗАНЯТИЕ.**

Для дополнительного обучения инструкторы используют упражнения из программы боевой подготовки АРТЕР 7-92-МТР: тактическое передвижение (7-5-1825); обнаружение/уничтожение целей (7-5-1869); выбор и занятие огневой позиции (7-5-1871); определение расстояний (7-5-1872); и разбор выполненной задачи (7-5-1809). Пример комплексного контрольного занятия в батальоне приведен ниже:

<b>ВРЕМЯ</b>	<b>УПРАЖНЕНИЯ</b>
04.00	Подъем по тревоге снайперских команд. <ol style="list-style-type: none"><li>1. Старший инструктор доводит список вооружения, снаряжения и форму одежды снайперской команды.</li><li>2. Команды имеют два часа на подготовку.</li><li>3. Командиры команд докладывают офицеру по использованию снайперов о готовности команд.</li><li>4. Снайперские команды получают от офицера по использованию снайперов частные боевые приказы.</li></ol>
06.00	Снайперы покидают расположение батальона по воздуху, на машинах или пешим маршем.
08.00	Команды прибывают на стрельбище. <ol style="list-style-type: none"><li>1. Получают инструктаж по мерам безопасности и особенностям устройства стрельбища.</li><li>2. Получают установленное количество боеприпасов.</li><li>3. Приводят оружие к нормальному бою.</li><li>4. Выполняют упражнение в ведении огня по целям, расположенным на дальностях от 200 до 900 метров.</li></ol>
11.00	Снайперские команды убывают на следующую учебную точку на машинах, совершая марш в составе подразделения или самостоятельно.
12.00	Команды прибывают на точку для выполнения упражнения по скрытному передвижению. <ol style="list-style-type: none"><li>1. Команды получают инструктаж.</li><li>2. Участок для выполнения упражнения должен быть длиной 800-1000 метров. В конце участка располагается инструктор-наблюдатель, исполняющий роль цели. Он сидит за столом и ведет наблюдение за участком. У него имеются бинокль М19, зрительная труба М49, оранжевые карточки размером 20x20 см с нанесенными на них белыми номерами (от 1 до 9) размером 13 см и две радиостанции AN/PRC-77 для него и его помощника.</li><li>3. Снайпер имеет 4 часа для выдвижения на огневую позицию, расположенную на расстоянии от 50 до 200 метров от инструктора-</li></ol>

- наблюдателя. По достижении позиции он производит первый выстрел.
4. Снайпер имеет 30 секунд на определение номера.
  5. После определения номера снайпер производит второй выстрел.
  6. Упражнение должно быть выполнено без обнаружения снайпера инструктором.
- 16.00 Снайперские команды убывают для выполнения упражнения по ориентированию на местности.
1. Команды начинают выполнение упражнения с предыдущей учебной точки.
  2. Командам ставится задача пройти через три контрольные точки, на которых они должны выполнить следующее:
    - Нарисовать схему местности (объекта);
    - Составить карточку дальностей;
    - Выполнить упражнение по разведке целей;
    - Собрать необходимые разведывательные данные.
  3. Все передвижения должны осуществляться скрытно.
- 20.00 Выполнение упражнения по ориентированию на местности ночью.
1. Выполнение упражнения начинается с командного пункта.
  2. Команды должны выйти незамеченными на три различные точки.
  3. Команды выполняют упражнение по разведке целей при помощи приборов ночного видения.
  4. Заносят всю информацию в снайперские книжки.
  5. После сбора необходимых данных команды выдвигаются в район эвакуации, оборудуют скрытую снайперскую позицию, и готовятся к эвакуации.
- 05.00-06.00 Эвакуация.
1. Команды готовятся к эвакуации.
  2. В установленное время команды возвращаются в расположение батальона.
  3. Офицер по использованию снайперов проводит разбор проведенного занятия.
  4. После этого он делает краткие выводы и обзор действий всех команд.

**ПРИМЕЧАНИЕ 1: Вся информация записывается в снайперскую книжку.**

**ПРИМЕЧАНИЕ 2: Часть данного занятия может являться письменный экзамен.**

## 9-6. КВАЛИФИКАЦИОННЫЕ ТАБЛИЦЫ

В соответствии с брошюрой DA Pam №350-38, квалификация снайпера должна проверяться ежеквартально. Квалификация снайпера оценивается стрелковыми упражнениями по двум квалификационным таблицам. По квалификационной таблице №1 оценивается стрельба по целям на дальности от 200 до 700 метров. Подсчет очков ведется на бланке по форме DA 7329-R, Квалификационная таблица №1 (рис. 9-12). По квалификационной таблице №2 оценивается стрельба по целям, находящимся на больших дальностях — от 300 до 900 метров. Подсчет очков ведется на бланке по форме DA 7330-R, Квалификационная таблица №2 (рис. 9-13). Несмотря на то, что система снайперского оружия имеет максимальную эффек-



тивную дальность стрельбы 800 метров, она позволяет эффективно поражать цели на дальности до 1000 метров. Такая стрельба является настоящим вызовом для снайпера и в случае успеха значительно повышает его веру в свои возможности. Чтобы успешно пройти квалификацию по таблицам №1 и №2, снайпер должен соответствовать следующим требованиям:

**ПРИМЕЧАНИЕ:** Порядок заполнения форм DA 7329-R и 7330-R очевиден. Бланки форм приведены в конце данного руководства для последующего распространения.

**QUALIFICATION TABLE No. 1 SCORECARD**  
Exercise Number \_\_\_\_\_

For use of this form, see FM 23-10. The proponent agency is TRADOC.  
DATA REQUIRED BY PRIVACY ACT OF 1974.  
AUTHORITY: 10 USC 3012(g)/Executive Order 9197. PRINCIPAL PURPOSE(S): Evaluates individual training. ROUTINE USE(S): Evaluates individual proficiency. SSN is used for positive identification purposes only. MANDATORY OR VOLUNTARY DISCLOSURE AND EFFECT ON INDIVIDUAL NOT PROVIDING INFORMATION: Voluntary. Individuals not providing information cannot be rated/scored on a mass basis.

(circle one)  
Last name First MI Record or practice Rank SSN Unit  
SMITH JOHN P SFC 457-28-1736 Dse 2-29 IN  
Date Weather/visibility Score  
0 FEB 93 CLOUDY 62% 3MMAS VISIBILITY 175

TARGET (meters)	1st Round	2d Round	Miss	TARGET (meters)	1st Round	2d Round	Miss		
200	X			500	X				
300	X			400	X				
325	X			325	X				
375	X	X		400	X				
500	X			600	X	X			
600	X			500	X				
500	X	X		700	X				
375	X			325	X				
600	X	→	X	300	X				
700	X			200	X				
					16	x10	3	x5=	175

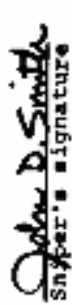
  
 Sniper's signature

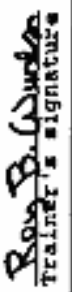
  
 Trainer's signature

DA FORM 7329-R, JUL 94

Рис. 9-12. Пример заполненной квалификационной таблицы №1 (форма DA 7329-R).

- Набрать не менее 140 очков (70%) из 200 возможных;
- Попадание с первого раза оценивается в 10 очков;
- Если с первого выстрела получился промах, сделать второй выстрел;
- Попадание со второго раза оценивается в 5 очков;
- Промах со второго выстрела оценивается в 0 очков;
- На все упражнения дается 30 минут. После этого считаются попадания с первого раза и умножаются на 10; затем считаются попадания со второго раза и умножаются на 5.
- Результаты всех выстрелов заносятся в квалификационную таблицу.
- Подсчитывается результат (минимум 140 очков, 70%). Результаты оцениваются инструктором.

**ПРИМЕЧАНИЕ:** Таблица подписывается инструктором и снайпером.

**QUALIFICATION TABLE NO. 2 SCORECARD**  
Exercise Number \_\_\_\_\_

For use of this form, see FM 23-10. The proponent agency is TRADOC.  
DATA REQUIRED BY PRIVACY ACT OF 1974.

**AUTHORITY:** 10 USC 3012(g)/Executive Order 9397. **PRINCIPAL PURPOSE(S):** Evaluates individual training. **ROUTINE USE(S):** Evaluates individual proficiency. **SEN** is used for positive identification purposes only. **MANDATORY OR VOLUNTARY DISCLOSURE AND EFFECT ON INDIVIDUAL NOT PROVIDING INFORMATION:** Voluntary. Individuals not providing information cannot be rated/scored on a mass basis.

Last name	First	MI	Rank	SSN	Unit
SMITH	JAMN	B	SFC	451-28-1738	DA 2-29 TN
Date	Weather/visibility		Score		
17 FEB 93	CLEAR 60' UNLIMITED		185		

TARGET (meters)	1st Round		2d Round		Miss	TARGET (meters)	1st Round		2d Round		Miss
	X	Y	X	Y			X	Y	X	Y	
200	X					900	X				
300	X					850					X
325	X					800	X				
375	X					750	X				
600	X					700					
500	X					900				X	
600	X					500	X				
700	X					400	X				
750	X					325	X				
800	X					300	X				
850	X										

17 x10 = 3 x5 = 185

  
 Sniper's signature

  
 Trainer's signature

DA FORM 7330-R, JUL 94

Рис. 9-13. Пример заполненной квалификационной таблицы №2 (форма DA 7330-R).

### 9-7. ПОДГОТОВКА СНАЙПЕРОВ С ПОМОЩЬЮ СИСТЕМЫ MILES.

Система MILES является незаменимым средством для симуляции реального боя. Использование системы MILES на винтовке M24 в учебном бою позволяет снайперу наилучшим образом проявить свою эффективность в качестве средства усиления подразделения.

**а. Характеристики передатчика системы MILES.** Передатчик системы MILES для винтовки M24 является модифицированным передатчиком для винтовки M16. С помощью специального кронштейна лазерный передатчик крепится с правой стороны ствола (если смотреть со стороны приклада) и располагается параллельно оси канала ствола. Для обеспечения точности на дальностях до 1000 метров, выходящий лазерный луч усиливается и сужается. (Для получения информации относительно устройства, установки, пристрелки передатчика и работы с ним, см. техническое руководство ТМ 9-1265-211-10).

**б. Ценность системы как средства обучения.** Используя винтовку M24 с системой MILES, инструктор может усилить обучение поражению целей.

(1) **Выбор огневых позиций.** Из-за конструкции передатчика, снайпер вынужден занимать позиции, обеспечивающие свободный сектор ведения огня. Любые препятствия (растительность, местность) могут заблокировать прохождение лазерного луча или отразить его. Занимая такие позиции, снайпер может расширить свои возможности по наблюдению и ведению огня.

(2) **Обнаружение и выбор целей.** Использование системы MILES против множественных или групповых целей, требует от снайпера выбора цели, которая является наиболее важной для противника. Инструктор обеспечивает снайперу постоянную обратную связь о его успехах. При этом можно моделировать различную обстановку, например, бункеры, захват заложников, бой в городе. В данном случае индикация «попадание–промах» системы MILES просто незаменима.

(3) **Определение расстояний.** Для правильного использования винтовки M24 снайпер должен быть хорошо подготовлен в определении расстояний (см. главу 4). Оценка инструктором этих навыков становится такой же простой, как и нажатие снайпером на спусковой крючок. Когда определена дистанция до цели, и прицел МЗА должным образом установлен на дальность, попадание или промах первого выстрела свидетельствует о уровне развития этого навыка у снайпера (при условии, что правильно применяются основы меткой стрельбы).

(4) **Меткая стрельба.** Попадание лазерного луча в цель происходит так же, как и реальной пули. Использование навыков меткой стрельбы обеспечивает попадание в цель с первого выстрела, ценность системы MILES как средства обучения в данном случае очевидна.

**с. Ограничения системы MILES.** Хотя основной задачей системы является придание тренировкам реалистичности, она имеет ряд ограничений применительно к ведению снайпером высокоточного огня на большие дальности.

(1) **Учет баллистических факторов.** Лазер — это сфокусированный луч света, передаваемый передатчиком системы MILES. Он идет от оружия снайпера, не подвергаясь воздействию внешних факторов, таких как температура, влажность, и ветер. Их отсутствие может привести снайпера к ложному чувству самоуверенности. Инструктор должен постоянно делать акцент на этих факторах. Снайпер должен постоянно помнить о необходимости внесения поправок для компенсации этих внешних факторов.

(2) **Стрельба по движущимся целям.** Стрельба по движущимся целям (глава 3) требует от снайпера выноса точки прицеливания для компенсации времени полета пули. Двигаясь со скоростью около 300000 км в секунду (скорость света), лазерный луч системы MILES делает это требование бессмысленным. И опять таки, это может привести снайпера к чувству самоуверенности. Инструктор постоянно должен напоминать о принципах стрельбы по движущимся целям путем проверки выноса снайпером точки прицеливания в определенных ситуациях.

## ПРИЛОЖЕНИЕ А

**СНАЙПЕРСКОЕ ОРУЖИЕ РАЗЛИЧНЫХ  
СТРАН МИРА**

*В некоторых странах разработаны системы снайперского оружия, сопоставимые с аналогичными системами Соединенных Штатов. Эти системы вооружения продаются или копируются различными странами по всему миру. В постоянно меняющемся современном политическом мире невозможно предсказать, чем будет вооружен будущий противник. Конструкция и боевые возможности этих снайперских систем сходны между собой, однако снайпер отличается от меткого стрелка уровнем подготовки и опытом. В этом приложении описаны характеристики и возможности систем снайперского оружия, преобладающих в мире.*

**А-1. АВСТРИЯ**

На вооружении австрийской армии и некоторых зарубежных армий состоит австрийская винтовка Scharfschützengewehr 69 (SSG-69). Винтовка производится под патроны 7,62x51 и .243 Winchester. Винтовка SSG-69 имеет ручное перезаряжание продольно-скользящим затвором, и магазин (пятизарядный вращающийся или десятизарядный коробчатый). Отличительными особенностями винтовки являются синтетическая ложа, тяжелый кованый сужающийся ствол, спусковой механизм двойного действия с регулируемым ходом и усилием спуска, продольное ребро на верхней части ствольной коробки, позволяющее устанавливать различные типы креплений. Прицельная система состоит из 6-кратного оптического прицела Kahles ZF69, также имеется постоянный открытый прицел для использования в критических ситуациях. Открытый прицел снабжен встроенной шкалой для компенсации снижения траектории пули, проградуированной на дальность до 800 метров и прицельной сеткой в виде перевернутой буквы V с пересекающимися прицельными нитями. Винтовка с магазином и оптическим прицелом весит 4,6 кг. Длина ствола составляет 65 см, общая длина винтовки 114 см, дульная скорость составляет 860 метров в секунду. Точность — 40 см на 800 м, при использовании снайперских патронов RWS.

**А-2. БЕЛЬГИЯ**

На вооружении бельгийской и ряда других армий состоит снайперская винтовка FN 30-11. Это магазинная винтовка под патрон 7,62x51, со встроенным пятизарядным или съемным десятизарядным магазином, с продольно-скользящим затвором конструкции Маузера, тяжелым стволом и регулируемой с помощью проставок прикладом. Прицельная система представляет собой оптический прицел фирмы FN кратностью 4x28 с прицельной сеткой и возможностью внесения поправок с интервалом 1/6 МОА. Винтовка весит 4,85 кг и, при длине ствола 50,2 см имеет общую длину 111,7 см. Дульная скорость пули при стрельбе из модели 30-11 составляет 860 метров в секунду. Принадлежности к винтовке включают в себя сошку от пулемета MAG, проставки к прикладу, ремень и футляр для переноски.

**А-3. БЫВШАЯ ЧЕХОСЛОВАКИЯ**

На вооружении состоит снайперская винтовка VZ54. Это магазинная винтовка с ручным перезаряжением продольно-скользящим затвором и свободно вывешенным стволом, емкость магазина 10 патронов калибра 7,62x54R. Это оружие похоже на российскую винтовку Мосина образца 1891/30 г., только короче и легче. Винтовка имеет длину 114,8 см и весит с

прицелом 4,1 кг. Дульная скорость пули составляет 810 метров в секунду, эффективная дальность стрельбы 1000 метров.

### **А-4. ФИНЛЯНДИЯ**

Финская оружейная промышленность представлена снайперской винтовкой под патрон 7,62x51, оснащенной интегрированным глушителем. Это пятизарядная магазинная винтовка с ручным перезаряданием продольно-скользящим затвором, с неотражающей свет пластиковой ложей и стандартной регулируемой сошкой. С помощью переходников, на винтовку могут крепиться любые оптические или оптико-электронные прицелы. Открытыми прицельными приспособлениями винтовка не оснащается. 7,62-мм винтовка Vaime SSR-1 (снайперская винтовка с глушителем) весит 4,1 кг и имеет длину 118 см.

### **А-5. ФРАНЦИЯ**

Французское снайперское вооружение включает в себя винтовки FR-F1 и FR-F2.

а. **FR-F1.** Снайперская винтовка FR-F1, известная также как Tireur d'Elite (Элитный стрелок) — это магазинная винтовка с ручным перезаряданием продольно-скользящим затвором и съемным десятизарядным магазином под патрон 7,62x51 или 7,5x54. Длина приклада может регулироваться с помощью проставок. Прицельная система винтовки состоит из 4-кратного оптического прицела Model 53-bis и интегрированного открытого прицела с люминесцентными точками для стрельбы ночью. Винтовка весит 5,4 кг, имеет ствол длиной 55 см, общая длина винтовки составляет 113,8 см. Дульная скорость пули составляет 852 метра в секунду, эффективная дальность стрельбы 800 метров. В стандартной комплектации винтовка снабжена сошками, которые могут складываться вперед в вырез в цевье винтовки.

б. **FR-F2.** Снайперская винтовка FR-F2 представляет собой улучшенную версию винтовки F1. Размеры и характеристики остались неизменными, однако в винтовку были внесены функциональные улучшения. Массивная сошка вынесена еще дальше вперед, что улучшило управление огнем. Кроме того, основное изменение заключается в установке вокруг ствола и по всей его длине толстого пластикового термокожуха. Это дополнение устраняет или снижает тепловые помехи (мираж) от ствола. Винтовка также выпускается под патрон 7,62x51 НАТО.

### **А-6. ГЕРМАНИЯ**

В ФРГ есть три образца оружия, предназначенных главным образом для снайпинга — Mauser SP66, Walther WA 2000, и Heckler&Koch PSG-1.

а. **Mauser SP66.** Модель SP66 используется не только в Германии, но также и в 12 других странах. Это винтовка с тяжелым стволом и ручным перезаряданием продольно-скользящим затвором конструкции Маузера. Это целевая винтовка высокого качества со стволом длиной 68 см, полностью регулируемой ложей с вырезом под большой палец руки и оптическим прицелом. Винтовка имеет встроенный магазин на три патрона калибра 7,62x51 и оптический прицел Zeiss-Diavari ZA1,5-6x42. Винтовка снабжается дульным тормозом-пламегасителем.

б. **Walther WA 2000.** Винтовка WA 2000 разработана специально для снайпинга. Длина ствола составляет 65 см при общей длине винтовки 90,4 см. Это уникальное оружие предназначено для стрельбы патронами .300 Winchester Magnum, но может быть приспособлено под патроны 7,62x51 НАТО или 7,5x55 Swiss. Перезарядание винтовки осуществляется за счет отвода пороховых газов, винтовка имеет шестизарядный съемный магазин, весит 8,3 кг. Спусковой крючок одинарного или двойного действия, оптический прицел 2,5-10x56. Прицел имеет установки на дальность от 100 до 600 метров и может сниматься и устанавливаться, не сбивая пристрелку.

с. **Heckler&Koch PSG-1.** PSG-1 является полуавтоматической винтовкой, перезаряжаемой за счет отвода пороховых газов, с магазинами на 5 и на 20 патронов, длиной 120 см, и длиной ствола 65 см, с полностью регулируемой ложей с pistolетной рукояткой. Оптический прицел 6x42 имеет шесть установок на дальность от 100 до 600 метров. Полностью снаряженная винтовка PSG-1 под патрон 7,62x51 с треногой весит 9,4 кг. Дульная скорость пуль составляет от 780 до 800 метров в секунду.

#### **А-7. ИЗРАИЛЬ**

Израильтяне скопировали основные функциональные характеристики и конфигурацию штурмовой винтовки Галил калибра 7,62 мм и разработали оружие, удовлетворяющее требованиям снайпинга. Снайперская винтовка Галил, калибра 7,62x51 — полуавтоматическая, перезаряжаемая за счет отвода пороховых газов, с питанием из съёмного магазина на 20 патронов. Как и большинство служебных винтовок, модифицированных для снайперского использования, она комплектуется тяжелым стволом с пламегасителем и может комплектоваться глушителем для стрельбы дозвуковыми боеприпасами. Особенности винтовки является ложа с pistolетной рукояткой, полностью регулируемая щека приклада, резиновый затыльник на прикладе, спусковой механизм двойного действия и регулируемая сошка, которая крепится в задней части цевья. Прицельная система состоит из оптического прицела 6x40 с боковым креплением и постоянного открытого прицела. При длине ствола без пламегасителя 50,8 см, винтовка имеет общую длину 111,5 см и весит 8,0 кг с сошкой, ремнем, оптическим прицелом и снаряженным магазином. При стрельбе патронами «FN Match», дульная скорость составляет 814,5 метра в секунду; при стрельбе патронами M118 со специальной пулей дульная скорость составляет 779 метра в секунду.

#### **А-8. ИТАЛИЯ**

Итальянская снайперская винтовка производится фирмой «Беретта». Это винтовка, перезаряжаемая вручную продольно-скользящим затвором, с пятизарядным коробчатым магазином, под патрон 7,62x51 НАТО. При общей длине 116,6 см, у этой винтовки свободно вешенный ствол длиной 58,4 см, деревянная ложа с вырезом под большой палец и резиновым затыльником приклада и регулируемая щека приклада. Матчевый открытый прицел состоит из закрытой мушки и полностью регулируемого V-образного целика. Используемый оптический прицел — Zeiss-Diavari Z1,5-6x42. Оружие весит 7,2 кг с сошкой и 6,24 кг без сошки. Стандартное крепление НАТО для прицелов позволяет устанавливать на винтовку практически любые оптические и оптико-электронные прицелы.

#### **А-9. ИСПАНИЯ**

Существующей винтовкой для сил специальных операций в Испании является винтовка С-75 калибра 7,62 мм. Это оружие с ручным перезаряжением имеет затвор конструкции Маузера. Винтовка снабжена открытым прицелом и имеет на ствольной коробке крепление для установки большинства оптических и оптико-электронных прицелов. Оружие весит 3,7 кг. При использовании снайперских боеприпасов опытный стрелок может вести из нее огонь на дальность до 1500 метров.

#### **А-10. ШВЕЙЦАРИЯ**

В Швейцарии используется винтовка SG510-4SIG с оптическим прицелом под патрон 7,62x51 НАТО. Винтовка SG510-4 — это полуавтоматическая или автоматическая винтовка с автоматикой на основе отдачи полусвободного затвора, с 20-зарядным магазином. С сошкой, оптическим прицелом и пустым магазином оружие весит 5,6 кг. При длине 101,1 см, длина ствола составляет 50,3 см, дульная скорость пули — 790 метров в секунду.

### А-11. ВЕЛИКОБРИТАНИЯ

В Великобритании существует четыре образца оружия, разработанных для использования военными снайперами: винтовки L42A1, Parker-Hale моделей 82 и 85, и L96A1.

а. **L42A1.** L42A1 представляет собой магазинную десятизарядную винтовку под патрон 7,62x51, перезаряжаемую вручную продольно-скользящим затвором, переделанную из винтовки Enfield Mk.4 калибра .303. При длине винтовки 118,1 см длина ствола составляет 70 см. Винтовка снабжается открытым прицелом и оптическим прицелом 6x42 L1A1, дульная скорость составляет 838 метров в секунду.

б. **Модель 82.** Модель 82 — это снайперская винтовка под патрон 7,62x51, перезаряжаемая вручную продольно-скользящим затвором конструкции Маузера с четырехзарядным встроенным магазином. Она снабжается открытым прицелом или более популярным оптическим прицелом V2S с переменной кратностью 4-10x. Винтовка позволяет вести прицельный огонь на дистанции до 400 метров с 99-процентной вероятностью попадания с первого выстрела. Винтовка весит 4,76 кг, ее длина 116,1 см. Ложа винтовки изготавливается из отборной древесины, длина тяжелого, свободно вывешенного ствола 65,8 см. Дополнительно винтовка может комплектоваться регулируемой сошкой.

с. **Модель 85.** Модель 85 — это снайперская винтовка под патрон 7,62x51, перезаряжаемая вручную продольно-скользящим затвором, с десятизарядным съемным магазином, разработанная для длительного использования в неблагоприятных условиях. В снаряженном состоянии винтовка весит 13,7 кг, деревянная ложа регулируется по длине, приклад снабжен резиновым затыльником, длина тяжелого свободно вывешенного ствола холоднойковки составляет 69,85 см. Чаще всего вместе с винтовкой используется оптический прицел 6x44 с баллистической шкалой, проградуированной на дистанцию от 200 до 900 метров. Это оружие гарантирует попадание с первого выстрела на дистанции до 600 метров. Оно также дает 85-процентную вероятность попадания с первого выстрела на дистанциях от 600 до 900 метров. Особенности винтовки являются:

- (1) Регулируемый спусковой механизм.
- (2) Тихий предохранительный рычаг.
- (3) Наличие резьбы на дуле для установки пламегасителя.
- (4) Складывающаяся сошка с боковой регулировкой.
- (5) Встроенное крепление типа «ласточкин хвост», позволяющее устанавливать различные оптические и оптико-электронные прицелы.

д. **L96A1** — это снайперская винтовка под патрон 7,62x51, перезаряжаемая вручную продольно-скользящим затвором, с 10-зарядным коробчатым магазином, весом 6,2 кг. Ее особенностями являются алюминиевая рама с ударопрочной пластиковой ложей с вырезом под большой палец, свободно вывешенный ствол и регулируемая сошка из легкого сплава. Винтовка комплектуется открытым прицелом, обеспечивающим ведение точного огня на дистанции до 700 метров, а также оптическим прицелом L1A1. Заявленная точность винтовки составляет 0,75 МОА на 1000 метров. Одной из интересных особенностей конструкции винтовки является подпружиненный упор, скрытый в прикладе. Полностью регулируемый по высоте, упор служит для тех же целей, что носок с песком, используемый в Армии США.

### А-12. СОЕДИНЕННЫЕ ШТАТЫ

Системами снайперского оружия в Армии США являются системы M21 и M24. Как и в других странах, в эксплуатации находятся снайперские винтовки, производившиеся ранее, такие как M1, M1A-EZ и M21. Другими снайперскими системами, используемыми Вооруженными Силами США являются винтовка M40A1 Корпуса морской пехоты и снайперские винтовки для выполнения специальных задач такие, как RAI M500 и Barrett M82.

а. **M40A1.** M40A1 — это снайперская неавтоматическая винтовка с продольно-скользящим затвором, встроенным магазином на пять патронов калибра 7,62x51 НАТО. Это

оружие комплектуется 10-кратным оптическим прицелом Unertl с такой же прицельной сеткой, как и в прицеле М3А винтовки М24. Длина М40А1 составляет 111,7 см, длина ствола 61 см, вес 6,55 кг. Она предназначена для стрельбы патроном М118 и имеет дульную скорость 776 метров в секунду и эффективную дальность стрельбы 800 метров.

б. **RAI M500.** RAI M500 — это дальнобойная неавтоматическая винтовка с продольноскользящим затвором под патрон .50 Browning. Винтовка с 83,8-сантиметровым, тяжелым рифленным стволом, сошкой и полностью регулируемой ложей и щекой приклада весит 13,6 кг. Винтовка снабжена гармоническим балансиром, который уменьшает колебания ствола, оптическим прицелом с дальномерной шкалой и дульным тормозом с пламегасителем. Эта винтовка используется в Корпусе Морской пехоты и ВМС США, имеет дульную скорость 888 метров в секунду.

с. **Barrett M82.** Barrett M82 — это полуавтоматическая снайперская винтовка, с десятизарядным съемным магазином, под патрон .50 Browning. Ее 93,7-сантиметровый рифленный ствол комплектуется дульным тормозом с шестью отверстиями, который снижает отдачу на 30 процентов. Имеется также регулируемая сошка, кроме того, винтовка может устанавливаться на треногу М82 или любое другое крепление, совместимое с пулеметом М60. Ложа этой винтовки с пистолетной рукояткой, ее длина 167,4 см, вес 14,9 кг. Прицельная система состоит из оптического прицела, открытый прицел отсутствует. Крепление оптического прицела может использоваться для установки любого прицела с дюймовым кольцом. Дульная скорость составляет 868 метров в секунду.

### А-13. БЫВШИЙ СССР

На вооружении Российской армии состоит хорошо спроектированное снайперское оружие, которое называется 7,62-мм снайперская винтовка Драгунова (СВД). СВД — полуавтоматическая, перезаряжаемая за счет отвода пороховых газов, магазинная винтовка с десятизарядным коробчатым магазином, под патрон 7,62x54R. Она комплектуется открытым прицелом и ПСО-1 — 4-кратным оптическим прицелом с подсвечиваемой от батареи прицельной сеткой. ПСО-1 также имеет экран для обнаружения источников инфракрасного излучения. Эта винтовка имеет пистолетную рукоятку и вырез под большой палец, весит 4,37 кг вместе с оптическим прицелом и магазином, и используется армиями стран бывшего Варшавского договора. Длина винтовки составляет 122,4 см, при длине ствола 54,6 см, дульная скорость составляет 845 метров в секунду, максимальная эффективная дальность стрельбы составляет от 600 до 800 метров.

### А-14. БЫВШАЯ ЮГОСЛАВИЯ

Вооруженные силы бывшей Югославии используют полуавтоматическую снайперскую винтовку М76. Перезарядание винтовки осуществляется за счет отвода пороховых газов, винтовка оснащена оптическим прицелом, десятизарядным съемным коробчатым магазином и имеет калибр 7,92 мм. Иногда встречаются винтовки под патроны 7,62x54R и 7,62x51 НАТО. Разработанная на базе семейства автоматических винтовок FAZ, винтовка имеет следующие особенности: постоянно закрепленный открытый прицел, деревянная ложа с пистолетной рукояткой и 4-кратный оптический прицел, почти такой же, как и советский ПСО-1. Прицел проградуирован в тысячных на дальность от 100 до 1000 метров и имеет крепление, позволяющее устанавливать пассивные ночные прицелы. Длина М76 составляет 113,5 см, длина ствола 55 см. Вместе с магазином и оптическим прицелом винтовка весит 5,1 кг, дульная скорость составляет 689 метров в секунду. Максимальная эффективная дальность стрельбы из М76 — 800 метров, предельная дальность — 1000 метров.





## ПРИЛОЖЕНИЕ В

**СИСТЕМА СНАЙПЕРСКОГО ОРУЖИЯ M21**

*Винтовка M14 National Match (рис. В-1) и ее прицел составляют систему снайперского оружия M21. Винтовка M21 разработана в соответствии со спецификациями Центра огневой подготовки Армии США и имеет ту же конструкцию и принцип действия, как и стандартная винтовка M14 (см. устав FM 23-8), за исключением более тщательного отбора и ручной притирки деталей.*

**Раздел I****СИСТЕМА СНАЙПЕРСКОГО ОРУЖИЯ M21**

В данном разделе приводится общее описание системы снайперского оружия M21. Несмотря на то, что система M21 заменяется системой M24 (глава 2), она все еще повсеместно используется в Армии США.

**В-1. ОТЛИЧИЯ ВИНТОВКИ M21 ОТ ВИНТОВКИ M24**

Винтовка M21 значительно отличается от винтовки M24. Различия заключаются в следующем:

- a. Ствол тщательно промеряется и выбирается для соответствия требованиям по допускам. Ствол не хромирован.
- b. Ложа изготовлена из ореха, пропитанного эпоксидной смолой.
- c. Ствольная коробка индивидуально подгоняется под ложу и укладывается на нее с помощью стеклонаполненного компаунда.
- d. Ударно-спусковой механизм полностью перебирается и полируется для обеспечения четкого спуска. Масса механизма составляет 2-2,15 кг.
- e. Пламегаситель собирается и подгоняется для увеличения точности и снижения кривизны.
- f. Газовая трубка и газовый поршень перебираются и полируются для улучшения их работы и снижения нагара.
- g. Газовая трубка и нижнее упорное кольцо постоянно скреплены между собой.
- h. Остальные узлы винтовки тщательно отбираются, притираются и собираются.

**В-2. ОСМОТР ВИНТОВКИ**

Если во время осмотра снайпер обнаружит недостатки, он должен сообщить о них оружейному мастеру своего подразделения. Необходимо осмотреть следующее:

- a. Проверьте внешний вид и комплектность всех частей винтовки. Блестящие поверхности должны быть обработаны.
- b. Проверьте пламегаситель на соосность со стволом, наличие заусенец, или признаков прикосновения пули. Пламегаситель должен быть плотно навинчен на ствол.
- c. Проверьте переднее прицельное приспособление, чтобы убедиться в том, что оно жестко установлено на ствол, мушка имеет квадратную форму, все ее края и углы острые.
- d. Проверьте газовую трубку, чтобы убедиться в том, что она плотно установлена на ствол. Заглушка газовой каморы должна быть плотно завинчена.
- e. Проверьте переднее упорное кольцо на ложе, чтобы убедиться в том, что оно не перекручено относительно упорного кольца газовой трубки.

f. Проверьте переключатель предохранителя. Он не должен быть смещен относительно ствольной коробки, верхней части ложи, или толкателя.

g. Проверьте ударно-спусковой механизм, чтобы убедиться в том, что оружие не выстрелит при включенном предохранителе, и имеет плавный, «сухой» спуск, когда предохранитель выключен.

h. Проверьте упругость заднего прицельного приспособления, выставив диоптр в положение «10», а затем нажав пальцем на его верхнюю часть. Если диоптр можно толкнуть вниз, его установку необходимо отрегулировать.

i. Проверьте ложу на наличие сколов и трещин.



Рис. В-1. Винтовка M14 National Match.

### В-3. ОБРАЩЕНИЕ, ЧИСТКА И СМАЗКА

Изготовлению снайперской винтовки уделялось особое внимание. Такое же внимание необходимо уделить ее ежедневному обслуживанию.

a. Винтовка не должна разбираться снайпером для обычной чистки и смазки. Разборка осуществляется только оружейным мастером во время плановых осмотров или ремонта. В этом случае оружейный мастер полностью чистит и смазывает винтовку.

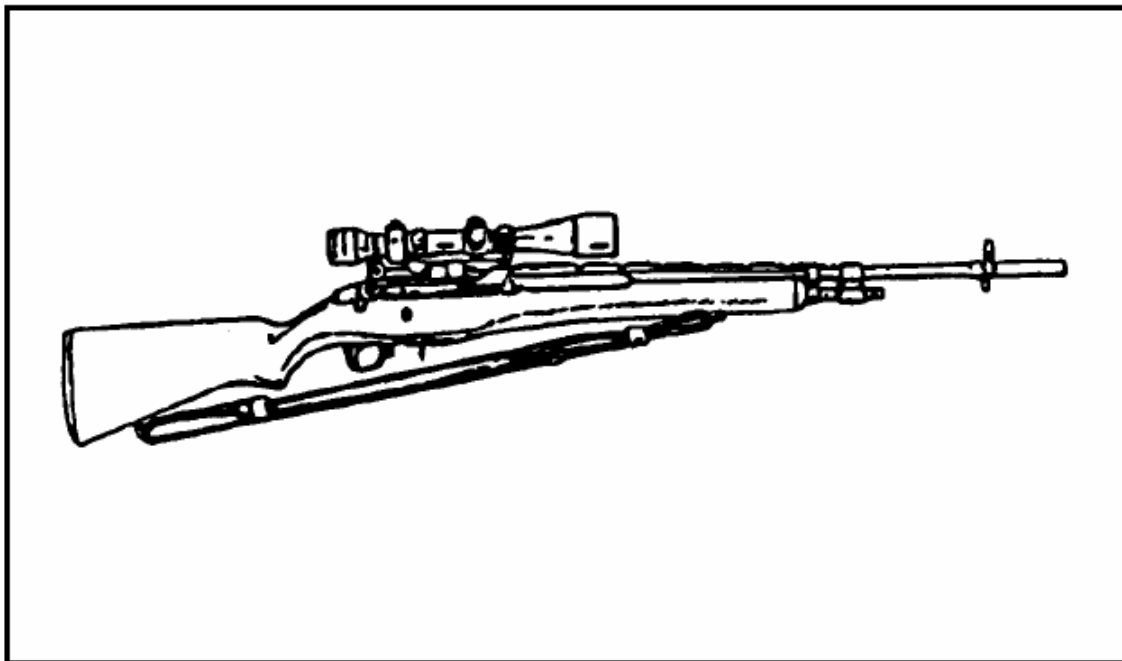
b. Для чистки винтовки требуются следующие материалы:

- (1) Жидкая смазка общего назначения.
- (2) Жидкая ружейная смазка (используется при температуре воздуха ниже нуля).
- (3) Очиститель ствола.
- (4) Ружейное масло.
- (5) Лоскуты ткани.
- (6) Ершик для ствола.
- (7) Кисточка для бритья.
- (8) Зубная щетка.
- (9) Ветошь.

c. Рекомендованный порядок чистки и смазки винтовки приведен ниже:

- (1) Очистите винтовку от старой смазки, грязи или пыли.
- (2) Почистите ствол, для этого поставьте винтовку на стол или положите ее на опору для чистки. Затем окуните ершик в очиститель ствола и полностью протяните

его через ствол. Снимите ершик и вытащите шомпол из ствола. Повторите процедуру 4-5 раз.

(3) Почистите патронник (рис. В-2) и личинку затвора очистителем ствола и ершиком для патронника или зубной щеткой.

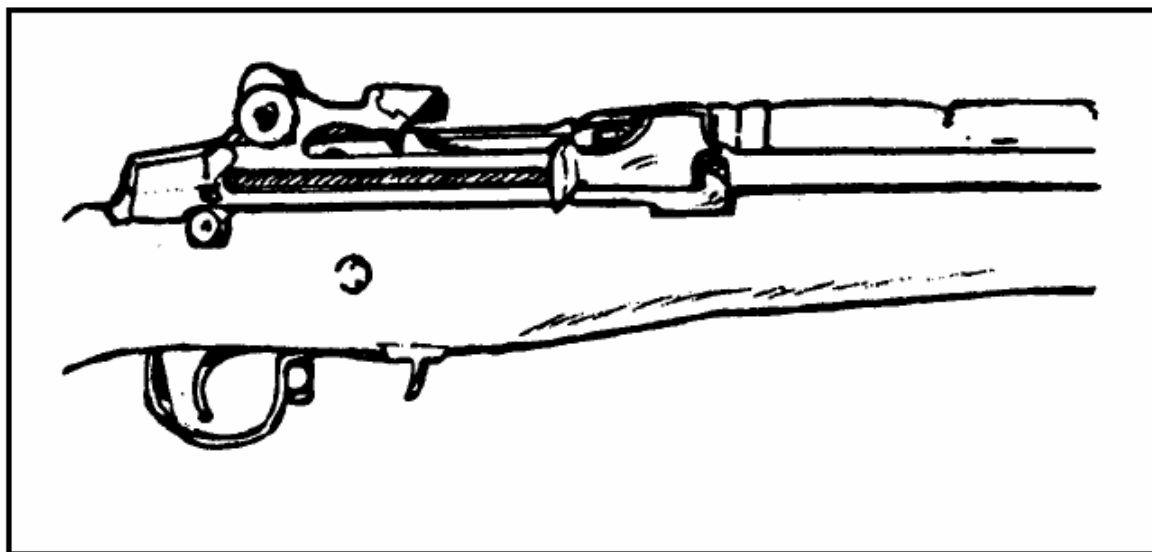

**Рис. В-2.** Ствольная коробка.

(4) Почистите патронник, ствольную коробку, и другие места внутри винтовки лоскутами, смоченными в очистителе.

(5) С помощью лоскутов чистой ткани чистите ствол до тех пор, пока лоскуты не станут выходить из ствола чистыми.

(6) Начисто вытрите тканью патронник и другие места внутри винтовки.

(7) Поставив затвор и газовый поршень в заднее положение, капните одну каплю очистителя между задним упорным кольцом газоотводной системы и нижней поверхностью ствола. **НЕ НАЛИВАЙТЕ ОЧИСТИТЕЛЬ** в газовую камеру. Это ускорит образование нагара и ограничит перемещение газового поршня.

(8) Смажьте винтовку, нанеся тонкий слой ружейной смазки на пазы рукоятки возвратного механизма, поверхность отражательного выступа возвратного механизма, пазы боевых упоров затвора, и между выступом переднего упорного кольца газоотводной системы и нижней частью упорного кольца ложи винтовки.

(9) На все внешние металлические поверхности нанесите тонкий слой жидкой смазки.

#### **В-4. ЗАРЯЖАНИЕ И РАЗРЯЖАНИЕ**

Для заряжания винтовки М21, снайпер запирает затвор в заднем положении и ставит предохранитель в положение SAFE. Затем он вставляет магазин в магазинную коробку, и тянет его нижнюю часть назад до хорошо слышимого щелчка магазинной защелкой. Чтобы поместить патрон в патронник, снайпер плавно оттягивает затвор назад, чтобы освободить его стопор, а затем отпускает затвор. Для разряжания винтовки М21, снайпер запирает затвор в заднем положении и ставит предохранитель в положение SAFE. Затем он нажимает на защелку магазина, и одновременно перемещает его вперед и вниз.

#### **В-5. ЗАДНИЕ ПРИЦЕЛЬНЫЕ ПРИСПОСОБЛЕНИЯ**

Система снайперского оружия М21 оснащается механическими прицельными приспособлениями типа National Match (рис. В-3). Установка прицела регулируется путем поворо-

та зубчатого сектора. Вращением его по часовой стрелке, точка попадания смещается вверх, вращением его против часовой стрелки, точка попадания смещается вниз. Каждый щелчок сектора соответствует 1 МОА (угловая минута). Закрытый диоптр также регулируется и обеспечивает изменение в установке на 0,5 МОА. Вращение диоптра таким образом, чтобы указательная метка находилась на вершине, смещает точку попадания вверх на 0,5 МОА. Вращение метки диоптра в нижнее положение смещает точку попадания вниз. Внесение боковых поправок производится путем бокового смещения заднего прицельного приспособления. Поворот приспособления по часовой стрелке смещает точку попадания вправо, поворот против часовой стрелки смещает точку попадания влево. Каждый щелчок боковой поправки соответствует 0,5 МОА.



Рис. В-3. Прицельное приспособление National Match.

### В-6. УСТРАНЕНИЕ НЕИСПРАВНОСТЕЙ

В таблице В-1 представлена лишь основная информация, которая служит справочным материалом для личного состава, занимающегося восстановлением изношенного, поврежденного или неработоспособного оружия до работоспособного состояния. Если винтовка выходит из строя, она возвращается в ремонт к квалифицированному и подготовленному оружейнику.

НЕИСПРАВНОСТЬ	ВОЗМОЖНАЯ ПРИЧИНА	УСТРАНЕНИЕ
Винтовка не заряжается	Загрязнен или деформирован магазин	1. Заменить или почистить магазин
	Поврежден корпус магазина	2. Заменить магазин
	Загрязнен магазин	3. Почистить магазин
	Повреждена или сломана подающая пружина магазина	4. Заменить магазин
	Поврежден или сломан подаватель	5. Заменить магазин

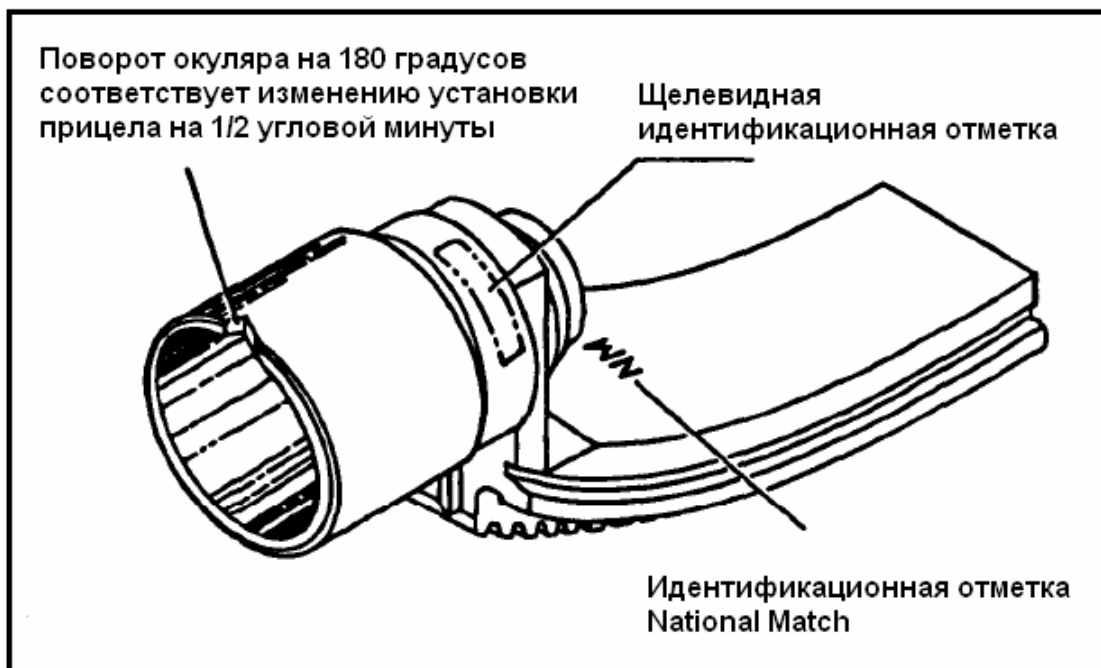
Таблица В-1. Неисправности винтовки М21 и их устранение.

Винтовка не заряжается (продолжение)	Утеряна или повреждена крышка магазина	6. Заменить магазин
Магазин вставляется в винтовку с трудом	Изогнут или поврежден магазин Сильное загрязнение ствольной коробки Патрон неплотно сидит в магазине Деформирована или повреждена направляющая втулка возвратной пружины Повреждена защелка магазина Затрудненный ход защелки магазина	7. Заменить магазин 8. Почистить ствольную коробку 9. Заменить патрон или вставить его плотно 10. Вернуть винтовку в ремонтную мастерскую 11. Вернуть винтовку в ремонтную мастерскую 12. Проверить ход защелки; при необходимости почистить. Если она согнута или искривлена, вернуть винтовку в ремонтную мастерскую
Магазин не удерживается в оружии	Повреждена защелка магазина Повреждена пружина защелки магазина Повреждена или утеряна пластина защелки магазина Деформирована или повреждена направляющая втулка возвратной пружины Защелка магазина остается в верхнем положении Магазин не полностью установлен	13. Вернуть винтовку в ремонтную мастерскую 14. Вернуть винтовку в ремонтную мастерскую 15. Заменить магазин 16. Вернуть винтовку в ремонтную мастерскую 17. Заменить магазин 18. Вынуть магазин; вставить до упора (до щелчка защелки)
Патрон не подается	Ослаблена или сломана подающая пружина магазина Поврежден магазин Поврежден или деформирован зацеп затвора Короткая отдача Загрязнен патрон и/или магазин Ослаблена или сломана возвратная пружина Затрудненный ход или повреждение возвратного механизма	19. Заменить магазин 20. Заменить магазин 21. Вернуть винтовку в ремонтную мастерскую 22. См. п/п. «Короткая отдача» 23. Почистить патрон и/или магазин 24. Вернуть винтовку в ремонтную мастерскую 25. Вернуть винтовку в ремонтную мастерскую
Затвор не закрывается	Гильза патрона блокирует перемещение затвора Загрязнение патронника	26. Оттянуть затвор назад и удалить деформированную гильзу; почистить боеприпасы, и/или ствол и патронник 27. Почистить патронник

Таблица В-1. Неисправности винтовки М21 и их устранение (продолжение).

## Подготовка снайперов

<p>Затвор не закрывается (продолжение)</p>	<p>Выбрасыватель не зацепляет закраину гильзы</p> <p>Замерзшие или заблокированные пружина и плунжер отражателя</p> <p>Затрудненный ход или повреждение возвратной пружины</p> <p>Неполный поворот затвора и закрытие его в ствольной коробке</p> <p>Ослаблена или сломана возвратная пружина</p> <p>Повреждение ствольной коробки</p>	<p>28. Вернуть винтовку в ремонтную мастерскую</p> <p>29. Вернуть винтовку в ремонтную мастерскую</p> <p>30. Вернуть винтовку в ремонтную мастерскую</p> <p>31. Вернуть винтовку в ремонтную мастерскую</p> <p>32. Вернуть винтовку в ремонтную мастерскую</p> <p>33. Вернуть винтовку в ремонтную мастерскую</p>
<p>Винтовка не стреляет</p>	<p>Затвор не становится в переднее положение и не закрывается</p> <p>Поврежденные боеприпасы</p> <p>Износ, повреждение или затрудненный ход ударника</p> <p>Сломан курок</p> <p>Ослаблена или сломана пружина курка</p> <p>Износ или излом курка и выступов спускового крючка или шептала, что вызывает сдвиг затвора вперед</p>	<p>34. См. п/п «Затвор не закрывается»</p> <p>35. Заменить боеприпасы</p> <p>36. Вернуть винтовку в ремонтную мастерскую</p> <p>37. Вернуть винтовку в ремонтную мастерскую</p> <p>38. Вернуть винтовку в ремонтную мастерскую</p> <p>39. Вернуть винтовку в ремонтную мастерскую</p>
<p>Короткая отдача</p>	<p>Заглушка газовой камеры ослаблена или потеряна</p> <p>Затрудненный ход возвратного механизма</p> <p>Изгиб затвора</p> <p>Неполная установка запирающего механизма газовой трубки</p> <p>Заклинивание газового поршня</p> <p>Поврежден разобщитель</p> <p>Неполное закрытие газового регулятора</p> <p>Поврежденные боеприпасы</p>	<p>40. Затянуть, если заглушка ослаблена; вернуть винтовку в ремонтную мастерскую, если утеряна</p> <p>41. Вернуть винтовку в ремонтную мастерскую</p> <p>42. Почистить</p> <p>43. Вернуть винтовку в ремонтную мастерскую</p> <p>44. Вернуть винтовку в ремонтную мастерскую</p> <p>45. Вернуть винтовку в ремонтную мастерскую</p> <p>46. Вернуть винтовку в ремонтную мастерскую</p> <p>47. Заменить боеприпасы</p>
<p>Гильза не выбрасывается</p>	<p>Заблокирован газовый регулятор</p> <p>Заклинивание патрона в патроннике</p>	<p>48. Вернуть винтовку в ремонтную мастерскую</p> <p>49. Удалить патрон</p>

Таблица В-1. Неисправности винтовки М21 и их устранение (продолжение).

Гильза не выбрасывается (продолжение)	<p>Короткая отдача</p> <p>Поврежден или деформирован выбрасыватель</p> <p>Ослабленный, сломанный или замерзший плунжер выбрасывателя</p> <p>Разорван или разделен патрон</p>	<p>50. См. п/п «Короткая отдача»</p> <p>51. Вернуть винтовку в ремонтную мастерскую</p> <p>52. Вернуть винтовку в ремонтную мастерскую</p> <p>53. Вернуть винтовку в ремонтную мастерскую</p>
Гильза не извлекается	<p>Короткая отдача</p> <p>Ослабленный, сломанный или замерзший плунжер отражателя</p>	<p>54. См. п/п «Короткая отдача»</p> <p>55. Вернуть винтовку в ремонтную мастерскую</p>
Затвор не удерживается в заднем положении	<p>Поврежден или деформирован подаватель магазина</p> <p>Поврежден стопор затвора</p> <p>Стопор затвора не перемещается</p> <p>Ослаблена или сломана пружина магазина</p>	<p>56. Заменить магазин</p> <p>57. Вернуть винтовку в ремонтную мастерскую</p> <p>58. Вернуть винтовку в ремонтную мастерскую</p> <p>59. Заменить магазин</p>

**Таблица В-1.** Неисправности винтовки М21 и их устранение (продолжение).

## Раздел II

### ПРИЦЕЛЬНЫЕ ПРИСПОСОБЛЕНИЯ М21

Оптический прицел, установленный на винтовке, позволяет снайперу более эффективно обнаруживать и поражать цели. При наблюдении в прицел изображение находится в одном фокусе с точкой прицеливания (прицельной сеткой), что позволяет обеспечить одинаковую четкость и изображения, и прицельной сетки. Другим преимуществом прицела является его способность увеличивать видимое изображение цели. Это позволяет получать изображение с высоким разрешением, т.е. делать его более четким. Помните, что прицел сам по себе не делает солдата снайпером, он лишь позволяет ему лучше видеть.

#### В-7. ОПТИЧЕСКИЕ ПРИЦЕЛЫ

Составной частью системы М21 является оптический прицел с возможностью автоматического определения дальности. Двумя видами прицелов, применяемых на винтовке М21, являются прицелы ART I и ART II. Внешний вид и принцип работы обоих прицелов одинаковы, поэтому они будут описываться вместе, с одновременным указанием различий между ними.

#### В-8. ПРИЦЕЛЫ ART I И ART II

Прицелы ART представляет собой коммерческие прицелы с переменной кратностью 3-9х, приспособленные для использования со снайперской винтовкой. Прицелы имеют модифицированную сетку с баллистической шкалой, расположенной на кольце регулировки кратности прицела ART I (рис. В-4). В прицеле ART II (рис. В-5) баллистический кулачок и кольцо регулировки кратности расположены отдельно. Прицелы ART устанавливаются на подпружиненную базу кронштейна, приспособленного к установке на винтовки М14. Сня-



тый прицел переносится в жестком футляре. Прицелы на винтовке М21 также могут использоваться для приближенного определения расстояний. Как только снайпер освоит винтовку М21 и научится определять расстояния, он должен запомнить положение кольца регулировки кратности для различных дальностей.



Рис. В-4. Прицел ART I.



Рис. В-5. Прицел ART II.

а. **Кратность.** Увеличенная кратность прицелов ART позволяет снайперу четко видеть цель.

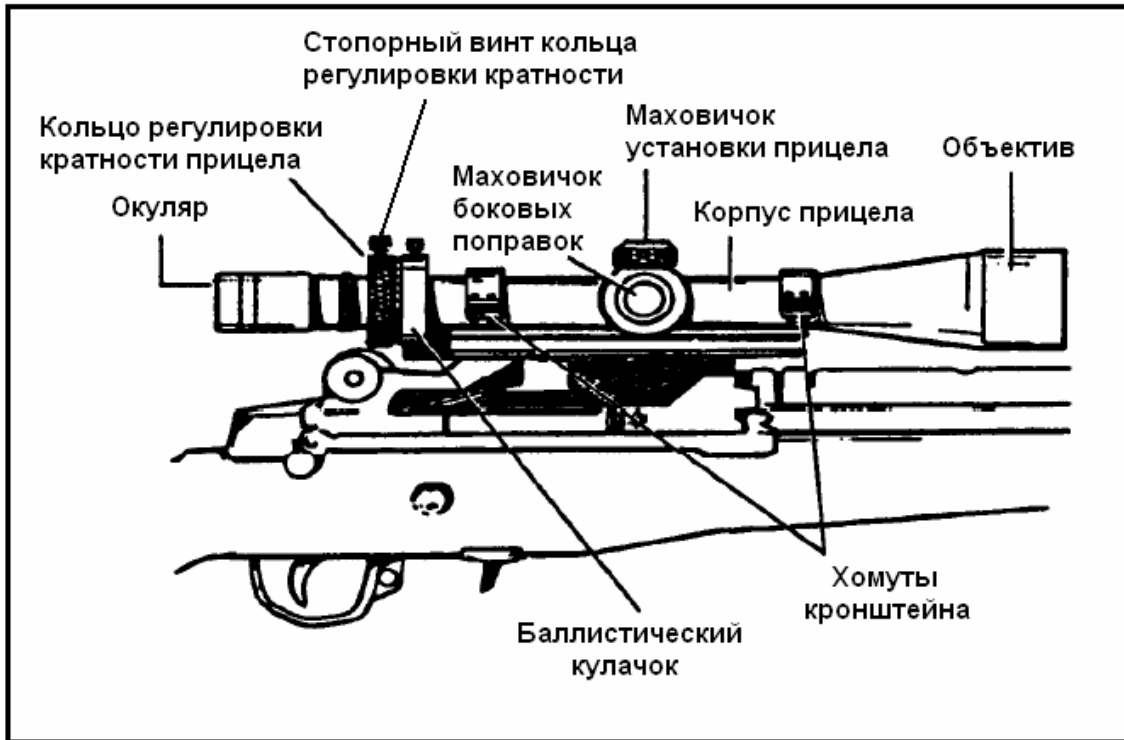
(1) Средний, невооруженный глаз человека может различать детали размером около 1 дюйма на дистанции 100 метров (разрешающая способность равна 1 MOA). Кратность, в комбинации с хорошей оптикой, позволяет обеспечить разрешающую способность, равную этому 1 дюйму, деленному на кратность. Поэтому, размер в 1/4 MOA может наблюдаться на 100 метрах в прибор с кратностью 4х, или размер в 1 дюйм может наблюдаться на 600 метрах в прибор с кратностью 6х.

(2) Поверхности линз покрыты твердой пленкой из фторида магния для обеспечения максимального светопропускания.

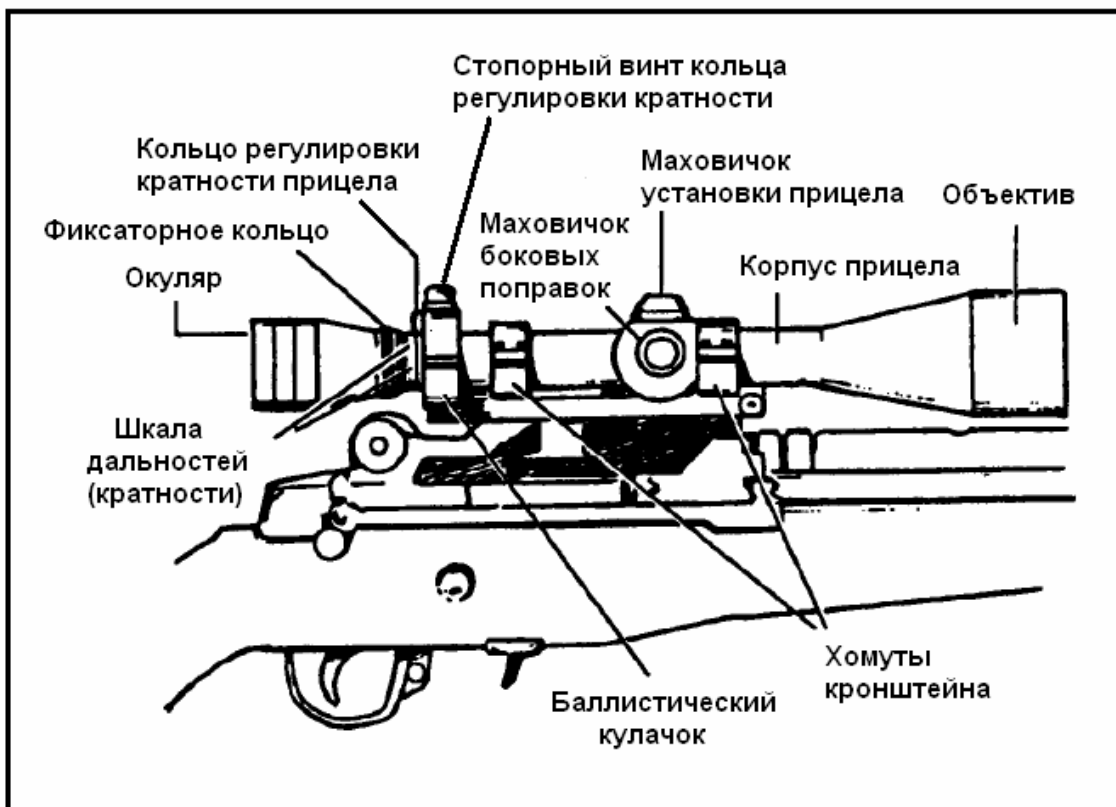
(3) Маховички установки прицела и боковых поправок расположены посередине корпуса прицела и имеют регулировочные шкалы, используемые для приведения оружия к нормальному бою. Каждое деление шкал соответствует 0,5 MOA.

(4) Эти прицелы также имеют модифицированные прицельные сетки. Сетка прицела ART I представляет собой обычное перекрестие с двумя горизонтальными дальномерными линиями, которые показывают дальность до цели, в 15 дюймах выше и 15 дюймах ниже основной горизонтальной прицельной нити (рис. В-6). Она также имеет две вертикальных дальномерные линии, которые показывают дальность до цели, в 30 дюймах слева и 30 дюймах справа от основной вертикальной прицельной нити. Сетка прицела ART II (рис. В-7) состоит из трех пеньков: двух горизонтальных и одного нижнего вертикального. Эти пеньки соответствуют 1 метру на той дальности, на которой расположена цель. Сетка имеет основное перекрестие прицельных нитей с двумя точками на горизонтальной нити, показывающих дальность до цели, в 30 дюймах слева и 30 дюймах справа от вертикальной нити.



Рис. В-6. Прицельная сетка прицела ART I.



Рис. В-7. Прицельная сетка прицела ART II.

(5) На прицеле ART I баллистический кулачок совмещен с кольцом регулировки кратности. На прицеле ART II они расположены отдельно.

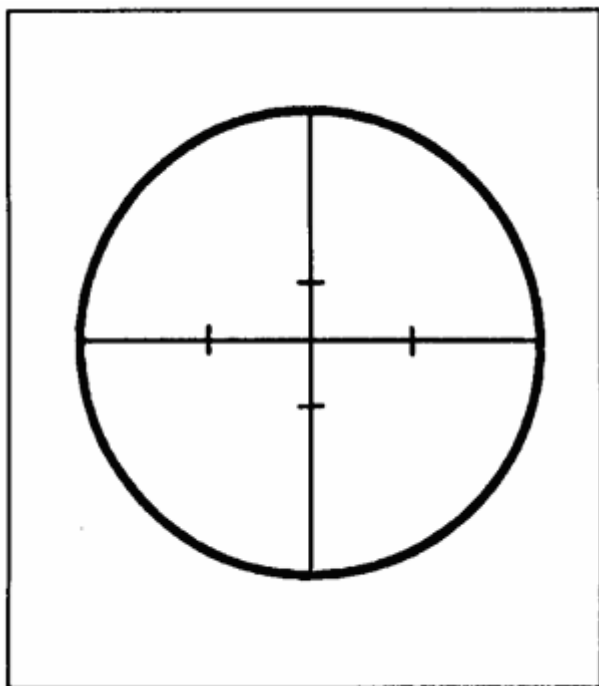
(6) Кольцо регулировки кратности на обоих прицелах обеспечивает увеличение или уменьшение кратности приборов, в то время как баллистический кулачок поднимает или опускает прицел для компенсации превышения траектории пули.

(7) Регулировка фокуса осуществляется путем поворота окуляра, обеспечивающего его перемещение вперед-назад до тех пор, пока прицельная сетка не будет видна четко.

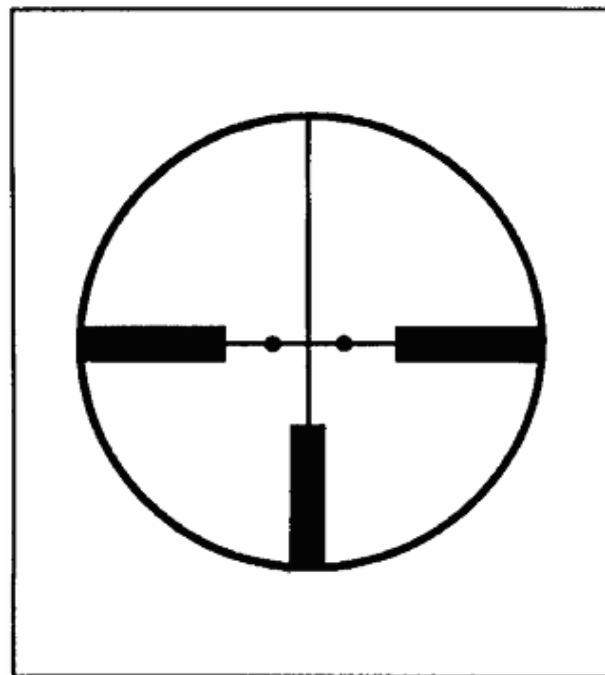
в. **Кронштейны прицелов.** Кронштейны прицелов ART изготавливаются из легкого алюминиевого сплава и состоят из боковой планки и подпружиненной базы с двумя крепежными кольцами (хомутами). Кронштейн разработан для низкопрофильной установки прицела на винтовку с помощью направляющих пазов и резьбовых отверстий с левой стороны ствольной коробки. Кронштейн ART I имеет один крепежный винт, с помощью которого кронштейн устанавливается с левой стороны ствольной коробки (рис. В-8). Кронштейн ART II имеет два крепежных винта; один предназначен для привинчивания кронштейна к левой стороне ствольной коробки, а второй закручивается в направляющий паз патронной обоймы в передней части заднего механического прицела (рис. В-9).



Рис. В-8. Кронштейн прицела ART I



Рис. В-9. Кронштейн прицела ART II

с. **Конструкция и работа прицелов.** Прицелы ART разработаны для автоматического внесения поправок на превышение траектории на дальностях от 300 до 900 метров. Это производится путем увеличения или уменьшения кратности прицела таким образом, чтобы изображение цели совпадало с измерительными отметками на прицельной сетке.

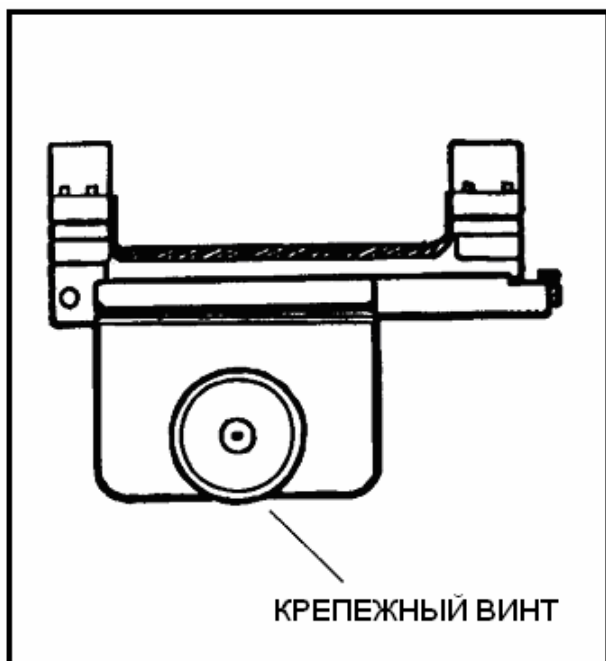
(1) Например, кольцо регулировки кратности на прицеле ART I можно регулировать до тех пор, пока 30 дюймов изображения объекта или человека (от пояса до макушки) будет находиться точно между горизонтальными дальномерными линиями (верхняя линия касается макушки, нижняя линия находится на уровне пояса).

(2) Другой пример — отрегулировать кольцо регулировки кратности на прицеле ART II таким образом, пока 1 метр (около 40 дюймов) роста человека или изображения объекта не будет равным одному из пеньков в прицельной сетке.

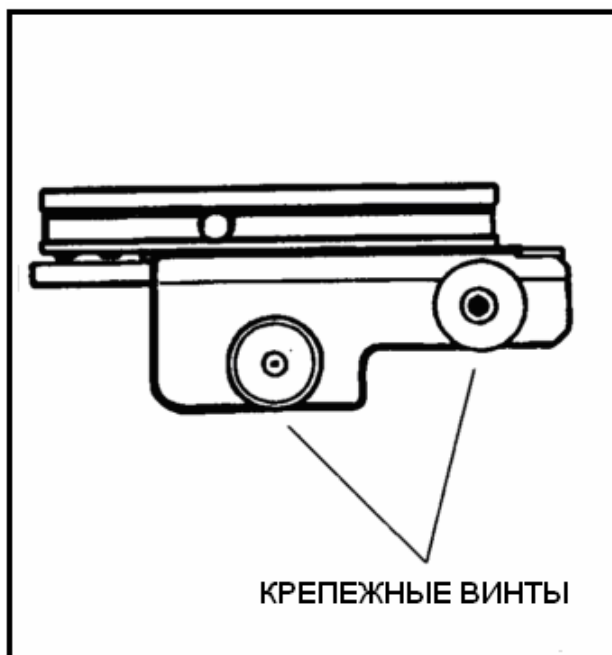
(3) Поворачивая кольцо регулировки кратности, чтобы подстроить изображение цели по прицельной сетке, снайпер также поворачивает баллистический кулачок. Это приводит к подъему или опусканию непосредственно прицела для компенсации превышения траектории. Поэтому, как только кратность прицела должным образом отрегулирована соразмерно изображению цели, баллистический кулачок одновременно

регулирует положение прицела для компенсации превышения, необходимого для поражения цели на этой дальности.

(4) Прицел ART II имеет винт, расположенный на кольце регулировки кратности, использующийся для соединения и отсоединения кольца от баллистического кулачка. Это позволяет снайперу отрегулировать прицел по цели (режим автоматического определения дальности), а затем отпустить винт для увеличения кратности (ручной режим) без изменения установки прицела.

d. **Пристрелка.** Винтовка с прицелами ART должны приводиться к нормальному бою на 300 метрах. В идеале это должно производиться на стрельбище с известными дальностями с использованием стандартной мишени с кругами. Для приведения оружия к нормальному бою (рис. В-10), снайперу необходимо сделать следующее:



**Рис. В-10.** Шкалы установки прицела и боковых поправок.

(1) Удалить крышки маховичков установки прицела и боковых поправок с прицела.

(2) Повернуть кольцо регулировки кратности в самое нижнее положение. При работе с прицелом ART II необходимо убедиться в том, что стопорный винт заблокирован и баллистический кулачок перемещается при повороте кольца регулировки кратности.

(3) Занять устойчивое положение для стрельбы с опоры, чтобы естественная точка прицеливания находилась в середине мишени.

(4) Соблюдая основы меткой стрельбы, произвести три выстрела.

(5) После фиксации попаданий внести в прицел необходимые поправки. Снайпер обязательно должен помнить:

(а) Что каждое деление регулировочных шкал маховичков установки прицела и боковых поправок соответствует 0,5 МОА (0,5 МОА на 300 метрах соответствует 1,5 дюймам).

(б) Что вращение маховичка установки прицела по стрелке «UP» смещает точку попадания вверх; вращение его в противоположном направлении смещает точку попадания вниз.

(с) Что вращение маховичка боковых поправок по стрелке «R» смещает точку попадания вправо; вращение его в противоположном направлении смещает точку попадания влево.

(6) Повторять действия, описанные в подпунктах (4) и (5) выше до тех пор, пока две группы из 3-х выстрелов не будут в середине цели.

После того, как винтовка с оптическим прицелом приведена должным образом к нормальному бою, она позволяет в режиме автоматического определения дальности эффективно поражать цели на дальностях вплоть до 900 метров.

**е. Пристрелка винтовки M21 с механическими прицелами и их калибровка.** Если оптический прицел поврежден, снайпер должен использовать свои резервные прицельные приспособления — механические прицелы. Из-за ограниченного времени, вероятно, будет невозможно или неудобно смотреть в снайперскую книжку, чтобы определить установку прицела, необходимую для поражения цели на определенной дальности. Сразу после калибровки диоптрического целика под индивидуальные требования снайпера на конкретной винтовке, из нее можно поражать цели на любой дальности вплоть до 1080 метров, используя маховичок установки целика.

(1) Маховичок установки целика промаркирован в сотнях ярдов. Каждое последующее деление обозначено следующей цифрой, промежуточные деления между основными — это нечетные сотни ярдов, то есть деление с цифрой «2» соответствует 200 ярдам дальности. Деление между цифрами «2» и «4» соответствует 300 ярдам. Если дальность до цели не равна сотням ярдов, указатель шкалы необходимо поставить в положение между делениями, чтобы примерно соответствовать дальности. Если дальность до цели составляет менее 100 ярдов, маховичок необходимо поставить на 100 ярдов — в этом случае разница в точке попадания будет минимальна.

(2) Чтобы откалибровать целик, снайпер должен вначале пристрелять винтовку на известную дальность, соответствующую одному из делений на маховичке установки целика. (Рекомендованная дальность составляет 300 ярдов). После завершения пристрелки, калибровка включает в себя следующие шаги:

ШАГ 1: Поверните маховичок установки целика вперед (вниз, от себя), и переместите диоптрийное устройство в крайнее нижнее положение (механический ноль), подсчитав количество щелчков. Это количество щелчков является нулевой установкой целика, его необходимо запомнить для дальнейшего использования в процессе калибровки — например, 10 щелчков.

ШАГ 2: Используя десятицентовую монету или отвертку (на один оборот), ослабьте винт в центре маховичка установки целика так, чтобы маховичок смог вращаться вперед. Будьте осторожны, не ослабляйте винт слишком сильно, иначе он может упасть и потеряться. Очень важно, чтобы после ослабления винта, маховичок во время калибровки не вращался по часовой стрелке (вверх, к снайперу). Это может привести к неправильной калибровке.

ШАГ 3: Поверните маховичок установки целика вперед (вниз, от себя), пока деление на ствольной коробке не выровняется с делением на маховичке, соответствующим дальности, на которую винтовка была пристреляна — например, 300 ярдов. Это будет деление, расположенное между цифрами 2 и 4. Если установка пропущена (даже на один щелчок), вращайте маховичок про-

---

тив часовой стрелки (вниз, от себя) до тех пор, пока деления не совпадут. НИКОГДА не вращайте маховичок с ослабленным винтом ВВЕРХ (по часовой стрелке, к себе).

ШАГ 4: Начните вращать маховичок установки целика против часовой стрелки (вниз, от себя) на количество щелчков, отмеченных при пристрелке винтовки (например, 10). Подсчитайте количество щелчков, пока маховичок установки целика вращается на то же количество щелчков, которые были подсчитаны при пристрелке винтовки. Если количество щелчков слишком велико, начните с шага 3.

ШАГ 5: Сейчас, удерживая маховичок установки целика, и стараясь не дать ему вращаться, затяните винт в его центре настолько плотно, насколько возможно. Чтобы гарантировать хорошую затяжку винта, маховичок установки целика плотно удерживайте с помощью плоскогубцев.

ШАГ 6: Чтобы проверить калибровку, поверните маховичок установки целика на механический ноль (полностью вниз), затем подсчитайте количество щелчков до нуля. В результате деление на ствольной коробке должно совпасть с необходимым делением на маховичке установки целика (между 2 и 4). Если это произошло, заднее механическое прицельное приспособление сейчас откалибровано по дальности. В противном случае повторите шаги с 1 по 5.



## FM 23-10

## ПОДГОТОВКА СНАЙПЕРОВ

## СОДЕРЖАНИЕ

<b>ПРЕДИСЛОВИЕ</b> .....	vii
<b>ГЛАВА 1 — ВВЕДЕНИЕ</b> .....	1-1
1-1. Задача.....	1-1
1-2. Организация.....	1-1
1-3. Критерии отбора личного состава.....	1-2
1-4. Обязанности снайпера и наблюдателя.....	1-4
1-5. Техника ведения огня снайперской командой.....	1-5
<b>ГЛАВА 2 — ВООРУЖЕНИЕ</b> .....	2-1
<b>Раздел I — Система снайперского оружия M24</b> .....	2-1
2-1. Работа частей и механизмов винтовки.....	2-3
2-2. Осмотр и проверка винтовки.....	2-8
2-3. Обслуживание, чистка и смазка винтовки.....	2-9
2-4. Разборка винтовки.....	2-13
2-5. Заряжание и разряжание винтовки.....	2-15
2-6. Хранение.....	2-16
<b>Раздел II — Боеприпасы</b> .....	2-16
2-7. Виды и характеристики боеприпасов.....	2-17
2-8. Ведомость учета выстрелов.....	2-17
2-9. Устранение неисправностей.....	2-17
<b>Раздел III — Прицельные приспособления снайпера</b> .....	2-18
2-10. Оптический прицел M3A.....	2-18
2-11. Механические прицельные приспособления.....	2-25
<b>Раздел IV — Дополнительное снаряжение</b> .....	2-28
2-12. Винтовка M16A1/A2 с подствольным гранатометом M203.....	2-28
2-13. Оптические и инфракрасные приборы.....	2-28
2-14. Зрительная труба M49.....	2-32
2-15. Бинокль M19.....	2-33
2-16. Бинокль M22.....	2-34



2-17. Другое снаряжение снайпера.....	2-35
<b>Раздел V — Средства связи.....</b>	<b>2-35</b>
2-18. Радиостанция AN/PRC-77.....	2-35
2-19. Приемопередатчик AN/PRC-104A.....	2-35
2-20. Радиостанция AN/PRC-119.....	2-36
<b>ГЛАВА 3 — МЕТКАЯ СТРЕЛЬБА.....</b>	<b>3-1</b>
<b>Раздел I — Основы меткой стрельбы.....</b>	<b>3-1</b>
3-1. Устойчивое положение для стрельбы.....	3-1
3-2. Прицеливание.....	3-14
3-3. Контроль дыхания.....	3-18
3-4. Управление спуском.....	3-18
3-5. Завершение выстрела.....	3-19
3-6. Оценка выстрела.....	3-20
3-7. Интегрированный процесс производства выстрела.....	3-20
<b>Раздел II — Баллистика.....</b>	<b>3-22</b>
3-8. Виды баллистики.....	3-22
3-9. Терминология.....	3-22
3-10. Эффекты траектории.....	3-23
3-11. Стрельба под углом к горизонту.....	3-25
<b>Раздел III — Влияние погодных условий.....</b>	<b>3-25</b>
3-12. Классификация ветра.....	3-25
3-13. Скорость ветра.....	3-27
3-14. Перевод скорости ветра в угловые минуты.....	3-28
3-15. Влияние освещенности.....	3-31
3-16. Влияние температуры.....	3-31
3-17. Влияние влажности.....	3-31
<b>Раздел IV — Снайперская книжка.....</b>	<b>3-31</b>
3-18. Записи.....	3-32
3-19. Анализ.....	3-33
<b>Раздел V — Вынос точки прицеливания.....</b>	<b>3-35</b>
3-20. Превышение траектории.....	3-35
3-21. Поправка на ветер.....	3-36
<b>Раздел VI — Стрельба по движущимся целям.....</b>	<b>3-37</b>
3-22. Способы.....	3-37
3-23. Наиболее часто встречающиеся ошибки.....	3-38
3-24. Расчет упреждений.....	3-38
<b>Раздел VII — Действия в условиях ядерного, химического, биологического заражения.....</b>	<b>3-39</b>

3-25. Использование противогаса (защитной маски).....	3-39
3-26. Применение средств РХБ защиты.....	3-40
<b>ГЛАВА 4 — ПОЛЕВЫЕ НАВЫКИ.....</b>	<b>4-1</b>
<b>Раздел I — Маскировка.....</b>	<b>4-1</b>
4-1. Признаки целей.....	4-1
4-2. Основные принципы маскировки.....	4-2
4-3. Виды маскировки.....	4-2
4-4. Костюм «Джилли» .....	4-2
4-5. Маскировка из подручных средств.....	4-3
4-6. Маскировка и скрытность.....	4-5
<b>Раздел II — Передвижение.....</b>	<b>4-6</b>
4-7. Правила передвижения.....	4-6
4-8. Индивидуальные способы передвижения.....	4-7
4-9. Передвижение и ориентирование снайперской команды.....	4-10
<b>Раздел III — Выбор, занятие и оборудование снайперской позиции.....</b>	<b>4-13</b>
4-10. Выбор района расположения огневой позиции.....	4-13
4-11. Занятие позиции.....	4-13
4-12. Оборудование огневой позиции.....	4-14
4-13. Снайперские позиции в городе.....	4-21
<b>Раздел IV — Наблюдение.....</b>	<b>4-25</b>
4-14. Быстрый и детальный осмотр.....	4-26
4-15. Элементы наблюдения.....	4-27
4-16. Наблюдение в сумерках.....	4-28
4-17. Наблюдение ночью.....	4-28
4-18. Осветительные средства.....	4-29
<b>Раздел V — Обнаружение и выбор целей.....</b>	<b>4-29</b>
4-19. Обозначение целей и целеуказание.....	4-29
4-20. Выбор целей.....	4-30
4-21. Ключевые цели.....	4-31
<b>Раздел VI — Определение расстояний.....</b>	<b>4-32</b>
4-22. Факторы, влияющие на определение расстояний.....	4-32
4-23. Способы определения расстояний.....	4-33
4-24. Лазерный дальномер.....	4-36
4-25. Принципы определения расстояний.....	4-36
<b>Раздел VII — Запись информации.....</b>	<b>4-38</b>
4-26. Карточка дальностей.....	4-39
4-27. Боевые схемы.....	4-39
4-28. Журнал наблюдений.....	4-41

<b>ГЛАВА 5 — ПОДГОТОВКА К ВЫПОЛНЕНИЮ ЗАДАЧИ</b> .....	5-1
<b>Раздел I — Планирование и организация взаимодействия</b> .....	5-1
5-1. Получение задачи.....	5-1
5-2. Предварительный приказ.....	5-1
5-3. Предварительный план.....	5-1
5-4. Указания по взаимодействию.....	5-1
5-5. Составление плана.....	5-6
5-6. Боевой приказ.....	5-6
5-7. План-схема выполнения задачи.....	5-6
5-8. Проверка снаряжения.....	5-8
5-9. Окончательная проверка.....	5-8
5-10. Тренировки.....	5-8
5-11. Окончательная подготовка.....	5-9
5-12. Подготовка к разбору выполненной задачи.....	5-9
5-13. Контрснайперские операции.....	5-9
5-14. Реакция на огонь вражеских снайперов.....	5-11
<b>Раздел II — Состав снаряжения для выполнения задачи</b> .....	5-11
5-15. Оружие и боеприпасы.....	5-11
5-16. Специальное снаряжение.....	5-12
5-17. Обмундирование и снаряжение.....	5-12
5-18. Дополнительное снаряжение.....	5-13
5-19. Специальный инструмент и снаряжение для боевых действий в городе.....	5-14
5-20. Дополнительные средства доставки снаряжения.....	5-15
<b>ГЛАВА 6 — ОПЕРАЦИИ</b> .....	6-1
<b>Раздел I — Выход на задание</b> .....	6-1
6-1. Планирование выхода.....	6-1
6-2. Вывод команды воздушным способом.....	6-2
6-3. Вывод команды по воде.....	6-5
6-4. Вывод команды наземным способом.....	6-7
6-5. Высадка с помощью транспортных средств.....	6-8
<b>Раздел II — Выполнение поставленной задачи</b> .....	6-8
6-6. Выход в район цели.....	6-9
6-7. Занятие огневой позиции.....	6-9
6-8. Выбор места расположения огневой позиции.....	6-10
6-9. Донесения.....	6-10
6-10. Отход к месту эвакуации.....	6-11
<b>Раздел III — Эвакуация и возвращение к своим войскам</b> .....	6-11
6-11. Планирование.....	6-11

6-12. План выхода и эвакуации.....	6-12
6-13. Эвакуация воздушным или надводным способом.....	6-12
6-14. Наземный способ эвакуации.....	6-13
6-15. Эвакуация с помощью транспортных средств.....	6-13
6-16. Возвращение.....	6-14
<b>ГЛАВА 7 — ОРГАНИЗАЦИЯ СВЯЗИ.....</b>	<b>7-1</b>
<b>Раздел I — Полевые антенны.....</b>	<b>7-1</b>
7-1. Способы ремонта.....	7-1
7-2. Установка и настройка.....	7-2
7-3. Полевые всенаправленные антенны.....	7-3
7-4. Полевые направленные антенны.....	7-7
7-5. Длина антенны.....	7-9
7-6. Ориентирование антенны.....	7-10
7-7. Улучшение условий связи.....	7-11
<b>Раздел II — Радиосвязь в особых условиях.....</b>	<b>7-11</b>
7-8. Северные районы.....	7-11
7-9. Джунгли.....	7-13
7-10. Пустыни.....	7-16
7-11. Горные районы.....	7-18
7-12. Связь в городских условиях.....	7-18
7-13. Районы, зараженные ОМП.....	7-18
<b>Раздел III — Формы радиодонесений.....</b>	<b>7-19</b>
7-14. Срочное донесение о текущей обстановке.....	7-19
7-15. Донесение об обстановке.....	7-19
7-16. Разведывательное донесение.....	7-20
7-17. Донесение об использовании комплексных помех «Миджи».....	7-23
7-18. Донесение о ведении артиллерийского огня.....	7-24
7-19. Донесение о захваченных пленных и трофеях.....	7-24
7-20. Донесение о применении ОМП.....	7-25
7-21. Запрос медицинской эвакуации.....	7-26
<b>ГЛАВА 8 — СЛЕДОПЫТСТВО И КОНТРСЛЕДОПЫТСТВО.....</b>	<b>8-1</b>
<b>Раздел I — Следопытство.....</b>	<b>8-1</b>
8-1. Изменение исходного состояния.....	8-1
8-2. Изменение окраски.....	8-4
8-3. Погодные условия.....	8-5
8-4. Мусор.....	8-6
8-5. Маскировка.....	8-7
8-6. Немедленное использование разведывательных данных.....	8-7

8-7. Розыскные группы с собаками.....	8-7
<b>Раздел II — Контрследопытство.....</b>	<b>8-9</b>
8-8. Уклонение.....	8-9
8-9. Маскировка следов.....	8-9
8-10. Способы введения в заблуждение.....	8-10
<b>ГЛАВА 9 — ПОСТОЯННОЕ ОБУЧЕНИЕ СНАЙПЕРОВ.....</b>	<b>9-1</b>
9-1. Тренировки основных навыков.....	9-1
9-2. Тренировки дополнительных навыков.....	9-11
9-3. Примечания к процессу обучения.....	9-16
9-4. Пример пятидневной тренировочной программы.....	9-18
9-5. Комплексное контрольное занятие.....	9-26
9-6. Квалификационные таблицы.....	9-27
9-7. Подготовка снайперов с помощью системы MILES.....	9-30
<b>ПРИЛОЖЕНИЕ А — СНАЙПЕРСКОЕ ОРУЖИЕ РАЗЛИЧНЫХ СТРАН МИРА.....</b>	<b>A-1</b>
<b>ПРИЛОЖЕНИЕ В — СИСТЕМА СНАЙПЕРСКОГО ОРУЖИЯ M21.....</b>	<b>B-1</b>
<b>СЛОВАРЬ ТЕРМИНОВ.....</b>	<b>Index-1</b>
<b>ССЫЛКИ.....</b>	<b>Index-13</b>
<b>ФОРМЫ ДОКУМЕНТОВ</b>	
<b>АВТОРИЗАЦИЯ</b>	

## ПРЕДИСЛОВИЕ

В данном полевом уставе приведена информация, необходимая для обучения и снаряжения снайперов, а также для помощи им в выполнении своих задач. Он предназначен для использования командирами, штабами, инструкторами, снайперами и военнослужащими в тренировочных лагерях, школах и подразделениях сухопутных войск.

Этот устав составлен в виде справочника для снайперов и дает инструкторам материал, необходимый для проведения снайперской подготовки. Изучаемые дисциплины включают в себя снаряжение, возможности оружия, основы меткой стрельбы и баллистики, полевые навыки, планирование боевых задач и тренировку навыков. Несмотря на то, что стрелок-левша может стать снайпером, весь материал данного устава рассчитан на стрелка-правшу.

Данное руководство рекомендовано Штаб-квартирой пехотной школы Армии США. Комментарии и отзывы можно высылать по форме DA 2028 (Формы документов и рекомендованные изменения к публикациям) непосредственно Коменданту пехотной школы Армии США, ATSH-IN-S3, Форт Беннинг, штат Джорджия, 31905-5596.

Данный устав соответствует следующим международным соглашениям по стандартизации:

STANAG 2020	Донесение об обстановке.
STANAG 2022	Разведывательное донесение.
STANAG 2084	Донесение о трофеях и военнопленных
STANAG 2103	Донесение о ядерных взрывах, радиоактивном, биологическом и химическом заражении, и недопущение сопутствующего ущерба.
STANAG 2934	Порядок вызова артиллерийского огня — AARTY-1.
STANAG 3204	Медицинская эвакуация.
STANAG 6004	Донесение о применении комплексных помех «Миджи»

Если дополнительно не указано, существительные и прилагательные мужского рода не относятся только к мужчинам.



---

## СЛОВАРЬ

- AARTY.....Army artillery**  
Полевая артиллерия
- ADAM.....Artillery-delivered antipersonnel mine**  
Артиллерийская система дистанционного минирования
- Aiming .....Прицеливание**
- ALICE.....All-purpose lightweight individual carrying equipment**  
Многоцелевое облегченное индивидуальное снаряжение
- AM .....Amplitude modulation**  
Амплитудная модуляция
- Antenna .....Антенна**
- Antijamming .....Прибор, способ или система мероприятий, предназначенная для снижения воздействия помех на радиоэлектронное оборудование**
- AP.....Antipersonnel**  
Противопехотный
- APFT .....Army Physical Fitness Test**  
Тест физической подготовки Вооруженных Сил
- APICM ..... Antipersonnel improved conventional munition**  
Усовершенствованный касетный артиллерийский снаряд
- Armorer .....Оружейник (специалист, занимающийся обслуживанием и ремонтом стрелкового вооружения, а также поддержанием его в работоспособном состоянии)**
- ARNG.....Army National Guard**  
Национальная Гвардия США
- ART.....Auto-ranging telescope**  
Оптический прицел с режимом автоматического определения дальностей
- ARTEP.....Army Training and Evaluation Program**  
Программа боевой подготовки и оценки личного состава
- AVLB.....Armored vehicle launched bridge**  
Бронированный штурмовой мост
- AWADS.....Adverse weather aerial delivery system**  
Авиационная система доставки по воздуху при неблагоприятных погодных условиях



<b>Ball</b> .....	Пуля
<b>Ballistics</b> .....	Баллистика (наука, изучающая движение пули)
<b>BDU</b> .....	<b>Battle dress uniform</b> Боевая униформа
<b>BMNT</b> .....	<b>Beginning morning nautical twilight</b> Предутренние навигационные сумерки
<b>Breath control</b> .....	Управление спуском (один из основных принципов меткой стрельбы)
<b>Bullet drop</b> .....	Снижение траектории летящей пули от линии вылета под действием силы тяжести
<b>Bull's-eye target</b> .....	Стандартная мишень с кругами для подсчета очков. Обычно применяется во время стрелковых упражнений.
<b>Butt plate</b> .....	Затыльник приклада
<b>CALFEX</b> .....	<b>Combined arms live-fire exercise</b> Общевойсковые учения в составе подразделений с боевой стрельбой
<b>Cartridge</b> .....	Патрон
<b>CAS</b> .....	<b>Close air support</b> Непосредственная авиационная поддержка
<b>CLGP</b> .....	<b>Cannon-launched guided projectile</b> Управляемый артиллерийский снаряд
<b>CLP</b> .....	<b>Cleaner, lubricant, preservative</b> Смазка для консервации
<b>cm</b> .....	Сантиметр
<b>CMF</b> .....	<b>Career management field</b> Военно-учетная специальность
<b>Counterpoise</b> .....	Противовес (проводник или группа проводников, используемая для замены минуса («земли») в антенне)
<b>CP</b> .....	<b>Concrete-piercing</b> Бетонобойный
<b>CQ</b> .....	<b>Charge of quarters</b> Квартирмейстерская служба

---

<b>Crack and thump</b> .....	Способ «пуля-выстрел» (способ определения общего направления и дальность до стрелка противника, ведущего огонь по своим войскам)
<b>cradle</b> .....	V-образный станок (опора) для удержания винтовки во время испытательных стрельб или обслуживания, чистки, смазки
<b>CS</b> .....	Слезоточивый газ
<b>CW</b> .....	<b>Continuous wave</b> Телеграфный режим работы
<b>dia</b> .....	Диаметр
<b>Dipole</b> .....	Диполь (разновидность антенны)
<b>DPICM</b> .....	<b>Dual-purpose improved conventional munition</b> Кассетный артиллерийский снаряд двойного действия
<b>DIG</b> .....	<b>Date-time group</b> Дата и время (цифровая группа)
<b>DZ</b> .....	<b>Drop zone</b> Зона (район) высадки
<b>E&amp;E</b> .....	<b>Evasion and escape</b> Уклонение и выживание
<b>ECM</b> .....	<b>Electronic countermeasures</b> Электронное противодействие
<b>EDGE</b> .....	<b>Emergency deployment readiness exercise</b> Упражнение на проверку боевой готовности
<b>EEL</b> .....	<b>Essential elements of information</b> Необходимая разведывательная информация
<b>EVENT</b> .....	<b>End of evening nautical twilight</b> Конец вечерних навигационных сумерек
<b>Effective wind</b> .....	Эффективный ветер (в качестве него принимается среднее значение)
<b>Electromagnetic wave</b> ...	Электромагнитная волна
<b>Elevation adjustment</b> ...	Установка прицела (внесение в прицел вертикальных поправок для компенсации снижения траектории пули)
<b>EMP</b> .....	<b>Electromagnetic pulse</b> Электромагнитный импульс

## Подготовка снайперов

---

**EPW.....Enemy prisoner of war**  
Военнопленные

**ERP..... End-route rally point**  
Пункт сбора на конечном участке маршрута

**Eye relief.....Удаление глаза от окуляра оптического прицела или от целика**

**F.....Fahrenheit**  
Фаренгейт (температурная шкала)

**FDC.....Fire direction center**  
Пункт управления огнем

**FFL.....Final firing line**  
Ближайший рубеж ведения огня

**FFP.....Final firing position**  
Основная огневая позиция

**FLOT.....Forward line of own troops**  
Передний край своих войск

**FM.....Frequency modulated**  
Частотная модуляция

**FO.....Forward observer**  
Передовой наблюдатель

**Fps.....Feet per second**  
Футы в секунду (единица измерения скорости, 1 фт/с = 0,305 м/с)

**FRAGO.....Fragmentary order**  
Частный боевой приказ

**Freq.....Frequency**  
Частота

**FSK.....Frequency-shift keying**  
Модуляция путем перестройки частоты

**Ft.....Feet**  
Фут (единица измерения длины)

**FTX.....Field training exercise**  
Полевое упражнение

**Ground .....Заземление**

---

<b>HAHO</b> .....	<b>High altitude, high opening</b> Парашютный прыжок с раскрытием парашюта на большой высоте
<b>Half-wave antenna</b> .....	Полуволновая антенна (антенна, у которой электрическая длина равна половине длины волны передаваемого или принимаемого радиосигнала)
<b>HALO</b> .....	<b>High altitude, low opening</b> Парашютный прыжок с раскрытием парашюта на небольшой высоте (затяжной прыжок)
<b>HC</b> .....	<b>Hydrogen chloride</b> Соляная кислота
<b>HE</b> .....	<b>High explosive</b> Фугасный
<b>HF</b> .....	<b>High frequency</b> Высокочастотный
<b>Hrs</b> .....	<b>Hours</b> Часы
<b>Hz</b> .....	<b>Herz</b> Герцы
<b>IAW</b> .....	<b>in accordance with</b> В соответствии с....
<b>ID</b> .....	<b>Identification</b> Идентификация, опознавание
<b>Illum</b> .....	<b>Illumination</b> Световое обеспечение, подсветка
<b>In</b> .....	<b>Inch</b> Дюйм (единица измерения длины, 1 дюйм = 2,54 см)
<b>Insulator</b> .....	Изолятор (прибор или материал, имеющий высокое электрическое сопротивление)
<b>Interference</b> .....	Интерференция, наложение сигналов
<b>IRP</b> .....	<b>Initial rally point</b> Начальный пункт сбора
<b>Jamming</b> .....	Радиопомехи, радиоподавление

<b>KIM</b> .....	<b>Keep-in-memory</b> Упражнение на развитие зрительной памяти
<b>Laser</b> .....	Лазер
<b>LBE</b> .....	<b>Loading-bearing equipment</b> Разгрузочная система для переноски снаряжения
<b>LFX</b> .....	<b>Live-fire exercise</b> Боевые стрельбы
<b>Line of departure</b> .....	Линия бросания (линия канала ствола винтовки или путь пули, на которую не действует сила тяжести)
<b>Line of sight</b> .....	Линия прицеливания (прямая линия, идущая от глаза стрелка через прицельное приспособление, до точки прицеливания)
<b>L/R</b> .....	<b>Left/right</b> Влево/вправо
<b>LR</b> .....	<b>Laser range finder</b> Лазерный дальномер
<b>LSA</b> .....	<b>Lubricating oil, weapons, semifluid</b> Полужидкая ружейная смазка
<b>LZ</b> .....	<b>Landing zone</b> Зона, площадка приземления (высадки)
<b>m</b> .....	<b>Meters</b> Метры
<b>MEDEVAC</b> .....	<b>Medical evacuation</b> Медицинская эвакуация
<b>METT-T</b> .....	<b>Mission, enemy, terrain, troops and time available</b> Факторы оценки обстановки (боевая задача, противник, местность, свои войска и имеющееся в наличие время)
<b>MHz</b> .....	<b>Megahertz</b> Мегагерцы (МГц)
<b>Midrange trajectory/maximum ordinate</b> ...	Максимальное превышение траектории (самая высокая точка, которой достигает пуля во время полета к цели).
<b>MIJL</b> .....	<b>Meaconing, intrusion, jamming, and interference</b> Комплексные радиоэлектронные помехи «Миджи» (помехи радионавигационным средствам, вхождение в сети связи, радиопомехи и радиоэлектронное противодействие)

---

<b>MILES</b> .....	<b>Multiple-integrated laser engagement system</b> Лазерная система имитации стрельбы
<b>Min</b> .....	<b>Minutes</b> Минуты
<b>mm</b> .....	<b>Millimeters</b> Миллиметры
<b>MOA</b> .....	<b>Minute of angle</b> Угловая минута
<b>MOPP</b> .....	<b>Mission-oriented protection posture</b> Общевойсковой защитный комплект
<b>MOUT</b> .....	<b>Military operations on urbanized terrain</b> Боевые действия в городских условиях
<b>Mph</b> .....	<b>Mile per hour</b> Миля в час (единица измерения скорости, 1 миля/час = 1,61 км/ч)
<b>MRE</b> .....	<b>Meal, ready-to-eat</b> Сухой паек, пищевой рацион
<b>MTP</b> .....	<b>Mission training plan</b> План подготовки к выполнению боевых задач
<b>Muzzle velocity</b> ....	Дульная скорость (скорость пули во время покидания ствола винтовки).
<b>NATO</b> .....	<b>North Atlantic Treaty Organization</b> Организация североатлантического договора (НАТО)
<b>NBC</b> .....	<b>Nuclear, biological, chemical</b> Оружие массового поражения
<b>NCO</b> .....	<b>Noncommissioned officer</b> Младший командный состав (сержанты и уоррент-офицеры)
<b>NGF</b> .....	<b>Naval gunfire</b> Огонь корабельных орудий
<b>NOD</b> .....	<b>Night observation device</b> Приборы ночного видения
<b>NSN</b> .....	<b>National stock number</b> Инвентарный номер
<b>OIR</b> .....	<b>Other intelligence requirements</b>

### Другая разведывательная информация

<b>OP</b> .....	<b>Observation post</b> Наблюдательный пункт
<b>OPORD</b> .....	<b>Operation order</b> Боевой приказ
<b>OPSEC</b> .....	<b>Operations security</b> Оперативная маскировка
<b>Optical sight</b> .....	Оптический прицел
<b>ORP</b> .....	<b>Objective rally point</b> Пункт сбора вблизи объекта (цели) операции
<b>O-T</b> .....	<b>Observer-target</b> Линия «наблюдатель—цель»
<b>PD</b> .....	<b>Point-detonating</b> Точечная детонация
<b>PFC</b> .....	<b>Private first class</b> Рядовой первого класса
<b>PIR</b> .....	<b>Priority intelligence requirements</b> Приоритетная разведывательная информация
<b>POC</b> .....	<b>Point of contact</b> Место контакта
<b>Point of aim</b> .....	Точка прицеливания
<b>Point of impact</b> .....	Точка попадания
<b>PSG</b> .....	<b>Platoon sergeant</b> Взводный сержант
<b>PT</b> .....	<b>Physical training</b> Физическая подготовка
<b>PW</b> .....	<b>Prisoner of war</b> Военнопленный
<b>PZ</b> .....	<b>Pickup zone</b> Зона, площадка эвакуации
<b>QRF</b> .....	<b>Quick-reaction force</b> Силы быстрого реагирования

---

<b>Quarter-wave antenna</b> .....	<b>Четверть-волновая антенна</b> (антенна, у которой электрическая длина равна четверти длины волны передаваемого или принимаемого радиосигнала)
<b>RAAMS</b> .....	<b>Remote antiarmor mine system</b> Система дистанционного минирования противотанковыми минами
<b>Range card</b> .....	Карточка дальностей
<b>RAP</b> .....	<b>Rocket-assisted projectile</b> Активно-реактивный снаряд
<b>RBC</b> .....	<b>Rifle bore cleaner</b> Очиститель ствола
<b>Recoil</b> .....	Отдача винтовки
<b>RECONREP</b> .....	<b>Reconnaissance report</b> Разведывательное донесение
<b>Retained velocity</b> .....	Остаточная скорость (скорость пули в момент попадания в цель)
<b>RF</b> .....	<b>Radio frequency</b> Радиочастота, радиочастотный
<b>RFA</b> .....	<b>Restrictive fire area</b> Район воспрещения ведения огня
<b>RFL</b> .....	<b>Restrictive fire line</b> Рубеж безопасного открытия огня
<b>Round</b> .....	Выстрел (термин может относиться к патрону, пуле или снаряду)
<b>RSTA</b> .....	<b>Reconnaissance, surveillance, and target acquisition</b> Разведка, наблюдение и засечка целей
<b>S1</b> .....	<b>Adjutant</b> Адъютант штаба
<b>S2</b> .....	<b>Intelligence officer</b> Начальник разведывательного отделения штаба подразделения (офицер по разведке)
<b>S3</b> .....	<b>Operations and training officer</b> Начальник оперативного отделения штаба подразделения
<b>S4</b> .....	<b>Supply officer</b> Начальник отделения тыла штаба подразделения (офицер по снабжению)



<b>SALUTE</b> .....	<b>Size, activity, location, unit, time, and equipment</b> Форма разведывательного донесения (размер сил противник, его деятельность, местоположение, принадлежность к подразделению, время обнаружения и его вооружение)
<b>SAW</b> .....	<b>Squad automatic weapon</b> Автоматическое оружие отделения
<b>SEO</b> .....	<b>Sniper employment officer</b> Офицер по использованию снайперов
<b>Servomechanism</b> .....	Сервомеханизм
<b>SFC</b> .....	<b>Sergeant first class</b> Сержант первого класса
<b>SGT</b> .....	<b>Sergeant</b> Сержант
<b>SHELREP</b> .....	<b>Shelling report</b> Донесение об артиллерийском обстреле
<b>Shot group</b> .....	Группа выстрелов
<b>Sight alignment</b> .....	Выравнивание прицела
<b>Silhouette target</b> .....	Силуэтная мишень
<b>Single sideband</b> .....	Однополосная модуляция
<b>SIR</b> .....	<b>Specific information requirements</b> Особые требования к разведывательной информации
<b>SITREP</b> .....	<b>Situation report</b> Донесение об обстановке
<b>SM</b> .....	<b>Smoke munitions</b> Дымовые боеприпасы
<b>SOI</b> .....	<b>Signal operation instructions</b> Программа радиосвязи
<b>SOP</b> .....	<b>Standing operating procedure</b> Стандартный порядок действий
<b>SP</b> .....	<b>Self-propelled</b> Самоходный
<b>SPC</b> .....	<b>Specialist</b> Специалист (воинское звание)
<b>SPIES</b> .....	<b>Special patrol insertion/extraction system</b> Специальная патрульная система выброски и эвакуации

---

<b>SPOTREP</b> .....	<b>Spot report</b> Донесение о текущей обстановке
<b>SSB</b> .....	<b>Single sideband</b> Однополосная модуляция
<b>STABO</b> .....	Система эвакуации личного состава с земли вертолетом
<b>STANAG</b> .....	<b>Standardization Agreement</b> Соглашение о стандартизации
<b>Static</b> .....	Радиопомехи, возникающие вследствие атмосферных явлений
<b>Steady position</b> .....	Устойчивое положение для стрельбы (первый основной принцип меткой стрельбы)
<b>Stock weld</b> .....	Контакт щеки с прикладом оружия
<b>STRAC</b> .....	<b>Standards in training commission</b> Требования к боевой готовности подразделений и частей
<b>STX</b> .....	<b>Situational training exercise</b> Ситуационное упражнение (тактико-строевое занятие)
<b>Supported position</b> .....	Положение для стрельбы с опорой (оружие удерживается с помощью искусственной опоры)
<b>SWS</b> .....	<b>Sniper weapon system</b> Система снайперского оружия
<b>TAB</b> .....	<b>Tactical air command</b> Командование тактической авиацией
<b>TFFP</b> .....	<b>Tentative final firing position</b> Предварительная огневая позиция
<b>Time of flight</b> .....	Время полета пули
<b>TOC</b> .....	<b>Tactical operations center</b> Центр боевого управления (ЦБУ)
<b>TOW</b> .....	<b>Tube-launched, optically tracked wire-guided (missile)</b> Противотанковая управляемая ракета
<b>Trajectory</b> .....	Траектория (путь, описываемый центром тяжести пули во время полета)
<b>TRC</b> .....	<b>Training readiness condition</b> Готовность к боевым учениям

<b>TRP</b> .....	<b>Target reference point</b> Ориентир
<b>Unidirectional</b> .....	Направленная антенна (для работы только в одном направлении)
<b>Unsupported position</b> .....	Положение для стрельбы без опоры (стрелок удерживает оружие только собственным телом)
<b>USAF</b> .....	<b>United States Air Force</b> Военно-воздушные силы США
<b>USAR</b> .....	<b>United States Army Reserve</b> Резерв Армии США
<b>USC</b> .....	<b>United States Code</b> Условные знаки, принятые в Армии США
<b>USMC</b> .....	<b>United States Marine Corp</b> Корпус морской пехоты США
<b>USN</b> .....	<b>United States Navy</b> Военно-морские силы США
<b>VHF</b> .....	<b>Very high frequency</b> Высокочастотный
<b>VT</b> .....	<b>Variable time (fuze)</b> Взрыватель с изменяемым временем срабатывания
<b>Wavelength</b> .....	Длина волны, равна скорости, деленной на частоту
<b>Windage adjustment</b> .....	Боковая поправка (поправка на ветер)
<b>WP</b> .....	<b>White phosphorus</b> Белый фосфор
<b>Zeroing</b> .....	Приведение оружия к нормальному бою, пристрелка.

## ССЫЛКИ

### ИСПОЛЬЗОВАННЫЕ ИСТОЧНИКИ

Ниже приведены источники, использованные для подготовки данного устава.

STANAG 2020. Донесения об обстановке, 13 февраля 1986 г.

STANAG 2022. Разведывательные донесения, 29 сентября 1988 г.

STANAG 2084. Обращение с трофеями и военнопленными и доклад о них, 26 июня 1986 г.

STANAG 2096. Передача данных инженерной разведки, 13 июля 1988 г.

STANAG 2103. Донесение о ядерных взрывах, радиоактивном, биологическом и химическом заражении, и недопущение сопутствующего ущерба, 12 июля 1988 г.

STANAG 2934. Порядок вызова артиллерийского огня — AARTY-1, 26 ноября 1990 г.

STANAG 3204. Медицинская эвакуация.

STANAG 6004. Донесение о применении комплексных помех «Миджи», 20 марта 1984 г.

### НЕОБХОДИМЫЕ ДОКУМЕНТЫ

Ниже приведены документы, необходимые при изучении данного устава.

ARTEP 7-92-МТР. Разведывательный взвод/отделение и снайперская команда, 16 марта 1989 г.

Форма DA 5785-R. Карточка данных снайпера, июнь 1989 г.

Форма DA 5786-R. Журнал наблюдений снайпера, июнь 1989 г.

Форма DA 5787-R. Карточка дальностей снайпера, июнь 1989 г.

Форма DA 5788-R. Боевая схема, июнь 1989 г.

Форма DA 7325-R. Карточка выполнения упражнения по маскировке, июль 1994 г.

Форма DA 7326-R. Карточка выполнения упражнения по скрытному передвижению, июль 1994 г.

Форма DA 7327-R. Карточка выполнения упражнения по определению целей и разведке участка местности, июль 1994 г.

Форма DA 7328-R. Карточка выполнения упражнения по определению расстояний, июль 1994 г.

Форма DA 7329-R. Квалификационная таблица №1, июль 1994 г.

Форма DA 7330-R. Квалификационная таблица №2, июль 1994 г.

Брошюра DA Pub №350-38. Стандарты стрелковой подготовки, 1990 г.

TM 9-1005-306-10. 7,62-мм система снайперского оружия (SWS) M24. Инструкция по эксплуатации, 23 июня 1989 г.

TM 9-1265-211-10. Лазерная система имитации стрельбы (MILES). Инструкция по эксплуатации, 28 февраля 1989 г.

### РЕКОМЕНДУЕМЫЕ ИСТОЧНИКИ

Ниже приведены источники дополнительной информации.

FM 5-20. Маскировка, 20 мая 1968 г.

FM 5-36. Разведка и классификация дорог, 10 мая 1985 г.

FM 6-30. Порядок корректировки артиллерийского огня, 17 июня 1985 г.

FM 6-121. Артиллерийская инструментальная разведка, 13 декабря 1984 г.

## Подготовка снайперов

---

- FM 7-93. Операции подразделений глубинной разведки, 9 июня 1987 г.
- FM 8-10-4. Учебник командира медицинского взвода, 16 ноября 1990 г.
- FM 8-35. Эвакуация больных и раненых, 22 декабря 1983 г.
- FM 17-98-1. Учебник командира разведывательного подразделения, 24 сентября 1990 г.
- FM 21-26. Чтение карты и ориентирование на местности, 5 июля 1993 г.
- FM 21-75. Боевые навыки солдата, 3 августа 1984 г.
- FM 23-8. Стрельба из винтовок M14 и M14A1, 15 апреля 1974 г.
- FM 23-9. Стрельба из винтовок M16A1 и M16A2, 3 июля 1989 г.
- FM 23-31. 40-мм гранатометы M203 и M79 (готовится к публикации).
- FM 24-1. Организация связи в Воздушно-наземном сражении, 15 октября 1990 г.
- FM 24-18. Порядок работы на одноканальных средствах тактической радиосвязи, 30 сентября 1987 г.
- FM 34-3. Анализ разведывательной информации, 15 марта 1990 г.
- FM 90-3(НТФ). Боевые действия в пустынях, 19 августа 1977 г.
- FM 90-4. Десантно-штурмовые операции, 16 марта 1987 г.
- FM 90-5(НТФ). Боевые действия в джунглях, 16 августа 1982 г.
- FM 90-6. Боевые действия в горах. 30 июня 1980 г.
- FM 90-10(НТФ). Боевые действия в городских условиях, 15 августа 1979 г.
- ТС 31-24. Воздушно-десантные операции Сил специальных операций, 9 сентября 1988 г.
- ТС 31-25. Амфибийные операции Сил специальных операций, 30 октября 1988 г.
- ТМ 11-666. Антенны для радиосвязи, 9 февраля 1953 г.
- ТМ 11-5855-262-10-1. Прибор Litton модели M972/M973. Инструкция по эксплуатации, 15 июня 1987 г.
- ТМ 11-5860-201-10. Лазерный прибор разведки AN/GVS-5. Инструкция по эксплуатации, 2 февраля 1982 г.

# КАРТОЧКА ДАННЫХ СНАЙПЕРА

Для использования карточки см. устав FM 23-10. Одобрено TRADOC

Дальность до цели \_\_\_\_\_ метров

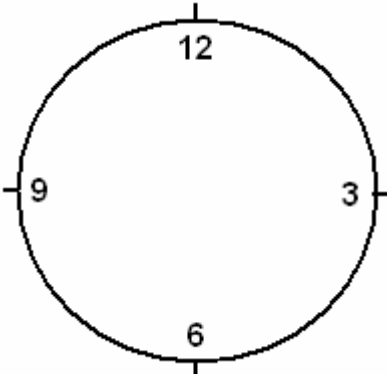
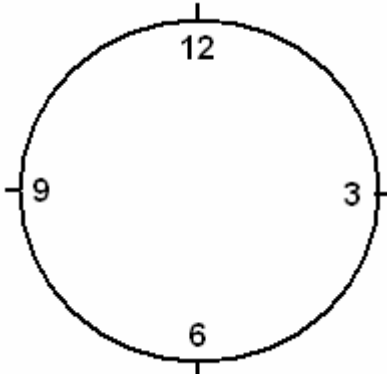
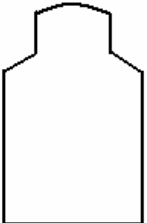
ДАЛЬНОСТЬ					НОМЕРА ВИНТОВКИ И ПРИЦЕЛА					ДАТА	УСТАНОВКА ПРИЦЕЛА		ПОПРАВКА НА ВЕТЕР	
											Исх. данные      Коррект.		Исх. данные      Коррект.	
БОЕПРИПАСЫ		ОСВЕЩ.	МИРАЖ	ТЕМП.	ВРЕМЯ		УПРЕЖД.							
СВЕТ					ВЕТЕР									
														
					СКОРОСТЬ      НАПРАВЛЕНИЕ									
Выстр.	1	2	3	4	5	6	7	8	9	10	ПРИМЕЧ.			
Уст. пр.														
Ветер														
О Ц Е Н К А														

**ПРИМЕЧАНИЕ:** Контур мишени рисуется снайпером от руки в соответствии с требованиями подразделения.

# ЖУРНАЛ НАБЛЮДЕНИЙ СНАЙПЕРА

Для использования карточки см. устав FM 23-10. Одобрено TRA-DOC

Лист \_\_\_\_\_ из \_\_\_\_\_

СНАЙПЕР:

ДАТА/ВРЕМЯ:

ПОЗИЦИЯ:

№ п/п	ВРЕМЯ	КООРДИНАТЫ	НАБЛЮДАЕМОЕ СОБЫТИЕ	ДЕЙСТВИЯ ИЛИ ПРИМЕЧАНИЯ

# КАРТОЧКА ДАЛЬНОСТЕЙ СНАЙПЕРА

Для использования карточки см. устав FM 23-10. Одобрено TRADOC

**ФАМИЛИЯ, ИМЯ**

**СПОСОБ ОПРЕДЕЛЕНИЯ РАССТОЯНИЙ**

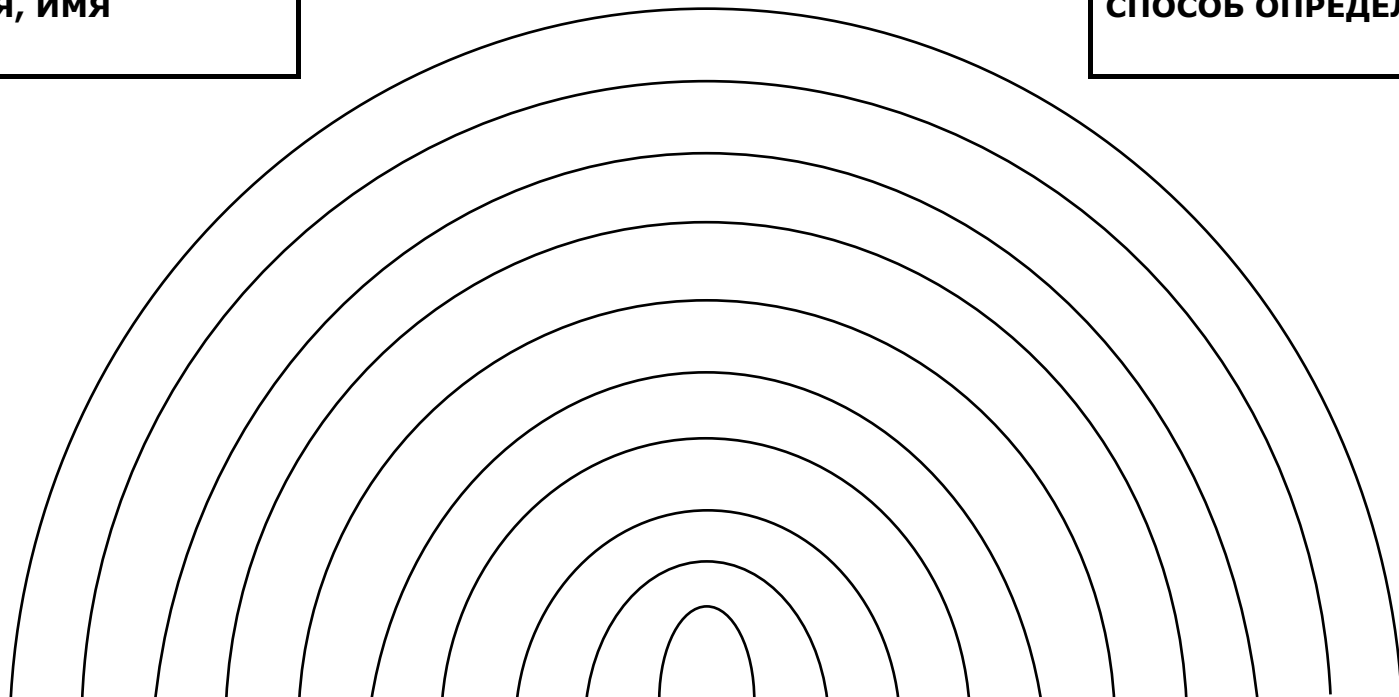

<b>ДАЛЬНОСТЬ</b>														<b>ДАЛЬНОСТЬ</b>	
<b>УСТАН. ПРИЦЕЛА</b>														<b>УСТАН. ПРИЦЕЛА</b>	
<b>ПОПР. НА ВЕТЕР</b>														<b>ПОПР. НА ВЕТЕР</b>	
<b>ТЕМПЕРАТУРА</b>		<b>ВЕТЕР</b>			<b>ОРИЕНТИР №1</b>			<b>ОРИЕНТИР №2</b>			<b>ОРИЕНТИР №3</b>				
<b>Максим.</b>	<b>Миним.</b>	<b>Скорость</b>	<b>Направл.</b>	<b>Азимут</b>	<b>Дальность</b>	<b>Азимут</b>	<b>Дальность</b>	<b>Азимут</b>	<b>Дальность</b>	<b>Азимут</b>	<b>Дальность</b>	<b>Азимут</b>	<b>Дальность</b>		
				<b>ОПИСАНИЕ</b>			<b>ОПИСАНИЕ</b>			<b>ОПИСАНИЕ</b>					



# БОЕВАЯ СХЕМА

Для использования карточки см. устав FM 23-10. Одобрено TRADOC

ПРИМЕЧАНИЯ:

ПРИМЕЧАНИЯ:

ЗАГОЛОВОК СХЕМЫ: \_\_\_\_\_

КООРДИНАТЫ: \_\_\_\_\_

ПОГОДНЫЕ УСЛОВИЯ: \_\_\_\_\_

↑  
= \_\_\_\_\_  
АЗИМУТ

СХЕМА № \_\_\_\_\_

ИЗ \_\_\_\_\_

МАСШТАБ \_\_\_\_ : \_\_\_\_\_

Ф.И.О. \_\_\_\_\_

ЗВАНИЕ \_\_\_\_\_

ДАТА/ВРЕМЯ \_\_\_\_\_

Форма DA-5788R, Июнь 1989 г

Система "Беланг"

## Карточка выполнения упражнения по маскировке

Номер упражнения \_\_\_\_\_

Для использования этой карточки см. устав FM 23-10. Одобрено TRADOC

Данные определяются актом от 1974 г.

АВТОРИЗАЦИЯ: 10 USC 3012(g) / исполнительный приказ 1974. ОСНОВНОЕ НАЗНАЧЕНИЕ: Оценка уровня индивидуальной подготовки. ИСПОЛЬЗОВАНИЕ: Оценка профессионального уровня. Личный номер используется только для идентификации проверяемого военнослужащего. УСЛОВИЯ НЕРАСПРОСТРАНЕНИЯ ПЕРСОНАЛЬНОЙ ИНФОРМАЦИИ: Добровольное. Военнослужащий, не предоставляющий информацию, по данной форме не оценивается.

Фамилия	Имя	МІ	Звание	Личный номер	Подразделение
Дата	Погодные условия / видимость				Сумма баллов

Если снайпер...	Начислено	Вычтено	Всего
Был обнаружен без помощи оптики в течение первых 2-х минут	2	0	2
Был обнаружен с помощью оптики в течение 18 минут	1	0	3
Был обнаружен помощником инструктора с расстояния 3 метра	1	0	4
Правильно определил номер цели в течение 30 секунд	1	0	5
Не смог правильно определить номер цели	0	3	2
Произвел первый выстрел — остался необнаруженным	4	0	6
Произвел второй выстрел — остался необнаруженным	1	0	7
Сохранял устойчивую изготовку (упор)	2	0	9
Правильно установил прицел и боковую поправку	1	0	10

### ПРИМЕЧАНИЯ:

(Отметьте контрольный признак)

1. Если снайпер обнаружен при попытке определить номер цели, из общей суммы вычитается 4 балла;
2. Если обнаружена вспышка выстрела или поднятая пыль, из общей суммы вычитается 1 балл;
3. Нарушение требований к выполнению приемов (такие как излишнее движение, преждевременный выстрел, выход за пределы установленных границ) влечет за собой прекращение выполнения упражнения со счетом 0.

- Контраст с окружающим фоном;
- Ударная волна выстрела;
- Вспышка выстрела;
- Нарушение правил передвижения;
- Нарушение правил маскировки;
- Блеск;
- Силуэт;
- Звук.

Подпись инструктора: \_\_\_\_\_

Подпись снайпера: \_\_\_\_\_

Форма DA-7325R, Июль 1994 г

Система "Беланг"

## Карточка выполнения упражнения по скрытному передвижению

Номер упражнения \_\_\_\_\_

Для использования этой карточки см. устав FM 23-10. Одобрено TRADOC

Данные определяются актом от 1974 г.

АВТОРИЗАЦИЯ: 10 USC 3012(g) / исполнительный приказ 9397. ОСНОВНОЕ НАЗНАЧЕНИЕ: Оценка уровня индивидуальной подготовки. ИСПОЛЬЗОВАНИЕ: Оценка профессионального уровня. Личный номер используется только для идентификации проверяемого военнослужащего. УСЛОВИЯ НЕРАСПРОСТРАНЕНИЯ ПЕРСОНАЛЬНОЙ ИНФОРМАЦИИ: Добровольное. Военнослужащий, не предоставляющий информацию, по данной форме не оценивается.

Фамилия	Имя	МІ	Звание	Личный номер	Подразделение
---------	-----	----	--------	--------------	---------------

Дата	Погодные условия / видимость	Сумма баллов
------	------------------------------	--------------

Если снайпер...	Начислено	Вычтено	Всего
Был обнаружен во время выдвижения на огневую позицию	0	0	0
Был обнаружен на огневой позиции	6	0	6
Произвел первый выстрел и остался необнаруженным	2	0	8
Не был обнаружен помощником инструктора с расстояния 3 метра	2	0	10
Правильно определил номер (в течение 30 секунд)	2	0	12
Не смог правильно определить номер	2	0	14
Не был обнаружен помощником инструктора с расстояния 1,5 метра	2	0	16
Произвел второй выстрел и остался необнаруженным	2	0	18
Сохранял устойчивую изготовку (упор)	1	0	19
Правильно установил прицел и боковую поправку	1	0	20

### ПРИМЕЧАНИЯ:

(Отметьте контрольный признак)

1. Если обнаружена вспышка выстрела или поднятая пыль, из общей суммы вычитается 1 балл;
2. Нарушение требований к выполнению приемов (такие как излишнее движение, преждевременный выстрел, выход за пределы установленных границ) влечет за собой прекращение выполнения упражнения со счетом 0.

ПРИМЕЧАНИЕ: Снайперу необходимо подробно объяснить причины его обнаружения.

- Контраст с окружающим фоном;
- Ударная волна выстрела;
- Вспышка выстрела;
- Нарушение правил передвижения;
- Нарушение правил маскировки;
- Блеск;
- Силуэт;
- Звук.

Подпись инструктора: \_\_\_\_\_

Подпись снайпера: \_\_\_\_\_

**СПИСОК № ( ) Карточка выполнения упражнения по УПРАЖНЕНИЕ ( )**  
**определению целей и разведке участка местности**  
 Для использования этой карточки см. устав FM 23-10. Одобрено ТРАДОС

	A	B	C	D	E	F	G	H
7								
6								
5								
4								
3								
2								
1								
0								

НАЗВАНИЕ СХЕМЫ \_\_\_\_\_

НАЗВАНИЕ СХЕМЫ \_\_\_\_\_

Система "Беланг"

КООРДИНАТЫ \_\_\_\_\_

КООРДИНАТЫ \_\_\_\_\_

ПОГОДНЫЕ УСЛОВИЯ \_\_\_\_\_

ДАТА: \_\_\_\_\_ ВРЕМЯ: \_\_\_\_\_



= \_\_\_\_\_

Азимут

1: \_\_\_\_\_

Лист \_\_\_\_\_

из \_\_\_\_\_

№ п/п	Размер	Форма	Цвет	Состояние	Внешний вид	Место
1						
2						
3						
4						
5						
6						
7						
8						
9						
10						

### Карточка выполнения упражнения по определению расстояний

Номер упражнения \_\_\_\_\_

Для использования этой карточки см. устав FM 23-10. Одобрено TRADOC

Данные определяются актом от 1974 г.

АВТОРИЗАЦИЯ: 10 USC 3012(g) / исполнительный приказ 9397. ОСНОВНОЕ НАЗНАЧЕНИЕ: Оценка уровня индивидуальной подготовки. ИСПОЛЬЗОВАНИЕ: Оценка профессионального уровня. Личный номер используется только для идентификации проверяемого военнослужащего. УСЛОВИЯ НЕРАСПРОСТРАНЕНИЯ ПЕРСОНАЛЬНОЙ ИНФОРМАЦИИ: Добровольное. Военнослужащий, не предоставляющий информацию, по данной форме не оценивается.

Фамилия	Имя	МІ	Звание	Личный номер	Подразделение
Дата	Погодные условия / видимость		Сумма баллов		

**Определение расстояний невооруженным глазом ±15%**

1 \_\_\_\_\_  
2 \_\_\_\_\_  
3 \_\_\_\_\_  
4 \_\_\_\_\_  
5 \_\_\_\_\_  
6 \_\_\_\_\_  
7 \_\_\_\_\_  
8 \_\_\_\_\_  
9 \_\_\_\_\_  
10 \_\_\_\_\_

**Определение расстояний с помощью бинокля ±10%**

1 \_\_\_\_\_  
2 \_\_\_\_\_  
3 \_\_\_\_\_  
4 \_\_\_\_\_  
5 \_\_\_\_\_  
6 \_\_\_\_\_  
7 \_\_\_\_\_  
8 \_\_\_\_\_  
9 \_\_\_\_\_  
10 \_\_\_\_\_

**Определение расстояний с помощью прицела ±5%**

1 \_\_\_\_\_  
2 \_\_\_\_\_  
3 \_\_\_\_\_  
4 \_\_\_\_\_  
5 \_\_\_\_\_  
6 \_\_\_\_\_  
7 \_\_\_\_\_  
8 \_\_\_\_\_  
9 \_\_\_\_\_  
10 \_\_\_\_\_

1. Определение расстояний осуществляется невооруженным глазом, с помощью бинокля и прицела МЗА по каждой цели в указанном порядке в течение 3 минут.
2. После записи значения расстояния оно не может быть исправлено, в противном случае оно будет засчитано как ошибка. Однако, расстояние, определенное с помощью прицела может быть исправлена до перехода к следующей серии упражнений.
3. Использование калькулятора приветствуется.
4. Это упражнение является индивидуальным. В случае подглядывания в чужие таблицы или ведения разговоров снайпер отстраняется от дальнейшего выполнения упражнения.
5. В случае возникновения вопросов обращайтесь за помощью к инструктору.

Подпись инструктора: \_\_\_\_\_

Подпись снайпера: \_\_\_\_\_

Форма DA-7328R, Июль 1994 г

**Сделайте схему сектора, выделенного для наблюдения**

	<b>A</b>	<b>B</b>	<b>C</b>	<b>D</b>	<b>E</b>
<b>1</b>					
<b>2</b>					
<b>3</b>					
<b>4</b>					
<b>5</b>					

### Квалификационная таблица №1

Номер упражнения \_\_\_\_\_

Для использования этой карточки см. устав FM 23-10. Одобрено TRADOC

Данные определяются актом от 1974 г.

АВТОРИЗАЦИЯ: 10 USC 3012(g) / исполнительный приказ 9397. ОСНОВНОЕ НАЗНАЧЕНИЕ: Оценка уровня индивидуальной подготовки. ИСПОЛЬЗОВАНИЕ: Оценка профессионального уровня. Личный номер используется только для идентификации проверяемого военнослужащего. УСЛОВИЯ НЕРАСПРОСТРАНЕНИЯ ПЕРСОНАЛЬНОЙ ИНФОРМАЦИИ: Добровольное. Военнослужащий, не предоставляющий информацию, по данной форме не оценивается.

Фамилия	Имя	МІ	Звание	Личный номер	Подразделение
---------	-----	----	--------	--------------	---------------

Дата	Погодные условия / видимость	Сумма баллов
------	------------------------------	--------------

Цель (м)	1-й выстрел	2-й выстрел	Промах	Цель (м)	1-й выстрел	2-й выстрел	Промах
200	_____	_____	_____	500	_____	_____	_____
300	_____	_____	_____	400	_____	_____	_____
325	_____	_____	_____	325	_____	_____	_____
375	_____	_____	_____	400	_____	_____	_____
500	_____	_____	_____	600	_____	_____	_____
600	_____	_____	_____	500	_____	_____	_____
500	_____	_____	_____	700	_____	_____	_____
375	_____	_____	_____	325	_____	_____	_____
600	_____	_____	_____	300	_____	_____	_____
700	_____	_____	_____	200	_____	_____	_____
					_____ x 10	_____ x 5	_____

Подпись инструктора: \_\_\_\_\_

Подпись снайпера: \_\_\_\_\_

Форма DA-7329R, Июль 1994 г

## Квалификационная таблица №2

Номер упражнения \_\_\_\_\_

Для использования этой карточки см. устав FM 23-10. Одобрено TRADOC

Данные определяются актом от 1974 г.

АВТОРИЗАЦИЯ: 10 USC 3012(g) / исполнительный приказ 9397. ОСНОВНОЕ НАЗНАЧЕНИЕ: Оценка уровня индивидуальной подготовки. ИСПОЛЬЗОВАНИЕ: Оценка профессионального уровня. Личный номер используется только для идентификации проверяемого военнослужащего. УСЛОВИЯ НЕРАСПРОСТРАНЕНИЯ ПЕРСОНАЛЬНОЙ ИНФОРМАЦИИ: Добровольное. Военнослужащий, не предоставляющий информацию, по данной форме не оценивается.

Фамилия	Имя	МІ	Звание	Личный номер	Подразделение
---------	-----	----	--------	--------------	---------------

Дата	Погодные условия / видимость	Сумма баллов
------	------------------------------	--------------

Цель (м)	1-й выстрел	2-й выстрел	Промах	Цель (м)	1-й выстрел	2-й выстрел	Промах
200	_____	_____	_____	900	_____	_____	_____
300	_____	_____	_____	850	_____	_____	_____
325	_____	_____	_____	800	_____	_____	_____
375	_____	_____	_____	750	_____	_____	_____
600	_____	_____	_____	700	_____	_____	_____
500	_____	_____	_____	900	_____	_____	_____
600	_____	_____	_____	500	_____	_____	_____
700	_____	_____	_____	400	_____	_____	_____
750	_____	_____	_____	325	_____	_____	_____
800	_____	_____	_____	300	_____	_____	_____
850	_____	_____	_____		_____	_____	_____
					_____ x 10	_____ x 5	_____

Подпись инструктора: \_\_\_\_\_

Подпись снайпера: \_\_\_\_\_

Форма DA-7330R, Июль 1994 г