

ДОМ для ЖИЗНИ

КАК В МАЛЕНЬКОМ
ПРОСТРАНСТВЕ
ХРАНИТЬ
МАКСИМУМ
ВЕЩЕЙ

ЛУ ВЕЙ

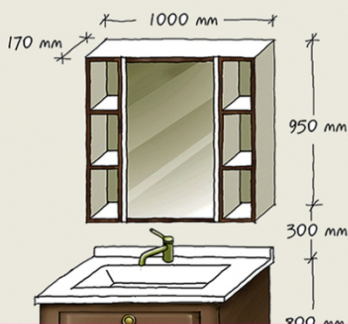

«Мое золотое правило и ежедневная мантра: "Каждой вещи – свое место, и каждая вещь на своем месте". Книга как раз об этом: сначала – что храним, потом – где. Если разобраться с этим, то дома на самом деле будет легко дышать».

The
Village

*Мария Шаталина,
шеф-редактор
The Village*

ПОРЯДОК В ДОМЕ И В ЖИЗНИ

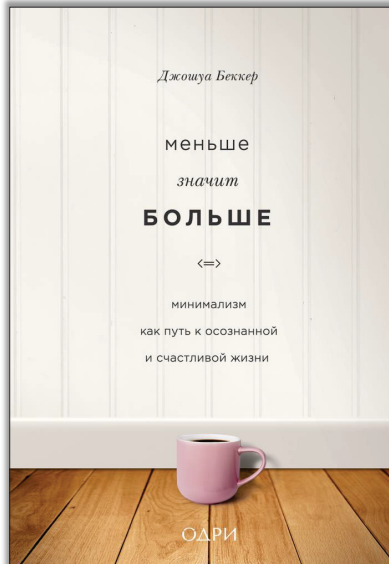

Порядок снаружи, спокойствие внутри. Легкий путь к гармонии

Гретхен Рубин не понаслышке знает, что создание порядка может сделать нашу жизнь счастливее, продуктивнее и приятнее. Но не для каждого подойдут универсальные решения, ведь у всех свои представления о том, что такое порядок и уют. В этой книге Гретхен Рубин собрала более 100 советов и хитростей по наведению порядка дома и в жизни, а также рассказала о том, как скорректировать подход к уборке, чтобы выполнять ее было гораздо легче.

Дом на диете. Канадский метод расхламления пространства

Этот пошаговый путеводитель покажет вам, как правильно организовать порядок в своем доме. Автор книги Дженнифер Лиффорд – блогер, известный своей уникальной методикой уборки и декорирования пространства, предлагает уникальную программу детоксикации, которая поможет быстро избавиться свой дом от лишних килограммов. Эффективные методы помогут вам поменять свои привычки в лучшую сторону без стресса и проблем. Просто следуйте упражнениям, разработанным автором, и наведите порядок в доме и в жизни раз и навсегда!

Искры радости. Простая счастливая жизнь в окружении любимых вещей

Настоящая жизнь начинается только после того, как вы приведете в порядок свой дом. Мари Кондо – известный во всем мире японский консультант по наведению порядка и автор абсолютного бестселлера «Магическая уборка» – представляет свою вторую книгу. Вас ждут пошаговые инструкции в картинках: как складывать одежду, как организовать вещи в шкафах и комодах, и как почувствовать радости жизни в окружении любимых людей и вещей.

Меньше значит больше. Минимализм как путь к осознанной и счастливой жизни

Погоня за новыми вещами приводит к захламлению не только вашего дома, но и самой жизни. Так почему бы не избавиться от лишнего? В своей книге Джошуа Беккер, создатель самого влиятельного блога о минимализме, предлагает вам сосредоточиться на действительно важном и прийти к стилю жизни, который позволит достичь своих целей и делать мечты реальностью.





ДОМ для ЖИЗНИ

КАК В МАЛЕНЬКОМ
ПРОСТРАНСТВЕ
ХРАНИТЬ
МАКСИМУМ
ВЕЩЕЙ

ЛУ ВЕЙ



БОМБОРА™

Москва 2019

УДК 643/645
ББК 37.279
Л82

Lu Wei
ROOM TO BREATHE

Copyright © 2016 by Lu Wei
This edition is published by arrangement with CITIC Press Corporation,
The Grayhawk Agency Ltd and The Van Lear Agency

Лу Вей.
Л82 Дом для жизни: как в маленьком пространстве хранить максимум вещей / Лу Вей ; [пер. с англ. Д. В. Полева]. — Москва : Эксмо, 2019. — 336 с. — (Подарочные издания. Досуг).

ISBN 978-5-04-096196-2

Если вы сталкивались с проблемой организации пространства, то эта книга изменит ваше отношение не просто к порядку в своем доме, но и к своим вещам и привычкам! Вы найдете в ней все самое актуальное — от правильного проектирования, расстановки мебели, списков только необходимых вещей, секретов хранения до психологических установок против «ожирения» своего гардероба.

Лу Вей — одна из самых известных и авторитетных дизайнеров интерьеров в Китае, талантливая художница и популярный блогер.

Вся система уборки и наведения порядка не только в своем жилище, но и в жизни НАГЛЯДНО продемонстрирована автором — в забавных иллюстрациях и комментариях.

УДК 643/645
ББК 37.279

ISBN 978-5-04-096196-2

© Полев Д.В., перевод на русский язык, 2019
© Оформление. ООО «Издательство «Эксмо», 2019

Привет!
Меня зовут Лу Вей.



Предисловие

1992 год, мне одиннадцать лет. Родители дали мне ключ от нашего нового дома, в который мы должны были вот-вот перебраться. Это была квартира на четвертом этаже многоэтажного дома, который на взносы сотрудников построила компания, где работали мои родители. В нашем новом доме площадью почти 90 квадратных метров было три спальни и гостиная, и моим родителям пришлось усердно работать много лет, прежде чем они смогли позволить себе такое жилье.

В то время никто не занимался внутренней отделкой помещений профессионально, а о дизайне интерьера и вовсе не слышали. Большая часть отделочных работ в нашей квартире была сделана моим отцом — его собственными руками — после работы.

То, что бросилось мне в глаза, когда я открыла входную дверь, был винного цвета пол, окаймленный элегантным деревянным плинтусом, и молочно-белый двойной светильник на стене. Я подпрыгнула от восторга. Ого! И это на самом деле мой дом? Та неожиданная радость и то тепло, захлестнувшие меня в тот момент, наполнили мою жизнь и навсегда остались со мной.

Я поняла, что дом может приносить счастье!

Естественно, я стала дизайнером интерьера. И сейчас работаю в самой большой строительной компании в Китае.

Вот уже более десяти лет моя миссия — знать все обо всем, что касается создания жилых комплексов и помещений: архитектурный дизайн, дизайн интерьеров, декорирование и организация пространства.

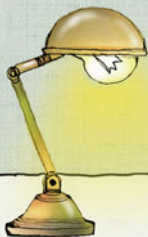

Я хочу, чтоб в моей работе воплощалось то чувство, которое я испытала, когда впервые увидела свой дом в возрасте одиннадцати лет.

Однако чем дольше я работаю в этой области, чем больше квартир проектирую, тем больше я прихожу в недоумение.

Я всегда стараюсь связываться с владельцами домов и квартир, над которыми мне довелось работать, чтоб узнать, как им там живется. За последние 10 лет я посетила почти 1000 домов. Сказать, что меня всегда постигает разочарование, это не сказать ничего. В большинстве домов пространство используется настолько неэффективно, что приводит в шок.

Прихожие завалены обувью так, что под ней не видно пола.

На кухонной столешнице едва найдется местечко для приготовления еды.

Гардеробы настолько переполнены, что кажется вот-вот взорвутся.

Постепенно до меня дошло, что дом — это комбинация комплектующих и заводских настроек квартиры и «программного обеспечения», закачанного в эту квартиру людьми. Я просто дизайнер. Моя работа никогда не вытеснит тех, кто живет внутри. Квартира может быть спроектирована до мельчайших мелочей, но она всегда будет лишь оболочкой, ждущей чтобы ее наполнили. С момента, когда она переходит к своему владельцу и жильцу, она не имеет со мной ничего общего.

Большинство из тех, кто живет в больших городах, обзавелись недвижимостью впервые или совсем недавно. У многих нет опыта в покупке и обустройстве жилья. И даже те, кто живет в собственной квар-

тире, вряд ли могут сразу разобраться в массе сложностей: высокие цены на недвижимость, маленькие площади жилых помещений, слишком большое количество вещей, жизнь на одном месте долгое время.

Так как же превратить маленькую квартиру в великолепный дом?

Это наша общая задача.

Надеюсь, что моя книга поможет вам решить эту задачу и избежать проблем.

Все началось с нескольких рисунков. Я никогда не думала, что они найдут такой отклик у людей, когда выложила их на своей странице в WeChat¹.

Возможно, это вдохновит и вас на то, чтобы сделать ваш дом более уютным?

Воодушевленная энтузиазмом моих читателей, я пришла к следующему выводу. Мы, люди, живущие в квартирах, способны многое изменить в «программном обеспечении» и наполнении этих квартир. Вообще работать над тем, как живут люди в своих домах, едва ли не важнее разработки дизайна интерьеров — жестких дисков!

В этой книге я хотела бы поделиться только одним: крыша над головой — это еще не всё. Мы, люди, живущие в квартире, знаем о ней гораздо больше дизайнеров.

И ваш дом будет относиться к вам так же, как вы относитесь к нему.

**Лу Вей,
дизайнер интерьеров**

¹ WeChat — крупнейшая социальная сеть Китая.





Домашнее
неравенство

Дом

Мой милый дом



Вы, так же как и я, уехали из маленького городка своего детства в мегаполис? Поступили в университет? Вы, так же как и я, пустили корни в большом городе после окончания университета? И каждый день боретесь за лучшую жизнь?

Вы, так же как и я, мечтали о собственном доме? Вы, так же как и я были никем, но постепенно выросли, маленькими шагами приближаясь к своей цели? И вы, как и я, всем сердцем верите, что этот дом — каким бы крошечным он ни был — ваше надежное укрытие от невзгод большого города?

Вы, так же, как и я, постоянно засиживаетесь допоздна в офисе? А когда наконец ваши отяжелевшие ноги притаскивают ваше усталое тело домой, вы, так же как и я, едва открыв дверь, погружаетесь в комфорт и тепло своего дома, отдаетесь в плен уюту и мягким тапочкам?

Дом, который может служить нам настоящим убежищем и дарить возможность свободно в нем дышать — это мирный, тихий, уютный дом.

Но как же самим сделать его таким?

Создание дома

Работать не покладая рук,
чтобы купить большой дом?



Нанять профессионального дизайнера?



Дизайнер



Купить дизайнерскую мебель?



Не дайте внешним факторам ввести вас в заблуждение!

4 неравенства

Составляют секрет создания вашего прекрасного дома.

Неравенство № 1

Жилище

\neq

Дом

«ЭТО ВАША СОБСТВЕННОСТЬ?»

Я уверена, этот вопрос задавали всем. Особенно если вам, как и мне, пока нет сорока. Особенно если вы, как и я, решили обосноваться в большом городе после окончания университета.

Как профессиональный архитектор жилых помещений, я ежедневно слышу разговоры о покупке жилья. Я вижу, что вокруг этого закручиваются жизни. И я тоже испытываю одновременно и печаль и радость от мысли об обладании недвижимостью.

«Мы женимся, но не можем себе позволить покупку, так что пока вынуждены арендовать».

«Я не могу позволить себе что-то больше, чем небольшая трешка».

«Возможно, в следующем году куплю и перевезу родителей к себе».

Уверена, что о собственном доме мечтает каждый. И многие работают всю свою жизнь — стоически выплачивая тридцатилетнюю ипотеку, — чтобы достичь своей цели. Но задумывались ли вы когда-нибудь, чем именно хотите обладать. Просто физически владеть квартирой? Это же просто серая цементная коробка, это не дом!

Чистый пол блестит в лучах солнца. Комнатные растения в горшках отлично устроились рядом с диваном. Из кухни доносится аппетитный аромат завтрака... Вот дом, о котором вы мечтали всю жизнь, не правда ли?

Вовсе не обязательно быть собственником места, где вы живете, но без дома прожить нельзя.

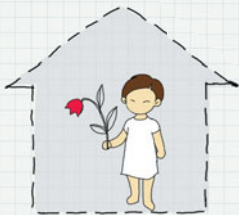

Место, где тебе хорошо
живется, и есть твой дом.

Неравенство № 2

Дизайнер

≠

унаковщик

«Дизайнер интерьера»

Итак, в чем же заключается работа дизайнера? Если рассуждать в общем смысле, то я работаю с помещениями, в которых живут люди. Я проектирую жилые здания и занимаюсь их частичным благоустройством.

Я занимаюсь декором, подбираю мебель, а иногда даже шью шторы и другие текстильные аксессуары для моих клиентов. В общем, делаю все, чтобы угодить им.

Однако я никогда не смогу сделать вот что — не смогу забрать ваш дом и жить в нем.

Приходя в дома, над которыми я когда-то работала, не перестаю удивляться тому, насколько разными после заселения становятся квартиры, выглядевшие некогда в проекте точной копией друг друга. Помещения могут иметь идентичную планировку и дизайн, но, поскольку в них живут абсолютно разные люди, эти дома уже не имеют практически ничего общего друг с другом.

Скажем, квартира, спроектированная мной, заслуживает оценки «4». Дотянет ли она до «5» или опустится до «3», зависит напрямую от жильцов.

Дизайнер создает *незаконченное жилое пространство*, а *домом* его делают жильцы.



Мои дизайнерские навыки
ничто по сравнению с тем,
как ты любишь свой дом.

Неравенство № 3

Больше

\neq

лучше

Апгрейд дома

Для большинства из вас этот заголовок будет означать «увеличение пространства». Но всегда ли больше значит лучше?

Один мой друг очень лаконично и точно ответил на этот вопрос: «Наконец-то мы переехали! Места немного больше, но я не понимаю, почему мы по-прежнему живем в беспорядке и завалены всяким хламом!»

Улучшение жилищных условий — это не только замена жесткого диска, то есть смена района, большая площадь и увеличение количества комнат и санузлов. Это еще и повышение нашего уровня, как жильцов.

Вместо того, чтобы расстраиваться, что не можете позволить себе большую площадь, может быть стоит найти способ и изменить своего внутреннего жильца и отношение к своему дому?

Этот простой шаг поможет вам и вашей семье пережить по-настоящему масштабные преобразования без излишней суеты и дополнительных расходов, связанных с переездом.

Преобразования
начинаются с отношения
к своему дому.



Неравенство № 4

$$m^2$$
$$\neq$$
$$m^3$$

Головная боль вашего дома

«Нам негде разместить все эти вещи!», «Всегда не хватает мест для хранения!», «Нам тут слишком тесно».

Несколько десятилетий назад, когда Китай был гораздо беднее, в ходу была поговорка «Дом — голые стены». Она прекрасно отражала нищету, в которой жили многие из нас. Но посмотрите, сегодня в захлестнувшем современный мир стремлении к потреблению, многие дома выглядят беднее, чем тогда, во времена нищеты. Когда я прихожу в спроектированные мной дома, постоянно спрашиваю себя: почему они не реализовали потенциал этого дома? Почему случилось так, что он в очередной раз захламлен? Каждый дом, в который я прихожу, изнывает от беспорядка и множества лишних вещей. Горькая правда состоит в том, что мы можем позволить себе все, что нам хочется. Кроме места для жизни.

В каждом доме люди и вещи вынуждены сосуществовать под одной крышей, и, если с вещами обращаются неподобающе, они просто выживают людей из дома. Квартира, которая была спроектирована для людей, превращается в склад для вещей.

И это самое сложное испытание наших отношений с домом.

Единственный способ не довести эти отношения до конфликта — грамотно организовать хранение вещей.

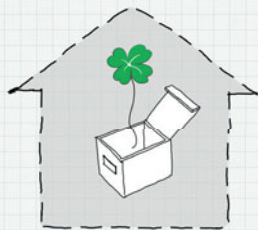

Вся мудрость жизни
в маленьком доме
заключается в хранении.

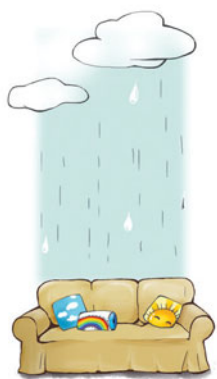



Дом на диете

Частые причины нашей головной боли

У нас слишком много вещей!
Они просто не помещаются.

Хм-м-м...



Ах...

Я так хочу избавиться
от лишних вещей, но мне
не разрешают сделать это



Моему мужу негде
хранить его одежду, ведь
гардероб слишком мал
даже для моих вещей!

Эх...



Как бы я ни старалась
навести порядок, все тут же
приходит в хаос! Почему???

Р-р...



Наша вечная головная боль

За последние десять лет я побывала более чем в десяти китайских городах. Я встречалась с сотнями домовладельцев, чтобы выяснить, какие же проблемы являются их постоянной головной болью.

Но сколько бы я ни выясняла...

Но в каких бы городах я ни побывала...

Но насколько бы большой ни была квартира или дом, с хозяином которого я общалась...

Голова болела у всех всегда и везде только от одной проблемы.



Слишком много вещей. Они просто не помещаются.

Порочный круг

Почему же нам вечно не хватает места для хранения наших вещей?

Возможно, потому что мы ходим по одному и тому же порочному кругу:

- Растет наша покупательская способность.
- Вещи накапливаются.
- Цены на недвижимость растут.



Желание обладать большим количеством вещей растет пропорционально благосостоянию.

Другая эпоха

Вы не виноваты в том, что у вас слишком много вещей!

В конце концов, за последние 30 лет наш мир изменился до неузнаваемости — наступила другая эпоха! Изменилось буквально все, начиная с наших пищевых привычек. Если раньше человек боялся голода, то сегодня борется с переизбытком. Проблема сместилась от дефицита к переизбытку.

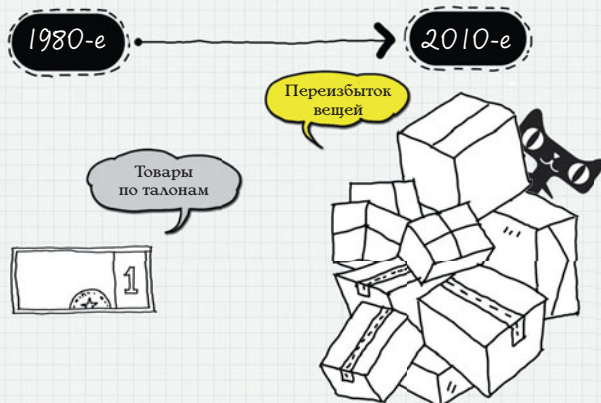

Ням-ням-ням

Наш уровень жизни растет, пища становится более рафинированной, и мы все чаще перекусываем снежками, которые доступны нам в изобилии. Те, кто работает полный рабочий день, большую часть времени проводят в офисе, не имея никакой возможности для физической активности. Таким образом, мы буквально раздуваемся, как воздушные шары.

Ожирение и связанные с этим заболевания угрожают сегодня всем.

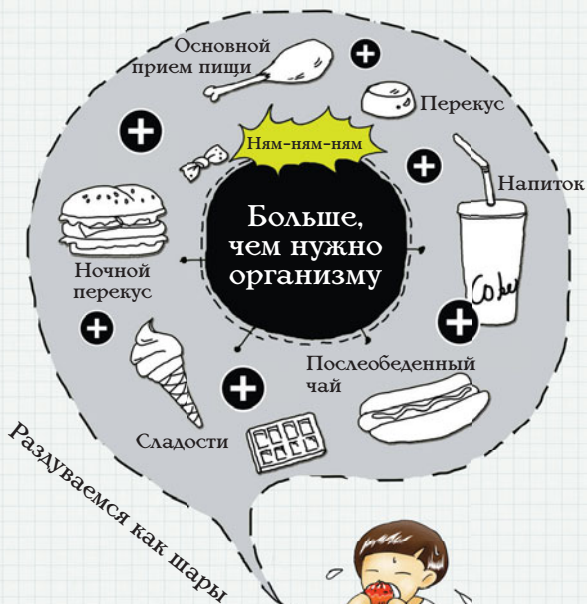

Шопинг до изнеможения

Сегодня реклама преследует нас на каждом шагу, а полки магазинов ломятся от товаров. Потребительская способность растет с каждым днем, и мы покупаем и покупаем, пока силы не покинут нас.

Наша жизнь уже не попадает под характеристику «дом — голые стены». Мы — «рабы зарплаты» — набираем свои дома вещами до отказа.



Как дом набирает вес

Новый дом, в который вы только что переехали, напоминает нас самих в молодости, выпускников, только-только начинающих искать работу. Стройные, молодые, полные надежд! Через несколько лет работы ради карьеры и ночных перекусов наши тела тяжелеют.



Как я набрала вес

Я всегда была очень худой. Когда окончила университет, едва весила 45 кг. Я немного поправилась за десять лет работы в офисе, но мне удавалось это умело скрывать и казаться не больше размера М.



Но все изменилось осенью 2013 года. Когда я влюбилась в чизкейк. Каждый день я заходила в кондитерскую по соседству с офисом, и не прошло и двух месяцев, как превратилась в шар, набрав 10 кг. Никогда в жизни я не была такой толстой.

Я знаю, что 55 кг — не такой уж и большой вес. Однако я очень маленького роста, так что мои новые габариты сразу стали бросаться в глаза и ничего из моей одежды мне уже не подходило. Пришлось купить новый гардероб размера XL. Я не могла на себя смотреть.

**Кажется,
мне пора худеть**



Как я набрала вес

Знаю, что вес — вопрос деликатный, и надеюсь, что никого не обижу, рассказав о своем опыте. Я просто не смогла смириться со складками жира на моей талии, и с тем, какой обтягивающей и узкой стала вся моя одежда. Я физически ощущала эту тяжесть и должна была вернуть дочизкейковую себя.

Если рассматривать набор веса как результат сложения, то похудание должно быть итогом вычитания. Диета или физические упражнения, что-то должно вызывать дефицит калорий, то есть потребление энергии не должно превышать ее расход. Постепенно все лишнее уходит.

У меня был простой режим — я постоянно пропускала ужин. Через пару недель я уже не чувствовала голод. Я также добавила кардиоупражнения — пробегала каждый день несколько километров. И так примерно полгода.

Спустя семь месяцев, весной 2014 года я вернулась к своему университетскому размеру и весу в 43 кг. Все мои любимые платья снова стали мне впору. И я практически постоянно держу этот вес.



• Давление
• Решимость
• Упорство

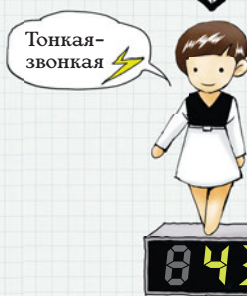

Спустя семь месяцев

Как я набрала вес

Похудеть — задача не из легких, но если уж решились, то нет ничего невозможного. Однако легко угодить в ловушку, с утра повторяя мантру «Я на диете! Я на диете!», а вечером уплетая за обе щеки без разбору. В конце концов, все зависит от вашей решимости.

Существует множество способов сбросить вес. Для меня сработал такой: поменьше есть и побольше тренироваться. Ведь, когда мы толстеем — это прибавление, а когда худеем — это вычитание. Логично!

Я не верю в кратковременные средства, такие как таблетки для похудения, БАДы или операции. Не ведитесь на рекламу, обещающую, что за неделю вы похудеете на 10 кг. Меньше ешьте, больше бегайте. Через несколько месяцев вы увидите результат на своей талии.

Но самое лучшее, что я испытала пока худела, это не улучшение состояния здоровья и не постройневшее отражение в зеркале. Я смогла победить свою неприязнь к спорту. Сейчас с удовольствием потею на тренировках.

Пока вы выполняете действия на вычитание, ваше тело начинает свою новую жизнь.



**МЕНЬШЕ
ЗНАЧИТ
БОЛЬШЕ**

Дом на диете

Именно тогда, в момент когда так успешно сбросила вес, я посадила на диету и свой дом.

Площадь моей квартиры около 100 м², что по китайским меркам не так уж много. Как большинство городских жителей, три поколения нашей семьи живут вместе — родители моего мужа, мой муж, я и наш сын. А также с нами живет помощница по хозяйству, поскольку я и муж работаем полный день.

Мы живем в этом доме уже лет пять, и за это время у нас скопилось ужасающее количество вещей. Я разработала просторные кладовые и места для хранения, но вещи продолжают вываливаться из них. Однажды — открыла навесной шкафчик и все его содержимое вывалилось на меня.

Это был момент осознания: если так пойдет и дальше, то мне придется сражаться со всеми этими вещами за место в своем же собственном доме!

Такой дом, как наш — перенасыщенный, переполненный — подобен анализу на холестерин. У человека с избыточным весом холестерин медленно, но верно повышает давление.

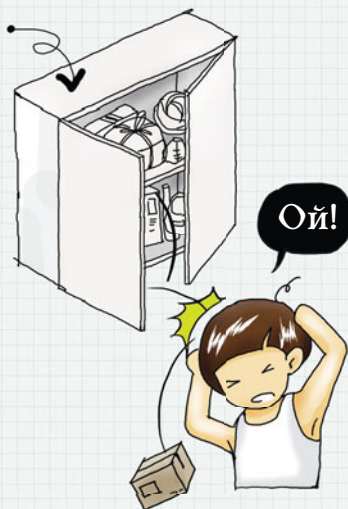

В тот день я научилась **выбрасывать**.

Избавляемся от «жировых отложений»

Что уж скрывать, мы все порой завидовали тем, кто может есть все и всегда, но при этом не набирать вес. А еще мы, бывает, завидуем знаменитостям и их шикарным домам. Но в глубине души знаем, что завидовать бесполезно. Мы не можем изменить свой метаболизм или разбогатеть в одно мгновение. Однако никто не может помешать нам делать то, что мы хотим в рамках собственных возможностей. Например, мы можем прекратить раздуваться как шары или найти свободное место для жизни в своей раковине, которую мы именуем домом.

Когда дом садится на диету, это все равно, что вы сами сели на диету:

На диету садятся, прежде чем начинают тренировки для снижения веса.

Точно так же и с домом: необходимо избавиться от лишних вещей, прежде чем грамотно организовать то, что вам действительно необходимо.

Вычитание — ключ к успеху.



Сложно расстаться?



«Мой муж ничего не разрешает выбрасывать. Он тут же притащит все назад домой!»



«Мне всегда говорили, что нужно ценить вещи — меня замучает чувство вины!»



«Но это же до сих пор работает! Мне это может пригодиться когда-нибудь!»

Почему нам так сложно расстаться с вещами?



Чувствуете себя виноватым?
Обвиняете себя в транжирстве?
Это **иллюзия!**

Маленький дом, ради которого вы так много работаете

Прежде чем мы двинемся дальше, просто необходимо выяснить и уточнить наше понимание ценности и цены жилища.

«Дом-сад»

Самый современный жилой комплекс.

Еще больше квартир.

Специальная цена — предложение ограничено.

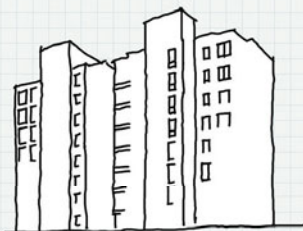

Всего

150 000

рублей за m^2

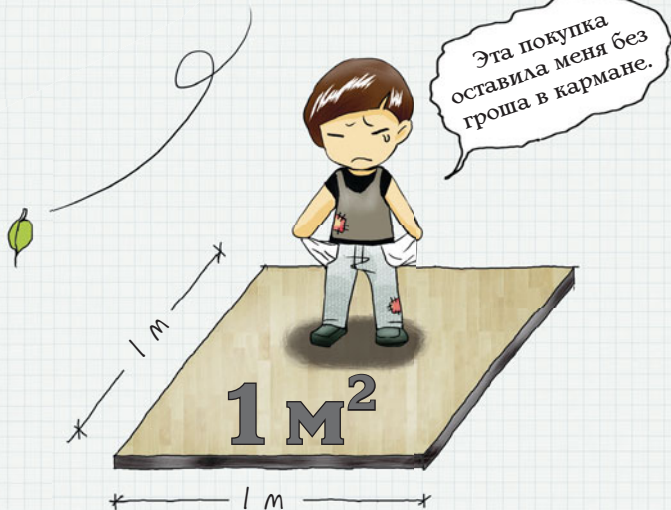

Кто настоящий хозяин дома

Чей это дом? Ваш? Или это склад
подержанных вещей?

«Мне на хватает
места для всех
вещей!»

через
два года

1 м²

Руководство
для начинающих
игроков
на фондовой бирже

Нераспакован-
ный подарок

Дешевый
редко используемый
чемодан

Платье, которое
не подходит по размеру

Сувенир
с какой-то
промоакции

Настоящее транжирство

Дом — самая дорогостоящая покупка в жизни. Большинство из нас влезает в долги на ближайшие 30 лет. А помните, почему вы решили купить собственное жилье? Хотели ли вы приобрести *настоящий* дом для своей семьи? Если это действительно так, то почему все закончилось тем, что вы живете на складе дешевых, никому не нужных вещей?

Не это ли является настоящим **неуважением** к вашему дому?

Не это ли **настоящее транжирство**? Самое большое транжирство в вашей жизни!



Вина — это инстинкт

Ням! Я счастлива!



Механизм набора веса у млекопитающих связан с потенциальной опасностью голода. Поэтому так сложно заставить себя сесть на диету — это идет вразрез с нашими инстинктами.

||



Идем за покупками!
Хей!



||

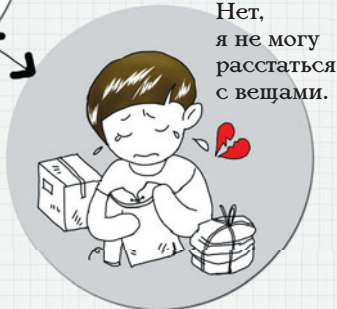

Нет,
я не могу расстаться
с вещами.

С накоплением вещей все точно так же. Мы храним их на тот случай, если они нам вдруг пригодятся. Это и мешает с ними расставаться — нам сложно идти против природы.

Все хотят прекрасно себя чувствовать

Похоже, я вас не убедила. Так? Давайте подойдем к проблеме с другой стороны. Вам жаль расставаться со складками на талии?

Если вы и в самом деле хотите похудеть, вы это сделаете!

Если вы в самом деле хотите привести дом в порядок, вы это тоже сделаете!

Сегодня мой дом на треть стройнее, он избавился от огромного количества ненужного хлама с тех пор, как мы вместе с ним сели на диету. Открывая кухонные шкафы, я уже не боюсь, что на меня что-то упадет — там достаточно свободного места.

Избавление пространства от лишних килограммов ненужных вещей приводит меня в тот же восторг, что и избавление моей талии от лишних сантиметров на тренировке.

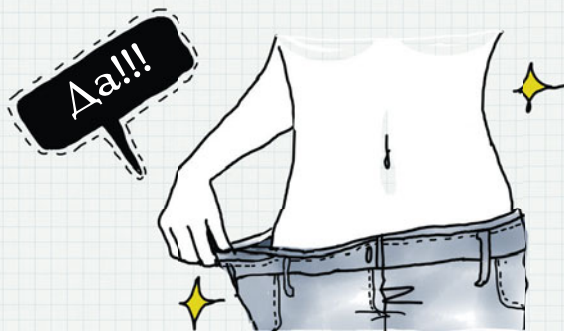

Сбросив вес, мы начинаем нравиться себе, а также становимся более уверенными.

Избавляя дом от лишних, ненужных вещей, у нас появляется не только больше свободного пространства, дом начинает дышать.

Итак, возьмите себя в руки, скрепите сердце и вперед! Начинаем сегодня.

Помогите дому похудеть!



Хранение

— Секреты и откровения —





Так что же
такое «место
для хранения»?

Все начинается с чемодана

Возможно, как и я, окончив университет, вы переехали в большой город всего с одним чемоданом.

Нашли работу, сняли квартиру.

Вышли замуж или женились, купили собственное жилье.

Затем у вас появились дети, и появилась необходимость в расширении жилплощади.

Десять лет пронеслись, как один миг.

Все начинается с чемодана, а потом...



Как мы обрастаем вещами

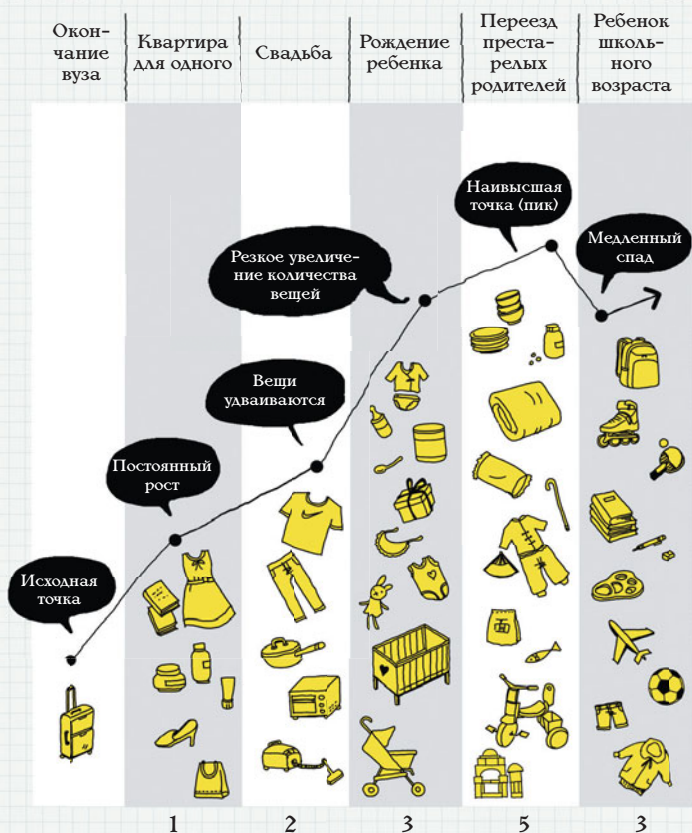

Количество людей, проживающих в одной квартире/доме

В десять раз больше вещей

Лучше бы этот график показывал рост акций, в которые я инвестировала, а не рост количества ненужного хлама...

Количество чемоданов выросло до 300

С течением времени и изменением условий жизни количество и качество необходимых вещей претерпевает значительные изменения.

Даже когда продукты съедены, обувь сношена, мусор выброшен, основная часть вещей остаются с нами и продолжают **разрастаться, разрастаться, разрастаться...**

И этот процесс будет непрерывен в течение последующих лет. Обычная китайская семья из трех человек живет в четырехкомнатной квартире площадью около 100 м^2 , при этом порядка 10 м^3 их квартиры занимают вещи хозяев.

Итак, много это или мало?

Объем моего небольшого чемодана для ручной клади таков:

$$34 \times 50 \times 19 \text{ см} = 0,0323 \text{ м}^3.$$

10 м^3 — это 300



**чемоданов
для ручной
клади**

Самая важная часть вашего дома

Почти полвека назад (1903–1999) французский архитектор и дизайнер написал:

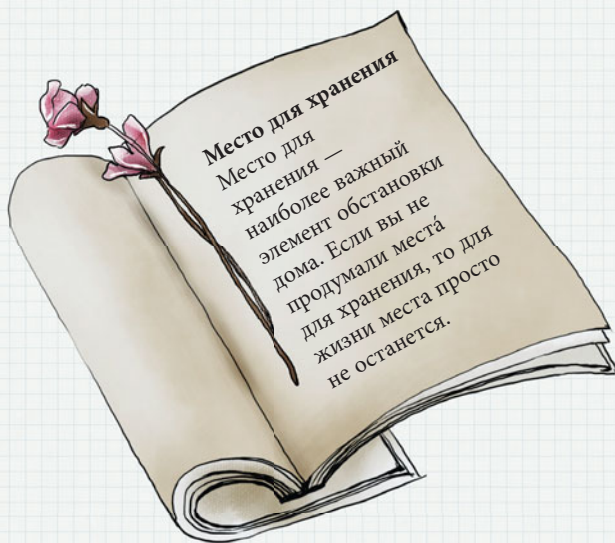

Маленький, но чистый дом



Реальность

Хранение — это баланс

Идеал



Правильное хранение освобождает пространство

Каждый день мы приводим в порядок и убираем на места вещи, как будто чистим жесткий диск нашего дома.

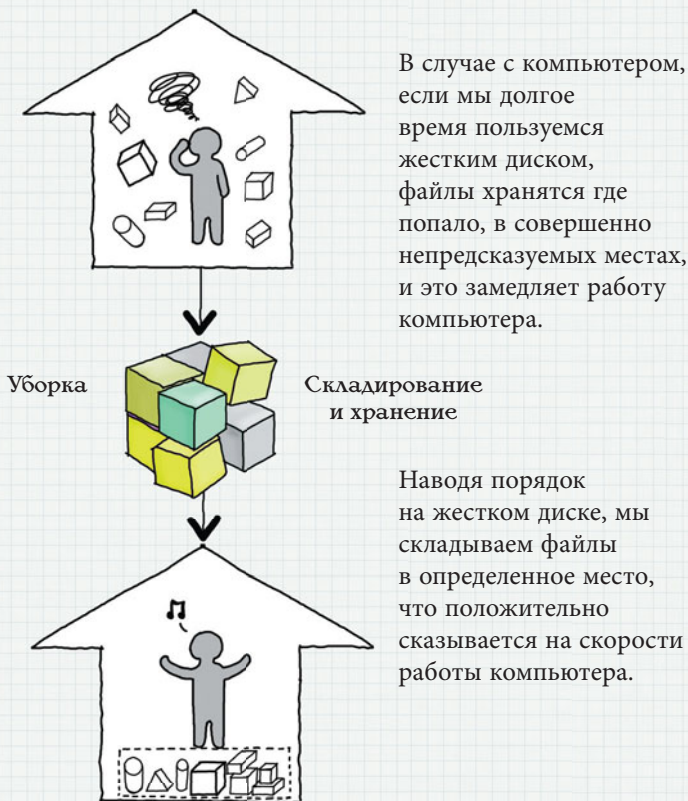

Повсеместное хранение

Помещения для хранения не обязательно закладываются архитекторами и дизайнерами в проект дома. Это может быть ваша сумка или обычный конверт. Любое действие, для которого необходимы способности организации объектов — от виртуальных данных до физических объектов — есть организация хранения.



Собираете чемодан для путешествия — вы организуете хранение ваших вещей.

Ежедневно складываете свои вещи в сумочку — организуете их хранение. Разбираете свои файлы в компьютере — организуете их хранение.

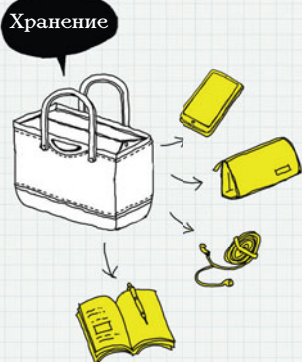

Хранение повсюду



Сложности с самоорганизацией?

Я уверена, что многие из вас сейчас думают о том, что постоянно содержать дом в чистоте и порядке просто невозможно.

Отчасти эта мысль постоянно возникает у нас в головах от того, что нам ее внушают.

К примеру, популярные книги по организации жилого пространства и хранения часто предлагают следующее:



Каждое отдельно взятое помещение рассматривается индивидуально с обилием иллюстраций, наглядно показывающих технику

Навязывают информацию.

Это что, экзамен?

Как же мне все это запомнить?

Так много советов!

Заучу наизусть...

На первый взгляд эти книги могут показаться действительно очень полезными, но в то же время они пугают своей сложностью.

Волшебная панацея

Вот другой пример. Отправляясь за покупками в реальный магазин или онлайн, мы часто видим подобную рекламу:



Приведи свой туалетный столик в порядок в одно мгновение — используй вот эту коробку!

Японская разработка занимает в два раза меньше места, чем обычная подставка для обуви.



Хочу всё!

Приспособления для хранения под кроватью

Аптечка

Вакуумный пакет для хранения одежды

Держатель для ножей



Но!

Все это здорово, но все эти приспособления предназначены только для одной определенной цели. В каком-то смысле они, как болеутоляющее, — притупляют болезненные ощущения, но не лечат, не решают саму проблему!

Организация хранения — это просто

Будем честными, гораздо проще усвоить несколько простых правил, чем запоминать бесчисленные советы и покупать десятки волшебных приспособлений. Все мы видели в кино, как ловко сражается герой, побеждая врага при помощи боевых приемов и мастерского владения оружием. Однако, понятно, что по-настоящему сильным его делает внутренняя сила, ведущая его к победе и высшей степени мастерства.



Четыре уровня хранения

Любое пространство — это контейнер для хранения.

Уровень 1

Квартира — это место, где помещается ваш дом, ваша семья, хранятся ваши вещи, воспоминания. Три спальни, две ванные комнаты, 90 м².



Уровень 2

В комнате живут люди, окруженные своими вещами, и хранится все, что необходимо в повседневной жизни. То же самое с кухней и спальней.

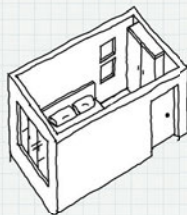

Уровень 3

Крупногабаритная мебель — шкафы, комоды и прочее — это тоже контейнеры для хранения. В них хранятся непосредственно сами вещи, которые мы используем каждый день.



Уровень 4

Более мелкие контейнеры — коробки, вешалки, ящики — это то, что увеличивает вместимость описанных выше мест для хранения.



Никакие навыки организации хранения не смогут возместить нехватку контейнеров.

Планирование хранения

Позвольте мне сделать довольно очевидное замечание: квартира, комнаты и места для хранения являются основой успешной организации хранения. Если вы хорошо подумали о том, где и как будут храниться ваши вещи, то даже в самой небольшой квартире можно прекрасно организовать хранение приличного количества вещей.

Ключ к грамотно организованному хранению лежит в **планировании**.

Звучит страшно профессионально?

Не волнуйтесь! Все, что вам пригодится, — это **маркер и ножницы**.

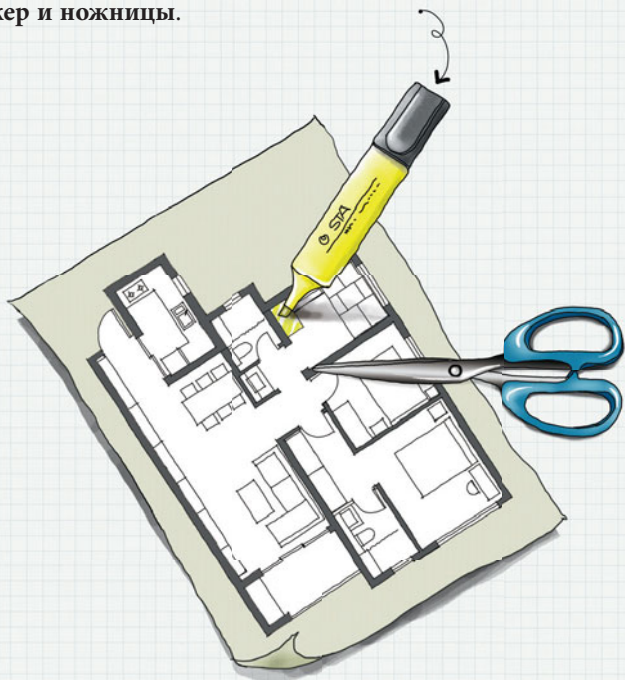

Раскрасим шкафы

Давайте-ка поиграем в раскраски. Возьмите план вашей квартиры, маркер и раскрасьте все большие и средние шкафы на плане. Например, навесной шкаф, кухонный гарнитур, диван и кровать, если там есть ящики, шкафчики в ванной комнате, гардеробную. Не раскрашивайте небольшие по размеру шкафчики, передвижные предметы мебели, такие как журнальные столики и прикроватные тумбочки.

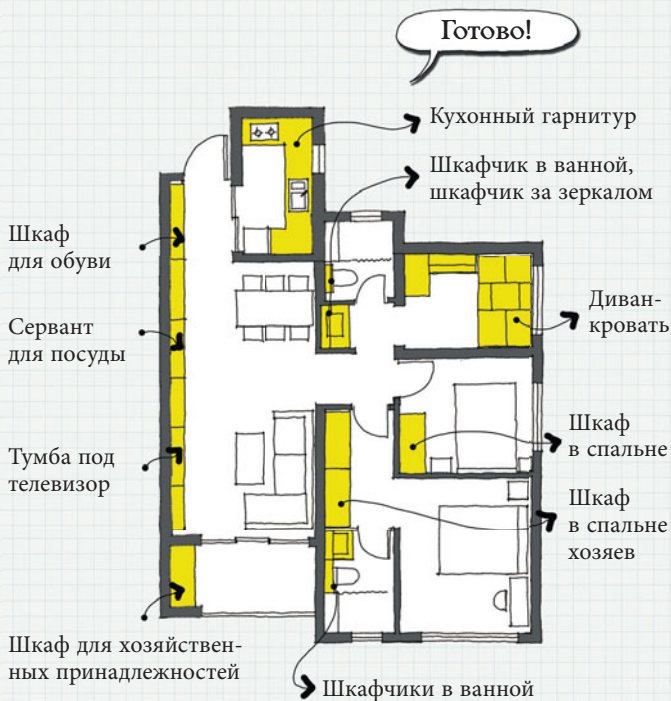

Четыре главных правила

А теперь проверьте то, что вы раскрасили по следующим четырем пунктам.

1

Равномерное распределение

Вещи должны храниться там, где их используют. То есть в каждой комнате должно быть какое-то определенное место для хранения вещей.

ДА НЕТ



2

Правило 12%

Общая площадь мест для хранения должна занимать по крайней мере 12% от площади вашей квартиры.

ДА НЕТ



3

Складываем и группируем

Отдавайте предпочтение крупногабаритным, встроенным кладовым, а не меньшим по размеру отдельно взятым шкафам.

ДА НЕТ



4

Принцип 2:8

Хранение — это баланс того, что мы хотим спрятать и того, что мы хотим показать. Идеальная пропорция того, что можно показать, и того, что нужно спрятать — 2:8.

ДА НЕТ



Принцип № 1

1

Равномерное распределение

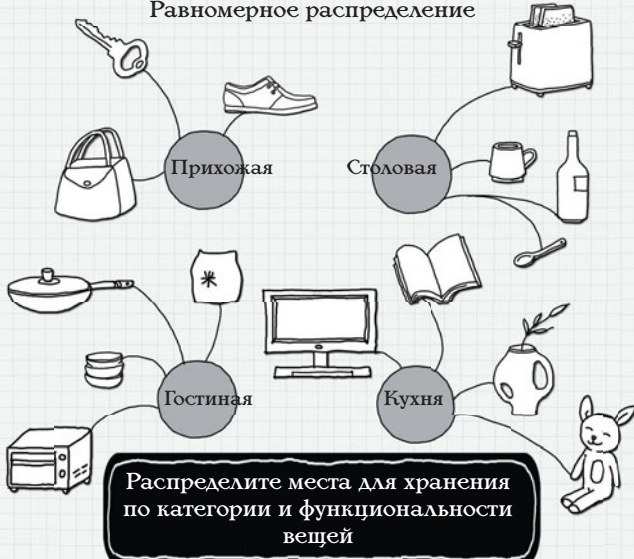

Принцип № 1

1

Равномерное распределение

Правило № 1 может показаться очевидным, но часто оно толкуется ошибочно.

Я постоянно слышу от своих друзей жалобы: «У нас так мало места. Нам нужен склад — это решило бы все проблемы».

Да, склад, это, конечно замечательно, но это не поможет решить ваши проблемы. Вы ведь не сможете убрать на склад туфли, которые носите каждый день, продукты и посуду из кухни, корзинки и коробочки из ванной комнаты.

Не отрицаю, склад — вещь хорошая, но только для крупных вещей, которые редко используются. И поскольку у комнат в квартире разный функционал, нам нужны разные предметы, чтобы выполнять эти функции. Поэтому мы должны следовать принципу хранения вещей там, где они используются. Распределите места для хранения вещей по квартире, не концентрируйте все вещи в одной комнате, превращая ее в склад.

ДА

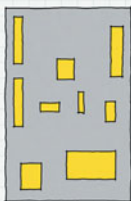

НЕТ

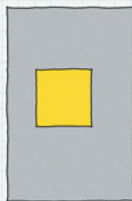

На плане вашей квартиры каждое помещение, каждая комната должны иметь раскрашенное место для хранения вещей, которые здесь используются — будь то прихожая, балкон, гостиная или ванная.

Принцип № 1

1

Равномерное распределение

Принцип близости

Распределение вещей по местам их хранения именно там, где эти вещи чаще всего используются, похоже на выращивание моркови: каждая морковка растет в своей индивидуальной лунке. Если вещи хранятся там, где они используются, у них больше шансов быть убранными на место. В какой-то степени это помогает нам бороться с нашей ленью и вовремя делать уборку.

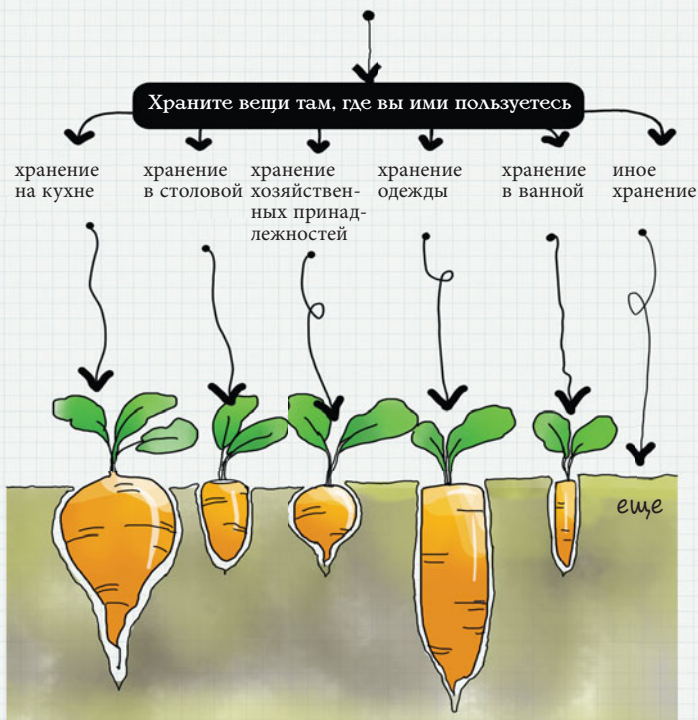

Принцип № 1

1

Равномерное распределение

Принцип близости

Вот пример из моей жизни. В нашем доме я одна регулярно глажу одежду. Раньше я хранила отпариватель на одном из балконов, там, где хранятся хозяйственные принадлежности для уборки, потому что на балконе есть и вода и электричество. Однако каждый раз я вынуждена была таскать отпариватель в спальню и обратно на балкон. Не трудно догадаться, что скоро мне это надоело, я обленилась и перестала убирать отпариватель вообще.

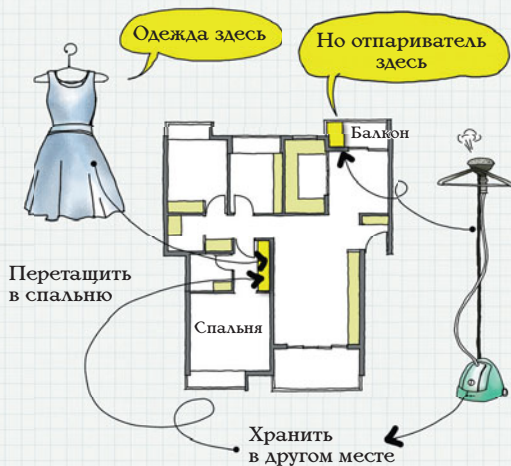

Однажды на меня снизошло озарение. То, что я делаю, противоречит принципу близости, поэтому я переставила отпариватель в гардероб в нашей спальне. И произошло чудо! Я могу выгладить свою одежду в любое удобное время, и мне не надо специально нести отпариватель через всю квартиру. Да и гладить одежду я стала чаще!

Принцип № 2

2

$$\text{Пропорциональное хранение} = \frac{\text{Площадь закрасненных мест для хранения}}{\text{Общая площадь квартиры}} \geq 12\%$$

Как высчитать общую площадь мест для хранения? Это просто! Вырежьте закрасненные объекты из плана вашей квартиры.

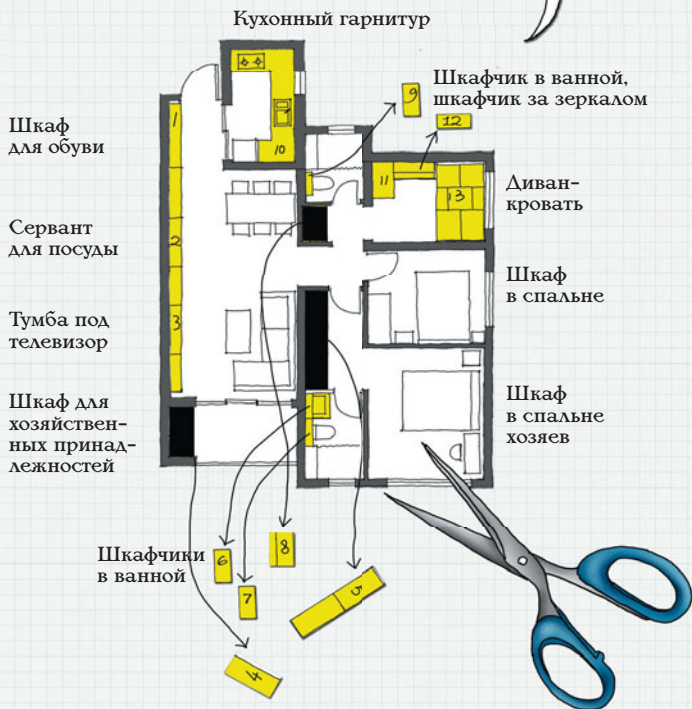

Принцип № 2

2

Правило 12%

А теперь соберите все вырезанные закрашенные кусочки и аккуратно соберите их, как пазл, сгруппировав на плане вашей квартиры.

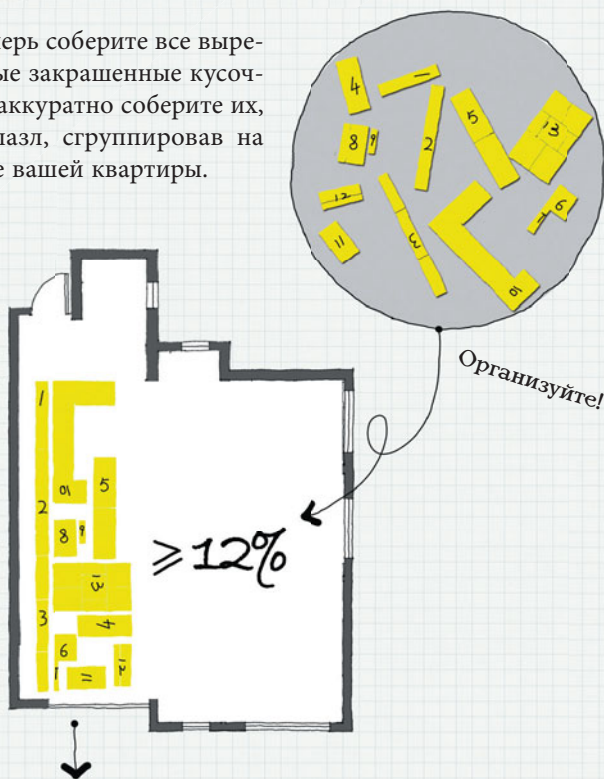

Смотрите! С первого взгляда понятна пропорция мест для хранения ваших вещей относительно общей площади квартиры. Нет необходимости с точностью вычислять процент площади хранения, для общего понимания достаточно приблизительная цифра.

Принцип № 2

2

Правило 12%



Для квартир площадью около 100 м^2 я рекомендую придерживаться пропорции 12:82 и не допускать, чтобы процент площади, отводимой для хранения вещей, опускался ниже десяти. Чем меньше площадь квартиры, тем больше места нужно отводить под организованное хранение.

Вот пример одного моего заказа — концептуальная компактная квартира. Система хранения вещей занимает в ней 30% от общей площади. Невероятно, но это так. Это и встроенные шкафы и система горизонтального хранения. Несмотря на то что площадь этой квартиры всего 38 м^2 , в ней помещается огромное количество вещей, не мешая при этом комфортному проживанию двоих человек.

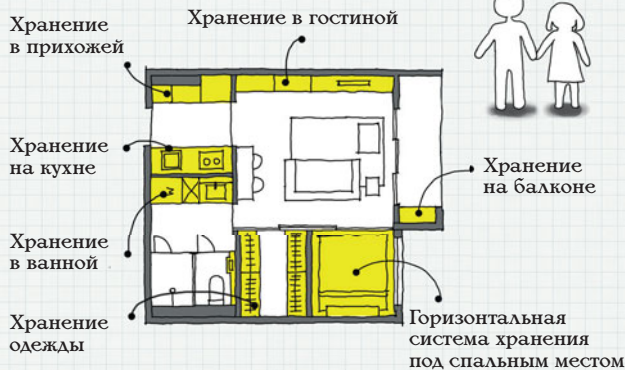

Принцип № 2

2 Правило 12%

Меня часто спрашивают, не трачу ли я зря полезные квадратные метры площади, застраивая квартиру хранилищами? Если рассматривать хранение как жесткий диск компьютера, то очень важно запастись достаточным объемом для хранения вещей.

Объем памяти компьютера или телефона должен соответствовать его функционалу. Вы же покупаете дополнительные объемы памяти для вашей электроники, чтобы она бесперебойно работала в течение нескольких лет? То же самое и с вашим домом.

Хранение = оперативная память

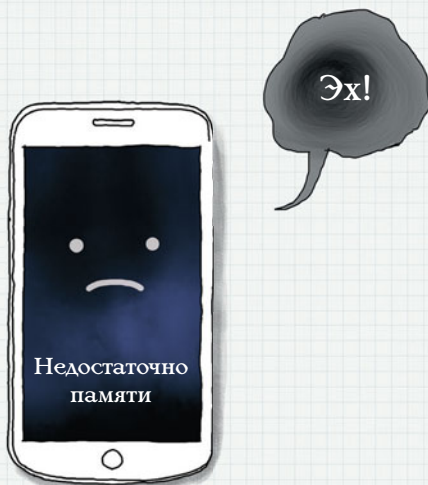

Принцип № 2

2

Правило 12%

В Японии очень дорогая земля, поэтому там разработана признанная во всем мире система оптимизации даже очень небольших помещений. Грамотное хранение является для японцев ключевым фактором оптимизации, а также считается настоящим искусством, культивируемым тысячами домохозяек.

План квартиры, который вы видите слева, является типичным планом японской квартиры. Для более легкого восприятия я преобразовала его, пропорционально увеличив площадь до свойственных Китаю 100 м². План справа показывает, как можно сгруппировать места для хранения, чтоб проверить их пропорцию и объем. Посмотрите, для хранения отведена значительная площадь!



Принцип № 2

2

Правило 12%

В Китае, обычно, новые жилые многоквартирные дома сдаются без какой-либо отделки, как говорится, «голые стены», без встроенных кладовых и шкафов. Насколько я знаю, так жилье сдается будущим владельцам только в Китае, в других странах так не делается.

Из-за этого архитектурный дизайн, дизайн внутреннего интерьера и организация мест хранения друг с другом не согласуются. И что же? Архитекторы, как правило, не задумываются о местах для хранения, когда проектируют здание. Поэтому, когда в помещение приходит дизайнер интерьера и проектировщик помещений для хранения, в квартире уже мало что можно изменить. А когда руки связаны уже построенными стенами, мало что можно изменить к лучшему.

В большинстве квартир на рынке недвижимости Китая (включая те, которые подверглись реновации, что увеличивает их рыночную стоимость) хранение вещей предусмотрено крайне скупо. Такие квартиры предполагают только поверхностное хранение. На первый взгляд жилье может выглядеть прекрасно, но стоит вам туда переехать, как через несколько дней все вокруг погружается в хаос и вы буквально спотыкаетесь о собственные вещи.

Время все разрушает...
Это относится и ко мне...



Принцип № 3

3

Складываем и группируем

Узнав о базовом правиле № 2, вы могли бы подумать: «Чем больше шкаф, тем лучше».

Только представьте: вы переезжаете в новую квартиру и спустя какое-то время понимаете, что у вас слишком много вещей и их негде хранить. Вы идете в магазин и покупаете шкаф. Через год к вам переезжают ваши родители (родители мужа/жены) и привозят с собой свой комод. Пролетает еще пара-тройка лет, и вот у вас рождается ребенок, и ко всему многообразию хранилищ добавляется несколько пластиковых контейнеров...

↓
Табу хранения

Каждый раз, когда у меня появлялись новые вещи, я добавляла пару ящиков или стеллажей, но хаос непобедим. Шкафы занимают столько места! Моя маленькая квартирка стала совсем тесной!

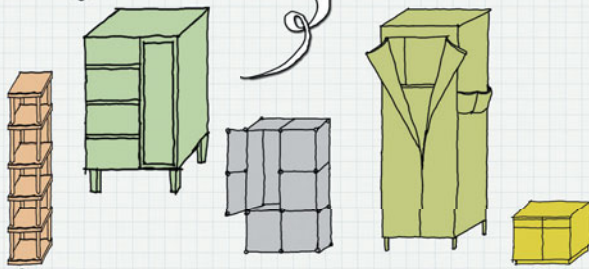

Шкафы: маленькие и большие, низкие и высокие.

Принцип № 3

3

Складываем и группируем

Хорошо спланированная система хранения не зависит от количества шкафов.

Правильное хранение — это складывание и группирование.

Совместим!

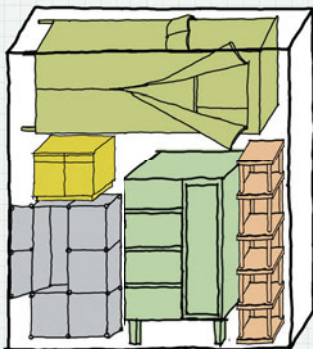

Принцип № 3

3 Складываем и группируем

Укладываем в стопку

Приведу простую архитектурную аналогию.

Одноэтажный дом, невысокий многоквартирный дом и небоскреб построены на равных участках земли. В каком доме может прожить больше людей? Ответ очевиден, не так ли?

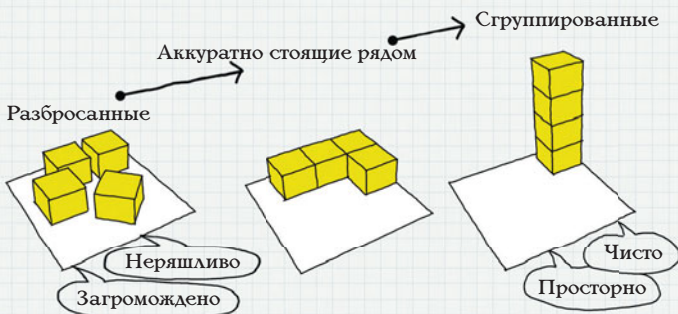
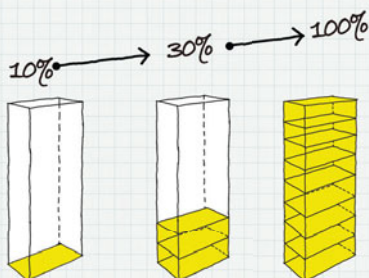

Группируем Слово «хранение» подразумевает соби́рание в одном месте. Чем больше предметов мы собираем в одном месте, тем больше у нас остается свободного места, что производит впечатление чистоты.

Принцип № 3

3 Складываем и группируем

Как же максимально увеличить объем «хранилища», при этом минимизировав его площадь? Вместительная мебельная стенка всегда выигрывает у разрозненных шкафов.

Вот классический пример гостиной из стандартной квартиры площадью 90 м²

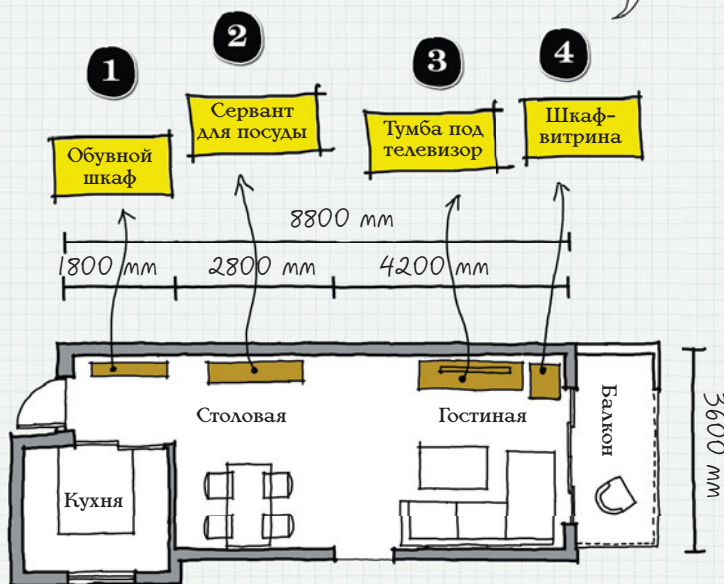

Сценарий первый: использование отдельных шкафов

Возьмем четыре отдельно стоящих предмета мебели стандартного размера и объема. Посмотрите, сколько полезной площади они съедают, и каков их полезный объем.

$$1 + 2 + 3 + 4 =$$

Общая площадь:

2,2 м²

Общий объем, используемый для хранения:

2,5 м³

1 Обувной шкаф

Глубина: 400 мм
Ширина: 1500 мм
Высота: 1000 мм



2 Сервант для посуды

Глубина: 400 мм
Ширина: 1200 мм
Высота: 2100 мм



3 Тумба под телевизор и видеотехнику

Глубина: 600 мм
Ширина: 1500 мм
Высота: 500 мм

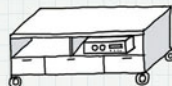

4 Шкаф-витрина

Глубина: 400 мм
Ширина: 600 мм
Высота: 1800 мм



Сценарий второй: шкаф-стенка

А что если изготовить на заказ шкаф-стенку? Длинной от прихожей до гостиной и высотой от пола до потолка.

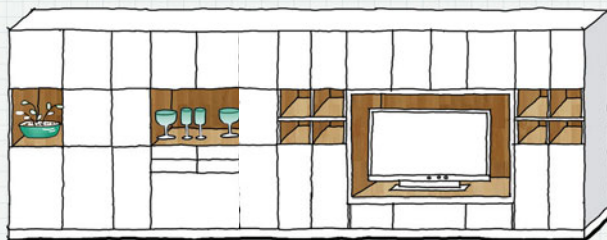

Шкаф для
верхней одежды
и обуви

1

Сервант
для посуды

2

Тумба под
телевизор

3

Шкаф-
витрина

4

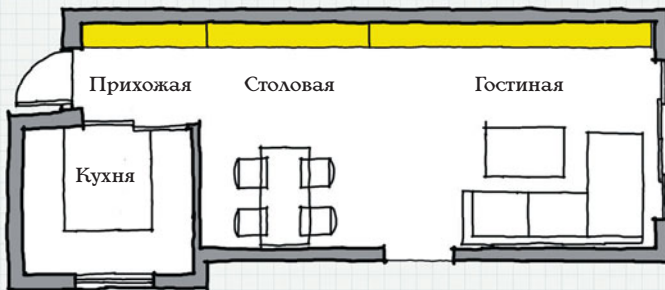

$$1 + 2 + 3 + 4 =$$

Общая площадь:

2,94 м²

Общий объем, используемый
для хранения:

7,05 м³

Сценарий первый против сценария второго

2,2 м²
2,5 м³



ПРОТИВ

2,94 м²
7,05 м³

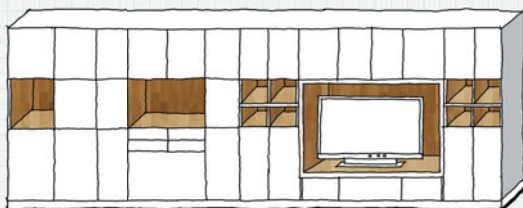

Занимаемая
площадь

М²

34% ↑

Полезный объем
для хранения вещей

М³

182% ↑↑↑

По второму сценарию мы используем все вертикальное пространство над шкафами, задействованными в первом сценарии. В результате небольшое увеличение занимаемой площади ведет к троекратному увеличению полезного объема, который можно применить для хранения вещей.

В этом и есть удивительная сила вертикального хранения и группирования.

Убираем ненужное чувство тяжести

Однажды один мой друг сказал: «Мне нравится этот вместительный шкаф, но не нравится, что он выглядит таким тяжелым и давящим».

Эту проблему легко решить. Вот три способа:

Первый:
встраиваем в стену

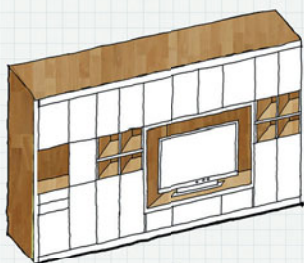

Для этого необходимо создать в стене углубление, с тем чтобы встроить в него шкаф. Тогда система хранения как бы провалится в это углубление и станет не такой заметной. Видимой останется только внешняя поверхность, которая будет сливаться со стеной.

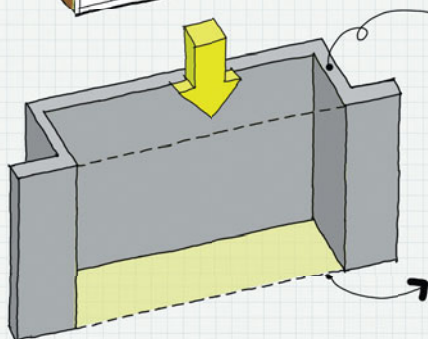

Отодвиньте стену, создавая дополнительное пространство.

Внешняя поверхность шкафов находится на одном уровне со стеной, так что глубина не так заметна.

Избавляемся от ненужной тяжеловесности

Второй:
легкие
и простые

Тяжелая и громоздкая — вот так мы можем ощущать мебель. Выбор цвета и поверхностей может создать психологическую иллюзию, которая полностью изменит наше восприятие интерьера. Светлые оттенки всегда в выигрыше, особенно для небольших квартир.

Тяжелый



Воспринимается
в четыре раза
легче

Легкий



Третий:
незаметные
ручки

Ручки шкафов могут быть очень милыми и изящными, но если их слишком много на поверхности, то это создает дополнительный объем. Возможно лучше рассмотреть вариант упор-защелка, механизм открывания дверцы путем нажатия. Благодаря им фасад мебели остается гладким и лаконичным. Ничего не мешает!



Внешняя ручка

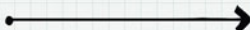

Упор-защелка

Великан-невидимка

Я не фанат излишнего декора на мебели, поэтому предпочитаю и рекомендую установить встроенную стенку-шкаф с большими дверцами, белыми и гладкими, без ручек (с системой открытия дверей нажатием).

Шкаф для хранения — это как актер второго плана, тихо и незаметно играющий свою роль. Это источник позитива в вашем доме, позволяющий с легкостью содержать жилье в чистоте. Это не главный герой, который всегда стремится быть на виду.

Подобно джинну из волшебной лампы он появляется, стоит только позвать его. А сделав свою работу — пшик! — исчезает!

Невидим, когда двери закрыты.
Вместителен, когда двери
открыты.

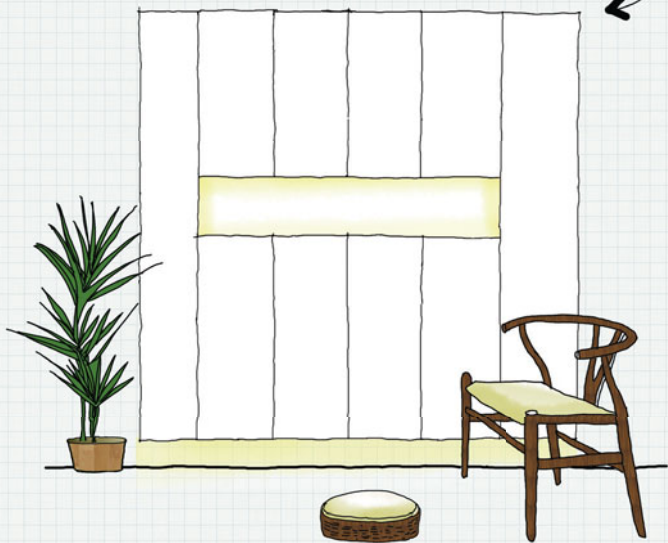

Принцип № 4

4

Спрятать, чтобы все сверкало:
Принцип 2:8

Я часто слышу жалобы от своих друзей: «Я прикладываю столько усилий, чтобы все в доме было разложено по местам, и все же мне не удается избавиться от беспорядка. Почему?»

По всей видимости, они просто не знают о принципе 2:8. Тут и там взгляд натывается на беспорядок в гостиной — детские игрушки, старые тапочки, кофейный столик заставлен чашками и салфетками, диван укрывают пиджаки и куртки... Даже если в интерьере комнаты присутствуют декоративные элементы, они теряются в повседневном беспорядке и уже не приносят радости.

Давайте-ка посмотрим, что можно сделать. Представьте, что ваш дом — это концертный зал. Для чистоты звука и акустики в концертных залах обеспечивают особую звукоизоляцию. Таким образом, уличные шумы, звуки разговоров из фойе, шумы, производимые рабочими за сценой, не проникают внутрь...

Если бы не звукоизоляция, музыка была бы лишь частью внешнего шума.

Система хранения дает вам ощущение чистого листа, абсолютной тишины, в которой вы можете играть мелодию вашего дома.

Спрячьте

80%

вещей, чтобы дать
возможность оставшимся
по-настоящему сиять.

20%

Принцип № 4

4

Спрятать, чтобы все сверкало:
Принцип 2:8

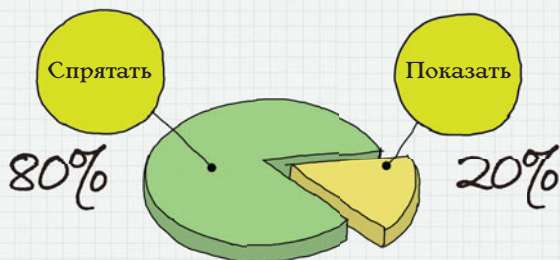

Предметы ежедневного
пользования, которые
легко пачкаются



Предметы домашнего
обихода



Редко используемые
предметы



Сезонные вещи



Декоративные предметы
и коллекции



Часто используемые
предметы

Принцип № 4

4

Спрятать, чтобы все сверкало:
Принцип 2:8

Загроможденный и беспорядочный? Чистый и опрятный?

Определение, которое можно дать квартире, зависит от количества информации, попадающей на глаза.

Чем больше этой информации, тем больше «беспорядка».

Чем меньше информации, тем более «чистой» становится квартира.

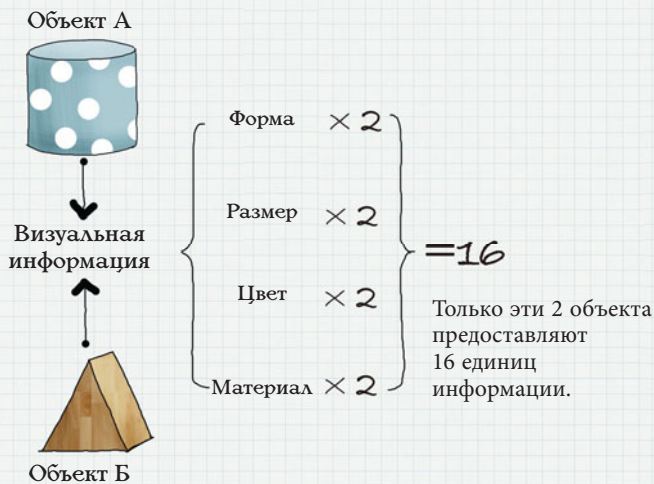

Убавьте громкость визуальной информации.

Если нам на глаза попадает немного информации, то, скорее всего, мозг распознает квартиру как «чистую» и «прибранную».

Уменьшить количество такой информации или вовсе заблокировать ее можно, добавив в интерьер шкафы или сложив вещи в коробки, проще говоря, убрав с глаз долой.

Принцип № 4

4

Спрятать, чтобы все сверкало:
Принцип 2:8



Держать все на виду непрактично

В гостиных квартир, выставляемых в качестве образцов для продажи, или в номерах дорогих отелей часто присутствует предмет мебели с открытыми полками. Нравится, правда?



Витринный шкаф = все напоказ

Должна признаться, что и мне тоже очень нравятся полки во всю стену, заполненные книгами. Однако наши квартиры — не шоурумы и не пятизвездочные отели. В повседневной жизни мы окружены огромным количеством вещей, и не все то, что мы приносим в дом, можно держать на виду. Выбрав мебель с открытыми полками, вы подписались на вечную уборку. Вам придется постоянно наводить на полках порядок, ведь это ваша витрина. На самом деле такая мебель годится только для декоративных предметов, действительно радующих глаз. И пыль в этом случае будет наименьшей из бед по сравнению с постоянным беспорядком!

Видимое и невидимое. Меньше значит больше

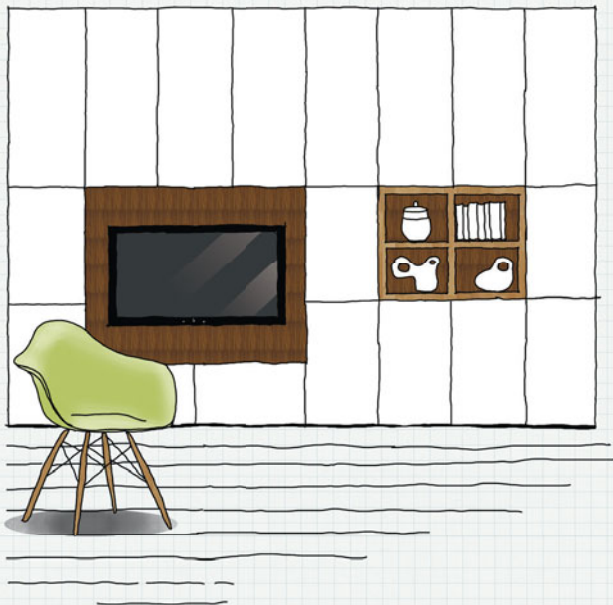

Спрячьте

Когда большинство вещей убрано подальше от посторонних глаз, ваш дом становится чистым, как холст, на котором можно начинать творить уют вашего дома.

Все декоративные предметы и ваши любимые коллекции теперь выставлены напоказ, но занимают 20% полезного пространства.

Шкаф-стенка является ультрапрактичным предметом мебели и создает баланс между тем, что убрано, и тем, что осталось на виду. Теперь главное соблюсти пропорцию того, что спрятано, чтобы то, что осталось на виду, было выставлено в самом выгодном свете.

Наводим блеск

Показать только самое лучшее

Необходимо очень осторожно выбирать предметы, которые вы оставили на всеобщее обозрение. Это должны быть самые лучшие объекты, их не должно быть много, и тогда они действительно будут в центре внимания.



В белоснежной галерее в самом углу висит небольшая картина. Естественно, она тут же становится центром, поскольку больше ничто не отвлекает наше внимание.

Или в дизайнерском магазине, к примеру, всего несколько сумок занимают огромную площадь. Сверкая в лучах направленной подсветки, расставленные на полках подобно шедеврам искусства, они, похоже, оправдывают свои немалые цены.

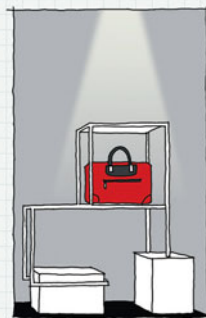

Если вы обладатель множества красивых предметов декора, возьмите на вооружение организацию выставок, чтобы создать собственное пространство для демонстрации. Музеи и галереи выставляют только часть своей коллекции, таким образом имея возможность постоянно обновлять выставку, меняя предметы и переставляя их с места на место. Поговорка «Никогда не кладите все яйца в одну корзину» подходит здесь как нельзя лучше. Слишком большое разнообразие предметов будет выглядеть дешево!

Убрав все с глаз, создадите неудобство

Функциональные пространства, где все предметы убраны подалеже от глаз, вызывают определенный дискомфорт. Все же, мы, люди, — существа ленивые. Поэтому, если повседневные вещи и предметы приходится постоянно доставать из шкафа, а затем убирать обратно, мы быстро выходим из себя. Такие предметы лучше держать в открытом доступе, а не прятать за дверцы.

Почему?

Шкафчик
пуст

Все стоит на
столешнице



Однажды я навещала семью, живущую в квартире, спроектированной при моем участии. Спроектирована она по стандартам застройщика, на которого я тогда работала. В ванной был предусмотрен отличный шкафчик для хранения всего необходимого. Однако он оставался практически пуст, в то время как множество бутылочек, пузырьков и тюбиков ютилось вокруг раковины. Хозяйка тогда сказала: «Слишком много телодвижений. Каждый раз, когда хочешь умыться, приходится открывать и закрывать зеркальный шкафчик».

Такая же история с прихожей и кухней, где необходимые вещи и предметы должны быть под рукой. Идеальная чистота не должна становиться ФЕТИШЕМ???

Хранение в функциональных пространствах

Принцип 2:8 можно также применить для организации хранения в таких функциональных пространствах, как кухня, ванная комната, прихожая, хозяйственный блок.

Именно там нам часто приходится делать несколько дел одновременно. Для часто используемых предметов, которые должны всегда быть под рукой, необходимо предусмотреть открытое хранение. Таким образом мы избавимся от излишней суматохи с постоянным открыванием и закрыванием шкафов.

Шкафчик в ванной

Зеркальный шкафчик посередине служит для закрытого хранения, а полки справа и слева обеспечивают легкий доступ к часто используемым предметам.



Шкаф для обуви

Верхние полки прикрыты дверцами для закрытого хранения, а на нижних стоит повседневная обувь и тапочки.

Универсальный принцип 2:8

Этот принцип отлично подходит для хранения как в больших предметах мебели или системах, так и в небольших.

Возьмем, к примеру, кофейный столик

В гостиной кофейный столик — это место постоянной смены вещей, своеобразный «транспортный узел». Смотрим ли мы телевизор, наслаждаемся ли чашкой чая или болтаем с друзьями, все предметы, находящиеся в наших руках в это время, неизменно остаются на кофейном столике.

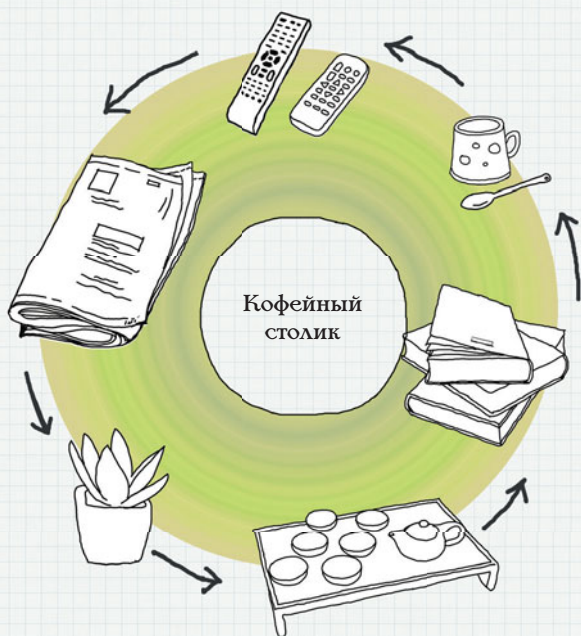

Легкая жертва беспорядка

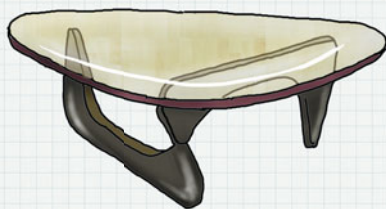

Покупая небольшие предметы мебели, мы обращаем внимание на цену, стиль и мастерство, с которым сделана вещь, а вот функция хранения редко попадает в поле зрения.

Легкий и воздушный стеклянный кофейный столик прекрасен только в тот день, когда вы принесли его домой. А через несколько дней он превращается в...

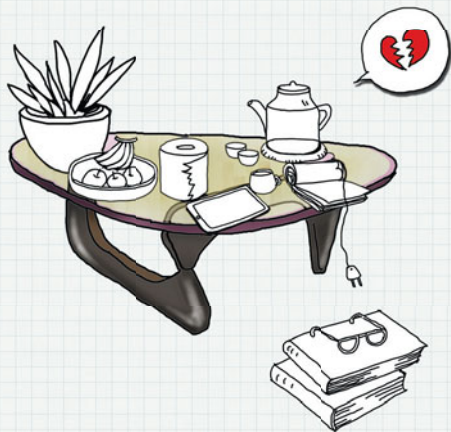

Спрятать, чтобы сверкало

Порядок

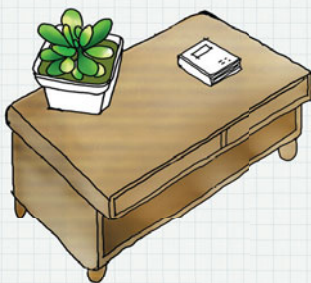

Хотите легко поддерживать порядок на кофейном столике — в сердце своей гостиной? Используйте такой столик, который сможет «скрывать» ненужные вещи. Тогда в течение нескольких минут вы сможете легко убрать все то, что мозолит глаза. Так, ваш кофейный столик будет всегда готов к приему гостей. Забудьте о тех временах, когда вы метались по комнате, пытаетесь пристроить оставленные на столике вещи, когда гости уже стояли на пороге!

Спрятать

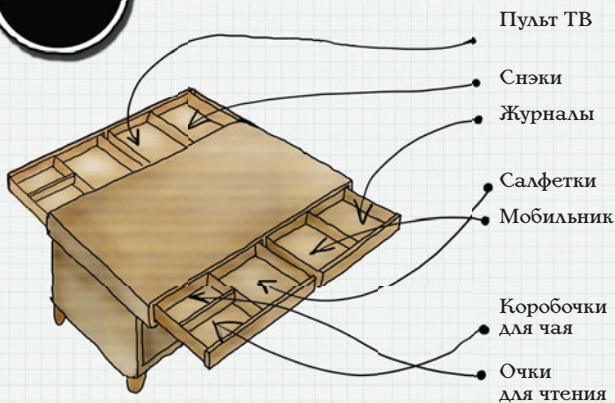

Пусть везде царит красота

Тогда ваш дом станет чистым холстом...

Поставьте букет цветов в вазу, выберите изысканную настольную лампу, вышитые подушки, тканый коврик... Смотрите-ка, и ваш дом тоже может стать очень красивым!

Оставшиеся
на виду

20%

стильные
и изысканные
предметы





Вот в этом
и есть истинный смысл
организации хранения



Великая
мудрость
маленьких
контейнеров



Коробочный маньяк

Когда-то я была просто одержима коробками и коробочками. Помню еще в школе, на уроках китайского, мы изучали древнюю притчу «О Шкатулке и жемчужине», которая учит ценить не то, что снаружи, а то, что внутри. Тогда меня мучил вопрос: «А почему мне не может нравиться шкатулка?»

В детстве я, естественно, собирала все красивые упаковочки. Я думала, что это только моя странность, пока не поступила в университет, где почти все девчонки были одержимы коробочками! Настоящие серийные коробочные маньяки!

Изготовлена из магнолии, ароматизирована специями, инкрустирована камнями, жемчугом и нефритом... Я покупаю эту шкатулку!

Тогда



Подарочная упаковка, коробочка из-под чая или печенья... Они такие красивые — Сохраню их все!

Сейчас



Теперь я избавляюсь от коробок

С тех пор я стала совсем другой. Мешочек из-под риса, футляр от брошки — любая упаковка **отправляется** **пря-**
миком в мусорную корзину.



Что же
изменилось?

Об этом
дальше!

Вот он — **секретный принцип** поддержания порядка в небольших квартирах. И ваша может выглядеть, как квартира из журнала!



Не забывайте этот секрет. Он может спасти от беспорядка любую часть вашего дома!

Одинаковые контейнеры: тест

Вот тест, который я провела в социальных сетях. В нем участвовало более двухсот моих друзей.

Пожалуйста, опишите картинку тремя словами

Вопрос 1



Вопрос 2

Пожалуйста, опишите картинку тремя словами



Вопрос 3

Если каждая картинка представляет информацию о комнате, в какой из них легче навести порядок?

Одинаковые контейнеры: тест

Чаще всего описания были такими:



Ну и конечно, на третий вопрос абсолютное большинство выбрало в качестве ответа вторую картинку:

Картинка 1: 5% Против Картинка 2: 95%

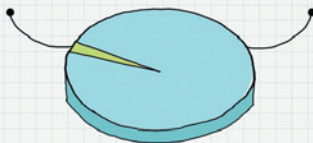

На каждой картинке изображено по пять контейнеров, однако непонятно, что внутри. А это значит, что мы полагаемся только на

внешний фактор

Беспорядок появляется
из разнообразия.
Чистота — из единства.

Самый быстрый путь к порядку

Говоря о самом быстром способе наведения порядка, на первое место мы ставим использование одинаковых контейнеров!

У вас может быть куча разнообразных вещей и предметов, однако если вы поместите их все в одинаковые контейнеры, то давящее ощущение беспорядка исчезнет в то же самое мгновение. А останется лишь приятное чувство, что все вещи на своем месте.

Не волнуйтесь о дальнейших трудностях в борьбе за порядок, просто попробуйте применять этот принцип в разных ситуациях, и увидите, что он может справиться практически с любым беспорядком.

ДО



ПОСЛЕ



- Бардак
- Хаос
- Хлам
- Пыль

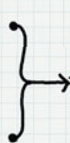

Одина-
ковые
контей-
неры

- Аккуратность
- Порядок
- Единообразие
- Чистота

Проблема № 1: Обувь

«Храните туфли в коробке, в которой они продавались!»
«Наклейте на коробку фото туфель».

Вы тоже пробовали следовать этим советам? Что ж, пришла пора что-то менять.

ДО



ПОСЛЕ

Всевозможные размеры.
Разнообразие цветов.
Постоянно падают.
Занимают много места.
Непонятно, что внутри.

Одинаково выглядят.
Аккуратные и ровные.
Отлично штабелируются.
Легко совмещаются друг
с другом.
Имеют прозрачное окошко.

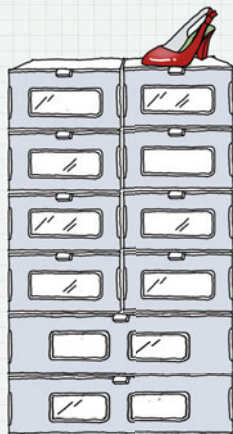
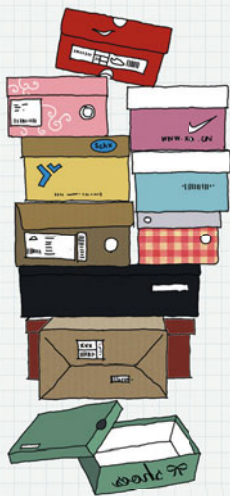

Хотите добраться до нижней:
Для начала снимите все
коробки сверху.

Похожи на ящики:
Любую коробку с обувью
можно выдвинуть,
не потревожив при этом
верхние и нижние.

Проблема № 2: Ванная комната

Что бы вы ни делали, но беспорядок в ванной комнате остается с вами?

Устали от множества бутылочек и баночек?

ДО

Одна бутылочка или тюбик может выглядеть вполне симпатично, но когда их десятки...



ПОСЛЕ

Стоит немного потратиться на набор многоцветных контейнеров для косметики.



Когда все хранится в одинаковых контейнерах, количество раздражающей визуальной информации сокращается, кажется, что бутылочек и тюбиков стало гораздо меньше. И наконец наступает порядок в ванной.

Проблема № 3: Холодильник

ДО



Наиболее распространенный объем среднего холодильника — 300 литров. Если хранить продукты и приготовленную еду в пакетах, тарелках и чашках, накрытых пищевой пленкой, то примерно половина этого объема использоваться не будет. Однако в холодильнике будет царить беспорядок и дверца едва будет закрываться.

Мягкие и вечно мятые пакеты — враги порядка. Они не просто отвратительно выглядят, их невозможно плотно закрыть и положить один на другой. Они чрезвычайно неэффективно используют пространство! (Причем этот комментарий можно отнести не только к холодильнику!)

Избавьтесь от пластиковых пакетов! Замените их на прозрачные контейнеры для пищевых продуктов. Холодильник будет выглядеть практически пустым.

ПОСЛЕ



Я предпочитаю использовать жаропрочные стеклянные контейнеры. Они не протекают, и к тому же прямо из холодильника их можно переместить в духовку или микроволновку. Они также прекрасно выглядят на столе, если вы подаете еду прямо в них.



Единый стандарт

Итак, что же я подразумеваю под словом «единый»?
В идеале — это одинаковый.

Единая форма

Одинаковый размер

Подходящий цвет

Похожие материалы

Отсутствие
пестроты

Проще говоря, выбирайте одинаковые папки для документов, чехлы для хранения одежды в одном стиле, контейнеры для продуктов одной серии.

Если по какой-то причине одинаковые контейнеры использовать невозможно, найдите самые подходящие по цвету, размеру и материалу.

Звучит просто? На практике все гораздо сложнее.

Справа картинка из квартиры моих друзей. В углу комнаты стоят шесть пластиковых контейнеров для одежды, и пять из них совершенно разные по цвету, стилю и высоте.

Друзья часто жалуются, кажется, что дома всегда беспорядок. Ну да, ведь одних контейнеров для одежды хватит, чтобы создать ощущение беспорядка — причину постоянной головной боли!



Как легко пополнять запасы

Покупая контейнеры и органайзеры для хранения, не имея плана хранения, мы только создаем еще больший беспорядок. Самым простым было бы покупать контейнеры оптом. Однако сразу оценить, сколько нужно сейчас и сколько понадобится потом, очень трудно, поэтому важно выработать и соблюдать несколько правил:

Как легко
пополнять
запасы

Проверенный бренд

Классическая коллекция

Средняя ценовая категория

Я бы посоветовала выбирать проверенного производителя, который не слишком часто меняет свои классические коллекции. Таким образом даже через несколько лет у вас будет возможность купить точно такую же вещь. Интернет-магазины и супермаркеты, как правило, представляют сразу нескольких производителей, а значит, у них часто меняется ассортимент.

В долгосрочной перспективе у вас может не быть возможности купить точно такие же контейнеры.

Друзья часто жалуются, что известные бренды стоят дороже. Да, но они и прослужат вам гораздо дольше. По-моему, лучше немного переплатить за вещь, которая будет вас долго-долго радовать!

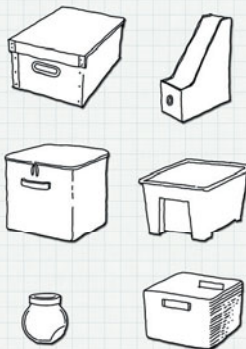

Ключевые слова для одинаковых контейнеров

Как выбирать такие контейнеры?

Вот пять ключевых слов, которые нужно держать в голове:

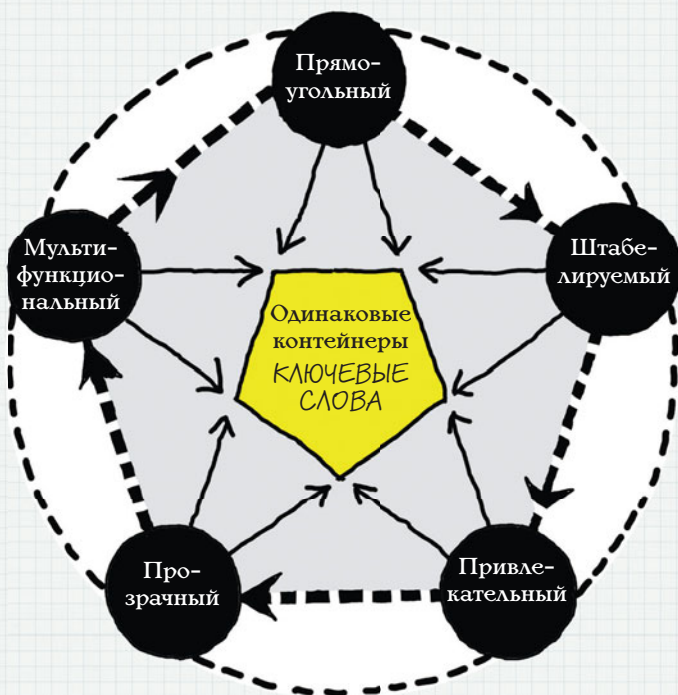

Прямоугольные / штабелируемые

КЛЮЧЕВОЕ
СЛОВО

1

Прямоугольный

Не попадайтесь на разнообразие форм. Самыми главными для вас должны оставаться практичность и эффективность!

Самой эффективной в пространстве является прямоугольная форма. Объем прямоугольного контейнера превосходит любую другую форму.



1л > 0,7л > 0,5 л

КЛЮЧЕВОЕ
СЛОВО

2

Штабелируемый

Штабелируемые контейнеры увеличивают пространство для хранения за счет использования вертикального пространства. Если выбранные вами для хранения контейнеры сделаны из мягкого материала (ткань), сужаются сверху или имеют неплоские крышки, они будут «съедать» ваши драгоценные поверхности.

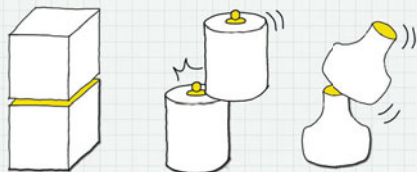

ДА ✓ НЕТ ✗ НЕТ ✗

Прямоугольный + штабелируемый



КЛЮЧЕВОЕ
СЛОВО 1

Прямоугольный

+

КЛЮЧЕВОЕ
СЛОВО 2

Штабелируемый

↓
Вуаля!

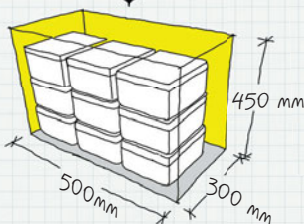

Контейнеры неправильной формы не только сложно поставить друг на друга, между ними также остается много незанятого пространства. Это очень нерационально, особенно если у вас остается много незанятого вертикального пространства. Шкаф сверху может выглядеть наполненным, однако желтым обозначены неиспользуемые места.

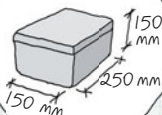

Если применять прямоугольные штабелируемые контейнеры, то доля неиспользуемого желтого пространства существенно сокращается, а значит, пространственная эффективность контейнера возрастает!

Для того чтобы подобрать самые подходящие контейнеры и использовать вместимость шкафа по максимуму, нужно знать его внутренние размеры.

Здесь не стоит спешить! За свой дом вы заплатили достаточно много, и теперь старайтесь распоряжаться его пространством с умом. Так что потратьте немного времени на проведение замеров!

Красивые

Внешность имеет значение. Важно помнить об этом, выбирая контейнеры, которые будут стоять на виду или за прозрачными дверцами шкафов. Очевидно, что при выборе стоит обращать внимание на два критерия!

КЛЮЧЕВОЕ
СЛОВО 3

Красивый

Контейнеры, которые будут стоять в открытом доступе, должны добавлять дому уюта, на них должно быть приятно смотреть, но не нужно, чтобы они так уж сильно выделялись. Стоит потратить немного времени и денег и выбрать те, что подойдут к вашему интерьеру. Ротанг, металл, стекло, бумага — хорошие варианты.

Красивые контейнеры не так функциональны, здесь главное — текстура. Они показывают ваш вкус и ваше внимание к деталям.



Спрячьте дешевые
пластиковые контейнеры
подалеже!



Прозрачные

КЛЮЧЕВОЕ
СЛОВО 4

Прозрачные

Идеально хранить вещи в шкафах в прозрачных пластиковых контейнерах — ведь можно видеть, что лежит внутри, не открывая их. Особенно такие контейнеры подходят для предметов и вещей, которые сложно отнести к какой-либо категории, а значит, найти для них определенное место для аккуратного хранения. Такие вещи часто теряются, но только не в прозрачных пластиковых контейнерах!



Одинаковые прозрачные контейнеры для хранения выглядят аккуратно и стильно в отличие от горы полиэтиленовых пакетов, которые превращают дом в свалку.



Картонные коробки не очень подходят для хранения, потому что вы не видите, что внутри. Вещи годами лежат забытыми в темных шкафах, и часто так никогда и не видят света.



Мультифункциональные

КЛЮЧЕВОЕ
СЛОВО 5

Мультифункциональные

Покупая контейнеры для хранения, нужно думать о доме в целом. А значит, лучше не покупать специализированные контейнеры, отдав предпочтение мультифункциональным.

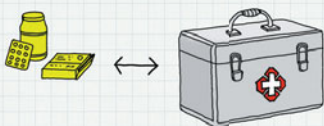

Специальный
контейнер —
аптечка

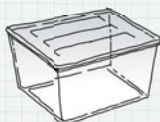

Обычный
пластиковый
контейнер

Как и во многих домах, у меня есть множество лекарств, которые я храню в прозрачном пластиковом контейнере вместо специальной аптечки. Там же хранится множество других вещей — набор для шитья и починки одежды, а также пара редко используемых кухонных принадлежностей.

Количество лекарств постоянно меняется, и если мне вдруг понадобится для них больше места, то я просто перекладываю набор для шитья и кухонную утварь в другое место. Удобно?

Мультифункциональные

КЛЮЧЕВОЕ
СЛОВО 5

Мультифункциональные

Пакеты и сумки многоразового использования, предназначенные для хранения вещей, одни из моих любимых контейнеров. Мне особенно нравятся большие, больше листа А4. Обычно я покупаю штук 50, и мне хватает этого на год.

Они идеально подходят для того, чтобы брать вещи с собой в дорогу. Отправляясь в путешествие, я упаковываю в них одежду, кроссовки, туалетные принадлежности. Когда собираюсь на прогулку с сыном, складываю в них салфетки, игрушки, подгузники. Иду в бассейн — кладу в них купальник, очки, беруши. Летом в моей сумке в таком пакете хранится шаль, и я не боюсь простыть от кондиционера.

Когда я открыла для себя эти пакеты, я перестала пользоваться несессерами, мешочками для хранения и тому подобными, и сэкономила кучу денег!



Маленькие контейнеры – большая выгода для дома

Друзья часто спрашивают: «Зачем тратить деньги на покупку специальных коробок? Бесплатные коробки и упаковка точно не подойдут для хранения? Специальные контейнеры такие дорогие!»

Что ж... Однажды воспользовавшись специальным контейнером для хранения, вы поймете, сколько удобства в его простоте!

Они служат очень долго, по меньшей мере пять-шесть лет. Да, за них придется заплатить, но только подумайте, сколько пользы они принесут, помогая вам наиболее эффективно использовать пространство, создавая чистый, опрятный и легкий в обслуживании дом.

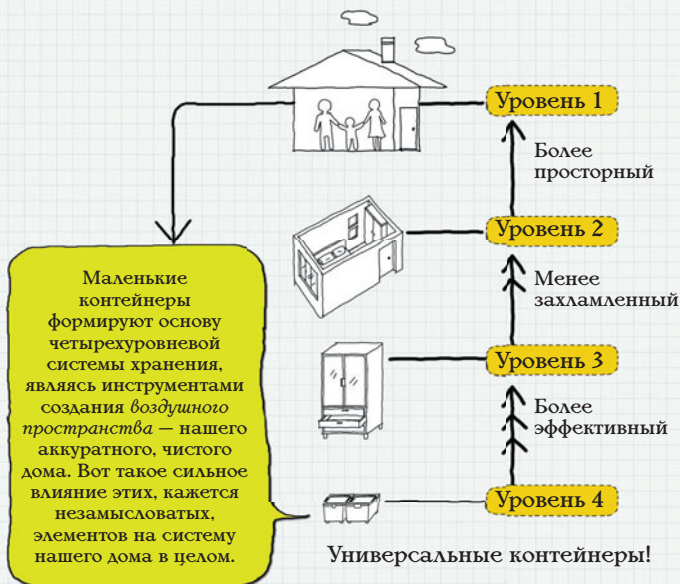

Контейнеры выдают ваши импульсы

Начав пользоваться контейнерами, я поняла, что это помогает поддерживать порядок в моих вещах, и я, а не вещи, управляю моим домом.

Например, в моей душевой кабине стоят шесть многоцветных бутылочек, в которых я храню средства для ежедневного очищения кожи. Обычно я покупала умывалку или маску для лица импульсивно, а теперь всегда останавливаюсь и задумываюсь: «Хм, а есть ли у меня под это бутылочка?» А пока раздумываю, импульс к покупке проходит.

Теперь я применяю то же правило и к обуви, которая является моей слабостью. Как многие женщины, я, бывало, покупала по нескольку пар в сезон. Они были не очень высокого качества, потому что, как вы понимаете, у меня не так много денег.

Правило покупки обуви:
Строго — покупаем пару, избавляемся от старой пары!

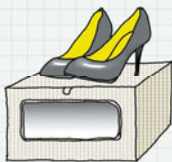

А теперь у меня 15 стандартных коробок для обуви, поэтому 15 пар — мой максимум. Совершенно очевидно, что теперь я подхожу к покупке очередной пары более взвешенно. Ограничив количество, я пришла к выводу, что лучше купить меньше, но подороже и более высокого качества.

Так без особого труда я избавилась от привычки к импульсивным покупкам и начала откладывать деньги. Количество моих вещей снижается, а их качество повышается. Мой дом уже не такой захламленный, уборка и хранение даются мне намного легче.

Дома я буду выглядеть не к месту!



Как различить контейнеры

Как отличить один контейнер от другого, если они абсолютно одинаковы?



Я постоянно забываю положить вещь на место, и она теряется!



Я везде читаю, что необходимо класть вещи на место, но это оказывается так сложно на практике!



Все эти проблемы решает



Зачарованные слова

Давайте начнем с игры.

Можете с ходу сказать, каким **цветом** написаны эти слова?

Желтый Зеленый Лиловый Красный

Язык проглотили?

Этот простой тест говорит нам об очень важном.

Слова понятнее, чем цвет, для тех, кто умеет читать. А теперь сделайте небольшие ярлычки для каждого контейнера и аккуратно приклейте их.

Несколько приклеенных слов создают очень сильное психологическое влияние, помогая нам найти то, что нужно, но главное, заставляют нас вернуть вещи на место.

В библиотеке все книги организованы определенным образом: простая и понятная система классификации состоит из номера написанного и приклеенного к книге ярлычка. Применение подобной ярлычковой логики к системе хранения может привести к потрясающим результатам.

Помните: слова, написанные на ярлычках, имеют гипнотический эффект!

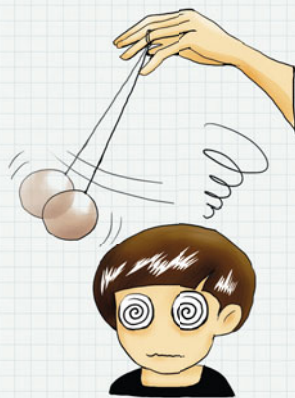

Негласное соглашение

Приняв решение, что и где хранить, и сделав на контейнере соответствующий ярлычок, мы подписываем трехстороннее соглашение между контейнерами, хранящимися в них объектами, и нами — пользователями и того, и другого.

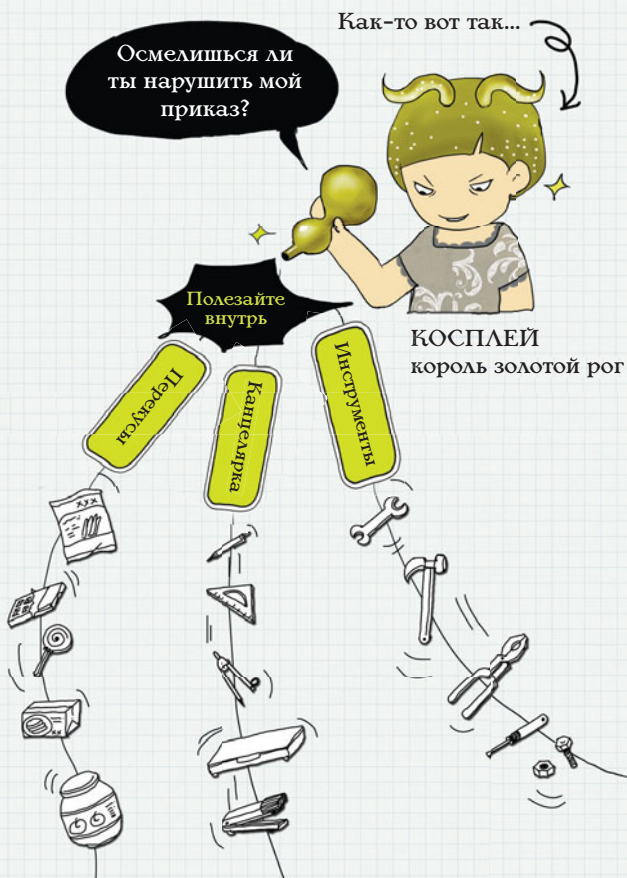

Сделай ярлык немедленно!

Подпишите самоклеющийся ярлычок и приклейте его на контейнер. Просто, как раз, два, три...

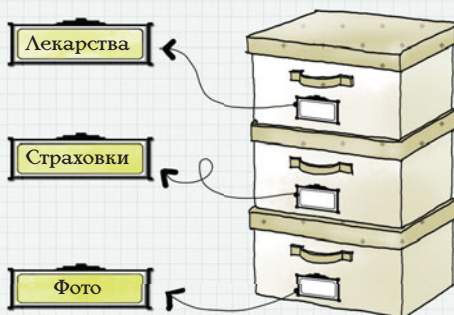

Задание простое, но для его выполнения всегда находится масса отговорок.

Нам всегда так лень маркировать контейнеры!

Я часто слышу:

«Я постоянно забываю положить вещь на место!»

«Что бы я ни делала, от беспорядка не избавиться!»

Возникает вопрос: «Как в такой ситуации может помочь какой-то маленький ярлычок?»

А вы просто попробуйте! Для маркировки всех контейнеров вам нужно всего-то 15 минут. Поверьте, после этого вы уже никогда не будете перекладывать все коробки в доме в поисках нужной вам вещи. Да и на уборку будет уходить гораздо меньше времени!

Будь проще

Ярлыки — это не просто напоминки, это контракты, под которыми подписываются все живущие в доме. Поэтому маркировка должна быть простой и понятной.

- 1 Слова** Словесная маркировка — самая лучшая. Простая, понятная, легкая для восприятия.
- 2 Картинки** Подходят для детей, которые еще не умеют читать, но почти не воспринимаются взрослыми.
- 3 Цифры** Требуют расшифровки и непонятны тем, кто не в курсе.
- 4 Отсутствие маркировки** = потерянные вещи = хаос.



Ярлычок любви

Придумывание идеального ярлычка может стать увлекательным и креативным занятием.

Я использую самоклеящиеся прямоугольные ярлычки, потому что они хорошо сочетаются с контейнерами любой формы. Они аккуратно выглядят и на комодах, и на банках, и на кейсах для дисков.

Электроника

Курьер

Документы
2013

Иллюстрированные книжки



Прикосновение
стиля



Но если прямоугольники слишком напоминают вам об офисе, есть огромное разнообразие наклеек, которые будут смотреться по-дизайнерски на ваших контейнерах.

Если вам это под силу, почему бы не сделать металлические таблички. Это будет выглядеть винтажно!

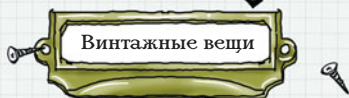
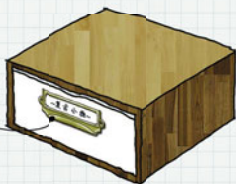

Помните:
мелкие буквы снижают ярлычковый эффект.

Большая мудрость маленьких контейнеров

Вы все еще считаете, что невозможно выкинуть оригинальную упаковку и хранить все в единообразных контейнерах? Вам что, до сих пор сложно сделать простую маркировку на контейнерах и коробках? «Не сложно, но это та-а-ак тяжело...»



Если вдруг в вашей голове появится подобная мысль, задайте себе вопрос: «Зачем мы так много работаем, чтобы иметь возможность снять или купить приличное жилье? Не пытаемся ли мы найти себе, своей семье *контейнер* покомфортальнее?»

Дома наши вещи, предметы, необходимые для жизни, хранятся в коробках и банках. Если говорить об обществе, наш дом — это контейнер, где хранится наша семья, наша жизнь. Целыми днями мы ведем бой за выживание и складываем оружие, лишь оказавшись в безопасном контейнере, который мы называем домом. И это не только место, где мы храним наши вещи, но и место, где мы чувствуем себя в безопасности. И этому контейнеру нужна наша мудрость, чтобы существовать.

Приручаем
прихожую



ВОПРОС: Какое место самое грязное в доме?



Ванная?
Кухня? Балкон, где хранятся
хозяйственные принадлежности?

Грязное?

Они легко пачкаются,
но они не самые грязные.



Правда? Тогда где же
самое грязное место?
Не могу поверить, что
я его не замечаю!

В большинстве квартир —
это прихожая.



ЮаЮа

В каком смысле?

Ну, то место, куда вы
попадаете, закрыв за собой
входную дверь.



Вот, что вас встречает

Эта сцена встречает меня
в большинстве квартир:



Грязно

Грязная обувь на полу вокруг шкафа: тапочки, туфли, кроссовки...

Беспорядок

Коробки, скомканные денежные купюры, монеты и прочие незаметные для хозяев вещи, ровным слоем разложенные на шкафу.

Вонь

Откройте шкаф для обуви — от запаха грязных ног и обуви можно потерять сознание.



Фу-у-у... Ужас!

Двойная ценность прихожей

На китайском одно из названий прихожей звучит xuanguan (ксуангуан), что дословно переводится, как «врата тайны». Фраза прочно вошла в обиход в последнее десятилетие, и люди ошибочно полагали, что она была заимствована из японского.

Впервые это слово появилось в классическом даосском произведении *Книга о пути добродетели (Дао де Цзин)*, написанном более двух тысячелетий назад! «Там, где сгущается тайна, находятся врата в неизвестное». Позже вратами тайны называли период в развитии человеческой личности, через который он должен пройти на пути к дальнейшему духовному развитию. А потом слово было заимствовано архитекторами, которые стали обозначать им проход между входом в жилище и основными комнатами.



Основная функция

Наиболее практичная функция прихожей — это место, где стоит шкаф для обуви.

В детстве мы жили в одноэтажном бунгало. В доме мы также ходили в уличной обуви, поэтому у нас не было необходимости в ее хранении. Переехав в многоквартирный дом, мы выложили пол гостиной плиткой и обзавелись привычкой снимать уличную обувь и переобуваться в тапочки. Наша прихожая была настолько узкой, что мы не могли поместить там даже обувную полку, поэтому уличную обувь мы засовывали за диван. А первый шкаф для обуви появился у нас только в 1995 году.

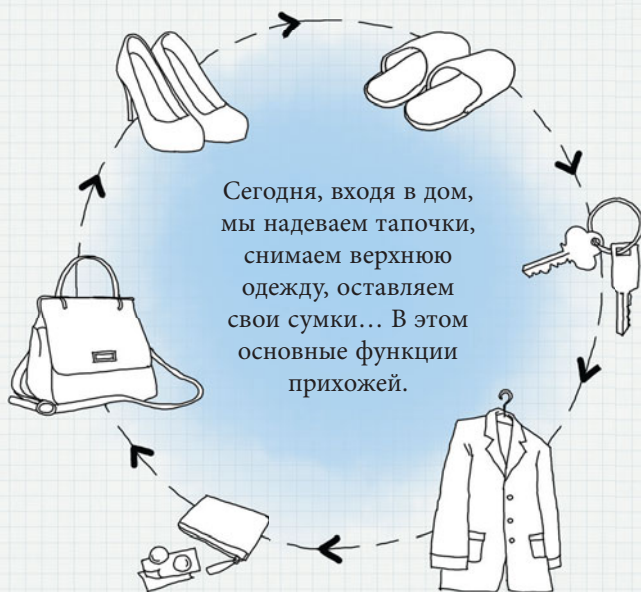

Как обычно выглядит прихожая

Разрабатывая дизайн прихожей, важно подчеркнуть, что прежде всего это пространство, переходное между комнатами и внешним миром. А также предусмотреть место для хранения обуви. Посмотрите на приведенные ниже примеры организации прихожих в небольших квартирах. Я расположила эти наиболее часто встречающиеся варианты в порядке эффективности использования пространства и собственных приоритетов. А — вариант, который я выбирала бы всегда настолько, насколько позволяет планировка квартиры. D — наихудший вариант по моему мнению.

А

Входная дверь

Шкаф для обуви

Жилое пространство

☆☆☆☆☆☆

Холл

Входная дверь открывается в стену, прекрасно подходящую для какой-либо картины. Шкаф для обуви стоит в стороне.

В

Входная дверь

Шкаф для обуви

Жилое пространство

☆☆☆☆☆☆

Перегородка

Входная дверь открывается в шкаф для обуви, на котором можно поставить какие-то красивые предметы.

С

Входная дверь

Шкаф для обуви

Жилое пространство

☆☆☆☆

Коридор

Чаще всего встречающаяся планировка, поскольку места очень мало.

Д

Входная дверь

Жилое пространство

Входная дверь открывается прямо в жилое помещение, а следовательно, и речи быть не может о хранении обуви.

Убожество!

Голые стены или спроектированное пространство?

Вопрос: Глядя на план, можете ли вы отличить стандартную квартиру от застройщика от той, к которой прикоснулась дизайнерская мысль?

Ответ: Просто посмотрите на прихожую!

Вариант от застройщика

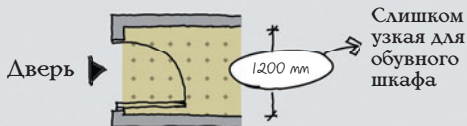

ПРОТИВ

Дизайнерская мысль



Выглядит как незначительное улучшение. И именно это незначительное улучшение я впервые сделала десять лет назад, работая на своем первом объекте в качестве дизайнера. Я до сих пор помню бессонные ночи, проведенные над планом квартиры в поисках способа немного расширить пространство прихожей...

Именно в прихожей я **осознала** всю важность мелких деталей в организации жилого пространства.

Головная боль № 1

Во время опроса «Хранение чего вам доставляет больше всего проблем?» был сделан вывод, что обувь является камнем преткновения в организации хранения.



ИТАК,

нам, совершенно очевидно, необходим вместительный шкаф для обуви. Вот моя рука — мы справимся с этим вместе.

СЛИШКОМ МНОГО ОБУВИ

В детстве у меня, да и у моих родителей, было по две или три пары обуви на сезон. Поэтому мы легко обходились полкой для обуви.

А сегодня? Уровень жизни неуклонно растет, и обувь становится индикатором вкуса. К тому же разнообразие типов обуви — для каждого случая, для разных видов спорта, для каждого сезона — постоянно расширяется.

В результате количество обуви, которой обладает средняя семья, например в нашей стране, увеличилось в пять — десять раз с 1980-х.

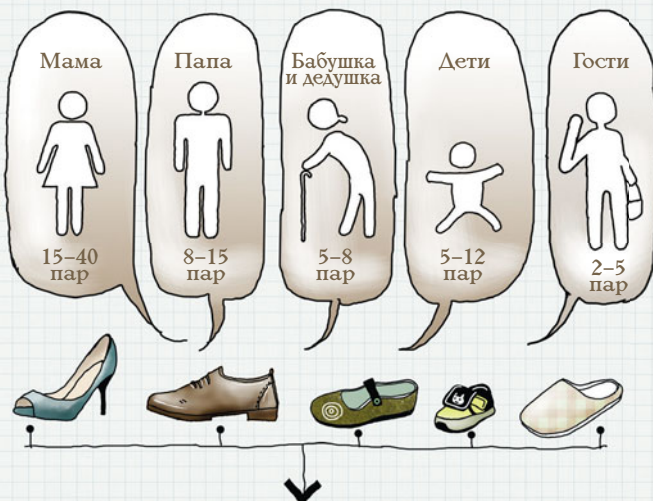

Итого: 35–80 пар обуви.

Ваш идеальный обувной шкаф

ШАГ ① Рассчитайте глубину полок

Стопа

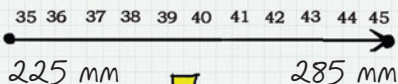
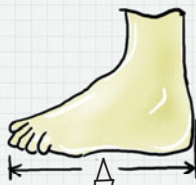

Средняя длина
женской обуви
250 мм

Средняя длина
мужской обуви
320 мм

Обувь



Шкаф

Стандартная глубина 350 мм
(Обувь маленького размера и детскую
обувь можно сложить в два ряда)

Ваш идеальный обувной шкаф

ШАГ 1 Рассчитайте глубину полок



Ограниченное хранение: 250 мм

Недостаточно глубокий шкаф, который подходит для хранения обуви в вертикальном положении, выручит вас, если площадь очень ограничена.



Наиболее эффективное хранение: 350 мм

Стандартный обувной шкаф, где обувь стоит на полках, к сожалению, не подходит для хранения коробок с обувью.

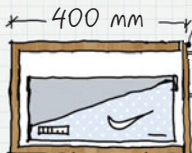

Хранение обуви в коробках: 400 мм

Отлично вмещает обычные коробки, а на внутренней стороне дверей можно подвешивать предметы для чистки обуви.



Слишком широкий шкаф: 600 мм

Потеря полезной площади — слишком глубокий для хранения обуви, однако такую ошибку совершают в большинстве домов.

Ваш идеальный обувной шкаф

ШАГ 2 Рассчитайте высоту полок

Наилучший способ рассчитать необходимое расстояние между полками обувного шкафа — измерить высоту ваших туфель на самой высокой шпильке. А мужская обувь уж точно поместится в такой шкаф!



Высота колодки (40 мм)



Высота каблука (20–110 мм)



Высота обуви (максимум 150 мм)



Стандартное расстояние
между полками:

160 мм

Уровень 1
Обувь высотой
по щиколотку



Уровень 2
Обувь высотой
до колена



Уровень 3
Обувь высотой
выше колена



Ваш идеальный обувной шкаф

ШАГ

3

Предусмотрите регулируемую высоту полок

И все же есть проблема — вся наша обувь разной высоты. А значит фиксировать все полки на расстоянии 160 мм друг от друга не очень удобно. Если обувной шкаф производят по вашему индивидуальному заказу, стоит предусмотрительно заказать регулируемые по высоте полки. Для этого производитель должен заранее просверлить в стенках шкафа дырки для штифтов! Уверена, вы впечатлите своего дизайнера такими познаниями!

Итак, по обоим стенкам вашего шкафа появляются дырки на расстоянии 32 мм друг от друга. Теперь вы можете регулировать высоту полок по вашему усмотрению, а значит, максимально эффективно использовать пространство!

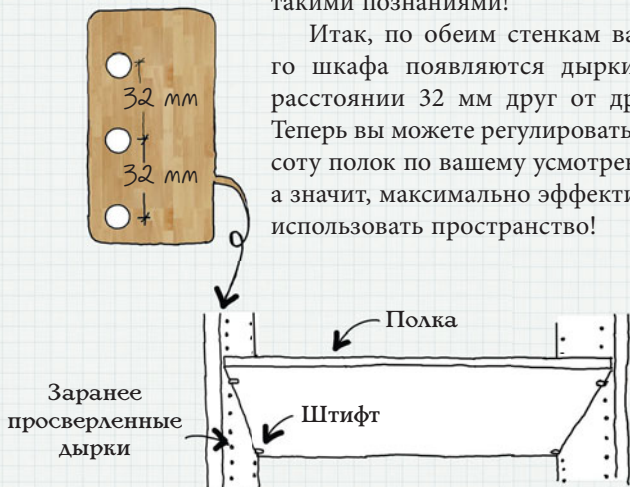

НЕТ

нерегулируемым полкам
и неэффективному использованию
пространства!

Ваш идеальный обувной шкаф

ШАГ 4 Используйте не только базовые комбинации

Базовая комплектация

Дополнительные элементы



Б: Подвесной шкафчик для обуви



А: Шкафчик для обуви



В: Высокий шкаф для одежды



Г: Скамья



Д: Шкаф с открытыми полками

А: Шкафчик для обуви

Высота = 1100 мм

Мультифункциональный, можно дополнить ящиками.

Б: Подвесной шкафчик для обуви

Высота = 1700 мм

Хранение сезонной обуви.

В: Высокий шкаф

Высота = 2360 мм

Достаточное пространство для хранения чего угодно. Дверь можно дополнить зеркалом.

Г: Скамья

Высота = 450 мм

Важно, если в доме есть дети и старики.

Д: Шкаф с открытыми полками

Высота = 2360 мм

Окно в мир интересов семьи, может стоять вполоборота.

Указанная высота может быть изменена в соответствии с высотой потолков в вашей квартире.

Ваш идеальный обувной шкаф

ШАГ 5 Учитывайте ваши потребности и вместительность шкафа

Вам необходима поверхность, чтобы ставить сумки.



Если вы хотите надевать обувь сидя, то вам нужна скамья.



Вам понадобятся ящики для мелочей.



Вам нужно место для зонтов и пальто.

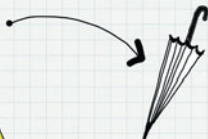

Все это ну очень желательно.

Но только не забывайте:

**Вместительность
прежде всего**

35–80 пар



Самое главное, вам нужно позаботиться о хранении всей многочисленной обуви, поэтому не стоит отвлекаться на второстепенные функции прихожей. Они съедают пространство, и вам негде будет разместить обувь, которая так и останется бездомной. Позаботьтесь в первую очередь о ней!

Ваш идеальный обувной шкаф

ШАГ 5

Учитывайте ваши потребности и вместительность шкафа

Ну как не влюбиться в такую прихожую?

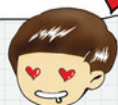

Однако, если она волшебным образом переместится в вашу квартиру, через несколько дней вы убедитесь в ее непрактичности.

Ну, конечно, если у вас нет вместительного обувного шкафа или гардеробной.

Помните, что, если в прихожей не предусмотрено место для хранения обуви, весь ваш пол снова будет покрыт ровным слоем туфель и кроссовок...

Ваш идеальный обувной шкаф

ШАГ 6 Используйте открытые полки для повседневной обуви

Когда я навещаю своих бывших заказчиков, меня поражает, что в прихожей некуда ступить от обуви несмотря на то, что было предусмотрено достаточно места для хранения и шкафы еще даже не заполнены.

Я задаю вопрос: «Почему же так получается?» Ответ всегда один и тот же — это повседневная обувь, ее надели сегодня и наденут завтра, это тапочки... И причины, почему эта обувь мешает пройти, одни и те же — слишком грязная, лень убрать, нужно проветрить...

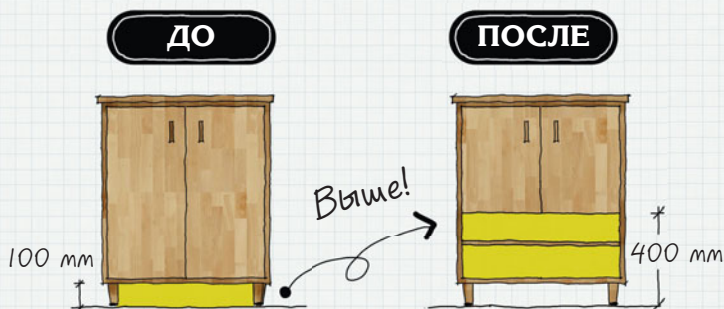

Как правило, стандартные шкафчики для обуви делают на ножках в 10 см, чтобы повседневную обувь можно было поставить под них. Однако всем там места не хватает, да и не всякая обувь туда поместится.

Улучшенный дизайн: две открытые полки под шкафчиком. Достаточно для того, чтобы разместить повседневную обувь на доступной высоте.

Мой обувной шкаф

Я, возможно, написала слишком много, и запомнить все не так уж просто. Попробуем облегчить задачу. Вот обувной шкаф — мое решение всех проблем.

В среднем это выглядит так:

**Объем хранения:
70 пар обуви**

Довольно большой, чтобы обувь не стояла на полу и была убрана подальше от глаз.

Место, где можно повесить повседневную верхнюю одежду в холодное время года.

Здесь можно присесть, надевая обувь. Особенно важно для родителей мужа и моего сына.

На двери зеркало в полный рост.

Открытые полки вместо боковой стенки. Там стоят домашние растения и наши фотографии.

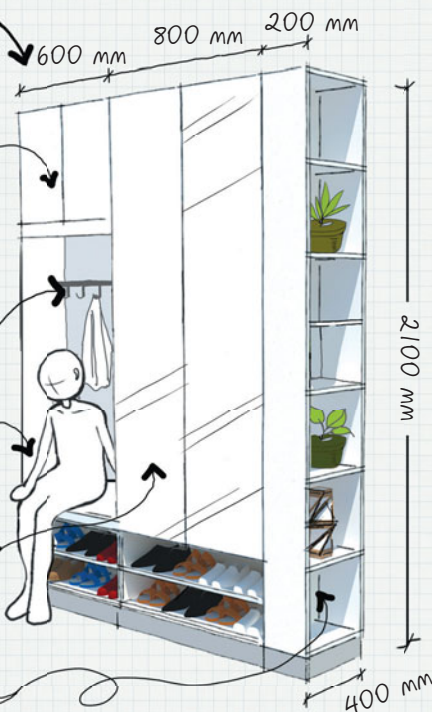

Хранить или выбрасывать

Многие из нас хранят обувные коробки, чтобы убирать в них сезонную обувь. И я тоже так делала. Но коробки всегда разные по размеру, и складывать их аккуратно просто невозможно.

К тому же я просто забывала, что за обувь находится в той или иной коробке. Я пыталась приклеивать фото, но очень быстро сдалась.

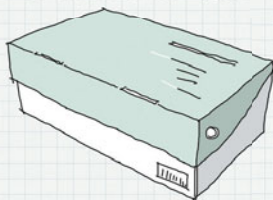

Однажды обнаружила вот такой мешочек для обуви. Оказалось, что у него масса преимуществ перед обувными коробками!



Удобно брать с собой в путешествие

Видно, что внутри

Не занимает много места

Очень рекомендую!



Обувной шкаф: сделай сам

Подозреваю, что в реальности многие выбирают между тем, что хочется, и тем, что доступно. Например, вы снимаете квартиру.

Не волнуйтесь, вы можете сделать свой идеальный обувной шкаф сами!

ШАГ ①

Вам понадобится доска, которую вы отпилите по собственным размерам.

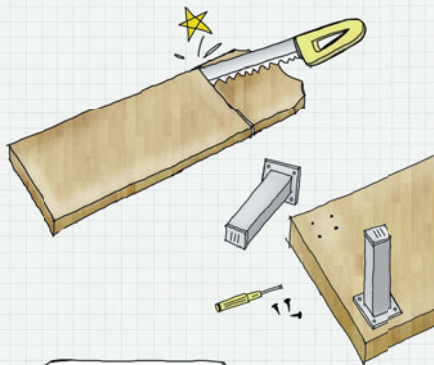

ШАГ ②

Купите четыре ножки или колесика.

ШАГ ③

Купите картонные коробки для обуви.

Моя коллега, мисс В, рекомендует эти.



Они нам так нравятся, потому что:

1. Они дешевые!
2. Открываются, как ящики, — нет необходимости поднимать крышку.
3. Легко штабелируются — регулируйте высоту сами.
4. Разнообразие размеров — вмещают от туфель на высоком каблуке до ботинок и всего остального.
5. Практичные — идеальны для съемной квартиры.

Волшебный обувной шкаф

Однажды потратившись на специальные контейнеры для обуви, вы очень скоро поймете, насколько они практичнее коробок, в которых продается обувь.

Однажды потратив немного времени на сооружение своего собственного обувного шкафа, вы будете каждое утро радоваться, вынимая из него пару прекрасных туфель.

На основу, которая у вас получилась, вы можете поставить столько коробок, сколько сможет на ней поместиться.

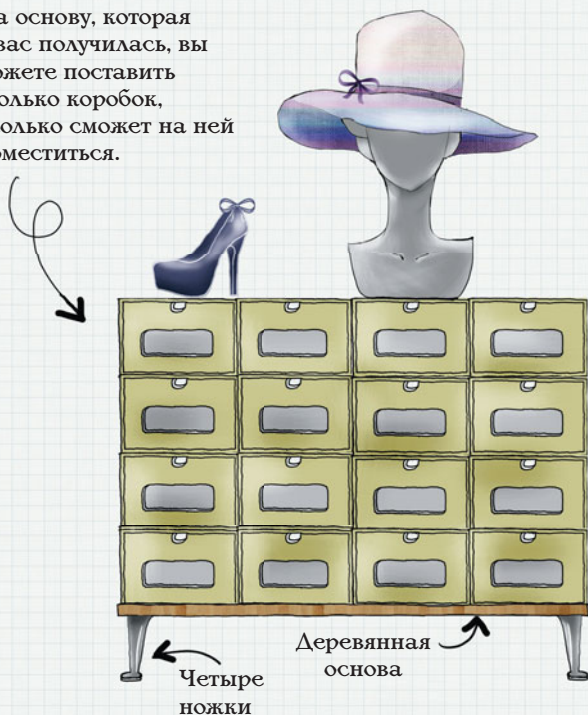

Врата фэн-шуя

Ну все, довольно про обувь! О ней все сказано! И ведь прихожая — это не только обувь!

Это место играет очень важную роль в организации вашего дома по *фэн-шуй*. Это место, где аккумулируется энергия «ци» и открываются врата благосостояния.

Проходя через темную грязную прихожую, заваленную вонючей обувью и разным хламом, мы цепляем негатив, который будет сопровождать нас весь оставшийся день. Представьте Бога удачи, который входит в вашу дверь, а его встречают горы грязной обуви. Думаете, ему захочется пройти дальше?

Пожалуй,
не сейчас.



Как вы встречаете гостей

Прихожая — это место, которое встречает ваших гостей — первое впечатление о вашем доме, миниатюра вашего отношения к жизни.

Пошли
вон!

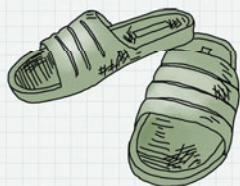

Приходя в дом, я ужасаюсь, наблюдая хозяина, который роется в обувном шкафу. В конце концов он извлекает оттуда пару старых резиновых шлепанцев и предлагает их мне.

С вами такое случилось? Если откажусь, буду выглядеть грубой. Если надену, буду чувствовать себя...

Грязные тапочки ясно дают понять: вам здесь не рады.

Вот, что делаю я. Покупаю десять пар текстильных тапочек, таких, какие предлагают гостям в отелях. Храню их в вакуумных пакетах, чтоб не занимали много места. Самое главное, что их можно стирать и использовать снова! И стоят они недорого, так что их можно легко заменить, когда они придут в негодность.

Добро
пожаловать!

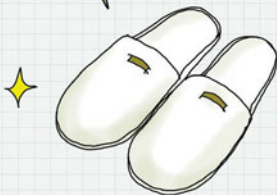

Белые, мягкие, чистые тапочки — символ моего гостеприимства.

Дом — часть вашей семьи

Каждый день прихожая ждет вашего возвращения и встречает вас.

Может быть, вы мама, которая часто уезжает в деловые командировки.

Может быть, вы папа, который часто работает допоздна.

Или вы ребенок, который сдает экзамены...



Вы можете жить один, у вас может быть не слишком удачный день. В тот момент, когда вы поворачиваете ключ в замке, открываете дверь, вы сбрасываете свою тяжелую сумку и напряжение, которое накопилось за день: «Я дома!»



Чистая, прибранная прихожая — это улыбка, с которой вас встречает ваш дом.

Я дома!



Прихожая — страж вашего дома.

То, как вы обращаетесь со своей прихожей, показывает, насколько вы цените момент «возвращения домой».

Хранитель маяка постоянно полирует стекло сигнального фонаря.

Содержите прихожую в чистоте, если вы любите свой дом.





Самоубирающаяся

ГОСТИНАЯ



Мой лучший проект

«Каким был твой лучший проект для собственного дома?»

Уверена, вся семья хором ответит: «Гостиная!»

Наша гостиная не поражает размерами или роскошным интерьером, но мы ею очень гордимся, потому что **в ней никогда не нужно убираться!**

Шесть членов нашей семьи живут на 100 м², и все же наша гостиная всегда такая же чистая, как те комнаты, что вы видите на фото в журналах. И мы не прикладываем к этому каких-то особенных усилий!

Даже когда на пороге неожиданно возникают гости, нам не нужно срочно наводить порядок. Мы просто открываем дверь и впускаем их в нашу гостиную.



Проект

Проект нашей гостиной мало чем отличается от вашей, не так ли?

Это достаточно просторное прямоугольное пространство, где диван стоит напротив телевизора (я выбрала достаточно узкий диван для троих глубиной 800 мм и шириной 1900 мм), сбоку от него стоит табурет из ротанга, потому что мне не нравится, как угловой диван визуально съедает пространство. Также в гостиной есть небольшое кресло и компактный кофейный столик.

Если хотите зрительно увеличить пространство гостиной, открою вам два секрета:

1. Избегайте крупной и неповоротливой мебели.
2. Не жалейте места для встроенного шкафа.

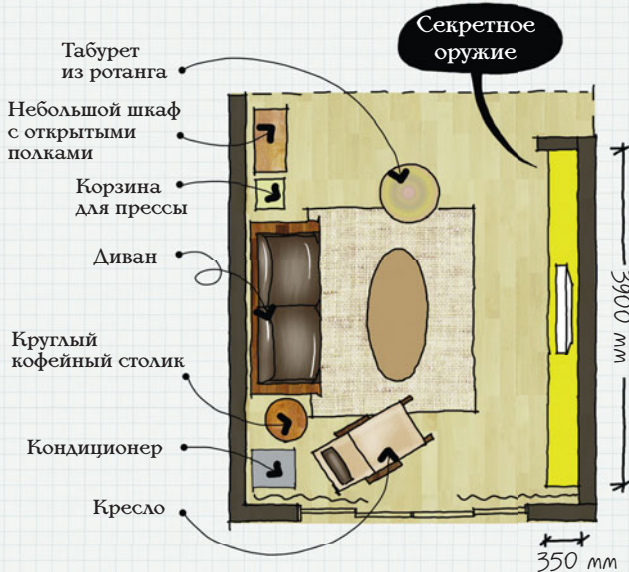

Наше секретное оружие в борьбе с беспорядком — **незаметная система для хранения!**

Секрет опрятной



ГОСТИНОЙ

В нашей гостиной может высадиться десант детворы и превратить ее в поле битвы, но, поверьте, всего за две минуты я верну ей былой опрятный облик.



Супермассивный шкаф

«Ого, какой гигантский шкаф!» — восклицают гости, впервые увидевшие нашу гостиную.

Объем = $3,3 \text{ м}^3 = 100$ чемоданов для ручной клади.

← Ширина 3900 мм, глубина 350 мм →



↑ Высота 2400 мм ↓

Трудно поверить цифрам?
Тогда, как вы думаете, сколько вещей в нем может поместиться?
Я провела **эксперимент**, и результат удивил даже меня...



Сколько всего в нем
может поместиться?



1

Я открыла все дверцы.



2

Я достала все
содержимое (слов
не хватит, чтобы
описать, чего мне
это стоило...)

Фух! Готово!

3

Перетаскивая вещи с места на место, как муравей, почти через два часа я, наконец, освободила его полностью.



Несколько раз я хотела бросить эту затею, у меня совсем не осталось сил, но без этого я бы так и не узнала, сколько всего может поместиться в такой шкаф. Теперь я понимаю, что недооценивала его мощь!

Рыдаю



Нашими вещами
был завален
весь пол, даже
встать было
просто негде!

= вот вам объем 100 небольших чемоданов
для ручной клади.

Общее пространство, общие вещи

Зрелище было пугающим! Что мы храним в своей гостиной? Почему там столько вещей?

В нашей гостиной хранится **70% общих вещей** членов моей семьи.



Гостиная — сердце нашего дома, то место, где мы собираемся вместе каждый день. По выходным и праздникам мы принимаем там друзей и родственников. Это то место, где наши родители смотрят телевизор и где играют наши дети.

Поэтому наши общие вещи притягиваются сюда, как магнитом. Ведь так удобно, когда общие вещи хранятся в общем пространстве.

Изучаем гостиную

В нашей квартире нет отдельного кабинета, поэтому гостиная стала тем местом, где можно спокойно почитать. Как правило, я читаю по книге в неделю, и постепенно назрел вопрос хранения книг.

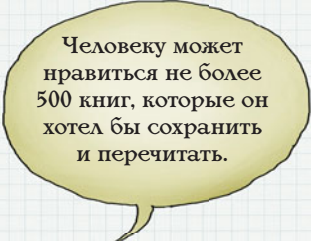

Человеку может нравиться не более 500 книг, которые он хотел бы сохранить и перечитать.

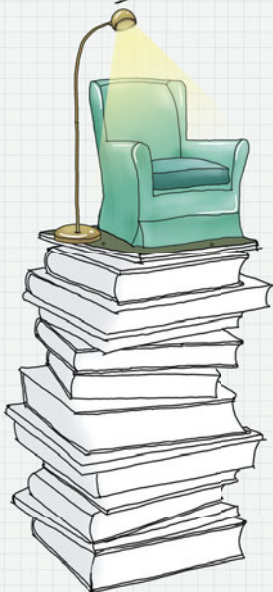

Я решила оставить только те книги, которые помещаются в мой книжный шкаф, и сократить свою коллекцию до избранных. Те, что не поместились в шкаф, я разложила по стопочкам, начиная с тех, с которыми никак не могла расстаться, и заканчивая теми, что могла с легкостью отдать. Начиная с последних, я постепенно пристроила все ненужные книги. Теперь, спустя несколько лет, в книжном шкафу только книги по моим интересам: гуманитарные науки, дизайн и иллюстрированные книги. Мотивационные книги и руководства по инвестициям очень быстро находят себе новый дом. Этот процесс помог мне разобраться со своими книжными предпочтениями и теперь я стала более осознанно покупать книги. А зачем заострять внимание на тех вещах, которые тебе не так уж интересны, согласны?

Ночью гостиная превращается в мое личное убежище, освещаемое только светом торшера.

Спрятать или показать

Наш дом совсем не похож на картинки из журналов по дизайну интерьера.

Гостиная — пристанище очень многих вещей. Некоторые из них нужны нам каждый день, но выглядят они не слишком презентабельно. С другой стороны, у нас есть много милых симпатичных вещей, рассказывающих о приятных моментах в нашей жизни. Поэтому очень важно найти тот самый баланс между тем, что лучше спрятать, и тем, что можно показать.

Есть прекрасный способ организации хранения по уровню наших глаз. Красивые вещи, которые вы хотели бы показать, располагаются на линии уровня глаз и выше. Не очень приятное лучше скрыть за дверцами шкафов или разместить ниже уровня глаз. И больше никаких скомканных пакетов, вездесущих игрушек и прочей дребедени, засоряющей вид комнаты. Только предметы декора и простые линии мебели. Вот так, естественно, ваш дом станет прекрасным.



С глаз долой — из сердца вон

Организация хранения по уровню глаз может показаться вам очень простой, однако я наделала много ошибок, пока не нашла свой собственный путь.

К примеру, сначала полки по обеим сторонам от телевизора были открытыми — я собиралась держать там что-то красивое и украшающее интерьер комнаты. Однако полки, расположенные на этой высоте, оказались непреодолимо удобными. И вскоре туда стали складывать все, что держали в руках — игрушки, карточки, термосы...

Только представьте себе, в какой хаос обратилась гостиная за несколько дней. Я убила кучу времени, пытаюсь заставить каждого положить вещи туда, откуда они были взяты. Однажды мне это надоело, и я купила четыре дверцы, которые сама же и установила. Ситуация мгновенно изменилась в лучшую сторону.



Установите дверцы

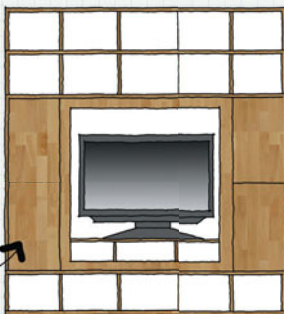

Мораль этой истории: важно понимать, какую часть поля зрения закрыть дверцами, чтоб сохранить дом в порядке и чистоте. За дверцами шкафов или даже за занавесками вы можете устроить какой угодно беспорядок, но пока его не видно, с глаз долой — из сердца вон! 😊

Спрятанный контейнер

За дверцами шкафов лежат разнообразные вещи — большие и маленькие. Если они положены в шкаф просто так, по отдельности, то там настоящий хаос, в котором невозможно ничего отыскать.

На помощь снова придут наши старые знакомые — контейнеры. Я использую их, чтобы сгруппировать вещи и хранить их в одном месте.

Мой фаворит — прозрачные пластиковые контейнеры ИКЕА, но обязательно с крышками!

5 литров



Прозрачные, штабелируемые, прямоугольные, эффективные.



Полки шкафа глубиной 400 мм и высотой 350 мм прекрасно вмещают четыре таких контейнера.

Не забудьте про маркировку полки. Несколько слов на ярлычке заставят каждого положить вещь на место после использования.

Капсула времени: семейные воспоминания

В нашем шкафу в гостиной также хранится несколько особенных коробок — наших капсул времени.

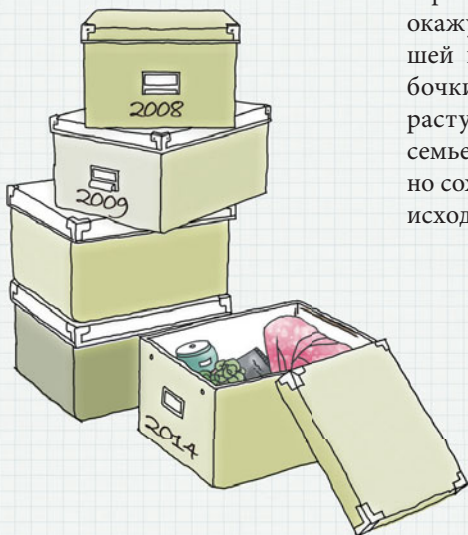
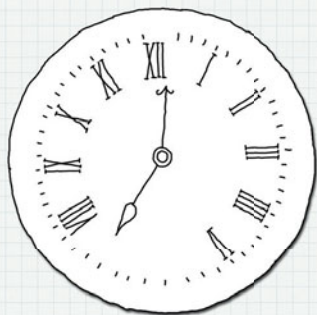

Каждый год упакован в собственную коробку.

Время от времени я кладу внутрь какую-нибудь вещь. Там лежит первая пустышка сына, билеты из совместной поездки, старенький кошелек... Эти вещицы кажутся простыми, но через несколько лет они окажутся ключом к нашей памяти. Эти коробочки и их содержимое растут вместе с нашей семьей, тихо и незаметно сохраняя все, что происходит в нашей жизни.

Игрушки! Много игрушек!

Приходя к нам впервые, люди обычно спрашивают, «А где все игрушки?»

Если у вас есть дети, то хранение игрушек — это и ваша головная боль. У современных детей в десятки, а возможно и в сотни раз больше игрушек, чем было у нас. Однако эти яркие кусочки пластика могут убить любой, даже самый прекрасный интерьер.

Поэтому, планируя свой гигантский шкаф, я предусмотрела достаточно места для игрушек.

Угадай,
где мои
игрушки!

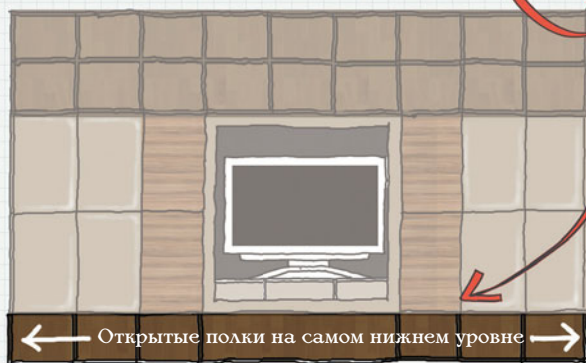

Игрушки здесь!

Выбираем контейнеры для игрушек

Практически все родители покупают специальные контейнеры для игрушек. Они почти всегда пластиковые, с каким-нибудь забавным детским персонажем на одной из сторон. Да, детям нравятся яркие вещи. Но эта какофония цвета будет выглядеть ужасно, куда бы вы их не поставили. Они выглядят дешево и разрушают целостность интерьера.

В качестве контейнеров для игрушек я выбрала органайзеры для одежды от ИКЕА. После некоторой модификации они прекрасно вписались в интерьер нашей гостиной. Дешевый полиэстер нисколько не нарушил ее эстетику.

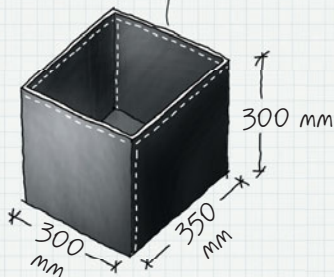

Эти органайзеры очень легкие и вместительные — даже если они набиты игрушками под завязку, ребенок легко может их передвигать. Их также очень легко мыть.

Ярлычки для контейнеров с игрушками: сделай сам

Я делала специальные ярлычки на контейнеры с игрушками, чтобы приучить сына убирать за собой игрушки. Попробовав разные материалы, остановилась на самоклеющейся искусственной коже.



Убери за собой



Из искусственной кожи я вырезала квадраты и несмываемым маркером нарисовала на них простые картинки. Затем при помощи утюга приклеила их к одной стороне контейнера. Термоклеевой материал зафиксировал ярлычки на контейнере.

Не стоит убирать беспорядок за детьми, лучше научить их делать это самостоятельно.

Приучая детей к чистоплотности, вы преподаете им важный жизненный урок.

Чистый и аккуратный дом прослужит не одному поколению вашей семьи.

Ощущение и реальность

Наш шкаф в гостиной служит нам уже пять лет, и стал краеугольным камнем жизни семьи.

Я горжусь его дизайном и рекомендую его многим своим друзьям и клиентам. Они всегда с энтузиазмом соглашаются с моей теорией организации хранения, но позже начинают смотреть на меня с подозрением: «А не будет ли гостиная выглядеть маленькой из-за такого гиганта?»

Мое предложение также попало под подозрение и моих коллег, занимающихся маркетингом в строительных компаниях, с которыми я сотрудничала. «Если мы укомплектуем квартиру таким вот шкафом, гостиная будет выглядеть загроможденной. Так сердце покупателя не завоюешь и квартиру не продашь».

Все хотят, чтоб их дом выглядел большим, не так ли? Пожалуй, большинство небольших квартир покупают люди, для которых это первая покупка собственного жилья. А в таких квартирах наука организации пространства еще сложнее.

И тем не менее мои бесчисленные визиты в квартиры моих бывших клиентов доказывают, что любая гостиная, выглядевшая некогда такой просторной, превращается в поле битвы через какие-то три — пять лет. Прекрасная мебель и декор, подобранные так тщательно, тонут в хаосе.

Вы хотите квартиру, которая выглядит просторной только первые пару лет? Или все-таки такую, что десятилетиями остается аккуратной и чистой?

Чтобы что-то получить, нужно что-то отдать.

Если вы хотите, чтобы комната была воздушной и выглядела просторной, некоторые детали интерьера должны быть больше, чем вы предполагали.

Что же выбрать?



Трилогия
о высокоэффективной
кухне



Когда-то кухни были другими

Я росла в китайской коммуне в 1980-х годах, и нашей кухней был крохотный пятачок на улице под карнизом, прямо перед входной дверью. Единственной «бытовой техникой», которой мы располагали, была плита, отапливаемая цилиндрическими угольными брикетами, насквозь пронизанными дырками, подобно ульям. Во время обеда или ужина запах свежеприготовленной пищи смешивался с запахом горящего угля и дыма, проникая во все уголки двора коммуны. С самого раннего возраста ты должен был уметь обращаться с плитой — менять брикеты, вычищать сажу.

В те времена на кухне была только эта простейшая плита, а все продукты хранились в одном-единственном буфете. Об электрической технике тогда даже и не слышали.

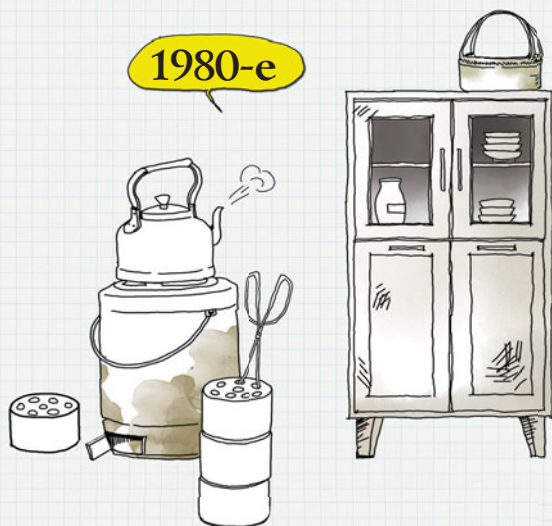

Современная кухня

Первая кухня в нашем современном понимании появилась в Германии в начале XX века. Разработанная архитектором Маргарете Шютте-Лихоцки кухня совмещала в себе эффективность и удобство приготовления пищи и практичную организацию хранения.

Сегодня в Китае очень распространены современные кухни. Доступно все — от специально разработанного дизайна и мебели до любой бытовой техники. Кухня ушла далеко от грязной, закопченной коморки или пристройки. Это место, где можно расслабиться и приготовить что-нибудь вкусное с любовью к своим близким.

МОДУЛЬНАЯ КУХНЯ

2010-е



Все хотят большую кухню

«В доме моей мечты **большая** кухня».

Светлая и просторная

Блестящая посуда

Аккуратный ряд шкафов

Современная техника

Большая — это какая?

Недавно я прочла книгу о минималистическом дизайне кухонь, и средняя площадь кухни, указанная там, составляет **20 м²**.

В небольших квартирах в Китае, площадь которых составляет менее 120 м², площадь кухни при этом всего-то **4-7 м²**.



Разница, как между...

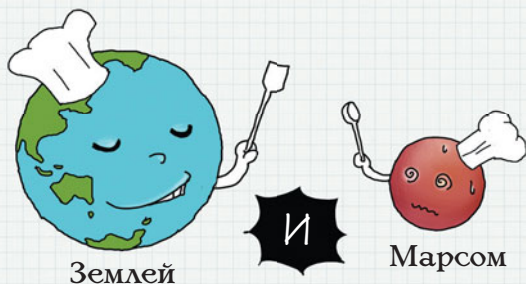

Мечтаете о кухне открытой планировки?

А у вас для кухни всего 2–4 м²?
Депрессивно маленькая площадь?
И на ум, естественно, сразу приходит это:

Нужна кухня
открытой
планировки! 
Открывающаяся
и переходящая
в гостиную!
Стильная и модная!

 Светлая 
Современная
Стильная
Атмосферная 



Три условия для открытой планировки

Мечтаете о кухне открытой планировки? Посмотрим, будут ли соблюдаться три обязательных условия.

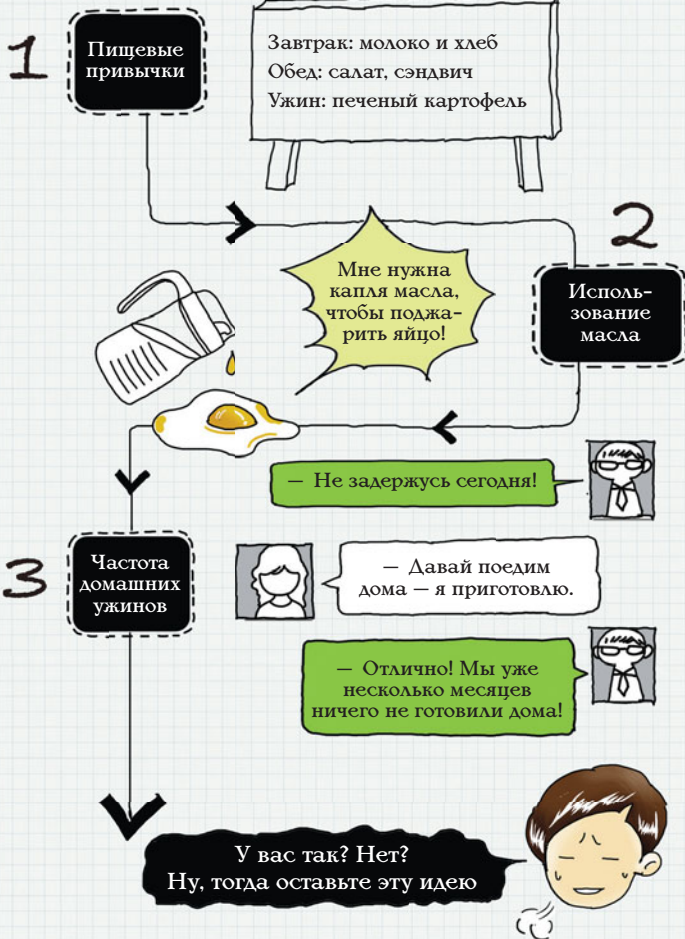

Прислушайтесь к инновациям

Я не сдамся! Отсюда должен быть какой-то выход!



Уже почти 20 лет архитекторы и дизайнеры ведут инновационную войну против кухонного смога и закрытых кухонь.

И я не исключение. Я пыталась разделить кухню на две зоны — для приготовления европейских и традиционных китайских блюд, проектировала стеклянную стену между кухней и столовой, сносила стену и делала вместо нее проход, устанавливала окно между кухней и столовой, строила стену между ними до половины... ничего толком не работало.

Для небольших квартир площадью от 70 до 120 м² (родители + дети, ежедневная готовка) я **рекомендую закрытую кухню.**



Мало места, много вещей

2,4-3,6 м

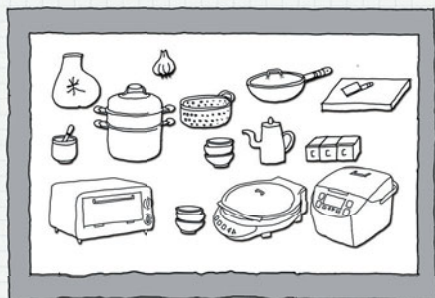

1,5-2,4 м

Крепость площадью 4-7 м²,

окруженная стенами с четырех сторон.

ПРОТИВ

Кухонной утвари и ингредиентов.



Мало места

Бесчисленное множество самой современной бытовой техники (такой, как хлебопечка, к примеру).



Три приема пищи в день, готовить которую нужно в одном маленьком пространстве (помыть, нарезать, приготовить, вымыть посуду).

Много вещей

Кладовка или кухня



Пять этапов приготовления пищи

Ясно, что основная функция кухни — приготовление пищи. В большинстве учебников по дизайну жилых помещений этот процесс разделен на пять этапов.



Небольшая кухонная контратака

Эти пять этапов должны выполняться эффективно, плавно и не пересекаться, как конвейер на фабрике, — только так кухня будет успешно выполнять свои функции.

Представьте, что вы управляете фабрикой: заказы, материалы и инструменты накапливаются, но вы не можете расширить площадь фабрики. Что вы будете делать?

Выход только один:



1

Шар № 1:
Эффективная
организация
пространства

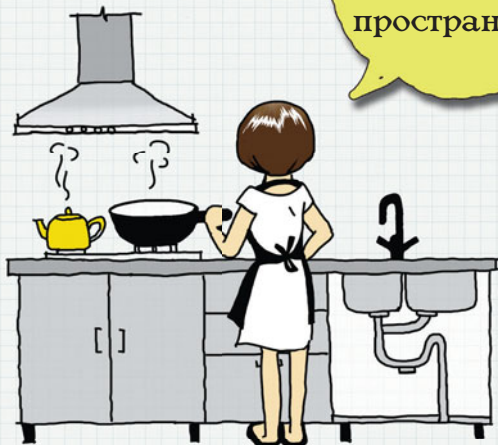

Два фактора эффективной организации кухни:

1. Идеальная организация пространства — в форме буквы U.
2. Четкое зонирование — одна часть золотая, две части серебряные.

U-образная рабочая поверхность

Существуют четыре основных типа организации небольших кухонь. Для нас, простых обывателей, нет смысла рассуждать об «островах» (система организации кухонного пространства), доступных только обладателям больших домов.

На рисунках белым обозначена рабочая поверхность кухни, а серым — пол.

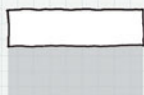

I – образная



L-образная



II-образная

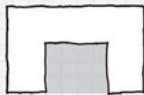

U-образная

Почему для небольших кухонь больше всего подходит U-образная форма?

Если мы спросим десять дизайнеров, девять из них ответят так:

Мыть — резать — готовить — естественная последовательность.

Да, учебники говорят:

Есть другое преимущество, важнее, чем последовательность кухонных действий!



Преимущества U

Посмотрим на пример.

Какую выбрать схему организации пространства для нашей кухни шириной всего 1500 мм?

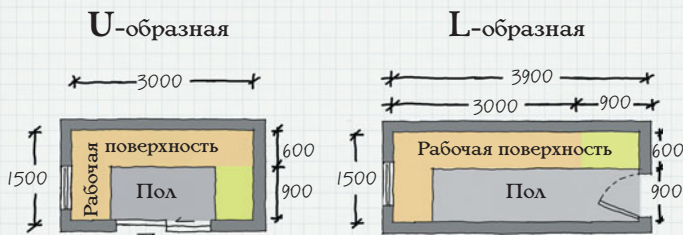

Площадь кухни:
4,5 метра.

Площадь рабочей
поверхности:
2,5 метра.

ПРОТИВ

Площадь кухни:
5,8 метра.

Площадь рабочей
поверхности:
2,9 метра.

Одна кухня на 30% больше другой
по площади, но площадь рабочей
поверхности почти одинакова!

U-образная
кухня самая
эффективная!



Условия для U-образной организации пространства

НО!

На самом же деле организации U-образной кухни — задача не из легких...



Большой дизайнер кухни

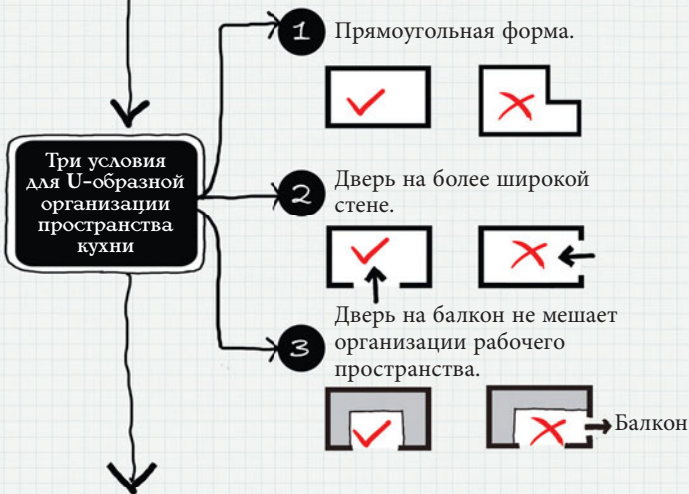

Я ХОЧУ U!

Каждый метр площади стоит немалых денег. Эффективность — это время. Стоит побороться за U-образную кухню.

Одна часть золотая, две части серебряные

Узнав обо всех достоинствах U-образной кухни, нам пора переходить к следующему ключевому условию успешной организации кухонного пространства.

То, как плавно мы переходим от одного этапа приготовления к другому, зависит от факторов, выходящих за рамки холодильника, плиты и раковины. Ускоряют кухонные процессы пространства, их окружающие, — зона приготовления, зона сервировки и зона сушки.

Я перевожу значения этих зон в металлы, чтоб подчеркнуть их значимость:

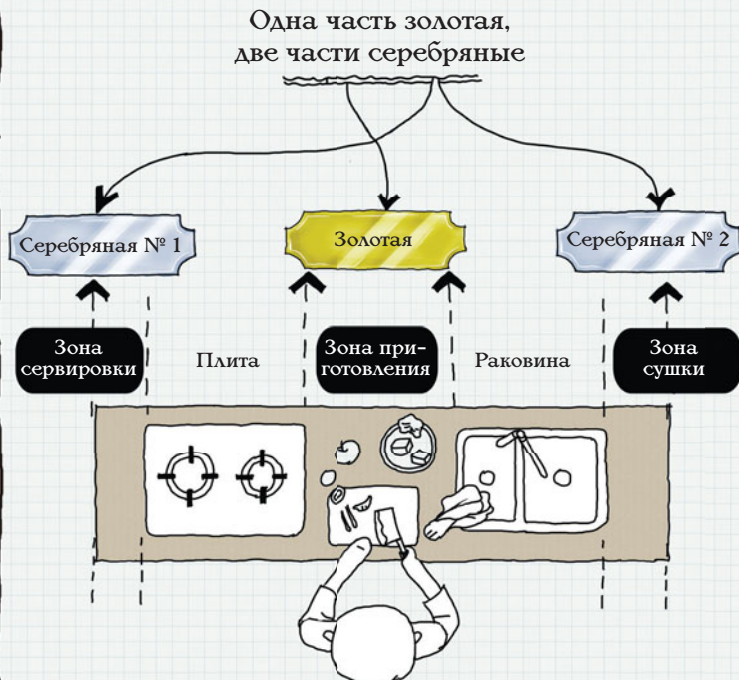

Запомните эти цифры

Золотая

Место, где вы готовите продукты — нарубаετε, режете и т. д.



Серебряная № 1

Между плитой и стеной можно поставить чистые тарелки для сервировки.

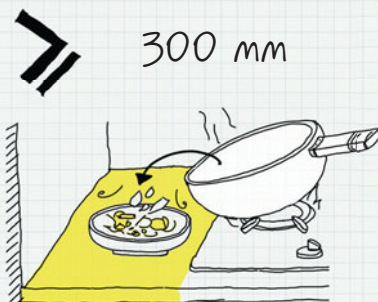

Серебряная № 2

Между раковиной и стеной нужно оставить 300 мм для сушилки.

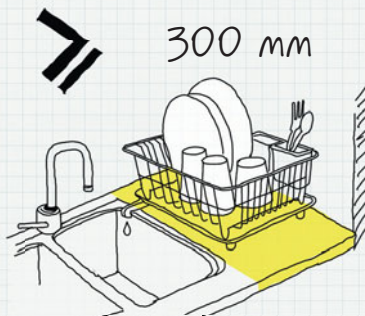

На небольшой кухне сложно предусмотреть все три зоны, но не позволяйте украсть у вас **золотую!**

Маленькие изменения — большие перемены

Оптимизация кухонного пространства помогает нам
получить от него гораздо больше.

Только посмотрите!



Дизайн № 1

ИЛИ

Дизайн № 2

Дверь в более
узкой стене.
Окно в узкой стене.



Дверь
в широкой стене.
Окно в узкой стене.



Дизайн № 1

Дверь в более узкой стене

L-образная организация пространства

Золотая зона: всего 400 мм

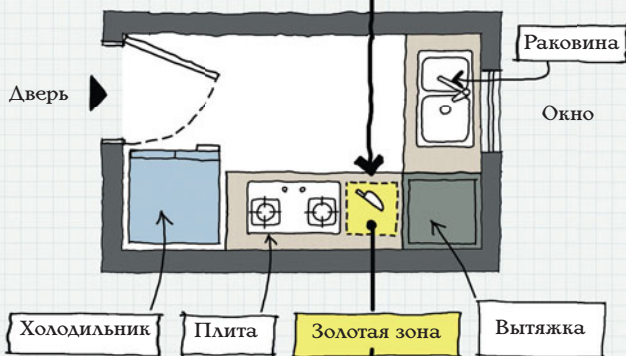

Я могу порезаться в любой момент...



Дизайн № 2

Дверь в более широкой стене

U-образная организация пространства

Золотая зона: поразительные 1200 мм

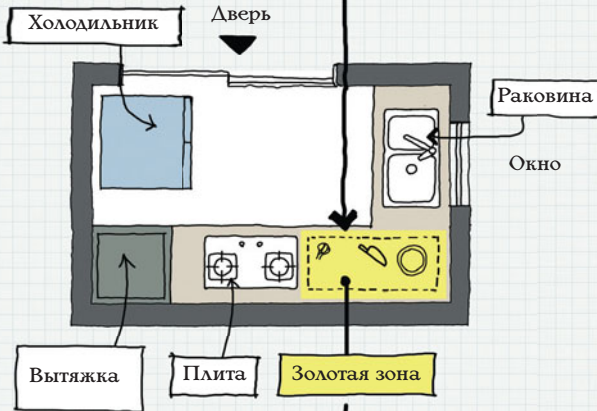

1200 мм

Хватит места и замесить и раскатать!



Шесть факторов, влияющих на организацию кухонного пространства

Дизайн № 1 и № 2 имеют в основе одну и ту же площадь, но смена положения двери и окна позволяет **в три раза эффективнее** использовать пространство.



Однако не только положение двери влияет на проект вашей кухни, это **только один из шести факторов**, которые необходимо уравновесить.



Оптимальное решение можно найти, только перепробовав несколько сценариев.

Окно

Стандартное окно



В Китае стандарты жилищного строительства предписывают обязательное наличие окна на кухне. Для оптимизации освещения окно часто располагается над раковиной. Однако окно часто отбирает пространство у навесных шкафов.

Оптимизировать!

Горизонтальное окно



Если задуматься об организации пространства уже на этапе строительства, можно предусмотреть горизонтальное окно взамен стандартного. Теперь над окном можно разместить дополнительные шкафы для хранения.

Часто раковина располагается под окном, но это правило можно нарушить. Иногда более выигрышным будет перенос раковины в другое место. Просто нужно добавить освещение!

Вытяжка

Большинство архитекторов располагают вентиляционную шахту в углу, так, как показано на рисунке. Однако эта вентиляционная шахта **занимает часть золотой зоны.**

Представьте, вы только что помыли овощи, и теперь, чтобы их порезать, вам нужно обойти вентиляционную шахту!



Я бы попыталась перенести вытяжку в другой угол кухни, тем более что перенос будет не более чем на два метра.

Холодильник



Вы можете припарковать грузовик на место, рассчитанное под парковку седана?

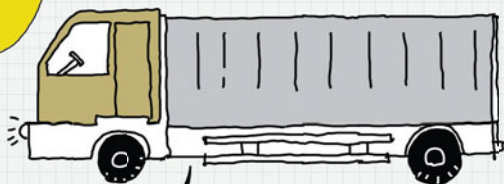

Очевидно нет!

Холодильник с французской дверью выглядит восхитительно. Однако, помните, площадь вашей кухни меньше 5 м^2 , поэтому даже не думайте об этом. Такой холодильник, что грузовик на парковке для седана.

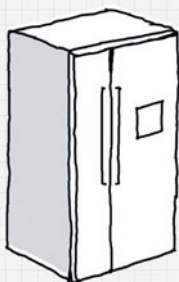

НЕТ!

Холодильник с французской дверью.

Маленький двигатель в большой машине ест много топлива, большой холодильник в маленькой кухне съедает пространство!

Холодильник

Размер холодильника диктует свои правила для организации пространства на кухне. Холодильник — это большой объем и небольшая площадь. Трехкамерный холодильник — неплохой выбор.

Небольшая
занимаемая площадь



Угловой шкаф (фиолетовым цветом на рисунке) рядом с небольшим холодильником — значительное увеличение возможности хранения!

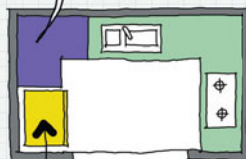

ПРОТИВ

Потерянное пространство

Французские дверцы.

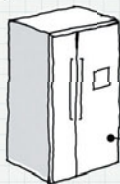

Большой холодильник блокирует доступ к шкафу. И никакая магия не поможет.



Вот какой проект кухни нравится мне

У вас еще не закружилась голова от всех этих цифр и теорий? Бесспорно, кухня — одно из самых сложных пространств с точки зрения организации.

Вот какой проект кухни больше всего нравится мне:

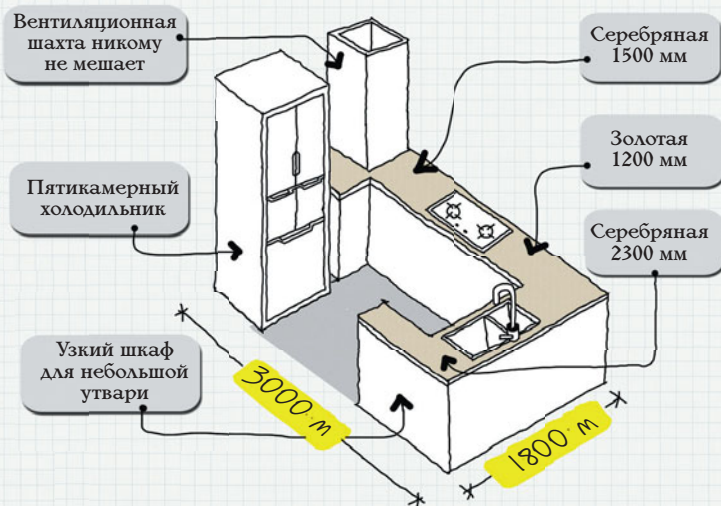

Такая кухня и у меня дома. Ее пропорции очень близки к той самой первой кухне начала XX века.

Размеры кухни — 1800 мм на 3000 мм, площадь всего 5,4 м². Несмотря на небольшую площадь, такие пропорции позволили идеально ее спроектировать и максимально эффективно использовать пространство даже без учета местоположения двери.

Это не кухня, а настоящий **реактивный истребитель!**

Помните наши неравенства?



Я хочу **большую кухню!**

Насколько **большую?**



Больше \neq лучше

Размер кухни

Это довольно скользкое выражение.

Какая кухня лучше? 4 м² или 7 м²? Если у нас есть только площадь, но мы не видим сам проект, сказать это невозможно.

Нет смысла волноваться о размерах кухни — лучше потратьте эту энергию на разработку дизайна. Для улучшений место всегда найдется!

2

Шаг № 2:
Итак, мы подготовили
эффективный
дизайн-проект кухни,
следующий шаг —
подбор эффективных
шкафов.

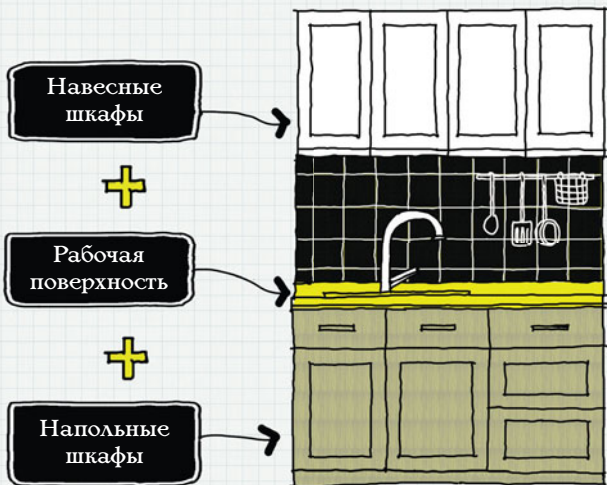

Кухонные шкафы очень разнообразны и по дизайну, и по цене, однако основа остается неизменной — три яруса.

Строим кухню из «кирпичей»

Готовые кухонные гарнитуры могут на первый взгляд показаться очень сложными структурами, выбор которых лучше доверить профессионалу. На самом же деле их собирают **по кирпичикам**, как детский конструктор!

Модули для встроенной техники

Шкаф под посудомоечную машину

Шкафчик под раковину

Шкаф для плиты

600 мм

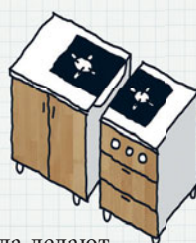

Основа любого кухонного гарнитура — это 5–6 модулей.

Шкаф для раковины иногда делают составным из двух, а иногда раковину размещают над дезинфектором.

Шкафы для хранения

С полками

С выдвижными корзинами

С ящиками

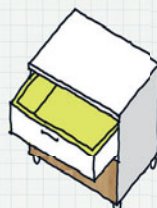
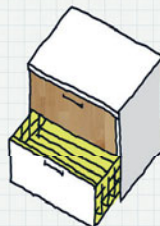

Выбирайте вариант, который финансово наиболее приемлем. Полки самые дешевые, ящики — самые дорогие.

Высокие и громоздкие модули

Навесные шкафы

С навесными шкафами все просто: это либо шкаф, либо вытяжка.

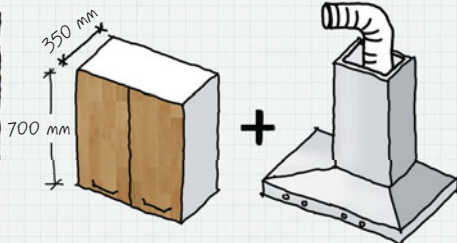

Высокие шкафы

Такой гигант в вашей кухне может решить множество проблем с хранением, но втиснуть его в маленькую кухню не так просто.

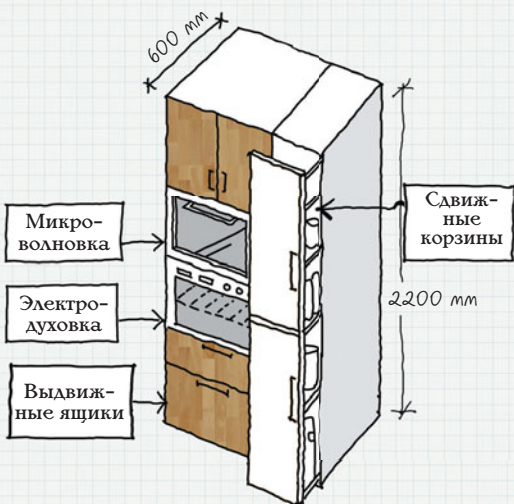

Рабочая поверхность

Напольные шкафы покрывает столешница, являющаяся рабочей поверхностью

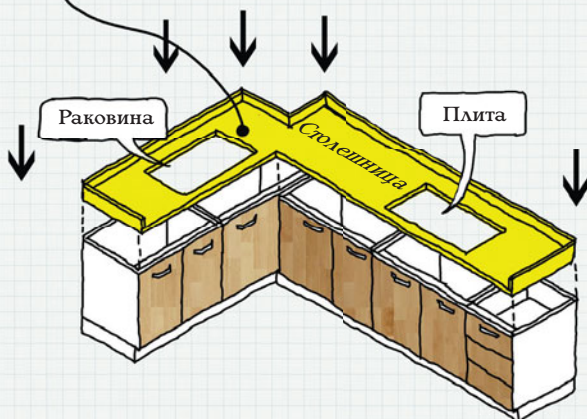

Часто используемые материалы

Наилучший



Кварц

Очень прочный, устойчив к появлению царапин и сколов. Видимые швы. Трудно восстановить в случае повреждения.

Хороший



Акрил

Не такой прочный как кварц. Дешевле. Легко восстановить в случае повреждения.

Откажитесь!



Кафельная плитка

Иногда наблюдаю такие рабочие поверхности в винтажных интерьерах. Плитка очень ломкая.

Три В

Эти три В (высота) определяют, насколько комфортно использовать рабочие поверхности и добираться до шкафов.



Самая важная высота — высота рабочей поверхности.
 $V = \text{ваш рост} : 2 + 50$

Помните, здесь важен каждый миллиметр.
Какая у вас высота рабочей поверхности?



Тщательное планирование — залог успеха



Кухонный гарнитур — самая дорогостоящая покупка в ваш дом. Поэтому продумайте все до мельчайших деталей, чтобы избежать лишних расходов.



Оставайтесь непреклонными — не тратьте деньги на то, что вам не нужно.

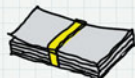
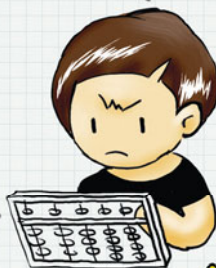

Потратьтесь на то, что действительно важно. Выберите нож из лучшей стали.



Как сэкономить

Стоимость
кухни
можно
разделить
на пять
основных
статей

1 Шкафы



По сути, это просто коробки с крышкой. Цена зависит от материала и способа открывания.

2 Рабочая поверхность

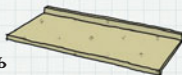

Цена зависит от материала и деталей.

3 Металлическая фурнитура



Самая сложная часть гарнитура, и цены на нее очень разнятся. Одна выдвижная корзина из хорошего материала может стоить как недорогой гарнитур!

4 Бытовая техника

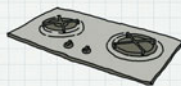

Выбор огромен, как и цены. Больше всего денег уходит на технику, это точно!

5 Раковина и кран



Можно купить вместе с гарнитуром или отдельно.

Тратьте с умом

На рисунке мы видим стандартную кухню, не так ли?

На самом деле — **мы видим зря потраченные деньги.**

Несколько лет и работа над десятками проектов квартир и домов понадобились мне, чтобы осознать бесполезность и декоративность некоторых элементов кухни. Год за годом, проект за проектом, здание за зданием, идея за идеей. Я приходила в дома своих бывших клиентов снова и снова, и поняла ненужность...

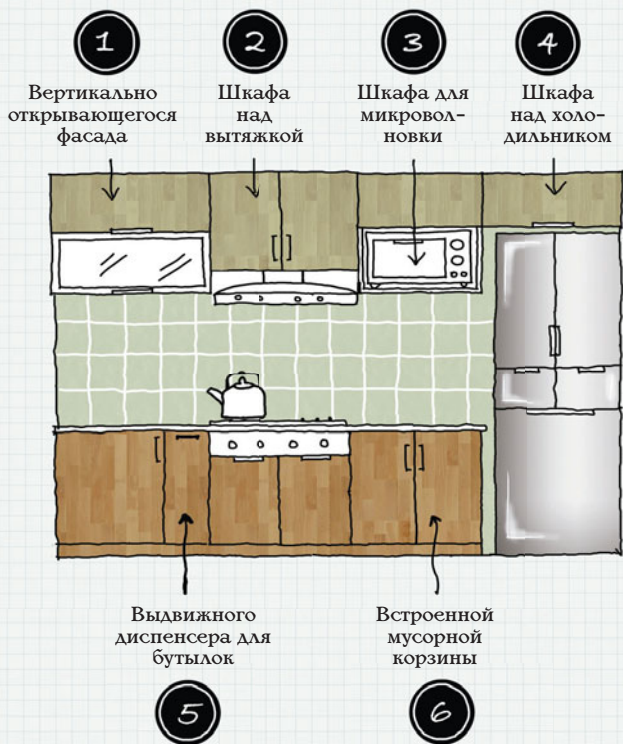

Скажите НЕТ вертикально открывающимся фасадам

Горизонтальные навесные шкафы с вертикально открывающимися фасадами выглядят стильно, современно и модно, в отличие от их горизонтально открывающихся коллег. Дизайнеры их обожают!

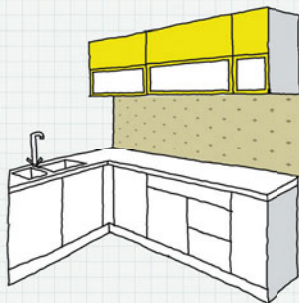

Но, открыв такой шкаф, закрыть его не просто. Ручка открытого шкафа может оказаться на высоте до 2100 мм — не каждая хозяйка дотянется, даже если встанет на цыпочки. А станете ли вы пользоваться шкафом, который доставляет вам неудобства?



ИТАК!

Стандартные дверцы с ручками — разумный выбор по отличной цене!

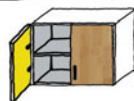

Скажите НЕТ шкафам над вытяжкой

В среднем вытяжка занимает примерно 800 мм полезной площади, которую могли бы занимать шкафы.

Она разрывает линию навесных шкафов, поэтому дизайнеры любят приспособить дополнительные шкафчики над вытяжкой с каждой стороны от трубы. Может показаться, что молодцы-дизайнеры умело используют «мертвое» пространство. Однако хозяева говорят об обратном — эти шкафы абсолютно бесполезны.

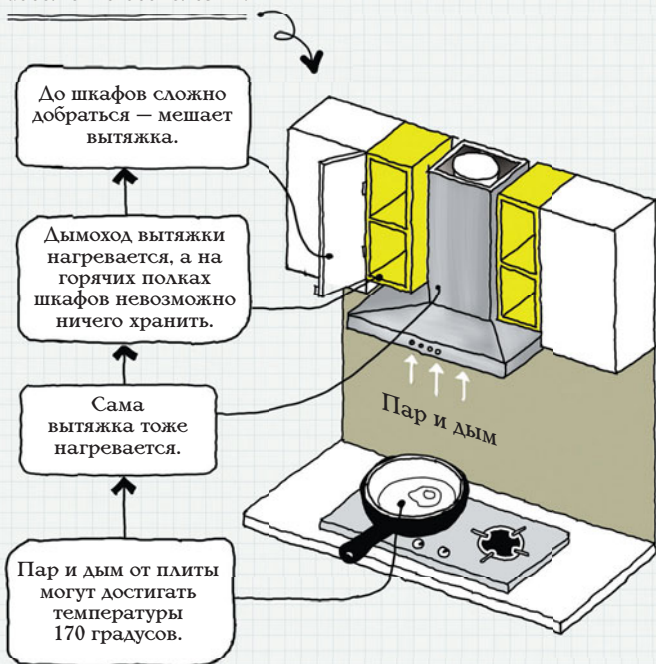

ИТАК!

Оставьте эту идею, только если вас не бесит вид прерванной линии шкафов.

Скажите НЕТ шкафу для микроволновки

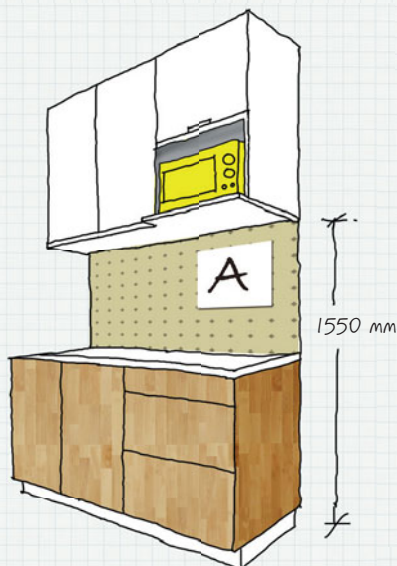

Почему?

Потому что ваша микроволновка в таком случае, возможно, будет стоять на высоте 1550 мм от пола, в навесном шкафу, выше уровня глаз.

Представьте, как-то будет доставать из микроволновки тарелку горячего супа! А до шкафа над микроволновкой, думаете, легко будет дотянуться?

ИТАК!

Используйте крепежи, чтоб повесить микроволновку на стену под навесными шкафами (место обозначено на рисунке **буквой А**). Теперь она располагается на высоте 1100 мм, ею легко воспользоваться, и она не занимает ценного пространства в шкафу. А крепежи стоят очень недорого!



Предложение

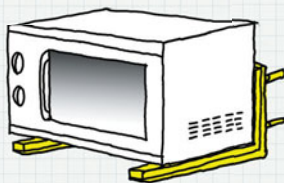

Скажите НЕТ шкафу над холодильником



Как считаете, вот этот желтый шкаф на рисунке — пример использования «мертвого» пространства с пользой?

Отличное решение для хранения?

На самом деле...

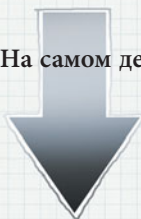

Этот шкаф не только находится на недосягаемой высоте, положение осложняется еще и тем, что вам будет мешать холодильник. Дотянутся туда можно только подставив стул, но многие из нас не будут утруждать себя, так что о шкафу скоро забудут.

Абсолютно зря!



ИТАК!

Шкаф над холодильником — пустая трата денег. Его можно оставить, только если вам так уж важна непрерывная линия навесных шкафов!

Скажите НЕТ встроенным корзинам для мусора

В 2005 году, получив свой первый заказ в качестве дизайнера, я отправилась в уважаемый район для небольшого исследования. Хозяин одной из квартир похвастался новомодной встроенной мусорной корзиной, установленной в шкафу под раковиной.



Когда я, приготовившись заснять это чудо, открыла дверцу шкафа, прямо на меня вылетел огромный таракан!

С тех пор слова «встроенная мусорная корзина» вызывают у меня приступ тошноты.

Бу-а-а!!!



Ну довольно.
Давайте поговорим о вещах,
которым следует сказать ДА!
Кухня должна быть
практичной и функциональной,
поэтому следует потратиться
на вещи, которые помогут ей
лучше справляться со своими
обязанностями. Вот тут лучше
не экономить!



Лезвия ножей
из лучшей стали!

Скажите ДА ящикам

Во-первых, я рекомендую:

Шкафы
с полками!
И выдвижные
ящики

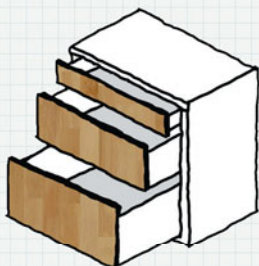

Дорогую кухню видно
с первого взгляда!

Вертикально

Бюджетный
вариант



Напольные шкафы
состоят из полок,
закрытых верти-
кальными дверца-
ми. Преобладают
вертикальные
линии.

Горизонтально

Дорогой вариант



Напольные шкафы
представляют со-
бой разнообразные
ящики. Преоблада-
ют горизонтальные
линии.

Удобство

Полки

Ящика

ПРОТИВ

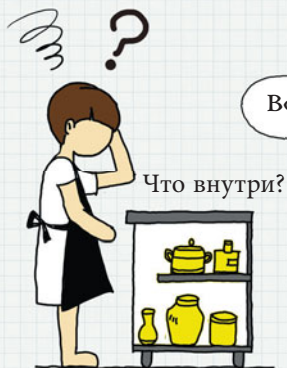

Все на виду

Выигрывают!



Наклониться, чтобы
открыть. Сложно
добраться до вещей
у задней стенки.



Выигрывают!



Оптимизируйте

Ящики суперудобны!

Но они не такие дешевые...

Мы, обычные люди с ограниченным бюджетом, должны получить максимум от дорогостоящих ящичков!

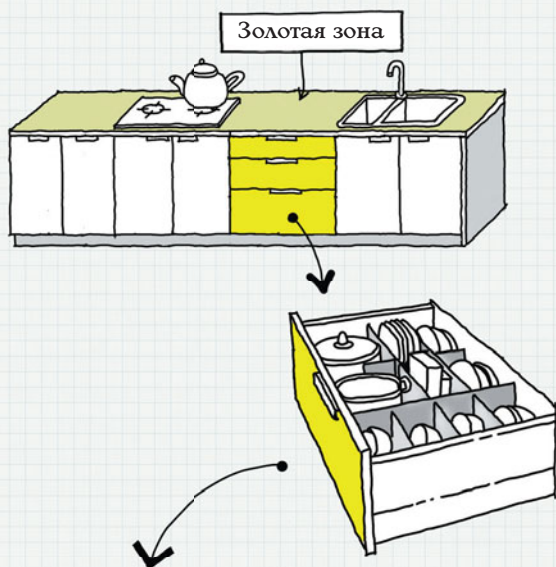

ИТАК!

1. Установите два – три ящика
2. Идеально – в золотой зоне
3. Используйте разделители для оптимизации пространства

Удобно для узких пространств

Кроме золотой зоны ящики выручат вас, если нужно занять какое-то узкое пространство, а так же в любом другом месте, которое очень часто используется.

Вот мой пример:

Напольный шкаф рядом с холодильником шириной всего 300 мм. Если сделать этот шкаф комбинацией полок и вертикальной дверцы, получится глубокий и узкий шкаф, которым крайне неудобно пользоваться. Поэтому выбираем ящики.

Там хранятся пищевая пленка, другие предметы, которые ассоциируются с использованием холодильника.

В верхнем ящике хранится то, что необходимо часто, а в нижнем то, что редко.

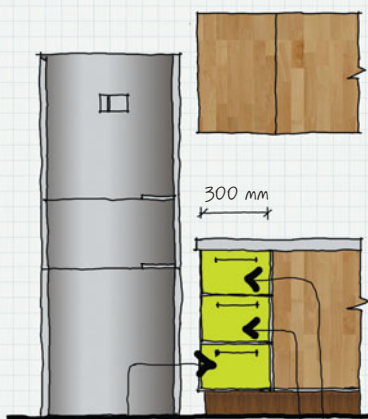

Нижний

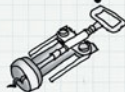

Редко используемые вещи и предметы

Средний

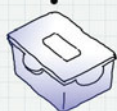

Пищевые контейнеры, клипсы для пакетов

Верхний

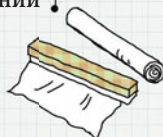

Пищевая пленка, бумага для выпечки

Скажите ДА новой технике

Посудомоечная машина

Если вы можете позволить себе чуть больше, купите посудомойку-дезинфектор. Можете забыть о спорах тех, кто сегодня моет посуду вручную! Однако не забывайте, что к посудомойке нужно подвести воду и обеспечить водосток!

Попробуй, и ты
полюбишь меня!

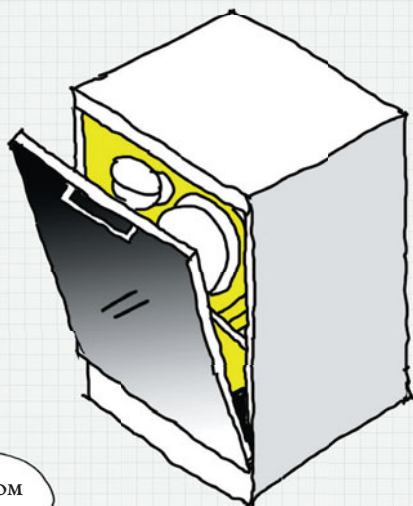

Поставь меня рядом
с раковиной!

Скажите ДА угловому шкафу

Не важно, какая у вас планировка кухни: U-образная или L-образная, у вас все равно останется незанятое пространство в одном из углов.



Самая большая проблема — это грамотное использование углового пространства на кухне.

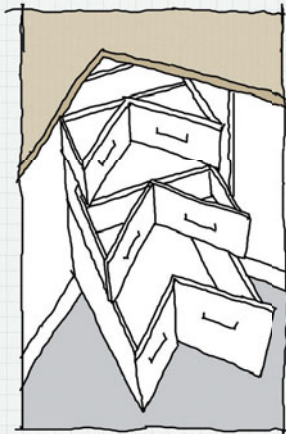

Возможно, в Интернете вам уже встречались вот такие треугольные ящики, но...

Это не самый лучший способ использования пространства. Хранить что-то в треугольных ящиках совершенно невозможно — толком в них ничего не поместится. Также довольно сложно найти производителя таких треугольных ящиков.

Вместо этого используйте выдвижные комплектующие, которые можно докупить отдельно!



Цена качества

1

Карусель

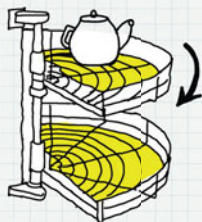

2

Выдвижная
полка

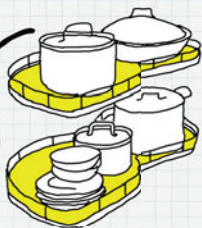

3

Поворотная выдвижная
система

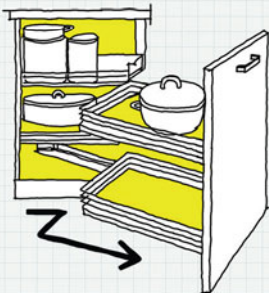

Это три наиболее распространенных аксессуара для шкафов, расположенных в слепой зоне. Мой рейтинг отсортирован по цене и удобству использования. Карусель стоит меньше всего и не самая удобная в использовании вещь по сравнению с остальными вариантами. Эти аксессуары позволяют максимально эффективно использовать пространство углового шкафа. В данном случае качество напрямую зависит от цены, поскольку они представляют собой металлические механизмы.



Скажите ДА подсветке под навесными шкафами

Потолочное освещение



Подсветка под шкафами



Все очевидно,
не так ли?

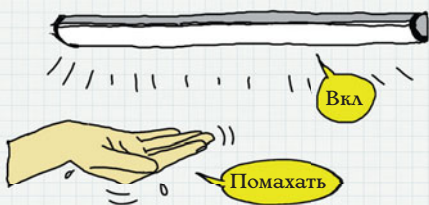

Современные технологии
сделали подсветку очень
тонкой.

**Недорого
и эффективно**

Подсветка может
быть подключена
к основной
электропроводке или
питаться от батареек.
В последнем случае
лучше держать запас
батареек в кухне!

Скажите ДА аксессуарам для раковины

Раковина — самое часто используемое место на кухне. Вот несколько советов, которые помогут сделать раковину удобнее.

Высокий кран

Я частенько вижу, что в квартирах устанавливают невысокие краны в кухонной раковине. Это ведь так неудобно, когда вы моете объемную кастрюлю!



Отверстие для аксессуаров

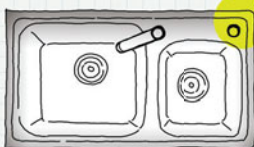

Хорошо, если в вашей раковине уже установлен фильтр для воды. Если же нет — тогда позаботьтесь о нем заранее. Когда решите установить фильтр, вам уже не нужно будет думать о том, каким же сделать отверстие.

Сушилка для посуды

Если у вас негде поставить сушилку рядом с раковиной, выберите такую, которую можно установить прямо на раковину.



Скажите ДА особым деталям для рабочей поверхности

Основными характеристиками рабочей поверхности являются ее устойчивость к царапинам и легкость в наведении чистоты. Не важно, выберете ли вы кварц или акрил, главное, избегать слишком светлых тонов. Я рекомендую «мраморную», в крапинку: бежевую или серую.

Следует обратить внимание и немного потратиться на дополнительные детали рабочей поверхности — они не дадут жидкости пролиться на пол и защитят ваши шкафы от влаги. Вот что я предлагаю для акриловой рабочей поверхности:

1 Благодаря бортику рабочую поверхность легко мыть.

2 Приподнятый на 5 мм уголок переднего бортика не даст жидкости пролиться на пол.

3 Снизу желобок для стекающих капель.

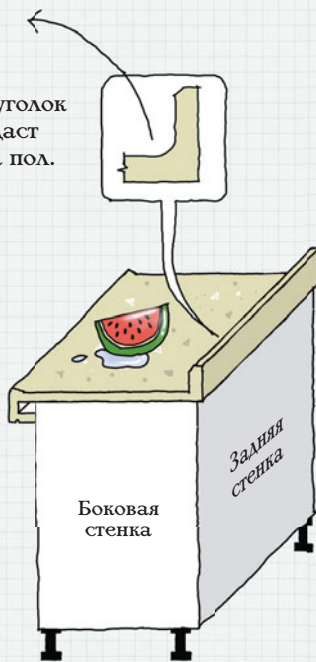
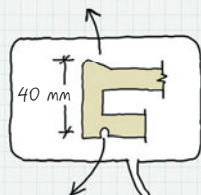

А теперь давайте посмотрим, как можно наилучшим образом использовать кухонные шкафы для хранения так, чтобы в них поместилось как можно больше вещей, которые легко достать в любой момент.

3



Шаг № 3:
Эффективное
хранение

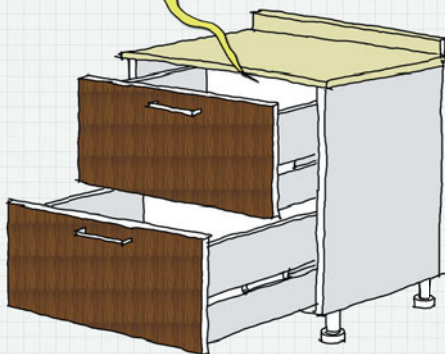

Основы эффективного хранения

Кухня — это не склад, где хранятся продукты и кухонная утварь. Это место, где можно расслабиться, насладиться приготовлением пищи или перекусить чем-нибудь вкусеньким.

Сегодня даже самая крохотная кухня стоит целое состояние, даже не включая установку, это действительно самое дорогое место в доме, которое мы должны холить и лелеять.

Прежде чем все расставить по своим местам так, чтобы с умом использовать пространство, нужно для начала очистить кухню. Выбросьте все, чем вы не пользуетесь — решительно и бесповоротно!

Оставьте
только
ценные
вещи.



**Мы не начнем говорить о хранении,
пока вы не избавитесь от хлама!**



На выброс

Дублируют функции друг друга, совершенствуются от модели к модели.



Когда-то у меня было четыре пароварки для риса, купленных в разные периоды моей жизни...

Когда-то любила, теперь позабыла.

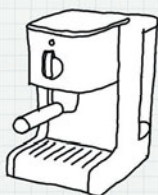

Давно неиспользуемая техника:

1. Кофеварка
2. Духовка
3. Соковыжималка

А это что?



Что это в той коробке? Там, в глубине шкафа? Вы и забыли о его существовании. Тогда зачем оно вообще нужно?

НА ВЫБРОС! НА ВЫБРОС! НА ВЫБРОС!

Три уровня кухонного хранения

Хранение на кухне можно разделить на три уровня:

Большой

Комната

Рабочая поверхность

Пол

Средний

Шкафы

Маленький

Контейнеры для хранения

Коробки

Сумки

Сосуды

Крючки

...

Ключом к эффективному хранению является умелое использование всех этих уровней во взаимодействии, а также грамотное распределение в них вещей и предметов.

Расположение в пространстве

Кастрюли и сковородки, тарелки и чашки, рис и лапша, масло и приправы, куда это все разместить?



Запомните картинку, а я объясню...

Часто используемая центральная зона

Центральная зона кухни, как деловой центр города, место, где сконцентрирована большая часть кухонных дел.

Здесь каждый сантиметр пространства на вес золота, поэтому уберите отсюда все, что не используется каждый день при приготовлении завтрака, обеда и ужина! Не важно, кухонная ли то утварь, техника или приправа — вон!

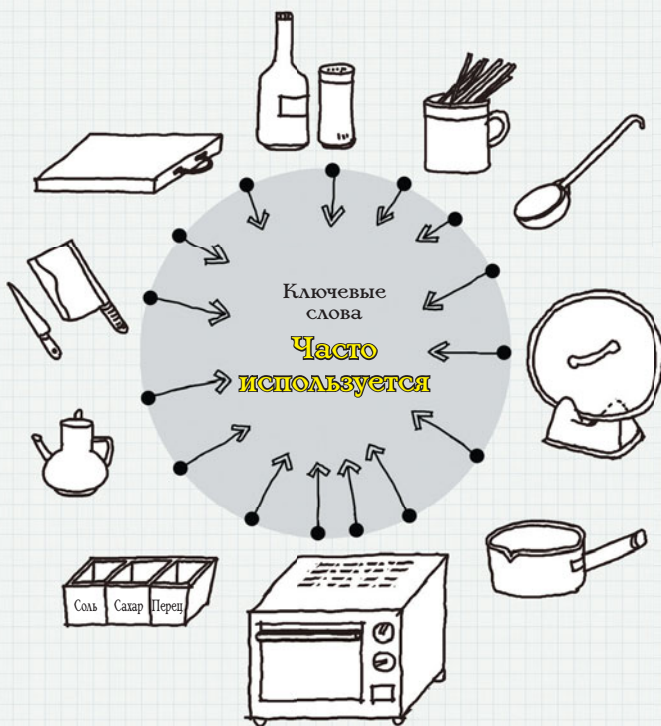

Сцена, действующие лица и исполнители

Да, и это тоже о кухне, о хранении, но не забывайте, это центральная зона — она не для хранения, она для приготовления пищи!

Рабочая поверхность кухни — это сцена, а вот актеры — исполнители главных ролей.

1

Я могу выглядеть
не столь внушительно,
но я **настоящая звезда!**



2

Мы — группа поддержки,
работающая со звездой.



Мы — актеры эпизодов.

3

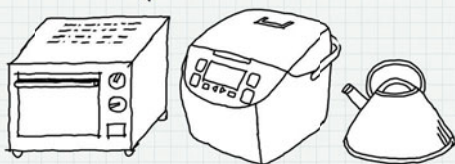

Это не закулисье

Если все актеры соберутся на сцене в одно и то же время, то на сцене, и без того небольшой, будет не протолкнуться. Наше закулисье тоже участвует в шоу.

Наша бедная звезда совсем затерялась в толпе актеров второго и третьего плана, ее уже почти не видно.



Бедный мистер Разделочная доска,
его совсем затолкали!

Дайте звезде возможность сиять

Как же открыть в себе настоящего шеф-повара,
если для него нет места?

Давайте-ка выберемся из коробки и подумаем
более объемно!

Все, что нам нужно, это инструмент, который поможет
трансформировать нашу захламленную сцену.



Все вешаем на стену!
Дадим нашей звезде возможность проявить себя!

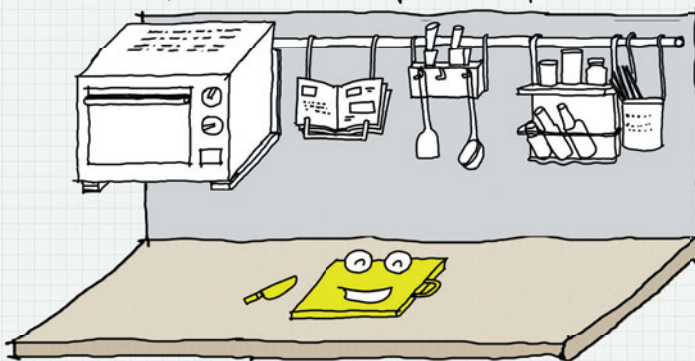

Эффективность хранения возросла **на 150%**.

Прочь с дороги

Ключом
к эффективному
хранению в центральной
зоне является
рейлинг!



Стена —
секретное
оружие!

Рейлинг и крючки

Существует множество вариантов рейлинговых систем, но всех их объединяет то, что предметы подвешиваются на них на **S-образные крючки**.

Прикручивается к стене

Это наиболее распространенный тип. В ИКЕА вы найдете множество опций и аксессуаров. Они просты, практичны, не слишком дорогие. Единственное усилие — вам придется просверлить плитку и прикрепить рейлинг к стене при помощи пластикового крепежа. Придется преодолеть свое предубеждение перед сверлением, ведь, если вы повесите рейлинг на присоску или клей, рано или поздно он отвалится.



Крепление уже предусмотрено

Установленные в стене крепления

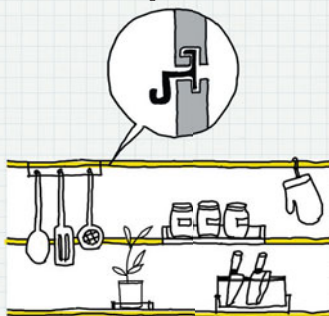

В дорогих кухнях уже есть настенные крепления для различных аксессуаров. Они очень аккуратно выглядят, не требуют сверления, однако такие кухни не являются типичными для всех квартир, и при установке могут возникнуть проблемы.

Три лучших органайзера

Наилучшим образом использовать рейлинг на кухне поможет не крючок, а настоящий органайзер. Вот мои фавориты:

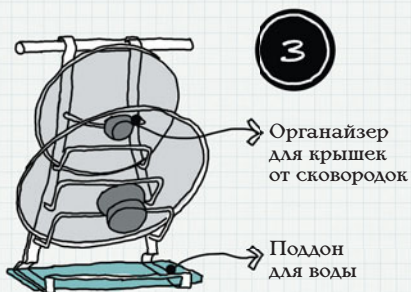

Чтобы эти органайзеры поместились, нужен рейлинг не менее 1,2 м длиной. Что же касается сушилки для посуды, то в Интернете выбор огромен!

Рейлинг для раковины

В некоторых странах раковина часто располагается под окном, и здесь разворачивается настоящее побоище. Большая часть используемых здесь предметов мокрые или влажные, потому мы не можем их просто убрать в шкаф. Как же с ними поступить? Еще один рейлинг!

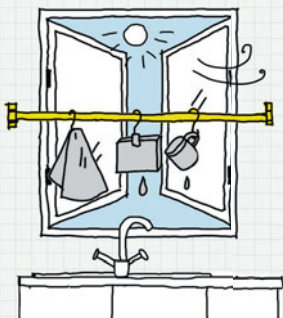

Например, мы можем установить рейлинг прямо поперек окна, чтобы все, что использовалось во время мойки, могло сохнуть тут же перед окном, ведь всем известно — в сырости размножаются микробы!

Вот так выглядит моя кухня

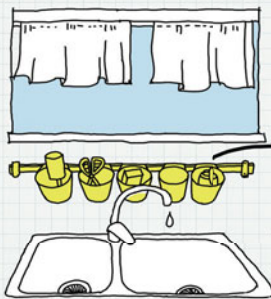

Пластиковые держатели из ИКЕА

Если окно не находится непосредственно над рабочей поверхностью, можно разместить рейлинг под окном. Все мои принадлежности для мытья посуды хранятся в нескольких небольших подвесных пластиковых контейнерах.

- Щетка
- Ножницы
- Металлическая мочалка
- Металлическая щетка
- Моющее средство

Приспосабливай и изобретай

ВОПРОС: Что делать, если сверлить стены нельзя?

ОТВЕТ: Есть по меньшей мере два выхода:

1 Крепление к нижней поверхности подвесного шкафчика

У вас может не быть места на стене, но есть очень много места на нижней поверхности шкафчиков. Они и послужат основой для рейлинга. Только не вешайте ничего сверхтяжелого.

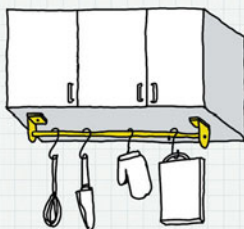

2 Раздвижная штанга

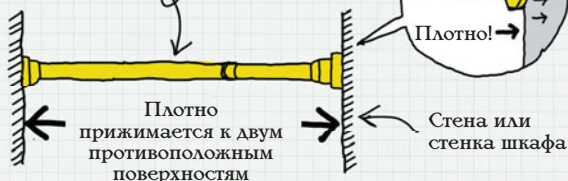

Раздвижная штанга держится за счет очень сильного давления на две противоположные поверхности. Простая физика удерживает ее на месте лучше присосок или клея.

В моей кухне раздвижная штанга длиной 1800 мм, на нее я вешаю разделочные доски и другие довольно тяжелые предметы первой необходимости. Она не падает, однако, на всякий случай, не вешайте на нее слишком тяжелые предметы и уж точно не стоит вешать ножи.

Легче!

А теперь о подвесных шкафах! Чаще всего их делают высотой в 700 мм и делят пополам на два отделения.

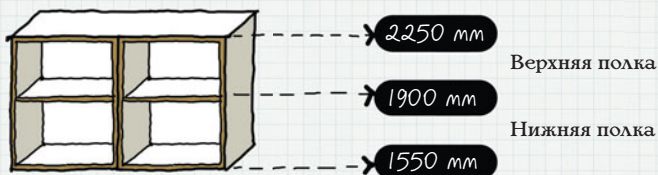

Ключевое слово:

Легкий

Крупы



Снежи

Сухие
и вяленые
продукты



Чай



Макароны



Специи
и добавки

Верхняя
или
нижняя
полка

Вино и ликеры



Чашки, стаканы,
бокалы



Нижняя
полка

(Керамическая посуда, кастрюли и сковородки слишком тяжелые для навесных шкафов.)

Если все не помещается



Навесные шкафы так быстро заполняются!

Не так уж много поместилось?

Итак, имеются два шкафа шириной 800 мм, высотой 700 мм и глубиной 300 мм.

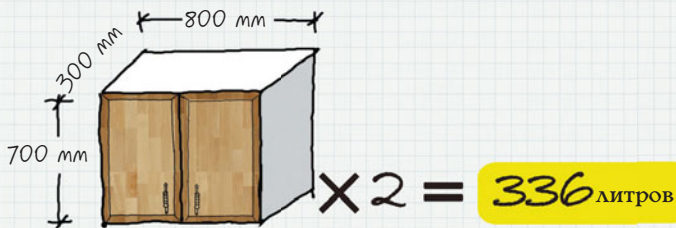

=



336

литровых пищевых контейнеров (в каждом 500 граммов фасоли).

=



134

бутылок с 2,5 литрами жидкости (самые большие бутылки кока-колы, которые только можно найти в магазине).

Цифры впечатляют, но почему тогда в них так мало помещается?



Контейнер — вот наш лучший друг

Почему так мало помещается? А потому, что мы не используем третье измерение — вертикальное хранение. Вот, какую сцену можно увидеть в большинстве домов:



Желтое пространство абсолютно не используется! Продукты просто беспорядочно закидываются внутрь, и используется только небольшая часть пространства.

M^3

Контейнеры для хранения помогут грамотно использовать вертикальное пространство.

Вот, что нужно сделать

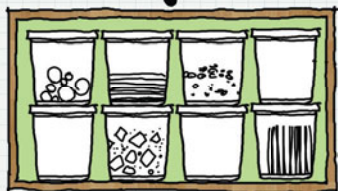

Пока, бесформенные пластиковые пакеты!

Выкинуть оригинальную упаковку от продуктов и переложить их в одинаковые контейнеры. Ставьте контейнеры один на другой, используйте вертикальное пространство шкафа по полной.

Выбираем контейнеры для хранения

Вы точно не прогадаете с выбором контейнера, если воспользуетесь вот этими четырьмя правилами. Советую выбирать надежный бренд, гарантирующий, что контейнеры пригодны для хранения пищевых продуктов.

Серия

Не покупайте разрозненные контейнеры — выбирайте большой набор, подходящий по размеру к вашему шкафу. Удобно, когда в набор входят контейнеры разных размеров. Запомните: только плоские крышки, чтобы можно было ставить контейнеры один на другой.

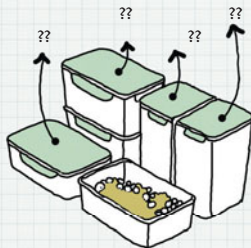

Вы можете видеть содержимое, не открывая крышки.



Прозрачность

Прямоугольник

Прямоугольные контейнеры на 30% эффективнее занимают пространство, чем цилиндрические.

$$\text{Объем} \quad \text{[rectangular container]} : \text{[cylindrical container]} = 4 : \pi$$

Плотно закрывающаяся крышка защитит продукты от воздействия влаги и воздуха. Обязательно наличие резинок под крышкой!



Воздуонепроницаемые

Сладкое место на верхней полке

До нижней полки навесного шкафа достать легко, а вот верхняя полка часто располагается выше двух метров!

К тому же не забывайте, что напольные шкафы гораздо глубже навесных, а значит, мы стоим дальше от них, и дотянуться будет еще сложнее.

Изобразим это наглядно. Позиция № 1 — единственное место, до которого можно дотянуться и достать что-то оттуда. Это и есть сладкое место, которое нужно грамотно использовать!



Позиция № 3: Не вижу, не достаю.

Позиция № 2: Вижу, не достаю.

Позиция № 1: Вижу и достаю.

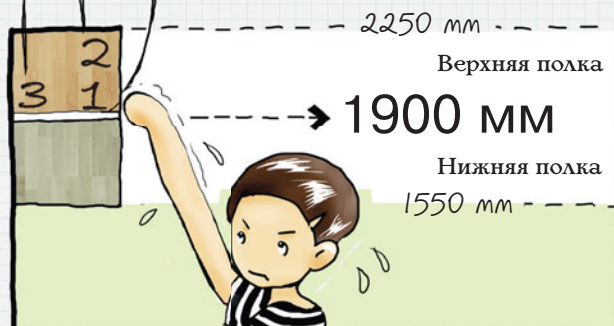

Ручка помощи

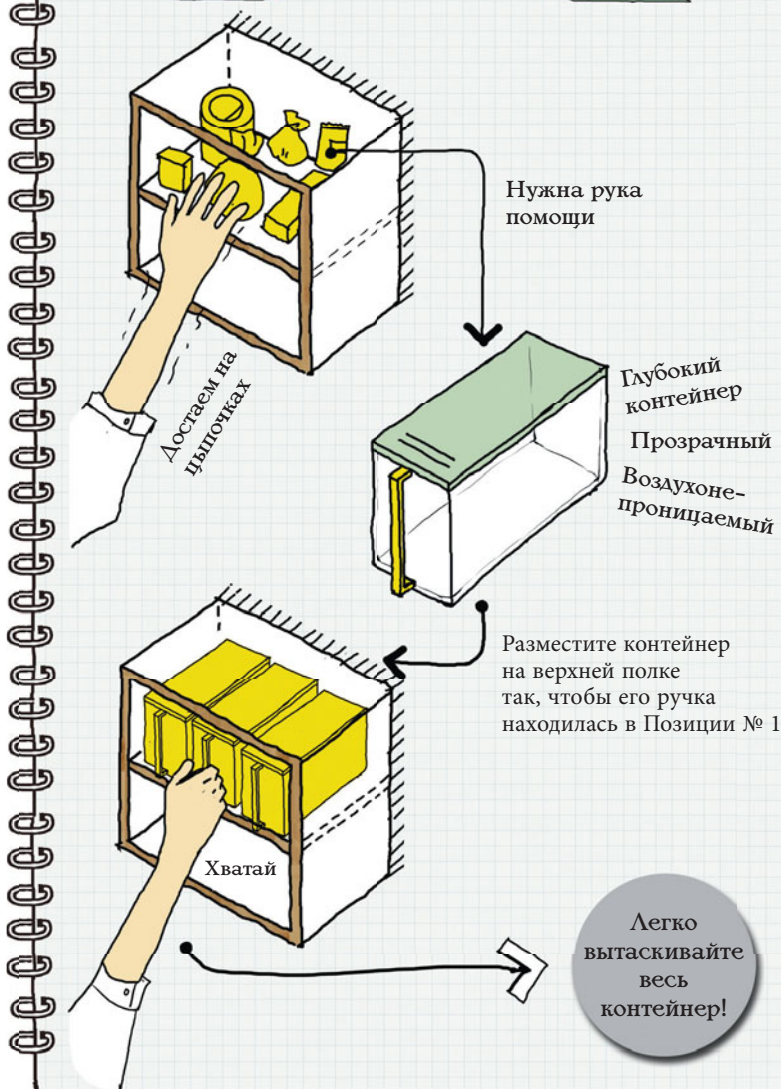

Вот как это должно выглядеть

Три правила хранения

Чистота

Простота

Доступность

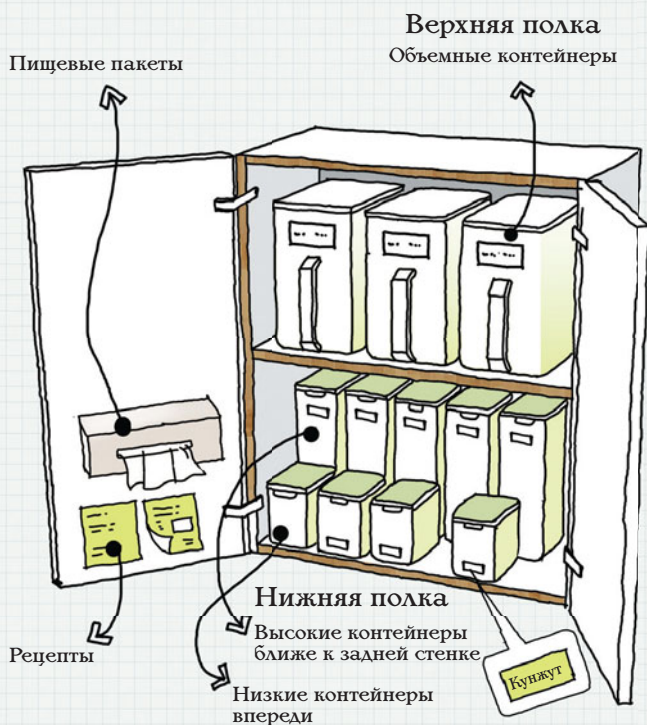

(Обратите внимание: контейнеры прозрачные.)

Тяжелая артиллерия

Напольные шкафы выполняют тяжелую работу, в отличие от своих настенных коллег.

Тяжелое

Кастриולי
и сковородки

Керамическая
посуда

Рис, мука, масло

Приправы и соусы



Как же тяжело
доставать все это...

Тяжелые
и объемные



И снова ящики

Помните, что мы говорили об удобстве использования ящиков на кухне?

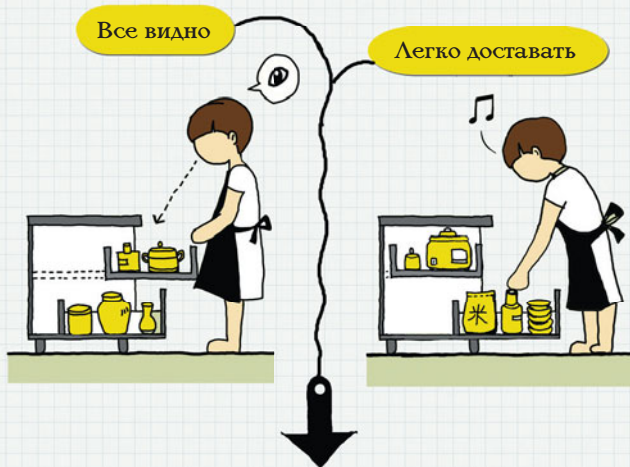

Для тяжелых и объемных предметов на кухне ящики подходят как нельзя лучше.

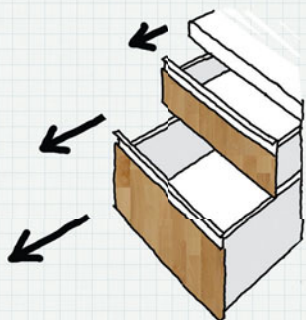

Если вы не можете позволить себе оборудовать кухню ящиками, можете сделать их сами!

Раскрываем потенциал

У вас может быть достаточно денег, чтобы оснастить свою кухню необходимым количеством ящиков, но это вовсе не значит, что вы будете использовать их максимально эффективно. Давайте раскроем весь потенциал ящиков.

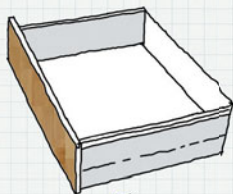

Типы органайзеров:

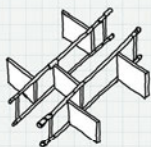

Разделители



Корзины



Поддоны

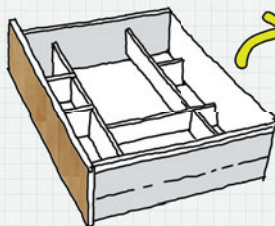

ШАГ № 1:

Используйте органайзеры для ящиков.

- Функции
- Размеры
- Цели
- Цены

Выберите правильный органайзер для вещей и предметов, которые вы будете хранить в ящике и разделите его на отделения.

Вставляйте, а не ставьте

ШАГ № 2:

Размещайте вертикально.

Вертикальное расположение — основное правило хранения.

Если у вас несколько тарелок, составленных стопкой, и вы хотите достать желтую, вам сначала придется убрать голубую, стоящую сверху.

А если ваш органайзер позволяет хранить тарелки вертикально, то вы легко можете достать нужную, не разбив при этом ни одной!

Ну вот опять!

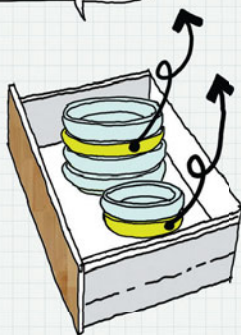

Так легко!

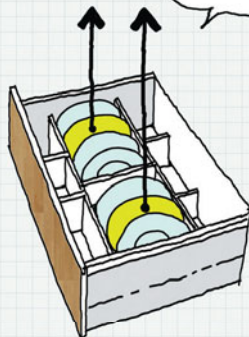

Почаще вспоминайте об этом правиле — по отношению к хранению чего угодно!



От теории к практике

ШАГ № 3:

Продумайте структуру хранения.

Чистота

Простота

Доступность

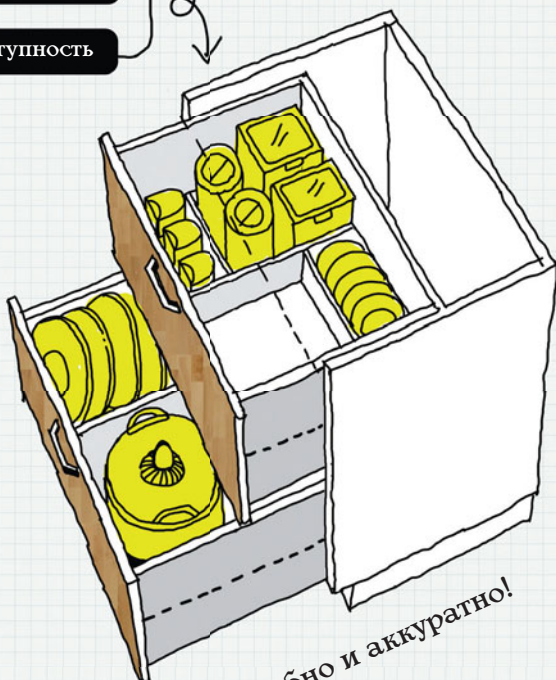

Удобно и аккуратно!

Выход есть всегда

Мы с завистью заглядываемся на фотографии дорогих кухонь, оснащенных ящиками для хранения чего угодно. Но нам это не по карману! Что же делать?

Голь на выдумки хитра!

Создадим свою систему хранения по образу и подобию ящиков с органайзерами!



ДО

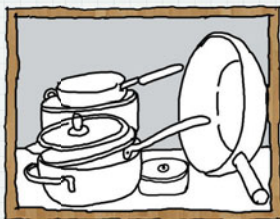

- Разделители приводят к вертикальному хранению.
- Можно легко достать любую необходимую вещь.
- Нет больше неаккуратных гор посуды.

ПОСЛЕ

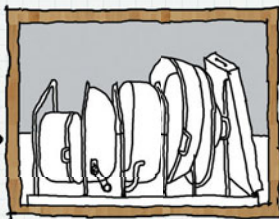

Как в ящике

Как бы это не называлось — для вас это будет ящиком для хранения!

Организаторы порядка на полке

Существует множество приспособлений, которые помогут вам добиться порядка на полках ваших шкафов, если вы не можете позволить себе ящики. Вот несколько примеров:

Подставки

Очень удобно хранить кастрюли и крышки.

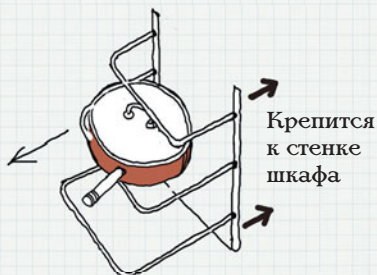

Корзины на колесиках

Идеально для приправ, специй или других ингредиентов, а также сковородок. Совершенно точно, нужна не одна. Аккуратно и эффективно!

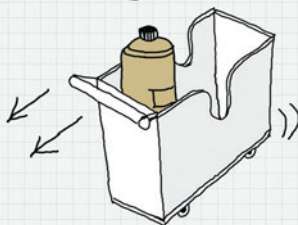

Контейнер с ручкой

Такие воздухопроницаемые контейнеры нужны как для навесных, так и для напольных шкафов. Отлично подходят для круп и муки.

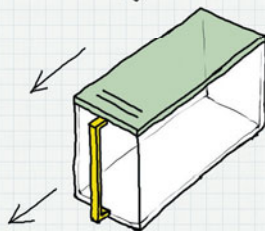

В разнообразии контейнеров легко потеряться. Но помните — чистота, простота, доступность — и эти слова помогут сделать правильный выбор. Дайте волю фантазии! Вы организуете хранение по своим правилам!

Все о хранении на кухне

Этот рисунок обобщает все, что было сказано о грамотной организации хранения на кухне!

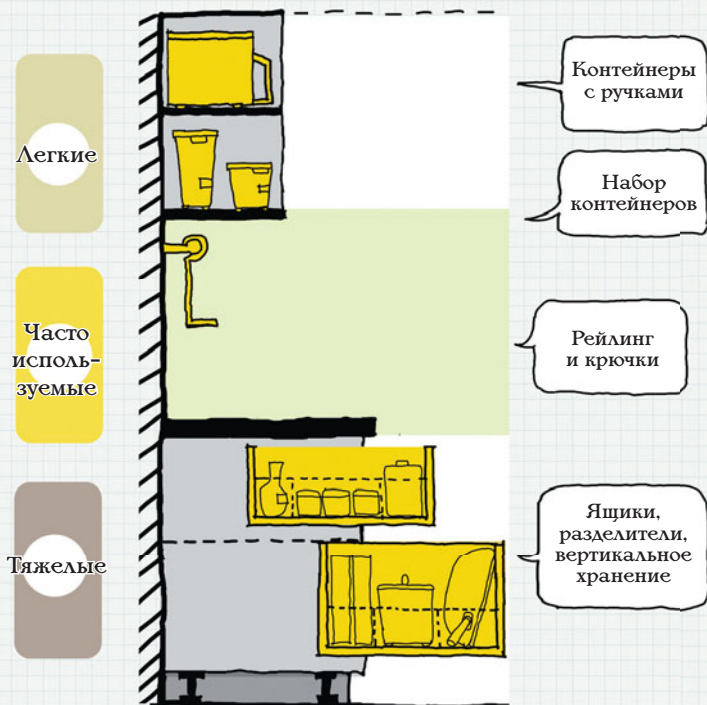

Одного-единственного правильного решения не существует — это всего лишь пример системы хранения. Существует множество других вариантов, отвечающих именно вашим запросам.

Не зацикливайтесь на конкретных примерах — применяйте принципы организации хранения!

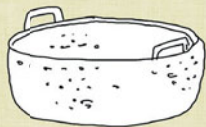

Создайте свою собственную удобную кухню, организованную по вашим правилам.

Так же, как вы добавляете частичку собственного душевного тепла, когда готовите обед для своих родных и близких.







Гардеробная площадью

1 м²

Гардеробная вашей мечты



Уверена, многие мечтают о гардеробной. Результаты моих многочисленных исследований рынка недвижимости показывают, что гардеробная является самым «статусным» атрибутом нового дома для покупателя.

Мне тоже очень хотелось бы иметь гардеробную, но площадь моей квартиры не позволяет ее обустроить.

В нашей спальне стоит большой гардероб шириной два метра, который мы делим с моим мужем. Так что мой личный гардероб имеет ширину всего один метр.

В это трудно поверить, но, будучи молодой, хорошо зарабатывающей женщиной, я могу себе позволить гардероб гораздо меньше того, что был у меня, когда я училась в университете и жила в общежитии.



Неужели я могу сделать гардеробную на 1 м²?

Стандартная планировка

Вот наша спальня. Вполне стандартная планировка, когда шкаф-гардероб располагается в проходе напротив двери в ванную.

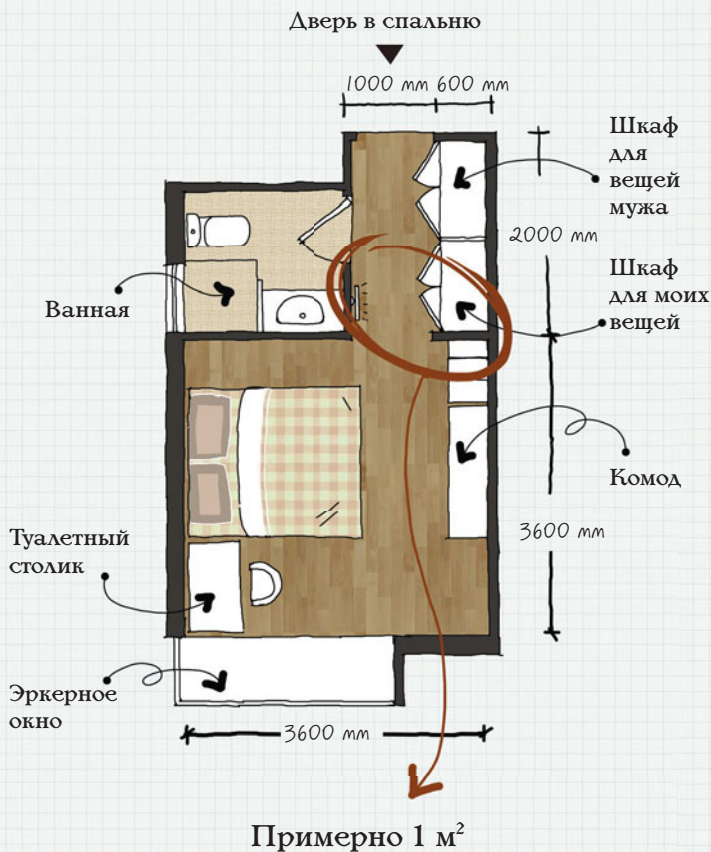

Преобразования

Первые несколько лет жизни в этой квартире я просто терпела свой маленький шкаф-гардероб. У меня не так уж много одежды — хочется думать, что я держу шоппинг под контролем — но даже для нее он очень мал. Я терпела и мечтала о том, как наконец перееду в новый большой дом и там уж точно сделаю собственную гардеробную...

Весной 2013 года вышла книга моего кумира и ведущего японского дизайнера Норико Кондо «*Как построить дом, в котором всегда будет порядок*». Нет нужды говорить о том, что я проглотила книгу за один вечер. Она очень просто говорила о самых важных принципах в организации жилого пространства, и мне пришла идея: я сама могу оптимизировать пространство в нашей спальне таким образом, чтобы им стало пользоваться так же удобно, как будто у меня есть собственный гардероб. Я решила незамедлительно приступить к воплощению своей идеи!

Три преобразования

- 1 Люди:
эргономичное передвижение
- 2 Одежда:
эффективное хранение
- 3 Свет:
ярче и больше

Что такое «Передвижение»

1

Люди:

эргономичное передвижение

Проще всего объяснить, что такое «эргономичное передвижение», это замерить путь, который проходит человек, совершая определенную последовательность действий. Чем короче этот путь, тем эффективнее передвижение и тем меньше тратится времени и энергии.

Концепт эргономичного передвижения впервые появился в 1869 году в книге Джозефа и Лоры Лиман «Философия домашнего хозяйства» (Joseph B. and Laura Lyman «Philosophy of House-keeping»). Они описали планировку кухни, где «вся работа делалась легко и с удовольствием, без лишних телодвижений». Трудно представить, что это была за кухня 150 лет назад. Десяток слуг метались по большой и неудобной кухне, готовя для всех, кто жил в доме. Сократив ненужные перемещения, можно сэкономить время и энергию, а значит, увеличить эффективность.

В настоящее время эргономичность — главный критерий организации пространств удобных для повседневной жизни.

Семь действий, которые я выполняю с момента пробуждения.



ДО

Первым делом я решила нарисовать свой маршрут во время выполнения всех этих семи действий. У меня просто челюсть отвисла, когда я увидела результат.

Я с трудом встаю по утрам. Каждое утро — мука для меня! Поэтому из дома выскакиваю уже практически в последний момент. Я и не представляла, сколько времени трачу в спальне! Каждое утро!

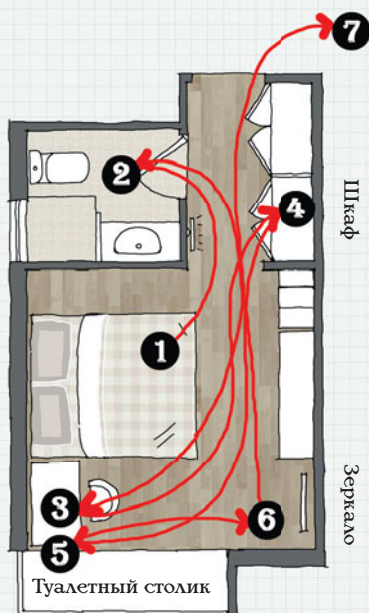

Длинный
и запутанный путь

1. Встаю.
2. Освежающий душ.
3. Ритуал ухода за кожей возле окна.
4. Выбираю одежду в шкафу.
5. Выбираю аксессуары на туалетном столике.
6. Смотрю в большое зеркало.
7. Выбираю обувь в прихожей.

7 действий, 20 метров, 33 шага

ПОСЛЕ

Преобразования

- Уход за кожей: перемещаем с туалетного столика в ванную.
- Зеркало в полный рост: из угла спальни на стенку напротив шкафа.
- Обувь: из прихожей в спальню.

Переместив несколько вещей и немного перестроив пару утренних ритуалов, я получила сногшибательный эффект. Все утренние процессы упростились, и я могу вставать еще позже, потому что на сборы уходит всего несколько минут!

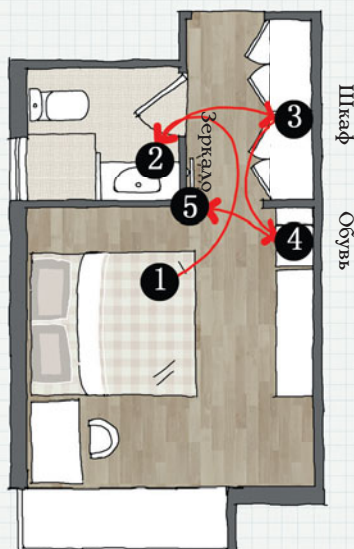

Эргономичный
и простой путь

1. Встаю.
2. Принимаю душ и ухаживаю за кожей в ванной.
3. Выбираю одежду и аксессуары в шкафу.
4. Выбираю обувь здесь же.
5. Оборачиваюсь и вижу свое отражение в полный рост.

5 действий, 4 метра, 7 шагов

Исходная организация шкафа-гардероба

2 Одежда: Эффективное хранение

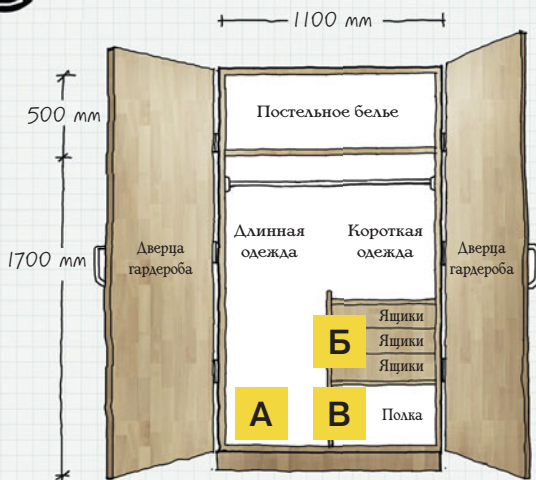

Мой шкаф-гардероб довольно традиционен и традиционно непрактичен. Я до сих пор помню свое первое впечатление от встречи с ним: «Как я смогу вместить туда все свои вещи?»

Он состоит из нескольких нелепых секций.

- А** Удобно вешать длинную одежду, но внизу остается около 300 мм неиспользуемого пространства.
- Б** Три ящика очень мелкие и в них входит только нижнее белье, да и то вертикально.
- В** Практически бесполезная пещерка под ящиками — даже коробку не поставишь.

Выбросить ящики

Предполагалось, что полки и ящики в шкафах будут помогать нам использовать пространство наилучшим образом. Но это не мой случай! Мои мешают пользоваться шкафом и доставляют лишние хлопоты.

Не могу
больше терпеть!
Вырву их
с корнем!!!

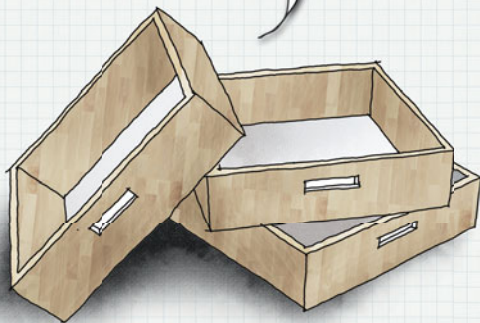

С чего бы это шкаф вдруг начал диктовать нам свои правила! Берем все в свои руки! Опустошим его и перестроим так, как нам удобно.

Уничтожить,
чтобы
построить

Новые порядки

Вот так выглядит
мой гардероб сейчас!



Нововведение № 1: Пластиковые ящики

Слышу, как мои друзья говорят: «Ты же только что выбросила ящики. Зачем ты купила еще больше?»

Что ж, посмотрите, в чем разница между этими двумя наборами ящиков.

Деревянные
ящики

Глубина 120 мм.
Не достаются.
Только для
мелочей.
Непрозрачные.

Могут быть
любого размера.
Мобильные.
Подходят для
хранения
одежды.
Прозрачные.

Пласти-
ковые
ящики

Можно поставить несколько ящиков друг на друга. Они удобно открываются и идеально подходят для хранения одежды.

А самое главное: их глубина позволяет хранить одежду вертикально!



Одежда смирно!

«Магическая уборка» — очень популярная японская книга о том, как грамотно и удобно организовать свой дом — дает отличные советы по вертикальному хранению одежды в ящиках. Я с нетерпением ждала, когда наконец смогу попробовать применить эти советы. Но мои деревянные ящики были слишком мелкие для этих целей...

И вот, у меня появился шанс!



Удивительные сюрпризы

Научившись правильно складывать одежду, вы увидите, что практически любая вещь — не важно из какого она материала и какой формы — может стоять смирно.

Это не сложно. Не заикливайтесь на деталях процесса. Просто поймите основные принципы и следуйте им. Ключевой принцип — в сложенном состоянии вещь, если смотреть на нее сбоку, должна быть похожа на букву А.

Обычно сложенная друг на друга одежда мнется, а поставленная вертикально — нет.



Эффект книжной полки

Стопка

ПРОТИВ

Ряда



Самое прекрасное в такой организации вещей — то, что у вас возникает чувство порядка и организованности, как в библиотеке, где все книги расставлены по полкам.

Одежда аккуратно стоит в ящике, и вы с легкостью обращаетесь со своей обширной коллекцией, доставая нужную вам вещь, не потревожив остальные.

Чтобы добиться этого эффекта книжной полки, вам нужны достаточно глубокие ящики, поэтому учитывайте размеры.

Разделить и организовать

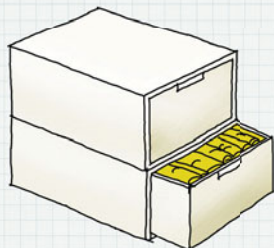

Вот такие ящики — идеальный вариант. Их можно поставить один на другой и они открываются горизонтально.



Коробки с верхней крышкой не так удобны, но зато дешевле.

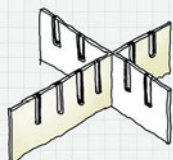
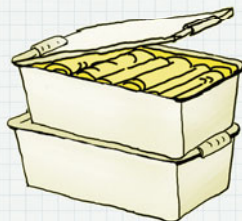

Разделитель

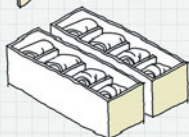

Коробка с отделениями

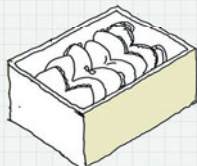

Организер

Складывая мелкие предметы одежды (нижнее белье и носки), призываем на помощь органайзеры и разделители. Можно купить готовые или сделать самостоятельно из картона. Более мелкие предметы одежды могут храниться вертикально аккуратно, только если пространство ящика разделено в соответствии с их размерами.

Нововведение № 2: аксессуары

У меня не так много одежды, зато аксессуаров ну очень много. С их помощью можно даже самый простой наряд сделать неповторимым, поэтому они — моя слабость.

Последние несколько лет я мучилась вопросом, как же хранить свои серьги, броши и ожерелья. Я пробовала складывать каждое украшение в индивидуальный пакетик, использовала многоярусные шкатулки, и даже купила шкаф для украшений.

Но ни одно из этих средств не помогло. В них хорошо хранить, но пользоваться ими ежедневно для подбора аксессуаров совершенно невозможно — они очень неудобны. Они не дают сразу полной картины того, что у меня имеется, и быстро подобрать аксессуар просто невозможно.



Плотно
закрывающиеся
пакетики

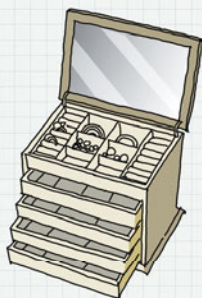

Шкатулка
для драгоценностей



Шкаф для драгоценностей

Нововведение № 2: аксессуары

В прошлом году я наконец нашла то, что мне нужно — подвесной органайзер для аксессуаров!

Он сделан из нетканого материала, с одной стороны покрыт прозрачной пленкой и разделен на небольшие отделения для брошей, сережек, колец. А с другой стороны расположены петли из Велкро (липучки), чтобы можно было вешать ожерелья и кулоны с подвесками.

Я купила два и повесила их с внутренней стороны на двери моего шкафа — один справа, другой слева.

Теперь, открывая гардероб, я вижу всю свою сезонную одежду, аксессуары, а позади меня висит зеркало.

Все на виду, и так просто подбирать одежду.

Зафиксируйте
при помощи
болтов

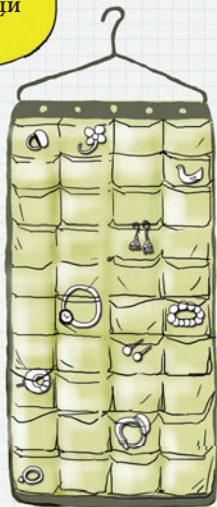

Левая дверца



Правая дверца

Нововведение № 3: чемодан

Я очень часто езжу в командировки, поэтому небольшой чемодан стал моим лучшим другом. Раньше я хранила его в общем большом шкафу в прихожей и тащила в спальню каждый раз, когда мне нужно было собрать вещи. А теперь он живет в моем гардеробе, и собирать вещи стало гораздо удобнее!

Я достаю из гардероба несколько смен одежды и белья, затем разворачиваюсь и иду в ванную за туалетными принадлежностями.

Вещи собраны за несколько минут!



Все на 1 м²!

Нововведение № 4: корзина для химчистки

Каждую неделю мы относим вещи в химчистку. Обычно я садилась и разбирала грудку грязной одежды для того, чтобы разложить ее по отдельным пакетам для химчистки. Конечно, это отнимает время. Поэтому я кое-что добавила в свой гардероб — поставила корзину для химчистки.

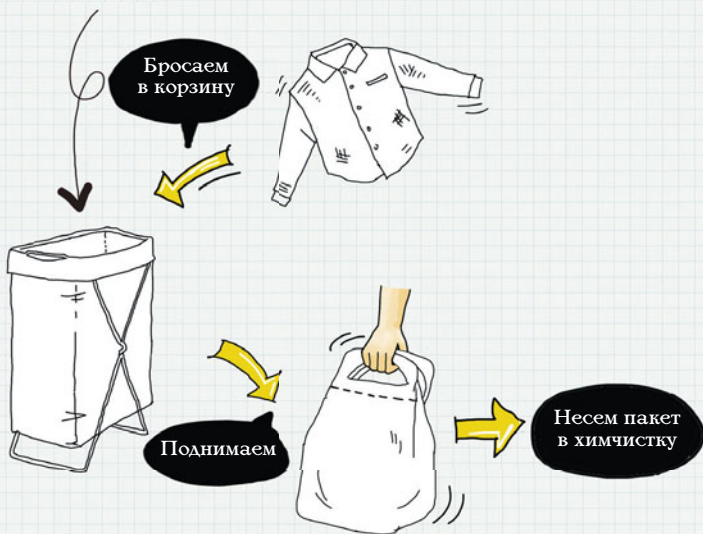

Все, что нуждается в химчистке, отправляется напрямую в эту корзину. Когда там накапливается достаточно одежды, я просто вынимаю мешок и несу его в химчистку. Для этих целей подойдет большой бумажный пакет.

По пути на работу я закидываю этот пакет в химчистку. Все, больше не трачу время на сортировку одежды!

Нововведение № 5: отпариватель

Очень долго меня, мучил вопрос, стоит ли стирать абсолютно любую вещь после одного дня носки. Как вы поступаете с такой одеждой?

Вешаете такие вещи обратно в гардероб? Я считаю это не совсем правильным, это не гигиенично. Такие вещи хранятся в вашей комнате? Но когда вы наденете их в следующий раз? Зимой это становится настоящей проблемой.

Вот, что делаю я. Приходя домой, снимаю верхнюю одежду, например пальто, и прохожусь по нему отпаривателем. Горячий пар дезинфицирует и расправляет складки, замявшиеся на ткани за день. Вот так моя одежда всегда прекрасно выглядит!

Однако нас может одолеть лень. Если отпариватель находится в неудобном месте или хранится в коробке, я знаю, что не стану каждый день вытаскивать его.

Поэтому, чтобы остаться верной этой привычке, я поставила отпариватель прямо в гардероб, не оставив ни одного шанса для прокрастинации. Еще лучше, если прямо рядом с ним сделана розетка!

Отпаривайте вещи по возвращении домой. Одна минута такой парной и они выглядят как новые!

**Это очень удобно
и никаких особых хлопот!**



Нововведение № 6: туфли

Раньше мои туфли хранились в обувном шкафу в прихожей, но я перенесла их в спальню, чтобы быстрее собираться по утрам. Я не стала покупать новый шкаф или комод, а просто поставила друг на друга обувные контейнеры ИКЕА, в которых они хранились.

Пять коробок высотой 160 мм я поставила друг на друга. Теперь они на одном уровне с комодом в спальне. Они тоже белые, поэтому хорошо сочетаются с мебелью в спальне.

У меня 15 пар обуви, и это мой лимит — больше я не покупаю, только если меняю старую пару на новую. Вся моя обувь теперь на виду — ненюшенная, слишком изношенная, неудобная, любимая.

Эта система хранения также позволяет мне контролировать свои импульсивные покупки.

Если я хочу купить новые туфли, мне приходится избавляться от старых, а также покупать обувь соответствующего качества!

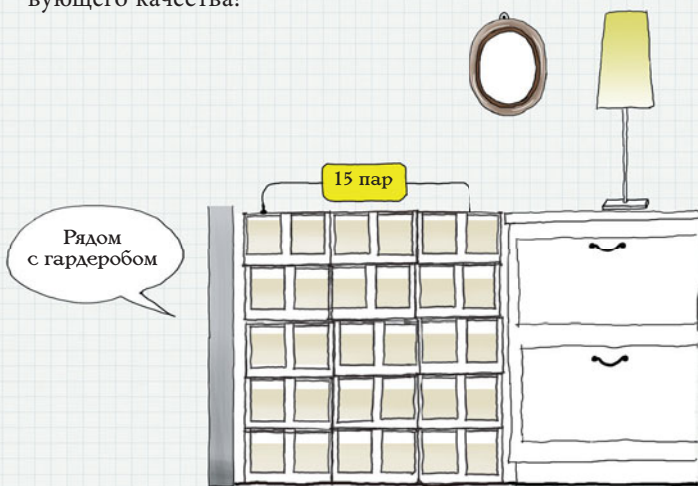

Нововведение № 7: одежда на завтра

Несомненно, каждое утро мы проводим несколько минут, размышляя над тем, что сегодня надеть — достаем то одно, то другое, примеряем, передумываем, пока не найдем то, что нужно. А потом нужно еще подобрать обувь и аксессуары... Я и так просыпаюсь довольно поздно, поэтому если буду тратить утреннее время на подбор одежды, то точно опоздаю на работу.



Я купила табличку для выдвижного ящика, перевернула ее, прикрутила к дверце шкафа, и у меня получился крючок для одежды на завтра.

Я повесила его на высоте примерно 1700 мм от пола, чтоб видеть в зеркале напротив полное отражение моего предполагаемого вида на завтра.

Выбирайте одежду на завтра с вечера и вешайте ее с аксессуарами, рядом ставьте обувь. Это сэкономит вам немало утреннего времени!

Освещение

3

Ярче и больше

Итак, мы подошли к третьему шагу на пути к созданию гардеробной — освещению!

Годами освещение в районе моего шкафа не давало мне покоя. Как правило, раньше светильник вешали в центре потолка. Этот пережиток прошлого сохранился и в моей спальне. Поэтому, когда я стояла перед зеркалом, свет падал на меня сзади, и я затеняла собственное отражение.

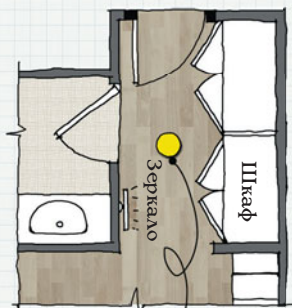

Потолочный
светильник

Мне что одеваться в темноте?

Я хотела исправить ситуацию с освещением, но делать его вокруг зеркала не хотела, и долгое время не могла найти выход из положения.



Лампа для зеркала: сделай сам

Когда-то давно я видела в магазине лампу, которая прекрасно сочеталась бы с бронзовой рамой моего зеркала. А самое главное, выключатель был расположен на крепежной системе лампы.

Как я уже говорила, розетки на стене с зеркалом нет, поэтому мне понадобился очень длинный кабель, который протянут теперь за зеркалом, затем над плинтусом вдоль стены, до розетки у кровати. Его совсем незаметно, и я сама прикрепила его к плинтусу при помощи молотка, гвоздей и крепежей для кабеля.

А лампа работает, как настольная!

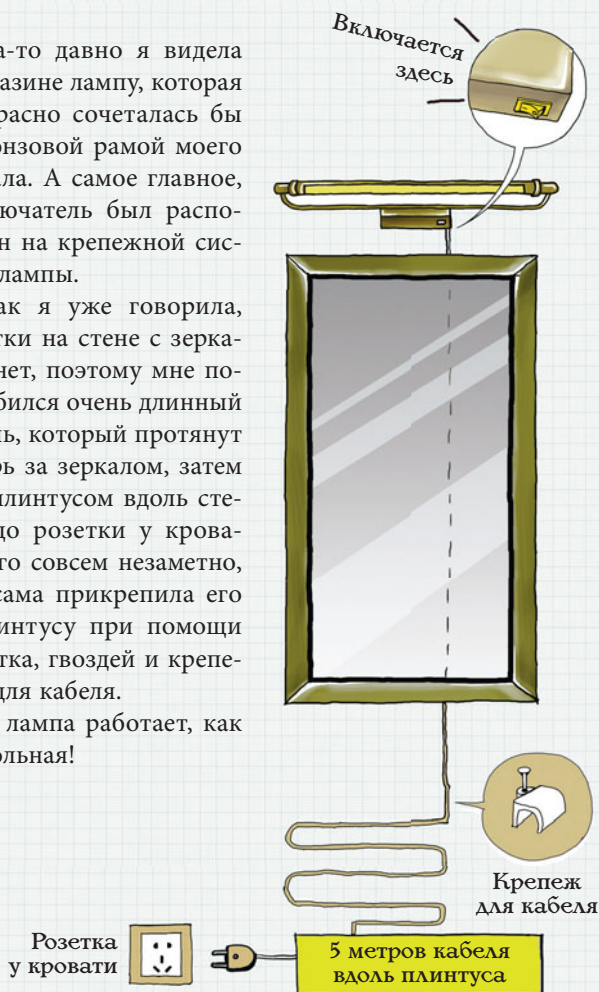

Сиять как звезда

Сейчас

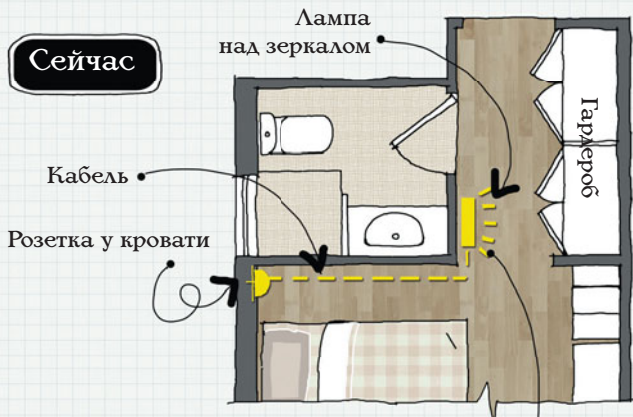

В лампу я вставила яркую флуоресцентную трубку. Теперь вижу реальные цвета, и все стало гораздо светлее: ровный яркий свет падает на меня немного сверху, и мое отражение гораздо ярче. Даже гардероб позади меня освещается этим новым светом, я прекрасно вижу одежду и украшения.

Эти небольшие изменения позволяют мне сейчас лучше подбирать наряд.



Я и моя одежда

На самом деле в спальне есть место для расширения гардероба. Когда-то я подумывала о том, чтобы превратить все желтое пространство в один гигантский гардероб.

Не нужно расширения!

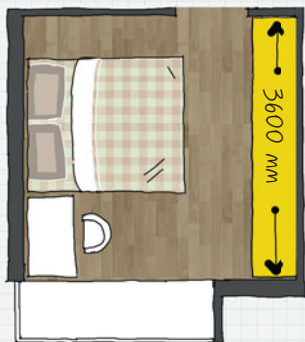

Но с возрастом я становлюсь увереннее в своем выборе и своем вкусе. Лучше контролирую свои импульсы и вырабатываю свой особенный стиль в одежде и аксессуарах.

В одежде самое главное — научиться сочетать.

После хорошей чистки гардероба у меня осталось не так много одежды, туфель и сумок. На данный момент мне вполне хватает места для хранения одежды — процентов 20 даже остается! И в моем гардеробе нет вещей, которые я не ношу, и нет забытых вещей.

Откройте мой гардероб — все вещи в нем выбраны с умом, все — отражение меня.



Стоимость гардеробной комнаты на 1 м²



Качество вашей жизни
зависит не от вашего
кошелька, а от вас



Гардеробная
комната —
это место, где
женщина себя
балует. Ни один
гардероб — даже
самый большой —
не сможет унять
это вечное чувство
«мне нечего надеть»,
ведь сезоны и мода
постоянно меняются. Вам
всегда будет мало платьев,
аксессуаров и сумочек. Но на самом
деле меньше — значит больше. Пожертвуйте
количеством в пользу качества. Покупайте то,
что вы никогда не сможете выбросить и будете
любить долго-долго. И ваш дом станет аккуратнее
и уютнее. Оставляйте в доме только любимые
вещи, и любовь будет определять ваш стиль.
Я абсолютно уверена в моей
гардеробной на 1 м².



Трудолюбивая? Я?

Поскольку я постоянно говорю
о хранении и порядке, вот,
что обо мне думают:

Друзья

Ты такая
трудолюбивая!

Я восхищаюсь тем,
что ты убираешься
каждый день!

Ты мой
герой! 

О! Вы слишком
добры ко мне...



Вы даже не представляете,
как ошибаетесь... 

Вынуждена вас расстроить.

Я настоящая лентяйка!

Некрасивых женщин не бывает, но...

Дайте еще минутку
поспать...



До 30 лет я довольно редко на-
носила макияж. Была уверена,
что прекрасно выгляжу. И еще
просто была довольно ленивой.
Каждое утро я игнорировала
будильник, потом вскакивала
с кровати, надевала все, что по-
падало под руку и в панике вы-
бегала из дома. У меня не было
времени позавтракать, что уж
говорить о макияже?

Когда говорят: «Некрасивых
женщин не бывает, бывают ле-
нивые»... это обо мне...

Я опаздываю...



А-а-а!!!

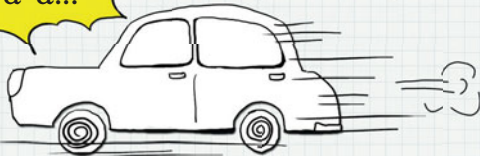

Когда понимаешь, что тебе уже не 16

Мне уже за 30 и я понимаю, что если не начну предпринимать какие-то усилия, чтобы выглядеть лучше, просто стану «угрозой для общества». Итак, под пристальным вниманием подруг я пополнила запасы косметики и купила туалетный столик.

Я дала себе слово:

«Не буду лениться, если хочу выглядеть лучше!»



Мечты... Мечты



В своих романтических мечтах мы рисуем огромное окно в спальне — воздушное и светлое. Поэтому я тоже поставила свой столик у окна. Ведь так приятно приводить себя в порядок в лучах солнечного света...

Суета и красота

1

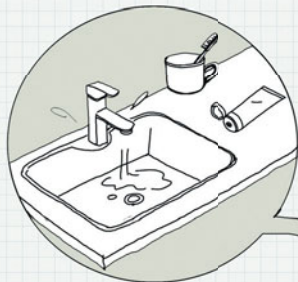

Я проснулась, умылась, почистила зубы и нанесла уходовые средства в ванной — это заняло пять минут.

3

Назад в ванную, чтобы смыть остатки макияжа с рук — пять минут.

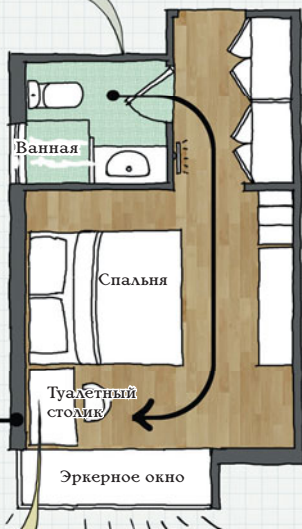

2



Затем бросилась к туалетному столику и накрасилась — пятнадцать минут.

Это не могло продолжаться



Первая неделя: Вставала раньше обычного, с энтузиазмом делала макияж.

Вторая неделя: Три раза проспала и не красилась в эти дни.

Третья неделя: Только один раз заставила себя встать пораньше и накраситься.

Через месяц я сдалась...



Может в ванной?



В поисках
отговорки

Ну не мое
это — с утра
бегать
по комнате,
чтобы
накраситься...

Я не ленивая,
но просто туалетный
столлик так далеко...

Я же могу
краситься в ванной!
Больше никакой
беготни!



Идея, рожденная
в отчаянии!

Звучит отлично, но...

Я стремительно перенесла всю свою косметику в ванную — куй железо, пока горячо. Думала, что если не буду тратить время на беготню по комнате, то останусь верна своей идее ежедневного нанесения макияжа.

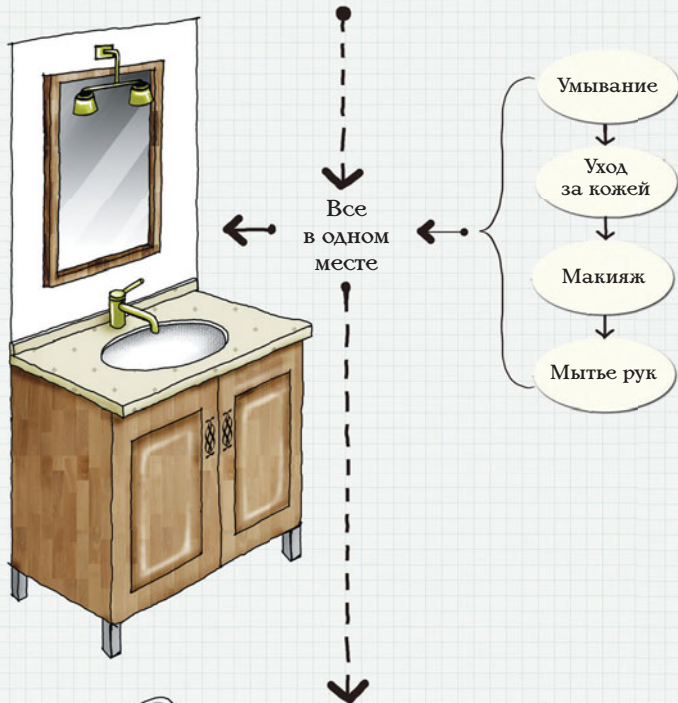

Звучит здорово, не так ли?
И все же я умудрилась нажить себе
еще больше проблем!

Головная боль № 1

ПРОБЛЕМА 1

Недостаточно места
для хранения

Туалетные
принадлежности



+ Основные
средства для
ухода за кожей



+ Аксессуары
для макияжа



+ Косметика



Умывальник в нашей ванной очень простой, мы установили его несколько лет назад и использовали в основном только для того, чтобы почистить зубы и умыться. На стене висит простое зеркало, и рядом с раковиной стоят туалетные принадлежности.

Но теперь, когда моя косметика переехала в ванную, количество предметов вокруг раковины умывальника увеличилось в несколько раз.

Перебор!

Головная боль № 2

ПРОБЛЕМА 2

Зеркало слишком далеко

Зеркало туалетного столика

Как правило, туалетный столик глубиной 400 мм, поэтому мое лицо находится примерно в 500 мм от зеркала, и я могу легко, не наклоняясь вперед, выполнять самые тонкие задачи — подводить брови и рисовать стрелки.



Слишком далеко!

Зеркало в ванной

Зеркало умывальника находится примерно в 700 мм от лица, поэтому мне приходится наклоняться вперед, чтоб подвести глаза или губы.



Головная боль № 3

ПРОБЛЕМА 3

Плохое освещение

Я заметила, что в большинстве домов, где мне приходилось бывать, туалетный столик, если он есть, стоит возле окна, как мой, для естественного освещения.

В ванной же я могу полагаться только на искусственное освещение.

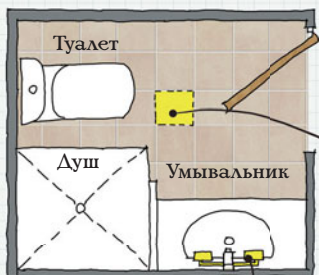

Изначально моя квартира представляла собой голые стены, проводка для освещения имела только в центре ванной.

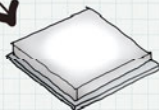

Свет 1

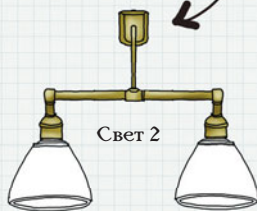

Во время ремонта мы подвели освещение к зеркалу.

А хватает ли освещения по центру и освещения над зеркалом для такой небольшой ванной, как моя?

Кто бы мог подумать, что этого освещения не хватит для макияжа?!



Головная боль № 3

ПРОБЛЕМА 3

Плохое освещение

1 Неверный угол

Только потолочное освещение

Потолочное освещение находится в центре ванной. Когда я стою перед зеркалом, свет падает сзади, и мое лицо остается в тени.

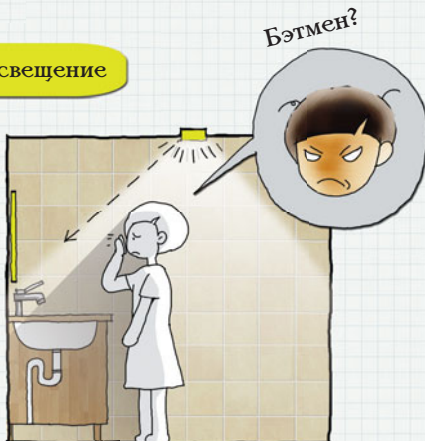

Потолочное освещение + освещение над зеркалом

Когда я включаю оба освещения, часть тени исчезает с моего лица, однако, поскольку оба источника света находятся сверху, тени лежат под бровями, носом и подбородком. И эти тени не имеют ничего общего с макияжем.



Головная боль № 3

ПРОБЛЕМА 3

Плохое освещение

2 Плохое освещение лица



Только
потолочное
освещение
43 ЛЮКСА*

Это... никуда не годится!
С архитектурной точки зрения 50 люксов считается очень низким уровнем освещения, при котором нельзя выполнять никакую работу!



Потолочное
освещение +
освещение
над зеркалом
198 ЛЮКСОВ

Лучше, но недостаточно
для нанесения макияжа.
Тени ужасно мешают.

*Люкс — единица измерения освещения.

Головная боль № 3

ПРОБЛЕМА 3

Плохое освещение

Я подумала, что мою проблему сможет решить шкафчик за зеркалом, где я могла бы хранить косметику, но его глубина, как правило, 150 мм, а значит подобрать освещение будет сложнее. В таких случаях обычно устанавливают флуоресцентные лампы на верхней и нижней стенке шкафа. Это создает эффект салонного освещения. Красиво, но не идеально, поскольку свет не падает прямо на лицо.

Я вспомнила, что такой шкафчик есть в одном из шоурумов на работе, и поспешила туда со своим люксметром.



Потолочное +
освещение у зеркала

130 ЛЮКСОВ

Что означают цифры этих измерений? Вот несколько примеров:

Места общего пользования и коридоры	50 ЛЮКСОВ
Гостиная (общее освещение)	100 ЛЮКСОВ
Гостиная (освещение для чтения)	300 ЛЮКСОВ
Поверхность обеденного стола	150 ЛЮКСОВ
Офис	300 ЛЮКСОВ
Доска в классе	300 ЛЮКСОВ

Нет! Я не сдамся!

Я просто хочу краситься с комфортом! Почему это так сложно? Но если сдамся сейчас, уже никогда не смогу заставить себя хорошо выглядеть. Что же делать?

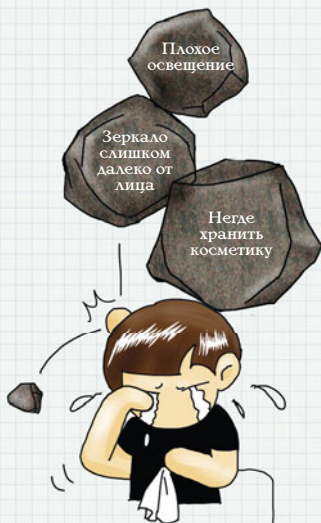

Проплакав час

НЕТ!



Я не сдамся!
Я дизайнер!
Я найду выход!

Три цели дизайнера

Я намерена решить эти проблемы, однако мне нужна цель, определяющая дизайн. Итак, я решила перечислить все проблемы текущей ситуации, а также все то, чего мне не хватает.

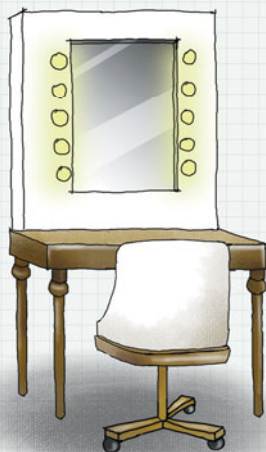

У меня получилось

Три цели дизайна:

ЦЕЛИ

- Объем хранения** 30 тюбиков и более
Должно быть достаточно места для всех моих баночек, бутылочек и тюбиков, включая уход за кожей и макияж.
- Расстояние до зеркала** Примерно 400 мм
Идеальное расстояние для комфортного нанесения макияжа.
- Освещение** 350 люксов, без теней
Я уменьшила профессиональные требования с 500 люксов до 350 люксов. Свет не должен отбрасывать тени на лице.

Вот как выглядит мой шкафчик

Мы установили этот шкафчик под раковиной несколько лет назад, и в целом довольны им, хотя иногда возникают неприятности!

Проблема №

1

Раковина и столешница соединены силиконовым герметиком. Там, где мы живем, влажность очень высокая, поэтому плесень на силиконе присутствует практически постоянно. Мы регулярно обрабатываем силиконовые швы средством от плесени, но она не сдается.

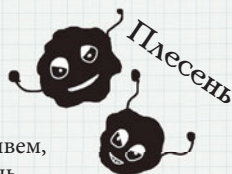

Проблема №

2

Силиконовые швы слегка протекают. Некритично, но в шкафчике постоянная сырость.



Проблема №

3

Шкафчик под раковиной большой, но не практичный. Из-за влажности я храню в нем только запас моющих средств, таких, за которыми нет необходимости каждый раз наклоняться.

Плесень



Итак, я использую все ресурсы

И обращаюсь к друзьям из индустрии.



Мистер А

Мой коллега — дизайнер интерьеров, который до безумия любит свою работу. Мягкий перфекционист, уделяющий гораздо больше внимания деталям, чем я.

Мистер Б

Мой коллега — один из ключевых игроков в дизайне мебели. Всегда полон энергии и обожает свою работу. За годы, что мы работаем вместе, я очень многому у него научилась.



Мистер В

Главный технолог мебельной фабрики, терпеливо создающий и перерабатывающий образцы по нашему заказу. Он дает нам много дельных советов и идей по поводу подстройки мебели под интерьер.



Ничего особенного

Спустя месяц, мы вчетвером наконец дошли до ЭТОЙ ИДЕИ!



М-м-м-м...
ничего
особенного

Подозрение



Он точно
сможет решить
все мои проблемы
и сотворить чудо?

Первое испытание

Цель 1.

Объем хранения

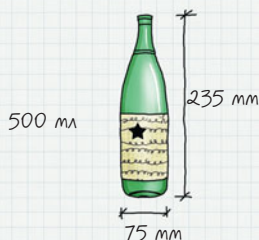

30 бутылок... Но каких бутылок? Какого объема? Для нашего первого испытания мы используем пивную бутылку объемом 500 мл. Понимаю, что это слишком, ведь косметика редко бывает в такой большой таре.

По обеим сторонам от зеркального шкафа расположены открытые полки, за зеркальной дверцей еще несколько. Итак, три уровня хранения, длина каждого 1000 мм. Общая длина полок 2900 мм за вычетом ширины перегородок и стенок.

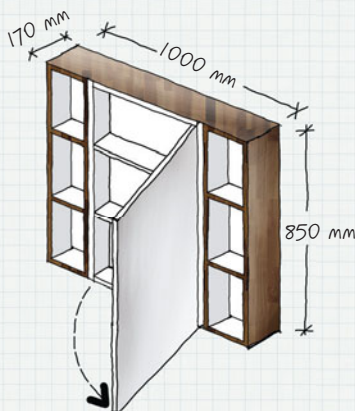

$$2900 / 75 = 38 \text{ бутылок}$$

**ИСПЫТАНИЕ
ПРОЙДЕНО**

Этот расчет сделан с учетом того, что мы ставили бутылки вплотную друг к другу. На самом деле можно легко разместить их в два ряда!

Второе испытание

Цель 2.

**Расстояние
до зеркала**

примерно 400 мм

Расстояние
до зеркала

$$550 - 170 = \\ = 380 \text{ мм}$$

Давайте измерим!



Это испытание одно из легких. За счет того, что за зеркалом находится шкафчик, оно гораздо ближе к лицу, чем если бы висело просто на стене. Расстояние не превышает 400 мм, и я легко могу накраситься.

**ИСПЫТАНИЕ
ПРОЙДЕНО**

Третье испытание

И самое сложное.

Цель 3.

Освещение

350 люксов,
и никаких
теней на лице



Эй!
А где лампы?
Вы видите лампочки?

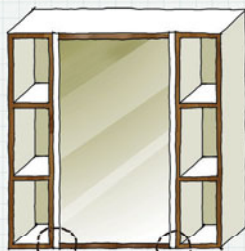

Увеличим изображение

Вот они!
Спрятаны здесь!

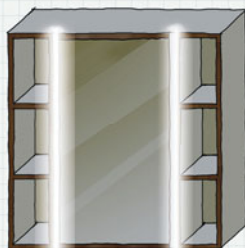

Ультратонкие светодиодные ленты, которые можно увидеть только прищурившись. Всего 25 мм шириной и 8 мм толщиной.

Технологии производства светодиодов очень быстро развиваются в последние годы, меняя наше представление об освещении и использовании света!

Результат

Вдохновившись профессиональными зеркалами для визажистов, мы установили освещение прямо на шкафчик, и теперь свет падает прямо на лицо, не оставляя тени.

Светодиодные ленты расположены чуть шире плеч, а значит, их свет взаимно исключает какие-либо тени на лице.

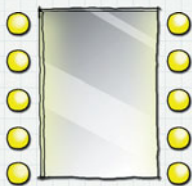

Отличное расположение

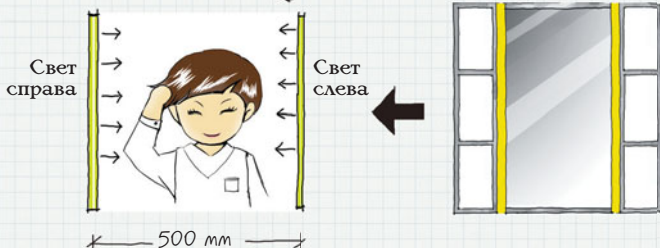

Идеальное освещение

Потолочное освещение + освещение возле зеркала

406 ЛЮКСОВ

Уровень освещения моего лица превышает 400 люксов. Светодиодные ленты нейтрального белого цвета, поэтому очень сложно промахнуться с тоном — я вижу реальный цвет своего лица.

**ВСЕ
ИСПЫТАНИЯ
ПРОЙДЕНЫ!**

Зачем нужен шкафчик под раковиной

Раковины, интегрированные в столешницу, приобретают большую популярность в последние годы. Больше не надо заливать швы силиконовым герметиком и бороться с протечками и плесенью.

Сливное отверстие теперь расположено не в центре раковины, а сбоку. Квадратная раковина не только вмещает больше воды, но и сливается быстрее.

Подставка под мыло устанавливается на раковину, и вся вода стекает вниз.

От дверей к ЯЩИКАМ. Верхний ящик огибает сливную трубу, и сырость не проникает внутрь.

От единственной полки к паре ящиков. Больше места для хранения и всё на виду.

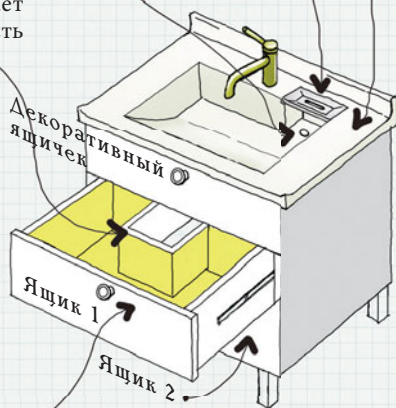

Удобнее



Переместив косметику в ванную, я поняла, что и снимать макияж теперь гораздо удобнее!

Иногда я возвращаюсь с работы очень поздно. Скидываю каблуки и направляюсь напрямик в ванную. Там смываю макияж, очищают кожу и с удовольствием принимаю душ. Все теперь в одном месте.

Сейчас я все делаю в ванной: смываю усталость прошедшего дня, ухаживаю за кожей, и каким бы тяжелым не выдался день, знаю, что спать буду спокойно.

Раньше я думала, что появляться на людях не накрашенной — значит быть очень уверенной в себе, и этим можно гордиться. Но теперь, стоя перед своим «туалетным столиком» каждое утро и вечер, я ловлю себя на мысли, какая это роскошь, каждый день иметь возможность — вот так смотреть на себя и радоваться каждому дню. Значит, я не напрасно не стала тогда сдаваться.

Легкий макияж, отобранные вещи, которые мне по душе, легкость походки — каждый день я встречаю обновленной и полной сил.







7 смертных грехов уборки



Никто не любит убираться



Подметать...

Дома всегда можно найти миллион приятных занятий: можно посмотреть телевизор в гостиной или поваляться утром в кровати, приготовить что-нибудь вкусненькое на кухне... но над тобой всегда висит черная туча.

Уборка.

Мыть пол...



Стирать...



Все не так просто



Обязательно работа по дому и уборка должны быть выделены в отдельную главу? Кто-нибудь вообще любит подметать, мыть пол или стирать?

Нам не нравится работа по дому, потому что это так хлопотно, это так напрягает? А почему это так хлопотно? Почему это так напрягает?



На полу повсюду волосы. Мокрая тряпка в ведре. Бесконечная стирка, развешивание, складывание... уфф!

Наше плохое настроение дома часто связано с домашними хлопотами. Поэтому не стоит считать, что домашняя работа — это пустяки.



Не верите? Давайте посмотрим на **7 смертных грехов уборки.**

Грех № 1: куча различных приспособлений



Четыре короля работы по дому:
Тряпка для пыли, пылесос, швабра
и ведро.

Кто ваш любимчик?

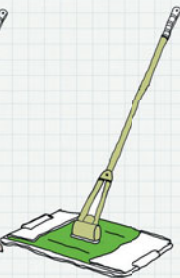
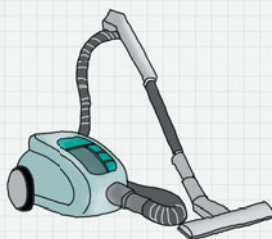
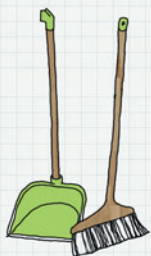

Грех № 2: дублирующиеся функции

По меньшей мере 70% из нас имеют по два набора разных тряпочек, губок, ведер и щеток.

Одна швабра для балкона, другая для квартиры.

Родители купили мне дешевенькую швабру, когда я вышла замуж, а теперь я купила себе новомодную. Старую мы сейчас используем для кухни.

У меня есть пылесос, но пользуюсь я им от силы пару раз в месяц. В остальное время просто подметаю.

У нас две швабры. Одна для влажной уборки, другая для того, чтоб вытирать пол насухо.

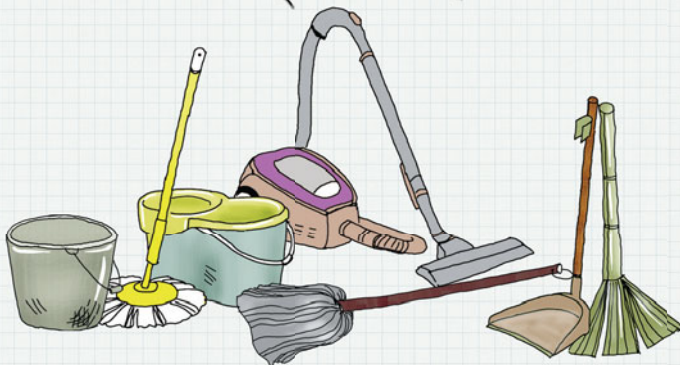

Грех № 3: водоподведение и отведение

Где вы храните швабры и другие принадлежности для уборки?

Подметать пол — самое простое, потому что эта работа не влажная. Но для протирания пыли, мытья пола и стирки нужна вода (и налить, и вылить). Даже если в вашем доме нет специальной подсобки, все аксессуары для уборки автоматически концентрируются вокруг источника воды.

Несмотря на то что подсобка тоже требует подведения и отведения воды, в отличие от ванной и кухни, ей практически не уделяется внимание.



Очень часто подведение и отведение воды оборудовано в таких странных местах, что не знаешь, плакать или смеяться. Вот несколько **неудачных примеров.**

Грех № 4: швабра в душе

Балкон — отличное место для того, чтобы оборудовать подсобку.

Но как туда подвести воду???



На балконе нет воды, поэтому швабру придется мыть в ванной.

А потом...

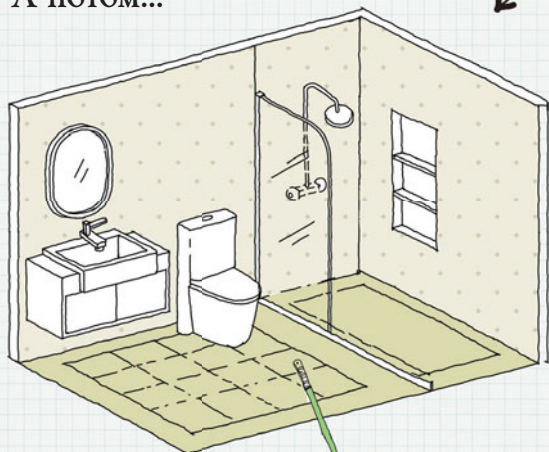

Грех № 4: швабра в душе

Часто в квартирах, особенно в небольших, в душе «живут» пара швабр и парочка ведер. Не могу себе представить, каково это мыться каждый день вместе с двумя швабрами...

Можно ли назвать это освежающим душем?

Чисто ?

Грязно ?

Кто тут
принимает
душ?



Грех № 5: два балкона, две проблемы



У меня нет таких проблем — у меня два балкона, на северном есть и вода, и слив.

Звучит здорово, но в маленьких квартирах северный балкон очень маленький, там практически нет солнца и плохая вентиляция. И тут возникает новая проблема.

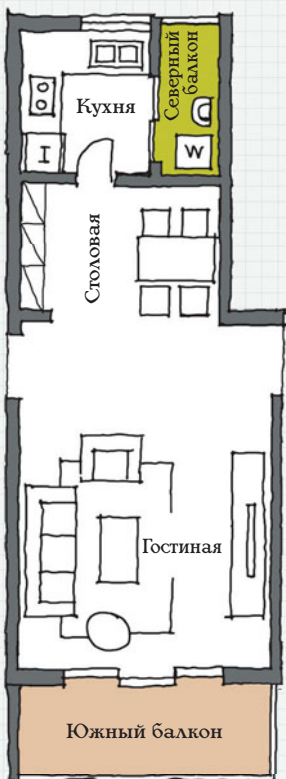

Северный
балкон —
вода



Что же
делать?



Южный
балкон —
солнце



Грех № 5: два балкона, две проблемы

Проблема обнаруживает себя, когда дело доходит до стирки.

Извилистый путь

Северный
балкон



Наша свежестиранная одежда сначала отправляется в корзину, которая затем перемещается с северного балкона на южный, чтобы высохнуть там в лучах солнца.

Сомневаюсь, что таскать такие тяжести хорошо. Да к тому же через всю квартиру. Я думаю, многие вообще скоро откажутся стирать...

То же самое со шваброй и тряпкой для пыли, они перемещаются между двумя балконами, как перелетные птицы.

Кухня

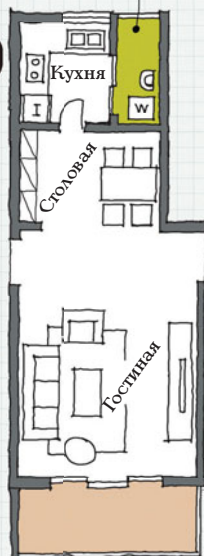

Столовая

Гостиная

Южный
балкон



Грех № 6: все на одном балконе

Постоянно метаться между двумя балконами просто невыносимо, поэтому я хочу подвести воду и обеспечить ее отведение на южном балконе. Там я и устрою подсобку. У меня все получится! Это сработает!

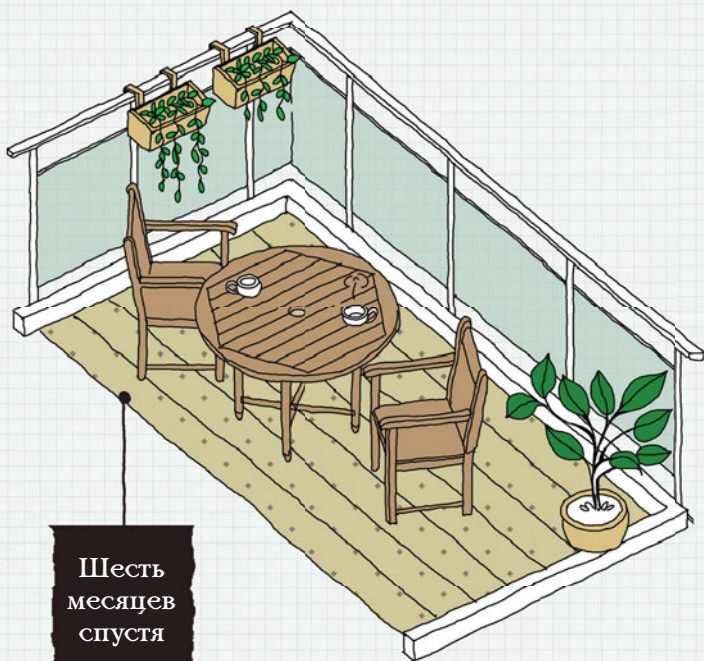

Шесть
месяцев
спустя



Грех № 6: все на одном балконе



О, мой милый
балкончик!
плачет



Множество вешалок
для одежды
на перилах

Колония тряпочек для пыли

Веник и совок

Парочка швабр

Стиральный порошок
и другие моющие
средства в коробках
и бутылках

Два тазаика

Пластиковые
ведра

Ведро для швабры

Грех № 7: они размножаются

Такой беспорядок, я уверена, никому не понравится. Кто в здравом уме захочет заниматься работой по дому в таком хаосе?

А чем больше мы ненавидим уборку, тем ленивее мы становимся. Чем дольше мы откладываем, тем больше у нас копится дел.

Бр-р! Как же
я ненавижу уборку!

Я уже месяц
не мыла пол. Может
действительно стоит
нанять уборщицу.

Фу-у, опять волосы
на полу. Я устала
подметать!





- 1 Устройте дома хозблок.
- 2 Разделите работу по дому.
- 3 Призовите на помощь волшебные средства для уборки.
- 4 Считайте уборку саморазвитием.

Секрет № 1: хозяйственный блок (хозблок)

Хозблок должен находиться в минимально доступной части квартиры, чтобы его содержимое не распространялось по всему дому. Один из наилучших вариантов — балкон. Приведу два примера отличных хозблоков.

Первый вариант: южный балкон

Южный балкон, соединяющий две комнаты, можно разделить на три части. Все они отделены друг от друга, но могут легко превращаться в единое пространство. Очень удобно развешивать постиранные вещи так, чтобы они не загромождали вид из гостиной.



Хозблок

Сушилка
для белья

Балкон

Второй вариант: северный балкон

Если хозблок можно устроить на северном балконе, обеспечив там хорошую вентиляцию и водоотведение, то это может быть неплохим вариантом. Там можно установить и стиральную машинку, и сушилку для белья.



Хозблок

Сушилка
для белья

Балкон

Секрет № 1: хозяйственный блок

Примеры, приведенные ранее, больше подходят для просторных квартир (от 110 м²). Однако, учитывая заоблачные цены на недвижимость, такое жилье по карману очень немногим. Давайте посмотрим на квартиры меньшей площади.



Хозблок на балконе
небольшой квартиры

Это балкон,
а где хозблок ?
Открой дверцы.

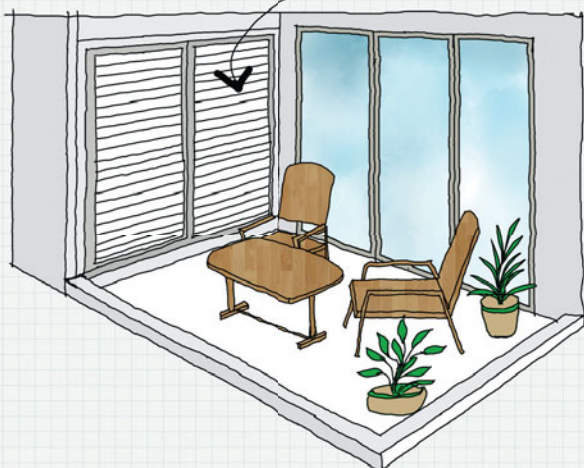

Секрет № 1: хозяйственный блок

- 1 Многофункциональное пространство для трех основных видов работы по дому.
- 2 Максимальная эргономичность.
- 3 Отдельный хозблок, скрытый за дверцами.

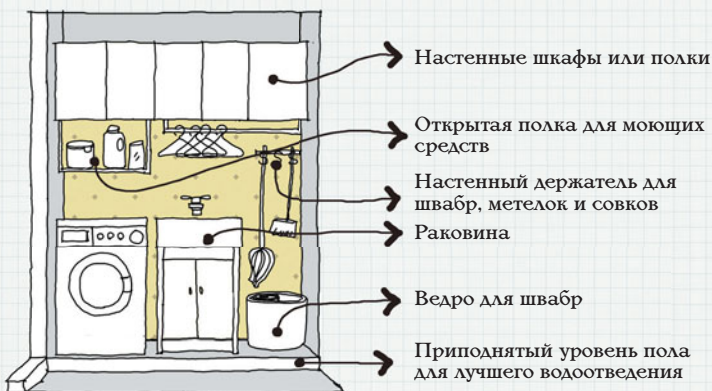

Независимо от того открытый у вас балкон или застекленный, я советую установить дверцы для хозблока. Иначе он очень быстро начнет разрастаться и займет весь ваш прекрасный балкон.

Закройте средства для уборки дверцами, открывайте только по надобности

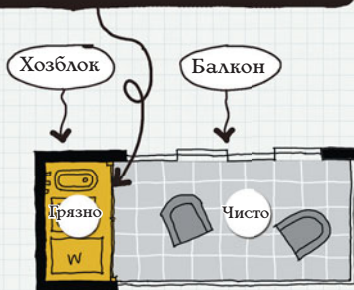

Секрет № 2: разделить работу по дому

Помощник № 1:
кран с несколькими
выходами

Кран с тремя
разветвителями
гораздо удобнее!

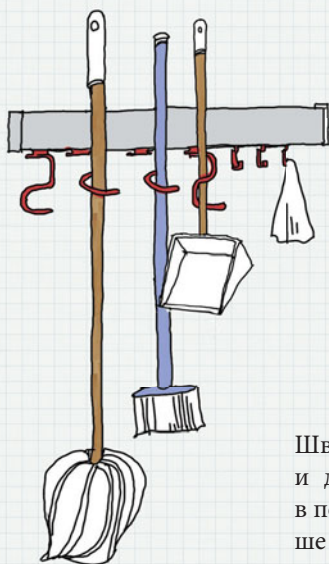
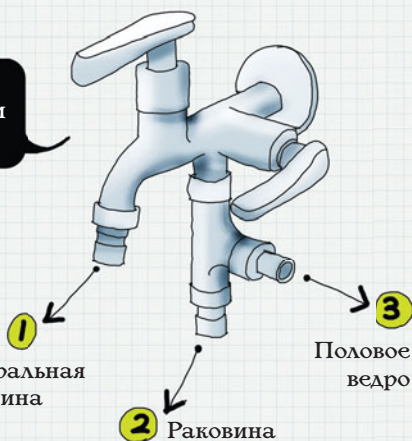

Швабру, совок, тряпку для пыли и даже зонты можно хранить в подвешенном состоянии. Больше они не будут портить вид вашего балкона.

Секрет № 3: волшебные приспособления для уборки

Правильно подобранные приспособления значительно облегчат вашу жизнь.

Волшебное приспособление № 1
Тряпочка из микрофибры

ПРОТИВ

Обычная ткань.
Диаметр ворса
4 микрометра.

Волокна микрофибры.
Диаметр ворса
0,4 микрометра.

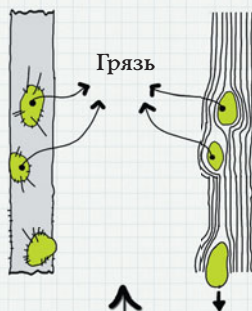

Грязь прилипает к волокну обычной ткани, и на полу остаются разводы. Со временем ткань сильно пачкается и приходит в негодность. В отличие от микрофибры, которая «проглатывает» грязь волокнами в 10 раз тоньше, чем волокно ткани. И потом эту грязь очень легко выполоскать.

Более 80% семей собирают пыль полотенцами. С точки зрения экологии — это может и хорошо, но полотенца на самом деле не подходят для этой цели. Хлопок притягивает и разносит пыль и грязь. Он хорошо впитывает воду, долго сохнет и легко распускается. Чем больше мы трем, тем грязнее становится полотенце.

Срочно выбросьте все свои грязные полотенца!

Купите салфетку из микрофибры. Она стоит недорого, но будет отличным оружием против пыли. Выбор профессионалов!



Секрет № 3: волшебные приспособления для уборки

Волшебное приспособление № 2 Швабра со спреем



Я просто ненавижу мыть пол! Эту грязную воду в ведре, тряпку, которую нужно отжимать руками! Терпеть не могу волосы, которые наматываются на ворс швабры!

Годами я испытывала изобретения для мытья пола — обычную швабру, вращающуюся швабру, швабру с губкой.

И вот наконец нашла то, что мне действительно подходит — швабра с разбрызгивателем.

В комплекте идет бутылка объемом примерно один литр. Несмотря на то что бутылка такая небольшая, с ее помощью можно вымыть весь дом несколько раз. Просто нажимаете на ручку диспенсера, и вода разбрызгивается вокруг ровно в том количестве, в котором она необходима. Не нужно добавлять воду, надо только сполоснуть тряпку после использования.

Прощай, ведро!

Секрет № 3: волшебные приспособления для уборки

Пылесос активно используется в Европе, Америке, Японии и Корее, но в Китае пылесосами регулярно пользуются менее 20% домохозяек.

Я считаю, что в домашнем хозяйстве одной из самых стоящих инвестиций является пылесос. Он в несколько раз эффективнее веника.

Шнур от пылесоса порой может крайне раздражать, поэтому, если у вас есть такая возможность, обзаведитесь беспроводным пылесосом. Вы точно не пожалеете!

Волшебное приспособление № 3 Беспроводной пылесос

Беспроводные стоят недешево, но они очень, очень удобны!

Если не хотите тратиться на беспроводной, купите обычный — он дешевле.



Секрет № 4: уборка, как саморазвитие

Вот этот последний пункт самый важный для приучения работы по дому.

Считайте, что уборка — это постоянное саморазвитие.

Кому из нас не нравится принимать душ и быть чистым? Мытье очищает тело и расслабляет душу. В древние времена люди совершали обряд омовения перед всеми важными событиями, поскольку тело наполняется чистой, позитивной энергией.

Очищение жилища — это тоже наполнение его энергией.

Всего несколько минут в день и ваш пол будет сиять, как зеркало. И дом будет блестеть!

Полчаса, потраченные на уборку раз в месяц, не просто сохранят ваш дом в порядке. Вы тем самым еще и очистите души тех, кто живет в этом доме, дадите им место для того, чтобы свободно дышать.

Приходя в чистый сверкающий дом после тяжелого дня, вы чувствуете, как душа наполняется чистотой и свежестью.

Смываем
усталость
и плохое
настроение !



Дом —
это место,
где течет
наша жизнь.

Уборка —
это способ
самосовершенствования.



Послесловие

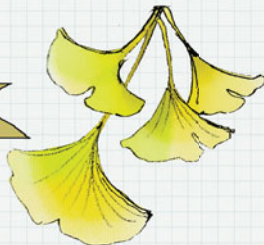

«Я сохраню эту книгу для следующего ремонта».

«Когда у меня будет собственный дом, непременно все это попробую».

«Когда дети пойдут в школу, я все так и сделаю».

Вот такие комментарии оставляют подписчики моего блога в WeChat «*The Container of Home*». Я им очень благодарна, но порой меня эти комментарии расстраивают.

Мне кажется, я говорю совсем не о покупке новой квартиры или ремонте, и уж точно не о шкафах. Я пишу и рисую, потому что хочу напомнить вам всем, как нам нравится жить!

Я побывала в стольких домах, что уже сбилась со счета. Среди них есть дорогие и не очень. Бывала в крохотных квартирах 40–50 м² и в гигантских дуплекс-пентхаусах площадью около 1000 м². Но лишь некоторые из них действительно любимы. Всего лишь 1–2% от всех домов, в которых я побывала, можно назвать прекрасными.

В этой книге я попыталась объяснить, что жизнь — это не дом, квартира или другое пространство, это люди, которые живут в нем.

Это может быть огромный, богатый дом с дорогим ремонтом и выверенным дизайном. Но значит это лишь только то, что у вас более навороченный «жесткий диск», который не сможет заменить «программное обеспечение» — людей, живущих внутри.

Мы потребляем пищу, повинаясь инстинкту, но чтобы стать гурманом, нужно приложить старание.

Мы надеваем на себя одежду, следуя инстинкту, но чтобы быть модным, нужно разбираться в моде.

Наш инстинкт говорит нам искать убежище, но чтобы превратить его в дом, нужна забота.

Жизненные стандарты, так же как и эмоциональные, — это то, с чем мы рождаемся. В будущем мы лишь шлифуем их, учась чему-то новому и получая новые впечатления.

«Слишком сложно! Для профессионалов — не для средних умов».

Вот что я вам скажу: Вы способны практически на все — было бы желание. Если вы действительно хотите жить хорошо, вы найдете способы решить свои проблемы.

Вы можете снимать старенькую квартирку. У вас может быть совсем немного мебели. У вас может быть совсем немного денег. Ничего из этого не должно мешать вам радоваться жизни.

Я всегда в поиске вдохновения для создания новых домов. Каждый раз, когда читаю заголовок вроде такого: «Молодая пара переделала съемную квартиру под себя всего за 30 тысяч рублей» — и вижу, что креативность превращает убогое жилище в комфортабельный дом, я аплодирую стоя и очень радуюсь.

Однажды я спросила своих подписчиков: «Считаете ли вы, что ваш дом — это источник счастья?»

«Да, когда в нем порядок», — последовал ответ.

«Жить» — вот оно, простое счастье.



И неважно, большой ваш дом или маленький. Неважно, собственная у вас квартира или съемная. Это простое счастье на расстоянии вытянутой руки. Вы можете сделать свой дом чистым и опрятным, добавить ему немного текстильного шарма, немного цвета и аромата растений, осветить его в ночи ароматической свечой, погасить огни и расслабиться и телом, и душой.

Грязный, неприбранный дом — даже очень большой и дорогой — несет в себе негативную энергию и днем и ночью.

Чистый и опрятный дом — даже самое простое временное пристанище — дает ощущение тепла и словно раскрывает руки, готовясь принять вас в свои гостеприимные объятия.

«Когда снова будет ремонт...»

«Вот куплю квартиру побольше...»

Да, и это тоже возможности. Однако, помните, никакое усовершенствование «жесткого диска» не заменит теплоту и заботу живущих в доме людей.

Вы все еще ждете день, когда сможете купить дом побольше?

Хватит ждать! Начните сейчас. Хватайте счастье, оно вас заждалось.



Лу Вей, дизайнер

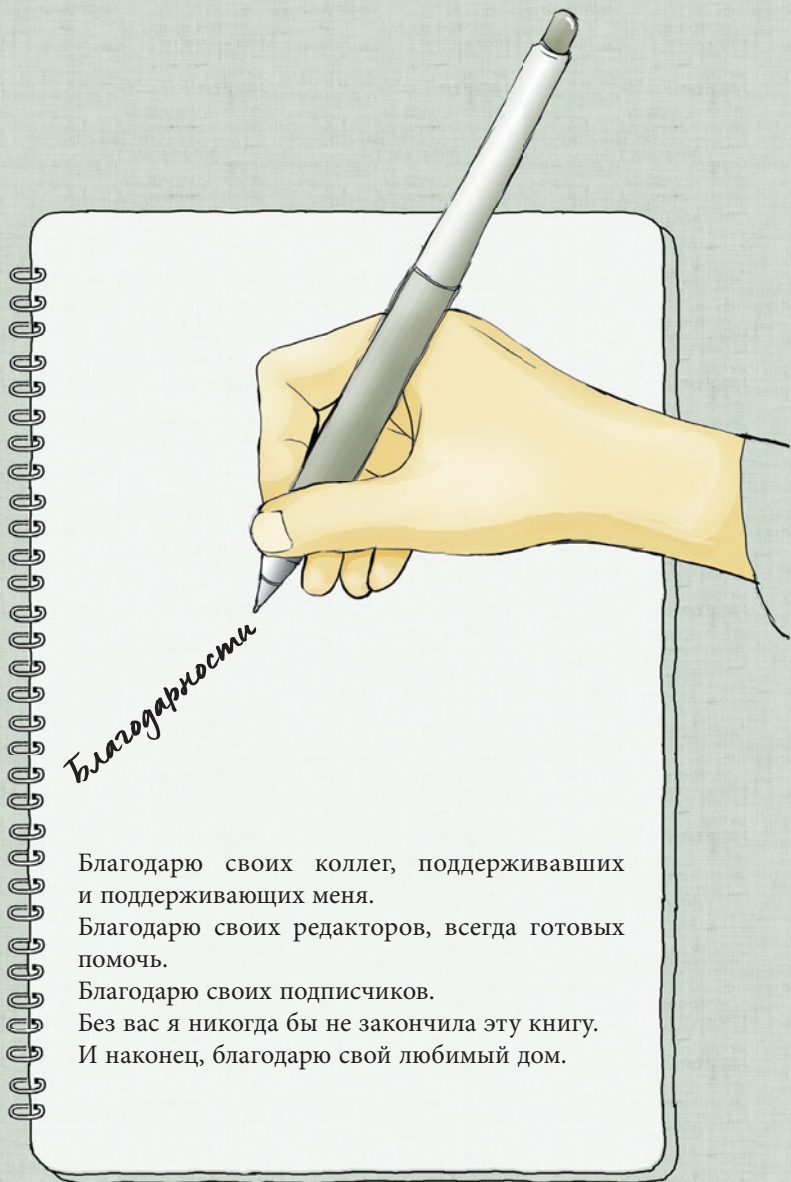

Благодарности

Благодарю своих коллег, поддерживавших и поддерживающих меня.

Благодарю своих редакторов, всегда готовых помочь.

Благодарю своих подписчиков.

Без вас я никогда бы не закончила эту книгу.

И наконец, благодарю свой любимый дом.

Содержание



Предисловие..... стр. 5

1 Небольшая квартира ≠ жизнь в тесноте
Домашнее неравенство
..... стр. 9



2 Все больше вещей, все
меньше шкафов
Дом на диете
..... стр. 21

3 Уборка: куда пропадают вещи
Хранение: секреты и откровения
..... стр. 41



4
Коробки для хранения, вызывающие
хаос
Великая мудрость маленьких
контейнеров
..... стр. 93



Обувной бунт

Приручаем прихожую стр. 121

5

6



Дети, игрушки, бедлам

Самоубирающаяся гостиная стр. 147

7

Трилогия о высокоэффективной кухне .. стр. 167



Небольшая кухонная
контратака

..... стр. 177

Эффективная организация
пространства

..... стр. 178



Как сэкономить

..... стр. 200

8



Слишком много одежды — слишком мало места

Гардеробная площадью 1 м²

..... стр. 249



9

Выспаться или накраситься?

Туалетный столик лентяйки

..... стр. 277

10



Стирка без остановки, уборка
без остановки

7 смертных грехов уборки

..... стр. 305

Послесловие стр. 328



Все права защищены. Книга или любая ее часть не может быть скопирована, воспроизведена в электронной или механической форме, в виде фотокопии, записи в память ЭВМ, репродукции или каким-либо иным способом, а также использована в любой информационной системе без получения разрешения от издателя. Копирование, воспроизведение и иное использование книги или ее части без согласия издателя является незаконным и влечет уголовную, административную и гражданскую ответственность.

Издание для досуга

ПОДАРОЧНЫЕ ИЗДАНИЯ. ДОСУГ

Лу Вей

ДОМ ДЛЯ ЖИЗНИ

Как в маленьком пространстве хранить максимум вещей

Главный редактор *Р. Фасхутдинов*

Ответственный редактор *Т. Сова*

Младший редактор *О. Лебедева*

Художественный редактор *Е. Анисина*

ООО «Издательство «Эксмо»

123308, Москва, ул. Зорге, д. 1. Тел.: 8 (495) 411-68-86.

Home page: www.eksmo.ru E-mail: info@eksmo.ru

Өндіруші: «ЭКСМО» АҚБ Баспасы, 123308, Мәскеу, Ресей, Зорге көшесі, 1 үй.

Тел.: 8 (495) 411-68-86.

Home page: www.eksmo.ru E-mail: info@eksmo.ru.

Тауар белгісі: «Эксмо»

Интернет-магазин : www.book24.ru

Интернет-магазин : www.book24.kz

Интернет-дүкен : www.book24.kz

Импортер в Республику Казахстан ТОО «РДЦ-Алматы».

Қазақстан Республикасындағы импорттаушы «РДЦ-Алматы» ЖШС.

Дистрибьютор и представитель по приему претензий на продукцию,

в Республике Казахстан: ТОО «РДЦ-Алматы»

Қазақстан Республикасында дистрибьютор және өнім бойынша арыз-талаптарды

қабылдаушының өкілі «РДЦ-Алматы» ЖШС,

Алматы қ., Домбровский көш., 3-а, литер Б, офис 1.

Тел.: 8 (727) 251-59-90/91/92; E-mail: RDC-Almaty@eksmo.kz

Өнімнің жарамдылық мерзімі шектелмеген.

Сертификация туралы ақпарат сайтта: www.eksmo.ru/certification

Сведения о подтверждении соответствия издания согласно законодательству РФ

о техническом регулировании можно получить на сайте Издательства «Эксмо»

www.eksmo.ru/certification

Өндірген мемлекет: Ресей. Сертификация қарастырылмаған

Подписано в печать 19.06.2019. Формат 60x82¹/₁₆.

Печать офсетная. Усл. печ. л. 19, 13.

Тираж

экз. Заказ

ISBN 978-5-04-096196-2



9 785040 961962 >

12+

В электронном виде книги издательства вы можете
купить на www.litres.ru

ЛитРес:
один клик до книги



Москва. ООО «Торговый Дом «Эксмо»
Адрес: 123308, г. Москва, ул. Зорге, д. 1.

Телефон: +7 (495) 411-50-74. **E-mail:** reception@eksmo-sale.ru

По вопросам приобретения книг «Эксмо» зарубежными оптовыми
покупателями обращаться в отдел зарубежных продаж ТД «Эксмо»
E-mail: international@eksmo-sale.ru

*International Sales: International wholesale customers should contact
Foreign Sales Department of Trading House «Eksmo» for their orders.*
international@eksmo-sale.ru

По вопросам заказа книг корпоративным клиентам, в том числе в специальном
оформлении, обращаться по тел.: +7 (495) 411-68-59, доб. 2261.
E-mail: ivanova.ey@eksmo.ru

Оптовая торговля бумажно-беловыми
и канцелярскими товарами для школы и офиса «Канц-Эксмо»:
Компания «Канц-Эксмо»: 142702, Московская обл., Ленинский р-н, г. Видное-2,
Белокаменная ш., д. 1, л/л 5. Тел./факс: +7 (495) 745-28-87 (многоканальный).
e-mail: kanc@eksmo-sale.ru, сайт: www.kanc-eksmo.ru

Филиал «Торгового Дома «Эксмо» в Нижнем Новгороде
Адрес: 603094, г. Нижний Новгород, улица Карпинского, д. 29, бизнес-парк «Грин Плаза»
Телефон: +7 (831) 216-15-91 (92, 93, 94). **E-mail:** reception@eksmonn.ru

Филиал ООО «Издательство «Эксмо» в г. Санкт-Петербурге
Адрес: 192029, г. Санкт-Петербург, пр. Обуховской обороны, д. 84, лит. «Е»
Телефон: +7 (812) 365-46-03 / 04. **E-mail:** server@szko.ru

Филиал ООО «Издательство «Эксмо» в г. Екатеринбурге
Адрес: 620024, г. Екатеринбург, ул. Новинская, д. 2щ
Телефон: +7 (343) 272-72-01 (02/03/04/05/06/08)

Филиал ООО «Издательство «Эксмо» в г. Самаре
Адрес: 443052, г. Самара, пр-т Кирова, д. 75/1, лит. «Е»
Телефон: +7 (846) 207-55-50. **E-mail:** RDC-samara@mail.ru

Филиал ООО «Издательство «Эксмо» в г. Ростове-на-Дону
Адрес: 344023, г. Ростов-на-Дону, ул. Страны Советов, 44А
Телефон: +7(863) 303-62-10. **E-mail:** info@rnd.eksmo.ru

Филиал ООО «Издательство «Эксмо» в г. Новосибирске
Адрес: 630015, г. Новосибирск, Комбинатский пер., д. 3
Телефон: +7(383) 289-91-42. **E-mail:** eksmo-nsk@yandex.ru

Обособленное подразделение в г. Хабаровске
Фактический адрес: 680000, г. Хабаровск, ул. Фрунзе, 22, оф. 703
Почтовый адрес: 680020, г. Хабаровск, А/Я 1006
Телефон: (4212) 910-120, 910-211. **E-mail:** eksmo-khv@mail.ru

Филиал ООО «Издательство «Эксмо» в г. Тюмени
Центр оптово-розничных продаж Cash&Carry в г. Тюмени
Адрес: 625022, г. Тюмень, ул. Пермякова, 1а, 2 этаж. ТЦ «Перестрой-ка»
Ежедневно с 9.00 до 20.00. Телефон: 8 (3452) 21-53-96

Республика Беларусь: ООО «ЭКСМО АСТ Си энд Си»
Центр оптово-розничных продаж Cash&Carry в г. Минске
Адрес: 220014, Республика Беларусь, г. Минск, проспект Жукова, 44, пом. 1-17, ТЦ «Outlet»
Телефон: +375 17 251-40-23; +375 44 581-81-92
Режим работы: с 10.00 до 22.00. **E-mail:** exmoast@yandex.by

Казахстан: «РДЦ Алматы»
Адрес: 050039, г. Алматы, ул. Домбровского, 3А
Телефон: +7 (727) 251-58-12, 251-59-90 (91, 92, 99). **E-mail:** RDC-Almaty@eksmo.kz

Украина: ООО «Форс Украина»
Адрес: 04073, г. Киев, ул. Вербова, 17а
Телефон: +38 (044) 290-99-44, (067) 536-33-22. **E-mail:** sales@forsukraine.com

**Полный ассортимент продукции ООО «Издательство «Эксмо» можно приобрести в книжных
магазинах «Читай-город» и заказать в интернет-магазине: www.chitalai-gorod.ru.**
Телефон единой справочной службы: 8 (800) 444-8-444. Звонок по России бесплатный.

Интернет-магазин ООО «Издательство «Эксмо»

www.book24.ru

Розничная продажа книг с доставкой по всему миру.
Тел.: +7 (495) 745-89-14. **E-mail:** imarket@eksmo-sale.ru



КОГДА ВЫ ДАРИТЕ КНИГУ, ВЫ ДАРИТЕ ЦЕЛЫЙ МИР

ХОТИТЕ ЗНАТЬ БОЛЬШЕ?

Заходите на сайт:

<https://eksmo.ru/b2b/>

Звоните по телефону:

+7 495 411-68-59, доб. 2261



ВАШ ЛОГОТИП
НА ОБЛОЖКЕ

ВАШ ЛОГОТИП НА КОРЕШКЕ

ОБРАЩЕНИЕ
К КЛИЕНТАМ
НА ОБЛОЖКЕ

ЛУ ВЕЙ – один из самых известных и авторитетных дизайнеров интерьеров в Китае, талантливая художница и популярный блогер.

Вся система уборки и наведения порядка не только в своем жилище, но и в жизни **НАГЛЯДНО** продемонстрирована автором – в забавных иллюстрациях и комментариях.



В современном мире мы все чаще сталкиваемся со стрессом и жизненными трудностями. И дом всегда был и остается нашим укромным и уютным уголком, в котором можно позволить себе наконец расслабиться и вздохнуть полной грудью.

НО ТОЛЬКО ЕСЛИ В НЕМ:

- НЕ вываливаются вещи из шкафа, причем больше половины из них вы храните на «когда-нибудь надену»;
- перед входом в квартиру НЕ валяется обувь, о которую все спотыкаются;
- вам нечего надеть, но одежду хранить больше НЕГДЕ;
- гладильная доска НЕ стоит постоянно посреди комнаты в разложенном виде;
- вы НЕ коробочный маньяк и вас НЕ поработили миллионы контейнеров разных мастей...
- ...и еще много-много всяких НЕ, которые мешают чувствовать себя в доме комфортно.

Если вы сталкивались с проблемой организации пространства, то наверняка прочли не одну книгу на эту тему, но так же наверняка после их прочтения ничего не изменилось.

НО! Эта книга изменит ваше отношение к себе, своему дому, своим вещам и своим привычкам! В ней вы найдете все самое актуальное – от правильного проектирования, расстановки мебели, списков только необходимых вещей, секретов хранения до психологических установок против «ожирения» своего гардероба.

ISBN 978-5-04-096196-2



9 785040 961962 >



БОМБОРА

Бомбора — это новое название Эксмо Non-fiction, лидера на рынке полезных и вдохновляющих книг. Мы любим книги и создаем их, чтобы вы могли творить, открывать мир, пробовать новое, расти. Быть счастливыми. Быть на волне.

f vk @bomborabooks
www.bombora.ru