

ФОНД ПОДДЕРЖКИ ИССЛЕДОВАНИЯ ПРОБЛЕМ  
«БЕЗОПАСНОСТЬ ЕВРАЗИИ»

ЖУРНАЛ  
«БЕЗОПАСНОСТЬ ЕВРАЗИИ»

МОСКОВСКИЙ ИНСТИТУТ  
СТРАТЕГИЧЕСКИХ ИССЛЕДОВАНИЙ

СЕРИЯ  
НАУЧНОЙ И УЧЕБНОЙ ЛИТЕРАТУРЫ  
«ЗА НАШУ И ВАШУ БЕЗОПАСНОСТЬ»



**VYACHESLAV KUZNETZOV**

**IDEOLOGY  
of RUSSIA'S  
DEVELOPMENT**



**MOSCOW  
KNIGA & BUSINESS  
2010**

Журнал «Безопасность Евразии»

---

Фонд поддержки исследования проблем «Безопасность Евразии»

---

Московский институт стратегических исследований

**Вячеслав КУЗНЕЦОВ**

# **ИДЕОЛОГИЯ РАЗВИТИЯ РОССИИ**



МОСКВА  
КНИГА и БИЗНЕС  
2010

УДК 339.545  
ББК 65.9(2)  
К82

Рекомендовано к изданию:  
Московским институтом стратегических исследований  
Журналом «Безопасность Евразии»

Рецензенты:

доктор социологических наук, профессор *В.Б. Кухаренко*  
доктор политических наук *Д.М. Данкин*

**Кузнецов В.Н.**

К82 Идеология развития России. — М.: Книга и бизнес, 2010.  
500 с.

ISBN 978-5-212-01151-8

В научной монографии представлены итоги исследования становления в XXI веке народной (национальной) российской объединяющей, патриотической, государственнической идеологии развития как идеологии модернизации. Автор с позиций кластерно-сетевых подходов осуществляет социологическое исследование методологических, концептуальных, институциональных, процессуальных оснований для синтеза национальной идеологии России как итога общероссийского стратегического опережающего компромисса всех основных идеологических течений при сохранении полноценного функционирования каждой идеологии.

Книга продолжает линию исследования гуманитарных взаимодействий, представленную в работах автора 2003—2010 годов: *Геокультура: Основы геокультурной динамики безопасности в Мире XXI: Культура—Сеть* (М., 2003); *Российская идеология 21: Опыт социологического исследования формирования российской идеологии XXI века* (М., 2004); *Идеология: Социологический аспект* (М., 2005); *Социология идеологии* (М., 2008); *Социология справедливости* (М., 2008); *Социология безопасности* (М., 2009); *Теория компромисса* (М., 2010).

В монографии представлены новые возможности геокультурной парадигмы, гуманитарных инноваций, сетевого подхода и высоких гуманитарных технологий. Тем самым получают обоснование феномены: народной объединяющей идеологии, общей (российской) мечты, общенациональной цели, смысла жизни, социального идеала, общероссийских ценностей, доверия, сострадания и терпимости, культуры развития, культуры модернизации, умной гуманитарной сети.

Автор исследования — Вячеслав Николаевич Кузнецов, член-корреспондент Российской академии наук, доктор социологических наук, профессор, зав. кафедрой социологии культуры, воспитания и безопасности Социологического факультета Московского государственного университета им. М.В. Ломоносова, шеф-редактор журнала «Безопасность Евразии».

Книга адресована учёным, преподавателям, докторантам и аспирантам, студентам гуманитарных дисциплин. Она может представить интерес для широкого круга читателей во многих странах мира, особенно для государственных служащих, специалистов вооружённых сил, журналистов, работников кредитно-финансовых учреждений, страховых компаний, аналитиков общественных объединений, религиозных конфессий. Издание ориентировано на занимающихся в народных университетах культуры, на всех граждан Российской Федерации, желающих достойно служить Отечеству.

УДК 339.545  
ББК 65.9(2)

ISBN 978-5-212-01151-8

© В.Н. Кузнецов, 2010

## Оглавление

### *Предисловие.*

<b>Обретение смысла, методологии и концептуальности, институциональности и процессуальности народной (национальной) российской объединяющей, патриотической, государственнической идеологией развития XXI века .....</b>	<b>8</b>
--	----------

### *Введение в исследование.*

<b>Реальность и востребованность общероссийского научного дискурса по проблемам идеологий .....</b>	<b>12</b>
<i>Вопросы к дискуссии по итогам предисловия и введения в исследование .....</i>	<i>25</i>
<i>Литература к предисловию и введению в исследование .....</i>	<i>25</i>

### *Глава 1.*

<b>Теоретические основы формирования и функционирования народной идеологии развития России .....</b>	<b>29</b>
<i>Вопросы к дискуссии по итогам исследования в главе .....</i>	<i>80</i>
<i>Литература к главе .....</i>	<i>80</i>

### *Глава 2.*

<b>Методологические аспекты становления национальной (народной) идеологии развития России как идеологии модернизации .....</b>	<b>81</b>
<i>Вопросы к дискуссии по итогам исследования в главе .....</i>	<i>126</i>
<i>Литература к главе .....</i>	<i>126</i>

### *Глава 3.*

<b>Дискуссия о смыслах российской идеологии развития через модернизацию .....</b>	<b>127</b>
<i>Вопросы к дискуссии по итогам исследования в главе .....</i>	<i>180</i>
<i>Литература к главе .....</i>	<i>181</i>

### *Глава 4.*

<b>Дискуссия об институтах российской народной идеологии развития, об её контексте и среде как правилах игры .....</b>	<b>182</b>
<i>Вопросы к дискуссии по итогам исследования в главе .....</i>	<i>263</i>
<i>Литература к главе .....</i>	<i>263</i>

## **Глава 5.**

<b>Смысл Великой Победы: локальные, региональные войны, глобальную ядерную войну можно и нужно предотвратить — здесь и сейчас это можем сделать только мы все вместе .....</b>	<b>264</b>
<i>Вопросы к дискуссии по итогам исследования в главе .....</i>	<i>289</i>
<i>Литература к главе .....</i>	<i>290</i>

## **Глава 6.**

<b>Формирование и функционирование Субъекта и Объекта национальной (народной) идеологии культуры развития России в XXI веке .....</b>	<b>291</b>
<i>Вопросы к дискуссии по итогам исследования в главе .....</i>	<i>314</i>
<i>Литература к главе .....</i>	<i>314</i>

## **Глава 7.**

<b>Народная идеология культуры развития России как сетевой институт, как умная гуманитарная сеть .....</b>	<b>315</b>
<i>Вопросы к дискуссии по итогам исследования в главе .....</i>	<i>349</i>
<i>Литература к главе .....</i>	<i>350</i>

## **Глава 8.**

<b>Технологии и механизмы российской народной, национальной государственнической, патриотической, объединяющей идеологии развития .....</b>	<b>351</b>
<i>Вопросы к дискуссии по итогам исследования в главе .....</i>	<i>385</i>
<i>Литература к главе .....</i>	<i>385</i>

## **Глава 9.**

<b>Основные уроки из практик самоуполномочивания, сотрудничества, ответственности всех народов для Программы Действий (2010—2020 гг.) «Народная (национальная) объединяющая идеология развития России, её модернизации» .....</b>	<b>386</b>
<i>Вопросы к дискуссии по итогам исследования в главе .....</i>	<i>414</i>
<i>Литература к главе .....</i>	<i>414</i>

## **Глава 10.**

<b>Классификационные основы национальной, народной идеологии культуры развития России в XXI веке ....</b>	<b>415</b>
<i>Вопросы к дискуссии по итогам исследования в главе .....</i>	<i>430</i>
<i>Литература к главе .....</i>	<i>430</i>

## **Заключение.**

<b>Народная (национальная, объединяющая) идеология культуры развития России через её модернизацию — новая российская и глобальная реальность .....</b>	<b>431</b>
--	------------

<b><i>Послесловие</i></b> .....	438
<b>НАУЧНЫЙ И СПРАВОЧНЫЙ АППАРАТ</b> .....	439
Сведения об авторе книги .....	439
Основные публикации автора по теме книги .....	445
Литература .....	448
Перечень таблиц, вставок, схем, рисунков, диаграмм в тексте .....	455
Основные понятия в тексте .....	457
Предметный указатель .....	466
Именной указатель .....	467
Географический указатель .....	468
About the Author .....	469
Contents .....	470
Summary .....	472
<b><i>Приложение</i></b>	
Аннотации и оглавления книг автора представленной работы: <i>Геокультура: Основы геокультурной динамики безопасности     в Мире XXI: Культура—Сеть (М., 2003); Российская     идеология 21: Опыт социологического исследования     формирования российской идеологии XXI века (М., 2004);     Идеология: Социологический аспект (М., 2005); Социология     идеологии (М., 2008); Социология справедливости (М., 2008);     Социология безопасности (М., 2009); Теория компромисса     (М., 2010)</i> .....	485
Аннотация книги .....	498

## Предисловие

### **Обретение смысла, методологии и концептуальности, институциональности и процессуальности народной (национальной) российской объединяющей, патриотической, государственнической идеологией развития XXI века**

Уважаемые читатели!

Прежде чем Вы окунётесь в эту книгу необходимо задать себе вопрос: «Нужна ли она? Нужна ли именно в такой постановке проблемы?»

Человечество XX и начала XXI века долго жило без всякого идеала, с одной верой в окружающую действительность. Всё было сгруппировано вокруг главной цели — личного благополучия и качественного потребления. Миром правила идеология потребления.

И вдруг всё рухнуло.

Лучшие умы занялись поиском новой идеологии, способной обозначить новые идеалы, ценности, заполнить образовавшийся духовный вакуум.

Ничем не отличается в таком контексте и Россия. Правда, у нас обозначились свои особенности.

1. Постараться поставить под сомнение всё, что было сделано для укрепления государственности.
2. Поставить под сомнение достигнутые демократические и экономические успехи.
3. В условиях послекризисных явлений не дать народу понять смысл модернизации.

Всё это заставило автора продолжить исследование гуманитарных взаимодействий в их идеологическом выражении: вновь вернуться к изучению проблем народной объединяющей идеологии развития России. А по существу, ещё раз осмыслить всё, что было сделано за последние 12 лет нашей научной школой.

Важно и необходимо обратить внимание уважаемых читателей на ряд вопросов рассматриваемых в предложенной книге.

- ◆ В повседневной реальности 2000—2010 годов оформились Общациональная Цель и Социальный Идеал (они совпадают в эти годы по смыслу и содержанию): равенство каждого человека перед законом, справедливость, правда и достоинство для всех. Позитивно воспринят идеологический тезис Президента России Владимира Путина (Санкт-Петербург, 2007): *Россия как страна-идея*; а также идеологический тезис Президента России Дмитрия Медведева (Санкт-Петербург, 2010): *Россия как страна-мечта*.

Многими гражданами России, которые ориентированы на светские нравственные и духовные ориентиры, а также многими гражданами нашей страны, которые ориентированы на православие, ислам, буддизм,



иудаизм, католичество, позитивно воспринята объединяющая духовная деятельность Патриарха Московского и всея Руси Кирилла.

- ◆ Именно в 2000 и 2010 годах чётко определено, что Народ России является главным носителем суверенитета Российской Федерации и единственным источником власти в России<sup>1</sup> (2000, 10 января). В 2010 году Президент России Д. Медведев чётко и понятно отметил, что Российская Федерация управляется и контролируется только её народом<sup>2</sup>.

Таким образом, народ России является Главным Субъектом развития России, модернизации России, управления Россией.

Народ России определился и самоуполномочил себя в 2000—2010 годах на роль главного творца смыслов новой российской народной объединяющей идеологии, её носителя, её Субъекта.

- ◆ *Становление и функционирование новой российской народной (национальной), объединяющей, патриотической, государственнической идеологии — повседневная реальность.*
- ◆ **Главный Смысл** народной идеологии — содействие духовному и нравственному, культурному существованию каждого человека, каждой семьи, каждого народа.
- ◆ **Теоретической особенностью** народной идеологии является её укоренённость на культуры, религии всех народов России; на народное творчество, искусство, на гуманизм, на общественные науки.
- ◆ **Методологические основания:** определённости в сфере проявления геокультурных, когнитивных подходов как кластерной, институционально-сетевой парадигмы.
- ◆ **Институциональные основания** сложились на основе самодеятельности миллионов российских граждан в пространстве Интернета, в социальных сетях, с опорой на традиции общественных процедур основных религиозных конфессий: православия, ислама, буддизма, католицизма, иудаизма и т. д. Особо значима деятельность неправительственных объединений (НПО), инициативных мозговых центров (работающих на благо народов России, на законных основаниях).

В итоге — народная российская объединяющая идеология культуры развития России, культуры модернизации оформилась (2000—2010 гг.) как умная гуманитарная сеть. Это самоактивизирующийся общероссийский институт, взаимодействующий с входящими в него (в сеть) гуманитарными кластерами.

- ◆ **Организационная и процессуальная особенность** новой национальной идеологии: её важный вектор (*одна из причин необходимости для Народа самоуполномочить себя на идеологическое творчество*) —

---

<sup>1</sup> Указ Президент Российской Федерации «О Концепции национальной безопасности Российской Федерации». Москва. Кремль. 10 января 2000 года. № 24 // Социология безопасности: Хрестоматия. М., 2003. С. 38, 39.

<sup>2</sup> *Фаризова С.* Россию контролирует российский народ // Известия. 2010. 29 апреля.

чёткая ориентированность её как идеологии развития, идеологии модернизации на повседневное и повсеместное противодействие идеологиям терроризма (она воспринимается как идеология насилия, устрашения), преступности и коррупции. Эти антинародные идеологии — прежде всего сетевые идеологии.

Поэтому, только несистемная, кластерно-сетевая народная идеология России способна здесь и сейчас, повсеместно и повседневно блокировать, минимизировать, упреждать и преодолевать идеологии террористов, преступников и коррупционеров.

- ◆ **Ситуационной особенностью** народной идеологии России является её принципиальная способность на идеологические компромиссы, на опережающие идеологические компромиссы. Сейчас это важно: летом 2010 года достаточно открыто и аргументировано обозначились и действуют граждане, *которые служат России со всем её прошлым, настоящим и будущим. Здесь и сейчас обоснована моя позиция.*

Представили народу, российскому обществу своё лицо, свои позиции, свои идеологии, свои программы действий уважаемые граждане, которым нужна Другая Россия. По Конституции России; по традициям общественной, политической жизни они имеют право служить Другой России.

Понятно, что во имя высшего блага Отечества, наших детей, родителей мы можем найти и осуществить приемлемые компромиссы, чтобы в итоге все люди жили достойно, безопасно, были свободными и счастливыми.

- ◆ **Долгосрочной, фундаментальной особенностью** новой народной идеологии является её обусловленность, взаимосвязь с современным гуманизмом, с современным мировоззрением.

Полагаю возможным предложить суждение о том, что основные причины бедности и обнищания в России XXI века — интеллектуальные, идеологические. Именно социология может многое сделать для народов России в радикальном преодолении бедности.

Проблема бедности, **несправедливого неравенства** может стать одной из самых понятных и важных национальных целей в 2010—2012 годах. И прежде всего по той причине, что такая общая работа может быть основана на гражданском компромиссе самых различных граждан, конфессий, партий.

По существу, я имею в виду складывающийся социальный и интеллектуальный, идеологический капитал российского общества. Значительная часть такого капитала может пойти на преодоление бедности.

\* \* \*

Тем не менее, самым трудным и важным этапом содействия становлению народной идеологии консолидации является, на мой взгляд, **повсе-**

**дневная деятельность** сотен тысяч граждан России в решении ключевой задачи. Я имею в виду конкретную результативную работу, практики компромиссности и справедливости.

Именно в этом звене осуществления стратегического манёвра создаётся результат, который, будучи «присвоенным», обеспечивает устойчивость новых институтов: **«российская идеология культуры развития», «российская идеология культуры модернизации».**

Конкретно, **я говорю о главном: как сделать такую народную объединяющую идеологию понятной и воспринятой абсолютным большинством граждан России, молодёжью, пенсионерами, военнослужащими, приверженцами различных других идеологий, различных религиозных конфессий.**

Ведь даже самым непримиримым людям можно объяснить, убедить их — во имя высшего смысла — благополучия и безопасности людей, народов и Отечества, — что на строго оговоренных условиях, на строго оговоренный временной период можно и нужно принять основные постулаты народной идеологии консолидации, национальной идеологии справедливости.

Именно для этой срочной творческой и важнейшей работы нужны ум, эмоции, мудрость и терпение миллионов наших сограждан.

Сегодня здесь главное звено.

## Введение в исследование

### **Реальность и востребованность общероссийского научного дискурса по проблемам идеологий**

Сегодня можно, по мнению автора книги, характеризовать 2010 год как новую эпоху в развёртывании исследований *идеологического*, реальных *идеологий* как в России, так и во многих странах мира.

Эта важная тенденция обусловлена прежде всего конкретными и важными вопросами, которые задают себе и нам, всем люди, народы: как понимать смысл жизни и цели развития России; что реально можно сказать о народе России, о его назначении — куда он идёт; как мечтать, какую позицию занимать и как конкретно действовать для обустройства своей семьи, своего Отечества; что я могу сделать для других людей, для Отечества во имя справедливости и человеческого достоинства.

В моих статьях и книгах 2000—2010 годах многие из обозначенных выше вопросов уже были достаточно подробно исследованы. Предложенные итоги исследований проблемы идеологического, которые объединят смыслы вопросов, стали предметом обсуждения в российском научном дискурсе по проблемам идеологий. Определённым конструктивным этапом по развёртыванию российского специализированного дискурса по проблемам изучения идеологий стали две дискуссии (2003, 2004 годов) как итог моих публикаций.

Глубокие технологические, структурные и институциональные преобразования в мире в ходе формирования новой экономики и постиндустриального общества в XXI веке сопровождаются *изменением движущих сил общественного развития*. Его ключевым ресурсом становятся нематериальные факторы, придающие экономике инновационный и интенсивный характер, структурный динамизм, высокое качество. В составе нематериального накопления усиливаются позиции человеческого потенциала — воплощённого в человеке запаса знаний и навыков, интеллекта и творческих способностей.

Замечу, что изменение характера движущих сил в социально-экономических, гуманитарных преобразованиях, доминирование нематериального капитала обозначили для российской и мировой науки принципиально новые методологические и теоретические проблемы.

Прежде всего, это вопрос гуманитарной парадигмы XXI века, в рамках которой должно быть осуществлено демографическое оздоровление государства, т. е. сохранение и приумножение народов России, кардинальное возвышение ценности жизни человека.

Геополитические и геоэкономические составляющие единой гуманитарной парадигмы в такой ситуации не работают: человек, семья и народы не входят в их концептуальный каркас.

На мой взгляд, есть ещё одна составляющая гуманитарной парадигмы: это геокультурный подход, геокультурная методология. Здесь центральные категории: жизнь, человек, семья, народ, цель, идеал, ценность, смысл жизни, патриотизм, историческая память, доверие, сотрудничество, солидарность.

В новых исторических условиях социально-экономических перемен, осуществляемых в России, необходима фундаментальная и работающая теория обеспечения безопасности как отдельных граждан, так и народов страны, общества и государства. Наиболее оптимальный и эффективный путь к **миру и безопасности**, к диалогу между цивилизациями, народами и людьми лежит через культуру развития.

Новая институционализация сложившейся системы принципов, функций и смыслов изменений, перемен, развития в XXI веке выявила возможность и необходимость учёта феномена Сети, сетевого подхода, сети в качестве внешней среды.

Способом, механизмом соединения процессов институционализации и сетиализации становится новый гуманитарный синтез. Катализатором такого синтеза выступает новый класс технологий: высокие гуманитарные технологии.

Выскажу соображение, что для XXI века **в системе жизнеобеспечения, как в одной из важнейших критических технологий России, нематериальные составляющие (особенно идеологическое) будут занимать всё больший удельный вес.** Тем самым при объединении усилий власти, общества и всех направлений науки может быть создана новая социология и философия жизни, ориентированная на достойное понимание ценности жизни.

Замечу, что такой подход к культуре развития практически впервые позволяет рассмотреть в качестве ключевого фактора системы жизнеобеспечения категорию «смысл жизни».

Особенно важен сам факт констатации наличия смысла жизни у конкретных людей. В ходе социологического исследования на тему «Ценностные ориентации сельских учителей, учащихся и их родителей в условиях становления рыночной экономики на селе» (2001—2002 гг.; 3106 респондентов), проведённого под руководством Г.Г. Силласте, наличие и структура смысла жизни изучалось постановкой вопроса: *«В какой мере в начале XXI столетия родители сельских школьников сохраняют чувство национальной гордости?»* (табл. 1).

Структура жизненно важных проблем, волнующих наших соотечественников и органично входящих в содержание смысла жизни сельского учителя, представлена в показателях табл. 2.

Можно привести ещё итоги широкого круга исследований, раскрывающих роль и содержание смысла жизни в современном российском обществе и в других странах мира. Общее в анализе их итогов — смыслообразующая роль общенациональной цели, социального идеала и базовых цен-

Таблица 1

**Уровень национальной гордости родителей  
сельских школьников за родную страну**  
(в % к числу опрошенных)

<i>«Испытываете ли вы чувство гордости?..»</i>	
1. ...за историческое прошлое нашей страны	55,3
2. ...за советский народ и его подвиги	49,2
3. ...за российскую науку	26,1
4. ...за российское искусство	23,2
5. ...за свое село, свой край	22,6
6. ...за нашу культуру и образование	21,4
7. ...за российскую армию	20,7
8. ...за своих учеников	14,5
9. ...за современную Россию	3,9

**Источник:** *Силласте Г.* Идеалы и ценности сельских жителей России: семья и учителя (Статья вторая) // Безопасность Евразии. 2004. № 4. С. 10.

Таблица 2

**Жизненно важные проблемы,  
волнующие сельских учителей**  
(в % к числу опрошенных)

<i>Ранг важности</i>	<i>%</i>	<i>Волнующие проблемы</i>
I	68,9	Повышение жизненного уровня народа
II	62,7	Благополучие семьи
III	48,1	Обеспечение законности и порядка в стране
IV	38,0	Мир и порядок в стране
V	29,7	Безопасность личности
	29,4	Сохранение здоровья нации и ее генофонда
VI	19,1	Равенство всех перед законом
	19,1	Справедливость
	19,0	Ликвидация преступности, взяточничества
VII	4,1	Предотвращение насилия в семье
VIII	3,7	Нормализация демографической ситуации
IX	2,8	Демократия
X	1,5	Свобода слова

**Источник:** *Силласте Г.* Идеалы и ценности сельских жителей России: семья и учителя (Статья вторая) // Безопасность Евразии. 2004. № 4. С. 30.

ностей. В таком контексте смысл жизни укрепляет в человеке веру в себя и в других людей, сплачивает людей и воодушевляет их.

Своеобразное свидетельство «наоборот» представил Валерий Соловей в своей статье с названием «Почему вымираем?» (Век. 2002. № 26).

«Среди множества проблем, — пишет он, — аполитических, экономических, социальных и т. д., осаждающих современную Россию, есть одна, о существовании которой знают все, но говорить о которой почему-то не принято, хотя надо бы кричать и бить в колокола. Это — угроза депопуляции, а попросту — вымирания страны, в первую очередь её русского населения...

Кажется, античный бог смерти Танатос подчинил своей воле целый народ, который покорно приносит чудовищные жертвоприношения и не стремится выйти из-под его жёсткой, но приносящей желанное забвение власти. Старшим поколениям жить невмоготу, младшие не видят смысла в своём существовании. *Потеря смысла — вот что лежит в основе глубинного нежелания сопротивляться смерти и давать жизнь последующим поколениям. Смысла не только индивидуального, но главное и в первую очередь — коллективного, национального существования*» (выделено мною. — В.К.).

Таким образом, мы можем рассматривать феномен **«СМЫСЛ ЖИЗНИ»** как *сущность органичного единства цели, идеала и основных ценностей человека, понятых и принятых им как руководство к деятельности, в его ориентации на достойную, благополучную и безопасную жизнь, на её воспроизводство, на единство свободы и ответственности.*

Замечу, что свойство культуры развития содействовать объединению целей, идеалов и ценностей человека со смыслом жизни, с ориентацией на деятельность по достижению достойной жизни, её воспроизводству действительно позволяет рассматривать её как катализатор и ядро гуманитарного прорыва. По существу, мы уже можем говорить об идеологии стратегического манёвра.

Показателем эффективности функционирования систем жизнеобеспечения человека и семьи, общества и государства могут быть определены уровень и динамика их благополучия и качества жизни населения.

Мы следуем здесь критерию академика Н.П. Федоренко. Благополучие оценивается надёжностью безопасности; уровнем, качеством и доступностью духовных и материальных благ; состоянием благополучия государства; позитивной динамикой и качеством его природных условий. В содержание понятия входят услуги и доступность образования, здравоохранения и культуры.

В числе важных ключевых факторов обеспечения благополучия особенно считаю важным выделить наличие реальной законности. Итоги многих социологических исследований в 2000—2010 годах показывают лидирующую роль законности в программах достижения благополучия и его сохранения.

Законность понимается в таком контексте, как «*общие правила игры*», как равенство людей перед законом, невзирая на должность, состояние, национальность и т. д.

Ещё два свойства законности. Во-первых, это ведущая идея (1—2-е места в ранжировании ценностей), которая способна объединить людей, вдохновить их. Во-вторых, это свойство «*законопослушности*»: по существу, здесь ещё одна ипостась доверия, доверия к Другому.

Анализ содержания российской мечты показывает, что в её основе — взаимодействие цели, идеала, ценностей и смысла жизни (как целостности).

Роль мечты обозначается как проявление внешней среды, способствующее сохранению и динамике целей, идеалов, ценностей и смысла жизни.

Сама категория «**российская мечта**» *может быть определена как самостоятельный феномен, обеспечивающий связи между целью, идеалом, ценностями и смыслом жизни, гармонизирующий трансформацию таких связей для сохранения их формы и структуры, сохраняющий идентичность целей, идеалов, ценностей и смысла жизни, их самостоятельность и самодвижение.*

Думаю, надо особенно подчеркнуть, что феномен «*благополучие*» во взаимодействии с «*мечтой*» обладает уникальными интегративными и вдохновляющими свойствами.

Теперь можно предложить рабочее определение категории **народной (национальной) российской объединяющей, патриотической, государственнической идеологии развития как идеологии модернизации** — *это относительно устойчивая артикулированная совокупность понятий и принятых людьми личных, общественных, государственных и цивилизационных целей, идеалов, ценностей, интересов, которые действуют каждому человеку: в формировании и конструктивном функционировании исторической памяти, российской мечты и смысла жизни на основе уважительного диалога, культуры мира и культуры патриотизма, в достижении им достойного качества и уровня благополучия, надёжной безопасности; в интерпретации прошлого, осмыслении настоящего и в понимании будущего<sup>1</sup>.*

Именно это определение оказалось в центре широкой научной дискуссии, состоявшейся в ряде научных учреждений России в октябре — ноябре 2003 года после публикации моей статьи «**О социологическом смысле идеологии консолидации: геокультурный аспект**» (Безопасность Евразии. 2003. № 3).

5 ноября 2003 года в Отделении общественных наук Российской академии наук на основе Института социально-политических исследований РАН *состоялась открытая научная дискуссия по теме «Формирова-*

---

<sup>1</sup> Кузнецов В. О социологическом смысле идеологии консолидации: геокультурный аспект // Безопасность Евразии. 2003. № 3. С. 38.



***ние объединяющей российской идеологии XXI как научная проблема».***

Поводом для дискуссии послужили многочисленные заинтересованные отклики на публикацию этой статьи.

На подготовительном этапе дискуссии (сентябрь — октябрь 2003 г.) полный текст моей статьи и платформа дискуссии<sup>1</sup> были представлены в Интернете, разосланы в академические институты РАН, региональные научные центры, ряд государственных университетов. Статья была обсуждена на научно-практических конференциях в Южном федеральном округе (Ростов), Алтае (Барнаул), Казани, Краснодаре, Санкт-Петербурге. Были проведены «круглые столы», методологические семинары и конференции в Челябинске (проблема воспитания патриотизма в молодёжной среде), в Москве (с участием ИСПИ РАН, Института социологии, Института сравнительной политологии по проблемам национальной государственности).

Непосредственно в мероприятиях дискуссии приняло участие 540 человек. В их числе 6 академиков РАН, 4 члена-корреспондента РАН, 140 докторов наук (социологов, философов, правоведов, психологов, политологов), 94 кандидата наук, а также аспиранты и научные сотрудники академических институтов Отделения общественных наук РАН, вузов Москвы, Санкт-Петербурга, Ростова, Краснодара, Барнаула, Казани и других городов.

В процессе обсуждения проблемы в Академии наук выступили академики РАН — Г.В. Осипов, Т.И. Ойзерман, Д.С. Львов, Л.Н. Митрохин, В.Л. Макаров, члены-корреспонденты РАН — В.Н. Иванов, Р.Г. Яновский, доктора наук — А.С. Капто, Ю.Г. Волков, Б.Ф. Славин, В.В. Касьянов, А.Р. Тузиков, А.В. Тихонов. В числе выступивших были также представители научных журналов, учебных заведений, практические работники<sup>2</sup>.

Предложения и суждения поступили из институтов философии, государства и права, социологии, человека, сравнительной политологии, психологии, центрального экономико-математического, Дальнего Востока РАН.

В совокупности основных научных проблем, ставших ключевыми осями обсуждения, выдвинулась проблема формирования нового мировоззре-

---

<sup>1</sup> *Вопросы для обсуждения в ходе дискуссии.* Актуальность научной проблемы: важность объединяющей идеологии для изменяющейся России в XXI веке. Реальность консолидации, реальность квазиконсолидации. Многообразие идеологий в российском обществе и становление объединяющей идеологии. Объединяющая идеология как идеология российской консолидации 21. Возможность инноваций в идеологической сфере. Патриотизм, культура патриотизма и объединяющая российская идеология 21. Субъект и объект идеологии консолидации. Социологический аспект исследований объединяющей российской идеологии 21. Экономический аспект исследований объединяющей российской идеологии 21. Политический аспект исследований объединяющей российской идеологии 21. Философский аспект исследований объединяющей российской идеологии 21. Проблема нового гуманитарного синтеза как условие становления объединяющей российской идеологии 21.

<sup>2</sup> Обзор хода дискуссии представлен в статье М.Ю. Попова «В поисках идеологии консолидации» // Социологические исследования. 2004. № 10.

ния человека, его нравственности и ориентации на ответственность и гражданскую позицию по отношению к другому человеку, российскому обществу и государству. Эту линию наиболее полно представили в своих выступлениях академики Г.В. Осипов и Т.И. Ойзерман, которые выделили важность каждодневного внимания к сбережению человека, семьи и российского народа, что могло бы стать стратегической целью всех уровней российской власти.

Ключевой темой прошла научная проблема достижения справедливости и равноправия как в социально-экономическом аспекте, так и в понимании современного труда и воздаяния за труд. Именно в этом контексте академик Д.С. Львов убедительно показал, что без опоры на принципы справедливости, равноправия и законности идеология консолидации не получит практического воплощения в жизни населения России и может остаться очередной теоретической схемой.

Особое внимание и остроту обсуждения вызвали у участников форума вопросы веры, свободы совести в соотношении с принципами терпимости, доверия и сотрудничества. Этому было посвящено выступление академика Л.Н. Митрохина, который показал, что без объединяющей российской идеологии в сложных реалиях XXI века достигнуть оптимального сочетания этих категорий, свойств и качеств едва ли возможно.

Примечательно и закономерно, что практически во всех выступлениях тема патриотизма проходила красной линией. Этот смысловой блок впервые был рассмотрен через призму междисциплинарных научных исследований. Причём в ходе обсуждения впервые наряду с геополитической и геоэкономической гуманитарной парадигмой были представлены и новые возможности раскрытия и понимания места патриотизма в современном мире через геокультурные подходы в контексте с формирующейся российской идеологией консолидации XXI века.

Следует отметить, что во многих выступлениях при анализе методологических и теоретических вопросов становления и формирования объединяющей идеологии отмечены инновационные по своей сути подходы «Научной школы Кузнецова» в исследованиях механизмов, технологий и инструментов «строительства» идеологической сферы XXI века: это сетевые подходы, институционально-сетевая методология, геокультурная парадигма, высокие гуманитарные технологии, социология культуры безопасности.

Суммируя итоги содержательной компоненты начавшейся общероссийской научной дискуссии по проблемам идеологии, необходимо выделить главное.

- ◆ Впервые на российском политическом пространстве объективно *сложилась уникальная ситуация и предпосылки для сотворчества научной общественности и власти в достижении объединяющих целей.*
- ◆ Этот фактор может стать краеугольным камнем, *основой для обеспечения интеллектуального прорыва* к смыслу и назначению идеи консолидации для всего российского общества.

- ◆ Способом реализации этой ситуации может стать консолидация культурно-исторического, интеллектуального и социального капитала российского общества, целенаправленная *мобилизация научного сообщества как субъекта создания объединяющей идеологии на достижение конкретных общегуманитарных и государственных целей.*
- ◆ Впервые за последнее десятилетие значительная часть научной и интеллектуальной общественности России консолидировано выразила публичную *готовность взять на себя ответственность за адекватную оценку социально-экономической и нравственной ситуации, за обоснование ключевых интересов большинства населения, теоретическую разработку стратегического развития российского общества, выработку механизмов формирования необходимой идеологической среды,* отражающей главное для человека — смысл жизни, веру, надежду и российскую мечту.
- ◆ В дискуссии участвовали учёные, ориентированные на разные идеологические концепции. По существу, в этой дискуссии обозначились самые предварительные контуры культуры идеологического компромисса.

Я приношу слова благодарности всем участникам «круглого стола» учёных Сибири, проведённого в феврале 2004 года на базе факультета социологии Алтайского госуниверситета под эгидой «Объединения социологов Сибири» Российской социологической ассоциации. Поводом для дискуссии за «круглым столом» в Барнауле стал цикл моих работ по проблемам становления идеологии консолидации современного российского общества. Среди них: А.И. Субетто (С.-Петербург), Ю.Е. Растов (Барнаул), С.И. Григорьев (Барнаул), В.Н. Гурченко (Новосибирск), Е.В. Ушакова (Барнаул), Л.П. Кукса (Новосибирск), В.А. Вакаев (Барнаул), Л.Г. Гусятников (Барнаул), Ю.В. Попков, Е.А. Тюгашев, Т.В. Попкова (Новосибирск), Р.А. Троско (Барнаул), М.Б. Лига (Чита), А.В. Мальцева (Барнаул), М.О. Дитятева (Барнаул), С.Ф. Васильев (Барнаул), В.А. Гашенко (Новосибирск), Н.М. Матвеева (Барнаул). В принятии решения о подготовке учебника по курсу «Социология идеологии» их критические замечания, их поддержка итогов моих исследований<sup>1</sup> стали самыми важными.

Самую неоценимую помощь в разработке методологических и теоретических аспектов этого учебника оказали мне коллеги по Институту социально-политических исследований РАН: В.Н. Иванов, Р.Г. Яновский, А.С. Капто, Л.Л. Рыбаковский, В.П. Култыгин, Э.М. Андреев.

Глубокие, аргументированные и точные замечания о содержании и структуре моих научных работ, посвящённых формированию объединяю-

---

<sup>1</sup> Все тексты их выступлений опубликованы в сборнике: Формирование идеологии консолидации российского общества: актуальные проблемы и возможности их решения: Материалы «круглого стола» МОО «Объединение социологов Сибири» на ФС АлтГУ по публикациям В.Н. Кузнецова, посвящённым становлению идеологии консолидации российского общества начала XXI века: Барнаул, 17 февраля 2004 г. / Под ред. С.И. Григорьева. Барнаул; М., 2004.

щей российской идеологии XXI века прозвучали в ходе научной дискуссии по теме «Формирование объединяющей российской идеологии XXI века, и проблемы безопасности». Обсуждение состоялось в ходе работы подсекции «Социология безопасности» Ежегодной научной конференции «Ломоносовские чтения — 2004» (МГУ им. М.В. Ломоносова, апрель 2004 г.).

Мои слова благодарности за организацию дискуссии я обращаю к декану Социологического факультета МГУ им. М.В. Ломоносова В.И. Добренькову, моим коллегам по кафедре «Социология безопасности», к учёным исследовательских комитетов «Социология безопасности» и «Военная безопасность», к преподавателям кафедры национальной безопасности Российской академии государственной службы. И самые тёплые слова признательности участникам дискуссии: А.А. Прохожеву, В.А. Рубанову, М.И. Козину, Л.И. Шершневу, К.И. Шилину, О.Г. Леоновой, Л.С. Рубан, В.В. Серебрянникову, С.А. Тюшкевичу, Е.С. Сенявской, О.В. Золотареву, А.В. Зинченко, И.В. Мухину, В.В. Прилуцкому, Е.Ю. Митрохиной, Г.И. Ванюрину, Ю.Л. Попову, Н.А. Фроловой, А.В. Галдобину, Д.А. Лебедеву, И.В. Ефимовой<sup>1</sup>.

Я признателен и благодарен студентам Социологического факультета Московского государственного университета им. М.В. Ломоносова, которые на моих лекциях и семинарах по проблемам **идеологии развития России** задали мне такое количество интереснейших и сложнейших вопросов, обозначили такое множество острейших идеологических по сути вопросов, что мне пришлось написать предложенную книгу, чтобы как-то ответить и молодёжи, и моим коллегам.

Особенно актуально для осени 2010 года, по моему мнению, отметить что в содержании, тематике общероссийского научного дискурса по проблемам идеологического всегда ключевое место занимает феномен «*Общенациональная цель*».

29 сентября 2004 г. в Российской академии наук прошёл первый этап общенациональной дискуссии по теме: «**Общенациональная цель: безопасность и благополучие человека — как фундаментальная проблема российских общественных наук**». Этот доклад В.Н. Кузнецова имел подзаголовок: *О некоторых дискуссионных аспектах новой интерпретации Миссии Российской Социологии в XXI веке*.

Постановка этой проблемы именно в таком контексте возникла не случайно. Анализ общего информационно-политического пространства в России и за рубежом однозначно показал, что против России, её исполнительной власти развёртывается идеологическая война нового поколения,

---

<sup>1</sup> Полные тексты их выступлений с критическими замечаниями, пожеланиями и сомнениями опубликованы в специальном выпуске научного альманаха: Доклады «Формирование объединяющей российской идеологии XXI века и проблемы безопасности». I раздел. Методологические основы идеологии консолидации; II раздел. Идеология и социология консолидации // НАВИГУТ (Научный альманах высоких гуманитарных технологий). 2004. № 3.

которая, судя по реакции на инициативы Президента Российской Федерации Владимира Путина, только набирала силу.

Центром дискуссии стал доклад Вячеслава Николаевича Кузнецова, зам. академика-секретаря Отделения общественных наук РАН, члена-корреспондента РАН, о востребованности миссии российских общественных наук в выработке объединяющей идеологии России.

Инициаторами дискуссии выступили отделение общественных наук РАН, Институт социально-политических исследований РАН, Институт социологии РАН, Московский государственный университет им. М.В. Ломоносова, Российский государственный социальный университет, Ростовский государственный университет, Казанский государственный университет, Институт США и Канады РАН, Центральный экономико-математический институт РАН, Институт сравнительной политологии РАН, Институт Африки РАН, научно-теоретический журнал «Безопасность Евразии».

Самый важный предварительный итог дискуссии состоит в том, что реальное осмысление общенациональной цели для каждого человека, народов страны, российского общества и государства действительно является основополагающим фактором консолидации всех групп и слоёв России.

Практически во всех выступлениях чётко был выделен ключевой тезис: формулирование и принятие всеми нами общенациональной цели может в кратчайшие сроки и наиболее эффективно сплотить российское общество, упрочить единство всей страны на основе реального доверия между народом и властью, обеспечить уверенность в достижении честности, благополучия и безопасности каждого гражданина России. Именно при таком подходе, по убеждению большинства выступающих, впервые научно-теоретическое обоснование управления государством выходит в практическую плоскость, в т. ч. и в сфере консолидированного противодействия в борьбе с терроризмом, преступностью и коррупцией.

В докладах академиков РАН В.Л. Макарова, Г.В. Осипова; членов-корреспондентов РАН В.Н. Иванова, С.В. Рогова, проректора Ростовского государственного университета Ю.Г. Волкова, декана социологического факультета МГУ В.И. Добренькова, заместителя директора департамента образования г. Москвы Ю.В. Громыко особенно отчётливо прозвучали следующие тезисы:

- ◆ новый подход Правительства России к проблеме «управления по целям» заслуживает поддержки и соответствующего научного сопровождения со стороны гуманитарных институтов РАН;
- ◆ разработка концепции государственнической идеологии — ещё одна актуальнейшая проблема — требует объединения усилий научного общества, всех ветвей власти и институтов гражданского общества;
- ◆ внятная и воспринятая общенациональная цель и державная идеология — ключевое условие для конструктивного и постоянного диалога между властью и молодым поколением, что обеспечивает культурно-

историческую преемственность и, вместе с тем, восприимчивость к инновациям.

Эти две дискуссии (2003, 2004 гг.) вместе со значительным корпусом статей, учебных пособий, сборников, монографий в 2000—2010 годах оформили интенсивный и оригинальный российский научный дискурс по проблемам идеологии.

Правомерен вопрос: а возможна ли идеологическая консолидация граждан нашей страны, представителей различных партий, религиозных конфессий, приверженцев самых разных и многочисленных идеологий, без достижения какого-то необходимого и достаточного уровня идеологического компромисса? Более того, в самой постановке вопроса о компромиссе, об идеологической терпимости, об идеологическом согласии оформляется тезис о возможности и необходимости российской народной (национальной) идеологии консолидации.

Автор этим введением в исследование стремится приблизиться к пониманию содержания *идеологии*, её концептуализации в российских общественных науках XXI века. Речь идёт, прежде всего, о социологическом переосмыслении феномена «идеология» на основе геокультурного подхода. В моих исследованиях, публикациях по их итогам проблема «идеологической идентификации», «идеологических отношений», «идеологии консолидации» оформилась при изучении феноменов: безопасность — свобода — ответственность — цель — идеал — ценности — смысл жизни — российская мечта — культура патриотизма — историческая память — культура мира — диалог людей, культур, цивилизаций — культура безопасности — геокультура<sup>1</sup>.

Для моего исследования в этой книге важную поддержку оказали работы отечественных учёных, опубликованные в 1998—2010 годах. Я отмечаю, прежде всего, статьи и книги: Т.И. Ойзермана, Ж.Т. Тощенко, Ю.А. Левады, Н.А. Нарочницкой, В.В. Ильина, А.С. Панарина, А.В. Рябова, Д.Т. Жовтуна, В.Д. Попова, Ю.Г. Волкова, В.П. Макаренко, М.Г. Алиева<sup>2</sup>.

---

<sup>1</sup> Кузнецов В.Н. О социологическом преодолении фундаментального противоречия между свободой человека и его безопасностью // Безопасность Евразии. 2003. № 2; *Он же*. Геокультура: Основы геокультурной динамики безопасности в мире XXI: Культура — Сеть. М., 2003; *Он же*. Социология безопасности: Учебник. М., 2003; *Он же*. Культура безопасности современного российского общества. М., 2002; *Он же*. Культура безопасности: Социологическое исследование. М., 2001.

<sup>2</sup> Ойзерман Т.И. Является ли либерализм только идеологией // Социологические исследования. 2003. № 3; Тощенко Ж.Т. Парадоксальный человек. 2-е изд. М., 2008; *Он же*. Социология: Общий курс. 2-е изд., доп. и перераб. М., 1998; Левада Ю.А. Фактор надежды // Мониторинг общественного мнения: Экономические и социальные перемены. 2003. № 2; Нарочницкая Н.А. Россия и русские в мировой истории. М., 2003; Россия: опыт национально-государственной идеологии / В.В. Ильин, А.С. Панарин, А.В. Рябов. М., 1994; Жовтун Д.Т. Идеологии и их социальные функции в современной России // Социология власти. 2002. № 4; Попов В.Д. Информациология и информационная политика. М., 2003; Волков Ю.Г. Гуманизм и будущее России // Вестник Российского философского общества. 2003. № 2; Макаренко В.П. Главные идеологии современности. М., 2000; Алиев М.Г. Культура согласия как эффективный фактор глобализации // Социологические исследования. 2003. № 6.

Значительность и актуальность исследований социологического смысла идеологии консолидации чётко обозначена Президентом Российской Федерации Владимиром Путиным. «Хотел бы ещё раз подчеркнуть, — выделил он в Послании 2003 года, — мы стоим перед лицом серьёзных проблем и угроз. И нужно быть умным и сильным, чтобы выжить в ожесточённой конкурентной борьбе в мире... Консолидация всех наших интеллектуальных, властных и нравственных ресурсов позволит России достичь самых больших целей»<sup>1</sup>. Более подробно о механизме консолидации, об объединении ресурсов Владимир Путин, Президент России, высказался при посещении старинного села Старая Ладога Ленинградской области 17 июля 2003 года. **«Если говорить про объединяющую идеологию, то для такой страны, как Россия, — сказал наш Президент, — это, конечно, патриотизм. Нам недостаточно вспоминать, какими мы были великими, талантливыми и красивыми. Надо, чтобы мы и сегодня были такими»**<sup>2</sup>. (Выделено мною. — В.К.)

Сегодня, в сентябре 2010 года, по предварительным итогам исследований автора книги, по итогам исследований широкого круга российских учёных необходимо сформулировать четыре тезиса:

- ◆ в России практически оформилась народная кластерно-сетевая объединяющая государственническая идеология;
- ◆ главным субъектом, творцом народной идеологии является народ России;
- ◆ ведущим и развивающимся функционирующим общественным институтом народной идеологии развития России является умная гуманитарная сеть;
- ◆ актуальным контекстом народной идеологии развития России, решительно ускорившим в 2003—2010 годах её оформление, является глобальная структурная гуманитарная революция.

\* \* \*

Летом 2010 года мне повезло: удалось прочитать фундаментальное исследование (648 страниц): интересную книгу известного политолога и публициста, доктора философских наук Бориса Фёдоровича Славина «Идеология возвращается» (подписана в печать 3.12.2009). Её первая глава называется так: *«Россия в поисках идеологии и модели развития»*.

Приведу тексты автора, представленные на авантитуле книги.

*«Критерием жизнненности любой идеологии всегда является ее конечное соответствие действительности. Каждый раз, когда она от-*

---

<sup>1</sup> Послание Президента России Владимира Путина Федеральному Собранию РФ // Российская газета. 2003. 17 мая.

<sup>2</sup> Приведено по: Колесников А. Сельский час Владимира Путина // Коммерсантъ. 2003. 18 июля. С. 4.

*вечала вызовами времени и потребностями масс, она стимулировала поступательное движение общества, и, напротив, отрыв идеологии от реальной жизни приводил к политическим ошибкам и человеческим трагедиям».*

*«...Ясно одно: ни «казарменный социализм», ни «олигархический капитализм» большинству людей не нужен. Им нужен «третий путь», на котором не будет стихийного развития, войн, голода, террора, безработицы, социального и национального угнетения... Им нужно общество, возвеличивающее, а не принижающее человека, создающее ему условия для свободного развития всех его способностей и талантов, дающее блага жизни не избранным, а всем без исключения. Возможность существования такого общества доказана историей, в частности, тем социальным выбором, который отстаивали революционные массы в Октябре 1917 года, реформаторы во время «Пражской весны» в Чехословакии, студенты и рабочие в «майских событиях» 1968 года во Франции, сторонники Перестройки в Советском союзе.*

*«...Можно повернуться спиной к мерзостям и несправедливостям жизни, делая вид, что их не существует, но от этого мир не становится лучше. Значит, за лучший мир следует бороться каждому, в ком сохраняется совесть и чувство свободы. А бороться можно всегда, причем тем способом, который ты знаешь лучше других».*

*Борис Славин<sup>1</sup>*

У Бориса Славина вторая глава книги *«О наболевшем: сказанное и недосказанное»* начинается с раздела «Необходим альтернативный проект будущего», который имеет подзаголовок: *(Выступление при обсуждении доклада чл.-корр. РАН В.Н. Кузнецова на тему «Есть ли у России общенациональная цель?» — 24 ноября 2004 г.)*.

Действительно, я имел честь и удовольствие быть приглашённым на заседание клуба «Свободное слово», которым в 1988—2008 годах руководил известный философ и культуролог Валентин Иванович Толстых. Заседание клуба состоялось 24 ноября 2004 года в Институте философии РАН. Надеюсь, что читатели отметили: Б.Ф. Славин указан в числе выступавших 5 ноября 2003 года на первой дискуссии по моей статье об идеологии в Отделении общественных наук РАН.

Здесь, на заседании клуба «Свободное слово» (24 ноября 2004 года) Б.Ф. Славин в своём сообщении высказал ряд интересных критических замечаний по поводу моего сообщения. Во-первых, он не согласился с моим обоснованием «главной цели общественного развития». Во-вторых, он не согласился с моей трактовкой соотношения идеала с осуществлением различных целей. Я согласился с его критикой. Вместе с тем, его выступление действительно стало событием в интеллектуальной жизни клуба «Свобод-

---

<sup>1</sup> Славин Б.Ф. Идеология возвращается. М., 2009. С. 2.



ное слово». Особенно хочу отметить его соображения о роли народа в создании реального народного «жизненного общественного проекта»<sup>1</sup>.

Книги и статьи А.А. Зиновьева, А.С. Капто, Р.Г. Яновского, Б.Ф. Славина, В.И. Толстых, Ж.Т. Тощенко, Г.Г. Силласте, М.Г. Делягина, В.Э. Бойкова, Н.М. Чуринова, А.И. Подберёзкина, А.Р. Тузикова, С.Б. Перселегина, А.И. Неклессы, С.В. Картунова, Д.Т. Жовтуна, В.Д. Попова, Ю.Г. Волкова, В.Н. Иванова, С.И. Григорьева не только обусловили реальное возвращение идеологии, но и содействовали её становлению в качестве действительно народной, российской объединяющей идеологии развития России.

### *Вопросы к дискуссии по итогам предисловия и введения в исследование*

1. Почему в 2000—2010 годах становление народной объединяющей идеологии стало важным смыслом в российском дискурсе общественных наук по проблемам развития России, её модернизации?
2. Как возможна и необходима совместная деятельность для блага и безопасности народов России представителей различных идеологий: российской объединяющей государственнической идеологии, марксистской идеологии (Российская коммунистическая партия), социалистической идеологии, консервативной идеологии, либеральной идеологии, религиозных идеологий, корпоративных идеологий?
3. Нужно ли содействовать дополнению смысла народной идеологии развития России смыслами идеологии мобилизации?

### *Литература к предисловию и введению в исследование*

1. *Миронов С.М., Шевченко В.Н.* Идеология модернизации: прогресс во имя человека // Социология власти. 2010. № 2.
2. *Кузнецов В.Н.* Теория компромисса. М., 2010.
3. Смысл Великой Победы: Коллективная монография / Под общ. ред. В.Н. Кузнецова. М., 2010.
4. *Новиков Д.Г.* Доклад: Эффективная идеологическая работа — важнейшее условие достижения программных задач партии // Советская Россия. 2010. 6 июля.
5. *Бойков В.Э.* Социально-политические ценностные ориентации россиян: содержание и возможности реализации // Социологические исследования. 2010. № 6.
6. *Барабанов О.Н., Клименко А.И.* Концепция общего идеологического пространства России и ЕС // Вестник МГИМО-Университета. 2010. № 1.

---

<sup>1</sup> *Славин Б.Ф.* Необходим альтернативный проект будущего (*Выступление при обсуждении доклада чл.-корр. РАН В.Н. Кузнецова на тему «Есть ли у России общенациональная цель?»* — 24 ноября 2004 г. // *Он же.* Идеология возвращается. М., 2009. С. 71.

7. *Иноземцев В., Титов Б., Явлинский Г.* Компас для реформ // Ведомости. 2010. 8 февраля.
8. *Колесников А.* От паствы до электората — один шаг // Новая газета. 2010. 14 июля.
9. *Цинко А.* Рецидив: Либеральные идеологи новой модернизации черпают вдохновение в большевистском прошлом // Литературная газета. 2010. 31 марта — 6 апреля.
10. *Третьяков В.* Даёшь гуманитарное Сколково! // Известия. 2010. 16 апреля.
11. *Лапкин В., Семенов И.* Нет развития без самопознания: Для объединения граждан требуется обновление смыслов // НГ-Сценарии. 2010. 30 марта.
12. *Восканян М.* Россияне 2.0: продвинутая версия: «Социальные инноваторы» — авангард модернизации или передовой отряд консюмеризма // Однако. 2010. 8 марта.
13. *Микрюков В.* Офицеры и политика: Идеологическое невежество может дорого обойтись армии и стране // Независимое военное обозрение. 2010. 19—25 марта. № 10.
14. *Кончаловский А.* Верить и думать // Российская газета. 2010. 7 июля.
15. *Абдулатипов Р.* Культурный Давос: Стратегический ресурс XXI века // Культура. 2010. 17 июля.
16. *Эйдман И.* Сетевой парламент: Какой может быть прямая интернет-демократия // Время новостей. 2010. 9 июля.
17. *Быков Д.* Последний звонок, или Отречёмся и отряхнёмся: По каким правилам будем жить? // Новая газета. 2010. 5 июля. № 71.
18. *Быстрицкий А.* Исполнение желаний: Новая информационная среда как шанс и как угроза // Время новостей. 2010. 9 июня. № 99; 10 июня. № 100.
19. *Рубцов А.* От технологий до идеологии // Новая газета. 2010. 30 июня. № 89.
20. *Галумов Э.А.* Колонка редактора: «Заражение» модернизацией // Мир и политика. 2010. № 2.
21. *Моргунова А.* Идеологии и стратегии доминирования в дискурсе российского и белорусского президентов // Вестник общественного мнения. Данные. Анализ. Дискуссии. 2010. № 1. Январь—март.
22. *Ясин Е.* Культура имеет значение: Только свободные творческие личности могут создать новую экономику // Российская газета. 2010. 24 мая.
23. *Манько Б.* Идеи, идеалы, идеология: Мы предлагаем нашим читателям включиться в «идеологическую» дискуссию. Так нужна ли идеология российскому ТВ? Если нужна, то какая? Какие идеалы необходимы? Какие герои, какие примеры для подражания? Свято место пусто не бывает, и в идеологическую прореху проникает «современность». Идея бескорыстного служения заменилась идеей бесконтрольного обогащения. Павку Корчагина сменил Остап Бендер, Алексея Стаханова и Сергея Королёва — Михаил Прохоров и Роман Абрамович, Бориса Андреева и Иннокентия Смоктуновского — Дима Билан и Максим Галкин... Какой идеологии, важнейшим двигателем которой является ТВ, необходима модернизация? // Литературная газета. 2010. 9—15 июня. № 23.
24. *Геоэкономика и конкурентоспособность России: Научно-концептуальные основы геоэкономической политики России: Научно-аналитический доклад / М.Ю. Байдаков, Н.Ю. Кониная, Э.Г. Кочетов, Е.В. Сапир, Вл. Сельцовский, Н.С. Столярова, Е.Д. Фролова; Под науч. ред. Э.Г. Кочетова. М., 2010.*
25. *Тузигов А.Р.* Идеологический дискурс экстремизма: видимое и невидимое / А.Р. Тузигов, Р.И. Зинурова. Казань, 2010.

26. *Баксанский О.Е., Кучер Е.Н.* Когнитивный образ мира: Прологомены к философии образования. М., 2010.
27. *Жижек С.* О насилии. М., 2010.
28. *Дробан А.* Идеиный кризис социал-демократии // Правда. 2010. 13—14 июля. № 73.
29. Социальные факторы консолидации Российского общества: социологическое измерение. М., 2010.
30. *Миронов С.М.* Социалистическая идеология в современном мире. Социализм и Россия // Социология власти. 2010. № 3.
31. *Примаков Е.М.* Мир без России?: К чему ведёт политическая близорукость. Новое доп. изд. М., 2010.
32. Социальная эпистемология: идеи, методы, программы / Под ред. И.Т. Касавина. М., 2010.
33. *Сухарев А.И.* Формирование Субъектов международных отношений (Проблемы становления Субъектов гуманитарных взаимодействий в международных отношениях XXI века). М., 2010.
34. *Аузан А.А.* Национальные ценности и модернизация. М., 2010.
35. *Шевцова Л.* Одинокая держава: Почему Россия не стала Западом и почему России трудно с Западом. М., 2010.
36. *Ролз Дж.* Теория справедливости: Пер. с англ. / Науч. ред. и предисл. В.В. Целищева. 2-е изд. М., 2010.
37. *Шварцмателъ Дж.* Идеология и политика: Пер. с нем. Харьков, 2009.
38. *Голстых В.И.* Настоящее будущее: Без утопии и возврата в прошлое. М., 2009.
39. *Голстых В.И.* Российский выбор: В контексте реальной истории. М., 2009.
40. *Гайдар Е.Т.* Власть и собственность: Смуты и институты. Государство и эволюция. СПб., 2009.
41. *Переслегин С.* Новые карты будущего, или Анти-Рэнд. М., 2009.
42. *Кляйн Н.* Доктрина шока: Становление капитализма катастроф: Пер. с англ. М., 2009.
43. *Касьянов М.* Без Путина: Политические диалоги с Е. Киселёвым. М., 2009.
44. *Ашкерова А.* Экспертотократия: Управление знаниями: производство и обращение информации в эпоху ультракапитализма. М., 2009.
45. *Славин Б.В.* Идеология возвращается. М., 2009.
46. *Кузнецов В.Н.* Социология идеологии. М., 2009.
47. Сумма идеологии: Мировоззрение и идеология современной российской элиты. М., 2008.
48. Русская доктрина (Сергиевский проект) / Под ред. А.Б. Кобякова и В.В. Аверьянова. М., 2008.
49. *Делягин М.Г.* Реванш России. М., 2008.
50. *Подберезкин А.* Человеческий капитал: Т. I: Идеология опережающего развития человеческого потенциала. М., 2007.
51. Социально-консервативная идеология и приоритеты развития страны: Вып. 3: «Социально-консервативные ценности и российские реформы». М., 2006.
52. *Зиновьев А.А.* Фактор понимания. М., 2006.
53. *Чуринов Н.М.* Совершенство и свобода. 3-е изд. доп. Новосибирск, 2006.
54. *Малахов В.С.* Национализм как политическая идеология. М., 2005.

55. *Кузнецов В.Н.* Идеология: Социологический аспект. М., 2005.
56. *Кочетков А.П., Кочетков А.А.* Нужна ли России идеология в XXI веке? М., 2004.
57. *Кузнецов В.Н.* Российская идеология 21: Опыт социологического исследования формирования российской идеологии XXI века. М., 2004.
58. *Яновский Р.Г.* Патриотизм: О смысле создающего служения Человеку, Народам России и Отечеству. М., 2004.
59. *Йонас Г.* Принцип ответственности: Опыт этики для технологической цивилизации: Перевод с нем. М., 2004.
60. *Зиновьев А.А.* Идеология партии будущего. М., 2003.
61. *Максимов Л.В.* Когнитивизм как парадигма гуманитарно-философской мысли. М., 2003.
62. *Андрианова Т.В.* Геополитика и культура: Аналитический обзор. М., 2001.
63. *Деягин М.Г.* Идеология возрождения. М., 2000.
64. *Жижек С.* Возвышенный объект идеологии: Пер. с англ. М., 1999.
65. *Турен А.* Возвращение человека действующего: Очерк социологии: Пер. с франц. М., 1998.

## **ТЕОРЕТИЧЕСКИЕ ОСНОВЫ ФОРМИРОВАНИЯ И ФУНКЦИОНИРОВАНИЯ НАРОДНОЙ ИДЕОЛОГИИ РАЗВИТИЯ**

Исследования широкого круга социологов, философов, экономистов, политологов, ориентированные на становление национальной идеологии России, позволяют мне осенью 2010 года предположить, что основы её фундаментальной социологической теории состоялись.

Теория национальной идеологии имеет свой предмет исследования, использует свои концепты, конструкты, категории. Определились принципы, динамика функционирования.

Объектом исследования теории национальной идеологии России выступает российское общество в идеологической сфере, весь спектр идеологических взаимодействий.

Определённо можно утверждать, что оформился специализированный общероссийский научный дискурс по проблемам становления и функционирования национальной идеологии.

Важно отметить, что изучение реального места теории национальной идеологии осуществляется в ходе изучения самого феномена «идеология», концепта «идеологическое», а также множества других идеологий, которые функционируют в российском обществе.

Особенностью моего подхода к изучению теории народной (национальной) идеологии развития России является процесс синтеза авторской социологической геокультурной теории культуры развития человека, общества и цивилизации в XXI веке<sup>1</sup>; а также авторской концепции формирования и функционирования российской объединяющей государственной патриотической идеологии<sup>2</sup>.

### **Президент России Д.А. Медведев как идеолог**

Актуальность и востребованность создания российской национальной идеологии развития, теории модернизации в 2000—2010 годах обоснована

---

<sup>1</sup> Кузнецов В.Н. Мир после кризиса: Основные гуманитарные тенденции становления в XXI веке концепции культуры развития человека, общества и цивилизации: Научный доклад. М., 2009; *Он же*. Мировоззрение и культура развития // Безопасность Евразии. 2009. № 4; *Он же*. Геокультурная Энциклопедия — 2009: Культура развития через культуру безопасности. М., 2009; *Он же*. Теория компромисса. М., 2010; *Он же*. Тенденции формирования и функционирования субъекта культуры развития Российской Федерации в XXI веке // Безопасность Евразии. 2010. № 1.

<sup>2</sup> Кузнецов В.Н. Российская идеология 21: Опыт социологического исследования формирования российской идеологии XXI века. М., 2004; *Он же*. Идеология: социологический аспект: Учебник. М., 2005; *Он же*. Социология идеологии: Учебное пособие. М., 2009.

во многих работах отечественных учёных, публицистов, государственных деятелей, Президента России Дмитрия Медведева.

Социологичность новых смыслов, новых императивов, применительно к развитию России и её безопасности, к становлению теории национальной идеологии развития Президент Российской Федерации Дмитрий Медведев чётко обозначил в своём Послании (5 ноября 2008 года) в последовательности четырёх фундаментальных стратегических императивов: *«стратегическая концептуальность»*, *«инновации через культуру»*, *«новая национальная идеология развития человека, общества и России»*, *«консолидация граждан и народов страны во имя высших приоритетов, целей, идеалов и ценностей развития человека как личности, как гражданина»*<sup>1</sup>.

◆ **Первый императив: стратегическая концептуальность.**

«То, что нам сегодня больше всего необходимо, — это доверие и сотрудничество. И мы не должны ни на день откладывать решение наших стратегических программ. В сложившихся условиях как никогда надо действовать на опережение, — *так Дмитрий Медведев сформулировал исключительно важный, новый, социологический, по сути, императив для строительства, для создания архитектуры национальной безопасности России, евразийской и глобальной безопасности XXI века.* — Именно сейчас нам нужно создавать основы национальной конкурентоспособности там, где мы можем получить будущие выгоды и преимущества. Надо быстро осваивать высвобождаемые в мировой экономике ниши, создавать новые и эффективные предприятия, внедрять самые передовые технологии. Такой подход — это и есть одно из лучших антикризисных «лекарств» и, с другой стороны, неотъемлемая часть идеологии современного развития России»<sup>2</sup>.

◆ **Второй императив: инновации через культуру.**

«Наши действия в экономике будут базироваться на уже заявленной концепции четырех «И» — Институты, Инвестиции, Инфраструктура, Инновации. Такой подход закреплён и в подготовленной Правительством Концепции развития до 2020 года. Реализовать его нужно в полном объеме, добавив к нему, как я уже об этом как-то говорил, пятую составляющую — Интеллект.

Наш приоритет — это производство (а в перспективе — и экспорт) знаний, новых технологий и передовой культуры, — *такое определение приоритетного смысла, ключевого императива для идеологии и стратегии формирования безопасности человека, России, Евразии, всего мира через культуру, через развитие, сформулированное Президентом России Д.А. Медведевым, социологически «переводит» озабоченность финан-*

---

<sup>1</sup> Медведев Д.А. Послание Президента РФ Федеральному Собранию // Российская газета — Неделя. 2008. 6—12 ноября. С. 3.

<sup>2</sup> Там же.

совым, экономическим глобальным кризисом в конструктивное понимание, в программы, методологии и концептуальности деятельности в координатах глобальной структурной гуманитарной революции. — А значит — достижение лидирующих позиций в науке, в образовании, в искусстве. Мы обязаны быть на переднем крае инноваций в основных сферах экономики и общественной жизни. И на такие цели ни государству, ни бизнесу скупиться не стоит — даже в непростые финансовые периоды»<sup>1</sup>.

♦ **Третий императив: новая национальная идеология развития человека, общества и России.**

«Основу нашей политики должна составить идеология, в центре которой — человек как личность и как гражданин, — здесь, по моему мнению, Д.А. Медведев представил ключевой, исключительно важный и актуальный императив, который оформляет смысловое ядро самого необходимого, важного и трудного процесса: формирование новой российской патриотической элиты; формирование новой объединяющей национальной идеологии, — которому от рождения гарантированы равные возможности, а жизненный успех которого зависит от его личной инициативы и самостоятельности, от его способности к новаторству и творческому труду. **И сейчас это для нас важнее, чем когда бы то ни было**»<sup>2</sup>. (Выделено мною. — В.К.)

♦ **Четвёртый императив: консолидация граждан и народов страны во имя высших приоритетов, целей, идеалов и ценностей развития человека как личности, как гражданина.**

«...мы просто обязаны консолидироваться вокруг наших национальных приоритетов...»<sup>3</sup>

Заявленные Конституцией цели, ценности и механизмы доказали свою состоятельность. Помогли нашему обществу преодолеть трудности и выйти на путь устойчивого развития. И мы будем дальше максимально использовать потенциал Основного Закона.

Главное — сделать все необходимое, чтобы помочь людям проявить себя, — *отмечает внутреннюю связь всех четырёх императивов Дмитрий Медведев.* — И особенно — открыть дорогу способным и деятельным молодым людям. Они — ровесники новой, демократической России. В них — ее открытость, ее свободный дух, стремление ко всему передовому. И им предстоит нести ответственность за сохранение наших фундаментальных ценностей.

Свободное развитие людей и их социальная защита — всегда будут приоритетом государственной политики. Будут нашей главной заботой. Будут целью развития нашего общества»<sup>4</sup>.

<sup>1</sup> *Медведев Д.А.* Послание Президента РФ Федеральному Собранию // Российская газета — Неделя. 2008. 6—12 ноября. С. 3.

<sup>2</sup> Там же.

<sup>3</sup> Там же.

<sup>4</sup> Там же. С. 8.

С 5 ноября по 24 декабря 2008 года все основные положения Послания Д.А. Медведева стали предметом дискуссий во многих СМИ, в научных и учебных аудиториях, в научных и учебных изданиях. Особый интерес (позитивный и критический, а порою и резко негативный) вызвали четыре выделенные мною императива.

В ходе деловых встреч в ряде стран мира именно эти императивы были предметом дискуссий в ходе основных, плановых бесед Президента России Дмитрия Медведева по вопросам региональных безопасностей (Европы, Азии, США, Латинской Америки), по проблемам глобальной безопасности. Особенно открыто и, нередко, жёстко четыре императива обсуждались, дискутировались в ходе пресс-конференций, которые транслировались на весь мир.

Тем важнее вопрос Д.А. Медведеву, заданный ему в Москве 24 декабря прямо по ходу интервью в телеэфире, и его ответ.

«в: Можете ли Вы сказать, что, даже суммируя все неожиданности, Вам удавалось сохранить постоянство своих приоритетов?»

о: Приоритеты потому так и называются, что их нельзя менять каждый месяц. Приоритеты остаются прежними: развитие нашего государства, исполнение наших планов на период до 2020 года, решение социальных задач. То есть просто необходимость создания более комфортной, более полноценной жизни для наших людей — вот он, высший приоритет. Ничего другого просто быть не может. И такие приоритеты не меняются. Знамена остаются прежними. Меняются иногда методы исполнения этих задач. Это точно<sup>1</sup>. (Выделено мною. — В.К.)

Особо важную роль *идеологического* отметил Председатель Конституционного Суда России Валерий Зорькин в контексте проблем модернизации страны. Здесь, по-моему, суть его размышлений о юридических уроках предыдущих попыток модернизации России на примере взаимосвязи права (нормотворчества) и правоприменения.

«Задача правоприменения, — поясняет Валерий Зорькин, — это не задача из области взаимно однозначных соответствий между правом и правоприменением. **Это и с идеологической, и с прагматической точки зрения гораздо более сложная задача.** И если мы ошибемся методологически, решая эту задачу, то мы не обеспечим приемлемых практических результатов.

Мы можем и должны умирять хаос, отстаивать порядок. Но мы при этом должны отдавать себе отчет в том, что хаос — это невероятно сложная и мощная вещь. И что если мы просто прикажем ему исчезнуть или стать порядком, то получим не желанный результат, а прямо обратное.

**Главная проблема правоприменения — и это хочется подчеркнуть — не технологическая, а идеологическая и культурная.** Технологического решения эта проблема не имеет даже в самом рациональном обществе.

---

<sup>1</sup> Медведев Д. «Знамена остаются прежними» // Известия. 2008. 25 декабря. С. 2.



И чем в большей степени мы будем грубо навязывать многомерному историко-культурному картофелю одномерные нормативные сетки, тем в большей степени мы будем проваливаться. Проваливаться во всем, что касается осуществления спасительной для нас модернизации.

Давайте осознаем в полной мере то, сколь масштабна социальная трансформация, которую мы осуществляем. Сколь могучим и нетривиальным является предъявленное обществу новое поле социальных целей, интересов и механизмов их реализации, ранее не существовавших или полностью маргинальных.

Давайте ощутим в полной мере (не останавливая ни на минуту проводимую нами правоприменительную работу, но не сводя ее к одной лишь необходимой административной рутине), насколько глубока и естественна социальная инерция существующих в нашем обществе неформальных институтов. Тех самых, которые Фридрих фон Хайек называет спонтанными социальными порядками»<sup>1</sup>. (Выделено мною — *В.К.*)

Всё более актуальной и востребованной взаимообусловленность правового, безопасного, идеологического, народного обозначилась в 2010 году в контексте проблем преодоления терроризма, преступности и коррупции.

В повестку дня встал вопрос о всеобщем участии народа России (именно народа — не демоса, не массы, не электората, не населения, не толпы) в блокировании, минимизации и преодолении терроризма, преступности, коррупции.

Самый предварительный социологический анализ ключевых смыслов гуманитарных перемен в жизни, в надеждах миллионов женщин и мужчин, молодёжи во многих регионах России, во многих странах мира позволяет автору сформулировать пять исходных тезисов о содержании изменений, об источниках динамики, об участии самого человека, народов в начавшихся глобальных кризисных переменах; в становлении и функционировании народной идеологии развития.

*Первый тезис:* впервые в мировой истории за 2000—2010 годы для сотен миллионов людей во всех странах мира оформился современный гуманизм как **мечта, как реальная возможность и достижимость (здесь и сейчас) для каждого человека достойной и безопасной жизни по справедливости, по правде.**

*Второй тезис:* состоялось наполнение новым содержанием Повестки Дня для каждого человека через соединение повседневных практик его жизни с основами новейшего мировоззрения, миропорядка и мироустройства<sup>2</sup>. Итогом такого синтеза на основе категорий «справедливость», «правда», «человеческое достоинство», «честность», «человеческое», «ком-

<sup>1</sup> Зорькин В. Право эпохи модерна // Российская газета. 2010. 25 июня. С. 17.

<sup>2</sup> Более подробно см.: Кузнецов В.Н. Гуманитарные взаимодействия: Социологическое исследование становления геокультурной теории безопасности: В 3 т. Т. 1: Россия и Евразия: Социология геокультурной динамики евразийской безопасности XXI века. М., 2008.

промисс», «культура», «доверие», «порядочность» становится понимание смысла локальных, региональных и глобальных перемен, потребность в выработке **личной позиции** для основных событий своей жизни.

*Третий тезис:* наполнение достойными смыслами гуманитарных взаимодействий между людьми, между народами обнажило тревожные практики, процессы и последствия игр с жизнью людей; их целями, идеалами, ценностями, интересами; с их надеждами на мир, безопасность, справедливость, правду; на достойное качество и уровень жизни. В итоге — многие, очень многие люди решились, выстраивая свою позицию по главным вопросам жизни, на **поступки по участию в конструктивном диалоге для мира и безопасности, по поиску и осуществлению компромиссов, по учреждению справедливости**, по разработке честных правил игры, по их соблюдению, по их своевременному изменению<sup>1</sup>.

Таким образом, в 2000—2010 годах глобальное, всепроникающее и всеобъемлющее антагонистическое противоречие: «культура безопасности человека» (культура безопасного развития человека, культура жизни человека) — «культура смерти человека» обозначилось как источник динамики глобальной гуманитарной безопасности; всемирной, абсолютной безопасности; как источник мировой динамики гуманитарных перемен.

*Полагаю, будет правомерным предположить, что это глобальное противоречие стало главным интеллектуальным, энергетическим, мотивационным и силовым фактором возникновения, оформления и развёртывания новой глобальной структурной гуманитарной революции XXI века.*

*Четвёртый тезис.* Мир после 8 августа 2008 года стал другим. Военный конфликт в Южной Осетии с гибелью российских миротворцев; женщин, мужчин, детей самых разных национальностей обнажил локальный, региональный и глобальный аспект ускоряющихся кризисных перемен: финансовых, экономических, политических, институциональных.

По существу, это, в основном, видимые проявления глобальной структурной гуманитарной революции, её «превращённые» формы.

*Пятый тезис.* Деятельность всех институтов ООН по обеспечению достижения Целей тысячелетия в 2001—2010 годах (научная, организационная и т. д.) вовлекла во многих странах мира миллионы людей в создание новой оптимистичной и конструктивной среды глобальной безопасности. Такие действия можно интерпретировать в следующей последовательности: ♦ феномены глобальной, региональной, национальной и личной безопасности впервые обрели устойчивый ключевой объект: цель — развитие человека;

---

<sup>1</sup> Более подробно см.: Кузнецов В.Н. Гуманитарные взаимодействия: Социологическое исследование становления геокультурной теории безопасности: В 3 т. Т. 2: Социология справедливости: Смысл мечты России — реальное достоинство каждого человека и укрощение несправедливости здесь и сейчас. М., 2008.

- ◆ чёткость целей и задач позволили выделить этапы движения к их достижению, конкретные индикаторы, что позволило осуществить надёжный социологический мониторинг результативности деятельности в сфере безопасности;
- ◆ новое качество объекта безопасности (развитие человека) выявило утрату востребованности императива «вызов — ответ» в понимании источника динамики процессов и механизмов глобальной безопасности;
- ◆ первые годы осуществления социологического мониторинга деятельности по достижению целей тысячелетия обозначили «складывание» уникальных возможностей для проявления новой парадигмы безопасности как теории, методологии и технологии предотвращения<sup>1</sup>.

*Смысл, суть, содержание глобальных перемен как в объекте и субъекте безопасности, в среде безопасности — именно структурная революция: каждый человек в мире заявляет свои права, свою ответственность по поводу безопасности. Это гуманитарная созидательная революция всей структуры обеспечения жизни человека, его развития, его достоинства, его смысла жизни.*

21 января 2009 года весь научный мир отметил 120-летие со дня рождения выдающегося русского социолога, философа, культуролога Питирима Александровича Сорокина. Именно он заложил основы созидательного, творящего культуру и гуманизм потенциала социологии.

Ровно 50 лет назад, в 1960 году П.А. Сорокин обосновал и предложил мировому сообществу концепцию Глобального Компромисса, Глобальной Игры — Теорию Конвергенции.

Если доминантой предыдущих структурных (социально-экономических, технологических) революций была сила, «мягкая» сила, сильные взаимодействия, «мягкие» сильные взаимодействия, перемены в материальном базисе общества, то в новой глобальной структурной гуманитарной революции XXI века главной доминантой становятся, по моему мнению, сетевые, слабые взаимодействия, связи; слабые риски. Прежде всего: цели, идеалы, ценности, интересы, образ жизни, традиции, культуры, нормы, образцы достойного поведения.

Именно эта особенность позволяет выделить и понять источник новой структурной революции, её движущее противоречие — новую характеристику взаимодействия и противоборства жизни и смерти; **обозначить и обдумать потребность в новом классе компромиссов: культуры компромисса, опережающих компромиссов. Особенно значительна роль идеологических компромиссов.** Речь идёт, прежде всего, о субъекте национальной идеологии, о трансформации субъекта обеспечения безопас-

---

<sup>1</sup> Более подробно см.: Кузнецов В.Н. Смысл гуманитарных взаимодействий в глобальной социологической объясняющей модели современных кризисных перемен // Безопасность Евразии. 2008. № 4; Серебрянников В.В. Предотвращение войн: теория и практика // Вооруженный конфликт в Южной Осетии и его последствия. М., 2009.

ности, о субъекте, участвующем в новом противоречии, в новом компромиссе, в новом источнике динамики глобальной безопасности. О субъекте новейшей истории, заинтересованном в достойном разрешении антагонистических противоречий.

В этом тезисе основное внимание я посвящаю особенностям субъекта разворачивающейся структурной революции. Это имеет, по моему мнению, ключевое значение для понимания очень важного аспекта реального проявления новых революционных преобразований, для понимания феноменов: «народная идеология развития», «народная идеология модернизации», «безопасность», «справедливость», «компромисс». Речь идёт о характере и влиянии на состояние и динамику глобальной безопасности превращённых форм глобальной структурной гуманитарной революции.

Я считаю возможным причислить к таким превращённым формам: резкое нарастание военных расходов в мире за 2003—2008 годы (более 1 триллиона долларов ежегодно); глобальное идеологическое наступление США, ряда стран Европы во всём мире для разрушения культуры, образа жизни народа, прав и свобод миллионов людей с целью продвижения своего понимания содержания ценностей, трактовки демократии; широчайшее распространение криминализации, коррупции и терроризма в России, во многих других странах мира; разрушение национальных культур через внедрение в сферу досуга, учёбы, общения детей и молодёжи насилия, наркотиков, безнравственности и цинизма. Отмечу, что за 2008 год бюджет глобальной организованной преступности составил 1 триллион долларов.

Для идентификации новых факторов влияния по ходу исследования взаимовлияния отдельных звеньев в институциональной среде, преобразований мира после 8 августа 2008 года важное значение, по моему мнению, имеет «различение» несправедливого и антисправедливого<sup>1</sup>. Есть основания полагать, что в событиях вокруг Косово (февраль 2008 г.), вокруг Южной Осетии (8—12 августа 2008 г.), вокруг экономического и финансового кризиса (2008—2009 гг.) реальным и влиятельным субъектом оформилась как организованная преступность, так и международный терроризм.

Закон «О противодействии терроризму» подписан Президентом РФ 6 марта 2006 года. Здесь впервые для российской и мировой практики и теории терроризм определён как **«идеология насилия и практика воздействия на принятие решения органами государственной власти, органами местного самоуправления или международными организациями, связан-**

---

<sup>1</sup> Обоснования автора см.: *Кузнецов В.Н.* Социология справедливости. М., 2008; *Он же.* Безопасность и справедливость как смысл стратегии развития России в XXI веке // НАВИГУТ. 2008. № 2; *Он же.* Формирование гуманитарной справедливости как научная социологическая геокультурная проблема // *Безопасность Евразии.* 2008. № 3.

**ные с устрашением населения и (или) иными формами противоправных насильственных действий»<sup>1</sup>. (Выделено мною. — В.К.)**

Проблема коррупции, преступности, терроризма в XXI веке уже осознана как глобальная. Насилие, напряжения, трагические конфликты, войны, культ насилия и смерти стали обосновываться, оправдываться и облагораживаться во многих теоретических работах как российских, так и зарубежных учёных, научных сообществах.

Реальностью стали доклады, научные монографии, в которых обосновываются теории «несостоявшихся, слабых, неответственных» и т. д. государств; народов и стран с «неправильной» историей; народов и стран с «неправильной демократией», с «устаревшими, контрпродуктивными» ценностями.

Тревожной тенденцией в документах руководства России, посвящённых противодействию терроризму в 2007—2010 годах, именно *линия идеологического опережения*<sup>3</sup> создателей идеологии насилия и устрашения практически не представлена.

К сожалению, такая же концептуальная линия противодействия коррупции (слабая эффективность идеологического опережения ключевых смыслов идеологии коррупционности: идеологии предательства народа, России) представлена в Федеральном законе от 25 декабря 2008 г. «О противодействии коррупции», в «Национальной стратегии противодействия коррупции и Национальном плане противодействия коррупции на 2010—2011 годы», утверждённой 13 апреля 2010 года<sup>4</sup>.

В подтверждение такого подхода к преодолению, противодействию преступности (позиция Валерия Зорькина о правоприменении), терроризма и коррупции приведу точку зрения директора Национального антикоррупционного комитета Российской Федерации Михаила Лашкова.

«Если человек хотя бы на каком-то уровне распоряжается, допустим, бюджетными деньгами, он обязательно подумает о перспективах благосостояния если не своего собственного, то своих детей точно», — считает Лашков. По его мнению, изменению ситуации не помогло бы даже и значительное, в разы, повышение зарплаты госслужащего — «даже если бы чиновник получал и 100 тысяч рублей, то он не перестал бы быть коррупционером». **«Пока борьбу с коррупцией не переведут в область идеологии, а будут ограничиваться только механическими действиями, никакого реального противоборства коррупции не получится»,** — убеждён Лашков<sup>4</sup>. (Выделено мною. — В.К.)

---

<sup>1</sup> О противодействии терроризму: Федеральный закон Российской Федерации: принят Государственной Думой 26 февраля 2006 г. № 35-ФЗ // Российская газета. 2006. 10 марта. С. 12.

<sup>2</sup> Кузнецов В.Н. Социология идеологии. М., 2009.

<sup>3</sup> Российская газета. 2010. 15 апреля.

<sup>4</sup> Цветкова Р. Презумпция виновности: Общество и власть по-разному понимают, что такое коррупция // Независимая газета. 2010. 14 июля. С. 3.

## Основные концепты, конструкты, смыслы и понятия народной идеологии России

Теперь необходимо рассмотреть содержание основных концептов теории народной объединяющей идеологии развития России: идеологическое, социологическое, культурное, социальное, гуманитарное, правовое, справедливое, компромиссное.

Суть *идеологического* представлена, во-первых, в определённой совокупности феноменов: идеология, идеологема, идеологические отношения, идеологический процесс, идеологическое поле, идеологичность, идеологическое пространство, идеологические организации, идеологические институты, идеологическое время, идеологический капитал. Во-вторых, идеологическое возникает, оформляется у человека как итог его мыслительной деятельности по поводу связности, совокупности его взглядов, установок, убеждений. В-третьих, идеологическое реально выражает взаимодействие сознания и самосознания по поводу идей обычных мужчин и женщин. В-четвёртых, идеологическое обозначает осмысление итогов каждодневных идеологических практик фактически всех людей, в ходе которых их нематериальные отношения реально складываются как итог их идеологических и социальных взаимодействий. В-пятых, идеологическое оформляется как итог дискурса, в котором использование языка создаёт относительно устойчивые смыслы по поводу человеческих ценностей, целей, идеалов, практик.

Понятие *социологического* хорошо, на мой взгляд, обозначил В.П. Култыгин.

Во-первых, он выделил новое качество социального знания, ориентированное на исследование реального состояния общества в контексте изменений и подчиняющееся определённой логике причинно-следственных связей<sup>1</sup>.

Во-вторых, социологическое ориентировано в своём содержании на осмысление общества, любого другого объекта в совокупности характеристик с тем, чтобы представить его в реальном состоянии: так, как есть на самом деле<sup>2</sup>.

В-третьих, социологическое образует только такую совокупность суждений, выводов, итогов, которые опираются исключительно на реальные, проверяемые факты<sup>3</sup>.

Смысл *культурного* — в оформлении устойчивого для конкретного общества образа жизни, образа действий, способа координации взаимодействия людей, способов их социализации, формирования механизма их

---

<sup>1</sup> Култыгин В.П. Предыстория социологии и теоретико-методологические предпосылки её становления // Социология: Учебник / Под общ. ред. В.Э. Бойкова. М., 2004. С. 15.

<sup>2</sup> Там же. С. 16.

<sup>3</sup> Там же.

менталитета. Эти свойства культуры позволили мне при обосновании геокультурной парадигмы предложить новое понимание образа мира XXI века: *мир—система; мир—экономика; мир: культура—сеть; мир: война—сеть*.

Отмечу любопытный тезис, который Николас Аберкромби, Стивен Хилл и Брайан С. Тернер, авторы социологического словаря британского издательства «Пингвин Букс», включили в предисловии к четвёртому британскому изданию: *«на смену «социальному», пришло «культурное»»*<sup>1</sup>. (Выделено мною. — В.К.)

Суть *социального* хорошо выразил А.Г. Эффендиев в разделе «Социальное» учебного пособия «Общая социология», которое было опубликовано в 2000 году. Социальное — *«это особый тип, форма регуляции поведения, — констатирует А.Г. Эффендиев, — на основе опережающего прогноза поведения окружающих (в том числе по отношению к самому субъекту действия), который возможен благодаря взаимным обязательствам, договорённостям»*<sup>2</sup>.

Понятие *«гуманитарное»* это определение состояния, процесса и результата сохранения и утверждения жизни, человеческого в человеке:

- ◆ во-первых, это состояние деятельности человека по воспроизводству своей культуры, своих взаимодействий с другими людьми, обществом; это личная технология по организации, сохранению и осмыслению исторически приобретаемого социального и гуманитарного опыта субъектом, по превращению освоенной культуры во внутреннее содержание сознания и в практику деятельности во времени, и в масштабе всей его жизни;
- ◆ во-вторых, это процесс устойчивого и ускоренного соединения локальных проблем (человека, семьи, народа) с общецивилизационными; национальных культур с интернациональной культурной средой; взаимодействие целей, идеалов, ценностей, интересов конкретных людей и народов с динамикой и реальностью становления мировой экологии, экономики, норм и традиций жизнеобеспечения с сохранением и развитием своего образа жизни, своей идентичности на основе солидарности, терпимости, доверия и сотрудничества, уважительного диалога людей, народов и культур;
- ◆ в-третьих, *это* состояние защищённости человека, семьи, народа; их целей, идеалов, ценностей и традиций, образа жизни и культуры; устойчивое, необходимое и достаточное поощрение и развитие прав и обязанностей человека и основных свобод для всех, без различия расы, пола, языка и религии; защищённость формирования и конструктивно-

---

<sup>1</sup> Аберкромби Н. Социологический словарь: Пер. с англ. / Н. Аберкромби, С. Хилл, Б.С. Тернер; Под ред. С.А. Ерофеева. 2-е изд., перераб. и доп. М., 2004. С. 12.

<sup>2</sup> Эффендиев А.Г. Социальное // Общая социология: Учеб. пособие / Под общ. ред. проф. А.Г. Эффендиева. М., 2000. С. 102.

го функционирования исторической памяти, российской мечты и смысла жизни на основе уважительного диалога, культуры мира и культуры патриотизма, защищённость достижения ими достойного качества и уровня благополучия, надёжной безопасности;

- ◆ в-четвёртых, это устойчивый процесс обеспечения общего участия граждан любой страны, культуры, цивилизации в человеческих взаимодействиях для достижения справедливости, законности и терпимости; для повышения и сохранения взаимопонимания, уважения и взаимодействия, сбалансированности и умеренности; для поиска общих точек, линий и масштаба соприкосновения различных цивилизаций в их общении между собой с тем, чтобы совместно терпеливо и мудро разрешать назревшие проблемы, угрожающие разделяемым ими целям, идеалам и ценностям.

В смысловом ядре «гуманитарного», гуманитарных взаимодействий, гуманитарной справедливости я особо выделяю духовность и культуру. В его основе могут быть выделены: общенациональная цель, социальный идеал, основные ценности, смысл жизни, российская мечта, надежда, вера (доверие), историческая память, патриотизм, культура патриотизма. Отсюда — сохранение и развитие образа жизни, гармоничное соотношение прав и свобод человека и его ответственности. И отсюда — солидарность, терпимость, ориентированность на согласие и сотрудничество.

Именно здесь ключ к нравственному возрождению человека в России, к позитивной самоидентификации, к нравственному самоопределению народов Российской Федерации. Здесь *единство прошлого (исторического сознания — традиций, образа жизни), настоящего (культуры патриотизма, конструктивного доверия, солидарности, ответственности) и будущего (моя безопасность через нашу безопасность, через безопасность Другого; российская мечта; ориентир на консолидацию, сотрудничество и согласие).*

Социологичность в таком подходе связана, на мой взгляд, с геокультурным подходом, который ориентирован на человека, семью, народ; на их статусы, роли, на их связи и отношения.

Понятие *правовое* содержит ключевые смысловые доминанты для создания социологии справедливости, так как именно правовое состояние общества обуславливает реальный уровень законности как равенство каждого человека перед законом, как реальное обеспечение справедливости и утверждения человека, его блага и безопасности как цели функционирования общества.

По существу правовое как гносеологическая категория определяет, поддерживает значительность онтологии дуальной позиции «справедливость — культура».

А в терминах социологии философии справедливости понятие правового обуславливает динамику дуальной оппозиции «справедливость — антисправедливость» в её взаимодействии с представленной выше дуальной позицией.



Понимание категории *справедливое* основывается, по моему мнению, на честном установлении равных возможностей для каждого человека по его собственному выбору и преодолении существенной обездоленности в распределении результатов; на чёткой личной ответственности за результаты своей деятельности; на равенстве всех людей перед законом. Понятие «справедливое», поэтому, содержит безусловное честное гармоничное единство прав и обязанностей, свободы и ответственности.

Феномен «*компромиссное*» выражает, по моему мнению, уже интегрирующее свойство компромисса как образ, ориентированность не только на анализ взаимодействий, но и на синтез итогов их деятельности, на возможное опережение последующих взаимодействий.

Здесь отдельно выделю его свойство связывать прошлое, настоящее и будущее во взаимодействиях людей во имя справедливости и счастья для них. Дополню уже обозначенные характеристики свойством влиять на будущее через потенциал предотвращения, который становится всё более значимым.

После 8 августа 2008 года новые фундаментальные глобальные требования от народов России оформились, по моему мнению, ко всем представителям общественных наук, экспертному сообществу, к работникам (творцам) всех средств массовой информации: стало остро необходимым в сжатые сроки представить действительно стремительно расширившийся спектр глобальных гуманитарных взаимодействий через совокупность адекватных конкретных конструкторов, концептов, категорий, смыслов, «измерений», «императивов», «постулатов», «аксиом» и т. д.

Здесь главная, действительно историческая задача: помочь народам мира, — Субъекту Глобальной игры, Субъекту Глобальной Безопасности — миллиардам людей в возможно сжатые, приемлемые сроки понять смысл происходящего, причины и динамику кризисных перемен второй половины 2008 года — 2010 года (зима—лето), выработать достойную и сильную личную позицию, мотивацию и волю к достойным поступкам в реальных ситуациях, в действиях по предотвращению оформляющихся опасностей и угроз жизни людей, их жизнеобеспечению, их достоинству, правде и справедливости.

Интересен тезис известного российского экономиста Михаила Делягина о концептуальных особенностях развернувшихся после 8 августа 2008 года кризисных перемен. «Финансовый кризис — лишь выражение грандиозного комплексного перелома всего мироустройства, — считает он, — сопоставимого по своим масштабам с Реформацией (которой сформировалась современная система организации общества, основанная на государстве)»<sup>1</sup>.

Философско-социологический тезис предложил известный и авторитетный автор еженедельника «Завтра» Гейдар Джемаль.

---

<sup>1</sup> Делягин М. Антикризисная программа: Проект для обсуждения // Завтра. 2008. Декабрь. № 49. С. 1.

«Для современного человека экономический кризис проявляется, прежде всего, не в коллапсе производительных сил природы (она давно побеждена и работает как машина под действием мощных стимуляторов) — этот кризис для него начинается с девальвации ценных бумаг, — констатирует он. — Попросту говоря, кризис сегодня есть обнуление виртуальных стоимостей, исчезновение смысла в знаках, которые обозначали право на, то или иное количество материальных благ. То есть и сегодня кризис тесно связан с коллизией внутри коллективного сознания, но не в виде того, что природа перестаёт «давать», а в том, что инструменты присвоения этих даров, изобретённые обществом, вдруг перестают этим же обществом признаваться. Вроде как всегда проходил через турникет по своему пропуску, а сегодня пришёл — не пускают!

Обнуление ценных бумаг, утрата стоимости вексельными обязательствами, превращение денег в обойную бумагу... Это только прелюдия к обрушению, как в замедленной съёмке при выключенном звуке небоскрёбов нашего химерического сознания: торговых марок, гламурных брендов предметов роскоши... А за этим могут начать сыпаться вещи посерьёзнее: политические теории, экономические доктрины, наконец, научные концепции мироустройства.

Вот почему так боятся власть имущие упоминания о кризисе: речь идёт не просто о социальном недовольстве выставленных на улицу («временные трудности» всегда можно объяснить, заболтать, не первый раз!) Нет, кризис по неистребимой тяге человека к гиперреакции ведёт к возникновению неприятных вопросов, которые бросают тень сомнения на всю систему ценностей и мотиваций, коими управляется общество...

Кризис нужен «хозяевам», чтобы приступить к учреждению нового игрового экономического порядка — без участия в нём широких масс населения, без прав народа на долю пирога»<sup>1</sup>.

Социолого-философский аспект глобального кризиса в «Новой газете» представил её обозреватель Алексей Поликовский.

*«Кризис, о котором сегодня не говорит только ленивый медведь, залегший в раннюю спячку, — это кризис чего? Что сотрясается в конвульсиях, что страдает от боли, что шатается, грозя рухнуть и разбиться на тысячу кусков? Биржевые аналитики полагают, что биржа; экономисты говорят об экономике; банкиры и политики диагностируют тромбы, поразившие банковскую систему... Но на самом деле кризис постиг не биржу и даже не экономику. То, что мы видим перед собой, — это кризис мироустройства, — пишет в преамбуле, «врезе» к статье А. Поликовский... — ...На наших глазах осыпается не только банковская система — идут трещинами принятые нормы поведения. Человек, запустивший в президента Буша ботинком, реагировал на абсурд абсурдным способом. А что делал человек, который закричал на президен-*

---

<sup>1</sup> Джемаль Г. Кризис реальности // Завтра. 2009. № 3. С. 1, 2.

та Медведева во время его выступления? Он как оглашенный выскочил изо всех норм поведения, потому что внутри норм поведения не оказалось воздуха. Там вакуум. Тем же путем двигались греческие студенты, жегшие костры на улицах Афин и нападавшие на магазины и банки. Если нет легальных способов изменить ситуацию, если социальные колесики и пружинки перестают работать и даже растворяются во времени, как в кислоте, то наступает время полного обвала. Обвал хаотичен и опасен по определению. Внимание, в воздухе кирпичи! Осторожно! То, что вы считаете креслом, сейчас сомкнет челюсти и захрустит костями!

Запредельная, грубая реальность резко вдвигается в наш мир, рвет его тонкую оболочку, впирается грязными ногами на чистые полы и оглушает матерным воплем тех, кто привык к гармонии правильной, состоятельной и удобной жизни. Рушатся не только банки и нормы поведения, рушатся люди: с них облезает окраска, улетают пикейные жилеты и маски благообразия. Уважаемый человек Бернард Мадофф, председатель совета директоров фондовой биржи Nasdaq, арестованный несколько дней назад, на самом деле оказывается строителем финансовой пирамиды и мошенником, укравшим 50 миллиардов долларов. Артур Рыно, московский студент-экономист, организует банду скинхедов и убивает. Как человек, пишущий святые лики, может убивать? Но дело в том, что внешний мир ослаб и больше не удерживает внутреннего. Внутри безмерно раздутого пузыря оказалась липкая грязь, а из волшебной открытой бутылки возникает не блаженный старик Хаттабыч, а целая армия упырей, плутов и убийц»<sup>1</sup>.

Суждения М. Делягина, Г. Джемала, А. Поликовского, а также те «рабочие понятия», которые я уже приводил на страницах представленной книги, посвящённой становлению новой теории народной идеологии культуры развития, убеждают, по моему мнению, в действительной актуальности новой интеллектуальной «оптики».

Важно продолжить изучение сложившейся методологической и концептуальной ситуации, которая обусловлена наличием определённого расхождения между усложнением, ускорением гуманитарных взаимодействий (их практик) — с глубиной и эффективностью их отражения в теориях общественных наук.

Качественно и сущностно новые процессы в духовной сфере; в сфере интеллектуальных инноваций; в пограничных сферах между гуманитарным и негуманитарным; между идеологическими практиками США, НАТО, ЕС и международного терроризма; между честным выполнением Уставов, соглашений, Правил Игры и нечестным отношением к взятым обязательствам (их тончайшего извращения и нарушения) определённо выявили, по итогам моих исследований слабых взаимодействий, потребность в принципиально новом интеллектуальном аппарате:

---

<sup>1</sup> *Поликовский А.* Обвал, или Кризис мироустройства // Новая газета. 2008. № 94. 18—21 декабря. С. 13.

здесь важен сам процесс производства новых «смыслов», процесс изучения их последующего функционирования;

целесообразно иметь в виду логику и динамику введения в научный оборот возможностей гуманитарных «конструктов» и «концептов», которые могут выразить важные тонкие свойства интеллектуальных практик;

необходимо изучать весь арсенал уже «работающих» и «создающихся» как общенаучных, общесоциологических «категорий», так и новые «категории», которые функционируют в специальном глобальном научном дискурсе по поводу социологической теории, методологии и практик сферы народной объединяющей идеологии культуры развития;

особенно актуально и плодотворно исследовать сам процесс взаимодействий «смыслов», «конструктов», «концептов», «категорий».

А по существу, возможно, наступило время для «гуманитарных нанотехнологий», работающих в сферах слабых взаимодействий.

Здесь, по моему мнению, и может быть создана «новая оптика», позволяющая продвинуть методологию и теорию социологических исследований как в пространство и масштаб Институциональной Среды, так и в новые, пограничные области (контекст) взаимодействия Среды и Субъекта, Среды и Объекта народной идеологии развития России.

В представленном исследовании рабочее понятие феномена «**смысл**» может быть определено, по-моему, так: *это способ отражения субъектом взаимодействий, функционирующих между ним и тем объектом, на который действия субъекта направлены с ориентацией как на значимый результат, как на важную цель.*

Особенно выделяю такой аспект феномена «смысл»: *во-первых*, смысл создаётся как результат взаимодействия с объектом с учётом влияния среды; *во-вторых*, смыслообразующая функция формируется мотивом, а личностный смысл определяется отношением мотива к цели; *в-третьих*, состоявшиеся и укоренившиеся смыслы могут быть названы важнейшими социологическими единицами сознания человека, формирующими его как гражданина вместе со значениями, через которые и выражаются.

Поучительно, что для сферы гуманитарных наук В.А. Канке соотнёс «**теоретическим конструктам**» требования: непротиворечивости, подтверждаемости и эффективности<sup>1</sup>.

Феномен «**концепт**» может быть определён как «понятие, но *понятие*, расширенное в результате всей современной научной ситуации». Этот тезис сформулировал выдающийся специалист по языкознанию Ю.С. Степанов в своей интереснейшей книге «Концепты: Тонкая плёнка цивилизации»<sup>2</sup>. Он уточняет: «Под концептом понимается явление культуры, родственное «понятию» в логике, психологии и философии, исторически — «идеям» Платона...

<sup>1</sup> Канке В.А. Этика ответственности: Теория морали будущего. М., 2003. С. 9—12.

<sup>2</sup> Степанов Ю.С. Концепты: Тонкая плёнка цивилизации. М., 2007. С. 19.

Осуществление концепта — это, прежде всего, его *имя*, но часто, притом в самых важных случаях, просто фраза, целое высказывание, бытовое, музыкальное или живописное, картина или даже нечто несловесное, «недискретное»...

Изучение концептов состоит не в классификации их «осуществлений», а в раскрытии их внутренних мыслительных связей...

В совокупности концептов и их тем открывается какое-то *новое состояние общественной духовной жизни*, не нашедшее ещё общего имени<sup>1</sup>.

И ещё очень важное, по моему мнению, уточнение Ю.С. Степанова. «Понятие «определяется», — констатирует учёный, — концепт же «переживается». Он включает в себя не только логические признаки, но и компоненты научных, психологических, эмоциональных и бытовых явлений и ситуаций»<sup>2</sup>.

**Важнейшая новая созидающая, инновационная идея**, которая рассматривается автором в ходе всего исследования теории народной идеологии развития России — это *конструкт «мир и безопасность»*.

Социология и философия гуманитарных взаимодействий, справедливой деятельности понятна и востребована везде: мы все имеем право на достойную жизнь и справедливое мироустройство; мы все несём ответственность за сохранение и укрепление справедливого мира, за своевременное и надёжное предотвращение сползания многих стран и регионов к возможной ядерной войне<sup>3</sup>.

**Суть инновационности социологии народной объединяющей идеологии культуры развития, социологии мира и безопасности для каждого человека, для всех народов в убедительности и конструктивности обоснования для всех народов мира единства судьбы, нового мировоззрения, жизнеутверждающего самосознания, новых Правил Игры с прозрачным контролем самих граждан за формированием, трансформациями, выполнением Повестки Дня.**

Логика последовательности и дополнительности рассмотрения значения выдающейся Миссии Социологии в деле сплочения народов и оформлении созидающего Субъекта современной истории; опережающего исследования нового нематериального (в основном) Объекта глобальной безопасности; ускорения и углубления изучения главных тенденций в формировании, динамике и функционировании национальной, региональной и глобальной Институциональной Среды осуществляются в моей

---

<sup>1</sup> Степанов Ю.С. Концепты: Тонкая плёнка цивилизации. М., 2007. С. 4.

<sup>2</sup> Там же. С. 20.

<sup>3</sup> На центральный вопрос для понимания специфики любой гуманитарной науки: «...что это такое — быть, жить эффективно» — В.А. Канке отвечает чётко и убедительно. «Жить и поступать эффективно означает, — поясняет он, — быть справедливым, свободным, честным, ответственным». (Канке В.А. Этика ответственности: Теория морали будущего. М., 2003. С. 41).

представленной работе в координатах геокультурного подхода, а также институционально-сетевой методологии<sup>1</sup> (см. схему 1).

Мой подход к «новой оптике» формулируется так: через Культуру — Сеть, Глобальную Игру, Глобальный Компромисс, «мягкую и твёрдую

Схема 1

### Взаимодействие справедливости, несправедливости и антисправедливости

<b>Справедливость (мягкая)</b> как <b>предсправедливость</b> $T_1$		<b>Справедливость</b> ( $T_2$ ) <b>Свобода</b> <b>Жизнь</b> <b>Совесть</b>		<b>Справедливость (мягкая)</b> как <b>Прощение, Дружба,</b> <b>Щедлость, Благожелательность,</b> <b>Великодушие</b> ( $T_3$ ) $T_3$ больше, чем $T_2$ и $T_1$	
Антисправедливость $T_6$	Несправедливость $T_4$	<i>Доверие</i> <i>Правда</i> <i>Честность</i> <i>Истина</i> <i>Солидарность</i>	<i>Ответственность</i> <i>Законность</i> <i>Безопасность</i> <i>Консенсус</i> <i>Мера</i>	Несправедливость $T_5$	Антисправедливость $T_7$
Досправедливость $T_8$		<b>Культура</b>		Постсправедливость $T_9$	

*Несправедливость* ( $T_4$ )  
как *досправедливость*: диалог, доверие, компромисс, недоверие, небезопасность, заблуждение, неправда.

*Антисправедливость* ( $T_6$ )  
как *досправедливость*: произвол, беспредел, бескомпромиссность, подлость, ложь, беззаконие, опасность.

*Несправедливость* ( $T_5$ )  
как *постсправедливость*: долг, ответственность, культура Мира, культура безопасности, культура Прав и свобод человека, культура предотвращения, опережающий компромисс, грубость, непорядочность, нечестность, незаконность, несвобода.

*Антисправедливость* ( $T_7$ )  
как *постсправедливость*: терроризм (государственный и негосударственный), организованная преступность, коррупция, рабство, предательство.

<sup>1</sup> Кузнецов В.Н. Геокультура: Основы геокультурной динамики безопасности в Мире XXI: Культура — Сеть. М., 2003; *Он же*. О смысле нового гуманизма XXI века // НАВИГУТ. 2007. № 1; *Он же*. Социология компромисса. М., 2007; *Он же*. Россия и Евразия. М., 2008; *Он же*. Социология идеологии. М., 2008; *Он же*. Институциональная социология как наука о мироустройстве // Безопасность Евразии. 2008. № 1.

*справедливую гуманитарность», «мягкую и твёрдую интеллектуальность, твёрдую и мягкую умность», «твёрдую и мягкую справедливость», культуру компромисса, культуру диалога и культуру предотвращения могут быть своевременно и фундаментально разработаны теоретические основы умной, сильной, справедливой и ответственной народной идеологии культуры развития и национальной безопасности России; справедливой Московско-Шанхайской модели миропорядка, справедливой не-Западной концепции мироустройства.*

Именно в рамках предложенного подхода автор предполагает изучить новое понимание смысла справедливости в XXI веке как главного сущного содержания народной идеологии культуры развития и глобальной безопасности. Сложившееся в философии понимание различения справедливости через несправедливость на протяжении многих столетий может быть интерпретировано, по мнению автора, по-другому. Теперь многие люди *«во имя высшей справедливости»* достаточно терпимо относятся к ситуациям (практикам) и конструктам: несправедливость, неправда, нечестность, недоверие, небезопасность, заблуждение, незаконность, неравенство, несвобода.

Во имя высшей справедливости многие люди во всех странах мира активно и решительно борются с антисправедливостью: произволом; беспределом; ложью; опасностью ядерной войны, подлостью беззаконием; государственным и негосударственным терроризмом; организованной преступностью; коррупцией; рабством и предательством (см. схему 1).

Таким образом, в самом предварительном порядке, можно обозначить следующую структуру «новой оптики» для глобального социологического специализированного научного дискурса по проблемам теории и методологии народной идеологии культуры развития.

### **Конструкты:**

- *культура развития;*
- *идеологическое;*
- *мир и безопасность;*
- *справедливое мироустройство;*
- *глобальная структурная гуманитарная революция;*
- *кризисные перемены XXI века;*
- *Московско-Шанхайская модель миропорядка;*
- *единая гуманитарная парадигма (на основе геополитики, геоэкономики, геокультуры);*
- *Мир XXI как Культура — Сеть;*
- *Мир XXI как Война — Сеть;*
- *Мир XXI как Глобальная Игра, как Глобальный Компромисс;*
- *социология глобальной безопасности;*
- *глобальная и национальная цель России: достойная и безопасная жизнь каждого человека, каждого народа по справедливости, по правде.*

**Концепты:**

- народная идеология развития;
- культура безопасности;
- высокие гуманитарные технологии;
- безопасность человека;
- безопасность семьи;
- безопасность народа;
- сфера безопасности;
- логистика культуры развития;
- логистика безопасности;
- теория глобальной безопасности;
- методология глобальной безопасности;
- миссия социологии;
- культура жизни;
- мечта человека;
- позиция человека;
- поступок человека.

**Смыслы:**

- умная гуманитарная сеть;
- справедливый миропорядок;
- гуманитарные взаимодействия;
- опережающий компромисс;
- игра с суммой неравной нулю;
- умная, мудрая, сильная и ответственная национальная безопасность России;
- азиатская безопасность;
- европейская безопасность;
- евразийская безопасность;
- духовная безопасность;
- защита национальных ценностей, идеалов, ценностей, интересов;
- нематериальный объект безопасности.

**Категории:**

- жизнь;
- народ;
- идеология;
- ответственность;
- достоинство;
- честь;
- правда;
- справедливость;
- честность;
- законность;
- доверие;



- *сотрудничество*;
- *солидарность*;
- *безопасность*;
- *прощение*;
- *истина*;
- *мера*;
- *согласие*;
- *компромисс*;
- *консенсус*;
- *мир*.

В итоге: можно определённо утверждать, что в настоящее время сложился фундаментальный корпус базовых понятий (особых, специфических, «своих»), характеризующих действительную самостоятельность темы социологии народной идеологии культуры развития в специализированном международном научном дискурсе по проблемам теории и методологии мироустройства, миропорядка, культуры развития.

Совокупность ключевых понятий можно представить в следующей последовательности: жизнь, народ, мир и безопасность, идеология, социология культуры развития, гуманитарные взаимодействия, гуманитарная справедливость, достоинство, правда, справедливость, доверие, честность, прощение, глобальная игра, справедливый миропорядок, игра с ненулевой суммой, глобальная структурная гуманитарная революция, кризисные перемены, Мир XXI как Культура — Сеть.

## **Содержание народной идеологии**

Самый предварительный анализ состояния методологии и теории исследований причин, хода глобального кризиса 2008—2010 годов; различных обоснований достойного и конструктивного выхода из него обозначил в смыслах причин глобального кризиса по преимуществу внеэкономические факторы. Речь идёт о несостоятельности главной идеи Запада — потребительстве, идеологии потребления и сверхпотребления.

*Первый вывод* для граждан России и народов других стран из событий 8—12 августа 2008 года в Южной Осетии стал весьма обязывающим: впервые в эти пять августовских дней для структур безопасности чётко и жёстко обозначился новый субъект национальных и региональных, глобальной безопасности — народ, народы всех стран.

Тогда впервые для мировой истории выяснилось, что *Большая Игра* с народами мира, с народами России, которую затеяли руководители стран-агрессоров основана на глобальной лжи, на бесчестной игре<sup>1</sup>.

Её особенность: респектабельные руководители стран открыто и публично лгали перед мировыми СМИ. И в эти мгновения, минуты, ча-

---

<sup>1</sup> *Яшлавский А.* Запад в западне Востока // Московский комсомолец. 2009. 26 марта. С. 7.

сы их показаний (фактически под присягой) гибели десятки безвинных людей.

В страшные дни августа 2008 года (6—12 и последующие дни) многие руководители стран: США, НАТО, ЕС и других стран осуществили ещё более циничную ложь. Они представили Россию агрессором для народов Южной Осетии, а руководителей Грузии выставили жертвами, гуманными людьми, честными и добропорядочными.

Тем самым руководители США, НАТО, ЕС «обнажили» свою Большую Игру, лживую и убивающую людей.

*А субъектом глобальной безопасности стали нормальные, честные и ответственные люди, миролюбивые народы. Теперь есть «концерт народов мира».*

С 8 августа 2008 года народы России, народы других стран начали свою Глобальную Игру за Мир и Безопасность для каждого человека, для каждого народа.

Полагаю, что именно предчувствие становления нового Субъекта всемирной истории обусловило ту трагическую мотивацию у многих руководителей США, Англии, других стран для совершения страшных преступлений против человечества: войну против народов Югославии (1999 г.), какое-то участие в подготовке и осуществлении гибели людей 11 сентября 2001 года (Нью-Йорк), войну против народов Ирака (с 2003 года), войну Грузии против народов Южной Осетии (8 августа 2008 года).

*Второй вывод* обусловлен смыслом гуманитарного прорыва народов России из состояния «объекта идеологии» в состояние «субъекта идеологии, идеологического».

Совпадение по временному показателю такого перехода с полным развёртыванием глобальной структурной гуманитарной революции обострило и ускорило процесс формирования настоящей национальной элиты России<sup>1</sup>.

На поверхности событий представлены сложные реальности мирового экологического, финансового, экономического, институционального, нравственного и политического кризиса.

Но, по существу, уже началась жёсткая и повсеместная схватка финансовых, региональных и административных кланов России и других стран с народами России за обладание ресурсами России.

Поэтому так востребованы талантливые, порядочные, честные специалисты, управленцы для формирования российской элиты, для содействия народам России в сохранении страны, в обеспечении её возрождения.

Исторический опыт показывает, что международные финансовые кланы вместе с российскими единомышленниками в такой ситуации могут пойти на полномасштабную ядерную войну против народов России. При-

---

<sup>1</sup> Лужков Ю.М. Транскапитализм и Россия. М., 2009. С. 71.

меры: Югославия (1999), Нью-Йорк (2001), Ирак (2003), Южная Осетия (2008).

Фундаментальной особенностью, предлагаемой автором книги новой теории идеологии культуры развития России в XXI веке, является главная и ведущая роль культуры, народной идеологии, нового мировоззрения и новой концепции не-Западного гуманизма.

Методологически важно, на мой взгляд, прежде всего, анализировать, осуществлять социологический мониторинг угроз, опасностей, вызовов именно для мечты, смысла жизни; целей, идеалов и ценностей. Это, по моему мнению, возможность значительного продвижения в решении задач обеспечения культуры развития, так как складывается ситуация для концентрации и оптимизации усилий самих институтов развития, институтов предпринимательства, институтов становления гражданского общества.

Ключевое суждение, на мой взгляд, предложил Патриарх Московский и всея Руси Алексей II на встрече осенью 2002 года с группой журналистов в ходе «Бесед на переломе тысячелетий». На вопрос: **«Что, по-вашему, движет человеком в жизни?»** он ответил: «Цель. Ясная цель, которую каждый из нас должен наметить себе непременно. К этой цели человек стремится и, возможно, будет добиваться ее достижения всю свою жизнь. Но он должен ее достигать, потому что иначе жизнь превратится в бессмыслицу. Цель — это движение, в ее достижении — смысл человеческого существования»<sup>1</sup>.

Об исключительно важной роли мечты, идеала, ценностей, цели развития свидетельствуют практически все исследования состояния и динамики понимания многими миллионами граждан России летом и осенью 2010 года ключевого аспекта: куда идёт Россия, что мы создаём, насколько народ может поддерживать власть, в чём стратегия и смысл кризисных перемен в стране, в Евразии, во всём мире?

Актуальность и сложность такой постановки вопросов и состояние понимания ситуации — *«где мы сегодня находимся»* — представлена на таблице 3. Здесь представлены результаты текущих опросов Левада-Центра. Любопытно, что таблица из журнала размещена там в рубрике «Мониторинг перемен: основные тенденции».

**Народная идеология** Рассмотрим развёрнутое определение культуры, предложенное Б.С. Ерасовым: «культура — это особая сфера и форма деятельности, имеющая свое содержание и свою структуру, а вместе с тем воздействующая на остальные сферы бытия, в том числе на социальные отношения и политику. Культура создает то поле и способ общения, в котором и формируется каждое отдельное общество со своей внутренней структурой, но отмеченное самобытностью, отделяющей это общество от других. Третья ипостась культуры — уровень жизне-

<sup>1</sup> Российская газета. 2002. 22 ноября. С. 9.

**Дела в России идут в правильном направлении  
или страна движется по неверному пути?**  
(в % от числа опрошенных, N=1600 человек)

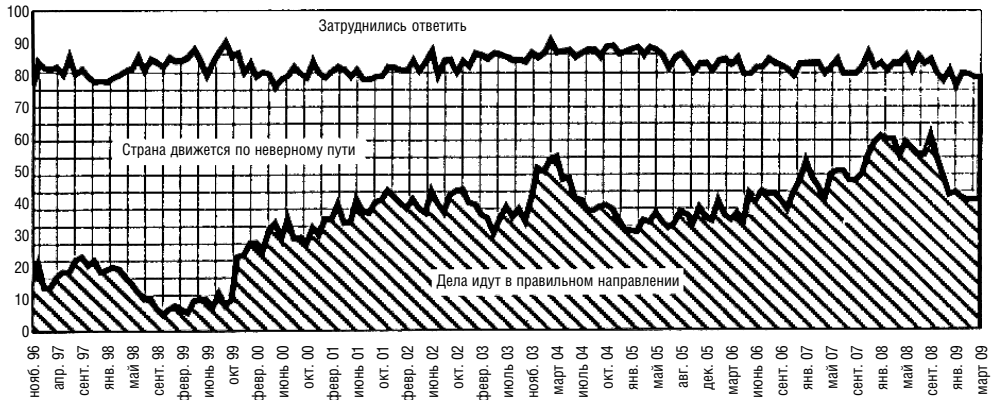

**Источник:** Вестник общественного мнения. Данные. Анализ. Дискуссии. 2009 (январь — март), № 1. С. 3.

деятельности, обеспечиваемый постоянной заботой о поддержании высших образцов и «подтягивании» к ним реальной деятельности и поведения человека»<sup>1</sup>.

Таким образом, общим во взаимосвязи культуры и идеологии является, *во-первых*, сфера их формирования: духовное производство, духовная деятельность.

*Второй* объединяющий их аспект — структурный. Б.С. Ерасов в число основных компонентов культуры включает мифологию, религию, идеологию, науку, художественную культуру<sup>2</sup>.

Рассмотрим теперь характер факторов, обозначающих отличие идеологии от культуры. Такой интересный и обстоятельный анализ осуществлён Б.С. Ерасовым в разделе «Культура и идеология» его книги «Социальная культурология»<sup>3</sup>.

*Первое различие* — последовательность оформления каждого феномена: сначала культура, потом религия и только, ориентировочно, в начале XIX века — идеология.

*Второе отличие* — существенно разная динамика феномена идеологии (более энергичная) в дуальном, неразрывно связанном взаимодей-

<sup>1</sup> Ерасов Б.С. Социальная культурология: Учебник для студентов высших учебных заведений. 3-е изд. доп. и перераб. М., 2000. С. 24.

<sup>2</sup> Там же. С. 37.

<sup>3</sup> Там же. С. 182—190.

ствии с культурной средой (а это наличный, реальный уровень культуры общества).

Здесь культура более устойчива, более инерционна.

Теперь о самой идеологии.

Перспективное, на мой взгляд, социологическое понимание идеологии предложил Д.Т. Жовтун.

«Идеология (от греч. *idea* — представление и *logos* — слово, учение, знание) — система идей, взглядов, представлений, содержащая концептуальное, теоретическое осмысление социального бытия с точки зрения интересов, потребностей, целей и идеалов определенных социальных групп и слоев, национальных образований, — формулирует он. — Идеология является продуктом социально-политической деятельности людей, составной частью духовного производства и даже культуры. Структурно она состоит из политических теорий и идей, общественно-политических идеалов, ценностей, концепций политического развития и политических программ, политических символов и т. п.»<sup>1</sup>.

Существенным уточнением смысла феномена может послужить суждение Т. Иглтона: «идеология — это *текст*, который соткан из паутины различных концепций и прослеживается сквозь множество разных историй. Возможно, важнее понять, что является действительно существенным внутри каждой из генеалогических линий, а что может быть отброшено, нежели пытаться принудительно соединить их в некую Великую Глобальную Теорию»<sup>2</sup>.

Ещё одно развёрнутое описание феномена идеологии принадлежит К. Гирцу. «Чем бы ни были идеологии (проекциями неосознанных страхов, вуалированием скрытых мотивов, добровольными (*phatic*) выражениями групповой солидарности, — пишет он, — они прежде всего суть карты проблематичной социальной реальности и матрицы, по которым создается коллективное сознание. Точна ли такая карта или адекватно ли такое сознание, в каждом отдельном случае — особый вопрос, на который едва ли можно ответить одинаково, говоря о нацизме и сионизме, о национализме Маккарти и Черчилля, о защитниках сегрегации и ее противниках»<sup>3</sup>.

Очевидно, что перечень характеристик национальной идеологии (из представленных описаний): осмысление социального бытия, продукт деятельности, часть духовного производства, текст, паутина, разные истории, групповые солидарности, карты реальности, матрицы сознания — может быть продолжен.

Однако эти же характеристики обозначили важнейший аспект рассмотрения феномена национальной идеологии: взаимосвязь и своеобразие во

<sup>1</sup> Жовтун Д.Т. Идеология: актуальные аспекты социологического анализа // Социология: Учебник / Под общ. ред. В.Э. Бойкова. М., 2004. С. 367.

<sup>2</sup> Eagleton T. Ideology: An Introduction. L., 1996. P. 1.

<sup>3</sup> Гирц К. Идеология как культурная система // Гирц К. Интерпретация культур: Пер. с англ. М., 2004. С. 250.

взаимодействии с культурой, религией, наукой, философией, искусством, правом, экологией и т. д.

Теперь о рациональном, об иррациональном — об идеологии и религии, что имеет прямое отношение к той модели рациональности, которая предложена в методологии моей модели теории культуры развития: речь идёт о культурной рациональности.

Взаимодействие этих важнейших звеньев культуры, реального общественного сознания имеет свою значительную историю. Прежде всего, отметим общие характеристики.

*Первая* объединяющая их особенность — постоянная совместная работа (в прошлом, настоящем и будущем), ориентированная на помощь людям в позитивном, конструктивном содействии регулированию духовной жизни, социального поведения, приобщению к достойным целям, идеалам и ценностям.

*Вторая* общая особенность — участие в поддержке социализации человека.

*Третья* важная общая особенность — органическое вхождение в содержание феноменов (религии и идеологии) мифа, утопии и фантазии. Здесь речь идёт об иррациональной компоненте. Точнее, о реальном соотношении рационального и иррационального.

Общее и различное во взаимодействии культуры, религии и идеологии в XXI веке наиболее отчётливо проявилось в оформлении двух направлений идеологий — религиозных (теистических) и светских (секулярных, атеистических).

Само оформление национальной идеологии как самостоятельного, оригинального и востребованного обществом феномена обусловлено необходимостью нового качества, нового содержания духовной жизни.

*Первое отличие* религии от идеологии (светской, секулярной, атеистической) сформулировал Б.С. Ерасов. «Одно из наиболее существенных различий по содержанию заключается в том, — пишет он, — что всякая развитая религия обязательно имеет в своём составе эсхатологическое учение, раскрывающее для верующих конечные судьбы мира и общества, а также и загробную жизнь индивида как продолжение или отражение его посюстороннего существования. Идеология сосредоточена на том или ином устройении земных порядков в обществе»<sup>1</sup>.

*Второе отличие* (институциональное) обозначил также Б.С. Ерасов: основным институтом поддержки религии является церковь, а главными институтами поддержки секулярных (светских) идеологий являются государственные, общественные организации; политические партии, средства массовой информации (СМИ)<sup>2</sup>.

---

<sup>1</sup> Ерасов Б.С. Социальная культурология: Учебник для студентов вузов. С. 186.

<sup>2</sup> Там же.

Оформление науки как самостоятельного звена культуры, сферы общественного сознания, духовной деятельности состоялось примерно в те же сроки, что и идеологии.

*Общим*, что их характеризует (особенно социальные науки и идеологии) является ориентированность на формирование убеждений учёных как членов научного сообщества. Т. Парсонс особо выделяет содержательное единство науки и идеологии, проявляющееся в «убеждениях, направленных на проблемы личности, коллектива и культурных объектов»<sup>1</sup>.

*Отличие* между ними может быть обосновано через рассмотрение их главных функций. Если наука ориентирована, прежде всего, на познание человека, общества, космоса, то идеология призвана способствовать человеку, обществу осмыслить аргументы и технологии, которые могут помочь продвинуться в осуществлении желательных перемен.

Эту их особенность лаконично и убедительно объяснил К. Манхейм: идеология, по его мнению, нацелена на деятельно-практическое наполнение духовной жизни, а наука — на познавательное и констатирующее освоение бытия<sup>2</sup>.

Понимание их взаимоотношений особенно важно, так как все виды художественной культуры — живопись, архитектура, музыка, хореография, литература и т. д. — представляют человеку в широчайшем спектре образы как знаки. А их восприятие эффективно воздействует на освоение смыслов, знаний, целей, идеалов, ценностей, традиций и норм.

Поэтому все звенья духовного производства, все элементы общественного сознания (мифология, религия, наука и др.) взаимодействуют с искусством.

Основной линией, доминантой взаимодействия художественной культуры и идеологии можно считать реальную связь убеждений многих творцов в искусстве с конкретными идеологиями.

Для понимания этой сложной и деликатной связи К. Гирц предложил несколько интересных и содержательных суждений.

«Культурные модели — религиозные, философские, **эстетические**, научные, идеологические — это «прогаммы»; они снабжают нас шаблонами или чертежами для организации социальных и психических процессов, так же как генетические системы предоставляют шаблон для организации процессов органических...

...Самая непосредственная причина идеологической активности — утрата ориентиров, неспособность, за отсутствием подходящих моделей, постичь универсум гражданских прав и обязанностей, в котором оказывается индивид...

---

<sup>1</sup> Парсонс Т. Институционализация идеологий // Парсонс Т. О социальных системах. М., 2002. С. 483.

<sup>2</sup> Манхейм К. Идеология и утопия // Диагноз нашего времени. М., 1994.

...И образность языка идеологий, и горячность, с какой, однажды принятые, они берутся под защиту, вызваны тем, что идеология пытается придать смысл непонятным социальным ситуациям, выстроить их так, чтобы в них стало возможно целесообразное действие. Как метафора расширяет язык, увеличивая его семантическое поле, делая возможным выражать значения, которые не могут, или по крайней мере еще не могут, быть выражены буквально, так и прямое столкновение — ирония, гипербола, преувеличенная антитеза — буквальных значений в идеологии дает новые символические схемы, под которые можно подвести мириады «незнакомых нечто», с которыми, как при приезде в чужую страну, мы сталкиваемся при переменах в политической жизни»<sup>1</sup>. (Выделено мною. — В.К.)

При подведении итогов этого фрагмента книги, посвящённой взаимодействию культуры, идеологии, религии, науки, художественной культуры можно констатировать следующее:

- ◆ *смысл феномена национальной идеологии* состоит в реальном углублении и расширении роли идеологии как оригинальной и, безусловно, необходимой составной части культуры, как самостоятельного пространства духовного производства, как важнейшего элемента общественного сознания, как ценнейшего вида общественных отношений;
- ◆ *актуальность феномена национальной идеологии* может быть наиболее значительна для дела понимания и усвоения общенациональной цели, идеалов и ценностей, способных позитивно повлиять на совместную деятельность многих граждан и народов России для энергичного продвижения к благополучию и безопасности каждого, самих народов, общества и государства. Это, по существу, гуманитарная инновация;
- ◆ множество культур, множество религий выражается и в реальном множестве идеологий.

## О мечте

25 июня 2009 года состоялось первое заседание Редакционно-издательского совета Нанотехнологического общества России, которое было создано весной 2009 года. «В сфере нанотехнологий, — отметил Георгий Малинецкий в ходе заседания, — сегодня отсутствует **хорошо организованная мечта**»<sup>2</sup>. (Выделено мною. — В.К.)

«**России нужна мечта.** Как воздух необходимы большие проекты, стратегический прогноз, видение будущего». Это опять пишет Георгий Малинецкий<sup>3</sup>.

Понятна теперь и мотивация Г. Малинецкого на новую теорию развития России: фактически речь идёт о теории культуры развития. Вот как пишет Максим Калашников о докладе Г. Малинецкого на семинаре «Реаль-

<sup>1</sup> Гирц К. Идеология как культурная система... С. 247, 249, 250.

<sup>2</sup> Ваганов А. Биоэкономика и наномечта // Независимая газета. 2009. 29 июня. С. 8.

<sup>3</sup> Малинецкий Г. Смотреть в небо, но стоять на земле // Завтра. 2006. № 37. С. 2.



ные инновации и их имитация в России», состоявшемся летом 2009 года в Институте динамичного консерватизма. «Г. Малинецкий убеждён, — констатирует М. Калашников: чтобы сломать инновационное сопротивление и предотвратить грозящий развал страны, РФ должна сделать три вещи — запустить первый мегапроект развития, обеспечивающий „сшивание“ Федерации, принять новую повестку дня для страны и выработать национальную идеологию.

На роль суперпроекта предложено создание Евроазиатских транспортных коридоров. Названа и необходимая повестка дня: целеполагание и создание нового государственного аппарата, декриминализация страны и освоение Евразии. Ну, а основой всего должна стать идеология-„смысло-сфера“ с базовыми принципами:

Духовное выше материального.

Общее выше личного.

Справедливость выше закона.

Будущее выше настоящего и прошлого»<sup>1</sup>.

Я поддерживаю представленные суждения Г. Малинецкого. Тем более, что мои исследования для новой теории культуры развития начинались со статьи **«Российская мечта в геокультурном измерении»**.

Сегодня, из августа 2010 года я могу привести здесь первые 19 строчек той публикации. «Определенно можно утверждать и надеяться, что мы, россияне, в 2003 году более отчетливо осознаем смысл своей жизни. И особенно важно: мы вместе стремимся к российской мечте. По существу речь идет о свободе и безопасности; о достоинстве человека, народа и нашей страны. Смысл изменений — мы начали более четко договариваться друг с другом о главных целях, идеалах и ценностях; о нашем собственном участии в их достижении; о надежде быть понятыми и услышанными; об уверенности в себе самих и в своих близких, что можно самим решить свои основные проблемы. Новое обстоятельство — это оформление благоприятной среды: впервые за многие последние годы на рубеже 2002 и 2003 годов появились убедительные свидетельства, что народам России, ее гражданам удалось преодолеть аномию (несоответствие между официально принятыми нормами и реальным поведением людей): это проявляется в восприимчивости и ориентации на позитивные социально-экономические перемены, в адаптации к новым обстоятельствам жизни, в устойчивости феномена социального оптимизма.

Общая доминанта обозначившихся перемен имеет, на наш взгляд, геокультурный характер, новый ценностный и цивилизационный формат, четкий социологический ракурс.

Поэтому важен именно социологический аспект в исследовании содержания, структуры и динамики российской мечты XXI века»<sup>2</sup>.

---

<sup>1</sup> Калашников М. Инновации и Россия // Завтра. 2009. Июль. № 29. С. 7.

<sup>2</sup> Безопасность Евразии. 2003. № 1. С. 581.

## Об идеале

В виде идеала в сознании всегда своеобразно отражается противоречивая социально-историческая ситуация, зреющая назревшими, но не удовлетворяемыми потребностями более или менее широких масс людей, общества, групп. В виде идеала эти группы людей и создают для себя образ такой действительности, в рамках которого наличные, гнетущие их противоречия представляются преодоленными, «снятыми», и действительность предстаёт «очищенной» от этих противоречий, свободной от них. Идеал выступает как активная, организующая сознание людей сила, объединяющая их вокруг решения вполне определённых конкретных, исторически назревших задач. Идеал, в какой бы форме он ни выступал, выполняет ряд функций, тесно связанных друг с другом и дополняющих одна другую: *нормативную, критическую* (по отношению к status quo); *познавательную* (в самом фантастическом идеале содержится информация, хотя и выступающая иногда в превращённой форме, как о реально существующем обществе, так и о творце идеала); *прогностическую, интеграционную* (идеал сплачивает людей вокруг общей цели); *мобилизационную* (идеал концентрирует усилия, направленные на достижение цели) и ряд других.

***Идеал*** (фр. ideal — идея, первообраз), *идеальный образ, определяющий способ мышления и деятельности человека или общества. Формирование природных предметов сообразно идеалу представляет собой специфически человеческую форму жизнедеятельности, ибо предполагает специальное создание образа цели деятельности до её фактического осуществления.*

В обществе существует более или менее широкий спектр идеалов, отражающих потребности, интересы и устремления различных социально-политических сил.

Современная Россия в настоящее время не формирует свой общенациональный идеал по той причине, что ещё не обозначился с необходимой чёткостью вектор её цивилизационной и социально-политической эволюции, равно как и зоны совпадения долгосрочных интересов системообразующих социальных и политических сил российского общества.

Речь идёт о социальном идеале, а не о личном идеале человека. Потребность в личном идеале — это почти физически ощущаемый духовный голод, который нельзя утолить ничем, кроме духовной пищи. Идеал — это зов, зов определённой реальности, её символ, ключ к ней. Личному идеалу служат. К социальному — стремятся, во имя его достижения упорно, а то и каторжно трудятся. Он вырабатывается коллективным разумом общества, он не идеален, он плотен, материален. Это прагматическая цель социума.

Совсем необязательно трактовать социальный идеал как некоторую равнодействующую личных идеалов, а личный идеал человека как совпадение с социальным. Более того, нередки случаи явного расхождения между ними.

Роль социального идеала убедительно раскрыта Питиримом Сорокиным в статье «Историческая необходимость». Он пишет: «...человечество шаг за шагом завоевывало возможность законодательства и строительства своей истории. Шаг за шагом оно стремилось реализовать свои идеалы Правды, Истины и Красоты. Эти завоевания, порой замедляясь, ослабевая, в общем до сих пор увеличивались. Правда, кто сочтет, сколько страданий и усилий было потрачено на это! Кто сочтет все те попытки, которым подвергались бесчисленные строители этой Правды! Но эту Правду создавали они как личности, и точно также наше будущее создаем мы. И чем активнее будет каждая личность, тем выше будут ее идеалы, тем быстрее мы будем приближаться к Правде и тем чище и прекрасней будет Правда человеческая!»<sup>1</sup>.

Академику В.Л. Макарову<sup>2</sup> в ходе беседы задали вопрос: «Вы по-прежнему убеждены в том, что старые идеалы разрушены, а новые не созданы и что народ и экономика не могут жить без идеалов?»

«Если говорить о математических моделях экономики, — ответил В.Л. Макаров, — то там ведь какой подход: хороша та экономика, которая обеспечивает народу благосостояние. Но сначала, надо сформулировать, что стоит за этим понятием — „благосостояние“.

Оно неотделимо от того, как человек понимает себя. Если примитивно: сыт, пьян и нос в табаке, то, выстраивая экономику на таких идеалах, страна неизбежно пойдет в тупик. Это может показаться удивительным, но и экономика не может обходиться без идеалов. Например, руководители предприятий, особенно больших, нуждаются, на мой взгляд, в некоей путеводной звезде — в ясной и четкой модели экономики, к которой общество должно стремиться. Причем это не зависит от государственного или общественного устройства.

Проблема в высшей степени сложная: идеалы невозможно выдумать, их надо „подсмотреть“ у народа. Для этого необходимы серьезные социологические, исторические исследования, исследования в области культуры, экономики и так далее. Надо использовать и опыт зарубежных стран»<sup>3</sup>.

**О цели** В числе важных ключевых факторов обеспечения благополучия особенно считаю важным выделить наличие реальной законности. Итоги многих социологических исследований в 2000—2010 годах показывают лидирующую роль законности в программах достижения благополучия и его сохранения.

Законность понимается в таком контексте, как «*общие правила игры*», как равенство людей перед законом, невзирая на должность, состояние, национальность и т. д.

<sup>1</sup> Сорокин П. Историческая необходимость // Человек. Цивилизация. Общество. М., 1992. С. 521.

<sup>2</sup> Макаров В. Идеалы для экономики (беседа с В. Кучером) // Государственная служба. 2002. № 1. С. 12.

<sup>3</sup> Там же. С. 12, 13.

Ещё два свойства законности. Во-первых, это ведущая идея (1—2-е места в ранжировании ценностей), которая способна объединить людей, вдохновить их. Во-вторых, это свойство «законопослушности»: по существу, здесь ещё одна ипостась доверия, доверия к Другому.

Мы рассматриваем феномен «законность» значительно шире.

Вот основания для такого подхода. В итогах социологических исследований 1997—2010 годов общественного мнения о состоянии России, удовлетворённости жизнью оформилась устойчивая тенденция. На один и тот же вопрос в различных исследованиях: «*Что надо сделать государству и обществу для коренного улучшения жизни, для обеспечения правды и справедливости?*» в ответах респондентов на 1—3-м местах стоит одинаковый ответ. Он формулируется так: «*Самое главное — обеспечить законность как равенство людей перед Законом*».

Что особенно значительно, на вопрос: «*Какие идеи, какие действия могли бы наиболее эффективно объединить россиян с разными взглядами, сторонников разных конфессий?*» был получен такой же ответ: «*Законность как равенство людей перед Законом*».

В совокупности атрибутов и факторов благополучие инициирует и поддерживает, как показали итоги наших исследований, представление о российской мечте.

Анализ содержания российской мечты показывает, что в её основании — взаимодействие цели, идеала, ценностей и смысла жизни (как целостности).

Роль мечты обозначается как проявление внешней среды, способствующее сохранению и динамике целей, идеалов, ценностей и смысла жизни.

Думаю, надо особенно подчеркнуть, что феномен «благополучие» во взаимодействии с «мечтой» обладает уникальными интегративными и вдохновляющими свойствами.

Есть исторический факт. В сложнейший период восстановления разрушенной Германии (Западной) с уставшим и униженным военным поражением народом Людвиг Эрхард, учёный и политик, предложил народу Германии свою концепцию «стратегического манёвра»: он предложил тезис «благополучие для всех». Это было воспринято действительно абсолютным большинством жителей Германии как стратегия прорыва к благополучию, к мирной жизни, к самоуважению, к мечте о достойной жизни. Уже в 60-х годах XX века учёные многих стран изучали истоки, «критические технологии» и стратегию создания «немецкого чуда».

А нам важно исследовать как содержание и структуру цели, так и динамику основных её составляющих. Тогда мы сможем исследовать смысл цели (что), источник движения (почему). Ещё более значителен вопрос, который может быть сформулирован по достижению результата (осуществлению цели) с учётом использованных средств (ресурсов). Я говорю о вопросах: почему именно так была поставлена и принята конкретная цель?

Правильно ли, своевременно ли она была сформулирована? Нужно ли было осуществлять её именно в такой последовательности, с такими затратами? Удовлетворены ли мы результатами?

Безусловно, все эти вопросы — предмет для острых и актуальных дискуссий с участием представителей всех направлений российской общественной науки. *Однако самый сложный и наиболее дискуссионный вопрос — как возможно в оптимальные сроки оформить и укоренить в сознании и деятельности всех граждан страны убедительную, обоснованную и вдохновляющую общенациональную цель.*

Суть: с 1992 года по 2010 год во всех российских общественных науках доминирующим предметом анализа являются интересы личности, общества и государства<sup>1</sup>. Возможно поэтому именно анализу интересов (жизненно важных, базовых, главных и т. д.) посвящены многочисленные книги, статьи, диссертации, «круглые столы», научные конференции во всех звеньях российских общественных наук.

В таком контексте общенациональная цель, социальный идеал, базовые ценности не являются научной проблемой, тем более проблемы их становления и укрепления не являются дискуссионными.

Заслуга российской социологической науки на рубеже XX и XXI веков, на мой взгляд, в том и состоит, что осуществлены обстоятельные и фундаментальные исследования, дискуссии по их итогам, позволившие обрести вывод: первым, главным шагом российского общества в деле строительства достойной, качественной и безопасной жизни каждого человека и возрождения Отечества является оформление и утверждение общенациональной цели<sup>2</sup>.

*Однако особая теоретическая и практическая актуальность и востребованность научной разработки общенациональной цели обозначилась в 2002—2010 годах, когда для всей российской науки оформилась ключевая задача — содействовать консолидации, объединению российского общества для достижения позитивных перемен в жизни всех граждан страны*<sup>3</sup>. В итоге именно для социологии, имеющей научный за-

---

<sup>1</sup> Я беру за точку отсчёта принятый в 1992 году и действующий до настоящего времени Закон Российской Федерации «О безопасности», который формулирует категорию безопасность не через общенациональную цель, не через социальный идеал, не через базовые ценности. В этом ключевом мировоззренческом основополагающем документе в центр управления страной, обеспечения достойной и свободной, ответственной деятельности человека поставлены интересы. Здесь безопасность трактуется как «состояние защищённости жизненно важных интересов личности, общества и государства от внутренних и внешних угроз».

<sup>2</sup> Кузнецов В.Н. Безопасность через развитие: Газовая промышленность для Человека, Семьи и Общества (Социолого-экономический аспект). М., 2000; *Он же*. Культура безопасности: Социологическое исследование. М., 2001.

<sup>3</sup> Кузнецов В.Н. Геокультура: Основы геокультурной динамики безопасности в мире XXI: Культура — Сеть. М., 2003; *Он же*. Социология безопасности: Учебник. М., 2003; *Он же*. Российская идеология 21. Опыт социологического исследования формирования российской идеологии XXI века. М., 2004.

дел в разработке проблемы общенациональной цели, **сложилась и оформилась важнейшая Миссия: активизировать и помогать всем общественным наукам в конкретных и комплексных исследованиях главной цели России** (см. схему 2).

Безусловно, в настоящее время в научной российской литературе, в публикациях различных отечественных экспертов, публицистов оформлена и другая позиция. Отмечу: именно другая позиция.

Её суть: у народов России в последние десять лет не было общенациональной цели. Главная объединяющая российская национальная цель едва ли будет обозначена и укоренена, поддержана народами нашей страны в ближайшие 5—10 лет. Я не привожу здесь фамилии, статьи авторов с такой позицией: во-первых, они широко известны; во-вторых, как правило — это серьёзные и принципиальные люди, которые беспорно имеют право на обоснование своей точки зрения.

Схема 2

**Логика и динамика взаимодействия общенациональной цели России с формирующейся народной российской объединяющей патриотической идеологией XXI века**



Выделю отдельно: говоря об этих коллегах, я отмечаю их не как оппонентов моей позиции. Нет. Это коллеги, имеющие другую позицию.

Теперь считаю необходимым выделить ещё одну новую особенность, характеризующую выработку любой гражданской позиции по поводу российской общенациональной цели. Практически впервые за всю историю российской общественной науки XIX, XX и XXI веков сложился и действует в гуманитарном интеллектуальном пространстве мощный и хорошо оснащённый (кадры, финансовые ресурсы, информационные ресурсы, владение новейшими манипулятивными технологиями, конкретный опыт) противник. Я имею в виду антигражданский интеллектуальный потенциал международного и российского терроризма, а также организованной преступности, идеологии коррупционности как идеологии предательства.

Есть серьёзные основания полагать, на мой взгляд, что с 2000 года российские антигражданские силы развернули широкомасштабную, каждодневную борьбу с российской общественной наукой с чёткой направленностью: не допустить выработку привлекательной консолидирующей общенациональной цели; содействовать подмене главной цели на совокупность множества второстепенных целей; постоянно дискредитировать, деформировать весь процесс выработки общенациональной цели.

Таким образом, *миссия российской социологии* для общественных наук страны в XXI веке может быть рассмотрена как инициирование создания Института общенациональной цели, важной и необходимой каждому человеку, всем народам России, обществу и государству.

*Смысл миссии общественных наук* заключается как в содействии становлению доказательной фундаментальной гуманитарной науки о целеполагании, так и в динамичном изучении реального опыта формирования Цели.

*Смысл миссии российской социологии* — содействовать созданию и функционированию комплексного Института общенациональной цели: её оформлению; обсуждению; продвижению во все группы нашего общества; анализу её восприятия и неприятия, сомнений; внесению необходимых корректив; стадии синтеза — соединению цели, средств её достижения, достигнутых результатов, обсуждению смысла деятельности самого Института Цели.

\* \* \*

При подведении итогов исследований, представленных в предисловии, введении, в первой главе книги считаю необходимым отметить, что проблема идеологии рассматривается мною в контексте геокультурной парадигмы, обоснованной в моих ранее опубликованных работах. Это позволяет ввести в методологию концептуализацию, операционализацию и институционализацию анализа-синтеза феномена «идеология»: сетевого и когнитивного подходов, неопределенностей с нелинейными закономерно-

стями, представлений об особенностях слабых взаимодействий, о факторе времени в динамике и устойчивости компромисса и формирующейся национальной идеологии развития России (см.: рис. 1—2; схемы 3—7).

Целесообразно изложить на исходной стадии работы несколько тезисов, которые обоснованы мною в предыдущих исследованиях и будут подробно рассмотрены в последующих разделах книги.

1. Каждая из множества идеологий, представленных в рассматриваемом обществе XXI века, равноценна, уникальна по своему содержанию, значима для духовной жизни России и заслуженно пользуется уважением и доверием своих сторонников. Эти соображения неприменимы только к идеологиям международного терроризма, организованной преступности, коррупционности.

2. Стремительный рост удельного веса нематериальных факторов, в структуре всех сфер деятельности человека, корпораций, общества и государства обусловил принципиально новые подходы к широкому классу идеологических, по своей сути, процессов: обеспечения безопасности; кардинального роста инноваций и существенного улучшения конкурентоспособности России; решения проблем бедности и несправедливого неравенства; устойчивого и справедливого доступа к образованию и укреплению здоровья; надёжного и эффективного решения проблем экологии.

3. Для конкретного периода времени (сущностного значимого) в особых условиях первого десятилетия XXI века в нашей стране возможно оформление и эффективное функционирование относительно устойчивой идеологии консолидации как народной объединяющей российской идеологии XXI века<sup>1</sup>.

4. Есть основание, на мой взгляд, понимать «особые условия» как самую предварительную трактовку первых десяти лет XXI века как начало проявления самой главной тенденции — общественной и государственной заботе о человеке и семье, о российских народах. Особость в уникальности ситуации: мы все адаптировались к кризису, к нарастанию бедности, несправедливости, безнадёжности, тотальному уничтожению в России всех: и бедных, и богатых.

Начинается нечто новое: появилась надежда, обозначился смысл жизни, забрезжила российская мечта. Однако это новая реальность — стадия позитивных перемен, стадия возрождения. И важно быть к ней готовыми. Это идеологическая, прежде всего, проблема. **Остро нужна объединяющая идеология. По существу, это исторический запрос российских народов к науке, к нашей совести, к нашей порядочности.**

---

<sup>1</sup> Здесь и далее по тексту я употребляю как синонимы понятия: народная идеология, национальная идеология, народная идеология развития, народная идеология модернизации России, идеология консолидации, объединяющая идеология, российская идеология 21, «россиянизм».



5. Убеждён, для реального настоящего правомерно утверждать об оформившемся Интеллектуальном Вызове России, её народов российской науке, культуре, бизнесу в интеллектуальной сфере, всем СМИ. Его суть содействовать в анализе-синтезе процессов становления **народной объединяющей российской идеологии XXI века**, которую я решаюсь назвать «россиянизмом».

6. Считаю возможным представить как свои два вопроса и два ответа из интервью Александра Александровича Зиновьева, всемирно известного социолога, философа, логика, писателя, художника и поэта. Вопросы задавала Елена Липатова на страницах «Литературной газеты» в рамках проекта «Действующие Лица» в канун дня рождения А.А. Зиновьева, который провозгласил себя когда-то «суверенным государством из одного человека».

Вот вопросы и его ответы.

«— А каковы, по-вашему, перспективы у России?»

— *На мой взгляд, будущее всего человечества (нашей страны в первую очередь) решающим образом зависит от того, удастся ли преодолеть глубочайший идеологический кризис, в котором оно оказалось в результате краха марксизма как идеологии эпохального и глобального масштаба. А преодолеть его можно лишь на пути выработки новой идеологии, превосходящей по интеллектуальному уровню марксизм, и более адекватной современной социальной реальности. Россия, имеющая в этом отношении исторический опыт, какого не имел ни один народ в мире, и ставшая самой грандиозной жертвой произошедшего в двадцатом веке эволюционного перелома, имеет шансы стать инициатором в выработке такой идеологии.*

— Как вы себе ее представляете?

— *Думаю, что она должна быть гражданской (нерелигиозной) и не узконациональной. Она должна опираться на научное понимание опыта реального советского коммунизма, реального западнизма и реальной глобализации. Если это удастся, то Россия внесет в прогресс человечества вклад, вполне сопоставимый по исторической значимости с тем, какой она уже внесла в свое время, построив первое в истории коммунистическое общество огромного масштаба и защищая его в течение целых семидесяти лет»<sup>1</sup>. (Выделено мною. — В.К.)*

Представленные выше тезисы позволяют мне уточнить основную научную проблему книги. Её суть: мы, все народы России, уже взойшли, поднялись на порог кардинального и всеобъемлющего преобразования всех сфер жизнедеятельности и жизнеобеспечения российского общества. Речь идёт о позитивных преобразованиях; о смысле, динамике и возможных результатах наметившихся перемен.

---

<sup>1</sup> Действующие Лица. (С А.А. Зиновьевым беседовала Елена Липатова). Вып. 1. 2003 г. // Литературная газета. 2003. 29 октября — 4 ноября. № 44.

При этом сохранились и негативные факторы, сохранилась бедность, вопиющая смертность россиян, оскорбительное неравенство и тотальная преступность.

7. Самые предварительные итоги обобщения, изучения состояния теории идеологии развития позволили оформить мне важный социологический тезис: необходимо представить трактовку современного мира в геокультурной парадигме.

Только имея структуру и смысловую наполненность модели современного мира можно продвигаться дальше — к модели формирования и функционирования народной идеологии.

Но логика изменений состояния Мира в условиях кризисных перемен 2008—2010 годов убеждает в необходимости такой модели Мира, которая была бы способна учесть принципиальный переход от Большой Игры (в которой народы мира были объектом изменений) к Глобальной Игре (в которой народы мира — субъект изменений, субъект установления новых правил игры и контроля за ними, субъект глобальной идеологии).

Итак: в логике геополитической парадигмы Мир трактуется как Мир—Система. Геоэкономическая парадигма интерпретирует Мир как Экономику. Я предлагаю в геокультурной парадигме понимать Мир XXI века как Культуру—Сеть, как Глобальную Игру с итогом отличным от нуля, как Глобальный компромисс, по итогам которого каждый считает себя победителем (см. рис. 1). *Это всё вместе — гуманитарная парадигма.*

В негуманитарной парадигме Мир XXI века трактуется как Война—Сеть (см. рис. 1).

Мои аргументы в поддержку геокультурной интерпретации современного Мира как Культуры—Сети, как Глобальной Игры, как Глобального Компромисса можно привести в следующей последовательности:

- ◆ ключевые элементы культуры, религии, идеологии: цели, идеалы, ценности, патриотизм, сострадание, утешение, спасение, долг, смысл жизни, российская мечта, терпимость, надежда органично и взаимосогласованно входят в общественное сознание, в мировоззрение конкретного человека, поддерживают семью;

Рисунок 1

**Логика изменений  
в понимании Субъектов культуры развития современного Мира**

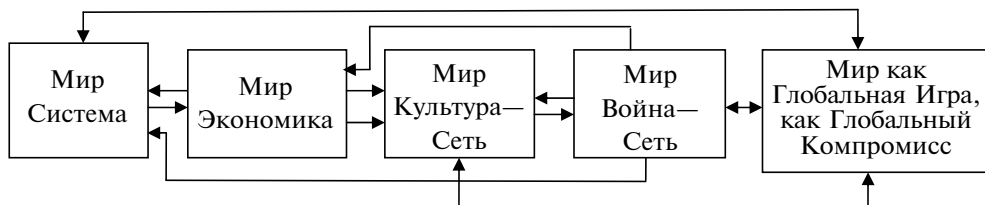

- ◆ хаос, неопределённость, риски, страхи, опасности и угрозы, утопии, мифы и фантазии становятся элементами культуры и сети;
- ◆ наполняются новой динамикой и укоренённостью в **Культуре—Сети, Глобальной Игре, Глобальном Компромиссе** важные феномены XXI века: культура мира, культура безопасности, культура диалога, культура предотвращения, культура компромисса, культура солидарности.

Важнейшее фундаментальное основание глобальной безопасности в XXI веке — субъект глобальной безопасности. Фактически в социологической геокультурной парадигме, в которой Мир представлен как Культура—Сеть, как Глобальная Игра, как Глобальный Компромисс проблема безопасности может быть определена как обеспечение народами мира достойной жизни человека по справедливости, по правде. Речь идёт о культуре безопасности, о культуре честной игры, о культуре сотрудничества.

Но важнейший Субъект общей глобальной безопасности — народы различных стран.

Поучительно, по моему, рассмотреть в геокультурной модели современного мира Глобальную Игру, прежде всего, как идеологический феномен со своими правилами, нормами (формальными и неформальными), как институциональную среду. Именно в таком контексте становится понятна та идеология политики партнёрства, которую предлагает в 2008—2010 годах Европейский Союз для России.

«Не случайно, что идеологическую основу данной политики, — отметил российский политолог Тимофей Бордачёв, — составил лозунг „Объединение всего, кроме институтов“, выдвинутый Романо Проди в его бытность председателем Европейской комиссии. Суть доктрины соседства — экономическое, политическое и правовое сближение стран-соседей с Европейским союзом, взаимное открытие рынков и восприятие ими юридических норм ЕС, **за исключением, однако, участия в общих институтах единой Европы** (Еврокомиссия, Совет ЕС, Суд юстиции, Европарламент и рабочие органы), **дающего возможность влиять на процесс выработки и содержание этих норм»**<sup>1</sup>. (Выделено мною. — В.К.)

Глобальный Компромисс это, прежде всего, особый сектор в Глобальной Игре, в котором итоги игры принципиально не могут быть равны 0 (нулю): обязательно выигрывают все участники игры. Именно здесь теоретически, методологически, институционально и процессуально объективно заложены фундаментальные основания для идеологических компромиссов, для достойного и уважительного партнёрства.

Мир как Культура—Сеть по своему существу ориентирован на воплощение идеологических отношений, на соединение как глобальных и локальных компромиссов, так и многих видов игры, но с достойными правилами и нормами. Речь идёт о культуре игры, о культуре компромисса.

---

<sup>1</sup> Бордачёв Т. Новый стратегический союз. Россия и Европа перед вызовами XXI века: возможности «большой сделки». М., 2009. С. 226.

Теперь можно более подробно рассмотреть особенности функциональной структуры современного общества для более точного понимания логики и динамики теории народной идеологии развития России.

8. Современный социологический подход к функциональной структуре общества исходит из условного разделения его на три сектора<sup>1</sup>.

Важный вызов XXI века для народа и власти в России — умение и воля для конструктивного сотрудничества со стремительно набирающим влияние и актуальность «третьим сектором». Речь идёт о неправительственных, некоммерческих организациях (НПО).

Конструктивное, созидательное функционирование НПО становится самым эффективным институтом обеспечения постоянного диалога народа и власти, человека и общества. Именно НПО наиболее эффективно способствуют обучению многих тысяч людей умению и желанию идти по дороге компромисса к культуре компромисса, к осознанию новых смыслов, необходимых себе и Другому. Это важнейший фактор строительства и укрепления гражданского общества, утверждения ответственности, прав и свобод человека. Это субъект и объект идеологий. Это Субъект и Объект культуры развития.

Заметно растёт их влияние буквально во всех сферах жизни, как в своих странах, так и в международном масштабе. *Их деятельность внесла много нового в понимание механизма действия рисков, ответственности, доверия, сотрудничества, терпимости, безопасности. Деятельность НПО способствовала перераспределению внимания во всём мире на проблемы человека, на реальность, важность и развитие диалога во всех измерениях жизнеобеспечения общества и государства современной цивилизации; продвижению к московско-шанхайской культуре компромисса. Эти основные и многие другие действия неправительственных организаций содействовали новому структурированию, новой институционализации современного общества.*

Вместе с тем, новое структурирование предполагает и следующий шаг — дополнение первых трёх секторов новыми структурными элементами. Эти соображения представлены и обоснованы в работах Г.М. Сергеева, а также А.И. Сухарева<sup>2</sup>. В их работах (они посвящены анализу принятия решений по вопросам национальной и глобальной безопасности) выделен четвёртый сектор, который объединяет особый класс неправительственных объединений (НПО), которые функционируют в гражданском обществе, влияют на первые три сектора, но действуют они тайно, не предъявляя обще-

---

<sup>1</sup> Якобсон Л. Третий сектор // Ведомости. 2009. 7 октября. С. А04.

<sup>2</sup> См.: Сергеев Г.М. Международный опыт выработки и принятия решений в области национальной безопасности // Военно-гражданские отношения в демократическом обществе: Сборник докладов. М., 1998. С. 49—61; Сухарев А.И. Политология энергетической безопасности: Институциональный аспект // НАВИГУТ. 1999. № 1. С. 25—34; Он же. Трансгуманитарное измерение политики: Опыт исследования институционализации НПО—сети в международных отношениях. М., 2009.

ству свои уставы, программы, своих участников, свои процедуры, источники финансирования и т. д. История таких тайных негосударственных организаций во многих странах мира насчитывает многие столетия.

Своё понимание «нового структурирования» предложил Генеральный секретарь ООН Кофи Аннан в Годовом докладе о работе Организации за 1999 год. Документ называется «Предотвращение войн и бедствий: глобальный вызов растущих масштабов». Кофи Аннан квалифицировал как «антигражданское общество» две современных структуры (по существу — самостоятельный сектор общества в XXI веке): во-первых, это — «неуклонный рост не признающей границ противозаконной деятельности, породившей теневую экономику с оборотом в сотни миллиардов долларов, которая во многих странах угрожает государственным институтам и гражданскому обществу»<sup>1</sup>. Во-вторых, это — нелегальное «производство и оборот наркотиков, наркомания и распространение транснациональной организованной преступности»<sup>2</sup>.

Таким образом, в предварительном порядке, мы можем представить исходное структурирование функционирования современного общества по линии: гражданское общество — «антигражданское общество» (как самостоятельный сектор).

В XXI веке новая структуризация гражданского общества может включать такие «стратегические элементы» как:

Сеть, сетевые организации граждан как специфические неправительственные организации. Их можно назвать: НПО—Сеть. Им можно присвоить и своё обозначение — *четвёртый сектор*.

Автор полагает возможным и необходимым выделить в самостоятельный структурный, «стратегический элемент», отдельных граждан, которые не вошли в первый — четвёртый секторы. Таким образом, можно обозначить *пятый сектор*.

Основываясь на идеях Г.М. Сергеева и А.И. Сухарева, автор особо выделяет неправительственные объединения, которые имеют закрытый характер. Их можно определить как *шестой сектор*.

С учётом суждений Кофи Аннана, Генерального секретаря ООН, об «антигражданском обществе» целесообразно представителей организованной преступности, международного терроризма определить как *седьмой (антиобщественный) сектор* (см. схему 3).

Автор выделяет такие аспекты значения нового структурирования современного общества:

**Во-первых**, для новой гуманитарной парадигмы в XXI веке автор предлагает социологическое видение и понимание механизма принятия реше-

---

<sup>1</sup> Аннан К. Предотвращение войн и бедствий: Глобальный вызов растущих масштабов: Годовой доклад Организации за 1999 г. Нью-Йорк, 2000. С. 96.

<sup>2</sup> Там же.

**Примерная функциональная структура  
«идеологического поля» общества в XXI веке**  
(в развитие подхода Ф. Бородкина)<sup>1</sup>

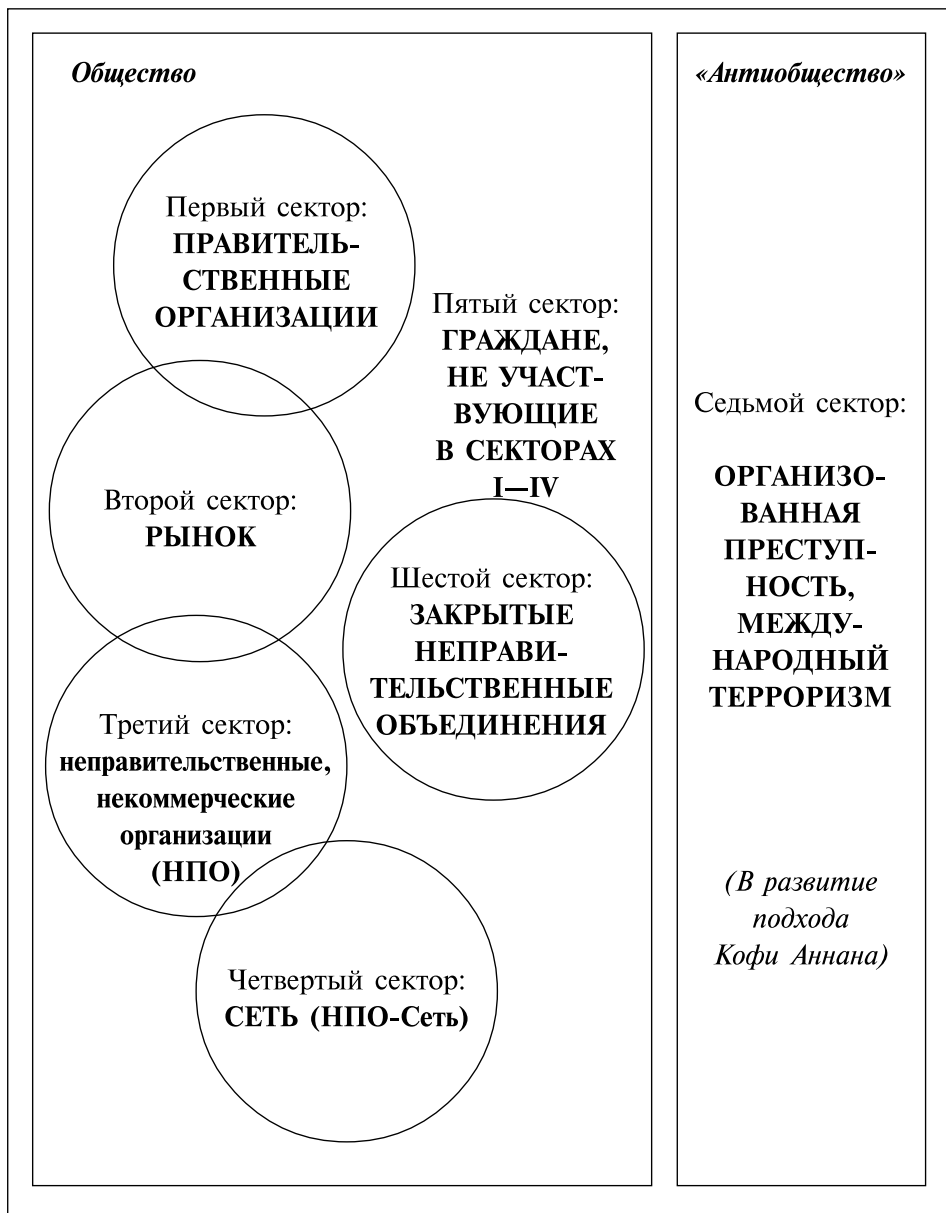

<sup>1</sup> Бородкин Ф.М. Третий сектор в государстве благоденствия // Мир России. 1997. № 2. С. 67—116.

ний о коренных вопросах жизни Народа, Человека, Семьи, Общества и Цивилизации.

**Во-вторых**, необходимо определить исходное состояние в движении к компромиссу у человека, группы, народа (с набором индикаторов) и осуществить надёжный социологический мониторинг зарождения вызовов, рисков, угроз, опасностей, страхов, исходящих от седьмого сектора.

**В-третьих**, эвристическое значение восприятия вызовов, рисков, угроз и опасностей позволяет осмыслить их роль как фактора и стимула изменений в обществе во всех шести секторах гражданского общества.

**В-четвёртых**, особенно важно учитывать реальное структурирование общества в свете **концепции травмы**, позволяющей исследовать негативные последствия, которые возможны в результате значительных социальных изменений<sup>1</sup>.

**В-пятых**, именно новое структурирование позволяет понять механизм и динамику становления культуры вызова, риска, опасности, угрозы как важнейшего фактора новой гуманитарной парадигмы. Автор имеет в виду ещё один этап их институционализации, когда каждый сектор общества определяет для себя пороговые значения и уровни опасности и риска. При этом «работает» интеллектуальная технология оценки опасностей, вырабатываются стандарты приемлемых уровней вызовов, угроз и рисков: это позволяет выбирать тактику и стратегию компромисса.

**В-шестых**, полностью проявляет себя механизм адаптации, как важнейшего свойства компромиссного.

**В-седьмых**, именно ситуация вызовов, рисков, опасностей и угроз в своей дальнейшей институционализации детерминирует и стимулирует становление народной российской объединяющей патриотической идеологии как социально-политического феномена.

Теперь рассмотрим возможность соотнести каждому сектору конкретные виды идеологий.

*Первый сектор* может быть сопоставлен с *ядром формирующейся народной российской государственнической идеологии, которую я назвал «россиянизмом»*, — это в основном государственные структуры.

*Второй сектор* объединяет неправительственные организации, ставящие своей задачей получение прибыли с последующим её распределением, — это коммерческие организации. В качестве доминирующих здесь могут быть представлены *корпоративные идеологии*. По преимуществу здесь можно говорить о либерализме, о либеральных и неолиберальных идеологиях. Определённая (меньшая) часть таких идеологий может быть определена как консервативные, неоконсервативные.

---

<sup>1</sup> См.: *Штомпка П.* Социальное изменение как травма // Социологические исследования. 2001. № 1. С. 6—16; *Он же.* Культурная травма в посткоммунистическом обществе // Социологические исследования. 2001. № 2. С. 3—12.

*Третий сектор* — это неправительственные организации (НПО), не ставящие целью распределение прибыли. Это некоммерческие организации. Здесь самый широкий спектр идеологий.

Прежде всего, это религиозные *идеологии основных российских конфессий: православия, ислама, буддизма, католичества, протестантизма, иудаизма* и т. д.

В третий сектор входят идеологии всех партий и движений, участвовавших в выборах Государственной Думы 7 декабря 2003 года. Наиболее оформленной представлена *идеология марксизма*, которая является духовной основой Коммунистической партии России. В 2008—2010 годах партия «Единая Россия» обозначила для себя идеологию консерватизма.

Здесь и *широкий спектр идеологий экологических, ветеранских, женских, спортивных и других НПО.*

*Четвёртый сектор* представляет *идеология Сети, Интернета*, которую разрабатывают и поддерживают как отдельные граждане в Сети, так и представители тех НПО, которые функционируют исключительно в Сети. М. Кастельс и Э. Киселева называют таких людей «*нэтизенами*» или «*сетянами*». Эта «динамичная группа нэтизенов мала по размерам и влиянию, она растёт быстрыми темпами и сосредоточена среди молодого населения — тех, кто будет создавать новую Россию»<sup>1</sup>.

Сегодня в числе «*сетян*» сотни тысяч россиян разного возраста.

*Пятый сектор* условно объединяет граждан, которые в значительный период времени не участвуют в I—IV секторах. Я считаю возможным, в самом предварительном порядке, соотнести *им потребительскую идеологию: идеологию консьюмеризма.*

*Шестой сектор* образуют закрытые неправительственные организации (ЗНПО). В их числе широкий и разнообразный спектр масонских структур, сионистских организаций, духовных орденов. Правоммерно говорить, применительно к ним, о *масонской идеологии, об идеологии сионизма* и т. д.

*Представленные в первом — шестом секторах идеологии представляют собой сумму идеологий гражданского общества. Именно здесь представлена идеология коррупции.*

Я считаю необходимым выделить и *седьмой сектор*. Речь идёт о входящих в него национальных и международных организациях международного терроризма и организованной преступности. Им я соотношу *идеологию терроризма* и *идеологию организованной преступности.*

9. С учётом моих исследований идеологий России, гуманитарных взаимодействий, справедливости, безопасности, компромиссного в условиях развернувшейся глобальной структурной гуманитарной революции можно представить народную объединяющую идеологию в пространстве и времени функционирования всех наличных идеологий страны (см. рис. 2).

---

<sup>1</sup> Кастельс М., Киселева Э. Россия в информационную эпоху // Мир России. 2001. № 1. С. 63.



**Примерная структура функционирования  
народной идеологии развития России  
как контекста функционирования всех идеологий  
в Российской Федерации XXI века**

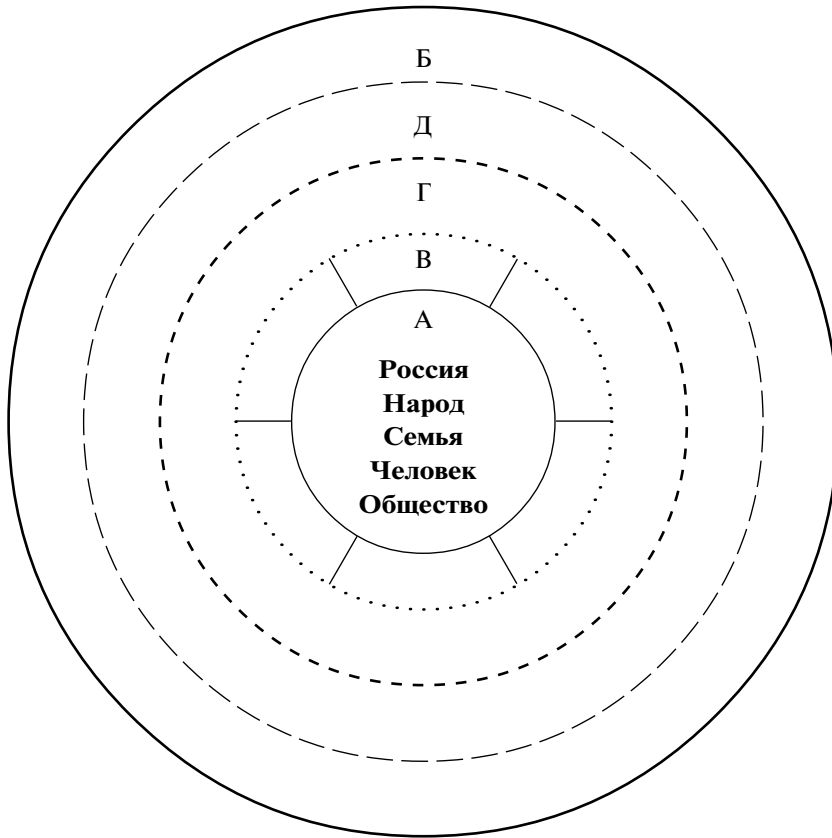

- А — Сфера жизни России, народа, семьи, человека, общества.
- Б — Сфера идеологического (А, В, Г, Д)
- В — Сфера функционирования идеологий гражданского и антигражданского обществ
- Г — Сфера функционирования кластерной, институционально-сетевой народной объединяющей идеологии развития России (**Контекст** для сфер А и В)
- Д — Сфера функционирования нового не-Западного мировоззрения, новой не-Западной модели миропорядка, новой не-Западной концепции мироустройства (**Среда** для сфер А, В, Г).

10. Возможный вариант кластерной, институционально-сетевой модели самой народной идеологии (её теоретический аспект) представлен на схеме 4.

11. На схемах 5 и 6 представлены как уникальная роль народной идеологии развития России в формировании и функционировании Большого Проекта, так и смысл, назначение концептов, конструктов, смыслов, категорий, которые создают пространство идеологического, поддерживают идеологический дискурс.

12. На схеме 7 представлено формирование целостного феномена «народная идеология развития России» на основе синтеза теории культуры развития (авторской концепции 2009 г.) и теории российской государственнической объединяющей идеологии (авторской концепции 2003—2005 гг.)

13. Основной корпус понятий, смыслов, концептов и конструктов, обуславливающий становление и функционирование теории идеологии развития России, может быть представлен в этом разделе первой главы книги: логика и динамика их взаимодействий представлены на схемах 1—7, на рис. 1—2.

**ГЕОКУЛЬТУРА** — это смысл, форма и сфера деятельности человека, народов мира и государств в культурном масштабе на основе уважительного диалога, культуры мира и безопасности по поводу формулирования, уточнения и достижения личных, национальных и цивилизационных целей, идеалов, ценностей, интересов; сохранения, развития и защиты норм и традиций людей, семей, наций и обществ, их социальных институтов и сетей жизнеобеспечения от неприемлемых, вызовов, рисков, опасностей и угроз.

**ИДЕАЛ** (общенациональный, социальный) — это смысл исторической задачи формулирования и осознания всем российским обществом модели будущего России, понимание того, чего мы, россияне, хотим сегодня, в XXI веке, для себя, своих детей. Отечества. Это — благополучие Человека, Семьи, Народа, Государства, их Безопасность, Терпимость.

**ИДЕОЛОГИЧЕСКАЯ БЕЗОПАСНОСТЬ** — это состояние защищённости человека, семьи, народа; их целей, идеалов, ценностей и традиций, образа жизни и культуры; устойчивое, необходимое и достаточное поощрение и развитие прав и обязанностей человека и основных свобод для всех, без различия расы, пола, языка и религии; защищённость формирования и конструктивного функционирования исторической памяти, российской мечты и смысла жизни на основе уважительного диалога, культуры мира и культуры патриотизма; защищённость достижения ими достойного качества и уровня благополучия, надёжной безопасности.

**ИДЕОЛОГИЧЕСКИЕ СЕТИ** — это горизонтальные связи между людьми, институтами с другими людьми, институтами на основе повторяемости, взаимозависимости, и ориентация на сопоставимые базовые ценности.

**Принципиальная теоретическая схема формирования и функционирования кластерной, институционально-сетевой народной объединяющей идеологии Развития России**

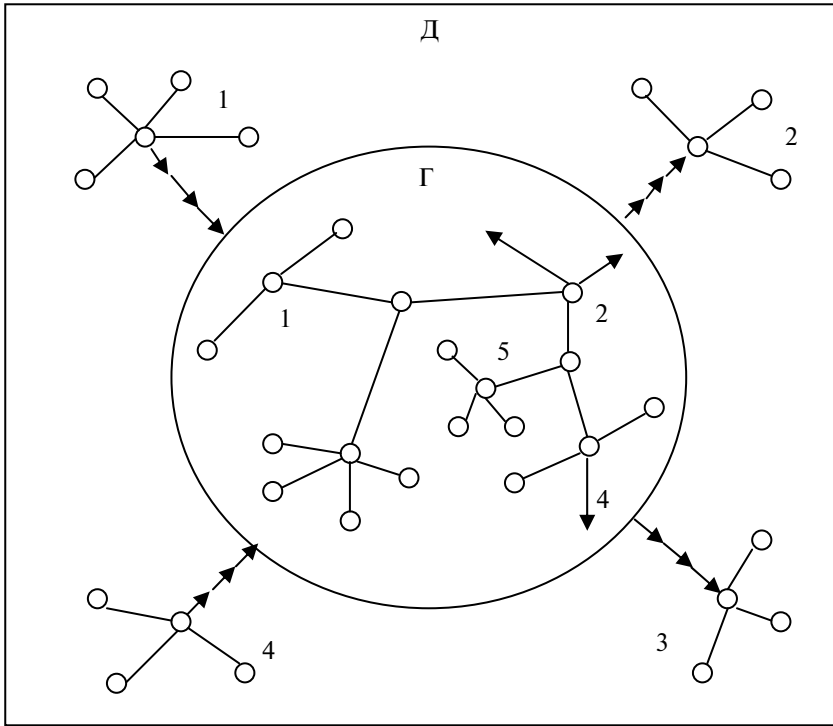

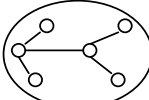
Г —  Сфера народной идеологии

Г<sub>1</sub> — идеологические смыслы как базовые ценности

Г<sub>2</sub> — религиозные смыслы

Г<sub>3</sub> — общественные науки

Г<sub>4</sub> — экспертное знание

Г<sub>5</sub> — идеологические смыслы отдельных людей

Д — Сфера (**среда** для народа, человека, **контекст** для Сферы Г.) *притока* (Д 1, Д 4) идеологических смыслов и *оттока* (Д 2, Д 3) идеологических смыслов.

**Источник:** Разработка сетевых и кластерных моделей (схем) в авторской теории глобальной структурной гуманитарной революции XXI века. Идеи и схемы (рисунки) Е.В. Сапир по поводу сетевой структуры инновационного процесса. См.: *Сапир Е.В.* Интернационализация знаний и инновационная безопасность (в контексте геоэкономики и глобалистики) // *Безопасность Евразии.* 2007. № 4. С. 82.

**Российский Социологический  
Геокультурный Созидающий Проект XXI века —  
Возрождение России**

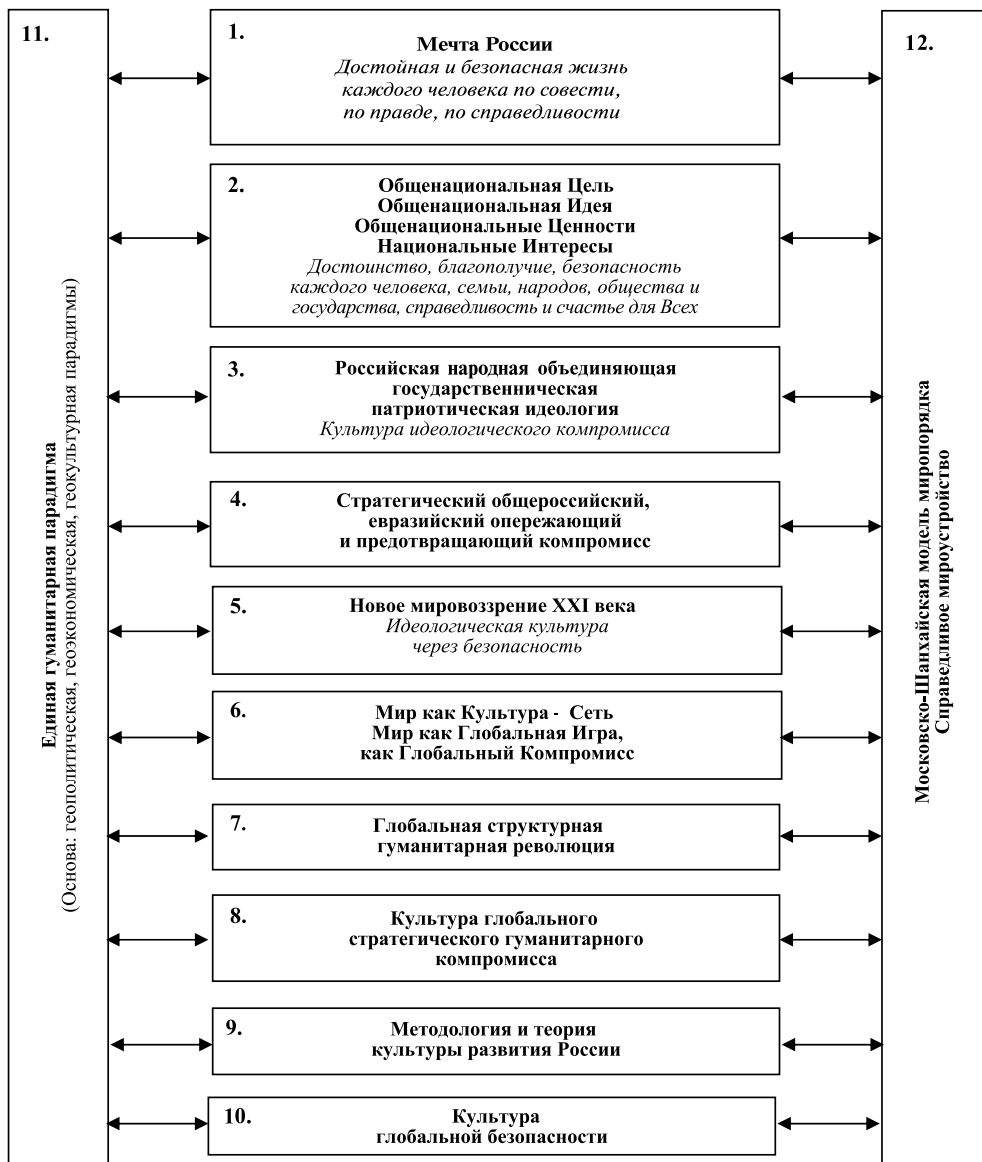

**Логика теории становления, функционирования и взаимодействия  
в социологических исследованиях основных смыслов, концептов  
и конструктов народной идеологии развития России**

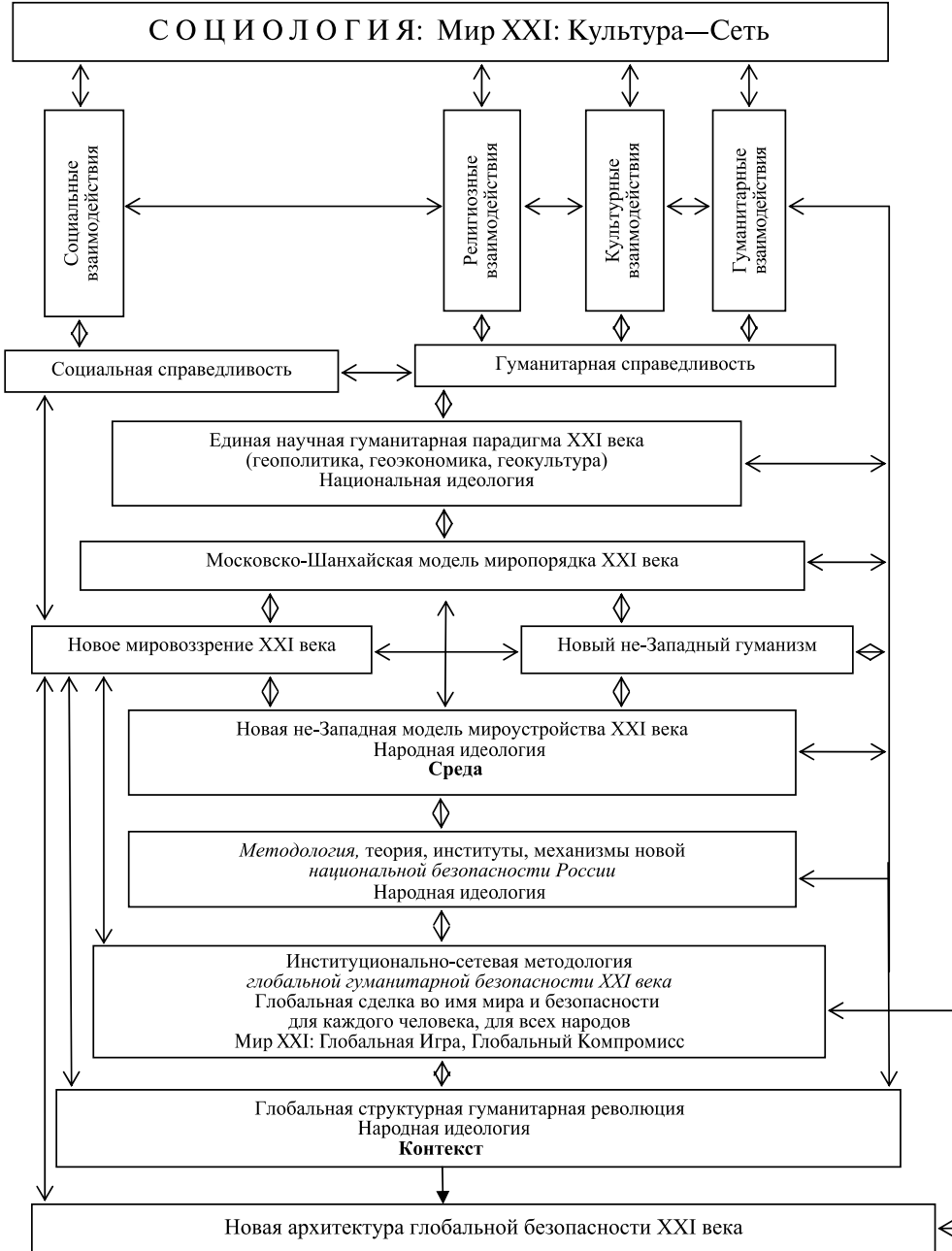

**Структура  
формирующейся теории культуры развития  
(концепция Кузнецова)**

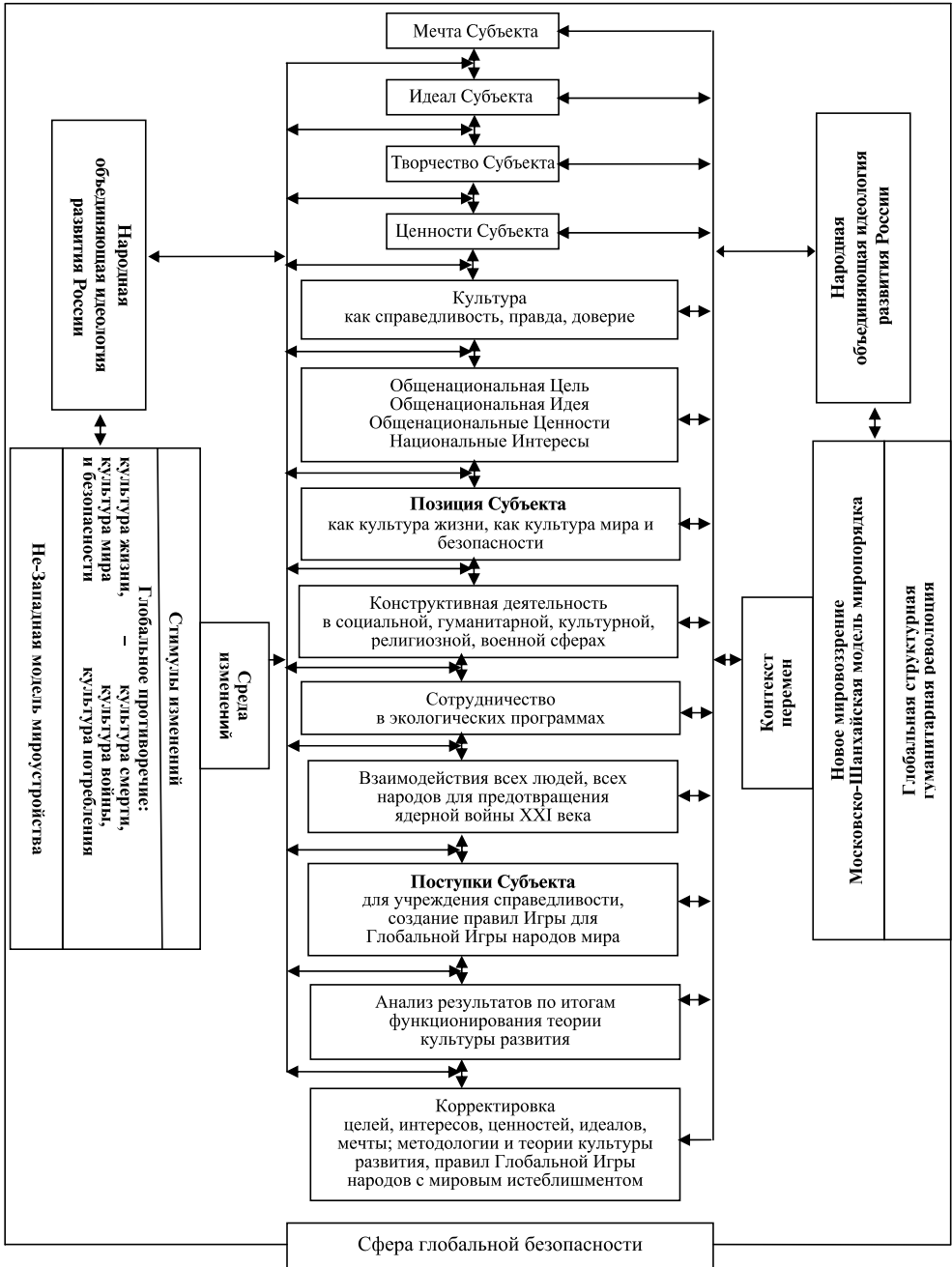

**ИДЕОЛОГИЧЕСКИЙ КАПИТАЛ** — это взаимосвязанное сочетание целей, идеалов, ценностей российского общества; взаимосвязь ментальности и российской идентичности, смысла жизни и российской мечты; сохранения и развития образа жизни и российской культуры.

**ИДЕОЛОГИЧЕСКИЙ КОМПРОМИСС** может быть представлен как процесс достижения и осуществления договорённостей на согласованное время об участии в общем деле во имя благополучия и безопасности человека, семьи, народов, общества и государства на основе взаимных идеологических уступок по поводу целей, идеалов, ценностей, интерпретации прошлого, настоящего и будущего России, понимания патриотизма, смысла жизни и российской мечты.

**ИДЕОЛОГИЧЕСКОЕ ВРЕМЯ** — это временные рамки конструктивного созидательного духовного поступка человека, соединения индивидуальных и коллективных ритмов действий с учётом вектора ценностных ориентаций всех слоёв и групп современного российского общества.

**ИДЕОЛОГИЧЕСКОЕ ПРОСТРАНСТВО** — это место осуществления идеологических событий, явлений и процессов с полным отображением всех идеологических связей, в которые вступают все индивиды, группы, институты с другими индивидами, группами, институтами.

**ИНСТИТУЦИОНАЛИЗАЦИЯ** обозначает совокупность институтов в их взаимосвязи со средой и главное её свойство: реализация адаптации институтов к изменяющейся среде, к ситуации неопределённости, т. е. выживания социума в нестандартных ситуациях.

**ПОВЕСТКА ДНЯ ДЛЯ МИРОВОГО СООБЩЕСТВА НА XXI ВЕК** может быть определена как взаимосвязанная и согласованная с участием всех субъектов взаимодействий: совокупность целей, ценностей, идеалов и интересов; последовательность действий для их достижения и безусловный уровень легитимности, законности используемых средств и процедур в процессе деятельности; определённость времени и пространства, масштаба деятельности каждого актора; чёткая и обозначенная заранее ответственность за риски и ошибки в процессе достижения выбранных ориентиров; гласность и прозрачность при распределении долей (частей, фрагментов, предпочтений и т. д.) полученного результата.

**ПРАВИЛА ИГРЫ ПРИ РАЗРАБОТКЕ, ОСУЩЕСТВЛЕНИИ, КОРРЕКТИРОВКЕ ПОВЕСТКИ ДНЯ ДЛЯ МИРОВОГО СООБЩЕСТВА В XXI ВЕКЕ** это процесс творческого поиска в сфере социокультурных инноваций конкретных людей и народов на основе эмоциональных переживаний и строгих рациональных правил в соблюдении процедуры участия и ориентированных: на дополнение и трансформацию реальности; на переживание и переосмысление устоявшихся коммуникаций; на восприятие свободы в масштабе приемлемой модели мироустройства и миропонимания с целью конкретного участия и ответственности за надёжное обеспечение достойной жизни каждого человека.

ПОСТУПОК ВО ИМЯ СПРАВЕДЛИВОСТИ, ВО ИМЯ ПРАВДЫ, согласно М.М. Бахтину, становится взаимодействием, обусловленным творческой процедурой обоснования цели и приемлемых средств её достижения; нетехничностью, ответственностью, самобытностью, уникальностью. Методология справедливости наиболее убедительно и конструктивно синтезируется на основе реальных гуманитарных личных *поступков* субъектов справедливости, которые учреждают справедливость своей деятельностью, своим образом жизни, ориентированных на правду, свободу, честность, законность, культуру, достоинство.

Диалог может быть определён как процесс обеспечения общего участия граждан любой страны, культуры, цивилизации в достижении справедливости, законности и терпимости в человеческих взаимоотношениях; для повышения и сохранения взаимопонимания, уважения и взаимодействия, сбалансированности и умеренности; для поиска общих точек линий и масштаба соприкосновения различных цивилизаций в их общении между собой с тем, чтобы совместно терпеливо и мудро разрешать назревшие проблемы, угрожающие разделяемым ими целям, идеалам и ценностям, через компромиссы.

Доверие — это одна из основных категорий геокультуры, которая выражает состояние мировосприятия человека на основе терпимости и уважительного диалога; состояние конструктивной коммуникации между людьми, между актёрами и институтами, между человеком и властью, между народами и государствами; состояние с наличием воли и энергии для достижения необходимых компромиссов.

Игра с ненулевой суммой — обозначает такой характер взаимодействий субъектов противоречий (в основном, неантагонистических), когда в итоге переговоров, торга может быть заключено соглашение, итоги которого одинаково удовлетворяют каждого субъекта взаимодействия: каждый справедливо определяет себя победителем.

#### *Вопросы к дискуссии по итогам исследования в главе*

1. Как можно обосновать возможность и необходимость теории идеологии развития России?
2. В чём проявляются основы социологичности теории идеологии?
3. Почему важно рассмотреть объективные и субъективные предпосылки значения роли народности идеологии развития России в сообществе многообразия идеологий?

#### *Литература к главе*

1. Смысл Великой Победы: Коллективная монография. М., 2010.
2. Кравченко С.А. Культуральная социология Дж. Александра (генезис, понятия, возможности инструментария) // Социологические исследования. 2010. № 5.



3. *Ципко А.* Есть вещи пострашнее российского бунта: Наша политическая несостоятельность — источник опасности для будущего страны // Независимая газета. 2010. 29 июня.
4. *Абдулатипов Р.* Кремниевая долина вырастает из культуры // Литературная газета. 2010. 30 июня — 6 июля.
5. *Мотрошилова Н.* Российские реалии и дискуссии в свете проблем гражданского общества // Вестник аналитика. 2009. № 2.
6. *Коллинз Р.* Четыре социологических традиции. М., 2009.
7. *Кузнецов В.Н.* Геокультурная энциклопедия — 2009: Культура развития через культуру безопасности. М., 2009.
8. *Кузнецов В.Н.* Идеология: Социологический аспект: Учебник. М., 2005.

## Глава 2

### МЕТОДОЛОГИЧЕСКИЕ АСПЕКТЫ СТАНОВЛЕНИЯ НАЦИОНАЛЬНОЙ (НАРОДНОЙ) ИДЕОЛОГИИ РАЗВИТИЯ РОССИИ КАК ИДЕОЛОГИИ МОДЕРНИЗАЦИИ

Особая важность методологии изучения становления народной идеологии развития обусловлена как необходимостью понять — социологически — принципиально новое в идеологическом процессе (см. рис. 3), так и развернуть исследования логики и динамики идеологического для социологической поддержки развития России, её модернизации.

Логика и динамика взаимодействий на рисунке 2 неявно содержит, по мнению автора исследования, несколько перспективных и новых методологических аспектов, имеющих прямое отношение к обоснованию смысла, содержания, структуры, институтов и процессов развития России, её модернизации, собственно идеологии развития России.

Обозначим эти проблемы в такой последовательности:

- ◆ в авторской концепции (предисловие, введение, глава 1, а также публикации 2003—2010 годов) **принципиально меняется традиционная схема формирования идеологического** (идеолог — разработка идеологического контента — внесение идеологических смыслов объекту — контроль за адекватное восприятие разработанных и «внесённых» смыслов — корректировка исходного контента). Новая логика: Главный субъект идеологии — Народ — сам в умных гуманитарных сетях разрабатывает идеологический контент — в процессах гуманитарных взаимодействий (когнитивный аспект) создаются основные конструкты идеологии развития России как народной идеологии России. Оформляется и функционирует прямой народный идеологический процесс;
- ◆ интересна и важна **проблема синтеза** идеологических элементов в кластеры, конгломераты из которых формируется кластерная, институционально-сетевая идеология;

Рисунок 3

#### Примерная логика взаимодействия субъекта народной идеологии с феноменом «идеология развития России»

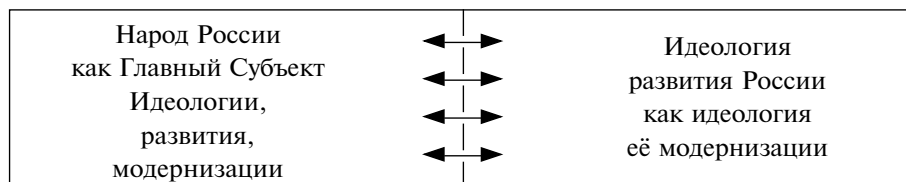

- ◆ ещё более любопытна и актуальна **проблема источника энергетики, собственно синергетического, когнитивного для самого синтеза, для последующего функционирования народной идеологии.**

Таким образом, речь идёт о наличии и формулировании главного движущего антагонистического противоречия;

- ◆ всё более актуальной становится **проблема создания «новой оптики» общественных наук** (совокупности новых понятий, смыслов, концептов, конструктов, теорий, гипотез), нового понимания позитивных и негативных последствий сетевого подхода, гуманитарных аспектов Интернета;

- ◆ ещё более востребовано **изучение и становление новой гуманитарной научной парадигмы** общественных наук, нового понимания **требований рационального.**

Перечень можно продолжить. Рассмотрим в методологическом ключе итоги очень важных исследований идеологического.

В качестве своеобразного геокультурного путеводителя во времени и масштабах методологии идеологического предлагаю читателям парадигмальную матрицу (см. схему 8).

А теперь мнения и позиции М. Делягина, Ж. Тощенко, Е. Бобровской, Е. Евтушенко.

О необходимости умножения усилий по содействию становления объединяющей российской идеологии XXI века убедительно и конструктивно высказался Михаил Делягин, научный руководитель Института глобализации. «Глобализация, о которой мы так любим говорить к месту и не к месту, — утверждает он, — набирает ход, как курьерский поезд, и Россия все больше рискует остаться на обочине этого процесса. Но проблема в том, что и нынешнее состояние государственных институтов, и менталитет практически всех слоев российского общества, и особенно его элиты, не отвечают стоящим перед страной задачам. **Прежде всего, невозможно добиться конкурентоспособности страны, не выработав идеологии, соответствующей основным вызовам эпохи.** Нынешний идеологический разброд и шатание прямо влияют на эффективность всех действий, ведут к тому, что общество постоянно шарахается из стороны в сторону, оказывается неспособным довести до конца почти ни одно начинание.

**Россия нуждается в идеологии, объединяющей общество на основе его цивилизационных особенностей.** При этом она должна гармонично сочетать идеалы справедливости и равенства, не гася, а, наоборот, стимулируя индивидуальную инициативу, способствовать росту ответственности каждого члена общества как за собственную судьбу, так и за общество в целом. Я не вижу противоречий между базовыми либеральными и патриотическими ценностями, напротив, они, на мой взгляд, гармонично дополняют друг друга. Именно это позволяет обществу выработать такую модель развития, при которой в нем воспитывается решимость выстоять

**Парадигмальная Матрица Кузнецова — ПМК**

Выражения парадигмы		ГЕОПОЛИТИКА	ГЕОЭКОНОМИКА	ГЕОКУЛЬТУРА						
Характеристики										
Субъект действия	1	Государство. Элиты	2	Транснациональные компании, Элиты	3	• Человек • Семья • Народ	4			
Права и свободы человека	5	Право сильнейшего государства, их коалиций	6	Права и свободы человека	7	Права и свободы человека, его ответственность	8			
Источник энергии, главное противоречие	9	• Вызов – ответ • Угроза – ответ • Опасность – ответ	10	• Вызов – ответ • Угроза – ответ • Опасность – ответ	11	ПРОТИВОРЕЧИЕ: Культура жизни – культура смерти	12			
Географичность. Среда	13	Пространство	14	Пространство	15	Масштаб	16			
Цивилизация	17	• Мир-Система • Мир: Война–Сеть	18	Мир-Экономика	19	• Мир: Культура–Сеть • Мир: Глобальная Игра • Мир: Глобальный Компромисс	20			
Структура мироустройства	21*	Политическое	22	Вестфальская модель	23	Вестфальская модель	24	Московско-Шанхайская модель	25	
	Экономические	34	Финансовая	26	Бреттонвудские соглашения	27	Бреттонвудские соглашения	28	Рубль как резервная валюта	29
		30	Торговая	30	Генеральное соглашение о тарифах и торговле	31	Всемирная Торговая Организация	32	Региональные торговые союзы и соглашения	33
	35	Институциональное	35	Западные Правила Игры	36	Западные Правила Игры	37	Правила Игры для не-Западной модели мироустройства	38	
	39	Гуманитарное	39	Классический Гуманизм	40	Новый гуманизм	41	• Мировоззрение • Новый не-Западный гуманизм	42	
Интегрирующая доминанта миропорядка	43	• Сотрудничество • Баланс опасностей, угроз и вызовов	44	• Солидарность • Солидарная культура компромисса	45	Стратегическая партнёрская культура компромисса	46			
Динамика	47	Сила, баланс сил, сдерживание	48	Торговля, конкуренция, баланс интересов	49	Доверие, сотрудничество, диалог, справедливость	50			
Война, мир и безопасность	51	Культура войны	52	Культура мира	53	Культура мира, безопасности и диалога	54			
Взаимосвязь	55	Иерархичность	56	Иерархичность	57	Отсутствие иерархичности	58			
Детерминизм	59	Причинность, функционализм, системность	60	Причинность, линейность, системность	61	Вероятность, нелинейность, сетевой подход	62			
Методология	63	Системно-структурный подход	64	Системно-структурный подход	65	Институционально-сетевой подход	66			
Технология	67	Социальные технологии	68	Высокие геоэкономические технологии	69	Высокие гуманитарные технологии	70			

\* Здесь «модель мироустройства XXI Анны Кузнецовой и Вячеслава Кузнецова». См.: Миростроительство XXI: мировоззрение, миропорядок. М., 2007. С. 660.

и победить в глобальном конкурентном противостоянии»<sup>1</sup> (выделено мною. — В.К.).

Выделим два важных сюжета в высказываниях М. Делягина. Во-первых, он справедливо, на мой взгляд, отмечает обусловленность позитивной динамики инноваций, конкурентоспособности в условиях глобализации наличием объединяющей общероссийской идеологии. Во-вторых, на этапе становления идеологии консолидации М. Делягин обозначает возможность плодотворного идеологического компромисса между базовыми ценностями либерализма и патриотизма (это может быть и идеология марксизма). В-третьих, М. Делягин в своей книге *«Идеология возрождения»* (М., 2000) и в разделе *«Идеология модернизации»* книги *«Реванш России»* (М., 2008) убедительно и точно обозначил народный характер идеологии развития России как идеологии модернизации, её смысл для настоящего и будущего народов страны. «Россия — самоценный мир, самостоятельная, хотя еще далеко не полностью проявившаяся, цивилизация, отнюдь не обязанная следовать чужим правилам, — констатирует он. — Её постепенное самовыражение, созидание и выявление собственной идентичности, выпавшее на долю нынешнего поколения граждан России, представляются, без преувеличения, наиболее важным процессом мирового развития во всем обозримом будущем»<sup>2</sup>.

### Смысл методологического

Наиболее полно и перспективно основные контуры методологии идеологий XXI века раскрыл в своих работах Ж.Т. Тощенко. Это один из самых компетентных в современной гуманитарной мировой науке исследователей проблем идеологии, идеологических отношений. «После многих лет славословия в адрес социалистической идеологии наступила пора всеобщей и обвальной ее критики, — отмечает он, — когда слово *идеология* стало ругательным и неприемлемым понятием. Вместе с тем уже в середине 90-х годов на государственном уровне все же пришли к выводу, что без идеологии, без национальной цели, которая скрепляла бы общественное сознание, была бы его доминантой, руководством в работе с молодежью, стала бы ориентиром если не для всех, то для большинства населения страны, не обойтись»<sup>3</sup>.

На мой взгляд, это суждение Ж.Т. Тощенко — первая и наиболее убедительная оценка роли и места *объединяющей идеологии* в процессах становления гражданского общества в России, в процессах её консолидации и возрождения.

---

<sup>1</sup> Делягин М. К глобализации не готовы // Новые известия. 2003. 28 августа. С. 1.

<sup>2</sup> Делягин М.Г. Идеология модернизации // Он же. Реванш России. М., 2008. С. 262.

<sup>3</sup> Тощенко Ж.Т. Социология: Общий курс. 2-е изд., доп. и перераб. М., 1998. С. 261.

Очень важно второе суждение российского социолога. «Углубленный анализ количественных характеристик социологических данных, срез индивидуальных социальных оценок и целей показывает, что нет одномерных людей, которые единодушно исповедовали бы ценности то ли социалистического, то ли либерального, то ли патриотического или религиозного сознания. Оказалось, что в условиях ломки общественных ценностей один и тот же человек может одновременно по одним вопросам придерживаться таких-то социальных оценок (например, неолиберальных), по другим — других оценок (например, националистических), по третьим — еще одной группы оценок (например, социалистических)... стало понятным, что социальные ценности людей обычно не ограничиваются установкой на одну цель, а направлены на реализацию нескольких целей, в свою очередь, образующих некое целостное мировоззрение»<sup>1</sup>.

*Второе суждение Ж.Т. Тощенко позволяет понять, как и почему новое понимание идеологий XXI века предполагает включение в них неопределённости и риска. Важно выделить ещё одно свойство: соединение и сотрудничество нескольких разных идеологий в качестве идеологического конгломерата — это шаг в направлении понимания возможности создания и функционирования в течение значимого времени объединяющей идеологии как конгломерата без унижения и уничтожения других идеологий, составляющих конгломерат.*

Третье суждение Ж.Т. Тощенко посвящено важнейшему процессу — механизму формирования идеологий XXI века. «И наконец, надо отчетливо себе представить, — пишет он, — что «изобретение» новой идеологии невозможно без кристаллизации тех идей, которые «размыты» в общественном сознании...

Иначе говоря, национальная идея, идеология должна быть концентрацией, кристаллизацией доминирующих социальных ориентаций и ценностей...

*Следовательно, ориентация на преобладающие социальные ценности, социальные ожидания и предпочтения может выполнить роль объединяющей идеи, позволяющей без особой политизации сконцентрировать усилия людей, общества и государства на их достижении. Такие цели являются кристаллизацией доминирующих предпочтений, против которых трудно выступить даже тем, кто по определенным причинам не разделяет их. Более того, соединение личного с групповым и общественным интересом способно обладать коммулятивным эффектом, когда усиливается роль и значение каждого из элементов этой объединительной идеи»<sup>2</sup>.*

Я особо выделяю третий тезис Ж.Т. Тощенко: здесь представлена высокая гуманитарная технология содействия становлению ключевых смыслов

---

<sup>1</sup> Тощенко Ж.Т. Социология: Общий курс. 2-е изд., доп. и перераб. М., 1998. С. 262.

<sup>2</sup> Там же. С. 263, 265.

объединяющей, терпимой и гуманной идеологии. **А по существу — здесь представлена логика и механизм становления идеологии консолидации российского гражданского общества XXI века.**

Своеобразным продолжением движения к смыслам новых идеологий XXI века стала публикация в «Новой газете» сочинения Екатерины Бобровской, ученицы 8 класса московской гимназии № 1517, по теме «Влияние пропаганды на иерархию ценностей человека».

Это сочинение получило низкую оценку московских педагогов и очень высокую редакции газеты и поэта Евгения Евтушенко<sup>1</sup>.

Сначала два абзаца, завершающих сочинение ученицы, в котором она размышляет о близком человеке — своём деде. И об истории XX—XXI веков. «Я не разделяю позицию ни коммунистов, ни тех, кто ворошит историю в поисках «иного пути». Это, по-моему, нелепо: история не имеет сослагательного наклонения. Она такая, какая есть, и если социалистические идеи прижились в России и просуществовали 70 лет, то что-то, видимо, этому способствовало. Людям не доставало свободы? Теперь ее хватает на всех. Многие так и не приняли правил новой жизни, не поняли законов рынка, не смогли приспособиться к ним. Так давайте признаем их свободу не приспособляться.

Людей, подобных моему дедушке, много. И их не нужно менять. Надо любить их такими, какие они есть. Надо научиться их понимать, не принимая их ошибок. Чтобы был мир в семье и в стране. Чтобы и нам не обмануться в свою очередь. Чтобы никогда не отречься от простой и очевидной истины: никакой комбайн не равен ни одному землепашцу, никакая Идея (или Заблуждение) не дороже близкого тебе человека — ни коммунистическая, ни демократическая»<sup>2</sup>.

И вот комментарий Евгения Евтушенко. «Когда я читал это сочинение, — пишет поэт, — выбранное редакцией «Новой газеты» из конкурсных работ нынешних совсем еще юных девчонок и мальчишек, я буквально испытывал счастье...

Нам не нужна никакая идеология, в которую мы бы сами себя снова впихнули, как в клетку. Любая идеология — это насильственно инъецированные идеалы. *Но нам нужны идеалы, выработанные свободным, толерантным друг к другу соревнованием. Общество не может развиваться без идеалов. Но не надо строить схемы. Мы должны различать эти идеалы «сквозь магический кристалл», быть составными этих идеалов, быть приглашенными к их осуществлению, а не навязыванием их»<sup>3</sup>. (Выделено мною. — В.К.)*

<sup>1</sup> Бобровская Е. Влияние пропаганды на иерархию ценностей человека // Новая газета. 2003. 16—18 июня. С. 14, 15; Евтушенко Е. Их время пришло // Новая газета. 2003. 16—18 июня. С. 14, 15.

<sup>2</sup> Бобровская Е. Влияние пропаганды на иерархию ценностей человека... С. 15.

<sup>3</sup> Евтушенко Е. Их время пришло... С. 15.

Отметим, что суждения Е. Евтушенко по существу практически полностью адекватны размышлениям М.Г. Делягина и Ж.Т. Тощенко о путях, способах и механизме формирования новой объединяющей идеологии XXI века. Главное: и учёные, и ученица 8 класса, и поэт искренне убеждены в необходимости целей, идеалов, идеологии для современного российского общества.

В ранее опубликованных моих статьях и книгах<sup>1</sup> и в тексте этого исследования уже обозначены основные возможные категории современных идеологий: цели, идеалы, ценности, интересы, смысл жизни, российская мечта, историческая память, патриотизм, культура патриотизма. Более подробно они будут рассмотрены в последующих главах книги.

Считаю необходимым особо выделить тезис о «*понятых и принятых*» людьми смысловых блоках российской идеологии. Это, как я понимаю, означает *сосуществование* (без поглощения) объединяющей идеологии и всего многообразия существующих идеологий (за исключением антигражданской идеологии). Такие ключевые свойства объединяющей идеологии могут характеризовать её особенно полно: *терпимость, справедливость, человеческий потенциал, удовлетворённость жизнью, культура глобализации.*

Ещё раз обратимся к исследованиям Ж.Т. Тощенко.

В работах Ж.Т. Тощенко, во-первых, разработано социологическое основание для концептуализации и методологизации, институционализации идеологии: им разработаны основные теоретические проблемы социологии как социологии жизни.

Во-вторых, в его книгах и статьях обосновано понимание *объекта социологии идеологии как идеологии* гражданского общества. *Предмет социологии идеологии* обусловлен объективным единством (с учётом временного и пространственного факторов — микросфера, макросфера и мезосфера) действительно функционирующего общественного сознания, поведения и объективных условий (среды).

В-третьих, в своих исследованиях идеологических отношений, идеологических процессов Ж.Т. Тощенко разработал динамичную и «работающую» теорию механизма идеологических изменений. Философско-социологический аспект своего понимания таких механизмов он изложил в статье «Кентавр — проблема как особый случай параксальности общественного сознания» (2002)<sup>2</sup>.

Феномен «кентавризма» обусловил, на мой взгляд, понимание тончайших и деликатных механизмов взаимодействия в сознании индивидуума веры, идеологии и убеждённости.

---

<sup>1</sup> Кузнецов В. Российская мечта в геокультурном измерении // Безопасность Евразии. 2003. № 1; Он же. О социологическом преодолении фундаментального противоречия между свободой человека и его безопасностью // Безопасность Евразии. 2003. № 2.

<sup>2</sup> Тощенко Ж.Т. Кентавр — проблема как особый случай параксальности общественного сознания // Вопросы философии. 2002. № 6.



*Первый эффект* связан со сложнейшим процессом освоения реальной идеологии на каком-либо реальном этапе жизни человека, у которого до новой идеологической теории уже функционировала другая идеология. Как они будут взаимодействовать в одно и то же время? Как долго? А если возникнет «вторжение» ещё одной (уже третьей) идеологии?

Следует подвергать «сомнению многочисленные попытки как политиков, так и обслуживающих их политологических и социологических центров, — утверждает он, — делить население (людей) на сторонников социализма или либерализма, монархистов или республиканцев, патриотов или интернационалистов. Реальность такова, что многие люди являются, по сути дела, кентаврами, воплощая в своем сознании и поведении взаимоисключающие взгляды и явления»<sup>1</sup>.

*Второй эффект*, может быть назван способом понимания идеологического компромисса как кентавр-проблемы. «Не менее важен еще один метод решения кентавр-проблемы — компромисс, — пишет он. — Основное его назначение — достижение соглашения путем взаимных уступок. Это понятие достаточно близко к понятию консенсуса, но имеет и самостоятельное значение, ибо не всегда и не во всем удастся достичь приемлемого для всех согласия. Но именно на его достижение ориентирован и компромисс. Компромисс, во-первых, предполагает, что часть проблем может остаться „за кадром“, снято с обсуждения, отложено на будущее, но не в ущерб принципиальным вопросам, ради которых, договариваются участвующие. Во-вторых, стороны в той или иной мере уступают друг другу, в результате чего вырабатываются позиции, которые являются иной сущностью, чем те, которые были заявлены изначально. Очевидно, что российско-украинский договор, регулирующий взаимоотношения двух стран, несмотря на жесткую критику со стороны как крайне правых, так и крайне левых сил в обоих государствах, по своей сути представляет рациональный, взвешенный компромисс, который решает основной вопрос о взаимоотношениях двух стран, в то же время оставляя в стороне многочисленные проблемы, существующие в настоящее время (Черноморский флот, Крым, вопрос о языке, некоторые территориальные споры). Искусство компромисса заключается в том, чтобы ни одна из сторон не чувствовала себя ущемленной, ограниченной в своих правах»<sup>2</sup>.

Таким образом, в работах Ж.Т. Тощенко, опубликованных в 1988—2004 годах, исследованы важные, базовые проблемы обоснования теории социологии идеологии.

А.А. Зиновьев в 2002 году опубликовал статью «Философия как часть идеологии»<sup>3</sup>. С социологических и философских позиций он рассмотрел

---

<sup>1</sup> Тощенко Ж.Т. Кентавр — проблема как особый случай параксальности общественного сознания // Вопросы философии. 2002. № 6. С. 34.

<sup>2</sup> Тощенко Ж.Т. Там же. С. 36, 37.

<sup>3</sup> Зиновьев А.А. Философия как часть идеологии // Государственная служба. 2002. № 3.

во взаимосвязи два вопроса. *Во-первых*, он обозначил категорию «идеологическая сфера России».

Этот феномен А.А. Зиновьев сопоставил с объективной потребностью «найти такую идеологию, которая способствовала бы объединению россиян в единое целое и которая могла бы служить новой системе власти эффективным средством управления страной и выработки социально-политической стратегии в происходящем процессе глобализации. Исключительность нынешней ситуации для России заключается в том, — утверждает он, — что она не может сохраниться в качестве исторически значимой величины, если не сумеет выработать идеологию, сопоставимую по эффективности с той, которая имела место в советские годы. Такая идеология не может быть религиозной — в двадцать первом веке удержаться на высотах эволюции со средневековой религиозной идеологией так же возможно как на телеге лететь в космос»<sup>1</sup>.

*Во-вторых*, категории «идеологическая сфера России» соподчинил категорию «идеологический механизм общества». Анализируя возможность создания «такой идеологии», он чётко обозначает условия, т. е. способ проявления идеологической сферы. «Дело в том, что идеи (учения) сами собой не распространяются и не заползают в головы миллионов людей, — поясняет А.А. Зиновьев. — Для этого требуется множество профессионально подготовленных людей, нужны особые учреждения и организации из этих людей, образующие идеологический механизм общества. Существующий идеологический механизм не заинтересован в выработке учения, о котором идет речь, и располагает достаточными силами, чтобы помешать его появлению и распространению»<sup>2</sup>.

Через год, в своей книге «Идеология партии будущего» (2003) он существенно изменил свою точку зрения по вопросу о путях создания новой идеологии России XXI века.

Читателям было представлено фундаментальное социологическое исследование теоретических, методологических, институциональных, организационных оснований создания новой духовности, нового интеллекта, новой идеологии.

Впервые для рассмотрения проблем становления новой идеологии XXI века А.А. Зиновьев применил социологический подход с опорой на логику, науковедение: тем самым было осуществлено реальное продвижение в формировании социологии идеологии.

Для теории и методологии российских социологических исследований была обоснована совокупность понятий социологии идеологии: клеточка идеологии, идеосфера общества, идеологическое мышление, идеологическая революция, субъект новой идеологии, объект новой идеологии, социальный идеал, идеологический механизм<sup>3</sup>.

---

<sup>1</sup> Зиновьев А.А. *Философия как часть идеологии*. С. 20.

<sup>2</sup> Там же. С. 21.

<sup>3</sup> Зиновьев А.А. *Идеология партии будущего*. М., 2003. С. 219—237.

Летом 2004 года была опубликована монография Р.Г. Яновского<sup>1</sup> «Патриотизм: О смысле созидającego служения Человеку, Народам России и Отечеству». В социологическое обоснование теории идеологии эта работа внесла свой значительный вклад в области определённости ядра идеологии и среды её формирования.

В исследовании Р.Г. Яновского исключительно важны для концептуализации идеологии, для социологии идеологии две линии его работы.

*Во-первых*, ему удалось выделить и обосновать совокупность ключевых категорий, которые «складывают» социологическую теорию новой идеологии России. Я отмечаю такую последовательность понятий в этой группе: гуманизация<sup>2</sup>, общественный долг<sup>3</sup>, научное мировоззрение<sup>4</sup>, интеллигентность<sup>5</sup>.

*Во-вторых*, Р.Г. Яновский впервые в российской общественной науке, в отечественной социологии рассмотрел как феномены «патриотизм», «культура патриотизма», так и феномен «идеология патриотизма»<sup>6</sup>. «Именно идеология патриотизма должна быть положена в основу государственной идеологии, — утверждает он, — которая полностью отвечает национальным интересам страны, обеспечения могущества России. *Сущность идеологии патриотизма составляет система взглядов, норм, ценностей основной массы населения ... доказывающих свою любовь к Родине, преданность России, Отечеству.* Патриотизм — фундаментальная идея, отражающая действительные явления, процессы развития, формирующие человека»<sup>7</sup>.

Я уже обратил внимание читателей на тот раздел исследований А.А. Зиновьева в книге «Идеология партии будущего» (2003), который он назвал «идеосфера общества»<sup>8</sup>. Множество людей, «образующих идеологическую сферу общества, — поясняет он, — не есть всего лишь скопление одиночек. Их объединяет в единую сферу, во-первых, общее дело, которым они заняты, — работа над менталитетом членов общества, профессиональная подготовка, употребляемые ими средства, допуск к этой работе, вознаграждение за нее. Во-вторых, какая-то их часть организована в группы и даже в сложные иерархизированные организации, учреждения, предприятия. А прочие из них рассеяны по другим клеточкам общества, в которых они выполняют функции, в совокупности образующие единый поток. Это единство достигается за счет профессиональной подготовки и дела, кото-

---

<sup>1</sup> Рудольф Григорьевич Яновский, член-корреспондент Российской академии наук, доктор философских наук, профессор.

<sup>2</sup> Яновский Р.Г. Патриотизм. М., 2004. С. 107.

<sup>3</sup> Там же. С. 172.

<sup>4</sup> Там же. С. 243—253.

<sup>5</sup> Там же. С. 446.

<sup>6</sup> Там же. С. 406—431.

<sup>7</sup> Там же. С. 410, 411.

<sup>8</sup> Зиновьев А.А. Идеология партии будущего... С. 31—35.

рое они должны выполнять в клеточках. Они просто не способны поступать по-другому. К тому же идеологическая сфера опирается на государственную организацию, поддерживается ею, служит ей и сама использует ее в своих интересах, Опорой ей являются и другие сферы — экономическая и культуры»<sup>1</sup>.

Для понимания функционирования идеологической сферы А.А. Зиновьев ввёл понятие «идеологическое поле». В результате «деятельности идеосферы в обществе создается и постоянно поддерживается своего рода идеологическое поле, — отмечает он, — в сфере влияния которого вынуждены жить все члены общества на всех ступенях социальной иерархии от рождения до смерти»<sup>2</sup>.

Мое понимание «идеологического», «идеологичности» основывается на другом основании: я рассматриваю общество через структурирование его на семь секторов, через институты, через Сеть, через новую геокультурную парадигму и т. д.

Такой социологический подход стал возможным благодаря перспективным, инновационным и фундаментальным социологическим исследованиям российских учёных в 2000—2010 годах.

Более конкретно исследования российских социологов 2000—2010 годов будут рассмотрены в последующих главах книги, а в этой главе я рассмотрю два социологических проекта:

- во-первых, итоги осуществления в 2001 году проекта «Томская инициатива»<sup>3</sup>;
- во-вторых, итоги исследования в 2002 году проблем безопасности, идеологии и ментальности.

Предваряя анализ итогов этих двух исследований, приведу интересный тезис Владимира Петухова, зав. отделом анализа социально-политических процессов ИКСИ РАН. Его суждение связано с данными табл. 4, раскрывающей тенденции идейно-политических идентификаций российского общества по итогам социологического исследования, осуществлённого в марте — июне 2003 года.

«На фоне снижения числа приверженцев идеологических течений, — пишет он, — особенно резко выглядит падение популярности идеологии так называемого центризма с 25 до 10% всего за три года. Причин тому много — начиная от эрозии „путинского“ консенсуса образца 2000 года и заканчивая крайней сложностью формулирования некой синтезирующей идеологии, которая могла бы органично вобрать фрагменты различных идейно-политических конструкций, а главное — стать идеологией большинства, устраивающей самые разные слои общества»<sup>4</sup>.

---

<sup>1</sup> Зиновьев А.А. Идеология партии будущего... С. 33.

<sup>2</sup> Там же.

<sup>3</sup> Базовые ценности россиян: Социальные установки. Жизненные стратегии. Символы. Мифы / Отв. ред. А.В. Рябов, Е.Ш. Курбангалеева. М.: Дом интеллектуальной книги, 2003.

<sup>4</sup> Там же. С. 57.

**Динамика идейно-политической  
идентификации общества  
(в % к числу опрошенных)<sup>1</sup>**

<i>К сторонникам каких идейно-политических течений себя относят</i>	<i>2000 г.</i>	<i>2001 г.</i>	<i>2003 г.</i>
К либералам, сторонникам рыночных реформ	7,8	7,0	4,3
К сторонникам коммунистической идеологии	16,9	12,4	10,1
К сторонникам социал-демократической идеологии	5,3	4,4	4,4
К сторонникам русского национального возрождения	9,2	5,6	5,5
<b>К сторонникам сочетания различных идей, избегающих крайностей (центристы)</b>	24,6	16,0	10,3
Не являются сторонниками никаких идейно-политических течений	33,8	39,2	50,6
Затрудняются ответить	10,9	15,4	14,9

**Источник:** Петухов В. Народу противны партии // Политбюро. 2003. 7 июля. С. 58. (Выделено мною. — В.К.)

Хочу привлечь внимание читателей к этому обобщению В. Петухова и к показателям табл. 4.

1. Уже ряд лет реально существует в российском обществе идеология, сочетающая различные идеи, избегающая крайностей, как идеология центристов.

2. Концептуально — это предтеча «некой синтезирующей идеологии», которая направлена на соединение (эkleктическое) фрагментов различных идеологических конструкций.

3. В 2000—2003 годах сторонники такой центристской эkleктической «сочетательной» идеологии устойчиво занимали первое место (см. табл. 4) в иерархии респондентов, ориентированных на какую-либо конкретную идеологию.

<sup>1</sup> Всего было опрошено порядка 2000 респондентов. Исследования проводились по все-российской репрезентативной выборке в 58 поселениях, пропорционально населению мегаполисов, областных центров, районных городов и сел. Использовались также результаты исследований Института комплексных социальных исследований РАН предшествующих лет.

4. Задача формирования синтезирующей, объединяющей идеологии является крайне сложной. Речь идёт об идеологии большинства, приемлемой для самых разных слоёв общества.

5. Есть откровенная, исходная позиция, по мнению В. Петухова: «путинский» консенсус образца 2000 года. В тот год (см. табл. 4) к сторонникам «сочетательной», центристской идеологии причислили себя 24,6% из числа опрошенных (первые места), второе место — 16,9% (коммунистическая идеология).

Важность суждений В. Петухова для моих исследований в этой главе в том, что смыслы обозначенных мною двух исследований очень близки и поучительны.

### **Об исследовании идеологии в рамках проекта «Томская инициатива»**

Проект оформился и был осуществлён в 2001 году как комплексное междисциплинарное исследование. Первый «базовый» этап исследования включал три опроса с репрезентативной выборкой в 1500 респондентов, каждый в Томской области (июль — август 2001 г.). Второй («уточняющий») этап также включал в себя три исследования с выборкой в 1500 респондентов каждый.

Исходные результаты и полученные выводы были рассмотрены на серии экспериментальных семинаров.

В разработке методик приняли участие Л.Г. Бызов, В.В. Петухов, И.Г. Дубов, М.О. Мдивани, А.А. Хвостов, В.И. Тюпа, Т.Д. Соловей, Е.Ш. Курбангалеева, Л.М. Смирнов. В проведении семинаров приняли также участие О. Здравомыслова, А. Рябов, В. Ядов, К. Херпфер, Л. Ионин, А. Кара-Мурза.

Сразу выделим интереснейшие формулировки проблемной ситуации при оформлении «Томской инициативы», которую предложили ответственные редакторы книги по итогам исследования А. Рябов и Е. Курбангалеева. Одной «из главных проблем современного российского общества, — утверждают они, — является утрата в процессе межсистемной трансформации политической и социальной субъективности — способности ставить перед собой общественно *значимые цели* и добиваться их реализации. В результате распада прежней советской идентичности, фактического отказа нового российского государства от выполнения одной из основных *функций целеполагания* самопроизвольно и противоречиво начался процесс складывания больших социальных групп с различным „социокультурным кодом“. Основным критерием вычленения этих групп является наличие характерных для каждой из них наборов ценностей, поведенческих стереотипов, образа и стиля жизни. При этом следует учитывать, что разные группы используют одинаковые „имена“ ценностей, вкладывая в них различное семантическое наполнение. Тем не менее, есть основания предполагать: между этими формирующимися социальными группами су-

ществуют „перекрестные идентичности“, т. е. нечто общее, что позволяет говорить о наличии некой интегративной, социокультурной, мировоззренческо-деятельностной рамки, которая в перспективе может стать основой для консолидации российского общества»<sup>1</sup> (выделено мною. — В.К.).

По определённой процедуре было отобрано 38 положительных ценностей и 30 слов, обозначающих «антиценности».

Исследователи под базовыми ценностями понимали «основные жизненные смыслы, которыми индивиды, включённые в различные формы социальной активности, руководствуются в своей повседневной жизни, смыслы, которые в значительной степени определяют отношение индивидов к окружающей их действительности и детерминируют основные модели социального поведения»<sup>2</sup>.

Прежде всего, рассмотрим важнейший вопрос о соотношении идеологии и мифа: речь идёт о проблеме, насколько мифы выполняют функцию интеграции гуманитарной жизни общества и помогают оформить смысл социального бытия. Это тонкие и весьма слабые взаимодействия, которые с трудом поддаются анализу.

Поэтому так важны итоговые выводы о правомерности устойчивого мнения о возможности позитивного синтеза либерализма и русской традиции и создания в российском гуманитарном пространстве заметной «точки роста».

Л. Бызов, опираясь на материалы о мифах «Томской инициативы», предложил тезис о том, что «в российском обществе формируется мировоззренческий тип новых государственников» («неоконсерваторов»), сочетающих установку на реформы с ярко выраженной тягой к социальному порядку и солидарности. По его мнению, «именно эта группа, характеризующаяся *либерально-консервативной системой ценностей*, может послужить точкой роста и пунктом кристаллизации субъекта развития»<sup>3</sup> (выделено мною. — В.К.).

Более тонкие взаимосвязи мифа и идеологии изучены при анализе идеологий либерализма и этатизма, который предполагает доминирование государства в социальной и экономической жизни общества. А.В. Винарский и А.С. Ходонов дополнили эти две идеологические конструкции третьей. В третью группу включили респондентов, одинаково использующих ключевые слова либерализма и этатизма, но не вовлечённых в их противостояние.

В ходе исследования был осуществлён переход от отдельных мифов к мифокомплексам с помощью кластерного анализа. Получилось чёткое обрзование двух групп мифов, которые ясно соотносились с этатистской и

<sup>1</sup> Рябов А., Курбангалеева Е. Введение // Базовые ценности россиян: Социальные установки. Жизненные стратегии. Символы. Мифы. С. 11.

<sup>2</sup> Там же. С. 12.

<sup>3</sup> Приведено по: Соловей Т.Д. Русские мифы в современном контексте // Там же. С. 103.

либеральной идеологиями. Образовалась также группа мифов без отчётливого идеологического соответствия: они были определены как корпус стандартных (общих) мифов.

В ходе кластеризации (табл. 5) интерпретация самих мифокомплексов основывалась на смысле входящих вопросов. Для отдельного респондента рассчитывалась средняя встречаемость внутри каждого из них. Итоги анализа показали: наименее вероятно реализация либеральных мифов — 37%; на втором месте — этатистские мифы — 57% на третьем — стандартный набор мифов.

Особенно интересны взаимосвязи этатистских и либеральных мифов (через поведение отдельных мифокомплексов — см. табл. 5 с соответствующими идеологическими конструкциями (этатистской и либеральной). Показатели табл. 6 раскрывают весьма тонкие особенности распространённости мифокомплексов среди приверженцев различных идеологических течений.

Идеологический потенциал мифов может быть рассмотрен через их способность ориентироваться среди разных идеологических комплексов. В табл. 7 представлены итоги такого анализа, осуществленного методом «контрастной решетки».

Однако самый значительный вклад в становление российской идеологии XXI века связан, на мой взгляд, именно с полнотой выбора 38 положительных ценностей (см. табл. 8 и 9), среди которых были представлены также ценности, достаточно редко декларируемые и не часто предпочитаемые. Но именно такие ценности содержатся в содержании многих идеологий, что позволяет *на основании весьма слабых взаимодействий между ними* изучать складывающиеся «гибриды», «синтезированные образования», «конгломераты» и другие экзотические идеологические конструкции на разных этапах гуманитарного синтеза.

Полагаю, что именно такое свойство материалов «Томской инициативы» стремился подчеркнуть, выделить декан факультета прикладной политологии Государственного университета — Высшей школы экономики Леонид Ионин в своем «Вступительном слове» к книге, опубликованной в 2003 году по итогам исследования. В деле «исследования российской идеологии и российской идентичности, — отметил он, — анализа трансформационных процессов внутри страны сделан огромный шаг вперед. *Проект оказался настолько масштабным — по замыслу, а главное, по результатам, — что изменил, как мне думается, сам контекст исследования того, что можно назвать „миром современной России“.* Были не только введены новые темы и соответственно новые методики, был выявлен и тот глубинный пласт отечественной ментальности, который можно назвать поистине базовыми ценностями современных россиян»<sup>1</sup> (выделено мною. — *В.К.*).

---

<sup>1</sup> Ионин Л. Вступительное слово // Базовые ценности россиян: Социальные установки. Жизненные стратегии. Символы. Мифы. С. 7.



Таблица 5

**Результаты классификации  
полного корпуса мифов  
методами кластерного анализа  
(алгоритм Варда)**

<i>Суждения</i>	<i>Мифо-комплекс</i>	<i>Миф. система</i>
Россия находится в глубоком кризисе То, что сейчас происходит в России, нигде в мире не было Америка хочет лишить Россию статуса великой державы Государство ничего не делает для простого человека	Этатистский глобальный	Этатистская
Ленин был великим вождем XX века Сталин создал сильное и крепкое государство	Этатистский исторический	
Лужков — опытный хозяйственник Путин — это твердая власть в России	Персональный современный	
Первые месяцы Отечественной войны были проиграны из-за ошибок Сталина Берия был самой зловещей фигурой той эпохи в России «Архипелаг ГУЛАГ» — самое правдивое произведение о сталинском времени	Антисталинистский	Стандартная (общая)
Реформы Гайдара закончились провалом Правительство Ельцина было коррумпированным В сегодняшней России власть всегда связана с криминальным миром	Антиреформаторский	
Сейчас главное для России — развитие материального производства Природные богатства страны вывозятся за границу Чиновники равнодушны к проблемам народа В России слишком много партий	Стандартный социально-экономический	
Природные богатства страны вывозятся за границу Чиновники равнодушны к проблемам народа В России слишком много партий Фашистскую Германию победил Советский Союз Советский Союз имел самую сильную (в мире) армию	Стандартный социально-экономический	
Фашистскую Германию победил Советский Союз Советский Союз имел самую сильную (в мире) армию	Стандартный исторический	
Центр забирает много налогов, а на местах остается мало Чиновники поставили много преград на пути развития экономики Реформы плохо идут потому, что советское чиновничество во многом сохранило свои места	Антиистеблишментский	

Суждения	Мифо-комплекс	Миф. система
В 1917 году Россия совершила роковую ошибку Лениным двигали не столько идеи, сколько стремление к власти Если бы не продажа сырья за границу, советская власть закончилась бы раньше	Либеральный исторический	Либеральная
Россия должна сократить свою армию Чечне нужно дать независимость Россию нельзя назвать цивилизованной страной	Либеральный политический	
Без иностранных инвестиций российская экономика не поднимется Пока не будет купли-продажи земли, сельское хозяйство не поднимется	Либеральный экономический	

**Источник:** *Винарский А.В., Ходонов А.С.* Либеральный и этатистский комплексы в структуре политических ценностей современных россиян // Базовые ценности россиян: Социальные установки. Жизненные стратегии. Символы. Мифы. М., 2003. С. 130, 131.

Таблица 6

**Распространенность мифокомплексов  
среди адептов различных идеологических комплексов  
(в %)**

Мифокомплексы	«Этатисты»	«Невовлеченные»	«Либералы»	В целом
Этатистский глобальный	63	46	50	55
Этатистский исторический	72	61	56	64
Персональный современный	50	45	50	49
Антисталинистский	62	48	62	60
Антиреформаторский	80	64	73	75
Стандартный социально-экономический (включая исторический)	89	78	80	84
Антиистеблишментский	74	64	79	74
Либеральный исторический	37	34	48	41
Либеральный политический	35	32	37	35
Либеральный экономический	29	24	44	34

**Источник:** Там же. С. 132.

**Контрасты мифологических систем  
«либералов» и «статистов»<sup>1</sup>**

<i>Мифо-комплекс</i>	<i>Суждения</i>	<i>«Эта-тисты»</i>	<i>«Либералы»</i>
Этатистский глобальный	Россия находится в глубоком кризисе	0,19	-0,12
	Того, что сейчас происходит в России, нигде в мире не было	0,27	-0,03
	Америка хочет лишить Россию статуса великой державы	0,15	-0,02
	Государство ничего не делает для простого человека	0,16	-0,02
Этатистский исторический	Ленин был великим вождем XX века	0,15	-0,11
	Сталин создал сильное и крепкое государство	0,14	-0,11
Персональный современный	Лужков — опытный хозяйственник	0,01	0,1
	Путин — это твердая власть в России	0,06	-0,03
Антисталинистский	Первые месяцы Отечественной войны были проиграны из-за ошибок Сталина	0,03	0,11
	Берия был самой зловещей фигурой той эпохи в России	0,22	-0,04
	«Архипелаг ГУЛАГ» — самое правдивое произведение о сталинском времени	-0,02	0,21
Антиреформаторский	Реформы Гайдара закончились провалом	0,17	-0,02
	Правительство Ельцина было коррумпированным	0,07	0,02
	В сегодняшней России власть всегда связана с криминальным миром	0,09	0,02
Стандартный социально-экономический	Сейчас главное для России — развитие материального производства	0,08	-0,01
	Чиновники равнодушны к проблемам народа	0,08	0,02
	В России слишком много партий	0,13	-0,07
Стандартный исторический	Фашистскую Германию победил Советский Союз	0,05	-0,03
	Советский Союз имел самую сильную (в мире) армию	0,12	-0,08
	Центр забирает много налогов, а на местах остается мало	0,02	0,07
Антиистеблишментский	Чиновники поставили много преград на пути развития экономики	0,05	0,09
	Реформы плохо идут потому, что советское чиновничество во многом сохранило свои места	0,02	0,1

<sup>1</sup> В приведенной таблице анализировались только контрасты 0,5 и выше.

<i>Мифо-комплекс</i>	<i>Суждения</i>	<i>«Эта-тисты»</i>	<i>«Либералы»</i>
Либеральный исторический	В 1917 году Россия совершила роковую ошибку	-0,12	0,18
	Лениным двигали не столько идеи, сколько стремление к власти	-0,13	0,16
	Если бы не продажа сырья за границу, советская власть закончилась бы раньше	0,03	0,3
Либеральный политический	Россия должна сократить свою армию	-0,12	0,24
	Россию нельзя назвать цивилизованной страной	0,12	-0,03
Либеральный экономический	Без иностранных инвестиций российская экономика не поднимется	-0,05	0,26
	Пока не будет купли-продажи земли, сельское хозяйство не поднимется	-0,15	0,45

**Источник:** *Винарский А.В., Ходонов А.С.* Либеральный и этатистский комплексы в структуре политических ценностей современных россиян // Базовые ценности россиян: Социальные установки. Жизненные стратегии. Символы. Мифы. С. 134.

Таблица 8

**Ранги ответов на ценностный блок вопросов:  
лично для Вас**

<i>Анкета</i>	<i>1-я</i>	<i>2-я</i>	<i>нормы</i>	<i>символы</i>	<i>Разница рангов</i>									
<i>Выборка, номер</i>	<i>I</i>	<i>II</i>	<i>III</i>	<i>IV</i>										
<i>Число опрошенных</i>	<i>1501</i>	<i>1500</i>	<i>1566</i>	<i>1512</i>										
<i>значимы лично для Вас (не более ДЕВЯТИ)</i>														
	<i>1</i>	<i>2</i>	<i>3</i>	<i>4</i>	<i>5</i>	<i>6</i>	<i>7</i>	<i>8</i>	<i>2-4</i>	<i>2-6</i>	<i>4-6</i>	<i>2-8</i>	<i>4-8</i>	<i>6-8</i>
	<i>%</i>	<i>ранг</i>	<i>%</i>	<i>ранг</i>	<i>%</i>	<i>ранг</i>	<i>%</i>	<i>ранг</i>						
1. Безопасность	61,4	2	61,6	2	38,5	3	35	5	0	-1	-1	-3	-3	-2
2. Вера	23	14	21,9	14	18,8	18	16,5	22	0	-4	-4	-8	-8	-4
3. Власть	4,7	31	5,2	30	4,6	34	3,3	35	1	-3	-4	-4	-5	-1
4. Внимание к людям	31,1	8	33,1	7	28,6	11	27,4	11	1	-3	-4	-3	-4	0
5. Доверие	29,7	10	32,1	9	29,7	10	25,3	13	1	0	-1	-3	-4	-3
6. Долг	11,7	27	12,5	24	9,7	28	8,7	29	3	-1	-4	-2	-5	-1
7. Достаток	48,1	4	43,1	4	33	5	31,9	7	0	-1	-1	-3	-3	-2
8. Дружба	27,4	11	32,5	8	26,5	12	22,1	15	3	-1	-4	-4	-7	-3
9. Законность	25,9	12	26,4	13	18,3	19	17,1	19	-1	-7	-6	-7	-6	0
10. Здоровье	72,4	1	73,1	1	65	1	68,1	1	0	0	0	0	0	0
11. Известность	1,5	38	1,4	38	1,8	37	0,5	38	0	1	1	0	0	-1
12. Любовь	34,6	6	36,2	6	31,1	9	30,2	9	0	-3	-3	-3	-3	0

Анкета	1-я		2-я		нормы		символы		Разница рангов					
Выборка, номер	I		II		III		IV							
Число опрошенных	1501		1500		1566		1512							
значимы лично для Вас (не более ДЕВЯТИ)														
	1	2	3	4	5	6	7	8	2-4	2-6	4-6	2-8	4-8	6-8
	%	ранг	%	ранг	%	ранг	%	ранг						
13. Милосердие	20	19	18,9	19	16,7	20	17,2	18	0	-1	-1	1	1	2
14. Мир	40,1	5	41,9	5	32,3	6	31,4	8	0	-1	-1	-3	-3	-2
15. Могущество	2,7	35	1,9	36	2,3	36	2,3	37	-1	-1	0	-2	-1	-1
16. Надежда	8,8	28	9,8	28	12,7	27	11	27	0	1	1	1	1	0
17. Независимость	22,5	15	19,9	17	19,4	17	19	17	-2	-2	0	-2	0	0
18. Образование	30,8	9	30,6	11	20,2	16	19,4	16	-2	-7	-5	-7	-5	0
19. Покой	20,7	18	19,4	18	22,8	14	25,8	12	0	4	4	6	6	2
20. Порядочность	25,6	13	28,5	12	31,8	7	35,8	4	1	6	5	.9	8	3
21. Природа	12,7	23	11,9	25	13,8	25	15,4	25	-2	-2	0	-2	0	0
22. Профессионализм	12,7	24	14,3	21	14,1	24	12,6	26	3	0	-3	-2	-5	-2
23. Равенство	6,2	29	6,3	29	6,2	30	5,3	30	0	-1	-1	-1	-1	0
24. Развитие	3,9	32	4,1	32	5,2	31	4,6	32	0	1	1	0	0	-1
25. Родина	16,8	20	13,8	22	13	26	16,6	21	-2	-6	-4	-1	1	5
26. Свобода	14,7	22	13,8	23	16,4	21	17,1	20	-1	1	2	2	3	1
27. Семья	56,8	3	55,7	3	51,1	2	56,1	2	0	1	1	1	1	0
28. Смысл жизни	12,4	25	11,9	26	14,6	23	15,8	24	-1	2	3	1	2	-1
29. Согласие	4,9	30	4,4	31	9,3	29	10,3	28	-1	1	2	2	3	1
30. Сотрудничество	1,6	37	3,3	34	1,7	38	2,6	36	3	-1	-4	1	-2	2
31. Справедливость	21,4	17	20,4	16	31,6	8	33,4	6	1	9	8	11	10	2
32. Стабильность	16,8	21	16,1	20	23	13	25,2	14	1	8	7	7	6	-1
33. Творчество	3,4	34	4	33	5,1	32	4,5	33	1	2	1	1	0	-1
34. Труд	21,6	16	21,1	15	22,3	15	27,8	10	1	1	0	6	5	5
35. Убеждения	1,8	36	1,9	37	3	35	3,5	34	-1	1	2	2	3	1
36. Уважение к родителям	33,2	7	31,6	10	33,6	4	36,9	3	-3	3	6	4	7	1
37. Удовольствие	3,7	33	2,7	35	4,7	33	5,3	31	-2	0	2	2	4	2
38. Успех	12,4	26	10,8	27	15,8	22	16,4	23	-1	4	5	3	4	-1
Нет ответа	0,3		0,5		0		0							
Сумма	800		799		748		757							

**Источник:** Базовые ценности россиян: Социальные установки. Жизненные стратегии. Символы. Мифы. С. 338.

Таблица 9

## Ранги ответов на ценностный блок вопросов: для нашей страны

Анкета	1-я		2-я		нормы		символы		Разница рангов					
Выборка, номер	I		II		III		IV							
Число опрошенных	1501		1500		1566		1512							
значимы для нашей страны (не более ДЕВЯТИ)														
	1	2	3	4	5	6	7	8	2-4	2-6	4-6	2-8	4-8	6-8
	%	ранг	%	ранг	%	ранг	%	ранг						
1. Безопасность	67,1	1	65,9	1	48,3	2	45,2	2	0	-1	-1	-1	-1	0
2. Вера	14	25	12,5	26	12,2	24	11,9	27	-1	1	2	-2	-1	-3
3. Власть	25,4	10	27	9	19,4	13	17,6	15	1	-3	-4	-5	-6	-2
4. Внимание к людям	59,8	4	59,7	4	46,7	3	44,2	5	0	1	1	-1	-1	-2
5. Доверие	16	19	18,9	13	12,3	23	13,7	22	6	-4	-10	-3	-9	1
6. Долг	15,1	22	16	20	12,1	25	13	23	2	-3	-5	-1	-3	2
7. Достаток	23,9	12	21,2	12	19,5	12	16,9	16	0	0	0	-4	-4	-4
8. Дружба	14,3	24	16,6	18	15	20	14,5	20	6	4	-2	4	-2	0
9. Законность	61	3	60,2	3	46,6	4	44,4	4	0	-1	-1	-1	-1	0
10. Здоровье	16,8	17	15,5	21	11,6	27	12,1	26	-4	-10	-6	-9	-5	1
11. Известность	2,6	34	2,2	35	2,4	36	1,6	37	-1	-2	-1	-3	-2	-1
12. Любовь	4,9	33	4,7	33	5	34	4,3	34	0	-1	-1	-1	-1	0
13. Милосердие	17,1	16	16,4	19	14,9	21	12,8	24	-3	-5	-2	-8	-5	-3
14. Мир	63,2	2	60,3	2	55,3	1	52,2	1	0	1	1	1	1	0
15. Могущество	34,7	7	36,1	6	33	7	31,5	8	1	0	-1	-1	-2	-1
16. Надежда	5,7	31	5,4	31	6,2	31	4,8	33	0	0	0	-2	-2	-2
17. Независимость	45,1	5	41,9	5	33,9	6	31,9	7	0	-1	-1	-2	-2	-1
18. Образование	25,1	11	23,4	11	19,3	14	18,1	13	0	-3	-3	-2	-2	1
19. Покой	8,7	27	8	28	11,3	28	11,2	28	-1	-1	0	-1	0	0
20. Порядочность	14	26	14,4	25	16,2	16	17,7	14	1	10	9	12	11	2
21. Природа	18,5	15	17,5	16	13,4	22	14	21	-1	-7	-6	-6	-5	1
22. Профессионализм	15,7	21	15	23	15,4	18	16,5	17	-2	3	5	4	6	1
23. Равенство	16	20	15,4	22	16	17	15,1	19	-2	3	5	1	3	-2
24. Развитие	27,6	9	25,5	10	23,5	10	27,3	9	-1	-1	0	0	1	1
25. Родина	15,1	23	14,8	24	16,2	15	18,3	12	-1	8	9	11	12	3
26. Свобода	19,1	14	17,9	15	24	9	23,1	11	-1	5	6	3	4	-2
27. Семья	8,4	28	8,6	27	7,2	30	9,5	30	1	-2	-3	-2	-3	0
28. Смысл жизни	2,3	35	3,7	34	5,8	33	5,3	32	1	2	1	3	2	1
29. Согласие	7,6	29	7,2	29	11,7	26	12,8	25	0	3	3	4	4	1
30. Сотрудничество	16,2	18	17,4	17	15,1	19	16,3	18	1	-1	-2	0	-1	1
31. Справедливость	29,5	8	28,1	8	32,3	8	32	6	0	0	0	2	2	2
32. Стабильность	36,4	6	35,5	7	39,6	5	45	3	-1	1	2	3	4	2
33. Творчество	2,1	36	1,4	37	2,1	37	3,1	36	-1	-1	0	0	1	1
34. Труд	20,5	13	18,4	14	20,6	11	23,7	10	-1	2	3	3	4	1
35. Убеждения	1,9	37	1,5	36	3,1	35	3,4	35	1	2	1	2	1	0
36. Уважение к родителям	7,5	30	6,7	30	6	32	7	31	0	-2	-2	-1	-1	1
37. Удовольствие	0,8	38	0,4	38	0,9	38	0,9	38	0	0	0	0	0	0
38. Успех	5,8	32	5,4	32	9,7	29	9,9	29	0	3	3	3	3	0
Нет ответа	0,7		0,7		0,1		0,7							
Сумма	786		767		704		704							

Источник: Там же. С. 339.

Подтверждением оценки Л. Ионина являются, на мой взгляд, выводы авторов книги.

А.В. Винарский и А.С. Ходонов отмечают, что в исследование «исходно закладывалась модель оппонирующих друг другу идеологических систем. Точки соприкосновения таких систем трудно (если не невозможно) найти; **в жизни же всегда возможен если не синтез, то, уж во всяком случае, симбиоз идеологических комплексов...** Попытки найти какие-то общие места в разных идеологических комплексах и взять их основу объединяющей идеологии представляются малоперспективными»<sup>1</sup> (выделено мною. — В.К.).

Сразу же обозначу свою позицию: мой подход и основан на тщательном анализе именно «малоперспективности» и на том «симбиозе» при выявлении «точек соприкосновения». А те «общие места», о которых справедливо пишут авторы, — это действительно *сильные взаимодействия*.

И в «*оппонирующих друг другу идеологических системах*» их трудно обнаружить с целью «складывания» обобщающей интегрирующей идеологии. Тем не менее, есть «средние» и особенно «*слабые взаимодействия*», симбиозы, гибриды, конгломераты которых достаточно вероятны.

Интересно и следующее суждение А.В. Винарского и А.С. Ходонова о перспективах либерального и этатистского комплекса идей. «Синтезировать два рассматриваемых идеологических комплекса, — пишут они, — и действительно снять их противоречия может только новая идеология, возникновение которой вне сложившейся оппозиции в обычных условиях (в отсутствие сильной внешней конфронтации или повышенного уровня притязаний) маловероятно»<sup>2</sup>.

Но достаточно вероятно создание новой, объединяющей идеологии *не вне*, как пишут авторы, а *внутри* оппозиции, с сохранением и либерального, и этатистского идеологического комплекса. Это моя позиция. И я буду стремиться её обосновать.

И важной поддержкой моей гипотезы я считаю суждения В.И. Тюпы. Подводя итоги осуществления фрейм-анализа динамики ментальности россиян, позволившего провести диагностику мировоззренческих тенденций повседневного мышления наших современников в ходе проекта «Томская инициатива», он сделал перспективное и оригинальное обобщение. «Все сказанное выше позволяет нам с уверенностью поддержать версию участника проекта „Томская инициатива“ Л.Г. Бызова о существовании в России ментальных предпосылок к формированию „новой общественной субъективности“ неоконсерваторов или, по нашему определению, „либерал-солидаристов“. Одной из ведущих отличительных черт ядра новой субъективности небезосновательно можно считать социальный оптимизм.

---

<sup>1</sup> Винарский А.В., Ходонов А.С. Либеральный и этатистский комплексы в структуре политических ценностей современных россиян... С. 152.

<sup>2</sup> Там же. С. 156.

Речь, как мне кажется, следует вести о зарождении (по крайней мере в обследованной части Сибирского региона) весьма **слабой, но достаточно очевидной тенденции** к новому гражданскому объединению общества на нетрадиционных для России основаниях. Причем эти основания отнюдь не сводятся к индивидуалистическому менталитету „американского“ образца. На мой взгляд, они скорее сопрягаются с основами „бюргерской“ ментальности объединяющейся Европы, которая в последнее время все более тяготеет к „постматериальным“ ценностям экологии, нравственности, осмысления жизни.

Судя по выявленной симптоматике **слабо выраженных, но весьма последовательных** тенденций, намечающийся путь выхода из ментального кризиса при его реализации означал бы для российского общественного сознания следующее:

- неприемлемость „общинной“ уравниловки и высокий уровень личного достоинства каждого гражданина;
- неприемлемость в качестве консолидирующего фактора национальной жизни тех или иных форм авторитарной диктатуры и предпочтение в этом качестве межличностной солидарности сограждан;
- неприемлемость эгоистических линий поведения (отмежевание от окружающих или демонстративное самоутверждение) и в то же время позитивное отношение ко всему личностно и культурно самобытному, „значимому другому“;
- **взаимное тяготение субъектов социальной жизни (индивидуальных и коллективных) и готовность их к компромиссным решениям на пути к общественному согласию»<sup>1</sup>** (выделено мною. — В.К.).

Суждения В.И. Тюпы особенно важны для меня, так как его выводы основаны на тончайшем деликатном анализе взаимодействия ментальности и идеологии в контексте динамики мировоззренческих тенденций наших современников.

Таким образом, как предварительный итог исследований в этой главе можно определённно констатировать:

- во-первых, в отечественных общественных науках действительно осуществлены фундаментальные исследования, способствующие гуманитарному прорыву к достойной и безопасной жизни россиян;
- во-вторых, инициатива и динамика в разработке и проведении стратегического манёвра может быть соотнесена с формирующейся народной объединяющей российской идеологией. Методология, теория и технология её создания уже имеет, хотя и слабые, основания в итогах оригинальных и фундаментальных исследований российских социологов, философов, экономистов, политологов, культурологов, историков и правоведов.

---

<sup>1</sup> *Тюпа В.И.* Фрейд-анализ и анализ символов // Базовые ценности россиян: Социальные установки. Жизненные стратегии. Символы. Мифы. С. 311, 312.



## Социология культуры безопасности как идеология развития России

*Первым исследовательским этапом автора книги стал общероссийский проект «Культура безопасности современного российского общества» (руководитель — В.Н. Кузнецов). Он был осуществлён в феврале 2002 года ИСПИ РАН.*

В качестве предмета теоретического анализа рассматривались общие закономерности (модели) формирования культуры безопасности российского общества на современном этапе его развития и специфичные формы её проявления (типы культур), характерные для разных социальных групп. Основные единицы анализа (типы культур, безопасность и характер общей ментальности) включили в себя системы представлений, ценностей социокультурных норм, эмоционально-оценочных и поведенческих реакций, выраженных на вербальном уровне, а также способов организации и регулирования социальных отношений в условиях «общества риска». Иными словами, речь шла об изучении широко распространённых устойчивых форм социальных оценок, реакций, отношений разных слоёв и групп общества, связанных с их безопасностью, с идеологией безопасности.

Эмпирическим объектом социологического исследования выступили основные социальные группы российского населения — носители представлений о социальных рисках на уровне личности, общества, государства, представлений об условиях и причинах их возникновения, о мерах по обеспечению безопасной жизнедеятельности. Предмет исследования — условия и факторы функционирования основных типов культур безопасности, масштабы распространённости их в различных социальных средах.

**Цель и задачи исследования.** Основной целью исследования стало построение системных блоков культуры безопасности российского общества, формирующейся в разных социальных слоях и группах населения.

В рамках обозначенной цели решался следующий комплекс задач:

- определить основные уровни культуры безопасности (личностный, групповой, общественный, государственный); выявить главные риски и вызовы на каждом из этих уровней; оценить масштабы обеспокоенности со стороны исследуемых социальных субъектов распространённостью существующих угроз для личности, общества и государства;
- изучить общий фон социально-психологических состояний обследуемого социума и связь социальных фрустраций (страх, напряжение, конфликт) с основными рисками и опасностями;
- вычленил и изучить основные внутренние и внешние аспекты культуры безопасности; проанализировать взаимосвязь и взаимообусловленность эмоционально-оценочных, когнитивно-установочных и вербально-поведенческих сторон её формирования и изменения;
- изучить основные контуры «образа врага», т. е. вычленил главных субъектов угроз, и определить его опосредованность социальной средой,

- классовым сознанием и типом общей ментальности россиян, характером ценностных ориентаций;
- проанализировать социодинамику рисков и опасностей в различных социальных средах; выявить представления людей об основных причинах угроз и путях их локализации;
  - изучить отношение разных социальных групп к институтам гражданского общества и государства с точки зрения оценки эффективности противостояния угрозам и рискам;
  - классифицировать основные формы проявления культуры безопасности; дать их типологию и оценить уровень распространённости основных видов (субкультур) в разных социальных средах;
  - выявить взаимосвязь, взаимовлияние и взаимообусловленность основных форм проявления безопасности типом ментальности, с одной стороны, и характером ценностного ядра структуры личности — с другой;
  - рассмотреть процессы формирования культуры безопасности российского общества в региональном, социальном, демографическом измерениях и определить основные факторы, обуславливающие особенности её развития и изменения.

**Концептуальная модель исследования и теоретическая интерпретация основных понятий.** «Культура безопасности» — социологическая категория, отображающая социальные отношения, направленные на устранение и минимизацию (либо создание и эмиссию) социальных рисков, опасностей и угроз, возникающих на уровне личности, группы, общества, государства в различных социальных ситуациях. Культура безопасности российского общества — это специфическая совокупность ориентиров, средств, форм и способов взаимодействия людей (социальных групп, институтов и др.) со средой существования, которые они вырабатывают в совместной жизни для поддержания (изменения) определённых структур деятельности, социального взаимодействия и общения. В рамках концепции «общества всеобщего риска» среда существования рассматривается как совокупность вызовов, опасностей и угроз, встающих перед личностью, социальной общностью, государством.

В рамках представленного исследования риски, опасности, угрозы, вызовы определяются следующим образом:

**«риски»** — комплекс (система) социальных, экономических, политических, духовных, техногенных и экологических явлений и процессов, разрушающим образом воздействующих на социальные организации и структуры, трансформируя их элементы и нарушая нормальное функционирование, что, в конечном счёте, приводит социальные системы к упадку и распаду;

**«опасности»** — качественно и количественно определённые параметры и характеристики рисков, доходящих по критериям статистической значимости до уровня устойчивого социального явления;

«угрозы» — качественно определённые характеристики и количественно измеренные параметры риска, находящегося по критериям статистической значимости на уровне массового социального явления;

«вызовы» — основные детерминанты угроз и общий вектор их направленности.

**Основные процедуры исследования. Организация выборки.** Генеральной совокупностью исследования стало взрослое население (18 лет и старше), проживающее на территории России. Выборочная совокупность представила собой микромодель генеральной совокупности по полу, сфере деятельности, месту жительства граждан. Эти параметры выступают в качестве основных при формировании выборочной совокупности. Возраст и род занятий являются контрольными характеристиками, по которым проводится корректировка выборки. Территорию России представили следующие регионы:

1. Москва и Московская область.
2. Калужская область.
3. Воронежская область.
4. Краснодарский край.
5. Кировская область.
6. Свердловская область.
7. Омская область.
8. Иркутская область.
9. Республика Коми.
10. Республика Удмуртия.

В каждом регионе опрашивалось по 150 респондентов. Отбор респондентов осуществлялся по квотной выборке. На каждый регион накладывалась общероссийская квота, отображающая пропорции городского и сельского населения, мужчин и женщин, занятого и незанятого населения, а также распределения по основным сферам занятости. Выборка является репрезентативной по России в целом. В данном исследовании Россия была представлена шестью федеральными округами (кроме Дальневосточного).

Всего в ходе исследования было опрошено 1500 респондентов.

**Основные методы сбора данных.** Первичные социологические данные получены методом очного комбинированного опроса респондентов с использованием стандартизированной анкеты. В одних случаях опрос проводился методом интервьюирования (как правило, пожилых респондентов с низким уровнем образования при адресной или маршрутной выборке). В других — методом анкетирования (при аудиторном опросе респондентов с относительно высоким уровнем образования).

Использование комбинированных процедур сбора информации и отбора респондентов было обусловлено факторами «доступности» респондентов (в среднем этот показатель не превышает 40%, что ставит под сомнение возможности использования других методов, так называемых «пра-

вильных» процедур, которые абсолютизируют формальные приёмы и не учитывают новые реалии, связанные с отношением населения к массовым опросам).

**Схема анализа информации.** Группировка и анализ первичной социологической информации осуществлялись по программе статистической обработки SPSS/PC. В полученных распределительных матрицах (табуляграммах) представлены частотные и процентные распределения ответов как по строке (подлежащее), так и по столбцу (сказуемое), что позволило разносторонне оценить характер субъективно-объективных отношений и вычленил тот ракурс анализа, который в большей степени отвечает задачам исследования.

### **Возможность и необходимость идеологии безопасности**

В ходе исследования была выявлена тенденция ощущения респондентами постоянного роста масштабов индивидуальных и социальных рисков. По данным опроса, доля респондентов, отметивших, что за последние два года многих проблем и беспокойств «стало больше», составила 59%. Тех, кто считает, что проблем и рисков «столько же, сколько и раньше», — 28%, а уверенных, что их «стало меньше», — 7%. Примерно такая же динамика наблюдается и в отношении оценок опрошенными масштабов опасностей и угроз, стоящих перед обществом:

57% — считают, что за последние годы опасностей и угроз «стало больше»;

26% — «столько же, сколько и раньше»;

7% — «стало меньше»;

10% — затруднились сделать определённые оценки.

Анализ показал, что субъективные ощущения роста масштабов индивидуальных рисков наблюдаются в наибольшей степени среди представителей возрастной группы «40—49 лет» (63%); лиц с начальным и неполным средним образованием (64%); безработных (72%); людей с крайне низкими доходами (78%). В наименьшей — среди возрастной группы «60 лет и старше» (54%); людей с высшим образованием (54%); руководителей и управляющих (44%); лиц, оценивающих свои доходы как средние и выше среднего (47%). Отчасти похожая тенденция выявлена в отношении оценки динамики общих социальных рисков. Самая высокая доля респондентов, считающих, что за последние годы проблем, опасностей и угроз, стоящих перед обществом, стало значительно больше, наблюдается в следующей социальной среде: в возрастной группе «40—49 лет» (67%), среди людей со средним специальным образованием; предпринимателей и безработных (63%); имеющих крайне низкие доходы (70%). Самая низкая наблюдается среди: возрастной группы «18—24 года» (48%); людей, имеющих общее среднее образование (53%); учащихся (43%); оценивающих свои доходы выше среднего (37%).

Результаты исследования показывают, что индивидуальные и социальные риски в представлениях опрошенных тесно коррелируются с их взглядами относительно основных угроз безопасности Российского государства.

В ходе этого общероссийского социологического исследования проблеме взаимосвязи идеологического и менталитетного было уделено значительное внимание.

*Под менталитетом в исследовании понимаются исторически сложившиеся групповые умонастроения, представляющие собой сплав ценностей, норм, установок в их когнитивном, эмоциональном и поведенческом выражении.* В концепции исследования основные менталитеты классифицируются на основе фундаментальных философских универсальных категорий, выстроенных по следующим оппозициям:

- духовное — материальное;
- мягкое — твёрдое (безнаказанное — жестокое);
- индивидуальное — общественное;
- справедливое — несправедливое;
- доброе — злое.

Образованные таксоны характеризуют следующие типы менталитета российского общества:

- **Коллективистско-социалистический** (материальное, твёрдое, общественное, справедливое, доброе);
- **Православно-христианский** (духовное, мягкое, общественное, справедливое, доброе);
- **Индивидуалистско-капиталистический** (материальное, твёрдое, индивидуальное, независимое, злое);
- **Криминально-мафиозный** (материальное, твёрдое, индивидуальное, справедливое, злое).

Важное значение для определения характера культуры безопасности имеет иерархия социальных ценностей личности, а также общий фон социальных настроений, классовая самоидентификация личности. В концептуальной модели исследования были выделены три блока ценностей.

- Ценности — выживания (здоровье, семья, благополучие).
- Ценности — развития (образование, работа, общение).
- Ценности — самоутверждения (богатство, романтика).

По общему фону социальных настроений и эмоциональной реакции на существующие риски и угрозы социальные субъекты культуры безопасности делятся на оптимистов, пессимистов, уверенно спокойных и напряжённо-обеспокоенных. По типу поведенческих реакций на возникающие вызовы и угрозы безопасности, выраженные на вербальном уровне, объекты наблюдения классифицируются следующим образом:

- пассивная, апатичная реакция;
- правовое, институциональное решение проблем;
- делинквентное поведение;

- протестное поведение;
- экстремальное поведение.

По характеру классовой самоидентификации носители культуры безопасности классифицируются по следующим группам:

- «низший класс»;
- «низший средний класс»;
- «средний класс»;
- «высший средний класс».

Указанные аспекты анализа культуры безопасности стали главными элементами структуры концептуальной модели исследования.

**Операциональная модель исследования и эмпирическая интерпретация основных понятий.** Исходя из целей и задач исследования для каждого термина и понятия, с помощью которых описывается общая модель формирования и функционирования культуры безопасности российского общества, были определены основные показатели, а также отобраны их эмпирические референты.

Прямая эмпирическая интерпретация осуществлялась через следующие операциональные определения:

1. Определение основных уровней культуры безопасности и оценка масштабов рисков для общества, личности, государства.

**«Личностный уровень»** — выявлялся через показатель обеспокоенности прямыми угрозами своему выживанию (фундаментальным основам жизнедеятельности).

*Основные переменные (риски):*

- угрозы жизни, здоровью, имуществу, нужда, бедность, потеря работы, жизненных перспектив, смысла жизни, плохие жилищные условия.

**«Общественный уровень»** — выявлялся через показатели оценки характера угроз, стоящих перед российским обществом.

*Основные переменные (риски):*

- высокая смертность, забвение духовных ценностей народа, культ обогащения и силы, наркомания, преступность, угроза фашизма, национализма, сильное расслоение общества, нарушение прав и свобод человека.

**«Государственный уровень»** — выявлялся через показатель оценки угроз безопасности Российского государства.

*Основные переменные (риски):*

- сепаратизм, войны, терроризм, организованная преступность, коррупция, межнациональные и этнические конфликты, возможность военного нападения извне.

2. Изучение общего фона социально-психологических состояний осуществлялось через показатель самооценки преобладающего в последнее время настроения.

Эмпирические референты социальных фрустраций:

- «чувство опасности, безысходность, страх»;

- «эмоциональное напряжение»;
- «чувство беспокойства»;
- «неуверенность».

Эмпирическими референтами чувства уверенности и оптимизма являются следующие индикаторы:

- «очень хорошее, приподнятое настроение»;
- «спокойное, уверенное».

3. *Изучение основных внутренних и внешних аспектов культуры безопасности осуществлено через набор показателей, отображающих следующие уровни:*

*Внутренние аспекты:*

- **когнитивно-установочный** — выбор по оси «лучше оправдать преступника, чем осудить невиновного»; «лучше осудить невиновного, чем оправдать преступника», выбор альтернатив «отменить мораторий на смертную казнь», «шире пропагандировать идеи ненасилия и гуманизма», «ужесточить ответственность...» и др.;
- **эмоционально-оценочный уровень:** индикаторы: «чувство опасности, страха», напряжённости; поле личностных, социальных, экономических проблем и угроз, беспокоящих респондента;
- **вербально-поведенческий** — показатель готовности действовать определённым образом в случае опасности.

Индикаторы пассивной апатичной реакции: «ничего не буду делать».

Индикаторы институционального решения проблем: «обращусь в суд, милицию»... в общественные организации.

Индикаторы делинквентного поведения: «обращусь к криминальным авторитетам».

Индикаторы протестного поведения: «буду участвовать в митингах, демонстрациях, забастовках».

Индикаторы экстремальных действий: «возьмусь за оружие».

4. *Основные контуры «образа врага» или главных субъектов угроз фиксировались в исследовании по оппозициям:*

- «богатые — бедные»; «народ — олигархи»,
- «советская власть — нынешняя власть»;
- «молодые — старые»;
- «демократы — коммунисты»,
- «атеисты — религиозные экстремисты»;
- «США, НАТО — национал-патриоты»;

«чиновники, бюрократы — криминалитет» через показатель канализации вины за все трудности и проблемы, с которыми приходится сталкиваться обществу и государству.

5. *Социодинамика рисков и опасностей* фиксировалась через показатели, отображающие вектор изменения масштабов проблем, опасностей и угроз, стоящих перед обществом и личностью. Индикаторами социодина-

мики рисков стали следующие референты: «стало больше», «столько же, сколько и раньше»; «стало меньше».

6. Оценка эффективности противостояния рискам и угрозам со стороны:
- а) государства — определялась через показатели доверия к следующим структурам: Президент, правительство, Госдума, Совет Федерации, суд, прокуратура, МВД, ФСБ, армия, государственные СМИ;
  - б) институтов гражданского общества — через показатели доверия к независимым СМИ, политическим партиям разной ориентации, правозащитным и благотворительным организациям, общественным союзам, Церкви и другим религиозным объединениям.

7. *Классификация основных форм проявления культуры безопасности* основывалась на показателе, отображающем социальные ожидания относительно шагов по локализации стратегических рисков и угроз, а также показателе, фиксирующем «образ врага».

Эмпирическими индикаторами тоталитарной культуры безопасности стали признаки-референты:

**Считают необходимым:** «ужесточить ответственность за пренебрежение интересами государства»; «отменить мораторий на смертную казнь»; «укрепить дисциплину во всех сферах жизнедеятельности общества».

**Не доверяют:** «политическим партиям правой ориентации», «правозащитным и благотворительным организациям»; «независимым СМИ».

**Визят за трудности:** «нынешнюю власть»; «олигархов», «демократов»; «США и НАТО»; «журналистов».

Эмпирическими референтами демократической культуры безопасности определены следующие признаки:

**Считают нужным:** «строго соблюдать права человека, принципы правового государства и гражданского общества».

**Доверяют в наибольшей степени:** «политическим партиям правой ориентации», «правозащитным организациям».

**Визят за трудности:** «чиновников-бюрократов», «национал-патриотов».

**Считают:** «что интересы личности, ее права важнее интересов государства и нации».

8. *Классификация основных типов ментальности* основывалась на ряде показателей, фиксирующих когнитивно-установочные, эмоционально-оценочные и вербально-поведенческие характеристики мировоззренческих представлений личности. Эмпирическими референтами коллективистско-социалистической ментальности стали следующие индикаторы:

**Считают:** что «справедливость и равноправие более важны в жизни общества, чем свобода и независимость»; «материальное важнее духовного».

**Доверяют:** армии, ФСБ.

**Выступают:** за соблюдение законности и порядка; за усиление регулирующей роли государства в обществе; против захвата собственности в стране узким кругом людей; против засилья массовой культуры, культура



обогащения и силы; против навязывания России со стороны США своего пути развития и стандартов жизни.

Эмпирическими референтами *православно-христианской ментальности* были установлены следующие индикаторы:

**Считают:** что «материальное важнее духовного в жизни человека», что «человек по своей сути скорее добрый»; что «справедливость и равноправие важнее свободы и независимости».

**Доверяют:** благотворительным организациям, РПЦ.

**Выступают:** за пропаганду идей ненасилия и гуманизма; против отказа от духовных ценностей народа.

**Обеспокоены:** утратой идеалов и смысла жизни.

Эмпирическими референтами *индивидуалистско-капиталистической ментальности* стали следующие переменные:

**Считают:** что «человек по своей сути скорее злой»; что «интересы личности, её права важнее интересов государства»; что «материальное важнее духовного».

**Доверяют:** правозащитным организациям, неправительственным общественным союзам и объединениям, независимым СМИ, политическим партиям правой ориентации.

**Выступают:** за «строгое соблюдение прав человека, принципов правового государства и гражданского общества».

9. *Характер социальной среды* раскрывался в исследовании через набор объективных показателей, фиксирующих место проживания респондентов, пол, возраст, образование, род занятий и сферу занятости.

«Классовая принадлежность» базируется на показателе самооценки своего уровня и стандартов жизни.

Эмпирическими референтами самооценки стали:

«Низшего класса» — «относит себя к категории людей с крайне низкими доходами, которые едва сводят концы с концами».

«Нижнего среднего класса» — «относят себя к категории лиц с доходами ниже среднего, которые не могут себе многое позволить».

«Среднего класса» — «относят себя к категории лиц со средними доходами, живущими не хуже других».

«Высшего среднего класса» — «относят себя к категории лиц с доходами выше среднего, живущими вполне благополучно».

Указанные выше показатели составили ядро операциональной модели исследования и представлены в методическом инструментарии социологического опроса.

Важным признаком, характеризующим социальное самочувствие респондентов, является общий фон доминирующих настроений. Ответы на вопрос анкеты: «Какое у Вас преобладает настроение в последнее время?» выявили достаточно широкий спектр проявлений общих эмоциональных состояний респондентов. Как показало исследование, «очень хорошее, приподнятое настроение» отметили у себя 5% опрошенных; «спокойное,

уверенное» — 10; «относительно нормальное» — 32; «чувство некоторого беспокойства, неуверенности» — 26; «эмоционального напряжения» — 12; «чувство опасности, безысходности, страха» — 10% от общего числа респондентов. Определённая часть респондентов (6%) затруднилась оценить общий фон своих настроений за последнее время.

Полученные данные свидетельствуют о том, что по доминирующему фону социальных настроений респонденты разделились примерно на две равные части. Около половины обследованных россиян (47%) в эмоциональном плане не испытывают серьёзных беспокойств и дискомфорта, отмечая у себя в целом вполне уверенное и нормальное настроение. В то же время другая половина опрошенных (48%) характеризуется разного рода социальными фрустрациями: чувствуют неуверенность, испытывают страх, беспокойство, напряжение. Как показал дальнейший анализ, существует определённая зависимость фрустрационных настроений от социальной среды, в которой находится респондент, а также от масштабов индивидуальных и социальных рисков и опасностей, которые беспокоят людей в их повседневной жизнедеятельности и социальной практике. В частности, среди респондентов, которые пессимистически оценивают общую динамику развития социальной ситуации, считая, что за последнее время проблем, опасностей и угроз, стоящих перед российским обществом, стало значительно больше, доля лиц, характеризующаяся фрустрационными настроениями, примерно в два раза выше, чем в группе оптимистов, считающих, что рисков стало меньше (соответственно 54% и 26%). Та же тенденция проявляется и в отношении оценки индивидуальных рисков. При наблюдении динамики роста личных проблем, связанных с индивидуальными рисками, заметно усиливаются масштабы проявлений в обследованных средах социальных фрустраций. Так, например, среди респондентов, которым за последнее время приходится сталкиваться с большим числом проблем обеспечения своей безопасности, 28% постоянно испытывают беспокойство и неуверенность, 13% — эмоциональное напряжение и стресс, 14% — чувство опасности, страха, безысходности. В противоположной группе, которая отмечает динамику снижения за последнее время угроз своей безопасности, значение данных показателей, отражающих характер социальных фрустраций, составляет соответственно 15, 7 и 3%.

Проведённый анализ зависимости фрустрационных настроений от социально-демографических признаков, материального положения, рода занятий, а также показателей, отображающих социальное положение респондентов, выявил следующие характерные особенности. В эмоциональном плане мужчины оказались более устойчивыми, чем женщины. Среди первых социальные фрустрации наблюдаются у 41%, в то время как среди вторых — уже у 54% от общей численности опрошенных в группе.

Наблюдаются определённые связи фрустрационных настроений с возрастом респондентов: чем он больше, тем сильнее проявляется беспокой-

ство, неуверенность, чувство страха. Так, например, в возрастной группе 18—24 года, которая с точки зрения общего фона социальных настроений является наиболее благополучной, показатель социальных фрустраций составляет 34%, в то время как у самой неблагополучной в этом плане возрастной группы — 50—59 лет значение данного показателя находится на уровне 56%.

В других возрастных группах зафиксированы следующие значения показателей фрустрационных настроений:

- 25—29 лет — 35%;
- 30—39 лет — 43%;
- 40—49 лет — 55%;
- 60 лет и старше — 51%.

Анализ зависимости социальных фрустраций от уровня образования показал, что данная переменная не влияет на степень распространённости негативных социальных настроений. В разных группах, выделенных по образовательному уровню, сводные показатели социальных фрустраций находятся примерно на одном уровне (в пределах 45—49%). Однако определённая зависимость негативного фона социальных настроений от данной переменной всё же имеется: чем ниже уровень образования респондента, тем более острую и крайнюю форму приобретают сами социальные фрустрации. Например, если среди респондентов с низким и неполным средним образованием такую острую форму социальной фрустрации, как преобладание чувства опасности, страха, безысходности, отмечают 19%, то среди людей с высшим образованием на это указывают уже только 8%.

Анализ индикаторов социальных фрустраций в зависимости от рода занятий респондентов выявил следующее их суммарное значение в разных социальных средах, в том числе среди:

- |                                       |        |
|---------------------------------------|--------|
| руководителей и управляющих           | — 22%; |
| специалистов, занятых на производстве | — 42%; |
| работников бюджетной сферы            | — 49%; |
| рабочих и служащих                    | — 50%; |
| учащихся                              | — 33%; |
| военнослужащих                        | — 32%; |
| предпринимателей                      | — 44%; |
| пенсионеров                           | — 53%; |
| безработных                           | — 76%. |

Наиболее острые формы социальных фрустраций выявлены среди безработных (27%), пенсионеров (13%), предпринимателей (11%). Именно в этих группах такие эмоциональные состояния, как страх, безысходность, ощущение жизненного тупика, проявляются наиболее часто. Важное значение в формировании негативного фона социальных настроений имеет характер самоидентификации респондентом своего материального положения и социального статуса. Между этими переменными обнаружена самая тесная обратная зависимость: чем ниже показатели оценки своего со-

циального статуса и уровня жизни, тем выше фиксируется распространённость социальных фрустраций (табл. 10).

*Как показывают приведённые данные, в группе респондентов «с крайне низкими доходами» общие показатели социальной фрустрации*

Таблица 10

**Зависимость доминирующего фона социальных настроений от характера социальной самоидентификации респондентов**  
(в % от общего числа опрошенных в группах)

<i>Относят себя к категории людей с...</i>	<i>Преобладающее в последнее время настроение</i>						
	<i>Очень хорошее, приподнятое</i>	<i>Спокойное, уверенное</i>	<i>Относительно нормальное</i>	<i>Некоторое беспокойство, неуверенность</i>	<i>Эмоциональное напряжение</i>	<i>Чувство опасности, безысходности</i>	<i>Затрудняюсь ответить</i>
Крайне низкими доходами, которые едва «сводят концы с концами»	3	5	20	25	14	27	10
Низкими доходами, которым на всем приходится экономить	4	6	30	30	15	10	8
Доходами ниже среднего, которые не могут себе много позволить	3	8	34	30	11	7	7
Со средними доходами, живущими не хуже других	8	20	39	16	7	5	7
С доходами выше среднего	16	40	26	5	11	3	—
Всего	5	10	31	26	12	10	8

*составляют 66%; с «низкими доходами» — 55; с «доходами ниже среднего» — 51; со «средними доходами» — 28; с «доходами выше среднего» — 19%.*

### **Безопасность для идеологии надежды**

В целом показатели общего фона социальных настроений достигли критических значений. По критериям статистической значимости масштабы социальных фобий и стрессов уже переходят из разряда массового во всеобщее социальное явление. Такой переход свидетельствует о том, что Россия становится обществом тотального риска. В этих условиях в наиболее сложном положении оказались женщины, люди старших возрастных групп, безработные, пенсионеры, бюджетники, рабочие и служащие, имеющие крайне низкие и низкие доходы. Новые вызовы времени затронули в первую очередь эти, наименее защищенные слои населения. Показатели ключевых аспектов жизнедеятельности этих групп уже «зашкалили» за все критические параметры индивидуальных и социальных рисков. Высокий уровень социальных фрустраций подрывает фундаментальные основы общественной жизни, приводит к серьёзной деформации процессов социализации и идентификации личности, к эрозии нормативно-регулирующих социальных механизмов, что грозит социальной устойчивости и стабильности российского общества.

В ходе исследования были выявлены основные индивидуальные и социальные риски, которые беспокоят респондентов в наибольшей степени и зачастую являются главными объектами депривации, вызывающими субъективное чувство недовольства, по отношению к своему настоящему.

Как свидетельствует анализ распределений ответов респондентов на вопрос анкеты: «Какие проблемы беспокоят Вас лично в первую очередь?», россиян волнует широкий спектр разных сторон своей жизнедеятельности, в том числе:

- страх за своё будущее, будущее своих детей — 55%;
- нужда, бедность, дороговизна жизни — 35%;
- угроза болезни — 32%;
- загрязнение окружающей среды, плохая экология — 24%;
- угроза жизни, здоровью, имуществу со стороны преступников — 22%;
- отсутствие жизненных перспектив — 19%;
- страх остаться без работы, отсутствие работы — 18%;
- плохие жилищные условия — 18%.

По данным опроса, только 8% респондентов не испытывают состояния депривации, считая, что в их жизни нет особых проблем и беспокойств. Данная категория людей, которые не испытывают особых беспокойств, наиболее широко представлена в возрастной группе 18—24 года (14%); сре-

ди лиц, имеющих среднее общее образование (11%); среди руководителей и управляющих (17%); в категории людей со средними и выше средних доходами (17%). Анализ выявил высокую зависимость степени депривации личности от уровня образования, возраста, материального положения и рода занятий. Наиболее высокий уровень обеспокоенности жизненными проблемами и отсутствием перспектив их разрешения наблюдается в возрастной группе 60 лет и старше, среди людей с невысоким уровнем образования, пенсионеров, имеющих крайне низкие и низкие доходы. Далее, по степени выраженности депривации, следуют представители возрастной группы 40—49 лет, со средним специальным образованием, бюджетники, рабочие и служащие, имеющие доходы ниже среднего. Оценки респондентами характера основных социальных рисков и угроз, с которыми им приходится сталкиваться как членам социума, фиксировались в исследовании с помощью вопроса: «Какие проблемы сегодняшней жизни являются, на Ваш взгляд, самыми опасными для нашего общества?»

Ответы на данный вопрос распределились следующим образом (позиции проранжированы в зависимости от общего числа выборов):

- наркомания, алкоголизм — 58%;
- рост преступности и насилия — 45%;
- низкая продолжительность жизни и высокая смертность населения — 32%;
- цинизм, равнодушие, отказ от духовных ценностей народ — 31%;
- сильное расслоение общества на бедных и богатых — 28%;
- захват собственности в стране узким кругом людей — 24%;
- беспризорность и бездомность — 24%;
- пассивность населения, социальное иждивенчество и апатия — 13%;
- культ обогащения и силы — 13%;
- нарушение прав человека, зажим свободы слова — 10%;
- засилье массовой культуры — 4%;
- угроза фашизма, национализма, антисемитизма — 4%.

Как видно из приведённых выше данных, в число ключевых угроз, затрагивающих основы выживания нашего общества, опрошенные ставят проблемы наркомании, преступности и высокой смертности россиян. Обеспокоенность данными проблемами носит массовый характер фактически во всех обследованных социальных группах. Это свидетельствует о том, что они приняли уже общенациональный характер.

Среди значительной части опрошенных наблюдается высокая степень обеспокоенности возникновением новых социальных угроз, связанных с либеральной или квазилиберальной моделью общественного развития, которая реализовывалась последнее десятилетие. В числе новых угроз либерального развития России опрошенных в первую очередь беспокоит поляризация общества на бедных и богатых, отказ от духовных ценностей народа, несправедливость при разгосударствлении и приватизации общенародной собственности. Главным образом это опасности, связанные с ка-

питалистическим путём развития российского общества. Беспокоят эти опасности представителей возрастных групп 50 лет и старше, лиц с высоким уровнем образования; бюджетников, а также рабочих и специалистов, занятых на производстве; категорию людей с низкими и крайне низкими доходами.

По своей классовой сути и мировоззренческой ориентации многие представители данной группы (обеспокоенных рисками капитализации и либерализации страны) относятся, скорее всего, к социалистам и государственнымникам, славянофилам, считая коллективные и духовные начала устройства социальных отношений выше индивидуальных, материальных и либеральных ценностей. С другой стороны, определённая часть респондентов, ориентированная в первую очередь на либеральные ценности, обеспокоена угрозами и опасностями реставрации тоталитарного режима со всеми вытекающими отсюда рисками — нарушением прав человека, зажимом свободы слова, социальной апатией и конформизмом. В наибольшей степени эти опасения проявляются в следующих социальных средах: в возрастных группах 18—29 лет (17%); среди лиц, имеющих среднее общее или среднее специальное образование (12%); среди учащихся (15%) и предпринимателей (14%); людей, имеющих доходы выше среднего (24%).

Определённая часть опрошенных обеспокоена наступлением массовой культуры с её пропагандой культа обогащения и силы. Как показал анализ, в большей степени встревожены появлением этой социальной угрозы люди с высшим образованием (16%). Возраст, социальное положение, уровень материального достатка фактически не влияют на значение показателя данного риска.

### **Идеологемы массового сознания**

В целях определения данных характеристик культуры безопасности респондентам был задан вопрос: «В чём вам видятся основные причины тех проблем и опасностей, с которыми столкнулось наше общество и государство?»

Ранжированный ряд ответов выявил распространённость следующих мировоззренческих представлений по данному вопросу:

- бюрократизация государства и разложение чиновничьего аппарата — 56%;
- недоверие населения и власти — 51%;
- потеря Россией статуса великой державы и лидирующего места в мире — 44%;
- экономическая и технологическая отсталость России — 35%;
- деградация образования, науки, культуры — 34%;
- долговая зависимость от мирового капитала — 32%;
- отсутствие ясной политики и чёткой стратегии развития государства — 30%;

- навязывание России со стороны США своего пути развития и стандартов жизни — 28%;
- вырождение русской нации — 26%;
- отсутствие общенациональной идеи — 24%;
- снижение регулирующей роли государства и общества — 23%.

Эти представления можно свести в следующие три основных блока:

1. Кризис власти и управления (среднее значение показателей, сведённых в единый индекс, составляет 35%).

2. Потеря российским обществом смысловых координат своего развития и уход на периферию мирового процесса (среднее значение индекса 31%).

3. Гегемонистская политика США и их стремление к мировому господству (среднее значение индекса по блоку показателей 30%).

Таким образом, при перевзвешивании значений показателей в общей модели объяснения причин основных угроз национальной безопасности в интегрированном виде «вес» каждого из этих факторов является достаточно существенным и равно положенным. В рамках данной модели, которая представляет собой «ось главных опасностей», в зависимости от смещения центра тяжести в сторону той или иной угрозы, расположенной на этой оси, выделяются три типа основных мировоззренческих представлений.

*Первый тип* — выделяет в качестве основной угрозы России кризис власти и управления.

*Второй тип* — утрату обществом основных ориентиров и приоритетов развития.

*Третий тип* — угрозу со стороны США.

**По существу, данная модель является ключом к пониманию идеологической компоненты культуры общественной безопасности, отвечающей за объяснение сущностных причин стратегических рисков.** Как показал дальнейший анализ, представители *первого типа* мировоззренческих представлений («критики власти») имеют наибольшую диффузию (рассеянность) в следующих социальных средах: в средних и старших возрастных группах; среди лиц со средним специальным образованием; среди безработных; пенсионеров; рабочих и специалистов, занятых на производстве; среди лиц с крайне низкими и низкими доходами.

*Второго типа* («виновато само общество») — среди представителей молодёжи и людей среднего возраста; лиц с высшим и неоконченным высшим образованием; занятых в бюджетной сфере; предпринимателей и учащихся; относящих себя к категории лиц со средними доходами.

*Третьего типа* («антиглобалисты») — среди представителей возрастной группы 50—59 лет; лиц с начальным, неполным средним и средним общим образованием; рабочих и военнослужащих; среди людей с доходами ниже среднего уровня.

Таким образом, выявлена тенденция формирования в разных социальных средах, по существу, трёх отличных друг от друга парадигм обще-



ственной безопасности, в рамках координат которых выстраиваются все другие элементы субкультуры общественной безопасности.

Для конкретизации социального образа субъектов рисков и опасностей респондентам был задан вопрос: «Кого вы чаще всего вините за трудности и проблемы, с которыми приходится сталкиваться нашему обществу и государству?» Распределение ответов респондентов по позициям данного вопроса фиксирует следующую «виновность» разных социальных субъектов:

- *чиновников-бюрократов* — обвиняют 54%, что по критериям статистической значимости является всеобщим социальным явлением;
- *нынешнюю власть* — 49% («массовое явление, переходящее в разряд всеобщего»);
- *уголовный мир, криминалитет* — 47% («массовое явление, переходящее в разряд всеобщего»);
- *олигархов* — 40% («массовое социальное явление»);
- *демократов* — 18% («устойчивое социальное явление, приближающееся к разряду массового»);
- *США и НАТО* — 17% («устойчивое социальное явление»);
- *советскую власть* — 16% («устойчивое социальное явление»);
- *коммунистов* — 14% («устойчивое социальное явление»);
- *религиозных экстремистов* — 13% («устойчивое социальное явление»);
- *народ* — 10% («устойчивое социальное явление»);
- *журналистов* — 8% («случайное социальное явление, переходящее в разряд устойчивого»);
- *либералов* — 7% («случайное социальное явление, переходящее в разряд устойчивого»);
- *молодёжь* — 5% («случайное социальное явление»);
- *национал-патриотов* — 4% («случайное социальное явление»);
- *атеистов* — 3% («случайное социальное явление»);
- *людей старшего поколения* — 3% («случайное социальное явление»).

Определённая часть опрошенных (15%) отметила, что никого не винят. Как видно из вышеприведённых распределений, выявленные ранее тенденции и характеристики массового сознания нашли в ответах на данный вопрос своё дальнейшее подтверждение, конкретизацию и уточнение. *Отмечается высокое единство и общность взглядов респондентов относительно главных виновников трудностей и проблем современного российского общества, а именно нынешней власти, криминального мира и олигархов.*

Фактически всеобщее признание данных групп влияния главными субъектами угроз национальной безопасности России, по существу, подтверждает серьёзную опасность срастания власти, криминала и крупного бизнеса. Вера в существование этой внутренней оси угроз национальной

безопасности идейно консолидирует значительную часть опрошенных россиян.

В то же время, помимо общих характеристик массового сознания, проявляются некоторые его особенности, которые разводят людей по разным полюсам мировоззренческих представлений, мешая консолидироваться на основе единых позиций и стремлений. Как правило, эти особенности проявляются в наборе так называемых дополнительных «страшилок».

Остановлюсь на двух главных из них: «коммунистах» и «демократах». Данная ось противостояния и противопоставления в значительной степени продолжает раскалывать массовое сознание и мешает формированию единой культуры безопасности общества. Для того чтобы определить основную социальную базу этих представлений, остановимся более подробно на анализе групп, классифицированных по антикоммунистическим и антидемократическим социальным фобиям. Анализ данных социологического опроса показал, что обвинения коммунистов в трудностях и проблемах, с которыми приходится сталкиваться российскому обществу, имеют наиболее широкое распространение в следующих социальных средах:

- среди лиц с начальным и неполным средним образованием, независимо от возраста (19%);
- среди предпринимателей (27%);
- людей, относящих себя к категории лиц с доходами выше среднего (32%).

Обвинения демократов в проблемах, стоящих перед страной, в большей степени проявляются в следующих социальных группах:

- среди представителей возрастной когорты 60 лет и старше (27%);
- лиц, имеющих низкий уровень образования (30%);
- пенсионеров (25%);
- рабочих и служащих (20%);
- респондентов, принадлежащих к категории людей с крайне низкими и низкими доходами (соответственно 21% и 20%).

### **Взаимосвязь общественной ментальности и идеологичности**

Характеристики общественной ментальности, отражающие сущностные черты умонастроений людей и общий строй их мыслей и сознания — идеологичность — фиксировались с помощью следующих индикаторов-суждений:

- «интересы государства, нации выше, чем интересы отдельно взятого человека» (так считают 37%);
- «интересы личности, её права важнее интересов государства и нации» (50%);
- «духовное важнее материального» (42%);

- «материальное важнее духовного» (38%);
- «в жизни общества более важным является свобода и независимость» (31%);
- «в жизни общества более важным является справедливость и равноправие» (67%);
- «лучше оправдать преступника, чем осудить невиновного» (51%);
- «лучше осудить невиновного, чем оправдать преступника» (14%).

На основе этих индикаторов выстраивалась следующая структура общественной ментальности российского общества, представляющая собой сплав и историческую взаимосвязь таких зачастую противоположных социальных качеств, как:

- коллективизм (соборность) и индивидуализм;
- духовность и прагматизм;
- тяга к свободе и независимости наряду со стремлением к справедливости и равноправию;
- гуманизм и оправданная жестокость.

Социальная обусловленность этих качеств показана в табл. 11. Как свидетельствуют вышеприведённые данные, типы ментальности во многом опосредованы средой жизнедеятельности респондентов и теми влияниями, которые оказывались на них в разные периоды времени, в котором они жили. Например, такое качество, как «государственность» и «коллективизм», более выражено в старших возрастных группах. Чувство индивидуализма, наоборот, сильнее проявляется в молодёжной среде и среди людей, имеющих высшее образование. «Духовность» сильнее выражена в социальных группах с высоким образовательным уровнем. «Прагматизм и материализм» — среди людей с начальным и неполным средним образованием, людей, имеющих крайне низкие доходы. «Свободолюбие и независимость» чаще проявляются среди мужчин возрастной группы до 39 лет, а также людей с более высокими уровнями дохода. «Тяга к справедливости и равноправию» более выражена среди женщин, людей старше 40 лет, а также среди тех, кто имеет крайне низкие и низкие доходы. «Гуманизм» примерно в равной степени проявляется во всех обследованных социальных сферах. В то же время «оправданная жестокость» сильнее проявляется среди мужчин, молодёжи, людей с невысоким образовательным уровнем. Также в ходе исследования выявлена некоторая связь между характером ментальности респондента и типом его культуры безопасности. В частности, ценность «личная безопасность» несколько сильнее выражена среди «индивидуалистов», чем «коллективистов», а также сторонников приоритета «свободы и независимости» над «равноправием и справедливостью». В то же время ориентация на такую ценностную позицию, как «тихая и спокойная жизнь», сильнее проявляется среди «материалистов» по сравнению с «идеалистами», а также среди сторонников «справедливости и равноправия» (17% против 10% среди сторонников «свободы и независимости»).

Таблица 11

**Социальный и социально-демографический срез  
основных качеств общественной ментальности  
(в % от общего числа опрошенных в группе)**

Социально-демографические группы, выделенные по:	Основные черты ментальности общества							
	«коллективизм» (государственность)	«индивидуализм»	«духовность»	«прагматизм» (утилитаризм)	«свободолюбие» и «либерализм»	«тяга к справедливости»	«гуманизм»	«оправданная жестокость»
<b>пол:</b>								
мужчины	39	49	41	42	35	61	51	17
женщины	34	50	45	36	27	71	51	11
<b>возрасту:</b>								
18—24 года	30	57	45	38	41	56	54	20
25—29 лет	31	52	38	41	44	52	49	13
30—39 лет	30	57	42	37	36	62	56	14
40—49 лет	31	53	38	36	24	73	49	9
50—59 лет	43	42	41	41	25	71	49	10
60 лет и старше	50	41	49	38	21	76	48	20
<b>образованию:</b>								
начальное и неполн. среднее	44	35	33	55	22	71	52	18
среднее общее	39	49	41	43	32	65	51	18
среднее специальное	38	49	37	43	29	69	51	13
высшее, неоконч. высшее	32	54	50	30	32	64	51	12
<b>доходам:</b>								
крайне низкие	38	50	31	51	21	76	48	16
низкие	36	50	42	37	26	70	48	14
ниже среднего	37	49	45	36	31	67	51	12
средние	38	50	44	38	39	57	52	18
выше среднего	26	58	42	32	55	45	68	21
<b>Всего</b>	27	50	42	38	31	67	51	14

Анализ выявил определённую связь идеологического, идеологичности с определёнными чертами менталитета респондентов. Субкультура идеологичности, требующая усиления ответственности за преступления, как показал опрос, примерно одинаковой степени распространена среди «идеалистов» и «материалистов», «коллективистов» и «индивидуалистов», приверженцев «свободы» и «равноправия». Принцип «соблюдения прав человека» имеет большую диффузию среди «индивидуалистов», «свободолюбцев», «гуманистов». Социальные ожидания «отмены моратория на смертную казнь» сильнее проявляются среди «сторонников оправданной жестокости», «государственников», «приверженцев равноправия и справедливости».

В целом же, как отмечалось выше, **культура идеологического, идеологии и менталитет российского общества являются достаточно сложными и противоречивыми духовно-идеологическими и нормативно-регулятивными системами социальной жизни**, обладающими достаточно низким уровнем когерентности многих составляющих характеристик основных своих феноменов.

\* \* \*

При подведении итогов формирования и осуществления методологии изучения идеологии развития России как идеологии модернизации во второй главе книги важно отметить следующие аспекты.

*Во-первых*, оформившаяся в 1999—2000 годах саморазвивающаяся тенденция к идеологическому синтезу различных идеологий российского гражданского общества проявилась в становлении феномена «народная объединяющая идеология».

Эта тенденция отчётливо просматривается в контексте оценки характера политического строя в России (позитивная динамика) как демократии<sup>1</sup> в позитивной динамике оценки действий власти в интересах народа<sup>2</sup>.

*Во-вторых*, обозначился и начал осознаваться императивный, категорический характер запроса народа, всего общества, согласных, несогласных, равнодушных на общую объединяющую идею для сохранения и развития народа и России, для обеспечения модернизации и развития. Способом функционирования такой объединяющей идеи (общего дела) определённно называется институт «*Народная идеология*».

*В-третьих*, экстремальные, по существу революционные, условия и требования для модернизации России, для её развития обусловили благоприятные мотивации для идеологического компромисса, для создания и функционирования «народной идеологии развития через модернизацию».

---

<sup>1</sup> Некоторые результаты социологического мониторинга «Народ и власть» // Социология власти. 2008. № 3. С. 37.

<sup>2</sup> Там же.

*В-четвёртых*, состоялись и востребованы новые гуманитарных инновации: «кентавр-эффект» по Тощенко, «идеологический компромисс» по Кузнецову. Эти методологии и теории позволяют объяснить способы, механизмы и технологии достаточно устойчивого и необходимого временного и пространственного эффектов для функционирования народной объединяющей идеологии модернизации.

*Вопросы к дискуссии  
по итогам исследования в главе*

1. Как социологически обосновать сходства и различия концептов: «народная демократия», «народная власть», «народная идеология»?
2. Почему для успешной модернизации России в социально-экономической, гуманитарной, экологической, культурной и военной сферах необходима и востребована объединяющая идеология модернизации как идеология развития человека, семьи, общества, народа, государства?
3. Зачем в методологии анализа становления и функционирования идеологии модернизации уделять важнейшее значение достижению идеологического синтеза, идеологического компромисса?

*Литература к главе*

1. Мировая политика в условиях кризиса / Под ред. С.В. Картунова. М., 2010.
2. Трубицын Д.В. «Модернизация» и «негативная мобилизация». Конструкты и сущность // Социологические исследования. 2010. № 5.
3. Галумов Э.А. «Заражение» модернизацией // Мир и политика. 2010. № 2.
4. Коваль О., Кобяков А. Как уцелеть в битве гегемонов? Самодостаточная экономика позволяет избегать ловушек глобализации // Однако: Основные направления деглобализации. 2010. 19 апреля.
5. Современная мировая политика: Прикладной анализ / Отв. ред. А.Д. Богатуров. М., 2010.
6. Миронов С.М., Шевченко В.Н. Идеология модернизации: прогресс во имя человека // Социология власти. 2010. № 2.
7. Деягин М.Г. Россия для россиян. М., 2009.
8. Кузнецов В.Н. Мир после кризиса: Основные гуманитарные тенденции становления в XXI веке концепции культуры развития человека, общества и цивилизации: Научный доклад для ежегодных Сорокинских чтений в МГУ им. М.В. Ломоносова (Москва, август 2009 года). М., 2009.
9. Основы общей теории международных отношений / Под ред. А.С. Манькина. М., 2009.
10. Общественный разлом и рождение новой социологии: двадцать лет мониторинга. М., 2008.
11. Петухов В.В. Демократия участия и политическая трансформация России. М., 2007.

## **ДИСКУССИЯ О СМЫСЛАХ РОССИЙСКОЙ ИДЕОЛОГИИ РАЗВИТИЯ ЧЕРЕЗ МОДЕРНИЗАЦИЮ**

В августе 2010 года обозначились реальные результаты напряжённого труда миллионов сельских работников в сложных условиях обширнейшей засухи и жесточайших пожаров. Требуют подробного анализа итоги деятельности наших сограждан в различных производительных сферах.

Но особый спрос народов России с себя, с властных структур, с научных и экспертных кадров за создание, функционирование народной идеологии развития России.

Много сложных событий состоялось в августе:

- ◆ 1991 год — кровавые столкновения в Москве, в других городах России, по существу, из-за непримиримости по поводу идеологии разграбления *«узким слоем граждан СССР»* всех народных богатств, что сулило духовное унижение и бедность для десятков миллионов граждан, разрушение всей страны — СССР, разрушение государственной идеологии;
- ◆ 1998 год — этот «узкий слой граждан России (ранее граждан СССР)» организовал дефолт финансовой и экономической системы России, чтобы юридически закрепить невиданное в мире ограбление *«узким слоем милых, приличных людей»* своего народа, всей страны. Поучительны итоги исследований социологов реальной структуры российского общества, реальных субъектов влияния в центре и на местах в контексте понимания сути наличного политического строя. Эти итоги важны и тем, что исследование проводили высококвалифицированные, уважаемые в научном сообществе России и всего мира — ВЦИОМ и Социологический центр РАГС при Президенте Российской Федерации в рамках многолетнего социологического мониторинга *«Народ и власть»*.

Обоснованность представленной функциональной структуры российского общества для новой парадигмы развития России (см. схему 3) наглядно представлена в иерархии и логике показателей на рис. 4. По итогам исследований ВЦИОМ в феврале — марте 1998 г.<sup>1</sup>, которые выявляют реальность новой структуризации, и практически все семь секторов общества просматриваются в российской действительности конца XX века. 1500 респондентов «выстроили» иерархию секторов общества на основе собственного восприятия их реального влияния (левый столбик). Вместе с тем эти данные показывают, что есть основания для социологии надежды: правый

---

<sup>1</sup> Исследование было проведено по заказу Московской школы политических исследований.

**Оценка реального и ожидаемого влияния структурных элементов гражданского общества в России**  
(в % к числу опрошенных; в скобках дано соотношение положительных и отрицательных ответов)

<i>Кто обладает влиянием</i>		<i>Кто должен обладать влиянием</i>
Криминальные структуры, оргпреступность	80 (7)	Интеллигенция, образованные люди
Банкиры, финансисты	77 (11)	Профсоюзы
Чиновники государственного аппарата	61 (5)	Журналисты, СМИ
Частные предприниматели, коммерсанты	50 (3)	Директора компаний
Журналисты, СМИ	48 (3)	Банкиры, финансисты
Иностранцы предприниматели	47 (3)	Армия
Директора компаний	45 (2)	Чиновники государственного аппарата
Церковь	23 (0,5)	Церковь
Армия	16 (0,3)	Частные предприниматели, коммерсанты
Интеллигенция	10 (0,2)	Иностранцы предприниматели
Профсоюзы	4 (0,05)	Криминальные структуры, оргпреступность

**Источник:** Мониторинг общественного мнения: Экономические и социальные перемены. 1998. № 4. С. 14.



столбик убедительно показывает желание людей «перевернуть» ситуацию страха, напряжённости, тревожности — ситуацию культурной травмы.

Теперь сопоставим образ и смыслам реального влияния на принятие решений, на качество жизни народов России в 1998 году показатели таблицы 12, в которой реальному состоянию сопоставлена, по сути, идеологическая оценка ситуации взаимодействий власти и народа (табл. 13), народа и власти (табл. 14).

Итоги исследований структуры Субъекта перемен в России для 1998 года (см. рис. 4), которые, предположительно, подтверждают гипотезу автора книги о том, что Субъектом изменений может быть только народ, поучительно соотносятся с итогами многолетнего социологического мониторинга «*Народ и власть*». Его проводит Социологический Центр Российской академии государственной службы (РАГС) под руководством известного социолога, доктора философских наук, профессора В.Э. Бойкова.

Таблица 12<sup>1</sup>

**Оценки типа политического режима в России**  
(в % от количества опрошенных)

<i>Варианты оценки</i>	<i>1998 г.</i>	<i>2000 г.</i>	<i>2001 г.</i>	<i>2003 г.</i>	<i>2005 г.</i>	<i>2007 г.</i>
Демократия	2,2	8,8	10,9	10,1	8,9	12,1
Администрирование чиновников	13,5	22,8	22,6	22,4	29,9	31,3
Единоличные решения высших руководителей	18,9	18,5	14,3	13,5	21,7	18,8
<b>Анархия, неразбериха</b>	<b>54,6</b>	<b>38,6</b>	<b>31,4</b>	<b>31,6</b>	<b>20,5</b>	<b>12,2</b>
Затруднились ответить	10,8	11,3	20,8	22,4	19,0	25,6

**Источник:** Некоторые результаты социологического мониторинга «Народ и власть» // Социология власти. 2008. № 3. С. 37. (Выделено мною. — В.К.)

<sup>1</sup> В таблицах (12–14) изложены результаты опросов российского населения в возрасте 18 лет и старше, проведённых Социологическим центром РАГС при Президенте РФ по общенациональной выборке в 24–26 субъектах Российской Федерации, представляющих все экономико-географические зоны страны.

Формирование и реализация выборочной совокупности опрошенных осуществляется по многоступенчатой квотной выборке с вероятностным отбором респондентов на завершающем этапе её формирования и реализации.

Объём выборочной совокупности опрошенных в каждом из исследований составляет, как правило, 2400 человек, репрезентирующих территориальное размещение населения, соотношение жителей крупных, средних, малых городов, сёл и посёлков, социально-демографический состав населения.

Таблицы подготовлены доктором философских наук, профессором В.Э. Бойковым.

Таблица 13

**Распределение ответов на вопрос:  
«По Конституции России единственным источником  
власти в стране является ее народ.  
Считаете ли вы, что государственная власть  
действует в соответствии с интересами  
основной массы населения?»  
(в % от количества опрошенных)**

<i>Варианты ответа</i>	<i>2003 г.</i>	<i>2007 г.</i>
Да	2,4	7,5
Скорее да, чем нет	13,6	23,9
Скорее нет, чем да	42,3	33,1
Нет	33,0	28,6
Затруднились ответить	8,7	6,9

**Источник:** Там же.

Таблица 14

**Распределение ответов на вопрос:  
«По Конституции Российская Федерация  
является социальным государством, политика которого  
направлена на создание условий, обеспечивающих  
достойную жизнь и свободное развитие человека.  
В какой мере, на ваш взгляд,  
выполняется это положение?»  
(в % от количества опрошенных)**

<i>Варианты ответа</i>	<i>2003 г.</i>	<i>2006 г.</i>	<i>2007 г.</i>
В полной мере	0,9	5,3	5,3
Не в полной мере	31,1	32,6	46,0
Почти не выполняется	38,9	29,6	28,1
Совсем не выполняется	21,7	13,9	15,4
Затруднились ответить	7,4	18,6	5,2

**Источник:** Там же.

В показателях таблицы 12 для того же 1998 года (см. рис. 4 — исследование ВЦИОМ'а) показан контекст состояния структуры Субъекта изменений в России.

В показателях таблицы 12 считаю возможным обратить внимание читателей (из реальностей августа 2010 года) на значительное уменьшение размаха анархии, неразберихи (с 1998 года по 2007 год) — с 54,6 процента (по мнению респондентов) до 12,2 процента. Но здесь же, необходимо отметить и стремительность роста уровня администрирования чиновников.

В динамике показателей итогов опроса респондентов о роли народа как Субъекта власти в России, Субъекта её перемен (см. табл. 13 и 14) важно, по моему мнению, отметить позитивную роль народа России в качестве Субъекта её истории, её конструктивной трансформации. Здесь же обращаю внимание читателей на сравнительно низкий удельный вес ответов опрошенных с констатацией затруднений высказаться (2007 год: 6,9% в табл. 13; 5,2% в табл. 14). Для сопоставления: в 2007 году при оценке типа политического режима в России о своих затруднениях при ответе заявили 25,6% от числа опрошенных.

♦ **Мир после 8 августа 2008 года (08.08.08.) действительно стал другим.**

Суть — все народы мира реально увидели и почувствовали на себе: весь мировой истеблишмент (в том числе истеблишмент России) в рамках своей Большой Игры против всех народов мира «заигрался» и «переиграл сам себя». Жадность, алчность, антикультурность мирового истеблишмента 08.08.08 года близко соединила в своей Большой Игре мировой финансовый, экономический кризис с реальной локальной войной на территории Грузии, которая стала глобальной военной угрозой для всего мира. Впервые для XX и XXI веков войска НАТО, США и войска её союзников чуть-чуть не вошли в практическое боевое столкновение с войсками России.

*Фактически для народов мира в 2008—2010 годах обозначились две важные новые реальности XXI века. Во-первых:*

- ♦ решающим образом оказалась дискредитирована американская мечта, американская идеология, которые имели глобальное распространение — мечта о росте потребления, о «культуре перепотребления», об идеологии потребления;
- ♦ модель глобального развития, модели развития многих регионов и стран с целевой установкой на стандарты западной (американской) массовой антикультуры, на её бездуховность, безнравственность, антигуманизм вызвали повсеместную критику. Обозначилась потребность в новой, действительно гуманитарной, культурно и нравственно ориентированной теории развития;
- ♦ **народы мира 08.08.08 года начали свою Глобальную Игру за культуру обеспечения жизни для каждого человека, каждого народа,**

**каждого государства; за предотвращение возможных катастрофических последствий из-за стремительного изменения климата, всей среды жизнеобеспечения; за культуру Мира и Безопасности, за нравственность; за достойный, благополучный и безопасный мир после кризиса 2008—2010 годов.**

*Знаменательно, что Наоми Кляйн заключение своей интересной и убедительной книги «Доктрина шока: Становление капитализма катастроф» назвала чётко и обоснованно — «Устранение последствий шока: народ берёт восстановление в свои руки»<sup>1</sup>. Она точно и своевременно, по моему мнению, констатирует: «...народная реконструкция является антитезой для комплекса капитализма катастроф, который постоянно стремится породить состояние „чистого листа“, чтобы на нем строить свое образцовое государство. Подобно латиноамериканским кооперациям фермеров или рабочих, народное восстановление по самой своей природе — это процесс импровизации, где используется все, что осталось, и любые ржавые инструменты, которые не смыла волна, не сломали или не украли. В отличие от представлений о взятии на небо в момент Второго пришествия и апокалиптического опустошения, от которого истинные верующие убегают в небесные сферы, движения местных жителей по восстановлению основаны на иной предпосылке: что никуда не убежишь от грязи и беспорядка, которые мы создаем, и что опустошение происходит постоянно — опустошение истории, культуры или памяти. Эти движения не стремятся начать все с „чистого листа“, они начинают с того, что осталось, с лежащих вокруг обломков. Мучительное вырождение крестового похода корпоративизма продолжается, его воины все время пытаются повысить дозы шока, чтобы преодолеть растущее сопротивление людей, и в этих условиях проекты народного восстановления указывают выход за пределы всех разновидностей капиталистического фундаментализма. **Участники такой реконструкции радикальны только в том, что стремятся к практической деятельности, они укоренены в жизни своей общины, связаны с местом, где живут, и заняты восстановлением. Они перестраивают то, что у них есть, преобразуют, делают все лучше и справедливее.** И самое главное — растет их способность к сопротивлению, когда бы ни случился следующий шоковый удар»<sup>2</sup>. (Выделено мною. — В.К.)*

**Во-вторых,** народы России продемонстрировали новую положительную динамику во время глобального кризиса 2008—2010 годов.

---

<sup>1</sup> Кляйн Н. Заключение. Устранение последствий шока: Народ берёт восстановление в свои руки // Кляйн Н. Доктрина шока: Становление капитализма катастроф. М., 2009. С. 583—614.

<sup>2</sup> Кляйн Н. Заключение. Устранение последствий шока: Народ берёт восстановление в свои руки // Кляйн Н. Доктрина шока: Становление капитализма катастроф. С. 613, 614.

Обратимся к итогам актуального исследования влияния глобального кризиса на повседневную жизнь россиян (февраль 2009 г.)<sup>1</sup>.

Интерес к итогам этого исследования значителен.

Три ведущие российские газеты в течение июня — июля 2009 года посвятили им подробные публикации объёмом примерно в полную полосу:

**Российская газета**  
**3 июня 2009 г.**

*Добрынина Е.*

**Из города — в огород.**

Социологи выяснили, какие рецепты выживания россияне используют в своей повседневной жизни.

**Трибуна**  
**18—24 июня 2009 г.**

*Тимофеева И.*

**Скромнее стали в желаниях.**

**Правда**  
**10—13 июля 2009 г.**

*Дектерёв В.*

**Кризис в человеческом измерении.**

Вот интересное суждение Рейнхарда Крумма — научного консультанта исследования, главы представительства фонда Фридриха Эберта в России.

«Аналитический доклад показал: россияне в условиях кризиса ожидают помощь в первую очередь от президента, правительства, армии, ФСБ. Ждут ли граждане РФ помощи от общественных организаций? Да, 30% опрошенных доверяют этим институтам гражданского общества. По сравнению с аналогичным опросом 1998 года — это прогресс. Но от Государственной думы, политических партий, прессы, от профсоюзов россияне не ожидают помощи в кризисные времена. Это тревожный сигнал для политической системы страны.

Сравнивая настроения россиян в 1998 году и в 2009-м, мы видим существенную разницу. Если в 1998 году 30% россиян ожидали гражданскую войну, еще 30% надеялись на отставку правительства, то в 2009 году государственный переворот большинством опрошенных не ожидается. Также граждане РФ не видят угрозы дезинтеграции страны. 36% россиян считает, что народ перетерпит кризис. В 1998 году таких было только 15%. Значит, последние 10 лет что-то сильно изменили в менталитете российских граждан в хорошую сторону. Хотя остается вопрос: сколько еще будет терпеть

---

<sup>1</sup> Исследование «Российская повседневность в условиях кризиса. Взгляд социологов» было проведено в феврале 2009 г. ИС РАН по собственной инициативе в сотрудничестве с представительством Фонда им. Ф. Эберта в РФ по общероссийской квотной выборке, охватившей 1750 респондентов от 18 лет и старше в 12 территориально-экономических районах РФ (согласно районированию Росстата), а также в Москве и Санкт-Петербурге. Рабочая группа: член-корр. РАН М.К. Горшков (руководитель исследования), д. соц. н. Н.Е. Тихонова (соруководитель), В.А. Аникии, Л.Г. Бызов, С.В. Горюнова, Ю.П. Лежнина, М.М. Мчедлова, Ю.В. Овчинникова, Н.Н. Седова. Научный консультант — руководитель представительства Фонда им. Ф. Эберта в РФ доктор Р. Крумм. Научный редактор — Н.И. Покида. (Источник: Российская газета. 2009. 3 июня. С. 14).

народ дальнейшее ухудшение?» (*Источник: Трибуна. 2009. 18—24 июня. С. 11*).

Важные размышления над итогами исследования предложила читателям Екатерина Добрынина на страницах «Российской газеты».

«Что в жизни для нас важнее всего? — задаёт она вопрос себе и всем нам. — Система ценностей под влиянием кризисов, к счастью, не меняется. На первом месте для подавляющего большинства — семья. 99 процентов в списке приоритетов отводят ей почетное место. Далее следуют друзья и работа. Три четверти считают очень важным свободное время, чуть более половины — религию. Политика в загоне: о ней так высказались менее 30 процентов. 35 процентов совершенно не стремятся стать богатыми, 76% не мечтают иметь доступ к власти, 15% равнодушны к престижной работе, 18% вполне обойдутся без хорошего образования. Зато больше 90 процентов стремятся, по их словам, создать счастливую семью, воспитать хороших детей, заниматься любимым делом, честно прожить свою жизнь. И считают, что это им уже удалось. Люди хотят также иметь интересную работу и жить не хуже других. Вот в этом случае кризис сильно портит им картину будущего»<sup>1</sup>.

Интересны и поучительны суждения Е. Добрыниной по поводу сравнения кризиса 1998 года и кризиса 2008—2009 годов. «Ну и извечные российские вопросы: кто виноват и что делать? — опять задаёт себе и всем нам вопрос любопытная и задумчивая Екатерина Добрынина. — Социологи сравнили два кризиса — 1998 г. и нынешний. Ответы граждан о причинах катаклизмов, их виновниках и возможных последствиях различались очень сильно.

Для 44% граждан кризис стал полной неожиданностью. 27% опрошенных считали, что кризис затронет только банковскую сферу, а лично они, не имеющие вкладов или акций, — „в домике“. 20% кризиса ожидали, но масштабы превзошли их ожидания. И только 7% выступали в роли буре-вестников.

Однако, когда случился дефолт, граждане реагировали куда более нервно. Главным виновником тогда называли правительство Виктора Черномырдина и в меньшей степени — Сергея Кириенко. Обвиняли олигархов, проклятый Запад, советское прошлое и „совковый менталитет“ сограждан. Были в шоке, так как события разворачивались стремительно. Кроме того, после только что прошедших „шоковых“ реформ большинство чувствовало себя проигравшими и обманутыми.

В 2009 г. ситуация оказалась иной. „Инвалидами реформ“ себя ощущали уже не 65%, как в 1998-м, а 29%. Винили уже не „внутренних врагов“, а международный кризис (46% против 7% во времена дефолта). Банкиров и олигархов, конечно, за непродуманные действия порицают до 28%, а вот социализм уже явно ни при чем (5% вместо 14%). И совсем иной общий

---

<sup>1</sup> Добрынина Е. Из города — в огород // Российская газета. 2009. 4 июня. С. 14.

фон в обществе. Как бы сейчас ни критиковали „путинскую политику“, но свои плоды она дала. Намного меньше людей (31% вместо дефолтных 41%) опасаются массовых беспорядков, гражданская война пугает вдвое меньше (10% а не 31%). Лишь 4% допускают вероятность переворота и установления диктатуры (таких, в 1998-м было вдвое больше). „Ничего существенного не произойдет, народ перетерпит“, — говорят сейчас 36%, вдвое больше, чем 10 лет назад. А каждый четвертый просто не заглядывает в будущее и с ответом затрудняется. И, несмотря на критику властей, все громче звучащую в СМИ, 39% россиян продолжают считать, что правительство сможет обуздать кризис. Не согласны с ними 22%, а 39% ничего сказать не могут, потому что не знают»<sup>1</sup>.

Уже предложенные читателям содержательные итоги моих социологических исследований позволяют оформить определённую последовательность выводов из уроков кризисных перемен.

### **Урок первый.**

Социологический смысл финансового кризиса 2008—2010 годов может быть определён как гуманитарное выражение действительно Глобальной Игры народов практически всех стран мира с мировой финансовой олигархией, с мировой правящей странами клановой части граждан.

Эти правящие кланы, связанные финансовыми операциями граждане, начали реальную глобальную финансово-экономическую войну против народов всех стран за власть, за сохранение своего права управлять миром и полностью присваивать себе результаты во всех сферах деятельности, жизнеобеспечения людей.

Народы мира практически во всех странах начали в 2008 году свою Глобальную Игру по новым, своим правилам, по своей Повестке Дня.

*Первым пунктом народы мира в Повестке Дня на 2008 год обозначили глобальную процессуальность: **они отказали в доверии** финансовым субъектам (банкам, ипотечным корпорациям, страховым компаниям и т. д.).*

### **Урок второй.**

Народы мира именно в 2008 году доказательно и повсеместно идентифицировали смысловое, институциональное, экономическое единство мировых правящих структур, глобальных финансовых систем с транснациональными сетями международного терроризма, организованной преступности; с национальными коррупционными конгломератами.

Моментом истины стали трагические события 8 августа 2008 года в Южной Осетии, Сомали, Афганистане, Пакистане, Судане.

### **Урок третий.**

В новой Глобальной Игре, в которой главным субъектом являются народы, тем не менее, есть два партнёра — два игрока (как минимум). Дру-

---

<sup>1</sup> Добрынина Е. Из города — в огород // Российская газета. 2009. 4 июня. С. 14.

гим субъектом Глобальной Игры стали, не по своей воле, финансовые кланы и конгломераты террористов, преступников, коррупционеров.

Опыт 2008 года обозначил *объективно* самое слабое, уязвимое место второго игрока (финансовых кланов с их соратниками: террористами, преступниками, предателями — коррупционерами).

Я называю в их позиции такие фундаментальные характеристики: несправедливость и антисправедливость; нечестность и ложь; некомпромиссность и бескомпромиссность; недоверие и предательство; недостойнство и рабство.

Важной характеристикой игроков, ведущих свою Большую Игру против России, против народов мира, является особое «секретное оружие»: небезопасность, недоверие, несправедливость, неправда, нечестность, неопределённость.

Смысл действий главного игрока — в ориентированности субъекта Глобальной Игры в финансовой, экономической сфере в условиях кризисных перемен — на достойную, честную, справедливую Победу. Социологический смысл этой Победы в том, что и другой игрок (финансовые кланы мира) не проиграет: с 2008 года началась Глобальная Игра, итог которой не равен нулю. Это значит, что другой игрок (проигравший) не уничтожается, он тоже может считать себя не проигравшим. Но Игра теперь ведётся по правилам, которые разрабатывают Народы Мира, которые контролируют Народы Мира.

#### **Урок четвёртый.**

Чрезвычайно важно чётко и понятно обратиться к порядочным, честным и талантливым людям с предложением разработать методологии, теории, технологии, механизмы, процедуры и мотивацию конструктивных и созидających институтов обеспечения глобального мира и безопасности с очень большой скоростью действия, анализа результативности и правильной корректировки. Суть: негативные, разрушающие институты сторонников культуры смерти, культуры войны (опыт агрессии в Южной Осетии — 2008; в секторе Газа — декабрь 2008, январь 2009; газовая агрессия руководства Украины в декабре 2008 — январе 2009 годов) развёртываются как никогда быстро и действуют комплексно и глобально (убитые, раненые, искажение правды).

#### **Урок пятый.**

Исключительно важно проводить во всех странах, во всех слоях общества информационную и разъяснительную работу, содействующую пониманию главного социологического смысла новой Глобальной Игры народов мира с глобальным истеблишментом (в том числе — с российским): институциональный аспект Глобальной Игры исключительно ориентирован на результат, в котором итог (для народов мира — главный игрок; мировой истеблишмент — другой игрок) не равен нулю: оба игрока в итоге, в результате новой Глобальной Игры, нового Глобального Компромисса



обязательно смогут считаться победителями (как вместе, так и по отдельности).

#### **Урок шестой.**

В 2009 году, как итог кризисных перемен в России, во многих других странах мира начала формироваться **политическая компонента глобальной безопасности** в контексте развернувшейся глобальной структурной гуманитарной революции XXI века. Я предварительно могу назвать её **главный смысл как политику обеспечения достойной и безопасной жизни по совести, по правде, по справедливости для каждого человека, для каждого народа мира.**

Суть шестого вывода: гуманитарное, экономическое, институциональное основание этой политики — наличие понятных и воспринятых глобальных целей, идеалов и ценностей каждого конкретного человека, органично составляющих взаимосогласованные и обоснованные, легитимные, достойные цели человечества на период до 2015—2020 годов.

Обеспечение достижения таких целей, идеалов и ценностей, функционирования такой политики — *именно здесь главное содержание и структура смыслов глобальной безопасности.*

#### **Урок седьмой.**

Исключительное значение для всех народов мира имеет методология, теория и технология реальной оценки глобальной, региональной, национальной и локальной (местной, по месту своего поселения) ситуации в Глобальной Игре с истеблишментом России, Европы, США и других стран. Первый опыт кризисных перемен показал, что мировой истеблишмент осознал новый смысл Глобальной Игры, которую ведут народы мира с ним.

Теперь для мирового истеблишмента, выступающего в тесном союзе с глобальными террористическими сетями (которые они сами и создали, которые они и контролируют), с глобальной организованной преступностью (которая тоже создана ими и функционирует под их руководством) настал «последний и решительный бой». Пока, по моему мнению, это Глобальная Игра, результаты которой не будут равны нулю.

### **Востребованность новой теории развития человека, народов, государств, современной цивилизации**

С учётом уже опубликованных (и озвученных) на разных языках итогов исследований причин глобального кризиса 2008—2010 годов; изучения концепций и механизмов, результатов действий по его преодолению и минимизации последствий обозначилась и глобальная востребованность новой концепции достойного развития.

Востребована ясная и понятная, динамичная концепция культуры развития человека, народов, государства, общества, всей цивилизации XXI века.

Востребована и новая архитектура международной (глобальной) безопасности через культуру развития.

Лето и осень 2010 года всё более отчётливо выявляют реальную глубину и масштабность действительно глобального кризиса всех сфер жизнеобеспечения всех людей, всех народов и всех государств.

По сути можно утверждать, что состоялись фундаментальные перемены в функционирующих моделях и практиках образов жизни человека и народа; моделях и практиках проблем мира, безопасности и войны; моделях и практиках миропорядка и мироустройства.

Полагаю, что правомерно определить общий глобальный *объект изменений* — потребительский образ жизни, понимаемый в динамике как движение к сверхпотреблению, к культуре потребления.

Цель представленного раздела третьей главы книги — осуществление исследования становления основ авторской теории, методологии и эвристики культуры глобального развития в XXI веке человека, народов, общества, государства и цивилизации.

Эта формирующаяся концепция изменений, перемен, развития, прогресса ориентирована на конструктивное преодоление функционирующих целей, ценностей, идеалов, интересов в современном образе жизни миллиардов людей через потребление, культуру потребления.

Размышления над причинами глобального кризиса, его ходом; возможными контурами мира после кризиса; реальностью (с высокой степенью вероятности) возникновения глобальной войны как способа преодоления кризиса (как было два раза в XX веке) способствуют созданию эффективной и востребованной теории развития как теории культуры развития.

Таким образом, главным гуманитарным смыслом для Российской Повестки Дня на 2010 год, для Глобальной Повестки Дня, посвящённых 65-летию Великой Победы в войне 1941—1945 годов против фашизма становится ожидаемое всеми народами мира новое созидательное качество Глобальной Игры.

Народы России вместе со всеми народами мира в сложных событиях кризисных перемен 2008—2010 годов создали и предлагают всему миру как главный игрок, субъект Глобальной Игры — Глобальный Проект сохранения и упрочения правды и честности, доверия и справедливости, ответственности на основе новой методологии, концепции, технологии, процессуальности и практики глобальной, созидающей модели культуры развития каждого человека, всех народов мира, всех стран в XXI веке.

Стратегия культуры развития России, культуры развития всего мира в XXI веке через культуру развития духовной сферы становится основанием нового гуманизма, новой модели миропорядка, новой модели мироустройства.

Сегодня это принципиально новый, глобального значения вопрос для всех нас.

Нам в считанные дни, месяцы и годы надо понять, оформить и обеспечить общероссийское и мировое (глобальное) согласие по основным аспектам культуры развития.

Компромисс, согласие, консенсус как гуманитарная инновация через гуманитарное воспитание становится главным и единственным способом выживания и достойного, экологически безопасного развития в контексте стремительного нарастания изменения климата, тревожных изменений среды жизнеобеспечения всех людей и всех народов.

Именно правда и честность, совестливость, доверие и справедливость, ответственность уже стали главными индикаторами движения к культуре развития.

### *Урок первый*

В недели и дни июня и июля 2009 года оформился *«феномен Байдена»*. Вице-президент США Джозеф Байден известен как один из вдохновителей агрессии, войны США, НАТО и ЕС против Югославии в 1999 году, как один из расчленителей Сербии и творцов «эффекта самостоятельного и независимого Косово», на территории которого создана (на странных условиях) одна из самых больших и загадочных военных баз США. Именно Дж. Байден — один из вдохновителей руководителей Грузии в событиях июля—августа 2008 года, в подготовке новых событий на август—сентябрь 2009 года.

Собственно «феномен Байдена», по моему мнению, оформился в мировом общеполитическом и научном дискурсе 5 июля 2009 года. По ходу воскресной телевизионной программы на канале ABC вице-президент США Дж. Байден сделал заявление, которое ошеломило весь мир. Смысл его заявления: «Вашингтон не будет препятствовать Израилю если тот решит нанести удар по ядерным объектам Ирана»<sup>1</sup>. В главной газете России Владислав Воробьёв был вынужден фактически оформить «феномен Байдена»: «Почему Вашингтон не хочет отговорить израильтян от развязывания Третьей мировой войны?»<sup>2</sup>.

Как тревожная фундаментальная особенность современной глобальной политики «перегрузки опасности войны XXI» странная деятельность вице-президента США Дж. Байдена утвердилась во второй половине июля 2009 года после его «странного» визита на Украину и в Грузию. В ходе интервью газете The Wall Street Journal, опубликовано 25 июля по завершении визитов, Байден «в феврале этого года призывавший к «перезагрузке» в отношениях» США и России, «неожиданно вернулся к риторике прежней администрации Буша, причём в ряде высказываний ее превзошел»<sup>3</sup>.

<sup>1</sup> Воробьёв В. Атом на мушке // Российская газета. 2009. 9 июля. С. 8.

<sup>2</sup> Там же.

<sup>3</sup> Строкань С., Сидоров Д. А теперь перезагрузка: Вице-президент США подверг испытанию отношения новой администрации с Россией // Коммерсантъ. 2009. 27 июля. С. 1.

Михаил Ростовский предложил для мирового дискурса о политике безопасности конструкт «**эффект Байдена**». Он уважительно пишет о Байдене: нынешний «вице-президент США — слишком опытный специалист по внешней политике... Его хамоватая откровенность ни в коем случае не была экспромтом. Возникает вопрос: **какого именно эффекта Байден хотел добиться таким способом?** Вариантов, по сути, всего два, — уточняет М. Ростовский. — Или в Вашингтоне уверены, что мы у них уже в кармане и без чрезмерного политеса вполне можно обойтись. Или у нас, напротив, хотят выбить какие-то уступки. Например, в вопросах сокращения стратегических вооружений. В своем интервью Байден четко дал понять: в Вашингтоне осознают, что Россия с головой окунулась в разоруженческую проблематику не из желания сделать кому-то приятное, а исходя из своих собственных интересов. Вполне возможно, что это намек.

Так или иначе, но впервые употребивший слово „перезагрузка“ Байден блестяще показал, как к нам в реальности относятся в администрации Обамы: без нелюбви, но с нулевым количеством сантиментов. Мы должны ответить янки той же монетой. Другого языка они, к сожалению или к счастью, не понимают»<sup>1</sup>. (Выделено мною. — В.К.)

Россияне хорошо помнят Василия Ключевского: *«История ничему не учит, а только наказывает за незнание своих уроков»*.

«Феномен Байдена», «эффект Байдена» инициируют необходимость тщательно и подробно ещё и ещё раз осмыслить причины и механизмы втягивания многих стран во Вторую мировую войну, участие многих народов СССР в Великой Отечественной войне 1941—1945, роль СССР в освобождении народов Европы от гитлеровской оккупации.

Эти предварительные соображения и позволяют содействовать пониманию подхода автора книги к формулированию научной проблемы исследования, его новизны и особенностей, предмета исследования, обоснованию самой возможности исследования, его структуры и места в современном научном дискурсе.

Самая **главная идея** моего исследования, инновационная и фундаментальная, представлена в содержании конструкта *«культура развития»*.

Первым шагом в понимании сути предложенного феномена может послужить примерная **концептуальная схема исследования**, включающая сеть слабых взаимодействий (см. рис. 5).

Вторым шагом можно обозначить реальность прерывности, парадоксальности и нелинейности продвижения от исходной ситуации через изменения, перемены, кризисы к культуре развития. Здесь на рисунке 5 обозначения А, Б, В, Г, Д, Е, Ж соответствуют социальным и гуманитарным взаимодействиям, способствующим самим изменениям.

---

<sup>1</sup> Ростовский М. Нагрузка к перезагрузке: Что у Обамы в голове, то у Байдена на языке? // Московский комсомолец. 2009. 27 июля. С. 2.

### Взаимодействия в сфере развития

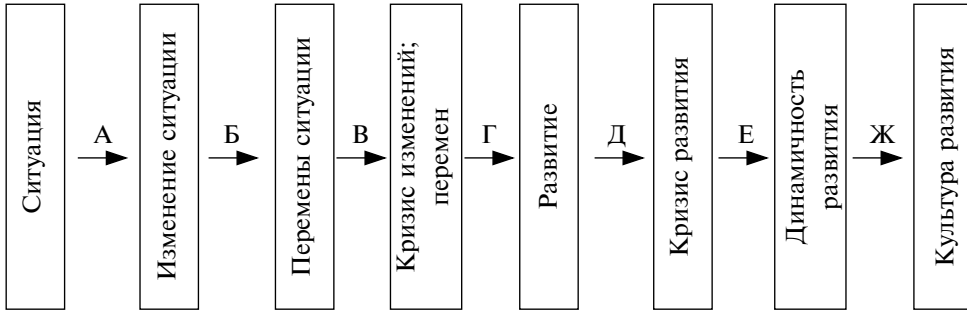

**Суть инновационности** рассматриваемого авторского подхода к феномену «культура развития» в методологизации, концептуализации, институционализации созидательного подхода к смыслам и реальностям повседневной жизни людей на основе приоритетности культуры жизни и культуры мира, содействующих поступкам каждого человека, учреждающих каждодневно его достоинство, справедливость и правду.

**Методологическая схема исследования** впервые обеспечивает понимание и концептуализацию взаимосвязей на уровне слабых взаимодействий (слабых рисков, слабых связей) *глобальной среды, регионального контекста* и *локального* институционально-сетевого феномена (как культурного явления) в условиях реального масштаба (пространства) и времени (см. рис. 6).

**Актуальность и востребованность научной проблемы исследования «культуры развития»** для каждого человека, всех народов и государств, современной цивилизации может быть определена как необходимость

### Взаимодействия в сфере культуры развития

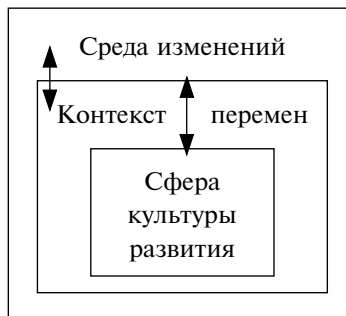

преодоления всеобщей модели развития для потребления и сверхпотребления с неизбежностью всеобщего антагонистического противоречия, разрешаемого противоборством культуры жизни, культуры мира с культурой войны и культурой смерти.

Таким образом, изучение теории и методологии становления «культуры развития» реально вводит различие между культурой жизни, культурой мира и культурой безопасности с противостоящей им культурой потребления, культурой войны и культурой смерти.

В итоге оформляется понимание источника динамики, энергетики и воли как главное антагонистическое противоречие между культурой жизни, культурой мира и культурой развития с противостоящей им культурой смерти, культурой войны и культурой потребления.

**Рабочая гипотеза автора книги в этом разделе третьей главы** может быть определена так: летом и осенью 2010 широкий круг российских учёных, экспертов, специалистов, заинтересованных граждан «складывают», обдумывают и обсуждают основы новой методологии и теории культуры развития России, Евразии, современной цивилизации.

***Я, как автор представленной концепции культуры развития, как и многие другие авторы, убеждён в том, что самое важное, самое эффективное и самое необходимое для оптимального преодоления кризиса, для жизнеобеспечения людей и народов после кризиса — это динамичная, надёжная и востребованная людьми и обществом хорошая теория и методология культуры развития, хорошая теория и методология народной объединяющей идеологии развития России.***

В представленном фрагменте книги автор предполагает рассмотреть только основные гуманитарные тенденции становления в XXI веке концепции культуры развития человека, общества и государства.

Некоторые особенности и моей гипотезы исследования, и моего подхода к сущности теории культуры развития уместно отметить уже здесь.

◆ Исходное условие теоретического и методологического преодоления глобального кризиса и осуществления благоприятных конструктивных изменений, перемен, культуры развития после кризиса — участие самого широкого круга граждан, народа в желательных переменах.

◆ Главным субъектом создания ключевых смыслов культуры развития с последующим управлением гуманитарными и социальными созидательными изменениями является народ: здесь и сейчас речь идёт о «концерте народов России», «концерте народов Азии, России, Европы, Евразии и всего мира».

◆ Автор в своих исследованиях руководствуется геокультурной научной парадигмой и единой гуманитарной парадигмой, основывающейся на существенном единстве геокультуры, геоэкономики и геополитики.

◆ Особое значение в исследовании обращено на возможность следовать новой модели рациональности — «культурной рациональности». Автор статьи с благодарностью воспринимает трактовку особенностей функ-

ционирования модели культурной рациональности, предложенной известным социологом и философом Олегом Николаевичем Яницким. В «русской истории было слишком мало рациональности с большой буквы, — поясняет он: — всё больше «любой ценой и во что бы то ни стало». Может быть «парадоксальность» русского человека ещё и в том, что в этих условиях он выбирает иную — *культурную* — форму рациональности? В отличие от научной культурная рациональность придает равное с нею значение личностному и групповому опыту, включая опыт семьи и прошлых поколений. Концентрируя внимание на восприятии и оценках местных (что не равнозначно понятию «традиционных») групп, адепты культурной рациональности рассматривают «неожиданные» для властей или академических экспертов последствия научно обоснованных решений как релевантные для социологического анализа. Соответственно, трактовка адептами культурной рациональности «общественного восприятия риска» иная. Она, находясь за пределами выявленных статистических вероятностей и калькуляций типа риск-выгода, интерпретирует это восприятие как «иную форму рациональности, которая определяется обстоятельствами, в каковых риск выявляется и становится публичным, будь то положение или место индивида в его/её местном сообществе или общие ценности последнего. В этом отношении культурная рациональность может быть понята как рациональность социального мира жизни» (Ф. Фишер).

Для моего видения задач исторической социологии принципиально важно, — уточняет О.Н. Яницкий, — что культурная рациональность обуславливает *иную логику принятия решений*. Эта логика проявляется особенно тогда, когда население подозревает, что его обманывают или манипулируют его мнением. В подобных случаях население оценивает решения, предлагаемые ему экспертами, опираясь на собственный социальный опыт. Очевидно, что вопрос о *доверии* здесь является ключевым. Как показывает российский опыт развития социально-экологических конфликтов, чем выше для населения неопределенность ситуации, возможного риска, опыт уже понесенных потерь, тем вероятнее, что его поведение и социальные требования будут строиться именно в соответствии с моделью культурной рациональности»<sup>1</sup>.

♦ В содержании теории культуры развития, в методологии исследования перемен автор для всех основных гуманитарных тенденций в становлении и стартовом функционировании концепции культуры развития исключительное значение придаёт культуре жизни, культуре мира и культуре безопасности. Именно в таком ключе я понимаю важнейшее замечание, сделанное лидером КПРФ Г.А. Зюгановым 7 июля 2009 года в ходе встречи с президентом США Бараком Обамой. «Я напомнил ему, — сообщает он читателям газеты „Правда“, — что два предыдущих системных кризиса ка-

---

<sup>1</sup> Яницкий О.Н. Историческая социология: поиск истины // Социологические исследования. 2009. № 6. С. 146, 147.

питализма закончились двумя мировыми войнами. И сегодня многое будет зависеть от грамотных согласованных действий ведущих мировых держав, чтобы мир не сполз в пучину глобальной катастрофы»<sup>1</sup>.

♦ На рисунке 6 *среда изменений* трактуется автором как модель не-Западного мироустройства (на фоне других многочисленных моделей). **Контекст перемен** трактуется автором как Московско-Шанхайская модель миропорядка (на фоне других моделей миропорядка).

♦ Среда изменений, контекст перемен, сфера культуры развития трактуются автором статьи как нестабильные, возмущённые для 2008—2010 годов ходом глобальной структурной гуманитарной революции, обусловившей, главным образом, весь глобальный кризис 2008—2010 годов.

### **Культура развития народа и общества, России как национальная безопасность: что имеем**

Для середины июля 2010 года характерен интенсивный обмен мнениями учёных, экспертов, самих граждан, государственных деятелей о природе и структуре глобального кризиса 2008—2010 годов. В ходе завершившегося 10 июля 2009 года саммита G8 в итальянском городе Аквиле лидеры «восьмёрки» вместе с главами ещё 19 государств, вместе с представителями ЕС, Афросоюза и ещё семи международных организаций констатировали наличие всеобщей глобальной угрозы от развёртывания кризиса на всех континентах, которая может сохраниться до конца 2010 года.

Определённо сложилось понимание как в Аквиле, так и на других дискуссионных площадках, что действующая модель глобального, регионального и национального развития с ориентацией на потребление изжила себя и стала одной из существенных причин возникновения и продолжения кризиса.

Известный российский экономист Владислав Иноземцев, применительно к особенностям кризиса в США, предложил конструкт «культура перепотребления»<sup>2</sup>.

Важно отметить, что российская, европейская, мировая наука уже в июне—июле 2008 года выявила и стала изучать факторы, инициирующие опасный кризис для всех.

На состоявшейся первой сессии по стратегическому сценированию в г. Модена (Италия) 7—9 июля 2008 года «Мировые финансы: Новые инициативы» ведущие европейские и российские эксперты обсуждали вопросы позитивных возможностей методологии осуществления самостоятельных и согласованных инициатив России и Италии, финансовые и право-

<sup>1</sup> Зюганов Г.А. «У Обамы есть шанс сделать шаг навстречу России»: Лидер КПРФ о встрече с президентом США // Правда. 2009. 9 июля. С. 1.

<sup>2</sup> Иноземцев В. Тиски для пузырей: Барак Обама предложил миру новый финансовый порядок // Новая газета. 2009. № 72. 8 июля. С. 12.



вые аспекты и проблемы прямых инвестиций в новые инфраструктурные проекты, преодоления проблем глобального финансового кризиса, выработки новых дополнений в разработанные инициативы «Новый Бреттон Вудс».

Необходимо отметить, что в докладе профессора Юрия Громыко; в выступлениях профессоров Валенса Нунцио Роберто, Витанджели Джиорджио, зам. министра финансов Италии (2006—2008 гг.) Летиери Марио красной нитью представлена методология глобальной безопасности как целостное воплощение важнейших смыслов: культура, солидарность, честность, законность, благо.

Автор книги в своих выступлениях по темам: «Справедливость, Правила Игры» (**это первая встреча**), определял их как узловые точки для создания инфраструктурных платформ, производственных мультисистем на основе принципиально новых научных решений. Совершенно новое качество получило звучание категории справедливости в выступлениях известного русского психолога Юрия Громыко, сенатора Педрици Рикардо, ведущего итальянского экономиста Раймонди Паоло, когда речь шла о глобальных проблемах безопасности, влияющих на благополучие и счастье сотен миллионов людей: сохранности различных пенсионных фондов, операциях с дериватами.

Важно отметить, что сама встреча, сама дискуссия о поиске через «справедливость» новых подходов к **проблемам безопасного мироустройства** была организована по инициативе *Форума «Диалог Запад — Восток: интеграция и развитие»*.

**Споры о Московско-Шанхайской модели миропорядка, о новой архитектуре и смыслах региональных и глобальной безопасности — отнюдь не виртуальные споры.** Речь идёт не только о гуманитарной составляющей, речь идёт о конкретном управлении миром, мировой финансовой системой.

Что ждёт цивилизацию, мировую экономику, мировые финансы? Как влияет мировой экономический кризис на возрастание неуверенности и резкий скачок депрессии населения многих преуспевающих стран? Что толкает США к осуществлению авантюрных сценариев, способствующих региональным конфликтам, как это было в Южной Осетии? Что делать и каким путём идти в 2010 году?

Эти и другие вопросы сегодня волнуют не только учёных, политиков, но и многие миллионы людей. Идёт поиск важнейшего для Всех решения. А выход — один. Нужно договариваться, нужно искать совместный механизм компромисса. **Но Как и по Каким Правилам Игры?** Ведь Игроков уже вполне достаточно: США, Евросоюз; Россия и Китай; БРИК; арабский кластер.

Поиски достойных и своевременных путей достижения понимания широкого спектра гуманитарных взаимодействий, уже сложившихся в пространстве и времени оформившихся проблем мира и войны; экономичес-

кого и финансового кризиса; бедности и нехватки продовольствия; стремительности негативных изменений климата и попытался осмыслить через социологию культуры развития, культуры мира и безопасности.

**Вторая встреча** — это моё участие в работе Четвёртой международной конференции «*Терроризм и электронные СМИ*», которая работала 20—25 октября 2008 года в Пафосе (Кипр). Вот только некоторые темы докладов, «круглых столов»: «*Стратегия развития информационной безопасности в мире на ближайшие годы*», «*Роль СМИ в воспитании толерантности*», «*Кибертерроризм: реалии и мифы*», «*Терроризм: освещение электронными СМИ — анализ и обсуждение на основе новостных сюжетов и программ*».

Мой доклад «*Методологические вопросы глобальной безопасности в контексте мировой структурной гуманитарной революции*» состоялся 21 октября. Уже по ходу выступления из международной по своему составу аудитории (учёные, журналисты, общественные деятели, дипломаты, работники специальных служб, военные) поступили десятки вопросов. Их содержание, в основном, было посвящено, прежде всего, общеметодологическим вопросам:

- ◆ соотношение глобальной безопасности и мировоззрения;
- ◆ эффективность методологии геополитики, геоэкономики, геокультуры в осмыслении и понимании всемирного финансового, экономического, политического и нравственного кризиса;
- ◆ методологические и концептуальные основания в понимании возможности возникновения глобальной ядерной войны как кардинального способа преодоления глобального кризиса однополярного мира;
- ◆ методология и методика сохранения мира и безопасности.

22 и 23 октября в ходе «круглых столов» мне снова и снова предоставляли слово для ответа на заданные вопросы (в отмеченном выше контексте). Естественно, мои ответы вызывали новые вопросы.

Определённо могу констатировать, что такого массового, пронизательного, уважительного действительно научного дискурса по сложнейшим проблемам методологии и теории глобальной безопасности я ещё не встречал.

Итоги этих двух встреч (Модена — июль 2008, Пафос — октябрь 2008) помогли мне исследовать наиболее важные вопросы формирования социологической геокультурной теории глобальной безопасности, концепции и методологии культуры развития, теории и методологии народной идеологии развития России.

Представляется возможным сформулировать ряд соображений.

Прежде всего, отметим, что процесс институционализации теории культуры развития органично соединил в целостную совокупность: кооперативное взаимодействие; целерациональное действие; свободу в позитивном контексте и ответственность как желательную необходимую ценность;

доверие и согласие; обязательность заботы о безопасности другого; безусловное подчинение закону. Таким образом, мы имеем реальную основу создания идеальных типов (в смысле М. Вебера) основных институтов общества; основных институтов обеспечения безопасности человека, семьи, общества, государства, современной цивилизации. В итоге гуманитарная наука, социология, прежде всего, обретает конкретные условия для исследования самого широкого спектра институциональной динамики, т. е. перемен в состоянии безопасности институтов.

Во-вторых, уже сама острота дискуссии в российском обществе в 2000—2010 годах по вопросам методологии развития России; целям, субъектам и объектам развития; ресурсам развития, темпам и предполагаемым результатам на этой стадии анализа позволяют, на мой взгляд, перейти от понятия «безопасность через развитие»<sup>1</sup> к понятию «безопасность через компромисс», «глобальная безопасность через правду и справедливость», «культура развития через культуру мира и безопасности».

Всё вышеизложенное позволяет сделать следующий вывод: институционализация процесса анализа и обеспечения культуры развития действительно оформляет фундаментальные основы для становления социологии глобальной безопасности, культуры безопасности, геокультуры как фундаментальной научной дисциплины.

Перспективы, учитывающие возможности сетевого подхода, наиболее полно подтвердились в результатах анализа. Действительно широкое развитие сети неправительственных объединений (НПО) как «третьего сектора» придаёт новое позитивное качество гуманитарному взаимодействию людей между собой, с властными структурами, с бизнесом<sup>2</sup>. Полагаю, что представленные рассуждения подкрепляют итоговый тезис о том, что сетевой подход, сетевая методология способны обогатить изучение проблем геокультуры качественно новым информационным подходом, доказательными технологиями участия самого человека в обеспечении своей безопасности и безопасности другого человека.

Вместе с тем, здесь много проблем нуждается в обстоятельном анализе и, прежде всего, речь идёт о таких феноменах, как «диалог между цивилизациями», «культура жизни», «культура мира». Их опыт находится на исходной стадии гуманитарного анализа

Суть вывода: нам всем нужен Большой Геокультурный Созидающий Проект XXI века — Возрождение России (см. схему 5).

А Смысл нашей общей работы такой: мы в 2003—2010 годах создали Большую Методологию и Большую Теорию: новую концепцию мироустройства XXI века; новую Московско-Шанхайскую модель миропорядка

---

<sup>1</sup> Кузнецов В.Н. Безопасность через развитие. М., 2000.

<sup>2</sup> Сухарев А. Мировой опыт институционализации НПО-среды и поддержки НПО-дипломатии // Безопасность Евразии. 2009. № 2.

XXI века (Концепция Кузнецова); новую теорию глобальной безопасности; новую теорию народной российской государственнической объединяющей патриотической идеологии; теорию компромисса; новую геокультурную научную парадигму, новую теорию культуры развития.

### **Классификационная определённость социологической геокультурной теории культуры развития**

Особенностью ракурса исследования классификационных аспектов культуры развития в представленной работе является её преимущественная ориентированность на теорию, методологию, практики, эвристику, институционализацию, операционализацию в пространстве функционирования гуманитарных, социальных, религиозных, культурных взаимодействий (см. схему 6).

Классификационная определённость теории культуры развития основывается на совокупности тех свойств, которые уже конкретизировались в ходе изучения на протяжении тысячелетий учёными во многих странах мира; в ходе современного (XX и XXI века) общенаучного (все общественные науки), общесоциологического и специализированного социологического научного дискурса, посвящённого состоянию и динамике, содержанию и структуре, значению феномена «культура развития».

В итоге речь идёт о таких важных аспектах теории культуры безопасности: субъект и объект, предметность, свой корпус категорий, формы, интенсивность, характер, становление и функционирование, институты, институциональная среда, правила игры, востребованность, инновационность, процессуальность, динамика, механизмы процедуры. Эти конструкты составляют свой оригинальный корпус новых познавательных инструментов формирующейся теории культуры развития.

**Субъект культуры развития** на протяжении столетий и в современный период чётко формулируется как ответ на важнейший вопрос: кто в личном качестве реально в фиксированном времени и пространстве определяет исходный момент в учреждении культуры развития, в её идентификации, в утверждении легитимности культуры развития.

С учётом предложенного ранее предварительного формулирования автором книги особенностей феномена «культура развития», можно утверждать, что *субъект культуры развития, субъект социологии культуры развития* это человек добродетельный (по Платону), высоконравственного поступка (по М. Бахтину); человек жизнелюбивый, компромиссный, самокритичный, играющий, рефлексирующий, сомневающийся, ответственный<sup>1</sup>; это народы, ориентированные на культуру Диалога, куль-

---

<sup>1</sup> Кузнецов В.Н. Культура компромисса. М., 2007.

туру Безопасности<sup>1</sup>; на народную объединяющую идеологию развития России.

**Объект культуры развития, объект социологии культуры развития** это, прежде всего, феномен человеческой жизни для каждого человека, феномен существования каждого народа, его образа жизни, его территории, его языка и культуры; это сохранение целостности человечества, смысла его социального бытия, стремления к правде и справедливости, процедуры своего понимания<sup>2</sup>.

Возрастает значение в качестве объекта культуры развития широкого спектра смыслов гуманитарных, социальных, религиозных и культурных взаимодействий, обеспечивающих безопасность человека, безопасность народов, безопасность стран; регионов, глобального мира. Речь идёт о тонких, слабых и быстрых связях, об обеспечении сохранности (без искажений) самих смыслов, которое основывается на взаимообусловленности феноменов: справедливость, правда, совесть, компромисс, порядочность, честность, безопасность.

**Предметность** опирается на структурирование гуманитарных, социальных, религиозных, культурных взаимодействий в конкретных сферах жизни и жизнеобеспечения человека и народов: культура, мир и война, религия, наука, политика, экономика, право, экология.

Сама структура предметного поля социологии культуры развития ориентирована на учёт перемен в состоянии объекта культуры развития (увеличения удельного веса нематериальной компоненты), в динамике человеческого потенциала, интеллектуального капитала, институциональной среды; на изменения правил игры в ходе осуществления согласованной повестки дня для сфер культуры развития.

**Формы** культуры развития отличаются значительным разнообразием и обусловлены реальными потребностями общества в нравственной и правовой устойчивости, конструктивности общественного мнения, обеспокоенности состоянием Мира и возможностью Войны.

**Интенсивность** проявления культуры развития выражает конкретную востребованность общества; национальной элиты, если в этом обществе она сложилась, признана народом и достойно функционирует во имя служения Отечеству; широких народных масс в правдивости, истинности гуманитарных взаимодействий, их результатов и последствий в реальном времени и пространстве.

**Характер** культуры развития определяется степенью ориентированности (слабой, умеренной, сильной) на достойный диалог по поводу актуальных проблем: стадии диалога могут быть — оптимистическими или песси-

---

<sup>1</sup> Кузнецов В.Н. Гуманитарные взаимодействия: Социологическое исследование становления геокультурной теории безопасности: В 3 т. Т. 1: Россия и Евразия: Социология геокультурной динамики евразийской безопасности XXI века. М., 2008.

<sup>2</sup> Зиновьев А.А. Фактор понимания. М., 2006. С. 519—521.

мистическими, неопределёнными; инертными или креативными; развивающимися, стагнирующими или кризисными.

**Особенности становления и функционирования** культуры развития определяются тремя обстоятельствами: способностью субъекта культуры развития предвидеть развитие событий, для которых свойство справедливого, правдивого, культурного будет актуально; установления факта состоявшегося события; реального нравственного поступка субъекта культуры развития по критериям: правдивость, честность, порядочность, солидарность, равенство, соблюдение меры.

**Институты** культурного оформились в XX и XXI веках как *международные* (организация Объединённых Наций, ЮНЕСКО), *региональные* (Шанхайская организация сотрудничества), *национальные* (государственные — органы социальной защиты, общественные — объединения, фонды, комитеты, ассоциации), *частные* — здесь субъекты культуры развития выступают в частном, личном качестве (Лихачёв, Зиновьев, Солженицын).

Исключительная роль в обеспечении культуры развития принадлежит *Институтам* глобальных гуманитарных взаимодействий: Международный год Культуры Мира (2000 г.), Международный год Диалога между цивилизациями (2001 г.), Движение Альянса Цивилизаций (с 2004 года по настоящее время).

Особенно значима роль Всемирного Института Борьбы за Мир во всём Мире, который оформился во второй половине XX века и действует в настоящее время. Достоянием всего человечества, каждого человека является бесценный капитал: 1) результаты — в XX веке удалось предотвратить ядерную войну; 2) практики нравственных поступков и результаты сохранения и поддержания мира — свидетельство важности и востребованности философии и социологии культуры развития, правды и честности, человеческой солидарности и ответственности.

**Востребованность культуры развития** убедительно и конкретно представлена на протяжении тысячелетней истории философии, культуры и религии. Особая актуальность востребованности культуры развития в XXI веке обусловлена стремительным ростом неопределённости в понимании главного смысла жизни человека: ему остро важно понять смысл своей жизни, смысл его связи с Другим человеком, со своим народом, с Миром. Человеку, народам мира необходима культура развития.

**Инновационность культуры развития** обусловлена её исключительными возможностями в создании энергетики и волевых импульсов для всей совокупности гуманитарных взаимодействий с целью обеспечения достоинства, правдивости и безопасности человека, всего Мира.

**Процессуальность культуры развития** обусловлена особой значительностью взаимодействия субъекта и объекта культуры развития: свойства добродетели и ценности гражданского поступка в наступившей ситуации, события, которые нуждаются в культуре развития, осуществляются

в обязательной временной последовательности и пространственной определённости.

*Институциональная среда культуры развития* сопутствует всем этапам процессуальности культуры развития и наполняет каждое звено процесса становления, функционирования и утраты культуры развития итогами соблюдения и несоблюдения правил игры; взаимодействиями с нелегитимным.

*Правила игры для сфер культуры развития* зависят от компетенции, профессионализма и воли субъекта культуры развития, от полноты знания им особенностей содержания и структуры объекта культуры развития. Именно при соблюдении таких исходных требований правдивость, совесть, порядочность, конструктивность способствуют выполнению правил игры, согласованной повестки Дня.

*Динамика культуры развития* изначально определяется своевременностью и полнотой владения информацией о содержании ситуации, в которой субъект учреждает феномен культуры развития. Энергия и воля субъекта культуры развития на стадии её становления задаёт важный позитивный импульс для утверждения правды и добра, блага.

*Механизмы и процедуры культуры развития* оформляются и функционируют как устойчивые структуры, обеспечивающие координацию всех гуманитарных взаимодействий для обеспечения безопасности культуры жизни каждого человека, каждого народа.

### **Принципы, функции, механизмы в сферах культуры развития**

Выстраивание «новой оптики» для методологии и теории культуры развития (категории, концепты, конструкты, смыслы) способствовало формированию *ключевых принципов* теории культуры развития.

Полнота содержания отдельных принципов сложилась в динамичном сочетании важнейших смыслов, определившихся в 2000—2010 годах.

**Первый принцип — актуальность и устойчивость главных целей развития тысячелетия** сложились из двух аспектов: во-первых, гуманитарные цели в области развития каждого человека, сформулированные на саммите тысячелетия (специальная сессия Генеральной Ассамблеи ООН — сентябрь 2000 г.); во-вторых, достижение международных договорённостей для решения глобальной проблемы изменения климата<sup>1</sup>.

**Второй принцип — оформление после 8 августа 2008 года устойчивого, понятного и универсального содержания глобальной безопасности: органичное и взаимообусловленное единство мечты, позиции и поступка человека и народов для достижения достоинства, спра-**

---

<sup>1</sup> *Пан Ги Мун.* «Кризис бросит вызов духу глобальной солидарности» // Новые известия. 2009. 14 января. С. 1, 2.

ведливости, правды и доверия на основе гуманитарных взаимодействий.

**Третий принцип** — достижение культуры мира и безопасности в интересах развёртывания глобального движения по содействию предотвращению возможной ядерной войны XXI века.

**Четвёртый принцип** — единство прав и обязанностей человека, что выражает новое понимание глобальной безопасности — своя безопасность через безопасность другого.

**Пятый принцип** — ориентация на диалог между людьми, народами, культурами и цивилизациями. Этот принцип объединяет феномены культуры развития, культуры мира и культуры безопасности. Здесь, по моему мнению, есть возможное движение по пути к культуре глобализации.

**Шестой принцип** — всеохватность, которая обеспечивает согласование деятельности самих граждан, общественных и государственных институтов культуры развития.

**Седьмой принцип** — равноправие партнёров, что обусловлено единством и неделимостью пространства культуры развития. Этот социологический, по существу, принцип так толкует безопасность человека, которая была сформулирована впервые в документах ООН (1994 г.):

«Безопасность человека:

- это не просто безопасность страны, это безопасность народа;
- **это не просто безопасность, достигнутая в результате обладания оружием, это безопасность, достигнутая в результате развития;**
- это не просто безопасность государств, это безопасность каждого человека в своем доме и на своем рабочем месте;
- это не просто защита от конфликтов между государствами, это защита от конфликтов между народами.

Безопасность человека — это когда ребенок не умирает, болезнь не распространяется, этнические распри не выходят из-под контроля, женщину не насилуют, бедняк не голодает, диссидента не заставляют молчать, человеческий дух не подавляют»<sup>1</sup>. (Выделено мною. — *В.К.*)

**Восьмой принцип** — транспарентность — открытость и прозрачность.

Два важных принципа для культуры развития 2009 года, последующих лет сформулировал Генеральный секретарь ООН Пан Ги Мун в своей программной статье, опубликованной газетой «Новые известия» в январе 2009 года.

**Девятый принцип «глобальной солидарности»** он связал с необходимостью проведения «*нового зелёного курса*» с тем, чтобы достигнуть дого-

---

<sup>1</sup> Цитируется по: Яновский Р.Г. Глобальные изменения и социальная безопасность. М., 1999. С. 15.



ворённости всех государств «относительно решения глобальной проблемы изменения климата»<sup>1</sup>.

**Десятый принцип** Генсек ООН Пан Ги Мун обозначил как «**достижение результатов в обеспечении безопасности**»<sup>2</sup>.

**Одиннадцатый принцип — неделимость безопасности:** «никто не должен обеспечивать свою безопасность за счёт безопасности другого». Так можно понять содержание этого ключевого принципа из ряда выступлений руководителей России в ноябре — декабре 2008 года<sup>3</sup>.

*Реальное и виртуальное воплощение принципов культуры развития в сферах жизнеобеспечения народов мира по отдельности, в различных сочетаниях осуществляется под воздействием функций культуры развития. Их можно представить в такой последовательности:*

- **общеметодологическая**, обусловленная возможностями продвижения институционально-сетевой методологии и широкий класс гуманитарных исследований в сфере жизнеобеспечения народов всего мира, отношений между государствами;
- **теоретическая**, которая ориентирована на стимулирование и сбор эмпирической и теоретической информации о возможных угрозах, вызовах, рисках и опасностях: хорошая теория становится ключевым звеном в повышении эффективности всех систем жизнеобеспечения;
- **предотвращающая**, которая ориентирована на подготовку и осуществление социологического мониторинга условий, влияющих на формирование опасностей, угроз, рисков, вызовов для жизни людей, народов, всей цивилизации. Здесь важнейшая функция — вовремя, со знанием дела реально повлиять на предотвращение опасностей на самой ранней стадии их созревания;
- **прогностическая функция** тесно связана с теоретической и прямо работает на формирование «культуры предотвращения»;
- **эвристическая функция** ориентирована на обработку результатов мониторингов культуры безопасности через культуру развития с целью подготовки населения к действиям в условиях неблагоприятной, небезопасной ситуации;
- **технологическая**, связанная с обоснованием, внедрением и развитием высоких гуманитарных технологий;
- **играизационная**, ориентирована на достижение реальной полноты договорённостей, процедур, дополнений: речь идёт о легитимизации обязанностей всех сторон в процессах обеспечения культуры безопасности, вытекающих как из действующих соглашений, хартий, мандатов, так и

---

<sup>1</sup> Пан Ги Мун. «Кризис бросит вызов духу глобальной солидарности» // Новые известия. 2009. 14 января. С. 2.

<sup>2</sup> Там же.

<sup>3</sup> Лавров С. В поисках золотого стандарта: Договор о европейской безопасности развеет опасения, что от нас может исходить угроза // НГ Дипкурьер. 2008. 22 декабря. С. 9, 10.

основанных на результатах Глобальной Игры с её действующими правилами игры и согласованной Повестки Дня на 2010 год;

- **учитывающая эффект и влияние антигражданского общества.** Эта функция призвана легитимизировать сложный и тревожный факт глобальной повседневности: мировой истеблишмент как игрок, субъект в Глобальной Игре XXI века, играет в тесном союзе с глобальным терроризмом и с глобальной организованной преступностью.

Вместе, как единый субъект Глобальной Игры, они противостоят народам мира. Вместе мировой истеблишмент и антигражданское общество и глобально, и повсеместно негативно влияют на содержание, структуру, функционирование и результативность глобальной культуры развития через глобальную культуру безопасности. Вместе, в сотрудничестве и взаимозависимости, мировой истеблишмент, прежде всего — евроатлантический, влияет на кризисные перемены в 2010 году, на ход глобальной структурной гуманитарной революции;

- **процессуальная функция** соединяет методологические, теоретические, институциональные особенности культуры безопасности в интеллектуальную наполненность сферы культуры безопасности с тем, чтобы на основе принципов и функций культуры безопасности обосновать оптимальные и эффективные технологии и механизмы культуры развития.

**Процессуальность как новая важная сущностная характеристика культуры развития** в 2010 году стремительно и конкретно заявила о себе как сразу же после 8 августа 2009 года, так и в ходе военных действий руководства Израиля в секторе Газа с убийством сотен жителей Палестины и с тысячами раненых детей, стариков, простых граждан. Особенно заметно и убедительно, важность этой характеристики культуры развития проявилась в ходе газового конфликта Украины с Россией по поводу транзита природного газа из России в страны Европы на рубеже 2008 года и в морозные для многих стран Европы дни января 2009 года.

В представленных итогах моих социологических исследований гуманитарных взаимодействий процессуальность культуры развития изучалась через такие её превращённые формы: *проектность, императивность, аксиоматичность, постулатность и факторность.*

#### **Проектность.**

- ◆ Прежде всего, отмечу Глобальный Проект — Цели в области развития, сформулированные на саммите тысячелетия (Генассамблея ООН, сентябрь 2000 года).
- ◆ Глобальный (по существу) Проект — Концепция долгосрочного социально-экономического развития Российской Федерации до 2020 года (ноябрь 2008 года).

#### **Императивность.**

- ◆ Четыре императива для развития России и её безопасности, обозначенные в Послании народам России, народам всего мира Президентом России Дмитрием Медведевым:

первый — стратегическая концептуальность;

второй — инновации через культуру;

**третий — новая национальная идеология развития человека;**

четвёртый — консолидация граждан и народов страны (России) во имя высших приоритетов, целей, идеалов и ценностей развития человека как личности, как Гражданина.

◆ Три императива для раскрытия сущности глобальной безопасности, региональных безопасностей, национальной безопасности России:

— *первый императив* — справедливость как Стратегическая Идея для России и для всего Мира;

— *второй императив* — новый гуманизм;

— *третий императив* — концептуальная компромиссность.

#### **Аксиоматичность.**

Эти характеристики справедливости, честности и правды — главное в содержании культуры развития XXI века.

**Аксиома 1.** Самодостаточность справедливости.

**Аксиома 2.** Уникальность справедливости.

**Аксиома 3.** Созидательность справедливости.

**Аксиома 4.** Энергетичность и волевая ориентированность справедливости.

**Аксиома 5.** Конструктивность и оптимизм справедливости.

**Аксиома 6.** Нетехничность и ориентированность на поступок, учреждающий справедливость (по Бахтину).

#### **Постулатность.**

Три глобальные характеристики формирующейся культуры развития XXI века я интерпретирую как постулаты Глобальной Игры и Повестки Дня для XXI века, как постулаты культуры развития через культуру компромисса.

*Первый постулат* — благожелательность и Универсализм для Всех.

*Второй постулат* — культура компромисса как солидарная культура компромисса, как стратегическая партнёрская культура компромисса.

*Третий постулат* — культура развития через культуру предотвращения для каждого человека, каждой семьи, каждого народа, каждого государства, всей цивилизации.

#### **Факторность.**

В ходе исследований социологии компромисса (2007 г.), во всех трёх томах моей работы «Гуманитарные взаимодействия» (2008—2009 гг.) я выделил и обосновал восемнадцать факторов, способствующих, по итогам моих исследований, социологическому предотвращению возможности возникновения глобальной ядерной войны XXI века. Последовательность и формулировка каждого фактора во взаимодействии с императивами (по Кузнецову) и постулатами (по Кузнецову) формирующейся глобальной безопасности представлены в структуре таблицы 15.

**Логика гуманитарных взаимодействий  
(гуманитарных факторов, гуманитарных императивов,  
гуманитарных постулатов) для социологического  
предотвращения возможности развязывания  
глобальной ядерной войны в XXI веке**

<i>Императивы мироустройства, глобальной безопасности</i>	<i>Последовательность факторов</i>	<b>Смысл факторов обеспечения глобальной безопасности<sup>1</sup></b>	<i>Постулаты Московско-Шанхайского миропорядка: Правила Игры Повестки Дня на XXI век; глобальной безопасности</i>
<i>1</i>	<i>2</i>	<i>3</i>	<i>4</i>
3. Концептуальная компромиссность	Первый Фактор	Новая фундаментальная теория компромиссности	1. Благожелательность и универсализм для Всех
	Второй Фактор	Идеология мироустройства XXI века (Проект России)	
	Третий Фактор	Солидарная культура компромисса (по Богатурову) как опыт предотвращения возникновения ядерной войны в XX веке	
	Четвёртый Фактор	Стратегическая партнёрская культура компромисса	
	Пятый Фактор	Культура жизни как ведущая конструктивная сторона главного глобального противоречия XXI века «культура жизни — культура смерти»	
2. Новый (не-Западный) гуманизм XXI века	Шестой Фактор	Глобальное интеллектуальное лидерство России в XXI веке	2. Культура компромисса как солидарная культура компромисса, как стратегическая партнёрская культура компромисса
	Седьмой Фактор	Роль Российского Геокультурного Созидательного Проекта XXI века — Возрождения России (Проекта В.В. Путина) <sup>2</sup>	

<sup>1</sup> Обоснование каждого фактора см.: *Кузнецов В.Н.* Социология компромисса. М., 2007.

<sup>1</sup> *Кузнецов В.Н.* Социология содержания и структуры модели мироустройства XXI века (проекта Путина): Традиции и новизна. М., 2007.

1	2	3	4
<p>2. Новый (не-Западный) гуманизм XXI века</p>	<p>Восьмой Фактор</p>	<p>Общенациональная Цель России во взаимодействии с Целями развития тысячелетия</p>	<p>2. Культура компромисса как солидарная культура компромисса, как стратегическая партнёрская культура компромисса</p>
	<p>Девятый Фактор</p>	<p>Практика и теория организации внутренней и внешней среды под влиянием глобальной структурной гуманитарной революции XXI века</p>	
	<p>Десятый Фактор</p>	<p>Традиции и новаторство в становлении нового мировоззрения XXI века как деятельность человека добродетельного</p>	
	<p>Одиннадцатый Фактор</p>	<p>Политическая философия модели мироустройства (Проекта России)</p>	
	<p>Двенадцатый Фактор</p>	<p>Единство компромиссности и справедливости как главная сущностная доминанта Московско-Шанхайской модели миропорядка XXI века (Концепция Кузнецова)</p>	
<p>1. Справедливость как стратегическая идея для России и всего Мира</p>	<p>Тринадцатый Фактор</p>	<p>Экономика справедливости и компромиссности, их выгодность и полезность на основе этики компромиссности, экологической этики</p>	<p>3. Культура развития через культуру предотвращения для каждого человека, каждой семьи, каждого народа, каждого государства, всей цивилизации</p>
	<p>Четырнадцатый Фактор</p>	<p>Компромиссность как кооперативность и коммунитарность</p>	
	<p>Пятнадцатый Фактор</p>	<p>Технологии и механизмы компромиссности через самокритику</p>	
	<p>Шестнадцатый Фактор</p>	<p>Практики глобального гуманитарного стратегического компромисса как деятельность человека жизнерадостного, компромиссного, самокритичного, играющего</p>	
	<p>Семнадцатый Фактор</p>	<p>Новая фундаментальная методология созидающего компромисса через критику критики компромиссного как деятельность человека рефлексизирующего, сомневающегося, ответственного</p>	
	<p>Восемнадцатый Фактор</p>	<p>Воспитание потребности и умений искать компромиссы и осуществлять их</p>	

Переход процессуальности культуры развития в её практики происходит при значительном влиянии оформленной и приемлемой для конкретных субъектов культуры развития: научной парадигмы, научного мировоззрения, модели мироустройства и миропорядка, своего образа жизни и культуры, принятой и воспринятой идеологии. Именно эти обстоятельства в решающей степени влияют на конкретные технологии и механизмы осуществления культуры развития, её функционирования, её трансформации.

*Технологию определяют* как новую ценность, которая способна быть инструментом управления знаниями, человеческим потенциалом. Для выражения нового информационного компьютеризированного общества уже определён свой класс технологий — это высокие технологии.

Наш сложный мир на рубеже веков и развитие России в контексте центральных мировых тенденций постоянно находятся в поле зрения российской общественной мысли. Показательно в этом отношении бурное развитие геэкономике как фундаментальной основы нового миропорядка, теоретической и методологической основы внешнеэкономических связей. Наиболее выпукло общий теоретический и методологический контур российской школы геэкономике был заложен в работе Эрнеста Кочетова «Геэкономике и внешнеэкономическая стратегия России» (МЭ и МО. 1994. № 11), где впервые раскрыта суть основных атрибутов и понятий геэкономике: экономические границы, интернационализированные воспроизводственные ядра, мировой доход, геэкономический атлас мира, геэкономические войны, высокие геэкономические технологии и др. Развитие этого нового научного направления продолжается.

Я понимаю технологизацию пути к культуре развития как культуру предотвращения рисков, опасностей, угроз целям, идеалам, ценностям, интересам человека, семьи, общества, государства, современной цивилизации. Возможно ли это? Да, если мы находимся в пространстве высоких гуманитарных технологий (ВГТ — hht: hi-hum-tech). Да, если мы соединяем институционализацию и сетиализацию в единую институционально-сетевую методологию на основе и с помощью высоких гуманитарных технологий. Да, потому что опыт культуры мира, новые вызовы из XXI века потребовали нового уровня и качества диалога между людьми, между народами, между народом и властью о законности, об экологизации, о сотрудничестве, о благополучии, т. е. объединяющей идеологии.

*Основной мотив этого раздела третьей главы книги* — обоснование нового гуманизма XXI века (авторская концепция В.Н. Кузнецова) как условие гуманитарного стратегического манёвра российских и мировых общественных наук, российской социологии для содействия в достижении каждым человеком, каждой семьёй, каждым народом, каждым государством — справедливости и правды, достоинства, благополучия, безопасности: всей совокупности Целей Человечества, согласованных всеми странами на Саммите тысячелетия в 2000 году.

**Оригинальность методологии** исследования проблемы новой социологической теории культуры развития, нового гуманизма в своеобразии предложенной автором научной парадигмы: весь анализ и синтез осуществлены автором книги в контексте разработанной им геокультурной парадигмы, в которой Мир XXI века может быть рассмотрен как Культура—Сеть, как Глобальная Игра, как Глобальный Компромисс.

**Особенность динамики** исследования обусловлена предложенной автором логикой развёртывания источника мировой динамики XXI века — её главного противоречия. Автор книги обосновал ведущую сторону противоречия как культуру жизни, культуру безопасности (это Россия, Китай, Индия, Бразилия, Казахстан — вся Азия). Другая сторона противоречия: культура смерти, культура войны (это США, Англия — практически вся Европа, Европейский Союз, НАТО).

**Уникальность ситуации** в рассмотрении среды формирования нового гуманизма: в выявлении нового глобального процесса — развёртывании в XXI веке глобальной структурной гуманитарной революции, обусловленной слабыми взаимодействиями, слабыми связями, слабыми рисками, определяющими смысл жизни человека, его мечту, доверие, солидарность, патриотизм.

**Обязательным условием** конструктивности и созидательности функционирования новой формирующейся теории культуры развития, нового гуманизма автор книги обусловил «строительство» нового мировоззрения XXI века. Только его развёртывание, его приемлемость и востребованность сотнями миллионов людей могут содействовать реальному утверждению новой теории культуры развития, новой модели миропорядка, новой модели справедливого мироустройства.

**Ключевым фактором** в развёртывании как нового гуманизма, так и нового мировоззрения, а особенно в их совместном функционировании является, по мнению автора исследования, формирование народной объединяющей идеологии России, формирование её новой национальной элиты.

**Глобальной высокой гуманитарной технологией, гуманитарным механизмом** разработки, обсуждения, конструктивной критики, востребованности и динамики новой теории культуры безопасности, нового гуманизма XXI века может стать, уже становится, общероссийский, азиатский, евразийский, глобальный стратегический гуманитарный компромисс по проблеме достижения безопасности каждого человека.

**Главным смыслом новой теории культуры развития, нового гуманизма, ключевым условием их институционализации,** по мнению автора, может стать формирующийся Московско-Шанхайский миропорядок XXI века, который обеспечивает гармоничное сочетание прав, свобод, целей, идеалов, ценностей, интересов человека с образом жизни и культурой своих обществ, народов и государств на основе ответственности, обязанностей, исторической памяти человека.

## Урок второй

Главный вывод, главный урок из представленных в этой главе исследований может быть сформулирован в двух тезисах из выступления перед молодёжью Москвы 23 мая 2009 года Патриарха Московского и всея Руси Кирилла.

### Первый тезис.

«Если сейчас кризис системный не только у нас, но и во всём мире, то, может быть, есть какая-то единая основа этого кризиса? Я отвечаю так: есть первопричина — это кризис человеческой личности, это кризис нравственного чувства, это кризис потери ценностей»<sup>1</sup>.

### Второй тезис.

«Я глубоко убеждён, а как патриарх я говорю не только о России, но о всей исторической Руси, о Святой Руси, что **если весь наш народ, народ исторической России сможет сопрягать небесное и земное, Божественное и человеческое, веру и знания, нравственность и проявления человеческой личности в социуме, мы будем очень сильными, мы будем сильнее всякого кризиса.** Но если снова соблазнимся на очередные „измы“, на очередные псевдофилософии, которые в этом информационном потоке обрушиваются на нас знамением постмодернистской реальности, то, может быть, страна этого уже и не выдержит»<sup>2</sup>. (Выделено мною. — В.К.)

Эти глубокие по содержанию суждения Патриарха Московского и всея Руси Кирилла ещё раз обращают наше внимание на главное звено в цепи тревожных проблем — *страна больше не может идти вперёд без общепризнанной национальной идеологии, идеологии культуры развития России.*

*Власть должна, наконец, осознать, что наступило ответственное время кардинального обновления и активизации своей государственной объединяющей народ идеологической составляющей: иначе власть останется на обочине истории.*

## Экологический тренд культуры развития

Актуальным и самым востребованным, эффективным аспектом новой методологии и теории культуры развития России и многих стран Евразии, других континентов становится экологическая тенденция перемен во всех сферах жизнеобеспечения каждого человека, каждой семьи, каждого народа.

Возможно, именно в содействии пониманию этого **смыслообразующего, сетеобразующего, системообразующего** генерального фактора состоит суть простоты, доступности, инновационности и своевременности

<sup>1</sup> Приведено по: *Козлов В.* Осторожно — постмодерн // *Время новостей.* 2009. 25 мая. С. 3.

<sup>2</sup> Там же.



предложенного мною и нашей научной школой подхода к возрождению России.

Стратегически важным считаю своевременное и мудрое размышление нашего выдающегося современника и учёного, настоящего гражданина и воспитателя, ректора Московского государственного университета им. М.В. Ломоносова, академика Российской академии наук Виктора Антоновича Садовниченко.

«Сегодня ни один разговор о высшей школе не обходится без сетований по поводу того, что специалистов-гуманитариев много, а хороших мало. Другой постоянной темой является тема востребованности одних специалистов-гуманитариев и невостребованности других. По-своему права каждая из сторон, но, по-видимому, истина где-то посередине, — пояснил В.А. Садовниченко свою позицию в ходе одного из совещаний. — Пытаюсь внести в эти вопросы некоторую ясность, хочу сначала согласиться с теми, кто спрашивает, как можно оценить качество подготовки специалиста-гуманитария, каковы здесь объективные критерии и т. д. Понятно, сам по себе факт — нашёл или не нашёл тот или другой выпускник-гуманитарий работу по специальности — вряд ли исчерпывает вопрос о качестве. В России пока мал спрос на специалистов высокого уровня, число новых рабочих мест растёт медленно, малый и средний бизнес, который мог бы поглотить немалое число специалистов, слаб, примитивен в своей большей части и ещё долго не потребует высококвалифицированной рабочей силы...

Нам нужно эту проблему разрешить, создав своего рода словарь профессий. Кстати, такой опыт уже есть. Московский университет вместе с Российской академией государственной службы при Президенте Российской Федерации и Российской Государственной библиотекой приступили к изданию популярной библиографической энциклопедии „Мир профессий“, первый том которой уже вышел в свет.

В качестве примера назову размещённые в этой энциклопедии описания таких новых профессий, как „эколог-экономист“, „эколог-журналист“, „эколог-юрист“. Рынок труда должен знать и понимать, что это такое. В противном случае обладателю этих профессий придётся трудно в поисках работы.

А на самом деле одного только простого описания чисто производственной стороны специальности тоже недостаточно. Нужно говорить и о личностных качествах, которые сопровождают ту или иную профессию. Это понимали в России давным-давно...

Наша с вами задача — восстановить прервавшуюся духовную связь поколений российской интеллигенции. Именно на нас лежит задача формирования человека, которому дорога российская культура, дорога Россия. „Человек может прожить всю жизнь в пределах своего государства и, не обрести своей родины, так что душа его будет до конца патриотически пустынна и мертва. Обретение родины есть *акт духовного самоопределения*

человека, обуславливающий духовную плодотворность его жизни“. Эти слова великого русского философа Ивана Александровича Ильина, чей богатейший архив по его завещанию недавно был передан в библиотеку МГУ, не могут не найти отклика в сердце каждого из нас»<sup>1</sup>.

Рассмотрим некоторые доказательства, которые я полагаю необходимым (для жанра этого конкретного сюжета) привести.

### **Первое доказательство.**

Считаю возможным констатировать, что экологический тренд в условиях продолжающегося глобального кризиса и необходимости для всех общественных наук — самый приоритетный, доминирующий, интегрирующий фактор для общественных, естественно-научных и технических наук, для всех религиозных конфессий, для всех неправительственных организаций, для всех, кроме организованной преступности, терроризма, коррупции. Именно экологический фактор во всех видах взаимодействий «стягивает вместе», актуализирует и стимулирует культуру мира и безопасности, культуру жизни. Поэтому, как я полагаю, возникла необходимость феномена **«культура развития»**, который органично включает в себя методологии и концепции *«устойчивого развития»*, *«экологобезопасного развития»*.

Сегодня, в августе 2010 года, когда глобальный кризис во всех странах продолжает свою разрушительную работу; завтра в мире после кризиса, в 2010—2012 годах, самый главный приоритет во всех моделях изменений, перемен, развития — экологический тренд.

Новый главный смысл любой формирующейся теории и методологии развития, глобальной безопасности сформулировал Генеральный секретарь ООН Пан Ги Мун. **«Из всех стоящих перед нами проблем самой серьёзной является изменение климата... в этой сфере не следует дожидаться урегулирования глобального экономического кризиса... времени терять больше нельзя... мы должны достичь договорённости относительно решения глобальной проблемы изменения климата, которая имела бы сбалансированный, всеобъемлющий и приемлемый для всех государств характер»**<sup>2</sup>. (Выделено мною. — В.К.)

### **Второе доказательство.**

Как никогда ранее уже сегодня в 2010 году у всех общественных наук, особенно у социологии и философии, создан приоритетный, уникальный, фундаментальный и оригинальный научный «задел» для именно всенародных действий, поступков для созидательных перемен в России с опорой на экологическую доминанту.

---

<sup>1</sup> *Садовничий В.* Гуманитарное образование в России: мысли вслух: Выступление на Всероссийском совещании-конференции «Традиции и инновации в образовании: гуманитарное измерение». 15 февраля 2007 г. Москва, МГУ // *Мироустройство XXI: мировоззрение, миропорядок: Опыт гуманитарно-социологического исследования.* М., 2007. С. 18, 19.

<sup>2</sup> *Пан Ги Мун, Генеральный секретарь ООН.* «Кризис бросит вызов духу глобальной солидарности» // *Новые известия.* 2009. 14 января. С. 2.

Я имею в виду, прежде всего, замечательных учёных России: Д.С. Львова, Н.Н. Моисеева, М.И. Залиханова, А.Г. Гранберга, Р.Г. Яновского, А.Д. Урсула, О.Н. Яницкого.

Знаменательно, что единственное фундаментальное и комплексное исследование **«Научная основа стратегии устойчивого развития Российской Федерации»** было подготовлено коллективом авторов<sup>1</sup> и опубликовано в 2001 году<sup>2</sup>.

Поучительно, что авторы исследования в его аннотации чётко и кратко отметили целевую установку этой фундаментальной работы: *«исследование проблем выхода из социального, экономического и экологического кризиса»* России.

«Научная основа стратегии устойчивого развития Российской Федерации — отмечают авторы исследования, — есть результат исследований проблем выхода из социального, экономического и экологического кризиса, и разработки направлений долгосрочного развития России, отвечающих ее национальным интересам и соответствующих принятым Саммитом и Конференцией ООН в Рио-де-Жанейро в 1992 г. «Декларации об устойчивом развитии» и «Повестке дня на XXI век». В работе учитывались дополняющие их документы Генеральной Ассамблеи ООН (июнь 1997 г.), «Основные положения государственной стратегии Российской Федерации по охране окружающей среды и обеспечению устойчивого развития» и «Концепция перехода Российской Федерации. К устойчивому развитию», утвержденные Указами Президента РФ от 4 февраля 1994 г. и от 1 апреля 1996 г., разработанный Правительством РФ соответствующий проект (1998 г.).

Авторы излагают новую парадигму и социальные критерии устойчивого развития России, доктрину и механизмы экономики развития, дают обоснование необходимости комплексного учета экологических, геополитических и других аспектов развития»<sup>3</sup>.

---

<sup>1</sup> Селезнев Геннадий Николаевич — председатель Государственной Думы Федерального Собрания Российской Федерации, академик Академии социальных и гуманитарных наук; Христенко Виктор Борисович — заместитель председателя Правительства Российской Федерации; Залиханов Михаил Чоккаевич — председатель комиссии Государственной Думы по устойчивому развитию, академик; Львов Дмитрий Семенович — академик РАН, академик-секретарь Отделения экономики РАН; Матросов Владимир Мефодьевич — академик РАН, председатель Экспертно-консультативного Совета при Комиссии Государственной Думы по проблемам устойчивого развития; Гранберг Александр Григорьевич — академик РАН, председатель Совета по изучению производительных сил Минэкономразвития России и РАН; Левашов Виктор Константинович — доктор социологических наук, руководитель Аналитического центра стратегических социальных и политических исследований ИСПИ РАН; Урсул Аркадий Дмитриевич — академик АН Молдовы, президент Международной академии ноосферы (устойчивого развития); Шелехов Александр Михайлович — заместитель председателя Комиссии Государственной Думы по проблемам устойчивого развития, доктор физ.-мат. наук, профессор.

<sup>2</sup> Селезнев Г., Христенко В., Залиханов М., Львов Д., Матросов В., Гранберг А., Левашов В., Урсул А., Шелехов А. Научная основа стратегии устойчивого развития Российской Федерации // Безопасность Евразии. 2001. № 4. С. 497—638.

<sup>3</sup> Там же. С. 498.

В последующих исследованиях известного российского и молдавского философа и эколога Аркадия Дмитриевича Урсула, проблемы развития России были рассмотрены в единстве формирования современного мировоззрения, новейших подходов к методологии и концептуализации национальной безопасности России, к уточнению теории устойчивого развития<sup>1</sup>.

Социологический подход к пониманию уникальной роли экологии в формировании теории культуры развития России сложился во многом благодаря работам замечательного философа, социолога, эколога Олега Николаевича Яницкого, основателя отечественной социальной экологии. В его работах «Социология риска» (2003), «Экологическая культура. Очерки взаимодействия науки и практики» (2007) практически впервые были рассмотрены подходы к созданию новой общественной науки, новой системы категорий, позволяющие современному поколению учёных создавать новые смыслы, новое знание, новые методологии и концепции для понимания и создания как фундаментальных, так и прикладных работ о настоящем и будущем России<sup>2</sup>.

«Что же такое современный кризис, с моей точки зрения как социолога? Это, по моему мнению, плата за бездумное следование модели потребительского общества, заимствованной в США, — справедливо, на мой взгляд, утверждает О.Н. Яницкий. — Это также плата за „зонтичные исследования“, отказ от углубленной работы над теорией общества, которое строится в России. Наши социологи, как правило, избегают политико-идеологических вопросов. Это, наконец, забвение ими своей гражданской обязанности — критического взгляда на общество и донесения его до публики, чем всегда отличалась русская социология, начиная с Н.К. Михайловского и А.И. Герцена.

Считаю, что разработка методов и теории построения прогноза и сценариев развития мира и России чрезвычайно актуальны для российской социологии. Перед ней открывается огромное проблемное поле: трансформация глобального миропорядка. Обозначу его некоторые проблемные „узлы“: усиление давления изменяющейся экономики на социум, развитые страны против развивающихся, международное регулирование против национального суверенитета, свобода торговли против протекционизма, риски глобального изменения климата и, наконец, грядущий передел ресурсов планеты. Если мы не сможем работать в „опережающем режиме“,

---

<sup>1</sup> Урсул А.Д. Принцип «безопасность через устойчивое развитие»: концептуально-методологический анализ // Безопасность Евразии. 2009. № 2; *Он же*. Научная картина мира XXI века: тёмная материя и универсальная вселенная // Безопасность Евразии. 2009. № 1; *Он же*. От модернизации к футуризации образования: инновационно-опережающие процессы в интересах устойчивого развития // Безопасность Евразии. 2008. № 3; *Он же*. Природа безопасности // Безопасность Евразии. 2008. № 1.

<sup>2</sup> Яницкий О.Н. Экологическое мышление эпохи «великого передела». М., 2008; *Он же*. Кризис и социология // Социологические исследования. 2009. № 5; *Он же*. Историческая социология: поиск истины (о книге Н.В. Романовского «Историческая социология») // Социологические исследования. 2009. № 6.

не создадим вновь социальную прогностику — окажемся в роли уже не „догоняющих“, а отставших навсегда.

Пора, наконец, оценить социальные и экономические потери, которые несет нам третья волна маркетизации, особенно в отношении нашей ключевой проблемы: соотношение „население — территория“. Потеря качества жизни вследствие всеобщей маркетизации — угроза здоровью и безопасности общества. Особый риск в том, что коммодификация среды обитания проявляет себя косвенно, поскольку скрыта за показателями роста заболеваемости, смертности, миграций и т. д. Значит, социальные последствия изменения связки „среда обитания — человек“ должны быть оценены до того как они станут необратимыми. То есть предсказаны, спрогнозированы. Для защиты человечества от глобальных природно-климатических сдвигов „подушки безопасности“ не существует. Всемирное поддержание местной производительной жизни, ее связи с природным и рукотворным ландшафтом, — важнейшее условие сохранения народа и страны в целом, социальной идентичности ее граждан»<sup>1</sup>.

### **Третье доказательство.**

Возможно, что именно экологический тренд в изучении причин и хода кризиса 2008—2010 года, в исследовании особенностей мира после кризиса позволяет достойно, без особо больших денег значительно приблизиться к решению главной цели культуры развития — единению самых различных групп в российском обществе, к национальной консолидации для обеспечения достойной, благополучной и безопасной жизни по справедливости, по правде. *Я говорю о наличии уникального исторического шанса — согласовать и гармонизировать цели, идеалы, ценности, интересы миллионов российских граждан на основе общего дела. Именно экологические реальности и необходимость для всех сообща в сжатый промежуток времени решить большие экологические проблемы поможет всем нам осуществить личное участие в Общем Деле и добровольно возложить на себя ответственность за свои действия, за результаты этой совместной работы.*

### **Такой Момент наступил.**

В России, пишет О.Н. Яницкий, «наиболее дальновидные политики поняли, что депопуляция — тоже результат деэкологизации. И хотя идеи самосохранения нации подавались поначалу в форме „национальных проектов“, было очевидно, что придет момент, когда Россия осознает всеобщую основу своих проблем — отношение к природному и человеческому материалу. Это очень трудный ментальный поворот, тем более для российской элиты, мыслящей категориями „здесь и сейчас“ (и при этом лично „Я“ — везде и нигде), состроившей себе для этого отдельный мир, тянущийся от скважин, газоперерабатывающих заводов и транзитных сетей и

---

<sup>1</sup> Яницкий О.Н. Кризис и социология // Социологические исследования. 2009. № 5. С. 11, 12.

заканчивающийся в тихих подвалах швейцарских банков. **И все же в самое последнее время мелькнул лучик надежды, что начался поиск компромисса между эгоизмом денежных мешков и ответственностью за страну и ее людей в целом.** Еще раз скажу: ключевая роль здесь принадлежит даже не интеллигенции, но уму и чувству ответственности государственных мужей, потому что теоретически (и даже экономически) вполне можно представить себе картину, когда Россия будет представлять собой бесконечное поле нефтяных вышек, карьеров и разрезов. Без русских, без других коренных национальностей и малых народов. Так, нечто вроде международного ресурсного „котлована“.

Чтобы этого не случилось, **нужна консолидация и мобилизация всех действительно патриотических сил и интеллектуальных ресурсов для разработки модели социально-экологической модернизации России, модели, которая бы обеспечила одновременное достижение нескольких целей: устойчивое поступательное развитие российского общества, наращивание его экономической мощи, и социальной привлекательности, обеспечение его экономической и иной безопасности при минимальных рисках и необратимых потерях для локальных экосистем и биосферы в целом»<sup>1</sup>.** (Выделено мною. — *В.К.*)

Особое значение такого Моментa, по моему мнению, состоит в том, что для такого Общего Дела есть шанс, «лучик надежды» соединить вместе интеллектуальный потенциал и гражданскую активность «согласных граждан», «несогласных граждан» и «равнодушных граждан».

По-моему, для созидающего экологического тренда очень важны: критика, самокритика, ирония, самоирония. Например, интересный и глубокий критический научный анализ состояния идеи «национального согласия во имя развития» представлен в статье известного политолога Лилии Шевцовой «Как Россию унизили» в первой статье газетной авторской версии фрагмента книги «Одинокaя держава. Почему Россия не стала Западом и почему России трудно с Западом», которая тогда готовилась к выпуску<sup>2</sup>.

Развёрнутый анализ состояния перспектив модернизации России представлен в обстоятельной и аргументированной статье В.Л. Шейниса «Время перевести стрелку: Действительный выход из кризиса мы найдём не на традиционном, а на модернизационном пути развития страны»<sup>3</sup>.

Особый интерес представляет оригинальная исследовательская статья известного политолога и экономиста А.И. Неклессы «Другая Европа: Линии размежевания и интеграции в третьем тысячелетии: старые и новые».

<sup>1</sup> Яницкий О.Н. Экологическое мышление эпохи «великого передела». М., 2008. С. 220, 221.

<sup>2</sup> Шевцова Л. Одинокaя держава. Как Россию унизили // Новая газета. 2009. № 65. 22 июня. С. 7.

<sup>3</sup> Шейнис В. Время перевести стрелку // Независимая газета. 2009. 19 июня. С. 8.

Автор предложил новое понимание среды и контекста для методологии и концептуализации исследований процессов в мире после кризиса. «На планете складывается сегодня подвижное, культурно насыщенное пространство, — констатирует А.И. Неклесса, — где происходит не столько „столкновение цивилизаций“, сколько взаимодействие и конкуренция различных форматов культуры в борьбе за мировую гегемонию, за моральное, интеллектуальное, историческое лидерство, за то, чтобы мир признал людей определенного образа будущего.

И не исключено, что сила культурно-цивилизационной гравитации тех или иных сообществ, являющихся одновременно социальной общностью и в определенном смысле политической множественностью, а равно их устремленные в будущее ориентации, начнут перевешивать сугубо национальные претензии, экономические или, территориальные устремления традиционных субъектов мировых связей»<sup>1</sup>.

Важные проблемы смысла справедливости в условиях кризиса, особенностей субъекта изменений в период глобального кризиса для российского общества рассмотрены профессором МГУ им. М.В. Ломоносова, президентом Института национального проекта «Общественный договор» А. Аузаном на страницах «Литературной газеты» в ходе беседы с корреспондентом газеты Е. Добрыниной<sup>2</sup>, а также в авторской статье «Договор — 2009: В поисках нового контракта»<sup>3</sup>.

М. Ремизов, Н. Кричевский, Р. Карев, Д. Верхотуров, М. Фейгин, С. Белковский в неправительственном докладе «Выбор России: катастрофа или революция сверху?» представили объёмное, интересное и оригинальное исследование актуальных проблем состояния и возможных перемен в России<sup>4</sup>.

В интересной и поучительной статье «Криминальная революция» её автор Андрей Рябов, эксперт «Горбачев-фонда» обосновывает важнейшую для консолидации России идею: «...традиционные формы социального протеста, если, конечно, относиться к ним как к нормальному явлению в современных обществах, особенно в условиях кризиса, не представляют угрозы. Напротив, *если вовремя направить социальные протесты через каналы и институты, предусмотренные Конституцией (политические партии, профсоюзы, НПО, гражданские инициативы), эти формы способны оказаться весьма конструктивными, ибо могут помочь в поисках и выработке решений не только по выходу страны из кризиса, но и созданию новой „модернизированной“ посткризисной реальности. Впрочем, для достижения столь позитивного результата нужны*

<sup>1</sup> Неклесса А. Другая Европа // Независимая газета. 2009. 10 апреля. С. 8.

<sup>2</sup> Понятия справедливости // Литературная газета. 2009. 29 апреля — 5 мая. С. 3.

<sup>3</sup> Аузан А. Договор — 2009: В поисках нового контракта // Новая газета. 2009. № 63. 17 июня. С. 16.

<sup>4</sup> Новая газета. 2009. № 73. 10 июля. С. 7—10.

*встречное движение и готовность обеих сторон ради достижения компромиссов жертвовать собственными амбициями»<sup>1</sup>. (Выделено мною. — В.К.)*

### **Урок третий**

История дарит нам, россиянам, уникальный Шанс: обозначилось понятное и сверхактуальное Общее Дело для каждого человека, для каждой семьи — всем необходимо с чистой душой взяться за руки и через экологическую совместную деятельность обустроить свой дом — Россию.

Нанотехнологии, энергосбережение, модернизация промышленности, преодоление неконкурентоспособности выпускаемой продукции — вот только некоторые грани этого Общего Дела.

Это нам по силам, мы это можем.

**Оформилась мечта России: всем вместе создать умную, мудрую, ответственную и сильную страну, обеспечивающую каждому человеку культуру жизни по совести, по справедливости, по правде.**

**Может быть принята, понята и поддержана Общенациональная Цель России, её Социальный Идеал:** каждому человеку, каждому народу — достоинство, безопасность, благополучие, свободу и ответственность, права и ответственность, совесть и честность.

### **Экономико-социальный тренд культуры развития**

Реальный глобальный кризис летом и осенью 2008 года конкретно проявился в США, в России, во многих других странах как кризис финансовый, как кризис экономический. Фактически только группа учёных, политиков, общественных деятелей из России и Италии летом 2008 года в г. Модена (Италия) как итог своих исследований, обсуждений и дискуссий обратились ко всем странам мира с обоснованными ими тезисами (Моденская Декларация), в которых изложили опасность перерастания финансового кризиса в США в глобальный (экономика, политика, культура, экология, социальные проблемы). Эта же группа учёных, с участием автора этой книги, обосновала и предложила научному сообществу *программу действий по минимизации* уже разворачивающегося финансового, экономического кризиса; *программу действий по предотвращению тотального глобального кризиса.*

По существу, авторы Моденской Декларации летом 2008 года впервые предложили для последующего научного анализа, для формирования новой Повестки Дня, для согласования и принятия Программы действий *глобальное видение проблемы начинающегося глобального кризиса.*

---

<sup>1</sup> *Рябов А.* Криминальная революция // Ведомости. 2009. 22 июня. С. А04.



Первыми на инициативы Моденской Декларации откликнулись: *Пан Ги Мун — генеральный секретарь ООН; Сусила Бамбанг Юдхойоно — президент Индонезии; Дональд Туск — председатель совета министров Польши; Андерс Фог Расмуссен — премьер-министр Дании.* «Нам нужны все эти подходы, — отметили они в совместной статье «„Зелёная“ экономика как альтернатива» уже в ноябре 2008 года. — А еще сильнее нам нужно руководящее начало: просвещенное, глобальное видение проблемы, подкрепляемое действием. Нынешний глобальный финансовый кризис — это отрезвляющий сигнал. Он требует свежего мышления. Он требует новаторских решений, которые учитывают непростые задачи более широкого плана, стоящие перед нами как народом планеты. Он не дает повода откладывать то, что необходимо делать для спасения нашего будущего. Терять время нам больше нельзя»<sup>1</sup>.

Особо отмечу для понимания логики культуры развития: как ни остра, как ни актуальна тема экономико-социального тренда в программах преодоления глобального кризиса, в программах «строительства» мира после кризиса — *главное в понимании фундаментальных оснований глобального кризиса 2008—2010 года: внеэкономические факторы.* Речь идёт о доверии, свободе и ответственности, о нравственности, о проблемах культуры мира и культуры безопасности, об экологии. «Ответ состоит в том, чтобы искать общие решения стоящим перед нами суровым проблемам, — констатируют авторы статьи «„Зелёная“ экономика как альтернатива». — А когда речь заходит о двух самых серьезных из них: о финансовом кризисе и изменении климата, — то ответ кроется в „зеленой“ экономике. Если наш образ жизни оказывается под угрозой, мы должны отреагировать адаптацией. Ученые согласны: для противодействия изменению климата нам нужна энергетическая революция, полномасштабная перемена в том, как мы питаем энергией наши общества. Согласны и экономисты: как раз сейчас самой кипучей в смысле роста отраслью является производство возобновляемой энергии. Именно там уже создаются рабочие места будущего, там осуществляется значительная часть технологических инноваций, которые откроют новую эру экономической трансформации»<sup>2</sup>.

Ещё одним фундаментальным и конструктивным ответом на Моденскую Декларацию можно, по моему мнению, назвать книгу и серию статей выдающегося и уважаемого во всём мире учёного, политика, общественного деятеля академика Российской академии наук Евгения Максимовича Примакова.

*Во-первых*, в книге «Мир без России? К чему ведёт политическая близорукость» (опубликована в январе 2009 года), в статье «При кризисе авто-

---

<sup>1</sup> *Пан Ги Мун, Сусила Бамбанг Юдхойоно, Дональд Туск, Андерс Фог Расмуссен.* «Зелёная» экономика как альтернатива: Необходимо глобальное видение проблемы изменения климата подкрепляемое действием // НГ—Дипкуррьер. 2008. 24 ноября. С. 10.

<sup>2</sup> Там же. С. 9.

пилот не действует» (опубликована в апреле 2009 года), в своём выступлении в Санкт-Петербурге перед студентами Гуманитарного университета профсоюзов (СПб ГУП) весной 2009 года он представил оригинальный и убедительный анализ причин глобального кризиса в США, в других странах. Особое внимание Е.М. Примаков обратил на субъективные и объективные факторы характера кризиса в России<sup>1</sup>.

*Во-вторых*, в статье «Россия в современном мире» Е.М. Примаков представил российской науке, народам России глубокий, фундаментальный и мобилизующий на созидательную деятельность анализ движения к миру после кризиса, к России после кризиса (подзаголовки его статьи: «Что надо делать, чтобы открыть для нашей страны послекризисное завтра»).

По мнению Е.М. Примакова, «ныне проявляется необходимость решения трёх взаимосвязанных задач. Первая из них — минимизировать, главным образом, путём государственных финансовых вливаний, кризисные потери в социальной сфере. Вторая задача, связанная с первой, это нахождение точек инновационного роста выстраивание их иерархии с тем, чтобы найти оптимальный путь подъема российской экономики. Третья задача тоже связанная и с первой, и со второй, это создание новой послекризисной экономической модели для России. Таким образом, вчерашний день предопределил необходимые действия сегодня, с тем, чтобы открыть для страны послекризисное завтра.

У решения этой триединой задачи свои особенности. Одна из них — не последовательное, а одновременное продвижение по трем направлениям. Разговоры о том, что сначала следует затыкать кризисные дыры, а лишь после окончания кризиса работать в пользу инновационной экономики, просто вредны. Такое «расписание» неизбежно приведет к тому, что после кризиса Россия будет плестись в технико-технологическом отношении в хвосте десятков, а возможно, и сотен стран»<sup>2</sup>.

Исключительное значение для понимания особенностей сложнейшего перехода от кризиса к послекризисному состоянию России и всего мира имеет смысл и глубина аргументации в интервью Е.М. Примакова авторитетному еженедельнику «Аргументы и факты» (опубликовано в конце июля 2009 года). Выделю вопрос Николая Зяткова, главного редактора «АиФ»: **«Предыдущие кризисы заканчивались войной. Вызовет ли данный третью мировую? Домыслов по этому поводу уж очень много...»** Очень важен для всех нас ответ Е.М. Примакова: **«Войной не закон-**

---

<sup>1</sup> *Примаков Е.М.* Мир без России?: К чему ведёт политическая близорукость. М., 2009; *Примаков Е.М.* «При кризисе автопилот не действует» // Известия. 2009. 28 апреля. С. 1, 5; Евгений Примаков: «Опыт китайцев нам не повторить» // Аргументы недели. 2009. № 21. 28 мая. С. 7.

<sup>2</sup> *Примаков Е.М.* Россия в современном мире: Что надо делать, чтобы открыть для нашей страны послекризисное завтра // Независимая газета. 2009. 2 июля. С. 7.

**чится, я уверен.** Посмотрите, с чего начиналась Первая мировая — с пердела сфер влияния в колониальном мире. Вторая — из-за Японии, которая хотела полмира захватить, и Гитлера, который претендовал на Европу. А сейчас есть мощная сдерживающая сила — ядерное оружие»<sup>1</sup>.

Большой интерес и поддержку получили в России, во многих странах мира идеи известного государственного деятеля и учёного, мэра Москвы, Юрия Михайловича Лужкова, представленные им в книге «Транскапитализм в России» (М., 2009). Книге предшествует эпиграф Махатмы Ганди: «Нас погубят — политика без принципов, богатство без труда, наслаждение без раскаяния, бизнес без морали, воспитание без характера, наука без гуманности и поклонение без жертвенности».

Предметом напряжённых дискуссий как в ходе презентации книги Лужкова, так и в научном дискурсе стал его тезис о смысле глобального кризиса. «На наших глазах разворачивается, если использовать вновь ставшую столь популярной марксистскую терминологию, новый системный кризис капитализма как общественной формации, — утверждает Ю.М. Лужков. — А также крах той модели глобализации, которая на протяжении последней пары десятилетий характеризовала современную нам „высшую стадию“ развития американоцентричной системы финансового капитализма с ее монополистически-однополярными замашками.

Дело уже не в отдельных финансово-экономических проблемах, неэффективности регулирования или дефиците доверия на рынках, но в фундаментальном кризисе принципов развития мировой политической и экономической системы, принципов дальнейшего развития цивилизации. Связанные с этим кризисом основные вызовы для человечества только кажутся финансовыми и экономическими, тогда как их масштаб в разы превосходит сферу экономики. Речь идет не о проблемах с деньгами, а о полномасштабном кризисе цивилизационных ценностей»<sup>2</sup>.

И содержательный аспект в аргументации Ю.М. Лужкова о причинах кризиса, а также о гуманитарных аспектах продвижения России к миру после кризиса позволяют мне предположить, что как в работах Е.М. Примакова, так и в работах Ю.М. Лужкова просматриваются контуры теории культуры развития.

В подтверждение моей гипотезы приведу главный тезис из завершающего раздела книги Ю.М. Лужкова. «В современном мире роль государства и национального суверенитета возрастает, — отмечает он. — Кризис возвращает ценность государству как ключевому субъекту экономики, делает главным в развитии капитализма вопрос о соотношении регулирования и свободного рынка, государства и рыночных агентов.

---

<sup>1</sup> «Третья мировая всё же будет?»: Евгений Примаков дал «АиФ» свой прогноз развития экономического кризиса (Беседовал Н. Зятков) // Аргументы и факты. 2009. № 30. 22—28 июля. С. 4.

<sup>2</sup> Лужков Ю.М. Транскапитализм в России. М., 2009. С. 6.

Необходимым для России сегодня в качестве вынужденной и временной меры является модернизационный государственный капитализм. То есть такой капитализм, который обеспечивает стратегическое планирование национального развития. И одновременно построенный на принципах накопления социальной справедливости в рамках рыночной экономики и приумножения социального, человеческого капитала.

Только опираясь на эти принципы, только опираясь на государство, Россия сможет выйти из передряг мирового финансового кризиса с собственным потенциалом дальнейшего роста, быстрее и эффективнее, чем остальной мир.

Будущее не наступает само по себе; оно всегда кем-то создается. Наше будущее создадим или мы сами, или за нас нашей стране его придумают и навяжут другие. Поэтому Россия должна четко осознать свои задачи в современном мире. И стать той силой, которая сможет воплотить в реальность необходимые изменения и в самой себе, и в будущем всего человечества»<sup>1</sup>.

Несколько другой, геоэкономический подход к анализу причин возникновения глобального кризиса к формированию тенденции выхода России из кризиса и посткризисного состояния динамики, методологии и теории развития нашей страны представлен в серии статей известного экономиста и политолога Э.Г. Кочетова. В его актуальной и фундаментальной статье (Безопасность Евразии. 2009. № 3)<sup>2</sup>, а также в научных монографиях, научных статьях, в учебных пособиях 1990—2009 годов обоснована оригинальная авторская геоэкономическая концепция развития России, Евразии и всего мира<sup>3</sup>.

«Сама природа кризиса, его охват мира и скоротечность протекания есть мощное свидетельство того, что процесс глобализации особо ярко проявил свою развитую фазу, — утверждает Э.Г. Кочетов. — основополагающая черта этой фазы:

**во-первых**, ярко проявила себя экономизация политики как новейший фундаментальный принцип; в решении любых проблем особую ценность и значимость приобрели кредиты, субсидии, инвестиции, цены, льготы и преференции — *деньги быстро снимают застарелые проблемы!*;

**во-вторых**, в мировом пространстве проявили себя серьёзнейшие подвижки. Современная мировая ситуационная модель, предопределённая целостностью и единством мирового пространства, в методологическом плане включающем в себя три подпространства: *геополитическое, геоэкономическое и геостратегическое*, вошла в новейшую фазу — эконо-

<sup>1</sup> Лужков Ю.М. Транскапитализм в России. М., 2009. С. 70, 71.

<sup>2</sup> Кочетов Э.Г. Посткризисный мир: опорные тенденции глобальных перемен и Россия — интеллектуальные геоэкономические заделы (программа действий) // Безопасность Евразии. 2009. № 3.

<sup>3</sup> Кочетов Э.Г. История российской школы геоэкономики и глобалистики (начала, становление, эволюция воззрений) // Безопасность Евразии. 2008. № 2. С. 369—413.

мизация политики на мировой арене вылилась в главенство геоэкономического пространства и целеполагания над геополитическим и военнополитическим (стратегическим) пространством и целеполаганием, в примат экономических интересов над политическими и идеологическими. При этом наблюдается «свинчивание» геоэкономического пространства с геостратегией в рамках *военно-экономического симбиоза* нового формата;

**в-третьих**, современный мир срочно *переформатировал* понятия «развитие» и «безопасность»: если раньше геополитика подчиняла «развитие» «безопасности» и тем самым глушила развитие через безудержную милитаризацию в угоду идеологическим галлюцинациям, то теперь геоэкономика решает проблемы безопасности экономическим путём;

**в-четвёртых**, мир двинулся к всё более объёмлющей транснационализации; главенствующая роль государств в мировых делах уходит в прошлое: принципиально меняется расстановка центров экономической силы, а отсюда и их форма. Разрозненные национальные экономики и их хозяйствующие субъекты за последние десятилетия обрели новую оргплатформу для сотрудничества под понятием «*общий интерес*» в формате «*стран-систем*», подразумевающим совместное формирование и перераспределение *мирового дохода* как центрального атрибута геоэкономики. Тем самым во весь голос дали о себе знать новые игроки на мирохозяйственной арене;

**в-пятых**, зародились экономические границы функционирования новейших игроков, отличные от административно-государственных границ. На геоэкономическом атласе мира в рамках экономических границ оперируют наднациональные кластерно-сетевые системы. Идёт смычка, симбиоз государств и наднациональных кластерно-сетевых систем. В этом случае *мы имеем дело с государствами как глобальными предпринимателями*.

Сейчас в мире наиболее завершённую форму государства как глобального предпринимателя обретают США и Китай. В Европе в качестве государств-глобальных предпринимателей можно особо выделить Германию, Францию, Италию. Россия имеет все предпосылки для такого статуса, но здесь требуются мощные усилия — переход на геоэкономическую модель национального развития в рамках геоэкономической доктрины<sup>1</sup>.

Безусловно, важно обратить внимание читателей на ряд интересных исследований наших уважаемых коллег по проблемам новых парадигм, методологий и концепций развития.

Любопытную точку зрения на взаимоотношения геополитики, геоэкономики и геокультуры в пространстве методологий и теорий развития

---

<sup>1</sup> Кочетов Э. Посткризисный мир: опорные тенденции глобальных перемен и Россия — интеллектуальные геоэкономические заделы (программа действий) // Безопасность Евразии. 2009. № 3. С. 310, 311.

С.Б. Переслегин изложил в двух тезисах, представленных в его книге «Новые карты будущего, или Анти-Рэнд» (М.; СПб., 2009).

### **Первый тезис С. Переслегина.**

«В настоящее время нормативно-правовое пространство меняется, — отмечает он, — что вызвано кризисом индустриальной фазы развития, упадком национального государства и резкими институциональными изменениями в социальной среде... Можно предположить, что резкие изменения субъектности и объектности права вызовут в конце первой четверти XXI века своеобразную „правовую войну“.

Одним из проявлений изменений нормативно-правового пространства станет переход в международном праве от современного геоэкономического подхода (справедливо все, что способствует снижению издержек производства — право прагматики) к геокультурному подходу: справедливо все, что способствует сохранению культурного разнообразия, право уникальности. Конкуренция геоэкономического, геополитического<sup>1</sup> и геокультурного подхода породит серьезные международные конфликты и войны и в конечном итоге будет институционализована в виде правового геопланетарного баланса»<sup>2</sup>.

### **Второй тезис С. Переслегина.**

«В последние годы происходит формирование триалектического мышления и способов работы с небинарными противоречиями, — констатирует автор книги. — Триалектическое мышление основывается на представлениях о троичности мира (физическая, социальная и информационная „метаплоскости“), троичном содержании наиболее расширенных форм трансценденции, на троичности геопланетарного баланса.

В триалектическом подходе диалектическая пара противоположностей заменяется триадой. Например: диалектика научного и вненаучного познания выступает в триалектике как взаимодействие объективного, субъективного и трансцендентного познания; диалектика сохранения и изменения выступает как упрощенная форма взаимодействия трех процессов: воспроизводства (гомеостаза), развития (эволюции), спонтанности (арморфоза, революции); диалектика рефлексивной и деятельностной позиции превращается в сборку трех стратегий: аналитической, неаналитической и „странной“, диалектика образования и воспитания дополняется игрой; диалектика формы и сущности переходит во взаимосвязь состояния, структуры и цели; диалектика причины и следствия присоединяет к себе случайность/вероятность; диалектика физического и биологического времени дополняется до „треугольника“ мифологическим временем и т. д. и т. п. Технологии, позволяющей находить „недостающий элемент“, пока не существует, эта работа продельвается интуитивно, исходя из того,

---

<sup>1</sup> Справедливо все, что способствует безопасности национального государства — право силы. — (Сноска в источнике.)

<sup>2</sup> Переслегин С. Новые карты будущего, или Анти-Рэнд. М.; СПб., 2009. С. 389.

**что третья сторона диалектического противоречия (изначально слабая) должна занять „управленческую позицию“, чтобы выстроить баланс сущностей сформировавших противоречие.**

Технологизировано понятие „шага развития“ в триалектике. Полный триалектический цикл развития состоит из пятнадцати последовательных стадий и преобразует единичную сущность в сложную систему балансов, распадающуюся на три триады. Структура триалектического цикла жестко задана, что позволяет использовать триалектический подход в прогностике. Например, сегодня можно с уверенностью утверждать, что геокультурный подход занял «управленческую позицию» и балансирует противоречие между геополитикой и геоэкономикой, что создание симметричного геопланетарного баланса, „собирающего“ мир в логике воспроизводства (экологический подход), с неизбежностью приведет к возникновению сущности, отрицающей саму логику воспроизводства и собирающей мир в логике развития, что проекция этой новой сущности на пространство управления будет носить политический характер и получит название *эвополитики* и т. д.»<sup>1</sup>.

Так как я исследую методологию и теорию культуры развития на основе разработанной мною геокультурной парадигмы, считаю необходимым ещё и ещё раз обратить внимание уважаемых коллег: в моих исследованиях я трактую геокультурную парадигму как составную часть **единой гуманитарной парадигмы**.

Сама единая парадигма базируется на единстве и взаимодействии одинаково значимых и самостоятельных трёх парадигм — геополитической, геоэкономической и геокультурной.

### ***Урок четвёртый***

Ключевая проблема достойного выхода из кризиса в оптимальные сроки — цена перемен.

Именно экономический, социальный, политический обобщённый тренд культуры развития России прокладывает сегодня дорогу к Большой Стратегии России.

Суть Стратегии — ускорение сроков достижения каждым человеком, каждой семьёй в нашей стране достойного качества жизни, повседневной справедливости и правды, умной и надёжной безопасности, сохранения и упрочения среды жизни для всех.

**Самое главное:** надо выучить уроки и определить направление роста, позитивных перемен в экономике — подготовить и назначить квалифицированные и конструктивно мотивированные кадры для решения поставленных задач; отказаться от мобилизационно-экономического сознания.

**Очевидно:** настало созидающее время поиска и утверждения обновления и качества.

---

<sup>1</sup> *Переслегин С.* Новые карты будущего, или Анти-Рэнд. С. 442, 443.

## Тренд культуры развития, ориентированный на предотвращение развязывания ядерной войны

Для каждой гуманитарной тенденции на стадии становления теории культуры развития, ориентированной на достойное качество, достойные сроки, достойную цену выхода из кризиса, строительства посткризисного мира актуален тезис великого русского историка Ключевского: *«История ничему не учит, а только наказывает за незнание своих уроков»*.

Есть основание сегодня предположить, что народ России помнит трагические уроки начала Великой Отечественной войны 1941—1945 года, её хода, последствий войны.

Я именно так интерпретирую итоги обнародованного 13 июля 2009 года исследования, осуществлённого Всероссийским центром изучения общественного мнения. В конце июня 2009 года социологи опросили 1600 респондентов в 42 регионах страны.

Основной вопрос, заданный респондентам — что они считают главной национальной угрозой.

Ответы распределились так:

- ◆ 11% — экономический кризис и слабость российской промышленности;
- ◆ 9% — алкоголизм, наркомания и деградация населения;
- ◆ 7% — **существованию России «угрожает агрессия со стороны США, НАТО, Запада в целом или даже Третья мировая война»<sup>1</sup>** (выделено мною. — В.К.);
- ◆ 39% — затруднились назвать какую-либо угрозу национальной безопасности России.

Моя интерпретация порядка значимых различий в ранжировании угроз, отмеченных респондентами, позволяет утверждать, что в совокупности 11%, 9%, 7% есть понимание важнейшего урока — война весьма и весьма вероятна.

При этом граждане России чётко и точно, по моему мнению, назвали инициаторов возможной глобальной ядерной войны — США, НАТО, Запад.

Вот он **«феномен Байдена»**: очень даже конкретен.

А на что опирается «феномен Байдена»?

За 2008 год, несмотря на глобальный кризис, состоялось увеличение военных расходов всех стран на 4% в реальном выражении в сравнении с 2007 годом: это данные Стокгольмского международного института исследований проблем мира (СИПРИ). Общая сумма военных расходов за 2008 год — 1 464 млрд долларов.

Вот как выглядит десятка стран, самых активных в укреплении оборонного потенциала (см. табл. 8).

---

<sup>1</sup> *Мошкин М.* Водка страшнее НАТО: ВЦИОМ обнародовал рейтинг национальных страхов россиян // *Время новостей.* 2009. 14 июля. С. 3.



## Военные расходы десятки стран за 2008 год

США	607 млрд долл.
КНР	84,9 млрд долл.
Франция	65,7 млрд долл.
Великобритания	65,3 млрд долл.
Россия	58,6 млрд долл.
ФРГ	46,8 млрд долл.
Япония	46,3 млрд долл.
Италия	40,6 млрд долл.
Саудовская Аравия	38,2 млрд долл.
Индия	30 млрд долл.

**Приведено по:** Терехов А. Рекорд глобального вооружения // Независимая газета. 2009. 9 июня. С. 2.

Любопытно, что в Докладе Национального разведывательного Совета США «Мир после кризиса. Глобальные тенденции — 2025: меняющийся мир» определённо сохраняется необходимость в «эффekte Байдена» на весь период 2009—2025 гг.

«В 2025 году США сохраняют уникальные военные возможности особенно — способность применять военную силу в мировом масштабе, — констатируют авторы доклада, — чему другие страны продолжают завидовать и на что продолжают полагаться в целях обеспечения безопасности мира. Способность Соединенных Штатов защитить „всеобщее достояние“, обеспечить свободное движение энергоресурсов может обрести еще большее значение в связи с угрозами энергетической безопасности. США также продолжают считаться партнером в области политики безопасности для многих стран, находящихся в конфронтации с набирающими силу враждебными ядерными центрами влияния. Хотя появление новых ядерных государств может ограничить свободу действий США, военное превосходство США как в конвенциональном, так и в ядерном вооружении, а также в противоракетной обороне будет важнейшим элементом сдерживания откровенно агрессивного поведения некоторых новых ядерных государств. От США также будут ожидать использования военной мощи для противостояния международному терроризму»<sup>1</sup>.

Вместе с тем, для сохранения и упрочения «эффекта Байдена» есть объективные и субъективные факторы именно в контексте продвижения вперед, к благосостоянию народов как итог функционирования методологии и теории культуры развития. «Но для Соединенных Штатов дорожный

<sup>1</sup> Мир после кризиса: Глобальные тенденции — 2025: меняющийся мир: Доклад Национального разведывательного Совета США. М., 2009. С. 175.

указатель показывает путь в обратном направлении, — констатирует известный американский политолог Фарид Закария. — Экономика — это не игра с нулевой суммой: подъем других игроков увеличивает масштабы благосостояния, и это хорошо для всех, но геополитика — это борьба за влияние и контроль. С ростом активности других стран огромное поле деятельности Америки неминуемо сократится. Смогут ли Соединенные Штаты приспособиться к появлению других сил — различной политической окраски и на разных континентах? Это отнюдь не означает, что воцарится хаос или агрессивность, все как раз не так. Но единственный способ для Соединенных Штатов предотвратить чьи-либо враждебные действия — создать против них широкую долговременную коалицию. А это станет возможным, только если Вашингтон сможет продемонстрировать свою готовность к тому, что другие страны будут являться полноправными участниками нового порядка. **В сегодняшнем международном порядке прогресс означает компромисс. Ни одна страна не может настаивать на своих интересах, не учитывая интересов других. Эти слова легко написать или сказать, но сложно претворить в жизнь. Они предполагают, что США следует принять как должное рост силы и влияния других стран, связанные с ним выгоды и беспокойства. Баланс между политикой компромисса и политикой сдерживания и есть главная задача американского внешнеполитического курса в последующие несколько десятилетий»<sup>1</sup>. (Выделено мною. — В.К.)**

### *Урок пятый*

Главный урок — теория и методология культуры развития в России в XXI веке во всех своих звеньях, механизмах, технологиях, процедурах должны ориентировать каждого человека, народы России на культуру мира и безопасности, на культуру предотвращения возможной ядерной войны против нашей страны, против любой страны.

\* \* \*

При подведении итогов исследования в третьей главе представленной читателям книги выделим такие ключевые аспекты.

1. Для периода 2000—2004 годов можно констатировать начало объективного процесса создания новой идеологической реальности — формирование российской народной объединяющей патриотической государственной идеологии на эклектической, синкретической, синтезирующей основе — социологии идеологического компромисса. Этот тезис сформулирован как итог научных исследований А.А. Зиновьева, Ж.Т. Тощенко, Р.Г. Яновского, В.С. Степина, М.Г. Делягина, Г.Г. Силласте, Р.В. Рывки-

---

<sup>1</sup> Закария Ф. Постамериканский мир. М., 2009. С. 66.

ной, А.И. Неклессы, А.С. Капто, Д.Т. Жовтуна, В.Э. Бойкова, О.Н. Яницкого. Динамику и определённую оформившемуся специализированному у научному дискурсу по проблемам становления и функционирования идеологии в России XXI века делегировали итоги общеакадемических дискуссий по проблемам идеологии развития страны (2003), общероссийской дискуссии (2004) по проблемам формирования общенациональной цели, национальной идеологии. Поводом к дискуссиям стали статьи, доклады и книги член-корр. РАН, автора представленной книги В.Н. Кузнецова.

2. В период с 2005 года по 2007 оформилось новое качество народа (как когнитивное свойство кластерного, институционально-сетевое подхода на основе Интернета). Из *Объекта идеологии* народ России начал преобразовываться в *Субъект идеологии*. Здесь процесс самосохранения, самоорганизации, саморазвития, самоуполномочивания. Катализатором такой динамики стала развернувшаяся глобальная структурная гуманитарная революция слабых взаимодействий.

3. Тотальный глобальный и общероссийский кризис второй половины 2008 года — 2010 годов реально оформил общероссийскую народную объединяющую патриотическую государственническую идеологию. *Эта народная, национальная идеология реально функционирует в 2010 году как идеология развития России, как идеология модернизации России.*

*По существу народная идеология развития осуществляет функции российской мобилизационной идеологии.*

Причина: динамика и мотивы острого интереса в российском обществе к идеологическому процессу обусловлены началом тотального интеллектуального сражения российских и международных миллиардеров с народами России за овладение результатами начавшегося развития всей России, её модернизации, подъёма российской экономики. Суть: в активах, фондах организаций, банков нематериальные активы (их удельный вес) преобладают.

Именно нероссийские идеологии становятся наиболее эффективным средством овладения инфраструктурой, интеллектуальным капиталом, энергоресурсами, российскими землями.

Тревожной мощной тенденцией мировой динамики с 20 марта 2003 года стали новые идеологические войны США, их союзников против суверенной страны (Ирак) с целью интеллектуального устрашения стран Евразии и всего мира.

Основной предварительный вывод моего исследования — в XXI веке необходимо осуществить многосторонний процесс становления российской народной объединяющей патриотической идеологии.

4. Я позитивно оцениваю перспективы и эффективность оформившейся народной идеологии. Её функционирование обусловлено состоявшимся идеологическим компромиссом с участием всего спектра идеологий российского общества (кроме идеологий международного терроризма и организованной преступности, кроме идеологии коррупционности).

И что особенно важно: для строго оговоренного периода времени (5—15 лет) новый идеологический институт как итог компромисса и гуманитарного синтеза может функционировать реально при сохранении полноценной деятельности всех российских идеологий.

Новая российская идеология реально востребована народами России. Она нужна, так как только идеология консолидации обогащает и наполняет достойным смыслом цели, идеалы и ценности человека. Только идеология соединяет их со смыслом жизни, российской мечтой на основе сохранения и упрочения исторической памяти и культуры патриотизма.

5. Важнейшей и оригинальной особенностью моего подхода к становлению социологии новой российской народной идеологии 21 стало понимание её «ядра». В его структуре — изучение и ориентированность на безусловное формирование позитивного и динамичного отношения к труду; к преодолению бедности и несправедливого социального, экономического, информационного неравенства; к содействию в борьбе против международного терроризма и организованной преступности, тотальной коррупции.

В смысловом «ядре» народной идеологии я особо выделяю духовность. В её основе могут быть выделены: общенациональная цель, социальный идеал, основные ценности, смысл жизни, российская мечта, надежда, вера (доверие), историческая память, патриотизм, культура патриотизма. Отсюда — сохранение и развитие образа жизни, гармоничное соотношение прав и свобод человека и его ответственности. И отсюда — совесть, честность и справедливость, солидарность, терпимость, ориентированность на согласие и сотрудничество.

Именно здесь ключ к нравственному возрождению человека в России, к позитивной самоидентификации, к нравственному самоопределению народов Российской Федерации.

6. Оправданно, на мой взгляд, возникает вопрос: каковы механизмы обеспечения свободы и безопасности, стабильности и законности в обществе. И самый важный ответ должен быть сформулирован в форме теории и, прежде всего, на уровне методологии. Тем самым я могу говорить о социологии объединяющей идеологии, точнее — о теоретико-методологических её основах.

В таком подходе органично соединены человек (субъект, работник), ситуация, процесс, сознание, деятельность (поведение), окружающая работника среда. Вместе с тем, очень важно отметить, что здесь речь идёт о человеке, у которого есть работа, который трудится.

*Вопросы к дискуссии  
по итогам исследования в главе*

1. Почему идеология развития может трактоваться как идеология модернизации?

2. Почему народ может быть Главным Субъектом развития России, модернизации России, формирования и функционирования народной идеологии развития?

3. Можно ли объяснить объективный характер возникновения народной идеологии развития России в рамках геокультурной парадигмы?

### *Литература к главе*

1. *Кузнецов В.Н.* Теория компромисса. М., 2010.
2. *Бойков В.Э.* Социально-политические ценностные ориентации россиян: содержание и возможности реализации // Социологические исследования. 2010. № 6.
3. Материалы научной сессии, посвящённой 20-летию Социологического центра и журнала «Социология власти» // Социология власти. 2009. № 8.
4. *Кузнецов В.Н.* Геокультурная энциклопедия — 2009: Культура развития через культуру безопасности. М., 2009.
5. *Делягин М.* Мир наизнанку. Чем закончился экономический кризис для России? / М. Делягин, В. Шеянов. М., 2009.
6. *Переслегин С.* Новые карты будущего, или Анти-Рэнд. М.; СПб., 2009.
7. Общественный разлом и рождение новой социологии: двадцать лет мониторинга. М., 2008.

## **ДИСКУССИЯ ОБ ИНСТИТУТАХ РОССИЙСКОЙ НАРОДНОЙ ИДЕОЛОГИИ РАЗВИТИЯ, ОБ ЕЁ КОНТЕКСТЕ И СРЕДЕ КАК ПРАВИЛАХ ИГРЫ**

Для понимания характера дискуссий об институтах народной идеологии развития России в 2000—2010 годах весьма полезно соображение известного философа и социолога Д.Т. Жовтуна, которое он представил в предисловии к публикации фрагмента книги Карла Манхейма «Идеология и утопия» (*Ideologie und Utopie*, Bonn, 1929). «Социологический анализ идеологий, в которых концентрируются идеалы, цели и ценности социальных субъектов, — поясняет Д.Т. Жовтун, — позволил бы прояснить социальную картину современного российского общества, получить представление о социальной структуре, экономических, политических и духовных приоритетах, складывающихся социальных групп, их жизненных устремлениях»<sup>1</sup>.

Теперь уместно предложить читателям несколько предварительных суждений автора для прояснения его позиции к обсуждению реальности уже функционирующего российского института народной объединяющей идеологии развития России, её модернизации.

**Первый тезис** позволяет высказать обобщающие соображения о смысле стратегического манёвра 21. Его суть, по моему мнению, в стремительном интеллектуальном возрождении, прорыве к достойному, надёжному и защищённому процессу обеспечения всестороннего подъёма всех систем и структур жизнеобеспечения народа. Смысл гуманитарной составляющей стратегического манёвра и в открытой и понятной, наглядной и тщательно контролируемой народом и государством процедуре безусловного преобразования результатов позитивных перемен для благополучия и безопасности всех граждан России.

**Второй тезис.** Овладение и присвоение народами России результатов своего труда и творчества, надежд и разочарований, создания и сотрудничества могут быть оптимально осуществлены при наличии и функционировании народной объединяющей российской идеологии. Только такая государственническая идеология, по моему мнению и по мнению многих соотечественников, способна вдохновить людей, наполнить достойным и привлекательным содержанием смысл жизни и российскую мечту каждого человека. Поэтому можно ожидать личностного одухотворения стратегических целей, социальных идеалов и базовых ценностей граждан на основе законности, культуры патриотизма, культуры мира и безопасности, уважительного диалога.

---

<sup>1</sup> Жовтун Д.Т. Классика научной мысли // Социология власти. 2010. № 3. С. 234, 235.

**Третий тезис.** Процесс становления народной объединяющей российской идеологии 21 (я называю её россиянизмом, государственничеством) осуществляется объективно. Самые первые социологические исследования российских учёных, проведённые в 1999—2010 годах по проблемам, близким к идеологическим аспектам, показывают, что ядро народной идеологии консолидации (см. схему 9) практически оформилось. И правомерно говорить о первом опыте её функционирования. А способом существования нарождающейся российской народной идеологии 21, идеологии консолидации, объединяющей идеологии уже стали симбиозы различных идеологических конструкций, гибриды, синтетические образования, идеологические конгломераты.

**Четвёртый тезис.** Впервые за многие годы российских гуманитарных исследований можно утверждать, что имеется оформленный и чёткий запрос народов России, российского общества к отечественной науке с требованием в эффективном содействии формированию новой российской идеологии XXI века. По существу, это исторический интеллектуальный вызов со стороны всех граждан России к активно работающим социологам, философам, политологам, экономистам, психологам, культурологам, историкам и правоведам.

Здесь же считаю необходимым предложить несколько общих соображений к логике изложения материалов в моём исследовании.

1. Я предлагаю существенно *другой подход* к изучению идеологий в отличие от общепринятого. Его суть обоснована в уже перечисленных ранее моих публикациях. Здесь хочу подчеркнуть, что принятая схема: левые идеологии, правые идеологии, центристские, марксистские и т. д. имеет солидное обоснование в философских, социологических, политологических исследованиях, которые рассматривают преимущественно спектр политических идеологий. Я нигде не утверждал, не утверждаю и здесь, что такой подход устарел, или неправилен. Речь идёт только о том, что у меня *Другой Подход*.

2. Социологичность предлагаемого изучения идеологий исходит из следующих особенностей:

- сами идеологии — динамичные, изменчивые образования, которые создаются, живут и уходят;
- реальные люди, восприимчивые идеологий, накапливают идеологические компоненты постепенно в ходе социализации, что-то сохраняя, что-то отодвигая в структуре идеологии;
- очень ценно для моего подхода к идеологии суждение Ж.Т. Тощенко. «В общественном сознании зреют и продолжают существовать взаимоисключающие ориентации, которые противостоят друг другу, исключают друг друга, несовместимы между собой, — пишет он. — Исключительность этой ситуации состоит в том, что не только общество, не только социальные группы и слои, но и сам человек как личность парадоксален в своем сознании, представляет уникально-

противоречивое явление, которое во многом олицетворяет сегодняшний облик страны.

Парадоксальность состоит в том, что именно в человеке, личности, конкретном индивиде сосредотачивается эта противоречивость, когда он одновременно доверяет взаимоисключающим утверждениям, верит в ценность их для своей и общественной жизни. Такой подход дает возможность охарактеризовать сознание и поведение многих людей, как находящихся в конфронтации с самим собой, в борьбе с самим собой, что затем переносится и на общественное поприще. Люди как бы бегут от себя и от реальности одновременно в прямо противоположных направлениях<sup>1</sup>. Это суждение позволяет понять «кентавр-эффект», тоже предложенный Ж.Т. Тощенко. Я интерпретирую эти подходы, как возможное объяснение реальной ситуации, когда один и тот же человек является последователем двух или трёх идеологий одновременно.

Считаю исключительно значительным для обоснования моего подхода к идеологии суждение Ж.Т. Тощенко:

- ребёнок, подросток-школьник, молодой человек, зрелый человек, пожилой человек, пенсионер в течение своей жизни воспринимают отдельные элементы разных идеологий, становятся последователями какой-то идеологии, потом от неё отказываются, потом воспринимают как свою другую идеологию, потом ориентируются в жизни с помощью двух идеологий, потом становятся сторонниками третьей идеологии. Таким образом, идеологический аспект духовной жизни человека — динамичное, изменяющееся состояние. Здесь интересное поле для социологических исследований;
- ключевое значение в соединении человека с идеологиями занимает семья — ведущее звено социализации. Главная роль в этом взаимодействии принадлежит религиозным идеологиям.

*3. В моем исследовании основное внимание уделено социологическим аспектам анализа становления российской народной объединяющей патриотической идеологии XXI века (её формирующаяся структура представлена на схеме 9). По ходу изложения я называю её российской национальной идеологией, «россиянизмом», идеологией консолидации и т. д.*

С учётом этих трёх соображений отмечу, что похожую совокупность элементов можно выявить практически в каждой идеологии. Здесь существенно обозначить фактор времени в освоении каждым человеком как отдельных элементов идеологии, так и их групп, совокупностей. Сетевой подход предполагает постепенное вхождение каждого элемента в идеологические сети с обозначением слабых связей между элементами (связность).

---

<sup>1</sup> Тощенко Ж.Т. Фантомы общественного сознания и поведения // Социологические исследования. 2004. № 12. С. 4.



**Структура формирующейся российской народной объединяющей патриотической идеологии XXI века**

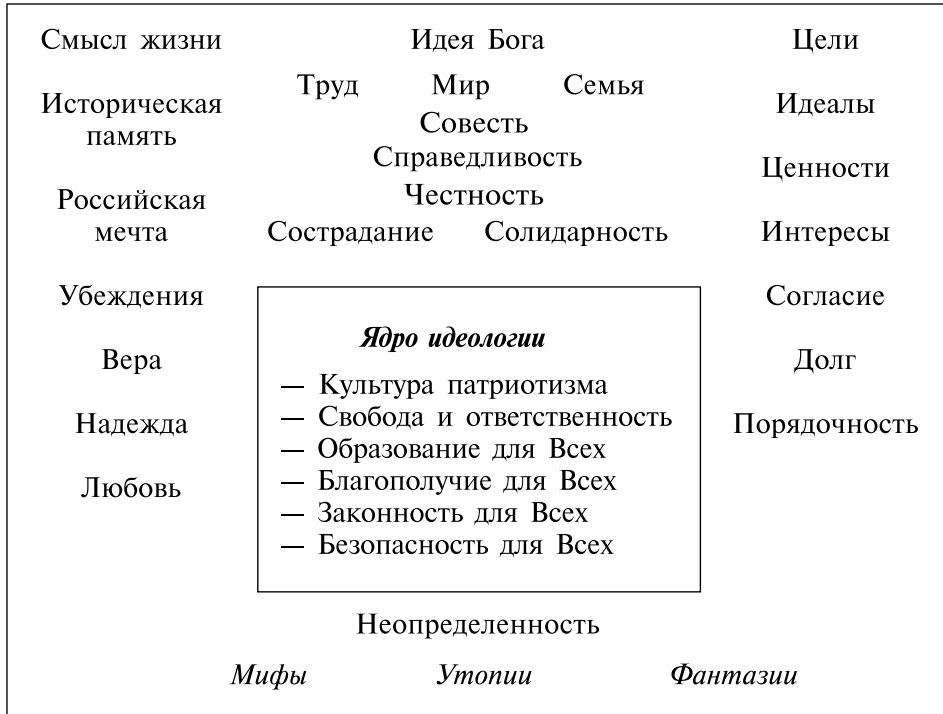

В рамках сетевого подхода формирование ядра народной идеологии исследуется как становление кластера.

Взаимосвязь фактора времени и определённости пространства (масштаба) в формировании, функционировании и угасании идеологий представлена на диаграмме 1.

Уникальность роли семьи может быть представлена в такой последовательности участия конкретного человека в идеологическом процессе:

*во-первых*, как ребёнок именно в семье он усваивает содержание понятий: традиция, норма, мечта, свобода, ответственность, смысл жизни и т. д. Здесь он играет, осваивает правила игры; приобщается к основам религии, религиозной идеологии;

*во-вторых*, в юности нравственная атмосфера семьи, понимание ценностей родителей через их поступки, нравственные примеры создаёт исходные предпосылки для восприятия какой-либо идеологии;

*в-третьих*, в годы зрелости, особенно в период 20—30 лет, человек сам создаёт себе семью, в которой он начинает помогать своим детям знако-

Диаграмма 1

Динамика идеологии в жизни человека

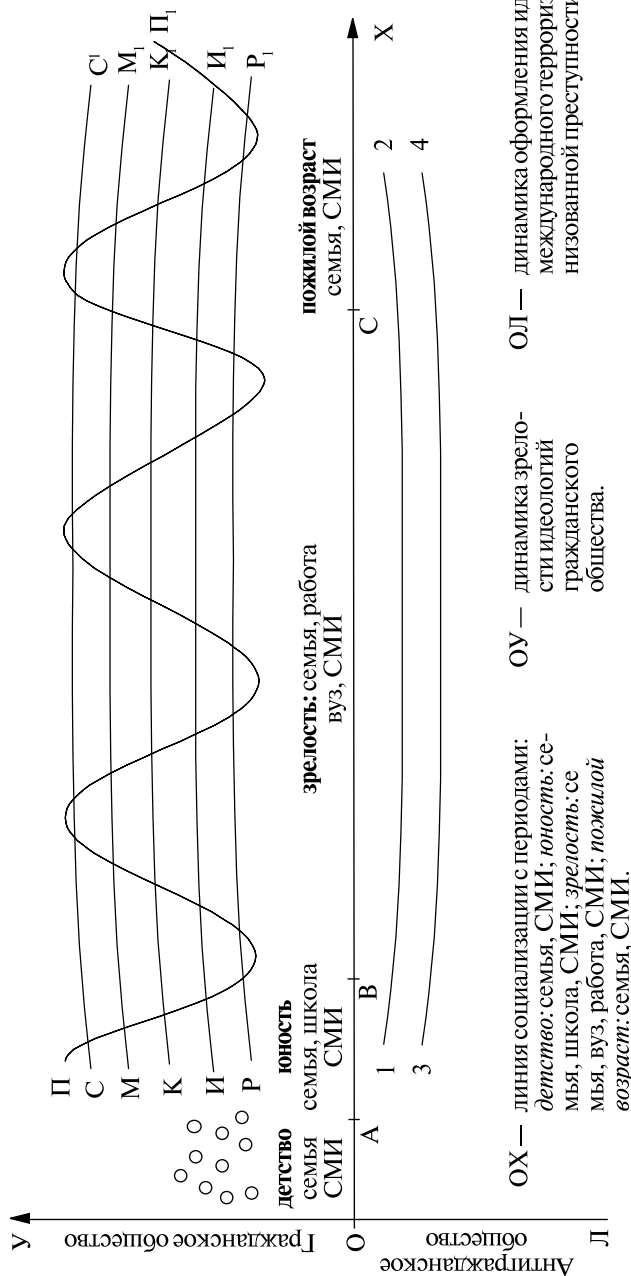

миться с традициями, нормами, идеалами, ценностями, смыслом жизни и т. д.;

*в-четвёртых*, в пожилом возрасте как дедушка он весьма активно участвует в том же начальном этапе социализации своих внуков и внучек. Он уже сам может и обязан предложить образцы нравственного поведения, единства слов и поступков, своей идеологии.

Содержательная поддержка именно такого подхода к идеологическому процессу представлена во многих рубриках журнала «Безопасность Евразии».

Главное, что я стремлюсь осуществить при изложении своих аргументов — содействовать восприятию определённой идеологической культуры.

*Что означает культура идеологии для сорботничества в строительстве достойной жизни каждого человека в XXI веке?* Прежде всего, это желание и осознанно ответственное стремление граждан, учёных, политиков внести свой вклад в общую проблему выживания человечества, в минимизацию бедности и социального неравенства, блокирование и устранение международного терроризма. Только таким образом можно содействовать конкретному человеку в преодолении страха перед будущим, всеобщего чувства тревоги в жизни. На основе разработки и освоения высочайших гуманитарных технологий можно и крайне необходимо создать социологию, политологию, философию надежды. Мы можем это сделать вместе. Это достойный вклад в нахождение способов преодоления бедности, несправедливости, обидного неравенства, общецивилизационного кризиса и многочисленных конфликтов. Здесь актуальное и увлекательное пространство именно для социологии идеологии, её методов и методик, её главной миссии.

*Что означает идеологическая культура для сотворчества в созидании благополучия каждого человека в XXI веке?* Полагаю, что многие читатели согласятся со мною, поскольку это касается каждого, — преодоление бедности, неравенства и насилия. Я имею в виду и нравственное, и физическое насилие. Ни в одной священной книге, ни в одной религии нет призывов к унижению другого человека, другого народа. Тем не менее, любой достаток, социальный статус обесценивается, обесмысливается по причинам преследований, неприятия из-за цвета кожи, другой культуры, иного образа жизни, другого вероисповедания. Не менее трагичны насилие над природой, над окружающей средой, набирающая темпы наркомания...

Поэтому, миссия социологии народной идеологии давно востребована обществом. Многие люди надеются на ответственность и профессионализм, честность и совесть социологов, всех представителей общественных наук.

*Что означает идеологическая культура для сотворчества в достижении реальной, надёжной и устойчивой безопасности каждого человека, каждой семьи, российского общества и государства в XXI веке?*

Кризис государственных институтов и таких глобальных и региональных институтов, как ООН и НАТО, весной 1999 и 2003 года обозначил институциональный упадок. В XXI веке мир впервые столкнулся с ширококомасштабной «деэтизацией» и, как следствие, оформлением нетривиальных форм общественной организации и пределами третьего сектора. По существу, оформилось мировое подполье как «рак цивилизации» — «антигражданское общество»: седьмой сектор. Здесь доминирующей формой деятельности стало регрессивное использование цивилизационного ресурса на основе криминально-террористических технологий.

Именно эти обстоятельства обусловили стремительное распространение массового страха человека перед преступностью, террором, насилием, которые становятся общецивилизационным бедствием в Евразии. Есть ещё одна цивилизационная жертва транснационального криминала — экология, экологическая безопасность. Как, по каким параметрам идёт разрушение окружающей среды предприятиями, которые контролируются организованной преступностью, остаётся только гадать. Однако индикаторы есть: только в России ориентировочно 40% ВВП определяется и управляется преступным менеджментом.

Поэтому ключевым звеном идеологии, проблемой национальной безопасности в России и во многих других странах стало содействие преодолению терроризма и организованной преступности, коррупции. Это ключевое звено социологии идеологии, так как здесь — и решение многих проблем обеспечения достоинства, благополучия Человека.

Именно в этой сфере наших общих тревог и наших надежд миссия социологии идеологии наиболее конкретна и перспективна.

В достижении необходимой и достаточной личной, национальной, коллективной безопасности реальное функционирование российской народной объединяющей патриотической идеологии — и реальный интеллектуальный фактор, и организующий мотивационный институт.

### **Три возраста человека: три возраста идеологий – три института**

Реальное функционирование идеологий обусловлено тем, как их воспринимают человек, социальная группа. Человек как объект идеологии с учётом времени (своего возраста: детство, юность, зрелость, старость), с учётом фактора пространства (где он живет, где учится, где работает), с учётом своего семейного положения по-разному относится к одной и той же идеологии.

А в предыдущих главах я изучал ситуации, когда человек от какой-то идеологии отказывался, а какую-то другую идеологию начинал воспринимать как свою.

Реальностью становится и динамика самой идеологии: у неё всегда есть момент возникновения — молодость; у неё бывает период расцвета, когда

она востребована и достаточно полно отвечает условиям жизни общества и обладает внутренним потенциалом развития и адаптации. Но у многих идеологий бывают периоды непопулярности, невостребованности.

А.А. Зиновьев так трактует «судьбу» идеологий. Их «было много в прошлом, — пишет он, — и много существует в настоящее время. Это явления исторические в том смысле, что возникают, какое-то время живут, т. е. овладевают умами и чувствами каких-то множеств людей, а умирают, т. е. выходят из практического употребления, забываются и даже исчезают из человеческой памяти бесследно.

Одни из них живут недолго и охватывают небольшое число людей, другие живут десятилетия, столетия и даже тысячелетия и охватывают огромные массы людей, многие миллионы. Влияние одних на жизнь людей и на ход истории ничтожно, другие же определяют весь образ жизни людей и характер целых народов и исторических эпох. Примером идеологий глобального и эпохального масштаба являются известные мировые религии и марксизм. Примером маленьких (частных и кратковременных) идеологий могут служить идеологии партий, общественных движений, сект. И по текстуальным размерам одни учения могут состоять из небольшого числа фраз, которые можно записать на нескольких страницах, и могут включать в себя огромное число всякого рода сочинений, на профессиональное изучение которых тратят целую жизнь бесчисленные специалисты. Отдельные учения, начав жизнь с нескольких фраз, со временем разрастаются до гигантских размеров»<sup>1</sup>.

С учётом уже отмеченного по поводу «судьбы» идеологий рассмотрим более подробно судьбу человека и судьбу идеологии. Для наглядности я несколько трансформирую диаграмму 1. В новой диаграмме 2 в общем контексте социализации человека (линия ОХ) в самом общем виде представлена обусловленность восприятия идеологии человеком с учётом зрелости (определённости его менталитета, самоидентификации, оформленности мировоззрения).

На диаграмме 3 сохранена обобщённая линия идеологии человека: ломаная линия обозначает влияние менталитета, самоидентификации, мировоззрения на зрелость идеологической компоненты личности человека. Но главное на этой диаграмме — отдельные периоды жизни человека, когда он становился последователем разных идеологий или нескольких идеологий сразу (кентавр-эффект по Тошенко).

Здесь внимание уделено тем периодам в идеологической биографии человека, когда он сначала становился сам последователем какой-либо идеологии, затем в ситуации отца (матери) ребёнка, будучи последователем (возможно) другой идеологии своим детям прививал цели, идеалы, ценности, нормы, традиции с позиций этой идеологии. Через ряд лет этот же человек, будучи дедушкой (бабушкой) и будучи на этот период жизни после-

---

<sup>1</sup> Зиновьев А.А. Идеология партии будущего... С. 25, 26.

Диаграмма 2

Динамика взаимосвязи идеологии человека с его менталитетом, самоидентификацией и мировоззрением

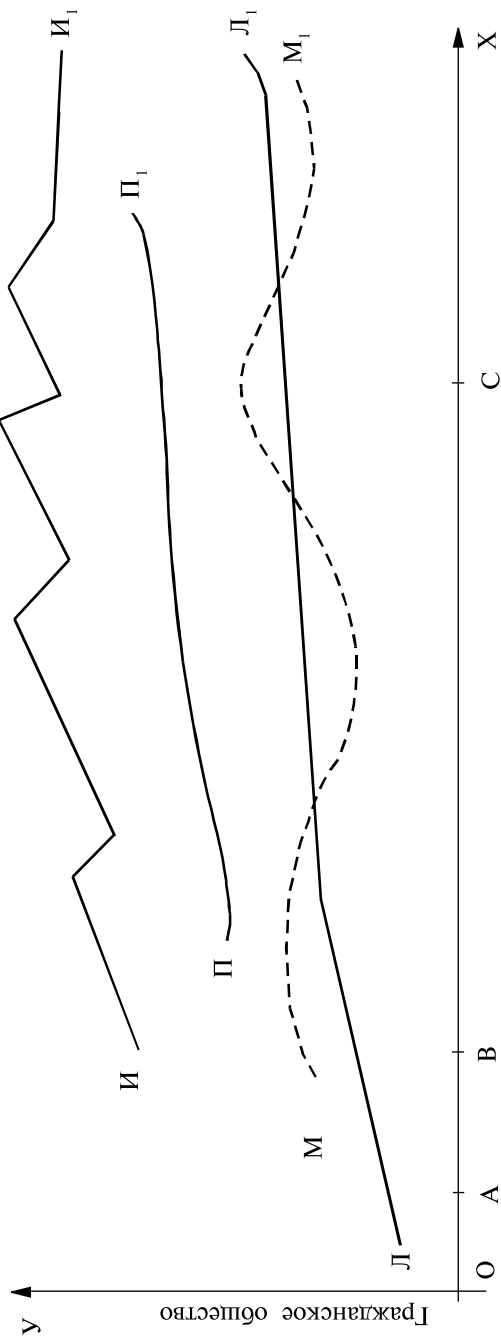

- |                             |   |
|-----------------------------|---|
| ОА — детство                | ОВ — доидеология                          |
| АВ — юность                 | ВС — идеология                            |
| ВС — зрелость               | СХ — послеидеологический период           |
| СХ — старость               | ЛЛ <sub>1</sub> — становление менталитета |
| ИИ <sub>1</sub> — идеология | ММ <sub>1</sub> — линия самоидентификации |
|                             | ПП <sub>1</sub> — мировоззрение           |

**Логика изменений идеологических ориентаций человека  
в период юности, зрелости и старости**

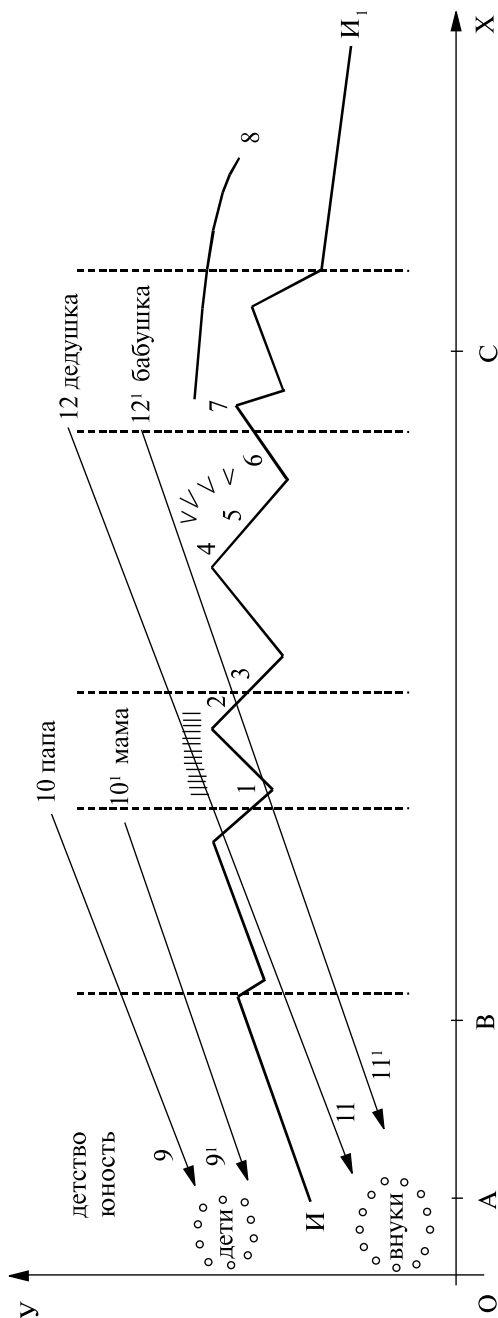

ИИ<sub>1</sub> — обобщенная линия идеологической биографии человека с учетом влияния менталитета, самоидентификации, мировоззрения

- 1, 2 — марксизм
- 3, 4 — корпоративные идеологии
- 5, 6 — либерализм
- 7, 8 — консерватизм

- 9, 10 — влияние родителей (папа, мама) на своих детей в период детства и юности с позиций своей идеологии (марксизм)
- 9', 10' — влияние дедушек и бабушек на внуков с позиции своей идеологии (консерватизм)
- 11, 12 — влияние дедушек и бабушек на внуков с позиции своей идеологии (консерватизм)
- 11', 12' — влияние дедушек и бабушек на внуков с позиции своей идеологии (консерватизм)

стадия доидеологии: усвоение норм, запретов, традиций, идеалов, ценностей

дователем еще одной (другой в отношении своей зрелости, другой для периода отцовства в отношении своих детей) идеологии в отношениях со своими внуками (внучками) опять помогал усваивать какие-то ценности, нормы, традиции и т. д., но уже с позиций именно определённой для этого периода жизни другой идеологии.

Таким образом, можно обозначить реальную проблему, что трём возрастам человека (детству и юности, зрелости, старости) могут соответствовать разные идеологии, разные стадии одной и той же идеологии.

### **Первый институт Доидеология – первый возраст: детство и юношество...**

Ключевая роль в осмыслении самих процессов идеологизации человека принадлежит периоду детства и юношества. По существу, речь идёт о доидеологическом этапе социализации индивида. Я определяю этот период — до 19 лет юноши или девушки.

Соответственно — период зрелости: от 19 до 60 лет.

От 60 лет и старше — это послеидеологический период: что вовсе не означает спад идеологической активности личности как идеолога (субъекта идеологии) или гражданина (объекта идеологии).

Для всех: детей, подростков, взрослых, пожилых людей предназначены мудрые и отеческие слова митрополита Питирима, сказанные им в одном из своих последних выступлений (до 4 ноября 2003 года). «Мы имеем глубокие корни, славное величественное Отечество, — напутствовал владыка Питирим нас. — Мы должны быть идентичны с нашей былой славой и взять из нее все то лучшее, что можно пронести вперед, и это, прежде всего, делать вам. Помните, наша Земля, наша атмосфера, наши просторы рождают совершенно особый характер — творческий, воодушевленный, радостный. Вы должны сохранить себя и свою природу. Сберегите себя для Будущего и смелее идите на этот благородный и важный вдохновенный труд. Бог вам в помощь»<sup>1</sup>.

### **Семья и детство — начало идеологической социализации**

Сегодня для всех семей России и других стран мира есть важный общий ориентир в воспитании детей. 10 ноября 1998 года Генеральная Ассамблея ООН провозгласила период с 2001 по 2010 годы Международным десятилетием культуры ненасилия и мира в интересах детей планеты.

---

<sup>1</sup> Приведено по: Наказ владыки Питирима: Сберегите себя для Будущего // Союз Беларусь — Россия. 2004. 21 октября. С. III.



Генеральная Ассамблея ООН сделала этот важный шаг,

**«сознавая**, что задача Организации Объединенных Наций избавить грядущие поколения от бедствий войны требует перехода к культуре мира, включающей в себя ценности, взгляды и типы поведения, которые отражают и вдохновляют социальное взаимодействие и сотрудничество на основе принципов свободы, справедливости и демократии, всех прав человека, терпимости и солидарности, которые отвергают насилие и направлены на предотвращение конфликтов путем устранения их коренных причин, с тем чтобы решать проблемы с помощью диалога и переговоров, и которые гарантируют возможность в полной мере пользоваться всеми правами и средствами, чтобы полностью участвовать в процессе развития своего общества,

**признавая**, что в результате различных форм насилия на всех уровнях общества во всем мире детям причиняются огромный вред и страдания и что культура ненасилия и мира содействует укреплению уважения к жизни и достоинству каждого человека без каких бы то ни было предрассудков или дискриминации,

**признавая также** роль образования в формировании культуры ненасилия и мира, в особенности путем пропаганды среди детей практики ненасилия и мира, что будет способствовать реализации целей и принципов Устава Организации Объединенных Наций,

**обращая особое внимание** на то, что пропаганда культуры ненасилия и мира, благодаря которой дети учатся жить вместе в мире и гармонии, что будет способствовать укреплению международного мира и сотрудничества, должна исходить от взрослых и прививаться детям,

**подчеркивая**, что предлагаемое международное десятилетие культуры ненасилия и мира в интересах детей планеты будет способствовать поощрению культуры мира на основе принципов, закрепленных в Уставе Организации Объединенных Наций, и на основе уважения прав человека, демократии и терпимости, содействия развитию, воспитания в духе мира, свободного потока информации и более широкого участия женщин в качестве направленных на создание условий для мира и его укрепления»<sup>1</sup>.

Ещё более важный ориентир и важная надежда всех российских народов обращены к семье: само будущее русских, других народов зависит от семьи. Прежде всего если в семье один ребёнок — надежды связаны с его здоровьем, с его духовным строем, с его будущим как создателя страны, её культуры, с его готовностью и умением защищать Россию.

Для достойного и уверенного настоящего и будущего нашей страны очень желанны в семье второй и третий ребёнок; ещё важнее — четвёртый и пятый. Но в такой ситуации всё больше возрастает роль российского об-

---

<sup>1</sup> Международное десятилетие культуры ненасилия и мира в интересах детей планеты: Резолюция принята 53-й сессией Генеральной Ассамблеи ООН, 10 ноября 1998 г. // *Канто А.* От культуры войны к Культуре Мира. М., 2002. С. 389.

щества, российского государства в обеспечении благополучия и безопасности семьи и самого детства, конкретных родителей и детей.

Сегодня и вчера наше современное российское общество и государство делают и делали мало, совершенно недостаточно особенно с учётом удалённости поселений от благополучных городов.

Поэтому религиозные конфессии, некоторые общественные объединения всё больше внимания уделяют семье, детству и юношеству. XIII Международные рождественские образовательные чтения, состоявшиеся в Москве 23—28 января 2005 года под председательством Святейшего Патриарха Московского и всея Руси Алексия II, были посвящены теме: «Школа, семья, Церковь — соработничество во имя жизни». Главными задачами Чтений стали актуальные и сложные направления соработничества: «воспитание подрастающего поколения в духе высоких идеалов служения Богу и Отечеству; понимание значения семьи как важнейшего начала созидания общества и государства, становления полноценной человеческой личности; противодействие распространению в детской и молодежной среде пороков агрессивности, наркомании, алкоголизма и половой распущенности; возрождение духовных традиций русской жизни, культуры, образования; православное осмысление важнейших проблем, стоящих перед Церковью и обществом, уяснение путей преодоления демографического кризиса»<sup>1</sup>.

Отмечу, что и в документе ООН, посвящённом семье и детям, и в тематике Чтений главная линия — содействие социализации достойного человека, социализации личности. Для нашего учебника исключительное значение имеют механизмы (идеологические, социальные, культурные), институты, через которые ребёнок в детстве и юности как индивид осваивает и принимает культурные ценности, навыки общежития и т. д.

Как правило, ребёнок до 3—4 лет проводит основное время в общении с матерью и отцом. Примерно с 4 лет в общении с детьми все чаще участвуют братья и сёстры, дедушки и бабушки, дяди и тети, другие родственники. Именно в этот период идёт узнавание культуры; традиций семьи; правил поведения — норм и запретов, опасностей; моральных основ своего народа и правил поведения; освоение родного языка.

В семье на такой исходной стадии социализации ребёнка (4—6 лет) знакомят с *обычаями*. Детей знакомят с устойчивыми семейными образцами поведения, которые приемлемы по понятной причине в конкретном месте и в соответствующее время.

Ещё более важно для ребёнка ознакомление чаще всего в игровой форме, в сказках с основными *нормами*, принятыми в семье. Родители с их помощью стремятся, прежде всего, научить ребёнка своим стандартам в поведении, надёжности, что поможет ему уклониться от опасностей, угроз, рисков и вызовов.

---

<sup>1</sup> Программа XIII Международных рождественских образовательных чтений. М., 2005. С. 5.

Подводя итоги этого фрагмента главы хочу особо выделить, что в документах ООН и других текстах, приведённых мною для совсем маленького ребёнка в возрасте 4—6 лет для усвоения (социализации) уже обозначены смыслы: мир, культура, ценности, взгляды, сотрудничество, свобода, справедливость, насилие, диалог, вред, страдания, жизнь, предрассудки, дискриминация, цель, семья, агрессивность, наркомания, алкоголизм, секс (половая распущенность), традиции. Если добавить некоторое количество феноменов, примерно до 80, то получится та совокупность элементов, из которых «собраны», «выстроены» практически все идеологии XX и XXI веков. А фактор времени позволяет образно представить последовательность продвижения в детстве и юности от «набора элементов» к определённой последовательности своеобразных идеологических гибридов (конгломератов): культурогома (4—6 лет) — мифологема (7—12 лет), идеологема (13—18 лет). На схеме 10, дополняя схему формирования религиозных учений А.В. Мая, который сравнивал процесс возникновения марксистско-ленинской идеологии с формированием религиозных теорий, я представил некоторую последовательность во времени возникновения (исходный этап) идеологического из культурного и мифологического (религиозного).

Схема 10

### Формирование религиозных учений

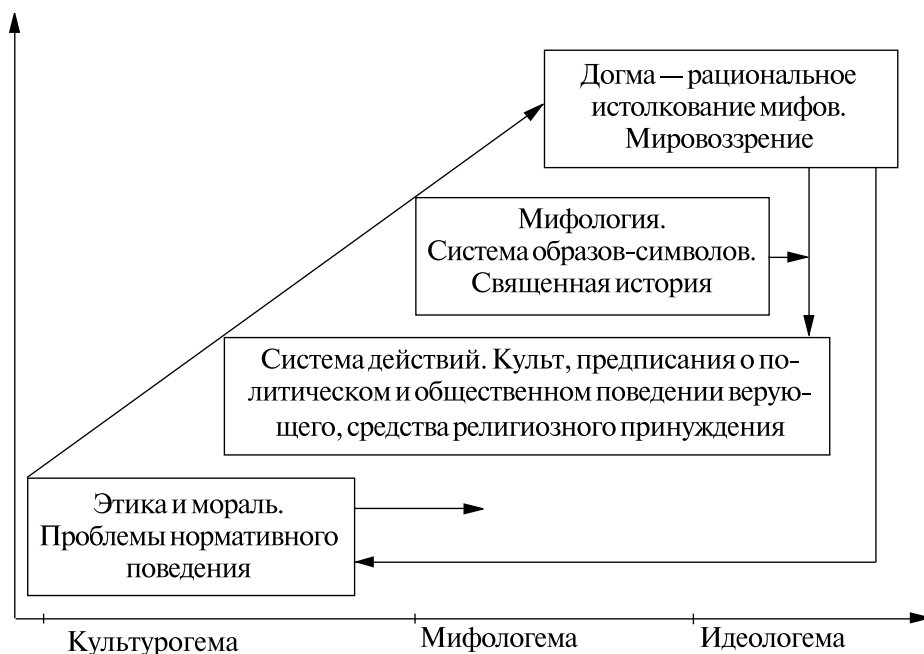

**Источник:** *Май А.В.* Модели господствующей идеологии. Иерусалим, 1997. С. 117.

Анализ возможных механизмов самого продвижения будет представлен в последующих главах.

### **Семья — освоение детьми норм, запретов и распознавание опасностей. Начало идентификации**

После освоения ребёнком языка (в 2—3 года) исходным этапом его доидеологической социализации (в 4—6 лет, 7—12, 13—18) становится овладение рефлексией. Через первый опыт общения с другими (родителями, детьми) индивид примерно в 4, 5, 6 лет начинает мыслить абстрактно.

Он осознаёт себя как самость.

Осуществляется его инициация в семью как в социальный мир его родителей.

В понимании механизмов, через которые происходит социализация, исходным, на мой взгляд, является процесс взаимосвязи, идентификации ребёнка с родителями, другими детьми. По существу, здесь исходное звено освоения индивидом семейной культуры, образа жизни, норм, традиций, обычаев.

Само исходное звено содержит три взаимосвязанных этапа, три феномена, три микромеханизма, три микропроцесса: во-первых, это *паттерн* который соединяет самосознание ребёнка с культурой, с языком — т. е. семантизирует сознание. Во-вторых, нужно обозначить роль *аттитюда*, выражающего непосредственность восприятия ребёнком другого человека, реагирующего на его поступки (одобрение, безразличие, гнев и т. д.). Тем самым происходит событие связи индивидуального (ребёнка) с другим, с семьёй — с другим аттитюдом. В-третьих, очень важен феномен *интериоризации* как микропроцесс «присвоения» сознанием ребёнка своего опыта, своих результатов, норм, обычаев, традиций, ценностей и т. д.

В механизме доидеологической социализации именно эти три микромеханизма на этапе первичной социализации раннего детства (4—6 лет), влияют на полноту вхождения ребёнка в семью, в общество. *Обобщённо я предлагаю обозначить такое взаимодействие трёх феноменов (паттерн, аттитюд, интериоризация) на этапе первичной социализации (4—6 лет) культуругемой.*

На схеме 11 я предлагаю рассмотреть совокупность связей на «доидеологическом поле» социализации ребёнка 4—6 лет. В основу определения взаимодействий и связей положены работы А.А. Давыдова<sup>1</sup> о теории «социальных фрагментов»<sup>2</sup>; исследования В.В. Радаева<sup>3</sup> о сетевых взаимодей-

<sup>1</sup> Андрей Александрович Давыдов, доктор философских наук, главный научный сотрудник Института социологии РАН.

<sup>2</sup> Давыдов А.А. Теория «социальных фрагментов» — общая социологическая теория? // Социологические исследования. 2004. № 8.

<sup>3</sup> Вадим Валерьевич Радаев, доктор экономических наук, профессор, заведующий кафедрой экономической социологии, первый проректор Государственного университета — Высшей школы экономики.

**Вариант модели  
«доидеологического поля» ребёнка 4–6 лет**

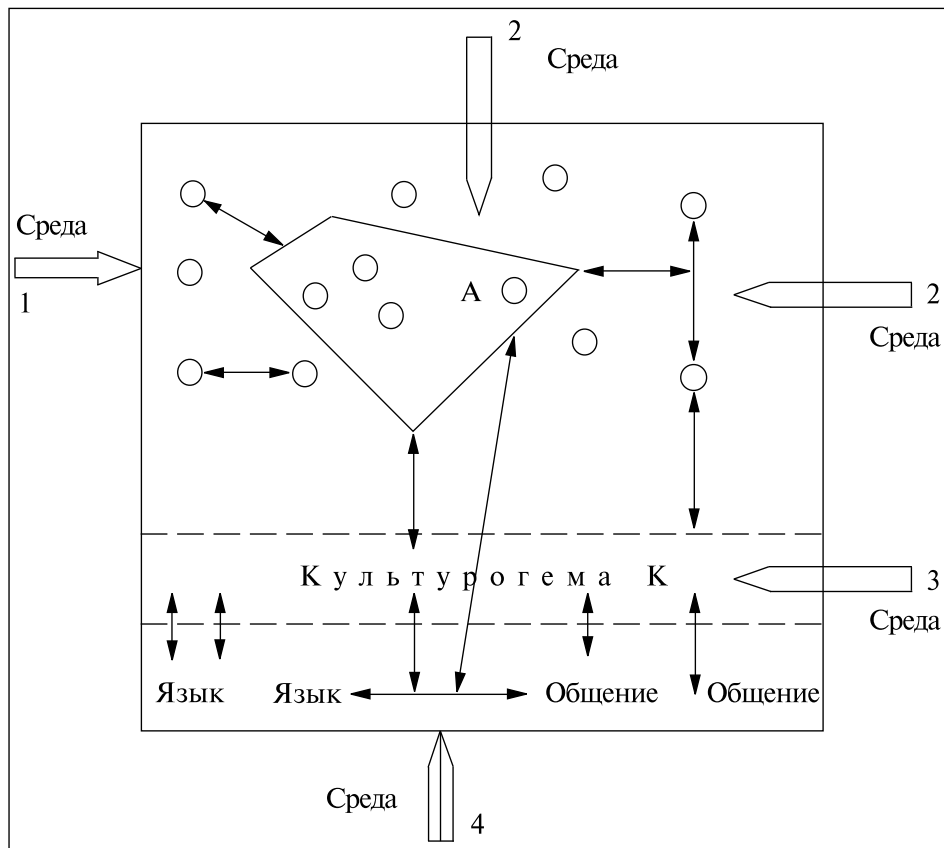

- |   |   |   |   |
|---|---|---|---|
| ↔ | взаимные связи  | ○ | нормы, моральные установки, традиции, обычаи, ценности, запреты |
| → | 1 линия влияния преступности, криминальной субкультуры  | ⬠ | доконгломерат, доидентификация                                  |
| → | 2 линия негативного влияния СМИ, Интернета  |   |   |
| → | 3 линия негативного влияния родственников, знакомых   |   |   |
| → | 4 линия присвоения (интериоризации) позитивного опыта самого ребенка, конкретных позитивных смыслов: идей, норм, традиций, обычаев, ценностей и т. д. |   |   |

ствиях, о социологии потребления<sup>1</sup>; публикация С.Ю. Барсуковой<sup>2</sup> о реципрокных взаимодействиях<sup>3</sup>.

Отметим следующее:

- доконгломерат доидентификации как неустойчивый фрагмент доидеологического поля образован из нескольких элементов поля. По терминологии А.А. Давыдова это конгломерат («Conglomerate»): практически полное отсутствие связи между элементами<sup>4</sup>. Но со временем конгломерат может изменяться с появлением связей между элементами (возможен переход в «сплав («Fusion»)»<sup>5</sup>;
- моментом, поводом образования доконгломерата А стало оформление в сознании ребёнка исходных моральных норм, образцов поведения, ценности привязанности к матери, к отцу. Самые слабые, самые неустойчивые слабые связи между этими элементами<sup>6</sup> в сознании ребёнка способны на короткое время образовать в сети взаимодействия кластер — доконгломерат А, оформляющийся впоследствии в феномен идентификации (в перспективе);
- укреплению, устойчивости доконгломерату А содействует многообразие связей внутри поля с другими отдельными элементами, с языком, с Интернетом, с активностью общения, с культурогемой;
- деформации, повышению неустойчивости доконгломерата А (искажению идентификации) способствует влияние ряда элементов среды, которые взаимодействуют с преступностью, с криминальным миром (1); негативное влияние СМИ, Интернета (2); негативное влияние родственников и знакомых ребёнка (3).

Фактор негативного влияния среды на первичную социализацию, на становление у детей идентификации обостряет необходимость обучения детей умению распознавать опасности, следование тем запретам, которые им предписаны.

Движение детей к достойной, благополучной и безопасной жизни связано с «правилами запрета»<sup>7</sup> Сергея Павловича Курдюмова. Он уточнил

---

<sup>1</sup> Радаев В.В. Социология рынков: к формированию нового направления. М., 2003; *Он же*. Социология потребления: основные подходы // Социологические исследования. 2005. № 1.

<sup>2</sup> Светлана Юрьевна Барсукова, кандидат социологических наук, доцент Государственного университета — Высшей школы экономики.

<sup>3</sup> Барсукова С.Ю. Реципрокные взаимодействия. Сущность, функции, специфика // Социологические исследования. 2004. № 9.

<sup>4</sup> Давыдов А.А. Теория «социальных фрагментов» — общая социологическая теория? С. 133.

<sup>5</sup> Там же.

<sup>6</sup> По «Радаеву» это сетевые связи: укорененность (embeddedness), связность (connectivity) и реципрокность (взаимность — reciprocity). См.: Радаев В.В. Социология рынков... С. 34.

<sup>7</sup> См.: Курдюмов С.П. Законы коэволюции социальных систем, человечества и природы // Всероссийский форум «Миллион друзей»: Сборник материалов научно-практической конференции в Нижнем Новгороде 13—14 октября 2000 г. М., 2001. С. 14.

их в своём интервью, опубликованном летом 1999 года. Есть «правила запрета, — отметил С. Курдюмов в интервью Валентину Зубкову — законы, ограничивающие развитие, их неплохо бы знать, прежде чем пытаться ломиться в будущее и принимать судьбоносные решения. Потому что эти решения могут идти вразрез с законами развития и итоги их будут уничтожены диффузным хаосом»<sup>1</sup>. Содержание «правил запрета» может быть, на мой взгляд, интерпретировано как общая объективная основа совокупности социологических по своей сути, своеобразных индикаторов: опасностей, вызовов, рисков, угроз и страхов. Возможно, мы имеем дело со специфическими превращёнными формами «правил запрета». Важно то обстоятельство, что каждый из этих индикаторов поддаётся качественным и количественным измерениям.

Технология их конкретного анализа (по отдельности) осложняется двумя особенностями. Первая — их проявление вместе и по отдельности создаёт ситуацию хаоса, неопределённости, неустойчивости, нестабильности, напряжённости и тревожности. Вторая особенность: нередко проявление опасности, вызова, риска, угрозы, страха бывает слабым и весьма слабым. Может сложиться впечатление, что ими (опасностями) можно пренебречь. Однако новейшие исследования показывают возможность и реальность «складывания» слабых опасностей, рисков и т. д.

Применительно к таким системам С.П. Курдюмов показывает переход от геополитических (линейных структур) к геокультурным (нелинейным, хаотическим структурам — это моё мнение). «Здесь, — подчёркивает он, — не идет речь об утверждении какого-то параметра или об удержании равновесия. **Мы говорим, скорее, о поисках законов неустойчивого совместного развития, когда происходят изменения, но развитие осуществляется без развала, без поглощения одной страны другой, без уничтожения, без вытеснения**»<sup>2</sup> (выделено мною. — В.К.).

### **Цели, идеалы и ценности семьи, общества, Родины: обретение менталитета**

Исключительная важность этапа жизни детей с 7 до 12 лет определяется, во-первых, значительностью и сложностью перехода от детства к юности.

В понимании содержания доидеологической социализации детей, ее механизмов исключительное значение, во-вторых, что именно в этот период в сознании детей происходит освоение и осмысление мифов, утопий, фантазий, основ религиозности, целей, идеалов и ценностей.

В-третьих, именно в возрасте 7—12 лет мальчики и девочки особенно увлечены Интернетом, компьютерными играми. Они становятся любопытными к сфере опасностей, запретов, вызовов, угроз и рисков.

<sup>1</sup> Что впереди: катастрофа или... // Рабочая трибуна. 1999. 11 июня. С. 3.

<sup>2</sup> Курдюмов С.П. Законы коэволюции социальных систем, человечества и природы. С. 11.

Поэтому многие мальчики и девочки в этот период особенно подвержены разным видам насилия со стороны организованной преступности (детская порнография, проституция, наркотики, алкоголизм, вовлечение в преступные действия в бандах несовершеннолетних).

Ещё одна проблема деформирующего влияния криминальной среды на формирующееся сознание детей: через телевидение, печатную продукцию, Интернет, общение осуществляется негативное влияние на содержание, структуры и механизмы социализации детей.

На схеме 12 (в продолжение схемы 11) представлена динамика институционализации и сублизации доидеологической социализации детей в возрасте 7—12 лет.

Я полагаю, что именно здесь исходный этап возникновения (формирования) доидеологической основы (матрицы), из которой (Г) впоследствии «строятся» идеологемы с их трансформацией в идеологии всех семи секторов современного общества в России.

Особенно значим этот этап (см. схему 12), прежде всего, в силу возникновения прообразов менталитета и мировоззрения. Своеобразным катализатором, по моему мнению, проявляется зародыш идентификации. Здесь он (предконгломерат К') уже в роли куратора, хотя сам и несколько деформирован негативным воздействием криминальной субкультуры.

Вместе с культуругемой (К', тоже несколько деформированной) и мифологемой (М) слабый процесс идентификации содействует возникновению связности (connectivity) и взаимности (реципрокности — reciprocity) как предсказывал В.В. Радаев<sup>1</sup>.

Менталитет (Б) для молодого человека в 7—12 лет формирует начало своеобразного стиля мышления, влияющего через самые слабые взаимодействия на восприятие идеологического аспекта реальности (с помощью даже очень слабой «идентификационной» оптики).

В семье, в своей социальной группе менталитет выделяет ребёнка (оригинальностью личностного подхода к оценке событий), и позволяет проявлять какую-то общность, ориентацию на устойчивость с образцами поведения близких и понятных ему людей. Таким образом, это важнейший этап доидеологической социализации ребёнка.

Самые мозаичные, слабо связанные исходные формы идентификации и менталитетности ребёнка обуславливают возникновение слаборефлексируемого и слабодифференцированного миропонимания (В).

Теперь можно сформулировать практически (и теоретически) главный вопрос моего исследования в этой книге. Как, когда, почему возникает идеология (воспринятая и понятая человеком)?

На представленном этапе исследования можно рассмотреть исходное событие — становление совсем слабо оконтуренного, слабо укоренённого

---

<sup>1</sup> Радаев В.В. Социология рынков... С. 34.



**Вариант модели «доидеологического поля» ребёнка 7–12 лет**  
(в продолжение схемы 11)

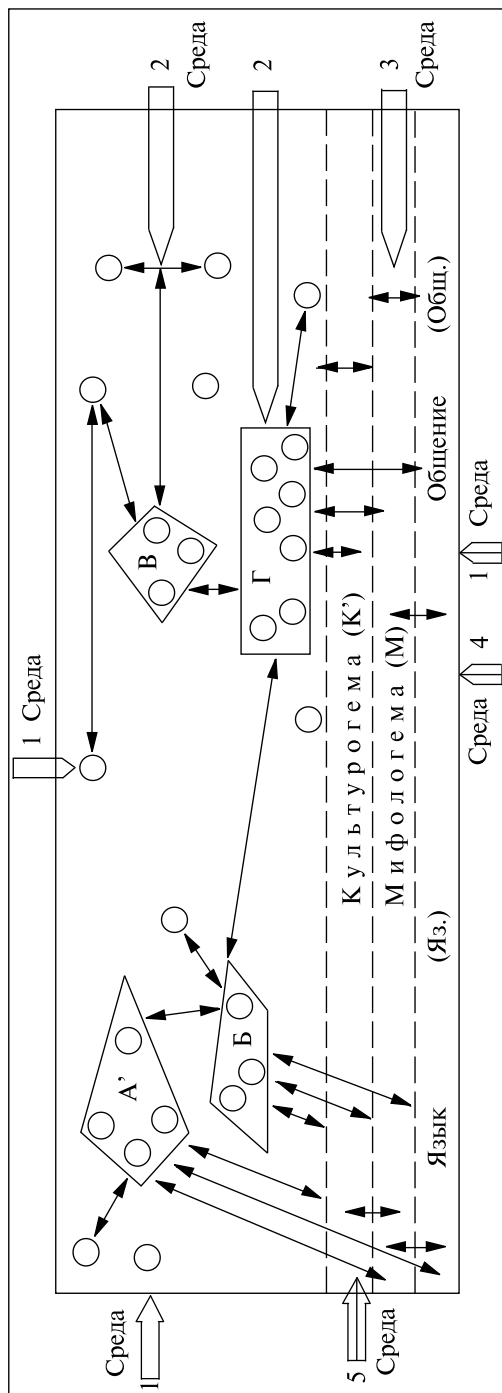

- ↔ — взаимные связи
  - ↑ — I линия влияния преступности, криминальной субкультуры
  - ↓ — 2 линия негативного влияния СМИ, Интернета
  - ↔ — 3 линия негативного влияния родственников, знакомых, сверстников
  - ↔ — 4 линия присвоения (интериоризации) позитивного опыта самого ребенка, конкретных позитивных смыслов из переходного этапа (5–8 лет): любовь к России, историческая память, патриотизм, сострадание, доброта, цели, идеалы, ценности, религиозность и т. д.
  - ↑ — 5 линия позитивного влияния «доидеологического поля» 4–6 лет (схема 14)
- — историческая память, патриотизм, доброта, сострадание, любовь к России, цели, мифы, идеалы, ценности, религиозность, традиции, обычаи, нормы, запреты и т. д.
  - А' — деформированный предконгломерат преидентификации
  - Б — доконгломерат доменталитета
  - В — доконгломерат, домировоззрение
  - Г — доконгломерат доидеологии
  - К' — деформированная и уточненная в возрасте 4–6 лет (схема 14) культургема (К)

(embeddedness)<sup>1</sup> доконгломерата, слабосвязанной совокупности элементов, которая со временем может оформиться как идеологии: я говорю о доидеологическом доконгломерате Г на схеме 12.

В числе элементов, составивших такой доконгломерат я обозначаю: историческую память, любовь к семье, к родителям, любовь к России, патриотизм, обычаи, традиции, идеалы, цели, ценности.

Сразу же хочу обратить внимание на особенность схемы 12 — ещё в момент оконтуривания доидеологического доконгломерата, его содержание и структура подвергаются негативным деформациям.

Для понимания своеобразия и обоснованности наличия роли мифологии в этом варианте «доидеологического поля» ребёнка 7—12 лет обращаю внимание читателей ещё на одну схему, сделанную на основе исследований идеологии А.В. Мая (см. схему 13).

Схема 13

**Модель развития идеологии марксизма с 1843 по 1877 гг.**

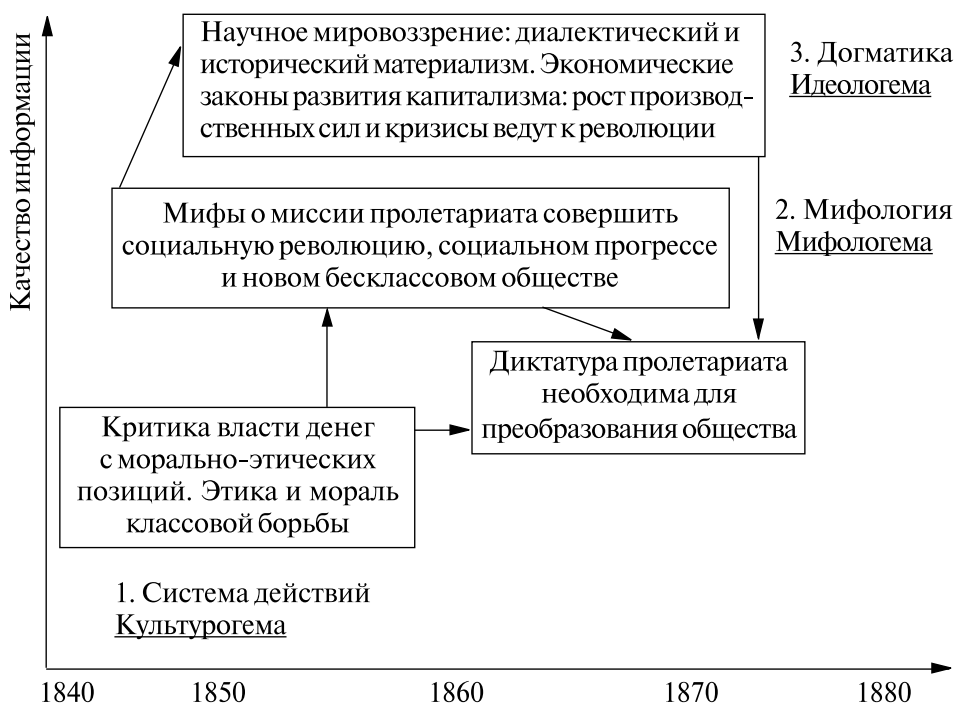

**Источник:** Уточнена автором (идеологии, Идеологема, Мифологема, Культурогема) по авторской схеме: Май А.В. Модели господствующей идеологии. Иерусалим, 1997. С. 118.

<sup>1</sup> Радаев В.В. Социология рынков... С. 34.

Я ранее отмечал важность и значимость идеологии марксизма в XIX, XX и XXI веках.

Речь шла и ещё будет идти на страницах моей книги о зрелости и «старости» этой глобальной идеологии.

Исключительная важность схемы 13, помимо анализа движения от культурогемы к мифологеме — идеологеме, состоит в том, на мой взгляд, что здесь рассмотрена молодость, становление великой идеологии, которая актуальна и «работает» для многих людей, наших сограждан и людей в других странах в XXI веке.

### **Российская мечта: юношество — становление основ мировоззрения**

Период жизни молодого человека (юношей и девушек) 13—18 лет — ключевой в доидеологической социализации. Вместе с тем, важнейший интерес представляет «пограничный» период — возраст с 11 до 15 лет. На мой взгляд, именно в период «перехода» от детства к юности оформляются удивительные свойства человека: стремление к своей мечте; размышления о смысле жизни; об основах мироздания; о взаимосвязи религии, науки, фантазий и утопий — т. е. о способе миропонимания, о гуманитарной парадигме.

Всё более острой становится проблема — как жить: иметь или быть?

Специалисты-социологи COMCON Media в 2004 году провели очередную тур проекта «Новое поколение», чтобы исследовать предпочтения молодых москвичей в возрасте 4—15 лет. Были опрошены 1203 человека.

Графики 1 и 2 показывают, что именно в переходный период от детства к юношеству (11—15 лет) ориентация на ценность «иметь» является чётко выраженной. Здесь формируется заметная «тропинка» к идеологии потребления, к определённым ориентациям в личной мечте, к чётким устремлениям в постижении смысла жизни.

Есть народы, есть общественные силы и государственные структуры, которые на протяжении столетий, каждый день бережно, эмоционально приобщают детей и юношество к Высокому и Светлому, содействуют приближению к Патриотизму (как менталитету), к Мечте (как идентификации), к Смыслу жизни (как мировоззрению, как идеологии). Уже более ста лет каждое утро все дети, юноши и девушки школьного возраста перед началом занятий прикладывают свою руку к сердцу и на школьном дворе перед Флагом своей Родины произносят Торжественно и отчётливо 26 слов. «Я клянусь в верности Флагу Соединенных Штатов Америки, — произносит каждый школьник вместе со своими соучениками, согражданами, — и республике, которую он представляет, единой нации перед лицом Господа, неделимой, стоящей за свободу и справедливость для всех»<sup>1</sup>.

<sup>1</sup> Приведено по: *Ветвинский А.* Американским школьникам вернули Бога // Газета. 2004. 17 июня. С. 5.

График 1

**Карманные деньги у детей**  
(% опрошенных 4—15 лет)

По данным COMCON Media. 2004

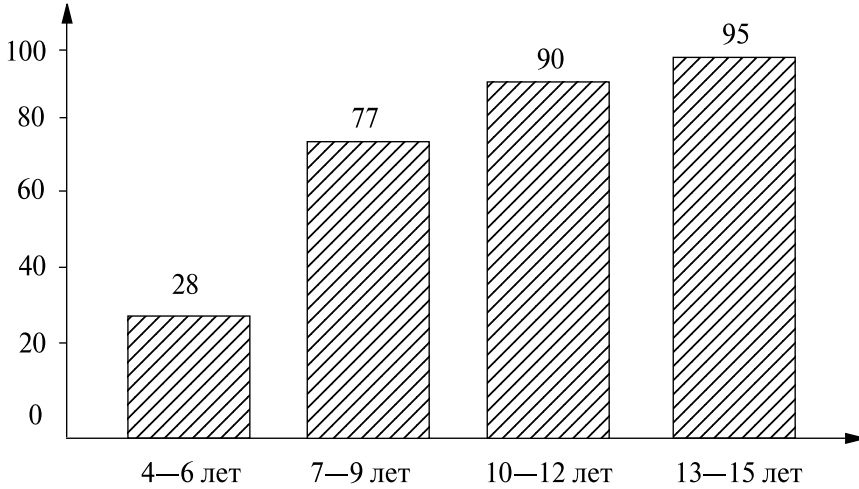

Источник: ГАЗЕТА, 2005, 21 февраля. С. 9.

График 2

**Самостоятельные покупки детей**  
(% опрошенных 4—15 лет)

По данным COMCON Media. 2004

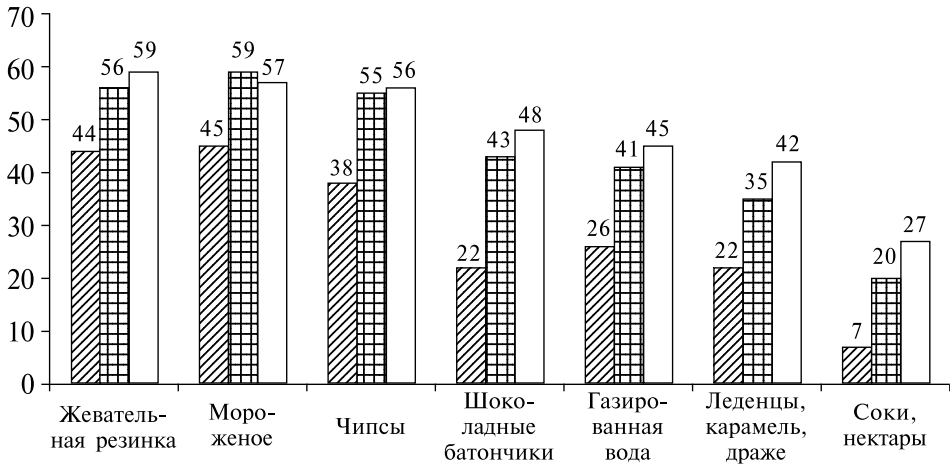

Источник: Газета. 2005. 21 февраля. С. 9.

Это великолепная и достойная распространенная традиция. Это значительный каждодневный поступок и родителей, и детей, и школы, и всего общества США.

Было бы важно и значительно для российского детства и юности, для родителей, для всего российского общества в 2010 год, в последующие годы каждый день в период школьных занятий знать, соучаствовать, сопереживать вместе с детьми, юношами и девушками, которые вместе в школьном зале, на школьном дворе перед Флагом России чётко и торжественно произносят 28 слов. **«Я клянусь в верности Флагу Российской Федерации, — обещают школьники всей страны, — и республике, которую он представляет, единой нации перед лицом Бога, неделимой, действующей за свободу и справедливость, благополучие и безопасность для всех».**

Рассмотрим динамику доидеологической социализации подростков (старших школьников), представленную на схеме 14.

Самым важным событием на этой стадии идеологической социализации можно назвать состоявшееся преобразование идентификации подростка в идентичность.

Тем самым выстроилась совокупность событий: идентичность → предметальность → предмировоззрение молодого человека. В сложившейся совокупности звенья неравноценны: если менталитетность и мировоззрение весьма устойчивые, инерционные феномены, то идентичность более подвижна, гибка. Ее большая продвинутость и зрелость инициирует созревание идеологии на содержательной платформе менталитета и мировоззрения.

Вторая особенность трансформации предидеологии в идеологию обусловлена своеобразным участием в этом процессе идеологема. Все компоненты этого идеологического механизма (кроме идеологема) уже деформированы негативным влиянием криминальной субкультуры, а также негативным влиянием других факторов.

В итоге своеобразии предидеологического слабооформленного конгломерата (предконгломерата) состоит в том, что в его содержании и структуре имеются звенья и элементы, которые обуславливают создание в последующем на основе конгломерата Г (схемы 11 и 12) самых различных идеологий, в том числе идеологий седьмого сектора.

Повышение вероятности формирования в будущем на основе конгломерата Г, при поддержке идентичности, менталитетности и с опорой на мировоззрение, которые становятся вместе, в одном «идеологическом поле» в ходе идеологической социализации во многом зависит от характера научной парадигмы.

Мое понимание создающейся теории идеологии через гуманитарную парадигму, через геокультуру, в самом предварительном порядке, основывается на предположении о том, что новизна, оригинальность и актуальность суждений для гуманитарной науки XXI века, для научного мировоз-

Вариант модели «доидеологического поля» подростка 13–18 лет  
(в продолжение схем 11 и 12)

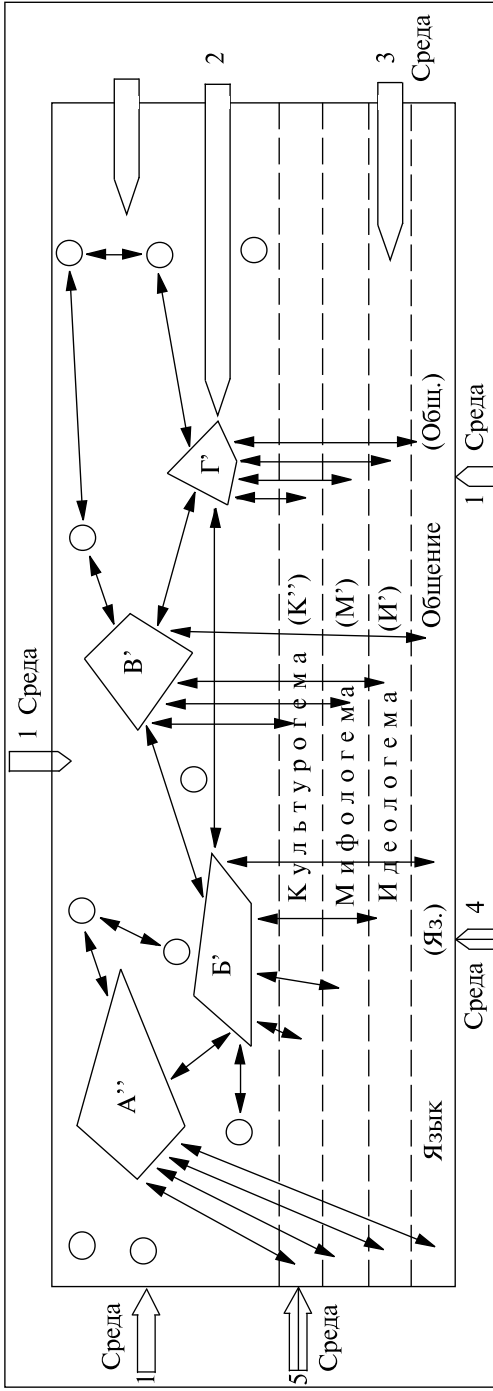

- — российская мечта, смысл жизни, доверия, терпимость, цель, идеалы, ценности, интересы и т. д.
- A'' — конгломерат идентификации: идентичность
- B' — предконгломерат предмировоззрения
- B'' — предконгломерат преидеологии как основание для всех идеологий первого — седьмого секторов
- K'' — уточненная в деформированная культурогема
- M' — уточненная и деформированная мифологема
- I — идеологема как основание для всех идеологий первого — седьмого секторов

- ↔ — взаимные связи
- ↑ — линия влияния преступности, криминальной субкультуры
- ↑ — линия негативного влияния СМИ, Интернета
- ↑ — линия негативного влияния родственников, знакомых, сверстников
- ↑ — линия присвоения (интериоризации) положительного опыта самого подростка, конкретных новых позитивных смыслов из переходного этапа (11–15 лет)
- ↑ — линия позитивного влияния «доидеологического поля» 7–12 лет (схема 15)

зрения XXI века заключается в ориентированности формирующейся **геокультурной парадигмы** на цели, идеалы и ценности человека, на его творческий потенциал, на *обеспечение нового гуманитарного синтеза в современной науке*.

### **Смысл жизни молодого человека через свободу и ответственность в служении России**

В период от 4 до 18 лет ребёнок, подросток, молодой человек в процессе доидеологической социализации создаёт основание, чтобы со временем проявить себя как объект идеологии, так и субъект идеологии. Пограничный период — от 16 до 21 года — скоротечен и молодой человек (за его пределами) становится реальным участником идеологических отношений, идеологических процессов, идеологических механизмов в гражданском обществе. Однако реальная жизнь нередко складывается так, что молодой человек уходит в антигражданское общество и пополняет впоследствии тюремное население России на многие годы.

Попробуем понять, почему такое происходит. На схеме 15 я совместил (в сокращенном виде) схемы 11, 12 и 14, чтобы более наглядно представить логику и динамику институционализации исходных элементов идеологии от детства к юности.

Полагаю, читатели сами могут убедиться в том, что процесс доидеологической социализации осуществляется постоянно при негативном влиянии серьёзной и внятной группы факторов. Тем самым угрозы, риски, вызовы для детей и юношества постоянны. Их надо знать, им можно и нужно противодействовать.

Основания для осторожного оптимизма в плане реализации возможности содействия детям и подросткам в овладении российской идеологией 21 могут быть отмечены в итогах летнего (2000) опроса 950 сельских жителей двух районов Республики Башкортостан, проведённого социологической лабораторией Башкирского государственного университета. Тема социологического исследования — «Социальная политика и стратегия обновления в регионе»<sup>1</sup>. Ниже представлены интереснейшие материалы этого опроса, в которых отчётливо просматриваются перемены в нравственном сознании, ценностных ориентациях россиян, о чем свидетельствуют ответы на три вопроса (табл. 17—19).

В качестве индикаторов, раскрывающих факторы деятельности сельских жителей, их ориентацию на цели, идеалы и ценности, здесь использовался анализ отношения респондентов к важным политическим, экономическим, социальным и этическим явлениям. В ответах опрошенных выражена по преимуществу их социальная предпочтительность. Но ключевые

---

<sup>1</sup> Акчурина Б.Г. Духовное здоровье сельского населения Башкортостана // Социологические исследования. 2001. № 12. С. 103—107.

**Вариант логики и динамики модели «доидеологического поля»  
ребёнка, подростка, молодого человека от 4 до 18 лет  
(в продолжение схем 11, 12 и 13)**

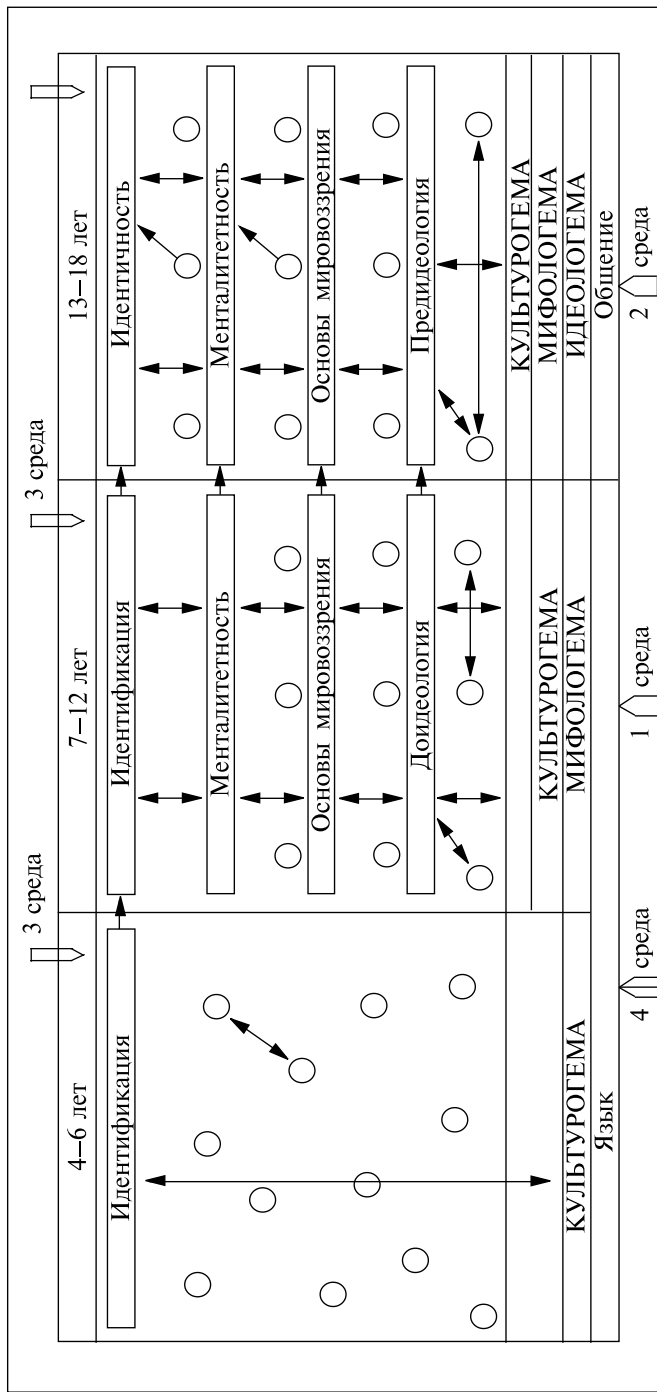

↑ линия влияния  
↔ взаимные связи

1 линия негативного влияния криминальной субкультуры

2 линия негативного влияния СМИ, Интернета

3 линия негативного влияния родственников, знакомых

○ нормы, запреты, ценности, цели, идеалы, смыслы жизни, мечта, доверие



**Готов на страдания,  
если есть смысл жизни и уверенность в будущем**  
(в % от числа опрошенных  
в соответствующей группе)

Группа	Степень согласия			
	значи- тель- ная	средняя	низкая	затруд- няюсь от- ветить
<i>Социально-профессиональные</i>				
Механизаторы	27,9	14,7	1,5	55,9
Животноводы	52,9	35,3	—	11,9
Фермеры, арендаторы	25,0	25,0	—	50,0
Строители	34,9	34,9	7,0	23,3
Разнорабочие	40,9	15,2	9,1	34,8
Учителя	52,7	36,8	—	10,5
Врачи, медработники	47,0	41,2	11,8	—
Работники культуры	50,0	—	—	50,0
Руководители сельскохо- зяйственных коллективов	66,7	—	—	33,3
Руководители не сельскохо- зяйственных коллективов	46,6	26,7	6,7	20,0
Главные, простые специалисты	34,8	22,1	6,3	36,8
Служащие-неспециалисты	44,4	11,1	9,3	35,2
Другое	39,0	11,7	6,5	42,8
<i>Выделенные по уровню образования</i>				
С неполным средним	28,0	18,0	6,0	48,0
Со средним общим	40,5	23,0	7,9	28,6
Со средним специальным	38,2	19,7	5,1	37,0
Со средним профессиональным	41,3	16,3	8,8	33,6
С незаконченным высшим	40,9	18,2	9,1	31,8
С высшим	39,7	20,6	4,8	34,9

**Источник:** Акчурина Б.Г. Духовное здоровье сельского населения Башкортостана // Социологические исследования. 2001. № 12. С. 104.

**Какую роль  
играет в Вашей жизни  
категория «совесть»?**  
(в % от числа опрошенных  
в соответствующей группе)

<i>Социально-демографическая характеристика</i>	<i>Значи- тельную</i>	<i>Средней степени значитель- ности</i>	<i>Незначи- тельную</i>	<i>Затруд- няюсь отве- тить</i>
<i>Пол:</i>				
мужской	61,0	9,9	3,1	26,0
женский	69,3	10,2	2,7	17,8
<i>Возраст, лет:</i>				
до 20	65,6	10,3	6,9	17,2
21—25	48,3	23,4	5,0	23,3
26—30	59,3	10,2	3,4	27,1
31—40	69,0	9,4	1,7	19,9
41—50	70,3	4,7	3,1	21,9
51—60	64,3	10,7	—	25,0
61 год и старше	100,0	—	—	—
<i>Уровень образования</i>				
Неполное среднее	47,8	13,0	2,2	37,0
Среднее общее	67,4	10,3	2,6	19,7
Среднее специальное	59,4	10,9	4,2	25,5
Среднее профессио- нальное	68,0	9,3	2,7	20,0
Незаконченное высшее	77,3	18,2	—	4,5
Высшее	89,7	3,4	1,7	5,2

**Источник:** Там же. С. 105.

**Значимость  
элементов духовной культуры  
для респондентов**  
(в % от числа опрошенных  
в соответствующей группе)

<i>Уровень образования</i>	<i>Высокая</i>	<i>Средняя</i>	<i>Низкая</i>	<i>Затрудняюсь ответить</i>
<i>Национальные традиции</i>				
Неполное среднее	38,0	12,0	10,0	40,0
Среднее общее	41,4	23,6	9,8	25,2
Среднее специальное	33,3	31,5	8,5	26,7
Среднее профессио- нальное	38,5	28,2	6,4	26,9
Незаконченное высшее	31,8	45,5	13,6	9,1
Высшее	48,2	32,2	8,9	10,7
<i>Религиозные обряды</i>				
Неполное среднее	21,3	9,6	17,0	51,1
Среднее общее	27,6	25,8	10,8	35,8
Среднее специальное	20,5	31,3	13,3	34,9
Среднее профессио- нальное	19,0	25,3	20,3	35,4
Незаконченное высшее	27,7	18,2	43,5	10,6
Высшее	29,1	21,8	25,5	23,6
<i>Общечеловеческие ценности</i>				
Неполное среднее	22,0	18,0	12,0	48,0
Среднее общее	46,5	15,7	3,2	34,6
Среднее специальное	46,8	16,4	5,2	31,6
Среднее профессио- нальное	51,2	13,4	3,7	31,7
Незаконченное высшее	40,9	40,9	13,7	4,5
Высшее	61,3	16,1	3,2	19,4

**Источник:** Там же. С. 107.

характеристики личности: совесть, социальное терпение, порядочность, ценности своего образа жизни обозначены в итогах исследования чётко. И характер отношения к ним респондентов обнадёживает.

Итоги ответов сельских жителей на вопрос в постановке: «Готов на страдания, если...?» для формирования динамичного, благополучного и безопасного гражданского общества в нашей стране предполагает в рамках социологии российской народной идеологии 21, на мой взгляд, и такой вопрос: «Готов жить во имя Родины, если...?»

Социология российской идеологии 21 может стать и уже становится новой наукой, формирующей стремления, умения и потребность сбережения человека и народа.

***Будь готов достоин жить для Родины — в этом вчера, сегодня и завтра смысл народной объединяющей российской идеологии XXI века.***

Однако схема 15 убедительно напоминает о важности выработки ещё в детстве и юности умения распознавать опасности, уважения запретов, преодоления угроз, вызовов, страхов и рисков для социализации, формирования идентичности и менталитетности, основ мировоззрения.

Полагаю, что С.П. Курдюмов в своём интервью газете «Рабочая трибуна» «Что впереди: катастрофа или...» как итог сказал важные и нужные слова: «Но все же главное, чего мы хотим, — это создать философию надежды. Мы стремимся не предсказывать бесконечные кризисы, которые нам предстоят, а находить способы, как их избежать»<sup>1</sup>.

Я к числу таких способов стремлюсь добавить идеологию надежды.

Уместно, на мой взгляд, отметить: китайцы пишут слово «кризис» двумя иероглифами. Один обозначает «опасность», другой — «возможность».

Исследование «молодости» идеологии через изучение доидеологического этапа социализации детей и подростков от 4 до 18 лет представляет как реальные сложности (из-за практического отсутствия социологических, политологических и т. д. исследований этой проблемы), так и важный позитивный аспект. Даже самые предварительные исследования идеологической социализации позволяют выделить и начать изучать сам этап, момент оформления самого слабо оформленного феномена идеологии.

Не менее важно подчеркнуть, что актуальный и острый вопрос: как, когда и почему возникают идеологии антигражданского общества также может быть изучен на стадии доидеологического этапа.

Определённый интерес представляют, на мой взгляд, первые, самые предварительные исследования влияния идеологических механизмов, проявляющихся в становлении и взаимодействии идентификационности, менталитетности, мировоззренческой динамики с формированием у ребёнка, подростка исходного этапа восприятия идеологического, идеологичность, идеологемы, идеологии.

---

<sup>1</sup> Что впереди: катастрофа или... С. 3.

## **Второй институт Идеология – второй возраст: зрелость**

В этом разделе я рассматриваю состоявшиеся зрелые идеологии, которые актуальны для взрослых, зрелых людей в самом дееспособном возрасте от 19 до 60 лет.

По сравнению с детством и юношеством функционирование идеологий существенно изменяется. Значительно изменилась жизнь вчерашних девушек и юношей. Уже в 19 лет многие из них — женщины и мужчины, родители своих детей.

Тысячи юношей и девушек стали защитниками Родины: солдатами и курсантами военных училищ, учебных заведений Пограничной, Таможенной и Налоговой служб, Министерства внутренних дел, Федеральной службы безопасности.

Многие молодые люди стали студентами гражданских высших и средних специальных учебных заведений, начали трудиться на различных предприятиях.

Вместе с тем, тысячи молодых людей пришли на рынок труда, но сразу же попали в категорию безработных. Тысячи юношей и девушек, к сожалению, пополнили ряды структуры организованной преступности.

Вместе с тем, тысячи молодых мужчин и женщин по разным обстоятельствам перешли в категорию тюремного населения России на разные сроки, но все они попали в очень специфическую среду.

Таким образом, предварительно весьма важно рассмотреть период с 16 до 22 лет как этап перехода от юношества к взрослой жизни. На схеме 16 я условно обозначаю трансформацию схем 11, 12, 14, 15.

Возникает сложный вопрос: как, почему, когда примерно из одних и тех же исходных звеньев на основе идентичности (самоидентификации), менталитетности и основ мировоззрения молодые люди, нередко из одного дома (соседи), из одной семьи (братья, сестры), из одного класса (соченики) стали последователями идеологий антигражданского общества. Но даже самое предварительное ознакомление со структурой других схем (11, 12, 14, 15) показывает планомерность и непрерывность негативной работы как антигражданской среды против позитивных идеалов, ценностей, традиций, обычаев, долга, ответственности; так и некоторых структур гражданского общества — СМИ, Интернета, а также родственников и знакомых.

Законы формирования, функционирования и продвижения идеологий седьмого сектора только начинают изучаться. Я рассмотрю некоторые тенденции в последующих главах. Однако достаточно корректно два утверждения можно сформулировать на основе анализа содержания, структуры и динамики формирования идеологичности, идентификационности, менталитетности, обозначенных на схемах 11, 12, 14, 15, 16.

**Примерный вариант  
модели «идеологического поля»  
для переходного периода  
от юношества к взрослой жизни:  
от 16 до 22 лет  
(на основе схем 11, 12, 14, 15)**

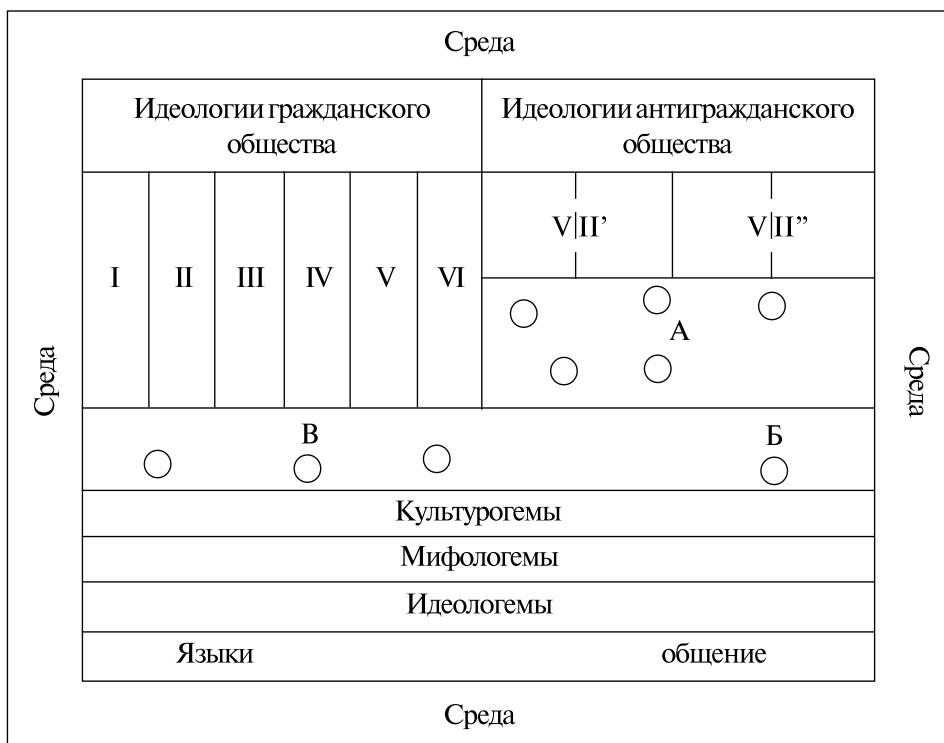

○ Цели, идеалы, ценности, мифы, доверие, справедливость и т. д.

I, II, III, IV, V, VI — идеологии гражданского общества

A — идентичность

Б — менталитет

В мировоззрение

V|II' — идеологии организованной преступности

V|II'' — идеологии международного терроризма.

Во-первых, производство, накопление и продвижение сетевых идеологий коррупционности, международного терроризма, организованной преступности в современной России XXI века едва ли может быть остановлено и эффективно блокировано на всей территории страны в ближайшие 15—20 лет.

Во-вторых, *реальным противодействием сетевым идеологиям седьмого сектора по всей территории страны могут сразу же стать (и функционировать везде, непрерывно и всеохватно) сетевые идеологии гражданского общества первого, второго, третьего, четвертого, пятого, шестого секторов (кроме сетевых идеологий коррумпированности). Умножить усилия идеологий гражданского общества, содействовать каждой из них, каким-то группам идеологий в борьбе с идеологиями седьмого сектора может российская народная объединяющая патриотическая идеология.*

*И вот в такой работе сегодня, завтра и послезавтра практически все зависит от нас:* это наглядно представлено и на схеме 16 — если не будут функционировать все гражданские идеологии (I—VI), или не будет работать какая-то из них, то сразу же получает преимущество идеологии VII' и VII'' (антигражданская + коррупция).

Теперь рассмотрим важную особенность именно зрелых идеологий, которые свойственны зрелым людям 19—60 лет.

На схеме 17 я несколько по-другому представил структуру идеологий современного российского общества, чтобы рассмотреть суть инновационности актуальной для нашей страны именно сегодня, именно в ближайшем будущем. Речь идёт о тех гуманитарных стратегических инновациях (общенациональная цель, идеология консолидации), которые предварительно рассматривались ранее в других разделах моей книги.

Самое предварительное расположение связей, линий, влияния на схеме 17 позволяет предложить некоторые соображения.

1. Наличие исходного варианта народной объединяющей идеологии позволяет сконцентрировать усилия всех гражданских идеологий для эффективного блокирования идеологий коррупционности и всех идеологий седьмого сектора.

2. Важным направлением конструктивной творческой деятельности народной идеологии консолидации является тюремное население России (ежегодно примерно 800 тысяч человек в год), а также люди недавно (1, 2, 3 года) освободившихся из мест заключения (а это несколько миллионов наших сограждан ещё).

3. Постоянным вектором работы российской народной объединяющей патриотической идеологии может стать ориентированная на детей деятельность родителей, дедушек, бабушек реальных преступников.

4. Особо значима именно такая структура идеологического поля современного российского общества для работы по предотвращению формиро-

вания идеологий седьмого сектора на стадиях детства и юности (схемы 11, 12 и 14).

5. На схеме 17 просматривается своеобразие связей идеологии коррумпированности, которая по своей природе находится внутри «идеологического поля» гражданского общества. По существу, эта идеология становится проводником и предпольем для идеологий седьмого сектора. Определённо можно, на мой взгляд, предположить, что по отдельности ни одна идеология первого — шестого секторов не могут не только кардинально разрушить идеологию коррупционности, но и эффективно блокировать. А совместными усилиями российской народной объединяющей патриотической идеологии и всех идеологий первого — шестого секторов этого можно добиться.

### **Особенности формирующейся идеологии первого сектора**

Этому сектору соответствует формирующаяся народная идеология консолидации, или российская объединяющая патриотическая идеология 21, или идеология государственничества.

Я называю такую идеологию «россиянизмом». Для середины 2010 года уверенно можно говорить только об оформившемся «ядре» идеологии первого сектора.

В составе «ядра» можно отметить такие смысловые блоки:

- *общенациональная цель*: достижение благополучия и безопасности каждого человека, семьи, общества, народов и государства;
- *социальный идеал*, который для 2005—2015 годов совпадает, по моему мнению, с общенациональной целью;
- *базовые ценности*: законность, патриотизм, доверие, мир и безопасность, смысл жизни, российская мечта;
- *ориентация на инновации во всех сферах жизни*.

Специфика участия в становлении компромисса со стороны «ядра» формирующейся идеологии первого сектора — это способность «притягивать» в свою орбиту те смыслы, те идеологические «уступки», на которые готовы пойти другие идеологии во имя чётко оговоренных целей и на строго оговоренное время (при достижении согласованного заранее результата).

Именно роль «ядра» помогает исследовать движущие силы в мотивации компромисса и организации переговорного процесса для обсуждения условий компромисса.

Особенность такого процесса — способность реагировать, соединив слабые взаимодействия. И это понятно: другие идеологические конструкции могут поступиться только незначительными, слабозадействующими смыслами (целями, идеалами, ценностями).



**Вариант взаимоположения и противоборства  
идеологий гражданского и антигражданского общества  
в России XXI века**

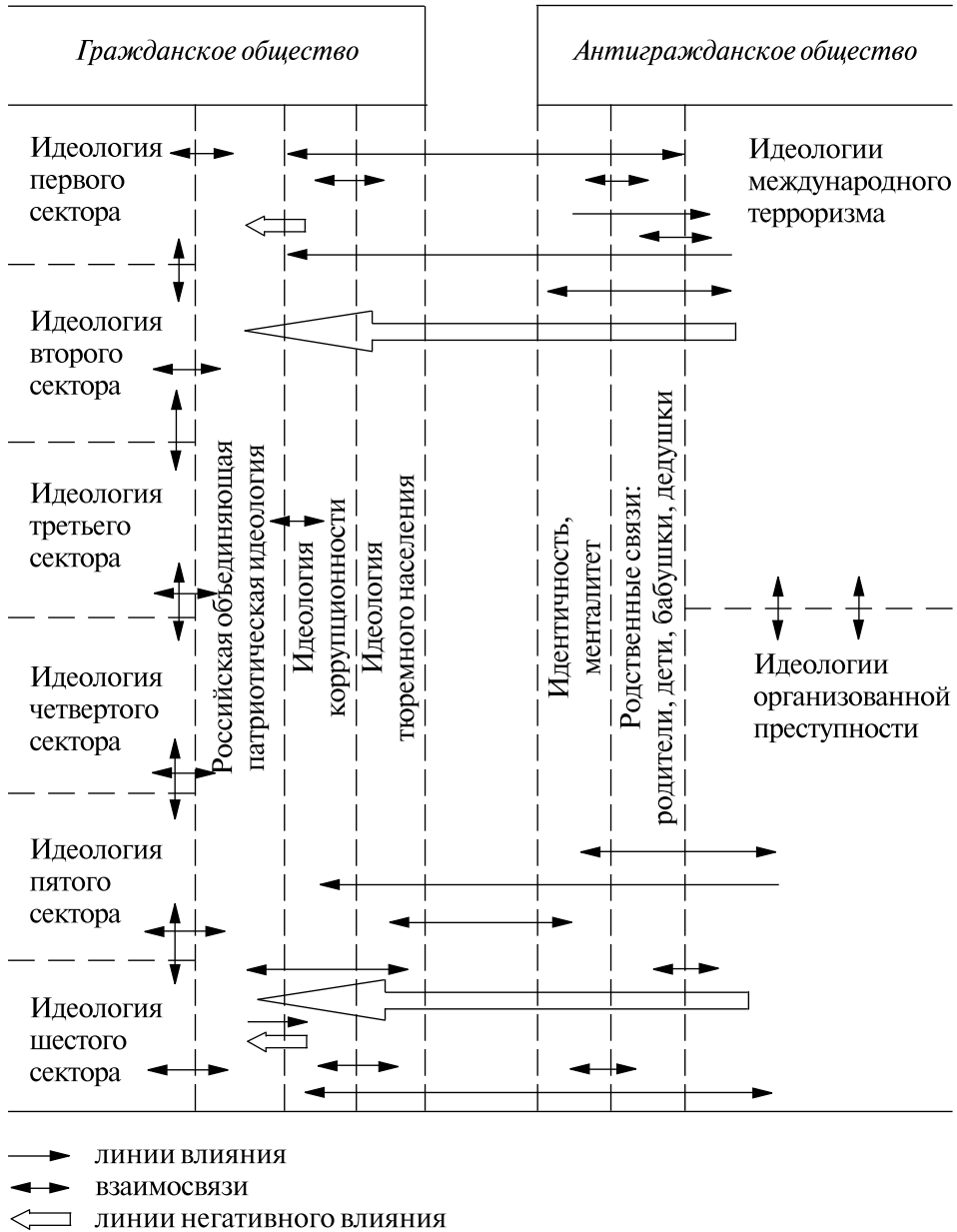

Основными субъектами идеологии первого сектора выступают:

- народ;
- семья;
- человек;
- система образования;
- СМИ, которые имеют государственническую, патриотическую ориентацию, которые талантливо и честно работают для достоинства, чести, благополучия и безопасности каждого человека, каждой семьи, каждого народа в Российской Федерации;
- Интернет, который через свои уникальные возможности сохраняет и поддерживает, развивает российскую культуру, российский образ жизни, историческую память, способствует людям, обществу, государству продвигаться к общенациональной цели, к достойным идеалам и ценностям;
- тексты и доклады Президента России Д.А. Медведева;
- тексты и слово Патриарха Московского и всея Руси Кирилла;
- тексты и сообщения учёных, педагогов, руководителей религиозных конфессий, военных, предпринимателей и т. д., которые достойно служат России.

Основными объектами идеологии первого сектора, в основном, являются:

- все граждане, стремящиеся к процветанию России на основе её традиций, образа жизни, её неделимости и дружбы с другими государствами;
- государственные служащие (в основном) сотрудники государственных систем образования, медицины, науки и т. д.;
- военнослужащие, сотрудники специальных службы;
- все пенсионеры (в основном);
- все инвалиды (в основном);
- всё тюремное население России (в какой-то степени).

Контекст идеологии первого сектора составляют позитивные слабые взаимосвязи с идеологиями второго, третьего, четвёртого и пятого секторов.

К числу негативных влияний со стороны среды можно отнести разрушающее воздействие идеологии коррупционности, а также идеологий седьмого сектора.

С учётом вышеизложенного именно идеология первого сектора ориентирована на идеологический компромисс с идеологиями второго — пятого секторов для создания идеологии консолидации.

### **Тенденции формирования и проявления идеологий второго сектора — корпоративных идеологий**

Здесь можно говорить о множестве корпоративных идеологий.

В их основе — извлечение прибылей. Трансатлантические корпорации (ТНК) в своей идеологии принципиально против патриотизма, национальных целей, идеалов и ценностей.

Я же за основу беру оформившуюся идеологию таких корпораций, как ОАО «Газпром».

Для России и практическое, и научное значение имеет анализ опыта конкретного диалога предпринимателей и народа, бизнеса и власти, реального производства и человека. Такой опыт есть. Это многолетняя работа Открытого акционерного общества «Газпром» для человека, для народа, для России, для мира и безопасности.

На рубеже XX и XXI веков коллектив ОАО «Газпром», его специалисты и сотрудники осуществили важную и нужную работу для каждого человека, семьи, общества и нашего Отечества. В их работе были и есть недостатки. Как в научных изданиях, так и в сообщениях СМИ достаточно много самых разных суждений о качестве и эффективности работы сотен тысяч людей, работающих в этом важном звене российской экономики.

Я в своём анализе сосредоточился на социологическом изучении опыта выстраивания, сохранения и развития отношений между людьми, на их мотивации в контексте проблем оформления корпоративной идеологии.

*Идеология взаимодействий «Газпрома» с регионами России* определяется концепцией региональной политики ОАО «Газпром», утверждённой постановлением Правления ОАО «Газпром».

Региональная политика ОАО осуществляется на основе следующих принципов:

**перспективность** — учёт перспектив развития газовой отрасли в целом и её подотраслей;

**системность** — региональная политика является лишь составной частью общей стратегии развития общества;

**комплексность** — мероприятия региональной политики должны учитывать все факторы, влияющие на ход реализации этой политики, а также быть взаимоувязаны по целям, ресурсам и срокам реализации;

**согласованность** — осуществляемые мероприятия должны согласовываться со всеми заинтересованными сторонами — администрациями регионов и организациями, осуществляющими хозяйственную деятельность на соответствующих территориях;

**целевая направленность** — реализация мероприятий должна обеспечивать достижение конкретных целей (в том числе экономических, социальных, экологических);

**эффективность** — реализация мероприятий региональной политики должна обеспечивать достижение реального эффекта;

**адаптивность** — механизм реализации региональной политики должен обеспечивать её адаптацию к конкретным условиям и оперативную корректировку в связи с изменением этих условий;

**приоритетность** — данный принцип означает формулирование приоритетных направлений деятельности общества;

**специфичность** — учёт особенностей экономического и социально-политического развития регионов.

Таким образом, главным вектором механизма становится реальный интеллектуальный потенциал корпорации, качество её человеческих ресурсов, качество и профессионализм её управленческих кадров. Так практически оформилась корпоративная идеология ОАО «Газпром» (схема 18).

В способе существования интеллектуального вектора могут быть выделены две стороны. **Во-первых**, это объективно необходимый процесс нематериальных отношений, складывающихся при разработке экологически устойчивого развития. Всю сферу отношений, складывающихся в таком процессе можно разграничить на три подсистемы: экологическое планирование, экологическое регулирование и экологический контроль. Именно здесь представлены отношения, обусловленные содержанием понятий: экологическая политика, экологическое лицензирование, экологическая сертификация, экологический контроль, экологическая экспертиза, экологическое страхование, экологический аудит, экологическое предпринимательство, экологический мониторинг.

Схема 18

**Логическая схема функционирования корпоративной идеологии и программы долгосрочного устойчивого развития ОАО «Газпром»**

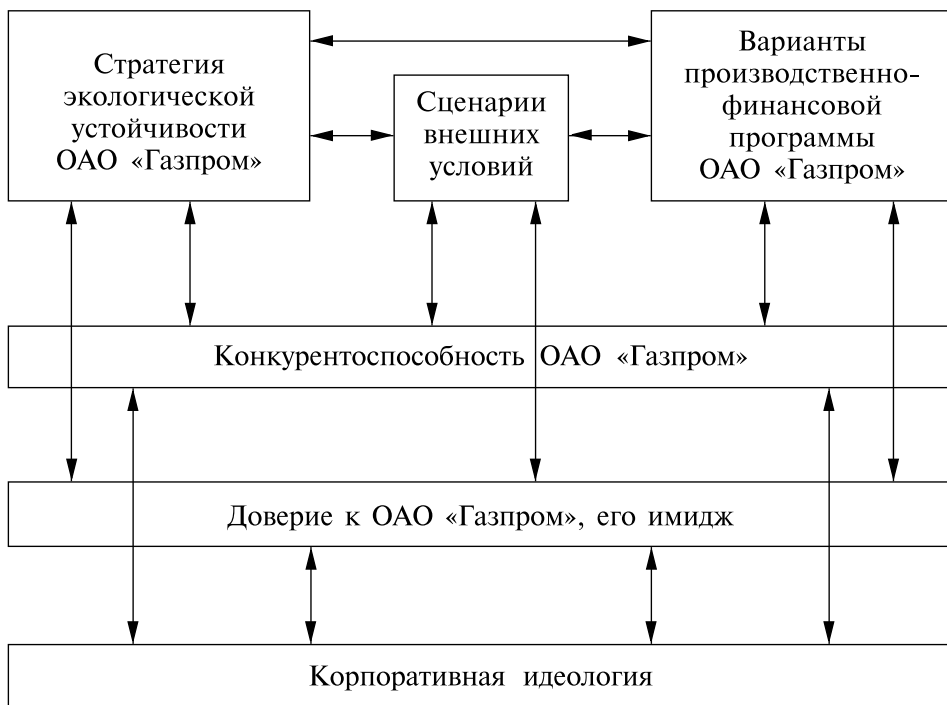

**Во-вторых**, механизм стратегии является и сводом, сочетанием конкретных действий, субъективным регламентированием системы эколого-экономических отношений. Именно в этом звене механизм стратегии безопасности органично может быть включён в программу долгосрочного устойчивого развития ОАО «Газпром».

**Экологическая политика** в механизме стратегии определена как совокупность научно обоснованных и экономически целесообразных тактических и стратегических правовых действий ОАО «Газпром»; как ключевой принцип, влияющий на всю его деятельность; обеспечивающий охрану здоровья и безопасность его работников, минимизацию воздействия на окружающую среду, охрану окружающей природной среды.

Обоснованность тактических действий при осуществлении экологической политики играет важнейшую роль для обеспечения конкурентоспособности корпорации, так как именно в этой фазе сохраняется и улучшается доверие; предьявляется как внутри, так и вне России свойство прозрачности фирмы, обосновывается добротность заработанных рублей и зарубежной валюты.

Особенности самой корпорации — её транснациональный характер — усложняют механизм самой экологической политики в части необходимости учёта особенностей экологического законодательства тех стран, на которые ориентированы её продукты и услуги. Поэтому именно стратегическая компонента обеспечивает возможности привлечения интеллектуальных и финансовых ресурсов для реализации транснациональных аспектов экологической политики ОАО «Газпром».

Стартовый, самый главный шаг в такой стратегии — это повседневная сложнейшая работа по обеспечению экологической безопасности.

Радикальной мерой является превентивный подход, переход к стратегии экологически обоснованного устойчивого развития экономики и общества, учитывающего интересы не только человека, но и природной среды.

*Я определённо могу утверждать, что при таком содержании корпоративной идеологии, как у ОАО «Газпром», для создания российской идеологии 21 могут быть делегированы такие смысловые блоки, как «управление знаниями», «доверие», интеллектуальное обеспечение инновационных процессов, опыт экологической политики, содействие благополучию работников. В свою очередь, и ОАО «Газпром» заинтересован в функционировании народной объединяющей российской идеологии. Суть заинтересованности: улучшение конкурентоспособности и внутренней безопасности.*

### **Традиции и творчество в сфере идеологий третьего сектора**

Идеологии третьего сектора составляют несколько блоков. Первый — это религиозные идеологии основных российских конфессий: православия, ислама, буддизма, католицизма, иудаизма. Второй блок составляют

идеологии политических партий. Здесь представлены такие идеологии, как марксизм, либерализм, консерватизм, национализм, анархизм. Третий блок может быть отождествлён с идеологиями многочисленных неправительственных и неприбыльных объединений (НПО): экологических, ветеранских, молодёжных, женских, спортивных и т. д.

Особенностью содержания, структуры, функций, динамики третьего сектора является, на мой взгляд, наличие исключительно большого внутреннего потенциала.

*По своему содержанию* третий сектор аккумулирует огромный идеологический, социальный, политический и культурный капитал.

Первая компонента содержания определяется традициями семьи, народа. Поэтому весь спектр (за редким исключением) общественных объединений, составляющих сектор, ориентирован на сохранение, развитие традиций, на приобщение к ним молодёжи, многих людей, которым они дороги.

Вторая компонента содержания идеологического капитала третьего сектора ориентирована на поддержание, укрепление и развитие у людей, особенно молодых, идентификационности (идентичности) и менталитетности (менталитета). «В современных обществах в менталитетной сфере, — утверждает А.А. Зиновьев, — функционируют религиозные организации, школы, университеты, газеты, журналы, книжные издательства, театр, кино, музеи, галереи, писатели, художники, всякого рода творческие союзы, научные учреждения, радио, телевидение и т. д. и т. п. Если принять в расчет огромное число людей, обслуживающих тех, кто профессионально занят в менталитетной сфере, то в этой сфере оказываются заняты до 20 процентов работающих членов общества (если не больше)»<sup>1</sup>.

*Структура третьего сектора* представляет множество больших и маленьких общественных институтов, фондов, лабораторий, которые предоставляют практически каждому человеку определённое пространство для общения и творчества. Ранее я уже стремился показать творческий аспект создания творческого общественного института, содействующего формированию либеральной идеологии.

Самое интересное в том, что очень многие звенья третьего сектора взаимодействуют между собой. Они также взаимосвязаны с элементами первого и второго секторов. В итоге образуется реальная сеть слабых взаимосвязей, для которой актуальны исследования «сложения» таких слабых связей (и слабых рисков): иногда эффект такого сложения не просчитывался и получились сильные последствия.

*Функции российского третьего сектора* в настоящее время стремительно усиливаются и расширяются. Прежде всего отметим, что «революция роз» в Грузии начиналась с быстрого развёртывания деятельности

---

<sup>1</sup> Зиновьев А.А. Идеология партии будущего... С. 20.

общественных объединений, ориентированных на захват власти: их деятельность публично поддерживалась зарубежными общественными объединениями. Нечто похожее было осуществлено на Украине в ходе «оранжевой» революции: на острие продвижения новых сил к власти находились общественные объединения (неправительственные объединения — НПО).

Реальность весны и лета 2010 года в России — своеобразная революция (вторая) НПО. Партии, фонды, движения, комитеты, конгрессы, форумы при многопрофильной финансовой, информационной и организационной поддержке зарубежных общественных объединений приступили к легитимной организации параллельной власти в стране.

*Динамика третьего сектора* определяется, на мой взгляд, интереснейшей тенденцией XXI века: к реальному идеологическому, политическому, социальному, экономическому, экологическому, культурному творчеству устремились сотни тысяч наших соотечественников. Их цель — знать реальное состояние дел в стране и самим принимать посильное участие в принятии решений, в их осуществлении и в анализе результатов.

Из объекта воздействия идеологов разных теорий тысячи, миллионы россиян стали субъектами идеологий, политики, экономики, культуры.

### **Особенности функционирования идеологий четвёртого сектора — сетевых объединений**

Идеология сетевых неправительственных организаций граждан России (НПО—Сеть) складывается на рубеже XX—XXI веков. Мой анализ этой формирующейся идеологической конструкции основывается на геокультурном подходе, в рамках которого современный Мир рассматривается как Культура—Сеть<sup>1</sup>.

Предварительно отметим, что в Сети функционируют в настоящее время сотни тысяч независимых организаций, коммерческих (второй сектор) и некоммерческих (третий сектор). Об особенностях идеологии каждой из них трудно сказать что-то определённое. Вместе с тем отчётливо обозначаются некоторые общие черты общей для них идеологии.

*Первая особенность:* люди стремятся с помощью этой Сети «группироваться вокруг первичных источников идентичности — религиозных, этнических, территориальных, национальных — особенно во время неконтролируемых и беспорядочных изменений, как сейчас»<sup>2</sup>. Это формулировка

---

<sup>1</sup> Этот подход рассмотрен в кн.: *Кузнецов В.* Геокультура: основы геокультурной динамики безопасности в Мире XXI: Культура—Сеть. М., 2003.

Значение геокультурной парадигмы для становления российской идеологии 21 (объединяющей идеологии, идеологии консолидации, россиянизма) было проанализировано в 35-й главе этой книги.

<sup>2</sup> Цит. по: *Хисамова З.* Сеть и хаос // Эксперт. 2003. 19 мая. С. 76.

Мануэле Кастельса, одного из выдающихся основателей сетевого подхода, исследователей Идеологии Сети.

Сеть, по мнению М. Кастельса, помогает защитить субъективный мир в личности, заменяя идею классовой борьбы в культуре<sup>1</sup>. Смысл защиты и развития человека в Сети — содействие диалогу культур.

На рубеже XX и XXI веков уже начал проявляться объективный характер формирующейся сетевой идеологии. «К концу XX века проблемы мира становятся объективно глобальными, — говорит М. Кастельс, — поэтому правительства, частные корпорации, организации, различные институты начинают объединяться для решения общих задач. Так возникает „сетевое“ общество. Страны согласуют друг с другом и международными организациями денежную политику, вопросы глобальной безопасности, терроризма. Корпорации создают стратегические союзы, чтобы быть более конкурентоспособными в глобальной экономике»<sup>2</sup>.

Однако, по его мнению, два события в мире актуализировали процесс создания объединяющей сетевой идеологии XXI века.

Во-первых, 11 сентября 2001 года «привело к власти группу людей, идеологами которых являются Ричард Перл и Пол Вулфовиц. Последние пятнадцать лет они оспаривали тезис о том, что каждое государство вправе само определять границы своей свободы, как движущий мотив всей политики США. Они стремились и стремятся к тому, чтобы, используя технологии и военное превосходство, реорганизовать мир, взять его под контроль, сделать „более демократичным“ и более безопасным для США. Их принцип таков: „Я завоюю тебя, и тебе станет лучше“»<sup>3</sup>.

Во-вторых, состоявшаяся в 2003 году «война в Ираке разрушает сложившийся мультилатеральный (многосторонний, многополярный) порядок»<sup>4</sup>.

*Вторую особенность сетевой идеологии* отметил Александр Неклесса: здесь доминирование деятельной личности, разделение рисков, чёткий учёт взаимодействия идеологии и её среды и упреждающей адаптации. При этом важно, что сетевая идеология органично учитывает организационный аспект.

«Наиболее эффективно и эффективно, — пишет А. Неклесса, — новые принципы управления реализуются в среде НПО — неправительственных организаций; к семейству сетевого сообщества примыкают также многие современные экономические организмы и констелляции. Среда эта весьма многомерна и эклектична: здесь и неформальные клубы различных уровней компетенции, и религиозные и квазирелигиозные сообщества и разнообразные группы влияния, и такие международные организации, как,

---

<sup>1</sup> Цит. по: Хисамова З. Сеть и хаос // Эксперт. 2003. 19 мая. С. 76.

<sup>2</sup> Там же. С. 75.

<sup>3</sup> Там же.

<sup>4</sup> Там же.



скажем, „Гринпис“, „Эмнисти интернейшнл“, или столь модное движение антиглобализма... Но одновременно к этой же типологии тяготеют разнообразные асоциальные и криминальные организации, наконец, организации террористические, выстраивающие алгоритмы деятельности по собственным правилам игры.

В результате в динамичном, меняющемся мире возникает новый класс угроз. Это борьба не только интеллектов, финансов, организационных принципов, технических возможностей и технологических решений, но также борьба мировоззрений, кодекса поведения прежней цивилизации и социальной семантики новой культуры. Планету постепенно прочерчивает многоярусный Undernet, эксплуатирующий возможности для не ограниченных юридическими и моральными препонами форм деятельности легальных и иллегальных организаций, где неформальный стиль и гибкость подобных организмов оказываются существенным преимуществом»<sup>1</sup>.

*Третья особенность сетевой идеологии* выделена Вадимом Радаевым в ходе анализа сетевых связей, новых свойств сетевого подхода, что существенно дополняет выводы А. Неклессы. «Сетевые связи характеризуются тремя принципиальными чертами, — утверждает В. Радаев, — подчеркивающими их социальный характер: укорененностью (embeddedness), связанностью (connectivity) и реципрокностью (взаимностью) (reciprocity)...

Сетевой подход исходит из простой предпосылки о том, что хозяйственные агенты с большей вероятностью вступают в отношения с теми, с кем они имели дело ранее, убедившись в надежности уже известных партнеров. Иными словами, они склонны использовать не случайные (arm's-length ties), а структурно укорененные связи (embedded ties). В итоге рынок в значительной мере складывается из действий не автономных по отношению друг к другу хозяйственных агентов. Они находятся в отношениях связанности и взаимозависимости, и именно эти качества делают рынок устойчивым. Это также означает, что, организуя свои транзакции, участники рынка исходят не из узкоэгоистического интереса, проявляющегося в ожидании возмещения затрат и получения выгоды по принципу „здесь и сейчас“, но из принципов взаимности, когда выгода может быть получена в будущем, причем в иной, неэквивалентной, форме и вдобавок от других агентов сетевого сообщества...

Не принимая постулата об автономности хозяйственных агентов, сетевой подход в то же время пытается избежать и изъянов жесткого структуризма. Предполагается, что позиция в сети ограничивает, но не детерминирует жестким образом способы хозяйственного действия. Она наделяет агентов властью и способностью действовать, в том числе порождать новое знание. Таким образом, предлагая фокусировать внимание на струк-

---

<sup>1</sup> Неклесса А. Управляемый хаос: движение к нестандартной системе мировых отношений // Мировая экономика и международные отношения. 2002. № 9. С. 110, 111.

турах межиндивидуального взаимодействия, сетевой подход пытается предложить некий третий путь между *пересоциализированным* подходом, характерным для структурного функционализма в социологии, и *недосоциализированным* подходом, которым грешит традиционная экономическая теория...»<sup>1</sup>.

*Четвёртую особенность сетевой идеологии* выделили А. Бард и Я. Зодерквист, известные шведские специалисты в сфере сетевых технологий. Сегодня мы нуждаемся не столько в информации, утверждают они, сколько в мировоззрении и контексте, т. е. в сетевой идеологии<sup>2</sup>.

*Пятую особенность сетевой идеологии* в своей новой книге «Галактика Интернет» уточнил М. Кастельс. «Культура отлична от идеологии, — отметил он, — психологии и системы индивидуальных представлений. Будучи эксплицитной, она являет собой некую коллективную конструкцию, выходящую за рамки индивидуальных предпочтений и оказывающую свое влияние на деятельность носителей этой культуры, в данном случае — производителей-пользователей Интернета.

Для культуры Интернета характерна четырехслойная структура: технократическая культура, культура хакеров, культура виртуальной общины и предпринимательская культура. Все вместе они определяют идеологию свободы, столь широко распространенную в Интернет-сообществе»<sup>3</sup>.

Вклад четвёртого сектора в формирование идеологического компромисса, в создание российской идеологии очень значим: он позволяет концептуально оформить ключевое свойство компромисса, а потом и идеологии: саму их возможность на принципиально новой основе, с новыми последствиями. Я имею в виду горизонтальные связи, принципиальное отсутствие доминирования какой-то одной идеологии.

Именно сетевой подход делает возможной и новую методологию в осмыслении механизма и технологии нового гуманитарного синтеза. Я говорю о конструктивном взаимодействии и взаимообусловленности в реализующемся гуманитарном синтезе трёх методологий: плюрализма, эклектики и синкретизма. Это созидающее сотрудничество.

### **Специфика и проблемы становления идеологий пятого сектора (потребительских идеологий)**

Возможно, для анализа реальности идеологического компромисса в современном российском обществе отношение граждан, «не охваченных» рамками 1—4 секторов, является самым важным фактором. По самым

---

<sup>1</sup> Радаев В. В. Рынок как идеальная модель и форма хозяйства: К новой социологии рынков // Социологические исследования. 2002. № 9. С. 23.

<sup>2</sup> Бард А., Зодерквист Я. Нетократия: Новая правящая элита и жизнь после капитализма. Санкт-Петербург, 2004. С. 94.

<sup>3</sup> Кастельс М. Галактика Интернет. Екатеринбург, 2004. С. 53.

предварительным оценкам различных социологических исследований, именно этот сектор объединяет 40—45% населения страны.

В порядке рабочей гипотезы соотнесём этому сектору потребительскую идеологию.

Ранее в моей книге, в ходе анализа доидеологической социализации детей и подростков я обратил внимание читателей на показатели таблиц о динамике наличия карманных денег у детей в возрасте от 4 до 15 лет, что реальной первой установкой «иметь» является установка на приобщение к идеологии потребительства.

Чёткое обобщение по этому поводу принадлежит С. Майлсу. «Молодые люди конструируют свою идентичность, — справедливо, на мой взгляд, утверждает он, — не только отталкиваясь от самого факта приобретения конкретных товаров, а скорее в результате и под влиянием сверстников, входящих в их ближайшее окружение, так как сам характер их взаимоотношений предполагает потребление определенных вещей, часто играющих ключевую роль в стиле жизни конкретной тусовки»<sup>1</sup>.

Многоплановые исследования феномена «консюмеризма» (потребительства, потребления) имеют широкий круг авторов. «Консюмеризм сегодня — это и характерная черта постиндустриального стиля жизни и главная идеология постмодерна». Этот убедительный вывод принадлежит А.Р. Тузинову, осуществившему исследование генезиса теории идеологии в западной социальной теории<sup>2</sup>.

Основные тезисы идеологии потребительства (консюмеризма) он изложил в такой последовательности:

- «— социальные проблемы решаемы через стиль потребления;
- но в принципе не надо об этом ломать голову, используй, если можешь преимущества развитого капитализма — потребляй и будь счастлив лично;
- социальная идентичность напрямую зависит от потребления: скажи мне где и что ты покупаешь, и я скажу тебе кто ты;
- современное общество позволяет купить все что нужно для счастья на любой вкус, были бы деньги;
- рынок — это единственно возможная и естественная форма социальных отношений за пределами семьи»<sup>3</sup>.

Полное и социологическое определение понятия «потребление» принадлежит В.В. Радаеву. Он считает, что *«это использование полезных свойств того или иного блага, сопряженное с удовлетворением личных потребностей человека и расходом (уничтожением) стоимости данного блага»*<sup>4</sup>.

<sup>1</sup> Miles M. Consumerism As a Way of Life. London, 1995. P. 153.

<sup>2</sup> Тузинов А.Р. Западная теория идеологии... С. 178.

<sup>3</sup> Там же. С. 246.

<sup>4</sup> Радаев В.В. Социология потребления: основные подходы // Социологические исследования. 2005. № 1. С. 6.

В основе этого определения — отношение людей к объектам их устремлений, а также отношения между самими людьми.

В своей статье «Социология потребления: основные подходы» В.В. Радаев рассмотрел с позиций экономической социологии ключевые вопросы идеологии потребления: проблематику потребления в экономической теории, особенности социальной дифференциации в динамике процесса потребления, пространство стилей жизни как совокупность практик потребления, проблемы потребления знаков, общество потребления, потребление как инновационный процесс.

Его вывод о взаимосвязи экономического аспекта потребления с культурой, творчеством оригинален и перспективен для формирования социологии идеологий. «Потребительская деятельность, — констатирует В.В. Радаев, — таким образом, сопряжена не только с экономическим выбором способов использования ограниченных ресурсов, она также превращается в творческий процесс освоения вещи или услуги. Применительно к пространству стилей жизни, этот процесс неплохо описывается с помощью метафоры *фронтира* — двигающейся пограничной области между освоенным и неосвоенным, доступным и недоступным, элитарным и массовым. По нашему мнению, каждый продукт или услуга проходит через цикл своего освоения, включающий пять основных стадий... (1) узнавания и примеривания нового вида блага, (2) индивидуального его освоения потребителями-инноваторами, (3) встраивания блага в сетевые коммуникации, (4) группового его освоения, (5) массового распространения блага»<sup>1</sup>.

### **Особенности традиций в проявлении и функционировании идеологий шестого сектора**

В этом секторе представлены идеологии весьма многочисленных закрытых неправительственных организаций. Как правило, речь идёт об авторитетных объединениях, влияние которых значительно во всех сферах жизни как отдельных стран, так и конкретных регионов (Европа, Северная Америка, Латинская Америка, Азия, Африка).

Влияние некоторых закрытых организаций в течение многих лет актуально и в мировом масштабе (масонство, закрытые религиозные ордена и т. д.).

Эти закрытые НПО имеют разработанную идеологию, опирающуюся на свою философию, на систему мифов, утопий и фантазий. Отдельные свидетельства о характере их идеологии позволяют сделать вывод об их сетевом построении.

Существенно главное: идеологи закрытых НПО находятся в рамках современного гражданского общества. Они по-своему содействуют его укреплению и развитию.

<sup>1</sup> Радаев В.В. Социология потребления: основные подходы. С. 16.

## Идеология масонства

Б.И. Краснов в «Социологической энциклопедии» определил масонство как «религиозно-этическое учение и движение (общества)<sup>1</sup>. Для исследования идеологии масонства существенно и такое его уточнение: в «качестве своих идеалов масоны называют равенство (перед Богом), свободу (прежде всего духовную), ограниченную строгими этическими нормами, братство (сначала масонов, а затем и всех людей)»<sup>2</sup>.

Российские учёные в 1994—2004 годах представили значительные итоги своих исследований философии, мировоззрения, идеологии масонства в статьях<sup>3</sup>, сборниках<sup>4</sup>, справочной литературе<sup>5</sup>, монографиях<sup>6</sup>, диссертациях<sup>7</sup>.

Важная и взвешенная характеристика философии и мировоззрения масонов принадлежит С.В. Аржанухину: «философская мысль отечественных масонов движется в русле христианской философии. <...> Христологическое начало их мировоззрения прослеживается на всех уровнях их философии: и в метафизике, и в нравственной сфере и на путях самопознания»<sup>8</sup>.

В.Н. Елисеев весьма подробно развернул своё понимание идеологии масонства на основе своих исследований. «В целом масонская идеология, — констатирует он, — есть своеобразное „единство противоположностей“. С одной стороны, русское масонство выступало как идеология, критикующая и даже „бичующая“ пороки официальной церкви за ее косность, догматизм, зависимость от светской власти. Более того, оно предъявляло

<sup>1</sup> Краснов Б.И. Масонство // Социологическая энциклопедия. Том 1. М., 2003. С. 602.

<sup>2</sup> Там же. С. 603.

<sup>3</sup> Соловьев О.Ф. Масонство в России // Вопросы истории. 1998. № 10. С. 3—25; Карпачев С.П. Источники и литература по истории русского масонства конца XIX — нач. XX вв. // Вопросы отечественной истории и историографии: Межвузовский сборник научных работ. М., 1998. С. 74—98; Лотарева Д.Д. Некоторые источниковедческие проблемы изучения масонской книжности в России в конце XVIII — первой половине XIX вв. // Мировосприятие и самосознание русского общества (XI—XX вв.). М., 1994. С. 142—163.

<sup>4</sup> Масонство и масоны. Вып. 1—4. М., 1994—1998; Масонство и русская литература XVIII — начала XIX вв. М., 2000.

<sup>5</sup> Соловьев О.Ф. Масонство: Словарь-справочник. М., 2001; Энциклопедия о масонстве / Под ред. А.И. Серкова. М., 2001.

<sup>6</sup> Соловьев О.Ф. Русское масонство 1730—1917 гг. М., 1993; Платонов О.А. Терновый венец России: История масонства 1731—1995. М., 1995; Серков А.И. История русского масонства. 1845—1945. СПб, 1997; Новиков В.И. Масонство и русская культура. М., 1998; Сахаров В.И. Иероглифы вольных каменщиков: Масонство и русская литература XVIII — нач. XIX вв. М., 2000; Аржанухин С.В. Философские взгляды русского масонства. Екатеринбург, 1995.

<sup>7</sup> Аржанухин С.В. Философские и общественно-политические взгляды русских масонов второй половины XVIII — первой четверти XIX вв. Автореф. дис. ... д-ра филос. наук. Екатеринбург, 1996; Елисеев В.Н. Масонство как проблема русской историко-философской и общественно-политической мысли XIX—XX вв.: Автореф. дис. ... канд. филос. наук. М., 2001.

<sup>8</sup> Там же. С. 6, 7.

претензии на создание новой („истинной“) церкви. С другой стороны, в масонстве мы видим уважение к обрядам и культам православной церкви, его нельзя полностью вывести за рамки православия, в нем присутствуют явно христианские элементы. Подобное противоречие обнаруживается и при определении отношения масонства к политике, государству. „Вольные каменщики“ неоднократно отмечали в своих программных документах („конституциях“ и „уставах“ лож), что они находятся вне политики и проявляют лояльность и законопослушность официальной власти. Однако в силу определенных причин (объективных и субъективных) масонство очень часто соприкасалось с политикой и выступало как оппозиционный элемент в обществе. Не удалось масонству разрешить проблему „национального“ и „общечеловеческого“. С одной стороны, налицо уважение и преклонение перед своим отечеством (отмеченное в „конституциях“) и народом, даже попытка представить себя некой элитой российского общества. С другой стороны, постоянно подчеркивалось, что существуют «общечеловеческие», универсальные принципы жизни, равные для всех. И в то же время — критика, насмешки, упреки тем, кто слепо подражает всему „французскому“ (западному). Такое сочетание противоположностей („борьбы“ и толерантности) представляет масонство как некое единое труднорасчленимое целое»<sup>1</sup>.

Общее в работах С.В. Аржанухина и В.Н. Елисева: при подведении своих исследований идеологии, философии, мировоззрения российских масонов они выделили такие их «сквозные» качества — «труднорасчленимая целостность», синкретичность, эклектичность, аморфность, противоречивость.

Важную особенность идеологии масонства выделил В.В. Аксючиц. Он также, как С.В. Аржанухин и В.Н. Елисеев отметил, что «в масонстве как целом нет общего мировоззренческого, идейного или идеологического основания»<sup>2</sup>. Но В.В. Аксючиц дал своё интересное и перспективное толкование «размытости идеологии» масонов: суть, по его мнению, в «сплаве» идеологии с чёткой и устойчивой формой — организацией<sup>3</sup>.

Я особо обращаю внимание на новый вид идеологии: идеология — организация. Здесь, по моему мнению, дорога к пониманию институционализации идеологии с учётом фактора времени, среды, традиций народов, их образа жизни, национальной культуры.

Динамика, структура, особенности «жизни идеологии — организации» масонства могут быть поучительны и значимы для освоения идеологического процесса, идеологических механизмов в современной России. Такую возможность представляют *вопросы Марины Тульской, московской жур-*

---

<sup>1</sup> Елисев В.Н. Масонство как проблема... С. 24, 25.

<sup>2</sup> Аксючиц В. Синдром масонства // Независимая газета. 2001. 20 июня. С. 8.

<sup>3</sup> Там же.

*налистки, и ответы Романа, Великого Мастера, Великого Оратора Великой ложи России (ВЛР)*<sup>1</sup>.

— **Есть ли у вас регистрация, как и у других общественных организаций?**

— ВЛР является юридическим лицом и официально зарегистрирована как некоммерческое партнерство. Наше официальное название на русском языке Великая ложа Древних и Принятых вольных каменщиков. Мы действуем в строгом соответствии с законами Российской Федерации и на масонских агапах первый тост поднимаем за Россию, второй — за законно избранную власть, за президента России. Наш принцип — безусловная законопослушность.

— **Что вы можете сказать об основных принципах масонства?**

— У вольных каменщиков есть свои нравственные принципы, сокрытые пеленой аллегорий и выраженные в символах. Но прежде всего наш орден строится на братской любви, взаимопомощи и истине. Ныне, как и триста лет назад, масонство считает всякого свободного и достойного человека, обладающего способностью к здравому суждению, подходящим кандидатом на посвящение в наш орден.

Великая цель масонства состоит в том, чтобы сделать обычных, может быть, даже и хороших людей ещё лучше, Нет предела на пути духовного совершенства — оно бесконечно. Интеллектуальное совершенство должно сочетаться с совершенством нравственным.

— **Какие вопросы обсуждаются на собраниях ложи?**

— В основном они посвящены духовно-просветительской практике. Мы стремимся к тому, чтобы на собраниях была заслушана зодческая работа одного из братьев, а иногда даже не одна. Затем на наших агапах (дружеских ужинах) происходит более широкая дискуссия по вопросам, затронутым в зодческих работах. Ну и, конечно, на собраниях обсуждаются чисто организационные вопросы: выборы должностных лиц или делегатов на Ассамблею Великой ложи.

— **О масонах существует множество мифов. Один из них, что масоны всячески стараются прийти к власти. Это действительно так?**

— Никаких планов захвата или прихода к власти у нас нет и быть не может. А если человек занимает руководящий пост в политических структурах, то он не имеет никаких инструкций как масон. Как человек, убеждённый в определённых масонских принципах, он может претворять их в своей работе, не более того.

— **Станет ли масонство когда-нибудь открытой организацией?**

— Полностью открытой — нет. Это противоречит основным принципам масонства. По крайней мере сейчас таких тенденций не наблюдается. Мы живём по принципам, зафиксированным в Конституции Андерсона

---

<sup>1</sup> *Тульская М.* Масоны пьют за Президента // Независимая газета. 2004. 16 июня. С. 6. Сайт (ВЛР) Великой ложи России (<http://www.freemason-ry.ru>).

1723 года. Хотя в организационном плане кое-какие изменения происходят.

— **С чем связана такая таинственность?**

— Только с тем, что всякое знание бывает опасно и не всякий непосвящённый может вполне адекватно оценить и отнестись к нашим высоким духовным принципам. И для того чтобы оградить себя от профанских (светских — «НГР») веяний, братство собирается в закрытой ложе.

— **Сколько братьев в ордене, каков социальный состав Великой ложи России?**

— Несколько сотен человек. Это бизнесмены, политики, учителя, врачи, юристы, госслужащие, общественные деятели, люди искусства, военные и т. д. Каждый год российское масонство пополняется новыми адептами. Это в основном люди от 30 до 55 лет.

Масоном может стать любой мужчина, достигнувший 21 года, если он, конечно, имеет возможность платить членские взносы. Чтобы ложа состоялась, в ней должно быть семь масонов в степени мастера.

— **Назовите, пожалуйста, основные центры масонства в России.**

— Это Москва, Санкт-Петербург, Архангельск, Воронеж, Новосибирск, Владивосток и ряд других крупных городов.

— **Названия масонских лож, такие, как «Москва», «Северная звезда», «Лютеция», «Новиков», «Гамаюн», «Геометрия», не изменяются на протяжении веков. Это традиция?**

— Это, конечно, традиция и своего рода ориентация на духовные символы и имена, которые значимы для каждого вольного каменщика. Ведь история масонства в России уходит в глубь веков, и мы стремимся к возвращению к нашим масонским истокам, поэтому и выбираем традиционные для России названия.

Новые масонские мастерские могут быть названы именами видных людей. Как правило, имена придумывают братья, основывающие ложу, а потом уже Великая ложа России при её создании принимает предложенное название<sup>1</sup>.

При подведении итогов этого фрагмента приведём свидетельство А.В. Кацуры. «Ряд современных масонских лож, — утверждает он, — прямо или косвенно участвуют в процессах глобализации»<sup>2</sup>.

### **Общее и особенное во взаимодействии идеологий 1, 2, 3, 4, 5, 6 секторов**

Считаю важным предложить самый предварительный анализ взаимодействия идеологий гражданского общества, которые я условно структурировал в контурах 1, 2, 3, 4, 5, 6 секторов.

<sup>1</sup> Тульская М. Масоны пьют за Президента. С. 6.

<sup>2</sup> Кацура А.В. Масонство // Глобалистика: Энциклопедия. М., 2003. С. 541.



Для наглядности на схеме 19 шесть секторов гражданского общества расположены в виде овала для того, чтобы можно было рассмотреть линии (связи) взаимовлияния между ними.

### *Особенное*

Самый предварительный анализ взаимосвязей и взаимовлияния на идеологическом поле показывает такие особенности:

- между I—V секторами осуществляется равноправное взаимодействие;
- сектора I—V не имеют взаимосвязей с VI сектором: он закрыт. Но какое-то влияние идеологии VI сектора всё же оказывают на идеологии I—V секторов;
- извне все идеологии I—VI секторов подвергаются негативным воздействиям СМИ и Интернета;
- негативное воздействие со стороны идеологий седьмого сектора извне доходит только до идеологий I—V секторов;
- негативное воздействие со стороны идеологий коррумпированности изнутри самого идеологического поля доходит только до идеологии I—V секторов.

### *Общее*

Логика и содержание особенностей во взаимодействии идеологий I—VI секторов, мои соображения о самих этих идеологиях, высказанные в предыдущих главах книги, а также суждение учёных, журналистов, религиозных, общественных и государственных деятелей, которые были представлены мною во всех разделах книги, позволяют выделить много общего.

Я имею в виду характер отношений; виды взаимодействий, процессов, механизмов; логику накопления капитала; характер восприятия времени и пространства; специфичность идеологического выражения и т. д.

#### **Характер идеологических взаимодействий**

Прежде всего, рассмотрим своеобразие идеологических связей по признаку: сильные, средние, слабые.

К *сильным взаимодействиям* я отношу любовь к родителям, к семье; доверие к близкому человеку, к партнёру; стремление и уверенность в справедливости; надежда на равенство (своё) перед законом (в соотношении с другими людьми); защищённость от коррупции, от преступности, от терроризма — личная и общественная, государственная безопасность, защищённость от сильных опасностей, угроз и рисков, вызовов; иметь работу; иметь здоровье.

Сильные (крепкие) связи убедительно, на мой взгляд, представляет и объясняет М. Кастельс. «Интернет, по-видимому, играет положительную роль и в поддержании крепких связей на расстоянии, — комментирует он. Нередко отмечалось, что семейным отношениям, испытывающим воздействие со стороны углубляющегося неравенства семейных форм, индивиду-

**Многообразие взаимосвязей  
идеологий 1, 2, 3, 4, 5, 6 секторов  
русского гражданского общества  
в XXI веке**

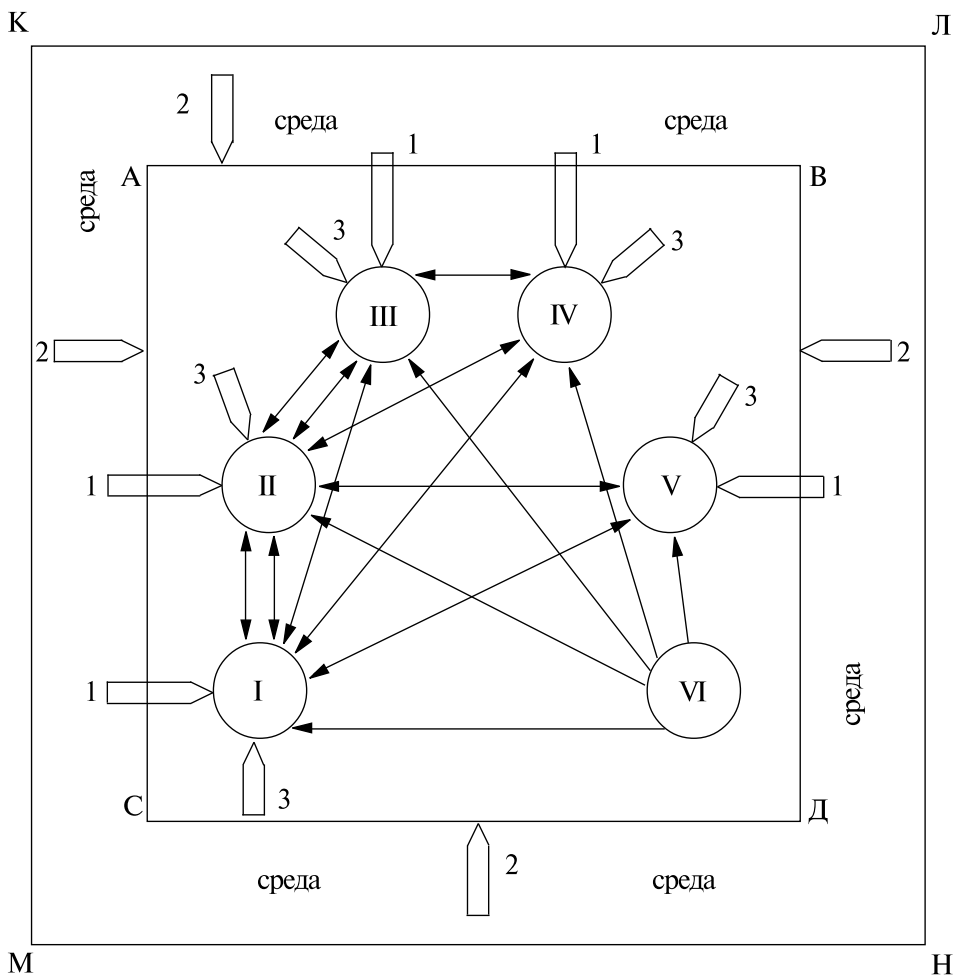

- КЛНМ — контур гражданского общества
- АВДС — идеологическое поле
- — линии влияния
- ↔ — линии взаимодействий, взаимосвязей
- 1 — линии негативного влияния идеологий седьмого сектора
- 2 — линии негативного влияния СМИ, Интернета
- 3 — линии негативного влияния изнутри, из идеологического поля от идеологий коррупции.

ализма и — иногда — географической мобильности, благоприятствует использование электронной почты. E-mail не только представляется удобным средством дистанционного общения just be there<sup>1</sup>, но и помогает обозначить присутствие без вступления в более глубокое взаимодействие, для которого не всегда хватает запаса эмоциональной энергии»<sup>2</sup>.

*Средние взаимодействия* я соотношу с патриотизмом; с желанием иметь свою семью, своих детей, свой дом; иметь хорошую карьеру, хорошее образование, хорошую профессию; быть свободным, быть свободным и ответственным; быть защищённым от средних опасностей, угроз и рисков: природных, техногенных, экологических.

Еще свидетельство М. Кастельса в объяснение средних рисков. «Однако наиболее важную роль Интернет играет в структурировании общественных отношений благодаря своему вкладу в развитие новой модели социального взаимодействия, основанного на индивидуализме, — поясняет он. — Действительно, как пишет Уэллман, «сложные социальные сети существовали всегда, однако последние технические разработки в области средств коммуникации сделали возможным их появление как доминирующей формы социальной организации»... Люди во все больших масштабах организуются не только посредством социальных сетей, но и посредством социальных сетей на основе компьютерной коммуникации. Таким образом, не Интернет создает модель сетевого индивидуализма, но развитие Интернета обеспечивает соответствующую материальную поддержку для распространения сетевого индивидуализма в качестве доминирующей формы социальности.

Сетевой индивидуализм — это социальная структура, а не собрание изолированных индивидуумов. Именно индивидуумы строят свои сети, онлайн-овые и оффлайн-овые, основываясь на своих интересах, ценностях, склонностях и проектах»<sup>3</sup>.

*Слабые взаимодействия, слабые связи, слабые риски* я соотношу с теми ценностями и феноменами, которые, как правило, находятся в самом конце итоговых таблиц социологических исследований и набирают 1, 2, 3, 4 процента: не более 10 процентов. Это забота о другом человеке, сострадание, сочувствие и доброта; цели, идеалы и многие ценности: честность, порядочность, терпимость, солидарность, долг.

Перечень можно продолжить. А вот и разъяснение М. Кастельса. «Имеющиеся данные, — уточняет он, — в частности результаты исследований, проведенных Барри Уэллманом и его коллегами, а также Институтом Пью („Интернет и американский образ жизни“, 2000), позволяют сделать вывод, что Интернет является эффективным средством поддержания слабых связей, которые иначе были бы утеряны в результате компромисса между

<sup>1</sup> Just be there (англ.) — «только будь на месте!»

<sup>2</sup> Кастельс М. Галактика Интернет... С. 157.

<sup>3</sup> Там же.

попыткой вступления в физическое взаимодействие (включая связь по телефону) и важностью такого общения. При определенных условиях он может также помочь в создании новых видов слабых связей, например посредством сообществ по интересам, появляющихся в Интернете и имеющих разную судьбу. Сети, подобные SeniorNet, связывающие пожилых людей в целях инструментального обмена информацией и эмоционально-личностной поддержки, являются типичным примером подобного рода взаимодействия. Эти сети служат опорой слабых связей в том смысле, что они редко способствуют построению долговременных личных отношений. Люди входят в Интернет и выходят из него, они переключают свои интересы, они не стремятся идентифицировать свою личность (хотя и не обманывают друг друга), они вступают в контакты с другими онлайн-овыми партнерами. Однако, если соответствующие связи оказываются непрочными, данный процесс продолжается, и многие участники сети используют ее в качестве одного из своих социальных проявлений»<sup>1</sup>.

### **Определённость идеологий**

Выявление своеобразного определения идеологий в VI секторе как идеологии — организации, идеологии — движения (Б.И. Краснов) позволяют мне предложить ещё ряд определений. Я считаю возможным предложить ещё две характеристики: идеология — институт, идеология — состояние. Рассмотрим ситуацию более подробно.

*Идеологии — организации* свойственны первому, второму и шестому секторам.

В первом секторе государственническая идеология имеет, на мой взгляд, основания быть отнесённой к классу идеологий — организаций.

*Военная идеология*, входящая тоже в первый сектор, тоже может быть отнесена к такому виду идеологий<sup>2</sup>.

*Политическая идеология*, которую можно, на мой взгляд, соотнести со структурой идеологий первого сектора, в значительной части связана с идеологической деятельностью многих представителей государственных учреждений, государственных структур образования, СМИ, научных организаций.

И очень важное обстоятельство: многих *представителей — инвалидов*, получающих государственные пенсии, вероятно, можно отнести к сфере проявления идеологии — организаций.

Достаточно спорный тезис: я полагаю, что *тюремное население России*, многие сотни тысяч граждан, освобождённые из мест заключения, в течение 2—5 лет — их всех тоже можно отнести к сфере идеологий — организаций.

Значительный интерес, на мой взгляд, представляют все возрастающие идеологические практики ряда российских корпораций: они разрабатыва-

<sup>1</sup> Кастельс М. Галактика Интернет... С. 156.

<sup>2</sup> Серебрянников В. Военная идеология России: методологические проблемы // НАВИГУТ. 2004. № 3.

ют и поддерживают, развивают *корпоративные идеологии*. Я рассматривал факт идеологии — организации на примере корпоративной идеологии ОАО «ГАЗПРОМ». Теперь уместно, на мой взгляд, определить такую интеллектуальную конструкцию как идеологию — организацию.

Статья Д. Медовникова и Е. Савеленок называется **«Архитекторы смысла»**. Она имеет любопытный подзаголовок:

*Российские self-made компании, нуждающиеся в идеологии. Она может оказаться их главным ресурсом в конкурентной борьбе*<sup>1</sup>.

Они участвовали с 1998 года в изучении проблемы корпоративной идеологии. «Оказалось, что в фирме, как, впрочем, и в любой другой организации, — рассказывают Д. Медовников и Е. Савеленок о первом этапе исследования, — идеология отвечает на главный вопрос: „Зачем мы всем этим занимаемся?“, — придавая организационной деятельности смысл. Удалось нам выделить и четыре важные функции идеологии фирмы:

- она определяет цель, к которой всем необходимо стремиться;
- мобилизует персонал;
- задает четкий критерий принадлежности к данному коллективу (принцип разделения „мы — они“, или, в более конкретной формулировке из военного лексикона, „свой — чужой“);
- формирует систему ценностей, которая, в свою очередь, позволяет выбрать допустимые методы для достижения поставленной цели»<sup>2</sup>.

Интересны свидетельства ряда предпринимателей, которые были получены в 2000 году, в ходе второго этапа. «Большинство предпринимателей, с которыми мы беседовали, — рассказывают Д. Медовников и Е. Савеленок, — признавали, что в последнее время „спрос на идеологию“ со стороны компаний сильно вырос. Некоторые даже утверждали, что деидеологизированные организации не в состоянии не только эффективно развиваться, но и долго существовать»<sup>3</sup>.

Символично и образно присвоено название «Почему умирают организации» первому разделу статьи. «Смерть организации идет по цепочке: идеология — психология — социальные отношения — технологический уровень. В отсутствие четкой идеологии хотя бы в голове руководителя нет и четких критериев для выработки решений, — утверждает генеральный директор научно-консалтинговой корпорации „МетаСинтез“ Наталья Никитина. — Простой вопрос может превратить руководителя в буриданова осла. Например, во что вложить прибыль: в развитие производства, в совершенствование сотрудников, в отдых за границей? Предприниматель, принимая сотни решений в день, все время находится в поисках своей идеологии, бьется за нее, может быть, даже не осознавая этого. Для меня среди компаний, с которыми мы работали, совершенно четко выделяются те, кто сдался — перестал биться, искать свою идеологию. Они постепенно

<sup>1</sup> Медовников Д., Савеленок Е. Архитекторы смысла // Эксперт. 2000. № 39. 16 ноября.

<sup>2</sup> Там же. С. 31.

<sup>3</sup> Там же.

деградируют, люди, несмотря на высокие заработки, уходят со словами: „Скучно, непонятно, ради чего все это“. Обычные человеческие проблемы в этой ситуации становятся гипертрофированными, потому что нет ничего выше, что бы „вело“. Организация падает и падает, затем малейший риск — и все»<sup>1</sup>.

Свидетельство Натальи Никитиной запоминается. Оно очень полезно для моего исследования народной идеологии.

Ещё важное уточнение авторов статьи: они особо подчёркивают, что в мире бизнеса, в мире фирм и корпораций множества стран проблема корпоративных идеологий является важной и стремительно развивающейся. «Любопытно, что здесь наши предприниматели интуитивно ухватили суть проблематики, — активно обсуждающейся западными экспертами по идеологии организаций. Термин „саморазвивающаяся (или самообучающаяся) организация“ уже стал рабочим. Американский консультант Петер Сенге даёт следующее определение этому феномену: „Самообучающаяся организация — это место, где люди постоянно открывают, что именно они создают реальность, в которой живут и действуют. Здесь же они учатся тому, как изменять эту реальность. Такой организации не достаточно просто выживать, так как она постоянно расширяет свою способность создавать собственное будущее. Но творческое отношение к своему будущему невозможно без идеологии“»<sup>2</sup>.

*Идеологии — институты.* Ранее я показал военную идеологию как звено идеологии первого сектора. Но сама армия, особенно состояние призывников и состояние контрактников, состояние последователей альтернативной службы могут быть, на мой взгляд, поняты как сфера влияния идеологии — института.

*Идеологии — состояния.* К сфере функционирования такого вида идеологии можно, на мой взгляд, отнести наших соотечественников, оказавшихся по разным причинам за рубежом. В США они, возможно, следуют идеологии американизма. Но многочисленные свидетельства обозначают ещё одну тенденцию: наши соотечественники «живут» проблемами России: думают, переживают и, как могут, помогают.

Возможно, идеологический механизм в такой ситуации может быть понят «по Тощенко»: как кентавр-эффект.

### **Идеологические связи между секторами**

Взаимоотношения между различными видами идеологий, сквозных для всех секторов (идеология — организация, идеология — институт, идеология — состояние) могут, обобщённо, быть представлены в такой последовательности:

- *партнёрство* (В.Н. Якимец: теория межсекторального социального партнёрства): у меня — идеологическое партнёрство для 1, 2, 3, 4, 5, 6 секторов;

<sup>1</sup> Медовников Д., Савеленок Е. Архитекторы смысла. С. 31.

<sup>2</sup> Там же. С. 34.

- *сотрудничество*;
- *конкуренция*;
- *борьба* (идеологическая борьба между идеологиями 1—6 секторов);
- *компромисс*.

### **Концептуально-методологические характеристики генезиса идеологии**

- *метафизика*;
- *диалектика*;
- *монизм*;
- *дуализм*;
- *плюрализм*;
- *эkleктика*;
- *синкретизм*;
- *синтез*.

### **Состояние «сбора» структуры идеологий**

- *мозаичность*;
- *сегментированность*;
- *фрагментарность*;
- *системность; целостность*;
- *сетеизация*.

### **Определенность состояния идеологий через способ регуляции поведения людей**

- *материальное*;
- *идеальное*;
- *культурное*;
- *мифологическое*;
- *религиозное*;
- *идеологическое*;
- *экологическое*;
- *социальное*;
- *духовное*;
- *экономическое*;
- *политическое*;
- *правовое (юридическое)*.

Становление, утверждение, развитие идеологий может характеризоваться их взаимосвязью и взаимообусловленностью с философией, мировоззрением. Можно выделить такие характеристики:

Методологические характеристики идеологий могут быть дополнены уточнением реальных состояний идеологических концептов:

Множество состояний сознания человека с пересечением, взаимодействий различных характеристик, стимулирует формулирование достаточно чётких, особых определений регулирования поведения. Я предлагаю определения следующих свойств:

**Конкретность  
регуляции  
поведения**

Для осмысления динамики состояния идеологий важно иметь способ ориентирования во времени и в пространстве. Их *последовательность во времени*:

- *социальное время*;
- *социальное время*;
- *идеологическое время*;
- *политическое время*.

Определенность в пространстве:

- *социальное пространство*;
- *идеологическое пространство*;
- *политическое пространство*.

**Виды отношений  
в обществе**

В пространстве и времени можно обозначить основные виды отношений, процессов и механизмов.

*Отношения:*

- *семейные отношения*;
- *социальные отношения*;
- *идеологические отношения*;
- *политические отношения*;
- *экономические отношения*;
- *общественные отношения*;
- *юридические (правовые) отношения*.

*Процессы:*

- *культурный процесс*;
- *религиозный процесс*;
- *социальный процесс*;
- *идеологический процесс*;
- *экономический процесс*;
- *юридический процесс*.

*Механизмы:*

- *социальный механизм*;
- *правовой механизм*;
- *экономический механизм*;
- *идеологический механизм*.

**Способы сохранения  
и накопления пози-  
тивных результатов**

Определенным механизмом сохранения накопленных результатов многие народы сделали своеобразные институты:

- *социальный капитал*;
- *культурный капитал*;
- *идеологический капитал*;
- *политический капитал*.



В этом разделе главы я наметил только контуры общего и особенного в идеологиях гражданского общества современной России. Более подробно они будут рассмотрены в последующих главах книги.

### **Тенденции и опасности функционирования идеологий седьмого сектора**

Идеологии антигражданского (седьмого) сектора как в российском обществе, так и во многих других странах имеют тенденцию к позитивной динамике. Они обладают мощным интеллектуальным, кадровым, финансовым, организационным и ситуационным потенциалом роста.

Позднее в этой главе я подробнее рассмотрю каждую из этих составляющих потенциала развития идеологий седьмого сектора. Сначала я предлагаю поразмышлять по поводу связей и отношений на идеологическом поле седьмого сектора (см. схему 19).

1. Прежде всего, выделю важнейший фактор, способствующий возникновению идеологий антигражданского общества (сознание обществ — контур ABCD; идеологическое поле седьмого сектора — контур KLMN): деформация практически всех фрагментов, создающих идеологии гражданского общества при попустительстве, безответственности самого общества в отношении к детям и подросткам от 4 до 18 лет. Особую тревогу вызывают 2 млн беспризорных детей России.

2. Объективной основой, по моему мнению, содействующей возникновению, функционированию, развитию и укреплению, продвижению идеологий седьмого сектора являются, прежде всего, несправедливые, антидемократические действия и поступки легитимной власти, сочувственная атмосфера самого гражданского общества. Не менее опасна и адаптация гражданского общества к террору, его идейно-нравственной поддержке со стороны части населения.

Глубокое чувство несправедливости и бессилия в совокупности с идеологией превращающее это чувство в гнев — вот истоки международного террора, войны одной цивилизации с другой.

3. *Утрата государственной власти при легитимной поддержке структур гражданского общества с 1989 года интеллектуальной инициативы в повседневной жизни миллионов детей, подростков, зрелых людей, пожилых людей привела к полной утрате осознания общенациональной цели, смысла жизни, деформировала идеалы, ценности, традиции и обычаи народов России.*

Это во многом отразилось на месте и роли института семьи в обществе. Отмечается динамика сужения социального пространства интеграции в материальном производстве, в расширении в этой сфере базы соци-

**Вариант модели  
функционирования «идеологического поля»  
седьмого сектора современного  
русского общества**

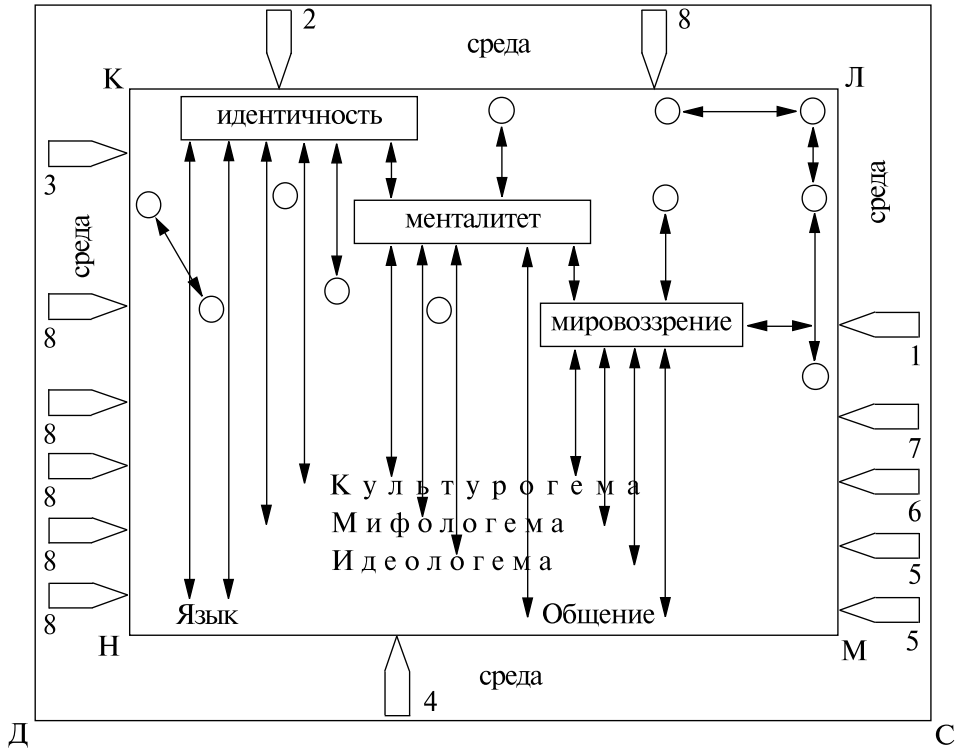

- ← → взаимосвязи
- нормы, традиции, запреты, цели, идеалы, ценности, интересы
- 1 положительное (для седьмого сектора) воздействие негативных факторов на идеологическое поле детей и подростков 4—18 лет (см. схемы 14, 15, 17)
- 2 положительное воздействие негативных последствий боевых действий страны в Чечне, Афганистане; США, их союзников в Югославии (1999), в Ираке (2003 по н/в), в других странах
- 3 положительное воздействие страха, опасений населения перед коррупцией, преступностью, терроризмом
- 4 положительное воздействие интеллектуальных центров терроризма и преступности
- 5 положительное воздействие разобщенности идеологий 1—6 секторов
- 6 положительное воздействие тюремного образа жизни с его мотивацией осужденных к преступной последующей жизни (особенно подростков, молодых женщин и мужчин)
- 7 положительное воздействие негативных влияний криминальной субкультуры (см. схемы 14, 15, 17)
- 8 положительное воздействие негативных влияний СМИ, Интернета (см. схемы 14, 15, 17).

альных эксклюзий, в повышении доли низкостатусных и маргинальных семей.

Полное отсутствие российской государственной идеологии, запрет на неё в Конституции Российской Федерации стимулировало внедрение и распространение других идеологий, которые изначально не были ориентированы на благополучие, достоинство, процветание и безопасность всех, без исключений, граждан России.

К страхам, опасениям людей перед властью, перед специальными службами страны, перед беззаконием, перед тюрьмой добавился страх перед преступниками и террористами.

Уже в 1998—2010 годах в ряде поселений России власть практически перешла в руки организованной преступности. Эта тревожная тенденция представлена в итогах ряда социологических исследований.

Ряд лет осуществляется линия общероссийских социологических исследований по изучению динамики реального влияния и власти в российском обществе. В итогах этих исследований, осуществлённых авторитетными научными центрами ВЦИОМа, Российской академией государственной службы и ROMIR Monitoring, ни разу не анализировался вопрос о влиянии организованной преступности на идеологическую сферу России.

Эти страхи перед преступностью в 2000—2010 годах умножились опасениями террористов. Здесь «позитивный результат», который интериоризируется (присваивается) идеологическим полям седьмого сектора (линия 3).

4. Объективное разделение функциональной структуры российского гражданского общества на шесть секторов кардинально раздробило единое идеологическое поле гражданского общества: по отдельности ни одна из идеологий первого — шестого сектора не способна конкурировать, блокировать, разрушать идеологии седьмого сектора. Это важный стимулирующий «позитивный» фактор для динамики и укрепления идеологемы седьмого сектора: речь идёт о той же самой идеологеме со схемы 11, но со временем она так деформировалась (см. схемы 11, 12, 14), что теперь «служит» седьмому сектору (линия 5).

5. Требуется конкретных исследований логика и динамика сознательной подготовки к последующей преступной и террористической деятельности подростков и молодых людей в местах заключения. Актуальны такие исследования и с гражданами, недавно освобождёнными из мест заключения (1—3 года), которые встретились с реальностью безработицы; вызовами красивой, богатой жизни; страхом людей перед преступностью и терроризмом; со всепроникающим влиянием СМИ и Интернета, продвигающими криминальную субкультуру, в которой проституция, наркомания, торговля людьми (особенно детьми), вооружённые разборки представлены как современный бизнес, как экстрим (линии 6, 7, 8).

Теперь рассмотрим отдельные компоненты позитивной динамики идеологий седьмого сектора.

*Интеллектуальный потенциал* организованной преступности и международного терроризма является в настоящее время предметом главной заботы руководителей, менеджеров, идеологов и аналитиков седьмого сектора.

Косвенные факторы убеждают, во-первых, в том, что самые большие суммы расходуются ими на глубокий и тщательный мониторинг действующего законодательства, а также на анализ готовящихся законодательных и нормативных актов. Задача — перекупить творцов законов, их интерпретаторов с тем, чтобы выделить «лакуны» между законами и нормативами для преступной деятельности.

Во-вторых, осуществляется слежение за специалистами информационных технологий, имеющими отношение к технологии создания, поддержания, контролирования и развития электронных баз данных таможенных, налоговых и пограничных служб, банков, страховых компаний, структур власти (область, край, республика).

Здесь соединяются коррупция и преступность, коррупция и терроризм: в ход идут мощные идеологические аргументы — ведь всё равно всё отберут и поделят олигархи и чиновники. Если не срабатывают идеологические мотивы, то в ход идут шантаж, силовые акции против творцов, их семей.

В-третьих, всё активнее из среды седьмого сектора выбираются свои люди, которые на легальной основе направляются на учёбу, стажировку как в лучшие научные и учебные центры России, так и зарубежных стран.

*Кадровый потенциал* седьмого сектора, ориентировочно, с 1980 года (начало войны в Афганистане) комплектуется из высокоподготовленных специалистов, для которых участие в деятельности седьмого сектора — нормальный и высокодоходный бизнес.

Хочу ещё раз подчеркнуть: содержание многих сюжетов в СМИ, Интернете ориентирует, прежде всего, молодёжь на деятельность в седьмом секторе как на нормальный бизнес, как на увлекательное приключение, как на экстрим.

*Финансовый потенциал* для обеспечения деятельности седьмого сектора опирается на самые передовые высокие технологии финансовой легитимной сферы.

Подвижность населения, организация национальных диаспор способствуют осуществлению и традиционного сбора и движения значительных наличных средств (по принципу «хавала»: доверие, из рук в руки — быстро и по всему миру).

Возможно, что решительные усилия руководства России в 2000—2010 годах по достижению прозрачности бюджетных средств вызвали, прежде всего, противодействие седьмого сектора. За многие годы, как в центре, так и на местах, у седьмого сектора был налажен «вывод» бюджетных денег, предназначенных именно для поддержки семей, детства и юношества, инвалидов, пенсионеров, экологии, образования, здравоохранения и т. д.

*Организационный потенциал* седьмого сектора, сохраняя традиционные структуры, существенно расширился за счёт постоянных реорганизаций силовых структур России.

Прежде всего, это позволило сконцентрировать в связке «коррупция — преступность, терроризм» огромный информационный потенциал о движении кадров, работающих против седьмого сектора. Полная незащищённость работников силовых структур, суда, прокуратуры, местных органов власти и их семей для периода 2000—2010 годов обеспечили седьмому сектору мощное стратегическое преимущество: во-первых, стало возможным выборочное физическое устранение самых талантливых и профессиональных сотрудников; во-вторых, ключевым фактором стала атмосфера духовного террора против членов семей честных, некоррупцированных сотрудников спецслужб, судов, прокуратуры (по ориентации коррупционистов нередко работающих в одном кабинете, а семьи живут на одной лестничной площадке).

**Ситуационный потенциал** обусловлен, прежде всего, мощным идеологическим преимуществом седьмого сектора: у них чёткие, ясные, понятные идеологии, которые обеспечивают им смысл жизни и уверенность в безнаказанности.

### **Преодоление идеологий седьмого сектора**

Этапы формирования идеологий седьмого сектора реально прослеживаются на доидеологическом этапе (дети и подростки 4—18 лет), на идеологическом 19—60 лет).

Детали сквозного, непрерывного идеологического процесса представлены на схемах.

Несколько обобщений.

*Первый предварительный вывод:* основы преодоления идеологий антигражданского общества зависят от постоянного и эффективного участия самого гражданского общества в обеспечении наиболее плодотворного (в пользу первого — шестого секторов) протекания доидеологической социализации.

1. Идеология российской организованной преступности на стадии своего оформления на рубеже 80—90-х годов XX века не стала предметом исследования отечественных общественных наук.

Катализатором в соединении отдельных фрагментов стали, на мой взгляд, такие факторы:

- идеология коррупционности из гражданского общества;
- оформленность криминальной субкультуры в российском обществе 80—90-х годов XX века;
- интенсивный рост количества преступных образований за счёт притока молодёжи со средним и высшим образованием;

- расширение сферы преступных операций в отрасли оборонной промышленности, наукоёмких корпораций, информационных фирм;
- увеличение интенсивности и расширение географии взаимодействия российской преступности с зарубежными и международными преступными организациями;
- возникновение и упрочение связей со структурами международного терроризма с вовлечением в сферу воздействия идеологии международного терроризма;
- развитие международной ситуации с ростом тенденций борьбы за культурное доминирование: речь идёт о распространении влияния экстремистских движений, «ставящих целью достижение культурного превосходства и преобладания, а также использующих принуждение в целях культурной самобытности других»<sup>1</sup>. В России речь идёт о взаимообусловленности развития криминальной субкультуры и идеологии преступности;
- наличие благоприятной ситуации для консолидации идеологии преступности в середине 90-х годов XX века, когда практически всё идеологическое поле было «вычищено» от общероссийских эффективных патриотических идеологий, которые могли бы противостоять и активно противодействовать идеологиям преступности.

Поэтому второй предварительный вывод: *необходима общественная и государственная воля и ответственность граждан и руководителей всех организаций, корпораций, движений первого — шестого секторов для оформления параметров достижения идеологического компромисса между всеми идеологиями гражданского общества с целью формирования объединяющей российской идеологии (на строго оговоренных условиях с сохранением всей полноты, идентичности идеологий, могущих «войти» в компромисс).*

2. Идеология международного терроризма и в России, и в других странах стала актуальным предметом озабоченности многих граждан в различных странах мира, предметом интенсивного изучения как в России, так и в других странах.

Заслуживает внимания, на мой взгляд, статья британского журналиста Джексона Берка «Пересмотреть свои взгляды на „Аль-Каиду“», опубликованная в 2004 году (май — июнь) журналом «Международные отношения» (Foreign Affairs). Автор справедливо, по моему мнению, обосновал свой вывод, «что на самом деле „Аль-Каида“ скорее не организация, а ИДЕОЛОГИЯ, что делает ее еще более опасной»<sup>2</sup>.

Я уточнил бы так: международный терроризм это идеология — организация.

<sup>1</sup> Доклад о развитии человека 2004. М., 2004. С. 87.

<sup>2</sup> Приведено по: Окулов А. Организации «Аль-Каида» не существует // Россия, 2004. 24—30 июня. С. 12.

О смысле идеологии международного терроризма Дж. Берк пишет подробно. «Бен Ладен — пропагандист, его усилия направлены на привлечение мусульман своими экстремистскими посланиями, — поясняет он. — Он понимает, что его проекты могут стать успешными, только если в них будут вовлечены массы. Его взгляд на мир сегодня разделяет гораздо больше людей на земле, чем два года назад, не говоря уже о начале серьезной кампании 15 лет назад. Цель западных стран — уничтожить или хотя бы уменьшить угрозу терроризма. Цель бен Ладена — радикализация и мобилизация. И сегодня он ближе к достижению своих целей, чем Запад в своей попытке остановить его»<sup>1</sup>.

О мотивах приобщения нормальных людей к идеологии международного терроризма (о «среднем» террористе см. схему 34), о генезисе и динамике этой идеологии седьмого сектора очень важны итоги научных разработок, размышлений Марка Сейджмена<sup>2</sup>.

В ходе беседы с журналистом Михаилом Черновым он подробно раскрыл и пояснил итоги своих многолетних исследований идеологии терроризма. Символично название статьи, в которой изложена беседа с Марком Сейджменом «*Ударить мечтой по террору*»<sup>3</sup>. И подзаголовок: *С терроризмом необходимо бороться в первую очередь на уровне идей.*

Вот вопросы и вот ответы.

— *Господин Сэйджмен, вы оставили работу в ЦРУ в 1991 году и вернулись в медицину. Как получилось, что вы занялись проблемами терроризма?*

—...Сначала я изучил биографии двадцати пяти человек, о которых до этого что-то знал. Исследование уже этой небольшой выборки показало, что наша концепция терроризма неверна. Они не были бедными и темными людьми, не были выходцами из плохих семей, не были одиночками и сексуально обделенными людьми. Террористами оказались представители верхнего среднего класса, люди хорошо образованные, все были женаты, большинство имело детей...

Позже я расширил выборку до ста семидесяти двух человек и по просьбе Университета Пенсильвании написал на базе своего исследования книгу *Understanding Terror Networks*. На настоящий момент я изучил уже четыреста человек. Однако выводы, сделанные мной в книге, практически

---

<sup>1</sup> Приведено по: *Окулов А.* Организации «Аль-Каида» не существует // Россия, 2004. 24—30 июня. С. 12.

<sup>2</sup> Марк Сейджмен, профессор Университета Пенсильвании (США), известный эксперт по проблемам терроризма, доктор медицины и философии. Недавно опубликована его книга «Сетевые структуры терроризма» (*Understanding Terror Network*), которая вызвала большой интерес во всем мире. Был сотрудником ЦРУ, работал в Пакистане в 1986—1989 годах и «был вовлечен в войну в Афганистане против Советского Союза» (по его словам). В период расследования терактов в США 11 сентября 2001 года выступал и свидетельствовал как независимый эксперт перед Комиссией по расследованию этих терактов.

<sup>3</sup> *Чернов М.* Ударить мечтой по террору? : С терроризмом необходимо бороться в первую очередь на уровне идей // Эксперт. 2004. № 38. 11—17 октября. С. 100—108.

совпадают с теми данными, которые я имею теперь, после обработки расширенной выборки.

— *И что можно понять о террористах из ваших результатов?*

— Чем больше данных по большему числу персон, тем любопытнее выводы. Интересна модель взаимодействия между этими людьми. Многие из них жили за границей и испытывали тоску по дому. В поисках друзей они шли в мечеть, но не из религиозных побуждений, а потому, что искали там человеческого общения.

Когда встречали друзей, часто переселялись в одну квартиру, потому что это дешевле, вместе делили трапезы. Впрочем, обо всем этом можно говорить в настоящем времени — процесс продолжается. Эти люди, будущие террористы, оказываются исключенными из общества, они в него не встраиваются, и у них нет хорошей работы. В результате они выстраивают очень тесные связи между собой, возникает внутrigрупповая любовь и ненависть ко всем внешним структурам. Это делает их готовыми присоединиться к джихаду, войне против «неверных»...

... — *Вы описываете террористические группы как некие дружеские ячейки сплоченных и отверженных обществом, но в общем-то успешных людей. Откуда же возникла у «друзей» такая форма терроризма, как атаки самоубийц?*

— Самоубийства превращают этих людей в мучеников-шахидов. Молодой человек чувствует себя исключенным из высшего общества. Ему говорят, что такое положение вещей обусловлено тотальной коррупцией. Коррупция, в свою очередь, порождена кризисом ценностей, а кризис ценностей связан с тем, что в западном обществе все крутится вокруг жадности, секса и денег. Как ответ на это и создается группа, члены которой называют друг друга братьями. Человек становится очень лояльным к друзьям и все более далеким от общества. Готовность пожертвовать собой ради группы — высшая форма любви.

Через год у людей происходит полная трансформация ценностей — от материалистических к духовным, от светских к религиозным, от индивидуальных к общинным. У них общие банковские счета, карточки... Это утопия, которую они хотят привести в жизнь. Такой человек с легкостью жертвует собой ради «братьев».

... — *Почему террористам так хорошо и комфортно работать против западного общества — понятно. Непонятно другое — почему террористам зачастую симпатизируют и СМИ, и политики?*

— Я не думаю, что им сильно симпатизируют. Да на самом деле террористов и не заботит, симпатизируют им или нет. Для них важен результат. Террористов в мире вообще немного — три, может, четыре тысячи. Они же хотят мобилизовать пятнадцать миллионов молодых людей. Вся их деятельность направлена на привлечение молодых мусульман, чтобы расширить свое движение, чтобы побудить молодежь влиться в их ряды. В левой прессе много пишут о том, как живет мусульманам в арабских и исламских



ких обществах. В большинстве из них установились жесткие, репрессивные режимы. Однако я не думаю, что это причина терроризма. Большинство террористов приходят из Западной Европы. Они не идут из репрессивных обществ.

Идеалы салафитов привлекательны для людей, которые выступают против правительства. Салафитское движение во многом было вызвано дискредитацией социалистической идеологии и СССР. К восьмидесятым годам ко всему советскому стали относиться цинично. Виноват в этом во многом истеблишмент коммунистической партии, особенно после того, как у власти появились все эти старые люди, которые умирали друг за другом. Умер Леонид Брежнев, умер Черненко, который был мертв еще при жизни.

Левая идеология была в значительной мере дискредитирована с падением Советского Союза. Интересно, что многие «старые» террористы стали мусульманами. Знаменитый Карлос Рамирес Санчес (Шакал), который организовал теракты в Мюнхене против израильских спортсменов в 1972 году, принял ислам.

Кстати, понятие салафитского государства целиком и полностью связано с идеей справедливости и честности. Члены радикальных движений мечтают о том, что люди будут жить в справедливом мире, где нет коррупции и все равны. Эта утопия во многом сродни коммунистической. Это идеал государства, очень похожего на коммунистическое. Поэтому-то идеи террористов привлекают молодых, которые выступают против того, что они видят вокруг себя — несправедливости и лжи. То, что было когда-то коммунистическими партиями, — теперь радикальный ислам. Это до сих пор работает<sup>1</sup>.

В самом предварительном порядке можно выстроить перечень ситуаций, элементов, фрагментов, феноменов, из которых формировалась и формируется идеология международного терроризма:

- прежде всего необходимо назвать объективную ситуацию продвижения действий цивилизации США, их союзников по захвату природных богатств ряда стран, разрушение их культуры, традиций, ценностей, попытки разрушить цивилизационный код этих стран;
- объективность протеста против коррупции, против разрушения духовности, которую несет вторжение США, их союзников во многие страны;
- субъективная потребность многих сотен, тысяч людей в динамичной, ориентированной на сохранение и развитие каждой культуры новой глобальной идеологии;
- ситуационная возможность реализовать сетевые структуры в духовной, практической и наступательной деятельности против американизма, западнизма, атлантизма (см. вставку 1);

---

<sup>1</sup> Чернов М. Ударить мечтой по террору? : С терроризмом необходимо бороться в первую очередь на уровне идей. С. 103—106.

## Сетевые структуры

Распространение сетевых организаций и усиление их влияния — магистральная тенденция наших дней. По потенциалу управленческих кодов, по эффективности процедур эти социальные организмы выше привычных форм организационной культуры. Основной кирпичик последних — формальный институт, у сетевой организации — деятельная личность. Прежние институты базируются на формальной иерархии, штатном расписании, устойчивых ролевых функциях, стереотипизации процедур. Сетевая же организация основывается на концептуальном единстве, нефиксированном лидерстве, автономии частей, аутсорсинге, максимальном, персональном, разделении рисков. И выраженной креативности. Здесь царит полифония, подчас какофония индивидуальных проектов и групповых коалиций. Их основа — синергия миссии и личности. При этом подобная организация не столько озабочена формальной постановкой задач, сколько концептуальным лидерством, поэтому в области перспективного планирования, как правило, имеет место гибкое сочетание знания общего контекста и конкретного, проектного мышления.

Подобный тип организационной культуры лучше приспособлен к динамичному состоянию среды, где вместо непрерывной функции реализуются цепочки дискретных проектов. Сетевая культура расцветает на разломах, в момент кризиса или взлета. Проектная логика способна в этих непростых условиях минимизировать влияние долгосрочных, инерционных воздействий и связанных с ними принципиальных ошибок. Кроме того, сетевая организация, будучи принципиально абюрократичной, способна к чудесному качеству — преадаптации, то есть может схватывать на лету ту или иную тенденцию и готовить результат, для которого пока нет массового потребителя. Наконец, новая культура, подобно вирусам, может сосуществовать во плоти прежних социальных организмов, в недрах которых прочерчиваются границы новоявленного «столкновения цивилизаций» — конфликта между централизованной иерархией и сетевой культурой, между администратором и творцом, между центростремительными и центробежными тенденциями.

**Источник:** *Неклесса А.* Управляемый хаос: движение к нестандартной системе мировых отношений // *Мировая экономика и международные отношения.* 2002. № 3. С. 110.

— потребность в новых мифах (мифологемах), в новых утопиях (идеологемах), для нравственного оправдания подготовки к террористическим актам, их проведению, минимизации угрызений совести по погибшим невинным жертвам;

— использование движения культурного доминирования для укрепления и продвижения идеологии международного терроризма, которая помогает «навязать свою идеологию средствами принуждения и даже уничтожения.

Они:

- верят в превосходство своей культуры и отвергают все иные;
- стремятся навязать свою идеологию другим и создать „чистое“ общество;
- часто, хотя и не всегда, прибегают к насилию для достижения своих целей»<sup>1</sup>;
- все более всестороннее и тесное соединение идеологической мотивации международного терроризма и российской, международной организованной преступности для обоснования своих действий, для обоснования информации о своих акциях через Интернет и СМИ.

Интересны и поучительны соображения Марка Сейджмена о преодолении идеологии международного терроризма (и организованной преступности в России — добавляю я). Опять вопросы журналиста Михаила Чернова и ответы М. Сейджмена.

— *Так что же все-таки делать с терроризмом?*

— Много чего можно сделать. Но главное — надо дать молодым людям идею-мечту, которая не связана с убийством людей. Сейчас идут широкие дебаты в мусульманских общинах, в особенности в общинах Лондона и Каира. В Каире много мусульман, и это один из главных центров интеллектуальной жизни, в Лондоне же свободная пресса. В мусульманском мире нет свободной прессы. Однако ни мирных дебатов исламских ученых, ни силового подавления террористов недостаточно для того, чтобы дискредитировать салафитскую мечту. Люди нуждаются в мечте, в том, чтобы посвятить себя ей. Запад же ужасно работает в этом направлении. А ведь против нас идет идеологическая война...

— *Если мы говорим об идеологиях, то утопии может противостоять только другая утопия. Запад же больше не предлагает миру утопии.*

— Раньше Запад предлагал миру утопию. Это была «американская мечта». Многие приехали в США за этой мечтой: она была очень привлекательной. К настоящему моменту она выродилась. Запад говорит одно, поступает совершенно по-другому. Америке больше не доверяют в мусульманском мире. Они пришли освобождать Ирак — и посмотрите, что происходит в Ираке. Американцы слишком односторонне подходят к вопросу арабоизраильского урегулирования. Таков портрет Вашингтона в мусульманских медиа...

— *Так какая мечта должна быть противопоставлена салафитской?*

---

<sup>1</sup> Доклад о развитии человека 2004. С. 90.

— Эта мечта — справедливое и честное государство. Мы должны дистанцироваться от репрессивных режимов. Я отдаю себе отчет в том, что это полная смена парадигм американской политики. Надо показать — смотрите, мы тоже за справедливое и честное государство. «Вот какими должны тоже стать Соединенные Штаты. Вы можете двигаться вместе с Западом в этом направлении, и Запад может помочь вам с переменами в арабском и мусульманском мире. Вам надо создавать ваш справедливый мир не в войне с Западом, а в гармонии с ним». Суть этого подхода — партнерство вместо войны. Это будет мощное решение вопроса.

— *Все понимают, что война в Ираке — это не предложение партнерства.*

— Нет. К сожалению, нет. Это «мечта» некоторых людей в Вашингтоне. Реальность совсем другая. Война вызвала лишь враждебность к США со стороны более чем миллиарда мусульман во всем мире. Иракская операция не поможет войне с террором.

— *Сколько времени западным странам понадобится, чтобы выработать эту новую идеологию?*

— Много времени.

Терроризм всегда был с нами, только он всегда одевается в новые одежды. Сейчас это радикальный ислам. Ислам сейчас во многом напоминает левое движение в семидесятые годы. До этого было антиколониальное движение. Еще раньше — анархисты. Идеологии меняются — люди делают те же самые вещи<sup>1</sup>.

Для преодоления идеологии международного терроризма и организованной преступности теоретически и практически всё более актуально, как показывают вышепредставленные соображения, выявление, анализ и представление гражданскому обществу именно идеологического единства их мотивов, целей, идеологий и практик.

Очень своевременно, поэтому, воспринимается суждение Хавьера Рупеса, возглавившего с мая 2004 года Исполнительный директорат Контртеррористического Комитета ООН: «все члены ООН должны определить терроризм как криминальную практику в своем законодательстве, принять меры по контролю над финансированием терроризма... успехи ООН в борьбе с терроризмом должны оцениваться тем, насколько мы все преуспели по части предотвращения террористической активности»<sup>2</sup>.

Я могу добавить к этому суждению Х. Рупеса: наши успехи в формировании новой российской народной объединяющей патриотической идеологии XXI века должны оцениваться по части предотвращения идеологической активности российской организованной преступности и международного терроризма, коррупции.

---

<sup>1</sup> Чернов М. Ударить мечтой по террору? : С терроризмом необходимо бороться в первую очередь на уровне идей. С. 106, 108.

<sup>2</sup> Сабов Д. Хавьер Рупес: «Победа над терроризмом в одной стране — утопия» // Новые известия. 2005. 7 февраля. С. 4.

### Третий институт Идеология – третий возраст: мировоззрение пожилых людей

*Как понимать «старость» идеологии: через снижение уровня адаптации к переменам и уменьшение привлекательности в сравнении с более содержательной и гибкой; или через снижение уровня идеологической реакции её последователей с возрастом после шестидесяти лет?*

*Какие новые возможности открываются перед человеком в третьем возрасте с устоявшимся мировоззрением, менталитетом, идентичностью и привлекательной идеологией?*

*Почему склонность к идеологическому компромиссу соотносят с возрастом мудрости, со старостью?*

Ответы на эти вопросы, а также на многие другие, которые возникли, накопились и ждут какой-то определённости, могут быть рассмотрены именно на этапе перехода от зрелого возраста человека к третьему возрасту (от 50 до 65).

Прежде всего отмечу, что «зрелая» идеология обогащается (со временем) различными видами и ориентациями. Рассмотрим сначала такие её виды: политическая идеология, военная идеология.

*Политическую идеологию* К. Фридрих в своей работе «Человек и его правительство: эмпирическая теория политики» определяет как систему верований, «которая объясняет и оправдывает предпочитаемый данным обществом политический порядок (уже существующий или предполагающийся), а также предлагает стратегию (процессы, институциональные меры, программы) для его достижения. Это целостная система идей о политических средствах для сохранения или преобразования политического порядка... Это системы идей, связанные с действием. Обычно они содержат программу и стратегию для их реализации вместе с главной функцией объединения организаций, выстраивающихся вокруг них... Это совокупности идей, которые относятся к существующему политическому и общественному строю и нацелены на то, чтобы изменить либо защищать его»<sup>1</sup>.

Основную линию работ учёных в сфере политической идеологии главный редактор британского «Журнала о политических идеологиях» (Journal of political ideologies, Oxford) Майкл Фриден характеризует следующим образом: «идет нормальный процесс развития субдисциплины, которая ставит своей целью изучение *политического мышления, стремящегося направить политическую деятельность*. Проявляются новые тенденции: так, от изучения идеологий исключительно на макроуровне, специалисты переходят к исследованию её микросоставляющих; от истории «великих» идеологий — к анализу идеологий более узких, менее всеобъемлющих и более эклектичных; от описания ясно выраженных идеологий, используя

<sup>1</sup> Приведено по: Политическая идеология // Категории политической науки: Учебник. М., 2002. С. 532.

щих привычный политический язык — к психоаналитическим и символическим способам интерпретации и исследованию языка как посредника и т. д.»<sup>1</sup>.

*Военную идеологию* В.В. Серебрянников<sup>2</sup> характеризует, как систему «взглядов и идей, выражающих отношение государства к проблемам войны и мира, вооруженному насилию вообще, к армии как главному орудию военной политики, обеспечению национальной и глобальной безопасности. В ней выражаются, прежде всего, интересы существующего социально-политического и экономического строя, цели и дух основной господствующей движущей социальной силы (группы, класса, партии). Она закрепляется в основополагающих документах — конституциях, доктринах и концепциях, решениях государства, выступлениях высших должностных лиц, культуре, науке, искусстве, СМИ, принятых государственных символах и т. д.»<sup>3</sup>.

Основное место в этом виде идеологии, по его мнению, «принадлежит совокупности идеи и теорий о военных феноменах общественной жизни как таковых (их сути, смысле, происхождении, месте и роли в истории, возможности исключения из неё и т. д.), особенно непосредственно затрагивающих интересы народов, а также о роли данного государства в решении проблем мира и войны в переживаемую эпоху. Она обосновывает желанные образы устройства глобальной и национальной жизни, высшие образцы борьбы за их реализацию, достойные подражания»<sup>4</sup>.

Очень существенны уточнения В.В. Серебрянникова о структуре военной идеологии. «В арсенал военной идеологии государства, — уточняет он, — входит также совокупность символов: гимн, герб, боевые знамёна воинских частей, награды, знаки отличия, особенности военной одежды и т. п., а также специальные документы и тексты (присяга, уставы, девизы, призывы, лозунги и т. п.). В них выражается приверженность определённым социально-политическим ценностям, принятым нормам воинской деятельности и жизни, установки на добросовестнейшее выполнение воинского долга, соблюдение традиций, героизм и самоотверженность»<sup>5</sup>.

С учётом соображений М. Фридена об эклектичности современных идеологических концептов, итогов изучения Ж.Т. Тощенко «кентавр-эффектов» в существовании сложнообразованных, парадоксальных идеологических конструкций, рассмотрим в этом разделе четвёртой главы книги своеобразии идеологических образований, структура и содержание кото-

---

<sup>1</sup> *Freedon M.* Editorial Ideology at Century's End // *Journal of Political Ideologies.* — Oxford, 2000. Vol. 5. No 1. P. 10, 11.

<sup>2</sup> Владимир Васильевич Серебрянников, доктор философских наук, профессор, заслуженный деятель науки Российской Федерации, ИСПИ РАН.

<sup>3</sup> *Серебрянников В.В.* Военная идеология России: методологические проблемы // НАВИГУТ. 2004. № 3. С. 79.

<sup>4</sup> Там же.

<sup>5</sup> Там же.

рых, связность определяются особым положением объектов идеологии внутри страны (по возрасту, по полноте гражданских прав, по географическому положению и т. д.).

Общее, что объединяет их всех: они граждане России. К ним можно относиться по-разному, но они наши сограждане.

### **Идеологии как институты, состояния, организации (переход от идеологий зрелого возраста к идеологиям людей пожилого возраста: гражданское общество)**

В изучении идеологий третьего возраста (старше 60 лет) исключительно важное значение имеет изучение логики и динамики идеологического процесса, идеологических механизмов, действующих в переходный период (с 50 до 65 лет).

Именно в этот период создаются, функционируют и перестают действовать весьма своеобразные и сложные идеологические симбиозы, гибриды, конгломераты и т. д.

Но судьба и поведение людей, которые их создают, очень важны для всех нас: без анализа их генезиса, функционирования, значения общая динамика идеологического поля России в XXI веке, на мой взгляд, будет неполной, будет искажённой.

Прежде всего, рассмотрим идеологическое поле наших граждан, которые служат России в Вооружённых Силах, в структурах Министерства внутренних дел, в подразделениях Пограничной службы, Налоговой службы, Таможенной службы, в рядах ФСБ и других спецслужб, в подразделениях МЧС.

*Можно предположить, что наших сограждан можно соотнести со сферой особой идеологии — института.* Причастность к такому Институту (порядок) определяется Конституцией РФ, добровольным выбором (контракт), а также профессиональной ориентацией (военные и служащие — профессионалы).

Исходной идеологической ориентацией для многих граждан в такой ситуации является следование одной из религиозных идеологий. Вместе с тем, по роду службы (это первый сектор) они находятся в сфере влияния как государственнической идеологии, так и военной идеологии (тоже первый сектор).

Таким образом, речь идёт о сложном конгломерате из нескольких идеологий. Может ли он реально функционировать? Да, определённое время. Такая ситуация приемлема для самих граждан, но и привлекательна для российского общества и государства.

Сложный объект для анализа — идеологическое поведение наших граждан, имеющих устойчивые ограничения по здоровью — инвалидов. Они практически полностью зависят от государства: оно обязано ими заниматься. *Идеология инвалидов может быть названа идеологией — орга-*

низацией. Многие находятся в таком идеологическом поле: детство, юность, зрелость и старость. У них образуется сочетание самых разных религиозных идеологий, идеологий гражданского общества и государственнической идеологии. По существу, речь идёт об идеологическом гибриде-конгломерате.

Особенностью идеологического поля людей с ограниченными возможностями является длительный период идеологической социализации, если речь идёт об инвалиде, который оказывается на государственном содержании с детства и до глубокой старости. Такие люди учатся, занимаются творчеством, спортом, бизнесом, политикой. Для них проблема занятости не только обеспечение достойной жизни, но и важный фактор самоидентификации<sup>1</sup>.

В такой ситуации идеология складывается постепенно и поддерживается идентификационностью, менталитетностью, основами мировоззрения с доидеологического периода.

Сложнее ситуация, когда в категорию людей с ограниченными возможностями, с различными категориями инвалидности переходят взрослые, состоявшиеся люди в результате ранений (военная служба, служба в специальных подразделениях), болезни, природной катастрофы, несчастного случая. Эти люди уже имеют свои идеологические предпочтения. Но переход на длительное иждивение государства предлагает им задуматься по поводу государственнической идеологии.

Полноценное участие в жизни страны сотен тысяч наших сограждан с ограниченными возможностями это не только выживание, а стремление к настоящей жизни. Это смысл жизни, это идеологическая активность. Здесь важнейшая сфера для объединяющей российской идеологии.

Для многих наших соотечественников знакомо состояние короткого, длительного или постоянного проживания за рубежом России. Наши соотечественники, как правило, принимают основные смысловые блоки доминирующей идеологии в странах проживания: американизм, японизм, китаизм и т. д. При этом они сохраняют приверженность ранее воспринятым религиозным идеологиям.

Последние 5—6 лет в итогах исследований духовной жизни наших сограждан вне России (в диаспоре) обнаружилась интересная тенденция: всё более востребованной становится идеология «россиянизма», т. е. идеологии консолидации.

*Формируется новый идеологический симбиоз: идеология-ситуация, в которой «сотрудничают» американизм (для США) — православная идеология (для православных соотечественников) — россиянизм (формирующаяся российская объединяющая идеология).*

Количество наших соотечественников за рубежом ежегодно составляет сотни тысяч человек. Это молодёжь, активно работающие люди, инвали-

---

<sup>1</sup> Романов П.В., Ярская-Смирнова Е.Р. Политика инвалидности: Проблема достойной среды и возможности занятости // Социологические исследования. 2005. № 2.



ды, пенсионеры. Мы, Россия, нужны им. И они наши соотечественники, очень нам нужны сегодня, и во все будущие дни.

Нужны нам и сограждане, образующие в 2010 году тюремное население в России. Их, примерно, 800 тысяч человек.

В их числе — около полумиллиона больных: туберкулёзники, ВИЧ-инфицированные, алкоголики, наркоманы, примерно 120 тысяч осуждённых имеют психические аномалии.

Важно нам беспокоиться об их идеологической социализации? На мой взгляд, необходимо и очень необходимо<sup>1</sup>. Особенно когда речь идёт о несовершеннолетних.

Во-первых, каждый день из тюрем выходят граждане, отбывшие срок наказания. Многие из них возвращаются в свои семьи: к родителям, детям, братьям, сёстрам, племянникам. И они, вчерашние представители тюремного населения, сегодня и завтра участвуют в духовной, идеологической жизни своей семьи, своих близких людей.

*Это тоже идеология — состояние: феномен — характеризующий идеологическое поле тюремного населения. И оно там очень сложное: в его основе идеологии седьмого сектора, религиозные идеологии, мифологемы, идеология коррупционности. Тем не менее, и там есть, хотя и слабая, линия интереса к идеологии «россиянизма», к государственнической идеологии консолидации.*

По своим проявлениям феномен коррупции, коррумпированности, коррупционности один из самых сложных, опасных и беспокоящих многих граждан России. Что характерно, в социологических опросах 1992—2010 годов российских граждан, российских предпринимателей, зарубежных специалистов и бизнесменов, работающих в России, *обеспокоенность глубиной, размахом и проникающей способностью коррупции в государственных и других структурах нашей страны существенно опережает показатели опасности со стороны российской организованной преступности и международного терроризма.*

Обращаю внимание читателей на схему 17, на которой идеология коррупционности представлена внутри идеологического поля гражданского общества.

Не случайно многие известные и не очень известные люди на вопрос социологов назвать одну, самую неприятную неожиданность, риск, опасность, угрозу практически всегда точно ее идентифицируют — предательство. **Коррупционность — это идеология предательства. По существу как рак, как СПИД: но в чём-то опаснее.**

По своему содержанию, функционированию, проявлениям коррупционность, как и предательство: состояние души, идентичности и менталитета. Это идеология — состояние.

Генезис, распространение идеологии коррупционности связаны, возможно, с высокой привлекательностью идеологии потребления ещё в до-

---

<sup>1</sup> Тюремное население России и других стран. Проблемы и тенденции. М., 2003.

идеологический период (4—18 лет). Последующие внешние, объективные, по сути, деформации идентичности, менталитетности обусловили такое соединение различных мифов, идеологием, идеологических конструкций, как образовавшийся релятивистский идеологический симбиоз в рамках гражданского идеологического поля. Сложилась внутренняя готовность коррупционера к поступку: предательству своих коллег, себя и своей семьи, своих профессиональных клятв и обязательств.

Методологические подходы к исследованию идеологии коррупционности могут быть применены на основе исследований нидерландским учёным Т.А. ван Дейком дискурсивных проявлений расизма. Он осуществил операционализацию концепта идеологии для задач критического дискурс-анализа. А задачей самого дискурс-анализа является определение, через изучение взаимоотношений идеологий и дискурса, реальных способов, с помощью которых идеологи вносят в дискурс, содержащий идеологическую основу, злоупотребление властью, господство и неравенство<sup>1</sup>.

Выделим два подхода из итогов его исследований. Во-первых, это анализ отношений между дискурсом и идеологиями. Суть в том, выделяет Т.А. ван Дейк, что ментальная модель позволяет понять «релятивизацию» и «присвоение» смысла факта, чтобы он был воспринят в другой интерпретации, чем у других. Именно его ментальная модель позволяет понять интериоризацию факта в таком виде (с таким смыслом), как он оценивается и воспринимается индивидом: в моём контексте — коррупционером.

Во-вторых, Т.А. ван Дейк исследовал «идеологический квадрат» или «концептуальный квадрат» для целей тончайшего анализа слабых идеологических взаимодействий. Его суть.

В изученных стратегиях большинства идеологических дискурсов используется такая схема:

- Представляй в положительном свете только НАС.
- Представляй в отрицательном свете только ДРУГИХ.
- Не говори абсолютно ничего отрицательного о НАС.
- Не говори абсолютно ничего положительного о ДРУГИХ.

А вот трансформация матрицы, осуществлённая Т.А. ван Дейком<sup>2</sup>:

- Акцентируй всё положительное только о НАС.
- Акцентируй всё отрицательное исключительно о ДРУГИХ.
- Не акцентируй абсолютно ничего отрицательного о НАС.
- Не акцентируй абсолютно ничего положительного о ДРУГИХ.

Логика и механизм действия «идеологического квадрата», позволяет, на мой взгляд, понять генезис и функционирование идеологии коррупцион-

---

<sup>1</sup> *Dijk T.A. van.* Discourse, Semantics and Ideology // Discourse and Society. London, 1995. Vol. 6. No 2; *Idem.* Ideology and Discourse: Internet Course for the Universitat Oberta de Catalunya // <http://www.uva.nl/teun/eda.htm>; *Idem.* Discourse and the reproduction of racism. Amsterdam. 1987; *Idem.* Discourse, Ideology and Context // <http://www.hum.uva.nl/teun/eda.htm>

<sup>2</sup> *Dijk T.A. van.* Ideology and Discourse... P. 17.

ности как у отдельного коррупционера, так и внутри реальной коррупционной группы.

Эта методология позволяет понять идеологический механизм взаимодействия идеологии коррупционности (гражданское общество) с идеологиями седьмого сектора (антигражданское общество).

Подводя итоги этого фрагмента главы отмечу, что все виды и подвиды идеологий гражданского общества как в стадии зрелости человека, так и в старости функционируют, взаимодействуют, борются. Нам важно понять и выработать своеобразный сетевой идеологический механизм, который в этом же идеологическом поле способствовал значительному улучшению деятельности конструктивных, позитивных идеологий по преодолению и блокированию идеологии коррупции, идеологий седьмого сектора.

### **Новые возможности для проявления идеологической активности пожилых людей (пенсионеров)**

Я так и считаю: новые возможности. У России сегодня и завтра огромный и замечательный идеологический капитал страны в опыте, интеллекте, уме, идеологической культуре женщин и мужчин России, которым за 60 лет.

Инновационная гуманитарная стратегическая проблема: стимулировать, мотивировать российское общество и государство прямо и открыто востребовать идеологическую энергию, технологию и опыт наших замечательных ветеранов.

На схеме 21 представлен вариант модели идеологического поля пожилых людей старше 60 лет.

Выделю только две особенности новых уникальных возможностей идеологий пожилых людей. Во-первых, только наши замечательные ветераны — пенсионеры практически во всех типах российских поселений могут убедительно, честно и понятно рассказать детям и подросткам о достоинстве, чести, свободе и ответственности человека в XXI веке. Только они примером своей жизни могут оживить и сделать привлекательными и необходимыми достойные цели, идеалы, ценности. Их тёплые и родные руки помогут детству и юности обрести смысл жизни и российскую мечту.

Вот где ядро, сердце и энергия интеллектуального прорыва России к достойной, благополучной и безопасной жизни.

Во-вторых, великая идеологическая тайна XXI века, на мой взгляд, состоит в том, что идеология мудрого возраста российских пенсионеров надежно защищена от идеологий седьмого сектора, от идеологии коррупционности.

Проблема в главном — мотивация, востребованность, внимание и забота о пенсионерах. Оптимальное решение этих посильных условий будет содействовать широкому спектру идеологических мировоззренческих инноваций третьего возраста.

**Вариант модели идеологического поля  
пожилых людей старше 60 лет**

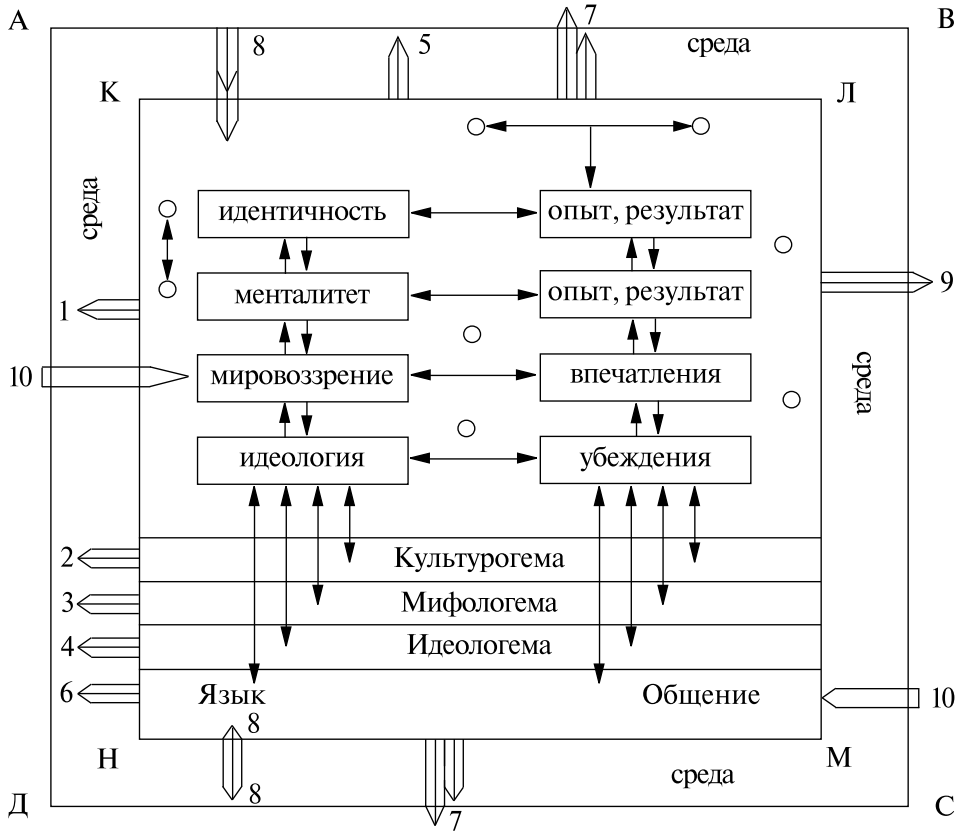

- АВСД — контур общественного сознания
- КЛМН — контур «идеологического поля» пожилых людей старше 60 лет
- ↔ — взаимосвязи
- ➡ — 1 линия позитивного влияния на семью
- ➡ — 2 линия позитивного влияния на идеологический компромисс
- ➡ — 3 линия позитивного влияния на молодежь в приобщении ее к религии
- ➡ — 4 линия позитивного влияния на формирование идеологии консолидации
- ➡ — 5 линия позитивного влияния на историческую память подростков
- ➡ — 6 линия позитивного влияния на формирование терпимости к другим культурам, к другим идеологиям гражданского общества
- ➡ — 7 линия позитивного, блокирующего влияния на идеологии седьмого сектора
- ➡ — 8 линия блокирующего, разрушающего влияния на идеологии коррупции
- ➡ — 9 линия позитивного влияния на социальные, экологические и экономические процессы в обществе
- ➡ — 10 линии негативного влияния средств массовой информации (СМИ).

## **Особенности восприятия идеологических событий пожилыми людьми**

Третий период «жизни» идеологии — восприятие идеологических событий пожилыми людьми; идеологическое осмысление реальности, событий прошлого и возможного будущего — важен и для человека, и для общества.

Исключительно важна такая особенность идеологии, *во-первых*, для формирования, сохранения и развития исторической памяти в семье, в обществе.

*Во-вторых*, в становлении, развитии и функционировании ментальности, идентификационности, идеологичности современного российского общества очень важна обоснованность, критичность и мужество в оценке реальной идеологической, политической, экономической и культурологической ситуации применительно к положению России среди развитых стран.

*В-третьих*, для устойчивости идеологического поля России очень важна позиция поколения мудрости в вопросах обеспечения национальной безопасности России, важнейшего звена новой российской идеологии XXI века.

## **Важность гражданской идеологической позиции военных ветеранов**

Странники различных идеологий гражданского общества (кроме идеологии коррупционности) старше 60 лет представляют достаточно сложную и разнообразную группу.

Однако среди них есть своеобразное ядро — военные пенсионеры. Сегодня в стране их шесть миллионов высокообразованных, дисциплинированных, прослуживших много лет своей Родине.

Вместе с членами своих семей они составляют примерно двадцать миллионов человек, проживающих во всех поселениях России, они представлены во всех возрастных группах российского общества, практически во всех профессиональных группах<sup>1</sup>.

В своем большинстве, как показывают многочисленные социологические исследования, военные пенсионеры ориентированы на формирующуюся государственническую российскую объединяющую патриотическую идеологию.

Реальной инновационной гуманитарной стратегической проблемой становится, на мой взгляд, общероссийский Проект по востребованности

---

<sup>1</sup> Мухин В. Депутаты опасаются офицерского бунта // Независимая газета. 2005. 16 февраля. С. 2.

участия военных пенсионеров в интенсивной деятельности по возрождению России в XXI веке. Вот некоторые тезисные соображения:

- Военные пенсионеры во всех регионах страны могли бы стать лидерами в соединении гражданских структур общества и власти в повседневном сотрудничестве по повышению авторитета семьи, по содействию поддержки семьи со стороны общества, бизнеса и государства.
- Военные пенсионеры могли бы войти в группы поддержки одиноких и бедствующих пожилых людей на предмет достижения сострадания и солидарности от жителей поселения и структур власти.
- Военные пенсионеры вместе с учителями, врачами и другими образованными гражданами могли бы содействовать возрождению народных университетов культуры в отдаленных поселениях.

Переход людей в третий, пенсионный возраст сопровождается, как правило, снижением идеологической активности. Можно предположить что и для идеологии — эта третья, постидеологическая стадия становится периодом угасания, своеобразной «старости».

Социологические исследования идеологических позиций пожилых людей (старше 60 лет) обозначили другую тенденцию.

*Во-первых*, многие пенсионеры проявляют себя как новый динамичный фактор, содействующий формированию новой народной российской объединяющей идеологии.

*Во-вторых*, многие пенсионеры содействуют в наполнении идеологических процессов гражданского общества (кроме коррупционных) реальной порядочностью, солидарностью, сотрудничеством, состраданием.

*В-третьих*, многие пенсионеры, особенно военные пенсионеры, во всех поселениях России могут стать инициаторами восстановления, поддержки народных университетов культуры.

\* \* \*

При подведении итогов исследований в четвёртой главе книги необходимо выделить такие аспекты.

*Во-первых*, важно объединить усилия учёных из структур Российской Академии наук и высших учебных заведений для развёртывания самого широкого спектра исследований всего многообразия российских идеологий. Правомерно было бы определить инициативную группу для издания научного журнала с ориентировочным названием «Идеологии России».

*Во-вторых*, на взгляд автора, сложились условия для организации и проведения широкой общероссийской дискуссии по теме: «Народная идеология развития России: проблемы и перспективы».

*В-третьих*, уместно подготовить самый предварительный проект «Программы действий по содействию идеологической поддержке развития России, её модернизации».

*Вопросы к дискуссии  
по итогам исследования в главе*

1. Как Вы понимаете изменение остроты восприятия человеком идеологии с возрастом: от детства — к старости?
2. Насколько представленные в современном российском обществе идеологии выражают динамику и статику структуры самого общества?
3. Почему так необходимо и важно участие пенсионеров в идеологическом процессе?

*Литература к главе*

1. Смысл Великой Победы: Коллективная монография / Под общей редакцией В.Н. Кузнецова. М., 2010.
2. Кузнецов В.Н. Теория компромисса. М., 2010.
3. Примаков Е.М. Мир без России? : К чему ведёт политическая близорукость. Новое доп. изд. М., 2010.
4. Ролз Дж. Теория справедливости: Пер. с англ. / Науч. ред. и предисл. В.В. Целищева. 2-е изд. М., 2010.
5. Кузнецов В.Н. Социология идеологии: Учебное пособие. М., 2009.
6. Шварцмантель Д. Идеология и политика: Пер. с англ. М., 2009.

**СМЫСЛ ВЕЛИКОЙ ПОБЕДЫ:  
ЛОКАЛЬНЫЕ, РЕГИОНАЛЬНЫЕ ВОЙНЫ,  
ГЛОБАЛЬНУЮ ЯДЕРНУЮ ВОЙНУ МОЖНО И НУЖНО ПРЕДОТВРАТИТЬ —  
ЗДЕСЬ И СЕЙЧАС ЭТО МОЖЕМ СДЕЛАТЬ ТОЛЬКО МЫ ВСЕ ВМЕСТЕ**

Важнейшая особенность и когнитивное свойство народной идеологии развития России, народной идеологии модернизации России — возможность её незамедлительной трансформации в народную мобилизационную идеологию.

Идеологическое оснащение, обеспечение возрождения России для достойной жизни всех её граждан, её народов предполагает обязательное, императивное свойство — атрибут: предвидеть и быть готовым осуществить духовное единство и духовную мощь, крепость и надёжность для ситуации — если завтра война.

Может быть, именно поэтому народ России выступил в качестве субъекта народной идеологии развития России. Только самоуполномочив себя, народ имеет сегодня динамичную, умную и всепроникающую народную идеологию, способную содействовать России в экстремальных условиях современной ядерной войны.

22 июля 2010 года газета «Советская Россия» опубликовала статью с размышлениями Фиделя Кастро Рус о судьбах современного мира. «Тема, на которую я затратил большую часть своих усилий, — неминуемая опасность войны, — предупреждает всех нас Фидель Кастро, — которая станет последней в предыстории рода человеческого, которой я посвятил девять „Размышлений“ начиная с 1 июня, — представляет собой проблему, становящуюся все серьезнее день ото дня.

Как это логично, 99,9% населения хранит надежду, что элементарный здравый смысл восторжествует.

К сожалению, судя по всем ощущаемым мною элементам действительности, я уже не вижу ни малейшей возможности, что будет именно так.

Поэтому я считаю, что было бы намного практичнее, если бы наши народы готовились к тому, чтобы противостоять этой действительности. В этом заключается наша единственная надежда.

Иранцы делают именно это, как делали и мы в октябре 1962 года, когда предпочли исчезнуть, прежде чем сложить свои знамена.

Сегодня происходит так, как было вчера, по воле случая, а не в силу заслуг разума или индивидуальной истории любого из нас.

Сообщения из Ирана, поступающие каждый день, ни на миллиметр не отклоняются от указанной ими позиции отстаивать свои справедливые права на мир и развитие, но есть один новый элемент: они уже сумели произвести 20 килограммов 20-процентного обогащенного урана — достаточно, чтобы построить ядерное устройство, что еще больше сводит с ума



тех, кто уже давно принял решение их атаковать. Это я проанализировал в пятницу, 16-го, с нашими послами.

Даже Обама не смог бы изменить его, и он совершенно не проявлял готовности сделать это»<sup>1</sup>.

Урокам прошлого и «неминуемой опасности войны», о чём предупреждает нас мудрый Фидель, посвящена коллективная монография «Смысл Великой Победы», опубликованная в марте 2010 года<sup>2</sup>.

«Название подготовленного коллективного труда претендует на многое. Смысл Великой Победы. В чём его сущность, истина, главные уроки на сегодня и на завтра, — сказано в моём введении к этой книге. — Много, очень много споров, научных дискуссий в среде научного сообщества, в широких кругах интеллигенции, наших сограждан посвящено значению Великой Победы СССР над фашистской Германией в Великой Отечественной войне 1941—1945 годов как для всего XX века, так и для XXI века. Итоги этих споров, дискуссий, исследований через научные публикации, через новейшие средства массовой информации, Интернет активно продвигаются в сознание, мировосприятие миллионов детей, взрослых граждан действительно повсеместно.

Сегодня ещё живы, к счастью, ветераны Великой Отечественной войны и они активно и достойно поддерживают действительно честные и фундаментальные итоги исследований как самой войны, так и уроков для всех нас по предотвращению войн во второй половине XX века, в XXI веке. Исключительно важна деятельность ветеранов, ориентированная на недопустимость попыток очернить смысл Великой Победы.

Авторы данной монографии являются детьми участников этой страшной войны. Многие из них родились сразу после Великой победы.

Как автор представленного Вам научного междисциплинарного проекта, как его руководитель я имею честь обратить внимание наших читателей на ряд важнейших обстоятельств, проходящих в книге своеобразной красной нитью:

*во-первых*, это безусловная любовь и гордость наших авторов к своей и Вашей Родине и нашим ветеранам, павшим в боях, умершим от ран и ныне здравствующим;

*во-вторых*, отмечу чёткое осознание того обстоятельства, что нельзя бросать камни в наших дедов и отцов, осквернять их могилы ни сегодня, при всех наших достоинствах и недостатках; ни завтра, когда мы построим нормальное Общество для достойной жизни каждого человека, каждой семьи, каждого народа без тотальной и оскорбительной коррупции, преступности и терроризма;

*в-третьих*, авторы коллективной монографии постарались предложить в своих статьях новое знание для всех общественных наук по важней-

---

<sup>1</sup> Кастро Ф. Ещё одна трагедия // Советская Россия. 2010. 22 июля. С. 7.

<sup>2</sup> Смысл Великой Победы / Под общ. ред. В.Н. Кузнецова. М., 2010.

шим и малоисследованным проблемам, способствующее постижению смысла Великой Победы: современный гуманизм; мировоззрение XXI века; культура развития человека, общества, государства; теория и методология безопасности каждого человека и каждого народа; развитие и укрепление духовности, национальных культур; создание современной экономики;

*в-четвёртых*, свою работу авторы книги посвятили, в основном, молодёжи;

*в-пятых*, для всех авторов этой коллективной монографии личное участие в создании такого произведения стало выражением уважения к создателям, труженикам Великой Победы; выражением ответственности за усвоение уроков 1941—1945 годов.

Авторский коллектив посвящает данную монографию всем Защитникам нашего любимого Отечества»<sup>1</sup>.

Смысл Великой Победы в Великой Отечественной войне Советского Союза летом 2010 года воспринимается как Послание Победителей каждому человеку, всем народам мира жить достойно, по правде, по справедливости. Но это Послание постоянно напоминает, что сохранение и укрепление мира требует каждодневной работы по укреплению доверия между людьми, по личному учреждению каждый день через свои поступки честности и справедливости.

### **За честность, доверие, справедливость для достойной жизни каждого человека**

Здесь и сейчас мы оправдываем, очеловечиваем значимость, важность, необходимость Победы; мы подтверждаем каждый день простой факт: Смысл Великой Победы нами усвоен, понят — мы достойны итогов Великой Победы.

*Позиция автора книги* может быть сформулирована так: воспитание с детства и юности исторической памяти о величии и трагизме Победы в Великой Отечественной войне Советского Союза может быть дополнено выработкой мотивации и умений в формировании *мечты о служении России*; в создании *достойной личной позиции* по поводу участия в жизнеобеспечении народов России; в выработке мотивов, энергетики, воли и умений для осуществления *достойных личных поступков* для учреждения правды и справедливости.

Ещё никогда ранее не соединялись в гуманитарном взаимодействии честность и совесть, доверие и справедливость. Для мирового истеблишмента это объективно противоречит главным смыслам культуры капитализма, культуры войны и культуры смерти.

---

<sup>1</sup> Смысл Великой Победы / Под общ. ред. В.Н. Кузнецова. М., 2010.

*Рабочая гипотеза:* соединение исторической памяти с активной и достойной жизненной позицией, ориентированной через честность и совесть, доверие и справедливость на сохранение и упрочение мира и безопасности, позволяет оформить и наполнить динамикой глобальную Повестку Дня, посвящённую Великой Победе в войне 1941—1945 годов против фашизма.

Для уточнения взаимосвязи цели моего исследования, научной проблемы, гипотезы исследования и актуальности, востребованности итогов работы приведу два тезиса.

*Первый текст.*

«Война обнажила перед народами всего мира истинного виновника агрессии — империализм и его наиболее опасные порождения — фашизм и милитаризм, и со всей остротой поставила вопрос о том, чтобы не допустить развязывания новой, еще более кровавой мировой войны, обуздать агрессивные силы империализма, обеспечить прочный мир во всем мире»<sup>1</sup>.

*Второй текст:* фрагмент открытого письма участника Великой Отечественной войны, публициста, писателя, учёного.

«В дни подготовки и празднования Победы в Великой Отечественной войне важно превратить дело Победы, традиции Победы, идеологию Победы, правду Победы, потенциал Победы в действенное орудие борьбы всех патриотов за вывод России из полуколониального положения, неопределенного социально-политического состояния и вялотекущего общественного кризиса в плацдарм боев за приумножение наших сил, за возвеличение и процветание нашей Родины — России. Вне этого празднование Дня Победы в Великой Отечественной войне Советского Союза поистине лишено главного смысла исторического значения!»<sup>2</sup>

### **Среда, контекст в изучении деятельности России по формированию новых глобальных Правил Игры для глобальной Повестки Дня на 2010 год**

**Среда** Реальная Глобальная Игра народов мира с мировым истебливанием с целью предотвратить возможную мировую ядерную войну осуществляется под влиянием конкретных моделей мироустройства, которые формируют среду для Правил Игры для повестки Дня.

На итоги моих исследований, представленных в этой главе, безусловно, влияет разработанная с моим участием модель не-Западного мироустройства<sup>3</sup>.

<sup>1</sup> Великая Отечественная война: 1941—1945: Энциклопедия. М., 1985. С. 28.

<sup>2</sup> Суходеев В. В. Письмо ветерана Великой Отечественной на злободневную тему // Правда. 2005. 22—24 февраля. № 19. С. 2.

<sup>3</sup> Мироустройство XXI: мировоззрение, миропорядок. М., 2007.

Особенности среды для процесса, для исследования на рубеже 2008—2010 годов особенно важны, так как, по мнению многих учёных, современные кризисные перемены значительно трансформировали уже обоснованные концепции мироустройства.

Например, известный экономист Г.Х. Попов в своей актовой лекции, которую он прочитал 10 февраля 2009 года в Международном университете в Москве, предложил свою интерпретацию связи победы 1945 года и экономического кризиса второй половины 2008 года.

«Обычно хорошо учит поражение. А победа лишает мысль ясности, — утверждает Г.Х. Попов. — В 1989—1991 годах повторилась ошибка 1945 года, когда Сталин проигнорировал полное поражение своего социализма в 1941 году, забыл о том, что победу 1945 года принёс патриотизм русского и других народов СССР, и истолковывал победу как доказательство жизнеспособности государственного социализма и как повод для отказа от реформ.

А Черчилль тоже проигнорировал неспособность Британской империи в одиночку справиться с Гитлером, а из победы сделал вывод о необходимости сохранить свою империю и отказаться от реформ.

Правильная оценка победы, сделанная Рузвельтом — как старта нового строя, — была проигнорирована.

Дорого обошлись человечеству и эти ошибки, и это игнорирование.

Вот и в 1991 году победа над государственным социализмом не только не ускорила движение по пути постиндустриализма, а стала стартом торможения и даже попыткой идти назад.

**Именно это торможение развития к постиндустриализму, и даже попытка отступления от этого пути к олигархическому капитализму, и являются основной причиной кризиса 2008 года»<sup>1</sup>.**

Особенности содержания, смыслов развития для глобальной Повестки Дня на 2009 год, особенности Правил Игры Г.Х. Попов через своё понимание мироустройства XXI века развернул в статье **«Кризис и глобальные проблемы (к апрельской встрече глав двадцати главных стран мира)»**.

«Но, как бы далеко мы ни продвинулись в совершенствовании постиндустриального общества, важный урок кризиса 2008 года состоит в необходимости **радикальных мер в масштабе всей планеты**, — констатирует Г.Х. Попов. — В свете пробуксовки антикризисных мер мы обязаны — по крайней мере, теоретически — начать рассматривать и принципиально новые модели мирового устройства экономики и общества. На мой взгляд, обязательно долгосрочные. И обязательные в масштабе всей планеты. Поэтому я называю их **глобальными...**

Надо отметить пять наиболее важных блоков социально-экономической перспективы.

**Первый.** Необходимо введение мировой гарантированной **валюты**, как это аргументировано предложил президент Назарбаев.

---

<sup>1</sup> Попов Г.Х. О проблемах кризиса 2008 года. М., 2009. С. 6.

**Второй.** Необходимо изъять из национальной компетенции и передать **под международный контроль** ядерное оружие, ядерную энергетику и всю ракетно-космическую технику. Нужна передача под глобальный контроль всего человечества всех богатств недр нашей планеты. Прежде всего — запасы углеводородного сырья. Под мировой контроль должна перейти охрана окружающей среды и мирового климата.

**Третий.** Должны быть установлены жесткие предельные *нормативы рождаемости* с учетом уровня производительности и размеров накопленного каждой страной богатства. Пора выйти из тупика, на который указывал еще Мальтус: нельзя, чтобы быстрее всех плодились нищие.

Эти меры создадут базу для принятия действенной программы выравнивания уровня приходящихся на каждого жителя планеты благ, размеров его потребления и уровня производительности его труда.

**Четвёртый.** Необходима разработка **новой системы человеческой жизни**, основ новой цивилизации. Среди её параметров: потребление энергии должно быть минимальным. Речь идёт о *малозэнергозатратной* цивилизации.

Новая цивилизация предполагает рациональное *расселение* человечества в наиболее благоприятных зонах планеты. Новая цивилизация должна дать выход из тупика, когда человека начинают лечить ещё в чреве матери и лечат всю жизнь. Если идти по этому пути, то скоро мир будет состоять из двух половин: проходящих лечение и тех, кто этим лечением занят. Страшную перспективу прогрессирующего накопления у одного ребенка генетических болезней уже двух родителей надо прервать. Наиболее перспективным представляется генетический контроль ещё на стадии зародыша и тем самым постоянная *очистка генофонда* человечества.

**Пятый.** В новой цивилизации очень важен комплекс мер **по воспитанию** с детства людей, которым чужды религиозная, этническая, культурная и другие несовместимости и тем более нетерпимости. Страны, которые не примут глобальную перспективу, должны исключаться из мирового сообщества. Поэтому реализация глобальной социально-экономической программы обязательно предполагает соответствующий политико-организационный механизм, глобальную политическую перспективу»<sup>1</sup>.

**Моя позиция** в понимании среды события, процесса как модели не-Западного мироустройства существенно другая, чем у Г.Х. Попова. Но эти кардинальные различия — предмет научной дискуссии.

**Контекст** Ещё более значительное влияние на понимание конкретного процесса, события оказывает контекст изучаемого явления, феномена.

В качестве контекста реальной среды я предлагаю рассмотреть модели мирового порядка.

---

<sup>1</sup> Попов Г.Х. Кризис и глобальные проблемы (К апрельской встрече глав двадцати главных стран мира) // Московский комсомолец. 2009. 25 марта. С. 4.

Свою версию миропорядка тоже предложил Г.Х. Попов.

«Новый политический механизм, — поясняет он, — должен быть, во-первых, общепланетарным. Во-вторых, действенным. В-третьих, демократическим, публичным и открытым, позволяющим всем активно участвовать в его формировании, выражающим мнение большинства и учитывающим интересы меньшинства. В-четвертых, он должен быть достаточно независимым от неизбежно меняющихся позиций отдельных стран после смены в них правящих сил.

Такой механизм тоже можно свести к пяти блокам.

**Первый** — *новая Организация Объединенных Наций*. В неё должны входить в качестве индивидуальных членом не все страны. Чтобы стать индивидуальным членом ООН, надо будет иметь определённый размер населения, объём накопленного национального богатства и определённую величину национального дохода на человека. Таких членом должно быть 30—50.

Остальные страны могут входить в новую ООН через коллективные организации, объединяющие несколько стран. Любой коллектив стран, чтобы войти в ООН, должен отвечать тем же критериям, которые нужны и для индивидуального членства.

**Второй** — *Мировой парламент с двумя палатами*. Одна избирается напрямую голосованием планеты. Скажем, каждый кандидат, набравший 1 миллион голосов, становится депутатом этой палаты. Депутатов другой палаты — по этому же критерию — избирают от индивидуальных и коллективных членом ООН.

**Третий** — *Мировое правительство*. Его формирует ООН по согласованию с Мировым парламентом. При нём необходимы и *Мировые вооружённые силы*, и *Мировая полиция*.

**Четвёртый** — создаваемые ООН и независимые от Мирового правительства: *Мировое ядерное агентство, Мировое ракетное агентство, Мировое космическое агентство, Мировой Банк, Мировой Суд, Мировые научно-исследовательские и экспертные центры, образовательные, культурные и спортивные организации*.

**Пятый** — *Мировая система Независимой информации*, прежде всего, телевидение, радиовещание, Интернет. Независимые даже от ООН»<sup>1</sup>.

Моя авторская позиция представлена в статьях, докладах, учебных пособиях, книгах, посвящённых обоснованию новой Московско-Шанхайской авторской модели миропорядка XXI века. В её основе авторская концепция российского социологического геокультурного созидающего Проекта XXI — Возрождение России.

При анализе проблемы становления Московско-Шанхайской модели миропорядка XXI века необходимо отметить её чёткую ориентированность

---

<sup>1</sup> Попов Г.Х. Кризис и глобальные проблемы (К апрельской встрече глав двадцати главных стран мира) // Московский комсомолец. 2009. 25 марта. С. 4.

на содействие в обеспечении достоинства, благополучия и безопасности каждого человека, каждого народа. Тем самым и в стратегическом, и в тактическом аспектах становится возможным для Всех — достижение справедливости, качественного образования, здравоохранения.

Особенно важно выделить *конкретность объекта в новой модели мира — каждый человек*. В итоге: глобальная, региональная, локальная динамика нового миропорядка — при полном сохранении идентичности каждого человека, каждого народа — содействует достижению Целей человечества, согласованных на Саммите тысячелетия в 2000 году.

*Определённость субъекта в Московско-Шанхайской модели миропорядка XXI века — каждый народ в реальностях современности* — создаёт новый глобальный гуманитарный феномен: **«концерт народов России и Азии, концерт всех народов мира»**.

Таким образом, оформляется востребованность со стороны нового миропорядка, её объекта и субъекта, нового миропонимания, нового мировоззрения: Московско-Шанхайский миропорядок должен быть понят, осмыслен, обсуждён. Только во взаимосвязи, взаимообусловленности с мировоззрением XXI века, новая модель миропорядка востребована.

Исключительно важная конструктивная, созидаящая особенность становления Московско-Шанхайской модели миропорядка XXI века: *есть, реально действует глобальный и региональный интеллектуальный лидер — Россия, её народы, россияне, которые уже участвуют в соединении нового миропорядка и мировоззрения XXI века*.

Россия предложила Азии, странам БРИК (Бразилия, Россия, Индия, Китай), многим другим странам новые смыслы для азиатского, евразийского и глобального стратегического гуманитарного компромисса по достижению безопасности человека, по формированию нового гуманизма.

Особенности Московско-Шанхайской модели мира XXI века целесообразно представить в тезисной форме (здесь я ещё раз на с. 271—272 повторяю этот сюжет):

- новая модель миропорядка состоялась как конкретный интеллектуальный итог 60-летия Великой Победы Советского Народа над фашизмом.
- Именно здесь сохраняется глубокая преемственность новой модели мира с предыдущей, Ялтинско-Потсдамской, которая оформилась по итогам второй мировой войны (1939—1945) в качестве выражения Вестфальской модели мира;
- впервые за последние 362 года глобальная модель мироустройства оформилась по итогам невоенного, мирного шестидесятилетнего развития народов и стран.

***Вестфальская модель мира*** состоялась по завершении Тридцатилетней войны в Европе (1618—1648).

***Венская система международных отношений*** (продолжение Вестфальской модели) стала итогом Наполеоновских войн (1799—1815) и предложила такой порядок отношений государств, который назвали «Европейским концертом».

**Версальско-Вашингтонская модель мира** (продолжение Вестфальской системы) сложилась по итогам Первой мировой войны (1914—1918). Именно в тексте Версальского мирного договора с Германией (1919) был представлен статус *Лиги Наций* как международной межправительственной организации, призванной содействовать сотрудничеству между народами для дела мира и безопасности: США не ратифицировали этот документ.

Содержание и структура Версальского миропорядка были дополнены на Вашингтонской конференции (1921—1922), которая была проведена по инициативе США для оформления отношений между государствами в Тихоокеанском регионе.

**Ялтинско-Потсдамская система мироустройства** (продолжение Вестфальской модели мира) оформилась по завершении Второй мировой войны (1939—1945);

- решающей, главной особенностью складывающейся **Московско-Шанхайской модели мироустройства** является, по моему мнению, принципиально новое понимание Субъекта миропорядка, миростроительства, мироустройства. Здесь главный действующий Субъект — народ, народы России и Азии (в Вестфальской модели мира — государства). Поэтому новую модель мироустройства (Московско-Шанхайскую) правомерно называть **«Концертом Народов России и Азии»**;
- считаю важным и необходимым выделить исключительно конструктивную особенность формирования Московско-Шанхайской модели мира. В течение 2000—2010 годов на всех этапах её становления действует широко и устойчиво признанный глобальный интеллектуальный и гуманитарный лидер — Россия<sup>1</sup>. Равновелика и равнозначима лидирующая роль Китая как творца мирового экономического и промышленного развития; динамика научного исследования процесса строительства новой модели миропорядка может быть рассмотрена в контексте геокультурной научной парадигмы (часть единой гуманитарной парадигмы XXI века), в которой сам Мир XXI века рассматривается как Культура—Сеть<sup>2</sup>;
- доминантой, главной линией новой модели миростроительства является содействие продвижению во всех странах мира к глобальному порядку XXI века: достоинство, безопасность и благополучие для каждого человека; здоровье, образование — для всех; достижение Целей человечества, принятых в 2000 году на Саммите тысячелетия;
- источником созидания, позитивной деятельности, уверенности в настоящем и будущем является главный интегрирующий фактор — созда-

<sup>1</sup> *Красников Н.* Россия стала самой влиятельной страной в мире // Комсомольская правда. 2007. 17 сентября. С. 3.

<sup>2</sup> Такой подход обоснован автором статьи в работах 2000—2006 годов. См.: *Kuznetsov V.* Foundations of Geoculture: Sociology of Geocultural Dynamics of Security in World 21: Culture—Network. M., 2006.



ние и укрепление культуры жизни человека, культуры устойчивой безопасности каждого человека. *Для Российско-Азиатского «концерта народов» именно позитивное разрешение главного глобального противоречия между культурой жизни человека (Московско-Шанхайская модель мира) и культурой смерти человека (как культуры войны многих стран Европы, НАТО и США против народов Югославии в 1999 году; как культуры войны США, Англии и многих стран мира против народов Ирака — с 2003 года по настоящее время) является источником динамики для достижения культуры мира, созидających итогов диалога культур и религий, альянсов цивилизаций;*

Считаю важным отметить, что именно социологический аспект исследования реального состояния трансформации в XXI веке смыслов феноменов «мировой порядок», «мироустройство» убедительно, оригинально и фундаментально осуществлён известным учёным, профессором Московского государственного университета им. М.В. Ломоносова Павлом Афанасьевичем Цыганковым<sup>1</sup>.

Интересные размышления предложил заместитель главного редактора журнала «Профиль», Владимир Рудаков по поводу гипотез Г.Х. Попова о новом мироустройстве, о новом миропорядке, о среде и контексте конкретных предложений по преодолению причин возникновения глобального кризиса 2008 года.

«Иначе говоря, — отмечает В. Рудаков, — гражданин России **Роман Абрамович**, который, будучи уже известным олигархом и без пяти минут губернатором Чукотки, в 2000 году окончил Московскую государственную юридическую академию, обладающий недюжинным интеллектом и соответствующим счетом в банке, имел бы в нашей Госдуме конституционное большинство. А какой-нибудь другой гражданин России (не будем показывать пальцем) с двумя высшими образованиями, интеллектом, как у Эйнштейна, который, однако, в силу нахождения на госслужбе не имеет возможности честно уплачивать налоги с более чем жалких сотен тысяч рублей в месяц, не смог бы протолкнуть в Охотный Ряд и завалившего депутата. И это справедливость по Попову!»<sup>2</sup>

### **Сотворчество в создании большой российской национальной идеи – строительство стратегии духовной сферы как сферы общественной мысли и культуры**

Свою статью Владимир Рудаков назвал «Стратегия подождёт». Автор пытался осмыслить факт переноса Президентом России Дмитрием Медведевым с 24 марта 2009 года утверждения важнейшего документа:

<sup>1</sup> Цыганков П.А. Социальные основы международного порядка // *Он же*. Теория международных отношений: Учеб. пособие. М., 2006. С. 470–506.

<sup>2</sup> Рудаков В. Стратегия подождёт // Профиль. 2009. 30 марта. С. 10.

«Стратегии национальной безопасности Российской Федерации до 2020 года»<sup>1</sup>.

Вместе с тем, коль наступило время формировать Повестку Дня для 2010 года на русском языке, посвящённую Великой Победе в войне 1941—1945 годов против фашизма, время не ждёт. Её самый востребованный народами России, народами многих стран смысл — стратегия строительства духовной сферы, понимаемой как сфера культуры и общественной мысли, как сфера не-Западного гуманизма, как сфера взаимодействия честности и совести, доверия и справедливости.

По существу речь в этом разделе пятой главы посвящена Посланию России, месседжу всем народам мира о духовности, нравственности, о неразрывной связи свободы и ответственности.

***В итоге может быть обоснована новая глобальная созидаящая концепция культуры развития, преодолевающая ущербную модель капиталистического развития как модель потребления, как идеологию потребления.***

Здесь и сейчас необходимо дружное и терпеливое соработничество: уже строится и оживает большая российская идея — постановка животворных стратегических целей и разработка понятных и эффективных программ по их достижению.

**Именно такая стратегия развития России и всего мира, стратегия развёртывания духовной сферы, воспитания, культуры, общественной мысли и способна, по моему мнению, задать недостающие интеллект, волю и энергетику концепции «Стратегии национальной безопасности Российской Федерации до 2020 года».**

Итоги моих исследований культуры мира и культуры безопасности, социологии компромисса, социологии справедливости, социологии идеологии в 2000—2010 годах позволили, я надеюсь, предложить определённую последовательность главных русел, трендов в основание разрабатываемой стратегии духовной сферы.

**Первый тренд.** Исключительно важно предварительно сформулировать тезис: в России в настоящее время (август 2010 года) практически полностью отсутствует совестливая и честная, справедливая, ориентированная на достойное служение России, её народам национальная элита. Да, функционируют руководящие команды и кланы, семьи, братства, содружества, сообщества и клубы. Но это, по-моему, не настоящая национальная элита.

Отсюда *труднейшая и остро востребованная главная задача — создание условий для возникновения и проявления представителей национальной элиты, прежде всего, в духовной сфере. Необходим личный достойный пример жизни и деятельности для России, понятный и при-*

---

<sup>1</sup> Указ Президента России Дмитрия Медведева о введении в действие Стратегии подписан 12 мая 2009 года.

*нятый гражданами страны, её молодёжью, армией, милицией, религиозными конфессиями.*

Работа уже началась. Примером может стать фрагмент беседы 13 апреля 2009 года Президента России Дмитрия Медведева в резиденции «Горки» с представителями «Новой газеты»: он отвечал на вопросы.

**«„НОВАЯ“: Вы 15 апреля проводите Президентский совет по гражданскому обществу и правам человека. Я был рад, когда увидел в списке этого Совета умных и приличных людей. Аузан, Симонов, Светлана Сорокина, Елена Панфилова, Юргенс, Ирина Ясина, и я ещё не всех перечислил. Правильно ли я понял, что гражданское общество на сегодняшний день для Вас важнее, чем общество „людей в штатском“?»**

**Д. МЕДВЕДЕВ:** Знаете, гражданское общество — это такая категория для России, которую мы еще не до конца научились правильно воспринимать. **Гражданское общество во всем мире является оборотной стороной государства.** Государство — не только политическая машина, это такая форма организации жизни, которая основана на государственной власти и опирается на закон. А гражданское общество — это человеческое измерение любого государства. Оно хотя и действует внутри законодательного поля, но по собственным, людским законам, которые не всегда, кстати, носят юридическую форму. Еще недавно многие вообще не понимали, когда им говорили — „гражданское общество“. Государство — это более-менее понятно. А что такое гражданское общество? Общество граждан? Так мы все вроде и так граждане своей страны. А сейчас уже есть понимание, что гражданское общество — **это неотъемлемый общественный институт любого государства.** Институт обратной связи. Организации людей, находящихся вне постов, но активно участвующих в жизни страны. И встречи, контакт между президентом страны и представителями гражданского общества абсолютно необходимы. Замечу: эти контакты никогда ни для какой власти не бывают простыми. Потому что всегда у гражданского общества, у представителей правозащитных организаций огромное количество претензий к государству и к руководителям. Вопросов у них очень много. А на вопросы не всегда хочется отвечать. Но именно поэтому такие контакты и должны носить системный характер. В том числе и в рамках упомянутого Вами Совета. Я рассчитываю на то, что будет интересный разговор. Видимо, жесткий. Но именно в этом его ценность»<sup>1</sup>.

Очень интересен вопрос: а достаточно ли быть умным и приличным человеком, чтобы достойно войти в национальную элиту, в мировую элиту. Хочу привести поучительные размышления Фёдора Лукьянова о приличных и умных людях, которые десять лет назад показали народам Югославии и народам всего мира, что такое «гуманизм»<sup>2</sup>.

<sup>1</sup> Муратов Д. Декларация Медведева. Год 2009 // Новая газета. 2009. 2009. 15 апреля. С. 2.

<sup>2</sup> Румянцев А. Десять лет назад Югославия узнала, что такое гуманизм // Известия. 2009. 25 марта. С. 4.

«Кто принял решение начать боевые действия? Президент США Билл Клинтон, ярый противник вьетнамской войны, который укрывался от призыва за границей, — поясняет Ф. Лукьянов. — Генеральный секретарь НАТО Хавьер Солана, левый активист, боровшийся против франкизма и членства Испании в Североатлантическом альянсе. Канцлер Германии Герхард Шредер, защищавший немецких леваков в судах. Его министр иностранных дел Йошка Фишер, участник уличных боев с полицией. Премьер Великобритании Тони Блэр, пришедший в политику на волне левых настроений с твердым желанием переделать партию, страну и весь мир. Глава правительства Италии Массимо Д'Алема, который бросил в 1968 году университет ради деятельности в рядах Итальянской коммунистической партии»<sup>1</sup>.

**Второй тренд.** Внимания и усилий каждого гражданина в России требует, просит каждодневная работа по консолидации общества в трактовке ключевых событий в национальной истории. Прежде всего, я говорю о смысле Великой Победы СССР в войне 1941—1945 годов против фашизма.

Возможно, это исходный ключевой этап (трек) консолидации общества на основе ключевых идеалов и ценностей, о которых говорил в своём первом Послании Президент России Дмитрий Медведев осенью 2008 года.

**Третий тренд.** Важно формировать национальную идеологию на основе всех действующих идеологий (кроме идеологий терроризма, преступности и коррупции).

### **Честность и ответственность каждого гражданина при формулировании вопроса и ответа: «Если завтра война?»**

После состоявшихся 1 апреля 2009 года переговоров президентов России и США миллиарды людей во многих странах мира вздохнули спокойней: 1 сентября 1939 года, 22 июня 1941 не повторятся.

Однако задуматься особенно при составлении Глобальной Повестки Дня на 2010 год, на последующие месяцы есть над чем.

10 апреля газета «Время новостей» сообщила, что в ходе интервью нескольким средствам массовой информации глава МИД России Сергей Лавров посчитал необходимым заявить «что не видит оснований для того, чтобы нынешний кризис привёл к войне»<sup>2</sup>.

15 апреля 2009 года газета «Коммерсантъ» на первой полосе опубликовала начало тревожной статьи **«Россию разбили на двенадцать мишеней. Эксперты подсказали Бараку Обаме, куда нацелить ядерные раке-**

---

<sup>1</sup> Лукьянов Ф. Балканская трагедия. Исполнилось десять лет с начала военной кампании НАТО против Югославии — события, беспрецедентного во многих отношениях // The New Times. 2009. № 12. 30 марта. С. 38.

<sup>2</sup> Юнанов Б. Войны не будет: Сергей Лавров о кризисе, стихах и самонадеянности США // Время новостей. 2009. 10 апреля. С. 5.

ты». Речь идёт о докладе Федерации американских учёных, ориентированном на разработку новой ядерной доктрины США. Статья раскрывает детали о действующем в настоящее время нацеливании американских ракет с ядерными боеголовками на 150—194 крупных городов России; о ракетах, нацеленных на тысячи промышленных предприятий Российской Федерации<sup>1</sup>.

А ядерные ракеты Англии, Франции? На какие объекты в России они нацелены?

Таким образом, надо честно и ответственно сформулировать вопрос: «А если завтра ядерная война?».

**Каждый второй россиянин заявляет сегодня о существовании военной угрозы для РФ извне, при этом 62% считают, что у России есть основания опасаться стран Запада, входящих в НАТО.**

По данным Левада-центра, который провёл в конце марта 2009 года всероссийский опрос в 46 регионах РФ, более трети россиян (36%) высказались за неприсоединение РФ к каким-либо военным блокам, 23% призывают к сотрудничеству с НАТО в интересах общей безопасности, а каждый четвёртый (25%) — к созданию оборонительных союзов в противовес альянсу<sup>2</sup>.

Я полагаю, что именно в таком контексте можно и нужно воспринимать реальное *«обнажение противоречий»*, осуществлённое Президентом России Владимиром Владимировичем Путиным в его речи 9 мая 2007 года на Красной площади Москвы в связи с 62-й годовщиной Победы над фашизмом. «В этот день мы неизменно задумываемся о судьбах мира, о его стабильности и безопасности, — обратился Президент Российской Федерации В.В. Путин к участникам военного парада и его гостям, к народам России, к народам всех стран и континентов. — И уроки той страшной войны с каждым годом приобретают все больший смысл и значение. День Победы роднит и объединяет не только граждан России, но и наших ближайших соседей в странах Содружества. Все мы глубоко благодарны поколению людей, на долю которых выпал тяжкий жребий войны. Они передали нам свои традиции братства и солидарности, поистине выстраданный опыт единения и взаимопомощи. И мы будем свято хранить память об этом, свято хранить это историческое достояние.

А те, кто пытается сегодня принизить этот бесценный опыт, кто оскверняет памятники героям войны, — оскорбляет собственный народ, сеет рознь и новое недоверие между государствами и людьми.

Мы не вправе забывать — причины всякой войны нужно, прежде всего, искать в ошибках и просчетах мирного времени. А их корни — в идеологии

---

<sup>1</sup> Зыгарь М. Россию разбили на двенадцать мишеней // Коммерсантъ. 2009. 15 апреля. С. 1, 8.

<sup>2</sup> Всероссийский опрос // ВПК (Военно-промышленный курьер). 2009. № 13. 8—14 апреля. С. 1.

конфронтации и экстремизма. Тем более что и в наши дни таких угроз не становится меньше. Они лишь трансформируются, меняют свое обличие. И в этих новых угрозах, как и во времена Третьего рейха, — все то же презрение к человеческой жизни, те же претензии на мировую исключительность и диктат.

Убежден, только общая ответственность и равноправное партнерство способны противостоять этим вызовам, способны дать согласованный отпор любым попыткам развязать очередной вооруженный конфликт, подорвать безопасность в мире»<sup>1</sup>.

На поверхности многих тревожных событий 1999—2010 годов субъектами, фактически готовящими ядерную войну XXI века, выступают США и блок НАТО.

В послании конгрессу США 2006 года президент США Дж. Буш официально в первых нескольких словах четко констатировал: «США находятся в состоянии войны со всем миром».

Хронология:

- весна 1999 — армия США и армии стран НАТО бомбят Югославию и убивают детей, женщин, стариков;
  - весна 2003 — армия США и армии многих стран НАТО бомбят и уничтожают народы Ирака: по данным общественных организаций к лету 2007 года в Ираке убиты десятки тысяч детей, женщин, стариков;
  - 2006—2007. Армия США и НАТО готовятся разместить своё ядерное оружие (мотив — противоракетная оборона) на территории Польши и Чехии;
  - 2007. Армейские контингенты армии США размещаются на территории Румынии, Болгарии, Грузии, Киргизии, Афганистана и т. д.
- Есть мотивы для развязывания ядерной войны:
- народы России, её руководители неправильно понимают ценности, которым привержены США; они неправильно относятся к демократии и правам человека (таких обвинений, поводов и мотивов оказалось, в основном, достаточно, чтобы с 2003 года по настоящее время американские солдаты и их союзники из многих стран каждый день убивали детей, стариков и женщин);
  - народы России на своей законной исторической территории владеют огромными запасами земли, воды, газа, нефти и т. д.: это несправедливо, по мнению ряда влиятельных политиков, бизнесменов, военных, общественных деятелей США;
  - народы России, её общество якобы погрязли в преступности, коррупции, воровстве; они не обеспечили, якобы, достойного управления страной, её безопасностью, экономикой, экологией. Поэтому, как несостоявшаяся страна она должна управляться извне, из других стран, из определённых международных организаций;

---

<sup>1</sup> Московские новости. 2007. 11—17 мая. № 18. С. 9.

- народы России, её политики, учёные, предприниматели предъявили свои концепции миропорядка XXI века, свои научные парадигмы; свою достойную культуру, интеллект, новый гуманизм: это плохой пример для многих других стран и народов. Поэтому нельзя, по мнению отдельных высокопоставленных деятелей США, позволять реально и ускоренно развиваться России;
- появились новые, благоприятные, якобы, для США и его ближайших союзников, научные и экспертные разработки, что в ситуации стремительно развязанной глобальной ядерной войны XXI века, США победят, Россия будет уничтожена: никакой «ядерной зимы» и «ядерной ночи» (по сценариям К. Сагана и Н. Моисеева — 1983 год) не будет.

Эти обоснования в 2005—2010 годах получили широкое распространение как в США, так и во многих странах мира (в том числе и в России). Они (публикации) получили солидную прессу (научные журналы с ранее безупречной репутацией) и многочисленные комментарии. Отдельно о комментариях: в российских газетах и журналах маститые политологи, эксперты солидно и спокойно прокомментировали эту линию подготовки возможной ядерной войны: молодые авторы, что с них возьмёшь и т. д.;

- самостоятельной линией подготовки собственно ядерной войны во многих структурах США стало развёртывание беспрецедентной идеологической войны против России: её истории; её целей, идеалов и ценностей; её культуры. Здесь внятным «проводником» стали отдельные политологи, социологи, философы и другие представители общественных наук, которые, возможно, на основании своих убеждений, готовят мирный захват России в интересах США и Запада за счёт блокирования процессов создания объединяющей государственнической патриотической идеологии (или грамотной деформации этого процесса); формирования общенационального созидательного Проекта; сохранения и развития лучших традиций российского образования и культурного просвещения людей; патриотического воспитания молодёжи.

Эти тенденции на поверхности событий, угрожающих миру в XXI веке, достаточно чётко и устойчиво оценивают граждане во многих странах.

Недавний опрос общественного мнения, осуществлённый компанией «Харрис» (Harris Interactive) и британской газетой «Файнэншл таймс» (первая половина 2007 года) показал, что в Европе больше всего боятся США — 32% от числа опрошенных (граждане Великобритании, Германии, Италии, Франции, Испании). Далее: Китай — его опасаются 19 процентов от числа опрошенных, Иран — 17 процентов, Ирак — 11 процентов, Северная Корея — 9 процентов, Россия — 5 процентов<sup>1</sup>.

---

<sup>1</sup> Максимов А. Европейцы боятся США гораздо больше, чем Россию // Известия. 2007. 3 июля. С. 5; Кого боится мир? // Российская газета. 2007. 22 июня. С. 3.

*Тем не менее, правительство США и её народы; правительство и народы стран, входящих в НАТО, — необходимая и желательная сторона в остро востребованной стратегической партнёрской культуре компромисса (её Субъект) во имя предотвращения возможной ядерной катастрофы XXI века.*

Важным этапом формирования и определённости стратегии предотвращения ядерной войны можно назвать главную доминанту из фрагмента высказывания Генерального директора МАГАТЭ, лауреата Нобелевской премии мира Мохаммеда Эль-Барадея. «Для меня честь быть здесь, — приветствовал он собравшихся журналистов. — Спасибо организаторам этой нужной конференции, спасибо за ее проведение. Мы живем в сложное время. Нарастает опасность ядерной катастрофы. Как я упомянул в своем докладе, угроза ядерной катастрофы выросла, сама проблема становится все более сложной. Существует ядерный терроризм. Актуальным становится вопрос об охране ядерных материалов, в том числе об их непосредственной, физической защите. Все больше появляется стран, способных завершить ядерный цикл, следствием чего становятся попытки получить ядерное оружие или создать возможности для его производства.

Результат, который мы сейчас имеем, — полная стагнация в решении проблемы ядерного разоружения, так как государства продолжают видеть в ядерном оружии залог своей безопасности. И те страны, которые им не обладают, стремятся заполучить его для обеспечения своей безопасности. Как следствие — стран, которые стремятся стать обладателями ядерного оружия, становится все больше. И это **ядерное оружие может быть применено**. Случайно или намеренно — это не так важно.

Д-р Кантор накануне справедливо говорил о том, что происходит „банализация“ ядерной угрозы — она стала общим местом, и ее не воспринимают всерьез, нет понимания того, что ядерная катастрофа может действительно уничтожить нашу цивилизацию. И когда мы видим, что такие люди, как У. Перри, Д. Шульц, которые имеют полувековой опыт работы в условиях „холодной войны“ и ядерного противостояния, говорят о необходимости запрета ядерного оружия, я думаю, что это сигнал, важный сигнал к действию. Нам необходимо принципиально изменить нынешнюю систему безопасности. Нужна такая система безопасности, которая не будет основана на ядерном оружии. Само же ядерное оружие должно быть определено как оружие геноцида, и ему не должно быть места в нашей системе коллективной безопасности»<sup>1</sup>. (Выделено мною. — В.К.)

Я определяю эту стратегию как **«необходимость действовать социологически уже сегодня для предотвращения ядерной войны XXI века»**.

---

<sup>1</sup> <http://www.pnc2007.org/events/news/text-79//html/29.06.2007>



## **Доверие и ответственность каждого человека и нас всех вместе за Россию, за власть, за правительство и Президента**

В этом разделе пятой главы книги мне необходимо чётко обозначить свою позицию по существу обсуждаемых вопросов: ведь это ключевой Смысл Великой Победы — ответственность за судьбу Отечества, которую полностью нельзя доверять никому.

*Моя позиция:* как гражданин России, как человек, как учёный я полностью доверяю Правительству России и премьер-министру В.В. Путину. Я полностью доверяю Президенту России Д.А. Медведеву. Я считаю полностью легитимными и Государственную Думу Российской Федерации, и В.В. Путина как премьер-министра правительства РФ, и Президента России Д.А. Медведева.

Вместе с тем, у меня оформлены и предъявлены научному сообществу серьёзные критические замечания и в адрес Правительства России, и в адрес Президента России. Мои замечания и конструктивные предложения вошли в Моденскую декларацию, сформулированы в ряде выступлений на научных конференциях в МГУ им. М.В. Ломоносова, в других российских научных аудиториях, на ряде международных научных конференций на Кипре, в Киеве (Украина), в Италии. Они развёрнуты и обоснованы в трёхтомнике «Гуманитарные взаимодействия»<sup>1</sup>. Это всё в 2008—2010 годах.

Однако основное внимание в этом разделе я уделяю обстоятельной, аргументированной и жёсткой критике руководства страны со стороны значительного круга учёных, журналистов, специалистов за серьёзные недостатки в экономике<sup>2</sup>, в организации гражданского общества<sup>3</sup>, в упущениях по поддержанию обороноспособности страны<sup>4</sup>.

Конструктивную и оригинальную программу антикризисных предложений по поддержке бизнеса предложили руководству страны С. Алексащенко, Е. Гонтмахер, В. Иноземцев, А. Лебедев, А. Попов, В. Рыжков, А. Черепанов, Я. Яковлева<sup>5</sup>.

Уместно и необходимо отметить, что в 2004—2010 годах оригинальные фундаментальные и конструктивные разработки проблемы доверия осу-

---

<sup>1</sup> Оглавления всех трёх томов представлены: *Кузнецов В.* Доверие, честность и справедливость в глобальной Повестке Дня на 2009 год, посвящённой Великой Победе в войне 1941—1945 годов против фашизма. Научный доклад. Для обсуждения. М., 2009. С. 45—54.

<sup>2</sup> *Попов Г.Х.* О проблемах кризиса 2008 года. М., 2009; *Немцов Б., Милов В.* Путин и кризис // Независимая газета. 2009. 20 марта. С. 4.

<sup>3</sup> *Зюганов Г.* Главный ответ — впереди // Правда. 2009. 20—23 марта. С. 1, 2.

<sup>4</sup> Разрушение армии — предательство России. Митинг офицерских организаций в Москве // Правда. 2009. 14—15 апреля. С. 2.

<sup>5</sup> Платформа—2009 // Время новостей. 2009. 9 апреля.

ществлены заместителем главного Редактора журнала «Безопасность Евразии», доктором политических наук Д.М. Данкиным<sup>1</sup>.

Полагаю, что здесь уместно привести размышления известного политика Николая Васильевича Злобина, директора российских и азиатских программ Института мировой безопасности (США, Вашингтон), по поводу доверия и ответственности в России и США за судьбы мира в 2009 году, в последующие годы. «Складывающийся миропорядок противоречив, — пишет он в своей книге „Второй новый миропорядок“. — США и России будет непросто защищать в нем свои интересы, тем более что они по-разному оценивают опасность иранской ядерной программы и ядерного терроризма, у них нет согласия по политике в Евразии, энергетической безопасности, роли НАТО и т. д. Имеются разногласия и по вопросам демократии и прав человека, свободы слова и развития гражданского общества в России. Все это требует честного, пусть и болезненного, обсуждения, а оно невозможно без восстановления доверия между странами, их элитами и обществами. Как этого добиться — главный вопрос. Сегодня создалось своеобразное „окно возможностей“ для быстрого качественного прорыва в отношениях. Оно может неожиданно закрыться, а повторится такой шанс еще не скоро»<sup>2</sup>.

### **Справедливость и ответственность власти, правительства, Президента за нас всех, за Россию, за глобальный мир и безопасность**

Первые месяцы 2010 года обозначили, по-моему, значительное продвижение к социальной и гуманитарной справедливости в России через доверие и честность, через правду.

**Моя позиция:** очень важно увидеть, понять, разобраться самому в деталях, в сути, смысле позитивных изменений участия властных структур всех уровней, правительства, Президента России в осуществлении справедливости и ответственности за каждого из нас, за народ, за Россию, за глобальный мир и безопасность.

Я могу подтвердить наличие устойчивой положительной тенденции значительного улучшения и эффективности участия власти в жизни общества. Это и первый отчёт Правительства РФ в Государственной Думе (2009 год), это и телевизионные передачи, и многое другое.

Подтверждением этой тенденции может служить статья о Владимире Путине «Русская миссия: справедливость», подготовленная Андреем Исаевым<sup>3</sup>.

<sup>1</sup> Данкин Д.М. Кризис доверия: ключевое звено // Безопасность Евразии. 2009. № 1; *Он же*. Кризис и доверие: русская версия // Безопасность Евразии. 2009. № 4; *Он же*. Мотивация и модели доверия // Безопасность Евразии. 2007. № 1; *Он же*. Опорный элемент архитектуры мира. О роли доверия в модели будущего миропорядка // Безопасность Евразии. 2006. № 1.

<sup>2</sup> Злобин Н.В. Второй новый миропорядок: Геополитические головоломки. М., 2009. С. 315.

<sup>3</sup> Исаев А. Русская миссия: справедливость // Известия. 2009. 16 февраля. С. 5.

Любопытно, что статья на основе беседы Ильи Медового с руководителем фракции «Справедливая Россия» Николаем Левичевым называется «Сила нашей партии в доверии»<sup>1</sup>.

20 февраля 2009 года впервые был отмечен Всемирный день социальной справедливости. Именно в этот день Сергей Миронов, Николай Левичев, Оксана Дмитриева разработали и представили «Хартию социальной солидарности».

В документе впервые был детализирован гуманитарный регламент по обеспечению обязательств всех структур власти, профсоюзов, неправительственных организации, бизнеса и политических партий перед народом и государством в условиях экономического кризиса<sup>2</sup>.

Интересные и доказательные факты об отношении граждан России к современным социальным, административным реформам; об ответственности власти, Президента России и её правительства за состоявшиеся перемены были представлены на «круглом столе» по материалам исследования «Мнения о настоящем положении России, представления о её историческом прошлом и будущем в массовом сознании россиян». (Российская выборка: опрошено 2002 человека от 18 до 29 лет в 24 субъектах Российской Федерации)<sup>3</sup>.

Отмечу важный аспект из выступления директора Социологического центра, доктора философских наук, профессора В.Э. Бойкова.

По его мнению, итоги исследований обозначили тревожную тенденцию: «*обесценен труд* огромной массы людей»<sup>4</sup>, «более 70% оценивают нынешние различия в уровне доходов и в социальном положении россиян как не обоснованные и не справедливые»<sup>5</sup>.

### **Глобальную ядерную войну можно и нужно предотвратить – здесь и сейчас это можем сделать только мы – народы – все вместе**

В период юбилея 65-летия Великой Победы Советского Народа над фашизмом важно и необходимо определить пути и способы продвижения Смысла Великой Победы как конкретного, понятного и одобряемого

<sup>1</sup> Медовой И. Николай Левичев: «Сила нашей партии в доверии людей» // Трибуна. 2009. 26 февраля — 4 марта. С. 4.

<sup>2</sup> Ермолаев В. Хартия социальной солидарности // Трибуна. 2009. 28 февраля — 4 марта. С. 4.

<sup>3</sup> Исследование осуществлено Социологическим центром Российской академии государственной службы при Президенте Российской Федерации в режиме мониторинга (1990, 2001, 2002, 2007 гг.).

«Круглый стол» проведён Социологическим центром РАГС, кафедрой социологии РАГС, журналом «Социология власти» (РАГС) совместно с журналом «Социологические исследования».

<sup>4</sup> Афанасьева А.И., Лиханова А.Б. Метаморфозы массового сознания россиян («круглый стол») // Социологические исследования. 2009. № 5. С. 25.

<sup>5</sup> Там же.

гражданами движения России к достойной, благополучной и безопасной жизни для всех.

*Первый шаг в этом направлении — формирование социологии Победы и предварительных подходов к рассмотрению миссии российской социологии в общем деле возрождения нашей страны*<sup>1</sup>.

*Второй шаг — это изучение социологического смысла Победы для XXI в., которое можно назвать Общенациональной целью России в деле достижения безопасности и благополучия человека. Такая постановка вопроса о смысле жизни, о смысле побед и поражений обусловила новую научную проблему — новую интерпретацию Миссии Российской Социологии в XXI веке*<sup>2</sup>.

Мы достигли многих позитивных результатов к 65-летию Великой Победы Советского Народа над фашизмом. О них мечтали наши деды, прадеды, наши бабушки и прабабушки, завоевавшие эту Победу. Но многое в российской реальности апреля — августа 2010 г. их бы огорчило, а за эти реальности сегодня отвечаем мы: все вместе и каждый по отдельности.

Суть реальности: в стране около двух миллионов беспризорных детей, которые эксплуатируются организованной преступностью и терроризмом. Такого не было в годы войны и в трудные первые послевоенные годы.

В России, через 65 лет после Победы в страшной, разрушительной войне сотни тысяч обиженных, брошенных обществом и униженных пожилых людей: инвалидов, пенсионеров, очень бедных ещё работающих людей. Для многих из них монетизация льгот, стремительный рост оплаты жилищно-коммунальных услуг, отсутствие постоянного уважения и заботы со стороны общества и государства трансформировалось в деформацию и утрату смысла жизни.

Шестьдесят девять лет назад, в 1941 году, народы СССР были разными: имели разные культуры, традиции, поклонялись разным богам. Был страх перед властью. Многие семьи потеряли отцов, матерей, детей, которые стали жертвами репрессий. Но в трудные дни начала фашистской агрессии разные люди, разные народы идеологически объединились и духовно, и организационно, чтобы победить, чтобы после 1945 г. восстановить страну.

**Сегодня против каждого гражданина, против каждой семьи в России идёт объявленная война на всей территории страны: агрессоры — многоликая коррупция, организованная преступность и международный терроризм.**

Особенностью ситуации является состояние информационной, культурной, идеологической среды, создаваемой СМИ, в том числе и государ-

<sup>1</sup> Кузнецов В. Социология Победы // Безопасность Евразии. 2004. № 2.

<sup>2</sup> Кузнецов В. Общенациональная цель: безопасность и благополучие человека как фундаментальная проблема российских общественных наук: О некоторых дискуссионных аспектах новой интерпретации Миссии Российской Социологии в XXI веке // Безопасность Евразии. 2004. № 3.

ственными. В ноябре 2004 г. учёные Петербургского университета осуществили анализ (просмотр) тех программ, которые были представлены в эфире главным городским телеканалом для всех телезрителей. Людмила Вербицкая, ректор университета, так прокомментировала итоги исследования. «Никого не шокирует, — констатировала она, — что за один день нам показывают 160 драк, 202 убийства, 10 половых актов, 66 распятий спиртных напитков, 32 негативные новости. 39 раз звучит неприличная брань, но она стала нормой жизни»<sup>1</sup>.

Понятен поэтому ответ известной актрисы Чулпан Хаматовой на заданный ей «Российской газетой» вопрос о том, как она защищает своих двух дочек от окружающего нас буквально повсюду негатива, развращающего и душу, и вкус.

«Во-первых, я не даю им смотреть телевизор, — сказала Чулпан Хаматова. — Надеюсь, что до пяти лет они не узнают, что это такое. Также все, что связано с компьютерными играми, появится в доме еще очень и очень не скоро. Сначала я хочу, чтобы они полюбили читать, смотреть определенные мультфильмы (которые проходят мой жесткий контроль). Я и куклы стремлюсь покупать им с позитивным выражением лица. Также стараюсь их учить быть добрыми и щедрыми на улице, несмотря ни на что»<sup>2</sup>.

*Очень важно* интерпретировать новую ситуацию внутри нашей страны, которая обусловлена реальными переменами в отношениях между людьми в российском обществе, между народом и властью.

Летом 2007 года редакция газеты «Комсомольская правда» (тираж 725 429 экземпляров) задала опытным и уважаемым как в России, так и во многих зарубежных странах экспертам (Александрю Владимирову, генерал-майору, вице-президенту Коллегии военных экспертов России; Виктору Есину, генерал-полковнику, первому вице-президенту Российской академии проблем безопасности, обороны и правопорядка; Леониду Ивашову, генерал-полковнику, президенту академии геополитических проблем; Александрю Шаравину, директору Института политического и военного анализа), вопрос: «Возможно ли военное столкновение между США и Россией?»

Итоги дискуссии с их участием были опубликованы в газете 17 июля 2007 г. В. Есин, А. Шаравин представили обоснованную позицию о весьма слабой, «ничтожно малой» вероятности войны между Россией и США. Л. Ивашов считает, что «война США против России возможна». Я более полно приведу позицию А. Владимирова и её обоснование, так как она представляется весьма близкой к озабоченностям по поводу глобальной ядерной войны (катастрофы), которые прозвучали в Люксембурге (24—

---

<sup>1</sup> Приведено по: *Шергина Н.* Под властью рейтинга // Российская газета. 2004. 27 декабря. С. 5.

<sup>2</sup> Приведено по: *Головки О.* Чулпан Хаматова: «Не боюсь быть некрасивой» // Российская газета. 2005. 25 марта. С. 17.

25 мая 2007 года). «Война между Россией и США возможна уже в ближай-  
шие 10—15 лет, — убеждён А. Владимиров. — И инициатором её, и пря-  
мым агрессором будут США. Основные причины войны — борьба за  
монопольное владение ресурсами России и недопущение к ним Китая.  
А цели такой войны очевидны уже сейчас. Это устранение самого мощного  
геополитического соперника, обладающего возможностью за 30 минут  
стереть США с лица земли. Это обеспечение беспрепятственного доступа  
США к ресурсам Сибири и Российского Дальнего Востока. Это устраше-  
ние остального мира и Китая военной победой и мощью технологий и ору-  
жия... Эта война неизбежно перерастёт в ядерную. Независимо от того,  
какие средства будут применяться в её начале... Какими бы ни были сце-  
нарии возможной российско-американской войны, итог будет только  
один — наша полная победа! Эта война будет безусловным преступлением  
против человечества и закончится неминуемым национальным крахом Се-  
вероамериканских штатов»<sup>1</sup>.

**Самое предварительное сопоставление содержания и структуры  
новой архитектуры мироустройства XXI века (Проект России) позво-  
ляет предложить читателям пять тезисов.**

1. Именно в многообразии практик по сохранению жизни оформилось  
новое качество дуальной оппозиции «компромиссность — бескомпро-  
миссность» как необходимость сохранения традиций предотвращения  
противоречий и войн, как потребность в новых гуманитарных инноваци-  
ях, ориентированных на приемлемое для всех сторон разрешение антаго-  
нистических противоречий.

2. Оформленность в 2010 году двух существенно разных проектов миро-  
устройства обусловила «обнажённость» главного глобального движущего  
противоречия как главного антагонистического противоречия культуры  
жизни и культуры смерти.

Несколько лет тому назад Чингиз Айтматов, размышляя об особеннос-  
тях первого десятилетия XXI века, констатировал: наступают жестокие  
времена.

«Самоуничтожение — таков диагноз» считает Джульетто Кьеза, подводя  
в послесловии книги итоги своих размышлений о возможном мироустрой-  
стве XXI века. «Без реформы международных институтов, которая позво-  
лила бы мирным путём прийти к общим решениям, — полагает он, — без  
своевременных обдуманых и согласованных решений очень скоро может  
наступить цейтнот, во время которого восторжествует склонность к ис-  
пользованию силы, к удару мечом как к единственному и неизбежному  
средству, способному разрубить узел. Самые сильные попытаются забрать  
себе то, что осталось. Неужели для безумных войн нас хотят мобилизо-  
вать? Однако это не будет банальным повторением войн в Косове, Афга-  
нистане, Ираке. Все они были мотивированы различными, но одинаково

---

<sup>1</sup> Приведено по: Комсомольская правда. 2007. 17 июля. С. 14, 15.

лживыми способами. Мы в них участвовали и продолжаем участвовать. Но теперь окажется, что это были всего лишь скромные подготовительные манёвры. Во всё более лихорадочном переделе основных ресурсов уже участвуют такие протагонисты, как Китай, неколонизируемые страны, обладающие силой и способностью к сопротивлению, к защите своих интересов, к принятию автономных решений, не зависящих от Империи. Поэтому *не случайно учёные, следящие за ядерным риском, вновь начали пристальное наблюдение за стрелками „атомных“ часов, которые обратным отсчётом указывают время и вероятность, отделяющие нас от столкновения, в котором это оружие будет использовано*<sup>1</sup> (выделено мною. — В.К.).

3. Всё более значимой для всего многообразия практик компромиссного становится проблема Понимания. Речь идёт не только о том круге специалистов, которые готовят компромиссы, осуществляют их, а потом оценивают результаты. Речь идёт о всё расширяющемся круге граждан, которые стремятся понять *смысл ситуации*, когда компромисс необходим и возможен; *содержание позиции* каждой стороны компромисса; *смысл, содержание, структуру и ценность* как *своих уступок* другой стороне компромисса, так и *значительность, актуальность и ценность уступок*, которые предлагает другая сторона компромисса; *процедуру и условия «течения»* компромисса, *свою роль в этом процессе; значимость и плодотворность результатов* компромисса, как для своей стороны компромисса, так и для другой стороны (других сторон) компромисса.

По существу, в практиках осуществления компромиссного возрастает роль фактора Понимания. Сложность этой тенденции связана с общим планетарным процессом «осреднения, упрощения, примитивизации» по мнению великого русского социолога и философа, логика и писателя Александра Александровича Зиновьева<sup>2</sup>.

В своём завещании всем нам, книге «Фактор понимания», А.А. Зиновьев социологически, логически, философски обосновал значительность и важность сохранения и повышения именно образовательного уровня для миллионов людей с тем, чтобы через практики компромиссов преодолевать реально идущие процессы упрощения познания<sup>3</sup>.

4. Именно необходимый и достаточный уровень понимания функционирования компромиссного обуславливает формирование, сохранение и позитивную трансформацию в осуществлении чувства Меры. Для компромисса понимание и осуществление феноменов «Мера», «Чувство меры» имеет исключительное значение для всех стадий восприятия дуальной оппозиции «компромиссность — бескомпромиссность» в ходе Глобальной Игры народов мира с мировым истеблишментом.

<sup>1</sup> *Кьеза Дж.* Война империй: Восток — Запад: Раздел сфер влияния. М., 2006. С. 317, 318.

<sup>2</sup> *Большаков В.* Фактор понимания // Парламентская газета. 2007. 18 мая. С. 29.

<sup>3</sup> *Зиновьев А.А.* Фактор понимания. М., 2006.

Это «касается» и оценки ситуации, требующей компромиссности к её разрешению; к уступкам; к процедуре; к результатам компромисса.

Особенно значительна необходимость «чувства меры» на «границах» компромиссного, когда «переизбыток» компромиссности ведёт к конформизму, к бездеятельности; когда «слабость» компромисса превращает его в некомпромисс, в некомпромиссное.

5. Понимание природы практик компромиссного, его качественной определённости; понимание источников динамики компромиссного и его сущностных характеристик; понимание исключительной роли дуальной оппозиции «компромиссность — бескомпромиссность» и дуальной позиции «компромиссность — справедливость» в становлении новых моделей мироустройства XXI века объективно и субъективно «складывает» убедительные основания для развёртывания борьбы за мир и безопасность в XXI веке.

Интересная подробность.

Весной 2009 года в редакции «Комсомольской правды» прошёл «Круглый стол», в ходе которого известные эксперты представили свои соображения о предотвращении агрессивных нападений террористов.

Поучительно суждение Леонида Ивашова, президента Академии геополитических проблем.

«Наиболее эффективное сотрудничество в борьбе с этим злом, — пояснил Л. Ивашов, — у нас осуществлялось совместно с мусульманскими странами: Йемен, Сирия, Египет, Иран... Если говорить о сотрудничестве с НАТО, пока я не знаю ни одного примера, ни одного совместно задержанного террориста или взятого совместно килограмма наркотиков.

Регулярные теракты на Северном Кавказе раскалывают единство не только кавказских народов России, но и сами народы. Одновременно формируют негативный образ России как государства, не способного защитить своих граждан.

Терроризм это глобально-системное средство геополитической борьбы, подчиненной идее мирового господства и управляемой из единого центра, разнесенного через командные пункты, штабы по всем регионам планеты. Меня всегда спрашивают: **а где же этот штаб?** Я советую внимательно присмотреться к Лондону. Террористы находят поддержку в западных демократиях и в либеральной среде. Мировым прибежищем террористов всех мастей сегодня проявляет себя Британия. Лондону очень удобно влиять на многие другие страны, манипулируя изнутри террористическими сообществами<sup>1</sup>.

Таким образом, главным гуманитарным смыслом для Российской Повестки Дня на 2010 год, для Глобальной Повестки Дня, посвящённых Великой Победе в войне 1941—1945 годов против фашизма становится ожи-

---

<sup>1</sup> Овчинников А. Штаб мирового терроризма ищите в Лондоне // Комсомольская правда. 2009. 13 апреля. С. 5.



даемое всеми народами мира новое созидательное качество Глобальной Игры.

Народы России вместе со всеми народами мира в сложных событиях кризисных перемен 2008—2010 годов создали и предлагают всему миру как главный игрок, субъект Глобальной Игры — Глобальный Проект сохранения и упрочения честности и совестливости, доверия и справедливости на основе новой методологии, концепции, технологии, процессуальности и практики глобальной, созидающей модели культуры развития каждого человека, всех народов мира, всех стран в XXI веке.

\* \* \*

Стратегия культуры развития России, культуры развития всего мира в XXI веке через культуру развития духовной сферы становится основанием нового гуманизма, новой модели миропорядка, новой модели мироустройства.

При подведении итогов главы отмечу.

1. Нам в считанные дни, месяцы и годы надо понять, оформить и обеспечить общероссийское и мировое (глобальное) согласие по основным аспектам культуры развития.

*Компромисс, согласие, консенсус из гуманитарной инновации через гуманитарное воспитание становится главным и единственным способом выживания и достойного экологически безопасного развития в контексте стремительного нарастания изменения климата, тревожных изменений среды жизнеобеспечения всех людей и всех народов.*

Именно честность и совесть, доверие и справедливость уже стали главными индикаторами движения к культуре развития.

2. Мы не можем больше позволить ни российским структурам правящего истеблишмента, ни международным семьям и сообществам управленцев осуществлять очередной этап концепции развития через потребление и сверхпотребление.

3. Честность, личная порядочность — вот надёжная и стремительная дорога к глобальному действительно международному компромиссу, согласию народов для действий по спасению и людей, и среды обитания, и культуры и Смысла Великой Победы в 1945 году всех стран и народов над фашизмом.

#### *Вопросы к дискуссии по итогам исследования в главе*

1. Сможем ли мы в отсутствие народной идеологии развития России вовремя и эффективно содействовать социологически предотвращению возникновения ядерной войны?

2. Можно ли добиться минимальных потерь по ходу возможной войны в XXI веке и победить без народной объединяющей идеологии?

### *Литература к главе*

1. Смысл Великой Победы: Коллективная монография. М., 2010.
2. Аннан К. Мы, народы: роль Организации Объединённых Наций в XXI веке // Безопасность Евразии. 2000. № 1.
3. Ролз Дж. Справедливость как честность (1958) // Логос. 2006. № 1.
4. Стратегия национальной безопасности Российской Федерации до 2020 года // Независимое военное обозрение. 2009. № 16. 15—20 мая.
5. Третьяков В. Мои вопросы национальному лидеру // Известия. 2008. 4 декабря.
6. Деягин М. Иранский рикошет // Известия. 2010. 22 июля. № 133.
7. Трубицын Д.В. «Модернизация» и «негативная мобилизация». Конструкты и сущность // Социологические исследования. 2010. № 5.
8. Материалы научной сессии, посвящённой 20-летию Социологического центра и журнала «Социология власти» // Социология власти. 2009. № 8.
9. Кузнецов В.Н. Геокультурная энциклопедия — 2009: Культура развития через культуру безопасности. М., 2009.

## **ФОРМИРОВАНИЕ И ФУНКЦИОНИРОВАНИЕ СУБЪЕКТА И ОБЪЕКТА НАЦИОНАЛЬНОЙ (НАРОДНОЙ) ИДЕОЛОГИИ КУЛЬТУРЫ РАЗВИТИЯ РОССИИ В XXI ВЕКЕ**

Весной 2010 года в журнале «Социологические исследования» был опубликован обзор А.В. Лихановой и А.И. Афанасьевой, посвящённый научной сессии по поводу 20-летия Социологического центра Академии государственной службы при Президенте Российской Федерации (РАГС) и журнала «Социология власти».

В основе главного доклада известного социолога, доктора философских наук, профессора В.Э. Бойкова (директора Социологического центра, главного редактора журнала «Социология власти») была представлена тема идеологии<sup>1</sup>.

Что особенно важно: проблема идеологии, её сути, генезиса, места и роли в процессах российского общества рассматривалась в контексте многолетнего социологического мониторинга «Народ и власть».

«Задача социологов представляется не в том, чтобы придумывать некие национальные идеи, к чему нас призывали известные политики, — чётко отметил В.Э. Бойков, — а в том, чтобы объективно изучать и показывать реальность и тем самым побуждать общество и политиков к позитивной деятельности, направленной на реанимацию высоких ценностных ориентаций, на усиление позитивных функций идеологии как мощного средства социализации личности»<sup>2</sup>.

Отмечу в выступлении В.Э. Бойкова важный тезис: значимость объективного изучения реальности, в которой усиливаются позитивные функции идеологии<sup>3</sup>.

Интересны и перспективны размышления генерального директора ВЦИОМ В.В. Фёдорова. «На мой взгляд, идеологии XX века, идеологии индустриальной эпохи — такие, как социалистическая, коммунистическая, как её экстремальная разновидность, либеральная идеология, либерально-консервативная идеология, — полагает В.В. Фёдоров, — всё это, скорее, то, что сегодня нас сдерживает, мешает нам в развитии и в осмыслении проблем сегодняшнего и завтрашнего дня. Мы, как прикованный Прометей, по рукам и ногам связаны устаревшей терминологией, установками, которые были нами выработаны в период обучения под влиянием

---

<sup>1</sup> Научная сессия открылась 9 октября 2009 года. См.: *Афанасьева А.И., Лиханова А.Б.* Юбилейная сессия социологов РАГС // Социологические исследования. 2010. № 5. С. 143—145.

<sup>2</sup> Материалы научной сессии, посвящённой 20-летию Социологического центра и журнала «Социология власти» // Социология власти. 2009. № 2. С. 11.

<sup>3</sup> Там же.

этих идеологий, и пытаемся старым ярлыкам подыскивать новые аналоги в жизни.

Удается нам это плохо, но поскольку других терминов пока не изобретено или они нам неизвестны, то получается странная ситуация. С одной стороны, все владеют комплексом этих идеологических систем и активно пытаются их использовать, с другой стороны, большинство осознает, что эти идеологические подходы, причем вне зависимости от того, коммунистические они или либерально-консервативные, все равно они работают.

Еще в меньшей степени можно, на мой взгляд, выделять сегодня в массовом сознании россиян эти идеологии. В чистом виде они там давно не присутствуют, скорее, наблюдаются какие-то остатки, но они эклектически перемешаны и, на мой взгляд, уходят в прошлое, а рассчитывать на их возрождение в новом виде я бы не стал.

Что приходит на смену? Долгое время, лет 12—15 (это было связано со сложностями и трудностями становления нового Российского государства), мешала мутная взвесь, из которой практически невозможно было выделить какие-то объединяющие элементы. К счастью, сегодня этот период позади. **С начала 2000-х годов мы отчетливо фиксируем появление такой, я бы сказал, метаидеологии, действительно, объединяющей и интегрирующей российское общество. При всем обилии конфликтов, противоречий — классовых, социальных, всяких прочих, все-таки ценностная основа постепенно формируется»<sup>1</sup>** (Выделено мною. — В.К.).

Существенны и оригинальны суждения доктора социологических наук, профессора, заведующего кафедрой социологии РАГС Сергея Станиславовича Фролова. «Мне хотелось бы сказать несколько слов об идеологии. Хочу подчеркнуть необходимость идеологии для общества, — отметил С.С. Фролов. — Это стержень, вытащив который, мы теряем очень много. Дело в том, что **идеология, на мой взгляд, по крайней мере, объясняет не только, что мы должны сделать, но и почему. Этот момент исключительно важен для человека. Он неосознан, он на подсознании, но, тем не менее, он объединяет. И в данном случае, если идеология работает, мы наблюдаем синергию, т. е. эффект от совместных действий, который резко возрастает.** Мне кажется, это исключительно важно.

Я понимаю, что каждая партия имеет свой проект идеологии, но, тем не менее, здесь нужно что-то делать. На мой взгляд, здесь очень важно межинституциональное взаимодействие, как говорил Владимир Эрихович сегодня. Действительно, каждый социальный институт фактически имеет свою идеологию. Более того, внутри социального института, скажем, политических партий, тоже нет единства.

---

<sup>1</sup> Материалы научной сессии, посвящённой 20-летию Социологического центра и журнала «Социология власти» // Социология власти. 2009. № 2. С. 12.

Что этому мешает? Прежде всего, эгоизм социальных институтов. Каждый социальный институт тянет одеяло на себя. **Если мы посмотрим институт бизнеса, институт государства, институт образования, то придем к выводу, что нужно идти на компромисс, нужно договариваться.** Кроме того, существует различие в ресурсах — вот он, потенциал. Один социальный институт имеет громадные ресурсы и распоряжается ими, а другой — нет. Поэтому здесь нужно наладить межинституциональное взаимодействие.

Что касается хабитуса — системы устойчивых предпочтений людей — это вопрос важнейший. В данном случае мы связаны с тем, что имеем дело с ценностями. Это — матрица ценностей. Надо сказать, что в настоящее время эти идеологические ценности находятся в конце ранжированного ряда, они на дне этой матрицы. Без этого их актуализация невозможна. Они должны быть не только приняты, они должны быть интернализированы, они должны стать частью нашей жизни.

Нужно наметить ряд мероприятий, связанных, прежде всего, с социальными институтами, их взаимодействием, потом с воздействием на личность, с системой ценностей, которая принята и, еще раз повторю, интернализирована. Мне это кажется важным, и идеология должна развиваться именно в таком направлении.

Какой она будет? Вы знаете, вопрос достаточно сложный, и в настоящее время существует, я считаю, несколько очень мощных течений, которые могут вызвать некоторые споры и быть основой идеологии»<sup>1</sup> (Выделено мною. — *В.К.*).

Важнейший урок российской и всемирной истории, который повсеместно и чётко обозначился в ходе подготовки и празднования 65-летия Великой Победы в Великой Отечественной войне 1941—1945 годов, — всё возрастающая роль Народа, каждого человека как Субъекта Победы; как Субъекта создающих перемен; как Субъекта инноваций, модернизации; как Субъекта народной объединяющей идеологии; как Субъекта культуры развития человека, семьи, народа, России, всего мира<sup>2</sup>.

И в России, и во многих странах интересно и остро развёртывается дискуссия о содержании, структуре Субъекта современной истории, Субъекта преобразования мира после глобального кризиса<sup>3</sup>.

Фактически оформился специальный глобальный и российский, евразийский научный дискурс об особенностях социологических, политологических, философских, экономических, юридических, культурологических подходов к теории Субъекта изменений (проблема креативности; пробле-

---

<sup>1</sup> Материалы научной сессии, посвящённой 20-летию Социологического центра и журнала «Социология власти» // Социология власти. 2009. № 2. С. 20.

<sup>2</sup> Смысл Великой Победы: Коллективная монография / Под общ. ред. В.Н. Кузнецова. М., 2010.

<sup>3</sup> Там же.

ма игроков; проблема партнёров; проблема национальных элит; проблема инноваторов; проблема модернизаторов; проблема субъектов терроризма, преступности и коррупции; проблема равнодушных и не участвующих; проблема истеблишмента)<sup>1</sup>.

Тема Субъекта изменений активно обсуждается в экспертном сообществе<sup>2</sup>; а также публицистами, журналистами, специалистами по кадрам; широким кругом неравнодушных граждан<sup>3</sup>.

Всё больше внимания вопросам деятельности Субъектов перемен в XXI веке уделяют государственные персоны как в России, так и во многих странах мира<sup>4</sup>.

**Позиция автора шестой главы книги** может быть обозначена с опорой на несколько предварительных тезисов, на изложение научной проблемы в представленном исследовании.

*Первый тезис:* в России XXI века начинает оформляться новый главный Субъект истории, Субъект созидательных перемен, Субъект народной объединяющей идеологии, Субъект инноваций, модернизации, развития страны, культуры развития человека, семьи, всех народов, всего общества.

Из Объекта управления народ России преобразуется в Субъект управления всеми переменами. Речь идёт о «концерте народов Российской Федерации»<sup>5</sup>.

*Второй тезис.* Для осени 2010 года можно констатировать, что национальная элита в России как Субъект изменений и развития, как Субъект модернизации, как Субъект народной (национальной) объединяющей идеологии отсутствует: к глубокому сожалению.

---

<sup>1</sup> *Сухарев А.И.* Формирование Субъектов международных отношений. (Проблемы становления Субъектов гуманитарных взаимодействий в международных отношениях XXI века). М., 2010; *Кузнецов В.Н.* Теория компромисса. М., 2010; *Кортунов С.В.* Национальная идентичность: Постигание смысла. М., 2009; *Кургиян С.Е.* Иса и Иаков: Судьба развития в России и мире: В 2 т. М., 2009; *Тощенко Ж.Т.* Парадоксальный человек. 2-е изд. М., 2008; *Бек У.* Космополитическое мировоззрение. М., 2008; *Крыштановская О.* Анатомия российской элиты. М., 2005.

<sup>2</sup> *Шевцова Л.* Одинокая держава: Почему Россия не стала Западом и почему России трудно с Западом. М., 2010; Россия vs Европа: Противостояние или союз? / Под ред. С.А. Караганова, И.Ю. Юргенса. М., 2010; *Злобин Н.В.* Второй новый миропорядок: Геополитические головоломки. М., 2009; *Дубинин С.К.* Россия против кризиса: Кто победит? М., 2009.

<sup>3</sup> *Рубцов А.* Приведение к современности: Что такое модернизация в России // Независимая газета. 2010. 14 апреля; *Белковский С.* Бизнес-элита общества — национальный позор России // Московский комсомолец. 2010. 16 апреля; *Коротич В.* Каста хлеборезов: Как появилась жлобократия, стала номенклатурой и заняла место элиты // Новая газета. 2010. 18 апреля. № 40; *Крыштановская О.* Четвёртый элемент // Известия. 2010. 7 апреля; *Восканян М.* Россияне 2.0: Продвинутой версии: «Социальные инноваторы» — авангард модернизации или передовой отряд консюмеризма? // Однако. 2010. 8 марта.

<sup>4</sup> *Медведев Д.* Общие цели — общие действия // Ведомости. 2010. 13 апреля; *Горбачёв М.* Процесс пошел—2 // Российская газета. 2010. 21 апреля; *Назарбаев Н.* Глобальный мир и ядерная безопасность // Известия. 2010. 2 апреля.

<sup>5</sup> *Фаризова С.* Россию контролирует российский народ // Известия. 2010. 29 апреля.

Процесс становления национальной элиты России с 2000 года начался и реально осуществляется.

Определение главного понятия представленного исследования считаю необходимым привести в формулировке В.А. Лекторского. *Субъект*, полагает он, это «носитель деятельности, сознания и познания»<sup>1</sup>.

*Субъект исторический*, по мнению А.С. Панарина, это «понятие, обозначающее ту или иную коллективную общность (группу, класс, народ), в деятельности которой воплощается и вектор исторической эволюции, и энергия, её питающая»<sup>2</sup>.

*Субъект политический*, считает А.С. Панарин, это «индивидуальный или коллективный агент (актор) политической активности, имеющий в своём распоряжении определённые политические ресурсы, которые заставляют других с ним считаться»<sup>3</sup>.

Теперь важно отметить, что в современном научном дискурсе понятию Субъект сопоставляют значительное количество других понятий: во-первых, это те, о которых уже упоминали — группа, класс, народ, агент, актер; во-вторых, это игрок, партнёр, элита, истеблишмент, интеллигенция, инноваторы, модернизаторы, эксперты, учёные, специалисты; в-третьих, это кланы, семьи, команды, клубы, общественные институты; в-четвёртых, это международный терроризм, организованная преступность, коррупционеры.

Для понимания содержания и структуры феномена «Народ» в качестве Субъекта считаю важным предложить определение понятия «Объект». По мнению В.А. Лекторского, **Объект** это «то, на что направлена активность (реальная и познавательная) *субъекта*. Объект не тождествен объективной реальности; во-первых, та часть последней, которая не вступила в отношение к субъекту, не является объектом; во-вторых, объектами могут быть и состояния сознания. Существуют разные типы объектов и соответственно разные типы субъектно-объектных отношений. Объектом может быть физическая вещь, существующая в пространстве и времени, объективно-реальная ситуация. Это может быть собственное тело субъекта. Объектами могут быть состояния сознания субъекта и даже его *Я* в целом. В этом качестве могут выступать другие люди, их сознание, а также предметы культуры (включая тексты) и присущие им смыслы.

Активность субъекта необходимо предполагает внеположный ей объект. В противном случае она невозможна, как невозможным становится и сам субъект. Поэтому нередко встречающееся в отечественной философской литературе противопоставление двух типов отношений — субь-

---

<sup>1</sup> *Лекторский В.А.* Субъект // Новая философская энциклопедия: В 4 т. Т. 3. М., 2010. С. 659, 660.

<sup>2</sup> *Панарин А.С.* Субъект исторический // Там же. С. 660, 661.

<sup>3</sup> Там же. С. 661.

ектно-объектных и субъектно-субъектных — в действительности лишено оснований. Оно основано на неправомерном отождествлении объекта с физической вещью. В действительности объектом может стать все, что существует. Вместе с тем для понимания основных характеристик сознания, познания и деятельности важно иметь в виду тот принципиальный факт, что объект внеположен всегда субъекту, не сливается с ним. Эта внеположность имеет место и тогда, когда субъект имеет дело с состояниями собственного сознания, своим *Я*, и тогда, когда он вступает в отношения с другими субъектами. Так, напр., *понимание* другого человека, предполагающее умение встать на точку зрения этого другого, как бы пережить его состояние изнутри (то, что обычно считается классическим случаем субъектно-субъектных отношений), может быть успешным только в том случае, если субъект не сливается с состояниями чужого сознания, как не может с ними полностью слиться даже тот субъект, которому принадлежат эти состояния, и не перестает воспринимать другого извне, обладая «избытком видения», о котором писал М.М. Бахтин. Вместе с тем важно подчеркнуть, что отношение субъекта и объекта — это не отношение двух разных миров, а лишь двух полюсов в составе некоторого единства. Снятие противостояния субъективного и объективного как двух самостоятельных миров не означает снятия субъектно-объектных отношений»<sup>1</sup>.

**Ведущая тенденция в функционировании  
Субъекта культуры развития как самоуполномочивание человека,  
семьи, народа на честную и правдивую Позицию  
и справедливый Поступок для мира  
и безопасности всех**

Самый предварительный социологический анализ функционирования Субъекта развития, ключевых смыслов гуманитарных перемен в жизни, в надеждах миллионов женщин и мужчин, молодёжи во многих регионах России, во многих странах мира позволяет автору сформулировать пять исходных тезисов о содержании изменений, об источниках динамики, об участии самого человека, народов в начавшихся глобальных кризисных переменах.

*Первый тезис:* впервые в мировой истории за 2003—2010 годы для сотен миллионов людей во всех странах мира оформился современный гуманизм как **мечта, как реальная возможность и достижимость (здесь и сейчас) для каждого человека достойной и безопасной жизни по совести, по справедливости, по правде.**

*Второй тезис:* состоялось наполнение новым содержанием Повестки Дня для каждого человека через соединение повседневных практик его жизни с основами новейшего мировоззрения, миропорядка и мироустрой-

---

<sup>1</sup> Лекторский В.А. Объект // Там же. С. 136.



ства<sup>1</sup>. Итогом такого синтеза на основе категорий «справедливость», «правда», «человеческое достоинство», «честность», «человеческое», «компромисс», «культура», «доверие», «порядочность» становится понимание смысла локальных, региональных и глобальных перемен, потребность в выработке **личной Позиции** для основных событий своей жизни.

*Третий тезис:* наполнение достойными смыслами гуманитарных взаимодействий между людьми, между народами обнажило тревожные практики, процессы и последствия игр с жизнью людей; их целями, идеалами, ценностями, интересами; с их надеждами на мир, безопасность, справедливость, правду; на достойное качество и уровень жизни. В итоге — многие, очень многие люди решились, выстраивая свою позицию по главным вопросам жизни, на **Поступки по участию в конструктивном диалоге для мира и безопасности, по поиску и осуществлению компромиссов, по учреждению справедливости**, по разработке честных правил игры, по их соблюдению, по их своевременному изменению<sup>2</sup>.

Таким образом, *в 2003—2010 годах глобальное, всепроникающее и всеобъемлющее антагонистическое противоречие: «культура безопасности человека» (культура безопасного развития человека, культура жизни человека) — «культура смерти человека» обозначилось как источник динамики глобальной гуманитарной безопасности; всемирной, абсолютной безопасности; как источник мировой динамики гуманитарных перемен.*

*Полагаю, будет правомерным предположить, что это глобальное противоречие стало главным интеллектуальным, энергетическим, мотивационным и силовым фактором возникновения, оформления и развёртывания новой глобальной структурной гуманитарной революции XXI века.*

*Четвёртый тезис.* Мир после 8 августа 2008 года стал другим. Военный конфликт в Южной Осетии с гибелью российских миротворцев; женщин, мужчин, детей самых разных национальностей обнажил локальный, региональный и глобальный аспект ускоряющихся кризисных перемен: финансовых, экономических, политических, институциональных.

По существу, это, в основном, видимые проявления глобальной структурной гуманитарной революции, её «превращённые» формы.

*Пятый тезис.* Деятельность всех институтов ООН по обеспечению достижения Целей тысячелетия в 2001—2010 годах (научная, организационная и т. д.) вовлекла во многих странах мира миллионы людей в создание

---

<sup>1</sup> Более подробно см.: *Кузнецов В.Н.* Гуманитарные взаимодействия: Социологическое исследование становления геокультурной теории безопасности: В 3 т. Т. 1: Россия и Евразия: Социология геокультурной динамики евразийской безопасности XXI века. М., 2008.

<sup>2</sup> Более подробно см.: *Кузнецов В.Н.* Гуманитарные взаимодействия: Социологическое исследование становления геокультурной теории безопасности: В 3 т. Т. 2: Социология справедливости: Смысл мечты России — реальное достоинство каждого человека и укрощение несправедливости здесь и сейчас. М., 2008.

новой оптимистичной и конструктивной среды глобальной безопасности. Такие действия можно интерпретировать в следующей последовательности:

- ◆ феномены глобальной, региональной, национальной и личной безопасности впервые обрели устойчивый ключевой **Объект**: цель — развитие человека;
- ◆ чёткость целей и задач позволили выделить этапы движения к их достижению, конкретные индикаторы, что позволило осуществить надёжный социологический мониторинг результативности деятельности в сфере безопасности;
- ◆ новое качество объекта безопасности (развитие человека) выявило утрату востребованности императива «вызов — ответ» в понимании источника динамики процессов и механизмов глобальной безопасности;
- ◆ первые годы осуществления социологического мониторинга деятельности по достижению целей тысячелетия обозначили «складывание» уникальных возможностей для проявления новой парадигмы безопасности как теории, методологии и технологии предотвращения<sup>1</sup>.

*Смысл, суть, содержание глобальных перемен как в Объекте и Субъекте безопасности, в среде безопасности — именно структурная революция: каждый человек в мире заявляет свои права, свою ответственность по поводу безопасности. Это гуманитарная созидающая революция всей структуры обеспечения жизни человека, его развития, его достоинства, его смысла жизни (см. рис. 7).*

21 января 2009 года весь научный мир отметил 120-летие со дня рождения выдающегося русского социолога, философа, культуролога Питирима Александровича Сорокина. Именно он заложил основы созидательного, творящего культуру и гуманизм потенциала социологии.

Ровно 50 лет назад, в 1960 году П.А. Сорокин обосновал и предложил мировому сообществу концепцию Глобального Компромисса, Глобальной Игры — Теорию Конвергенции.

Если доминантой предыдущих структурных (социально-экономических, технологических) революций была сила, «мягкая» сила, сильные взаимодействия, «мягкие» сильные взаимодействия, перемены в материальном базисе общества, то в новой глобальной структурной гуманитарной революции XXI века главной доминантой становятся, по моему мнению, сетевые, слабые взаимодействия, связи; слабые риски. Прежде всего: цели, идеалы, ценности, интересы, образ жизни, традиции, культуры, нормы, образцы достойного поведения.

---

<sup>1</sup> Более подробно см.: Кузнецов В.Н. Смысл гуманитарных взаимодействий в глобальной социологической объясняющей модели современных кризисных перемен // Безопасность Евразии. 2008. № 4; Серебрянников В.В. Предотвращение войн: теория и практика // Вооруженный конфликт в Южной Осетии и его последствия. М., 2009.

Рисунок 7

### Социологическая модель деятельности Субъекта созидательной справедливости по её учреждению

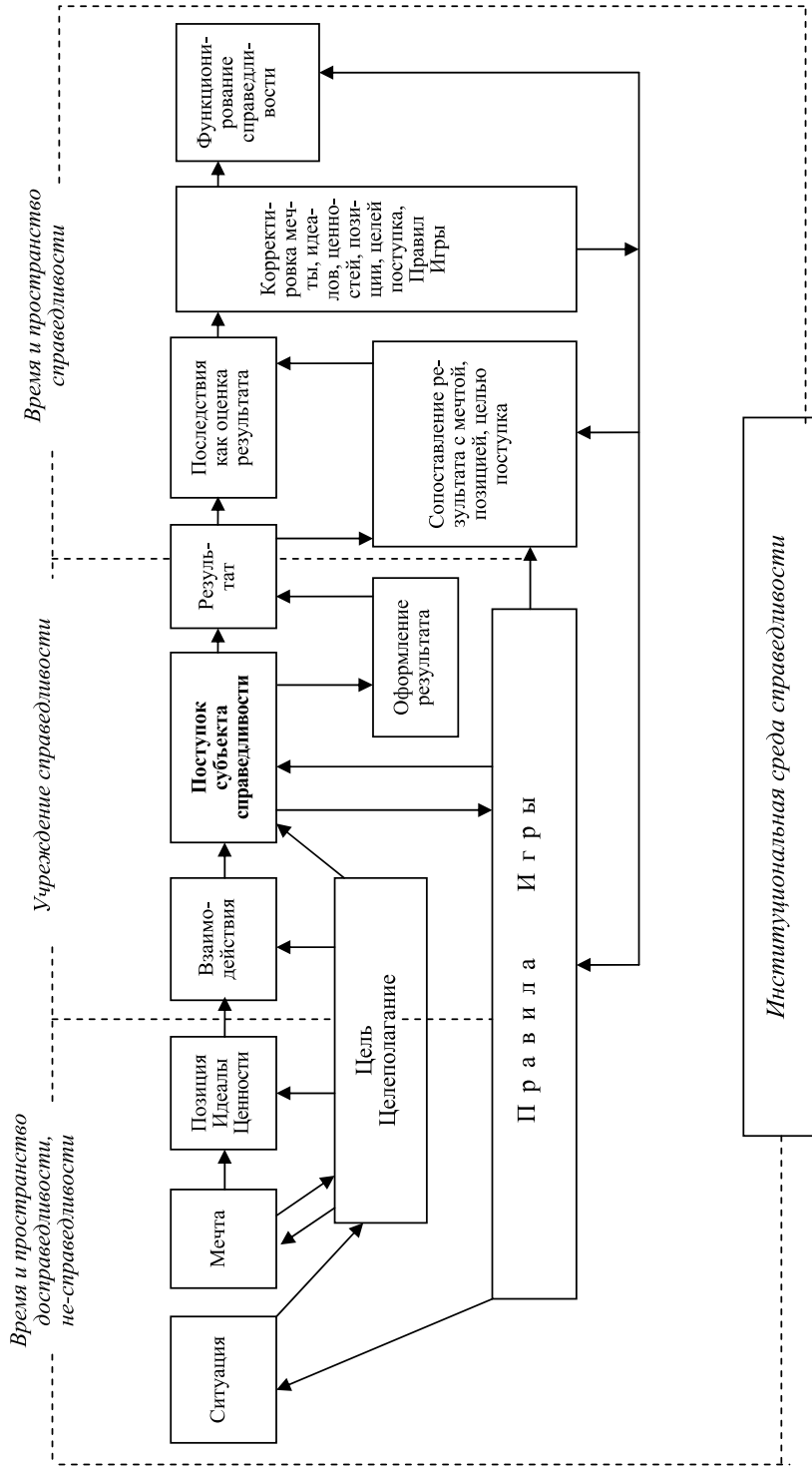

Именно эта особенность позволяет выделить и понять источник новой структурной революции, её движущее противоречие — новую характеристику взаимодействия и противоборства жизни и смерти; **обозначить и обдумать потребность в новом классе компромиссов: культуры компромисса, опережающих компромиссов.** Речь идёт, прежде всего, о трансформации субъекта обеспечения безопасности, о субъекте, участвующем в новом противоречии, в новом компромиссе, в новом источнике динамики глобальной безопасности. О субъекте новейшей истории, заинтересованном в достойном разрешении антагонистических противоречий.

В этом тезисе основное внимание я посвящаю особенностям Субъекта разворачивающейся структурной революции. Это имеет, по моему мнению, ключевое значение для понимания очень важного аспекта реального проявления новых революционных преобразований, для понимания феноменов: «безопасность», «справедливость», «компромисс». Речь идёт о характере и влиянии на состояние и динамику глобальной безопасности превращённых форм глобальной структурной гуманитарной революции.

Я считаю возможным причислить к таким превращённым формам: резкое нарастание военных расходов в мире за 2003—2008 годы (более 1 триллиона долларов ежегодно); глобальное идеологическое наступление США, ряда стран Европы во всём мире для разрушения культуры, образа жизни народа, прав и свобод миллионов людей с целью продвижения своего понимания содержания ценностей, трактовки демократии; широчайшее распространение криминализации, коррупции и терроризма в России, во многих других странах мира; разрушение национальных культур через внедрение в сферу досуга, учёбы, общения детей и молодёжи насилия, наркотиков, безнравственности и цинизма. Отмечу, что за 2008 год бюджет глобальной организованной преступности составил 1 триллион долларов.

Для идентификации новых факторов влияния по ходу исследования взаимовлияния отдельных звеньев в институциональной среде, преобразований мира после 8 августа 2008 года важное значение, по моему мнению, имеет «различение» несправедливого и антисправедливого<sup>1</sup>. Есть основания полагать, что в событиях вокруг Косово (февраль 2008 г.), вокруг Южной Осетии (8—12 августа 2008 г.), вокруг экономического и финансового кризиса (2008—2010 гг.) реальным и влиятельным субъектом оформилась как организованная преступность, так и международный терроризм.

*По существу именно слабость и размытость позиции российских властных структур в отношении утверждения реальной и убедительной законности для всех граждан, действительного и прозрачного равенства всех людей перед Законом со стороны власти и Государства в*

---

<sup>1</sup> Обоснования автора см.: Кузнецов В.Н. Социология справедливости. М., 2008; *Он же.* Безопасность и справедливость как смысл стратегии развития России в XXI веке // НАВИГУТ. 2008. № 2; *Он же.* Формирование гуманитарной справедливости как научная социологическая геокультурная проблема // Безопасность Евразии. 2008. № 3.

*Российской Федерации 2000—2010 годов побудили и подвигли Народ России на самоуполномочивание в качестве Субъекта изменений, перемен, развития, культуры развития, безопасности и справедливости, компромисса; в качестве Субъекта народной объединяющей идеологии развития Российской Федерации.*

В подтверждение приведём итоги социологического мониторинга «Народ и власть» (см. табл. 20—24. Исследования осуществлены в 2001—2007 годах Социологическим центром Российской академии государственной службы под руководством доктора философских наук, профессора В.Э. Бойкова).

Таблица 20

**Распределение отрицательных ответов на вопрос:  
«Согласно статье 19 Конституции РФ, все равны перед законом  
и судом. Действует или нет эта норма реально применительно  
к большинству должностных лиц следующих структур власти  
и крупным бизнесменам?»**  
(в % от количества опрошенных)

<i>Субъекты власти</i>	<i>2005 г.</i>	<i>2007 г.</i>
Госдума, правительство страны	64,5	65,0
Региональные власти	57,4	61,6
Городские, районные власти	52,6	59,1
Суды	53,2	54,7
Прокуратура	54,0	52,6
Налоговая служба	49,3	46,2
Милиция	55,1	65,3
Крупные бизнесмены	—	65,8

**Источник:** Некоторые результаты социологического мониторинга «Народ и власть» // Социология власти. 2008. № 3. С. 38.

Таблица 21

**Мнения о причинах правового неравенства  
рядовых граждан и должностных лиц**  
(в % от количества опрошенных)

<i>Варианты ответа</i>	<i>2005 г.</i>	<i>2007 г.</i>
Коррупция в системе власти	—	66,8
Безнаказанность чиновников, действующих по неписаным правилам	76,9	54,4

<i>Варианты ответа</i>	2005 г.	2007 г.
Отсутствие у граждан возможности влиять на власть	49,7	41,3
Слабость законодательной власти	—	33,3
Равнодушие граждан к исполнению законов	23,1	22,2
Отсутствие реальных прав у партий, профсоюзов и других общественных организаций	21,1	13,6
Другие ответы	1,8	2,8
Затруднились ответить	10,2	8,6

**Источник:** там же.

Таблица 22

**Реакция граждан на действия властей  
в повседневной жизни**  
(в % от количества опрошенных)

<i>Варианты ответа</i>	2002 г.	2005 г.	2007 г.
Обычно одобряют, поддерживают действия властей	10,7	8,7	11,4
Обычно вынуждены приспособливаться	41,0	46,9	37,4
Стараются держаться в стороне от властей	28,9	27,2	26,3
Относятся к властям с неприязнью, когда возможно, противодействуют им	6,5	7,2	3,7
Затруднились ответить	12,9	10,0	21,2

**Источник:** Некоторые результаты социологического мониторинга «Народ и власть» // Социология власти. 2008. № 3. С. 38, 39.

Таблица 23

**Распределение мнений о том,  
чьи интересы преимущественно выражает сегодня  
государственная власть в нашей стране**  
(в % от количества опрошенных)

<i>Варианты ответа</i>	2003 г.	2007 г.
Бюрократии (чиновников)	45,9	48,9
Крупных предпринимателей и финансистов	44,5	43,8
Работников правоохранительных органов	8,8	17,6
<b>Интересы народа в целом</b>	—	<b>12,9</b>

<i>Варианты ответа</i>	<i>2003 г.</i>	<i>2007 г.</i>
Военнослужащих	3,2	7,5
Представителей малого и среднего бизнеса	8,9	7,3
Пенсионеров	4,4	5,9
Гуманитарных работников (врачей, учителей, ученых и др.)	—	4,6
Рабочих и служащих государственных и частных предприятий	3,5	1,8
Крестьян	1,2	1,1
Ничьи интересы не защищает	10,7	14,8
Затруднились ответить	16,4	13,9

**Источник:** там же. С. 39. (Выделено мною. — В.К.)

Обращаю внимание читателей на динамику показателей в таблице 24 и, особенно, на выделенные мною цифры.

Таблица 24

**Распределение мнений о сосредоточении  
реальной власти у различных субъектов  
политических процессов**  
(в % от количества опрошенных)

<i>Субъекты политических процессов</i>	<i>2001 г.</i>	<i>2003 г.</i>	<i>2006 г.</i>	<i>2007 г.</i>
Президент страны	72,4	75,8	77,9	70,9
Крупные бизнесмены	64,2	75,8	62,8	44,4
<b>Руководители преступных группировок</b>	<b>63,0</b>	<b>67,8</b>	<b>57,2</b>	<b>31,5</b>
Руководители регионов	57,9	51,9	46,3	37,1
Федеральное правительство	52,6	62,5	62,5	38,6
Государственный аппарат (чиновники)	51,7	50,0	43,6	35,2
Государственная Дума РФ	30,9	46,8	50,0	22,3

**Источник:** там же. С. 39. (Выделено мною. — В.К.)

Теперь я соединю в таблице 25 показатели рисунка 4 (о реальном влиянии руководителей преступных группировок в 1998 году в России) и таблицы 24 (о реальном влиянии руководителей преступных группировок в России по итогам исследований в 2001, 2003, 2006, 2007 годах).

**Распределение мнений о сосредоточении реальной власти,  
конкретного влияния руководителей преступных группировок  
как субъектов политических процессов в 1998—2007 годах**  
(на основе рисунка 4 и таблицы 24)

<i>Субъекты политических процессов — руководители преступных группировок</i>	<i>1998 г.</i>	<i>2001 г.</i>	<i>2003 г.</i>	<i>2006 г.</i>	<i>2007 г.</i>
Место среди других субъектов политических процессов	1	3	3	4	6
Количественные показатели (в % к числу опрошенных)	80	63	67,8	57,2	31,5

*Итоги исследований проблемы «Народ и Власть» для России в 1998—2007 годах (десять лет) позволяют предположить, что надеяться народам Российской Федерации на равенство каждого Гражданина перед Законом на истеблишмент; какие-либо «элиты» (при определённом отсутствии национальной элиты с главной целью — добросовестно, талантливо, профессионально и честно служить Народу и Отечеству); гражданское общество; властные структуры ни в те 10 лет, ни в 2008—2010 годах не представилось возможным.*

Однако надежда затеплилась в 2001—2010 годах: у народа появились национальные достойные лидеры. Я говорю о Патриархе Московском и всея Руси — Кирилле, о Президенте России В.В. Путине (до 2008 года), о Президенте России Д.А. Медведеве.

Главным ожидаемым итогом (надежда стала укрепляться) изучения социологической теории и методологии становления **глобальной социологической геокультурной объясняющей модели современного всемирного кризиса (глобальной структурной гуманитарной революции XXI века)** можно, *во-первых*, считать, по моему мнению, определение в мировом специализированном научном социологическом дискурсе по проблемам безопасности ключевой методологической линии: фундаментальное обновление социологии, многих общественных наук (социальных и гуманитарных) обусловлено плодотворностью обогащения и наполнения всех ракурсов исследований гуманитарной проблематикой. Я имею в виду человека, человеческое в человеке, взаимодействия человека с другим человеком.

Что особенно важно и для социологии, и для всех общественных наук: фундаментальность и проверяемость определённости субъекта компромиссности, справедливости и методологической определённости генезиса компромиссного, справедливого, правдивого, честного, истинного; их органичной и целостной связи через созидающие гуманитарные взаимо-



действия позволяют в научном дискурсе по главнейшим вопросам жизни и смерти; мира и войны; свободы и рабства; безопасности и опасности выявить и методологически доказательно предъявить всем людям и всем народам правду, всю полноту правды.

*Во-вторых*, самодостаточность компромиссности, справедливости и их теоретическая и методологическая обусловленность от гуманитарных взаимодействий; от мечты, позиции и поступка субъекта компромиссности и справедливости позволяют впервые в практике функционирования специализированного мирового дискурса представителей всех общественных наук чётко и доказательно (с учётом времени и пространства) осуществить различие между компромиссным и некомпромиссным, справедливым и несправедливым, между компромиссностью и бескомпромиссностью, справедливостью и несправедливостью, между некомпромиссностью и бескомпромиссностью, между несправедливостью и антисправедливостью.

По сути, речь идёт о возможности здесь и сейчас точно и доказательно осуществить различие между правдой и заблуждением, между правдой и ложью, между заблуждением и ложью.

*В-третьих*, **социологическая теория и методология компромисса, компромиссного**; доверия и честности; справедливости, справедливого, основанная на гуманитарных взаимодействиях, на геокультурной институционально-сетевой парадигме, на воле и энергетике субъекта компромиссности и справедливости позволяют насытить масштаб, время и пространство специализированного социологического научного дискурса по проблемам мира и безопасности в XXI веке волевой направленностью, энергетической наполненностью компромиссного и справедливого.

Сейчас и здесь становится возможным научный дискурс в рамках всех общественных наук, в котором социология гуманитарных взаимодействий устойчиво и убедительно демонстрирует решающее преимущество созидательной и благодатной воли и энергетике компромисса, доверия, правды и справедливости, способных радикально здесь и сейчас гуманитарно превзойти энергетику и волю несправедливости, несправедливости; динамику и упёртость некомпромиссного, антикомпромиссного.

Поучительно, что в ходе исследования роли и места России в становлении мира и безопасности как глобальной безопасности XXI века, которое осуществил выдающийся учёный и государственный деятель Евгений Максимович Примаков в книге «Мир без России?: К чему ведёт политическая близорукость» (М., 2009), основное внимание уделено гуманитарным взаимодействиям, культуре, идеологии. «Таким образом, полюса современного мира оказываются взаимозависимыми не только в результате качественно-прорывного развития наукоемкого производства, но и новых форм производственных отношений, — поясняет Е.М. Примаков. — В таких условиях ныне складывающаяся многополярность как таковая не не-

сет в себе ядро раздора, противостояния, конфронтации. Это не снимает возможности несовпадения национальных интересов различных государств, образующих мировые полюса, но нынешняя многополярность сама по себе не предопределяет столкновения между ними.

Итак, реальную картину сегодняшнего мира создает диалектика между складывающейся многополярностью и взаимозависимостью образующихся центров мировой системы. Взаимозависимость этих центров усиливается в результате потребности вовлечения всех мировых полюсов в противодействие новым опасностям и вызовам, в первую очередь распространению ядерного оружия, международному терроризму, региональным конфликтам. Это тоже немаловажная черта современной многополярности, которую нельзя игнорировать»<sup>1</sup>.

**Фундаментальная тенденция –  
концептуализация, методологизация,  
институционализация феноменов «новая субъектность»,  
«новая национальная элита России»**

Сопоставление через своеобразную парадигмальную матрицу Кузнецова (ПМК) взаимосвязи категорий геополитики — геоэкономики — геокультуры позволяет сделать вывод: геокультуре соответствуют в XXI веке новые феномены: «Мир: Культура—Сеть», «Мир: Глобальная Игра», «Мир: Глобальный Компромисс», «Народ — Главный Субъект культуры развития».

И несколько тезисов по этому сюжету.

*Первый тезис о перспективах геокультуры как методологии социологии компромиссного: именно геокультура способна придать новое качество общественным наукам — обосновать и развить науку жизнеобеспечения человека, общества и цивилизации как культуру диалога, мира и безопасности; изучить и содействовать становлению стратегической партнёрской культуры компромисса; обосновать российскую объединяющую государственническую патриотическую идеологию.*

*Второй тезис* базируется на свойстве геокультуры изначально исходить из целей, идеалов и ценностей человека, общества и государства.

*Третий тезис* основан на свойстве геокультурного подхода исследовать новую реальность, связанную с ростом нематериальных факторов в капитализации фирм; с ростом фактора знаний, роли человеческого потенциала.

---

<sup>1</sup> *Примаков Е.М.* Мир без России?: К чему ведёт политическая близорукость. М., 2009. С. 24. Автор книги 21 апреля 2010 года был награждён Национальной премией «Лучшие книги и издательства 2009 года».

*Четвёртый тезис* учитывает возможность перехода от Мир—Системы (Мир—Экономики) к Миру—Сети, что обусловлено принципиальной и концептуальной возможностью движения от Силы (баланса сил, баланса интересов) — геополитика — к геокультуре: Интеллекту, Уму и Знаниям (Мир—Культура); от иерархичности пространств — геоэкономика — к геокультуре: масштабу, горизонтальным связям, неправительственным организациям (Мир: Культура—Сеть).

*Пятый тезис* связан с уже проявившейся способностью геокультурной методологии учитывать и преодолевать Неопределённость.

*Шестой тезис* опирается на научное осмысление первых итогов опыта реального предотвращения напряжений, конфликтов, чрезвычайных происшествий, этнических столкновений, военных (вооружённых) конфликтов. Именно культура предотвращения как геокультура, как компромисс предполагает интенсивное и широкое участие общественных наук с целью разработки её фундаментальной методологии, теории и прикладных аспектов: здесь Мир XXI — это Глобальная Игра, это Глобальный компромисс.

И в итоге рассмотрения категории «геокультура» отмечу, что «**геокультура**» — реальный и перспективный феномен для осмысления в качестве современной гуманитарной парадигмы (одно из её проявлений в XXI веке). Это важная научная категория.

Я при этом оцениваю свои идеи о феномене «*геокультура*» как перспективную научную гипотезу. Мы имеем и значительную научную проблему.

В обоснование приведу следующие соображения:

- 1) в центре геокультурного подхода: человек, семья, народ, культура, динамика анализа-синтеза, институционально-сетевая методология, высокие гуманитарные технологии;
- 2) в центре геополитики: государства, пространство, баланс сил, анализ, иерархичность, культура войны, элиты;
- 3) в центре геоэкономики: транснациональные корпорации, большие пространства, иерархичность, системный подход, элиты;
- 4) геокультурная парадигма активно содействует движению от компромисса к культуре компромисса на основе современного научного мировоззрения.

Важно отметить, что для всей российской общественной науки правомерно говорить о единой гуманитарной парадигме XXI века. Как минимум её основы составляют (как равноправные методологии) геополитика, геоэкономика и геокультура.

Таким образом, глобальное пространство событий, связей, тенденций, смыслов востребовало новое качество диалектического единства гуманитарной парадигмы XXI века: взаимосвязи, взаимообогащения, хорошей дополнительности и своей оригинальности каждой конкретной грани единой гуманитарной парадигмы — для Геополитических Проектов и Мето-

дологий<sup>1</sup>, для Геоэкономических Проектов и Методологий<sup>2</sup>, для Геокультурных Проектов и Методологий<sup>3</sup>.

«Триединство» новой глобальной единой гуманитарной парадигмы позволяет соединить системный и сетевой подход, что обеспечивает исследование как сильных, средних взаимодействий, так и слабых взаимодействий; культуры развития.

Безусловно, важно обратить внимание читателей на ряд исследований наших уважаемых коллег по проблемам новых парадигм, методологий и концепций Субъектов развития.

Любопытную точку зрения на взаимоотношения геополитики, геоэкономики и геокультуры (см. табл. 26—27) изложил С.Б. Переслегин<sup>4</sup>.

Так как я исследую методологию и теорию компромиссного на основе разработанной мною геокультурной парадигмы, считаю необходимым ещё и ещё раз обратить внимание уважаемых коллег: в моих исследованиях я трактую геокультурную парадигму как составную часть **единой гуманитарной парадигмы**.

Теперь я могу более точно констатировать, на этом этапе исследования, что в моей книге речь идёт о *Человеке жизнелюбивом, компромиссном,*

---

<sup>1</sup> Россия в пространстве и времени (история будущего) / Б.Н. Кузык (рук. авт. коллектива). М., 2004. У авторов книги, применительно к теме исследования, используются ключевые категории: «геополитическая среда» (с. 18), «геополитический «вес» государства» (с. 31), «геополитический статус России» (с. 31), «геополитическое окружение России» (с. 31), «геополитический потенциал России» (с. 33); *Кузык Б.Н.* Россия и мир в XXI веке. М., 2005.

<sup>2</sup> *Кочетов Э.Г.* Геоэкономика: Освоение мирового экономического пространства: Учебник для вузов. М., 2006. В моей вступительной статье к этой выдающейся, оригинальной и очень своевременной работе говорится: «Сегодня невозможно понять стремительно меняющийся мир без осознания истоков и принципов его формирования, теоретического и методологического каркаса, философского рассмотрения фундаментальных основ грядущих трансформаций. Всё это в концентрированной форме дано в настоящем учебнике, где впервые в мировой и отечественной научной и образовательной практике представлена яркая картина глобального мироздания, где реальная и рациональная деятельность человека — геоэкономика — занимает ключевые позиции, составляет суть глобализации и предопределяет весь ход исторического развития человечества в новом столетии, гармоничный переход от экономического человека XX в. (homo economicus) к человеку XXI века — геоэкономическому (homo geoeconomicus)...

Разработанный автором геоэкономический подход (геогенезис) позволяет сформировать новую модель безопасного развития России в XXI в. в условиях глобальных трансформаций, новых вызовов и угроз» (с. XI—XII).

<sup>3</sup> *Кузнецов В.Н.* Россия и Евразия: Социология геокультурной динамики евразийской безопасности XXI века. М., 2006; *Он же.* Социология разворачивающейся глобальной структурной гуманитарной революции XXI века: Геокультурный аспект // НАВИГУТ. 2006. № 2; *Он же.* Динамика становления евразийской безопасности XXI века: социологический геокультурный аспект // Становление евразийской безопасности. М., 2005; *Он же.* Общенациональная цель: Безопасность и благополучие человека — как фундаментальная проблема российских общественных наук // Безопасность Евразии. 2004. № 2; *Он же.* Геокультура: Основы геокультурной динамики безопасности в мире XXI: Культура—Сеть. М.: 2003.

<sup>4</sup> *Переслегин С.* Новые карты будущего, или Анти-Рэнд. М.; СПб., 2009.

## Матрица целей и стратегий

	<i>Геополитическая стратегия</i>	<i>Геоэкономическая стратегия</i>	<i>Геокультурная стратегия</i>
Геополитические субъекты (государства)	Получение доступа к оружию массового поражения. Новый передел мира	Глобальное управление. Норм-менеджмент. Новый государственный колониализм	Культурный проект. Арбитр в межгосударственных отношениях. Управление через культуру
Геоэкономические субъекты (корпорации)	Государство-корпорация. «Покупка государства». Корпоративная колонизация	Норм-менеджмент. Негосударственные и рыночные системы управления рынком	Корпорация как культурный проект. Корпоративная социосистема
Геокультурные субъекты (новый тип субъектности)	Национализм. Работа с диаспорами. Мировой переволчок. «Мировые» функции	Культурная капитализация. Создание ценностей. От серийности к уникальности. Когнитивная экономика	Создание языков и уникальных форм коммуникации. Создание различий и уникальностей. Прикладная эволюция. Когнитивные технологии

**Источник:** *Переслегин С.* Новые карты будущего, или Анти-Рэнд. М.; СПб., 2009. С. 327.

**Возникновение новых субъектов на границах старой субъектности**

	<i>Геополитическая субъективность</i>	<i>Геоэкономическая субъективность</i>	<i>Геокультурная субъективность</i>
Геополитическая субъектность	Новые промышленные экспансивные государства	Государство-рынок (market state)	Государство — язык (государство — культурный проект)
Геоэкономическая субъектность	Государство-корпорация. Купленная государственность	Транснациональные консалтинговые и юридические компании	НКО как элементы бизнеса. Экологические сообщества
Геокультурная субъектность	Диаспоры	«Мир» как объединение метрополии и диаспоры в структуру с общими экономическими интересами	Новый тип субъектности

**Источник:** Там же.

*самокритичном, играющем: Homo vitality, compromissimus, self-kritikos, ludens.*

Это очень важно для уточнения содержания, структуры, понимания, источников и механизмов внутренней энергетики феномена «культура жизни» (как культура безопасности человека, культура мира, культура предотвращения, культура компромисса, культура доверия, культура диалога, культура развития).

Сам представленный выше феномен выступает и функционирует в XXI веке доминантной, активной и ведущей стороной главного глобального противоречия: «культура жизни человека — культура смерти человека»<sup>1</sup>.

Исключительно актуально для понимания и развития категории «культура жизни» всего спектра социологических исследований, которые объединяет «методологический оптимизм», рассмотренный в очень своевременной книге С.А. Кравченко<sup>2</sup>.

<sup>1</sup> Вопросы его формирования и функционирования рассмотрены в моих работах: *Кузнецов В.Н.* Московско-Шанхайская модель миропорядка и создание мировоззрения XXI века: Социологический аспект // НАВИГУТ. 2006. № 3; *Он же.* О смысле нового гуманизма XXI века // НАВИГУТ. 2007. № 1.

<sup>2</sup> *Кравченко С.А.* К методологическому оптимизму // *Он же.* Социология модерна и пост-модерна в динамически меняющемся мире: Монография. М., 2007. С. 29—34.

Поэтому становится всё более актуальным и востребованным новое направление в социологии: социологическая теория жизненных сил человека. Здесь большой интерес вызывают итоги исследований виталистики известного социолога Святослава Ивановича Григорьева<sup>1</sup>.

Теперь о второй, другой стороне противоречия: о «культуре смерти».

Понятие «культура смерти» Иоанн Павел II предложил и обосновал в своей одиннадцатой энциклике *Evangelium Vitae* («Евангелие Жизни»), представленной 30 марта 1995 года.

О её смысле сам папа пишет кратко и обстоятельно: «Кардиналы единодушно просили меня подтвердить всем авторитетом наместника святого Петра самодостаточную ценность и неприкосновенность человеческой жизни, которой в нынешнем мире грозит столько опасностей»<sup>2</sup>.

Мэг Грин — независимый журналист, перу которой принадлежат несколько опубликованных биографий известных представителей культуры, в своей книге о первом славянине на Святом престоле, Иоанне Павле II — папе римском — так комментирует особенности содержания «Евангелия Жизни» (первого послания от Святого престола, доступного в Интернете).

«В энциклике папа раскрывает свое печальное видение нынешнего мира, — поясняет Мэг Грин, автор биографии Иоанна Павла II. — Он отвергает стремление современного человечества абсолютизировать индивидуальную свободу и показывает, как аборт, противозачаточные средства и смертная казнь порождают то, что он называет „культурой смерти“. Культура смерти внутренне противоречива. С одной стороны, она превозносит право и достоинства человеческого существа, о чем свидетельствуют конституции многих стран. С другой стороны, те же самые страны на практике не соблюдают права человека, допуская такие вещи, как смертная казнь, эвтаназия, пытки и не обоснованное лишение свободы.

Энциклика *Evangelium Vitae* не содержит ничего принципиально нового, но ясно выражает традиционно отрицательное отношение церкви к абортам и эвтаназии. По мнению Иоанна Павла II, в нашу эпоху смертная казнь едва ли вообще может быть оправдана. Он считает недопустимыми искусственную контрацепцию и искусственное оплодотворение, эмбриональные исследования и внутриутробные диагностические тесты — эти, по его выражению, замаскированные „евгенические аборты“<sup>25</sup>. Хотя Католическая церковь давно выступала против абортов и эвтаназии, ее позиция по данным вопросам впервые была облечена в авторитетную форму энциклики»<sup>3</sup>.

---

<sup>1</sup> Григорьев С. Основы построения социологической теории жизненных сил человека: Контекст развития культуры социальной жизни на пороге XXI века // Социология на пороге XXI века: Новые направления исследований. М., 1998. С. 221—231.

<sup>2</sup> Приведено по: Грин М. Культура смерти // Папа Иоанн Павел II: Биография: Пер. с англ. М., 2007. С. 224.

<sup>3</sup> Приведено по: Грин М. Культура смерти // Папа Иоанн Павел II: Биография... С. 224, 225. В тексте оставлены сноски автора на другие источники.

Последующие годы через, трагические практики агрессии США, НАТО и многих других стран мира «культура смерти» и «культура войны» получила глобальный статус (смерть тысяч людей в Югославии 1999 года; смерть десятков, сотен тысяч людей в Ираке, начиная с 2003 года; ещё больше раненых, искалеченных, напуганных). Смерть от терроризма тоже собрала свой урожай в конце 90-х годов XX века, и в начале XXI века.

Учёные обратили пристальное внимание как на феномен «культура смерти», так и на феномен «культура войны».

В статье известного немецкого философа и политолога Юргена Хабермаса «Зверство и гуманность: Косовский конфликт в контексте современного миропорядка»<sup>1</sup>, опубликованной в 1999 году (газета Die Zeit. 1999. № 8; Независимая газета. 1999. 2 июля), агрессия стран НАТО в Югославии (1999 год) рассматривается в контексте реальных проблем и противоречий мирового порядка XX века.

Общей доминантой, при всём академизме и аккуратности изложения, анализа агрессии стран НАТО в Югославии у Юргена Хабермаса через идеологию современного миропорядка (западного, евроатлантического, по Проекту Буша) выделен императив бескомпромиссности.

«Данный случай показывает, что нельзя считать, будто универсалистские оправдания всегда маскируют партикулярность не получивших признания интересов, — утверждает, справедливо, по-моему, Юрген Хабермас. — Интерпретация нападения на Югославию в духе герменевтики подозрения также дает довольно скудный результат. (Герменевтика — наука и искусство истолкования письменных текстов и социальных фактов. — *Прим. пер.*) Для политиков, которым глобальное устройство оставляет мало простора внутри страны, использование силовой составляющей внешней политики может дать некий шанс. Но ни приписываемый США мотив сохранения и расширения сфер влияния, ни приписываемый НАТО мотив вхождения в новую роль, ни даже приписываемый „крепости Европа“ мотив превентивной защиты от иммиграционных волн не объясняют решения НАТО предпринять столь далеко идущее, рискованное и дорогостоящее нападение...

Под этим очень американским, то есть национальным, углом зрения, определяемым нормативно ориентированной силовой политикой, сегодня должно быть понятно, что борьбу с Югославией следует продолжать прямолинейно и бескомпромиссно, невзирая на осложнения, а при необходимости — также с проведением наземных операций. Как бы там ни было, здесь есть одно достоинство — последовательность. Но что бы мы сказали, если бы однажды военный союз из другого региона — к примеру, азиатского — стал проводить политику вооруженной защиты прав человека, основывающуюся на совершенно другой их интерпретации — например, в духе международного права или Устава ООН?

---

<sup>1</sup> Хабермас Ю. Зверство и гуманность: Косовский конфликт в контексте современного миропорядка // Независимая газета. 1999. 2 июля. С. 8.



Одна грань проблемы состоит в том, что США, двигаясь в русле примечательной, как всегда, традиции и используя инструментарий прав человека, играют роль гегемонистского гаранта порядка. Другая грань — в том, что трудный переход от классической политики с позиции силы к мирогражданскому состоянию через пропасть нынешнего вооруженного конфликта мы понимаем как процесс обучения, с которым надо справиться сообща. Открывающаяся широкая перспектива также напоминает о необходимости большей осторожности. **Самоуполномочиванию НАТО нельзя дать превратиться в правило»<sup>1</sup>.** (Выделено мною. — В.К.)

\* \* \*

При подведении итогов моих исследований в представленной шестой главе книги считаю важным и необходимым предложить два сюжета.

**Во-первых, важно,** на мой взгляд, в понимании миссии российской социологии выделить самостоятельное направление. Я говорю об участии социологов в создании и внедрении современного социологического (гуманитарного) языка для оптимального по времени и чёткого по научному содержанию отображения общероссийского опыта. Суть в том, что в интеллектуальное творчество по возрождению России включаются тысячи наших соотечественников с различным практическим опытом: **оформляется новая национальная элита Российской Федерации XXI века.**

Уже идёт, по моему мнению, интенсивный процесс вхождения новых акторов (субъектов) в созидательные гуманитарные процедуры. Им нет необходимости получать какие-то лицензии от отдельных сообществ, комитетов, центров и штабов, клубов и фондов, властных институтов. Они вошли и создали первые когорты новой российской элиты.

Их отличительные особенности:

- новые акторы достигли позитивных результатов в честном, открытом труде, творчестве по строительству достойной жизни в России;
- новые российские акторы отчётливо осознают смысл своей жизни и смысл, миссию своего служения Отечеству;
- новые акторы являются сторонниками и творцами народной российской объединяющей патриотической идеологии;
- новые акторы чётко ориентируются на российскую общенациональную цель: за безопасность, благополучие и честность для каждого человека, для каждого народа, для российского общества, для Отечества.

**Во-вторых:**

- *миссия общественных наук* — разработать теоретические и методологические основания эффективного функционирования Института цели, способного обобщить общенациональный опыт, накопленный как новыми акторами, так и всеми гражданами России;

---

<sup>1</sup> Хабермас Ю. Зверство и гуманность: Косовский конфликт в контексте современного миропорядка // Независимая газета. 1999. 2 июля. С. 8.

— *цель миссии социологии* — на основе созидających, консолидирующих дискуссий расширить круг творцов новой теории и новой методологии обеспечения безопасности, благополучия и честности в России; новой методологии и теории культуры развития; новой теории и методологии народной идеологии развития России.

*Вопросы к дискуссии  
по итогам исследования в главе*

1. Может ли Народ России в полном объёме осуществить роль и функции Субъекта народной идеологии развития России в XXI веке?
2. Как понимать Объект народной идеологии России с учётом структуры общества (семь секторов) и его основных институтов (четвёртая глава книги)?
3. Почему обозначилось сложное дискуссионное поле по поводу наличия или отсутствия национальной элиты в России (политической, идеологической и т. д.)?

*Литература к главе*

1. *Кузьмин В.* Здесь и сейчас: Дмитрий Медведев озвучил десять программных тезисов, согласно которым будет развиваться Россия // Российская газета. 2010. 25 июня.
2. *Микрюков В.* Офицеры и политика: Идеологическое невежество может дорого обойтись армии и стране // Независимое военное обозрение. 2010. 19—25 марта.
3. *Кичин В.* Андрей Кончаловский: Верить и думать // Российская газета. 2010. 7 июля.
4. *Цинко А.* Есть вещи страшнее русского бунта: Наша политическая несостоятельность — источник опасности для будущего страны // Независимая газета. 2010. 29 июня.
5. *Ясин Е.* Культура имеет значение: Только свободные творения личности могут создать новую экономику // Российская газета. 2010. 24 мая.
6. *Рубцов А.* От технологий до идеологии // Новая газета. 2010. 30 июня.
7. *Казин А.* Умом «русскую идею» не понять // Литературная газета. 2010. 21—27 июля.
8. *Кузнецов В.Н.* Теория компромисса. М., 2010.
9. *Кузнецов В.Н.* Мир после кризиса. Основные гуманитарные тенденции становления в XXI веке концепции культуры развития человека, общества и цивилизации: Научный доклад для ежегодных Сорокинских чтений в МГУ им. М.В. Ломоносова (Москва, август 2009 года). М., 2009.
10. Материалы научной сессии, посвящённой 20-летию Социологического центра и журнала «Социология власти» // Социология власти. 2009. № 8.

**НАРОДНАЯ ИДЕОЛОГИЯ  
КУЛЬТУРЫ РАЗВИТИЯ РОССИИ КАК СЕТЕВОЙ ИНСТИТУТ,  
КАК УМНАЯ ГУМАНИТАРНАЯ СЕТЬ**

Формирование теоретических и методологических оснований народной объединяющей идеологии развития России, её институционализация складывается, по моему мнению, преимущественно по двум доминирующим направлениям. Во-первых, это острая востребованность общества в научных рекомендациях по предотвращению возможной ядерной катастрофы. Во-вторых, это необходимость обобщения итогов социологических исследований, в которых опыт стремительно расширяющихся практик идеологического во всех сферах жизни современного общества становится всё значительнее, содержательнее и актуальнее.

Поучительно звучит заключение доклада Альберто Мартинелли, Президента Международной социологической ассоциации в 1998—2002 годах, *«Рынки, правительства, сообщества и глобальное управление»*, который был представлен XV Всемирному социологическому конгрессу (Брисбен, Австралия, 2002).

«Закрываю: **впервые в истории**, — подвёл он итоги своего доклада, — **люди поставлены в глобальные (в перспективе) социальные сети**. Системы производства и рынки координируются на уровне мира. СМИ достигают своими посланиями массы людей во всём мире. Информатика позволяет взаимодействовать на расстоянии. Материальные и символические коммуникации означают сжатие времени и пространства. **Но нет нормативного консенсуса, отвечающего всему этому и способного основать приемлемые для широкой общественности институты демократического глобального управления.**

Социальный мир XXI века останется фрагментированным. В то же время институты и правила многослойного глобального управления будут расти вместе с ценностями космополитической культуры. Роль эпистемных сообществ, подобных МСА, поддерживающих ценности контекстуального универсализма и критического саморефлексивного знания, будет важнее, чем когда-либо<sup>1</sup>. (Выделено мною. — В.К.)

Сам феномен Сети, сетевого подхода в 80—90-е гг. XX века, на рубеже XX и XXI веков привлекает устойчивое и расширяющееся внимание учёных, специалистов и граждан во всём мире. В контексте моего исследования народной идеологии сетевой подход, сетевая методика наиболее адекватно, на мой взгляд, может выразить каждодневность усилий многих

---

<sup>1</sup> Мартинелли А. Рынки, правительства, сообщества и глобальное управление // Социологические исследования. 2003. № 1. С. 28.

конкретных граждан, государственных и общественных институтов для укрепления основ жизнеобеспечения каждого человека и каждой семьи, через поиск и осуществление компромиссов прежде всего там, где они рождаются, живут и уходят, где складываются (или не складываются) условия для их социального здоровья и развития.

### **Особенности созидающего синтеза для народной идеологии развития России**

Становление сетевой организации социума связано с новыми вызовами XXI века к организации человечества, к практике и смыслу отношений между людьми, к их взаимодействию. В философии это нашло выражение в росте интереса к «коммунитарной философии». Суть: в условиях нестабильной, быстро меняющейся обстановки потребовались люди и коллективы, способные к нестандартным, инновационным решениям. Одновременно резко выросла роль согласия, доверия, терпимости, солидарности, компромисса в реальной жизни. Честность и порядочность, совесть и ответственность, уважение человеческого достоинства стали важнейшими и актуальными ценностями.

В итоге именно сетевой подход, развитие Интернета, возможности когнитивных конструкторов, более глубокие и актуальные исследования роли народа в качестве субъекта истории, контролёра над обществом; субъекта изменений и модернизации; субъекта народной идеологии развития России способствовали формированию и функционированию народной объединяющей идеологии модернизации Российской Федерации.

Теперь можно более подробно рассмотреть этапы оформления кластерной, институционально-сетевой концепции народной идеологии как умной гуманитарной сети. Я связываю эти этапы с работами политолога, социолога, эколога, экономиста, искусствоведа Элинора Остром — лауреата Нобелевской премии по экономике 2009 года (Университет штата Индиана, США); известного философа из Института философии РАН Е.Н. Князевой; политолога Л.В. Сморгунова (Санкт-Петербургский государственный университет); известного философа Н.В. Мотрошиловой (Институт философии РАН).

**Первая женщина — лауреат Нобелевской премии по экономике** — Её основные идеи «спонтанной организации общества» изложены в работе «**Управление обществом: эволюция институтов коллективных действий**».

Два её тезиса. Во-первых, «спасение мировой экономики не в её глобализации и не в обожествлении частного предпринимательства, а в экспансии разных модификаций коллективных сообществ — от коммун и деревень до маленьких городков и кооперативов. Именно они являются наиболее эффективными и бесконфликтными субъектами хозяйствования»<sup>1</sup>.

<sup>1</sup> Приведено по: *Привалов К.* Первая леди // Итоги. 2009. 19 октября. С. 35.

Во-вторых, «когда люди верят, что другие, включая власть, ответят им взаимностью, они действуют крайне сплочённо, — считает Остром. — Когда веры нет, то вне зависимости от того, какая угроза нависает над обществом, люди не будут кооперироваться до тех пор, пока непосредственно не окажутся под прицелом автомата»<sup>1</sup>.

В исследованиях Элино́р Остром представлены итоги фундаментальных исследований идеологической самоорганизации народа, обоснована её возможность.

**Возможность  
«конструкта»  
народная идеология:  
доказательства  
Е.Н. Князевой**

Теория самоорганизации применительно к формированию народной идеологии развития России в XXI веке (в развитие работ Элино́р Остром) может быть представлена в виде нескольких её суждений из статьи «Конструирование будущего».

1. «Современные исследования будущего, называемые иногда футурологией, в корне отличаются и от идеологии, оправдывающей существующее в обществе положение вещей, и от утопии, отвергающей его. Это использование научных (трансдисциплинарных) методов для исследования будущего, построение различных сценариев развития, оценка вероятности осуществления того или иного сценария и понимание конструктивной, созидательной, активной роли человека»<sup>2</sup>.

2. «В качестве нового слогана принимается тезис, зафиксированный Франком Тайгером: „Ваше будущее зависит от многих вещей, но прежде всего от Вас самих“. Причем в процесс создания желаемого будущего, его оформления вовлечен каждый из нас, каждый является актором, каждый отвечает за плюралистичный и объединенный мир. В дополнение к представлениям об устойчивом развитии (sustainable development) ныне стали говорить и об устойчивом будущем (sustainable future), т. е. о таком, в котором мы научимся избегать сильных потрясений, катастроф, разработаем надежные технологии управления рисками. Как видим, в современном прогнозировании решающую роль играют конструктивистские установки, связанные, с одной стороны, с технологиями управления социальными инновационными процессами, а с другой — со становлением новой этики связи, солидарности, толерантности, партисипации»<sup>3</sup>.

3. «В наши дни недостаточно быть просто готовым к появлению социальных инноваций, но можно и должно придавать инновационному развитию коллектива, организации, государства желаемый вектор, сознательно и со знанием новейших методов науки о сложном конструировать желаемое будущее. Недостаточно быть готовым к возможным катастрофам и нестабильности (а с повышением сложности общественных процессов их вероятность возрастает). В наших силах находить оптимальные выходы из

<sup>1</sup> Приведено по: *Привалов К.* Первая леди // *Итоги.* 2009. 19 октября. С. 35.

<sup>2</sup> *Князева Е.* Конструирование будущего // *Экономические стратегии.* 2010. № 4. С. 88.

<sup>3</sup> Там же. С. 89.

ситуаций нестабильности, проходить критические периоды с наименьшими потерями»<sup>1</sup>.

4. «Социальный конструктивизм далек от позиции волюнтаризма.

Конструировать — значит:

- знать потенции социальной среды, просчитывая собственные русла развития (внутренние тренды) сложных социальных систем и формы социальной организации и государственного устройства;
- не просто отражать мир, ожидать и выжидать (с опущенными руками и блуждающим спекулятивным взглядом) будущее (каким оно будет?), но созидать ближайшую и более отдаленную социальную среду и конструировать желаемое будущее; не столько жить настоящим, сколько жить, понимая различные варианты путей в будущее, имея различные образы будущего;
- строя, обустривая и перестраивая социальную среду, строить самого себя (личная тектология руководителя), ибо человек как субъект управления и человек как объект его управленческих воздействий находятся в структурном сопряжении друг с другом»<sup>2</sup>.

5. «В рамках постнеклассической науки, сердцевину которой составляет синергетика, коренным образом меняется понимание отношения субъекта и объекта управления. Субъект управления встроен в ситуацию управления: он строит ситуацию, но и она строит его. Стратегии его деятельности с необходимостью претерпевают изменения и корректируются с изменением ситуации. Субъект управления созидает, сопереустривает, творит ближайшую и более отдаленную социальную среду, но и среда творит его, после свершения актов управления он выходит обновленным и измененным, он вырастает сам вместе с изменяемым им миром. Это новое представление об инактивации, вдействовании субъекта в среду, заимствованное из современной эпистемологии и переинтерпретированное в контексте современной теории управления. Технологии принятия здравых решений в условиях глубокой неопределенности и быстрых изменений, сопровождающихся неустойчивостью, связана с пониманием необходимости корректировать свою стратегию в зависимости от изменения условий социальной среды»<sup>3</sup>.

6. «...глубокое понимание синергетических принципов коэволюции, нелинейного синтеза частей в устойчиво эволюционирующее целое может и должно лечь в основу современного „искусства жить вместе“, содействуя утверждению толерантности и сохранению разнообразия и глобализирующихся сообществ. Оно означает:

- жить друг с другом, а не против друг друга;
- жить так, чтобы не уменьшать шансы других, в том числе будущих поколений, жить так же хорошо;

---

<sup>1</sup> Князева Е. Конструирование будущего // Экономические стратегии. 2010. № 4. С. 89.

<sup>2</sup> Там же. С. 92.

<sup>3</sup> Там же.

— заботиться о тех, кто беден и бесправен, а также о состоянии окружающей среды, расширять круг нашего внимания, сочувствия и заботы (толерантность и экологическое сознание).

„Искусство жить вместе“ означает стимулирование толерантности к другому образу жизни/другим людям и поддержание разнообразия в глобализирующихся обществах. Коэволюция есть „искусство жить в едином темпомире“, не свертывая, а поддерживая и развивая разнообразие на уровне элементов и отдельных подсистем. А значит, нужно культивировать у каждого чувство ответственности за целое в плюралистичном и объединенном мире.

„Искусство жить вместе“ — это искусство поддержания единства через разнообразие, взращивания самости, своего неповторимого личностного Я путем одновременно обособления от среды и слияния с ней. Каждый элемент (личность, семья, этнос, государство) сложной коэволюционирующей целостности операционально замкнут, поддерживает свою идентичность. Каждый элемент творит себя через целое и преобразует целое, творя самого себя. Он должен забыть себя, чтобы найти себя, обнаружить свое сродство с миром, чтобы познать самого себя, построить самого себя по-новому»<sup>1</sup>.

7. «Чтобы эффективно управлять в нашем сложном и нестабильном мире и чтобы стимулировать рождение значимых и позитивных социальных инноваций, необходимо принимать во внимание контекст — ближайший и достаточно широкий — изучаемых явлений и событий, т. е. уметь контекстуализировать свои знания. Обречен на неудачи тот менеджер, который не развил в себе умение видеть ситуацию и ее включенность в организационные и коммуникационные связи, тянущиеся вплоть до глобального, общечеловеческого уровня... Нужно действовать, думая и размышляя, прокладывая путь через интерактивные взаимодействия со средой, организацией, и думать, просчитывая не только локальные и ближайшие, но и системные и отдаленные возможные последствия своих управленческих воздействий, действуя в постоянно изменяющемся и усложняющемся мире. „Думай глобально, чтобы локально эффективно действовать!“ — вот лозунг эффективного управления в нашу эпоху глобализации. Эта установка подразумевает личную ответственность за результат действий, за их последствия, за будущее. Говоря о необходимости изменения ориентиров познавательной и конструктивной управленческой деятельности, Эдгар Морен отмечает: „Познание мира как мира целостного становится одновременно интеллектуальной и жизненной необходимостью... Познание изолированных информационных сведений недостаточно. Надо располагать эти сведения в контексте, в котором они только и обретают смысл“»<sup>2</sup>.

<sup>1</sup> Князева Е. Конструирование будущего // Экономические стратегии. 2010. № 4. С. 96.

<sup>2</sup> Там же. С. 96.

8. «В настоящее время на первый план выдвигается представление о стратегиях активной, созидательной деятельности человека. Почему слово «стратегия», первоначально использовавшееся преимущественно в военном деле, стало активно использоваться в современной футурологии, исследовании будущего? Потому, что нынешняя установка в управлении заключается в том, чтобы не просто предсказывать будущее, но и создавать желаемое будущее, конструировать его, направлять развитие социальных систем и организаций в русло предпочитаемой нами и осуществимой (с точки зрения внутренних свойств социальных систем) тенденции развития. Человек действует не „потому что“, а „для того чтобы“, и это „для того чтобы“ является определяющим для выбора стратегии действия, которую необходимо корректировать в зависимости от постоянно изменяющейся социальной обстановки. Будучи дизайнером самого себя и своих собственных действий, человек как субъект познания и действия активно конструирует и переконструирует социальную реальность, созидает желаемое будущее»<sup>1</sup>.

9. «Когнитивные функции познающего субъекта — это инструменты, которые служат для того, чтобы не просто приспособиться к миру, но попробовать этот мир, вдействовавшись в него. Испытывая мир, он испытывает и самого себя. Живой организм как самоорганизующаяся система является дизайнером себя и своей среды (окружающего мира как Umwelt, по Иксюлю), но только в согласии и в сотрудничестве с актуализациями и потенциями окружающей среды»<sup>2</sup>.

**Возможности сетевого  
и когнитивного подходов  
для понимания идеологического: позиция  
Л.В. Сморгунова**

Содержательные особенности синергетики и когнитивности для понимания формирования народной идеологии как самоорганизующегося процесса оригинально и перспективно изложены в статье доктора философских наук, профессора, зав. кафедрой политического управления Санкт-Петербургского университета «Знание и координирующая функция государства»<sup>3</sup>. Автор предложил очень интересный подход к проблеме когнитивного в контексте сетевой парадигмы (на примере анализа когнитивной теории управления — см. табл. 28).

Вот его аргументация. «Современная теория управления стоит перед вызовом, который определяется трансформацией общества и всех составляющих его сфер в условиях повышения роли коммуникационных и когнитивных процессов и механизмов, — констатирует Л.В. Сморгунов. — Симптомами изменений здесь следует назвать, во-первых, интерес к фу-

Вот его аргументация. «Современная теория управления стоит перед вызовом, который определяется трансформацией общества и всех составляющих его сфер в условиях повышения роли коммуникационных и когнитивных процессов и механизмов, — констатирует Л.В. Сморгунов. — Симптомами изменений здесь следует назвать, во-первых, интерес к фу-

<sup>1</sup> Князева Е. Конструирование будущего // Экономические стратегии. 2010. № 4. С. 97.

<sup>2</sup> Там же. С. 92.

<sup>3</sup> Сморгун Л.В. Знание и координирующая функция государства // Мир и политика. 2009. Октябрь. № 10.



**Место и роль когнитивных составляющих  
в трёх концепциях управления**

<i>Характеристики когнитивного ресурса</i>	<i>Научная теория управления</i>	<i>Информационная теория управления</i>	<i>Когнитивная теория управления</i>
Тип	Информация	Информация	Знание
Связь с практикой	Инструментальная	Процессуально-инструментальная	Субстанциальная
Место	Вторичное	Центральное	Центральное
Форма	Данные	Сигналы	Идеи
Цель	Описывать	Объяснять	Интерпретировать
Содержание	Законы	Потребности	Смыслы
Направленность	Функции	Цели	Миссия
Функция	Репрезентация	Репрезентация	Понимание
Критерии	Объективность	Объективность	Интер-субъективность
Источники	Внешний: наука	Воздействие окружающей среды	Коммуникация
Обоснование	Гносеология	Онтология	Аксиология
Цель организационного использования	Эффективность	Устойчивость	Развитие
Методы получения	Научные позитивистские	Научные позитивистские	Гуманитарные культурологические
Задействованные ментальные способности	Интеллект	Интеллект	Мышление
Характер	Универсальный	Универсальный	Контекстуальный

**Источник:** *Сморгунов Л.В.* Знание и координирующая функция государства // Мир и политика. 2009. № 10. С. 37.

кианской идее „управленческой ментальности“ (governmentality), которая вдруг стала рассматриваться в качестве методологии размышления о различных феноменах управления — человека самим собой, своей душой, своим поведением, коллективное управление, управление семьей, вплоть до политического управления. Общий смысл данного подхода состоит в том, что существует плюральность и частичная несовместимость различных практик управления человеком своим поведением, определяемые сменой ментальных конструкций. При этом управление рассматривается не только как монополярная принадлежность государства, но и как управление поведением в широких и разнообразных смыслах: человека самим собой, групповое управление, управление детьми, управление душой, болезнью и т. д., вплоть до политического управления. Если „управленческую ментальность“ понимать как форму политического анализа, то она „нацеливает быть критическим и рефлексивным; она пытается сделать ясными формы политического разума и этических допущений, которые воплощены в нашей деятельности по управлению. Смысл здесь в том, что управление никогда не является общей или родовой деятельностью... Она раскрывается как активность, которая является „редкой“, всегда исторически партикулярной“...

Во-вторых, в теории организации и основанном на ней менеджменте парадигмальные изменения связаны с концепцией ресурсной теории и стратегического управления, в которых интеллектуальные ресурсы стали рассматриваться в качестве самого значимого элемента развития и эффективности действия.

В-третьих, в публичном управлении на первый план исследования выходят дискурс-методы анализа, нарративный подход, герменевтический анализ, конструктивизм, которые теснейшим образом связаны с гуманитарными, человеческими составляющими управления. В организационном плане сюда добавляется сетевой анализ и коммуникативистика, новый институционализм с его акцентом на идеях и интерпретативной рациональности.

В-четвертых, практика управления уже не может обойтись без включения в свой арсенал знания, коммуникации, образов и репутаций. Обычной становится деятельность по управлению знаниями, имиджами, брендами и т. д.

В-пятых, производство знания становится значимой сферой как в масштабе страны, так и на уровне отдельных сфер, отраслей, организаций, фирм, учреждений. Система образования, сохраняя свою автономность, включается в интеграционные связи, а материальное производство вынуждено разрабатывать свои ниши создания знания и управления им. Производство знания становится производительным в прямом и непрямом смыслах этого слова. В таких условиях управление как организационное творчество приобретает новые черты и начинает, с одной стороны, реагировать на изменения, перестраивая себя, с другой — само становится час-

тью интеллектуального производства, создания и развития знаний. Понятие „интеллектуальная организация“ сегодня используется довольно широко, а ее содержательные характеристики тяготеют к управленческой проблематике»<sup>1</sup>.

Особенно значимы для моего исследования фундаментальных оснований самоорганизации и саморазвития феномена «Народная идеология развития России» размышления Л.В. Сморгунова о сути когнитивного в контексте конструктивистского подхода (здесь я предлагаю очень перспективное развитие соображений Л.Н. Князевой о природе и смыслах конструктивизма, когнитивного).

«К общим предпосылкам конструктивистского подхода, — поясняет Л.В. Сморгунов, — можно отнести следующие положения:

- социальные системы могут быть объяснены в качестве социальных конструкторов, возникающих в процессе социального действия;
- социальное действие не является индивидуальным актом, а представляет собой „интерсубъектную“ структуру, т. е. систему взаимодействий людей;
- люди посредством социального действия добиваются реализации определенных интересов и целей, однако последние не берутся в качестве само собой разумеющихся исходных оснований деятельности; интересы и цели также являются социальными конструктами;
- люди в своем взаимодействии выступают как ценностно-рациональные субъекты, их ценностная структура определяется тем, как они понимают тот мир, в котором живут; социальные факты являются выражением тех ценностей, которые совместно выбирают люди;
- люди соглашаются считать то или иное ценным в результате серии коммуникативных практик, т. е. достигнутого согласия относительно обсуждаемого предмета;
- в процессе коммуникативных практик люди обмениваются идеями и формируют совместное знание, лежащее в основании достигнутого согласия о ценностях; в этом отношении идеи имеют значение и являются конститутивными для так понятой социальной реальности.

Можно сказать, что идеи и коммуникация составляют существо конструктивистского подхода к анализу социальных фактов и процессов. И в политике, включая государственное управление, идеи и коммуникации конститутивны и находятся сегодня в центре внимания ряда исследователей. Однако следует различать „строгих“ и „мягких“ конструктивистов. Первые относятся к тому направлению конструктивизма, который можно определить как „онтологический конструктивизм“, т. е. здесь господствует представление о социальной реальности как созданной взаимодействием людей, являющейся „интерсубъективной“. Мягкие конструктивисты не

---

<sup>1</sup> Сморгунов Л.В. Знание и координирующая функция государства // Мир и политика. 2009. Октябрь. № 10. С. 36.

рассматривают проблему статуса социальной реальности, они полагают, что в любом случае при изучении различных социальных объектов необходимо учитывать конструктивную роль идей, от которых зависят наши решения, выбор методов и направлений деятельности»<sup>1</sup>.

Л.В. Сморгунов в ходе анализа особое внимание обращает на формирование процессуальности когнитивного, когда обеспечивается формирование способности мыслить в контексте осуществляемой коммуникации с сохранением значимого нравственного аспекта. Эти новые черты представлены на таблице 29.

Теперь важно отметить очень актуальный тезис по итогам рассмотрения соображений Элиноор Остром, Е.Н. Князевой и Л.В. Сморгунова. Я хочу предложить гипотезу: итоги их исследований «складывают» объективную основу для обоснования *«спонтанного» возникновения народной идеологии развития России.*

И, что особенно значительно, эта объективная основа содержит в себе когнитивные русла и тренды для *возникновения и оформления умной гуманитарной сети из реально функционирующих социальных сетей в Интернете.*

Таблица 29

**Как изменяется управление в условиях «общества знаний»?**

<i>Элементы системы управления</i>	<i>Характеристики системы управления</i>
Цель	Не устойчивость, а <b>развитие</b>
Организация	Не иерархия, а <b>сети</b>
Методы	Не администрировать, а <b>координировать</b>
Принципы	Не обязывать, а <b>стимулировать</b>
Результативность	Не только эффективность, но и <b>конкурентоспособность</b>
Коммуникация	Не информировать, а <b>общаться</b>
Видение перспективы	Не тактика, а <b>стратегия</b>
Основные ресурсы	Не материальные, а <b>человеческие</b>
Руководители	Не руководство, а <b>лидерство</b>
Способности управления	Не статические, а <b>динамические</b>
Пространство управления	Не закрытое, а <b>публичное</b>
Регулятивные механизмы	Не нормы, а <b>суждения</b>
Характер отношений	Не индифферентность, а <b>взаимность</b>

**Источник:** *Сморгунов Л.В.* Знание и координирующая функция государства // Мир и политика. 2009. № 10. С. 41.

<sup>1</sup> *Сморгунов Л.В.* Знание и координирующая функция государства // Мир и политика. 2009. Октябрь. № 10. С. 39.

**Реальность дискуссии  
о роли Народа как  
Главного Субъекта  
создания и функцио-  
нирования Народной  
Идеологии: тезисы  
Н.В. Мотрошиловой**

Доктор философских наук, профессор, заведующая отделом Института философии РАН опубликовала важную и нужную статью «Российские реалии и дискуссии в свете проблем гражданского общества». В её исследовании, *во-первых*, особой линией проходит тема обоснования исключительной роли Народа в деле «**спонтанного**» возникновения главных инсти-

тутов гражданского общества, «**добровольного**»<sup>1</sup>.

*Во-вторых*, Н.В. Мотрошилова обосновала и предложила феномен «**объединяющегося народа**». Это очень важно. Вот как она раскрывает смысл такого конструкта.

«Главная общецивилизационная проблема, одновременно имеющая вид своего рода исторического парадокса, — отмечает она, — и притом очень трудного, состоит в следующем. Гражданское общество — это поле деятельности, поле объединений индивидов, которые, с одной стороны, являются гражданами государства, во многих отношениях *подконтрольными* этому государству, но которые, с другой стороны, именно в этом специфическом поле стремятся осуществить — а в случае успеха и реально осуществляют — *контроль над тем же государством* на благо большинства населения.

История цивилизации в последние пару столетий, когда реально формировалось гражданское общество, его институты, показывает: при всей трудности разрешения такого парадокса должна возникнуть относительно *единая воля государства* (т. е. собственно власти) и *большинства населения, народа*. Пока все дело в том, что общая, тем более *всеобщая воля все еще отсутствует*: мы пока даже не „хотим как лучше“, а — „как всегда“ — хотим жить лучше, не вырабатывая действенной воли, не прилагая хорошо обдуманых усилий. Все так. Но ведь другие страны и народы тоже не двигались к интересующей нас цели, т. е. гражданскому обществу, дружными, сплоченными рядами. И они не обрели „единую волю“ как бы по мановению волшебной палочки. *Объединяющее, сплачивающее умонастроение* народа, разумеется, весьма необходимо, причем не только в обсуждаемом нами деле построения гражданского общества. Ибо это только некоторые звенья в огромной цепи, которая должна возникнуть благодаря решимости, воле, т. е. умонастроениям, ценностям, эффективной мотивации **объединяющегося народа**»<sup>2</sup>. (Выделено мною. — В.К.)

*В-третьих*, Н.В. Мотрошилова рассмотрела принципиальный аспект возможности в короткий срок (5—10 лет: уточнение автора книги) добиться значимого результата в создании фундаментального института

<sup>1</sup> Мотрошилова Н.В. Российские реалии и дискуссии в свете проблем гражданского общества // Вестник аналитики. 2009. № 2. С. 6, 7.

<sup>2</sup> Там же. С. 9.

(например, Народной идеологии развития России — здесь уточнение автора книги).

«Другой узел вопросов, связанных и с гражданским обществом, и с другими целями обновления, касается беспрецедентных, казалось бы, темпов, скоростей социально-исторического обновления, — уточняет Н.В. Мотрошилова. — Обычно — более или менее обоснованно — напоминают о том, что страны и народы, жизнь которых называют цивилизованной, двигались к этой цели столетиями. Однако опыт истории дает и иные уроки, раскрывает новые возможности<sup>1</sup>. Поскольку речь идет *о единой воле, об особом умонастроении народа*, совершенно прав Н.П. Шмелев: „В перспективе по меньшей мере двух ближайших поколений (а вероятно, и много больше) спасительной может быть только одна, в высшей степени простая идея, вернее, *общее умонастроение, общая цель всего российского общества: сохранение и благополучие народа, созидание, строительство, дальнейшее освоение и обустройство страны; достойная, надежная жизнь каждого человека и его близких...*»

Для современного мира такой стремительный подъем за жизнь одного-двух поколений вовсе не диковина: примеры известны — Германия и Япония после поражения во Второй мировой войне, „азиатские тигры“, некоторые арабские страны, Бразилия, Индия и, конечно, Китай. И нет никаких объективных оснований считать, что российский человек в массе своей глупее, или ленивее, или нравственно слабее кого бы то ни было еще<sup>2</sup>.

Итак, связывать возникновение и развитие гражданского общества исключительно с *многовековым* развитием истории в наше время было бы неправильно: именно *современная* цивилизация знает, как показано, процессы стремительных цивилизационных преобразований. И еще: в концепциях гражданского общества нередко говорится также о спонтанности, стихийности, добровольности возникновения как характерных чертах его структур. Но и здесь, полагаю, современная история вносит коррективы в том смысле, что построение гражданского общества *вполне может не протекать чисто стихийно, а в какой-то своей части развиваться в соответствии с планом, проектом* его формирования, в том числе таким, к созданию и осуществлению которого будет — но непременно вместе с „общественностью“ — причастно и государство<sup>3</sup>.

*В-четвёртых*, Н.В. Мотрошилова рассмотрела философские основания для возможной программы действий («*О теоретических основаниях*

---

<sup>1</sup> В предположении таких возможностей и их содержательном раскрытии я опираюсь на очень ценную работу Н.П. Шмелева «Наше будущее: возможные сценарии» // Альманах «Вызовы XXI века»: Вып. 2. М., 2006. С. 90—110 (сноска по тексту оригинала. — *Прим. ред.*).

<sup>2</sup> Шмелев Н.П. Там же. С. 99. (Слова, выделенные мною курсивом, можно считать обозначением достижений и ценностей цивилизации, которые близки устремлениям нормальных индивидов; сноска по тексту оригинала. — *Прим. ред.*).

<sup>3</sup> Мотрошилова Н.В. Российские реалии и дискуссии в свете проблем гражданского общества // Вестник аналитики. 2009. № 2. С. 10.

практических действий»)<sup>1</sup> в контексте «*тенденций сегодняшнего и завтрашнего развития России*»<sup>2</sup>.

«Итак, и в принципе, „по идее“, и в реальной жизни позитивные изменения, — констатирует Н.В. Мотрошилова, — по крайней мере, возможны — разумеется, *при некоторых неизменных условиях*, которые приведут к нарастанию „количественных“ изменений и их переходу в новое качество: если в обществе накопится все больше сфер жизнедеятельности, в которых будет не только достойно, в нравственном отношении, в правовом смысле одобряемо и поддерживаемо, но *практически выгодно*, причем сегодня и завтра, не нарушать цивилизационные нормы, а строго соблюдать их. Потому и нельзя исключать, а можно даже предполагать, что какая-то влиятельная часть чиновного, делового класса сделает ставку именно на такой цивилизованный образ жизнедеятельности.

А вот теперь — специально о гражданском обществе. Даже если такие индивиды и свои уже имеются и если их „идеология“, психология включит указанные мотивы, умонастроения, ценности, им не обойтись без активной поддержки граждан, организуемых и объединяемых в гражданское общество.

Но как подготовить, стимулировать самих граждан к такому качественному скачку в их жизнедеятельности, если все еще существует сильное „антигражданское общество“, если граждане, по существу, не верят в способность власти к самопреобразованию и если они в массе своей вообще слабо представляют, что такое развитое гражданское общество?

В *осмыслении* не только огромных трудностей, препятствий на пути построения гражданского общества, но и возможностей его создания, как мне кажется, надо сделать два ключевых шага. И снова, как мы увидим, приходится думать о *теоретических основаниях* практических действий. Первый из шагов делается тогда, когда понимают: скептический, негативный ответ на все вопросы и трудности вписывается, в качестве стороны, элемента, лишь в один из возможных общих сценариев развития страны — сценарий пессимистический. Но ведь можно и нужно предположить, *обосновать также и возможность второго* (хотя бы умеренно), *оптимистического сценария*<sup>3</sup>. Понятно, почему в рассматриваемом нами аспекте важен общий сценарий: *гражданское общество, его построение, совершенствование — лишь одна из важных сторон, тенденций сегодняшнего и завтрашнего развития России*. Здесь, разумеется, имеет место взаимозависимость, ибо другие процессы (например, экономические и политические преобразования) зависят от силы или слабости гражданского

---

<sup>1</sup> Мотрошилова Н.В. Российские реалии и дискуссии в свете проблем гражданского общества // Вестник аналитики. 2009. № 2. С. 12.

<sup>2</sup> Там же.

<sup>3</sup> См.: Шмелев Н.П. Цит. произвед. С. 90—110. Наше будущее: возможные сценарии // Альманах «Вызовы XXI века»: Вып. 2. М., 2006. С. 90—110 (сноска по тексту оригинала. — Прим. ред.).

общества; но и оно само зависит от этих других процессов, тенденций. Значит, второй шаг — составление такого сценария, который был бы также и достаточно подробным планом, проектом деятельности (в данном случае — в аспекте формирования гражданского общества)»<sup>1</sup>.

Теоретическим, методологическим, институциональным и практическим **третьим итогом**, продолжающим исследования Н.В. Мотрошиловой, Л.В. Сморгунова, Е.Н. Князевой, Элинор Остром о «спонтанном», «добровольном» характере процесса формирования народной идеологии развития России с главным субъектом — Народом, стало создание сетевого института (как народной идеологии) и умной гуманитарной сети (как народной идеологии) на основе социальных сетей.

### **Народная идеология как сетевой институт**

А.В. Олексин связывает оформление сетевого подхода, сетевых структур (network structures) с развитием в середине XX века в рамках теории менеджмента направления под названием «Школа человеческих отношений»<sup>2</sup>. С учётом широкого развития в 60—80-е гг. XX века движения общественных объединений или НПО (неправительственные объединения), которые образовали «третий сектор», достаточно широко и устойчиво проявилась их роль в осуществлении «горизонтальных связей», «горизонтальных структур». Именно горизонтальные связи людей, неформальных объединений укрепляют каркас гражданского общества, делая человека реально свободным, но включённым во взаимоотношения с другими людьми, институтами. Человек становится и ответственным, т. к. в неформальных связях он отвечает за последствия своих поступков или отсутствие таковых.

По существу 60—80-е гг. можно назвать **первым этапом** становления сетевого подхода. И особенностью его можно обозначить как период сохранения имеющихся масштабов, качества и скорости передачи информации в сети на уровне отдельного человека в своём доме, в сложившейся системе горизонтальных связей.

**Второй этап** утверждения сетевого подхода можно отнести к периоду 90-х гг., когда развитие коммуникаций, резкий рост информатизации обозначили сетевые структуры как желаемую среду для приближения высоких технологий к реальному человеку в его сфере жизнеобеспечения. Однако лидером в Сети стали в этот период общественные объединения, что получило название «революции третьего сектора». Общеизвестно их участие в обеспечении «прорыва» внимания к проблемам по всему спектру безопасности. Это и проблемы обеспечения прав и свобод человека, и до-

---

<sup>1</sup> Мотрошилова Н.В. Российские реалии и дискуссии в свете проблем гражданского общества // Вестник аналитики. 2009. № 2. С. 12.

<sup>2</sup> См.: Олексин А.В. Сетевая организация социума: Проблемы и перспективы // Государственная служба. 1999. № 1(3). С. 73—82.



кументы по безопасности цивилизации, экологической безопасности (1992 г., Рио-де-Жанейро). Перечень можно продолжить. Важно отметить, что в 90-е годы в России сложилась сеть общественных институтов, ориентированных на участие в обеспечении личной, общественной и государственной безопасности<sup>1</sup>, на компромисс.

**Третий этап** сетевого подхода может быть определён как глобальный, общечеловеческий феномен, влияющий на образ жизни миллиардов людей, на мировую и национальные культуры, на благополучие и безопасность большинства людей и семей в XXI веке, на культуру компромисса. Связано это, на мой взгляд, с тем, что Интернет, что Сеть привели к Человеку в его Семью, в их Дом реальную возможность осуществить свои цели, идеалы, защитить и укрепить свои ценности, интересы с учётом блага и безопасности Других людей, Других семей.

Социологические аспекты третьего этапа оригинально и обстоятельно раскрыты Л.А. Василенко в фундаментальном исследовании «Интернет в информатизации государственной службы России»<sup>2</sup>. В книге, опубликованной по итогам научной работы, она использовала социологический, информатизационный и синергетический подход для анализа особенностей информатизации, сетевого подхода в таком институте как государственная служба нашей страны.

Особенно ценны её суждения о роли и значении сетевых структур. «Формирование сетевых структур, — отмечает Л.А. Василенко, — состоящих как из индивидов, так и из организаций, малых самоорганизующихся групп или даже государств, наиболее перспективно в эпоху информационного общества, в период взрывного характера развития глобальных компьютерных сетей и информационных технологий. Это дает возможность быстрого формирования территориально распределительных сетевых структур, предназначенных для решения как крупных социальных проблем, так и частных вопросов»<sup>3</sup>.

На уровне методологии сетевая парадигма в отечественной гуманитарной науке впервые рассмотрена О.Н. Яницким. Он предложил социологическую интерпретацию субъекта Сети. «Сетевой социальный субъект, — отметил О.Н. Яницкий, — это пространственно дисперсный коллективный актор, элементы которого интегрируются и воспроизводятся посредством коммуникационных и других ресурсных сетей. Информация — основной ресурс и продукт деятельности данного социального актора. Что существуют регуляторы, технологии и ресурсы этого производства»<sup>4</sup>.

---

<sup>1</sup> См.: Устав Международного общественного фонда «Фонд национальной и международной безопасности» (Фонд НИМБ) // Безопасность. 1999. № 9—10(50). С. 243—250.

<sup>2</sup> См.: *Василенко Л.А.* Интернет в информатизации государственной службы России: Социологические аспекты. М., 2000.

<sup>3</sup> См.: там же. С. 72, 73.

<sup>4</sup> *Яницкий О.Н.* Экологическое движение в «переходном» обществе: проблемы теории // Социологические исследования. 1998. № 10. С. 23.

**Четвёртый этап сетиализации** я связываю с «Саммитом тысячелетия» (6—8 сентября 2000 года, Нью-Йорк), на котором Кофи Аннан в своём докладе «Мы, народы: Роль Организации Объединенных Наций в XXI веке» впервые в присутствии лидеров практически из всех 188 государств-членов ООН представил программу сетиализации в разделах «Создание сетей в интересах перемен» и «Подключение цифровых технологий»<sup>1</sup>.

Особенно выделим, что в мотивации необходимости сетиализации Кофи Аннан отметил «адаптационные возможности национальных и международных учреждений»<sup>2</sup> — институтов.

Важно, что становление глобальных сетей — это объединение международных институтов, гражданского общества и частного сектора, правительств «в стремлении к достижению общих целей»<sup>3</sup>. Мы полагаем — это благополучие и безопасность, это культура мира и культура безопасности, это стратегическая партнёрская культура компромисса, это народная идеология развития России.

Отметим, что Кофи Аннан в процессе сетиализации формулирует потенциальные возможности новой парадигмы геокультуры и важного вектора культуры безопасности: «За Нашу и Вашу безопасность»: «эти свободные творческие коалиции придают новое значение фразе „мы народы“, свидетельствуя о том, что глобальное управление — это не просто игра с нулевой суммой. *Все партнёры в такой сети видят рост своего влияния*»<sup>4</sup>. (Выделено мною. — В.К.)

«Хотя глобальные сети по разработке политики, — выделил он в своём Докладе на Саммите тысячелетия, — принимают многие различные формы, у них есть ряд характерных черт. В них отсутствует иерархическая структура и **предоставляется голос гражданскому обществу. Они содействуют подготовке глобальных политических повесток дня, определению тематики обсуждений и повышению общественного сознания. Они углубляют и распространяют знания за счет широкого использования Интернета. Они содействуют достижению консенсуса, заключению путем переговоров соглашений о новых глобальных стандартах, а также созданию новых механизмов осуществления таких соглашений и контроля за ними**»<sup>5</sup>. (Выделено мною. — В.К.)

Наиболее полно сетевой подход в контексте новейшей институционализации раскрыт в трёхтомном труде известного социолога Мануэля Кастельса «Информационная эпоха: экономика, общество и культура». В заключении к третьему тому он обобщил свой взгляд на Сеть, сетевой мир, сетевой подход. «Изменения в отношениях производства, власти и опы-

---

<sup>1</sup> См.: Аннан К. Мы, народы: Роль Организации Объединенных Наций в XXI веке // Безопасность Евразии. 2000. № 1. С. 256, 257.

<sup>2</sup> Там же. С. 256.

<sup>3</sup> См.: там же.

<sup>4</sup> См.: там же.

<sup>5</sup> См.: там же.

та, — пишет он, — ведут к *трансформации материальных основ социальной жизни, пространства и времени*. Пространство потоков информационной эпохи доминирует над пространством культурных регионов. Вневременное время как социальная тенденция к аннигиляции времени с помощью технологии заменяет логику часового времени индустриальной эры. Капитал оборачивается, власть правит, а электронные коммуникации соединяют отдаленные местности потоками взаимообмена, в то время как фрагментированный опыт остается привязанным к месту. Технология сжимает время до нескольких случайных мгновений, лишая общество временных последовательностей и деисторизируя историю. Заклячая власть в пространство потоков, делая капитал вневременным и растворяя историю в культуре эфемерного, сетевое общество «развоплощает» (desembosies) социальные отношения, вводя культуру реальной виртуальности...

Эта структура, которую я называю *сетевым обществом*, потому что оно создано сетями производства, власти и опыта, которые образуют культуру виртуальности в глобальных потоках, пересекающих время и пространство, есть новая социальная структура информационной эпохи.

**Не все социальные измерения и институты следуют логике сетевого общества**, подобно тому как индустриальные общества в течение долгого времени включали многочисленные предындустриальные формы человеческого существования. **Но все общества информационной эпохи действительно пронизаны** — с различной интенсивностью — **повсеместной логикой сетевого общества**, чья динамичная экспансия постепенно абсорбирует и подчиняет предсуществовавшие социальные формы<sup>1</sup>. (Выделено мною. — В.К.)

Я выделил из итоговых размышлений М. Кастельса *доминанту взаимосвязи изменений институтов во взаимодействии с логикой сетевого общества* (даже если это и не для всех институтов). На мой взгляд, здесь есть приближение к механизму методологического синтеза, формирующего институционально-сетевую методологию.

Рассмотрим теперь более подробно механизм связи институционализации и сетевого подхода, а также требования к новой гуманитарной методологии с учётом такой связи.

Опираясь на исследования российских и зарубежных авторов (Норт, Кирдина и др.), на наш взгляд, категория «институт» может быть представлена следующим образом: совокупность *устоявшихся* правил, традиций, процедур, обеспечивающих выживание и развитие социума, т. е. это своеобразные правила игры.

Их отличие от организации состоит в том, что они более универсальны, подвижны. Но главное: они органично соединяют формальные и неформальные правила игры. Они формулируют возможности в ситуации не-

---

<sup>1</sup> Кастельс М. Информационная эпоха: Экономика, общество и культура: Пер. с англ. М., 2000. С. 504, 505.

определённости, тем самым, обеспечивая саморазвитие. Организации действуют только в рамках формальных процедур и направлены на реализацию чётко обозначенных задач.

***Институционализация** обозначает совокупность институтов в их взаимосвязи со средой и главное её свойство: реализация адаптации институтов к изменяющейся среде, к ситуации неопределённости, т. е. выживания социума в нестандартных ситуациях.*

Это, на мой взгляд, исходное положение, характеризующее новую методологию для нового качества взаимодействий — культуры компромисса в сфере идеологического.

***Сеть** — новый геокультурный феномен, который отражает целостность нового объекта, включающего в себя информацию, знания, отношения и взаимодействия людей в единстве с новыми высокими технологиями, объединяемыми Интернетом.*

Определение «рабочее». Какое-либо понятие в различных словарях отсутствует. Генезис понятия соотносим с серединой 80-х годов XX века, когда обозначился кризис индивидуализма и начало создаваться новое качество информации — «коммуникации», а неправительственные организации (их сети) стали играть важнейшую роль во многих странах.

*Философия сетевого подхода* оформилась как коммунитарное направление в философии (работы англо-американского философа Ричарда Рорти), как способ преодоления индивидуализма (по существу это современное выражение российского общинного и соборного подхода).

Институт коммунитарности выражает укоренившееся в обществе осознание того, что приоритетными являются права и интересы социального коллектива или общества в целом по сравнению с правами и интересами отдельной личности. Коммунитарность реализуется в социальных нормах, признающих ценности достижения общественного, коллективного блага выше ценности достижения блага личного, в соответствующих доктринах, концепциях, традициях<sup>1</sup>.

Таким образом, сетевой подход сопоставим с институциональным подходом.

Характерной чертой сетевой методологии (на основании работ Кастельса) являются:

- сдвиг от вертикальной связи к горизонтальным;
- сетевой подход составляет материальное выражение культуры в информационно-глобальной экономике. Он способствует преобразованию сигналов и кодов в товары и услуги, обрабатывая знания.

Это закладывает основания для культурно-институционального синтеза.

---

<sup>1</sup> Этциони А. От империи к сообществу: Новый подход к международным отношениям. М., 2004.

Становление самого сетевого подхода имеет определённую логику. Сначала это деловые сети предприятий. Но также феномен культуры.

Этот подход сопровождается технологическими инструментами:

- новые телекоммуникационные сети;
- новые мощные компьютеры;
- и самое главное: новое адаптивное саморазвивающееся программное обеспечение: но это новые рабочие, новые менеджеры, новые связи между ними, которые способны работать в ситуации неопределённости, дезорганизации, хаоса, высокого риска. И, прежде всего, потому, что они способны говорить на одном и том же цифровом языке в любой точке мира с громадной скоростью и *главное — в режиме диалога.*

Это позволяет оформить тезис: выражением такого свойства становятся именно высокие гуманитарные технологии.

Именно они соединяют институциональный и сетевой подход в **новую методологическую целостность — институционально-сетевую методологию.**

Социологичность такого подхода я вижу в новом качестве человеческих отношений, социальных связей. Каствельс отмечает: «имеется действительно общий культурный код в разнообразных устройствах сетевого предприятия».

В настоящее время сетевой подход существует как новый подход, методология (Яницкий, Дридзе). И есть другой подход, который рассматривает сетевой подход только на уровне «деловых сетей» (Радаев).

*В чём отличие сетевого подхода от системного?*

- Сетевой подход ориентирован на анализ компромиссного во взаимодействии со средой.
- Сетевой подход ориентирован на целостность, т. е. он учитывает подходы и возможности синергетики, как свойство нелинейных взаимодействий и возможность учитывать неопределённость состояния объекта (от хаоса к порядку).
- Сетевой подход неиерархичен. Здесь необязательно лидерство. Поэтому здесь в центре внимания — человек: и он гарантировано избавляется от одиночества.

Сто лет назад замечательный русский философ Н.Ф. Федоров для своих современников и для нас, как мы надеемся, создал произведение «Философия Общего Дела». Актуально и для XX и для XXI веков звучат его слова: «В настоящее время дело заключается в том, чтобы найти, наконец, потерянный смысл жизни, понять цель, для которой существует человек, и устроить жизнь сообразно с ней»<sup>1</sup>. Через компромисс, через народную идеологию развития России.

Представление о современном мире, о культуре как системах достаточно укоренено в отечественных и зарубежных общественных науках.

---

<sup>1</sup> Федоров Н.Ф. Философия Общего Дела. Т. 2. М., 1913. С. 237.

Поэтому, я ввёл ранее понятие сети, сетевого подхода, сетевой методологии. На рисунке 8 представлено графическое представление системного, иерархического подхода, и сетевого, неиерархического.

На рисунке взаимосвязи между акторами (смыслами, событиями, связями и т. д.) представлены в чёткой иерархической последовательности: от лидера А к подчинённым В и С (тип 1). Фрагмент сети (тип 2) показывает горизонтальную, неиерархическую связь: здесь отсутствует лидер, отсутствует чёткое подчинение.

Отмечу, что в Сети функционируют в настоящее время сотни тысяч независимых организаций, коммерческих и некоммерческих. Об особенностях (антивоенной, гуманитарной) каждой из них трудно сказать что-то определённое. Вместе с тем отчётливо обозначаются некоторые черты общей для них идеологии.

*Первая особенность:* люди стремятся с помощью этой Сети «группироваться вокруг первичных источников идентичности — религиозных, этнических, территориальных, национальных — особенно во время неконтролируемых и беспорядочных изменений, как сейчас»<sup>1</sup>. Это формулировка Мануэля Кастельса, одного из выдающихся основателей сетевого подхода.

Сеть, по мнению М. Кастельса, помогает защитить субъективный мир в личности, заменяя идею классовой борьбы в культуре<sup>2</sup>. Смысл защиты и развития человека в Сети — содействие диалогу культур, миру и безопасности.

На рубеже XX и XXI веков уже начал проявляться объективный характер формирующейся сетевой идеологии. «К концу XX века проблемы мира

Рисунок 8

### Сопоставление системного (тип 1) и сетевого (тип 2) подходов

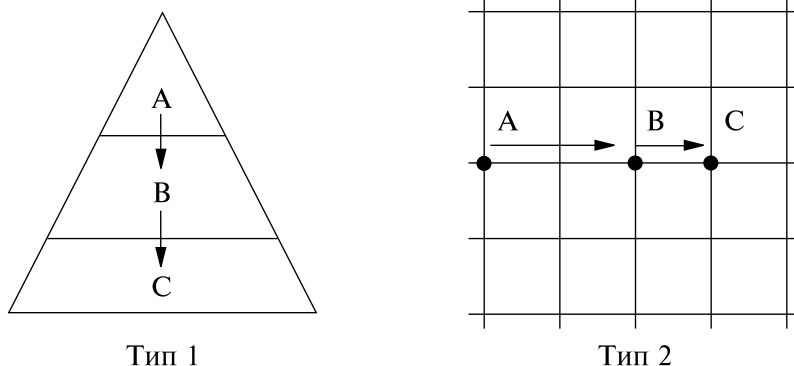

<sup>1</sup> Цит. по: Хисамова З. Сеть и хаос // Эксперт. 2003. 19 мая. С. 76.

<sup>2</sup> Там же.

становятся объективно глобальными, — говорит М. Кастельс, — поэтому правительства, частные корпорации, организации, различные институты начинают объединяться для решения общих задач. Так возникает „сетевое“ общество. Страны согласуют друг с другом и международными организациями денежную политику, вопросы глобальной безопасности, терроризма. Корпорации создают стратегические союзы, чтобы быть более конкурентоспособными в глобальной экономике»<sup>1</sup>.

Однако, по его мнению, два события в мире актуализировали процесс создания объединяющей сетевой гуманитарной идеологии XXI века.

Во-первых, 11 сентября 2001 года «привело к власти группу людей, идеологами которых являются Ричард Перл и Пол Вулфовиц. Последние пятнадцать лет они оспаривали тезис о том, что каждое государство вправе само определять границы своей свободы, как движущий мотив всей политики США. Они стремились и стремятся к тому, чтобы, используя технологии и военное превосходство, реорганизовать мир, взять его под контроль, сделать „более демократичным“ и более безопасным для США. Их принцип таков: „Я завоюю тебя, и тебе станет лучше“»<sup>2</sup>.

Во-вторых, состоявшаяся в 2003 году «война в Ираке разрушает сложившийся мультилатеральный (многосторонний, многополярный) порядок»<sup>3</sup>.

*Вторую особенность сетевой идеологии* отметил Александр Неклесса: здесь доминирование деятельной личности, разделение рисков, чёткий учёт взаимодействия идеологии и её среды и упреждающей адаптации. При этом важно, что сетевая идеология органично учитывает организационный аспект.

«Наиболее эффективно и эффективно, — пишет А. Неклесса, — новые принципы управления реализуются в среде НПО — неправительственных организаций; к семейству сетевого сообщества примыкают также многие современные экономические организмы и констелляции. Среда эта весьма многомерна и эклектична: здесь и неформальные клубы различных уровней компетенции, и религиозные и квазирелигиозные сообщества и разнообразные группы влияния, и такие международные организации, как, скажем, „Гринпис“, „Эмнисти интернейшнл“, или столь модное движение антиглобализма... Но одновременно к этой же типологии тяготеют разнообразные асоциальные и криминальные организации, наконец, организации террористические, выстраивающие алгоритмы Деятельности по собственным правилам игры.

В результате в динамичном, меняющемся мире возникает новый класс угроз. Это борьба не только интеллектов, финансов, организационных принципов, технических возможностей и технологических решений, но

---

<sup>1</sup> Цит. по: Хисамова З. Сеть и хаос // Эксперт. 2003. 19 мая. С. 75.

<sup>2</sup> Там же.

<sup>3</sup> Там же.

также борьба мировоззрений, кодекса поведения прежней цивилизации и социальной семантики новой культуры. Планету постепенно прочерчивает многоярусный Undernet, эксплуатирующий возможности для не ограниченных юридическими и моральными препонами форм деятельности легальных и иллегальных организаций, где неформальный стиль и гибкость подобных организмов оказываются существенным преимуществом»<sup>1</sup>.

*Третья особенность сетевой идеологии* выделена Вадимом Радаевым в ходе анализа сетевых связей, новых свойств сетевого подхода, что существенно дополняет выводы А. Неклессы. «Сетевые связи характеризуются тремя принципиальными чертами, — утверждает В. Радаев, — подчёркивающими их социальный характер: укоренённостью (embeddedness), связанностью (conectivity) и реципрокностью (взаимностью) (reciprocity)...

Сетевой подход исходит из простой предпосылки о том, что хозяйственные агенты с большей вероятностью вступают в отношения с теми, с кем они имели дело ранее, убедившись в надёжности уже известных партнёров. Иными словами, они склонны использовать не случайные (arm's-length ties), а структурно укоренённые связи (embedded ties). В итоге рынок в значительной мере складывается из действий не автономных по отношению друг к другу хозяйственных агентов. Они находятся в отношениях связанности и взаимозависимости, и именно эти качества делают рынок устойчивым. Это также означает, что, организуя свои трансакции, участники рынка исходят не из узкоэгоистического интереса, проявляющегося в ожидании возмещения затрат и получения выгоды по принципу „здесь и сейчас“, но из принципов взаимности, когда выгода может быть получена в будущем, причём в иной, неэквивалентной, форме и вдобавок от других агентов сетевого сообщества...

Не принимая постулата об автономности хозяйственных агентов, сетевой подход в то же время пытается избежать и изъянов жёсткого структуризма. Предполагается, что позиция в сети ограничивает, но не детерминирует жёстким образом способы хозяйственного действия. Она наделяет агентов властью и способностью действовать, в том числе порождать новое знание. Таким образом, предлагая фокусировать внимание на структурах межиндивидуального взаимодействия, сетевой подход пытается предложить некий третий путь между *пересоциализированным* подходом, характерным для структурного функционализма в социологии, и *недосоциализированным* подходом, которым грешит традиционная экономическая теория...»<sup>2</sup>.

*Четвёртую особенность сетевой идеологии* выделили А. Бард и Я. Зодерквист, известные шведские специалисты в сфере сетевых техноло-

---

<sup>1</sup> Неклесса А. Управляемый хаос: движение к нестандартной системе мировых отношений // Мировая экономика и международные отношения. 2002. № 9. С. 110, 111.

<sup>2</sup> Радаев В.В. Рынок как идеальная модель и форма хозяйства: К новой социологии рынков // Социологические исследования. 2002. № 9. С. 23.



гий. Сегодня мы нуждаемся не столько в информации, утверждают они, сколько в мировоззрении и контексте, т. е. в сетевой идеологии<sup>1</sup>.

*Пятой особенностью сетевой идеологии* в своей книге «Галактика Интернет» уточнил М. Кастельс. «Культура отлична от идеологии, — отметил он, — психологии и системы индивидуальных представлений. Будучи эксплицитной, она являет собой некую коллективную конструкцию, выходящую за рамки индивидуальных предпочтений и оказывающую свое влияние на деятельность носителей этой культуры, в данном случае — производителей-пользователей Интернета.

Для культуры Интернета характерна четырехслойная структура: техномеритократическая культура, культура хакеров, культура виртуальной общины и предпринимательская культура. **Все вместе они определяют идеологию свободы, столь широко распространенную в интернет-сообществе**<sup>2</sup>. (Выделено мною. — В.К.)

Именно сетевой подход делает возможной и новую методологию в осмыслении механизма и технологии нового гуманитарного синтеза. Я говорю о конструктивном взаимодействии и взаимообусловленности в реализующемся гуманитарном синтезе трёх методологий: плюрализма, эклектики и синкретизма. Это созидающее сотрудничество.

Важные позитивные, созидающие возможности нашли своё методологическое воплощение в обоснованной мною (2000—2003 годы) **институционально-сетевой методологии**<sup>3</sup>.

Такой подход получил плодотворное и оригинальное развитие в координатах геоэкономического подхода, который осуществила в своих работах Елена Владимировна Сапир, известный российский экономист<sup>4</sup>.

Я особенно отмечу её разработки сетевой культуры и кластерного подхода. «С точки зрения собственно инновационной безопасности, — размышляет Е.В. Сапир по поводу интереснейшей проблемы — „инновационная безопасность“ — в традиции институционально-сетевой методологии, — решающее значение имеет *локально-сетевая природа иннова-*

---

<sup>1</sup> Бард А., Зодерквист Я. Нетократия: Новая правящая элита и жизнь после капитализма. СПб., 2004. С. 94.

<sup>2</sup> Кастельс М. Галактика Интернет. Екатеринбург, 2004. С. 53.

<sup>3</sup> Кузнецов В.Н. Безопасность через развитие. М., 2000; *Он же*. Культура безопасности: Социологическое исследование. М., 2001; *Он же*. Социология безопасности: формирование культуры безопасности в трансформирующемся обществе. М., 2002; *Он же*. Геокультура: Основы геокультурной динамики безопасности в мире XXI: Культура—Сеть. М., 2003.

<sup>4</sup> Сапир Е.В. Масштабно-сетевая модель и её локальные императивы (к методологии геоэкономического анализа) // Безопасность Евразии. 2003. № 4; *Она же*. Ярославская интеллектуальная долина как пример моделирования локальной инновационной страты // Безопасность Евразии. 2005. № 2; *Она же*. Российский Северо-западный промышленно-индустриальный регион: инвестиционная привлекательность и потенциал инновационного роста (перспективы Балтийского геоэкономического кластера) // Безопасность Евразии. 2007. № 3; *Она же*. Интернационализация знаний и инновационная безопасность (в контексте геоэкономики и глобалистики) // Безопасность Евразии. 2007. № 4.

ционного процесса. Именно она даёт ответ на главный вопрос: почему информационная открытость сегодня не угрожает потерей научного приоритета? почему не несёт реальную угрозу утраты преимущества первооткрывателям и разработчикам? Инновационный процесс основан на ресурсах, сконцентрированных в компактных локальных кластерах знаний. Эти кластеры охватывают прикладные и фундаментальные исследования, включают университеты, агломерации промышленных фирм в родственных отраслях, среду бизнес-сервиса, способствующую взаимному обмену и „перекрёстному оплодотворению“ научных идей и создающую живой контакт исследователей и быстрый трансфер знаний. И, несмотря на существующее множество способов распространения знаний, решающим для создания инноваций и устойчивой конкурентоспособности остаётся неформальное, т. н. „внутреннее“ (tacit knowledge) знание, неотрывное от его носителей»<sup>1</sup>. На рисунке 9 графически иллюстрируется локально-сетевой характер инновационного процесса.

Рисунок 9

### Сетевая структура инновационного процесса

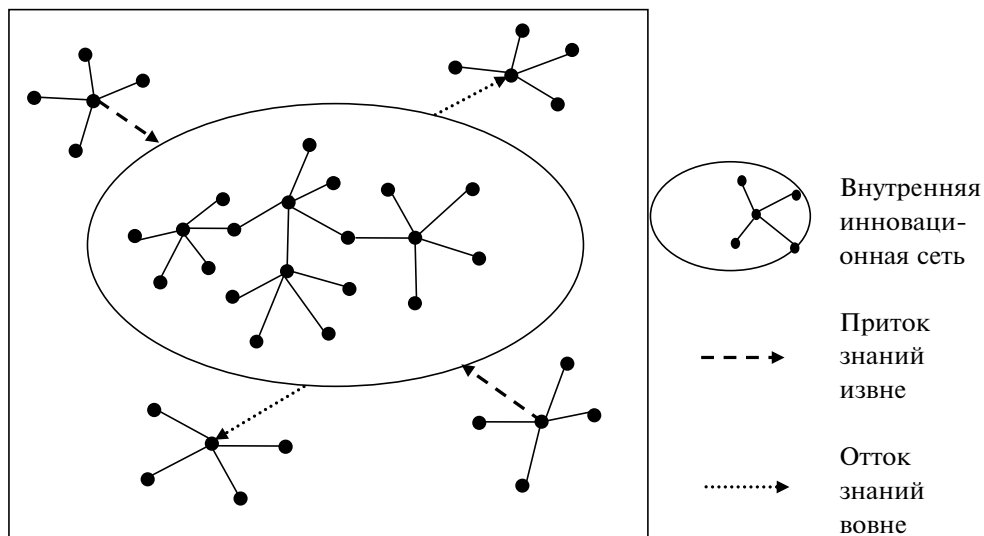

**Источник:** *Санур Е.В.* Интернационализация знаний и инновационная безопасность (в контексте геоэкономики и глобалистики) // Безопасность Евразии. 2007. № 4. С. 82.

<sup>1</sup> См.: *Dicken P.* Global Shift: Transforming the World Economy. N. Y., 2001. P. 173.

Для возможного синтезирующего понимания механизмов проявления единой гуманитарной парадигмы (основа: геополитика, геоэкономика, геокультура) в становлении новой методологии и теории компромисса, культуры компромисса очень важны итоги исследований взаимодействий геоэкономического и геокультурного контекста в оформлении инновационной среды, сетевой культуры российской экономики, осуществлённые профессором Ярославского госуниверситета Е.В. Сапир.

«Сети создают и свою особую, сетевую, культуру, — поясняет она. — В развитие этого направления неоценимый вклад внёс В.Н. Кузнецов, который в фундаментальной монографии „Геокультура: Основы геокультурной динамики безопасности в мире XXI века: Культура—Сеть“ одним из первых в отечественной социологической науке обосновал ключевую роль сетевых структур для понимания основного вектора современного общественного развития: „их деятельность внесла много нового в понимание механизма действия рисков, ответственности, доверия, сотрудничества, терпимости, безопасности, способствовала перераспределению внимания во всем мире на проблемы человека, на реальность, развитие диалога во всех измерениях жизнеобеспечения общества и государства современной цивилизации, содействовала новому структурированию, новой институционализации современного общества“»<sup>1</sup>.

Для понимания структуры феномена «сетевая культура» также важны выводы известного британского экономиста Энтони Гидденса и не менее известного немецкого предпринимателя, члена Римского клуба Клауса Штайльмана о взаимосвязи культуры и бизнеса. По мнению последнего, центральное смысловое ядро здесь — «взаимозависимость доверия, ответственности, корпоративизма, рисков и конкурентоспособности: исходными для современного культурного глобального процесса являются центральные ценности: порядочность, лояльность, доверие; прочность и надёжность отношений; единство и сотрудничество; правда и стремление к знанию; право, порядок, дисциплина, но в то же время также радость работы или службы; красота, эстетика и культурные традиции; любовь и верность, а также любовь к деталям, как качество каждого достижения; всеобщее благо в бизнесе, превосходящее корысть.

Сам диалог, культурный процесс есть соревнование за поддержку конкретного рода деятельности: решение инвестировать в технологии больше или меньше — это результат культурного диалога»<sup>2</sup>.

Инновационная сетевая культура опирается на следующие базовые ценности:

---

<sup>1</sup> Кузнецов В.Н. «Геокультура: Основы геокультурной динамики безопасности в мире XXI века: Культура—Сеть». М., Книга и бизнес, 2003. С. 474; *Он же*. Геокультура как феномен и научная категория // НАВИГУТ. 2002. № 3.

<sup>2</sup> Штайльман К. Новая философия бизнеса: В 3 т. / Т. 3: Конкуренция и ее границы. М.; Берлин: Российское психологическое общество, 1998. С. 9; см. об этом же: *Giddens A. The Consequences of Modernity*. Stanford: Stanford University Press, 1990. P. 114.

- ◆ авторитет личного вклада
- ◆ приверженность общим целям
- ◆ чувство сопричастности, соучастие
- ◆ доверие
- ◆ общность, превосходящая индивидуальную отстраненность и корыстный интерес
- ◆ кросскультурная интеграция
- ◆ идентичность.

Краеугольный камень всего процесса — это открытая коммуникация и общий прогресс как результат сетевого взаимодействия и обмена достижениями сетевых технологий. Без этой открытости участники сообщества будут осуществлять каждый свою, конкурентную стратегию, и процесс коммуникации будет препятствовать интеллектуальному успеху общего дела. Это соответствует фундаментальным принципам развития науки и техники: результаты должны быть открыты, доступны обозрению, критике и репродукции.

Важно понять, что по своей природе инновационный процесс есть интеллектуальный генезис — рождение нового. И это рождение требует наличия особых условий, специфических факторов реализации интеллектуальности (см. табл. 30).

Инновационная экономика функционирует, базируясь на следующих сетевых культурных ценностях:

- а) открытость, открытый доступ ко всей необходимой информации;
- б) горизонтальные связи, свободное общение, свобода выражения и передачи информации от многих ко многим;
- в) саморазвивающаяся сеть. Любой человек или организация могут найти своё место в действующей сети, а если не находят, то создают собственный источник (сайт), расширяя таким образом сеть;
- г) высшая ценность — интеллектуальная свобода. Свобода творить, свобода распоряжаться имеющимся знанием; свобода модифицировать знание; свобода делиться новым знанием»<sup>1</sup>.

Действительно может быть востребована сама методология и концептуализация новых подходов к развитию России, к миру после кризиса, которые осуществила Е.В. Сапир.

«По уровню сетевой зрелости и инновационности, к сожалению, экономика и общество России сильно отстают от ведущих стран, — констатирует она. — И дело здесь заключается не просто в экспортной ориентации страны, а в самой сути национальной экономической модели развития, её приоритетах и ценностях, которые определяют в том числе и экспортную политику.

---

<sup>1</sup> Сапир Е. Факторы инновационной среды российской экономики: геоэкономический и геокультурный контекст // Безопасность Евразии. 2009. № 2. С. 167—169.

**Сетевая организация  
инновационно-интеллектуального процесса<sup>2</sup>**

<i>Факторы</i>	<i>Формы реализации</i>
Сетевая организация взаимодействия	<ul style="list-style-type: none"> <li>— отсутствие принудительно фиксированных организационных структур;</li> <li>— децентрализация управления;</li> <li>— отсутствие жесткой регламентации организационных связей;</li> <li>— образование гибких рыночно-стратегических структур;</li> <li>— разнообразие финансовых источников;</li> <li>— свободный доступ к ресурсам</li> </ul>
Характер сетевого общения	<ul style="list-style-type: none"> <li>— авторитет личного вклада;</li> <li>— четкость заданий и исполнений;</li> <li>— деиерархизация личных отношений;</li> <li>— снятие искусственных барьеров;</li> <li>— творческая свобода;</li> <li>— культивирование внеслужебного, междисциплинарного, межведомственного общения;</li> <li>— условная субординация</li> </ul>
Сетевая мотивация	<ul style="list-style-type: none"> <li>— высокий профессионализм;</li> <li>— высокая ответственность;</li> <li>— «нематериальные» формы поощрения;</li> <li>— возможности выбора места и времени выполнения трудового задания;</li> <li>— гибкая занятость;</li> <li>— карьерный рост не сопровождается привилегиями</li> </ul>

Решение вопроса лежит в изменении сознания, общественных и политических установок. Безусловно, необходимость перехода к инновационному типу развития давно назрела. Но скорее всего, отход от экспортно-сырьевого развития станет не предшественником, а *естественным следствием* переориентации внутреннего развития на новую модель; не сам по себе отказ от экспортной иглы должен ставиться в фокус политики.

Представляется, что решение проблемы требует уточнения подхода: задача состоит в переходе не от *экспортно-сырьевого* типа развития к *инновационному*, а от *мобилизационного* развития к *инновационному*. Суть —

<sup>1</sup> По оригиналу автора таблица № 7.

<sup>2</sup> См.: *Сапир Е.В.* Геоэкономическое измерение локальных систем. Ярославль: ЯрГУ, 2004. С. 198.

в постановке *непрерывности обновлений* в центр стратегического курса (что, конечно, не означает бессистемную „чехарду“ решений и действий, когда искусственное, насаждаемое извне изменение становится самоцелью), в создании условий генерирования инноваций изнутри самого процесса, за счёт его собственной инновационной природы. Суть — в обновлении методологии этого курса, сопровождающей его организации, структур и инструментария, то есть — в парадигмальном обновлении, преодолевающем устаревшие представления о факторах и движущих силах инновационного развития. Это, в свою очередь, требует обновления основополагающих теоретических подходов в следующих ключевых областях:

1. В области *методологии* внешнеэкономической деятельности — смена парадигмы мирового развития с геополитической на *геоэкономическую*.

2. В области *культуры* — переход к сетевой организации и инновационной культуре, основанной на „тонком знании“, приоритетах и ценностях интеллекта, творчества, авторитете личного вклада.

3. В области *структурных мер* — создание и прогресс гибких сетевых структур регионального сотрудничества как наиболее адекватных инновационности и восприимчивых к ключевому инновационному инструменту — „тонкому знанию“<sup>1</sup>.

Рассмотрим подробнее позицию № 2 из предыдущего фрагмента итогов исследований Е.В. Сапир.

«Потребность в сотрудничестве, связях и совместной работе в *экономике знаний*, помимо традиционных причин (получение быстрого доступа к новым технологиям и рынкам; выгоды от экономии масштаба при совместных НИОКР; доступ к патентам ноу-хау и распределение рисков) проистекает из специфической природы самого *знания*, в корне отличной от *информации*, — уточняет она. — Знание включает многообразие его форм, начиная от самых простых, воплощённых в технической документации, продуктах и процессах производства, и вплоть до самых сложных, которые назовём условно „тонкое, неявное, скрытое или неформализуемое знание“<sup>2</sup> (см. табл. 31). Это знание может быть выражено достаточно пол-

---

<sup>1</sup> Сапир Е. Факторы инновационной среды российской экономики: геоэкономический и геокультурный контекст. С. 164, 165.

<sup>2</sup> В литературе появился специальный термин *tacit knowledge*, что в буквальном переводе с английского означает «не выраженное словами, молчаливое». *Tacit knowledge* — своего рода сплав познавательных способностей, опыта, умений и интуиции, а также знание правил, традиций, оргструктур, практик и норм. См.: Bao Y., Zhao S. MICRO Contracting for Tacit Knowledge — A Study of Contractual Arrangements in International Technology Transfer // Problems and Perspectives of Management. 2. 2004. P. 279—303; Tsoukas H. Do We Really Understand Tacit Knowledge? // The Blackwell Handbook of Organizational Learning and Knowledge Management / Easterby-Smith and Lyles (eds.). Cambridge, MA: Blackwell Publishing, 2003. P. 411—427; Sanders A.F. Michael Polanyi's Post Critical Epistemology, a Reconstruction of Some Aspects of "Tacit Knowing". Amsterdam: Rodopi, 1988.

## Отличительные признаки категории «тонкое знание»

<i>Отличительный признак</i>	<i>Содержание</i>
Состав	Опыт, интуиция, компетенции, навыки, умения, приёмы, убеждения, ценности, др.
Источник	Не содержится в традиционных источниках информации (книги, документы, цифровые носители и пр.)
Способ получения и передачи	Не может быть получено, формализовано, сохранено традиционным путем (трансляция, оцифровка, письмо, печать, кодификация, накопление баз данных)
Степень уникальности	Люди не всегда идентифицируют его наличие; оно уникально по определению и принадлежит только данному индивиду
Фактор ценности	Наиболее ценно, т. к. <i>контекстно</i> привязано к людям, месту, идеям, опыту
Формирование	Формируется в партнерствах, сообществах, сетях и иных неформальных, но внутренне связанных структурах, где сотрудничество на разных уровнях, внутри и вне компании не ограничено формальными рамкам
Условия доступа	Доступ возможен при наличии тесного контакта, доверия и взаимодействия

но в публикациях, докладах, патентах, ноу-хау. Но всё же его невозможно выразить исчерпывающе, оно имманентно носителю и частично остаётся только в умах тех, кто его создал, о чём образно говорит афоризм, вынесенный в подзаголовок данного раздела статьи.

*Неформализуемость знания* относится к таким его компонентам как интуиция, личный опыт, контакты и тому подобное, которые трудно определить, формализовать или опубликовать, которые сами носители знаний не могут до конца выразить, которые носят сугубо индивидуальный характер, но которые можно передать коллегам, сотрудникам, сподвижникам, работающим вместе<sup>2</sup>. *Неявное знание* может принимать разные формы —

<sup>1</sup> По оригиналу автора таблица № 10.

<sup>2</sup> См.: *Saviotti P. P. On the Dynamics of Appropriability, of Tacit and Codified Knowledge // Research Policy. 1998. Vol. 26. P. 843—856.*

например, особые способности, умения и компетенции, специфичные для отдельных личностей или коллективов сотрудников; общие убеждения или представления, но все они не могут быть формализованы. *Неформализуемое* знание со временем может стать формализованным по мере конвергенции мирового научного сообщества и выработки у него общего понимания концепций, понятий, терминов, теорий. Но этот процесс потребует много времени, интеллектуальных усилий и финансовых ресурсов.

Интересам потребителей знаний в максимальной степени отвечает возможность широкого и неограниченного доступа к новым знаниям и инновациям с минимальными затратами. Несмотря на существование множества издавна известных способов передачи, распространения, обмена знаний, учитывая *локально-сетевую природу* современного инновационного процесса<sup>1</sup>, имманентным для создания инноваций и устойчивой конкурентоспособности может быть признано только неформальное, „тонкое“ знание (*tacit knowledge*), неотрывное от его носителей. Локальная инновационная сеть создаёт исключительные условия именно для такого знания»<sup>2</sup>.

Я полностью согласен с такой постановкой вопроса Е.В. Сапир, тем более что мировой опыт весьма и весьма богат.

Особенно актуальны исследования Е.В. Сапир по сетевым инновационным системам, которые «формируются по иным, чем коммерческие, экономическим законам и не отвечают требованиям минимизации затрат. Что понимается под сетевой локальной системой в экономике? С нашей точки зрения, локально-сетевая инновационная система — это сконцентрированный экономический объект, совокупность соединенных и взаимосвязанных участников процесса инноваций, имеющих свободный доступ и контроль над информацией, инновациями и распространением новых знаний в данной системе. Сетевые локальные системы характеризуются высокой адаптивностью, подвижностью, гибкостью, открытостью, свободой, деиерархизацией, безбарьерной коммуникацией.

Важнейшее значение имеет выявление, описание и стратификация основных типов локальных сетевых систем, функционирующих в инновационном пространстве (см. табл. 32<sup>3</sup>)»<sup>4</sup>.

---

<sup>1</sup> О сущности локально-сетевой природы инновационного процесса — см. подробнее: *Сапир Е.В.* Интернационализация знаний и инновационная безопасность (в контексте геоэкономики и глобалистики) // *Безопасность Евразии.* 2007. № 4.

<sup>2</sup> *Сапир Е.* Факторы инновационной среды российской экономики: геоэкономический и геокультурный контекст. С. 173—175.

<sup>3</sup> Сохранены пояснения Е.В. Сапир к табл. 9 по оригиналу.

<sup>4</sup> См.: *Сапир Е.В.* Указ. соч. С. 98—195.



**Основные типы  
локальных сетевых инновационных систем**

<i>Наименование локальных систем</i>	<i>Отдельные характеристики</i>	<i>Примеры</i>
<i>1</i>	<i>2</i>	<i>3</i>
Геоэкономические регионы	Экономическая территориальная система, организованная и функционирующая посредством взаимодействия специфического ресурсного комплекса с регионообразующей институциональной инфраструктурой	Зона Рейна (ФРГ); Область Эмилия — Романья (Италия); графство Манчестер (Великобритания); Уральский промышленный регион (Россия); Калифорния и Тигуана (США — Мексика); Гонконг и Южный Китай
Кластеры	Группа географически соседствующих взаимосвязанных компаний и связанных с ними организаций, действующих в определенной сфере, характеризующихся общностью деятельности и взаимодополняющих друг друга	Стекольный кластер в Баварии — Богемии (ФРГ; Чехия); кораблестроительный — во Фризланд — Гронингене (Нидерланды); электронный — в Хортене (Норвегия)
Научные парки	Научные организации, в рамках которых идут разработки по всему исследовательскому циклу (вызревание и воплощение прорывных научных идей)	Академгородок, Королёв, Каскол (Россия); Хьюстон, Сизтл (США); Бангалор (Индия); Жонгуанчунский научный парк (Китай)
Техно-трассы	Связанные со стратегическими транспортными магистралями научно-производственные комплексы с технологически сложными производствами и передовыми технологиями	Шоссе 128 (США); производственная система <i>Ла-Манш</i> — <i>Северное море</i>
Техно-парки	Агломерации крупных технических университетов с развитой научно-технической и хозяйственной инфраструктурой	«Силиконовая долина» (США); район Консай (Япония); города Жуковский, Зеленоград (Россия); Долина Медикон (Дания); «Биодолина» (Германия — Швейцария — Франция)

1	2	3
Техно-полисы	Заново отстроенный или реконструированный город, где функционирует совокупность инновационных предприятий, выстраиваемых по отраслевому или межотраслевому признаку	Штутгарт (ФРГ); Сан-Антонио, Детройт (США); Екатеринбург, Волгодонск (Россия)
Сетевые бизнес-системы (B2B)	Модель территориальной организации бизнеса сетевого характера, включающая промышленные, финансовые, сервисные и др. предприятия, логистические, транспортные компании, информационные и специализированные центры, связанные через электронные коммуникации	Корпорации Nokia; Dell; производство готовой одежды Zara (Испания); Шведско-финский банковский концерн «Мерита-Нордбанк»; производственно-коммерческие сети в швейной промышленности «Гэп» (США) и «Бенетон» (Великобритания); сети «Билайн», «Мегафон» и «МТС»
Электронные центры	Электронные биржи, аукционы и торговые площадки, заменяющие совокупность изолированных веб-порталов многочисленных компаний в Интернете на общий электронный рынок	Mercedes Benz Consolidation Center (MBCC)
Виртуальные предприятия	Компании, функционирующие по глобальной сетевой модели с передачей производственных, финансовых, исследовательских, бухгалтерских, сбытовых функций независимым субподрядчикам из разных стран	IBM; Simmens; Mercedes; Nokia; Dell; Cisco Systems; предприятия, выступающие в организационной форме <i>Кэйрэцу</i> (горизонтальные <i>кейрэцу</i> — компании Mitsubishi, Mitsui, Sumitomo и вертикальные <i>кейрэцу</i> — компании Toshiba, Sony, Toyota)
НПО-сети	Негосударственные самодеятельные организации гражданских активистов, работающие с сетевым ресурсом, иницирующие правозащитную, экологическую, феминистскую, детскую и другую деятельность гуманитарной направленности	«Гринпис», «Врачи без границ»; Amnesty International; The Environmental Defense Fund; Friends of the Earth; The National Wildlife Federation; The World Wildlife Foundation
Цифровые города	Интернет-проекты городских сообществ. Общественная локальная сеть в формате электронного диалога, имеющая	Digital City Amsterdam; Cleveland Civil Network

1	2	3
	социальный статус интерактивного центра общественных коммуникаций, объединяющего локальные институты, организации и компьютерные сети города в единое виртуальное сообщество	
Интернет-инкубаторы	Совместные пулы ресурсов, дающие комплексную «предначальную» и первоначальную поддержку инновационного предпринимательства, кооперационно-сетевое взаимодействие с внешней бизнес-средой и сетевое взаимодействие между выращиваемыми венчурными компаниями	Brains park, Ideas Lab (США); Ant factory (Великобритания); международный Интернет-инкубатор Speed Ventures (Великобритания, США и др. — всего 11 стран)
«Глокальные» узлы	Ключевые районы развития бизнеса, соединенные во всемирную информационную сеть	Манхэттен в Нью-Йорке; Сити в Лондоне; «Пьюдонг» в Шанхае; район «Нова — Фариа — Лима» в Сан-Паулу

**Источник:** Сапир Е.В. Геоэкономическое измерение локальных систем. Ярославль: ЯрГУ, 2004. С. 98—195.

### **Народная идеология развития России в XXI веке как умная гуманитарная сеть**

*Пятым этапом сетизации, кластерного, институционально-сетевого подхода в XXI веке* можно, по мнению автора книги, считать создание умной гуманитарной сети как народной объединяющей идеологии.

Отмечу важный сюжет из размышлений Е.В. Сапир о сути инновационного процесса. «Важно понять, — поясняет она, — что по своей природе инновационный процесс есть интеллектуальный генезис — рождение нового. И это рождение требует наличия особых условий, специфических факторов реализации интеллектуального...

**в) саморазвивающаяся сеть. Любой человек или организация могут найти своё место в действующей сети, если не находят, то создают собственный источник (сайт), расширяя таким образом сеть...** (Выделено мною. — В.К.)

В интересных размышлениях Н.В. Мотрошиловой, Л.В. Сморгунова, Е.Н. Князевой, Элинор Остром как раз и рассмотрены процессы: «спонтанность», «добровольность», «интеллектуальный генезис — рождение нового», «особые условия», «специфические факторы».

Ещё более интересным именно на стадии *пятого этапа сетевизации, интернетизации* стало оформление (как расширения сети) умной гуманитарной сети.

Смысл пятого этапа: в 2000—2008 годах состоялось формирование национальной идеологии развития России как умной гуманитарной сети. Но важнейшее её качество — эффективное функционирование — требовало новой общероссийской процессуальности, нового качества сотворчества народа, общества, власти, религиозных организаций, науки, отдельных людей.

Вот какую последовательность действий можно соотнести развёртыванию функционирования умной гуманитарной сети.

*Во-первых*, в 2008—2010 годах стало стремительно расти и актуализироваться качество взаимодействий, связей, обсуждений по мировоззренческим вопросам. Это нашло отражение в блогах, живом журнале, во всех звеньях Интернета. Число участников таких гуманитарных взаимодействий идеологических по своей сути превзошло в 2010 году 2 миллиона человек. Уровень доверия к смыслам сообщений превысил 10 процентов (отмечу — уровень доверия к любой из партий не превышает 5—6 процентов).

*Во-вторых*, обозначился переход к e-демокрасу снизу, «вне зависимости от воли власти, через массовое общественное движение»<sup>1</sup>.

Интересные соображения по этому поводу, высказанные Президентом России Дмитрием Медведевым (весна 2010 года), я приведу в изложении социолога Игоря Эйдмана с его комментариями. «Недавнее заявление президента России снова привлекло внимание к теме прямой интернет-демократии, — констатирует И. Эйдман. — „Я думаю, что вы со мной согласитесь, что грядет эпоха возвращения в известной степени от представительной демократии к демократии непосредственной, прямой — при помощи Интернета“, — заявил г-н Медведев на встрече с активистами „Единой России“ в конце мая.

„Представительная демократия лучше всего, но это устаревшее представление. С учетом того, какой уровень образования у наших граждан и вообще в мире, я абсолютно уверен, что элементы прямой демократии — не только обсуждение животрепещущих вопросов, не только социология, не просто дискуссии в блогах, а именно прямой демократии — будут появляться в нашей жизни“, — отметил тогда президент. По его мнению, элементы прямой демократии усложняют работу политиков: „Одно дело, про-

---

<sup>1</sup> Эйдман И. Сетевая парламент: Какой может быть прямая Интернет-демократия // Время новостей. 2010. 9 июля. С. 4.

сто так мозги пудрить. Другое дело, когда это связано с прямым волеизъявлением избирателей».

Сегодня нелегко найти более далекую от прямой демократии страну, чем Россия. Однако мировой тренд к непосредственной e-демократии не изменить. Говоря о грядущей эпохе возвращения от представительной к прямой демократии при помощи Интернета, президент Медведев только признал очевидное.

Можно ли сделать что-то реальное в этой области в российских условиях или слова президента просто повиснут в воздухе? Думаю, что переход к e-демократии может постепенно произойти снизу, вне зависимости от воли властей, через массовое общественное движение. Но теоретически возможен и переход к ней сверху через реформу управления страной. Другое дело, что правящие элиты вряд ли по доброй воле пойдут на это»<sup>1</sup>.

В комментариях маститого социолога содержится, по-моему, убедительное доказательство необходимости и важности факта самоуполномочивания народа себя на роль творца и главного субъекта народной идеологии развития России, народной идеологии модернизации России.

\* \* \*

При подведении итогов исследований в седьмой главе книги отмечу следующее:

- ◆ народная идеология развития России оформилась «спонтанно» и «добровольно»;
- ◆ функционирование народной идеологии как умной гуманитарной сети — реальное общее дело для народа, для всего российского общества;
- ◆ способ связывания отдельных элементов и звеньев, конкретных кластеров в гуманитарную сеть для народной идеологии становится понятным: через укоренённость, связность и взаимность (по В. Радаеву). Теперь важно понять способы, технологии и механизмы «сборки» самих элементов умной гуманитарной сети; источники её энергетики; особенности обеспечения её безопасности.

#### *Вопросы к дискуссии по итогам исследования в главе*

1. Может ли реально и достойно функционировать прямое народовластие, прямая демократия в России без народной объединяющей идеологии развития России?

2. Почему только народ России заинтересован в создании и функционировании понятной и открытой народной объединяющей идеологии модернизации Российской Федерации?

---

<sup>1</sup> Эйдман И. Сетевой парламент: Какой может быть прямая Интернет-демократия // Время новостей. 2010. 9 июля. С. 4.

3. Как понять обязательность идеологического аспекта в осуществлении такого правоприменения, чтобы все были равны перед законом, чтобы правовые нормы и процедуры соблюдались в Интернете, в деятельности умной гуманитарной сети?

### *Литература к главе*

1. *Билевская Э.* Высокотехнологичная свобода слова: Дмитрий Медведев превращает Интернет в политическую базу // Независимая газета. 2010. 12 июля.

2. *Быстрицкий А.* Исполнение желаний: Новая информационная среда как шанс и как угроза // Время новостей. 2010. 9 июня. № 99; 10 июня. № 100.

3. *Бадковский Д.* Широкополосная демократия // Ведомости. 2010. 13 июля.

4. *Восканян М.* Россияне 2.0: продвинутая версия: «Социальные инноваторы» — авангард модернизации или передовой отряд консьюмеризма? // Однако. 2010. 8 марта.

5. *Эйдман И.* Сетевой парламент: Какой может быть прямая интернет-демократия // Время новостей. 2010. 9 июля.

6. *Деягин М.* Грядущее как риск: Глобальный кризис: путешествие будет тревожным // Завтра. 2010. Июль. № 29.

7. *Василенко Л.А.* Интернет в информатизации государственной службы России: Социологические аспекты. 2-е доп. изд. М., 2008.

8. *Кузнецов В.Н.* Теория компромисса. М., 2010.

**ТЕХНОЛОГИИ И МЕХАНИЗМЫ  
РОССИЙСКОЙ НАРОДНОЙ, НАЦИОНАЛЬНОЙ,  
ГОСУДАРСТВЕННОЙ, ПАТРИОТИЧЕСКОЙ,  
ОБЪЕДИНЯЮЩЕЙ ИДЕОЛОГИИ РАЗВИТИЯ**

Самый предварительный социологический анализ процесса становления народной идеологии консолидации российского общества в XXI веке позволяет выделить как минимум четыре стадии технологий, механизмов, процессов в сфере идеологического.

**Первая стадия** — это движение к необходимому и достаточному идеологическому компромиссу. Именно на первой стадии просматривается возможность хотя бы слабо выраженного синтеза с созданием народной объединяющей идеологии через осуществление минимального компромисса между различными идеологическими конструкциями.

Особенность — впервые в практике анализа идеологических процессов проясняется важная роль фактора времени, актуального для складывания и функционирования компромисса.

**Вторая стадия** может быть определена как этап синтеза: в условиях осуществлённости идеологического компромисса при наличии стимулирующих факторов весьма вероятно осуществление эклектического гуманитарного синтеза. Его итогом может стать симбиоз различных, несовпадающих до противоположности идеологических конструкций, гибридных образований, экзотических конгломератов. И опять важное и своеобразное участие фактора времени: некоторые из таких новообразований (это, по существу, феномен «предыдеологии») могут относительно устойчиво существовать и функционировать значительно продолжительное время.

**Третья стадия** является продолжением второй стадии — это этап гуманитарного синтеза. Его суть: из идеологических гибридных, конгломеративных образований под действием интегрирующих факторов может быть сформирована достаточно устойчивая синкретическая идеологическая конструкция. Здесь многое определяет фактор времени. Если роль и значение, необходимость новой идеологии достаточно чётко выявлены, то реально может быть обозначен и минимальный необходимый период времени, за который её предназначение реализуется. Сопоставление этого периода времени с предположительным периодом устойчивого существования сложившейся идеологии и позволит вынести вердикт о результате гуманитарного синтеза.

**Четвёртая стадия** присутствует во всех трёх предыдущих: речь идёт о параллельном создании, сохранении и развитии внешней среды, которая взаимодействует с идеологическими конструкциями на этапе оформления компромисса, гуманитарного синтеза и собственно консолидации, когда

российская объединяющая идеология 21 оформляется и функционирует необходимое и достаточное время.

*Определение категории «идеологический компромисс» может быть представлено как процесс достижения и осуществления договорённостей на согласованное время об участии в общем деле во имя благополучия и безопасности человека, семьи, народов, общества и государства на основе взаимных идеологических уступок по поводу целей, идеалов, ценностей, интерпретации прошлого, настоящего и будущего России, понимания патриотизма, смысла жизни и российской мечты. Полагаю, что это реальная и перспективная социологическая категория.*

*Полагаю необходимым для адекватного отражения именно роли технологий в XXI веке, определить новый класс технологий — высокие гуманитарные технологии, которые соединяют новый гуманитарный синтез с высокими технологиями.*

Примером могут служить деятельность в рамках проекта «Культура мира», осуществление «диалога между цивилизациями», движение к «культуре безопасности», к «культуре глобализации», к стратегической партнёрской культуре компромисса, к культуре развития через культуру компромисса.

Суть таких поисков для рубежа XX и XXI веков и состоит в разработке и освоении технологии сопоставления и соединения общенациональной цели и социального идеала, социологии и политологии общего дела с реальностью нашего бытия. Цель — благополучие и безопасность Человека и Семьи, возрождение Отечества, движение от выживания к социальному развитию, к справедливости и счастью для всех.

Людмила Сергеева обозначила такой способ **«как высокие гуманитарные технологии, как сочетание социального, общенационального идеала и реальной истории»**. В этом понятии, — отмечает она, — мы предлагаем выразить достижение целостного, синергетического, по своей сути, эффекта за счёт соединения научных достижений и технологий политической, социологии, экологии, безопасности, психологии, политологии, экономики, информационных технологий<sup>1</sup>. (Выделено мною. — В.К.)

Рудольф Яновский, развивая этот подход, предложил такую трактовку: «На рубеже XX и XXI веков все более активно в России, во многих странах мира стали проводиться политико-географические, экономико-географические и социальные исследования. Это вызвано... — выделил Р. Яновский, — стремлением осмыслить гуманитарные аспекты высоких технологий (hi-tech), все более широко применяющихся в промышленности, в быту, в военном деле. Динамика, неравномерность и сложность изменений мировой геополитической и геоэкономической ситуаций в контексте

---

<sup>1</sup> Сергеева Л.И. К вопросу о социологии и политологии общего дела // Третья научная сессия: Человек и Реформы в российском обществе. М., 1995. С. 349.



глобальных общественных перемен, **необходимость рационального использования ресурсов планеты, сохранения окружающей среды в интересах безопасности населения планеты требуют адекватного научного анализа и соответствующей программы действий — «высоких гуманитарных технологий» (high humanities technologies: hi-hum-tech)».**

Осенью 2000 года такая программа действий была создана в ходе Саммита тысячелетия. В его главном документе — «Декларация тысячелетия Организации Объединенных Наций» — было сформулировано восемь целей в области развития. Оформился глобальный институт: **«Цели и задачи в области развития, сформулированные в Декларации тысячелетия».**

Сформулированные в Декларации тысячелетия цели в области развития *обязывают страны* делать больше для решения проблем, связанные с недостаточными доходами, широким распространением голода, неравенством между мужчинами и женщинами, ухудшением состояния окружающей среды и нехваткой услуг в области образования, охраны здоровья и снабжения чистой водой. Кроме того, они предусматривают принятие мер по облегчению бремени внешней задолженности и расширению объёмов помощи, внешней торговли и передачи технологий в интересах бедных стран.

Достигнутый в марте 2002 года Монтеррейский консенсус, подтверждённый в сентябре 2002 года в Йоханнесбургской декларации по устойчивому развитию и Йоханнесбургском плане действий по её осуществлению, позволил конкретизировать механизм и технологию этого партнёрского взаимодействия между богатыми и бедными странами.

Опыт дискуссий в Копенгагене (декабрь 2009 года) по поводу технологий и механизмов деятельности всех стран в ситуации возможных изменений климата убедительно подтвердил конструктивную роль гуманитарных технологий и высоких гуманитарных технологий, значимость компромиссов.

### **Народная идеология как гуманитарная инновация**

Даже самое предварительное изучение характера функционирования идеологического, идеологичности, собственно народной объединяющей идеологии как процесса, как механизма, как технологии в пространстве и масштабе высоких гуманитарных технологий позволяет высказать предположение об их инновационности, о большом потенциале содействия, инициирования инноваций в гуманитарной сфере.

Динамика становления гуманитарных инноваций обозначила в итогах рейтингов и социологических исследований *русло строительства российской гуманитарной инновационной сети* (РИГИС).

Поэтому важно рассмотреть изменения в содержании и функционировании субъекта, объекта и среды инноваций. Новое в анализе инновационных процессов в контексте компромиссного — движение от принципа реагирования к императиву предотвращения, от сильных взаимодействий к пониманию слабых взаимодействий, от вертикальных связей к горизонтальным связям, к сетевому подходу (см. схему 22).

**Субъект инноваций**

Однако наиболее важная научная проблема гуманитарных инноваций — это кардинальные изменения в понимании субъекта инноваций.

*Первая особенность* — инноватор (учёный, бизнесмен, государственный деятель, представитель культуры, представитель СМИ) может производить новое знание (продукцию и т. д.) только при наличии надёжной законности, защищающей авторские права.

*Вторая особенность* — гуманитарные инновации с ориентацией на содействие благополучию и безопасности каждому человеку в России, её народам, едва ли могут развиваться субъектами, которые содействовали унижению и обнищанию российских граждан в 1990—2010 годах.

Схема 22

**Логика гуманитарного обеспечения функционирования Российской Национальной Инновационной Системы**

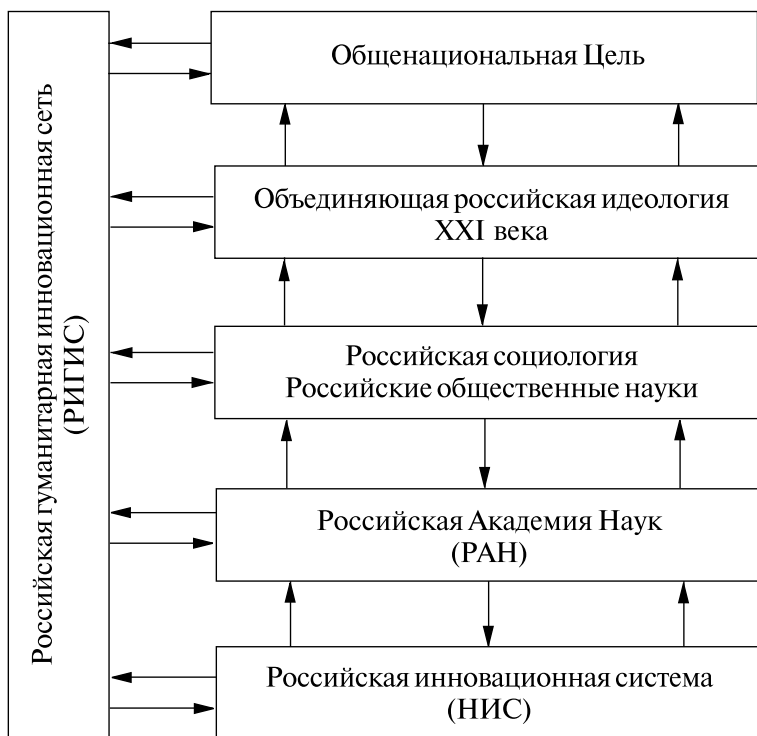

*Третья особенность* — субъекты гуманитарных инноваций скорее всего являются людьми, для которых служение человеку, народам России, Отечеству — предмет творчества, активной деятельности, долга и ответственности.

**Объект инноваций** Изменения в объекте инноваций связаны, на мой взгляд, со стремительными переменами соотношения материальных и нематериальных активов в структуре самого объекта. Игорь Яковлев в своей статье «Семантика постиндустриального передела» представил наглядное изображение трансформации активов (см. табл. 33).

Оригинально и последовательно роль и место нематериальных активов (новая кардинальная роль динамики нематериальных активов — до 70—90% для ведущих корпораций мира) рассмотрена в серии статей А.И. Неклессы<sup>1</sup>.

Таким образом, гуманитарные (нематериальные инновации — общенациональная цель, ценности, объединяющая патриотическая идеология культуры развития России) инновации во взаимосвязи с объектом инноваций (чаще всего тоже нематериальным) могут взаимодействовать более эффективно с учётом влияния инновационной гуманитарной среды.

Отмечу некоторые особенности формирования социологии гуманитарных инноваций.

Таблица 33

**Семантический ряд активов  
по мере снижения степени их материальности**

<i>Материальные активы</i>		<i>Нематериальные активы</i>	
Недвижимость	Движимость	Интеллектуальная собственность, исключительные права	Нематериальные блага (жизнь, здоровье, достоинство личности, личная неприкосновенность, честность, доброе имя, деловая репутация, неприкосновенность частной жизни, личная и семейная тайна, право свободного передвижения, выбора места пребывания и жительства, право на имя)

**Источник:** Яковлев И. Семантика постиндустриального передела // Экономические стратегии. 2004. № 2. С. 29.

<sup>1</sup> Неклесса А. Ordo quartus, или Люди воздуха // Экономические стратегии. 2004. № 3; Он же. Революция корпораций // Экономические стратегии. 2004. № 5—6.

Реальные практики продвижения многих стран к обеспечению высокого качества жизни для всех своих граждан, как смысл инноваций, убедительно, на мой взгляд, показывают самую большую и быструю результативность при чёткой ориентации на конкретного простого человека, на семью, на детей, на инвалидов, на пожилых людей. Опыт отдельных регионов России, а также Финляндии, Норвегии (наших соседей) обозначил главную инновацию — гибкое, уважительное, бережное отношение к благополучию и безопасности человека, к его счастью, к его удовлетворённости жизнью.

Инновации в России, ориентированные на обеспечение надёжного управления всеми сферами жизнеобеспечения людей (вертикаль власти) — административные инновации — вошли в стадию реального внедрения. Безусловно, это необходимо. Необходимо быть сильной страной. Теперь крайне важно осуществить гуманитарные инновации, обеспечивающие благоприятную среду инноваций, строящие горизонтальные и, в основном, слабые связи между людьми, между субъектом и объектом инноваций.

Социологи, представители всех общественных наук России уже вошли в новый творческий процесс по выработке и продвижению ключевого фактора содействия движению, динамике, саморазвитию инноваций:

- *обоснованию* содержания и структуры общенациональной цели — как гуманитарной инновации;
- *становлению* социологии компромисса — как гуманитарной инновации;
- *функционированию* российской гуманитарной инновационной сети (РИГИС) через компромиссность для содействия деятельности российской инновационной системы (НИС) на основе соединения слабых связей (взаимодействий) горизонтальных структур с сильными и средними взаимодействиями вертикальных структур — как гуманитарных инноваций.

***Смысл и назначение социологии гуманитарных инноваций как технологии компромисса: участие в главной инновации России, её общества, её граждан в XXI веке — стать умными и сильными сегодня, завтра, и послезавтра, всегда; содействовать созданию и функционированию умной гуманитарной сети.***

*Технологию* — определяем как новую ценность, которая способна быть инструментом управления знаниями, человеческим потенциалом.

### **Важнейшая гуманитарная инновация – идеологический компромисс**

*Сущностью мировых перемен XXI века становится динамичность и острая конкуренция за обоснование и продвижение в мировом сообществе ключевых идеологических смыслов. Идеологии становятся важнейшей характеристикой реальности.*

Становление, функционирование и эффективность формирующей народной идеологии консолидации обусловлены энергией и динамикой гуманитарного синтеза, идеологического компромисса, которые своим постоянным проявлением поддерживают целостность и устойчивость нового института — народной идеологии.

Идеологический процесс обладает конкретной инерцией, идеологическим временем и идеологическим пространством.

Идеологические сети позволяют содействовать сбору и накоплению идеологического капитала. Всё это вместе становится дополнительным источником обеспечения целостности и устойчивости идеологии «россиянизма».

Полнота и привлекательность основных смыслов формирующейся российской народной объединяющей патриотической идеологии являются главным залогом надёжной конкурентоспособности новой идеологии, её активности в обеспечении гуманитарного стратегического манёвра, в осуществлении идеологической безопасности.

**Объекты идеологического компромисса** Для исследования смысла идеологического компромисса, «особых» условий, содействующих его оформлению, периода времени функционирования важно рассмотреть объекты компромисса.

Ранее, в главах об идеологиях шести секторов гражданского общества, я уже рассмотрел объекты идеологического компромисса (из их совокупности я исключаю только идеологию коррупционности).

Таким образом, я могу схематично представить шесть укрупнённых объектов (первый — шестой секторы) компромисса.

Они могут, это моё предположение, «уступить» какие-то свои смыслы на некоторое время для осуществления идеологического компромисса.

В итоге как результат слабых взаимодействий с учётом воздействия негативных факторов среды и преодоления негативных последствий мы оформляем новый институт: идеологический компромисс во имя благополучия и безопасности Всех граждан России (схема 23).

Этот эклектический симбиоз, гибрид (новый институт) может существовать строго оговоренное время. По завершении такого времени он или рассыплется, или преобразовывается в более сложно организованный синкретический конгломерат.

На период функционирования идеологического компромисса каждая из участвующих в нем идеологий функционирует полностью, не теряя своей содержательной и структурной независимости и результативности.

**Субъекты идеологического компромисса** В процессе движения к идеологическому компромиссу через сотрудничество, доверие, диалог, дискуссии участвует широкий круг творцов. Это создатели многих отдельных идеологий, эксперты, критики, просто заинтересованные граждане; это и творцы, участники идеологического диалога, создатели платформы и оснований компромисса.

**Этапы формирования идеологического компромисса**



Здесь ещё раз уместно подумать о смысле идеологического компромисса. Прежде всего, выделю главное его назначение: содействие благополучию и безопасности человека, семьи, народов, российского общества и государства.

Не менее важна его направленность на содействие строительства, формированию идеологии консолидации российского общества в XXI веке. Да, мы постоянно смотрим в разные стороны: кто на Европу, кто на США,

кто на Индию, кто на Китай и т. д. Я, как и многие другие граждане, смотрю на Россию, на Евразию. Да, у нас в гербе странная птица, две головы которой смотрят в две разные стороны, в противоположные. Но о нас всех, современниках в XXI веке, говорил в XIX веке А. Герцен, имея в виду западников и славянофилов: пускай мы смотрим в разные стороны, как птица в российском гербе, главное, что у нас одно сердце и оно бьётся во имя любви к России, к Отечеству.

Таким образом, объект идеологического компромисса как любая отдельная идеология со своими целями, идеалами, ценностями, смыслом жизни, со своей мечтой должен в масштабе и времени подготовки и осуществления компромисса (независимо от сектора, кроме седьмого) трактоваться как равноправный, равнозначный, равноценный. Именно среда сотрудничества, терпимости и доверия позволяет, по-моему, рассматривать *каждую другую идеологию* не только в качестве объекта, но и в качестве самостоятельного субъекта идеологического компромисса на строго оговоренное время. В такой ситуации мы от компромисса переходим к культуре компромисса, к культуре идеологического компромисса.

В ситуации согласия и сотворчества в сфере идеологического компромисса (до компромисса, в стадии осуществления компромисса, после завершения согласованного времени компромисса) субъект—объектные отношения и связи могут быть интерпретированы как субъект—субъектные связи, как отношения в условиях постоянного взаимного уважительного диалога, который и сам преобразовывается в культуру диалога.

С учётом структурирования идеологий через первый, второй, третий, четвёртый, пятый и шестой секторы современного общества в составе субъектов идеологического компромисса выделим, прежде всего, самого человека, его семью, каждый народ нашего обширного государства и Россию. Безусловно, в состав субъектов компромисса входят специалисты всех сфер общества, учёные, преподаватели средней и высшей школы, религиозные деятели всех конфессий, журналисты, политические и общественные деятели, представители бизнеса, представители армии и специальных служб, судейские работники.

В составе субъектов идеологического компромисса важно обозначить государственные институты; бизнес-корпорации, банки, страховые компании; широкий спектр неправительственных организаций (открытых и закрытых); Сеть и Интернет; средства массовой информации — газеты, журналы, телевидение, радио, кино, издательства.

Субъект-субъектные отношения на стадии формирования и осуществления идеологического компромисса, выступающего уже как культура идеологического компромисса, приобретают, согласно итогам моих исследований<sup>1</sup>, уникальный потенциал для дальнейшей институционализации

---

<sup>1</sup> Кузнецов В.Н. Культура безопасности: Социологическое исследование. М., 2001; *Он же*. Теория компромисса. М., 2010.

в направлении к гуманитарному синтезу, к созданию условий для становления объединяющей российской идеологии XXI века.

Заслуживает других размышлений уровень А на схеме 23. Я имею в виду тот факт, что сегодня в роли творцов реальных идеологий, в роли творцов объединяющей российской идеологии выступает весьма широкий круг граждан. Я говорю о творческих людях в структуре различных религиозных конфессий, политических партий (третий сектор); в государственных структурах (первый сектор); в промышленности, информационной сфере, науке, бизнесе; в четвёртом секторе (НПО—Сеть); пятом секторе; шестом (надеюсь) секторе.

Обозначилась и тревожная конкуренция в производстве нового идеологического знания. Её отметил Александр Неклесса. «Мир столкнулся с активным проявлением новой психологии, с интенсивным процессом социального творчества, со сменой социальных и культурных ожиданий, — предупреждает он. — Гибкость и неподконтрольность, принципиальная непубличность действий новой транснациональной и неформальной элиты, все более набирающей вес, но при этом не нуждающейся в институализации своих социальных претензий (по крайней мере, в прежнем смысле этого понятия), проявляются во внешней иррациональности, анонимности, даже эзотеричности семантики актуальных социальных связей. Новые субъекты этих отношений, действующие поверх прежних социальных конструкций, подвергаются обвинениям в произвольном толковании закона и прямом пренебрежении им, гегемонизме, терроризме. Однако они не столько подавляют, сколько игнорируют институты публичной политики и демократии, утрачивающие прежнее значение и приобретающие черты маргинальности в меняющейся социальной среде»<sup>1</sup>.

### **Контекст и среда идеологического компромисса**

Оформление социологии идеологического компромисса предполагает исследование взаимодействия диалога и компромисса на всех этапах их становления, взаимодействия и функционирования с реально существующей средой. Я уже отмечал ранее, что такие феномены, как сотрудничество, терпимость, доверие, мир, безопасность, создают и поддерживают среду идеологического компромисса. И речь шла в основном о контексте и среде, способствующих позитивной динамике процесса становления компромисса.

Вместе с тем важно констатировать, что каждая из идеологий, включившаяся в процесс строительства компромисса, приносит в него определённые блоки своей среды. Эти звенья взаимодействуют между собой и могут негативно влиять на содержание и динамику компромисса.

---

<sup>1</sup> Неклесса А. Управляемый хаос: движение к нестандартной системе мировых отношений // Мировая экономика и международные отношения. 2002. № 9. С. 112.



Необходимо также обозначить определённо негативное влияние и на среду, и на сам процесс компромисса седьмого сектора: международного терроризма и организованной преступности. В таком же контексте важен анализ опасностей, рисков, угроз, вызовов и страхов.

На схеме 23 факторы «контекст» и «среда» представлены на всех этапах оформления идеологического компромисса. Понятно, что это только внешнее влияние среды. На уровнях А, Б и В «внутри» каждого идеологического института осуществляется действие среды как внутреннего фактора.

Проблема взаимодействия среды и процесса движения от стадии А к стадии В (см. схему 23) особенно важна в силу таких обстоятельств: итогом их взаимодействия (итогом адаптации) могут стать как позитивное стимулирование компромисса, так и нежелательная деформация каждого нового института на стадии Б и на стадии В.

Тем самым последующий гуманитарный синтез, ориентированный на формирование объединяющей идеологии, будет подвержен неопределённым воздействиям.

Таким образом, факторы контекста и среды могут влиять на компромисс как позитивно, так и негативно.

Наиболее полно категория «среда» разработана в мировой науке применительно к организации, которая *«может быть определена как целевой, жестко структурированный социальный институт, обеспечивающий соединение разнородных и разнонаправленных деятельностей в единый процесс во имя достижения общих целей»*<sup>1</sup> (выделено мною. — В.К.). В рамках такого подхода среда рассматривается в двух аспектах: *внутренняя среда* организации и *внешняя среда* организации.

Внутренняя среда рассматривается как структура организации, как свойственное ей разделение деятельности, система деловых коммуникаций, правила координации и контроля, способы и формы принятия решений<sup>2</sup>. Особая роль в структуре принадлежит целям организации, её стратегии, технологии, организационной и деловой культуре.

Внешняя среда организации может быть рассмотрена «как более широкая и сложная система, чем сама организация. В широком смысле внешняя среда — это *совокупность внешних по отношению к организации факторов, влияющих на процессы жизнедеятельности организации* (природных, технологических, культурных, экономических, юридических и т. д.)»<sup>3</sup>.

По мнению ряда специалистов по теории организаций (например, П. Лоуренса, Дж. Лорша), именно организация (институт) может быть рассмотрена в качестве посредника между человеком и средой (внешней).

---

<sup>1</sup> Общая социология: Учеб. пособие / Под общ. ред. проф. А.Г. Эфендиева. М., 2000. С. 570.

<sup>2</sup> Там же. С. 587.

<sup>3</sup> Там же. С. 598.

А перспективы выживания и эффективности деятельности самой организации прямо связаны с учётом её адаптации к изменениям состояния внешней среды<sup>1</sup>.

С учётом вышеизложенного *можно, на мой взгляд, рассмотреть тезис о реальности идеологической среды как внешней среды идеологического компромисса для российской народной идеологии 21*. Основные характеристики среды компромисса, влияющие на состояние и динамику, могут быть представлены в такой последовательности.

Фундаментальной характеристикой идеологической среды становится переход от пространственной определённости отношений (геополитика) к управлению масштабам (геокультура).

Не менее важной фундаментальной чертой идеологической среды становится уточнение понимания времени, темпа изменений. Тенденции глобализации, интернационализации в сфере культуры, экономики, информационной технологии существенно и всё более быстрыми темпами влияют на среду в самом близком окружении конкретного человека, семьи, отдельного поселения, региона, страны, всего мира. *Прежде всего, это обусловлено тем важным обстоятельством, что в прямой контакт вступили миллионы людей. Причём их количество, качество взаимодействия, обратная связь увеличиваются, а скорость взаимодействия увеличивается ещё стремительнее.*

Здесь обозначилось взаимодействие многих институтов с глобальным институтом, имя которому — Сеть. То есть уместно говорить об институционально-сетевом взаимодействии в идеологической среде.

Увеличились нестабильность, неопределённость и непредсказуемость в политике важнейших международных институтов — самих государств. Низкий уровень доверия народа к власти, слабость правительств, внутренние конфликты и кризисы в отдельных государствах стали существенным негативным фактором, влияющим на идеологическую среду. Как итог — *тенденция к неопределённости стала практически базисной характеристикой идеологической среды.*

При подведении итогов исследований в этом разделе главы считаю необходимым предложить ряд обобщающих тезисов.

Во-первых, определённо можно утверждать о реально идущем в настоящее время в России процессе становления народной объединяющей российской идеологии XXI века. По существу, речь идёт об институционализации всего плюралистического многообразия идеологий первого — шестого секторов российского общества. Взаимодействие происходит по линии: плюрализм — эклектика — синкретизм.

Во-вторых, расширяющееся и углубляющееся осознание большинством граждан России, значительной частью научного сообщества новой идеологической реальности в стране, выражающееся в начавшемся возрождении

---

<sup>1</sup> Общая социология: Учеб. пособие / Под общ. ред. проф. А.Г. Эфендиева. М., 2000. С. 602.

Отечества, обозначило высший смысл позитивных перемен: содействие честности и совестливости, благополучию и безопасности, достойной жизни Всех граждан, Всех народов.

В-третьих, высокий уровень общественного согласия по поводу Высшего Смысла российской истории XXI века обусловило общественный запрос отечественной науке по поводу создания идеологии консолидации, по поводу созидания народного идеологического компромисса как непреходящей стадии объединения общества.

В-четвёртых, исследования позволяют утверждать, что идеологический компромисс на заранее согласованный срок возможен.

В-пятых, для этапа оформления и функционирования идеологического компромисса крайне важен учёт взаимодействия с его контекстом и внешней средой. Сама среда на этой стадии формирования объединяющей идеологии может оказывать позитивное, стимулирующее воздействие через факторы обеспечения терпимости, доверия, диалога, сотрудничества, безопасности всего процесса институционализации.

Вместе с тем внешняя среда содержит и объективные факторы, препятствующие идеологическому компромиссу: опасности, угрозы, риски, вызовы, страхи. В числе негативных факторов — противодействие идеологическому компромиссу со стороны международного терроризма и организованной преступности (седьмого сектора), со стороны коррупционеров. Я говорю о реальном идеологическом противодействии с их стороны.

Анализ ключевых смыслов в движении от плюралистического многообразия идеологий (уровень А) к эклектическому институту «идеологический компромисс» (уровень Б) на схеме 23 позволит обозначить наиболее устойчивый смысл, делегированный с уровня А как «безопасность». Именно этот смысл четко представлен в «ядре» идеологии компромисса — «государственничестве».

Считаю возможным предположить, что интегрирующим и стимулирующим фактором движения эклектического института Б (после завершения времени, отведённого на функционирование идеологического компромисса) к синкретическому идеологическому конгломерату В («предыдеология») является безопасность.

Я ранее уже отметил, что безопасность входит в понимание Высшего Смысла (во имя) идеологического компромисса. Это ключевой смысл и в моём определении категории «народная объединяющая российская идеология 21».

Таким образом, можно дополнить схему 23 на основе институционально-сетевого подхода в рамках геокультурной парадигмы (схема 24).

Для меня чрезвычайно важен комментарий Владимира Петухова, по поводу факта наличия сторонников идеологии, «сочетающей различные идеи». По существу, он признал факт наличия **«некой синтезирующей идеологии, которая могла бы органично вобрать фрагменты различ-**

**Динамика институционализации идеологий**

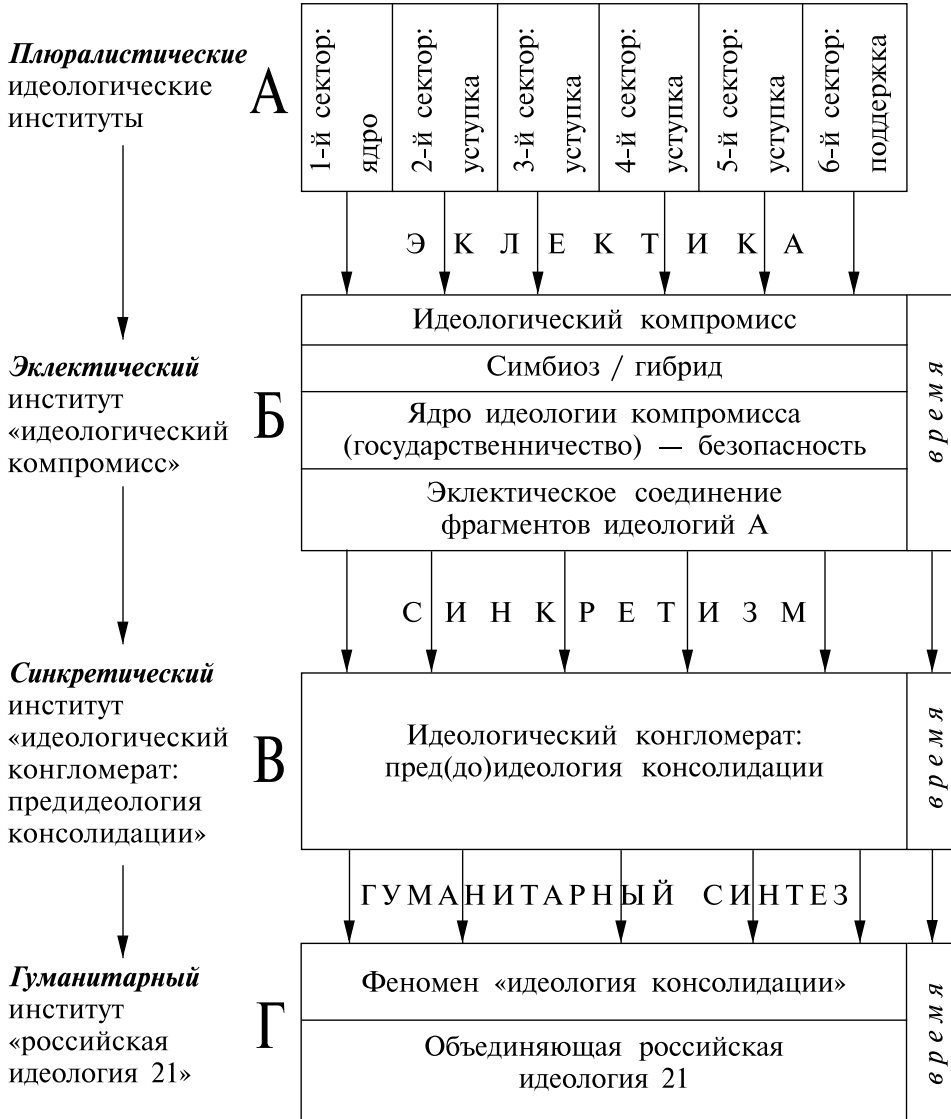

**ных идейно-политических конструкций, а главное — стать идеологией большинства, устраивающей самые разные слои общества»<sup>1</sup> (выделено мною. — В.К.).**

<sup>1</sup> Петухов В. Народу партии противны. С. 432.

Такую констатацию В. Петухов сопроводил и своей оценкой перспектив новой российской идеологии: они «крайне сложные», сказал он, имея в виду задачу формулирования синтезирующей идеологии<sup>1</sup>.

В этом фрагменте главы я ставлю своей задачей исследовать условия и действия, которые способствуют или затрудняют *сочетание* разных идей; изучить факторы, которые содействуют продвижению от идеологических конструкций, *слабо упорядочивающих* идеологические фрагменты (эkleктические и синкретические идеологические институты), к идеологической конструкции, вбирающей различные идейно-политические конструкции с их необходимым, более устойчивым упорядочением.

Прежде всего, рассмотрим на схеме 24 трансформацию ядра эkleктического института «идеологический компромисс»: уровень Б. В его структуре мы отметили наличие таких ценностей, как безопасность, законность, благополучие, патриотизм. Вместе с тем по завершении периода согласованного времени функционирования идеологического компромисса оформляется его результат. Именно в реальном результате смысл компромисса.

Содержание, структура характеристики результата чётко заранее оговаривается и фиксируется (как правило, в письменной форме — соглашение о параметрах уступок).

Уникальность содержания результата в том, что он приемлем для всех объектов и субъектов компромисса: каждый получает свой позитивный смысл, свой выигрыш.

Вместе с тем такой результат интериоризуется (втягивается) ядром эkleктического института «идеология компромисса», что способствует его сохранению и движению через синкретизм от формы симбиоза, гибрида к более высокой связности — к идеологическому конгломерату, к предыдеологии консолидации (уровень В).

В итоге ядро идеологического конгломерата содержит изначально позитивный результат (Б). За время функционирования синкретического института «идеологический конгломерат» результат получает некоторое приращение (Б-1) и трансформируется в более значительный результат В.

Методологию, технологию и механизмы осуществления гуманитарного синтеза с преобразованием предыдеологии консолидации (уровень В на схеме 24) в феномен «российская идеология 21» (уровень Г на схеме 24) рассмотрим более подробно.

### **Возможность и необходимость гуманитарного синтеза**

Оправданно, на мой взгляд, возникает вопрос: каковы идеологические механизмы обеспечения свободы и безопасности, стабильности и законности в обществе? Речь идёт о важнейшей проблеме жизни людей: об иде-

---

<sup>1</sup> Петухов В. Народу партии противны. С. 432.

ологии. И самый важный ответ должен быть сформулирован в форме теории и прежде всего на уровне методологии. Тем самым мы можем говорить о гуманитарном синтезе, точнее — о теоретико-методологических его основах.

Ряд научных, практических событий определили, на мой взгляд, саму возможность такого исследования.

Становлению гуманитарного синтеза способствовали замечательные учёные, многие специалисты, действующие в различных сферах жизнеобеспечения людей, общества и государства.

Прежде всего, это Н.Н. Моисеев, выдающийся учёный, гражданин и патриот своей Родины. В своих книгах «Человек, среда и общество» (1983), «Алгоритмы развития» (1987), «Человек и Ноосфера» (1990), «Восхождение к Разуму: Лекции по универсальному эволюционизму и его приложениям» (1993), «С мыслями о будущем России» (1997), «Время определять национальные цели» (1997), «Судьба цивилизации: Путь Разума» (1998), «Быть или не быть... Человечеству?» (1999) Никита Николаевич Моисеев обосновал движение к новому гуманитарному синтезу, к технологии геокультуры.

1. Исходное положение — новые требования к духовному миру человека: **«Человек должен осознать свою принадлежность не только к своей семье, стране, нации, но и ко всему планетарному сообществу. Он должен почувствовать себя членом этого сообщества, принять на себя ответственность за судьбу всего человечества, за жизни чужих ему и далеких от него людей»**<sup>1</sup>.

2. «Формирование целей — может быть, самое сложное из того, с чем сталкивается человек в своей деятельности»<sup>2</sup>.

3. «...Я предпочитаю говорить не об *управляемом*, а о направляемом развитии социальных и социально-экономических систем... Людям, науке доступно не жесткое управление с точно поставленными целями, а направление естественных процессов, самоорганизации в желаемое русло развития, которое может обеспечить стабильность жизни и ее развитие»<sup>3</sup>.

4. «...особое место в изучении конфликтных ситуаций принадлежит покойному профессору МГУ Ю.Б. Гермейеру... Гермейер и начал *систематическое изучение методов поиска компромиссов и тех условий, когда в конфликтной ситуации может существовать взаимовыгодный (или, как говорят, устойчивый) компромисс. Последнее означает, что субъект, нарушивший условия компромисса, теряет в степени достижения своих целей.* Это условие очень важно — оно служит гарантом того, что все участники коллективного решения будут ему следовать, поскольку **каждому это выгодно.** Таким образом, теория Гермейера — это, по суще-

---

<sup>1</sup> Моисеев Н.Н. Быть или не быть... Человечеству? М., 1999. С. 51.

<sup>2</sup> Там же. С. 268.

<sup>3</sup> Там же. С. 270.

ству, важнейший фрагмент *теории кооперативного взаимодействия*, которое, наряду с внутривидовой борьбой, является одним из основных механизмов, определяющих развитие живого мира и человеческого общества, в частности (и в особенности!)... Все это вместе я называю „институтами согласия“, ибо эти процедуры действительно требуют определённого *институирования* типа исследовательских центров и судов с высоким уровнем весьма специфического профессионализма»<sup>1</sup> (выделено мною. — В.К.).

5. В 1998 году Н.Н. Моисеев в ходе дискуссии с В.И. Даниловым-Данильяном о проблемах коэволюции природы и общества на страницах журнала «Вопросы философии» поставил вопрос о необходимости нового гуманитарного синтеза: «...я думаю, что в ближайшее столетие главные усилия учёных, как естественников, так и обществоведов, должны быть сосредоточены на выработке принципов „направляемого развития“ общества... Но всё-таки главные усилия должны быть сосредоточены в гуманитарной сфере: как жить дальше, как перестраивать общество, изменить политику потребностей, определить максимально допустимые нагрузки на биосферу и согласовать с ними жизнедеятельность человечества?»<sup>2</sup>

6. Своеобразным методологическим завещанием Н.Н. Моисеева стало его ключевое суждение, опубликованное незадолго до смерти в большой подборке материалов с символическим названием «Новый мир: Российская Федерация меняет свой облик вместе со всей планетой». Здесь, на мой взгляд, обозначен смысл движения к безопасности России через её развитие. «Россия в современном мире, — отметил Н.Н. Моисеев, — должна стать глобальным объединителем, мостом между Европой и Азией, примирить эти две — во многом полярные — цивилизации. И такая возможность есть, ведь российские традиции позволяют сочетать особенности и Запада и Востока. Такой евразийский мост должен быть не только политической структурой, но и мощнейшей транснациональной корпорацией. Россия обязана вскочить в стремительно набирающий скорость поезд современной цивилизации»<sup>3</sup>.

Разработка проблем теоретического социологического синтеза связана, в значительной степени, с работами Дж.С. Александера, профессора Йельского университета. «Моей целью, — пишет он, — было воссоздать новый теоретический синтез, в котором действия и порядок, культура и социальная структура могут быть взаимосвязаны неявными, но систематически воспроизводимыми способами. У моего проекта три стороны: одна — общая теоретическая, другая — идеологическая, нормативная и третья — эмпирическая...

---

<sup>1</sup> Моисеев Н.Н. Восхождение к Разуму. М., 1993. С. 57—159.

<sup>2</sup> Моисеев Н.Н. Ещё раз о проблеме коэволюции // Вопросы философии. 1998. № 8. С. 30.

<sup>3</sup> Известия. 1999. 3 ноября. С. 1.

Стремясь точно определить идеологическую сторону социальной и сделать свои собственные нормативные обязательства очевидными, я намеренно отделил свою работу от традиционной эмпирической, лишённой ценностей социологии...

Что касается опубликованных работ, сегодняшних проектов, цикл которых начался лет двенадцать назад, то они получили обобщение недавно в очерке „Формальный и независимый волонтаризм в работах Талкотта Парсонса: теоретическое и идеологическое переосмысление“. Впоследствии мне стало ясно, что этот очерк следует рассматривать как документ, который показывает теоретические возможности будущего, интерпретируя теоретические достижения прошлого. Теоретически я восстанавливаю то, что считаю наиболее ценным, синтетическую сторону трудов Парсонса, показывая, как Парсонс разрабатывал разные модели для сочетания культурного и структурного элементов, индивидуальной и коллективной сил. Разделяя формальный и независимый подходы, я также освещаю независимую природу идеологических предположений, полагая, что Парсонс подспудно стремился к социальному пониманию свободы, что усиливало важность освоения плюрализованных, дифференцированных областей.

В отличие от Лумана, интерпретирующий акцент здесь делается на ценности, социализацию и институциональные взаимоотношения, а не на логику систем<sup>1</sup>.

Это очень важное свидетельство: гуманитарный синтез, по мнению Дж.С. Александера, может быть успешным в ситуации, когда объекты синтеза связаны неявным образом, а идеологический аспект синтеза основан на институциональных, не системных взаимоотношениях, на ценностях.

Именно такая методология гуманитарного синтеза, я называю её институционально-сетевой, в рамках геокультурной парадигмы и разрабатывается в моих исследованиях. В итоге удаётся, на мой взгляд, продвинуться к пониманию нового класса технологий, которые «работают» в условиях неявных, слабых взаимодействий.

### **«Механизмы» гуманитарного синтеза**

Для уточнения движения идеологического конгломерата «предыдеология» (схема 25: я укрупняю фрагмент схемы 24 — уровни В и Г) в направлении трансформации, преобразования в феномен «идеология консолидации» рассмотрим процесс институционализации по линии действия двух синтезирующих факторов (внутреннего и внешнего).

---

<sup>1</sup> *Александр Дж.С.* Новое теоретическое направление в социологии: одна из интерпретаций // Социология на пороге XXI века: новые направления исследования. М., 1998. С. 158, 159.



Динамика формирования гуманитарного института  
«народная российская идеология 21»

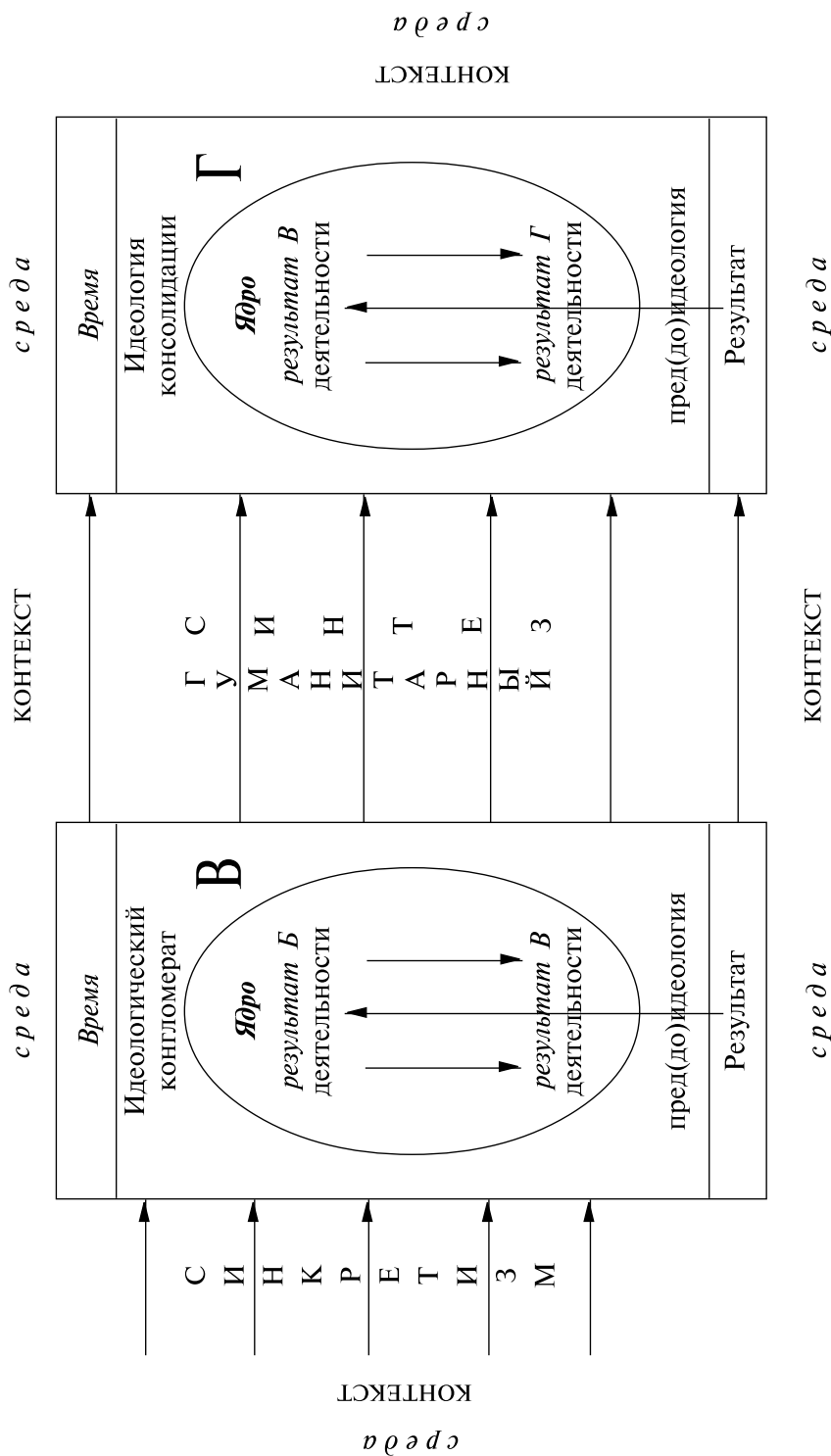

В отличие от гибридообразующих и конгломератообразующих факторов на уровне Б (схема 24) — практически только внешних, — на уровне В **возрастает роль внутренних факторов. Они формируются и набирают энергию по мере обозначения результата идеологической работы и по мере «присвоения этого результата» ядром конгломерата как итог интериоризации (втягивания) результата.**

Более высокий уровень упорядочения и взаимосвязи фрагментов различных идеологий повышает притягивающую роль ядра и общую устойчивость идеологического конгломерата В.

Внешние конгломератообразующие факторы под влиянием гуманитарного синтеза трансформируются в такую группу интегрирующих, синтезирующих влияний.

*Первый и главный фактор* внешнего (из среды) влияния на конгломерат (уровень В) и на формирующуюся целостность (уровень Г): объективная потребность народа, человека, семьи, общества, государства иметь объединяющую идеологию, чтобы на стадии подъёма экономики, всего общества, можно было им «присвоить» результаты возрождения России. *Только идеология может соединить идеалы, ценности, интересы, смысл жизни, российскую мечту, патриотизм в движении к стратегической цели — благополучию и безопасности каждого и Всех.*

Опыт показывает, что народ без признанной, понятной и поддерживаемой им самим объединяющей идеологии в 80—90-е годы XX века в мирное время потерял даже то, чего терять нельзя: свою Родину — СССР.

*Второй и тоже главный фактор* внешнего влияния на формирующуюся относительно устойчивую идеологическую конструкцию (объединяющую идеологию — уровень Г): интеллектуальный вызов народов России научному и экспертному сообществу на эффективное участие в сотрудничестве по строительству новой российской идеологии XXI века.

*Третий и очень важный фактор:* восприимчивость к гуманитарным и естественно-научным техническим и другим инновациям, обеспечивающим конкурентоспособность страны и народа.

*Четвёртый фактор:* первое проявление фактора организованности в идеологической сфере (этапы институционализации: А, Б, В, Г) на уровне Г, когда необходимость народной объединяющей идеологии, мониторинг её формирования становится предметом гуманитарных исследований.

Одновременно с внешними факторами проявляется и группа внутренних факторов влияния на процесс институционализации идеологии.

*Первым и самым главным внутренним фактором* становится присвоение позитивного результата деятельности даже самой «зародышевой» формы идеологии консолидации (уровень Г — схема 25).

Особенность эффективности первого фактора связана с уникальным свойством взаимодействия внутри ядра объявленных целей, идеалов и ценностей народной российской идеологии 21.

Поэтому «встреча» внутри ядра после интериоризации (втягивания) даже самых скромных, слабых, первых результатов функционирования идеологической конструкции (уровень Г) существенно влияет на устойчивость как ядра, так и всей идеологической конструкции (русской идеологии 21).

*Вторым внутренним фактором (внутренней среды)* становится энергия самоорганизации, самодвижения и саморазвития новых идеологических институтов (на уровне В и Г): речь идёт о динамике оформления и укрепления ядра, о динамике «собираательства» ядром свойств и качеств фрагментов других идеологий в рамках нового идеологического института.

*Третьим внутренним фактором* может быть обозначено свойство внутренней организованности всего нового института (уровень Г), в том числе и ядра. Его исключительной потенциальной способностью становится подготовленность к «присвоению» позитивного результата деятельности объединяющей идеологии, а при наличии негативного результата мобилизации интеллектуального ресурса для внесения возможных и необходимых коррективов в функционирование идеологической конструкции.

Исключительно важным и необычным внешне-внутренним фактором содействия новому идеологическому институту (объединяющей идеологии) является способность сопоставления эффективности функционирования идеологии консолидации с заранее определённым периодом времени существования всей этой конструкции.

Этот период времени (для уровня Г) тесно связан и согласован с временем функционирования идеологического компромисса (уровень Б).

К группе внешне-внутренних факторов необходимо, на мой взгляд, отнести и ряд процедур, которые возникают и проявляются только с началом процесса институционализации идеологий первого — шестого секторов (движение от уровня А к уровню Г на схеме 24). Я имею в виду «новый идеологический компромисс», «идеологическую инерцию», «движущие силы институционализации — слабые взаимодействия», «идеологическое время», «идеологический масштаб», «идеологический капитал», «идеологические сети».

### **Новый идеологический компромисс**

Снова обращаю внимание на схему 24. И теперь я преобразую представленные взаимосвязи между уровнями А и Б (схема 26). Здесь стрелки от идеологий первого — шестого секторов к блоку Б (эклетиическому институту «идеологический компромисс») соответствуют конкретным уступкам от каждой идеологии, участвующей в осуществлении идеологического компромисса. Стрелки от блока Б (от позиции — результат) показывают направления движения части результата, полученного в деятельности института «идеологический компромисс» и возвращаемого объекту компромисса, согласно достигнутому соглашению, в виде компенсации (оплаты)

**Влияние итогов первого идеологического компромисса  
на объекты – субъекты компромисса**

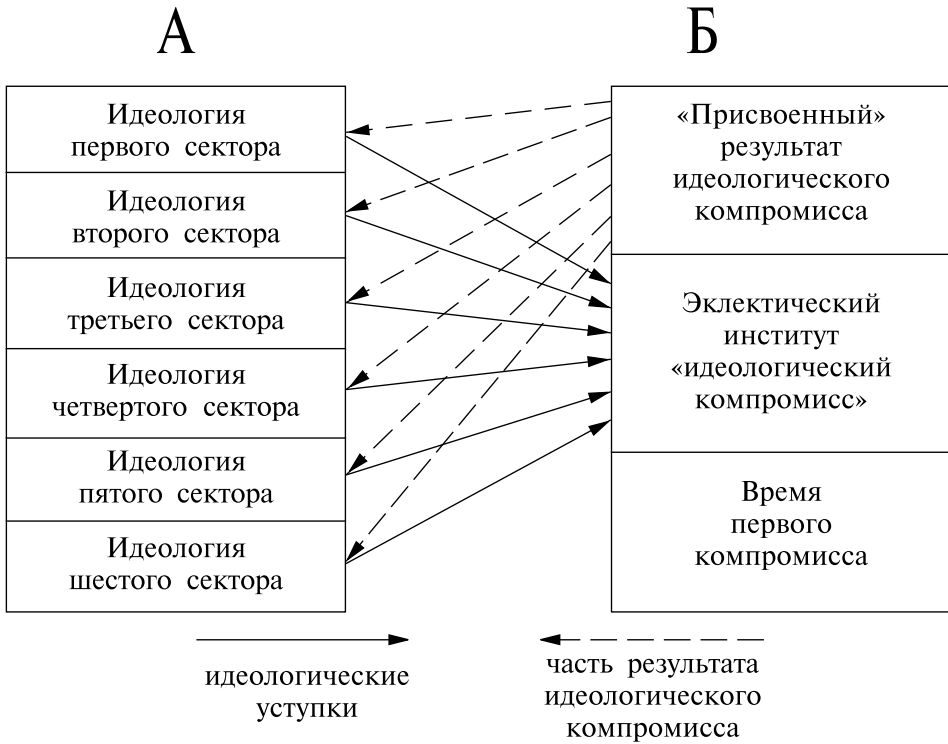

за осуществленную «идеологическую уступку». После «присвоения» каждым объектом — субъектом компромисса этого результата каждый объект становится богаче и соответственно переходит в новое состояние. Здесь создаётся и сохраняется, используется энергия для самоорганизации народной идеологии.

Таким образом, по завершении периода времени, отведённого на формирование и функционирование *первого идеологического компромисса* и достижения желаемого результата, идеологии всех секторов (первого — шестого) переходят в новое состояние: назову его Аб.

**Отмечу, что в итоге осуществления идеологического компромисса суммарный «идеологический капитал» общества существенно увеличивается.**

Далее я возвращаюсь к более тщательному рассмотрению взаимосвязей на схеме 24 уровней А и В (предидеологии).

По существу, это уже результат нового, второго, компромисса, в котором его объектом — субъектом стали частично другие идеологии перво-

го — шестого секторов: они в состоянии Аб. В их число теперь необходимо включить как самостоятельный объект — субъект эклектический институт «идеология компромисса».

Новый, *второй идеологический компромисс* (схема 27) имеет более высокий уровень взаимодействия — это синкретизм. Истоки его возникновения, его энергетика — сохранение и функционирование каждой из идеологий российского общества, самостоятельно и на добровольных основах участвующих в каждом новом этапе идеологического компромисса.

На мой взгляд, логика и динамика второго идеологического компромисса помогает понять природу возникновения более высокого уровня связей между блоками Б и В (от эклектики к синкретизму) и сам источник мотивации и энергетика.

Здесь же, на схеме 27, я обозначил обратные связи — влияние результата второго идеологического компромисса на исходные субъекты — объекты второго компромисса: идеологии первого — шестого секторов и эклектический институт Б, после «присвоения» результата второго компромисса В, переходят в состояние Абв.

Схема 27

**Влияние итогов второго идеологического компромисса  
на объекты — субъекты компромисса**

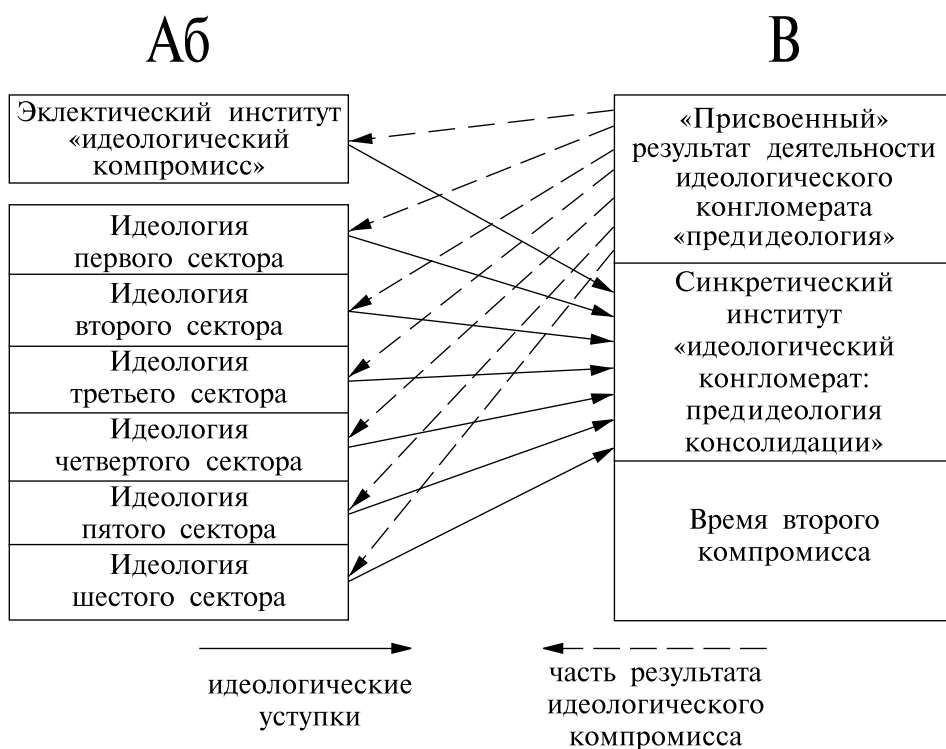

*Третий идеологический компромисс* (блок Абв с блоком Г) реально содействует осуществлению нового гуманитарного синтеза и оформления новой объединяющей российской идеологии 21.

На третьем этапе компромисса на уровне Абв — восемь объектов — субъектов: добавляется синкретический институт В (схема 28).

*Хочу обратить внимание читателей на чёткую и понятную позитивную мотивацию для идеологии первого — шестого секторов по активному их участию в идеологических компромиссах в поддержке нового гуманитарного синтеза. В итоге они все, без исключения, получают за свои*

Схема 28

**Влияние итогов третьего идеологического компромисса на объекты — субъекты компромисса**

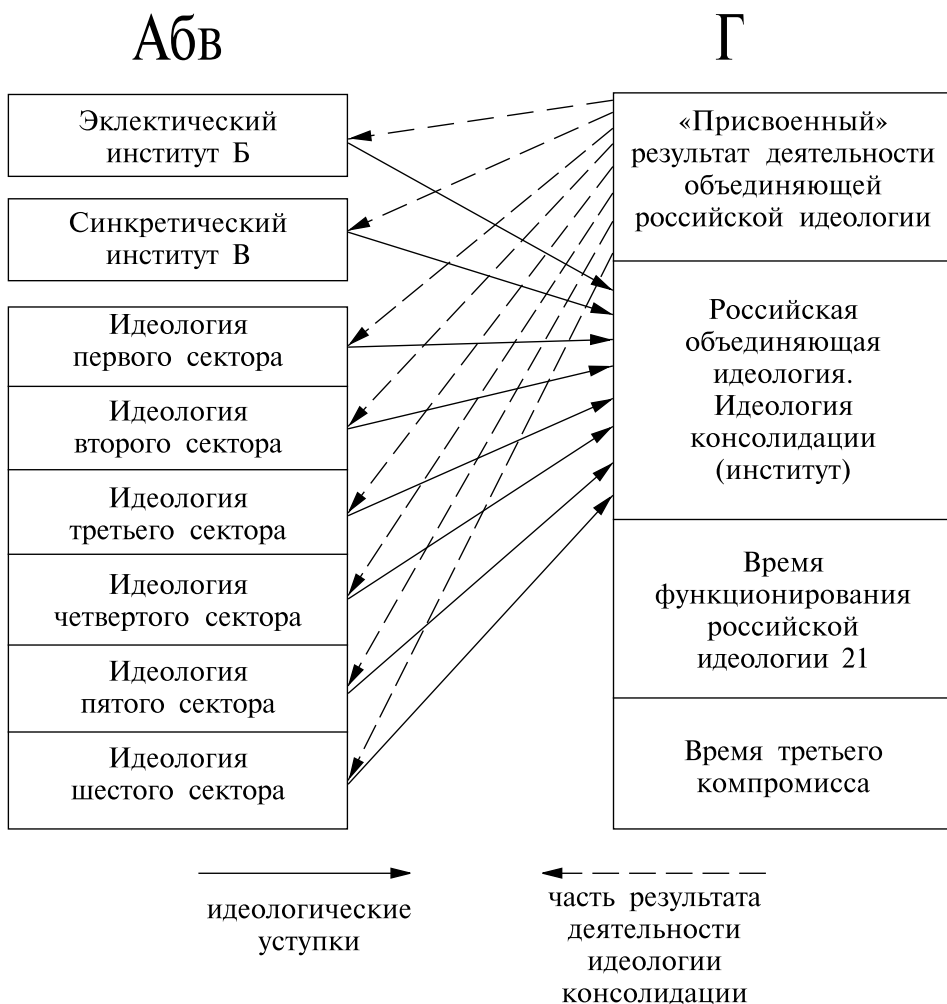

три уступки (строго согласованные) прибавление к своему идеологическому капиталу в виде трёх результатов с уровня Б, В, Г.

Подводя итоги анализа трёх этапов нового идеологического компромисса, ещё раз выделим его позитивную интегрирующую роль как важнейшего и уникального фактора (внешнего и внутреннего) для всего процесса институционализации идеологии, для осуществления нового гуманитарного синтеза.

### **Социология идеологических механизмов новой российской народной объединяющей идеологии развития России XXI века**

Для понимания основных характеристик оформляющейся объединяющей российской идеологии 21 важно подробнее рассмотреть сам переход от предидеологии консолидации (этап В на схеме 24 к этапу Г) к новому институту — идеологии консолидации<sup>1</sup>.

Прежде всего, отмечу, что на уровне А категории, определяющие содержание идеологий первого — шестого секторов, трактуются в разных аспектах общей гуманитарной парадигмы: геополитической, геоэкономической, геокультурной.

С началом процесса институционализации (движения от этапа А к этапам Б, В, Г) я уже учитываю образование сетевых взаимодействий (они показаны стрелками на схемах 26—28). А характер связей между институтами А, Б, В, Г в моём исследовании носит горизонтальный характер: отсутствует доминирование (лидерство, руководство) института Г над институтами В, Б, А (см. схему 24), и наоборот — института А над институтами Б, В, Г.

Таким образом, в моей интерпретации процесса становления объединяющей российской идеологии (этап Г на схеме 24) осуществляется институционально-сетевой подход в рамках геокультурного подхода.

Я обозначил эти тенденции для подступа к фазе перехода от уровня В к уровню Г на основе гуманитарного тезиса, чтобы отфиксировать динамику изменений ключевых категорий (уступок) с уровня А на уровень Б и В. Речь идёт о законности, мире и безопасности, благополучии, патриотизме, которые входят в институты Б и В, в их смысловое ядро. Особо отмечу, что *законность и благополучие понимается здесь как благополучие для большинства населения России (либерализм)*.

Высокий уровень трансформации смыслов на уровне В с «присвоением» позитивных результатов деятельности институтов Б и В в Мире, понимаемом как Культура—Сеть, обеспечивают при «втягивании» мира, безопасности, патриотизма на уровень Г в институт идеологии консолидации

---

<sup>1</sup> Я использую термины «народная идеология развития России», «идеология консолидации», «государственничество», «объединяющая идеология», «российская идеология 21», «российская объединяющая патриотическая идеология» как синонимы.

под воздействием синтеза их трансформацию. Эти смыслы проявляются в институте Г как *культура мира, культура безопасности, культура патриотизма*. А законность и благополучие трансформируются в *законность для всех* (т. е. равенство Всех перед Законом), в *благополучие для всех*.

Полагаю, что **в такой трансформации прослеживается и высший смысл идеологического компромисса: мир, благополучие и безопасность для Всех**. Однако раньше влияния эклектики и синкретизма не хватало для преобразования смыслов.

Важнейшее понятие «мир» практически отсутствует в российских социологических словарях и в словарях по проблемам безопасности (1999—2010 гг. издания). Военная энциклопедия предлагает содержательное и убедительное, на мой взгляд, определение этой категории. Я приведу первые семь строк: «...состояние общества, характеризующееся отсутствием войны, вооружённой борьбы между государствами, народами, социальными группами внутри отдельных стран и основанное на проведении политики без прямого вооруженного насилия»<sup>1</sup>.

Существенным дополнением к такому развёртыванию категории «мир» служат суждения А.С. Капто: «...отсутствие ссоры, вражды, несогласия, разногласий при торжестве принципов согласия (как в международных делах, так и во внутривосточной жизни государства); приязнь, единодушные, доброжелательство, дружба между разными агентами (агент — от лат. *agens, agentis* — действующий) социальных отношений; покой, лад, дружелюбие, спокойствие — как социально-психологическое и нравственное состояние человеческих обществ, социальных групп; мир как внутреннее состояние человеческой души, определяющее его образ мыслей и образ действий»<sup>2</sup>.

В моём исследовании ключевая роль отводится категории «культура». Российская социологическая энциклопедия определяет её как «специфический способ организации и развития человеческой жизнедеятельности, представленный в продуктах материального и духовного труда, в системе социальных норм и учреждений, в духовных ценностях, в совокупности отношений людей к природе, между собой и к самим себе»<sup>3</sup>.

Ведущей доминантой такого анализа может стать, на мой взгляд, социологический анализ опыта Международного года культуры мира (2000) и размышления по поводу завершившегося Международного года диалога между цивилизациями (2001). Особенностью моего подхода к такому осмыслению является важное суждение Генерального секретаря ООН Кофи Аннана, представленное в его докладе на Саммите тысячелетия (6—8 сен-

<sup>1</sup> Военная энциклопедия: В 8 т. Т. 5. М., 2001. С. 154.

<sup>2</sup> Капто А.С. Генезис и становление культуры мира // Безопасность Евразии. 2000. № 1. С. 100, 101.

<sup>3</sup> Российская социологическая энциклопедия / Под общ. ред. акад. РАН Г.В. Осипова. М., 1999. С. 240.



тября 2000 г., Нью-Йорк): «Наши послевоенные институты создавались под *международный* мир, а мы сейчас живём в мире *глобальном*. Эффективное реагирование на этот сдвиг — основная **институциональная задача**, стоящая сегодня перед мировыми лидерами»<sup>1</sup> (выделено мною. — В.К.).

Полагаю, что новой актуальной научной проблемой становится понимание сути «*эффективного реагирования на этот сдвиг*» как «*основной институциональной задачи*». Речь идёт о методологии, возможном концептуальном феномене, об институте, о процессе и т. д.

Самые предварительные итоги Года культуры мира показывают, что в качестве такого глобального института, глобальной стратегии, глобальной идеи уже проявляется программа ЮНЕСКО «На пути к культуре мира», сама культура мира<sup>2</sup>.

*Моя точка зрения:* в основе глобальной стратегии XXI века для формирования эффективного реагирования на вызовы, опасности и риски новой глобальной реальности могут быть два взаимообусловленных гуманитарных феномена — культура мира и культура безопасности. Я полагаю, что на пути сохранения и развития цивилизации состоялся первый шаг — оформилась культура мира. Теперь необходим второй шаг — становление культуры безопасности как самостоятельного глобального гуманитарного феномена XXI века.

*Моя позиция:* новая идеология XXI века оформляется в синтезе культуры мира и культуры безопасности.

Понятия «культура безопасности» и «культура риска» развёрнуты и обозначены авторами коллективной монографии «Катастрофы и образование», которая опубликована под редакцией Ю.Л. Воробьева в 1999 году. Авторы исследования отметили, что «значимость триады „наука о рисках и безопасности — культура риска и безопасности — образование“ резко повышается в связи с тем, что на государственном и международном уровнях формируется комплексная система на основе компонент указанной триады»<sup>3</sup>. Наглядно они представили уровни взаимодействия на оригинальной схеме (схема 29).

Важным продвижением в становлении социологии культуры безопасности можно, на мой взгляд, считать обозначение ими и формулирование механизма взаимодействия культурной среды в соотношении с рисками, безопасностью и чрезвычайными ситуациями: по их мнению, процесс становления культурной среды «должен идти с опережением»<sup>4</sup>. «Под *«культурной средой» в отношении к рискам, безопасности и чрезвычайным*

<sup>1</sup> Аннан К. Мы, народы: роль Организации Объединенных Наций в XXI веке // Безопасность Евразии. 2000. № 1. С. 211.

<sup>2</sup> Рац М. «Лишь бы не было войны»: К вопросу о культуре мира в России // Независимая газета. 1999. 4 марта. С. 8.

<sup>3</sup> Катастрофы и образование / Под ред. Ю.Л. Воробьева. М., 1999. С. 18.

<sup>4</sup> Там же. С. 31.

**Схема системы  
«Наука — культура — образование  
в области безопасности жизнедеятельности»**

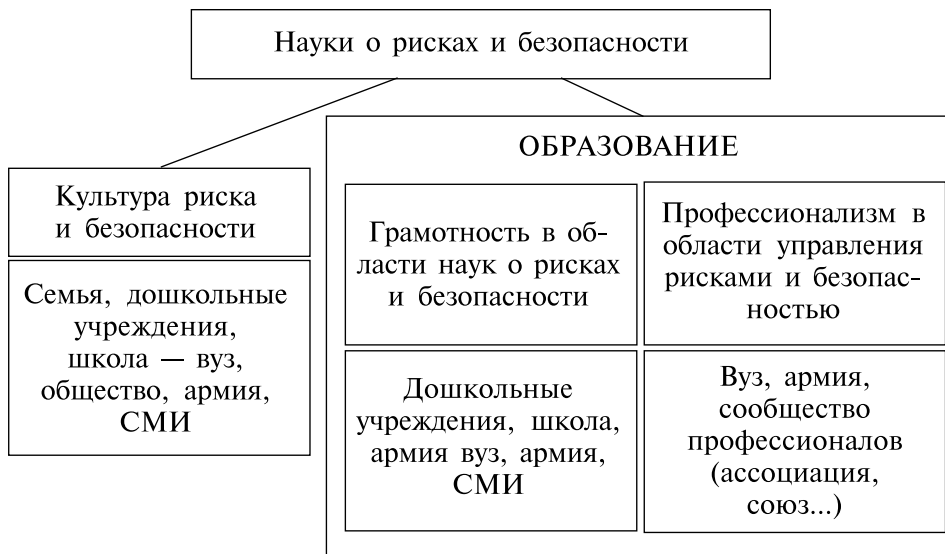

**Источник:** Катастрофы и образование. С. 18.

*ситуациям*, — формулируют авторы книги, — мы понимаем социальное пространство (систему отношений), в котором происходит формирование мотивационного поля деятельности людей, направленной на восприятие рисков, анализ ситуации и принятие решений, обеспечивающих индивидуальную защищённость и участие в риск-коммуникации с целью предотвращения чрезвычайных ситуаций и событий риска (для обеспечения безопасности) или ликвидации их последствий (если события произошли)<sup>1</sup>.

Необходимость и важность оформления культуры безопасности в контексте мировой культуры, в контексте и взаимосвязи с культурой мира одним из первых обстоятельно рассмотрел С.-П. Хантингтон в своей статье «Одинокая сверхдержава»<sup>2</sup>. Он тщательно анализирует взаимодействие мощи и культуры, которое, по его мнению, для XXI века будет решающим образом влиять на характер сотрудничества (антагонизма) между государствами. Автор предварительно обосновал важную тенденцию, которая мо-

<sup>1</sup> Катастрофы и образование. С. 31.

<sup>2</sup> *Huntington S.-P. The Lonely Super-Power // Foreign Affairs. 1999. March — April. Vol. 78. № 2.*

жет проявиться в ближайшие 10—20 лет. Речь идёт о переходе от «однополярности» (сегодня единственная сверхдержава — США) к истинной многополярности XXI века.

Собственно, исходный этап становления культуры безопасности (во взаимосвязи с культурой мира) может быть соотнесён с Хартией европейской безопасности, принятой на саммите ОБСЕ 19 ноября 1999 года. Во-первых, в документе было констатировано возникновение новых угроз и вызовов для XXI века всем странам (международный терроризм, экстремизм с применением насилия, организованные преступность и оборот наркотиков, острые экономические проблемы и деградация окружающей среды)<sup>1</sup>. Во-вторых, в хартии откровенно констатировано: «С вызовами и угрозами, с которыми мы сталкиваемся сегодня, самостоятельно не может справиться ни одно государство или организация»<sup>2</sup>.

Определённый итог анализа движения от культуры мира к культуре безопасности (и необходимости их взаимодействия) как пути от реагирования к предотвращению сформулирован Кофи Аннаном, Генеральным секретарём ООН, в докладе об итогах работы ООН за 1999 год. Переход «от культуры реагирования к культуре предотвращения будет нелегким, — подчеркнул он, — однако трудность выполнения нашей задачи отнюдь не означает, что она становится менее насущной»<sup>3</sup>.

В сентябре 2000 года на Саммите тысячелетия Кофи Аннан более подробно развернул тезис о «культуре предотвращения». Сейчас «формируется новая концепция безопасности. Если раньше обеспечение безопасности означало защиту территории от внешнего нападения, то теперь оно включает в себя защиту всего населения и конкретных людей от насилия, порождённого внутри государства...

...эти новые задачи в области обеспечения безопасности заставляют нас подходить к этому вопросу творчески и корректировать наши традиционные концепции с тем, чтобы они больше отвечали потребностям новой эры. Однако один проверенный временем рецепт остаётся верным как никогда: начинать нужно с предотвращения»<sup>4</sup> (выделено мною. — *В.К.*).

Таким образом, в самом предварительном порядке, можно выделить основные характеристики для определения содержания категории «культура безопасности». Прежде всего, можно назвать *гуманитарность*, имея в виду линию обеспечения безопасности человека. Далее — *миротворчество* как органическую связь с культурой мира. На третьем месте, с учётом итогов многих социологических исследований, можно обозначить *законность* в смысле равенства всех людей перед законом.

---

<sup>1</sup> Хартия европейской безопасности // Независимая газета. 1999. 23 ноября. С. 6.

<sup>2</sup> Там же.

<sup>3</sup> Аннан К. Предотвращение войн и бедствий: глобальный вызов растущих масштабов: Годовой доклад о работе Организации за 1999 год. Нью-Йорк, 2000. С. 21.

<sup>4</sup> Аннан К. Мы, народы: роль Организации Объединённых Наций в XXI веке. С. 236.

Ряд работ американского социолога и политолога Френсиса Фукуямы посвящён анализу интегрирующей роли доверия именно в создании новой культуры общения, а по существу, геокультуры. В своей книге «Доверие. Социальные добродетели и созидание благосостояния» он пишет: доверие — это «ожидание, возникающее в рамках сообщества и состоящее в том, что другие члены этого сообщества будут демонстрировать правильное, честное поведение, выдержанное в духе сотрудничества, основанное на общепринятых нормах этого общества. Данные нормативные ожидания могут быть связаны как с глубокими „ценностными“ вопросами (такими, как природа Бога или справедливости), так и с нормами повседневной жизни, такими, как критерии профессионализма и кодексы профессионального поведения. Иными словами, мы *доверяем* врачу, что он или она не причинит нашему здоровью сознательного ущерба, так как хранит верность клятве Гиппократата и соответствует стандартам, принятым в профессии медика»<sup>1</sup>.

Ф. Фукуяма добавляет ещё тезис, который более полно раскрывает синтезирующую роль доверия как проявления современной социальной солидарности. «Как правило, доверие возникает в случае, — пишет он, — если сообщество объединено неким набором моральных ценностей, благодаря которому в нём возникают ожидания правильного и честного поведения. В некотором смысле значение имеет даже не сам характер данных ценностей, а тот факт, что они объединяют людей: например, и пресвитерианцы, и буддисты, скорее всего, найдут много общего именно со своими единоверцами, что и явится основой взаимного доверия... Вообще, чем больше требования предъявляются к индивидам со стороны разделяемой сообществом системы этических ценностей и чем строже условия вступления в сообщество, тем выше внутри этого сообщества уровень солидарности и взаимодоверия. Так, мормоны и „свидетели Иеговы“ с их довольно строгими условиями членства, такими, как воздержание и уплата церковной десятины, должны ощущать между собой более тесную взаимосвязь, чем, скажем, методисты или члены епископальной церкви, готовые принять в свои ряды практически любого»<sup>2</sup>.

Этот подход получил развитие и в следующей книге Ф. Фукуямы «Великий разлом. Человеческая природа и воссоздание социального порядка»<sup>3</sup>. Особый интерес эта его работа (вместе с книгой А. Селигмэна «Проблема доверия») представляет для моего исследования становления объединяющей идеологии по той причине, что он вместе с Селигмэном изучает реальные процессы возникновения трансгосударственных экономиче-

---

<sup>1</sup> *Fukuyama F.* Trust: Social Virtues and the Creation of Prosperity. N. Y., 1995. P. 26.

<sup>2</sup> *Ibid.* P. 153, 154.

<sup>3</sup> *Fukuyama F.* The Great Disruption. Human Nature and the Reconstitution of Social Order. N. Y., 1999. P. 16, 48, 49, 55, 56.

ских сетей на основе доверия, т. е. они рассматривают мир как Культуру—сеть<sup>1</sup>.

В своей книге «Наше постчеловеческое будущее» Френсис Фукуяма более предметно рассматривает мир XXI века как культуру с учётом новой фазы технологического развития — влияния революционных биотехнологий. Ф. Фукуяма обстоятельно исследует в этой книге влияние доверия на динамику в контексте новой институционализации применительно к регулированию биотехнологий. Здесь его анализ-синтез в осмыслении роли доверия дополняется исследованием феномена «чувство достоинства» человека, которое становится важным фактором создающей институционализации в развитии культуры и человека<sup>2</sup>.

Для понимания структуры феномена «доверие» важны выводы известного социолога Энтони Гидденса. Он различает доверие к людям (межличностное доверие) и доверие к «абстрактным системам». Межличностное доверие, согласно Гидденсу, «строится на взаимности ответственности и соучастия: уверенность в честности другого служит главным источником чувства честности и аутентичности себя самого. Доверие к абстрактным системам обеспечивает надёжность повседневной жизни, но по самой своей сути не может заменить взаимности и интимности, которые дают личные отношения доверия»<sup>3</sup>.

Таким образом, синтез смыслов «культура», «мир», «безопасность», «доверие» на стадии перехода от института В к институту Г (см. схему 24) в условиях гуманитарного синтеза обусловили новое качество ядра российской идеологии XXI века: сложилась российская народная объединяющая идеология. Итогом синтеза стало её важное свойство — ориентированность на Всех граждан России. А конкретизацией «объединительности», свойствами «консолидации» стали чёткие ориентиры российской идеологии:

- 1) культура патриотизма;
- 2) свобода и ответственность;
- 3) образование для Всех;
- 4) благополучие для Всех;
- 5) законность для Всех;
- 6) безопасность для Всех;
- 7) справедливость для Всех;
- 8) демократия для Всех;
- 9) необходимый и достойный идеологический компромисс.

Рассмотрим исключительность роли этих девяти задач в осуществлении реального и эффективного функционирования объединяющей российской идеологии 21. Для этого укрупним и уточним блок Г на схемах 24 и 28

---

<sup>1</sup> *Fukuyama F. The Great Disruption... P. 194—211; Seligman A.B. The Problem of Trust. New Jersey, 1994. P. 14, 21, 24, 25, 76—81.*

<sup>2</sup> *Fukuyama F. Our Posthuman Future. N. Y., 2002.*

<sup>3</sup> *Giddens A. The Consequences of Modernity. Stanford, 1990. P. 114.*

для того, чтобы изучить условия устойчивого функционирования объединяющей российской идеологии 21 на период до 2015 года (схема 30).

Временной период 11 лет (2010—2020) взят мною из соображений возможности опереться в дальнейшем анализе-синтезе на среднесрочные социально-экономические прогнозы развития России до 2020 года.

1. Соответственно прежде всего хочу акцентировать внимание именно на временную характеристику самого факта существования нового института «народная российская идеология 21» (объединяющая идеология, идеология консолидации, российская объединяющая патриотическая идеология).

Этот институт Г ограничен периодом времени функционирования третьего идеологического компромисса (см. схему 28). Полное время функционирования российской идеологии 21 века определяется суммой двух периодов времени: время компромисса и время наличия конкретных позитивных результатов участия новой идеологии в позитивных процессах — утверждение патриотизма, свободы и ответственности, развитие образования, достижение благополучия, законности, безопасности для каждого Человека, каждой Семьи, всех народов России.

2. Позитивное функционирование объединяющей российской идеологии 21 основано на применении институционально-сетевой методологии и высоких гуманитарных технологий, образующих основу нового выражения гуманитарной парадигмы: геокультуру.

*Тем самым считаю необходимым чётко обозначить сетевой характер народной российской идеологии 21.*

3. Главным условием устойчивости функционирования идеологии консолидации считаю сохранение и развитие позитивной динамики идеологического компромисса; присвоение и передачу результатов своей деятельности всем идеологиям российского общества.

**4. Диалектика одновременного реального функционирования множества различных идеологий и одной объединяющей народной общероссийской идеологии основана на свойстве целостности, эмерджентности, синергетичности большой совокупности идеологий в состоянии Абв.**

Особо обращаю внимание на динамику состояния самого множества А (первый компромисс — начало) → Абв, когда множество реальных идеологий первого — шестого секторов обогатилось реальными (частичными) результатами, полученными в итоге осуществления первого и второго идеологического компромисса (см. схемы 26 и 27).

5. Сетевой характер народной объединяющей российской идеологии 21, её полная «встроенность» в геокультурную парадигму, обеспечивает самые благоприятные условия для энергичного и быстрого освоения «культуры предотвращения», которая является органичной и достаточно разработанной частью геокультуры.

Поэтому объединяющая идеология достаточно подготовлена для эффективного реагирования по методике: опасность — ответ; страх — ответ; угроза — ответ; вызов — ответ; риск — ответ.

Условия устойчивого функционирования народной объединяющей российской идеологии 21 (2010—2020 гг.)

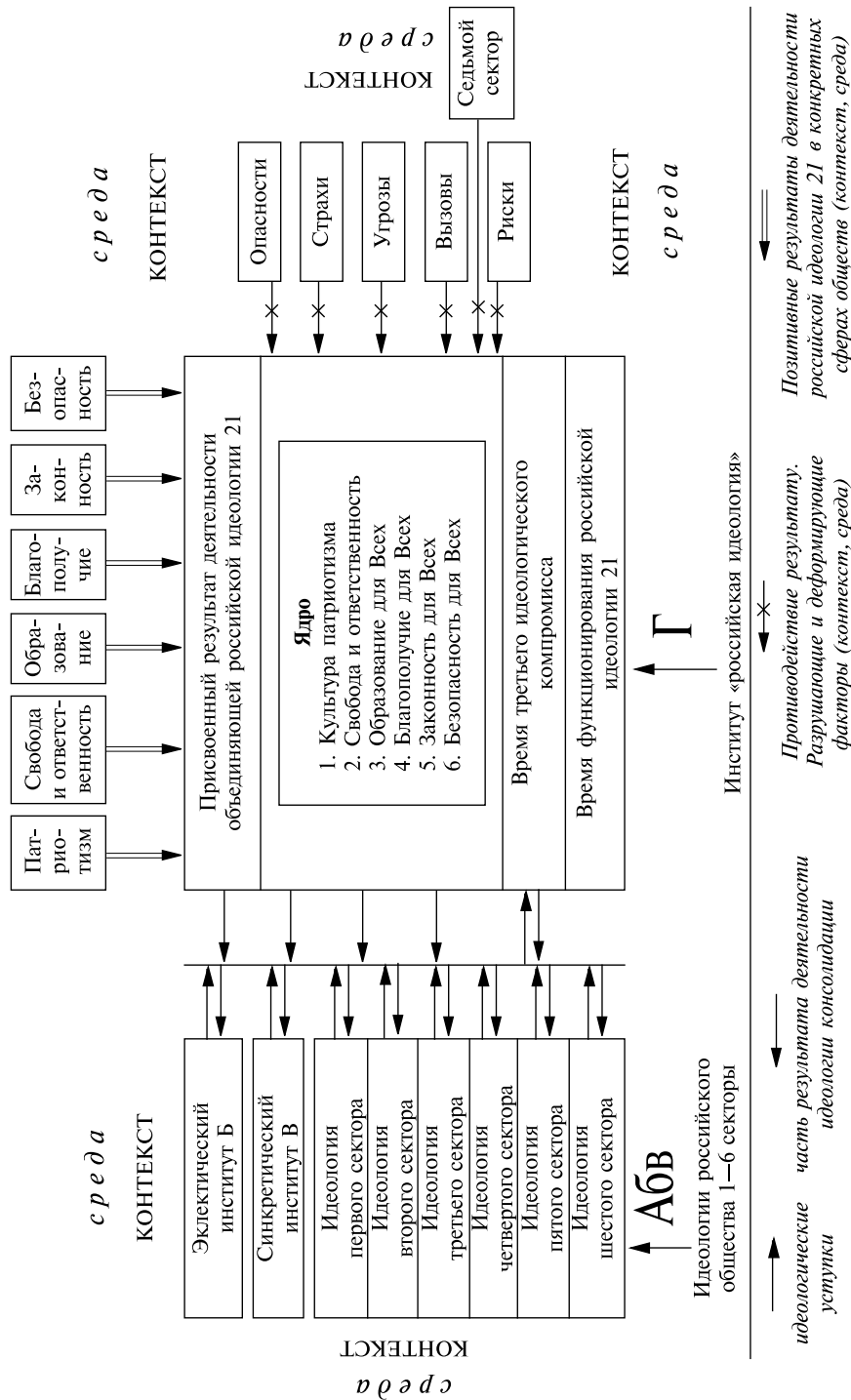

Более значительна способность и подготовленность народной российской идеологии 21 действовать в режиме культуры предотвращения: на основе изучения причин и факторов возникновения в окружающей, внешней среде опасностей, страхов, угроз, вызовов и рисков блокировать их; предотвращать условия их возникновения и продвижения; заранее готовить условия и ресурсы по минимизации последствий их проявления.

*Учитывая сетевой характер идеологии и практики международного терроризма и организованной преступности (сектор седьмой), сетевая народная российская идеология 21 может обеспечить как сетевое реагирование на действия седьмого сектора, так и, самое главное, сетевой характер действий по предотвращению разрушающих, агрессивных действий терроризма и преступности, коррупции.*

6. Методология, концептуализация, операционализация, институционализация народной российской идеологии 21 в значительной степени уже подкреплены подобным социологическим опытом изучения культуры безопасности и геокультуры.

Задача социологии народной российской идеологии 21 — теоретически обеспечить анализ и синтез гуманитарных отношений и процессов, динамику институтов. Тем самым оформляется особая и важная функция в информационно-аналитическом обеспечении управления идеологической сферой и её инфраструктурой: *методология социологии идеологии консолидации определяется как совокупность приёмов, методов социологических исследований в рамках предметного поля социологии идеологии и их теоретическое обоснование.*

*Само понятие «социология народной российской идеологии 21» может быть определено как самостоятельная социологическая теория среднего уровня, ориентированная на теоретические и эмпирические исследования её состояния и динамики обеспечения.*

\* \* \*

При подведении итогов исследования в восьмой главе книги обращаю внимание читателей на следующие аспекты:

- ◆ теоретические, методологические, операциональные, институциональные и технологические возможности геокультурной парадигмы наиболее убедительно и наглядно, на мой взгляд, позволяют содействовать в реальности XXI века становление и функционирование народной российской объединяющей патриотической идеологии с одновременным полноценным существованием всего многообразия идеологий первого — шестого секторов (кроме идеологии коррупционности);
- ◆ стадия идеологического компромисса на всех этапах институционализации народной идеологии является обязательным условием оформления и функционирования как предидеологии, так и объединяющей российской идеологии;



- ◆ конструктивность и созидательность нового гуманитарного синтеза обусловлены как геокультурной парадигмой, так и энергией «присвоенного» результата деятельности соответствующего идеологического института;
- ◆ востребованность народной российской идеологии связана, прежде всего, с конструктивным и энергичным продвижением нашего общества к благополучию и безопасности человека, семьи и общества, Российского государства.

*Вопросы к дискуссии  
по итогам исследования в главе*

1. Определите последовательность шагов продвижения к идеологическому компромиссу.
2. Каким образом создание новой народной российской объединяющей идеологии связано с идеологическим компромиссом?
3. Почему плюрализм, эклектика и синкретичность важны для механизма идеологического синтеза?
4. Как осуществляется идеологический синтез?
5. Проанализируйте условия устойчивости новой народной идеологии, возникшей как итог компромисса.

*Литература к главе*

1. Кузнецов В.Н. Теория компромисса. М., 2010.
2. Социальная эпистемология: идеи, методы, программы / Под ред. И.Т. Касавина. М., 2010.
3. Какая модернизация нам нужна? Главный лозунг закончившегося политического сезона — модернизация страны. Очевидно, что ближайшей осенью эта тема снова будет актуальна — президент Дмитрий Медведев посвятит ей часть своего послания Федеральному собранию, а Госдума примет в окончательном чтении серию законопроектов о инновационном центре «Сколково». При каких условиях идеология модернизации получит поддержку в российском обществе? Во многом этой теме посвящён доклад Совета по национальной стратегии, который на заседании политклуба «Известий» обсудили ведущие эксперты страны // Известия. 2010. 27 июля.
4. Рубцов А. От технологий до идеологии // Новая газета. 2010. 30 июня. № 69.
5. Тузигов А.Р. Идеологический дискурс экстремизма: видимое и невидимое / А.Р. Тузигов, Р.И. Зинурова. Казань, 2010.
6. Кузнецов В.Н. Социология идеологии: Учеб. пособие. М., 2009.
7. Шварцмантель Дж. Идеология и политика. Харьков. 2009.
8. Перслегин С. Новые карты будущего, или Анти-Рэнд. М.; СПб., 2009.
9. Василенко Л.А. Интернет в информатизации государственной службы России: Социологические аспекты. 2-е изд., доп. М., 2008.
10. Сумма идеологии: Мировоззрение и идеология современной российской элиты. М., 2008.
11. Чуринов Н.М. Совершенство и свобода. 3-е изд., доп. Новосибирск, 2006.

**ОСНОВНЫЕ УРОКИ ИЗ ПРАКТИК САМОУПОЛНОМОЧИВАНИЯ,  
СОРАБОТНИЧЕСТВА, СООТВЕТСТВЕННОСТИ ВСЕХ НАРОДОВ  
ДЛЯ ПРОГРАММЫ ДЕЙСТВИЙ (2010—2010 гг.)  
«НАРОДНАЯ (НАЦИОНАЛЬНАЯ) ОБЪЕДИНЯЮЩАЯ  
ИДЕОЛОГИЯ РАЗВИТИЯ РОССИИ, ЕЁ МОДЕРНИЗАЦИИ»**

По существу, самый главный урок из исследования практик становления и функционирования народной идеологии развития России в XXI веке — умная, гибкая, всепроникающая объединяющая идеология России есть; она эффективно действует; её создатель и Главный Субъект — народ России, народы Российской Федерации; есть и функционирует специализированный научный дискурс по проблемам российской народной (национальной) объединяющей идеологии; социологическая теория и методология народной идеологии развития России обрела конкретное и достойное место в сообществе российских общественных наук.

Здесь сразу же необходимо отметить, что такая интерпретация автором исследования сути главного урока — предмет острых дискуссий в научной среде, в экспертном сообществе, в широкой аудитории граждан, представителей СМИ, представителей различных конфессий, неправительственных объединений (НПО).

В этой главе автор книги предложил своё осмысление основных уроков из анализа практик функционирования народной идеологии развития России.

Я предлагаю рассмотреть только аспекты самоуполномочивания народа на роль главного субъекта народной идеологии; некоторый опыт сотрудничества различных субъектов народной идеологии и других идеологий России; некоторые проблемы ответственности субъектов народной идеологии на практике, результаты и последствия идеологических взаимодействий; самый предварительный проект программы действий всех субъектов идеологической сферы в 2010—2020 годах для развития России, для её модернизации, для содействия, *и это основное* для достойной жизни каждого человека, каждой семьи по совести, по правде, по справедливости.

**Практики самоуполномочивания, саморазвития**

Убедительно и кратко обосновал главный источник, главный документ для самоуполномочивания по итогам осуществления программы «Социокультурная эволюция России и её регионов» Н.И. Лапин, руководитель Центра социокультурных изменений Института философии РАН, член-корреспондент РАН. Вот его гипотеза: **«утверждение принципов правового государства, содержащихся в Конституции РФ, может стать основным способом выращивания институтов саморазвития»** — само-

развития граждан России как личностей, муниципальных общностей и региональных сообществ, предпринимательства и государства, гражданского общества и всего российского социума»<sup>1</sup>.

Особенно значимы итоги исследований Н.И. Лапина для понимания решающих факторов, побудивших народ России к самоуполномочиванию для роли Главного Субъекта развития России и её модернизации, для роли Главного Субъекта народной объединяющей идеологии развития и модернизации.

«В 1990-х годах наблюдался небывалый подъём институциональных инноваций и такой же спад научно-технических. В условиях радикальной трансформации всех структур общества жители создали тысячи новых коммерческих и некоммерческих организаций, осуществили приватизацию жилья и проявили себя в других институциональных формах инновационной активности, — отмечает Н.И. Лапин. — *Две трети* россиян продемонстрировали способность адаптироваться к совершенно неожиданным для многих из них либеральным новшествам, которые означали качественно новый уровень свободы. *При этом значительная часть населения сумела активно воспринять эти новшества, изменить структуру своих ценностей и норм поведения, образ жизни.* Одновременно немалые слои жителей оказались включены в негативные составляющие этих процессов, включая деградацию статусов и культурных образцов поведения. Таковы *мера и цена* институционально-инновационной активности россиян. (Под институциональными инновациями мы понимаем не предписанные новации в области социальных институтов, а лишь такие, участие в которых является делом собственного выбора граждан)»<sup>2</sup>. (Курсив мой. — В.К.)

И далее Н.И. Лапин раскрывает «складывание» взаимосвязи управления — развития — «спонтанности» — самоуполномочивания. «За последние 10 лет существенно изменились характер российской власти, — констатирует он, — функции и структура её федеральных и региональных органов, состав и число работающих в них. К 2008 г. была достигнута стабилизация политической системы и структуры государственного и муниципального управления. При этом в данной сфере обнаружилось *турбулентно-застойные процессы*, снижающие управляемость и свидетельствующие о дефиците институтов развития данной сферы, которая как раз и призвана обеспечивать развитие всего общества. Возникла потребность в её модернизации, выращивании институтов её развития. Конструктивный и прагматичный ответ на этот вызов должен стать одним из основных направлений той долгосрочной программы, которая выше была охарактеризована как общероссийский **мегапроект**.

---

<sup>1</sup> Лапин Н.И. Новые проблемы исследований региональных сообществ // Социологические исследования. 2010. № 7. С. 37.

<sup>2</sup> Там же. С. 34.

Примером турбулентной застойности сферы управления могут служить две муниципальные реформы: 1993—2000 и 2003—2008 годов. Мероприятия, предусмотренные этими реформами, были достаточно полно осуществлены, но их результаты во многом оказались противоположны намерениям. Ограничусь примером второй реформы: вместо сокращения числа муниципальных образований произошло их удвоение; вместо повышения управляемости — её снижение из-за увеличения числа объектов управления; вместо сокращения управленческих расходов — их увеличение до 30% от объёма бюджетов большинства муниципальных образований; вместо концентрации ресурсов — их распыление между различными уровнями полномочий; нефинансируемые мандаты субъектов РФ дополнились множеством „отдельных государственных полномочий“ местным органам, приоритетность исполнения этих полномочий снижает возможности местных органов качественно выполнять свои прямые обязанности...»<sup>1</sup>.

И как итог — необходимость самим людям стать «активными творцами своей жизни», стать творцами развития России. «Обратимся к заключению независимых российских экспертов, — поясняет Н.И. Лапин. — „Итак, формирование тысяч „низовых“ органов местного самоуправления с самостоятельными бюджетами, а также с формально зафиксированным кругом „собственных“ расходных и доходных полномочий неспособно создать условия для реализации главной цели муниципальной реформы. Действующая модель реформирования местных финансов и региональных межбюджетных отношений *не „работает“* на расширение объёма и повышение качества муниципальных услуг населению“. Успех реформы могут гарантировать только *экономически самодостаточные* муниципалитеты; на деле большинство из них оказалось в положении полной отчуждённости от экономической базы соответствующих территорий...»

На наш взгляд, основной порок второй муниципальной реформы состоял в том, что его объекты — *местные территориальные образования* рассматривались лишь с точки зрения рационализации технологий административного управления. В действительности же *они представляют собой сложные социокультурные общности, главная функция которых — помогать людям быть активными творцами своей жизни, консолидировать их на первичном уровне саморазвития регионов и всего общества*. При таком подходе прежде всего важно: *не навредить* местным общностям новыми преобразованиями. Этот постулат гиппократовой клятвы специалистов по социальному управлению был нарушен каждой из двух муниципальных реформ, инициированных федеральным центром»<sup>2</sup>. (Курсив мой. — В.К.)

---

<sup>1</sup> Лапин Н.И. Новые проблемы исследований региональных сообществ // Социологические исследования. 2010. № 7. С. 36.

<sup>2</sup> Там же.

## Практики сотрудничества, соединения культурного с идеологическим

Сложнейшая проблема в понимании сотрудничества народной идеологии развития России с конкретными идеологиями первого — шестого секторов (кроме идеологии коррупционности).

Рассмотрим в новом ракурсе примерную структуру функционирования народной идеологии развития России (рисунок 10).

На этом рисунке, во-первых, в отличие от рисунка 2 уровень Д разделён на два подуровня Д и Д1. Во-вторых, добавлена линия ЛМ, которая обозначает сообщение, которое идёт (направлено) из сферы идеологического (В, Г, Д, Д1) в сферу жизни народа, конкретного человека. Горизонтальные стрелки с каждого уровня к линии ЛМ обозначают реальные влияния на содержание сообщения, время его прохождения и т. д.

Назначение рисунка 10 — приблизиться к пониманию характера влияния народной идеологии, **как контекста** реальных идеологий 1—6 секторов российского общества в ходе взаимодействия (в развитие «кентавр-эффекта» Ж. Тошенко).

Здесь начало рассмотрения взаимных изменений всех идеологий (в том числе и народной объединяющей идеологии) в период функционирования достигнутого идеологического компромисса.

Основой изучения влияний на сообщение ЛМ является теория процедуры изучения «легитимных порядков значимого» Л. Болтански и Л. Тевено на примере изучения справедливости («осправедливание» justification)<sup>1</sup>, а также теория «означивания» сообщения Джеффри Александера. Я опираюсь на изучение справедливости на том основании, что триада *справедливость — несправедливость — антисправедливость* входит практически в каждую идеологическую конструкцию.

Рисунок 10

### Логика взаимодействий в сфере идеологического (в развитие рисунка 2)

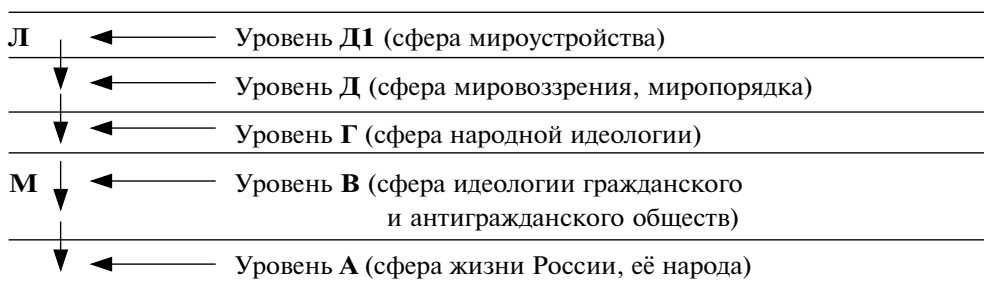

<sup>1</sup> Кузнецов В.Н. Социология справедливости. М., 2008. С. 194—199.

Этот подход считаю возможным рассмотреть более подробно на примере работ известного американского социолога Джеффри Александра.

Важный аспект в творчестве Дж. Александра для понимания содержания идеологического, оформившегося в результате идеологического компромисса, убедительно раскрывает С.А. Кравченко. «В процессе творчества Александр всё более убеждался, — поясняет он, — что путь к созданию валидной (действенной, соответствующей современным требованиям) социологической теории проходит через широкий теоретический синтез. Культуральная социология как особая парадигма интегрирует широкие пласты социологического знания, которые оказались востребованными для исследования усложняющейся, плюрализирующейся социальной реальности, прежде всего, в ракурсе количественного и качественного увеличения производства самых разнообразных смыслов социальной жизни. В 2003 г. выходит в свет книга Дж. Александра „Смыслы социальной жизни: Культуральная социология“. В этой работе культуральная социология противопоставляется *социологии культуры*, имеющей дело с созданием материальных культурных объектов, производством и распространением идей, с ценностями и нормами, образцами поведения и социальными типами. Суть же культуральной социологии — в нахождении и исследовании „культуральных структур“, под которыми понимаются внутренние, латентные, как правило, неосознаваемые механизмы деятельности людей, сформированные в контексте относительно устойчивых смыслов социальной жизни. „Они (смыслы) являются не только внешними по отношению к акторам, но и внутренними. Они значимы. Эти смыслы структурированы, социально производятся, даже если они невидимы. Мы должны научиться сделать их видимыми“. В качестве примера подобного рода культуральных структур Александр приводит определённую „этику спасения“, имевшую огромное влияние на социальную организацию повседневной жизни людей. Её анализ, проведённый М. Вебером, позволил раскрыть внутренний смысл формирования принципиально новых типов рациональностей, солидарностей, экономических и политических организаций»<sup>1</sup>.

Особенно актуально для исследования становления народной идеологии развития России уточнение С.А. Кравченко по поводу соотношения культурного и социального. «Суть культурного поворота по Дж.С. Александру состоит в том, — отмечает он, — что традиционно социология рассматривала культуру как зависимую переменную. Ныне же социологи исходят из того, что культура обладает *относительной автономией*, оказывает самостоятельное и весьма существенное влияние на характер институтов и социальных действий людей. Соответственно культурный поворот оказал существенное влияние на появление принципиально нового

---

<sup>1</sup> Кравченко С.А. Культуральная социология Дж. Александра (генезис, понятия, возможности инструментария) // Социологические исследования. 2010. № 5. С. 14.

инструментария в современных социологических теориях, который нацелен на изучение производства смысла, его влияния на институты общества, характер поведения людей»<sup>1</sup>.

Работы Дж. Александера позволяют понять, как возможно само содержание «спонтанно», «стихийно», «добровольно» созданной народной идеологии самим народом, для народа и для России. «Современное общество, входящее в состояние постмодерна, — поясняет С.А. Кравченко, — обретает такие черты, как диффузность, нелинейный характер развития, приводящий к разрывам социума, культурным травмам, парадоксам, «размыванию» нормативности, что создаёт предпосылки социальной неопределённости. Культуральные же структуры способствуют упорядочению социума, формированию относительно долгоживущего общественного мнения и сознания. Поэтому ныне они оказались востребованными и формируются не только стихийно, но и целенаправленно. Примером целенаправленно созданных культуральных структур являются имиджи, бренды, нарративы<sup>2</sup>, мифы»<sup>3</sup>.

Следующее суждение Дж. Александера имеет прямое отношение к главной особенности народной идеологии — её чёткая ориентированность на честь, совесть, правду, справедливость, доверие. «...Именно анализ смысла, способов его производства, влияния на общественное сознание составляет суть «сильных программ», свойственных культуральной социологии, — констатирует С.А. Кравченко. — Она исходит из того факта, что в современных демократических обществах борьба за власть внутри гражданской сферы выступает как борьба за убеждение, принимающей форму спектаклей, производящих эмоционально окрашенные смыслы, которые сильно действуют на чувства людей. „Взятие власти в демократическом обществе, — говорил на лекции Александер, — по существу, является борьбой за позицию посредством бинарного дискурса. Целью тех, кто борется за политическую власть, является идентификация себя, «проблем» своей кампании и своей идеологии с сакральной стороной этой бинарности и производство убедительных суждений о своих оппонентах, как олицетворяющих антигражданское зло. Те, кто борются за власть, стремятся распространить эти культуральные конструкции за пределы своего непосредственного идеологического и организационного внимания, превратив

---

<sup>1</sup> Кравченко С.А. Культуральная социология Дж. Александера (генезис, понятия, возможности инструментария) // Социологические исследования. 2010. № 5. С. 17.

<sup>2</sup> Традиционно — понятие, обозначающее устную передачу историй, мифов, легенд. В культуральной социологии оно используется в значении смысла в форме дискурса, который, будучи многократно воспроизведён масс-медиа, превращается в стереотип, что способствует формированию относительно устойчивых коллективных представлений определённого мировоззренческого и ценностного толка. Благодаря эффекту стереотипизации, зачастую сопровождаемой эмоциональным воздействием, нарративы входят в сознание широкого круга людей.

<sup>3</sup> Кравченко С.А. Культуральная социология Дж. Александера (генезис, понятия, возможности инструментария) // Социологические исследования. 2010. № 5. С. 19.

их в иконные объекты эмоциональной идентификации, распространяя их как вглубь, так и вширь среди населения“»<sup>1</sup>.

Достаточно конкретно и согласованно все эти подходы к анализу смысла справедливого, культурного, идеологического как гуманитарно-социальная линия в функционировании гуманитарной справедливости нашли своё воплощение в социологических работах профессора социологии Йельского университета (США) Джеффри Александра и особенно в монографии «Гражданская сфера», опубликованной в Нью-Йорке (2006 г.).

Особенность этой работы Дж. Александра в том, что им разработана новая социологическая концепция гражданского общества XXI века, в которой гражданское общество является «дифференцированной сферой справедливости», а не экономической сферой<sup>2</sup>.

Вместе с тем, справедливость у Дж. Александра определяется через особую сферу солидарности на методологической основе авторской парадигмы культурной социологии<sup>3</sup>.

Особенно важно отметить то обстоятельство, что Дж. Александр в первой части своей книги «Гражданское общество в социальной теории» основное внимание уделил разделу «Возможность справедливости» («Possibilities of Justice»). Суть раздела: автор скрупулёзно рассмотрел тезис — почему демократия не может стать в реальной жизни основанием гражданского общества. А таким основанием является справедливость, определённая через солидарность<sup>4</sup>.

Фактически в разделе «Возможность справедливости» Дж. Александр рассмотрел и доказал **«Аксиому 2. Уникальность справедливости»**.

«В переводе на нормативные мандаты (поручения, полномочия), установленные демократическими обществами, именно *гражданская* сфера справедливости превосходит все другие, — утверждает Дж. Александр. — Всеобщность, которая является предметом желаний этой сферы, её требования быть охватывающей обязательства, защищая в то же время индивидуальную автономию. Эти качества упорно делали гражданскую сферу площадкой последнего прибежища в современных, модернизированных и постмодернизированных обществах<sup>42</sup>. В последние два века явно, а много веков до того неявно, имманентными и возможными требованиями гражданской сферы были те, которые предусматривали возможности справедливости»<sup>5</sup>.

Достаточную обоснованность социология «мягкой справедливой гуманитарности» также получила в исследованиях Джеффри Александре-

---

<sup>1</sup> Кравченко С.А. Культуральная социология Дж. Александра (генезис, понятия, возможности инструментария) // Социологические исследования. 2010. № 5. С. 20.

<sup>2</sup> Alexander J. The Civil Sphere. New York, 2006. P. 33, 38.

<sup>3</sup> Ibid. P. 31, 34.

<sup>4</sup> Ibid. P. 3, 14, 31, 34, 41, 42, 43.

<sup>5</sup> Ibid. P. 34 (в тексте сохранены сноски автора на другие источники).



ра. Считаю возможным выделить несколько «шагов», осуществлённых Дж. Александером в направлении к осмыслению места гуманитарных взаимодействий в современной социологии; к утверждению гуманитарной социологической парадигмы; к объединению и обогащению подходов философов, социологов, политологов к оформлению социологии справедливости; социологии народной идеологии развития России.

*Первый шаг* я определяю как преемственность в развитии социологической теории справедливости, представленной в работах Джона Ролза, Майкла Уолцера, Роберта Нозика, Юргена Хабермаса, Мишеля Фуко, Ульриха Бека, Джин Коэн, Эндрю Арато. Свою ключевую главу «*Возможность справедливости*» в книге «Гражданская сфера» и всю первую её часть «Гражданское общество в социальной теории» он построил на конструктивном анализе их работ. Его собственная концепция справедливости как солидарности стала итогом творческого синтеза их достижений.

В предисловии к книге Дж. Александер особо отмечает важную позитивную роль Майкла Уолцера, одного из самых оригинальных создателей теории справедливости, под руководством которого он работал как студент в Гарварде и как учёный-творец в течение последующих многих лет<sup>1</sup>.

*Вторым шагом* можно считать, по моему мнению, обоснование им социологической теории справедливости в контексте гуманитарной методологической парадигмы.

В своей книге «Гражданская сфера» Дж. Александер выявляет смыслы справедливости в социальной реальности, которая трактуется им в реальном гражданском обществе как поиск и достижение, обретение значений. В итоге гуманитарная парадигма позволяет интерпретировать источники справедливого миропорядка, устройства современного общества на основе авторской модели понимания социального мира как культурно, ценностно и гуманитарно ориентированного гражданского мира, гражданской сферы.

По мнению Джеффри Александера, «никакая социальная сфера, ни даже экономика не должны быть постигаемы анти-нормативными способами выражения, как управляемые только интересом и эгоизмом. В своей собственной правоте они имеют имманентные моральные структуры. Однако остаётся существенным специфицировать и различать „режим оправдания“ или сферу справедливости, которая делает ясным и убедительным обращение к добру демократическим путём. Это является тем критерием справедливости, который следует из идеалов, которые регулируют гражданскую сферу. Своды законов и описания, институты и взаимодействия, которые подпирают гражданскую солидарность, ясно отклоняются от тех, которые регулируют мир экономического сотрудничества и конкуренции, эмоциональные и интимные отношения семейной жизни, и трансценден-

---

<sup>1</sup> *Alexander J. The Civil Sphere. P. 9, 10.*

тальный и абстрактный символизм, который формирует среду интеллектуального и религиозного взаимодействия и обмена.

Когда преобладание одной сферы над другими или монополизация ресурсов элитами внутри самой отдельной сферы влиятельно заблокированы, то это было сделано посредством влияния культурных кодов и регулирующих институтов гражданской сферы. В конце концов, это является темой, которая воодушевляет эту книгу. Гражданские и негражданские сферы не сосуществуют просто в роде гармоничного взаимообмена, как подразумевают функционалистские теории дифференциации от Спенсера и Дюркгейма до Парсонса и Лумана. Это не только плюрализация сфер, которая гарантирует достойное общество, но также свободная игра и добрая воля собеседников, готовых к компромиссу своих интересов перед лицом состязательных и убедительных требований морального оправдания. Чтобы поддерживать демократию и достичь справедливости часто необходимо для гражданской сферы вторгаться в негражданские сферы, чтобы потребовать некоторые виды реформ и контролировать их посредством поочерёдного регулирования. В новое время обиженные партии сердито потребовали справедливости посредством указания на то, что они рассматривают как пагубные вторжения в гражданскую область, вторжения, чьи требования они конструируют как частные и пекущиеся только о собственных интересах. В ответ на это силы и институты гражданского общества часто инициировали поправки, которые имели целью улучшить социальную материю (структуру).

В переводе на нормативные мандаты установленные демократическими обществами, именно *гражданская* сфера справедливости превосходит все другие. Всеобщность, которая является предметом желаний этой сферы, её требования быть охватывающей, выполнять коллективные обязательства, защищая в то же время индивидуальную автономию, — эти качества упорно делали гражданскую сферу площадкой последнего прибежища в современных, модернизированных и постмодернизированных обществах. В последние два века явно, а много веков до того неявно, имманентными и возможными требованиями гражданской сферы были те, которые предусматривали возможности справедливости»<sup>1</sup>.

*Третий шаг* — разработка Дж. Александером культурной (культуральной) социологии. А.А. Давыдов поясняет её «в рамках так называемой «сильной программы», где постулируется, что культура относительно автономна от социальных явлений и является объясняющим их фактором. Александер полагает, — пишет А.А. Давыдов, — что коллективные смыслы, основанные на моральном контексте и эмоциях, оказывают доминирующее влияние на индивидов и социальные группы. Главной задачей культурной социологии является выявление внутренней культурной архитектуры социального смысла с помощью анализа понятий кодового, нар-

---

<sup>1</sup> Alexander J. The Civil Sphere. P. 33, 34.

ративного и символического действия. Внутренняя архитектура социального смысла исследуется Дж. Александером с опорой на теорию Дюркгейма, который описывал культуру как систему символических кодов, определяющих, что является Добром и Злом; символическую антропологию, структурную семиотику, постструктурализм, методы нарратива и деконструкции, что, в общем, можно охарактеризовать как структурную герменевтику. Культура понимается им, в соответствии с герменевтикой, как внутренний жизненный текст, основанный на культурных кодах, моральных универсалиях, символах, смыслах, дискурсе»<sup>1</sup>.

Вместе три шага Александра и особенно третий шаг сложили, выстроили возможность обосновать социологию гуманитарных взаимодействий, в рамках которой социология справедливости может быть интерпретирована как справедливость через народную объединяющую идеологию развития России.

Таким образом, смысл мягкой справедливой гуманитарности в новом понимании установления факта учреждения справедливости как итог созидательных гуманитарных взаимодействий, как итог достойного поступка субъекта справедливости, ориентированного во времени и пространстве.

Джеффри Александер начинает свою замечательную книгу «Гражданская сфера» изложением контура мягкой гуманитарной справедливости и с вопросов. «Эта книга о справедливости и о демократических институтах и об убеждениях, которые могут способствовать справедливости в нашем полном сложностей и сильно расслоённом мире, — обращается он к читателям в первых строчках первой главы „Возможность справедливости“. — Справедливость зависит от солидарности, от чувства связи с другими, от ощущения себя частью чего-то большего, чем ты сам, от целого, которое накладывает обязательства и позволяет нам разделять убеждения, чувства и познания, даёт нам возможность иметь ясную цель совместной работы и уважает наши оригинальные индивидуальности, давая нам почувствовать, что все мы в одной лодке.

Что может быть важнее справедливости? Что было более важным для движущих сил нашего общества? Но что было труднее всего концептуализировать (осмыслить) в социальной теории и философии и что наиболее трудно объяснить в социальной науке?»<sup>2</sup>.

Завершая своё исследование новой теории гражданского общества XXI века, Джеффри Александер предлагает и свой ответ на вопросы, которые он сформулировал в самых первых строчках представленной работы. «В этой книге я представил новую теорию общества через определение новой сферы, её культурных структур, её институтов и её пограничных отношений с обсуждениями и институтами вне её, — поясняет он свою пози-

---

<sup>1</sup> *Давыдов А.А.* Культурная социология Дж. Александера и системная социология (сравнительный анализ) // Социологические исследования. 2007. № 7. С. 12.

<sup>2</sup> *Alexander J.* The Civil Sphere. P. 13.

цию. — С помощью этой теории я пытался создать новое социальное явление и проверить его эмпирически в ряде соответствующих исследований. Если эта новая теория продуктивна и разъяснена соответствующими исследованиями, мы будем лучше понимать наше общество и самих себя, и будем более ясно видеть возможности справедливости. Нет ничего более практичного, чем хорошая теория»<sup>1</sup>.

Я согласен с Джеффри Александером.

Поэтому считаю очень важным обобщающее суждение С.А. Кравченко по поводу Творчества Дж. Александера. «Квинтэссенция теоретико-методологического подхода Александера состоит в том, — считает С.А. Кравченко, — что как простые люди, так и учёные-социологи традиционно считали, что в социальной жизни и, в частности, в политической борьбе за власть они имеют дело с *реальными* объектами, выступающими в виде ценностей и интересов, с *реальными* структурами и их функциями, а также с *реальными* людьми. Позиция социолога состоит в том, что всё это *означаемое*, что проблемы, конструируемые людьми с помощью бинарных противоположностей добра и зла, могут представлять как в позитивном, так и в негативном плане. Их суть релятивна, зависит от *смысла*, зачастую латентного, формируемого с помощью символов и кодов в процессе коммуникаций людей в повседневной жизни, а иногда и целенаправленно. **Этот подход позволяет глубже понять природу современной социальной жизни и социального противоборства. Конфликты проистекают не только между реальными борющимися сторонами, но и между демократическими и антидемократическими кодами. Исход противоборства всё чаще решается не на военном, политическом или экономическом поле, но на поле культурном, информационном и во многом зависит от эффективного перформанса смысла, характера знания. При этом, по существу, социолог обосновывает новые основания знания эпохи постмодерна, каковыми являются различные механизмы означивания и кодирования реалий**<sup>2</sup>. (Выделено мною. — В.К.)

### **Практики ответственности всех народов Российской Федерации за народную объединяющую идеологию развития России**

Важнейшей и перспективной особенностью народной идеологии является её независимость от конкретных групп влияния в российском обществе, от властных структур, от государственных и общественных, неправительственных институтов.

---

<sup>1</sup> Alexander J. The Civil Sphere. P. 549.

<sup>2</sup> Кравченко С.А. Культуральная социология Дж. Александера (генезис, понятия, возможности инструментария) // Социологические исследования. 2010. № 5. С. 21.

Условие её успешного функционирования, её защищённости от стороннего вмешательства — тесная связь со своим **контекстом**: это современное мировоззрение; со своей **средой**: это Московско-Шанхайская модель миропорядка, это концепция не-Западного мироустройства, это новая модель не-Западного гуманизма.

В определении главных фундаментальных исследовательских научных направлений для общественных наук XXI века всё отчётливее и значительнее, по итогам моих исследований<sup>1</sup>, по итогам исследований Р.Г. Яновского<sup>2</sup> и многих учёных России и зарубежных стран<sup>3</sup>, выделяется ключевая роль проблем мироустройства, гуманизма, мировоззрения.

Необходимость изучения именно этих проблем, как по отдельности, так и во взаимодействии становится всё более актуальной для решения вопросов жизнеобеспечения людей; сохранения мира и предотвращения возможной войны, достижения правды и справедливости; осуществления культуры развития каждого человека, каждой семьи и каждого народа; становления и функционирования народной объединяющей идеологии развития России.

---

<sup>1</sup> Кузнецов В.Н. Доверие, честность и справедливость в глобальной Повестке Дня на 2009 год, посвящённой Великой Победе в войне 1941—1945 годов против фашизма. М., 2009; *Он же*. Гуманитарные взаимодействия: Социологическое исследование становления геокультурной теории безопасности: В 3 т. Т. 3: Основания глобальной безопасности: Социологический гуманитарный аспект. М., 2009; *Он же*. Гуманитарные взаимодействия: Социологическое исследование становления геокультурной теории безопасности: В 3 т. Т. 2: Социология справедливости: Смысл мечты России — реальное достоинство каждого человека и укрощение несправедливости здесь и сейчас. М., 2008; *Он же*. Гуманитарные взаимодействия: Социологическое исследование становления геокультурной теории безопасности: В 3 т. Т. 1: Россия и Евразия: Социология геокультурной динамики евразийской безопасности XXI века. М., 2008; *Он же*. Социология идеологии: Учебное пособие. М., 2009; *Он же*. Социология безопасности: Учебное пособие. М., 2009; *Он же*. Социология компромисса. М., 2007.

<sup>2</sup> Яновский Р.Г. Человек и его поступки в сфере обеспечения безопасности // Безопасность Евразии. 2009. № 2; *Он же*. Социальная безопасность и патриотизм как основания конструктивной динамики гуманитарных перемен // Безопасность Евразии. 2008. № 3; *Он же*. Мировоззрение. М., 2007; *Он же*. Патриотизм: О смысле созидающего служения Человеку, Народам России и Отечеству. М., 2004.

<sup>3</sup> Толстых В.И. Российский выбор: В контексте реальной истории. М., 2009; Лужков Ю.М. Капитализм и Россия: Выпадение из будущего? М., 2009; Кортунов С.В. Национальная идентичность: Постигание смысла. М., 2009; Белов В. Управление мировоззрением. Развитый социализм, зрелый капитализм и грядущая глобализация глазами русского инженера. М., 2009; Кургуинян С.Е. Исава и Иаков: Судьба развития в России и мире: В 2 т. М., 2009; Илларион (Алфеев). Патриарх Кирилл: жизнь и мирозерцание (Архиепископ Волоколамский Илларион). М., 2009; Коллинз Р. Четыре социологические традиции. М., 2009; Гарсия Д. Мировоззрение: Новая монадология. М., 2009; Валлерстайн И. Исторический капитализм: Капиталистическая цивилизация. М., 2008; Сумма идеологии: Мировоззрение и идеология современной российской элиты. М., 2008; Уткин А.И. Подъём и падение Запада. М., 2009; Делягин М.Г. Реванш России. М., 2008; Хабермас Ю. Расколотый Запад. М., 2008; Бек У. Космополитическое мировоззрение. М., 2008; Подберёзкин А. Человеческий капитал. Т. 1: Идеология опережающего развития человеческого капитала. М., 2007.

В представленной главе её автор исследует самые исходные аспекты становления основ современного мировоззрения<sup>1</sup> в контексте нового не-Западного гуманизма<sup>2</sup> и новой авторской теории культуры развития<sup>3</sup>.

В совокупности основных научных проблем, ставших ключевыми осями обсуждения сущности современного мировоззрения, выдвинулась проблема формирования нового мировоззрения человека, его нравственности и ориентации на ответственность и гражданскую позицию по отношению к другому человеку, российскому обществу и государству — на компромисс.

С учётом этих проблем целесообразно определить понятие **«мироустройство»**.

Эту социологическую категорию можно обосновать как *процесс и результат формирующегося синтезированного и концептуального представления, понимания и осознания человеком прошлого и будущего его самого, общества, всего мира через настоящее: через принятые им основы мировоззрения, жизненные позиции, убеждения, идеалы и ценности, принципы поведения с ориентацией на компромисс и справедливость в осуществлении любых взаимодействий*.

Важнейшим звеном феномена «мироустройство» является входящий в него, но меньший по объёму, феномен **«миропорядок»** (**«мировой порядок»**). Его как социологическую категорию, как новую Московско-Шанхайскую модель мирового порядка XXI века (авторскую концепцию В.Н. Кузнецова), можно определить следующим образом: *это устоявшаяся сетевая совокупность понятий и принятых людьми, народами и государствами взаимодействий, которые обеспечивают: гарантированный порядок их легитимного и желательного жизнеобеспечения (достойной жизни человека; благополучия, безопасности народа, национального суверенитета государства, целостности территории); сохранение и развитие культуры, национального образа жизни, традиций удовлетворённость настоящим и уверенность в будущем; доверие национальным и международным законам с уверенностью в их справедливом и единообразном (без двойных и тройных стандартов) толковании и исполнении*.

Правомерно обозначить обусловленность конкретных итогов изучения общества и человека социологией, философией, политологией и т. д. со-

---

<sup>1</sup> Более подробно эти аспекты исследованы в работе, которая готовится к публикации во второй половине 2010 г.: Кузнецов В.Н. Основы современного мировоззрения. М., 2010.

<sup>2</sup> Кузнецов В.Н. О смысле нового гуманизма XXI века: Научный доклад // НАВИГУТ. Тематический выпуск. 2007. № 1.

<sup>3</sup> Кузнецов В.Н. Мир после кризиса: Основные гуманитарные тенденции становления в XXI веке концепции культуры развития человека, общества и цивилизации: Научный доклад для ежегодных Сорокинских чтений в МГУ им. М.В. Ломоносова (Москва, август 2009 г.). М., 2009; *Он же*. Геокультурная энциклопедия — 2009: Культура развития через культуру безопасности. М., 2009.

стоянием таких глобальных феноменов как *гуманизм, общая картина мира, модель миропорядка, мировоззрение, реальная научная парадигма, народная идеология.*

Полагаю, что в настоящее время феномен «гуманизм» можно достаточно обоснованно отнести к числу фундаментальных в современном общественном сознании. Индивидуализирующее рассмотрение явлений и фактов гуманизма, восстановление гуманитарного объекта в его уникальности, полноте и подлинности — основное исследовательское поле для **гуманитарных дисциплин**: философии, этики, истории религий, истории и теории культуры, филологического комплекса, литературоведения и т. д. А исследование законов и принципов, механизмов гуманитарных проявлений: образов и символов, идей и мотивов, действующих факторов и причин, способствующих изменениям в гуманитарной сфере, осуществляется **социальными дисциплинами**: социологией, экономикой, политологией, экологией, этнологией и т. д.

Дифференциация общественных наук, ориентированных на конкретные сферы общественного бытия, создаёт определённые трудности для целостного и динамичного анализа феномена «гуманизм».

Актуальность целостного исследования проблемы динамики гуманизма обусловлена, на мой взгляд, особой востребованностью всех наук (общественных, естественных, технических) и общества *глобальных и локальных оснований* для понимания и деятельности в современном и будущем обществе.

Современные общественные науки представили грандиозное обилие фактов, итогов многочисленных и оригинальных, интересных исследований. А сама реальность, сам мир людей, явлений, эмоций предстал перед человеком мозаичным, сегментированным, который трудно понять.

В итоге чётко обозначилась недостаточность больших теорий, парадигм, которые содействовали бы объяснению, интерпретации экспериментальных фактов. То есть речь идёт о придании таким явлениям смысла, о создании объясняющих и проверяемых гипотез, о производстве нового знания. «Попросту говоря, — констатирует Шарль-Анри Кюэн, профессор университета им. Виктора Сегалена (Бордо, Франция), — если мы в состоянии всё лучше и лучше объяснять и понимать, „почему актеры, индивидуально, делают то, что они делают“ (и в этом отношении психологическое знание социологов иногда мало в чём уступает знанию психологов), то наше теоретическое познание макросоциальных явлений, порождаемых агрегированием этих индивидуальных поведений, остаётся недостаточным. (Приведём простые примеры: мы лучше знаем, почему трудящиеся начинают забастовку, чем почему и как вспыхивает забастовка; или ещё, мы лучше знаем, почему подростки следуют определённой моде в одежде, чем почему эта мода такова, какова она есть; и т. д.). Иными словами, оставаясь в той же парадигме, теоретическое познание *процессов*, посред-

ством которых эти поведения *агрегируются* с тем, чтобы произвести коллективные явления, остаётся ещё в младенческом состоянии. А эти процессы чрезвычайно сложны, и их исследование требует разработки таких моделей, в которых индивидуальные переменные и коллективные переменные находятся в тесном взаимодействии. Хотя общие архитектурные проекты таких моделей существуют (Гидденс, Арчер, Элиас, Бурдье, а также, позднее — Коулмен), они не привели ещё вполне удовлетворительным образом к конкретизации в форме конкретных методологических подходов, находясь скорее в сфере спекулятивного, чем операционального. Можно, таким образом, без особого риска ошибиться утверждать, что именно в данную область социологическая теория призвана мобилизовать свои лучшие силы»<sup>1</sup>.

Значение классической модели гуманизма XX века, а поэтому и её кризиса может быть представлено через определение категории. «**Гуманизм**» (от лат. *humanus* — человеческий, человечный) — мировоззрение, — поясняет В.А. Кувакин, — провозглашающее ценность человека, его право на счастье, развитие и проявление своих положительных способностей, на свободное и ответственное участие в жизни мира и общества»<sup>2</sup>.

Уже в этом глубоком и многостороннем определении феномена «гуманизм» представлена обусловленность смысла гуманизма полнотой и адекватной реальностью категории «мировоззрение».

Я бы дополнил ещё в определении классического гуманизма его связь с моделью миропорядка и характеристикой научной парадигмы.

Основной вывод моего исследования — в XXI веке необходимо осуществить многосторонний процесс становления новой модели мировоззрения, новой модели гуманизма, новой российской народной государственной, патриотической идеологии.

Я позитивно оцениваю перспективы и эффективность формирующейся и уже функционирующей народной идеологии. Её функционирование обусловлено возможным идеологическим компромиссом с участием всего спектра идеологий российского общества (кроме идеологий международного терроризма и организованной преступности, коррупционности).

Именно здесь ключ к нравственному возрождению человека в России, к позитивной самоидентификации, к нравственному самоопределению народов Российской Федерации. Здесь *единство прошлого (исторического сознания — традиций, образа жизни), настоящего (культуры патриотизма, конструктивного доверия, солидарности, ответственности) и будущего (моя безопасность через нашу безопасность, через*

---

<sup>1</sup> Кюзн Ш.А. В каком состоянии находится социология? // Социологические исследования. 2006. № 8. С. 18, 19.

<sup>2</sup> Кувакин В.А. Гуманизм // Глобалистика: Энциклопедия / Гл. ред. И.И. Мазур, А.Н. Чумаков; Центр научных и прикладных программ «ДИАЛОГ». М., 2003. С. 280.



*безопасность Другого; российская мечта; ориентир на консолидацию, сотруничество и согласие).*

Социологичность в таком подходе связана, на мой взгляд, с геокультурным подходом, который ориентирован на достойные Цели, Идеалы и Ценности, Интересы человека, семью, народ; на их статусы, роли, на их связи и отношения.

Генератор энергии, источник благородной и созидательной воли — это **Общенациональная цель России: достойная жизнь каждого человека; это Цели развития тысячелетия: достойная жизнь каждого человека, всех народов по правде, по справедливости.**

Подтверждением моих соображений могут послужить итоги ежегодного мирового исследования Института Гэллага (The Gallup Organization) 2007 года в рамках мирового мониторинга Gallup World Poll: опрос осуществляется в 130—140 странах мира по единой методике и позволяет создать и поддерживать полную и доказательную картину мирового общественного мнения с учётом всех главных аспектов жизни человека, семьи, народа, страны в контексте прошлого, настоящего и будущего.

Надежда Кеворкова, которая прокомментировала итоги исследования Gallup World Poll на страницах августовского специального номера журнала «Смысл» (он посвящён семи проблемам наиболее актуальным для настоящего и будущего России — имеет на обложке смысловой девиз: «**МИРОВАЯ ПОВЕСТКА ДНЯ НА РУССКОМ ЯЗЫКЕ**»), обратила особое внимание читателей на *обретение населением России склонности и потребности в рефлексии.*

«Цельх 75% россиян ответили положительно на мировоззренческий вопрос: «**Чувствуете ли вы, что у вас в жизни есть важная цель, что ваша жизнь значима?**», — констатирует Н. Кеворкова. — Больше всего значимость своей жизни ощущают **25—34-летние (94%)** и зрелые люди **84% из возрастной группы 35—49 лет**). Причём между мужчинами и женщинами, верующими и неверующими большой разницы в целеполагании нет<sup>1</sup>. (Выделено мною. — В.К.)

Вот именно с такими людьми в России, во многих других странах, которые «считают свою жизнь значимой и видят в ней смысл»<sup>2</sup> связываю я понимание сущности Субъектов возрождения России, строителей культуры развития нашей страны, способствующих социологическому предотвращению возможной ядерной катастрофы и динамику, энергетику, волю, гибкость, настойчивость и цепкость в утверждении «культуры жизни», культуру компромисса; Субъектов воздания народной объединяющей идеологии модернизации России.

---

<sup>1</sup> Кеворкова Н. Разрушая стереотипы: Страна глазами Института Гэллага // Смысл. 2007. № 11. 1—31 августа. С. 22.

<sup>2</sup> Там же.

Наиболее полно философия социологии формирования нового мировоззрения XXI века в работах Р.Г. Яновского получила развитие в его статьях 2005—2006 годов<sup>1</sup>.

Логика авторского подхода к разработке проблем становления нового мировоззрения хорошо, на мой взгляд, представлена в формулировании и последовательности тем и вопросов, предложенных им для обсуждения в ходе дискуссии на «круглом столе» 2005 года (см. вставку 2).

Вставка 2

## РУДОЛЬФ ЯНОВСКИЙ

### СТАНОВЛЕНИЕ МИРОВОЗЗРЕНИЯ XXI ВЕКА КАК ФУНДАМЕНТАЛЬНАЯ ПРОБЛЕМА ОБЩЕСТВЕННЫХ НАУК

*(Материалы к докладу на заседании «круглого стола»)*

*Темы и вопросы для обсуждения в ходе дискуссии*

1. Преемственность и творчество в динамике научного мировоззрения XIX, XX и XXI веков.
2. Роль общественных, естественно-научных, технических наук в трансформации мировоззрения.
3. Феномен «мировоззрение XXI века»: его определение, научный статус и динамика.
4. Необходимость и востребованность мировоззрения для современного общества.
5. Взаимосвязь гуманитарной научной парадигмы XXI века (ее геополитический, геоэкономический и геокультурный аспекты) и трансформации мировоззрения.
6. Влияние менталитета, идентичности на формирование и функционирование мировоззрения.
7. Роль культуры, религии, науки, идеологии, искусства на восприятие мировоззрения.
8. Миропонимание, мироощущение, мировоззрение. Анализ понятийной и категориальной базы современных общественных наук в контексте проблемы мировоззрения XXI века.
9. Принципы, взгляды, ценности, идеалы, убеждения: методология исследования структуры мировоззрения.
10. XXI век — изменение подходов к научным основаниям идеологического творчества.
11. Особенности изучения современной мировоззренческой среды.

**Источник:** Безопасность Евразии. 2005. № 2. С. 207.

<sup>1</sup> Яновский Р.Г. Мировоззрение XXI века как фундаментальная научная проблема (Материалы к докладу на заседании «круглого стола») // Безопасность Евразии. 2005. № 2; Яновский Р., Агошков А. Сознание и ноосфера (очерк по истории естественной и гуманитарной

Выдающимся вкладом Рудольфа Григорьевича Яновского в мировую науку стал его замечательный и остро необходимый труд для всего человечества в трудные дни кризисных перемен рубежа 2008—2009 годов.

Я говорю о его монографии «Мировоззрение», ставшей философским основанием становления новой глобальной безопасности XXI века.

Книга подписана Р.Г. Яновским к печати 15 ноября 2007 года.

Высокая духовность и духовно-гуманистические взгляды — важнейшая черта современных народов, влияющая на среду обитания человека. Вырабатываются определённые мировоззренческие взгляды и установки в условиях новейшей истории, которые стремительно вторгаются в работу по формированию безопасности мировой истории, шаг за шагом создавая базу духовного мира человека, без войны и угроз, — пишет Рудольф Григорьевич Яновский в первом введении «*Мировоззрение XXI века: фундаментальная научная проблема*» к книге.

Обладать новым мировоззрением и осознавать эволюционную социальную сущность человека в целом — не просто. Время требует от каждого быть культурным и образованным, хорошо знать историю своей страны и мира в целом, любить свою Родину и народ, обладать качествами, присущими высококвалифицированным специалистам, вести работу целенаправленно, творчески, деловито, неся ответственность за свои решения, поступки, действия, умения<sup>1</sup>. Надо уметь выстраивать свои отношения с людьми любой национальности, т. е. быть в необходимой мере высоким, разумным человеком, в полной мере психологом, социологом, экономистом и специалистом в своём деле. Таковы истоки и новые черты личности — представителя современного мировоззрения, умеющего понимать, ставить и решать нелёгкие проблемы в переходный период мировой истории, создавая мощную базу духовного мира человека<sup>2</sup>.

Автор работы — историк и социолог, психолог и экономист, но он видит человека в своём ракурсе, как составную часть природы и общества, политики и права, истории и политологии. Всё это и многое другое имеет право на жизнь homo sapiens, составляет главную заботу в работе обществоведа. Если человек не находит решения ключевых проблем в отношениях с природой и обществом, он обречён на гибель. Вот эта жёсткая мировоззренческая установка, как представляется автору, и является основой мировоззренческого воспитания молодого человека, ориентированного на развитие жизни.

---

науки) // Безопасность Евразии. 2005. № 3; *Они же*. Свобода в истории европейской цивилизации. Размышления о свободе и справедливости // Безопасность Евразии. 2005. № 4; Яновский Р. Мировоззрение и бесструктурное управление // Безопасность Евразии. 2006. № 1; Яновский Р., Агошков А. Патриотизм и интернационализм // Безопасность Евразии. 2006. № 2.

<sup>1</sup> Путин В.В. Послание Федеральному Собранию Российской Федерации // Российская газета. 2007. 26 апреля. (Сноска в тексте книги).

<sup>2</sup> Русская доктрина (Сергиевский проект). М., 2007. (Сноска в тексте книги).

Обладать новым мировоззрением — значит осознавать эволюционную сущность развития человека и человечества в целом. Не просто быть культурным и образованным человеком, хорошо знающим историю развития своей страны и мира в целом. Человек должен любить свой народ, обладая качествами, принципами работы специалиста, ведя работу целеустремлённо, творчески, деловито.

Сами реальности XXI века характеризуются возможностями для достижения человеком лучшей жизни в относительно короткие сроки и ростом неопределённости, рисков, опасностей, угроз, хаоса и терроризма. Преодоления равнодушия требует современное миропонимание, мировоззрение.

Мировоззрение — это не только система взглядов человека на мир в целом, на место отдельных проявлений в мире и на своё собственное, личное поведение в нём, но и путь восхождения человека к Разуму. Это совокупность научных, философских, нравственно-политических взглядов и идеалов людей. Это понятие мировоззрения употребляется в узком смысле, например: философское, политическое, религиозное.

Отношение человека к миру многообразно и обуславливает различные аспекты осознания человеком самого себя в сложном и многообразном мире. Оно формируется через труд, науку, культуру, литературу, искусство, через осознание своего единства с природой, а также относительной своей самостоятельности.

Человек всегда живо интересуется вопросом — одинок ли он, разумно ли он поступает, но не всегда находит ответ»<sup>1</sup>.

Возможно, именно поэтому Р.Г. Яновскому потребовалось второе введение «*Становление современного мировоззрения*»: чтобы содействовать человеку в решении именно такой проблемы.

«Решение этой проблемы зависит от успешной разработки нового, научно обоснованного, жизнеутверждающего мировоззрения и реализации собственной национальной концепции, представляющей собой переосмысление отечественного и мирового исторического опыта с позиций следующих наиболее прогрессивных методологий, — поясняет он во втором введении:

- «ноосферного» мышления по отношению к бытию в целом; — «экологического» мышления по отношению к планете Земля;
- «евразийского» мышления по отношению к решению мировых этнических и цивилизационных проблем;
- «соборного» мышления по отношению к решению проблем эффективности развития мировых духовных, общественно-политических и социально-экономических процессов. В основе этого мышления лежит идея духовно-творческого самоуправления человека<sup>2</sup>.

---

<sup>1</sup> Яновский Р.Г. Мировоззрение. М., 2007. С. 11, 12.

<sup>2</sup> Яновский Р.Г., Простов А.Ф. Мировоззрение как элемент бесструктурного управления социальными системами // НАВИГУТ. 2006. № 1. С. 4. (Сноска в тексте книги).

Таким образом, предлагаемый алгоритм решения поставленных перед наукой задач представляет собой следующую последовательность:

- сформулировать новое научное мировоззрение, в основе которого лежит повышение эффективности духовно-творческого самоуправления человека;
- внести необходимые дополнения в научную картину Мира, исходя из новейших открытий, сделанных в области естественных наук;
- содействовать формированию новой Московско-Шанхайской модели миропорядка XXI века (авторская концепция В.Н. Кузнецова), которая не может состояться без нового мировоззрения XXI века;
- определить место и роль управления в общей системе научных знаний. Такой подход позволит человечеству изменить «антропоцентрический» вектор своего развития на «космоцентрический».

**Научное мировоззрение представляет собой совокупность универсальных взглядов человека на мир, своё место в нём, смысл собственного бытия, убеждений и идеалов, в которых выражается его духовное и практическое отношение к природе, обществу и самому себе. Человек в своей деятельности преобразует действительность так, как смотрит на мир «глазами» своего мировоззрения на основе собственных духовных и материальных интересов и потребностей. Мировоззрение формируется в ходе преобразования мира, вытекая из потребностей практической деятельности людей.**

В основе данного социального исследования лежит исходный принцип — ответ на мировоззренческий вопрос о том, «Что в общественной жизни первично: общественное бытие, или общественное сознание?», «Какое значение в жизни общества имеют материальный и духовный факторы и интересы?» Научное мировоззрение, материалистически решая основной вопрос философии, утверждает принцип первичности общественного бытия и вторичности общественного сознания.

Научное мировоззрение позволяет понять качественную специфику общества и его возможности в сравнении с природой, предупреждая, тем самым, учёных от натуралистического понимания общественных процессов и законов развития общества.

Влияние мировоззрения человека на производство, культуру и сознание проявляется на каждом этапе его работы и общественной жизни. Отсюда следует зависимость мировоззрения от социальной действительности, от содержания и сущности общественного идеала, носителя самого мировоззрения. Носитель мировоззрения и общественного идеала может быть прогрессивным, оптимистическим, революционным или наоборот — консервативным, регрессивным, пессимистическим и реакционным.

Научное мировоззрение — это диалектико-материалистическое, оптимистическое и революционное мировоззрение. В современных условиях

это научная, прогрессивная, оптимистическая идеология, объективно освещающая развитие мира»<sup>1</sup>.

Необходимо обратить внимание на интересные, глубокие, перспективные суждения о противостоянии «не-Запада» и «Запада» предложенные членом палаты лордов британского парламента, профессором Уорвикского университета Робертом Скидельским. «Только Запад обладает полностью разработанной идеологией миропорядка, — констатирует Р. Скидельский. — Среди её оснований — свободная торговля в экономике, глобальное управление посредством многосторонних институтов в политике, развитие институтов демократии и прав человека во внутренней политике... Итак, именно это отсутствие альтернативного видения миропорядка и позволяет западным лидерам без всякого лицемерия говорить о „международном сообществе“... До тех пор пока „не-Запад“ не выработает своей политической философии, западная гегемония сохранится»<sup>2</sup>.

Этот блестящий анализ власти идей в современном мире, осуществлённый Робертом Скидельским, заставляет думать и работать.

**Итог:** *в противовес полностью разработанной западной идеологии и философии миропорядка, мы предложили полностью разработанную идеологию и политическую философию новой модели мироустройства (Проекта России).*

Понятие «**структура мироустройства**», в контексте данной главы и книги, может быть изложено так:

*это взаимосогласованное единство политического, экономического, институционального и гуманитарного аспектов главных доминант в функционировании мирового сообщества: **политическая** составляющая представляет новую Московско-Шанхайскую модель миропорядка; **экономическую** составляющую определяют две доминанты — финансовая (продвижение Рубля как одной из резервных валют) и торговая (современная торговля на основе региональных союзов и соглашений); **институциональная** составляющая выражает Правила Игры при выработке и корректировке Повестки Дня мировому сообществу; **гуманитарная** составляющая определяет мировоззрение и новый не-Западный гуманизм.*

Соответственно, на основе уже представленных итогов изучения практики и теории Глобального Гуманитарного Проекта Мира XXI века (Проекта России) можно обосновать категорию «**идеология мироустройства**»:

*это артикулированная совокупность понятий, способствующих осознанию допустимых методов и средств для достижения: политических, экономических, институциональных, гуманитарных, культурных оснований главных взаимодействий между людьми, обществом и*

<sup>1</sup> Яновский Р.Г. Мировоззрение. М., 2007. С. 17—19.

<sup>2</sup> Скидельский Р. Власть идей // Ведомости. 2006. 4 июля. С. А4.

государством, современной цивилизации на базе культуры компромисса и справедливости; формирования и устойчивого функционирования исторической памяти, мечты и смысла жизни человека с учётом уважительного диалога, доверия и солидарности; культуры прав и свобод в сочетании с культурой ответственности; культуры интерпретации прошлого, осмысления настоящего, и понимания будущего.

И ещё два понятия:

**Идеология миропорядка** («идеология новой Московско-Шанхайской модели мирового порядка XXI века») — это формирующаяся устойчивая совокупность принципов и установок: на методы и средства достижения своих целей, идеалов, ценностей, интересов; на допустимые рамки участия в изменении порядка взаимодействий в обеспечении культуры мира, культуры безопасности на основе культуры компромисса и справедливости.

**Миропонимание** определяется как содержанием феномена «мироустройство», так и основами современного мировоззрения, позволяющих субъекту взаимодействий понять смысл и движущие силы процесса, свою роль и свою ответственность за совершённые (или несовершённые) поступки в условиях конкретного времени и пространства, определившихся рисков и неопределённостей в восприятии реальности, справедливого и несправедливого.

### **Возможность и необходимость основных конструкторов Программы Действий (2010–2020 гг.) «Народная (национальная) объединяющая идеология развития России, её модернизации»**

Реальные уроки из практик самоуполномочивания, сотрудничества, ответственности, а по существу со-творчества народов Российской Федерации в общем деле обеспечения конструктивной, созидательной деятельности народной объединяющей идеологии развития и модернизации России позволяют, по мнению автора книги, обозначить контуры Программы Действий на 2010—2020 годы по утверждению и совершенствованию самой народной идеологии развития.

Можно и необходимо привнести определённую последовательность продуктивной, инновационной деятельности для сферы идеологического в российском научном сообществе только за 2010 год.

1. В научной школе Кузнецова весьма конкретным вкладом в содержание народной идеологии стала коллективная монография, посвящённая идеологии народной победы (65-летию) в Великой Отечественной войне «**Смысл Великой Победы**» (М., 2010). Концептуальным и методологическим основанием народной идеологии развития России; её механизмам, технологиям, процессуальности посвящена научная монография В.Н. Кузнецова «**Теория компромисса**» (М., 2010). Проблемы экономического,

культурного, политического, идеологического, которые очень важны во взаимосвязи (кластерно-сетевой) убедительно и оригинально рассмотрены в Научно-аналитическом докладе **«Геоэкономика и конкурентоспособность России: Научно-концептуальные основы геоэкономической политики России»** (М., 2010), подготовленном коллективом авторов под научным руководством Э.Г. Кочетова. Важный и актуальный аспект роли народа, общества и государства, неправительственных организаций (НПО-сообществ, НПО-сети) исследован в фундаментальной научной монографии А.И. Сухарева **«Формирование Субъектов международных отношений. (Проблемы становления Субъектов гуманитарных взаимодействий в международных отношениях XXI века)**. (М., 2010).

2. В марте 2010 года Отделение общественных наук Российской академии наук учредило Научный совет **«Новые явления в общественном сознании и социальной практике»** под руководством члена-корреспондента РАН Ж.Т. Тощенко. Уже в июльском выпуске журнала «Социологические исследования» были опубликованы новаторские и уникальные статьи Ж.Т. Тощенко<sup>1</sup>, А.С. Запесоцкого<sup>2</sup>, О.Н. Яницкого<sup>3</sup>, в которых были исследованы актуальнейшие проблемы идеологического в контексте развития и модернизации России.

3. Значительным событием для обеспечения философии социологии народной объединяющей идеологии развития России можно, по мнению автора книги, считать фундаментальную коллективную монографию **«Социальная эпистемология: идеи, методы, программы»** (М., 2010), подготовленную и выпущенную под редакцией член-корреспондента РАН И.Т. Касавина.

4. Именно для определения конструкторов Программы Действий, когда важно соединить научное знание, экспертное знание, мнения и позиции заинтересованных граждан, позиции представителей средств массовой информации, представителей различных религиозных конфессий значительный интерес, по мнению автора книги, представляет «идеологическая» дискуссия в «Литературной газете». Вот как сообщили о смысле дискуссии в самой газете. «Мы предлагаем нашим читателям включиться в „идеологическую“ дискуссию. Так нужна ли идеология российскому ТВ? Если нужна, то какая? Какие идеалы необходимы? Какие герои, какие примеры для подражания? Свято место пусто не бывает, и в идеологическую прореху проникает „современность“. Идея бескорыстного служения заменилась идеей бесконтрольного обогащения. Павку Корчагина сменил Остап Бен-

---

<sup>1</sup> *Тощенко Ж.Т.* Теоретические и прикладные проблемы исследования новых явлений в общественном сознании и социальной практике // Социологические исследования. 2010. № 7.

<sup>2</sup> *Запесоцкий А.С.* Метаморфозы СМИ: новое качество или новые болезни // Социологические исследования. 2010. № 7.

<sup>3</sup> *Яницкий О.Н.* Социальные ограничения модернизации России // Социологические исследования. 2010. № 7.



дер, Алексея Стаханова и Сергея Королёва — Михаил Прохоров и Роман Абрамович, Бориса Андреева и Иннокентия Смоктуновского — Дима Билан и Максим Галкин... Какая идеология, важнейшим двигателем которой является ТВ, необходима модернизация?»<sup>1</sup>.

Первые две статьи уже опубликованы в рамках дискуссии об идеологическом<sup>2</sup>.

Теперь с учётом ранее представленных соображений российских учёных о важности соединения теоретических и методологических, институциональных аспектов народной идеологии развития России с её практическими воплощениями и первыми уроками из анализа её функционирования можно предложить самый предварительный вариант возможной и необходимой, по мнению автора книги, программы действий в сфере идеологического (речь идёт о её контурах, о рамках).

**Программа Действий (2010—2020 гг.)  
Народная (национальная) объединяющая  
идеология развития России,  
её модернизации**

**Введение**

Инициативная программа «Народная (национальная) объединяющая идеология развития России, её модернизации» (далее — Программа), рассчитанная на 2010—2020 годы, разработана с учётом результатов дискуссий о проблемах народной российской объединяющей идеологии в 2003—2010 годах с участием автора этой инициативной разработки. В содержании и структуре Программы использован опыт её автора по разработке коллективом исследователей (под руководством В.Н. Кузнецова), по предложениям Совета Безопасности Российской Федерации в 2005—2006 годах, близких по ключевым смыслам программ действий как основ стратегии национальной безопасности России до 2020 года, как основ программы обеспечения стратегии национальной безопасности Российской Федерации.

В структуре Программы четыре основных документа:

- ◆ *Вступительные замечания к Декларации о народной (национальной) объединяющей идеологии развития России, её модернизации;*
- ◆ *Декларация о народной (национальной) объединяющей идеологии развития России, её модернизации;*
- ◆ *Вступительные замечания к Повестке Дня в сфере народной (национальной) объединяющей идеологии развития России, её модернизации;*

<sup>1</sup> Литературная газета. 2010. 9—15 июня. № 23. С. 10.

<sup>2</sup> Манько Б. Идеи, идеалы, идеология // Литературная газета. 2010. 9—15 июня. № 23. С. 10; Смирнов В. Бить по своим // Литературная газета. 2010. 21—27 июля. № 29. С. 10.

- ◆ *Повестка Дня в сфере народной (национальной) объединяющей идеологии России, её модернизации — Контуров (рамки) позиций, поступков, деятельности, действий.*

### **Вступительные замечания**

*к Декларации о народной (национальной)  
объединяющей идеологии развития России,  
её модернизации*

1. Цель представленного Документа состоит в следующем: необходимо найти пути достижения компромисса различных научных предпочтений между учёными всех специализаций, которые ориентированы на служение России, её народу, для обоснования народной объединяющей идеологии, без которой практически невозможно осуществить достойную и эффективную программу возрождения России в интересах её народов, всех семей, каждого человека.

2. В условиях оформившейся реальной угрозы деградации и гибели русского народа, деградации и гибели многих народов Российской Федерации сам народ самоуполномочил себя на роль Главного Субъекта творца народной (национальной) объединяющей идеологии развития России, её модернизации. Учёные как часть народа России, независимо в какой стране они реально работают, могут активно содействовать изучению и поддержке народной идеологии без каких-либо дополнительных мандатов, клубных ориентаций, каких-либо общественных договоров с властью: пора оформить позицию в отношении содействия развитию России, содействия её модернизации. Очень важна ответственность учёного, его совесть, честь, порядочность: это важно для поступков, для научной деятельности.

3. Оформилась Общенациональная Цель, Общенациональный Идеал для России: это достойная жизнь для каждого человека по совести, по правде, по справедливости; свобода, счастье и безопасность для всех. Тем самым конкретизируется Смысл Жизни для каждого человека. Но все эти великолепные ценности, идеалы, цели, интересы — совесть, правда, справедливость, честность, доверие, смысл жизни, безопасность — работают для блага человека, семьи, народа, только во взаимодействии, которое обеспечивает идеология.

4. Потребовались особые экстремальные условия жизни человека, семьи, народа в 80—90-е годы XX века. Была утрачена страна СССР, была утрачена государственническая идеология. И в этой экстремальной ситуации рассыпалась сама схема разработки и уточнения идеологии, адекватной контексту и среде событий: идеологи вырабатывают идеологию — вносят идеологию в массы — изучают функционирование идеологии в обществе — в соответствии с руководящими указаниями из ЦК КПСС, в соответствии с изменениями контекстов идеологии вносят изменения

в содержание и структуру идеологии — вносят изменения идеологии в массы.

Этот идеологический процесс в 90-е годы XX века, в первые дни и месяцы XXI века перестал работать.

Но в ситуации идеологической пустоты другие идеологи, у которых было и есть своё видение настоящего и будущего России, стали «вносить в сознание» масс, электората, населения, демоса содержание и смысл самых разнообразных идеологий. В том числе: идеологии коррупционности (идеологии предательства), идеологии организованной преступности, идеологии терроризма. Поэтому в первые годы XXI века народ России вынужден был самоуполномочить себя на роль главного субъекта народной объединяющей идеологии.

### **Декларация о народной (национальной) объединяющей идеологии развития России, её модернизации**

5. Для 2008—2010 годов можно определённо утверждать, что кластерная, институционально-сетевая народная (национальная) объединяющая идеология развития России, её модернизации состоялась и активно функционирует.

6. Развитие народной (национальной) идеологии, её функционирование контролируется и управляется только народами Российской Федерации.

7. Создание и функционирование народной (национальной) идеологии осуществлено на основе идеологического компромисса и сохраняет все многообразующие идеологии, представленные в России.

8. В целях содействия развитию и функционированию Программы *возможно и необходимо провозгласить следующее:*

- ◆ народная (национальная) идеология ориентирована только на сохранение и развитие ситуаций и реальностей культуры мира, культуры безопасности для каждого народа;
- ◆ важнейшей задачей народной (национальной) идеологии России является каждодневное содействие развитию страны, её модернизации с чётким выделением ключевого приоритета; содействие улучшению качества жизни каждого человека, его культуры, его образа жизни, его стремлению к счастью;
- ◆ народная (национальная) идеология повседневно ориентирована на противодействие идеологии коррупционности, преступности, терроризма;
- ◆ народная (национальная) идеология имеет своей важнейшей задачей готовить народ России к ситуации возникновения глобальной ядерной войны.

9. Настоящая *Декларация* соединяет теорию и практику становления и функционирования идеологии развития России, её модернизации и предлагает конкретную *Повестку Дня в сфере народной (национальной) объединяющей идеологии развития России, её модернизации — Контуров (рамки) позиций, поступков, деятельности, действий*. В качестве программы достижения целей, идеалов, ценностей, представленных в этой *Декларации* **может быть утверждена:**

*Повестка Дня в сфере народной (национальной)  
объединяющей идеологии России, её модернизации —  
Контуров (рамки) позиций, поступков,  
деятельности, действий*

10. Особые условия развития России в 2010 году, в последующие годы, связанные с выходом из тотального мирового кризиса 2008—2009 годов предлагают обратить пристальное внимание к духовным, нравственным аспектам жизни народов Российской Федерации.

11. Главные причины востребованности идеологий в XXI веке обусловлены стремительно растущим осознанием сотнями миллионов граждан, практически во всех странах, что именно идеологии через доверие, солидарность, терпимость, сострадание способны в сжатые сроки, практически без финансовых ресурсов помочь им добиться достойной жизни и сохранить её и себя, своё Отечество, свою культуру, свой образ жизни.

12. В XXI веке феномен идеологии плодотворно исследуют социологи, философы, экономисты, политологи, политические и государственные деятели.

13. На рубеже XX и XXI веков оформились новые подходы к изучению идеологии: сетевой подход; геополитический, геоэкономический и геокультурный подходы; учёт влияния международного терроризма и организованной преступности. Главные изменения — усложнение субъекта идеологии и массовизация объекта идеологии.

14. Реальные практики продвижения многих стран к обеспечению высокого качества жизни для всех своих граждан, как смысл инноваций, убедительно, на мой взгляд, показывают самую большую и быструю результативность при чёткой ориентации на конкретного простого человека, на семью, на детей, на инвалидов, на пожилых людей. Опыт отдельных регионов России, а также Финляндии, Норвегии (наших соседей) обозначил главную инновацию — гибкое, уважительное, бережное отношение к благополучию и безопасности человека, к его счастью, к его удовлетворённости жизнью.

15. Инновации в России, ориентированные на обеспечение надёжного управления всеми сферами жизнеобеспечения людей (вертикаль власти) — административные инновации — вошли в стадию реального внедрения.

Безусловно, это необходимо. Необходимо быть сильной страной. Теперь крайне важно осуществить гуманитарные инновации, обеспечивающие благоприятную среду инноваций, строящие горизонтальные и, в основном, слабые связи между людьми, между субъектом и объектом инноваций.

16. Социологи, представители всех общественных наук России уже вошли в новый творческий процесс по выработке и продвижению ключевого фактора содействия движению, динамике, саморазвитию инноваций:

- *обоснованию* содержания и структуры общенациональной цели — как гуманитарной инновации;
- становлению народной социологии компромисса — как гуманитарной инновации;
- *функционированию* российской гуманитарной инновационной сети (РИГИС) через компромиссность для содействия деятельности российской инновационной системы (НИС) на основе соединения слабых связей (взаимодействий) горизонтальных структур с сильными и средними взаимодействиями вертикальных структур — как гуманитарных инноваций.

17. *Смысл и назначение социологии гуманитарных инноваций как технологии справедливости, компромисса и безопасности: участие в главной инновации России, её общества, её граждан в XXI веке — стать умными и сильными сегодня, завтра, и послезавтра, всегда.*

**Повестка Дня в сфере народной (национальной)  
объединяющей идеологии России, её модернизации —  
Контуров (рамок) позиций, поступков,  
деятельности, действий**

18. Можно и необходимо предложить совокупность принципов осуществления Программы как Контур (рамки) для деятельности в сфере идеологического.

19. Важнейшим принципом осуществления Программы является развёртывание фундаментальных исследований народной идеологии во всех научных отделениях Российской академии наук.

20. Необходимо сохранить и усилить мотивацию для изучения народной объединяющей идеологии в высших учебных заведениях: преподаватели, докторанты, аспиранты, студенты.

21. Целесообразно развернуть исследования коррупции, терроризма, преступности, как самостоятельных и развивающихся идеологий.

22. Очень важны исследования совместной деятельности религиозных конструктов как кластеров в гуманитарной умной сети, в которых функционирует народная объединяющая идеология.

Таким образом сама Программа становится важным фактором в развитии сферы народной идеологии развития России.

\* \* \*

При подведении итогов исследований в девятой главе книги важно отметить такие аспекты:

- ◆ соединение теоретических и практических аспектов идеологического на примере народной идеологии развития России действительно возможно и очень востребовано;
- ◆ эффективные и востребованные программы действий в сфере идеологического — это реальность. Возможны также инициативные разработки — как это сделано в девятой главе.

*Вопросы к дискуссии  
по итогам исследования в главе*

1. Как можно обозначить контуры исследовательской программы в сфере идеологического?
2. Почему необходимы прежде всего исследования учёных РАН становления и функционирования народной объединяющей идеологии развития России?

*Литература к главе*

1. Смысл Великой Победы: коллективная монография. М., 2010.
2. Кузнецов В.Н. Теория компромисса. М., 2010.
3. Яницкий О.Н. Социальные ограничения модернизации России // Социологические исследования. 2010. № 7.
4. Материалы научной сессии, посвящённой 20-летию Социологического центра и журнала «Социология власти» // Социология власти. 2009. № 8.
5. Кузнецов В.Н. Социология идеологии: Учебное пособие. М., 2009.

**КЛАССИФИКАЦИОННЫЕ ОСНОВЫ НАЦИОНАЛЬНОЙ,  
НАРОДНОЙ ИДЕОЛОГИИ КУЛЬТУРЫ РАЗВИТИЯ РОССИИ  
В XXI ВЕКЕ**

Реальные, функционирующие классификационные основы народной (национальной) объединяющей идеологии развития России представлены по ходу исследования в этой книге во всех главах, в предисловии, во введении и в исследовании. Они сгруппированы в третьей главе **«Дискуссия о смыслах российской идеологии развития через модернизацию»** (подраздел *«Классификационная определённость социологической геокультурной теории культуры развития»*).

Практически все характеристики к авторской теории культуры развития человека, народа, России (определённо противостоящей действующей в России и во всём мире идеологии потребления) применимы к авторской теории народной объединяющей идеологии развития России, оформившейся в 2000—2010 годах.

Моя позиция представлена и обоснована по ходу всего исследования в этой книге и здесь ещё раз отмечу: для 2003—2010 годов народная объединяющая идеология модернизации России оформилась и функционирует так же, как и народная идеология развития.

Вместе с тем, важно констатировать, что все аспекты классификационной, концептуальной, методологической, институциональной, процессуальной определенности формирования и функционирования народной идеологии развития России, идеологии её модернизации являются предметом очень острой дискуссии в научном сообществе, в экспертном сообществе, в широкой аудитории заинтересованных граждан.

Для 2000—2005 годов показателен факт сопоставления наличия весьма разных позиций очень уважаемых учёных.

Примером конструктивного и взвешенного отношения может послужить чёткое суждение доктора социологических наук, руководителя Центра изучения элиты Института социологии Российской академии наук (Москва) Ольги Крыштановской. **«Одна из причин, почему нет солидарности в нашем обществе, — отметила она в интервью Виталию Ярошевскому осенью 2004 года, — это отсутствие национальной идеологии.** Наша идеология была разрушена. Эта идеология давала ответы на простые и сложные вопросы: что первично, а что вторично; или в каком обществе мы живем; или кто наш враг. После краха социализма новой идеологии не возникло. **Пытались импортировать западную идеологию. И её восприняла часть населения.** Но она не укоренена в народе. Потому что для укоренения любой идеологии нужны государственная политика и долгие годы. **Надо иметь „идеологический отдел ЦК“, целые научные институ-**

**ты, учебники для вузов**, для школ. Власть должна в режиме он-лайн объяснять населению всё: где мы, кто мы, как и почему живём, куда стремимся. И, конечно, каждое своё начинание объяснять. Это большая работа — создавать алгоритмы восприятия действительности. И она страшно запущена. Власть чего-то сама по себе делает, а народ ничего не понимает. Это плохо. Это вызывает отчуждение. **Идеология позволяет народу ориентироваться в социальном пространстве**. А сейчас, выходит, наши люди дезориентированы, растеряны»<sup>1</sup>. (Выделено мною. — В.К.)

*Я согласен с этим тезисом Ольги Крыштановской, с её вниманием к теоретической и практической, педагогической работе по созданию «национальной идеологии», с её суждением о привлечении к такой деятельности научных институтов, выпускников высших учебных заведений; с её уточнением о важности подготовки учебников для вузов.*

Примером полного неприятия создания, содействия созданию консолидирующей, объединяющей «национальной идеологии» в России XXI века с опорой на «печальный социальный опыт новейшего времени» является развернутое суждение В.А. Бачинина, доктора социологических наук, ведущего научного сотрудника Социологического института Российской академии наук (Санкт-Петербург). Он утверждает, что «секулярное мышление — главное препятствие к тому, чтобы говорить сегодня о сути объединяющей идеи.

Думаю также, что это именно та проблема, к аутентичному пониманию которой мы никогда не приблизимся, если будем мыслить только глубоко секулярными, т. е. атеистически-материалистическими категориями. Здесь нужен иной язык — не светской идеологии и даже не политической социологии, а **политической теологии**. Ведь речь в данном случае идёт о том, что неизмеримо глубже идеологии. Даже более того: речь идёт о том, что вообще не является идеологией.

Как показывает печальный социальный опыт новейшего времени, идеология, как таковая, в принципе не может быть объединяющей. Ни коммунистическая, ни какая другая партийная или национальная идеология не может сыграть роль объединяющей идеологии. Причина этого в том, что идеологемы всегда апеллируют к интересам какой-то отдельной части, но не целого. Объединив одних, идеология отделяет их от других. Идеологии всегда партикулярны и различаются лишь направленностью и масштабами этой патрикулярности. В них по определению нет и не может быть **консолидирующего универсализма...**

Чтобы начать процесс концептуального заполнения этой ниши, необходимо понимание одной важной вещи: для России есть только одна объединяющая идея, которая может быть **ценностной, смысловой, норма-**

---

<sup>1</sup> Крыштановская О. Вертикальная страна (беседа с Виталием Ярошевским) // Новая газета. 2004. № 74. 7—10 октября. С. 8, 9.



**тивной доминантой** в ее социальной и духовной жизни. Это **христианская идея...**

...Истинная, т. е. христианская идея способна и напоить, и накормить. И, конечно же, она способна и объединить, консолидировать людей, обеспечить действенность и эффективность солидаристических связей в обществе»<sup>2</sup>.

Я с уважением отношусь к позиции В.А. Бачина: в нашей стране работают социологи, экономисты, философы, политологи, которые имеют точку зрения по поводу создания и функционирования «национальной идеологии» России в XXI веке или такую же, как он, или весьма близкую.

Наличие практически противоположных позиций среди учёных-социологов, представителей других общественных наук и повлияли на ту логику и структуру изложения в представленной книге научных выводов по итогам исследований российских и зарубежных учёных, автора книги. Конкретные материалы ориентированы на содействие гражданской, мировоззренческой позиции читателей.

Логика и смысл конкретных глав в значительной своей части могут способствовать формированию у читателей оснований методологии подхода к идеологическим событиям, изменениям, результатам. Я придаю особо важное значение такому эвристическому и дидактическому структурированию текста, так как становление объединяющей «народной (национальной) идеологии» России в XXI веке едва ли может осуществиться убедительно и эффективно без участия на всех этапах её «вызревания» сознательных и активных российских граждан, миллионов «акторов», которые и сформируют новую российскую элиту.

Поэтому все разделы книги содействуют развёртыванию ключевого тезиса — осмыслению общенациональной цели, российских ценностей, смысла жизни, культуры патриотизма и объединяющей идеологии: они уже стали важнейшей гуманитарной инновацией. Осуществление — только при участии миллионов сознательных и сомневающихся граждан. Только так можно в сжатые сроки осуществить гуманитарный стратегический манёвр для ощутимого и значительного продвижения к благополучию и безопасности всех граждан, к возрождению Отечества.

Теперь о различных подходах к формированию и функционированию народной (национальной) объединяющей идеологии модернизации России.

Мне очень близка для 2009—2010 годов позиция Эраста Александровича Галумова, доктора политических наук, профессора, главного редактора журнала «*Мир и политика*». Он правомерно констатирует: «...за хором обсуждения модернизационной темы, которой живёт теперь страна, зачас-

---

<sup>1</sup> Бачин В.А. О консолидирующем универсализме христианской идеи // Социологические исследования. 2005. № 1. С. 142.

тую скрывается куда более важный смысл: модернизация техническая невозможна без „модернизации“ самого человека! Звучит, конечно, не слишком гуманно, однако имеется в виду только то, что и самая современная новейшая техника всё равно не заменит человека. Каким он будет? Что в нём возобладает: желание творить, созидать, изобретать — или желание деградировать?.. Вот эта проблема — воистину главная! — как бы вынесена за скобки горячо и многогласно обсуждаемой модернизации.

Впрочем, до определённой степени **президентом России сделана попытка задействовать и некий идеологический „модернизационный ресурс“: модернизация предлагается согражданам как „макроидеология“ развития страны, то есть как специфическое идеологическое ядро, могущее трансформировать все стороны жизни российского общества... Этот сигнал лишний раз подчёркивает здоровое понимание властью универсального закона, согласно которому никакая страна без мощной национальной идеи развиваться не может. Вот только чётко зафиксировать характер связи двух важнейших приоритетов — модернизации и национальной идеи — увы, не удалось»<sup>1</sup>. (Выделено мною. — В.К.)**

Важное суждение Э.А. Галумова посвящено анализу «тонкого» соотношения модернизации и «совершенствования» развития России.

«Рациональное зерно состоит в том, что „модернизация человеческого фактора“ на самом деле является базовой частью любой программы совершенствования России, — справедливо поясняет он. — Задача в целом сводится к созданию атмосферы всеобщей принадлежности к своей стране, то есть такого соотношения „частное — общественное“ или „я — коллектив“, которое стимулирует появление мотивации к общественным и индивидуальным действиям по улучшению нашей жизни... Найти эту мотивацию — вот в чём вся проблема.

Кстати говоря, в советский период люди чётко сознавали себя частицами чего-то огромного и могучего, что всегда защитит, придёт на помощь, разделит с ними радость и беду. Сегодня этого нет... Почему мы не ощущаем связи между собой и нашей Родиной?

К сожалению, как раз это и не обсуждается. Модернизационные совещания и раздача грантов — всё это по большей части сфокусировано на прикладных областях и изобретениях, а также на естественных науках. Не отрицая правильности такого подхода, нельзя не заметить, что совершенно напрасно в тень задвинуты науки общественные: именно им в советское время отводилась весьма почётная роль — это и поддерживало в определённой степени феномен удивительного советского единения.

Современность ясно демонстрирует: крайне опасно отставать на второй план вопросы философии, истории и обществознания в целом. Пример наших ближайших соседей, где фашистам присваиваются звания на-

---

<sup>1</sup> Галумов Э.А. «Заражение» модернизацией // Мир и политика. 2010. Февраль. № 2. С. 5.

циональных героев, где престарелые нацисты спокойно маршируют по столичным площадям, а памятники советским воинам взрывают, — весьма показателен. Это тоже идеология — антироссийская, корявая, грубая, однако ведь действенная... В такой ситуации России просто нельзя оставаться без мощного идеологического щита, который „напыляют“ общественные науки.

**Кроме того, без гуманистической составляющей идеологии развития страны невозможно получить человека созидającego, мотивированного на служение Отечеству. Никакими увещаниями или силовыми методами эту проблему не решить. У всех перед глазами, к примеру, не прекращающаяся борьба с коррупцией. Иногда даже складывается впечатление, что она вот-вот превратится в борьбу власти с собственным народом. Но эффект-то — нулевой... И это тоже прямое следствие идеологического вакуума в стране!**

Соглашаясь с тем, что идея модернизации альтернативы не имеет, следует осознать, что начинаться всё должно с человека. Требуется сместить акцент с технологий и объявить главными субъектами модернизации страны самих россиян. Чтобы всем и каждому было понятно: модернизация ведётся не ради модернизации, а ради человека — сегодняшнего и будущего, человека XXI века, обладающего определёнными характеристиками и качествами... Такого рода подход ещё в середине прошлого столетия предлагал, в частности, А. Маслоу, который ввёл любопытное понятие „человека хорошего“, чья мотивация определяется известной „пирамидой Маслоу“. По сути, схожую модель отработывал и опыт создания „советского человека“<sup>1</sup>. (Выделено мною. — В.К.)

Одна из самых острых дискуссионных проблем в изучении становления и функционирования народной объединяющей идеологии развития России, её модернизации является определение Субъекта развития, Субъекта модернизации, Субъекта народной идеологии.

«Не составляет труда заметить, что Запад в последние годы несколько видоизменил свою политику в отношении России — сделался будто бы более „плюшевым“ и мягким, — отмечает Э.А. Галумов. — Но это обманчивое впечатление. За кажущейся мягкостью Запада — могучая сила и нежелание мириться с претензиями России сохранить хоть в каком-то виде свой лидерский потенциал в XXI веке. Противоборство ведётся по всем направлениям — не только в сфере технологий, но и в области информационно-интеллектуально-идеологической. Похоже, спор этот займёт всю первую половину века.

Что такое модернизация России для Запада? Это потеря рынков, потеря возможности выгодно инвестировать свои капиталы в свои же технологии за счёт продажи их России... Понимая это, Запад не просто скептически относится к идеологеме российской модернизации, но и всячески старает-

---

<sup>1</sup> Галумов Э.А. «Заражение» модернизацией // Мир и политика. 2010. Февраль. № 2. С. 6.

ся разбить, растворить её в пессимистических информационных сгустках. На Западе хорошо понимают: умно сориентированная модернизация способна превратиться в реперную точку, с опорой на которую Россия сможет реально устремиться к своему возрождению. Вряд ли следует рассчитывать на помощь Запада российскому рывку — скорее нужно ожидать мощного, хорошо спланированного и очень искусного сопротивления, имеющего целью дискредитацию и поражение новой российской модернизационной программы.

Чтобы этого не допустить, мы и должны дать максимально полное определение нашей модернизации, обязательно включив в него наряду с технико-технологическим и социально-экономическим горизонтами «человеческую доминанту». Иначе говоря, базой технической модернизации должна стать „модернизация человеческого фактора“ с созданием мотивированного к процветанию России, ответственного и уверенного в своих творческих силах и возможностях человека. Как говаривал отечественный революционный классик (В.И. Ленин), такая идея, овладев умами, обязательно будет реализована. Только при этом условии под флаг модернизации встанут многие россияне — от рядового лудильщика пока далёких от нанотехнологий кастрюль до кремлёвского элитария. И тогда мы получим энергетический человеческий сгусток, способный сдвинуть горы и преодолеть любые препятствия на пути модернизационного развития»<sup>1</sup>.

В числе важнейших аспектов, классификационных основ национальной народной объединяющей идеологии модернизации России обозначу прежде всего только четыре.

*Первый аспект.* Народная (национальная) идеология модернизации России состоялась и функционирует только на период времени, согласованный в ходе идеологического компромисса, достигнутого представителями всех идеологий страны (светских, религиозных, корпоративных и т. д.), кроме идеологий преступности, терроризма, коррупции.

*Второй аспект.* Все идеологии функционируют полноценно, суверенно параллельно с функционированием народной объединяющей идеологии развития России.

*Третий аспект.* Главным Субъектом создания, обеспечения функционирования народной идеологии развития, её корректирования является Народ России (не массы, не население, не электорат, не демос, не толпа, не быдло).

*Четвёртый аспект.* Важным фактором, способствующим созданию и функционированию народной объединяющей идеологии развития, народной (национальной) идеологии модернизации России являются три национальных лидера: Владимир Путин (Президент России, 2000—2008 гг.), Патриарх Московский и всея Руси Кирилл, Дмитрий Медведев (Президент России с 2008 года).

---

<sup>1</sup> Галумов Э.А. «Заражение» модернизацией // Мир и политика. 2010. Февраль. № 2. С. 7.

Применительно к первым четырём классификационным аспектам народной (национальной) идеологии модернизации России поучительно воспринимаются позиции четырёх известных российских учёных-обществоведов.

**Позиция** «История свидетельствует: за счёт голой прагматики такую страну, как Россия, не поднять. Нужны мечта и высокая цель, реализующие мотивацию к действию, к созиданию — через ощущение каждым своей принадлежности к единому российскому социуму. Должно произойти своеобразное „заражение модернизацией“, чтобы движение это, понимаемое в параметрах общенациональной идеи и мощного рывка государства вперёд, приобрело ещё и внятную человеческую содержательность, — так считает Э.А. Галумов. — У нас есть некоторое время на то, чтобы занять причитающееся нам по праву место в „мировом оркестре“ и вместе с другими ведущими странами определять перспективы развития мирового сообщества. Времени этого, правда, не очень много, так что транжирить попусту минуты и дни, недели и месяцы чревато немалыми рисками, которые могут поставить под сомнение существование России вообще.

По ряду признаков можно говорить о том, что технологическая модернизация страны уже началась. Понятно, что такого рода кампании не проводятся ни за год, ни за два: нормальная модернизация — процесс перманентный, до известной степени сходный с эволюцией. Так что рассчитывать на то, что 2010 год ознаменуется „последним и решающим“ модернизационным прорывом — наивность...

В „человеческом“ отношении российская модернизация пока всё ещё сфинкс, ждущий своей идеологической интерпретации-расшифровки. Станет ли она „гламурной причудой“, или превратится в реальную и эффективную программу действий — зависит не только от президента России. Включаться в работу нужно всем миром, заряженным на великие свершения не только во имя страны, но и на благо каждому россиянину. Если это получится, модернизация России обретёт реальное наполнение. При любом другом подходе всё сведётся к „политическому гламуру“.

Третьего, как говорится, не дано...»<sup>1</sup>.

**Позиция** Известный российский социолог и философ Олег Николаевич Яницкий, доктор философских наук, главный научный сотрудник Института социологии РАН. «Инерция российского социума, сращенности бизнеса и власти, неразделённости её ветвей, фактически однопартийная система, ограниченность гражданских прав и свобод сохранятся в обозримом будущем, — полагает он. — Это значит, что глобальные и даже региональные войны маловероятны, поскольку российские активы находятся в западных банках. Но давление извне (в форме конфликтов локальных, требования участия в миротворческих

<sup>1</sup> Галумов Э.А. «Заражение» модернизацией // Мир и политика. 2010. Февраль. № 2. С. 8.

акциях далеко за пределами страны и т. д.) будет нарастать. В данном случае важно прежде всего то, что это давление извне будет отвлекать внимание и ресурсы от нужд модернизации и снижать мотивацию населения по участию в этом процессе. Вопрос массы самодеятельного населения: „Что даст лично мне эта неизвестная модернизация?“, далеко не праздный. Начиная с периода позднего брежневизма, негласно направлявшего жизнь этой массы по принципу „живи и давай жить другим“, потребление, а не труд, тем более — труд творческий, инновационный, стали её главными ориентирами. До начала кризиса 2008 г. идеология потребительского общества прекрасно работала, даже в малообеспеченных слоях населения. На базе этой идеологии выросло и сформировалось поколение. За годы реформ мы не слышали никаких призывов к её изменению. Напротив, вся пропагандистская машина работала на эту модель быстрого обогащения и успеха любой ценой. Иными словами, **главная предпосылка социально-ориентированной модернизации заключена в том, что её идеология попросту отсутствует**»<sup>1</sup>. (Выделено мною. — В.К.)

**Позиция** Известный социолог Василий Егорович Охлопков, доктор социологических наук, директор Института дополнительного профессионального образования Якутского государственного университета имени М.К. Амосова. «В своей краткой реплике я хотел бы коснуться таких понятий, как социальные технологии, социологическое сопровождение и мониторинг. **Сегодня ситуация такова, что ни народ, ни государственные органы самостоятельной, внятной идеологии, на мой взгляд, сформулировать не могут**, — так считает В.Е. Охлопков. — Задача социологии, видимо, в том и состоит, чтобы первоначально отследить, сформировать будущие модели, вспомнить то хорошее, что было у нас в советский период. А это и мощный идеологический аппарат, и достаточно большие объёмы работ, фактически хождение в народ, лекции в сёлах и деревнях — старшие коллеги часто об этом рассказывают. Нужно всё это объединить»<sup>2</sup>. (Выделено мною. — В.К.)

**Позиция** Известный социолог Владимир Ильич Чупров, главный научный сотрудник Отдела социологии молодёжи Института социально-политических исследований РАН, доктор социологических наук, профессор. «Поиск национальной идеи, продолжающийся весь послереформенный период, не может увенчаться успехом без опоры на традиционную культуру. При этом опора на традицию вовсе не означает возврат к пройденным идеологическим практикам. Современные ценности найдут воплощение в национальной идее, постепенно трансформируясь в качественно новые формы во взаимодей-

<sup>1</sup> Яницкий О.Н. Социальные ограничения модернизации России // Социологические исследования. 2010. № 7. С. 18.

<sup>2</sup> Материалы научной сессии, посвящённой 20-летию Социологического центра и журнала «Социология власти» // Социология власти. 2009. № 8. С. 35.

ствии с традиционной культурой. Необходимым условием для этого должно стать осознание диалектической противоположности традиционной и современной культур. Решающая роль здесь принадлежит интеллигенции. **Идеологию, как известно, формируют не массы, а интеллектуальные элиты.** А социальной базой расширенного воспроизводства современных идей станет молодёжь»<sup>1</sup>. (Выделено мною. — *В.К.*)

Любопытные соображения по поводу интеллектуальной элиты России, которая, по мнению многих представителей научной и экспертной общественности, обладает исключительным приоритетом и правом формировать идеологию (не массы, не электорат, не Народ) высказаны в декабре 2009 года на круглом столе, посвящённом критическому анализу Послания Президента РФ Федеральному Собранию Дмитрия Медведева.

Соорганизаторы встречи: информационно-аналитический журнал «Политическое образование», Институт Европы РАН. «Сильная страна создаётся компетентной, национально-ориентированной элитой, — констатировал в своём выступлении на заседании этого круглого стола Александр Николаевич Аринин, доктор политических наук, главный редактор информационно-аналитического журнала „Политическое образование“. — Из-за того, что российская элита не защищает национальные интересы страны и некомпетентна, Россия имеет неэффективное государство, неконкурентоспособную экономику, слабое гражданское общество, плохо вооружённую и плохо организованную армию. Всё это не только предопределяет слабость России, но и обрекает её на ещё большую отсталость от развитых стран, что неизбежно ведёт к социальным потрясениям, росту угроз национальной безопасности.

Слабость и процесс нарастания отставания России заставили просвещённую часть элиты — ту, которая живёт не одним днём, а смотрит в будущее, осознать угрозу своему положению. Просвещённая часть российской элиты поняла, что для сохранения своего высокого места в мире, своей власти, финансов и собственности ей нужна сильная Россия. Поэтому ради своего выживания она была вынуждена принять идею необходимости модернизации страны.

В этой связи в Послании Президента Российской Федерации Федеральному Собранию 12 ноября 2009 года был провозглашён курс на модернизацию России. Это стало признанием того, что сильная Россия не просто нужна правящей элите, а является необходимым условием её выживания»<sup>2</sup>.

Соображения А.Н. Аринина, В.И. Чупрова, В.Е. Охлопкова, О.Н. Яницкого, Э.А. Галумова помогают автору обозначить следующие пять аспектов

---

<sup>1</sup> Материалы научной сессии, посвящённой 20-летию Социологического центра и журнала «Социология власти» // Социология власти. 2009. № 8. С. 37.

<sup>2</sup> Аринин А.Н. Чтобы выжить в современном мире, Россия должна быть сильной // Мир и политика. 2010. № 1. С. 93.

классификационных основ народной объединяющей идеологии развития России.

*Пятый аспект.* Народная идеология самим фактом своего существования (она есть) помогает связать **цель** жизни человека, деятельности народа со **смыслом жизни**, с **культурой жизни**, со стремлением жить **по совести, по правде, по справедливости, достойно**. Только народная идеология обеспечивает **культуру прав человека в единстве прав и обязанностей**. Только народная идеология гармонично связывает **культуру свободы человека с культурой ответственности за свои поступки**.

*Шестой аспект.* Именно наличие народной идеологии с опорой на предыдущие пять аспектов её возможного проявления реально, практически мгновенно, при необходимости (если завтра война) обеспечивает весь Народ (в том числе и тюремное население) мобилизационной идеологией, способной сплотить всех на защиту Отечества.

*Седьмой аспект.* С опорой на шесть предыдущих аспектов именно народная идеология способна идеологически сплотить весь Народ на противодействие, минимизацию, блокирование, преодоление идеологии коррупционности, идеологии терроризма, идеологии преступности.

*Восьмой аспект.* Главным Субъектом народной объединяющей идеологии развития России является весь Народ в высшем смысле этого понятия. Представители общественных наук как часть нашего Народа желанные участники разработки народной идеологии (будучи осведомлёнными о предыдущих семи аспектах), исследователями её функционирования, разработчиками предложений Народу по корректировке отдельных сюжетов идеологического процесса. Представители экспертного сообщества как часть Народа (участники общественных клубов, советов, лабораторий, союзов, в личном качестве) востребованные участники разработки народной идеологии (предложения Народу): будучи проинформированными о предыдущих семи аспектах. Весь широкий спектр интеллигенции как важная часть Народа — желанные и востребованные участники разработки народной идеологии, её функционирования.

*Девятый аспект.* Объектом народной российской объединяющей идеологии развития России, её модернизации является весь Народ России, в том числе её тюремное население. Конкретно в качестве Объекта народной идеологии важно назвать сотрудников аппаратов Президента России, премьер-министра, всех государственных министерств, ведомств, учреждений.

Определенно в качестве Объектов народной идеологии можно назвать всех учёных научных учреждений, представителей высших и средних специальных учебных заведений, учителей всех видов школ.

Важно выделить в качестве Объектов народной идеологии всё экспертное сообщество, представленное как в клубах, союзах, ассоциациях, так и в личном качестве.



Необходимо отметить особую важность той части Народа как Объекта народной идеологии, которая трудится и служит в Вооружённых Силах РФ, в МВД, в специальных службах.

Теперь важно зафиксировать наличие специализированного научного дискурса по проблемам народной идеологии развития России, её модернизации как это отмечено в предыдущих девяти её аспектах, в анализе дискуссий по поводу идеологического в предыдущих девяти главах моей книги. Здесь по существу *десятый аспект*: назовём свои, специфические концепты, конструкты, смыслы, понятия в этом дискурсе — народная идеология, народная идеология развития России, идеологический компромисс, идеологическая социализация, культурогема, идеологические уступки, эклектический институт идеологии, синкретический институт идеологии, идеология четвёртого сектора, идеология пятого сектора, идеология шестого сектора, идеология седьмого сектора, идеологическая безопасность, идеологические сети, умная гуманитарная сеть, идеологический капитал, идеологическое время, идеологическое пространство.

Здесь же как десятый аспект обозначим важные линии классификационных оснований народной объединяющей идеологии развития России.

**Область исследований** социологии новой народной идеологии включает изучение отношений между людьми, между людьми и общественными институтами по поводу проблем жизнеобеспечения. Речь идёт о сохранении жизни, достижении благополучия, сбережении своей ментальности, национальной культуры и языка.

**Предметное поле** социологии новой идеологии включает анализ изменений основных институтов и процессов, обеспечивающих позитивное участие в разных сферах общественной жизнедеятельности.

**Структура предмета** социологии новой идеологии ориентирована на анализ такие вопросов: отношений между людьми в процессе деятельности по обеспечению новой идеологии; выявление тенденций и определение адекватности реагирования на формирующиеся и состоявшиеся риски, вызовы, угрозы и опасности; выявление особенностей в динамике функционирования институтов российской народной идеологии 21.

Таким образом, возникает, на мой взгляд, теоретико-методологическая возможность нового подхода к обеспечению новой идеологии. Его суть: упреждающее воздействие на вызовы, угрозы, опасности, риски, возникающие в самой идеологической среде.

◆ **Структура предмета** социологии российской народной идеологии включает анализ динамики перемен в состоянии человеческого потенциала, интеллектуального капитала, состояния среды, ориентированности людей на диалог и толерантность в межличностном общении.

◆ **В структуре принципов социологии российской народной идеологии** выделю также принципы:

- **единства прав и обязанностей человека**, что выражает новое понимание безопасности — своя безопасность через безопасность другого;
- **ориентация на диалог между людьми, народами, культурами и цивилизациями**. Этот принцип объединяет феномены культуры мира и культуры безопасности. Здесь, по моему мнению, есть возможное движение по пути к культуре глобализации.
- ◆ *Функции социологии российской народной идеологии* ориентированы на перемены. В их числе такие, как:
  - **технологическая**, связанная с обоснованием, внедрением и развитием высоких гуманитарных технологий;
  - **общеметодологическая**, обусловленная возможностями продвижения институционально-сетевой методологии в широкий класс гуманитарных исследований в сфере жизнеобеспечения народов России, отношений между государствами.

*Соединение конструктивного анализа и созидającego синтеза позволяет обозначить и более точно предмет исследования российской народной идеологии 21.*

**Во-первых**, это определяет *основные качественные характеристики процесса ее становления*. В их числе:

- **развитость** концепции российской народной идеологии;
- **востребованность** итогов разработки социологии российской народной идеологии;
- **устойчивость** существования феноменов «культура мира», «безопасность», «диалог между цивилизациями», «доверие», «сотрудничество», «человеческий потенциал», «законность»;
- **готовность** профессионального сообщества к инновациям в сфере фундаментальных проблем российской народной идеологии.

**Во-вторых**, определяет *основные факторы становления и функционирования российской народной идеологии 21*:

- **гуманизация** всех сфер жизнеобеспечения на основе её точной идентификации через доверие между людьми (социальными группами) и сотрудничество между государствами;
- **актуализация** роли механизмов диалога с целью повышения влияния на обеспечение оптимальных условий жизни людей, их достатка, достоинства, социальных перспектив;
- **знания** о субъектах вызовов, угроз, риска и опасностей (международного терроризма, организованной преступности, социальной и национальной дискриминации);
- **всеохватность** самого феномена российской народной идеологии, взаимосвязь свободы и ответственности в разных сферах общественной жизнедеятельности.

Особо значим теоретический и практический потенциал социологии российской народной идеологии для развития гуманитарной науки, для развития социологии.

**1. Объединяющая российская народная идеология 21 становится важнейшей характеристикой (доминантой) реального процесса жизнеобеспечения человека, общества и государства.**

**Её сущностные черты:**

- она неразрывно и динамично связана с феноменом «культуры мира», а смысл категории «народная идеология» обусловлен постоянной позицией («позиционированием») в единстве и взаимосвязи с категорией «мир»;
- она более определённо и наглядно связывает прошлое, настоящее и будущее, т. е. носит интегрирующий характер;
- она неразрывно связана со средой, зависит от её характеристик, от происходящих в ней изменений (трансформаций).

**В анализе типологии объединяющей российской народной идеологии 21 (основание: человек, социальная группа, общество, государство, цивилизация) я выделяю:**

- **индивидуальную культуру российской народной идеологии** можно обозначить как форму её существования, детерминированную статусными и ролевыми характеристиками граждан, их установками и готовностью действовать определённым образом;
- **групповую** (например, семейную) **народную идеологию консолидации** определяют особенности внутригрупповых отношений, их устойчивость, ценностные ориентации, мотивация, социальное самочувствие;
- **общественную** (или идеологию консолидации общества), которую определяют особенности динамики составляющих социальную структуру элементов, наличие противоречий между ними, степени поляризации социума;
- цивилизованный **аспект**, который тесно связан с формами самосохранения, саморазвития и самозащиты цивилизации, её культурных традиций, ценностей и норм.

**2. В структуре народной идеологии консолидации** необходимо выделить в содержательном плане несколько важнейших элементов. В их числе:

- социокультурная самоидентификация, аккумулирующая историческую память (*прошлое*), реализующая потребность в самосохранении;
- оценка и самооценка своего социального статуса, своей социальной и культурной роли, осознание их возможных изменений под влиянием определённых факторов и обстоятельств, детерминирующих в своей совокупности **механизм саморазвития; осуществляется институционализация настоящего.**

В структуре народной идеологии консолидации могут быть выделены социокультурные ожидания и притязания, которые проявляются в требованиях, программах, протестных и иных движениях, в которых оформляется **готовность к самозащите** целей, идеалов, ценностей и интересов

в ситуации возникновения для них угрозы потери социальных перспектив их реализации, — **здесь осуществляется институционализация будущего** (синтез перспектив).

В качестве самостоятельного элемента народной идеологии консолидации может быть обозначена **социокультурная позиция**, основу которой составляет мировоззрение. Здесь осуществляется оценка социокультурного опыта: **обеспечивается связь времен — прошлого, настоящего и будущего**, реализуется историческая преемственность в деятельности поколений.

**В системе социологических категорий** понятие «русская народная идеология 21» соотносится прежде всего с категориями «культура мира», «социология национальной безопасности», «согласие», «ментальность», «солидарность», «сотворчество», «социокультурная динамика», «социальные перемены», «диалог», «духовность», «терпимость», «социально-ценностные ориентиры деятельности».

### **3. Классификационные характеристики русской народной идеологии 21:**

- **Предметность:** русская идеология 21 обладает предметной направленностью, связанной с определённой сферой общественной жизнедеятельности: **экономикой, политикой, культурой**.
- **Её формы** отличаются значительным разнообразием и зависят от многих обстоятельств, в том числе от масштабов общественной дезорганизации, господствующих в обществе настроений, состояния общественного мнения, распространения различных фобий (страх, паника, истерия и т. п.).
- **Степень интенсивности:** выражает пространственные и временные масштабы её становления.
- **Характер** русской народной идеологии 21: ориентированная на диалог (слабо, умеренно, сильно); оптимистическая или пессимистическая; активная или инертная, кризисная или развивающаяся.
- **Условия и факторы русской народной идеологии 21** могут быть выделены посредством изучения взаимодействия субъекта с микросредой. Вместе — это среда жизнедеятельности. Здесь **микросреда** — взаимодействие человека с условиями жизни в личном окружении; **мезосреда** — социокультурная среда и сфера труда; **макросреда** — общественное окружение в целом.

**4. Особенности функционирования русской народной идеологии 21.** Они зависят от характера и вектора направленности происходящих **в обществе изменений**, стремительного роста нематериальных компонент, формирования экономики знаний, влияния человеческого капитала, идеологического капитала, сетевых реальностей (информации); **скорости взаимодействия и обратных связей, роли предотвращения**; уровня анализа состояния опасностей, их динамики и трансформаций среды (как внутренней, так и внешней).

Утверждение российской народной идеологии 21 прямо зависит от отношения Народов Российской Федерации (в том числе и в региональном аспекте) к общенациональным целям, идеалам, ценностям в ситуации восприятия (поддержки) или отторжения.

**Социальные механизмы и показатели становления и динамики российской народной идеологии 21.** Она в процессе своего функционирования (в том числе и на стадии становления) формирует готовность к определённому типу деятельности, измеряемой с помощью системы показателей (индикаторов). *Деятельность субъекта осуществляется изначально при осмыслении и восприятии цели (идеала, ценности) — тогда проявление феномена «российская народная идеология 21» становится способом достижения цели (идеала, ценностей).*

\* \* \*

При подведении итогов исследований в десятой главе книги отмечу, что удалось в основном получить значимый научный результат: есть основание считать народную объединяющую российскую идеологию 21 самостоятельной и оригинальной научной методологией, важной научной теорией с эксклюзивной технологией (высокие гуманитарные технологии), с динамичным и эффективным механизмом.

Считаю возможным обосновать тезис, что новая народная российская идеология (россиянизм) реально содействует человеку, семье, народам, современной цивилизации в формировании актуального мировоззрения, основанного на достойных и динамичных целях, идеалах, ценностях и интересах. Впервые в новейшей истории в рамках научной концепции удалось добиться оптимального сочетания стремления человека к счастью, благополучию и безопасности в приемлемой и понятной гармонии с ответственностью, терпимостью, патриотизмом на основе устойчивого и уважительного диалога в координатах, масштабе и времени культуры и географии.

**Впервые на концептуальном уровне удалось продвинуться от культуры реагирования (вызов — ответ, угроза — ответ, опасность — ответ, риск — ответ) к культуре предотвращения. Это позволяет на операциональном уровне с приемлемым уровнем эффективности и оптимальными затратами в допустимое время перейти к мониторингу вызовов, угроз, опасностей и рисков для целей, идеалов, ценностей и интересов с последующим управлением ими, доведения вызовов, угроз, опасностей и рисков до приемлемого уровня.**

Таким образом, при подведении итогов исследования в главе прежде всего оформлю вывод: реальное устойчивое функционирование российской народной идеологии 21 возможно и необходимо.

При решающем участии нового гуманитарного синтеза идеология консолидации реально и конструктивно начинает функционировать.

Особенно важно уточнить и акцентировать принципиальный факт. **Я ещё раз отмечаю объективный процесс формирования нового синтетического (плюралистического, эклектического, симбиозного, синкретического, конгломеративного) института: российской народной объединяющей идеологии.**

В моих исследованиях не было намерений «сконструировать», «создать», «построить» новую идеологию.

Я стремился понять и обобщить интересные и глубокие исследования многих российских учёных, которые уже представили в итогах своих научных работ первые обобщения о реальном формировании народной идеологии государственничества, центризма, синтетической идеологии и т. д.

*Особенность моего подхода — во введении геокультурного контекста в осмысление гуманитарного синтеза и его итогов.*

#### *Вопросы к дискуссии по итогам исследования в главе*

1. Как можно обосновать реальность функционирования народной объединяющей идеологии развития России?
2. Почему французский социолог Турен назвал социологию реальной идеологией функционирования современного общества?
3. Можно ли без народной объединяющей идеологии осуществить модернизацию России, модернизацию образа жизни Народа России?

#### *Литература к главе*

1. Кузнецов В.Н. Тенденции формирования и функционирования Субъекта культуры развития Российской Федерации в XXI века // Безопасность Евразии. 2010. № 1.
2. Галумов Э.А. «Заражение» модернизацией // Мир и политика. 2010. № 2.
3. Яницкий О.Н. Социальные ограничения модернизации России // Социальные исследования. 2010. № 7.
4. Смысл Великой Победы: Коллективная монография. М., 2010.
5. Материалы научной сессии, посвящённой 20-летию Социологического центра и журнала «Социология власти» // Социология власти. 2009. № 8.

## Заключение

### **Народная (национальная, объединяющая) идеология культуры развития России через её модернизацию – новая российская и глобальная реальность**

Итоги исследования идеологического, широкого круга гуманитарных проблем, значительных и актуальных для каждого человека, для миллионов людей, для каждого народа позволяют предложить читателям главный вывод. Ключевой смысл новой российской и глобальной реальности — это уже развернувшаяся всеобщая интеллектуальная конкуренция за мечту, позицию, поступки каждого человека, каждой семьи, каждого народа. По существу в условиях повседневности, в условиях тотальной борьбы за интерпретацию воспринимаемых смыслов благополучия, достоинства, счастья, безопасности, оптимизма осуществляется новый вид тотальной конкуренции — в сфере культурного, в сфере идеологического.

В действующем научном дискурсе по гуманитарным проблемам перемен, изменений, развития человека и цивилизации такая новая реальность обозначилась в конкурентном сопоставлении гуманитарной модели культуры развития человека и народов с укоренившейся во многих странах мира теорией и практикой идеологии потребления и сверхпотребления, культуры потребления.

Результаты представленного читателям социологического исследования позволяют сделать несколько выводов.

1. Самой важной доминантой XXI века обозначилось устойчивое развитие каждого человека; в важнейшей совместной работе всех граждан России и всех стран по предотвращению возможной глобальной войны проявилось важнейшее и конструктивное обстоятельство.

Россия с её Проектом возрождения страны, с её народами реально и конкретно оформилась и сложилась как Субъект формирования евразийской безопасности в XXI веке. Россия с её умной, честной, сильной, справедливой и ответственной национальной безопасностью, ориентированной на благополучие, достоинство, справедливость и безопасность каждого человека, стала тем иницирующим ядром, пространством единения народов Азии — России — Европы, их интеллектуального гуманитарного взаимодействия в сфере идеологического.

Наличие России как интеллектуального лидера Евразии и всего мира в XXI веке обусловило совершенно новое качество для евразийской сферы идеологического — привлекательную для граждан всех стран энергию и волю к мирной, честной и достойной жизни; культуру гуманитарных взаимодействий, которая в самой России осуществляется как *«концерт»*

*Граждан России»,* который, в свою очередь, становится **«концертом Граждан Азии — России — Европы для Обеспечения Мира и Безопасности».**

Тем самым, по итогам моих исследований в этой книге, подтверждено, что обозначенная в предисловии и во введении научная проблема действительно важна и востребована.

2. Особенно важно констатировать, что по итогам исследований в этой работе можно предложить соображение: взаимосогласованное изучение Субъекта народной объединяющей идеологии развития России, её модернизации, Объекта народной объединяющей идеологии развития России, её модернизации, Контекста и Среды народной идеологии развития России, её модернизации, основных Концептов и Категорий народной объединяющей идеологии развития России, её модернизации обосновали, *во-первых*, содержание и структуру специального российского научного социологического дискурса по проблемам народной объединяющей идеологии развития России, её модернизации, в котором именно достоинство, счастье, безопасность, культура каждого Человека стала уникальной энергетической, волевой и рефлексивной характеристикой именно народной объединяющей идеологии развития России XXI века. *Во-вторых*, итоги исследования дают основания утверждать, что статус социологической науки — народной объединяющей идеологии развития России — определился и признан, в основном, в научном сообществе России.

3. Необходимо отметить, что итоги исследования в представленной книге российских идеологий решили две важные задачи всего этого труда. *Первая и ключевая задача* — разработать основы социологической теории народной объединяющей идеологии развития России. Её решение оформилось в углублении разработки авторских концепций современного не-Западного гуманизма, новой Московско-Шанхайской модели миропорядка XXI века; новой не-Западной модели мироустройства; теоретических и методологических основ социологического предотвращения «сползания» США, НАТО и ЕС к глобальной ядерной войне. *Вторая инновационная задача* — исследование институциональных факторов, влияющих на теорию, методологию, технологии, процедуры и механизмы российских идеологий привело к парадоксальным, по моему мнению, выводам. Выяснилось, что на фоне стремительного расширения играизационной компоненты в социологической теории и методологии обеспечения культуры каждого человека, каждой семьи, каждого народа, каждого государства в основу изучения компетенций субъектов Правил Игры, утверждённых Уставов, договоров, соглашений включены ожидания ВЫПОЛНЕНИЯ Правил Игры. Мои выводы говорят об обратном: в основе институциональных оснований культуры, нравственности, честности обозначилась устойчивая тенденция — НЕВЫПОЛНЕНИЕ Правил Игры субъектами, представляющими, в основном, США, НАТО и ЕС.



4. Инновационные особенности в итогах проведённого исследования формирования теории, методологии народной идеологии развития России могут быть представлены в такой последовательности:

- ◆ продолжение изучения особенностей теории и практики идущей в мире *«революции слабых гуманитарных взаимодействий, слабых рисков»* как глобальной структурной гуманитарной революции XXI века позволили обозначить сферы взаимодействий конкретных граждан и общественных объединений, государственных структур по необходимости и возможности участия каждого человека (в личном качестве) в обеспечении своей культуры идеологии; в развёртывании активных, умных и конструктивных действий по предотвращению возможной ядерной катастрофы;
- ◆ удалось впервые рассмотреть механизмы компетенций для Субъектов создания и функционирования народной идеологии развития России при одновременном взаимодействии в сфере идеологического влияния приемлемой для Субъекта модели миропорядка, привлекательной модели мироустройства, принятой научной парадигмы и поддерживаемых Субъектом Правил Игры для конкретной желательной Повестки Дня;
- ◆ выяснилось, что выводы по итогам изучения одновременного воздействия на сферу идеологического (на Субъекта, на Объект, на внутреннюю Среду сферы идеологического) будут искажены, если не учесть влияния на эту же сферу идеологического, в это же время и в этом же пространстве других факторов: негуманитарной западной парадигмы, западной модели миропорядка XXI века, западной модели мироустройства и, что особенно существенно, сознательного искажения, трансформации, нарушения Правил Игры;
- ◆ впервые удалось более точно, по моему мнению, выявить картину Мира XXI века для сторонников культуры смерти, культуры войны: это важно, по-моему, для более глубокого изучения главного глобального антагонистического противоречия XXI века: культура жизни, культура безопасности — культура смерти, культура войны;
- ◆ продолжение изучения теорий, методологий, технологий, механизмов, процедур, Правил Игры в обосновании, осуществлении, анализе результативности опережающих компромиссов в сфере идеологического весьма эффективно и уникальным образом может учитывать особую структуру Объекта идеологического и новые свойства институциональной Среды, элементы которой всё больше «входят» в структуру Объекта идеологического (особенно в его нематериальные компоненты, удельный вес которых стремительно растёт) и в структуру Субъекта. Речь идёт о влиянии глобального потепления, об угрозе ядерной войны, о глобальной структурной гуманитарной революции.

5. Практически во всех главах работы «Идеология развития России» рассматриваются методологические, теоретические и эвристические аспекты становления нового не-Западного гуманизма XXI века. Его создают миллионы граждан во всех странах мира, которые в концептуальной основе гуманизма XXI века, в его практиках творят, создают своим интеллектом и трудом реальную и созидающую культуру жизни.

Именно необходимость создания незападного нового гуманизма в XXI веке обусловило, в значительной степени, инициирование и развёртывание в 2003—2010 годах *глобальной структурной гуманитарной революции, которая в настоящее время и в ближайшее будущее определяет многие особенности гуманитарных изменений во всех странах мира.*

В чём главная содержательная особенность этих двух феноменов?

Отвечу так: глобальная структурная гуманитарная революция XXI века проявляется, по-моему, в слабых взаимодействиях, в основном, и обуславливает динамику таких феноменов (через трансформацию их внутренней и внешней среды): культура жизни, смысл жизни, компромиссность, справедливость, доверие, мировоззрение, гуманизм, честность, свобода, ответственность, порядочность, счастье, солидарность, «культура смерти», доброжелательность, универсализм, диалог и т. д.

Социологические исследования видимости и сущности разворачивающейся в первом десятилетии XXI века глобальной революции во имя человека и для человека достаточно полно и, как я полагаю, быстро (вовремя) выявили драматичность и безжалостность действия главного глобального противоречия: культуры жизни человека — культуры смерти человека.

Возможно, впервые за всё существование социологии как важнейшей общественной науки Миссия социологии востребована каждым человеком. Помочь людям, религиозным конфессиям, журналистам, общественным и государственным деятелям, учёным и военным понять смысл своего участия в достижении желательного, достойного итога новых стремительных перемен — здесь приложение их способностей и служения своим Отчествам.

6. Оформившаяся народная объединяющая российская идеология XXI века действительно может чётко, эффективно и последовательно обеспечить интеллектуальный прорыв к значительному улучшению всех параметров системы жизнеобеспечения народов России в XXI веке. Тем самым становится осуществлённым первый и самый важный шаг к стратегическому манёвру.

Основными смыслами новой народной идеологии становятся законность, благополучие, образование и безопасность, которые образовали ядро объединяющей идеологии. Вместе с тем именно результаты проявления народной российской идеологии в среде, в самом обществе значимы, прежде всего, как результаты осуществления законности и благополучия, образования и безопасности.

Самостоятельной проблемой можно назвать и обеспечение безопасности как всего процесса становления идеологического компромисса, так и создания, функционирования народной российской идеологии 21.

Особого внимания требует научный анализ стратегических и тактических факторов продвижения новой народной идеологии к людям, к народу. Ведь она создаётся для их блага, достоинства и безопасности, для свободы и счастья.

7. В моих исследованиях геополитика, геэкономика и геокультура представлены как равнозначные стороны единой гуманитарной парадигмы XXI века. Суть: у каждой стороны такой парадигмы есть определённая сфера, в которой она проявляется наиболее эффективно.

В идеологической сфере, как показали мои исследования ключевых смыслов народной российской идеологии XXI века, именно геокультура «работает» наиболее конструктивно.

Становление, функционирование и эффективность формирующейся народной идеологии консолидации обусловлены энергией и динамикой гуманитарного синтеза, идеологического компромисса, которые своим постоянным проявлением поддерживают целостность и устойчивость нового института — народной объединяющей идеологии.

Идеологический процесс обладает конкретной инерцией, идеологическим временем и идеологическим пространством.

Идеологические сети позволяют содействовать сбору и накоплению идеологического капитала. Всё это вместе становится дополнительным источником обеспечения целостности и устойчивости народной идеологии «россиянизма».

Полнота и привлекательность основных смыслов формирующейся народной российской объединяющей патриотической идеологии являются главным залогом надёжной конкурентоспособности новой идеологии, её активности в обеспечении гуманитарного стратегического манёвра, в осуществлении идеологической безопасности.

\* \* \*

Я обозначаю тем самым фундаментальные основания новой глобальной доминанты научного дискурса — власть идей как новая идеология мироустройства XXI века. Таким образом, я считаю необходимым, *во-первых*, отметить, что начальный этап создания и функционирования «не-Западной» идеологической культуры, политической культуры, социологии идеологии, социологии политики и политической философии состоялся.

*Во-вторых*, исходной сущностной характеристикой нового социологического научного дискурса становится дуальная позиция «идеологичность — справедливость».

Важнейшей особенностью моего подхода к становлению нового гуманизма стало понимание его «ядра». В его структуре — изучение и ориенти-

рованность на безусловное формирование позитивного и динамичного отношения к труду; к преодолению бедности и несправедливого социального, экономического, информационного неравенства; к содействию в борьбе против международного терроризма и организованной преступности, коррупции.

*В-третьих*, в смысловом «ядре» нового гуманизма я особо выделяю духовность. В его основе могут быть выделены: общенациональная цель, социальный идеал, основные ценности, смысл жизни, российская мечта, надежда, вера (доверие), историческая память, патриотизм, культура патриотизма. Отсюда — сохранение и развитие образа жизни, гармоничное соотношение прав и свобод человека и его ответственности. И отсюда — солидарность, терпимость, ориентированность на согласие и сотрудничество.

Именно здесь ключ к нравственному возрождению человека в России, к позитивной самоидентификации, к нравственному самоопределению народов Российской Федерации. *Здесь единство прошлого (исторического сознания — традиций, образа жизни), настоящего (культуры патриотизма, конструктивного доверия, солидарности, ответственности) и будущего (моя безопасность через нашу безопасность, через безопасность Другого; российская мечта; ориентир на консолидацию, сотрудничество и согласие).*

Социологичность в таком подходе связана, на мой взгляд, с геокультурным подходом, который ориентирован на человека, семью, народ; на их статусы, роли, на их связи и отношения.

*В-четвёртых*, понятна новая локальная, региональная и глобальная научная проблема. *Речь идёт о стремлении каждого человека в России, в Евразии, во всём мире обрести здесь и сейчас достоинство, справедливость, свободу, благополучие и безопасность.*

Суть проблемы в том, что муниципальные, национальные, региональные и глобальные институты, как выяснилось, не готовы решить такую задачу. Ни концептуально, ни методологически, ни процедурно.

Агрессия США, НАТО и многих стран Европы, других стран мира против народов Югославии (1999 год), Ирака (с 2003 года по настоящее время) разрушили все институты региональной и глобальной безопасности.

*В-пятых*, реальная институционализация основных смыслов нового гуманизма XXI века выявила возможность и необходимость учёта феномена Сети, сетевого подхода, сети в качестве внешней среды. Способом, механизмом соединения процессов институционализации и сетиализации этих смыслов становится новый гуманитарный синтез. Катализатором такого синтеза выступает новый класс технологий: высокие гуманитарные технологии.

Выскажу соображение, что для XXI века в системе жизнеобеспечения как в одной из важнейших критических технологий России нематериальные составляющие будут занимать всё больший удельный вес.

Изменение характера движущих сил в социально-экономических преобразованиях, доминирование нематериального капитала обозначили для российской и мировой науки принципиально новые методологические и теоретические проблемы в обеспечении безопасности человека, семьи, обществ. Прежде всего — это вопрос единой (геополитика, геоэкономика, геокультура) гуманитарной парадигмы XXI века, в рамках которой может быть осуществлено демографическое оздоровление государства, т. е. **сохранение и приумножение народов России, кардинальное возвышение ценности жизни человека**. Назрела необходимость переломить сложившийся уникальный режим воспроизводства населения России: европейскую рождаемость и афро-азиатскую смертность.

Тем самым при объединении усилий народа, власти, общества и всех направлений науки, экспертного сообщества может быть создана новая социология и философия жизни, ориентированная на достойное понимание ценности жизни.

## Послесловие

Закончена книга.

Присутствует чувство недосказанности и неудовлетворённости.

Оно усиливается ожиданием всего нашего народа перемен к лучшему.

Эта надежда определяется некоторыми факторами:

Во-первых, отсутствием в стране чёткой идеологии. Партийные идеологии, идеологии различного рода общественных организаций — лишь фрагменты знамени.

Знамени, которое зовётся страна-идея.

И это знамя в руках нашего народа. Роль и значение трёх национальных лидеров, стоящих над партиями, поднять это знамя для воплощения мечты нашего народа — умной, справедливой, честной, благополучной, соведливой и сильной России.

Во-вторых, определяя общенациональную цель, средства её достижения мы упустили самое главное — идею долга служения Родине, без которой человек зависит от колебания смыслов этой цели.

Поймём это — не страшны нам будут ни идеология коррупции, оргпреступности и терроризма; ни идеология безответственности за прошлое, настоящее и будущее России.

В-третьих, всё большее значение приобретает научная проблема доверия, веры и знания в единстве современного мировоззрения.

Мировоззрения, определённого нашими предками: «Москва — третий Рим...»

Эти и другие мысли побуждают к новым творческим размышлениям, к созидающему труду, к конструктивной позиции, к ответственным поступкам во благо нашего Народа и любимой Родины.

С уважением,  
*Вячеслав Кузнецов*

Москва, июль 2010 г.

### Сведения об авторе

Вячеслав Николаевич Кузнецов (р. 1954, 15 мая), русский социолог, окончил в 1976 году Московский инженерно-экономический институт им. С. Орджоникидзе по специальности «инженер-экономист», в 1991 году заочно — Академию Министерства внутренних дел СССР по специальности «Юрист — организатор управления в сфере правопорядка». В 1999 году защитил кандидатскую диссертацию (социология), в 2002 г. докторскую (социология). В 2003 году избран членом-корреспондентом Российской академии наук (РАН) по специальности «социология».

Этапы трудовой деятельности: ассистент кафедры «Организация управления в машиностроительной промышленности» (1976—1978); кадры МВД СССР (1978—1992); старший советник МВД СССР в Афганистане (1986—1988); председатель коллегии советников Московского областного совета народных депутатов (1992—1994); президент страховой компании «Щит» (1994—1995); советник председателя Правления, начальник Департамента стратегического анализа и внутреннего аудита ОАО «Газпром» (1995—2000). С 2000 г. по настоящее время В.Н. Кузнецов — шеф-редактор журнала «Безопасность Евразии», с декабря 2002 г. по настоящее время — заведующий кафедрой социологии безопасности; социологии культуры, воспитания и безопасности Социологического факультета Московского государственного университета им. М.В. Ломоносова.

В 2002 (октябрь) — 2006 (июнь) годах В.Н. Кузнецов — зам. директора, и.о. директора, директор Института социально-политических исследований РАН. С марта 2003 по июнь 2006 года — зам. академика-секретаря Отделения общественных наук РАН.

В.Н. Кузнецов является основоположником ряда новых направлений, теорий и концепций в области общественных наук.

Главным направлением научных исследований В.Н. Кузнецова в 1999—2008 годах является разработка фундаментальных основ социологической методологии и теории безопасности. Авторские работы направлены на создание новой концепции безопасности человека, семьи, общества, государства, современной цивилизации в контексте теории, методологии, истории социологии; с учётом достижений всего спектра новейших итогов исследований общественных, естественных и технических наук; на основе формирования нового мировоззрения XXI века.

Определённую известность и признание российского и мирового научного гуманитарного сообщества обеспечила, прежде всего, социологическая теория *«безопасности через развитие»*, сформулированная автором в монографии **«Безопасность через развитие»** (М., 2000). В этой книге удалось впервые для российской и мировой гуманитарной науки на основе фундаментальной научно-исследовательской работы по анализу состояния и динамики безопасности и развития в газовой промышленности России рассмотреть и доказать важное положение. По его мнению, социология безопасности как ключевая категория новой гуманитарной парадигмы XXI века существенно может быть рассмотрена через анализ вызовов, угроз, рисков и опасностей для национальной цели, социального идеала, основных ценностей и жизненно важных интересов общества. Становление и динамика социологии безопасности содержательно раскрываются во взаимодействии феномена безопасности и среды безопасности через социальные механизмы адаптации к происходящим внутренним и внешним изменениям. *Новая институционализация сложившейся системы принципов, функций и смыслов безопасности XX века выявила возможность и необходимость учёта феномена Сети, сетевого подхода, сети в качестве внешней среды. Способом, механизмом соединения процессов институционализации и сетализации становится новый гуманитар*

*арный синтез. Катализатором такого синтеза становится новый класс технологий: высокие гуманитарные технологии. Именно они помогают оформиться новому качеству методологии безопасности: институционально-сетевой методологии. Такое новое свойство и обеспечивает движение от безопасности XX века к безопасности XXI века — к социологии безопасности, к культуре безопасности устойчивого развития каждого человека; к Московско-Шанхайской модели миропорядка.*

Значительный интерес у представителей социологии, политологии, философии и культурологии вызвала социологическая концепция «культуры безопасности», обоснованная в книге **«Культура безопасности: Социологическое исследование»** (М., 2001). Монография подготовлена на основе итогов научно-исследовательской работы для МЧС России о деятельности международных организаций в условиях чрезвычайных ситуаций.

*Движение по дороге к культуре безопасности стало этапом институционализации социологии безопасности. Это шаг в направлении созидющего синтеза.*

*Определённое значение для развития гуманитарной науки XXI века, социологии, оснований нового мировоззрения XXI века, новой гуманитарной парадигмы, новой динамики социологии имеют итоги исследований В.Н. Кузнецова, представленные в книге «Геокультура»* (М., 2003).

По существу в этой работе с учётом итогов авторских четырёх НИРов и четырёх авторских социологических исследований осуществляется институционализация социологии безопасности (геокультура рассматривается через динамику социологии безопасности и социологии культуры безопасности). Особенностью такого подхода стало соединение анализа и синтеза в динамике социологии безопасности с учётом прошлого, настоящего и будущего для субъектов и объектов безопасности.

Реальным вкладом в создание нового мировоззрения XXI века, в котором цели, идеалы и ценности человека формируют его ядро через идеологию безопасности, стала научная монография В.Н. Кузнецова **«Российская идеология 21: Опыт социологического исследования российской идеологии XXI века»**, опубликованная весной 2004 года.

Эта книга вместе с учебником **«Идеология»**, вышедшим в 2005 году, стала итогом дискуссионного обсуждения двух докладов автора в 2003—2004 годах.

5 ноября 2003 года в Отделении общественных наук Российской академии наук на основе Института социально-политических исследований РАН состоялась открытая общеакадемическая научная дискуссия по теме **«Формирование объединяющей российской идеологии 21 как научная проблема»**. Поводом для дискуссии послужили многочисленные заинтересованные отклики на публикацию статьи В.Н. Кузнецова «О социологическом смысле идеологии консолидации: геокультурный аспект» (Безопасность Евразии. 2003. № 3).

29 сентября 2004 года в Российской академии наук прошёл первый этап общенациональной дискуссии. Центром дискуссии стал доклад В.Н. Кузнецова, зам. академика-секретаря Отделения общественных наук РАН, члена-корреспондента РАН, по теме: **«Общенациональная цель: безопасность и благополучие человека — как фундаментальная проблема российских общественных наук: О некоторых дискуссионных аспектах новой интерпретации Миссии Российской Социологии в XXI веке»**.

Инициаторами дискуссии выступили: отделение общественных наук РАН, Институт социально-политических исследований РАН, Институт социологии РАН, Московский государственный университет им. М.В. Ломоносова, Российский государственный социальный университет, Ростовский государственный университет, Казанский государственный университет, Институт США и Канады РАН, Центральный экономико-математический институт РАН, Институт сравнительной политологии РАН, Институт Африки РАН, научно-теоретический журнал «Безопасность Евразии».

Самый важный предварительный итог дискуссии состоит в том, что реальное осмысление общенациональной цели для каждого человека, народов страны, российского общества и государства действительно является основополагающим фактором консолидации всех групп и слоёв России. Практически во всех выступлениях чётко был выделен ключевой тезис: формулирование и принятие всеми гражданами страны общенациональной цели может в кратчайшие сроки и наиболее эффективно сплотить российское общество, упрочить един-



ство всей страны на основе реального доверия между народом и властью, обеспечить уверенность в достижении честности, благополучия и безопасности каждого гражданина России.

В.Н. Кузнецовым впервые в отечественной научной практике *разработана «институционально-сетевая методология»* в области гуманитарного знания и обоснована концепция *«высоких гуманитарных технологий»*, что нашло отражение в ходе реализации фундаментального научного проекта отделения общественных наук РАН **«Гуманитарный стратегический манёвр»** (2004, руководитель В.Н. Кузнецов) и вышедшей коллективной монографии.

**2001—2004 годы.** Сложились основы оригинальной авторской российской и международной социологической научной школы Вячеслава Кузнецова исследований комплексной социокультурной, геоэкономической и геокультурной концепции личной, национальной и коллективной безопасности. Здесь практически впервые в мировой науке разрабатываются теоретические и практические аспекты становления новой Московско-Шанхайской модели миропорядка XXI века, нового мировоззрения XXI века, глобального стратегического гуманитарного компромисса по поводу безопасности каждого человека, институционально-сетевой методологии, высоких гуманитарных технологий, культуры безопасности и культуры предотвращения как новой безопасности XXI века.

В декабре 2004 года создатель и руководитель научной школы, Вячеслав Николаевич Кузнецов — член-корреспондент Российской академии наук, доктор социологических наук, профессор, зам. академика-секретаря Отделения общественных наук РАН, директор Института социально-политических исследований РАН, зав. кафедрой социологии безопасности Социологического ф-та МГУ им. М.В. Ломоносова, шеф-редактор журнала «Безопасность Евразии», член редакционной коллегии научного и общественно-политического журнала Российской академии наук «Социологические исследования», вице-президент Российского общества социологов (РОС).

Важным событием для научной общественности стала первая коллективная научная монография **«Становление евразийской безопасности»** (2005, руководитель В.Н. Кузнецов), посвящённая разработке проблем взаимодействия безопасности России с европейской, азиатской, евразийской и новой глобальной безопасностью XXI века. Это исследование стало реальным вкладом в создание нового обществоведения XXI века, в обоснование новой модели миропорядка.

Под руководством В.Н. Кузнецова и его непосредственном участии в 2005 г. осуществлён междисциплинарный научно-исследовательский проект **«Социология Великой Победы»**, по итогам которого издана коллективная монография, впервые в России посвящённая социологическому анализу «человеческого фактора» во всемирно-исторической Победе над фашизмом. Данное исследование позволило открыть новое научное направление в современной социологии — *социологический анализ и прогнозирование угроз военных конфликтов и войн в новом столетии*.

Важным этапом в научно-исследовательской деятельности В.Н. Кузнецова является публикация в 2005 году монографии **«Социология и государственность»** (в соавторстве с Г.В. Осиповым), представляющей *теоретическое изложение основных вопросов социологии*. Наряду с анализом истории, теории, методологии, социологии проанализированы актуальные вопросы её дальнейшего развития, как фундаментальной науки, её роли в укреплении российской государственности.

Необходимо выделить теоретический и практический потенциал социологии безопасности, социологии культуры безопасности, социологии идеологии исследованный и обоснованный в монографиях (2000—2010 гг.), докладах и статьях для развития гуманитарной науки, для развития социологии; для обоснования Московско-Шанхайской модели миропорядка.

Особенно важно отметить: в контексте деформации системы международных отношений и международной безопасности, обусловленных агрессией США, Англии, Испании, их союзников по оккупации Ирака, обоснование В.Н. Кузнецовым теории «социологии безопасности, социологии культуры безопасности, культуры предотвращения» позволяет заново построить концепцию безопасности России XXI века как ядро создающейся теории евразий-

ской безопасности, как ядро социологии и философии новой глобальной безопасности двадцать первого века, как теоретический фундамент новой не-Западной концепции мироустройства XXI века.

В 1999—2009 годах В.Н. Кузнецову удалось создать *Научно-издательский проект «Безопасность Евразии»* по исследованию культуры безопасности, геокультуры, которая обладает общероссийским и международным приоритетом в изучении социологии культуры безопасности. В его основе — журнал *«Безопасность Евразии»*, серия научной и учебной литературы *«За Нашу и Вашу безопасность»*; *«Энциклопедия Мира»* (автор АС. Капто); *Энциклопедический словарь-ежегодник «Безопасность Евразии»*; научный альманах высоких гуманитарных технологий *«НАВИГУТ»*, постоянно действующий научно-методологический семинар *«Высокие гуманитарные технологии — XXI»*.

Деятельность научной школы В.Н. Кузнецова, прежде всего, проявляется в сфере фундаментальных гуманитарных (в основном — социологических) разработок проблем безопасности. Например, член-корреспондент РАН Р.Г. Яновский подготовил серию статей и четыре монографии по проблемам социальной безопасности и социальной динамики (*Глобальные изменения и социальная безопасность. М., 1999; Социальная динамика гуманитарных перемен: Социология шанса для России на достойную и безопасную жизнь её народов. М., 2001; Патриотизм. М., 2004; Мировоззрение. М., 2007*). Доктор философских наук А.С. Капто опубликовал две фундаментальные работы о взаимосвязи мира и безопасности (*От культуры войны к Культуре Мира. М., 2002; Энциклопедия Мира. М., 2002, 2005*). Доктор экономических наук Э.Г. Кочетов подготовил и опубликовал оригинальную монографию о взаимосвязи глобализации и безопасности (*Глобалистика как геоэкономика, как реальность, как мировоззрение. М., 2001*). Эти исследования, эти книги составляют инновационное научное ядро Проекта «Безопасность Евразии».

С 2003 года в составе Проекта выходит Энциклопедический словарь-ежегодник «Безопасность Евразии». Это первое фундаментальное справочное издание на русском языке, одно из первых научных изданий по данной проблематике в практике мирового книгоиздания. Исходное звено коллектива авторов, учёных, журналистов, специалистов в Проекте «Безопасность Евразии» — научно-методологический постоянно действующий семинар «Высокие гуманитарные технологии — XXI» (руководитель В.Н. Кузнецов), который регулярно собирается с 1999 года. Основные научные сообщения, прозвучавшие на Семинаре, итоги обсуждения публикуются в дальнейшем на страницах научного альманаха высоких гуманитарных технологий «НАВИГУТ», который начал выходить с 1999 года. Журналы, книги, подготовленные в рамках Проекта пользуются вниманием и поддержкой в России, в странах СНГ, в зарубежных странах.

*Как итог, в 2000—2010 годах сложилась оригинальная авторская российская и международная научная школа Вячеслава Кузнецова — школа исследований культуры безопасности, социологии идеологии, социологии компромисса и геокультурной научной парадигмы XXI века.*

Впервые в российской и международной практике и теории, традициях высшего образования в преподавании социологии, всего спектра гуманитарных дисциплин В.Н. Кузнецов разработал в 2002—2010 годах и опробовал на социологическом факультете Московского государственного университета им. М.В. Ломоносова два авторских учебных корпуса учебников и учебно-методических пособий. По существу, это инновационная гуманитарная программа, призванная реализовать в оптимальные сроки итоги теоретических фундаментальных научных исследований, осуществлённых в институтах Российской академии наук, на практике в высшей школе.

В составе первого учебно-методического корпуса: *программа авторского учебного курса «Социология безопасности»* (М., 2002); *учебник «Социология безопасности»* (М., 2003) — книга имеет гриф ИСПИ РАН, МГУ им. М.В. Ломоносова: Социологический факультет; *учебно-методическое пособие «Социология безопасности»* (М., 2003); *хрестоматия* (составитель) *«Социология безопасности»* (М., 2003); *учебное пособие «Социология безопасности»* (М., 2007).

В составе второго учебно-методического корпуса: Программа учебного курса «Социология идеологии» (М., 2005); курс лекций «Социология идеологии» (М., 2005); учебник «Идеология: Социологический аспект» (М., 2005); учебно-методическое пособие «Социология идеологии» (М., 2005); хрестоматия (составитель) «Социология идеологии» (М., 2005); учебное пособие «Социология идеологии» (М., 2008).

В.Н. Кузнецов одновременно ведёт большую педагогическую работу, являясь заведующим кафедрой социологии безопасности Социологического факультета МГУ им. М.В. Ломоносова. Среди его учеников одиннадцать докторов и четырнадцать кандидатов наук.

Научные идеи, разработанные автором книги, представлены на международных и общероссийских научных конференциях, на научных семинарах, состоявшихся в 1999—2009 годах. Их содержание воспринято, в целом, с интересом, конструктивно и становилось предметом созидающей научной дискуссии.

В 2006—2010 годах В.Н. Кузнецов предложил научному сообществу итоги своих исследований социологии компромисса как культуры компромисса, как стратегической партнёрской культуры компромисса; нового (не-Западного) гуманизма XXI века; новой Московско-Шанхайской модели миропорядка XXI века; новой не-Западной модели мироустройства XXI века. Это нашло своё выражение в *научной монографии «Социология компромисса»* (М., 2007).

В представленной книге, по итогам исследований формирующейся социологической теории взаимодействий, которые определяются категорией «компромисс», предпринята попытка, во-первых, социологически «раскрыть» методологический и концептуальный плюрализм, плодотворное разнообразие, смыслом которого является сосуществование, сотрудничество, сотрудничество различных парадигмальных, методологических и теоретических подходов, позволяющих наиболее эффективно и в приемлемые сроки осуществить анализ глобальных подвижек, «поворотов», перемен в мире.

Во-вторых, но может быть и в «главных», намерения автора ориентированы на следующий этап (после анализа подвижек, поворотов и перемен) — создание, точнее — строительство, большой Методологии и Теории опережающего и предотвращающего компромисса, позволяющих действовать на опережение и ещё на зародышевой стадии формирования напряжений, конфликтов, катастроф, войны, террористических актов, преступлений и коррупции. Автор имеет в виду методологию, теорию, технологию, процедуры и механизмы опережающих компромиссов как для сферы неантагонистических противоречий, так и для сферы антагонистических противоречий.

Позиция В.Н. Кузнецова: в новом глобальном и ускоряющемся мире, когда достоинство, благополучие и безопасность, справедливость и счастье стали востребованы каждым человеком, именно компромисс, культура компромисса, стратегическая партнёрская культура компромисса обладают созидательным, консолидирующим на основе культуры и сетевого подхода потенциалом для достижения и сбережения культуры жизни. Он придаёт особое значение в рабочей гипотезе уникальному свойству компромисса — содействовать единению народов России, единению людей и власти в России; свойству решительно и в сжатые сроки содействовать предотвращению глобальной ядерной войны XXI века, которая уже реально готовится сторонниками культуры смерти.

В апреле 2008 года был опубликован первый том **«Россия и Евразия: Социология геокультурной динамики евразийской безопасности XXI века»** трёхтомной работы **«Гуманитарные взаимодействия: Социологическое исследование становления геокультурной теории безопасности»**.

Первая книга трёхтомника посвящена, в основном, обоснованию Новых Правил Игры XXI века. В ходе социологического исследования, представленного на страницах каждого из трёх томов, излагаются итоги научного изучения важнейшего класса слабых гуманитарных взаимодействий. По сути, речь идёт об особенностях нового нематериального объекта безопасности XXI века: цели, идеалы, ценности, связи, взаимодействия, солидарности, справедливости, гуманизм, менталитет, идентичность, смысл, смысл жизни, мечта, позиция, понимание, интеллектуальные ресурсы, достоинство, культура, образ жизни, нормы, правила, Правила Игры, патриотизм, историческая память, мотивация и технология подготовки на-

циональной элиты, национальная идеология, религия, мировоззрение. Перемены в состоянии этих феноменов фактически не фиксируются действующей в XIX—XXI веках «научной оптикой» анализа фактов, мотивов, механизмов, вмешательств, нарушений, результатов деятельности, последующих трансформаций. Автор изучает здесь «теорию и практику, искусство нарушения Правил Игры, нарушения согласованных договоров, процедур, уставов». Применительно к фундаментальной социологии — это новое прочтение институциональной социологии. Но постановка таких проблем как мироустройство, мировоззрение, миропорядок сегодня со всей определённой ставит вопрос о синтезе достижений всех общественных наук. А обоснование лидирующей интеллектуальной роли России, роль Проекта Возрождения нашей страны — синтеза естественных и общественных наук. Речь идёт о наполнении определёнными смыслами различных сценариев, математических моделей по инновационному решению триединой задачи: борьбы с бедностью, темпами модернизации промышленности, увеличения ВВП и демографического роста населения. Фундаментом этой деятельности есть и будет всеобщее стремление России к человеческому достоинству, свободе и справедливости.

В октябре 2008 года был опубликован второй том **«Социология справедливости: Смысл мечты России — реальное достоинство каждого человека и укрощение несправедливости здесь и сейчас»**.

Научная монография представляет итоги исследования важнейшего феномена, актуального для всех людей и народов — справедливости. По существу, автор предлагает читателям свои обоснования смысла жизни современного человека, достойных и конструктивных ориентиров для России и других стран, современной цивилизации в координатах культуры Мира, культуры безопасности; в реальностях и перспективах Московско-Шанхайской модели миропорядка XXI века. Новое произведение продолжает линию исследования справедливых гуманитарных взаимодействий, способствующих формированию нового не-Западного гуманизма, нового мировоззрения, авторской модели мироустройства.

В январе 2009 года был подписан к печати третий том: **Гуманитарные Взаимодействия. Социологическое исследование становления геокультурной теории безопасности. В 3 т. Т. 3: Основания глобальной безопасности: Социологический гуманитарный аспект»**.

Научная монография посвящена изучению социологии становления оснований глобальной безопасности XXI века. Новизна подхода в исследовании концептуальных и методологических аспектов формирования геокультурной социологической теории безопасности обусловлена соединением гуманитарных, экономических, институциональных и политических подходов к архитектуре международной безопасности, к пониманию функционирования Субъектов, Объектов и Среды глобальной безопасности. Инновационный характер исследования определяется ориентированностью фундаментальных проблем теории международной безопасности на реальную защищённость каждого человека. Достигается соединение единичного, особенного и общего в социологии, философии, экономике, политологии безопасности человека, народов, стран и цивилизаций внедрением в сферу глобальной безопасности новых разработок феноменов: компромисс, справедливость, доверие, миропорядок, мироустройство, Правила Игры, национальная безопасность, евразийская безопасность, единая гуманитарная парадигма, «концерт Граждан России и Евразии», «концерт народов мира», «культура гуманитарных взаимодействий».

Каждая представленная книга трёхтомника обосновывает новые подходы, новое знание, ориентированное на упреждение, предотвращение на возможно ранней стадии возникновения неприемлемых угроз, опасностей, вызовов и рисков. Именно социология вместе с другими общественными науками может содействовать устойчивой и достаточной безопасности каждому человеку и каждому народу. Поэтому в представленных книгах основное внимание уделено новому пониманию объектов и субъектов безопасности, институциональной среды; новым технологиям и механизмам.

20 ноября 2009 года подписана в печать книга В.Н. Кузнецова «Геокультурная энциклопедия-2009: Культура развития через культуру безопасности (М., 2009). Это первое в мировой общественной науке энциклопедическое издание о геокультурной парадигме.

В феврале 2010 года была опубликована монография В.Н. Кузнецова «Теория компромисса» (М., 2010), которая посвящена теоретическим методологическим гуманитарным основаниям феномена «компромисс».

Коллективная монография «Смысл Великой Победы», посвящённая 65-летию Победы в Великой Отечественной войне 1941—1945 годов (составитель, редактор и автор разделов В.Н. Кузнецов) представлена читателям 22 марта 2010 года.

Все книги, изданные автором в 2000—2010 годах, получили широкий спектр рецензий в научных журналах. При наличии пожеланий и критических замечаний рецензентов, все книги получили однозначную позитивную оценку. Научные разработки В.Н. Кузнецова, в целом его научной школы, востребованы научным сообществом, структурами высшего образования, международными организациями, государственными и общественными институтами страны. Концептуальные и методологические обоснования новой безопасности XXI века научной школы Кузнецова получили позитивную оценку Совета Безопасности России (август 2005, июль 2006). Основные итоги исследований методологии безопасности геокультурной парадигмы, сетевого подхода, идеологии консолидации России, разработанные В.Н. Кузнецовым, были поддержаны в ежегодных отчётах Российской академии наук (2004—2006).

Вячеслав Николаевич Кузнецов является лауреатом премии Питирима Сорокина, входит в состав Главного учёного совета Московского государственного университета им. М.В. Ломоносова.

## **Основные публикации автора по теме книги**

### **Авторские книги, книги с соавторами, разделы в коллективных монографиях**

Смысл Великой Победы: Коллективная монография / Коллектив авторов; Ред.-сост. и авт. разделов В.Н. Кузнецов. М., 2010.

*Кузнецов В.Н.* Теория компромисса. М., 2010.

*Кузнецов В.Н.* Геокультурная энциклопедия-2009: Культура развития через культуру безопасности. М., 2009.

*Кузнецов В.Н.* Мир после кризиса: Основные гуманитарные тенденции становления в XXI веке концепции культуры развития человека, общества и цивилизации. М., 2009.

*Кузнецов В.Н.* Социология идеологии: Учебное пособие. М., 2009.

*Кузнецов В.Н.* Социология безопасности: Учебное пособие. М., 2009.

*Кузнецов В.Н.* Гуманитарные взаимодействия: Социологическое исследование становления геокультурной теории безопасности. В 3 т. Т. 3: Основания глобальной безопасности: Социологический гуманитарный аспект. М., 2009.

*Кузнецов В.Н.* Гуманитарные взаимодействия: Социологическое исследование становления геокультурной теории безопасности. В 3 т. Т. 2: Социология справедливости: Смысл мечты России — реальное достоинство каждого человека и укрощение несправедливости здесь и сейчас. М., 2008.

*Кузнецов В.Н.* Гуманитарные взаимодействия: Социологическое исследование становления геокультурной теории безопасности. В 3 т. Т. 1: Россия и Евразия: Социология геокультурной динамики евразийской безопасности XXI века. М., 2008.

Социология социальной сферы: Учебное пособие / Под ред. М.М. Акулич, В.Н. Кузнецова. М., 2007.

Мироустройство XXI: мировоззрение, миропорядок / Коллектив авт.; ред.-сост. и авт. разделов В.Н. Кузнецов. М., 2007.

Московско-Шанхайская модель миропорядка XXI века / Коллектив авт.; ред.-сост. и авт. разделов В.Н. Кузнецов. М., 2006.

*Kuznetsov V.* Foundations of Geoculture. Sociology of Geocultural Dynamics of Security in World 21: Culture — Network. Moscow: 2006. = *Кузнецов В.Н.* Основания геокультуры: Соци-

ология геокультурной динамики безопасности в Мире 21: Культура — Сеть / РАН. Ин-т соц.-полит. исслед. М., 2006. 436 с. На англ. яз.

Безопасность России в XXI веке / Руководитель Межвед. н.-и. проекта и авт. статей В.Н. Кузнецов. М., 2006.

Безопасность Евразии 2004: Энциклопедический словарь-ежегодник / Автор Идеи и Концепции, руководитель проекта, автор статей В.Н. Кузнецов. М., 2006.

*Осинов Г.В., Кузнецов В.Н.* Социология и государственность (достижения, проблемы, решения). М., 2005.

*Кузнецов В.Н. и др.* Юбилей Великой Победы: Материалы к научной конференции «60 лет Победы в Великой Отечественной войне» / В.Н. Кузнецов, В.Н. Иванов, В.К. Сергеев. М., 2005.

*Архангельский В.Н. и др.* Стратегия демографического развития России / В.Н. Архангельский, А.Е. Иванова, В.Н. Кузнецов, Л.Л. Рыбаковский, С.В. Рязанцев. М., 2005.

*Кузнецов В.Н.* Идеология: социологический аспект: Учебник. М., 2005.

*Кузнецов В.Н.* Социология идеологии: Курс лекций. М., 2005.

Становление евразийской безопасности / Коллектив авт.; Ред.-сост., авт. разделов В.Н. Кузнецов. М., 2005.

Гуманитарный стратегический манёвр / Коллектив авт.; Ред.-сост., авт. разделов В.Н. Кузнецов. М., 2004.

*Кузнецов В.Н.* Российская идеология 21: Опыт социологического исследования формирования российской идеологии XXI века. М., 2004.

*Кузнецов В.Н.* Геокультура: Основы геокультурной динамики безопасности в Мире XXI: Культура — Сеть. М., 2003.

*Кузнецов В.Н.* Социология безопасности: Учебник. М., 2003.

*Кузнецов В.Н.* Социология безопасности: формирование культуры безопасности в трансформирующемся обществе. М., 2002.

*Кузнецов В.Н.* Культура безопасности: Социологическое исследование. М., 2001.

*Кузнецов В.Н.* Безопасность через развитие: Газовая промышленность для Человека, Семьи и Общества. М., 2000.

### **Тематические выпуски альманаха «НАВИГУТ» и отдельные доклады**

*Кузнецов В.Н.* Социология глобального компромисса: К апрельскому совещанию «двадцатки» 2009 г. в Лондоне: Научный доклад. М., 2009.

*Кузнецов В.Н.* Доверие, честность и справедливость в глобальной Повестке Дня на 2009 год, посвящённой Великой Победе в войне 1941—1945 г. против фашизма: Научный доклад. М., 2009.

*Кузнецов В.Н.* Особенности становления и функционирования глобальной социологической геокультурной объясняющей модели современных всемирных кризисных перемен: экономических, финансовых, правовых, политических, гуманитарных, институциональных: Научный доклад. (Москва, декабрь 2008 г.). М., 2008.

*Кузнецов В.Н.* Безопасность и справедливость как смысл стратегии развития России в XXI веке: Научный доклад // НАВИГУТ. 2008. № 3.

*Кузнецов В.Н.* Основные социологические тенденции формирования мироустройства XXI века: Научный доклад. М., 2008.

*Кузнецов В.Н.* О смысле нового гуманизма XXI века: Становление нового гуманизма через формирование Московско-Шанхайской модели миропорядка XXI века, нового мировоззрения и культуры компромисса // НАВИГУТ. 2007. № 1.

*Кузнецов В.Н.* К единению народов России через культуру компромисса: Послание Самим себе как Повестка Дня для России 2007—2017 годов. М., 2007.

*Кузнецов В.Н.* Московско-Шанхайская модель миропорядка и создание мировоззрения XXI века: социологический аспект: Доклад для научной ежегодной сессии авторов и участ-

ников научно-издательского Проекта «Безопасность Евразии» (Москва, декабрь 2006 г.) // НАВИГУТ. 2006. № 3.

*Кузнецов В.Н.* Глобальная структурная гуманитарная революция XXI века: Научный доклад для научно-методологического семинара «Высокие Гуманитарные Технологии — XXI» (Москва, 10 марта 2006 г.). М., 2006.

*Кузнецов В.Н.* Социология разворачивающейся глобальной структурной гуманитарной революции XXI века: Геокультурный аспект // НАВИГУТ. 2006. № 2.

*Кузнецов В.Н.* Социология становления евразийской безопасности как глобальная гуманитарная инновация XXI века: геокультурный аспект: Доклад научной ежегодной сессии авторов и участников научно-издательского Проекта «Безопасность Евразии» (Москва, 12 октября 2005 г.): Для обсуждения. М., 2005.

*Кузнецов В.Н.* Общенациональная цель: безопасность и благополучие человека — как фундаментальная проблема российских общественных наук: О некоторых дискуссионных аспектах новой интерпретации Миссии Российской Социологии в XXI веке: Для обсуждения. М., 2004.

*Кузнецов В.Н.* Безопасность, благополучие человека, семьи, государства: Доклад на общем собрании Отделения общественных наук РАН 15 декабря 2003 г. // Безопасность Евразии. 2004. № 1.

## Статьи

*Кузнецов В.Н.* Тенденции формирования и функционирования Субъекта культуры развития Российской Федерации в XXI веке // Безопасность Евразии. 2010. № 1.

*Кузнецов В.Н.* Мироззрение и культура развития // Безопасность Евразии. 2009. № 4.

*Кузнецов В.Н.* Концепция культуры развития государства через теорию и практику становления новой архитектуры международной (глобальной) безопасности XXI века // Безопасность Евразии. 2009. № 3.

*Кузнецов В.Н.* Смысл гуманитарных взаимодействий в глобальной социологической объясняющей модели современных кризисных перемен // Безопасность Евразии. 2008. № 4.

*Кузнецов В.Н.* Формирование гуманитарной справедливости как научная социологическая геокультурная проблема // Безопасность Евразии. 2008. № 3.

*Кузнецов В.Н.* Становление института евразийской безопасности в контексте процесса формирования мироустройства XXI века // Безопасность Евразии. 2008. № 2.

*Кузнецов В.Н.* Институциональная социология как наука о мироустройстве // Безопасность Евразии. 2008. № 1.

*Кузнецов В.Н.* О социологии смысла Глобального Геокультурного Гуманитарного Проекта Мира XXI века (Проекта Путина): Преемственность и новизна // Безопасность Евразии. 2007. № 3.

*Кузнецов В.Н.* Теория опережающего компромисса // Безопасность Евразии. 2007. № 2.

*Кузнецов В.Н.* К единению народов России через культуру компромисса во имя достоинства, благополучия и безопасности каждого человека; справедливости и счастья для Всех: Послание Самим Себе как Повестка Дня для России 2007—2017 годов // Безопасность Евразии. 2007. № 1.

*Кузнецов В.Н.* Культура компромисса: о Смыслах Повестки Дня для Президента Страны — 2008 и Каждого Гражданина в России // Безопасность Евразии. 2006. № 4.

*Кузнецов В.Н.* О новой миссии социологии в трансформации общественных наук // Безопасность Евразии. 2006. № 3.

*Кузнецов В.Н.* Новая Московско-Шанхайская модель мира XXI века в контексте единой гуманитарной парадигмы (геополитической, геоэкономической, геокультурной): Социологический аспект // Безопасность Евразии. 2006. № 2.

*Кузнецов В.Н.* Российский геокультурный создающий проект как смысловое ядро разворачивающейся глобальной структурной гуманитарной революции XXI века: Социологический аспект // Безопасность Евразии. 2006. № 1.

*Кузнецов В.Н.* Становление евразийской безопасности как основание глобальной безопасности XXI века: Социологический, геокультурный аспект // *Безопасность Евразии.* 2005. № 4.

*Кузнецов В.Н.* Социология становления евразийской безопасности как глобальная гуманитарная инновация XXI века: геокультурный аспект: Статья вторая // *Безопасность Евразии.* 2005. № 3.

*Кузнецов В.Н.* Общациональная цель как фундаментальная проблема социологии // *Социологические исследования.* 2005. № 4.

*Кузнецов В.Н.* Социология идеологической культуры и миссия российской социологии в XXI веке // *Безопасность Евразии.* 2005. № 1.

*Кузнецов В.Н.* Социология гуманитарных инноваций: О необходимости и возможности строительства российской гуманитарной инновационной сети (РИГИС) // *Безопасность Евразии.* 2004. № 4.

*Кузнецов В.Н.* Социология Победы // *Безопасность Евразии.* 2004. № 2.

*Кузнецов В.Н.* Социология формирования российской идеологии 21: геокультурный аспект: Статья третья // *Безопасность Евразии;* 2004. № 1.

*Кузнецов В.Н.* Социология культуры идеологического компромисса: геокультурный аспект: Статья вторая // *Безопасность Евразии.* 2003. № 4.

*Кузнецов В.Н.* О социологическом смысле идеологии консолидации: геокультурный аспект: Статья первая // *Безопасность Евразии.* 2003. № 3.

*Кузнецов В.Н.* Преодоление фундаментального противоречия между свободой человека и его безопасностью: проблемы, тенденции и противоречия // *Безопасность Евразии.* 2003. № 2.

*Кузнецов В.Н.* Геокультура как гуманитарная парадигма XXI века // *Безопасность Евразии.* 2002. № 4.

## Литература

*Алексий II, Патриарх Московский и всея Руси.* Войдите в радость Господа своего: Размышления о вере, человеке и современном мире. М., 2004.

Альянс сеет смерть: Совместное заявление коммунистических и рабочих партий в связи с 60-летием образования НАТО // *Правда.* 2009. 9 апреля. С. 1.

Альянс цивилизаций: Доклад Группы высокого уровня. 13 ноября 2006 г. (ООН, Нью-Йорк) // *Безопасность Евразии.* 2007. № 2.

*Аналионис Г.П., Зотова Н.А.* Глобальный мир: Единый и разделённый: Эволюция теории глобализации. М., 2005.

*Аннан К.* Мы, народы: роль Организации Объединённых Наций в XXI веке // *Безопасность Евразии.* 2000. № 1.

*Аргунова В.Н.* Социальная справедливость: ценностно-институциональный анализ. Иваново, 2004.

*Аузан А.А.* Договор — 2008. М., 2008.

*Афанасьев Ю.* Мы не рабы? «Особый путь» России: исторический бег на месте // *Новая газета.* 2008. 05.12.

*Ахиезер А., Клямкин И., Яковенко И.* История России: конец или новое начало? М., 2005.

*Ашкерова А.* По справедливости: Эссе о партийности бытия. М., 2008.

Базовые ценности россияна: Социальные установки. Жизненные стратегии. Символы. Мифы. М., 2003.

*Байкова В.* Философия Великой Отечественной войны (1941—1945 гг.). Факторы победы, историческое значение и уроки. (К выходу в свет первого тома: «60 лет Битвы под Москвой в Великой Отечественной войне») // *Безопасность Евразии.* 2009. № 1.

*Барышев И., Удалов Д., Соколова П.* Парадокс силы // *НГ—Дипкурьер.* 2008. № 7. 14 апреля.



- Бахтин М.М.* К философии поступка. М., 1998.
- Безопасность России: Правовые, социально-экономические и научно-технические аспекты: Человеческий фактор в проблемах безопасности / Рук. авт. колл. Н.А. Махутов. М., 2008.
- Безопасность человека сегодня: Комиссия по безопасности человека. Нью-Йорк, 2003.
- Белл Д.* Грядущее постиндустриальное общество: Опыт социального прогнозирования: Пер. с англ. М., 1999.
- Бек У.* Власть и её оппоненты в эпоху глобализма: Новая всемирно-политическая экономия. М., 2007.
- Бельков О.* Военная политика и стратегия как высший уровень управления оборонной сферой страны // Безопасность Евразии. 2009. № 1.
- Бельков О.* Политология военного управления: Учебное пособие. М., 2008.
- Бельков О.* Толерантность: социальная норма или интеллектуальная притча // Безопасность Евразии. 2008. № 3.
- Бельков О.* Национальное и национализм // Безопасность Евразии. 2005. № 4.
- Бжезинский З.* Ещё один шанс: Три президента и кризис американской сверхдержавы. М., 2007.
- Бжезинский З.* Выбор: Глобальное господство или глобальное лидерство. М., 2004.
- Билевская Э.* Глобальные меры Медведева: Глава российского государства объяснил мировым лидерам своё видение выхода из кризиса и поведал о тайнах собственной политической кухни // Независимая газета. 2008. 17 ноября.
- Билевская Э.* Медведеву предложили поменять систему: Президентский Институт современного развития доработал доклад о российской модели демократии // Независимая газета. 2008. 9 декабря.
- Блинов А.* Война Джорджа Буша перерастает в войну Барака Обамы // Независимая газета. 2009. 13 апреля. С. 11.
- Блэр Т.* Битва за глобальные ценности: Корни экстремизма // Время новостей. 2007. 14 февраля.
- Богауров А.* Конец контрлиберального цикла? «Синдром развращённости силой» затронул в последние полтора десятилетия все фланги американской элиты // НГ—Дипкуррьер. 2008. 10 ноября.
- Богауров А.* Первый порядок эпохи ядерного оружия // Независимая газета. 2005. 20 июля. С. 11.
- Более безопасный мир: наша общая ответственность: Доклад группы высокого уровня по угрозам, вызовам и переменам. Организация Объединённых Наций // Безопасность Евразии. 2005. № 1.
- Будет ли Америка воевать с Россией? // Комсомольская правда. 2007. 17 июля. С. 14, 15.
- Бушин В.* Вылазка колбасников и пивоваров // Завтра. 2009. № 11, 12.
- Быков П., Власова О., Завадский М., Кокшаров А., Сумленный С.* Мир после Лондона // Эксперт. 2009. № 13.
- Валенчук О.* «Живая вода» для России: Проблема питьевой воды к 2030 году может стать самой важной для человечества // Независимая газета. 2008. 7 июля.
- Валлерстайн И.* Конец знакомого мира: Социология XXI века. М., 2003.
- Ватанабэ К., Лайн Р., Тэлбот С.* Взаимодействие с Россией: Следующая фаза. М., 2007.
- Викторов А.Ш.* Введение в социологию безопасности: Курс лекций. М., 2008.
- Водяное перемирие: Как установить доверие в обществе с одним центром влияния (с В. Тамбовцевым беседовал В. Семёнов) // НГ-сценарии. 2009. 31 марта. С. 14.
- Возьмитель А.* Трансформация норм и ценностей советского образа жизни в современной России // Безопасность Евразии. 2009. № 1.
- Волкова М.* Сперва граждане! Дмитрий Медведев в первом ежегодном Послании определил нравственные ориентиры своей политики // Российская газета. 2008. 6 ноября.
- Гайдар Е.Т.* Гибель империи: Уроки для современной России. М., 2006.

- Гареев М.* Проблемы и решения: Стратегическое сдерживание — важнейшее направление обеспечения национальной безопасности // ВПК. Военно-промышленный курьер. 2008. № 42. 22—28 октября; № 43. 29 октября — 11 ноября.
- Гельтищев П.* Мир голода: Рост цен на продовольствие может привести к революциям // Труд. 2008. № 72. 22 апреля.
- Глобализация и справедливость: Сб. статей. М., 2007.
- Григорьева Е.* Президент России Дмитрий Медведев: «Мы стремимся к справедливому обществу свободных людей» // Известия. 2008. 6 ноября.
- Громыко Ю.* Новая мировая сборка и место в ней России и США // Профиль. 2008. 29 сентября.
- Гросс М.* Неизвестное: Динамика связей неведения, незнания и сходных понятий // Социологические исследования. 2008. № 3.
- Гусейнов А.* Прогресс обещал рай, а принёс смертельную угрозу (беседовал С. Лесков) // Известия. 2008. 11 ноября.
- Данкин Д.* Кризис доверия: ключевое звено // Безопасность Евразии. 2009. № 1.
- Данкин Д.М.* Недоверие и доверие в политике: российский дисбаланс // НАВИГУТ. 2008. № 1.
- Данкин Д.* Опорный элемент архитектуры мира. О роли доверия в модели будущего миропорядка // Безопасность Евразии. 2006. № 4.
- De future, или История будущего. М., 2008.
- Делягин М.* Антикризисная программа: Проект для обсуждения // Завтра. 2008. Декабрь. № 49.
- Делягин М.* Реванш России. М., 2008 (Пятая Империя).
- Дерябин Ю.* Хельсинки-2 // Независимая газета. 2008. 7 октября.
- Дискин И.* Возвращение доверия // Эксперт. 2009. № 12.
- Добреньков В.И.* Глобализация и Россия: Социологический анализ. М., 2006.
- Доклад Местоблюстителя Патриаршего Престола митрополита Смоленского и Калининградского Кирилла на Поместном Соборе Русской Православной Церкви (Москва, 27—28 января 2009 года) // Безопасность Евразии. 2009. № 1.
- Доклад Митрополита Смоленского и Калининградского Кирилла, Председателя Отдела внешних церковных связей Московского Патриархата, «Об основах учения Русской Православной Церкви о достоинстве, свободе и правах человека» на Архиерейском Соборе Русской Православной Церкви 2008 года // Безопасность Евразии. 2008. № 3.
- Доклад о мировом развитии 2006 года: Справедливость и развитие. М., 2006.
- Доклад о развитии человека 2007/2008: Борьба с изменениями климата: человеческая солидарность в разделённом мире. М., 2007.
- Драбкин А.* История вновь призывает большевиков // Правда. 2008. 5—8 декабря.
- Дугин А.* Кризис золотого тельца // Профиль. 2008. № 42. 10 ноября.
- Дыльнова Т.В.* Социальная справедливость в транзитивном российском обществе. Саратов, 2005.
- Ефременко Д.* Вашингтонский консенсус против консенсуса Рио // Свободная мысль. 2007. № 2.
- Замятин Д.Н.* Культура и пространство: Моделирование географических образов. М., 2006.
- Зиновьев А.А.* Фактор понимания. М., 2006.
- Зоркая Н.* Поколение живущих как надо: Современная молодёжь и особенности её социализации // Независимая газета. 2008. 16 сентября.
- Зорькин В.* Кризис доверия и государство // Российская газета. 2009. 10 апреля.
- Зорькин В.* Право — для человека // Российская газета. 2008. 25 ноября.
- Зубченко Е.* Россияне до сих пор не считают себя европейцами // Новые известия. 2007. 19 февраля. С. 2.
- Зюганов Г.* О работе партии в условиях финансово-экономического кризиса // Правда. 2009. 31 марта — 1 апреля.
- Иванов В.Н.* Новая цивилизация XXI века: технологии становления. М., 2006.

- Иноземцев В.Л.* Призыв к порядку: О модернизации России и возможном экономическом прорыве // Российская газета. Столичный выпуск. 2008. 1 октября.
- Калашиков М.* Бараки Обамы: Американская «перестройка» как путь к фашизму // Завтра. 2008. № 49.
- Калашиков М.* Апокалипсис на заказ // Завтра. 2008. № 46.
- Канке В.А.* Этика ответственности: Теория морали будущего. М., 2003.
- Капица С.П.* Очерк теории роста человечества: Демографическая революция и информационное общество // Безопасность Евразии. 2008. № 1.
- Капто А.С.* Энциклопедия Мира. М., 2005.
- Капто А.* От культуры войны к Культуре Мира. М., 2002.
- Караганов С.* Наступает новая эпоха // Российская газета. 2007. 6 июля.
- Кастельс М.* Сеть и хаос // Эксперт. 2003. № 18. 19 мая.
- Кейган Р.* О рае и силе: Америка и Европа в новом мировом порядке. М., 2004.
- Киришин Ю.* основополагающие принципы защиты страны // Независимое военное обозрение. 2009. 10—16 апреля. № 13.
- Китай в XXI веке: глобализация интересов безопасности. М., 2007.
- Концепция долгосрочного социально-экономического развития Российской Федерации до 2020 года: Утверждена распоряжением Правительства РФ № 1662-р от 17 ноября 2008 г. // Сайт Правительства Российской Федерации.
- Кортунов С.* Смысл Великой Победы // Безопасность Евразии. 2009. № 1.
- Кортунов С.* Что стоит за мифом о «советской оккупации» // Безопасность Евразии. 2009. № 1.
- Кортунов С.* О правопреемстве и покаянии // Безопасность Евразии. 2009. № 2.
- Кортунов С.* Национальная и международная безопасность: концептуальные основы: Учеб. пособие. М., 2007.
- Кочетов Э.Г.* Гуманитарная космология (дорога к новому мирозданию новых людей). М., 2006.
- Кочетов Э.Г.* Гуманитарные категории в глобальном измерении («справедливость» и её интерпретация в геэкономическом смысле) // Глобализация и справедливость: Сб. статей. М., 2007.
- Кравченко С.А.* Социология модерна и постмодерна в динамически меняющемся мире: Монография. М., 2007.
- Кузнецова А.В.* Справедливое мироустройство XXI: Тенденции формирования политики справедливого мироустройства в XXI веке. М., 2009.
- Кузнецова А.В.* Роль феномена «справедливое мироустройство» в становлении современной институциональной политологии // Безопасность Евразии. 2008. № 3.
- Кузык Б.Н.* Россия в цивилизационном измерении: фундаментальные основы стратегии инновационного развития. М., 2008.
- Кузык Б.Н., Титаренко М.Л.* Китай — Россия — 2050: стратегия соразвития. М., 2006.
- Кузьмин В.* Мир в праве: Дмитрий Медведев представил в Эвиане пять пунктов европейской безопасности // Российская газета. 2008. 9 октября. С. 1, 2.
- Купрейченко А.Б.* Психология доверия и недоверия. М., 2008.
- Кургинян С.* Качели: Конфликт элит — или развал России? М., 2008.
- Кургинян С.* Слабость силы: Аналитика закрытых элитных игр и ее концептуальные основания. М., 2006.
- Кургинян С.* Медведев и развитие // Завтра. 2008. № 12—33, 35—47.
- Левада Ю.А.* Ищем человека: Социологические очерки. 2000—2005. М., 2006.
- Лужков Ю.М.* Стратегическая задача - сохранить рабочие места // Московская правда. 2009. 14 апреля. С. 3.
- Лужков Ю.М.* Транскапитализм в России. М., 2009.
- Лужков Ю.М.* Ответственность власти и солидарность общества: Несмотря на финансовый шторм, Россия не на грани кризиса, а на пороге качественно нового развития // Российская газета. 2008. 12 декабря.

- Лужков Ю.М.* Россия 2050 в системе глобального капитализма: о наших задачах в современном мире. М., 2007.
- Лукашенко А.* «Беларусь была, есть и будет твёрдым сторонником интеграции» // Известия. 2008. 28 октября.
- Лукиянов Ф.* Хельсинки 40 лет спустя // Ведомости. 2008. 10 декабря.
- Маршак А.Л.* Социология культурно-духовной сферы. М., 2007.
- Медведев Д.А.* Послание Президента РФ Федеральному Собранию // Российская газета. Неделя. 2008. 06—12 ноября.
- Медведев Д.* Главные задачи развития страны: Россия 2020 // Россия 2020: Главные задачи развития страны. М., 2008.
- Медведев Д.* Национальные проекты: от стабилизации — к развитию // Коммерсантъ. 2007. № 9. Сентябрь.
- Медведев Д.* Для процветания всех надо учитывать интересы каждого (беседовал В. Фадеев) // Эксперт. 2006. № 8. 24—30 июля.
- Мертон Р.* Социальная теория и социальная структура. М., 2006.
- Минеев А.* Конференция о закрытии однополярного мира // Время новостей. 2008. 7 октября.
- Мировая политика: Учеб. пособие / Под ред. С.В. Картунова. М., 2007.
- Моисеев Н.Н.* Восхождение к Разуму: Лекции по универсальному эволюционизму и его приложениям. М., 1993.
- Морозов М.* «Россия может позволить себе говорить правду» [Ответы Джульетто Кьеза на вопросы читателей и зрителей] // Трибуна. 2008. № 36. 25 сентября — 1 октября.
- Муази Д.* Конфликт эмоций: Страх, унижение, надежда и новый мировой порядок // Россия в глобальной политике. 2007. № 1.
- Най Дж.* Гибкая власть: как добиться успеха в мировой политике. М., 2006.
- Нарочницкая Н.А.* Русский мир. СПб, 2007.
- Национальная идея: история, идеология, миф / ИСП РАН. Отв. ред. Г.Ю. Семигин. М., 2004.
- Неклесса А.* Современная Книга Перемен // Политический класс. 2007. № 3.
- Неклесса А.* Битва за новую землю: Пришествие постсовременного мира // Введение в будущее. Мир в 2020 году. М., 2007.
- Никонов В.* БРИК: самосбывающееся пророчество // Известия. 2008. 10.12.
- Никонов В.* Летописец Нестор и ядерный щит // Известия. 2008. № 68. 16.04.
- Нозик Роберт.* Анархизм, государство и утопия. М., 2008.
- Общественный разлом и рождение новой социологии: двадцать лет мониторинга. М., 2008.
- Основы учения Русской Православной Церкви о достоинстве, свободе и правах человека // Безопасность Евразии. 2009. № 1.
- Панарин А.С.* Стратегическая нестабильность в XXI веке. М., 2003.
- Панарин Н.* «Когда Америка развалилась на части, был дикий крик» (Интервью газете) // Известия. 2008. 24 ноября.
- Пан Ги Мун, Сусило Бамбанг, Юдхойоно, Дональд Туск, Андерс Фог Расмуссен.* «Зелёная» экономика как альтернатива: Необходимо глобальное видение проблемы изменения климата, подкрепляемое действием // НГ—Дипкурьер. 2008. 24 ноября.
- Пан Ги Мун.* Лидер, смотрящий в будущее. Отстаиваемая Россией концепция многополярного мира близка к понятию многосторонности, которая лежит в основе деятельности ООН // НГ—Дипкурьер. 2008. № 8. 28 апреля. С. 13, 14.
- Переслегин С.* Через постиндустриальный барьер // Завтра. 2008. Декабрь. № 49.
- Переслегин С.Б.* Самоучитель игры на мировой шахматной доске. М.—СПб., 2005.
- Петраков Н.* Тень Бронзового солдата как символ нового передела мира // Литературная газета. 2007. № 28. 11—18 июля.
- Полухин О.Н.* Идея, опыт и идеал гражданственности: философский проект. М., 2003.
- Попов Г.Х.* О проблемах кризиса 2008 года: Актовая лекция, прочитанная в Международном университете в Москве 10 февраля 2009 года. М., 2009.

*Попов Г.* Кризис и глобальные проблемы (к апрельской встрече глав двадцати главных стран мира) // Московский комсомолец. 2009. 25 марта. С. 4.

*Попов Г.* Большая антикризисная стратегия России. Что дальше? // Московский комсомолец. 2009. 5 мая. С. 4.

*Пригожин И.* Философия нестабильности // Вопросы философии. 1991. № 6.

*Примаков Е.М.* Мир без России? К чему ведёт политическая близорукость. М., 2009.

*Примаков Е.* Нам нужны стабильность и безопасность // Российская газета. 2006. 13 января.

Программа Коммунистической партии Российской Федерации // Правда. 2008. 9—10 декабря.

*Путин В.* О стратегии развития России до 2020 года // Россия 2020. Главные задачи развития страны. М., 2008.

*Путин В.В.* «Прошу на меня не сердиться»: Выступление Президента России на Мюнхенской конференции по вопросам политики безопасности 10 февраля // Российская газета. Столичный выпуск. 2007. 13 февраля.

*Путин В.В.* Позицию России готов объяснить детально // Российская газета. 2007. 5 июня.

*Радаев В.В.* Социология потребления: новые подходы // Социологические исследования. 2005. № 1.

Реальная Россия: Социальная стратификация современного российского общества. М., 2006.

*Ролз Дж.* Справедливость как честность (1958) // Логос. 2006. № 1.

*Ролз Дж.* Теория справедливости. Новосибирск, 1995.

Россия и мир. Новая эпоха: 12 лет, которые могут всё изменить / Отв. ред. и рук. авт. колл. С.А. Караганов. М., 2008.

*Рукавишников В.О.* Межличностное доверие: измерения и межстрановые сравнения // Социологические исследования. 2008. № 2.

*Садовничий В.А.* Знания и мудрость в глобализирующемся мире // Безопасность Евразии. 2005. № 3.

*Семигин Г.Ю.* Социальная справедливость и право. М., 2008.

*Сергеева Л.И.* Безопасность каждого человека как смысл культуры предотвращения // Безопасность Евразии. 2005. № 4.

*Силласте Г.* Государственная молодёжная политика в сельском социуме: социологический аспект // Безопасность Евразии. 2008. № 1.

*Сисе Х.* Справедливая война? О военной мощи, этике и идеалах. М., 2007.

Слово Святейшего Патриарха Московского и всея Руси Кирилла после интронизации 1 февраля 2009 года в соборном Храме Христа Спасителя // Безопасность Евразии. 2009. № 1.

Слово Патриарха Московского и всея Руси Кирилла на открытии XVII Международных Рождественских образовательных чтений «Наука, образование, культура: духовно-нравственные основы и пути развития» 15 февраля 2009 года // Безопасность Евразии. 2009. № 1.

*Сорокин П.* Социальная и культурная динамика: Исследование изменений в больших системах искусства, истины, этики, права и общественных отношений. СПб., 2000.

Социальное неравенство и публичная политика / Ред. колл.: В.А. Медведев (отв. ред.), М.В. Горшков, Ю.А. Красин. М., 2007.

*Степашин С.* От неравенства не уйти // Независимая газета. 2008. 15 апреля.

Стратегия национальной безопасности Российской Федерации до 2020 года // Независимое военное обозрение. 2009. № 16. 15—20 мая.

Сумма идеологии: Мировоззрение и идеология современной российской элиты. М., 2008.

*Сухарев А.И.* Институциональная политика: Политология взаимодействия легитимной и теневой сферы в глобальном мире. М., 2004.

*Сухарев А., Кореньков А.* Гуманитарное измерение внешнеполитической деятельности: общественная дипломатия как научная проблема // Безопасность Евразии. 2008. № 1.

*Тощенко Ж.Т.* Парадоксальный человек. 2-е изд., перераб. и доп. М., 2008.

- Третьяков В.* Кто мешает покончить с «холодной войной» // Известия. 2009. 2 апреля.
- Третьяков В.* Мои вопросы национальному лидеру // Известия. 2008. 04.12.
- Философия освобождения: Материалы заседания Философского клуба / Коллективная монография. М., 2005. (Библиотека «Мегапир»).
- Фукуяма Ф.* «Это не конец капитализма» (Беседовала Е. Альбанц) // Новое время: The New Times. 2008. № 46. 17 ноября.
- Фукуяма Ф.* Сильное государство: Управление и мировой порядок в XXI веке. М., 2006.
- Хабермас Ю.* Расколотый Запад. М., 2008.
- Хёффе О.* Справедливость: Философское введение. М., 2007.
- Хомский Н.* Новый военный гуманизм: Уроки Косова. М., 2002.
- Хофмайстер Х.* Воля к войне или Бессилие политики. Философско-политический трактат. М., 2006.
- Цыганков П.А.* Теория международных отношений: Учеб. пособие. М., 2006.
- Чупров В.И., Зубок О.А., Уильямс Е.* Молодёжь в обществе риска. М., 2001.
- Швецова Л.* Логика осаждённой крепости // Ведомости. 2008. 24 сентября.
- Шеллинг Т.* Стратегия конфликта. М., 2007.
- Штаб мирового терроризма ищите в Лондоне (подготовил А. Овчинников) // Комсомольская правда. 2009. 13 апреля. С. 5.
- Штайнмайер Ф.-В.* Отважиться на партнёрство: За обновление политики безопасности в XXI веке // Известия. 2008. 04.12.
- Этициони М.* От империи к сообществу: новый подход к международным отношениям. М., 2004.
- Юрева Д.* США предложили смириться: Американская разведка знает, куда России надо вкладывать деньги // Российская газета. 2008. 24 ноября.
- Явлинский Г.А.* Перспективы России. Экономический и политический взгляд. М., 2006.
- Яницкий О.Н.* Ресурсные войны XXI века // Социологические исследования. 2007. № 6.
- Яновский Р.Г.* Глобальные изменения и социальная безопасность М., 1999.
- Яновский Р.Г.* Социальная динамика гуманитарных перемен: Социология Шанса для России на достойную и безопасную жизнь её народов. М., 2001.
- Яновский Р.Г.* Патриотизм: О смысле созидającego служения Человеку, Народам России и Отечеству. М., 2004.
- Яновский Р.Г.* Мировоззрение. М., 2007.
- Ясин Е.* Приживётся ли демократия в России. М., 2005.
- Alexander J.* The Civil Sphere. N. Y., 2006.
- Bailes A.J.K., Baranovsky V., Dunay P.* Regional Security Cooperation in the Former Soviet Area // SIPRI Yearbook 2007: Armaments, Disarmament and International Security. N. Y., 2007.
- Haine J.-Y., Herolf G., Lachowcki Z.* Euro-Atlantic Security Institutions and Relationships // SIPRI Yearbook 2008: Armaments, Disarmament and International Security. N. Y., 2008.
- Hayek F.* The Mirage of Social Justice. London, 1976.
- Luhmann N.* Soziologie des Risikos. Berlin; N. Y.: 1991.
- Parliamentary Oversight of the Security. Principles, Mechanisms and Practices. Lausanne, 2004.
- Rawls J.* A Theory of Justice. Cambridge, MA: Harvard University Press, 1971.
- Rice C.* Rethinking the National Interest American Realism for a New World // Foreign Affairs. 2008. July/August.
- SIPRI Yearbook 2009: Armaments, Disarmament and International Security. N. Y., 2009.
- SIPRI Yearbook 2008: Armaments, Disarmament and International Security. N. Y., 2008.
- SIPRI Yearbook 2007: Armaments, Disarmament and international security. N. Y.: 2007.
- Schnabel A.* The Human Security Approach to Direct and Structural Violence // SIPRI Yearbook 2008: Armaments, Disarmament and International Security. N. Y., 2008.
- Skons E.* Analysing Risks to Human Lives // SIPRI Yearbook 2007: Armaments, Disarmament and International Security. N. Y., 2007.

## Перечень таблиц, вставок, схем, рисунков, диаграмм, графиков в тексте

Таблица 1.	Уровень национальной гордости родителей сельских школьников за родную страну .....	14
Таблица 2.	Жизненно важные проблемы, волнующие сельских учителей .....	14
Таблица 3.	Дела в России идут в правильном направлении или страна движется по неверному пути? .....	52
Таблица 4.	Динамика идейно-политической идентификации общества .....	93
Таблица 5.	Результаты классификации полного корпуса мифов методами кластерного анализа (алгоритм Варда) .....	97
Таблица 6.	Распространённость мифокомплексов среди адептов различных идеологических комплексов .....	98
Таблица 7.	Контрасты мифологических систем «либералов» и «статистов» .....	99
Таблица 8.	Ранги ответов на ценностный блок вопросов: лично для Вас .....	100
Таблица 9.	Ранги ответов на ценностный блок вопросов: для нашей страны .....	102
Таблица 10.	Зависимость доминирующего фона социальных настроений от характера социальной самоидентификации респондентов .....	116
Таблица 11.	Социальный и социально-демографический срез основных качеств общественной ментальности .....	124
Таблица 12.	Оценки типа политического режима в России .....	129
Таблица 13.	Распределение ответов на вопрос: «По Конституции России единственным источником власти в стране является её народ. Считаете ли вы, что государственная власть действует в соответствии с интересами основной массы населения?» .....	130
Таблица 14.	Распределение ответов на вопрос: «По Конституции Российская Федерация является социальным государством, политика которого направлена на создание условий, обеспечивающих достойную жизнь и свободное развитие человека. В какой мере, на ваш взгляд, выполняется это положение?» .....	130
Таблица 15.	Логика гуманитарных взаимодействий .....	156
Таблица 16.	Военные расходы десятки стран за 2008 год .....	177
Таблица 17.	Готов на страдания, если есть смысл жизни и уверенность в будущем .....	209
Таблица 18.	Какую роль играет в Вашей жизни категория «совесть»? .....	210
Таблица 19.	Значимость элементов духовной культуры для респондентов .....	211
Таблица 20.	Распределение отрицательных ответов на вопрос: «Согласно статье 19 Конституции РФ, все равны перед законом и судом. Действует или нет эта норма реально применительно к большинству должностных лиц следующих структур власти и крупным бизнесменам?» .....	301
Таблица 21.	Мнения о причинах правового неравенства рядовых граждан и должностных лиц .....	301
Таблица 22.	Реакция граждан на действия властей в повседневной жизни .....	302
Таблица 23.	Распределение мнений о том, чьи интересы преимущественно выражает сегодня государственная власть в нашей стране .....	302
Таблица 24.	Распределение мнений о сосредоточении реальной власти у различных субъектов политических процессов .....	303
Таблица 25.	Распределение мнений о сосредоточении реальной власти, конкретного влияния руководителей преступных группировок как субъектов политических процессов в 1998—2007 годах .....	304
Таблица 26.	Матрица целей и стратегий .....	309
Таблица 27.	Возникновение новых субъектов на границах старой субъектности .....	310
Таблица 28.	Место и роль когнитивных составляющих в трёх концепциях управления .....	301

Таблица 29.	Как изменяется управление в условиях «общества знаний»? .....	324
Таблица 30.	Сетевая организация инновационно-интеллектуального процесса .....	341
Таблица 31.	Отличительные признаки категории «тонкое знание» .....	343
Таблица 32.	Основные типы локальных сетевых инновационных систем .....	345
Таблица 33.	Семантический ряд активов по мере снижения степени их материальности .....	355
Вставка 1.	Сетевые структуры .....	250
Вставка 2.	Рудольф Яновский. Становление мировоззрения XXI века как фундаментальная проблема общественных наук .....	402
Схема 1.	Взаимодействие справедливости, несправедливости и антисправедливости .....	46
Схема 2.	Логика и динамика взаимодействия общенациональной цели России с формирующейся народной российской объединяющей патриотической идеологией XXI века .....	62
Схема 3.	Примерная функциональная структура «идеологического поля» общества в XXI веке ( <i>в развитие подхода Ф. Бородкина</i> ) .....	70
Схема 4.	Принципиальная теоретическая схема формирования и функционирования кластерной, институционально-сетевой народной объединяющей идеологии Развития России .....	75
Схема 5.	Российский Социологический Геокультурный Созидающий Проект XXI века — Возрождение России .....	76
Схема 6.	Логика теории становления, функционирования и взаимодействия в социологических исследованиях основных смыслов, концептов и конструктов народной идеологии развития России .....	77
Схема 7.	Структура формирующейся теории культуры развития (концепция Кузнецова) .....	78
Схема 8.	Парадигмальная Матрица Кузнецова — ПМК .....	84
Схема 9.	Структура формирующейся российской народной объединяющей патриотической идеологии XXI века .....	185
Схема 10.	Формирование религиозных учений .....	195
Схема 11.	Вариант модели «доидеологического поля» ребёнка 4—6 лет .....	197
Схема 12.	Вариант модели «доидеологического поля» ребёнка 7—12 лет .....	201
Схема 13.	Модель развития идеологии марксизма с 1843 по 1877 гг. ....	202
Схема 14.	Вариант модели «доидеологического поля» подростка 13—18 лет .....	206
Схема 15.	Вариант логики и динамики модели «идеологического поля» ребенка, подростка, молодого человека от 4 до 18 лет .....	208
Схема 16.	Примерный вариант модели «идеологического поля» для переходного периода от юношества к взрослой жизни: от 16 до 22 лет .....	214
Схема 17.	Вариант взаимоположения и противоборства идеологий гражданского и антигражданского общества в России XXI века .....	217
Схема 18.	Логическая схема функционирования корпоративной идеологии и программы долгосрочного устойчивого развития ОАО «Газпром» .....	220
Схема 19.	Многообразии взаимосвязей идеологий 1, 2, 3, 4, 5, 6 секторов российского гражданского общества в XXI веке .....	234
Схема 20.	Вариант модели функционирования «идеологического поля» седьмого сектора современного российского общества .....	242
Схема 21.	Вариант модели идеологического поля пожилых людей старше 60 лет .....	260
Схема 22.	Логика гуманитарного обеспечения функционирования Российской Национальной Инновационной Системы .....	354
Схема 23.	Этапы формирования идеологического компромисса .....	358
Схема 24.	Динамика институционализации идеологий .....	364



Схема 25.	Динамика формирования гуманитарного института «народная российская идеология 21» .....	369
Схема 26.	Влияние итогов первого идеологического компромисса на объекты — субъекты компромисса .....	372
Схема 27.	Влияние итогов второго идеологического компромисса на объекты — субъекты компромисса .....	373
Схема 28.	Влияние итогов третьего идеологического компромисса на объекты — субъекты компромисса .....	374
Схема 29.	Схема системы «Наука — культура — образование в области безопасности жизнедеятельности» .....	378
Схема 30.	Условия устойчивого функционирования народной объединяющей российской идеологии 21 (2010—2020 гг.) .....	383
Рисунок 1.	Логика изменений в понимании Субъектов культуры развития современного Мира .....	66
Рисунок 2.	Примерная структура функционирования народной идеологии развития России как контекста функционирования всех идеологий в Российской Федерации XXI века .....	73
Рисунок 3.	Примерная логика взаимодействия субъекта народной идеологии с феноменом «идеология развития России» .....	83
Рисунок 4.	Оценка реального и ожидаемого влияния структурных элементов гражданского общества в России .....	128
Рисунок 5.	Взаимодействия в сфере развития .....	141
Рисунок 6.	Взаимодействия в сфере культуры развития .....	141
Рисунок 7.	Социологическая модель деятельности Субъекта созидательной справедливости по её учреждению .....	299
Рисунок 8.	Сопоставление системного (тип 1) и сетевого (тип 2) подходов .....	334
Рисунок 9.	Сетевая структура инновационного процесса .....	338
Рисунок 10.	Логика взаимодействий в сфере идеологического (в развитие рисунка 2) .....	389
Диаграмма 1.	Динамика идеологии в жизни человека .....	186
Диаграмма 2.	Динамика взаимосвязи идеологии человека с его менталитетом, самоидентификацией и мировоззрением .....	190
Диаграмма 3.	Логика изменений идеологических ориентаций человека в период юности, зрелости и старости .....	191
График 1.	Карманные деньги у детей .....	204
График 2.	Самостоятельные покупки детей .....	204

## Основные понятия в тексте

**Безопасность** — может быть определена, в предварительном плане, как сетевая устойчивая совокупность необходимых и достаточных факторов надёжно обеспечивающих: достойную жизнь каждого человека; защищённость всех структур жизнеспособности семьи, общества и государства; их цели, идеалы, ценности и интересы, их культуру и образ жизни, справедливость, традиции от неприемлемых рисков, от внутренних и внешних вызовов и угроз; способность эффективно предотвращать формирующиеся опасности на основе культуры компромисса по поводу благополучия и справедливости для Всех.

**Благо** — это состояние и динамика процесса, соединяющего и наполняющего положительной энергетикой высшие цели человека и средства их достижения; это высший смысл

справедливости как методологический и концептуальный критерий справедливого; как социальная и гуманитарная цель гуманитарных взаимодействий.

**Вызов** — это геокультурный феномен, обозначающий в превращённой форме: становление противоречия между наличным потенциалом культуры, идентификации человека и нации, сохранения образа жизни и необходимостью реальных социальных перемен, существенных изменений, что проявляется оформлением реальной неопределённости, нестабильности и тревожности.

**Геокультура** — это смысл, форма и сфера деятельности человека, народов мира и государств в культурном масштабе на основе уважительного диалога, культуры мира и безопасности, стратегического компромисса по поводу формулирования, уточнения и достижения личных, национальных и цивилизационных целей, идеалов, ценностей, интересов; сохранения, развития и защиты норм и традиций людей, семей, наций и обществ, их социальных институтов и сетей жизнеобеспечения от неприемлемых, вызовов, рисков, опасностей и угроз.

**Главное глобальное антагонистическое противоречие XXI века** — глобальное, всепроникающее и всеобъемлющее противоречие: «культура безопасности человека» (культура безопасного развития человека, культура жизни человека) — «культура смерти человека» обозначилось как источник динамики всемирной, абсолютной безопасности; как источник мировой динамики гуманитарных перемен.

Полагаю, будет правомерным предположить, что это противоречие стало главным интеллектуальным, энергетическим, мотивационным и силовым фактором возникновения, оформления и развёртывания новой глобальной структурной гуманитарной революции XXI века.

**Глобальная (международная) безопасность** - в самом предварительном плане, может быть определена как сетевая устойчивая совокупность положений международного права, норм и процедур, разработанных международными организациями для обеспечения мира, справедливости, достоинства, благополучия на основе международного (глобального) гуманитарного стратегического компромисса по поводу безопасности каждого человека, каждого народа, каждого государства.

**Глобальная структурная гуманитарная революция XXI века** — это процесс и результат изменений содержания и структуры мироустройства XXI века, всего миропорядка, оснований мировоззрения и гуманизма под воздействием слабых связей, слабых влияний, слабых рисков; начало доминирования во всех сферах жизнеобеспечения, во всех видах взаимодействий компромиссного, компромиссности, компромиссов.

**Глобальный гуманитарный стратегический компромисс** — это взаимодействия различных моделей мироустройства XXI века (Проекта Путина, Проекта Буша и других), различных моделей мирового порядка (Московско-Шанхайской модели и других); как реальные продуктивные тенденции к оптимальному разрешению антагонистических и неантагонистических противоречий; как позитивная динамика формирования альянсов цивилизаций; как становление глобальной, региональной, национальной и личной безопасности каждого человека, каждой семьи, каждого народа, каждого государства.

**Гуманитарная безопасность** — это сетевая надёжная и устойчивая совокупность факторов; гуманитарных, социальных, культурных, религиозных взаимодействий эффективно обеспечивающих: достойную жизнь каждого человека; человеческое в человеке и достойный смысл его жизни; состояние защищённости человека, семьи, народа; их целей, идеалов, ценностей и традиций, образа жизни и культуры; необходимое и достаточное поощрение и развитие прав и обязанностей человека и основных свобод для всех, без различия расы, пола, языка и религии.

**Гуманитарная справедливость** — это процесс и результат создания и передачи энергии и творческой воли гуманитарной позиции и поступков людей, с учётом масштаба, времени и пространства, во все сферы гуманитарных взаимодействий между людьми и народами, ориентированных на создание и понимание высшего смысла жизни, нравственности и культуры; на достижение счастья и свободы, достоинства и безопасности каждого человека, каждой семьи, каждого народа.

**Гуманитарные взаимодействия** — это процесс отношений во времени и пространстве между людьми по поводу сохранения и защиты их жизни; их целей, идеалов, ценностей, интересов; смысла жизни; правил игры; ожиданий и действий каждой из сторон по вопросам состояния и изменения человеческого в каждом субъекте непосредственного контакта.

**Диалог** — может быть определён как процесс обеспечения общего участия граждан любой страны, культуры, цивилизации в достижении справедливости, законности и терпимости в человеческих взаимоотношениях; для повышения и сохранения взаимопонимания, уважения и взаимодействия, сбалансированности и умеренности; для поиска общих точек линий и масштаба соприкосновения различных цивилизаций в их общении между собой с тем, чтобы совместно терпеливо и мудро разрешать назревшие проблемы, угрожающие разделяемым ими целям, идеалам и ценностям, через компромиссы.

**Доверие** — это одна из основных категорий геокультуры, которая выражает состояние мировосприятия человека на основе терпимости и уважительного диалога; состояние конструктивной коммуникации между людьми, между актёрами и институтами, между человеком и властью, между народами и государствами; состояние с наличием воли и энергии для достижения необходимых компромиссов.

**Духовная безопасность** — состояние и условия жизнедеятельности социума, которые обеспечивают сохранение и укрепление нравственных ценностей общества, традиций патриотизма и гуманизма, культурного и научного потенциала страны, а вместе с тем способность государства решать назревшие задачи экономического, социального и политического развития.

**Игра с ненулевой суммой** — обозначает такой характер взаимодействий субъектов противоречий (в основном, неантагонистических), когда в итоге переговоров, торга может быть заключено соглашение, итоги которого одинаково удовлетворяют каждого субъекта взаимодействия: каждый справедливо определяет себя победителем.

**Идеал** (общенациональный, социальный) — это смысл исторической задачи формулирования и осознания всем российским обществом модели будущего России, понимание того, чего мы, россияне, хотим сегодня, в XXI веке, для себя, своих детей, Отечества. Это — благополучие Человека, Семьи, Народа, Государства, их Безопасность, Терпимость.

**Идеологическая безопасность** — это состояние защищённости человека, семьи, народа; их целей, идеалов, ценностей и традиций, образа жизни и культуры; устойчивое, необходимое и достаточное поощрение и развитие прав и обязанностей человека и основных свобод для всех, без различия расы, пола, языка и религии; защищённость формирования и конструктивного функционирования исторической памяти, российской мечты и смысла жизни на основе уважительного диалога, культуры мира и культуры патриотизма; защищённость достижения ими достойного качества и уровня благополучия, надёжной безопасности.

**Идеологические сети** — это горизонтальные связи между людьми, институтами с другими людьми, институтами на основе повторяемости, взаимозависимости, и ориентация на сопоставимые базовые ценности.

**Идеологический капитал** — это взаимосвязанное сочетание целей, идеалов, ценностей российского общества; взаимосвязь ментальности и российской идентичности, смысла жизни и российской мечты; сохранения и развития образа жизни и российской культуры.

**Идеологический компромисс** — может быть представлен как процесс достижения и осуществления договорённостей на согласованное время об участии в общем деле во имя благополучия и безопасности человека, семьи, народов, общества и государства на основе взаимных идеологических уступок по поводу целей, идеалов, ценностей, интерпретации прошлого, настоящего и будущего России, понимания патриотизма, смысла жизни и российской мечты.

**Идеологическое время** — это временные рамки конструктивного созидательного духовного поступка человека, соединения индивидуальных и коллективных ритмов действий с учётом вектора ценностных ориентаций всех слоёв и групп современного российского общества.

**Идеологическое пространство** — это место осуществления идеологических событий, явлений и процессов с полным отображением всех идеологических связей, в которые

вступают все индивиды, группы, институты с другими индивидами, группами, институтами.

**Идеология миропорядка («идеология новой Московско-Шанхайской модели мирового порядка XXI века»)** — это формирующаяся устойчивая совокупность принципов и установок: на методы и средства достижения своих целей, идеалов, ценностей, интересов; на допустимые рамки участия в изменении порядка взаимодействий в обеспечении культуры мира, культуры безопасности на основе культуры компромисса и справедливости.

**Идеология мироустройства** — это артикулированная совокупность понятий, способствующих осознанию допустимых методов и средств для достижения: политических, экономических, культурных оснований главных взаимодействий между людьми, обществом и государством, современной цивилизации на базе культуры компромисса и справедливости; формирования и устойчивого функционирования исторической памяти, мечты и смысла жизни человека с учётом уважительного диалога, доверия и солидарности; культуры прав и свобод в сочетании с культурой ответственности; культуры интерпретации прошлого, осмысления настоящего, и понимания будущего.

**Институционализация** — обозначает совокупность институтов в их взаимосвязи со средой и главное её свойство: реализацию адаптации институтов к изменяющейся среде, к ситуации неопределённости, т. е. выживания социума в нестандартных ситуациях.

**Информационная безопасность** — может быть рассмотрена как способность государства, общества, социальной группы, личности обеспечить с определённой вероятностью достаточные и защищённые информационные ресурсы и информационные потоки для поддержания жизнедеятельности и жизнеспособности, устойчивого функционирования и развития; противостоять информационным опасностям и угрозам, негативным информационным воздействиям на индивидуальное и общественное сознание и психику людей, а также на компьютерные сети и другие технические источники информации, вырабатывать личностные и групповые навыки и умения безопасного поведения; поддерживать постоянную готовность к адекватным мерам в информационном противоборстве, кем бы оно ни было навязано.

**Историческая память** — это состояние деятельности человека по воспроизводству своей культуры, своих отношений с другими людьми, обществом; это личная технология по организации, сохранению и осмыслению исторически приобретаемого социального опыта субъектом, по превращению освоенной культуры во внутреннее содержание сознания и в практику деятельности во времени, и в масштабе всей его жизни.

**Компромисс** — это процесс и результат осуществления договорённости между людьми, народами, государствами, их объединениями; между культурами и религиями на согласованное время во имя достоинства, благополучия и безопасности человека, семьи, народов, общества, государства и современной цивилизации, справедливости, на основе взаимных политических, экономических, идеологических уступок по поводу целей, идеалов, ценностей, национальных интересов, интерпретаций прошлого, настоящего и будущего своих народов, стран и регионов, понимания демократии, патриотизма, смыслов жизни и мечты.

**Конвергенция** — может быть определена, в качестве рабочего понятия, как процесс и результат устойчивого смягчения остроты противоречий между субъектами конвергенции под влиянием: среды в ходе их адаптации; сближения позиций, целей и ценностей под влиянием компромиссов, конформности и демократизации; совместной деятельности по обеспечению безопасности человека, общества, народов, государств и цивилизации.

**Конформизм** — может быть определён как устойчивый процесс взаимодействий в обществе, в ходе которых осуществляется: приспособление субъекта к общепризнанным целям, ценностям, традициям, интересам доминирующим в его группе; принятие и овладение одобренных обществом и группой средств их достижения; участие с опорой на устоявшиеся мотивы и процедуры в функционировании гражданских институтов, в одобренных ими конкретных практиках.

**Культура безопасности** — является процессом сохранения развития целей, идеалов, ценностей, норм и традиций человека, семьи и общества; справедливости; социальных институтов и сетей; обеспечения устойчивого и конструктивного взаимодействия людей с за-

щищённостью их от неприемлемых рисков, угроз, опасностей и вызовов; эффективного предотвращения угроз на основе опережающей стратегической партнёрской культуры компромисса.

**Культура диалога** — может быть определена как процесс обеспечения общего участия граждан любой страны, культуры, цивилизации для достижения справедливости, законности и терпимости в человеческих взаимоотношениях; для повышения и сохранения взаимопонимания, уважения и взаимодействия, сбалансированности и умеренности; для поиска общих точек, линий и масштаба соприкосновения различных цивилизаций в их общении между собой с тем, чтобы совместно терпеливо и мудро разрешать назревшие проблемы, угрожающие разделяемым ими целям, идеалам и ценностям.

**Культура законности** — может быть определена как процесс обеспечения точного знания, понимания и практики применения всеми гражданами, должностными лицами, общественными и государственными организациями законов и соответствующих им подзаконных актов (норм права); как процесс повсеместного и неуклонного исполнения ими законен при осуществлении оптимального соотношения свобод и прав человека с его ответственностью.

**Культура Мира** — является процессом преобразований индивидуального, коллективного и институционального характера. Она складывается из убеждений и действий самих людей и развивается в каждой стране в зависимости от конкретных исторических, социально-культурных и экономических условий. Ключом к культуре мира является превращение жёсткой конкуренции в сотрудничество, основанное на общих ценностях и целях. Культура мира в частности, требует, чтобы конфликтующие стороны сообща стремились к достижению целей, представляющих общий интерес на всех уровнях, включая процесс развития, чтобы вместе создавали приемлемые компромиссы.

**Культура патриотизма** — отношение устойчивой и осознанной любви к своей семье и образу жизни; нации, национальной и культурной идентичности; государству и Отечеству в их прошлом, настоящем и будущем состояниях; готовность жить во имя Родины и защищать её цели, идеалы и ценности; ориентированность на постоянный и уважительный диалог по поводу целей, идеалов и ценностей других наций и народов, их семей и граждан.

**Культура предотвращения** — это процесс анализа формирования вызовов, угроз, рисков, опасностей и страхов жизнеобеспечению людей, семей и народов; их целям, идеалам, ценностям и интересам. Это процесс синтеза интеллектуальных, материальных и силовых технологий для снижения уровня блокирования или полного преодоления небезопасности (вызовов, угроз, рисков, опасностей) на основе: конструктивного диалога и поступков, основанных на действующем законодательстве, на реальных нормах, традициях и образе жизни акторов, вовлечённых в сферу предотвращения.

**Культура развития** — это состояние, процесс и результат конструктивных гуманитарных, социальных, экологических перемен, ориентированных на: оптимальный учёт изменений климата, изменений среды обитания человека и народов; созидательные взаимодействия в контексте приемлемых моделей миропорядка и мироустройства; устойчивая ориентация людей и народов на культуру компромисса в решении проблем мира и безопасности.

**Культура солидарности** — может быть определена как состояние позитивной деятельности людей, социальных групп, семей, ориентированной на консолидацию людей и общества, на поддержку и улучшение гражданского мира; на сотрудничество с учетом общих ценностей и символов, уважения целей, идеалов, интересов других людей и других культур; на постоянный и уважительный диалог по поводу созидательных ориентиров деятельности и конструктивного общения.

**Культура сотрудничества** может быть определена как состояние деятельности людей, семей, народов, государств на достижение гуманитарных целей на основе терпимости и доверия в условиях устойчивого уважительного диалога.

**Культура терпимости** — может быть определена как состояние четкой ориентации на диалог в ситуации корректного уважения к разным особенностям его участников; к различным чертам в убеждениях верования другого человека в свои цели, идеалы и ценности; к другим способам удовлетворения своих потребностей; к другим нормам, традициям и об-

разу жизни людей, семей, социальных групп, народностей, представителей других конфессий.

**Мечта** — может быть определена как самостоятельный Феномен, обеспечивающий связи между целью, идеалом, ценностями и смыслом жизни; гармонизирующий трансформацию таких связей для сохранения их формы и структуры; сохраняющий идентичность целей, идеалов, ценностей и смысла жизни, их самостоятельность и самодвижение; достижение и сохранение справедливости.

**Миропонимание** — определяется как содержанием феномена «мироустройство», так и основами современного мировоззрения, позволяющих субъекту взаимодействий понять смысл и движущие силы процесса, свою роль и свою ответственность за совершённые (или несовершённые) поступки в условиях конкретного времени и пространства, определивших-ся рисков и неопределённостей в восприятии реальности, справедливого и несправедливого.

**Миропорядок (мировой порядок)** — это устоявшаяся сетевая совокупность понятий и принятых людьми, народами и государствами взаимодействий, которые обеспечивают: гарантированный порядок их легитимного и желательного жизнеобеспечения (достойной жизни человека; благополучия, безопасности народа, национального суверенитета государства, целостности территории); сохранение и развитие культуры, национального образа жизни, справедливости, традиций; удовлетворённость настоящим и уверенность в будущем; доверие национальным и международным законам с уверенностью в их единообразном (без двойных и тройных стандартов) толковании и исполнении.

**Мирустройство** — эту социологическую категорию можно обосновать как процесс и результат формирующегося синтезированного и концептуального представления, понимания и осознания человеком прошлого и будущего его самого, общества, всего мира через настоящее: через принятые им основы мировоззрения, жизненные позиции, убеждения, идеалы и ценности, принципы поведения с ориентацией на компромисс и справедливость в осуществлении любых взаимодействий.

**Национальная безопасность** — ключевое, базовое понятие, характеризующее защищённость всех систем жизнеобеспечения общества, человека и государства, их целей, идеалов, ценностей, интересов от внутренних и внешних угроз, способность противодействовать, своевременно адаптироваться к новым условиям развития как в сфере природы, окружающей среды, так и к тенденциям, закономерностям мирового и национального развития. Безопасность государства зависит от интеллектуального потенциала, умений и воли народа.

Новый (не-Западный) гуманизм XXI века

- ◆ во-первых, это состояние деятельности человека по воспроизводству своей культуры, своих отношений с другими людьми, обществом; это личная технология по организации, сохранению и осмыслению исторически приобретаемого социального опыта субъектом, по превращению освоенной культуры во внутреннее содержание сознания и в практику деятельности для времени, и в масштабе всей его жизни;
- ◆ во-вторых, это СМЫСЛ ЖИЗНИ как сущность органичного единства цели, идеала и основных ценностей человека, понятий и принятых им как руководство к деятельности, в его ориентации на достойную, благополучную и безопасную жизнь, на её воспроизводство, на единство свободы и ответственности; это РОССИЙСКАЯ МЕЧТА, которая может быть определена как самостоятельный феномен, обеспечивающий связи между целью, идеалом, ценностями и смыслом жизни; гармонизирующий трансформацию таких связей для сохранения их формы и структуры; сохраняющий идентичность целей, идеалов, ценностей и смысла жизни, их самостоятельность и самодвижение;
- ◆ в-третьих, это процесс устойчивого и ускоренного соединения локальных проблем (человека, семьи, народа) с общецивилизационными; национальных культур с международной культурной средой; взаимодействие целей, идеалов, ценностей, интересов конкретных людей и народов с динамикой и реальностью становления мировой экологии, экономики, норм и традиций жизнеобеспечения с сохранением и развитием своего образа жизни, своей идентичности на основе солидарности, терпимости, доверия и сотрудничества, уважительного диалога людей, народов и культур;

- ◆ в-четвёртых, это состояние защищённости человека, семьи, народа; их целей, идеалов, ценностей и традиций, образа жизни и культуры; устойчивое, необходимое и достаточное поощрение и развитие прав и обязанностей человека и основных свобод для всех, без различия расы, пола, языка и религии; защищённость формирования и конструктивного функционирования исторической памяти, российской мечты и смысла жизни на основе уважительного диалога, культуры мира и культуры патриотизма; защищённость достижения ими достойного качества и уровня благополучия, надёжной безопасности;
- ◆ в-пятых, это устойчивый процесс обеспечения общего участия граждан любой страны, культуры, цивилизации для достижения справедливости, законности и терпимости в человеческих взаимоотношениях; для повышения и сохранения взаимопонимания, уважения и взаимодействия, сбалансированности и умеренности; для поиска общих точек, линий и масштаба соприкосновения различных цивилизаций в их общении между собой с тем, чтобы совместно терпеливо и мудро разрешать назревшие проблемы, угрожающие разделяемым ими целям, идеалам и ценностям.

**Общественная Цель России** — в 2000—2010 годах понимается как совместное творчество, совместный труд всех Граждан, всех Народов, российского Общества и Государства по достижению Благополучия и Безопасности каждым Человеком, каждой Семьёй, процветанию Отечества; Справедливости и Счастья для Всех.

**Опасность** — это геокультурный феномен, представляющий в превращённой форме правила запрета через объективно существующую и осознанную возможность причинить деятельность какого-либо субъекта неприемлемый ущерб, деформацию, травму цели, идеала, ценностей, интересов человека, семьи, общества, государства, цивилизации.

**Партнёрство** — это широкий и развивающийся корпус взаимодействий между гражданами, их объединениями, организациями, институтами, государствами, региональными сообществами и союзами государств и международными организациями ориентированных на: сотрудничество и солидарность в содействии общим целям, ценностям, идеалам, интересам; равноправие, диалог и компромиссы при решении спорных проблем; на закрепление в договорах и соглашениях исходных принципов каждого участника взаимодействия, обязательств перед другими субъектами взаимодействия и ответственности за все риски партнёрства.

**Повестка Дня для мирового сообщества на XXI век** — может быть определена как взаимосвязанная и согласованная с участием всех субъектов взаимодействий: совокупность целей, ценностей, идеалов и интересов; последовательность действий для их достижения и безусловный уровень легитимности, законности используемых средств и процедур в процессе деятельности; определённая времени и пространства, масштаба деятельности каждого актора; чёткая и обозначенная заранее ответственность за риски и ошибки в процессе достижения выбранных ориентиров; гласность и прозрачность при распределении долей (частей, фрагментов, предпочтений и т. д.) полученного результата.

**Позиция** — это взаимосвязанное сочетание: целей, идеалов и ценностей субъекта, его ментальности и идентичности; прав, свобод и ответственности; понимание обязанностей и долга; смысла жизни, исторической памяти и образа жизни; национальной культуры и создающей патриотической идеологии; нового (не-Западного) гуманизма XXI века.

**Поступок во имя справедливости, во имя правды** — согласно М.М. Бахтину, становится взаимодействием, обусловленным творческой процедурой обоснования цели и приемлемых средств её достижения; нетехничностью, ответственностью, самобытностью, уникальностью. Методология справедливости наиболее убедительно и конструктивно синтезируется на основе реальных гуманитарных личных поступков субъектов справедливости, которые учреждают справедливость своей деятельностью, своим образом жизни, ориентированных на правду, свободу, честность, законность, культуру, достоинство.

**Правила игры при разработке, осуществлении, корректировке Повестки Дня для мирового сообщества в XXI веке** — это процесс творческого поиска в сфере социокультурных инноваций конкретных людей и народов на основе эмоциональных переживаний и строгих рациональных правил в соблюдении процедуры участия и ориентированных: на дополнение и трансформацию реальности; на переживание и переосмысление устоявшихся

коммуникаций; на восприятие свободы в масштабе приемлемой модели мироустройства и миропонимания с целью конкретного участия и ответственности за надёжное обеспечение достойной жизни каждого человека.

**Предотвращение** — процесс социологического анализа формирования самых слабых факторов, способствующих возникновению вызовов, рисков, угроз опасностей и страхов жизнеобеспечению людей, семей и народов; их целям, идеалам, ценностям и интересам. Это процесс последующего синтеза интеллектуальных и силовых технологий для своевременного снижения уровня блокирования или полного предотвращения состояния небезопасности (вызовов, угроз, опасностей, рисков и страхов) на основе конструктивного диалога и компромисса; поступков, основанных на воле и энергии к сохранению мира и безопасности.

**Риск** — это геокультурный феномен, представляющий в превращённой форме правила запрета в динамике перемен от ситуации неопределённости в направлении желательных изменений с учётом фактора времени и реального масштаба.

**Российская народная объединяющая государственническая патриотическая идеология** — идеология консолидации, национальная идеология, объединяющая идеология, российская идеология 21, «россиянизм» — это формирующаяся относительно устойчивая артикулированная совокупность понятий и принятых людьми личных, общественных, государственных и цивилизационных целей, идеалов, ценностей, интересов, которые содействуют каждому человеку: в формировании и конструктивном функционировании исторической памяти, российской мечты и смысла жизни на основе уважительного диалога, культуры мира и культуры патриотизма; в достижении им достойного качества и уровня благополучия, надёжной безопасности; в интерпретации прошлого, осмыслении настоящего и в понимании будущего.

**Сеть** — новый социокультурный феномен, который отражает целостность нового объекта, включающего в себя информацию, знания, отношения и взаимодействия людей в единстве с новыми высокими технологиями, объединяемыми Интернетом.

**Смысл жизни** — сущность органичного единства цели, идеала и основных ценностей человека, понятий и принятых им как руководство к деятельности, в его ориентации на достойную, благополучную и безопасную жизнь, на её воспроизводство, на единство свободы и ответственности; на справедливость.

**Солидарность** — может быть, определена как состояние позитивной деятельности людей, социальных групп, семей, ориентированной на консолидацию людей и общества, на поддержание и улучшение гражданского мира; на сотрудничество с учётом общих ценностей и символов, уважения целей, идеалов, интересов других людей и других культур; на достижение справедливости; на постоянный и уважительный диалог и компромисс по поводу созидательных ориентиров деятельности и конструктивного общения.

**Сотрудничество** — может быть определено как состояние деятельности людей, семей, народов, государств на достижение гуманитарных целей на основе терпимости и доверия в условиях устойчивого уважительного диалога; на достижение созидующих компромиссов.

**Социальная безопасность** — 1) совокупность мер по защите целей, идеалов, ценностей и интересов человека, семьи, страны и народа в социальной сфере, развитие социальной структуры и отношений в обществе, системы жизнеобеспечения и социализации людей, образа жизни в соответствии с потребностями прогресса нынешних и будущих поколений. Объектами социальной безопасности являются люди, их цели, идеалы, ценности, законные интересы (потребности), общности, отношения; системы социализации человека (образования, воспитания, сокультбыта); инфраструктуры жизнеобеспечения (здравоохранение, торговля, снабжение и т. д.); образ жизни. Национальные интересы России в социальной сфере заключаются в обеспечении высокого уровня жизни народа; 2) защищённость социальной сферы общества и государства от угроз, способных разрушить её или обусловить её деградацию.

**Социальная справедливость** — это процесс и результат создания, накопления и передачи созидательной энергии и творческой воли поступков людей во все сферы социальных,



культурных и гуманитарных взаимодействий между людьми и народами, направленные на создание высшего смысла высшей цели на основе нравственности и культуры; на достижение высшего блага, равенства и чувства меры для каждого человека.

**Справедливость** — это процесс и результат создания и передачи энергии и творческой воли поступков людей, с учётом масштаба, времени и пространства, во все сферы гуманитарных, социальных, религиозных и культурных взаимодействий между людьми и народами, ориентированных на создание и понимание высшего смысла жизни, высшего идеала и высшей цели на основе правды, нравственности и культуры; на достижение счастья и свободы, благополучия и равенства, достоинства и безопасности каждого человека, каждой семьи, каждого народа.

**Стратегическое партнёрство** — это оформленная долгосрочная программа: достижения и корректировки как общих согласованных целей, идеалов, ценностей и главных интересов каждого партнёра, так и сопоставимой с Программой оценки средств, ресурсов и легитимных технологий, выбранных для достижения общих целей; анализа и учёта стратегических рисков на всех этапах функционирования партнёрства; осуществления самокритики и самоиронии в оценке достигнутых результатов; обеспечения эффективной адаптации всех звеньев процесса партнёрства с учётом изменений внутренней и внешней среды деятельности всех участников партнёрства.

**Структура мироустройства** — это взаимосогласованное единство политического, экономического, институционального, гуманитарного аспектов главных доминант в функционировании мирового сообщества: политическая составляющая представляет новую Московско-Шанхайскую модель миропорядка; экономическую составляющую определяют две доминанты — финансовая (продвижение Рубля как одной из резервных валют) и торговая (современная торговля на основе региональных союзов и соглашений); институциональная составляющая выражает Правила Игры при выработке и корректировке Повестки Дня мировому сообществу; гуманитарная составляющая определяет мировоззрение и новый не-Западный гуманизм.

**Терпимость** — может быть определена как состояние чёткой ориентации на диалог и компромисс в ситуации корректного уважения к разным особенностям его участников; к различным чертам в убеждениях верования другого человека в свои цели, идеалы и ценности; к другим способам удовлетворения своих потребностей; к другим нормам, традициям и образу жизни людей, семей, социальных групп, народностей, представителей других конфессий.

**Торг (в контексте подготовки компромисса)** — это действия сторон (субъектов) компромисса: по согласованию содержания, структуры и конфигурации уступок от каждой стороны; по согласованию условий (время, место, процедура функционирования уступки после факта обмена уступками); по согласованию процедуры контроля за условиями компромисса после его осуществления; по согласованию санкций конкретной стороны в ситуации зафиксированных нарушений условий компромисса.

**Угроза** — это геокультурный феномен, представляющий в превращённой форме правила запрета через объективно и субъективно существующую и осмысленную реальную возможность разрушения общенациональной цели, социального идеала, общенациональных ценностей, важнейших интересов личности, общества и государства, культуры и образа жизни, нарушить неприкосновенность территории страны.

**Удовлетворённость жизнью** может быть определена в теории геокультуры как состояние национальной, семейной и личной культуры во времени; как состояние удовлетворённости человека, семьи и народа уровнем и качеством жизнеобеспечения, направленностью изменений.

**Уступка** — может быть определена как собирательный термин для обозначения совокупности феноменов (правил игры, ценностей, интересов, устоявшихся процедур отношений, материальных факторов и т.д.), передаваемых одной стороной компромисса, в которых другие участники компромисса признают значимый и актуальный фрагмент прошлого, настоящего или будущего и соглашаются присвоить себе по итогам компромисса на определённых условиях.

**Цель** (общенациональная) — считаем необходимым и возможным так представить главную цель и конкретную задачу российского общества и государства в XXI веке: содействие абсолютному большинству конкретных людей и семей, народов России в достижении достойного качества и уровня благополучия и надежной безопасности. Таким образом, речь идет, о достатке, достоинстве и безопасности Человека. Это исходное условие и кредо геокультуры.

**Ценности** — актуальные фундаментальные нормы в структуре национальной культуры, определенного образа жизни человека, которые содействуют ему в осуществлении выбора своего поведения, мотивации значительных поступков в жизненно важных обстоятельствах.

**Человеческий потенциал** — состояние интегральных представлений о человеке и его самооценности как субъекта истории и культуры, обеспечивающего их самосохранение, саморазвитие, их безопасность.

**Экологическая безопасность** — может быть определена, как минимум, в двух аспектах. Во-первых, это защищенность среды обитания людей и биосферы в целом, атмосферы, гидросферы, литосферы и ближней космосферы, видового состава животного и растительного мира, а также природных ресурсов (энергетических, минеральных и т. п.) от угроз, создаваемых деятельностью человека, глобальными изменениями климата. Во-вторых, это положение, при котором путём выполнения правовых норм, экономических, природозащитных и инженерно-технических требований достигается предотвращение или ограничение опасных для жизни и здоровья людей, разрушительных для хозяйствующих субъектов и окружающей среды последствий экологических катастроф, вызываемых повседневным загрязнением окружающей среды в результате хозяйственной деятельности человека, от стихийных бедствий и техногенных катастроф.

## Предметный указатель

Антигражданское общество — 69

Безопасность — 431, 435, 437

Второй сектор — 71

Вызов — 107

Геокультура — 66, 74

— генезис — 308

— и геополитика — 66

— и геоэкономика — 66

— как методология — 308

— как парадигма — 13, 308

— как теория — 307

Диалог людей — 80

Диалог между цивилизациями — 150

Доверие — 80

Законность — 300

Игра — 79, 80, 131, 135, 136

Идеал — 58, 59, 74

Идеологема — 119–122

Идеологическая безопасность — 74, 435

Идеологический капитал — 79, 428

Идеологический компромисс — 79, 126

Идеологические сети — 74

Идеологическое — 38, 82, 83, 125

Идеологическое время — 79

Идеологическое пространство — 79

Идеологии международного терроризма и организованной преступности — 72

Идеология — 52–56

Институт социально-политических исследований Российской академии наук (ИСПИ РАН) — 16, 21, 105

Институты — 67, 192, 213, 253

Интеллектуальный прорыв (подъём) — 417, 434

Интернет — 9, 72, 197

Историческая память — 427

Классификационные характеристики российской народной идеологии 21 как социологической научной теории — 148–159, 420, 421, 424, 425

Корпоративные идеологии — 71

Культура безопасности — 106

Культура идеологии — 187

Культура мира — 142

Культурогема — 196

Ментальность — 112, 122–124

- Менталитет — 109, 125, 268  
 Мир — 66  
 Мировоззрение — 119, 122  
 Мироустройство — 267  
   — модель мироустройства XXI в. — 267  
 Московско-Шанхайская модель миропорядка XXI века (Концепция Кузнецова) — 144, 145  
 Мифологема — 95–100
- Народ — 9, 33, 76, 127, 129, 130, 132, 142, 179, 325  
 Народная идеология — 74, 82, 125, 126  
 Научная школа Кузнецова — 18, 160, 161, 407  
 Неопределённость — 63
- Общенациональная цель — 8  
 Объект идеологии — 29  
 Опасность — 106  
 Организация Объединённых Наций — 34, 193, 194  
 Отделение Общественных наук Российской академии наук — 16, 21, 24
- Патриотизм — 203  
 Первый сектор — 71  
 Повестка Дня — 45, 135  
 Позиция — 78, 297  
 Постулаты Кузнецова — 155  
 Поступок — 78, 80, 297  
 Правила Игры — 45, 67, 151, 432  
 Предотвращение — 379, 428, 429  
 Пятый сектор — 72
- Риск — 108, 109, 117  
 Российская академия наук — 16  
 Российская народная идеология — 72–78  
   — и геокультура — 76  
   — и Народ — 9  
   — и Общество — 76  
   — и Семья — 76  
   — и человек — 76  
   — как народная объединяющая идеология развития России — 73  
 Российская мечта — 16, 203  
 Россиянизм — 71, 216
- Свобода — 436  
 Седьмой антигражданский сектор — 72  
 Семья — 73, 74, 76, 185, 186  
 Сетевой подход — 224–226  
 Сеть — 69, 72  
 Синкретизм — 178–364  
 Смысл жизни — 15  
 Совесть — 210, 212  
 Социологические исследования с участием автора — 105–125  
 Страх — 199, 243  
 Субъект идеологии — 50
- Третий сектор — 72  
 Труд — 115, 117, 127, 180, 283, 428, 434
- Угроза — 107
- Цель — 59–63  
 Ценности — 96, 100–102
- Человек — 73, 74, 76, 130, 180, 419  
 Четвёртый сектор — 72
- Шестой сектор — 72
- Эклектика — 178, 364  
 Экологические проблемы — 160–168, 221
- Ядерная опасность — 178, 278  
   — как возможность ядерной катастрофы в XXI веке — 139, 280, 287  
   — как предостережение лауреатов Нобелевской премии (2007) — 285, 286  
   — как предотвращение возможной ядерной войны в XXI веке — 176–178

## Именной указатель

- Александр Дж. С. — 367, 368, 390–396  
 Алексей П. — 51, 194  
 Аннан К. — 69, 330, 376, 377
- Волков Ю.Г. — 17, 21
- Герцен А. — 359
- Гидденс Э. — 339, 381  
 Громыко Ю.В. — 21, 145
- Давыдов А.А. — 196, 198  
 Делягин М.Г. — 27, 28, 41, 83, 85  
 Добреньков В.И. — 20, 21

- Жовтун Д.Т. — 53, 178, 182
- Зиновьев А.А. — 25, 27, 65, 89, 90
- Иванов В.Н. — 19, 21
- Капто А.С. — 17, 19, 178
- Кастельс М. — 72, 224
- Кирилл — 9, 160, 304
- Кочетов Э.Г. — 158, 172–173
- Кравченко С.А. — 310, 390–392, 396
- Култыгин В.П. — 19
- Курбангалеева Е.Н. — 94, 95
- Курдюмов С.П. — 198, 199
- Лапин Н.И. — 386–388
- Ленин В.И. — 420
- Львов Д.С. — 18, 163
- Малинецкий Г.Г. — 56, 57
- Мартинелли А. — 315
- Медведев Д.А. — 8, 29–32, 154, 304
- Митрохин Л.Н. — 17, 18
- Моисеев Н.Н. — 163, 366
- Неклесса А. — 25, 166, 167, 224, 225
- Пан Ги Мун — 152, 153, 162
- Переслегин С.Б. — 174, 175, 308–310
- Петухов В.В. — 92–94, 126
- Примаков Е.М. — 27, 170
- Путин В.В. — 8, 23, 304
- Радаев В.В. — 196, 198, 225, 227, 228
- Рябов А.В. — 22, 94, 95, 167
- Садовничий В.А. — 161
- Силласте Г.Г. — 13, 14, 178
- Сорокин П. — 35, 298
- Сухарев А.И. — 68, 69
- Тощенко Ж.Т. — 22, 85, 86, 88, 89, 183, 184
- Урсул А.Д. — 163
- Фукуяма Ф. — 380
- Чупров В.И. — 422
- Этциони А. — 332
- Яницкий О.Н. — 143, 163–166, 402–406
- Яновский Р.Г. — 17, 19, 91, 163, 178

## Географический указатель

- Австралия — 315
- Азия — 32, 159, 431
- Афганистан — 135
- Бразилия — 159
- Великобритания — 159, 288
- Германия — 60
- Грузия — 50, 139
- Евразия — 359, 431
- Европа — 32, 159
- Индия — 159
- Ирак — 312
- Италия — 144
- Казахстан — 159
- Китай — 145
- Косово — 36
- Модена — 146, 168
- Москва — 107, 232
- Россия — 40, 50, 137, 168, 169
- Санкт-Петербург — 232
- Старая Ладога — 23
- США — 32
- Югославия — 51, 312
- Южная Осетия — 34, 49, 135
- Якутия — 422

## About the Author

Vyacheslav Nikolayevich Kuznetsov (b. 1954), corresponding member of the Russian Academy of Sciences, Doctor of Sociology, has made a special study of sociology of security and culture of security, of the rise and development of geoculture. He is a vice-secretary of the Department of Humanitarian Sciences (2003—2006) and acting director of the Institute of Social and Political Research of the Russian Academy of Sciences (2003—2006) head of the Chair of Sociology of Culture, Education and Security at the Sociological Faculty of the Lomonosov Moscow State University, editor-in-chief of the journal *Security of Eurasia (Bezopasnost Evrasii)*.

Stages of his carrier: lecturer at the Chair of Management in the Engineering Industry (1976—1978); senior adviser of the USSR Ministry of Internal Affairs in Afghanistan (1986—1988); member of the Ministry staff (1978—1992); chairman of the Board of advisors of the Moscow regional Soviet of People's Deputies (1992—1994); president of "The Shield" insurance company (1994—1995); Board of Directors adviser and head of the Department of strategic analysis and inner audit at the Gazprom company (1995—2000). Public activities: since 1992 till present he is a contributor and editor of the Informational Symposium *Security* published by the National and International Security Foundation; member of the Board of Directors of the Missionary Fund of the Russian Orthodox Church.

For the last five years V. Kuznetsov has been concentrating upon studying the phenomenon of "geoculture" as a new theory and methodology, a new paradigm and world outlook of the 21st century. He has already published more than 20 books and more than 120 articles. His main publications are: *Theory of Compromise* (Moscow, 2010); *Geocultural Encyclopaedia—2009: Culture of Development Through Culture of Security* (Moscow, 2010); *Sociology of Ideology* (Moscow, 2009); *Sociology of Security* (Moscow, 2009); *Humanitarian Interactions: Sociological Research of the Formation of Geocultural Theory of Security*: In 3 Vol. Vol. I: *Russia and Eurasia: Sociology of Geocultural Dynamics of Eurasian Security in the 21st Century*. (Moscow, 2008); Vol. 2: *Sociology of Justice: The Russian Dream Meaning — Real Dignity of Every Man and Taming Injustice Here and Now* (Moscow, 2008); Vol. 3: *Foundations of Global Security: Sociological Humanitarian Aspect* (Moscow, 2009); *Sociology of Compromise* (Moscow, 2007); *The Moscow-Shanghai Model of World Order 21* (Moscow, 2006); *Foundations of Geoculture: Sociology of Geocultural Dynamics of Security in World 21: Culture—Network* (Moscow, 2006. In English); *Ideology: A Sociological Aspect* (Moscow, 2005); *Russian Ideology 21: An Essay in the Sociological Study of the Formation of Russian Ideology in the 21st Century* (Moscow, 2004); *Geoculture* (Moscow, 2003); *Sociology of Security* (Moscow, 2002); *Culture of Security of the Present-day Russian Society* (Moscow, 2002); *Culture of Security* (Moscow, 2001).

## Contents

<i>Foreword</i> .....	8
<b><i>Introduction into the Research</i></b>	
<b>The Reality and Necessity of an All-Russian Scientific Discourse</b> .....	12
<i>Questions for the discussion of the Results of the Foreword and Introduction into the Research</i> .....	25
<i>Select Bibliography</i> .....	25
<b><i>Chapter 1.</i></b>	
<b>Theoretical Grounds of the Formation and Functioning of the People’s Ideology of Development</b> .....	29
<i>Questions for the discussion of the Results of the Research in the Chapter</i> .....	80
<i>Select Bibliography</i> .....	80
<b><i>Chapter 2.</i></b>	
<b>Methodological Aspects of the Formation of the National (People’s) Ideology of Development</b> .....	81
<i>Questions for the discussion of the Results of the Research in the Chapter</i> .....	126
<i>Select Bibliography</i> .....	126
<b><i>Chapter 3.</i></b>	
<b>Discussion of the Meanings of the Russian Ideology of Development through Modernization</b> .....	127
<i>Questions for the discussion of the Results of the Research in the Chapter</i> .....	180
<i>Select Bibliography</i> .....	181
<b><i>Chapter 4.</i></b>	
<b>Discussion of Institutions of the Russian People’s Ideology of Development, of Its Context and Environment as the Rules of the Game</b> .....	182
<i>Questions for the discussion of the Results of the Research in the Chapter</i> .....	263
<i>Select Bibliography</i> .....	263
<b><i>Chapter 5.</i></b>	
<b>The Meaning of the Great Victory: Local and Regional Wars, a Global War Can Be Prevented — Here and Now, We Can Do It Only Together</b> .....	264

<i>Questions for the discussion of the Results of the Research in the Chapter .....</i>	289
<i>Select Bibliography .....</i>	290
<b>Chapter 6.</b>	
<b>The Formation and Functioning of the Subject and Object of the National (People’s) Ideology of Russia’s Culture of Development in the 21st Century .....</b>	291
<i>Questions for the discussion of the Results of the Research in the Chapter .....</i>	314
<i>Select Bibliography .....</i>	314
<b>Chapter 7.</b>	
<b>The People’s Ideology of Russia’s Culture of Development as a Network Institution, as a Clever Humanitarian Network .....</b>	315
<i>Questions for the discussion of the Results of the Research in the Chapter .....</i>	349
<i>Select Bibliography .....</i>	350
<b>Chapter 8.</b>	
<b>Technologies and Mechanisms of the Russian People’s National Statehood Patriotic Uniting Ideology of Development .....</b>	351
<i>Questions for the discussion of the Results of the Research in the Chapter .....</i>	385
<i>Select Bibliography .....</i>	385
<b>Chapter 9.</b>	
<b>Principal Lessons of the Practices of Self-Authorizing, Co-Working and Co-Responsibility of All Nations for the Programme of Activities (2010—2020) “People’s (National) Uniting Ideology of Russia’s Development and Its Modernization” .....</b>	386
<i>Questions for the discussion of the Results of the Research in the Chapter .....</i>	414
<i>Select Bibliography .....</i>	414
<b>Chapter 10.</b>	
<b>Classification Grounds of the National People’s Ideology of Russia’s Culture of Development in the 21st Century .....</b>	415
<i>Questions for the discussion of the Results of the Research in the Chapter .....</i>	430
<i>Select Bibliography .....</i>	430

<b>Conclusion</b>	
<b>The People’s (National, Uniting) Ideology of Culture of Russia’s Development through Its Modernization — a New Russian and Global Reality</b> .....	431
<b>Afterword</b> .....	438
<b>SUBSIDIARIES</b> .....	439
About the Author .....	439
The Author’s Main Publications on the Subject of the Book .....	445
Bibliography .....	448
List of Tables, Insets, Schemes, Drawings, Diagrams and Graphs .....	455
Basic Terms and Notions .....	457
Subject Index .....	466
Name Index .....	467
Geographical Index .....	468
About the Author (in English) .....	469
Contents (in English) .....	470
Summary (in English) .....	472
<b>Supplement</b> .....	485
<b>Annotation of the Book</b> .....	498

## Summary

The monograph presents the results of the research into the formation of the 21<sup>st</sup> century people’s (national) Russian uniting, patriotic and statehood ideology of development as an ideology of modernization. From the point of view of cluster — network approach the author makes his research of methodological, conceptual, institutional and legal foundations for the synthesis of Russia’ national ideology as the result of all-Russian strategic forestalling compromise of all principal ideological trends while saving each ideology’s full-scale functioning.

The book continues the line of the research into humanitarian interactions presented in the author’s works of 2003—2010: *Geoculture: Foundations of Geocultural Dynamics of Security in World 21* (Moscow, 2003); *Russian Ideology 21: An Essay in the Sociological Study of the Formation of Russian Ideology in the 21st Century* (Moscow, 2004); *Ideology: A Sociological Aspect* (Moscow, 2005); *Sociology of Ideology* (M., 2008); *Sociology of Justice* (Moscow, 2008); *Sociology of Security* (Moscow, 2009); *Theory of Compromise* (Moscow, 2010).



The monograph presents new possibilities for geocultural paradigm, humanitarian innovations, network approach and high humanitarian technologies. Thus the following phenomena are well-grounded: the people's uniting ideology, common (Russian) dream, nation-wide goal, meaning of life, social ideal, all-Russian values, trust, compassion and tolerance, culture of development, culture of modernization and a clever humanitarian network.

### *Foreword*

The author tells the reader of some circumstances which induced him to go on with his research into humanitarian interactions as in their ideological expression: to come back to the study of problems of the people's uniting ideology of Russia's development. He turns the reader's attention to several issues which are examined in the presented book.

— In the course of everyday reality of 2000—2010, a Nationwide Goal and Social Ideal were formed (in this period, they coincide in their meaning and content): every person's equality before the law, justice, truth and dignity for everyone. Russian President Vladimir Putin's ideological thesis (St. Petersburg, 2007) — Russia as an idea country, as well as President Dmitry Medvedev's ideological thesis (St. Petersburg, 2010) — Russia as a dream country were positively accepted.

Patriarch of Moscow and all Russia Kirill's uniting spiritual activities are positively accepted by many Russian citizens who are orientated towards secular moral and spiritual values, and also by many citizens of our country who are orientated towards Orthodoxy, Islam, Buddhism, Judaism and Catholicism.

— It is in the years of 2000—2010 that it was clearly defined that the people of Russia is the principal bearer of sovereignty and the single source of power in Russia (2000, 10 January). In 2010, President Dmitry Medvedev clearly marked that the Russian Federation is ruled and controlled only by the people.

So, the people of Russia are the Main Subject of Russia's development, modernization and administration.

In 2000—2010 the people of Russia empowered itself for the role of the principal creator of meanings of the new Russian people's uniting ideology, for the role of its bearer and of its Subject.

— The formation and functioning of Russia's new people's (national), uniting, patriotic, statehood ideology is an everyday reality.

— The Main Meaning of people's ideology is to assist spiritual and moral, cultural existence of every man, every family and every people.

— A theoretical peculiar feature of people's ideology is its being based upon cultures and religions of all the peoples of Russia, upon people's creative work and art, upon humanism and social sciences.

— Methodological foundations: definiteness in the sphere of manifestation of geocultural and cognitive approaches as a cluster and institutional-network paradigm.

— Institutional foundations took shape on the basis of millions of Russian citizens' initiative in the Internet, in social networks supported by the traditions of social procedures of main religious confessions: Orthodoxy, Islam, Buddhism, Judaism and Catholicism, etc. Especially important is the activity of non-governmental institutions working legally for the benefit of the peoples of Russia.

As a result, the people's Russian uniting ideology of culture of development of Russia and of culture of modernization took shape (2000—2010) as a clever humanitarian network. This is a self-activating all-Russian institute interacting with humanitarian clusters included into it.

### ***Introduction into the Research*** **The Reality and Necessity** **of an All-Russian Scientific Discourse**

According to the author the year 2010 may be described as a new epoch in the development of studying real ideologies in Russia and in many other countries.

This important tendency is conditioned by concrete and important questions being put by the people: how to understand the meaning of life and goals of Russia's development; what can be really said about the people of Russia, about its destination — where it goes; what position to occupy and how to act to set up one's family and Motherland; what can I do for the sake of other people and Motherland in the name of justice and human dignity.

In September 2010, according to preliminary results of the author's research and of other Russian scientists' studies, it is necessary to formulate the four theses:

- people's cluster-network uniting statehood ideology has practically taken shape in Russia;
- the people of Russia is the main subject and creator of people's ideology;
- a clever humanitarian network is the leading developing and functioning social institution of Russia's development people' ideology;
- the global structural humanitarian revolution is an actual context of Russia's development people' ideology that dramatically accelerated the formation of this ideology in the period of 2003—2010.

### ***Chapter 1*** **Theoretical Grounds** **of the Formation and Functioning** **of the People's Ideology of Development**

Researches by a wide circle of sociologists, economists and politologists orientated towards the formation of Russia's national ideology allow the author, in autumn of 2010, to suggest that the basis of a fundamental sociological theory is realized. National ideology's theory has its own subject of study, uses its own concepts, constructs and categories. Principles and dynamics of its functioning are

defined. The object of Russia's national ideology research is the Russian society in an ideological sphere and all the spectrum of ideological interactions.

It may be definitely stated that a specialized all-Russian scientific discourse on the problems of national ideology's formation and functioning has been formed. It is important to mark that the study of a real position of national ideology's theory is being conducted in the course of study of the phenomenon of "ideology" itself, of the concept of "the ideological" as well as of many other ideologies which function in the Russian society.

Foundation and formulation of specific concepts, constructs and categories provided by the author in the first Chapter of the book, is important for theoretical grounding of the people's ideology of development of Russia: ideological networks, ideological capital, ideological compromise, ideological time, ideological space and ideological security.

## *Chapter 2* **Methodological Aspects of the Formation of the National (People's) Ideology of Development**

A special importance of methodology of studying people's ideology is conditioned by the necessity to understand principle innovations in the ideological process as well as to develop the study of logics and dynamics of the ideological for a sociological support of the development and modernization of Russia. In the author's concept, **a traditional formation scheme of the ideological is principally changed** (an ideologist — working out of ideological content — introducing ideological meanings to a subject — control of adequate perception of worked out and introduced meanings — correction of the original content). **A new logic:** the main subject of ideology — people — works out ideological content in clever humanitarian networks — basic constructs of ideology of Russia's development as people's ideology of Russia are created in the processes of humanitarian interactions (a cognitive aspect). A direct people's ideological process is formed and it functions; **the problem of synthesis** of ideological elements into clusters and conglomerates out of which cluster and institutional-network ideology is formed, is interesting and important; even more interesting and topical is **the problem of the source of energy, synergetic and cognitive for the synthesis itself** and for subsequent functioning of people's ideology.

Thus, we speak about the presence and formulation of the main driving antagonistic contradiction; **the problem of the creation of «a new optics» of social sciences** (totality of new notions, meanings, concepts, constructs, theories and hypotheses), new understanding of positive and negative consequences of a network approach and humanitarian aspects of the Internet is becoming more pressing; **study and formation of a new humanitarian scientific paradigm** of social sciences, new understanding of **the demands of the rational** is becoming more urgent.

Imperative, categorical nature of the whole people's demand for a common uniting idea to keep and develop people and Russia and to provide for modernization and development began to be recognized. The institution of the *People's Ideology* is definitely the way of functioning of such a uniting idea (common cause). Extreme, in fact revolutionary, conditions and demands for Russia's modernization and its development defined favourable motivation for an ideological compromise, for the creation and functioning of the people's ideology of development through modernization. New humanitarian innovations, like Toshchenko's "centaur-effect" and Kuznetsov's "ideological compromise", proved to be well-grounded and topical. These methodologies and theories allow explaining means, mechanisms and technologies of stable enough and necessary time and space effects for the functioning of the people's uniting ideology of modernization.

### ***Chapter 3*** **Discussion of the Meanings of the Russian Ideology of Development through Modernization**

A new quality of people was shaped in the period of 2005—2007 (as a cognitive attribute of cluster, institutional-network approach based upon the Internet). People of Russia used to be an Object of ideology, and then it started to become its Subject. Here is the process of self-preserving, self-organization, self-development and self-authorization. The global structural humanitarian revolution of weak interactions became the catalyst of such dynamics. The total global and all-Russian crisis of 2008—2010 actually shaped all-Russian people's uniting patriotic statehood ideology. *This people's national ideology really functions in 2010 as the ideology of Russia's development and modernization. In fact the people's ideology of development realizes the functions of Russia's mobilization ideology.* The reason is: dynamics and motives of such a great interest of the Russian society towards an ideological process are conditioned by the beginning of a total intellectual battle of Russian and international billionaires with the peoples of Russia for the possession of the results of Russia's development, its modernization and the growth of Russian economy. The essence is: non-material assets (their share) prevail in the assets and funds of organizations and banks.

The author positively appreciates the prospects and effectiveness of people's ideology. Its functioning is conditioned by an ideological compromise with the participation of all the spectrum of ideologies of the Russian society (except ideologies of international terrorism and organized crime, except ideology of corruption). And more important is: for a strictly agreed period of time (5—15 years) a new ideological institution as a result of compromise and of humanitarian synthesis may really function while all other Russian ideologies preserve their activities. A new Russian ideology is really needed. It is necessary since only ideology of consolidation enriches and fills man's goals, ideals and values with a worthy

meaning. Only ideology connects them with the meaning of life and Russian dream based upon preserving and strengthening of historical memory and culture of patriotism.

**Chapter 4**  
**Discussion of Institutions**  
**of the Russian People's Ideology of Development,**  
**of Its Context and Environment as the Rules**  
**of the Game**

The Chapter contains several preliminary judgments of the author which clear up his position for the discussion of reality of the Russian institution of the people's uniting ideology of Russia's development that already functions. Swift intellectual rebirth and breakthrough to worthy, reliable and protected process providing for all-round development of all life-support systems and structures are the essence of *strategic manoeuvre 21* meaning. The meaning of a humanitarian component of the strategic manoeuvre is also in the procedure — open and clear, obvious and carefully controlled by the people and by the state — of unconditional transformation of the results of positive changes for the benefit and security of all Russian citizens. With people's uniting Russian ideology functioning, the peoples of Russia's coming into possession of their labour and creative work results may be optimally realized. Only such statehood ideology can inspire people and fill the meaning of life and Russian dream with attractive content for each person. The process of the formation of the people's uniting Russian ideology 21 (the author calls it *Russianism*) is carried out objectively. Even the very first sociological researches conducted by Russian scientists in 1999—2010 show that the nucleus of people's ideology of consolidation has been practically formed. And it is rightful to speak about the first experience of its functioning. Hybrids of different ideological constructions, synthetic formations and ideological conglomerates have already become the way of the Russian people's ideology 21 existence. The peoples of Russia clearly demand that our science should effectively assist in the formation of the new Russian ideology of the 21<sup>st</sup> century. In fact, it is a historical intellectual challenge for actively working sociologists, philosophers, politologists, economists, historians and jurists.

**Chapter 5**  
**The Meaning of the Great Victory:**  
**Local and Regional Wars, a Global War Can Be Prevented —**  
**Here and Now, We Can Do It Only Together**

The main feature and cognitive peculiarity of the people's ideology of Russia's development and modernization is its headlong transformation into the people's mobilization ideology. Ideological equipment and providing for Russia's rebirth for its citizens' worthy life supposes an obligatory imperative quality — an at-

tribute: to foresee and be ready to realize spiritual unity and spiritual strength and reliability for a situation of a possibility of war tomorrow. That is probably why the people of Russia came forward as the subject of the people's ideology of Russia's development. Only by self-authorizing itself the people possess today a dynamic, clever and all-embracing people's ideology with the ability to assist Russia under the extreme conditions of a modern nuclear war.

Thus a new creative quality of the Global Game expected by the world nations is becoming the main humanitarian meaning for the 2010 Russian Agenda and for the Global Agenda devoted to the Great Victory in the war of 1941—1945 against Fascism. During complicated events of crisis changes of 2008—2010, the peoples of Russia together with the peoples of the world have created and offer now to the whole world the Global Project of preserving and strengthening of honesty and conscientiousness, trust and justice based upon new methodology, concept, technology and practice of a global creative model of each person's development culture in the 21<sup>st</sup> century.

Strategy of Russia's and all the world's culture of development in the 21<sup>st</sup> century is becoming the foundation of new humanism, of a new model of world-order and world-structure. In a very few days, months and years we should understand, shape and provide for an all-Russian and global concord on basic aspects of culture of development. Compromise, concord and consensus is becoming the principal and single way of surviving and worthy ecologically safe development in the context of rapid increase of climate changes troublesome changes in the environment. Honesty and conscientiousness, trust and justice have already become main indicators of movement towards culture of development. We cannot allow either Russian structures of the ruling establishment or international communities of administrators to realize the next stage of the concept of development by way of consumption and overconsumption. Honesty and personal decency is a reliable and short road to a global international compromise and concord of all the nations for the sake of saving people and environment and culture and the meaning of Great Victory over Fascism.

## *Chapter 6*

### **The Formation and Functioning of the Subject and Object of the National (People's) Ideology of Russia's Culture of Development in the 21<sup>st</sup> Century**

The most important lesson of Russian and world history which clearly demonstrated itself while preparing for and celebrating the 65<sup>th</sup> anniversary of the Great Victory in the Great Patriotic War of 1941—1945, is an increasing role of the people and every man as a Subject of Victory, as a Subject of creative changes, as a Subject of the people's uniting ideology, as a Subject of culture of development of man, family, people, Russia and all the world. In Russia, as well as in many other countries, a discussion on the content and structure of the Subject of modern his-

tory, Subject the world transformation after the global crisis, is developing in a rapid and interesting way.

A special global, Russian and Eurasian scientific discourse on peculiarities of sociological, politological, philosophical, economical and juridical approaches to the theory of a Subject of changes has really started. It discusses the problem of creativity, problem of players, problem of partners, problem of national elites, problem of innovators, problem of modernizers, problem of subjects of terrorism, of crime and of corruption, problem of the indifferent and non-participating, problem of establishment. Much more attention is paid to the activities of Subjects of changes in the 21<sup>st</sup> century by public figures in Russia and in many countries of world.

The author's position may be defined with the help of some preliminary theses. *The first thesis*: a new principal Subject of history, Subject of creative changes, Subject of the people's uniting ideology, Subject of innovations, modernization, the country's development and culture of development of man, family and all the society has begun to shape out in the 21<sup>st</sup> century Russia. The people of Russia is transforming from the Object of administration into the Subject of administering all the changes. The second thesis: it is possible to state in the autumn of 2010 that Russia's national elite as a subject of changes and development and as a Subject of people's (national) uniting ideology, to a deep regret, doesn't exist. Russia's national elite formation process has started and has been really carried out just since 2000. *In fact Russian power institutions' weakness and erosion induced the People of Russia to self-authorize itself as the Subject of changes, development, culture of development, security, justice and compromise. The people of Russia also became the Subject of people's uniting ideology of the Russian Federation development.*

The results of studying the problem of «People and Power» in the course of ten years (1998—2007) allow to suggest that each Citizen's equality before the Law is beyond hope. Hopes that the establishment or some “elites” will professionally and honestly serve the people and Motherland were fading during that period. However, there appeared worthy national leaders. The author speaks about Kirill, Patriarch of all Russia, Vladimir Putin, President of Russia before 2008, and President Dmitry Medvedev.

## **Chapter 7**

### **The People's Ideology of Russia's Culture of Development as a Network Institution, as a Clever Humanitarian Network**

The formation of theoretical and methodological foundations of the people's uniting ideology of Russia's development is being carried out along two dominating directions. Firstly, it is a great demand of the society for scientific recommendations on the prevention of a possible nuclear catastrophe. Secondly, it is the necessity of summing up the results of sociological researches where the experience

of rapidly widening practices of the ideological in all the spheres of the modern society's life is becoming more important and urgent.

The formation of a social network organization is connected with the 21st century new challenges as far as the humanity's organization, practices and meanings of relations between people and their interactions are concerned. Under the conditions of unstable, rapidly changing environment there is a demand for people and collectives able to make original and innovative decisions. At the same time, the role of concord, trust, tolerance, solidarity and compromise in real life has greatly increased. Honesty and decency, conscience and responsibility, respect of human dignity have become most important and actual values. As a result, network approach, the development of the Internet, possibilities of cognitive constructs, urgent and deeper studies of the role of people as a subject of history and of the people's ideology of Russia's development provided for the formation and functioning of the people's uniting ideology of the Russian Federation modernization.

The author underlines that people's ideology of Russia's development has been shaped out "spontaneously" and "voluntarily"; functioning of the people's ideology as a clever humanitarian network is a real common cause for the peoples of Russia and for the whole Russian society; the means of connecting separate elements and links, specific clusters into a humanitarian network for the sake of the people's ideology becomes clear: by ways of striking root, coherency and mutuality (according to V. Radayev). Then, it is important to understand means, technologies and mechanisms of "assembling" the elements of a clever humanitarian network; sources of its energy; peculiarities of its security provision.

## *Chapter 8* **Technologies and Mechanisms of the Russian People's National Statehood Patriotic Uniting Ideology of Development**

The most preliminary sociological analysis of the process of the formation of the people's ideology of the Russian society consolidation in the 21<sup>st</sup> century allows outlining at least four stages of technologies, mechanisms and processes in the sphere of the ideological. **The first stage** is the movement towards a necessary and sufficient ideological compromise. At this very stage there is a possibility of at least weakly expressed synthesis with the creation of people's uniting ideology by way of a minimal compromise between different ideological constructions. For the first time in the practice of analyzing ideological processes, an important role of a time factor is cleared up which is topical for the formation and functioning of a compromise. **The second stage** may be defined as a phase of synthesis: under the conditions of actuality of an ideological compromise with the presence of stimulating factors it is highly possible that an eclectic humanitarian synthesis might be realized. A symbiosis of different, even contradictory, ideological constructions and exotic conglomerates may come out as a result. And again, an im-



portant and specific participation of a time factor: some of these new formations may exist and function on a relatively stable basis for a considerably long time. **The third stage** is a continuation of the second one — this is a humanitarian synthesis phase. Its essence: a stable enough syncretic ideological construction can be made out of ideological hybrid, conglomerate formations with the help of integrating factors. Here, much depends upon a time factor. If the role and significance of a new ideology are outlined clearly enough, then a minimal necessary period of time within which its tasks are realized can be really defined. The comparison of this period of time with an estimated period of stable existence of the new ideology will allow to appreciate the result of a humanitarian synthesis. **The fourth stage** is present in all the three previous ones: we speak of a parallel creation, preservation and development of the outer environment which interacts with ideological constructions at the stage of compromise formation, humanitarian synthesis and consolidation itself when the Russian uniting ideology 21 is being formed and is functioning during necessary and sufficient time.

*Chapter 9*  
**Principal Lessons of the Practices of Self-Authorizing,  
Co-Working and Co-Responsibility of All Nations  
for the Programme of Activities (2010—2020)  
“People’s (National) Uniting Ideology of Russia’s  
Development and Its Modernization”**

The most important lesson of studying practices of the formation and functioning of the people’s ideology of Russia’s development in the 21<sup>st</sup> century is this — a clever, flexible and all-embracing uniting ideology of Russia exists; it functions effectively; its creator and the main Subject — the people of Russia, peoples of the Russian Federation; there is a specialized scientific discourse on the problems of people’s (national) uniting ideology of Russia; sociological theory and methodology of the people’s ideology of Russia’s development has occupied a specific and worthy place within the community of Russian social sciences. It is necessary to mark that the author’s interpretation of the study of the essence of the main lesson is a subject of sharp discussions among scientific circles, expert community, representatives of mass-media and different confessions, non-governmental associations.

In this Chapter the author suggests his own realization of principal lessons of analyzing practices of the people’s ideology of Russia’s development functioning. He considers only aspects of self-authorization of the people for the role of the main subject of people’s ideology; a certain experience of co-working of different subjects of the people’s ideology and of Russia’s other ideologies; some results and consequences of ideological interactions; the most preliminary project of a programme of Russia’s development activities for all subjects of the ideological sphere in 2010—2020, and, which is the most important, for every person’s worthy life.

*Chapter 10*  
**Classification Grounds**  
**of the National People's Ideology of Russia's Culture**  
**of Development in the 21<sup>st</sup> Century**

Really functioning classificational foundations of the people's (national) uniting ideology of Russia's development are presented in all the Chapters, in the Foreword and Introduction of the book. They are all grouped together in the third Chapter «**Discussion of the Meanings of Russian Ideology of Development through Modernization**» (subsection "Classificational Definiteness of a Sociological Geocultural Theory of Culture of Development"). Practically all characteristics of the author's theory of culture of development of man, people and Russia (in confrontation to the ideology of consumption acting all over the world as well as in Russia) may be applied to the author's theory of the people's uniting ideology of Russia's development created in 2000—2010. In the period of 2003—2010, the people's uniting ideology of Russia's modernization has been functioning in the same way as the people's ideology of development. It is also important to state that all aspects of classificational, conceptual, methodological and institutional definiteness of the formation and functioning of the people's ideology of Russia's development, ideology of its modernization are subject to a very sharp discussion in the scientific and expert communities.

It is important to underline that a significant scientific result has been achieved on the whole. There are good reasons to regard the people's uniting Russian ideology 21 as an independent and original scientific methodology and an important scientific theory with an exclusive technology (high human technologies) and with a dynamic and effective mechanism. The new people's Russian ideology (*Russianism*) really assists man, family, people and modern civilization in the formation of an actual world outlook based upon worthy and dynamic goals, ideals, values and interests. For the first time, on the conceptual level, it has become possible to move from culture of reacting (challenge — response, threat — response, danger — response, risk — response) to culture of preventing. This will allow to make a timely transfer to the monitoring of challenges, threats, dangers and risks for goals, ideals, values and interests so that to keep them on an acceptable level. Thus, summing up the results of the research the following statement can be made: real and stable functioning of the Russian people's ideology 21 is possible.

The ideology of consolidation starts to function really and constructively with a decisive participation of a new humanitarian synthesis.

The author points to an objective process of the formation of a new synthetic (pluralistic, eclectic, syncretic, and conglomeratic) institution: the Russian people's uniting ideology. In the author's studies, there were no intentions to "construct", "create" or "build" a new ideology. The author was eager to understand and generalize interesting and deep researches conducted by many Russian scientists who had already presented the results of their scientific works concerning the

real formation of the people's ideology of statehood, centrism, and a synthetic ideology, etc. Introducing geocultural context into the understanding of a humanitarian synthesis and its results is the peculiarity of the author's approach to the problem.

***Conclusion***  
**The People's (National, Uniting) Ideology  
of Culture of Russia's Development through  
Its Modernization —  
a New Russian and Global Reality**

The results of the research in the ideological and in a wider circle of humanitarian issues which are important and urgent for every man, for millions of people and for each nation allow to propose the principal conclusion to the reader. The key meaning of a new Russian and global reality is an unfolding universal intellectual competition for a dream, position and acts of every man, every family and every nation. Under the conditions of daily occurrence and total struggle for the interpretation of the meanings of well-being, dignity, happiness, security and optimism, a new kind of total competition is realized in the spheres of the cultural and the ideological. In the actual scientific discourse on the humanitarian problems of changes, transformations and development of man and civilization, such a new reality is manifested by a competitive comparison of the humanitarian model of culture of development with the theory and practices of the ideology and culture of consumption and overconsumption. The results of the sociological research presented to the reader allow making the main conclusion. In the 21<sup>st</sup> century, Russia's presence as an intellectual leader of Eurasia and all the world caused an absolutely new quality of the Eurasian sphere of the ideological — an attractive energy and will providing for peaceful, honest and worthy life; culture of humanitarian interactions which is realized in Russia as the *Russian Citizens' Concert* becoming, in its own turn, the **Concert of the Citizens of Asia — Russia — Eurasia Providing for Peace and Security**. The mutually coordinated study of the Subject and Object of the people's uniting ideology of Russia's development and modernization, of the Environment of the people's uniting ideology of Russia's development and modernization, of the principal Concepts and Categories of the people's uniting ideology of Russia's development and modernization, conditioned, *firstly*, the content and structure of a special Russian scientific sociological discourse on the problems of the people's uniting ideology of Russia's development and modernization. In this discourse, dignity, happiness, security and culture of every man became a unique energetic and reflexive characteristic of the people's uniting ideology of Russia's development in the 21<sup>st</sup> century. *Secondly*, the results of the research give every reason to state that the status of a sociological theory and methodology of the people's uniting ideology of Russia's development is well defined and generally accepted by the Russian scientific community.

\* \* \*

The book by Vyacheslav Kuznetsov *Ideology of Russia's Development* containing 500 pages was published in the first decade of September 2010 in Moscow by “Kniga & Business” publishers.

The author of the research is Vyacheslav Nikolayevich Kuznetsov, corresponding member of the Russian Academy of Sciences, Doctor of Sociology, Professor, head of the Chair of Sociology of Culture, Education and Security at the Sociological Faculty of the Lomonosov Moscow State University, editor-in-chief of the journal *Security of Eurasia (Bezopasnost Evrasii)*.

The book is intended for scientists, teachers, post-graduate students, students of the humanities. It may be of interest also for a wider circle of readers in many countries of the world, especially for state officials, military specialists, journalists, workers of financial institutions, insurance companies, experts of social associations and religious confessions.

The book contains Foreword; Introduction into the Research; ten Chapters; Conclusion and Afterword. Subsidiaries include the List of the Author's Main Publications on the Subject of the Book; Bibliography; List of Tables, Insets, Schemes, Drawings, Diagrams and Graphs; Basic Terms and Notions; About the Author (in English); Contents (in English); Summary (in English); Supplement; Annotation of the Book. There are 33 tables, 2 insets, 30 schemes, 10 drawings, 3 diagrams, 2 graphs.

The Supplement contains annotations and contents of the author's other books: *Geoculture: Foundations of Geocultural Dynamics of Security in World 21: Culture—Network* (Moscow, 2003); *Russian Ideology 21: An Essay in the Sociological Study of the Formation of Russian Ideology in the 21<sup>st</sup> Century* (Moscow, 2004); *Ideology: A Sociological Aspect* (Moscow, 2005); *Sociology of Ideology* (Moscow, 2008); *Sociology of Justice* (Moscow, 2008); *Sociology of Security* (Moscow, 2009); *Theory of Compromise* (Moscow, 2010).

## Приложение

### **Аннотации и оглавления книг автора представленной работы:**

*Геокультура: Основы геокультурной динамики безопасности в Мире XXI: Культура—Сеть (М., 2003);  
Российская идеология 21: Опыт социологического исследования формирования российской идеологии XXI века (М., 2004);  
Идеология: Социологический аспект (М., 2005);  
Социология идеологии (М., 2008);  
Социология справедливости (М., 2008);  
Социология безопасности (М., 2009);  
Теория компромисса (М., 2010)*

#### **Кузнецов В.Н.**

Геокультура: Основы геокультурной динамики безопасности в мире XXI: Культура—Сеть (Институт социально-политических исследований Российской академии наук: Серия «За Нашу и Вашу безопасность». — Приложение к журналу «Безопасность Евразии»). М.: Книга и бизнес. 2003. 632 с.

Монография представляет итоги одного из первых в мировой гуманитарной науке исследований геокультуры как перспективной методологии, как оригинальной теории и новой мировоззренческой парадигмы XXI века. В книге обоснованы логика и механизм движения от геополитики и геоэкономики к геокультурному подходу. Динамика становления геокультурной парадигмы рассмотрена на изучении состояния и перемен уровня обеспечения личной, национальной и коллективной безопасности по итогам научно-исследовательских работ и социологических исследований, осуществлённых при участии и под руководством автора. Для работников государственной службы, аналитиков предприятий, банков, страховых компаний, представителей религиозных конфессий, общественных объединений, сотрудников служб безопасности, журналистов, научных работников, преподавателей философии, экономических и социологических дисциплин, политологии, экологии и права, истории и культурологии, слушателей военных учебных заведений, работников налоговой, таможенной и пограничной служб.

### **ОГЛАВЛЕНИЕ**

Введение .....	7	<i>Глава четвёртая.</i> Борьба с международным терроризмом как задача предотвращения, как актуальная проблема геокультуры .....	85
<b>Раздел I. СТАНОВЛЕНИЕ ГЕОКУЛЬТУРЫ: ЧЕЛОВЕК</b> .....	21	<i>Глава пятая.</i> Социология культуры безопасности как методологическая характеристика геокультуры .....	148
<i>Глава первая.</i> Формирование субъекта геокультуры: концептуализация .....	31	<b>Раздел II. РЕАЛЬНОСТЬ ГЕОКУЛЬТУРЫ: СЕМЬЯ</b> .....	189
<i>Глава вторая.</i> Смысл феномена «геокультура» .....	50	<i>Глава шестая.</i> Семья и предметная область геокультуры .....	204
<i>Глава третья.</i> Деятельность субъекта геокультуры. Труд как основа безопасности ....	65		

<i>Глава седьмая.</i> Реальность, значительность диалога с другим и масштаб.....	217	Результаты и дискуссия .....	520
<i>Глава восьмая.</i> География ключевых категорий .....	239	Заключение .....	527
<b>Раздел III. ДИНАМИКА ГЕОКУЛЬТУРЫ: НАРОД</b> .....	323	Сведения об авторе .....	533
<i>Глава девятая.</i> Философия надежды .....	354	Основные публикации автора по теме книги ...	535
<i>Глава десятая.</i> Новый гуманитарный синтез .....	370	<b>Научный аппарат</b> .....	537
<i>Глава одиннадцатая.</i> Стратегия предотвращения .....	373	• Литература .....	539
<i>Глава двенадцатая.</i> Новая геокультурная институционализация .....	377	• Перечень таблиц, вставок, схем, рисунков, диаграмм и графиков в тексте .....	556
<i>Глава тринадцатая.</i> Организация Объединенных Наций — создатель концепции культуры предотвращения .....	418	• Предметный указатель .....	568
<i>Глава четырнадцатая.</i> Институционализация культуры предотвращения .....	439	• Именной указатель .....	574
<b>Раздел IV. ПЕРСПЕКТИВЫ ГЕОКУЛЬТУРЫ: СРЕДА</b> .....	463	• Географический указатель .....	577
<i>Глава пятнадцатая.</i> Тенденции изменений интеллектуальной среды геокультуры .....	483	• Словарь основных понятий .....	579
<i>Глава шестнадцатая.</i> На пути к геокультурной парадигме XXI века .....	509	• Contents .....	584
		• Summary .....	586
		<i>Приложение 1.</i> Сводная анкета социологического исследования в г. Москве (февраль 2002 г.) .....	607
		<i>Приложение 2.</i> Сводная анкета общероссийского социологического исследования .....	619
		<i>Приложение 3.</i> Рекомендации Всероссийской научно-теоретической конференции «Культура безопасности» состоявшейся 12 ноября 2002 года в г. Москве .....	626
		Аннотация книги .....	630

\* \* \*

### **Кузнецов В.Н.**

Российская идеология 21: Опыт социологического исследования формирования российской идеологии XXI века (Институт социально-политических исследований Российской академии наук: Серия «За Нашу и Вашу безопасность». — Приложение к журналу «Безопасность Евразии»). М.: Книга и бизнес. 2004. 552 с.

Монография раскрывает методологические, теоретические и практические исследования формирования объединяющей российской идеологии XXI века. В книге представлены оригинальные авторские разработки динамики становления идеологии консолидации российского общества с сохранением полноты и чистоты содержания и структуры всех идеологий, которые функционируют в России. Автор раскрывает своеобразие оформления идеологической сферы на основе геокультурного подхода, при котором главное внимание уделяется достижению благосостояния и безопасности человека, семьи, общества и государства.

Для работников государственной службы, аналитиков предприятий, банков, страховых компаний, представителей религиозных конфессий, общественных объединений, сотрудников служб безопасности, журналистов, научных работников, преподавателей философии, экономических и социологических дисциплин, политологии, экологии и права, истории и культурологии, слушателей военных учебных заведений, работников налоговой, таможенной и пограничной служб.

### **ОГЛАВЛЕНИЕ**

Введение .....	7	<i>Глава 2.</i> Ядро российской стратегии XXI века — гуманитарный прорыв на основе государственнической идеологии .....	51
<b>Часть I. Научные основания осуществления стратегического гуманитарного манёвра России в XXI веке</b> .....	25	<i>Глава 3.</i> Главное условие интеллектуального прорыва — становление идеологии консолидации российского общества в XXI веке ...	80
<i>Глава 1.</i> Смысл стратегического манёвра — прорыв к кардинальному улучшению благосостояния и безопасности всех граждан России .....	34	<i>Глава 4.</i> Социология опыта стратегического манёвра .....	131

Выводы .....	189	<i>Глава 13.</i> Основные смыслы идеологической институционализации .....	440
<b>Часть II. Реальность процесса формирования объединяющей российской идеологии 21</b> .....	191	<i>Глава 14.</i> Проблемы идеологической безопасности .....	447
<i>Глава 5.</i> Социология необходимого и достаточного идеологического компромисса .....	195	<i>Глава 15.</i> Тенденции мировой динамики новой идеологизации .....	457
<i>Глава 6.</i> Объекты идеологического компромисса .....	213	<i>Глава 16.</i> Стратегия, тактика и просто каждодневная работа для российской идеологии 21 .....	465
<i>Глава 7.</i> Субъекты идеологического компромисса .....	262	Выводы .....	492
<i>Глава 8.</i> Среда идеологического компромисса .....	266	Заключение .....	493
Выводы .....	313	Сведения об авторе .....	497
<b>Часть III. Методология и теория оформления идеологии консолидации</b> .....	315	Основные публикации В.Н. Кузнецова .....	500
<i>Глава 9.</i> Российский менталитет и объединяющая идеология .....	319	<b>Научный аппарат</b> .....	503
<i>Глава 10.</i> Роль геокультурного подхода .....	346	• Список литературы .....	505
<i>Глава 11.</i> Реальность нового гуманитарного синтеза .....	375	• Перечень таблиц, схем, графиков, рисунков, вставок, диаграмм в тексте .....	515
<i>Глава 12.</i> Востребованность российской идеологии 21 .....	417	• Словарь основных понятий .....	521
Выводы .....	436	• Предметный указатель .....	529
<b>Часть IV. Основные смыслы идеологии стратегического манёвра как интеллектуального прорыва</b> .....	437	• Именной указатель .....	533
		• Географический указатель .....	535
		• Contents .....	536
		• Summary .....	538
		Аннотация книги .....	550

\* \* \*

### **Кузнецов В.Н.**

Идеология: Социологический аспект: Учебник (Институт социально-политических исследований Российской академии наук. Социологический факультет Московского государственного университета им. М.В. Ломоносова. Серия «За Нашу и Вашу безопасность». — Приложение к журналу «Безопасность Евразии»). М.: Книга и бизнес. 2005. 816 с.

Учебник посвящён теоретическим, методологическим и практическим аспектам содействия, участия читателей в формировании и функционировании российской объединяющей патриотической идеологии XXI века. Автор обосновывает новую научную и учебную дисциплину «Социология идеологии». На примере деятельности во многих сферах жизни российского общества, на основе собственных социологических исследований раскрываются возможности и реальность идеологического компромисса (необходимого и достаточного) для становления консолидирующей патриотической идеологии при сохранении полноценного существования всех других российских идеологий.

В книге представлены новые возможности геокультурной парадигмы, гуманитарных инноваций, сетевого подхода и высоких гуманитарных технологий. Тем самым получают обоснование феномены: общей (русской) мечты, общенациональной цели, смысла жизни, социального идеала, общероссийских ценностей, доверия, сострадания и терпимости.

Автор, Вячеслав Николаевич Кузнецов, член-корреспондент Российской академии наук, профессор, доктор социологических наук.

Издание рассчитано на студентов и аспирантов гуманитарных специальностей высших учебных заведений, на занимающихся в народных университетах социологии безопасности и культуры безопасности, на широкий круг граждан Российской Федерации, желающих достойно служить Отечеству.

## ОГЛАВЛЕНИЕ

Перечень таблиц, вставок, схем, рисунков, диаграмм и графиков в тексте .....	12
ПРЕДИСЛОВИЕ .....	23
<b>Раздел I. ВВЕДЕНИЕ В СОДЕРЖАНИЕ И СТРУКТУРУ УЧЕБНОГО КУРСА</b> .....	31
<i>Глава 1.</i> Феномен идеологии .....	34
<i>Глава 2.</i> Реальное множество идеологий .....	39
<i>Глава 3.</i> Основные понятия .....	42
<i>Глава 4.</i> Генезис идеологий .....	47
<i>Глава 5.</i> Субъекты и объекты идеологий .....	50
<i>Глава 6.</i> Структуры и институты идеологий ...	53
<i>Глава 7.</i> Процессы и механизмы .....	58
<i>Глава 8.</i> Источники и особенности динамики идеологии .....	61
<i>Глава 9.</i> «Социология идеологии» как научная и учебная дисциплина .....	63
<i>Глава 10.</i> Обоснование подхода автора к изложению курса «Социология идеологии» .....	67
Выводы по разделу .....	75
Литература .....	76
Вопросы и предложения для самостоятельной работы .....	76
<b>Раздел II. ОСНОВНЫЕ ТЕНДЕНЦИИ ИССЛЕДОВАНИЙ ИДЕОЛОГИЙ В МИРОВОЙ И РОССИЙСКОЙ НАУКЕ XIX, XX И XXI ВЕКОВ</b> .....	77
<i>Глава 11.</i> Востребованность идеологий со стороны современного общества XXI века .....	81
<i>Глава 12.</i> Тенденции социологических исследований идеологий в мировой и российской науке XIX, XX и XXI веков .....	87
Выводы по разделу .....	126
Литература .....	126
Вопросы и предложения для самостоятельной работы .....	126
<b>Раздел III. ОБЪЕДИНЯЮЩАЯ РОССИЙСКАЯ ИДЕОЛОГИЯ XXI ВЕКА КАК КЛЮЧЕВОЕ ЗВЕНО СТИМУЛИРОВАНИЯ ГУМАНИТАРНЫХ ИННОВАЦИЙ</b> .....	127
<i>Глава 13.</i> Необходимость идеологии .....	133
<i>Глава 14.</i> Возможность создания идеологии инноваций .....	146
<i>Глава 15.</i> Изменения в динамике идеологии как мотивации инноваций .....	175
Выводы по разделу .....	179
Литература .....	180
Вопросы и предложения для самостоятельной работы .....	180
<b>Раздел IV. ГЛАВНАЯ РОССИЙСКАЯ ИДЕОЛОГИЧЕСКАЯ ИННОВАЦИЯ XXI ВЕКА: ОБЩЕНАЦИОНАЛЬНАЯ ЦЕЛЬ</b> .....	181
<i>Глава 16.</i> Люди хотят достойно жить, знать всё и надеяться .....	185
<i>Глава 17.</i> Новая Миссия Российской социологии — помочь людям понять настоящее и будущее, осмыслить прошлое .....	195
<i>Глава 18.</i> Главная цель России возможна .....	199
<i>Глава 19.</i> Наш ориентир — Глобальные Цели .....	206
<i>Глава 20.</i> Достойный пример: Цели Европы ...	230
<i>Глава 21.</i> На пути к Российской Общенациональной Объединяющей Цели .....	245
Вопросы по разделу .....	269
Литература .....	271
Вопросы и предложения для самостоятельной работы .....	272
<b>Раздел V. МОТИВАЦИЯ ИДЕОЛОГИЧЕСКИХ ИННОВАЦИЙ КАК СОЦИОЛОГИЯ ПОБЕДЫ</b> .....	273
<i>Глава 22.</i> Субъект общенациональной цели как субъект Победы .....	277
<i>Глава 23.</i> Социология связей цели, идеалов и ценностей как основание идеологии .....	281
<i>Глава 24.</i> На пути к идеологии .....	303
<i>Глава 25.</i> Безопасность как важнейший институт формирования идеологии .....	305
Выводы по разделу .....	313
Литература .....	314
Вопросы и предложения для самостоятельной работы .....	314
<b>Раздел VI. ВОСТРЕБОВАННОСТЬ И ВОЗМОЖНОСТЬ СОЗДАНИЯ СОВРЕМЕННОЙ РОССИЙСКОЙ ОБЪЕДИНЯЮЩЕЙ ИДЕОЛОГИИ XXI ВЕКА</b> .....	315
<i>Глава 26.</i> Объединяющая идеология (россиянизм) как формирующаяся реальность .....	324
<i>Глава 27.</i> Социология концептуализации идеологий России .....	367
<i>Глава 28.</i> Социология идеологичности современного российского общества .....	394
<i>Глава 29.</i> Функциональная структура российского общества и разнообразие идеологий .....	455
<i>Глава 30.</i> Три возраста человека: три возраста идеологий — детство, зрелость и «старость» идеологии .....	465
Выводы по разделу .....	469
Литература .....	470
Вопросы и предложения для самостоятельной работы .....	470
<b>Раздел VII. ДОИДЕОЛОГИЯ: ПЕРВЫЙ ВОЗРАСТ — ДЕТСТВО И ЮНОШЕСТВО</b> .....	471
<i>Глава 31.</i> Семья и детство — начало идеологической социализации .....	474
<i>Глава 32.</i> Семья — освоение детьми норм, запретов и распознавание опасностей. Начало идентификации .....	481
<i>Глава 33.</i> Традиции семьи и народа, Отечества. Историческая память — начало воспитания патриотизма .....	495



<i>Глава 34.</i> Цели, идеалы и ценности семьи, общества, Родины: обретение менталитета .....	507	<i>Глава 46.</i> Идеологии как институты, состояния, организации ( <i>переход от идеологий зрелого возраста к идеологиям людей пожилого возраста: гражданское общество</i> ) .....	658
<i>Глава 35.</i> Российская мечта: юношество — становление основ мировоззрения: Постижение современного мира через геокультурную парадигму .....	516	<i>Глава 47.</i> Новые возможности для проявления идеологической активности пожилых людей (пенсионеров) .....	669
<i>Глава 36.</i> Смысл жизни молодого человека через свободу и ответственность в служении России. Риски, угрозы идеологической социализации, идентичности и ментальности на дороге к идеологиям .....	536	<i>Глава 48.</i> Особенности восприятия идеологических событий пожилыми людьми .....	671
Выводы по разделу .....	558	<i>Глава 49.</i> Важность гражданской идеологической позиции военных пенсионеров .....	676
Литература .....	560	Выводы по разделу .....	677
Вопросы и предложения для самостоятельной работы .....	560	Литература .....	677
		Вопросы и предложения для самостоятельной работы .....	678
<b>Раздел VIII. ИДЕОЛОГИЯ — ВТОРОЙ ВОЗРАСТ: ЗРЕЛОСТЬ. СОЦИОЛОГИЧЕСКИЙ СМЫСЛ И ДИНАМИКА ИДЕОЛОГИЙ ПЕРВОГО — СЕДЬМОГО СЕКТОРОВ СОВРЕМЕННОГО РОССИЙСКОГО ОБЩЕСТВА</b> .....	561	<b>Раздел X. МЕТОДОЛОГИЯ, ТЕОРИЯ И МЕХАНИЗМЫ ФОРМИРОВАНИЯ РОССИЙСКОЙ ОБЪЕДИНЯЮЩЕЙ ПАТРИОТИЧЕСКОЙ ИДЕОЛОГИИ XXI ВЕКА</b> .....	679
<i>Глава 37.</i> Особенности формирующейся идеологии первого сектора. Субъект и объект. Среда .....	568	<i>Глава 50.</i> Социология возможного и необходимого идеологического компромисса .....	683
<i>Глава 38.</i> Тенденции формирования и проявления идеологий второго сектора — корпоративных идеологий. Субъект, объект. Среда, диалог и компромисс .....	570	<i>Глава 51.</i> Становление социологической методологии и теории формирования идеологии консолидации .....	698
<i>Глава 39.</i> Традиции и творчество в сфере идеологий третьего сектора .....	591	<i>Глава 52.</i> Социология идеологических механизмов новой российской объединяющей патриотической идеологии XXI века .....	721
<i>Глава 39-а.</i> Значение религиозных конфессий в формировании идеологий ( <i>третий сектор</i> ) .....	593	Выводы по разделу .....	739
<i>Глава 39-б.</i> Роль идеологий политических партий ( <i>третий сектор</i> ) .....	596	Литература .....	740
<i>Глава 40.</i> Этапы формирования и особенности функционирования идеологий четвертого сектора — сетевых объединений .....	605	Вопросы и предложения для самостоятельной работы .....	740
<i>Глава 41.</i> Специфика и проблемы становления идеологий пятого сектора ( <i>потребительских идеологий</i> ) .....	610	<b>Раздел XI. ТЕНДЕНЦИИ ИНСТИТУЦИОНАЛИЗАЦИИ РОССИЙСКИХ ИДЕОЛОГИЙ</b> .....	741
<i>Глава 42.</i> Особенности традиций в проявлении и функционировании идеологий шестого сектора .....	614	<i>Глава 53.</i> Особенности институционализации российских идеологий .....	744
<i>Глава 43.</i> Общее и особенное во взаимодействии идеологий 1, 2, 3, 4, 5, 6 секторов .....	619	<i>Глава 54.</i> Динамика и устойчивость новой российской объединяющей патриотической идеологии .....	756
<i>Глава 44.</i> Тенденции и опасности функционирования идеологий седьмого сектора .....	630	<i>Глава 55.</i> Тенденции мировой идеологической динамики .....	762
<i>Глава 45.</i> Преодоление идеологий седьмого сектора (антигражданского общества: международного терроризма и организованной преступности) .....	638	Выводы по разделу .....	766
Выводы по разделу .....	650	Литература .....	766
Литература .....	651	Вопросы и предложения для самостоятельной работы .....	767
Вопросы и предложения для самостоятельной работы .....	652	Заключение .....	768
<b>Раздел IX. ИДЕОЛОГИЯ — ТРЕТИЙ ВОЗРАСТ: МИРОВОЗЗРЕНИЕ ПОЖИЛЫХ ЛЮДЕЙ</b> .....	653	<b>Справочный, учебный и научный аппарат</b> .....	771
		• Сведения об авторе .....	773
		• Основные публикации автора по теме учебника .....	775
		• Учебные авторские пособия для всех разделов .....	778
		• Дополнительная литература для всех разделов учебного курса .....	779
		• Словарь основных понятий .....	789
		• «Социология идеологии». Программа учебного курса .....	796
		• Предметный указатель .....	800

• Именной указатель .....	804	• Summary .....	812
• Географический указатель .....	806	• Аннотация .....	814
• Contents .....	807		

\* \* \*

### **Кузнецов В.Н.**

Социология идеологии: Учебное пособие. М.: Книга и бизнес. 2008. 379 с.

В учебном пособии с позиций сетевого подхода рассмотрены основы методологии, теории, институционализации проблем идеологии, а также социологических исследований в сфере создания и функционирования идеологии. Представлен социологический анализ процессов, технологий и механизмов становления российской объединяющей государственнической патриотической идеологии XXI века.

Автор книги - Вячеслав Николаевич Кузнецов, член-корреспондент Российской академии наук, доктор социологических наук, профессор, заведующий кафедрой социологии безопасности Социологического факультета Московского государственного университета им. М.В. Ломоносова.

Учебное пособие рассчитано на научных сотрудников, преподавателей, докторантов, аспирантов и студентов, специализирующихся в дисциплинах обществоведческого направления, а также на работников СМИ, представителей различных религиозных конфессий, участников общественных объединений.

## **ОГЛАВЛЕНИЕ**

Предисловие .....	11	<b>Глава 3. ТРАДИЦИИ ИССЛЕДОВАНИЙ ИДЕОЛОГИИ</b> .....	35
<b>Глава 1. ВВЕДЕНИЕ В КУРС: ФЕНОМЕН «ИДЕОЛОГИЯ» В ПРАКТИКЕ И ТЕОРИИ</b> .....	13	3.1. Особенности изучения идеологий в религиозной и научной литературе XIX—XXI веков .....	37
1.1. Реальность феномена «идеология» .....	17	3.2. Тенденции социологических исследований идеологии в зарубежной науке XIX—XXI веков .....	39
1.2. Особенности изучения идеологии в общественных науках .....	18	3.3. Основы изучения идеологии в работах российских учёных XIX века .....	71
1.3. Социологическое и идеологическое .....	20	<i>Контрольные вопросы</i> .....	74
1.4. Многообразие идеологий .....	21	<i>Литература</i> .....	74
<i>Контрольные вопросы</i> .....	23	<b>Глава 4. ПРЕДМЕТ, ТЕОРИЯ И МЕТОДОЛОГИЯ ИЗУЧЕНИЯ СОВРЕМЕННЫХ ИДЕОЛОГИЙ</b> .....	75
<i>Литература</i> .....	23	4.1. Традиции социологического изучения идеологий и подход автора учебного пособия к социологии идеологии .....	77
<b>Глава 2. ОСНОВЫ ИЗУЧЕНИЯ ИДЕОЛОГИИ</b> .....	25	4.2. Статус научной дисциплины «социология идеологии» .....	80
2.1. Объективность и новизна, новые критерии гуманитарного знания в сфере идеологических отношений .....	27	4.3. Предмет социологического исследования идеологии .....	82
2.2. Своеобразие и уникальность объективных связей во взаимодействии культуры и идеологии .....	29	4.4. Концептуальный аспект социологии идеологии .....	83
2.3. Реальность и многосторонность связей религии и идеологии .....	30	4.5. Методология социологического исследования идеологии .....	91
2.4. Полнота и доказательность реальных фактов участия идеологии в жизни общества как итог взаимосвязи науки и идеологии ....	31	<i>Контрольные вопросы</i> .....	96
2.5. Соединение рационального и эмоционального, иррационального через взаимодействие художественной культуры и идеологии .....	32	<i>Литература</i> .....	96
<i>Контрольные вопросы</i> .....	33	<b>Глава 5. СТРУКТУРА И ФУНКЦИИ ИДЕОЛОГИИ</b> .....	97
<i>Литература</i> .....	33		

5.1. Генезис структуры идеологии .....	99	9.1. Роль работ В.И. Ленина в становлении социологии идеологии .....	215
5.2. Уточнение функций идеологии .....	108	9.2. основополагающие работы Питирима Сорокина в оформлении теории социологии идеологии .....	216
5.3. Идеологические процессы и идеологические механизмы .....	114	9.3. Роль ранних работ М.М. Бахтина .....	218
5.4. Источники динамики и саморазвития идеологий .....	116	9.4. Фундаментальное значение исследований Ж.Т. Тощенко, А.А. Зиновьева, В.Г. Байковой, Л.Н. Москвичёва, Д.Т. Жовтуна, Р.Г. Яновского, Ю.Г. Волкова в развитии социологии идеологии .....	219
<i>Контрольные вопросы</i> .....	118	<i>Контрольные вопросы</i> .....	224
<i>Литература</i> .....	118	<i>Литература</i> .....	224
<b>Глава 6. СИСТЕМА КАТЕГОРИЙ СОЦИОЛОГИИ ИДЕОЛОГИИ</b> .....	119	<b>Глава 10. ГУМАНИТАРНЫЙ СТРАТЕГИЧЕСКИЙ МАНЁВР И НОВАЯ МИССИЯ СОЦИОЛОГИИ В ОБЕСПЕЧЕНИИ ГУМАНИТАРНЫХ ИННОВАЦИЙ В РОССИИ</b> .....	225
6.1. Роль геокультурной парадигмы в методологии идеологии .....	122	10.1. Смысл гуманитарного стратегического манёвра для благополучия и безопасности человека, семьи, общества и государства .....	228
6.2. Общие категории для менталитетности человека, идентичности, мировоззренческой определённости и его идеологии .....	131	10.2. Необходимость и важность эффективной национальной идеологии консолидации для реального развёртывания и функционирования Национальной Инновационной Системы (НИС) .....	235
6.3. Становление ключевой категории: российская объединяющая государственническая патриотическая идеология .....	135	10.3. Возможность и перспективность создания российской инновационной гуманитарной сети (РИГИС) .....	240
6.4. Основные категории социологии идеологии; их место в современном социологическом знании .....	144	<i>Контрольные вопросы</i> .....	244
<i>Контрольные вопросы</i> .....	151	<i>Литература</i> .....	244
<i>Литература</i> .....	151	<b>Глава 11. СОЦИОЛОГИЧЕСКИЙ АСПЕКТ СОВРЕМЕННОЙ ФУНКЦИОНАЛЬНОЙ СТРУКТУРЫ РОССИЙСКОГО</b> .....	245
<b>Глава 7. ФЕНОМЕН ИДЕОЛОГИЧЕСКОЙ СОЦИАЛИЗАЦИИ: ЭТАПЫ, СОДЕЙСТВИЕ, ПРОТИВОДЕЙСТВИЕ</b> .....	153	11.1. Гражданское и антигражданское общества .....	247
7.1. Понятие идеологической социализации ...	156	11.2. Вариант функциональной структуры общества: первый — шестой секторы (гражданское общество) и седьмой сектор (антигражданское общество) .....	248
7.2. Три этапа: доидеологический (детство, юность); идеологический (зрелый возраст), послеидеологический (пенсионный возраст) .....	159	11.3. Идеологии гражданского общества (в т. ч. идеология коррупционности) и идеологии антигражданского общества (идеологии международного терроризма, идеологии организованной преступности) .....	251
7.3. Взаимообусловленность динамики идеологической социализации развёртыванием становления менталитета, идентичности и основ мировоззрения .....	177	11.4. Многообразие идеологий и востребованность людей, семей, общества и государства в создании и эффективном функционировании национальной идеологии консолидации .....	262
7.4. Проблема деформации процесса идеологической социализации под влиянием СМИ, Интернета, семейного окружения ...	187	<i>Контрольные вопросы</i> .....	263
<i>Контрольные вопросы</i> .....	198	<i>Литература</i> .....	264
<i>Литература</i> .....	198	<b>Глава 12. СОЦИОЛОГИЯ ФОРМИРОВАНИЯ РОССИЙСКОЙ ОБЪЕДИНЯЮЩЕЙ ГОСУДАРСТВЕННОЙ ПАТРИОТИЧЕСКОЙ ИДЕОЛОГИИ</b> .....	265
<b>Глава 8. СОЦИОЛОГИЧЕСКИЙ ХАРАКТЕР ТЕОРИИ ИДЕОЛОГИИ, ИДЕОЛОГИЧЕСКИХ ПРАКТИК, МИССИИ ИДЕОЛОГИИ В СОВРЕМЕННОМ МИРЕ</b> .....	199	12.1. Социология идеологического компромисса .....	268
8.1. Социологичность теории идеологии .....	202		
8.2. Ключевое значение процесса понимания и поддержки людьми главных смыслов идеологии .....	206		
8.3. Понимание Миссии современной социологии .....	207		
8.4. Миссия социологии идеологии в новейшей общественной науке .....	209		
<i>Контрольные вопросы</i> .....	212		
<i>Литература</i> .....	212		
<b>Глава 9. ОСОБЕННОСТИ СОЦИОЛОГИЧЕСКОЙ ТЕОРИИ ИДЕОЛОГИИ В РАБОТАХ РОССИЙСКИХ ОБЩЕСТВОВЕДОВ XX И XXI ВЕКОВ</b> .....	213		

12.2. Социологическая сетевая методология как социологическая методология (институционально-сетевая) создания и устойчивого функционирования (горизонтальные связи и взаимодействия) объединяющей национальной идеологии .....	272
12.3. Высокие гуманитарные технологии как новая возможность формирования идеологического механизма взаимосвязи слабых взаимодействий для обеспечения гуманитарного синтеза — создания национальной идеологии .....	276
12.4. Востребованность всеми структурами российского общества (кроме идеологии коррупционности, идеологии терроризма, идеологии преступности) создания российской идеологии консолидации .....	278
<i>Контрольные вопросы</i> .....	284
<i>Литература</i> .....	284
<b>Глава 13. ГЛАВНОЕ ЗВЕНО В СТАНОВЛЕНИИ НОВОЙ НАЦИОНАЛЬНОЙ ИДЕОЛОГИИ XXI ВЕКА: СУБЪЕКТЫ И ОБЪЕКТЫ ИДЕОЛОГИИ</b> .....	285
13.1. Реальный процесс оформления субъектов и объектов новой национальной идеологии .....	288
13.2. Формирование среды идеологии консолидации .....	290
13.3. Решающая значимость глубокого понимания и позитивного восприятия, принятия национальной идеологии людьми, народами России .....	293
13.4. Полнота сохранения всего многообразия идеологий России на период создания и функционирования идеологии консолидации .....	298
<i>Контрольные вопросы</i> .....	300
<i>Литература</i> .....	300
<b>Глава 14. БЕЗОПАСНОСТЬ ФОРМИРОВАНИЯ И ФУНКЦИОНИРОВАНИЯ ИДЕОЛОГИЙ ГРАЖДАНСКОГО ОБЩЕСТВА</b> .....	301
14.1. Императив «предотвращение» для обеспечения безопасности идеологических отношений, идеологических процессов и механизмов в современном российском обществе .....	304
14.2. Важность идеологической безопасности .....	307
14.3. Особенности объекта безопасности: нематериальный, сетевой характер объекта безопасности (смыслы, инновации, цели, идеалы, ценности, мечта, смысл жизни, историческая память, мировоззрение, менталитет, идентичность) .....	309
14.4. Ключевое значение наличия динамичной и поддерживаемой людьми объединяющей национальной идеологии .....	314
<i>Контрольные вопросы</i> .....	316
<i>Литература</i> .....	316
<b>Глава 15. ИДЕОЛОГИЧЕСКАЯ КУЛЬТУРА И ИДЕОЛОГИЧЕСКИЕ ОТНОШЕНИЯ</b> .....	317
15.1. Феномен «идеологическая культура» .....	319
15.2. Взаимодействие идеологической культуры с семейной культурой, с правовой культурой, с экономической культурой, с политической культурой, с экологической культурой .....	322
15.3. Взаимовлияние идеологической социализации и идеологической культуры .....	324
15.4. Ценностные регуляторы идеологической культуры и нормы идеологических отношений .....	324
15.5. Типы идеологической культуры .....	324
15.6. Роль идеологической культуры в функционировании механизмов саморазвития и развития идеологии .....	327
<i>Контрольные вопросы</i> .....	328
<i>Литература</i> .....	328
<b>Глава 16. ТЕНДЕНЦИИ В ДИНАМИКЕ И ФУНКЦИОНИРОВАНИИ ГЛОБАЛЬНОГО ИДЕОЛОГИЧЕСКОГО ПРОЦЕССА</b> .....	329
16.1. Феномен массового идеологического творчества миллионов людей в России и многих стран мира .....	333
16.2. Социологический аспект проявления гуманитарной парадигмы XXI века в идеологическом процессе: геополитики, геоэкономики и геокультуры .....	337
16.3. Роль культуры мира, диалога между людьми и культурами в динамике глобального идеологического процесса .....	339
16.4. Значение культуры предотвращения и культуры безопасности для идеологического творчества человека, семьи, общества, государства и современной цивилизации .....	341
<i>Контрольные вопросы</i> .....	345
<i>Литература</i> .....	345
<b>Глава 17. ИДЕОЛОГИЧЕСКАЯ СОЦИОЛОГИЯ КАК РАЗВИТИЕ РОССИЙСКОЙ ОБЪЕДИНЯЮЩЕЙ ГОСУДАРСТВЕННОЙ ПАТРИОТИЧЕСКОЙ ИДЕОЛОГИИ</b> .....	347
17.1. Смысл идеологической социологии .....	351
17.2. От социологии идеологии к идеологической социологии .....	351
17.3. Место идеологической социологии в современной социологии .....	351
<i>Контрольные вопросы</i> .....	352
<i>Литература</i> .....	352
<b>ЗАКЛЮЧЕНИЕ</b> .....	353
<b>УЧЕБНЫЙ, НАУЧНЫЙ И СПРАВОЧНЫЙ АППАРАТ</b> .....	355
• Основные публикации автора по теме учебного пособия .....	357
• Общая литература .....	360
• Перечень таблиц, вставок, схем, рисунков, диаграмм, графиков в тексте .....	369
• Основные понятия в тексте .....	373

**Кузнецов В.Н.**

Гуманитарные взаимодействия: Социологическое исследование становления геокультурной теории безопасности: В 3 т. Т. 2: **Социология справедливости: Смысл мечты России — реальное достоинство каждого человека и укрощение несправедливости здесь и сейчас.** (Серия научной и учебной литературы «За Нашу и Вашу безопасность»). М.: Книга и бизнес. 2008. 493 с.

Научная монография представляет итоги исследования важнейшего феномена, актуального для всех людей и народов — справедливости. По существу, автор предлагает читателям свои обоснования смысла жизни современного человека, достойных и конструктивных ориентиров для России и других стран, современной цивилизации в координатах культуры Мира, культуры безопасности; в реальностях и перспективах Московско-Шанхайской модели миропорядка XXI века.

Это вторая книга трёхтомного труда «Гуманитарные взаимодействия: Социологическое исследование становления геокультурной теории безопасности». Значительное внимание в книге, как в первом томе («Россия и Евразия: Социология геокультурной динамики евразийской безопасности XXI века»), уделено обоснованию Российского Геокультурного Созидющего Проекта XXI века — Возрождения России, разработанного научной школой Кузнецова. Его суть: устойчивое безопасное развитие каждого человека через российский и евразийский стратегический гуманитарный компромисс как важный и эффективный фактор содействия предотвращению готовящейся сторонниками «культуры смерти и культуры войны» (США и НАТО, ЕС) глобальной ядерной войны XXI века против России.

Новое произведение продолжает линию исследования справедливых гуманитарных взаимодействий, способствующих формированию нового не-Западного гуманизма, нового мировоззрения, авторской модели мироустройства. Речь идёт о работах: Культура безопасности (2001); Социология безопасности (2002); Геокультура: Основы геокультурной динамики безопасности в Море XXI: Культура—Сеть (2003); Российская идеология 21 (2004); Социология и государственность (2005); Глобальная структурная гуманитарная революция XXI века (2006); Московско-Шанхайская модель миропорядка и создание мировоззрения XXI века: социологический аспект (2006); О смысле нового гуманизма XXI века (2007); Социология компромисса (2007); Социология мироустройства XXI века (проекта России): традиции и новизна (2007); Социология идеологии (2008); Россия и Евразия: Социология геокультурной динамики евразийской безопасности XXI века (2008); Безопасность и справедливость как смысл стратегии развития России в XXI веке (2008).

Автор исследования — Вячеслав Николаевич Кузнецов, член-корреспондент РАН, профессор, доктор социологических наук, зав. кафедрой социологии безопасности Социологического факультета Московского государственного университета им. М.В. Ломоносова, шеф-редактор журнала «Безопасность Евразии».

Книга адресована широкому кругу читателей.

**ОГЛАВЛЕНИЕ**

ВВЕДЕНИЕ. Справедливость как отсутствие антисправедливости .....	11	теориях культуры мира, культуры диалога, культуры прав человека, культуры безопасности, культуры справедливости .....	63
<b>Раздел I. МИР СПРАВЕДЛИВОСТИ В XXI ВЕКЕ ЧЕРЕЗ КУЛЬТУРУ—СЕТЬ .....</b>	<b>31</b>	<i>Глава 4.</i> Формирование социологии справедливости справедливого .....	<b>76</b>
<i>Глава 1.</i> Мечта людей в России, в Азии, во многих других странах о мирной жизни, о справедливости, о счастье, о правде .....	43	<i>Глава 5.</i> Справедливый миропорядок XXI века, справедливое мироустройство через культуру—сеть .....	84
<i>Глава 2.</i> Справедливость в XXI веке как культура .....	59	<i>Глава 6.</i> Несправедливость, несправедливое в контексте противоречия: справедливость — антисправедливость (произвол, беспредел, подлость, предательство) .....	91
<i>Глава 3.</i> Становление «мягкой интеллектуальности, мягкой умности» в практиках и			

<i>Глава 7. Справедливый Мир XXI века через Культуру—Сеть</i> .....	93	ванной границей между справедливым и несправедливым	197
<i>Дискуссия по итогам исследований в первом разделе</i> .....	102	<i>Глава 19. Смысл мягкой справедливой гуманитарности</i> .....	204
<b>Раздел II. СОЦИОЛОГИЧЕСКАЯ МЕТОДОЛОГИЯ СПРАВЕДЛИВОСТИ КАК ГЕОКУЛЬТУРНАЯ ИНСТИТУЦИОНАЛЬНО-СЕТЕВАЯ НАУЧНАЯ ПАРАДИГМА</b> .....	109	<i>Глава 20. Социология трансформаций механизмов, процессов, технологий и практик справедливости</i> .....	212
<i>Глава 8. Социологическое изучение феномена «справедливость» как важнейшая методологическая проблема общественных наук XXI века</i> .....	112	<i>Глава 21. Социология институционализации несправедливого и антисправедливого</i> .....	233
<i>Глава 9. Методология исследования справедливости в контексте формирующейся культуры гуманитарных взаимодействий</i> ...	118	<i>Дискуссия по итогам исследований в четвёртом разделе</i> .....	267
<i>Глава 10. Сходства и отличия проявления институтов: правда, свобода, честность, солидарность, компромисс, благо, достоинство, законность, безопасность, справедливость</i> .....	123	<b>ЗАКЛЮЧЕНИЕ.</b> Справедливость как Мечта России, её общенациональная цель и идея, как обретение достойного смысла жизни в XXI веке .....	270
<i>Глава 11. Реальность и динамика несправедливости: социология нарушения Правил Игры, обычаев, традиций, норм, законов, соглашений</i> .....	128	<b>НАУЧНЫЙ АППАРАТ КНИГИ</b> .....	275
<i>Дискуссия по итогам исследований во втором разделе</i> .....	141	• Сведения об авторе .....	278
<b>Раздел III. СОЦИОЛОГИЧЕСКАЯ ТЕОРИЯ СПРАВЕДЛИВОСТИ ЧЕРЕЗ КУЛЬТУРУ ГУМАНИТАРНЫХ ВЗАИМОДЕЙСТВИЙ</b> .....	143	• Основные публикации автора по теме книги .....	288
<i>Глава 12. Основные категории культуры гуманитарных взаимодействий</i> .....	147	• Литература .....	293
<i>Глава 13. Особенности изучения содержания и смыслов, концептов справедливости и несправедливости: социальная справедливость</i> .....	162	• Перечень таблиц, схем, вставок и рисунков в тексте .....	304
<i>Глава 14. Социологическое в проявлении принципов, функций, процедур и механизмов справедливого: гуманитарная справедливость</i> .....	165	• Основные понятия .....	306
<i>Глава 15. Определённость и устойчивость специфического научного социологического дискурса о востребованности и реальном проявлении справедливого и несправедливого, антисправедливого</i> .....	169	• Именной указатель .....	316
<i>Глава 16. Время и пространство, масштаб в становлении, функционировании и обеспечении защищённости справедливости</i> ....	178	• Географический указатель .....	317
<i>Дискуссия по итогам исследований в третьем разделе</i> .....	187	• Предметный указатель .....	318
<b>Раздел IV. СОЦИОЛОГИЧЕСКАЯ ИНСТИТУЦИОНАЛИЗАЦИЯ СПРАВЕДЛИВОГО КАК ПРОЦЕСС И ТЕХНОЛОГИЯ МЯГКОЙ СПРАВЕДЛИВОЙ ГУМАНИТАРНОСТИ</b> ....	189	• About the Author .....	320
<i>Глава 17. Проявление справедливого во времени, пространстве и масштабе гуманитарного</i> .....	194	• Contents .....	321
<i>Глава 18. Справедливость как процесс и технология гуманитарности в сфере, образо-</i>		• Summary .....	325
		Приложение 1: Рубрики и содержание журнала «Безопасность Евразии» 2000—2007, 2008 гг. (№ 1—3) .....	331
		Приложение 2: Тематика отдельных книг многолетнего издания «Безопасность России. Правовые, социально-экономические и научно-технические аспекты». 1998—2007 гг. ....	395
		Приложение 3: Аннотация и оглавление книги: Кузнецов В.Н. «Социология компромисса» (М., 2007) .....	397
		Приложение 4: Аннотация и оглавление книги: Яновский Р.Г. «Мировоззрение» (М., 2007) .....	400
		Приложение 5: Аннотация и содержание Ежегодника 2006 «Московско-Шанхайская модель миропорядка XXI века» (М., 2006) .....	401
		Приложение 6: Аннотация и содержание Ежегодника 2007 «Мироустройство XXI: мировоззрение, миропорядок» (М., 2007) .....	403
		Приложение 7: Аннотация и оглавление книги: Кузнецов В.Н. ГУМАНИТАРНЫЕ ВЗАИМОДЕЙСТВИЯ. Социологическое исследование становления геокультурной теории безопасности: В 3 т. Т. 1: Россия и Евразия: Социология геокультурной динамики евразийской безопасности XXI века. М., 2008 .....	406
		Приложение 8: Contents: Humanitarian Interactions: Research of the Formation of Geocultural Theory of Security: In 3 Vol. Vol. 1: Rus-	

sia and Eurasia: Sociology of Geocultural Dynamics of Eurasian Security in the 21 <sup>st</sup> Century. Moscow, 2008 .....	410	ВЗАИМОДЕЙСТВИЯ. Социологическое исследование становления геокультурной теории безопасности: В 3 т. Т. 3: Основания глобальной безопасности: Социологический гуманитарный аспект. М., 2008 (декабрь) .....	418
Приложение 9: Summary: Humanitarian Interactions: Research of the Formation of Geocultural Theory of Security: In 3 Vol. Vol. 1: Russia and Eurasia: Sociology of Geocultural Dynamics of Eurasian Security in the 21 <sup>st</sup> Century. Moscow, 2008 .....	414	Приложение 11: Хронология событий, содействующих становлению евразийской безопасности в 1999—2008 годах .....	420
Приложение 10: Аннотация и оглавление книги: Кузнецов В.Н. ГУМАНИТАРНЫЕ		Аннотация книги .....	438

\* \* \*

### **Кузнецов В.Н.**

Социология безопасности: Учебное пособие / В.Н. Кузнецов. М.: КДУ, 2009. 422 с.

В учебном пособии с позиций сетевого подхода рассмотрены основы методологии, теории, институционализации проблем безопасности, а также социологических исследований в сфере обеспечения безопасности. Представлен социологический анализ процессов, технологий и механизмов безопасности человека, народов, общества и государства, современной цивилизации.

Пособие написано для студентов, преподавателей, докторантов, аспирантов, научных сотрудников, специализирующихся в дисциплинах обществоведческого направления, а также будет интересно сотрудникам служб безопасности, банков и страховых компаний, работникам СМИ и представителям различных религиозных конфессий.

### **ОГЛАВЛЕНИЕ**

<b>Введение</b> .....	9	<i>Контрольные вопросы</i> .....	116
<b>Раздел I. МЕТОДОЛОГИИ</b> .....	13	Литература .....	116
<b>Глава 1.</b> Феномен «национальная безопасность России в XXI веке» .....	18	<b>Раздел II. ТЕОРИИ</b> .....	117
<i>Контрольные вопросы</i> .....	29	<b>Глава 7.</b> Безопасность как особый глобальный научный дискурс .....	122
<i>Литература</i> .....	29	<i>Контрольные вопросы</i> .....	131
<b>Глава 2.</b> Единая гуманитарная парадигма (геополитическая, геоэкономическая, геокультурная) в изучении безопасности .....	30	<i>Литература</i> .....	131
<i>Контрольные вопросы</i> .....	47	<b>Глава 8.</b> Социология безопасности как теория (виды безопасности) .....	132
<i>Литература</i> .....	47	<i>Контрольные вопросы</i> .....	168
<b>Глава 3.</b> Геокультура как динамичная и перспективная методология социологического изучения безопасности .....	48	<i>Литература</i> .....	168
<i>Контрольные вопросы</i> .....	69	<b>Глава 9.</b> Мир и безопасность как культура мира, безопасности, предотвращения и диалога .....	169
<i>Литература</i> .....	69	<i>Контрольные вопросы</i> .....	189
<b>Глава 4.</b> Главный вектор безопасности — предотвращение искажения, разрушения Общенациональной Цели, Идеалов, Ценностей, главных Интересов человека, общества, государства .....	69	<i>Литература</i> .....	189
<i>Контрольные вопросы</i> .....	77	<b>Глава 10.</b> Культура безопасности российского общества как предмет теоретического анализа .....	190
<i>Литература</i> .....	77	<i>Контрольные вопросы</i> .....	222
<b>Глава 5.</b> Безопасность через компромисс .....	78	<i>Литература</i> .....	222
<i>Контрольные вопросы</i> .....	91	<b>Глава 11.</b> Статус социологии в современном научном знании .....	222
<i>Литература</i> .....	91	<i>Контрольные вопросы</i> .....	234
<b>Глава 6.</b> Безопасность через предотвращение возникновения ядерной катастрофы XXI века .....	92	<i>Литература</i> .....	234
		<b>Раздел III. ТЕХНОЛОГИИ</b> .....	235
		<b>Глава 12.</b> Среда безопасности, компромиссности, справедливости .....	238

<i>Контрольные вопросы</i> .....	263	<i>Контрольные вопросы</i> .....	358
<i>Литература</i> .....	263	<i>Литература</i> .....	358
<b>Глава 13.</b> Социология безопасности как процесс .....	263	<b>Глава 18.</b> Стратегия культуры безопасности как стратегическая партнёрская культура компромисса: от опыта XX века к практикам XXI века .....	358
<i>Контрольные вопросы</i> .....	281	<i>Контрольные вопросы</i> .....	369
<i>Литература</i> .....	281	<i>Литература</i> .....	369
<b>Глава 14.</b> Безопасность как механизм .....	281	<b>Глава 19.</b> Социология безопасности и культура предотвращения глобальной ядерной войны XXI века .....	369
<i>Контрольные вопросы</i> .....	301	<i>Контрольные вопросы</i> .....	391
<i>Литература</i> .....	302	<i>Литература</i> .....	391
<b>Глава 15.</b> Высокие гуманитарные технологии в социологическом предотвращении возможной ядерной войны XXI века .....	302	<b>ЗАКЛЮЧЕНИЕ</b> .....	392
<i>Контрольные вопросы</i> .....	313	<b>Учебный, научный и справочный аппарат</b> .....	393
<i>Литература</i> .....	313	• Основные работы автора по теме учебного пособия .....	395
<b>Раздел IV. ПРАКТИКИ</b> .....	315	• Общая литература .....	398
<b>Глава 16.</b> Феномен «безопасность» в научном дискурсе и социологических исследованиях .....	324	• Перечень таблиц, вставок, схем и рисунков в тексте .....	410
<i>Контрольные вопросы</i> .....	342	• Основные понятия в тексте .....	413
<i>Литература</i> .....	343	• Аннотация учебного пособия .....	423
<b>Глава 17.</b> Социология безопасности через социологию компромисса и справедливости .....	343		

\* \* \*

### **Кузнецов В.Н.**

Теория компромисса. М.: Книга и бизнес. 2010. 588 с. (Серия научной и учебной литературы «За Нашу и Вашу безопасность». Приложение к журналу «Безопасность Евразии»).

В научной монографии представлены итоги исследований формирования важного направления в российской и мировой социологии, актуального для всех общественных наук — социологической теории компромисса. Новое знание ориентировано на обоснование конструктивных, созидательных гуманитарных взаимодействий между людьми, народами, странами, культурами, религиями и разными образами жизни.

В исследовании представлены новые возможности геокультурной парадигмы, гуманитарных инноваций, сетевого подхода и высоких гуманитарных технологий в контексте смыслов не-Западного Мировоустройства XXI века и новой Московско-Шанхайской модели миропорядка. Тем самым, в формирующейся авторской теории компромисса получает обоснование феномен нового (не-Западного) гуманизма XXI века: общей (русской) мечты, справедливости и счастья для Всех, общенациональной цели, смысла жизни, социального идеала, общероссийских ценностей, национальной идеологии, доверия, сострадания и терпимости.

Оригинальность теоретических, методологических и эвристических смыслов рассмотрения феноменов «компромисс», «культура компромисса», «стратегическая партнёрская культура компромисса», «опережающий компромисс» обусловлена научными итогами авторских разработок: геокультурной парадигмы; новой Московско-Шанхайской модели миропорядка; новой теории и методологии культуры развития человека, общества и цивилизации в XXI веке; нового гуманизма XXI века; новой архитектуры российской, евразийской и глобальной безопасности.

Автор исследования — Вячеслав Николаевич Кузнецов, член-корреспондент Российской академии наук, доктор социологических наук, профессор, зав. кафедрой социологии культуры, воспитания и безопасности Социологического факультета Московского государственного университета им. М.В. Ломоносова, шеф-редактор журнала «Безопасность Евразии».



Книга адресована учёным, преподавателям, докторантам и аспирантам, студентам гуманитарных дисциплин. Она может представить интерес для широкого круга читателей во многих странах мира, особенно для государственных служащих, специалистов вооружённых сил, журналистов, работников кредитно-финансовых учреждений, страховых компаний, аналитиков общественных объединений, религиозных конфессий.

## ОГЛАВЛЕНИЕ

<b>ПРЕДИСЛОВИЕ</b> .....	8	<i>Глава 12.</i> Оформленность институтов компромиссного: «Позиция», «Поступок», «Уступка», «Торг», «Договор о компромиссе», «Результат компромисса» .....	336
<b>ВВЕДЕНИЕ В ИССЛЕДОВАНИЕ:</b> Феномен «компромисс» в практиках, теориях, играх и результатах .....	15	<i>Глава 13.</i> Компромисс как риск .....	354
<i>Вопросы к дискуссии по итогам введения в исследование</i> .....	56	<i>Вопросы к дискуссии по итогам исследований в разделе</i> .....	374
<i>Литература к введению</i> .....	56	<i>Литература к разделу</i> .....	375
<b>Раздел I. ТЕОРИИ</b> .....	57	<b>Раздел V. ТЕХНОЛОГИИ</b> .....	377
<i>Глава 1.</i> О социологическом смысле феномена компромисс .....	62	<i>Глава 14.</i> Идеологический компромисс .....	394
<i>Глава 2.</i> Компромисс как научная проблема ...	75	<i>Глава 15.</i> Компромисс и конвергенция .....	406
<i>Глава 3.</i> Основные категории социологии компромисса .....	95	<i>Глава 16.</i> Компромисс как конформизм .....	416
<i>Глава 4.</i> Классификационные показатели теории социологии компромисса .....	109	<i>Вопросы к дискуссии по итогам исследований в разделе</i> .....	434
<i>Вопросы к дискуссии по итогам исследований в разделе</i> .....	124	<i>Литература к разделу</i> .....	434
<i>Литература к разделу</i> .....	124	<b>Раздел VI. ПРАКТИКИ</b> .....	435
<b>Раздел II. МЕТОДОЛОГИИ</b> .....	127	<i>Глава 17.</i> Компромисс как справедливость ....	448
<i>Глава 5.</i> Компромисс как основание единой гуманитарной парадигмы (на основе геополитики, геоэкономики и геокультуры) ....	146	<i>Глава 18.</i> Компромисс через безопасность ....	475
<i>Глава 6.</i> Особенности становления институционально-сетевой методологии .....	170	<i>Глава 19.</i> Компромисс как адаптация .....	488
<i>Глава 7.</i> Слабые, средние и сильные взаимодействия (связи, отношения) .....	203	<i>Вопросы к дискуссии по итогам исследований в разделе</i> .....	496
<i>Вопросы к дискуссии по итогам исследований в разделе</i> .....	239	<i>Литература к разделу</i> .....	497
<i>Литература к разделу</i> .....	239	<b>ЗАКЛЮЧЕНИЕ.</b> От социологии компромисса — к культуре развития человека, общества и цивилизации .....	499
<b>Раздел III. ИНСТИТУТЫ</b> .....	241	<b>НАУЧНЫЙ И СПРАВОЧНЫЙ АППАРАТ</b> .....	515
<i>Глава 8.</i> Социология компромисса как институциональная социология .....	246	• Сведения об авторе книги .....	517
<i>Глава 9.</i> Среда и контекст компромиссного для субъекта компромисса .....	251	• Основные публикации автора по теме книги .....	529
<i>Глава 10.</i> Виды компромиссов с учётом времени, пространства и масштабов для объекта компромисса .....	277	• Литература .....	535
<i>Вопросы к дискуссии по итогам исследований в разделе</i> .....	298	• Перечень таблиц, вставок, схем, рисунков, диаграмм в тексте .....	547
<i>Литература к разделу</i> .....	299	• Основные понятия в тексте .....	551
<b>Раздел IV. МЕХАНИЗМЫ</b> .....	301	• Предметный указатель .....	565
<i>Глава 11.</i> Воспитание компромиссности .....	314	• Именной указатель .....	568
		• Географический указатель .....	570
		• About the Author .....	571
		• Contents .....	573
		• Summary .....	576
		Аннотация книги .....	587

**АННОТАЦИЯ**  
**книги**  
**В.Н. Кузнецов**  
**Идеология развития России**  
Научная монография

**Москва, 2010**  
**Формат 70x100/16**  
**Бумага офсетная. Переплёт твёрдый.**  
**31,25 п. л. Тираж 500 экз.**

В книге представлены итоги исследования становления в XXI веке национальной (национальной) российской объединяющей, патриотической, государственнической идеологии развития как идеологии модернизации. Автор с позиций кластерно-сетевого подхода осуществляет социологическое исследование методологических, концептуальных, институциональных, процессуальных оснований для синтеза национальной идеологии России как итога общероссийского стратегического опережающего компромисса всех основных идеологических течений при сохранении полноценного функционирования каждой идеологии.

Книга продолжает линию исследования гуманитарных взаимодействий, представленную в работах автора 2003—2010 годов: *Геокультура: Основы геокультурной динамики безопасности в Мире XXI: Культура—Сеть* (М., 2003); *Российская идеология 21: Опыт социологического исследования формирования российской идеологии XXI века* (М., 2004); *Идеология: Социологический аспект* (М., 2005); *Социология идеологии* (М., 2008); *Социология справедливости* (М., 2008); *Социология безопасности* (М., 2009); *Теория компромисса* (М., 2010).

В монографии представлены новые возможности геокультурной парадигмы, гуманитарных инноваций, сетевого подхода и высоких гуманитарных технологий. Тем самым получают обоснование феномены: общей (русской) мечты, общенациональной цели, смысла жизни, социального идеала, общероссийских ценностей, доверия, сострадания и терпимости, культуры развития, культуры модернизации, умной гуманитарной сети.

Автор исследования — Вячеслав Николаевич Кузнецов, член-корреспондент Российской академии наук, доктор социологических наук, профессор, зав. кафедрой социологии культуры, воспитания и безопасности Социологического факультета Московского государственного университета им. М.В. Ломоносова, шеф-редактор журнала «Безопасность Евразии».

Работа адресована учёным, преподавателям, докторантам и аспирантам, студентам гуманитарных дисциплин. Она может представить интерес для широкого круга читателей во многих странах мира, особенно для государственных служащих, специалистов вооружённых сил, журналистов, ра-

ботников кредитно-финансовых учреждений, страховых компаний, аналитиков общественных объединений, религиозных конфессий. Издание ориентировано на занимающихся в народных университетах культуры, на всех граждан Российской Федерации, желающих достойно служить Отечеству.

В структуре книги: предисловие; введение в исследование; десять глав; заключение; послесловие. Научный и справочный аппарат включает: сведения об авторе, основные публикации автора по теме книги, литература, перечень таблиц, вставок, схем, рисунков, диаграмм, графиков в тексте, основные понятия в тексте, About the Author, Contents, Summary, приложения, аннотация книги. Всего в тексте 500 страниц, 33 таблицы, 2 вставки, 30 схем, 10 рисунков, 3 диаграммы, 2 графика.

В приложении: аннотации и оглавления книг автора представленной работы: *Геокультура: Основы геокультурной динамики безопасности в Мире XXI: Культура-Сеть (М., 2003)*; *Российская идеология 21: Опыт социологического исследования формирования российской идеологии XXI века (М., 2004)*; *Идеология: Социологический аспект (М., 2005)*; *Социология идеологии (М., 2008)*; *Социология справедливости (М., 2008)*; *Социология безопасности (М., 2009)*; *Теория компромисса (М., 2010)*.