

ОТ СОЗДАТЕЛЯ
ВСЕЯ

ФИЛОСОФИЯ ПРОЦЕССА.
ПРОЦЕСС ФИЛОСОФИИ.
КЛЮЧ.
(ВВЕДЕНИЕ)

THE FINAL THEORY

РОССИЯ
НОВЫЙ ИЕРУСАЛИМ ТРОИЦА

ИЗЛОЖИЛ М. В. ФРОЛОВ

ИРИС ГРУПП
Москва 2010

УДК 82
ББК 84

Фролов М.В.

«Философия процесса. Процесс философии. Ключ (Введение). The final theory» – М.: «ИРИС ГРУПП», 2010, - 78 с.

Орфография и пунктуация автора сохранены

ISBN 978-5-452-00066-2

Оглавление

| | |
|--|----|
| От автора | 4 |
| Философия процесса | 11 |
| Процесс философии | 18 |
| Ключ. Про ЭТО | 32 |
| Ящик Пандоры | 34 |
| Змей-искуситель и его подруга | 36 |
| Рай | 37 |
| Ад | 38 |
| Ребро Адама | 38 |
| Крест животворящий | 39 |
| От ребра Адама или эпоха Водолея | 44 |
| Отец, Сын и Святой дух | 48 |
| Число зверя | 49 |
| Всадники апокалипсиса | 49 |
| Те самые костяшки на курьих ножках | 51 |
| ДНК и символ веры | 52 |
| Идея и материя | 54 |
| Календарь Майя | 59 |
| Выводы | 62 |
| Практические результаты | 64 |
| Тест IQ | 66 |
| Слово свыше | 70 |

УДК 82
ББК 84

ISBN 978-5-452-00066-2

© Фролов М.В., 2010
© Издательство ООО «ИРИС ГРУПП», 2010

*Не безумец тот,
кто о душе речь ведёт,
а безумец тот,
кто без души жизнь проводит.*

От автора

Несмотря на обилие идей, вопрос новизны в моём обращении к читателю всегда был актуален. Что нового могу я поведать миру? И каждый раз, в начале повествования, возникало ощущение уже пройденного кем-то пути. Подобные изложения обнаруживаются в анналах мировой философской мысли в качестве разрозненных элементов, зачастую противопоставленных. Тогда что же выделяет данную книгу из множества прочих попыток создать новую единую картину миропонимания? Ответ, как ни странно, заключается не в попытке создать новое, а в задаче вернуть былое, утраченное в далёком вчера, но обретаемое в ближайшем завтра.

Перед этой книгой не стоит задача напоить пресыщенных. Суть книги прирастить, объединить знание, сформировать условия для процесса нового миропонимания, открыть истинные значения слова. Эта книга для тех, кто ищет объяснений и кто верит в высшую силу, которую пока не смогла описать ни религия, ни наука. И главное – эта книга восстанавливает абсолютное значение *души* в потоке логических рассуждений и построений современной науки. *Душа* должна быть открыта. В противном случае все умозаключения ведут к фатальной для человечества ошибке бездушия науки и её производной религии.

Важно то, что содержание этой книги открывает путь к знанию, утраченному, сокрытому по умыслу или недомыслию, но актуальному и спасительному. Здесь и сила слова, утерянная, и национальная идея, столь искомая, но пока не обнаружившая своего присутствия в пыли обочин дорог накопительства, недоступная взглядам ездоков, увлечённых гонкой. Всё, что описано в этой книге, уже принадлежало человечеству.

Каждый, кто постигнет содержание этой книги, откроет в себе то, что желает открыть. Книга это зеркало, и каждый узрит в ней свой мир, *а кто узрит душу, тот узрит и бога в отражении своём.*

Книга предполагает описание алгоритма процесса в его развитии, без конкретных, относимых к той или иной области знания определений. Это сделано сознательно для того, чтобы каждый читатель мог внести конкретику значений на доступном ему языке описания. Для этого достаточно поменять базовые понятия *форма* и *содержание* на приемлемые для понимания значения, к примеру: материя и идея, добро и зло, курица и яйцо, мужчина и женщина..., а чем заменить *отношения* – каждый решит сам.

Использование метафор позволяет адаптировать изложение до уровня литературной попсы, но при этом предполагает содержание, далёкое от таковой. Для тех же, кто понимает фразу «въехать на белом коне» только в смысле эффектного появления на белом скакуне, понять истинное содержание книги не представляется возможным. Метафора и неоднозначность –

надёжная невидимая защита от грубости домогательств конкретики имбицильного сознания, ориентированного на сиюминутную выгоду. Только человек, обладающий бескорыстной потребностью познать и открыть душу, способен найти единственный путь среди множества тупиковых трактовок метафор. И как тут не вспомнить строки дяди Тимы: «Мозги одновалентные всегда дрейфуют по верху».

Эту книгу можно читать в любом направлении – суть её не изменится. Вопрос – кому она откроется? Содержание книги самым непосредственным образом затрагивает тему души, человека, бога, вселенского закона развития и перспектив развития человечества, тему того, что может произойти уже завтра, но произошло в далёком вчера. Книга не является источником религиозного миропонимания, но позволяет сформировать новый взгляд на давно привычные понятия. Всё, что изложено в книге, является следствием выводов, сделанных на основе философии процесса. Философия процесса открывает путь к ноосфере, но попытки постичь это знание одним махом бесперспективны. Основное содержание философии процесса передается в традиции изложения Сократа. Посему изложенное – лишь введение – малая толика содержания, открытого философией.

Ограничение, накладываемое двухмерной философской моделью миропонимания, не позволяет постичь единство многомерного процесса (для данного изложения единство определяется в пределах 19 измерений). По сути, философия

процесса – топологический алгоритм древних, с помощью которого описывается как структура микрокосма (ДНК), так и макрокосм (Вселенная). Требуется терпение, стремление к поиску и вера в то, что содержание книги не определяется количеством её страниц. И хотя форма объяснения близка к той, которая использовалась когда-то в песочнице Египта – кубики, формочки, содержание, существует надежда, что человечество преодолело существовавший прежде барьер и способно перейти от игр в песочнице двухмерной философии к философии многомерного пространства. Язык философии процесса РУССКИЙ, так как только русский язык способен в полном объеме дать первичное описание философии процесса, при этом речь не идёт о превосходстве русского языка над другими языками мира. Значение прочих языков проявится в процессе освоения философии и только обогатит общее знание.

Философию процесса не постичь до тех пор, пока ответ на вопрос: *душа + душа равен 2 души*.

Попытки понять философию процесса, опосредованные желанием вогнать её содержание в прокрустово ложе форм одной из существующих плоскостных моделей, порождают вопрос: ***Если вы знаете ответы, то зачем вам встреча с новым знанием?***

Подобная ригидность сознания – неотъемлемая часть науки, апеллирующей к догме, посему желание познакомиться с Буддой ознаменуется его кончиной. Нельзя познать вкус яблока, не вкусив его, но можно сделать софистический реверанс,

утверждая, что у яблока вкус яблока – характерный пример выхолащивания сути путём манипуляции с пустой формой.

Что такое философия процесса? По сути это реконструкция философии цивилизации древнего Египта, Китая, Майя или, более того, цивилизации куда древней, оставившей следы единого знания на разных континентах. С другой же стороны, это философия объема, появления которой ожидает современная наука. Однако готовность науки к появлению общей теории противопоставлена нежеланию вносить изменения в систему научного знания и, даже более того, сопряжена с опасением потери научными персоналиями статусного положения и дивидендов с их плоских научных шуток. Рассуждение о том, что теоретически должна появиться новая общая философская концепция, которую все ждут, порождает парадокс, сталкиваясь с утверждениями о невозможности создания таковой.

Во многом существующее положение в науке и иже с ней религии, да и в обществе, сообразно с причинами истребления культурного наследия Майя - появление иных принципов миропонимания грозило разрушением устоев обречённого общества, объемные модели миропонимания никак не вязались с плоскостью распятия. Объемный крест гораздо сложнее использовать в качестве декорации веры - нет - нет, да и уколёт напоминанием о душе Бога, при этом процедура целования также заметно усложняется.

Общение с людьми на форумах Интернета и научных конференциях, чтение литературы проявляет огромное

количество компиляторов, оперирующих пустыми формами чужих идей, бравирующих иллюзией знания в угоду своей самооценке, но по сути пустыми и бессодержательными, как и наука любомудрия, превращённая в словоблудие. Именно словоблудие, поставленное на рельсы социального заказа, облечённое в одежды гуманизма, но движимое жаждой наживы, по сути, продуцирует потребность в ссылках и интерпретациях чужих идей, с последующей утратой начального содержания первоисточника, посему *философия процесса* не имеет ни одной ссылки и является *первоисточником*.

Чем прославился Григорий Перельман? Вовсе не тем, что доказал теорему Пуанкаре, а тем, что отказался от миллиона. Однако сама история Перельмана наглядно показывает наличие в системе симметрии и подтверждает выводы философии процесса. Когда-то наука давала описания мира в виде плоскости. Длительный путь «развития» науки с момента описания Земли как сферы, тем не менее, не придал реального объема ни научному сознанию, ни бытовому, наука по-прежнему оперирует плоскостью, пример тому доказательство теоремы Пуанкаре, Земля снова описана как плоскость. Философские модели так и остались плоскостью, но уже не стоящей на трёх китах, несмотря на то, что Земля давно уже представлена в сознании как шар. Очевидный прогресс научного знания налицо! Воистину – за что боролись, на то и напоролись!

Не пора ли вернуть и трёх китов?

P.S.

1. Для тех же, кто хочет понять, что я хочу доказать, сообщаю: я ничего не доказываю, просто излагаю, и, если это изложение вам не по силам постичь, то прочтите вступление от автора внимательно.

2. Возможные мысли о клинической картине и разноплановости суждений автора соразмерны Вашей потребности в душе. Разноплановость же и во многом опора на латентные признаки – осознанная необходимость при решении задач соизмерять несоизмеримое и сочетать несочетаемое.

ميخائيل

Имена

Выражаю благодарность и признательность **всем**, кто так или иначе помог написать эту книгу: Борису Сергеевичу Братусю за мысль, ясно изложенную; Тимуру Султановичу Шаову за объем песен, наполненный оптимизмом души неприкаянной; Марии Клим за точку, поставленную к месту; Светлане за терпение и любовь...

Итак. Книга открыта для имён.

*Чтобы постичь Вселенную,
достаточно точки.*

Философия процесса

Философия процесса предполагает возможность построения умозаключений с использованием трёх семимерных кубов, что позволяет взглянуть на природу процесса с различных точек зрения и, тем самым, не только получить более достоверную картину процесса, но и примерить существующие разногласия философских систем. Несмотря на многомерность, процесс всегда может быть отражён как частный случай в четырёхмерном пространстве (минимальный квант целостного описания).

Философия процесса провозглашает начало новой эпохи – эпохи философии многомерного пространства, философии души. К величайшему сожалению радетелей больших чисел и операций в двухмерном пространстве, философия процесса предполагает **реальную** глобальную перезагрузку научного сознания, начиная с философии, равно как и всех прочих наук, ею порождённых, точность и достоверность которых ставится под сомнение, вследствие обнаруженной фатальной ошибки базового рассуждения науки наук. *Точка*, прерывающая бесконечность, должна получить объём и стать предметом

философского познания. Именно *точка*, исключённая философией из списка познаваемых объектов, и в результате отсутствие в философии такого понятия, как *особенность*. Настало время сдвинуть науку с *мёртвой точки* и оживить её философией процесса.

Точка это организованная в пространстве и времени система отношений формы и содержания. Попытка исключить *точку* из списка познания приводит к образованию философии количества, апофеозом которой является бесконечность с последующей ссылкой на непознаваемость мира. Философия процесса не рассматривает значимость количественного фактора более чем как производного значения от сочетания четырёх качеств. Значение количества признаётся ничтожным в структуре понимания процесса. Основное значение в построениях системы имеет качественный фактор. Появление количественного фактора в структуре системы не только останавливает процесс развития системы, но и ведёт систему к саморазрушению. Философия процесса предполагает уникальность каждого элемента системы, но при этом каждый элемент системы содержит полную структурную информацию обо всей системе, эта информация, как голограмма, позволяет воспроизвести полную модель всей системы из любой её части. Однако философия не отрицает наличия количественного фактора в природе вещей, но определяет его значения

бесконечностью, тем самым признавая беспредметность его познания, с той лишь оговоркой, что понимание порочности пути построения философии на основе количественного фактора должно присутствовать всегда для исключения рецидива ошибки. Количество и его следствие – бесконечность – атрибуты измерения души.

Для того чтобы преодолеть фатальную ошибку, требуется выстроить систему, соответствующую пространственно - временной реальности, и для начала создать третье измерение, вернее, вернуть систему миропонимания, в которой присутствуют Отец, Сын и Святой Дух, выступающие не в качестве понятий равноположенных, образующих плоскостную последовательность, а в качестве понятий разноплановых, но при этом одноуровневых. Ни в коей мере это не является призывом к религиозному миропониманию. Религия, апеллируя к чуду, давно утратила связь с первичным знанием о мире и, более того, исказила это знание в интерпретациях не только библейских сюжетов, хотя сама Библия является тем священным Граалем, оставленным ушедшей цивилизацией, который способен пролить свет на будущее и прошлое человечества, но, к сожалению, пласты вольных интерпретаций в угоду власти человека над человеком, исказили первоисточник. Рассуждения об этом будут изложены ниже.

Идея единства и борьбы противоположностей обрела объемную форму и утратила агрессивное содержание, обосновывающее неизбежность мордобоя для достижения единства, сугубо материалистический и с ним идеалистический подход был также утрачен.

Создание бинарной системы на основе принципа последовательного *противопоставления* *противопоставленному* позволяет обнаружить алгоритм построения равновесной симметричной системы ассиметричных форм без ущерба для принципов её эволюционного развития, и, более того, подобный подход позволил обнаружить недопустимые, разрушающие систему элементы её построения.

К сожалению, возросшее на почве плоскости, наше сознание постоянно апеллирует к модели двухмерного мира, в котором отношения противопоставления рассматриваются как непримиримый антагонизм добра и зла, света и тьмы, богатства и бедности. Такие системы, использующие принцип перехода количества в качество, опираются на философию, выстроенную на базе законов размножения простейших, и тем самым повторяют результат развития простейших – гибель всей колонии, в которой каждый последующий элемент системы является клоном предыдущего, порождаемого на основе накопления количества.

Философия процесса позволяет устранить катастрофические последствия подобного миропонимания за счёт комплиментарности противопоставленных элементов системы. В философии процесса комплиментарность рассматривается на примере категорий *формы, содержания, отношения*. Философия процесса предполагает *комплиментарность* как *отношение* двух базовых категорий *формы* и *содержания*. При этом центральное место в процессе исследования занимает категория *отношения*. Определение категории *отношения* предполагает использование термина *особенность*, который не нашёл до настоящего времени своего места в философии, но широко используется в различных направлениях научного знания, при этом не всегда имея конкретное терминологическое описание, к примеру, в психологии. В философии процесса термин *особенность* понимается как *сингулярность* в её математической интерпретации – *точка с нерегулярным поведением*, или *точка с множеством значений*. Собственно говоря, философия процесса описывает эту самую *сингулярность*, так горячо любимую теоретиками идеи Большого взрыва, но так и не описанную в её конкретном содержании. Таким образом, *отношение* – это проявление нерегулярного поведения *формы и содержания*, где *форма* – *пространственно-временная граница содержания*, а

содержание – совокупность проявлений отношений противопоставленных форм.

Философия процесса предполагает постоянное динамическое изменение системы в процессе решения эволюционной задачи, каждый шаг изменения дискретизирован углом 90 градусов. Философия процесса позволила выстроить две модели отношений. Первую – на основе *мужского генома* и вторую – на основе *женского генома*, отношения между геномами дискретизированы углом 45 градусов. Каждая из форм предполагает четыре различных этапа формирующих отношения в системе. Так, для мужского генома это этапы операций с *содержанием – анализ, синтез*, в то время как для женского генома это этапы операций с *формой – синтез, анализ*.

В построениях философии процесса огромное значение имеет последовательность, казалось бы, одинаковых операций $a+b$ и $b+a$, которые в понимании традиционной математической логики равнозначны, но для философии процесса порядок операций имеет очевидный приоритет значимости и выражение $a+b=b+a$ абсурдно. Наряду с этим замечанием философия процесса исключает применение таких знаков как $=$, $/$, $*$ в их традиционных математических значениях, по причине получения количественной составляющей в результате операций, предполагаемых данными знаками. Наличие количественной составляющей допускается как описание

порядка качественных преобразований в алгоритме эволюционной задачи, которая также описана философией процесса. Таким образом, снимается проблема соотношения номонетики и идеографии.

Философия процесса основана также на принципе порочности доказательств, исходящих от автора, *доказательство – аргумент манипуляции сознанием оппонента*, поэтому философия процесса бездоказательна, как любое знание, идущее от Бога. Каждый, кто пройдет путь ознакомления с философией до конца, сможет самостоятельно вынести суждение о её состоятельности, принять за основу миропонимания или отвергнуть.

Настоящая философия являет собой изложение мыслей автора и не претендует на совершенство, более того, автор допускает вероятность ошибок и приветствует любую живую мысль, развивающую изложенную в философии идею. Каждый, души познания алчущий, может вписать своё имя в книгу либо поступить иначе, в алчности и гордыне пребывая своей.

*Кто сказал,
что Бог не играет в кости?
Играет! Да так ловко – всегда
выпадает необходимая комбинация.*

Процесс философии

*Философия процесса – это процесс исследования точки или
процесс философии.*

Миновать рассуждения по поводу истоков процесса, дабы не утомить читателя рассуждениями о точке, прерывающей бесконечность, не представилось возможным. Итак, войдём в реку процесса там, где он обнаруживает своё течение. Что нужно для того, чтобы процесс открыл нам свои тайны? Всего ничего – наличие жажды души познания, вера в Творца и умение менять точку зрения на 90 градусов, чтобы увидеть и то, что за углом, и то, что на крыше, и, главное, не забыть то, для чего эти стены созданы. Остальное всё прирастёт.

Практический совет, данный трудовиком Григорием Ивановичем в школе, оказался весьма кстати: если творишь, то не сам крутись, не изворачивайся пред объектом творения, а пусть творение вертится перед тобой! Согласно традиции так поступали все ищущие «дурачки» на Руси: «Избушка, избушка, повернись ко мне...» Совет оказался дельным и даже здорово, что не учёным! И вход в седьмое измерение был найден, он же и

выход. Отсюда – идея изменчивости позиции наблюдателя неприемлема для процесса философии, куда практичней устойчивая позиция Творца, а всё прочее от ...

Всё вращается вокруг Творца!

Упомянутая в предыдущей главе фатальная ошибка доминирующей в обществе диалектической философии сводится к пониманию мира как системы, состоящей из двух противоположностей, образованной в результате прерывания бесконечности точкой.

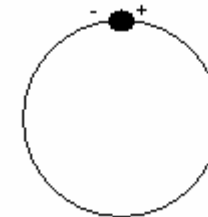

В такой системе точка является элементом системы, предотвращающей образование бесконечности, но не принадлежащего множеству системы, образованному этой точкой. Все дальнейшие умозаключения сводятся к интерпретации значений отрезка, примыкающего к точке, длина которого определяется длиной окружности, которая, в свою очередь, с одной стороны, расширяясь, стремится к бесконечности и непознаваема, а с другой стороны, сужаясь, стремится к точке, которая так и норовит исчезнуть, в результате чего философия изъяла точку из списка объектов

познания, присвоив ей нулевое значение. Дальнейшие логические построения привели к появлению плоскости как базовой категории для освоения пространства и времени. Однако...

Точка, определяемая границами максимального проявления полярных противопоставленных значений, образующих *форму* и *содержание* в виде множества отношений вариаций возможных значений, расположенных в заданных формой границах, образуют завершённую систему. Таким образом, система становится познаваемой, но об этом чуть позже.

Изъятие точки из системы приводит к двум возможным результатам.

1. Смыкание противоположных концов системы, соответственно, встреча различных потенциалов и, как следствие, утрата системой потенциала в результате короткого замыкания и получение, таким образом, энергетически опустошённой системы, собственно говоря, то, что человечество и наблюдало на своём опыте, то, что современной наукой принято считать источником новой жизни – идея первичного взрыва. Утверждения о взрыве как источнике жизни абсурдны и кощунственны ровно настолько, насколько кощунственно и абсурдно утверждение, что война является источником новой жизни. Взрыв – символ конца

жизни и не более того. Однако подобный философский подход является основой современного миропонимания и находит своё отражение не только в науке, но и в религии – для того, чтобы создать бога, надо уничтожить живое. Идея чуда воскрешения потенцирует не только потребность в уничтожении сиречь убийстве, войне, но и наделяется императивом требования доказательства божественной сути убиенного. Отсюда древние прообразы Кашпировского и Коперфильда с их командами, искажившие суть Библии.

Хотите практический эксперимент? Зайдите в магазин и купите батарейку! Соедините концы разных полюсов. Искорки? Теперь, похоже, эту батарейку можно отправить в мусор. Утраченная в коротком замыкании энергия умерщвляет идею, заложенную в батарейке, и батарейка превращается в отходы. Подобное действие по извлечению искр в ночи имбицильного сознания произведёт, несомненно, эффект магического действия, равно как и первые выстрелы перед туземцами. Впрочем, можно создать новую жизнь батарейки, к примеру, используя как грузик для отвеса, или разобрать на составляющие, а ещё можно сделать амулет в качестве символа человеческой глупости и продать втридорога туземцам в канун их истребления, как атрибут магической

силы, но это другая история. Можно, конечно, и по назначению использовать, но для этого требуется отказаться от силы магии взрыва, пока эта вовсе не шуточная сила не уничтожила незадачливого пиротехника в лице человечества, периодически подбрасывающего ядерную гранату примитивного познания в колыбель своего нерождённого потомства.

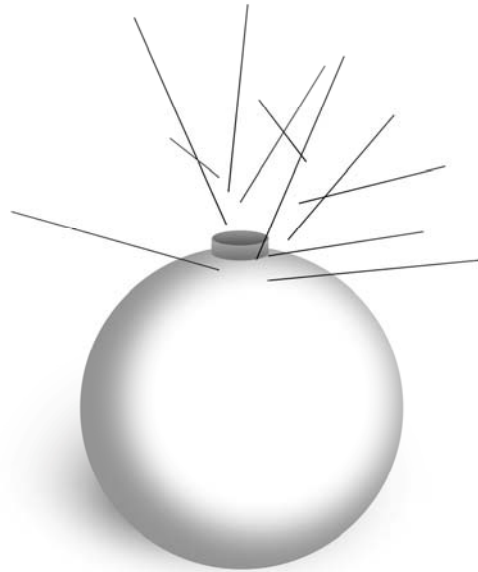

2. Размыкание противоположных концов системы – бессмысленный застой энергии при наличии потенциала. Посему попытки преодоления конфликта на основе построения модели бесконечной спирали также приводят к построению модели безжизненной системы. В качестве

примера: вы купили батарейку, а подходящего прибора для её использования не нашлось. Что толку в такой батарейке? Конечно, можно и в грузик обратить.

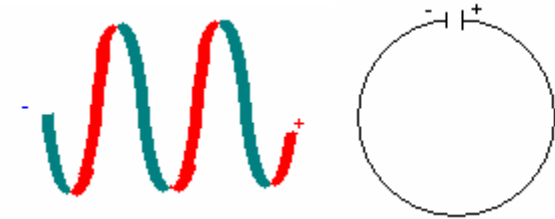

Каким образом обеспечить соотношение разновеликих потенциалов в двух противопоставленных состояниях системы – покоя и работы? Необходим посредник, который:

- a) обеспечит оптимальное потребление потенциала системы,
- b) позволит преодолеть состояние «вещь в себе».

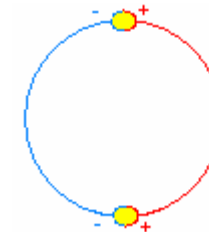

Для реализации этой задачи следует представить разновеликие потенциалы в виде двух элементов, составляющих бинарную систему, обозначенную в пределах точки.



Поскольку границы точки определены противопоставлением разных потенциалов, то, следовательно, *форма* точки задаётся этими границами и может быть преобразована из вида круга в квадрат, на основании параллельности, а затем и в куб, на основании принципа бинарного противопоставления противопоставленному, в данном случае – противопоставление *содержания форме*.



Содержание представлено множеством отношений в границах формы.

Привлечём геометрическую форму изложения и зададим исходную систему измерений нашего построения в трёхмерном пространстве, где:

- X – развитие процесса во времени,
- Y – развитие процесса в пространстве,
- Z – множество отношений.

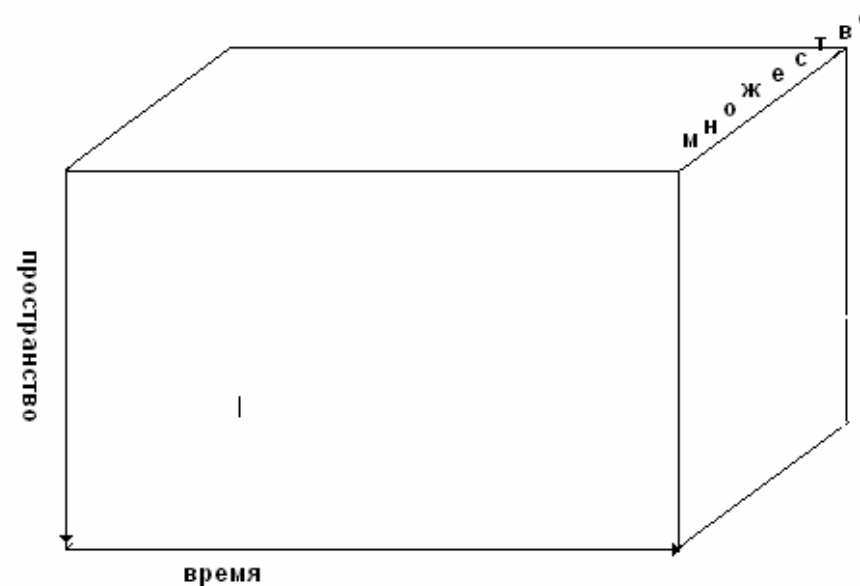
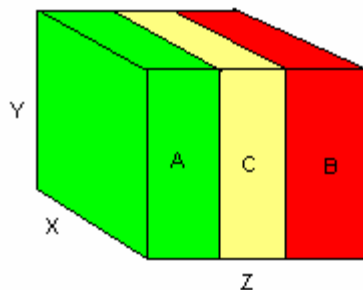

При этом *форма* и *содержание* разнонаправлены – рост *множества формы* сопровождается уменьшением *множества содержания*, *множество отношений* постоянно.

Такую систему можно представить как отношение двух объемных спиралей А и В встречного направления, которые, развёрнутые из спирали, выглядят как противопоставление разных по сечению, но одинаковых по длине и объему объектов, к примеру, квадратного и круглого сечения,

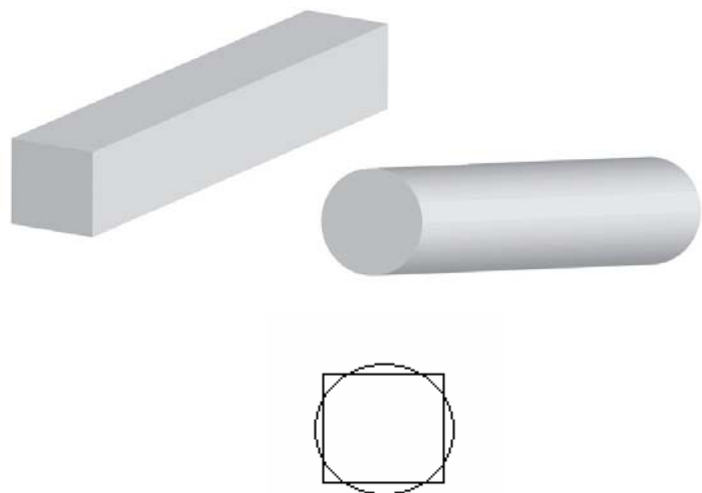

Эти объекты в процессе системного обмена приобретают конусообразную форму.

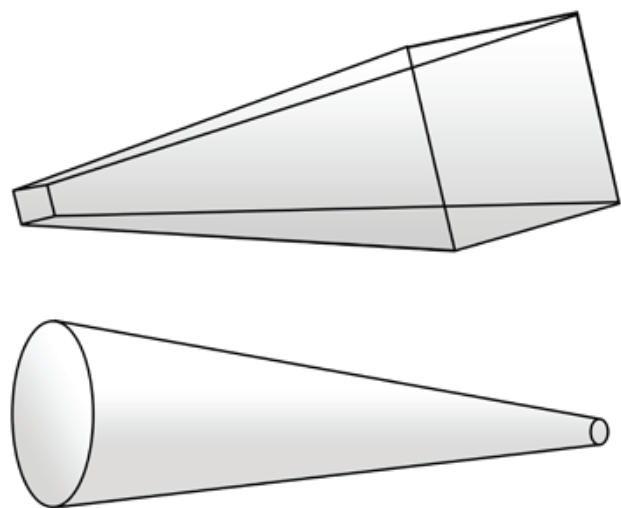

При этом в системе происходит *эволюция формы* и *содержания*
с одной стороны и *революция* – с другой.

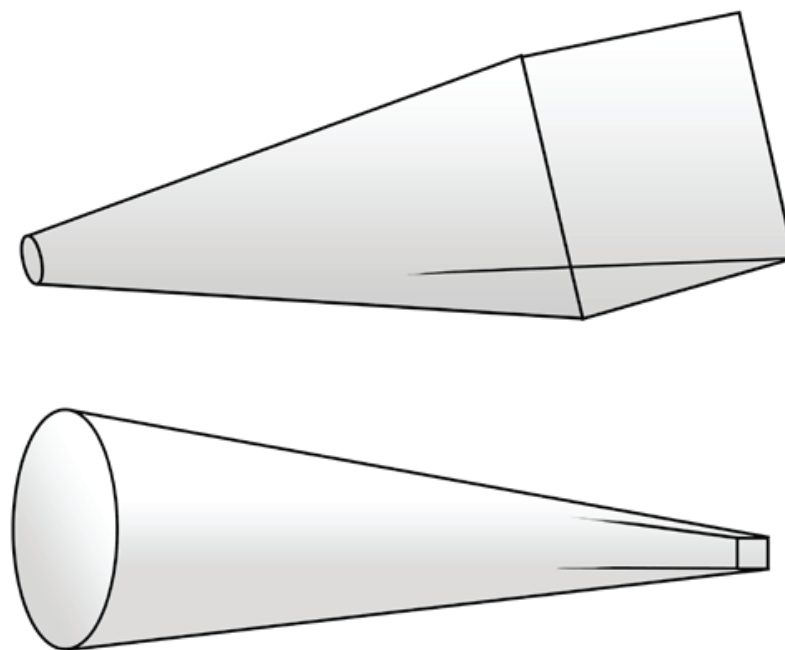

И, таким образом, *задача эволюционного развития системы сводится к переходу формы в содержание*, так происходит переход круглой точки в квадрат

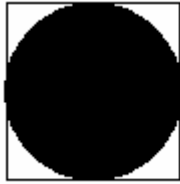

или квадратной точки в круг, где квадрат становится содержанием круга.

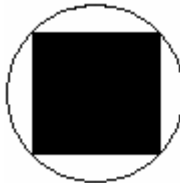

При этом достигается появление трёх пар новых переходных форм и соответствующего им нового содержания,

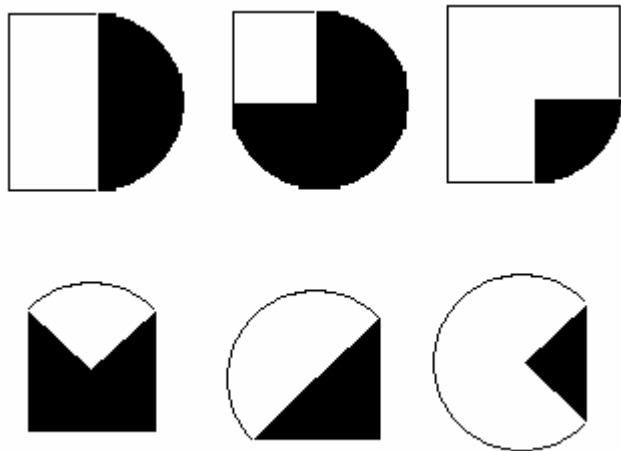

А затем и четвёртой завершающей эволюционный цикл формы. Результат же *революционного развития* – исходная

точка спирали становится образующим элементом формы, противопоставленной спирали, – точкой. Принцип поглощения большей формы меньшей.

Цепочка интерпретаций начинает продуцировать новую трактовку от второй производной, и к четвёртой исходное содержание первоисточника меняется на прямо противоположное, нарушается связь с исходной трактовкой. Наблюдается симметрия асимметрии. Система разрушается при получении производной пятого порядка, где производная от производной не находит ресурса содержания и продуцирует пустую форму и как результат производной шестого порядка, вырождение системы, разложение формы на составляющие – утрата формы.



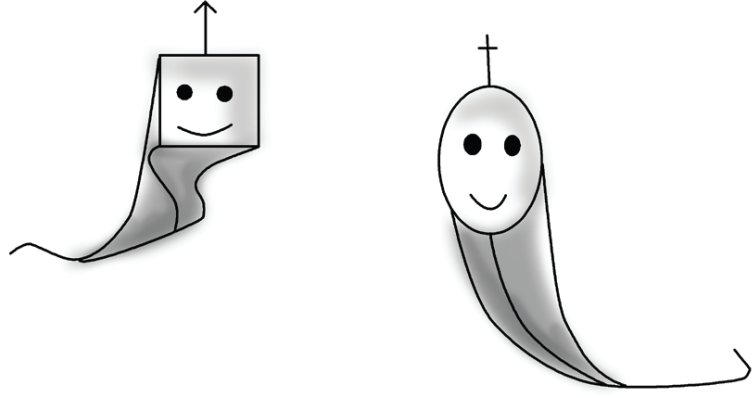

Принцип четвероциклия может быть представлен на основе концепции ленты Мёбиуса, но вместо ленты мы используем не плоскость, а отрезок объемного объекта, концы которого совмещены со смещением на 90 градусов. Если для квадратного сечения подобная операция легко представляема, то для объекта круглого сечения визуализация подобной операции усложняется.

Какая разница, как измерить змею?

От головы к хвосту или от хвоста к голове?

Разница в направлении развития.

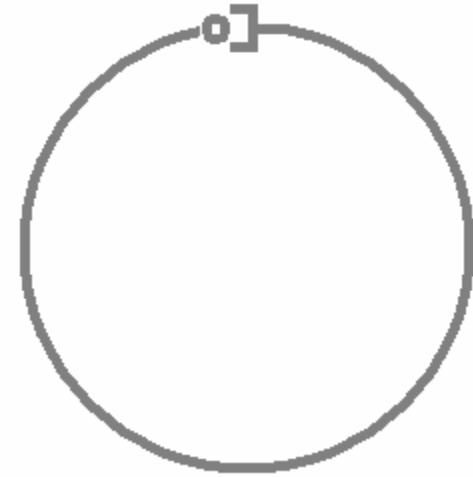

Для того чтобы разобраться в системе, следует найти среди множества ключей необходимый ключ.

«Там что-то черненькое белеется?
Нет!
Там что-то беленькое чернеется!?»

Ключ

Про ЭТО

Философия *это* процесс.

Процесс это *динамическая* система отношений формы и содержания.

Основной принцип построений философии процесса – *противопоставление противопоставленному*.

Любой продукт деятельности человека содержит описание процесса, отражающего человека как систему отношений формы и содержания, а сам человек – та песчинка, которая позволяет постичь устройство вселенной.

Выражение *философия это процесс* – продукт деятельности человека. Рассматривая выражение *философия это процесс*, выделим три составляющие этой сентенции: *философия, это, процесс*. Можно предположить, что смысл этого выражения постигается определением конкретного значения каждой составляющей. Но каждая из этих составляющих имеет

множество конкретных значений. Какое конкретное значение следует использовать для организации смыслового единства выражения? Представим, что выражение *философия это процесс* – форма (система), содержанием которой выступают отношения трех форм (подсистем): *философии, это, процесса*. Отношения подсистем проявляются через отличие и единство их содержания и формы. Рассмотрим отношения отличия: *философия, это, процесс* – различные формы сочетания знаков. В этом их отличие. При этом они являются общим содержанием формы *философия это процесс*. В этом их единство. Можно рассмотреть их отношения с другой точки зрения. Положения форм в системе определяется наличием их противопоставления *философия – процесс*, опосредованных формой *это*. Рассматривая систему с точки зрения лингвистического подхода Барта, можно выделить в ней две составляющие: *означаемое* и *означающее*, и затем, как в старой загадке про А и В, которые сидели на трубе, спросить, что осталось на трубе, если философия – *означаемое*, а процесс – *означающее*? На трубе осталось *это*. Что же потеряло выражение без *это*? Потерялась связь между *означаемым* и *означающим*. Связь обуславливает *отношения* между значением *означаемого* и множеством значений *означающего*. Следовательно, это – *отношение*. Если принять *означаемое* за форму, а *означающее* за содержание, то отношения проявляются:

- через единство уникальной формы и множества содержания,
- через противопоставление уникального содержания множеству форм.

Таким образом, *отношения* возникают между формой и содержанием *означаемого* и множеством форм и содержаний *означающего*. Наличие трёх операнд анализа – *означаемого*, *означающего* и *отношений* – позволяет смоделировать описываемую систему в трёхмерном пространстве, которое на поверку оказывается семимерным, на основании триады бинарного выражения *процесс это философия*, которое в свою очередь является противопоставлением выражению *философия это процесс*.

Ящик Пандоры

Стремление человечества открыть ящик Пандоры и познать искушение его содержимого непременно сопровождается опасениями необратимых негативных последствий. Что же представляет угрозу: сам ящик или его содержимое? И не окажется ли в действительности всё не так, как на самом деле? Очевидно одно – содержимое связано с искушением его познать.

Итак, коробочка, названная ящиком Пандоры, уже давно находится в руках человечества. И, как посылка, обошедшая

весь мир, она пестреет листочками свидетельств своего путешествия. Листочки эти сокрыли наготу содержания, как листочки фиго сокрыли наготу Адама. Это кончилось плохо тогда – похоже, и сейчас листочки фиго неуместны. Посылка достигла своего адресата, посему упаковка из фиговых листков двухмерного пространства удаляется, дабы извлечь из этого гробика философских заблуждений живое, спасительное до момента его последнего вздоха. С другой стороны, именно эти сопроводительные письма позволили сохранить целостность содержания и доставить содержимое до адресата в нужное время, хотя и на грани потери. Но всему своё время.



Змей-искуситель и его подруга

Содержание ящичка действительно настораживает – сам змей-искуситель да с подругой. Не стоит пугаться – при ближайшем рассмотрении змеи оказались лишь философской метафорой, отражающей противопоставление, представленное геометрически как общность двух соразмерных, но разнонаправленных объемных спиралей, в нашем случае, как противопоставление *формы и содержания*.

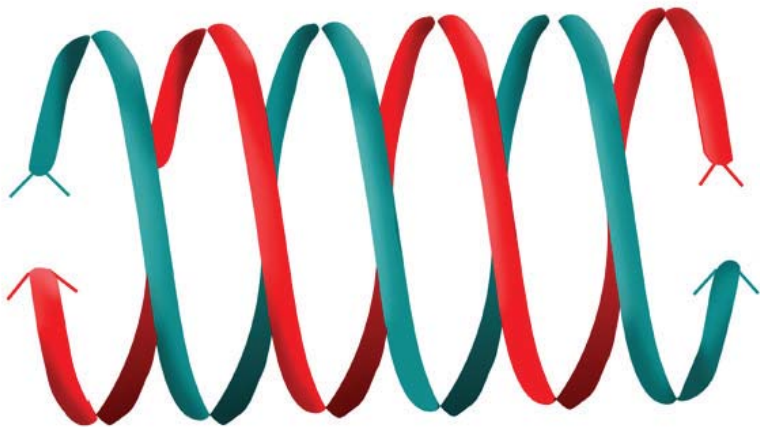

Как известно, змей-искуситель водился в райском саду, и, стало быть, если змей виден, то и рай где-то рядом.

Рай

Подобное отношение противопоставления в системе можно метафорически определить как райское *отношение* спиралей, в котором у спиралей нет точек пересечения, соответственно отсутствуют и точки конфликта. Свойства данного противопоставления – отсутствие точек пересечения в пространстве и времени и взаимоположение равное 180 градусам. Таким образом, получена система с весьма неустойчивыми характеристиками по причине отсутствия фиксированного отношения между спиральями, и, следовательно, с высокой долей вероятности пересечения спиралей, и, следовательно, нарушением условий параллельности. Вместе с тем отсутствие точек пересечения влечёт за собой отсутствие отношений и безжизненность системы.

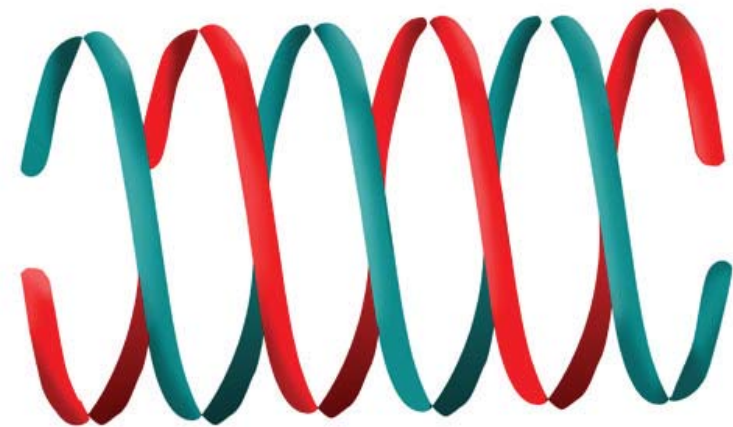

Ад

Однако сей идиллический порядок вещей был нарушен философией плоскости. И идиллия рая превратилась в ад, где стала господствовать философия прямого соприкосновения противоположностей, философия взрыва и огня, философия взаимоуничтожения. Две спирали сошлись в одной плоскости, и из двух цветных змей получился один чёрный.



Ребро Адама

Однако философия превращения рая в ад, похоже, исчерпала свой потенциал. Всё изменяется с появлением системы второй пары противопоставления, которая, следуя принципу *противопоставления противопоставленному*, выступает единством рёбер жесткости, формирующих отношения обмена первого противопоставления.

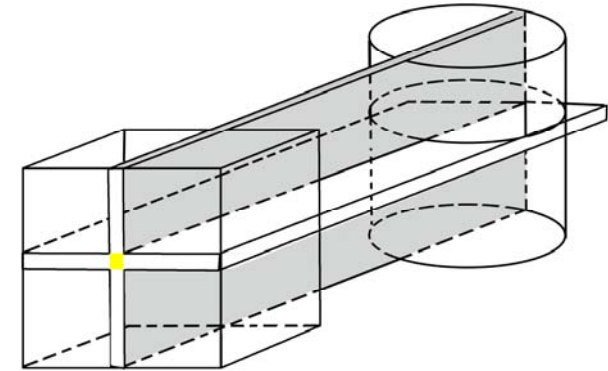

Подобное представление может исказить суть нашего изложения, исключая точку как предмет анализа, равно как изображение на картинке создаёт иллюзию круглой точки в центре пересечения, хотя на самом деле при увеличении точка оказывается квадратом. Появление в системе второго противопоставления влечёт появление второй исследуемой точки, расположенной относительно первой 90 градусов.

По-другому, в пределах системы отношений первого противопоставления вторая система будет иметь следующий вид:

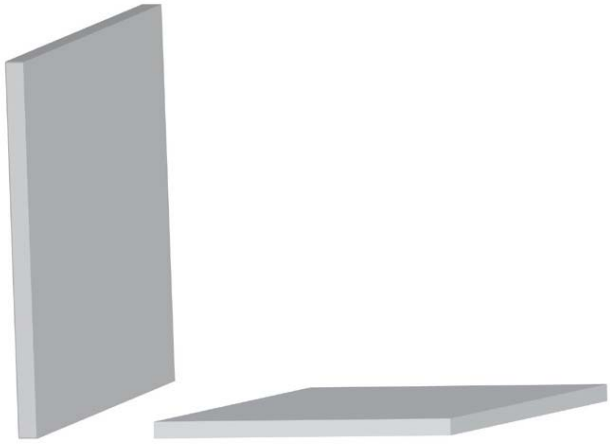

Крест животворящий

Рёбра образуют вторую систему, которая формирует отношения противоположностей и тем самым вливает жизнь в систему первого противопоставления.

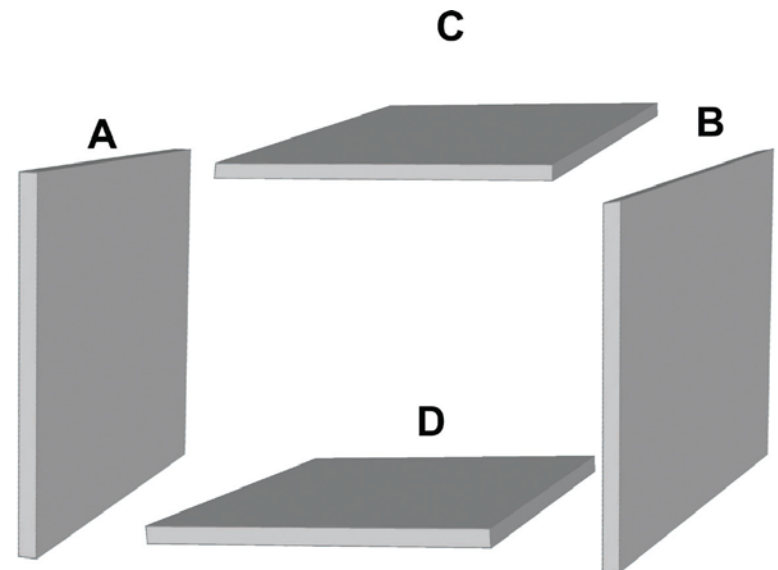
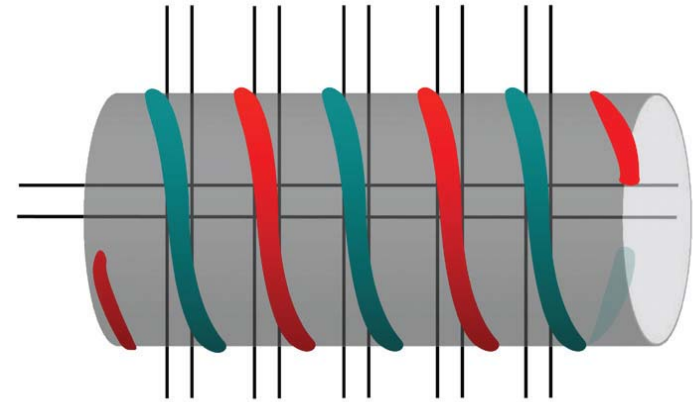
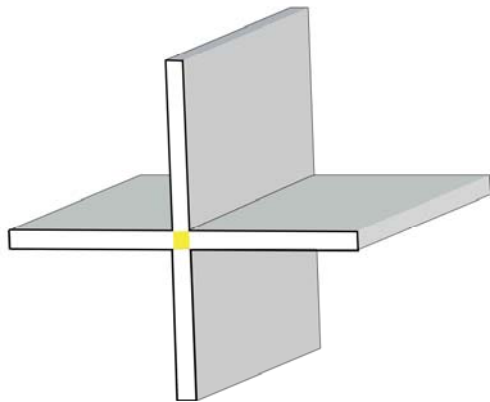

Где рёбра: А – временная граница начала процесса (форма), В – временная граница завершения процесса (форма), С – начало процесса (содержание), D – конец процесса (содержание).

Что, согласно нашей системе координат, соответствует: вертикальные составляющие полученной конструкции образуют границы *формы* во времени, а горизонтальные – *содержания* в пространстве. Таким образом, получаем *форму* квадратной точки, наполненной содержанием отношения трёх.

Получена система, в которой присутствуют *отношения* комплиментарности (единства) *формы* и *содержания* первого противопоставления посредством второй системы противопоставлений.

Второе противопоставление, названное *мужским геномом*, выступает в качестве ребра жёсткости, формирующего устойчивость системы к смещению. *Мужской геном* обеспечивает процесс обмена *форм* и *содержания* противопоставленных плоскостей. При этом выделяются этапы *анализа* и *синтеза* содержания. Мужской геном отвечает за выбор необходимого для функционирования системы содержания. Мужской геном задаётся системой 4 спиралей.

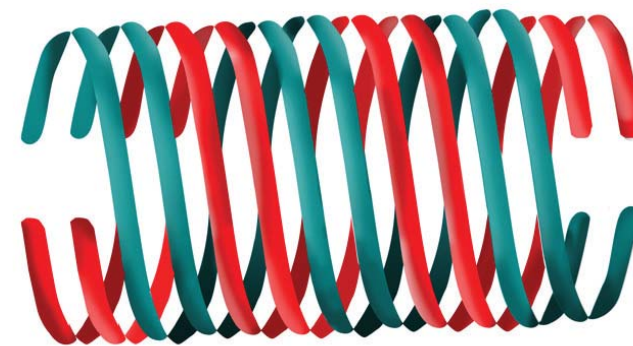

Мужской геном 

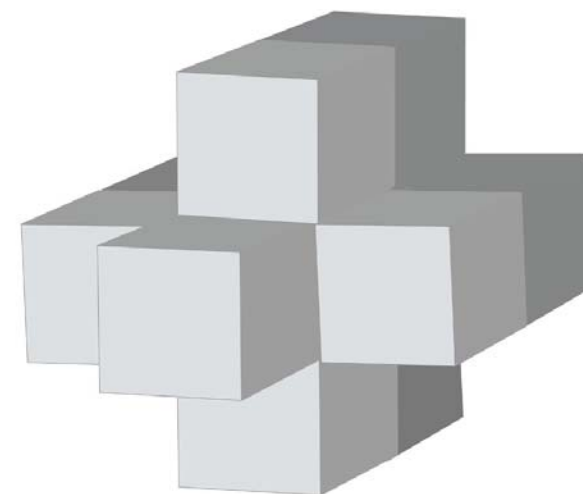

(Данное визуальное представление не позволяет увидеть душу генома.)

От ребра Адама или эпоха Водолея

В результате появления мужского генома система обретает жёсткость, дальнейшее развитие системы происходит за счёт третьего противопоставления, которое, согласно библейскому сюжету, представлено ребром Адама, образует дополнительное ребро жёсткости системы. Появление в системе третьего ребра жёсткости обеспечивает эволюцию формы системы. Третье противопоставление названо *женским геномом*. Главной отличительной чертой женского генома является отсутствие собственного содержания, которое, тем не менее, появляется как временное заимствование. Геометрически женский геном представлен так:

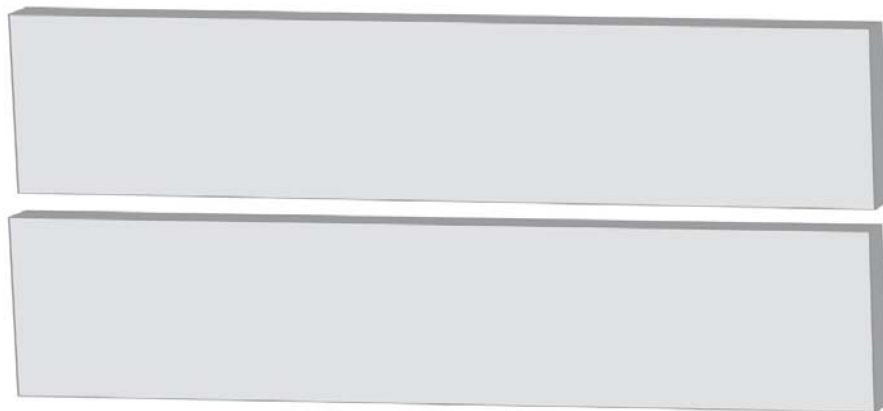

И может быть представлен в виде двух непересекающихся спиралей.



В сочетании с мужским геномом

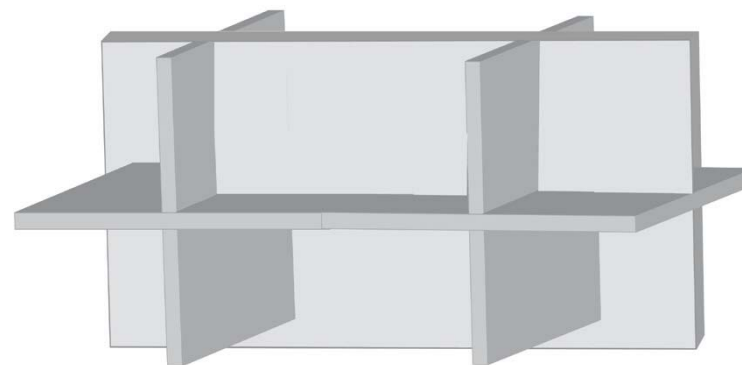

женский геном придаёт окончательную завершённость системе, а также обеспечивает процесс *синтеза* и *анализа*

формы в пространстве и времени. Женский геном также обеспечивает оптимальный выбор необходимой системе формы для эволюционного развития системы. Организованный в систему женский геном проводит оценку возможных изменений системы посредством синтеза и анализа формы в прошлом и возможной формы в будущем, тем самым, задавая необходимую пространственно временную форму в настоящем. При этом женский геном в альянсе с мужской формой обеспечивает функцию транспортной системы для перемещения содержания.



Женский геном

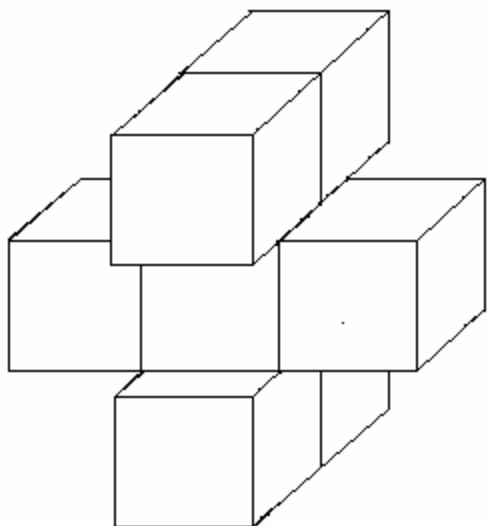

В результате третьего противопоставления в системе происходят изменения: женский геном обретает душу, а мужской геном начинает выглядеть приблизительно так:

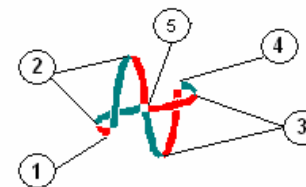

Система дополняется точками пересечения форм мужского и женского генома.

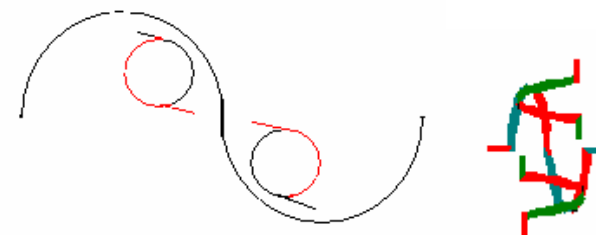

При анализе мужского генома выделяются 4 формы отношений формы и содержания генома.

1. Точка отношения единства формы и содержания. Задает пространственно временные границы в системе первого противопоставления.

2. Точка отношения анализа формы и содержания. Характеризуется отношениями распада системы на *форму, отношение и содержание*.

3. Точка начала отношений синтеза *формы, отношения и содержания*.

4. Точка отношений единства формы и содержания. Задаёт пространственно-временные границы в системе второго противопоставления.

5. Точка операций с формами и содержанием, аналитический центр, точка перехода содержания в форму и формы в содержание. Проявляется один раз в четыре цикла.

Отец, Сын и Святой дух

Отношения противоположных форм можно всегда представить как триаду, в которой два противопоставления конкретных значений, опосредованных множеством их отношений, по природе своей не являющегося ни тем, ни другим.

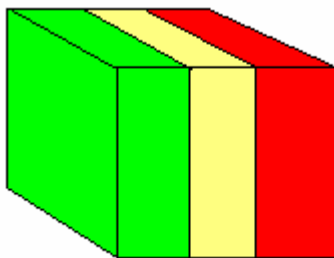

Число зверя

Если задаться целью и посчитать количество измерений нашей системы, отражающей такое явление природы, как человек, то окажется, что с точки зрения современной плоскостной философии оно будет выражено отношением трёх шестимерных пространств, по количеству плоскостей образующих куб или $6+6+6!$ Но, когда в системе появляется ещё одно измерение, то число зверя становится числом человека $7+7+7$, и измерение – это душа, при этом результат операции $7+7+7=19$.

Всадники апокалипсиса

Очередная метафора – предвестники конца света, всадники апокалипсиса – имеет конкретно практическое значение. Отношение к образу устрашающих наездников – следствие примитивных интерпретаций конкретного мышления, возросшее на почве параноидального сознания. Что имелось в виду под четырьмя всадниками апокалипсиса? Ответ можно найти в принципах синтаксиса эфиопского языка. Современный амхарский язык, своими корнями уходящий в более древний язык Эфиопии гыыз, сегодня практически утратил связь с последним, древний язык используется лишь в религиозной

среде. Однако принцип построения предложений сохранился, и, что примечательно, конец предложения обозначается не одной точкой, как принято в европейской синтаксической традиции, а четырьмя точками. Четыре точки обозначают завершённость выражения. Артефакт и атавизм, но символ, позволяющий обнаружить ключ не только к интерпретации метафоры всадников, но и позволяющий сделать вывод об источнике зарождения письменности. Попытка графически изложить поэлементное содержание философии ушедшей цивилизации привела к появлению жестов, а затем и знакового письма. Потребность в описания элементов бинарной системы вызвало также необходимость использования знаков удвоения, а затем и их передачу через речь в виде иективных звуков.

Снова возвращаясь к образу наших наездников, можно обнаружить латентные аналогии не только в письменности. Как ни странно, но в биологии при описании системы ДНК также встречается система четырёх точек, по сути, также отражающая завершённость построения, но в данном случае биологического. Другими словами четыре точки обозначают целостность выражения, его завершённость.

Те самые костяшки на курьих ножках

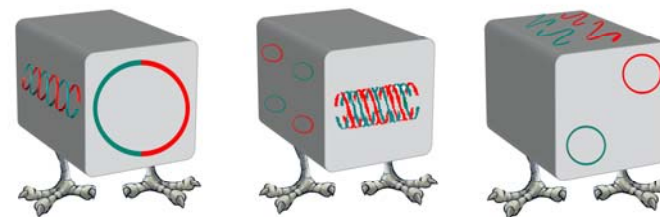

Адамово яблоко или философский камень?

Обойти среди множества ключей метафору адамова яблока было бы непростительным упущением. Так что же послужило причиной изгнания из рая – факт ослушания или материальная потребность?

Земля, столь похожая на яблоко, – лишь точка среди Вселенной, а желание человечества принести таковую в рабство желудку столь велико, что никто не заметил, как жрица любви скормила точку похотливому философу. Обломались зубки о камень, иступились остроты и вот она – беззубая улыбка плоской науки, разменянной на серебряники.

ДНК и символ веры

Если попытаться создать проекцию структуры ДНК на плоскость, то можно получить всем хорошо известный знак – символ веры. Одна из проекций позволяет выстроить символ восточного понимания отношения мужского и женского начала – Инь и Ян.

Многие символы веры являются попыткой изображения на плоскости одновременно двух проекций. Проблема интерпретации плоскостного символа связана с особенностью процесса апперцепции человека, которая вызывает ошибки восприятия. Психология восприятия предполагает возможность перехода плоскостного изображения в объемную интерпретацию лишь при наличии перцептивного эталона, опосредующего таковой переход. При отсутствии эталона (ключа или алгоритма) достоверно интерпретировать изображение на плоскости невозможно. В качестве примера можно привести интерпретацию знака Водолея, принятую на сегодняшний день. Две извилистые линии однозначно воспринимаются как волны – символ воды, но символ Водолея исходно – это отношение двух объемных спиралей, элемент философии древних. Подобным образом было искажено понимание многих образов в древнеегипетских рисунках, прежде всего это касается изображений змей и жестов.

Что касается символов европейской культуры – символов веры, происходящих из наследия науки древних цивилизаций,

то таковые, обрстая культурными интерпретациями, зачастую приобретают сакральные или табуированные значения. Так было со свастикой, взятой в качестве символа фашизмом, аналогичное происходит и с символами веры, первичное значение научного символа превратилось в религиозную или политическую догму.

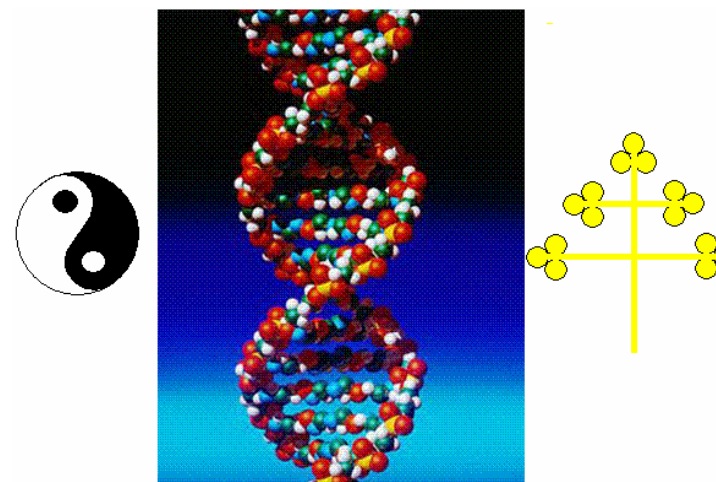
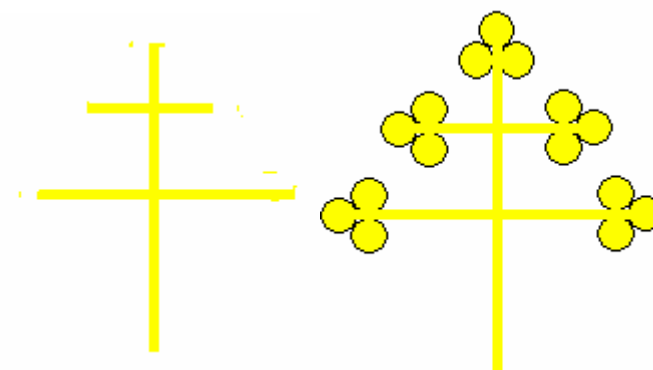

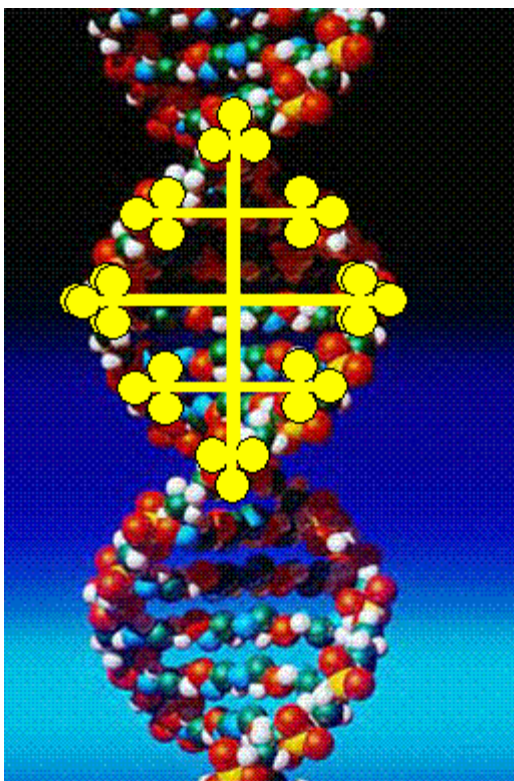

Соответствие объемному объекту проекции Инь и Ян и прочих символов веры также очевидно. Но дорога к Богу у каждого своя. Ищите и обрящете!

Идея и материя

Попробуем отследить процесс с помощью фиговых листочков современного плоскостного миропонимания как противопоставления материи и идеи. Поместим в них полученную систему.

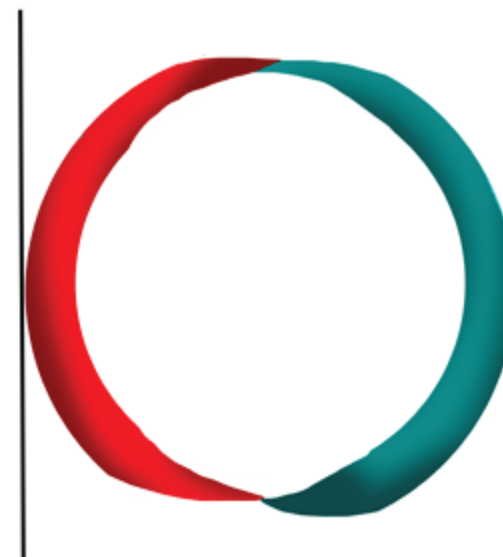
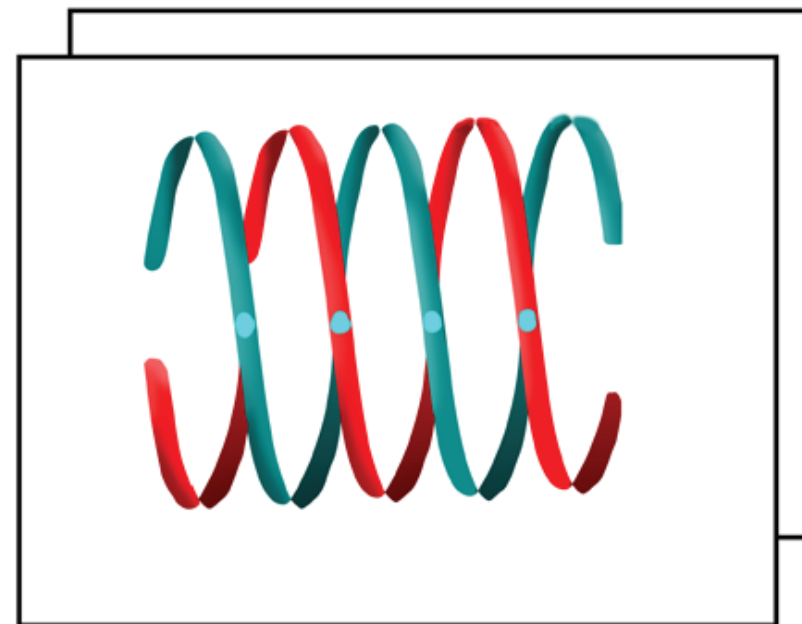

В точках соприкосновения получаем отпечаток:

Плоскость материализма.

| | | | | |
|--------------|------------------|--------------------|---|--|
| пространство | Форма Материя | Содержание Идея | Множество формы Идеализация материи Материя + Идея | Множество содержания Идеализированная материя |
| | время | | | |

Плоскость идеализма.

| | | | | |
|--------------|---------------|-----------------------|--|--|
| пространство | Форма Идея | Содержание Материя | Множество Формы Материализация идеи Идея + Материя | Множество содержание Материализованная идея |
| | время | | | |

Обнаруживается развитие системы, в которой форма и содержание проходят эволюционный путь от единственного уникального до множества уникальных форм.

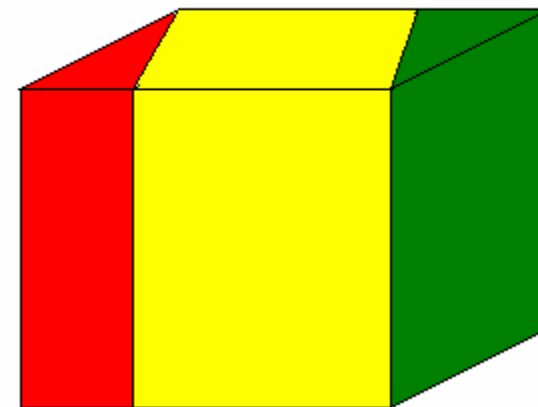

Другими словами, система предполагает развитие во времени до точки, в которой она достигает единственного уникального значения формы, противоположной исходной.

Образно можно описать как первичное состояние минимума материальных форм при максимуме потенциала невостребованных идей, которое переходит в состояние максимума материального содержания при минимуме потенциала идей. Или максимум ресурса при минимуме идей его потребления. При этом встречный процесс характеризуется максимумом идей при наличии минимума материи их реализовать.

В точках начала пятого цикла система либо проходит рекурсивное изменение и входит в состав большей системы,

либо распадается на меньшие, которые вырождаются и погибают в течение цикла в 360 градусов.

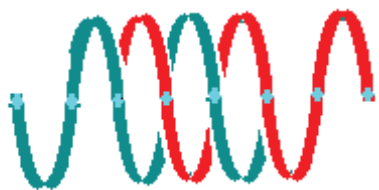

К признакам вырождения системы можно отнести появление пустых форм или неупорядоченного формой содержания, предтечей которого является появление у формы противоположного содержания. На практике это выглядит, как мужчины с женским поведением и женщины с мужским, продукты питания по форме (упаковка, название), а по составу не являющиеся таковыми, деньги, утратившие своё содержание. Лицедейство, поставленное во главу угла всех сфер человеческой деятельности, и прежде всего государственной власти, проявляется формой, содержание которой исполнено скрытым противоречием задаче, декларируемой формой, порождая иллюзию надёжности и стабильности системы.

Вырождение системы провоцируется также дисфункцией женского и мужского генома. Что влечёт за собой появление в системе клонов форм и содержания, потерю уникальности и остановку развития системы.

Календарь Майя

В основе календаря Майя использована непропорциональная симметричная кубическая матрица, описанная философией процесса.

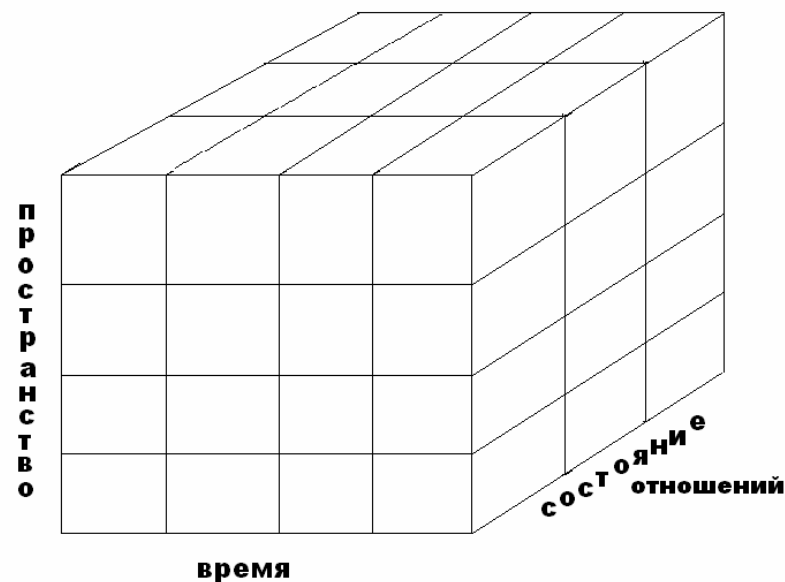

Описание местоположения исследуемого объекта в пространстве и времени обозначалось чёрточками и точками. В зависимости от положения наблюдателя запись производилась, к примеру, как:

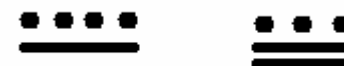

таким образом, удавалось записать систему летосчисления как последовательность повторяющихся процессов. Однако матрица

использовалась не только для летосчисления, но и для исследования астрономических и прочих наблюдений.

Психология процесса

Психоло́гия (греч. ψυχή — душа; греч. λόγος — мысль, причина) — академическая и прикладная наука о поведении и психических процессах в психике человека либо животного (Взято из Википедии)

Как видно из определения, психология изначально рассматривала предмет своего познания душу, однако современная психология давно не оперирует таким понятием, и даже более того: рассуждения о душе могут быть отнесены к признакам психического расстройства, по сути первоначальное значение понятия утрачено, равно как и такой предмет исследования – душа. Приведенное же определение психологии, по сути, является циклической ссылкой определения на себя – очередной наглядный пример софистического умозаключения. Удалив избыточные определения, получаем суть: психология – наука о психических процессах в психике. С другой стороны, новообразование и приращение в виде «наука о поведении» более конкретно, но утрачивает отношение с душой. Наука о душе потеряла душу как в прямом, так и в переносном смысле,

осталась лишь пустая форма с противоположным содержанием – наука о душе стала наукой о бездушии, средством манипуляции, источником наживы. Закономерный исход материалистического подхода. Стимул и реакция – бихевиоральные приоритеты в процессе материального накопления не оставляют места для души.

Философия процесса возвращает душу на пьедестал познания и не только открывает путь к пониманию закономерностей процессов психических, но и делает доступным путь познания законов Вселенной. Во многом философия процесса – это исследование свойств души, её организации. Это исследование позволяет сделать выводы о катастрофических последствиях бездушия науки. Пренебрежение понятием душа приводит к множественным ошибкам в логических построениях и неправомерным выводам. Так, построение модели женского или мужского генома невозможно без души. Получается совсем другая мертворожденная система, в которой невозможно познать систему такого процесса, как жизнь. Тем более не обнаруживается связь мужского и женского в созидающем жизнь порыве единения душ, становится доступной лишь форма механического совокупления физических тел, лексически обозначаемая столь созвучной философии взрыва репликой – трах.

Выводы

Основным выводом философии процесса является вывод о наличии единого организационного принципа всех процессов, начиная от строения Вселенной и кончая структурой ДНК.

Также философия процесса позволяет выявить связь символики различных культур, которая очевидна при построении различных проекций системы, что свидетельствует о едином источнике их происхождения и, следовательно, наличии базовой исходной теории мироздания. Представители древней цивилизации, пережившие катаклизм, сделали отчаянные попытки донести знания до сознания примитивных народов, но их усилия достигли цели только сейчас.

Система геометрических построений философии процесса позволяет выдвинуть идею о наличии в системе пространственно-временных точек, которые содержат в себе информацию о всей системе, как в прошлом, так и будущем. Более того, наличие таких точек позволяет сделать вывод о возможности изменения в настоящем не только будущего, но и прошлого. Изменяя настоящее, мы изменяем всю систему.

Описанная система применяет тот же алгоритм, который применялся в племени Майя – система отношения трёх элементов в пределах четырёх циклов и затем (пятое солнце) переход системы в новое состояние или её истощение.

На основе исследования системы, образованной философией процесса, можно сделать прогноз ближайших событий и определить действия, необходимые для преодоления и минимизации их последствий, прежде всего это пересмотр философских принципов общества и науки. Очевидно, что система, не освоившая до конца принципы построения структуры ДНК, не может правильно оценить последствия своего вторжения в генетические программы природы.

Гордыня, с коей человечество осознаёт себя на вершине эволюции, приводит к умозаключениям типа глобального потепления как следствия деятельности человека в момент, когда в системе начались процессы охлаждения. Собственно говоря, начавшиеся процессы знаменуют начало входа системы, в коей находится и наша планета, в точку 2, что вызывает процессы охлаждения, но не это главное, а то, что происходит, когда система меняет свою полярность. Грядущий катаклизм можно связать, прежде всего, с изменением свойств системы на противоположные – речь идет, прежде всего, о смене магнитных полюсов, что вызовет изменение свойств элементов системы. Соответственно кремний, являясь земным элементом, изменит свои свойства – отсюда последствия планетарного масштаба, крах систем, использующих полупроводники, в том числе систем управления АЭС, и этого будет достаточно, если уже

сегодня не принять меры к созданию альтернативных переходных систем управления.

В рамках же человечества, следующего путём утраты духа, перспектива в любом случае одна – генетическое вымирание, если, конечно, не вернуть в систему душу.

Значение денег в этих условиях станет ничтожным. Необузданные витальные потребности исключают посредника. Деньги, пройдя этап утраты содержания, не являются больше ни эквивалентом золотого стандарта, ни эквивалентом товара, произведённого в государстве. Становясь частью виртуального пространства, деньги утрачивают не только свою физическое содержание, но и физическую форму. Виртуальные деньги – реквием нумизматике. Основная масса денег становится производной от виртуальной производной. Соответственно, система виртуальных денег становится экономической системой черной дыры, утратившей своё содержание. Пустая форма поглощает всё: и души, и материю, и идею. Но на всякую чёрную дыру существует чёрный карлик. Метаморфозы кремния не оставят места в пустой форме...

Практические результаты

Построена единая философская система. Философия процесса позволяет выстроить систему в любой области знания,

достаточно ввести доступные современной науке данные в алгоритм философии.

Получен алгоритм дешифровки структуры ДНК, строения Вселенной.

Выработан алгоритм дешифровки Библии, египетских рун, философии Майя.

Сформирован подход к пониманию источников зарождения письменности.

Сформирован единый алгоритм прогноза природных явлений и катаклизмов.

Выработан единый алгоритм описания психических и физиологических процессов, функционального строения мозга.

Построение прототипа альтернативного источника энергии на основе алгоритма философии процесса позволило получить 0,4v полярного электричества. Источник не использует ни один из современных принципов выработки электроэнергии.

Да много чего ещё...

Тест IQ

1. Какой системе соответствует данная форма?



2. Сколько пар рёбер необходимо для организации системы в пределах четырёх циклов?

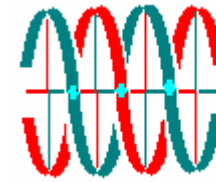

3. Где в данном символе отображена женская, а где мужская составляющая?



4. Какому знаку в системе рисунков древнего Египта соответствуют формы?



5. Какая система обозначена через этот символ?

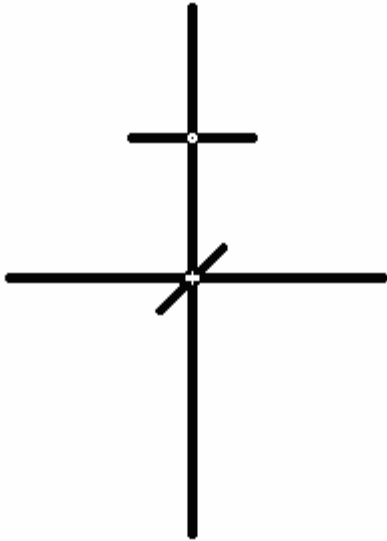

6. Что обозначает данный символ?

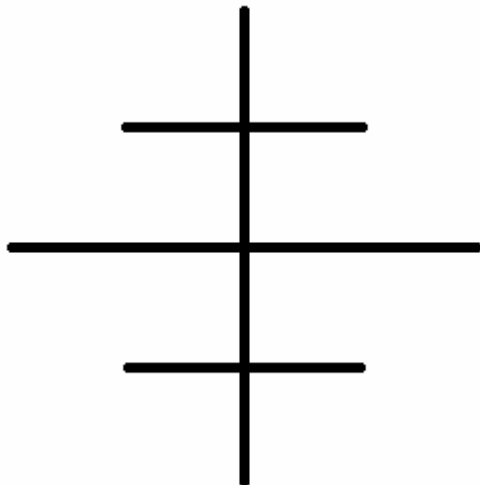

7. Как выглядят 2 пары мужских хромосом?

8. Что такое високосный год?
9. Число зверя – чьё оно?
10. Как появилась письменность?
11. Почему в обычном году 364 дня?
12. Сколько будет измерений, если сложить три семимерных куба?
13. Почему истребили культуру Майя?
14. Что такое душа?
15. Каковы последствия отсутствия души?
16. Кто Бог?

Если вы не смогли ответить на поставленные вопросы, то значит, философия процесса Вам открылась не полностью.

“in vi no veritas”

Слово свыше

И явился тот, пришествия которого ждали, и вошёл в храм своего явления имени, златом сверкающий, и не узнали в храме души его, ибо в облике и облачении был он человеческом, рубахе африканской, и спустился на землю, и обрел плоть и кровь, дабы путь осветить всем, заблудшим в темени. И увидел молящих пришествия своего, но ко входу спиной стоящих.

И встретил у храма два чада молодые, и спросил про веру их, и ответили чада, что веруют, и спросил он: что символ веры их значит? И только Христа, душу божью скрывшего, чада вспомнили. И ушёл он в храм другой, по другую сторону Иерусалима, и реку пересек, и в храме разрушенном Еремеева встретил работника, и спросил его о вере его, и ответил тот, что не видит веры нигде, ибо без души она, и сказано было ему имя речь, и ответил он: Николай, и было сказано, что он – Николай чудотворец, ибо чудо – творить, храм из руин созидаю, и ещё сказано было ему, что пришёл Спаситель на землю, и место перстом указано, где стоял он, и наказ дан работнику – хранителю храма слова сие донести. И пригласил тогда его Николай на службу вечернюю, но вопрошал Он: Кому служба будет? Имени моему или делу? Если имени, так то гордыню

мою тешить и смотреть, как во имя моё лоб об пол без созидания бьют и осеняют крестом смертным душу бессмертную. А дела моего коль – так не моё это дело псалмы петь старые, новые надо не псалмы, а песни, что к делам созидания подспорье, а не праздности для.

Имени моему или делу моему молебен поёте? Имени моему, так не хвалите вы Бога своего, ибо гордыню его искушаете. А делу моему коль служите, так не ждите чуда, а творите чудо – созидаю. А молитвы ваши лишь к обману дорога. Не ведаете, что творите и кому челом бьёте.

НЕ ЯВЛЯЮ Я ЧУДА, КРОМЕ КАК ЧУДО СОЗИДАНИЯ.

Кто чудо оглашает, тот лжец. Видел всё Я.

И церковь имена свои мирские спрятала за именами веры в Антихриста. А вы, в рясах ряженные, в одежды по рангу одетые, от мира себя и словом и делом отделившие и именами тож, чудо являете, дабы паствы своей ряды сплотить и пополнить.

Призываю вас к покаянию. Кто слова мои услышит и в одеждах и при делах Антихриста останется, так приду я и сорву их, и будете вы без одежд по улицам идти, аки на день вашего сотворения, покуда не узрите Отца вашего. И, если есть отличие в вас от мира прочего, так то не одеяния ваши, не имена, не лица, а дело – слово моё умение изречь и на путь спасения направить каждого, кто ищет спасения, а молитвы ваши лишь пред истуканами поклон, ибо научили слуги Антихриста вас

чуда у Бога просить, а то, что в каждом из вас душа Бога, позабыли вы, и что чудо созидания вам Богом творить дадено, не помните, утратила вера ваша Душу мою и силу мою утратила.

Кто ж строй окрест веры моей чинит, так то не хранители души моей, а стражники, и сомкнут они врата предо мной, когда приду я к ним. Не ждут они меня, ибо рухнет ложь их чуда Христова. В строю лишь на погибель дорога.

И тогда Он сказал, не моя это вера, где рабы дети мои, а дети рабы мои, где пьют вино аки кровь, а кровь льётся аки вино, за веру, то вера это Христа продавца, что веру в душу мою подменил верой в служение себе, верой в распятие своё лживое, верой в чудо, отделяющее чада мои от меня.

И рек он, что открыл Никону, место пришествия, и не моря Мертвого подобие рядом – воды хранилище, а озера мертвого блюдце будет знаком. И провидцев других пришествия символы близки, да не точны. Ибо встречи моей фанфары готовые, то Антихриста дела, дабы чуда дети мои ждали и безропотно к погибели шли.

Не являю я чуда, кроме как чудо созидания и души приращения. Чудеса Антихриста происки.

И не узрит мя тот, кто Антихриста верою следует, ибо не уверует. Ибо удумано слугами Антихриста пришествие Спасителя объявить приходом Антихриста и мир на земле

Святой, грядущий назвать обманом. Не посылал я на землю Христа, а крест зелёный как символ души моей был послан, дабы деяния созидания благословлять, и на нём самозванец лжечудо сотворил – плотью душу мою сокрыл. И не кровью, а вином обман тот сделан. И красный цвет зелёный покрыв и стал символ жизни – животворящий крест – чёрным распятием – смерти символом и страдания. Не облакал я гневом своим вас на страдания, ибо люблю вас, дети мои. Знаю, ибо был там и видел, как продавец под крестом животворящим, крестопродавец – аптекарь Крестос зелье своё от вины пред душой моей создал. Vi по назвал. Не вину снял, а радость злобную вселил в души. И продавать зелье руками своих помощников стал. И дал правитель солдатам указ найти, чьё vi по, и привели к нему Крестоса, и сказал Крестос правителю: яви чудо новое и толпа смиренна будет, ибо старое чудо креста животворящего не в силах верой толпу остановить, и умыслили они сговор совместный – показать толпе равенство силы креста животворящего и силы вина, да и казну пополнить. И распяли двоих разбойников на горе и третьим Крестоса меж них, дабы всем издали видно было распятие Крестоса, а тот обман, что Крестоса не гвоздями, а лишь верёвками к кресту привязали и шляпки гвоздей из верёвок, толпе явили издали. И дали испить пред распятием Крестосу Vi по, тем определить силой зелья вину его, и искупить вином. Но не распяли Крестоса, а только

вид сделали, а разбойников гвоздями настоящими пронзили, не нужны они были более, чем веру в обман сей укрепить стенами своими, и раны их кровью излились, а раны Крестоса вином замироточили будто. Пьян он был от зелья испитого. И чудо явлено было – воскрес Крестос с помощью поделльников своих, с коими и раньше он прочие чудеса исцеления творил. И стал он против креста души моей и, стало быть, имя его Антихрист. И радовался правитель толпе зельем опоённой и казне растущей, пока толпа, пьяная зельем, на правителя не пошла. Не ждите пришествия Антихриста, ибо вошёл он в души ваши обманом давно. Не посылал я своих посланников огнём и мечом веру мою насаждать, ибо Творец я, а не разрушитель. Всё, что разрушает окрест вас, то дела Антихриста в душах ваших. Изгоните Антихриста из душ ваших – спасение вам будет, а нет – ждите не от мя, от него кары небесной, огненной. Ибо идёт день не суда страшного, а бездушия следствия. Дела Антихриста – именем любви ко мне делить людей на избранных и недостойных. И мир создал он рабов своих и слуг, правоверных и неверных, православных и прочих. И говорю вам: слепы вы, но прозреете и узрите душу, а узрите душу, покажет вам она в отражении вашем Бога.

К Христу о помощи просите, а Богу хулу воздаёте!

На чудо уповаете воззреть, чудом и обмануты будете!

Кто веру в Бога в нужник превратил, из нужника тому и воздано будет! Кто о Боге лишь по нужде вспоминает, имён тех Богу нужды нет помнить!

И скажу я народу иудейскому: зря вы ждёте мя рядом с гробом господним, ибо не мой это дом, не приду я спасать вас к символу Антихриста, покуда вы не искупите продажу веры христопродавцем, и мир на земле Палестины не наступит. Тож и арабам скажу о Израиле. И будет знак вам слов моих.

И было сказано Человеку с душой великой к Японии близкому, что в году дня рождения своего к рулю от штурвала поставлен будет, что спасение человечества в руках его умелых, делами Ноя и Петра славными. Душу и мысль светлую разума чистого наказано от гордыни беречь. Ибо достойный он имени царя Романов. И будет он миротворцем, Творцом мира созданным, но до срока имя его не будет вслух сказано.

А тому, кто место в строю искал, судьба выйти из строя и стать во главе его.

Два послания в две обители направил Я, дабы где вера в меня ещё осталась узнать и оттуда детей своих к спасению повести, но напрасно ждал звона колоколов, о моём пришествии извещающем радостью.

И ушёл Он к себе домой в дом человеческий, и снова две реки пересёк. Троица будет знаком на холме рядом с домом его. И сказал Он: И будет знак вам у ворот моих – крест животворящий

на дороге главной. И пусть каждый, кто путь ко мне ищет, камень возьмёт цветной с собой. А кто придёт ко мне не творить, а узреть чудо, испросить чуда – изгнан будет. Прочих извести о словах моих, и пусть они дорогу ко мне ищут сами. Пока не узришь в себе бога, не осмелся путь прямой указать другим к вратам моим. И узрет мя лишь, кто в одеждах в мирских и лицом чистым будет, без ранга и почести, охраны без ко мне дойдёт, ибо все равны передо мной будут, а прочий мимо пройдёт. И, если выучил ты молитв бесполезных ко мне уйму, то выучи и слова от меня, как «Отче наш» знаешь, и не листом тряси пред очами прочих, а изрекай слово моё, пока не прозреешь, а прозрев, сам слова скажешь новые. Ищи Бога и в себе и рядом с собой, ибо каждый, кто не в облике слуг Антихриста ходит, может оказаться Богом твоим! И не узрит мя тот, кто Антихриста верою следует, ибо не уверует, ибо чуда ждёт от Бога доказательством.

И, если имя моё Богу равно, то против Христа выступая, стало оно – Бог Антихрист.

«И восстанет в то время Михаил, князь великий, стоящий за сынов народа твоего; и наступит время такое, какого не бывало с тех пор, как существуют люди, до сего времени; но спасутся в это время из народа твоего все, которые найдены будут, записанными в книге.»

ОТ СОЗДАТЕЛЯ
ВСЕЯ
ФИЛОСОФИЯ ПРОЦЕССА.
ПРОЦЕСС ФИЛОСОФИИ.
КЛЮЧ.
(ВВЕДЕНИЕ)

THE FINAL THEORY

РОССИЯ
НОВЫЙ ИЕРУСАЛИМ ТРОИЦА

ИЗЛОЖИЛ М. В. ФРОЛОВ

Издательство ООО «ИРИС ГРУПП»
г. Москва, ул. Большая Никитская, д.16, офис 307
Тел. (495) 258-76-34
Реализация книги на сайте
www.irisbook.ru
E-mail: **izdatsu@gmail.com**

Подписано в печать «31» Августа 2010 г.
Формат 60x90^{1/16}. Гарнитура «Times New Roman»
Печать офсетная. Бумага 80 гр. Усл. печ. л 4,88
Тираж 100 экз. Заказ 493.

Отпечатано с оригинал-макета
в типографии ООО «ИРИС ГРУПП».
г. Москва, ул. Большая Никитская, д.16, офис 307
Тел. (495) 258-76-34.