



# ВЯЖЕМ

варежки и перчатки

# ВЯЖЕМ

варежки и перчатки



Использование текста и иллюстраций, в том числе фрагментов, без разрешения правообладателя запрещается и преследуется по закону.

**Ермакова С.О.**

Е 72 Вяжем варежки и перчатки — М: ООО ТД «Издательство Мир книги», 2007. — 256 с.: ил.

В книге изложена техника вязания спицами и крючком варежек и перчаток. Вы узнаете о том, с чего начать работу, как выбрать пряжу, спицы, способ вязания и рисунок для будущего изделия. Вы научитесь вывязывать оригинальные орнаменты, украшать вышивкой вязаные вещи, чтобы такой маленький, но очень важный аксессуар, как перчатки или варежки, приносил вам радость и эстетическое наслаждение.

ББК 37.248

© ООО ТД «Издательство  
Мир книги», 2007  
© Ермакова С.О., 2007  
© ООО «Абсолют-Юни», 2007

ISBN 978-5-486-01612-7

## ВВЕДЕНИЕ

Появление на Руси перчаток и варежек относят к XVI–XVII векам. Тогда предмет одежды для рук называли рукавками. Они были простыми с одним большим пальцем, похожими на современные варежки, и персчатými — с отделениями для каждого перста (пальца), подобными нашим перчаткам.

В старинных описях встречаются упоминания о дорогостоящих рукавицах: кожаных, сафьяновых, суконных, камчатных (из узорчатой шелковой ткани), атласных, зуфных (шерстяных), бархатных с вышитыми золотыми и серебряными узорами. Холодными рукавицами считались оленьи, замшевые (ровдушные), лосиные и связанные из шерстяных или шелковых ниток. Теплые рукавицы делали с мехом внутри и опушкой.

Рукавицы богатых купцов и бояр украшали бахромой, золотым галуном и «кружевцем». Запястья унизывали драгоценными камнями и жемчугом, вышивали шелком и золотом.

Варежки русские люди носят с незапамятных времен. Их название, по одной версии, происходит от варяжских рукавиц, а по другой — от древнеславянских слов «варовати» и «варить», что означает «защищать» и «охранять». Есть еще одно мнение: слово «варежки» произошло от «варить» в значении «кипятить», так как в Древней Руси вещи, связанные и валяные из шерсти, выдерживали в кипятке,

чтобы они стали плотнее, прочнее и теплее. В северных областях России в сильные морозы носили по две пары рукавиц: верхницы и исподцы. Верхние шили из сукна или кожи, а нижние вязали из шерсти. В словаре В. Даля по этому поводу есть пословица: «Нужда рукавицу с варьгой сроднила».

Рукавицы и варежки у славянских народов имели много названий: верхоньки, кожанки, шубницы, деленки, дельницы, мохнатки, вачучи. В XVII веке, как писал историк Павел Савваитов, «русские всех сословий рукавицы имели длинные кожаные, достигающие почти до локтей, в которые вложены для зимы валишки, или шерстяные валяные рукавицы, которые покороче кожаных». В русских деревнях XIX века носили перчатки, перчанки, перстаницы, а в Белоруссии перчатки называли скарпетками.

В северных губерниях мастерицы расшивали перчатки золотыми и серебряными нитями и надевали их по большим праздникам, например на Пасху.

Как в древности, так и в наше время варежки и перчатки остаются практически неизменным и незаменимым атрибутом одежды. А каждая пара вязаных изделий поможет вам создать яркий индивидуальный образ.

## ГЛАВА 1

### ОСНОВНЫЕ ПРИЕМЫ ВЯЗАНИЯ

#### Какой бывает пряжа и как ее выбирать

Любая вещь, даже если она безукоризненно выполнена, не будет выглядеть красиво, если вами неправильно подобрано цветовое соотношение ниток, вид и качество пряжи не соответствуют модели.

Для вязания варежек и перчаток можно использовать различные нити: шерстяные, хлопчатобумажные, шелковые, синтетические. Конечно, идеальной пряжей является шерстяная. Вещи из нее прекрасно сохраняют тепло, практичны и удобны в носке.

Качество вязаных изделий напрямую зависит от качества пряжи. Перчатки и варежки из сильно крученых ниток получатся жесткими и неэластичными, хуже будут сохранять тепло. Поэтому лучше всего использовать для вязания слабокрученые нити. По толщине пряжу подбирают в соответствии с видом будущего изделия. Так, для детских изделий берут более тонкие, мягкие и пушистые нити.



Лучшими для вязания считаются нити, имеющие длинное, тонкое, шелковистое и эластичное волокно. Среди таковых можно назвать ангорскую, мериносую, верблюжью шерсть и мохер.

Ангорская шерсть прядется из мягкого, легкого пуха ангорского кролика. Обычно ее соединяют с тонкой шерстяной, шелковой или хлопчатобумажной нитью.

Мериносую пряжу получают из пушистой тонкой шерсти овцы породы меринос.

Естественный цвет верблюжьей шерсти может варьироваться от светлого до темно-коричневого. Пряжа из нее бывает грубой или мягкой в зависимости от возраста животного.

Мохер производят из длинной, прочной и тонкой шерсти ангорских коз. Эту пряжу отличает красивый шелковистый блеск. В России ее получают из козьего пуха в Оренбургской области.

Пряжа обычно продается в клубках или мотках. Эти понятия следует различать. Клубок представляет собой пряжу, смотанную в виде шара. Моток может быть продолговатой формы. Обычно так нити сматывают с помощью спинки стула или специальной подставки. Пасмо — это часть мотка.

При выборе шерстяной пряжи следует обратить внимание на степень скручивания нити, ее упругость, качество окраски. Туго скрученная не подойдет для вязания спицами. Для такой пряжи лучше всего использовать крючок. Если все-таки попытаться связать изделие из туго скрученной нити на спицах, оно

может получиться жестким и перекошенным, что невозможно исправить даже с помощью отпаривания.

Неотделимы друг от друга прочность и упругость нити. Если при растяжении она ощутимо пружинит в руках и стремится вернуться к изначальной длине, то связанные из нее изделия тоже не будут подвержены деформации. Если же нить рвется при небольшом растяжении, ее обязательно надо соединить с другой тонкой и прочной пряжей, чтобы вязаная вещь долго носилась.

Выбор узоров для неровных нитей всегда ограничен. Для такой пряжи подойдут лишь те из них, которые имеют рельефную поверхность. Неровную нить лучше не использовать для вязания варежек и перчаток, а также для ажурной вязки. Ее надо соединять с другой нитью, можно такой же неровной. В этом случае даже простая чулочная вязка будет зрительно казаться ровной.

Прочность окраски проверяют старым испытанным способом: конец нити смачивают водой, кладут между двумя лоскутками белой ткани и проглаживают горячим утюгом. Если на материи не останется цветного отпечатка, значит, окраска пряжи прочная. Если окажется, что нить оставляет на ткани следы, пряжу надо постирать и прополоскать в теплой воде с добавлением уксуса (1 столовая ложка на 1 л воды). Если и это не поможет, можно прокипятить ее в уксусной воде в течение 20–25 минут при непрерывном помешивании. После этого ее еще раз надо постирать и тщательно прополоскать.

Прежде чем приступить к вязанию, необходимо подготовить нити. Мастерицы обычно стирают любую пряжу: не только с непрочной окраской или бывшую в употреблении, но и новую. Для этого ее надо смотать в небольшие мотки по 100–150 г, слабо перевязать в нескольких местах и постирать в теплой воде с добавлением стирального порошка, предназначенного для шерстяных и полушерстяных изделий. Причем температура воды должна быть постоянной от начала до конца стирки. При этом нити нельзя тереть, а лишь сжимать и разжимать их в руках. После завершения стирки пряжу необходимо прополоскать в теплой воде с добавлением уксуса (1 столовая ложка на 5 л воды). Затем нити следует отжать, завернув в чистое полотенце или мягкую ткань и оставив на несколько минут, не выкручивая. Сушить пряжу рекомендуется в подвешенном состоянии, но не на солнце и не на отопительной батарее. Нити из распущенных старых вещей сушат, подвешивая к ним груз, чтобы они распрямились.

После высушивания пряжу необходимо смотать в клубок, стараясь не вытягивать ее. Для этого на пальцы левой руки нужно намотать часть ниток, снять их, придерживая большим и указательным пальцами. Затем следующую часть снова намотать на пальцы и т. д. Так пряжа не потеряет своей эластичности, а клубок будет большим и мягким.

При покупке нитей следует обращать внимание еще и на их номер, который обычно указывается на этикетке и выражается дробным числом, например

10/2. Цифра до дробной черты указывает на толщину нити, причем чем она больше, тем тоньше нить. Цифра после дробной черты показывает количество сложений в этой пряже, то есть из скольких нитей она скручена.

В продаже широко представлена меланжированная пряжа. Меланж в переводе с французского означает «смесь». Такая пряжа представляет собой соединение разных по цвету нитей. Меланж можно составить самостоятельно, решив, какие цвета больше подойдут для той или иной модели и будут ли они к лицу обладателю изделия. Например, прекрасно сочетаются в меланжированной пряже такие цвета, как черный и малиновый, черный и зеленый, бежевый и белый, серый и белый и др.

Приобретая нити, необходимо подумать и над тем, каков будет их расход. Так, на одну пару варежек, как правило, требуется 75–100 г шерстяной пряжи, а на одну пару перчаток — 40–130 г. Чем пушистее и слабее скручены нити, тем меньше их расход. Следует учесть, что даже новая пряжа при стирке теряет до 10 % своего веса. Поэтому мастерицы всегда советуют покупать ее немного больше, чем может понадобиться.

## **Вязание спицами**

Для вязания перчаток и варежек надо приобрести легкие, отполированные спицы. Их концы не



должны быть слишком острыми или слишком тупыми. Самыми лучшими считаются стальные никелированные спицы, хотя они несколько тяжеловаты. Намного легче алюминиевые, но они могут испачкать светлую пряжу. Деревянные, бамбуковые, пластмассовые и костяные обычно бывают очень толстыми и для вязания варежек и перчаток не годятся.

Чтобы выбрать подходящие спицы, надо скрутить вдвое нить, которая предназначена для будущего изделия. Толщина спиц должна быть примерно равной толщине скрученной двойной нити.

Каждый человек вырабатывает свою манеру вязания — слабее или туже предполагаемого. Поэтому при выборе спиц необходимо учитывать еще и этот факт.

Если спицы подобраны неправильно и они тоньше, чем надо, то изделие будет жестким и неэластичным, каждую петлю надо будет вывязывать с усилием. Если спицы толще, чем необходимо, вязаное полотно будет бесформенным и рыхлым. Для перчаток и варежек обычно берут спицы № 2 и 2,5. Соответственно, понадобится пряжа в 3 и 4 сложения.

### **Термины вязания на спицах**

*Передняя стенка петли* — вертикальная часть петли, расположенная перед спицей.

*Задняя стенка петли* — вертикальная часть петли, находящаяся за спицей.

*Дуга петли* — верхняя горизонтальная часть петли, лежащая на спице.

*Протяжка* — нить, соединяющая снизу две петли одинакового цвета.

*Лицевая петля обычная* — петля, вывязанная за переднюю стенку.

*Скрещенная петля* — петля, стенки которой лежат крест-накрест.

*Петельный столбик* — вертикальный ряд петель.

*Кромочные петли* — крайние боковые петли вязаного полотна.

*Вязать по рисунку* — выполнять над лицевыми петлями лицевые, над изнаночными изнаночные.

### **Набор петель**

Вязаное полотно, выполняемое на спицах, составляют петли, образующие по горизонтали петельный ряд, а по вертикали — петельный столбик. Обе стороны вязанья заметно отличаются друг от друга. На одной его стороне видны стенки петель (рис. 1), а на другой — дуги (рис. 2).

Петли, у которых видны передние и задние стенки, принято называть лицевыми, а те, у которых видны дуги, — изнаночными.

Узоры обычно состоят из изнаночных и лицевых петель.

Перед началом работы необходимо набрать первый ряд петель. Их число рассчитывают в зависимости от длины или ширины будущего изделия.



Рис. 1. Лицевая сторона вязаного полотна



Рис. 2. Изнаночная сторона вязаного полотна

Начальный ряд вяжут на двух спицах, сложенных вместе, чтобы петли не были слишком тугими. Выполнять первый ряд можно несколькими способами.

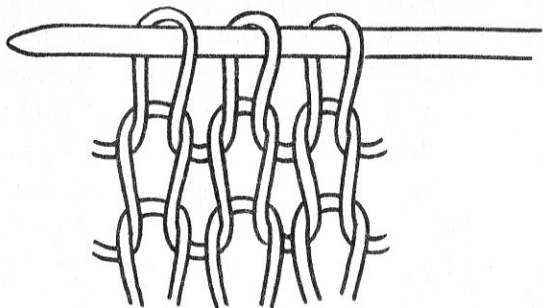
Так, при наборе петель простым накидыванием нить надо расположить на пальцах левой руки так, как это показано на рис. 3, затем ввести спицы в петлю правой рукой, захватить ими нить с указательного пальца левой руки.

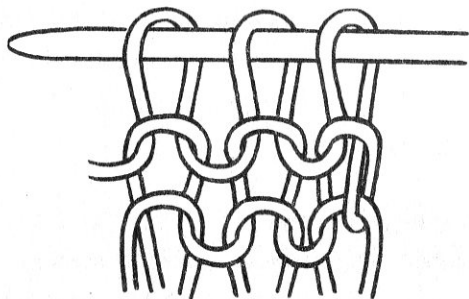

Рис. 3. Простое накидывание петель



Рис. 4. Ряд петель, набранный простым накидыванием

Концы нити а и б должны оставаться скрещенными. Затем нить необходимо снять с указательного пальца левой руки и оттянуть. Набранный таким образом первый ряд петель показан на рис. 4.

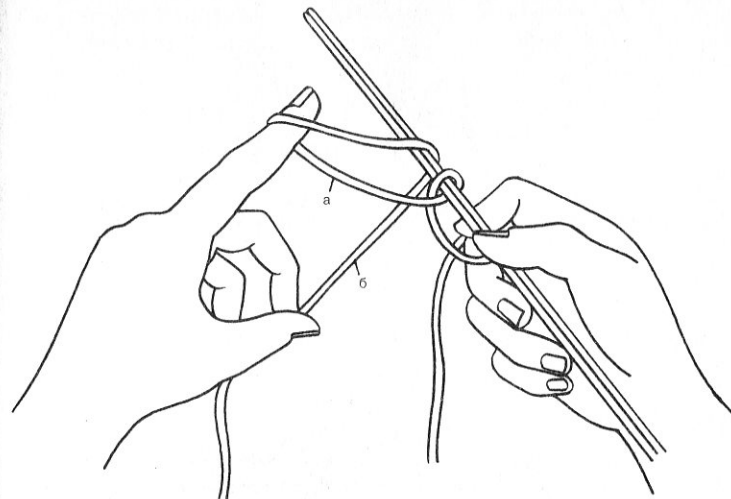
Другой способ набора первого ряда петель называется накидыванием петель накрест (рис. 5). Для этого необходимо расположить нить на пальцах левой руки так, как показано на рис. 6. При этом ко-



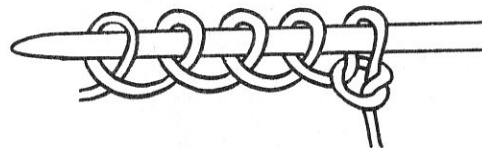

Рис. 5. Ряд петель, набранный накидыванием накрест



Рис. 6. Расположение нити на левой руке при накидывании накрест

нец нити, спускающийся с большого пальца, должен быть достаточной длины, чтобы еехватило для набора необходимого количества петель.

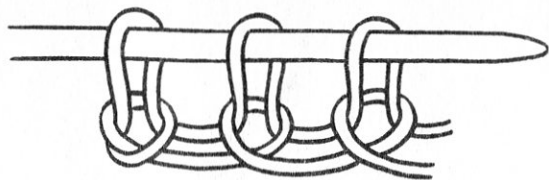
Сложенные вместе обе спицы ввести под нить б (рис. 7), расположенную на большом пальце ле-

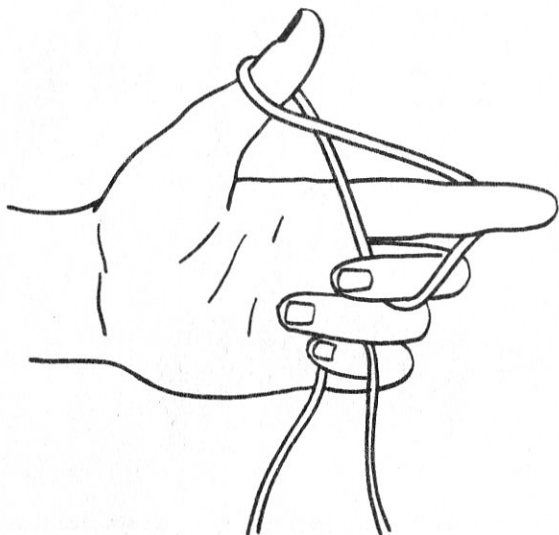

Рис. 7. Захват спицами рабочей нити для образования петли

вой руки, и захватить нить а, лежащую на указательном пальце. Затем провести ее через петлю на большом пальце (рис. 8), снять петлю с боль-



Рис. 8. Вытягивание петли

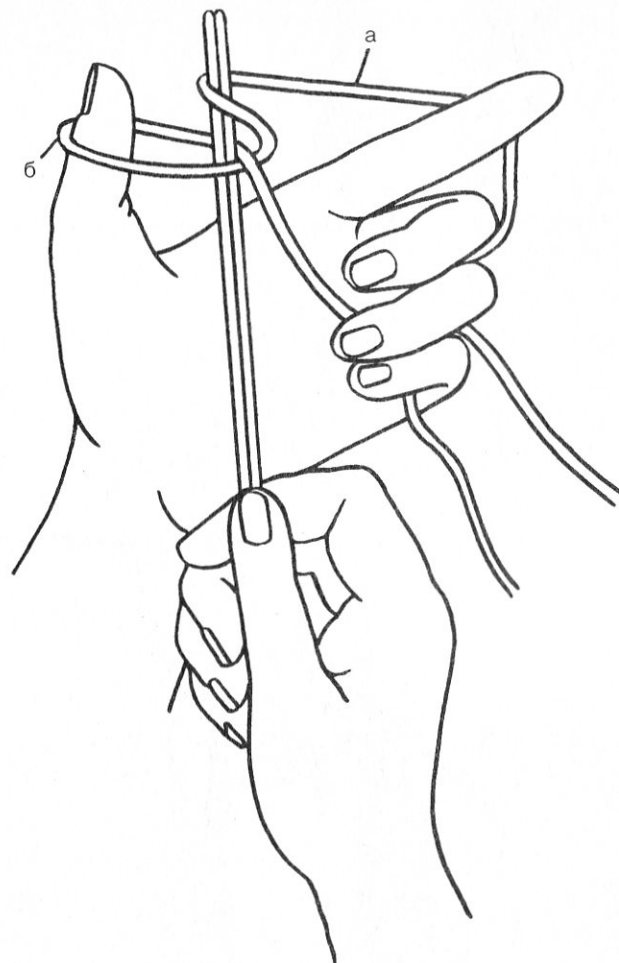

Рис. 9. Распределение петель для вязания варежек и перчаток

шого пальца и с его помощью затянуть нить. Таким образом получается первая петля. Далее нить снова взять так, как показано на рис. 6, и повторить все приемы. Начальный ряд петель, набранный простым накидыванием, менее эластичен, чем ряд петель, выполненный накидыванием накрест.

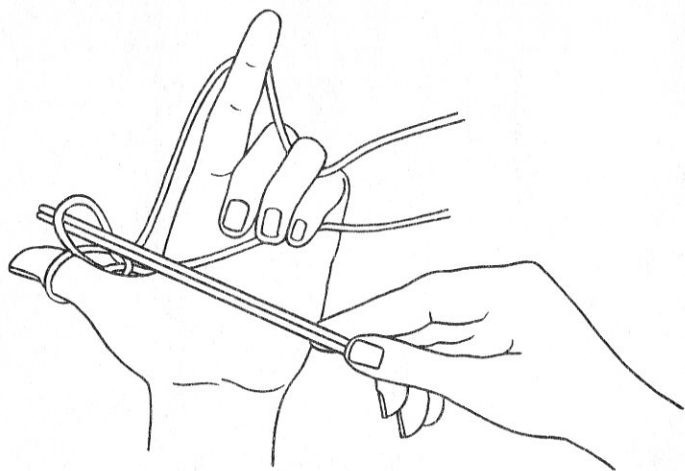
Варежки и перчатки вяжут вкруговую. Поэтому после набора начального ряда петли распределяют на четыре спицы (рис. 9), а работу ведут дополнительной пятой спицей. При этом вязание всегда выполняется в одну сторону.

### Лицевые петли

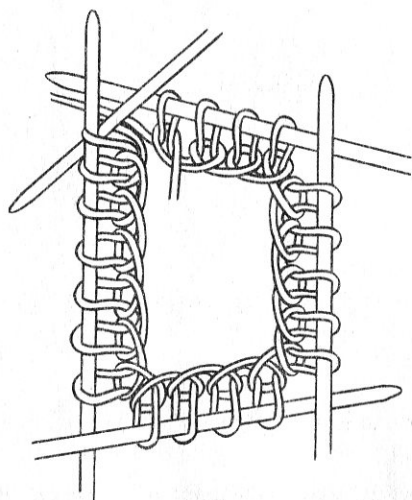
После набора первого ряда петель следует вынуть одну спицу, взять ее в правую руку, а другую спицу с петлями оставить в левой руке. Затем можно начинать вязание лицевых петель. На рис. 10–13 показаны последовательные приемы вывязывания лицевых петель.

Правую спицу А ввести слева направо и спереди назад в петлю а предыдущего ряда, расположенную на спице Б (рис. 10).

Захватить концом правой спицы А рабочую нить б, лежащую за спицей А, и протолкнуть ее сзади наперед вокруг этой спицы (рис. 11).

Затем рабочую нить б (рис. 12), захваченную спицей А, протолкнуть через петлю а сзади наперед. Указательным пальцем правой руки оттолкнуть спи-





Рис. 10. Введение спицы А в петлю а предыдущего ряда



Рис. 11. Захват спицей А рабочей нити

цу Б назад (рис. 13), чтобы петля соскользнула с нее. При вывязывании следующих петель все приемы последовательно повторить.

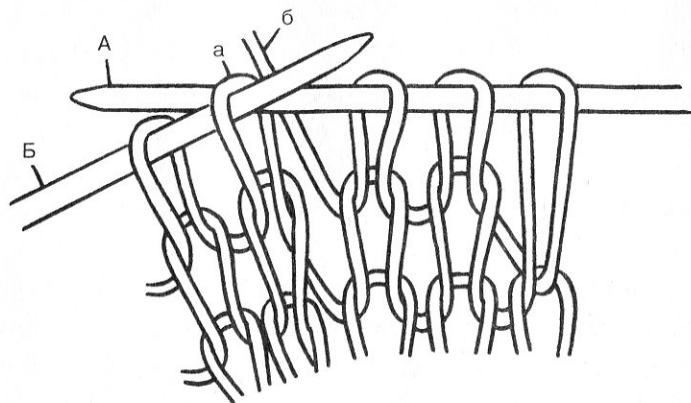

Рис. 12. Вытягивание новой петли б

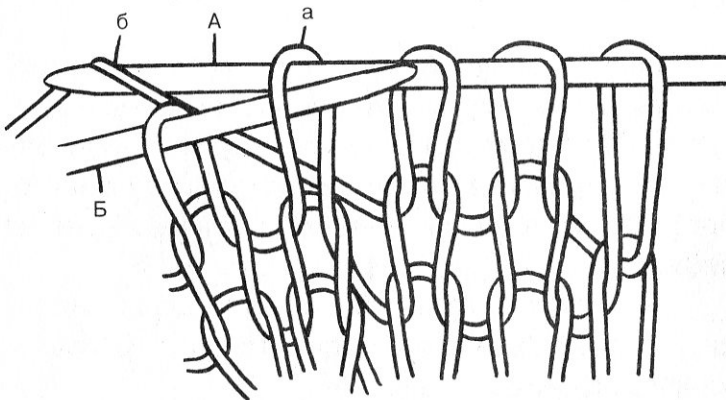

Рис. 13. Снятие петли а со спицы Б

## Изнаночные петли

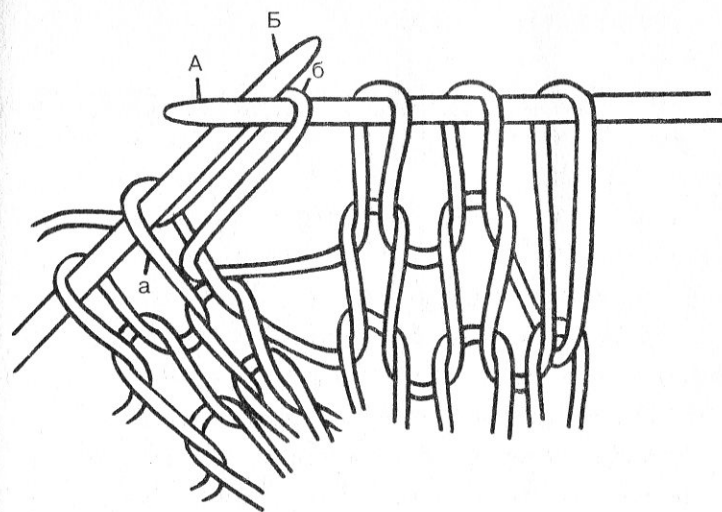
Для вязания изнаночных петель так же, как и лицевых, нужно выполнить несколько приемов обеими спицами.

Все петли, связанные ранее, считаются старыми. На рис. 14–18 показана последовательность получения изнаночной петли.

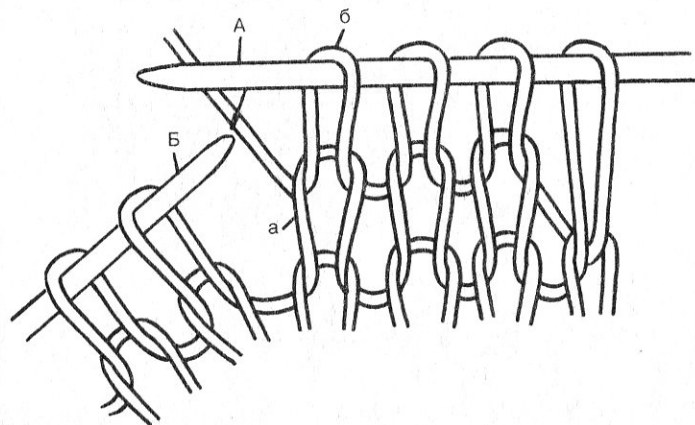
Рабочую нить *a* положить на спицу Б (рис. 14) перед крайней старой петлей *б*. Провести спицу А под рабочую нить, а затем в старую петлю (рис. 15). Положить рабочую нить на спицу А (рис. 16) спереди назад. Протащить рабочую нить спереди назад (рис. 17) через старую петлю, расположенную на спице Б.

Снять старую петлю *б* со спицы Б (рис. 18), оттолкнув эту спицу назад указательным пальцем пра-



Рис. 14. Накидывание нити *a* на спицу Б



Рис. 15. Введение спицы А в старую петлю

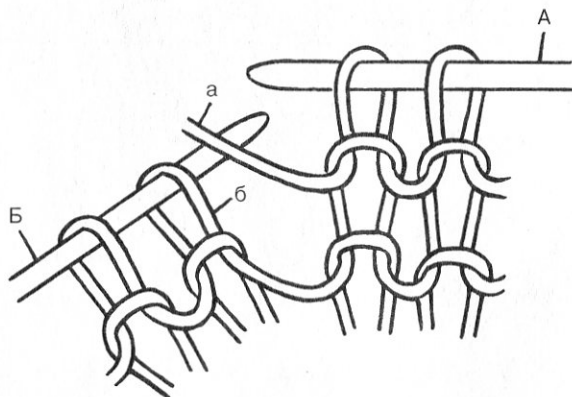

Рис. 16. Захват спицей А рабочей нити

вой руки. Следующие новые изнаночные петли выполняются в той же последовательности. При вязании в одном направлении, как это чаще всего бывает

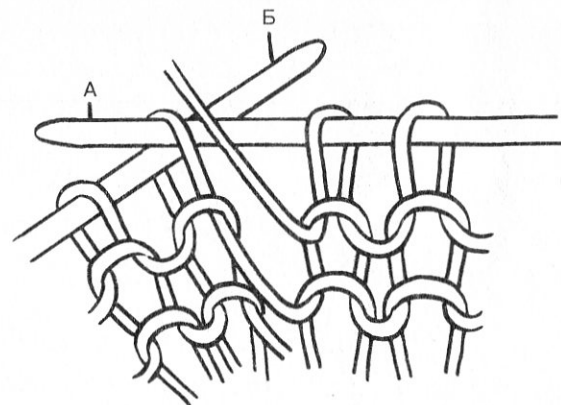

Рис. 17. Вытягивание новой петли

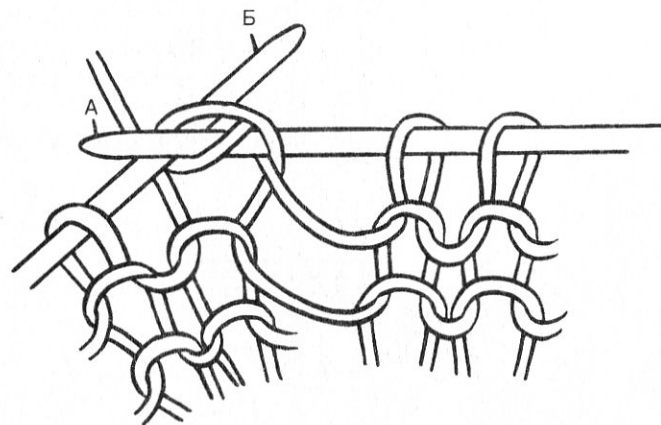

Рис. 18. Снятие петли б со спицы Б

при выполнении перчаток и варежек, новые петли все время протаскивают сзади наперед. Таким образом получается одностороннее вязание с наружной стороной, связанной лицевыми петлями.

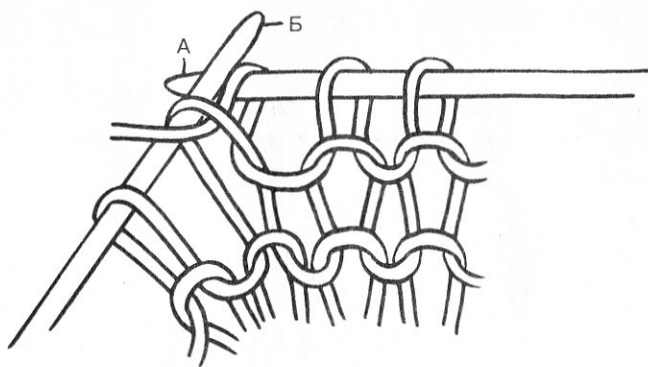
## Скращенные петли

В старину скрещенную петлю называли «петля-крест». Ее стенки расположены крест-накрест, а вывязывают их из обычных лицевых и изнаночных пе-

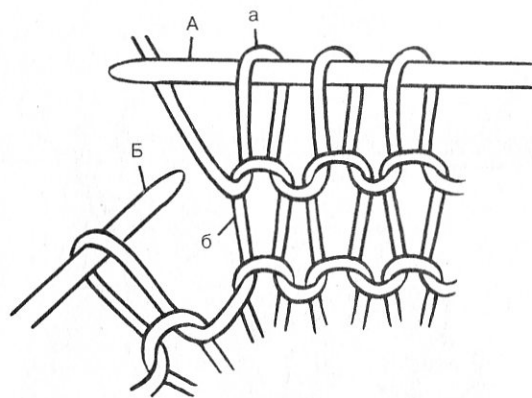

Рис. 19. Вывязывание скрещенной лицевой петли



Рис. 20. Вывязывание скрещенной изнаночной петли

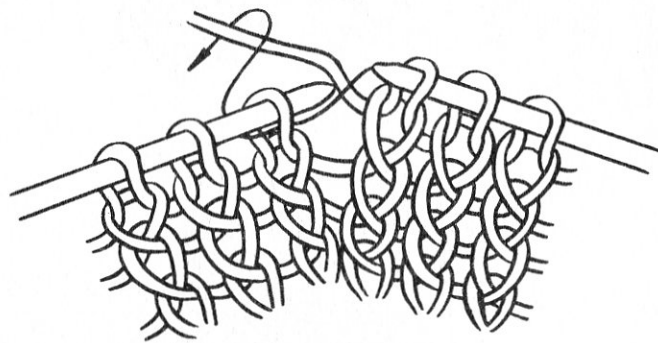

Рис. 20 (продолжение). Вывязывание скрещенной изнаночной петли

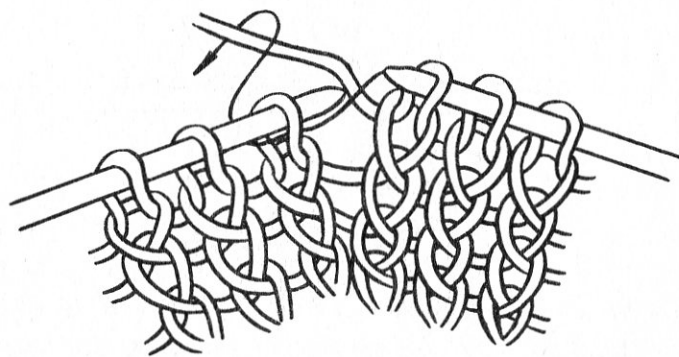

Рис. 20 (продолжение). Вывязывание скрещенной изнаночной петли

тель (рис. 19, 20). Вязаное полотно из скрещенных петель бывает более плотным и меньше растягивается. Именно скрещенными петлями рекомендуется вязать варежки и перчатки. При реставрации вещей, связанных скрещенными петлями, следует быть очень внимательным, чтобы новые петли не отличались от старых.

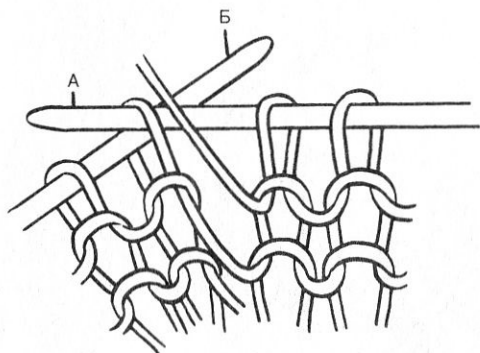
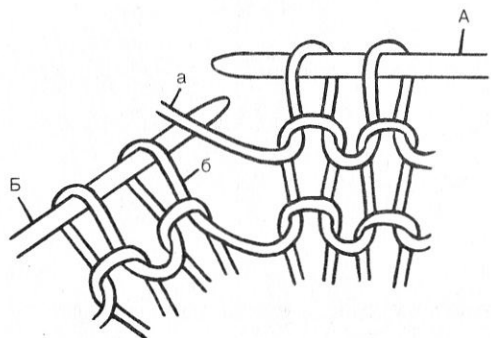
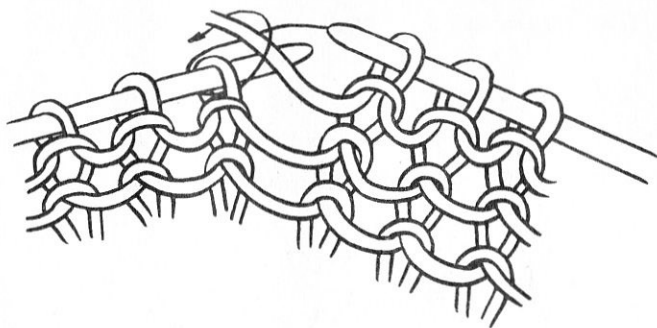

## Кромочные петли

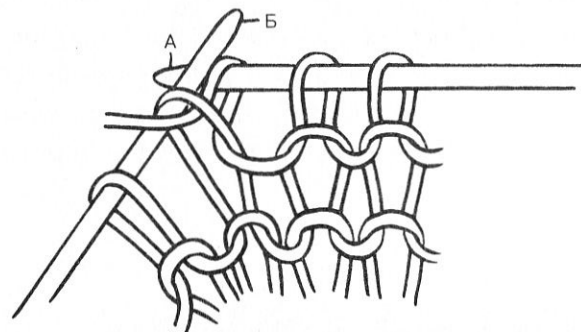
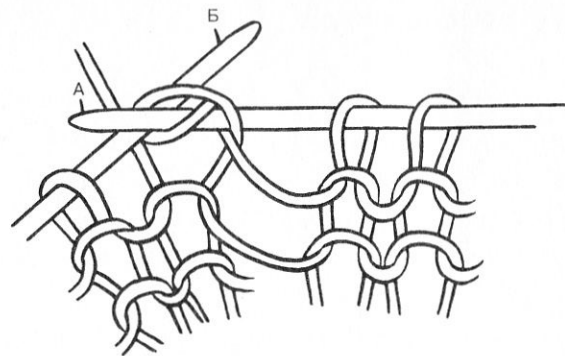
Край вязаного изделия зависит от того, как выполнены кромочные петли. Чтобы он получился ровным, первую петлю каждого ряда надо не провязывать, а снимать на правую спицу. Последнюю петлю каждого ряда следует провязывать изнаночной.

Если после поворачивания изделия идут лицевые петли, то для снятия первой следует отодвинуть рабочую нить *a* немного назад, за спицу *Б* (рис. 21), ввести правую спицу *А* в петлю *б* спереди назад и снять ее. При вязании ряда изнаночных петель (рис. 22) необходимо наложить рабочую нить *a* на спицу *Б*, ввести спицу *А* в петлю сзади напе-



Рис. 21. Снятие лицевой петли со спицы *Б* на спицу *А*



Рис. 22. Снятие изнаночной петли со спицы *Б* на спицу *А*

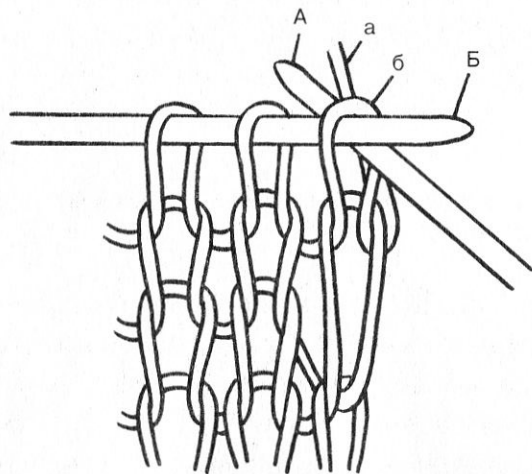

Рис. 23. Получение зубчатого бокового края

ред и снять ее. В первом ряду, который вяжут после набора петель, первую петлю лучше провязать, а не снять.

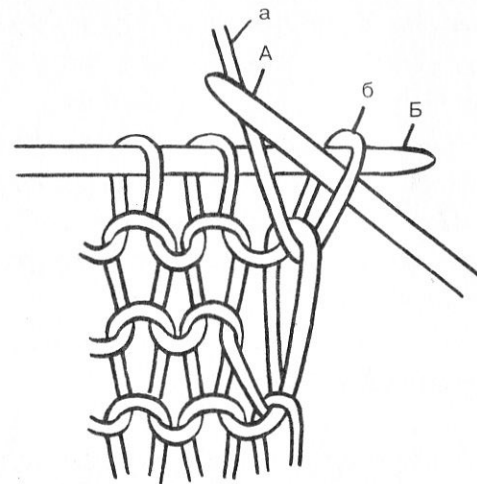
Зубчатый край изделия получается при вывязывании в конце каждого ряда последней лицевой петли (рис. 23).

Первую петлю каждого ряда следует снимать, не провязывая.

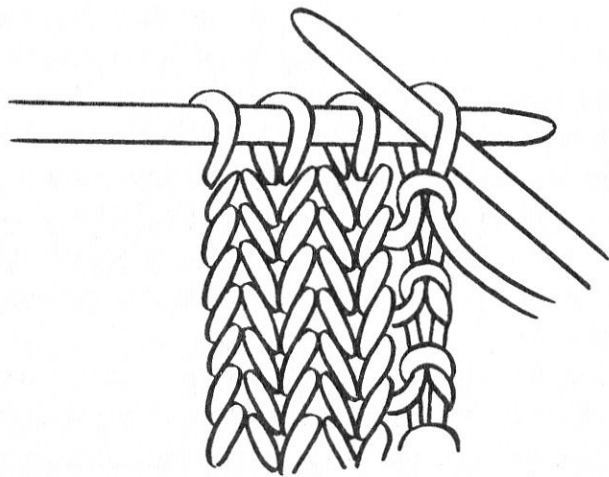
### Закрепление петель

На завершающей стадии работы над вязаным полотном последний ряд петель следует правильно закрепить. Сделать это можно двумя способами. В первом случае (рис. 24, а), закончив вязание последнего ряда, нужно взять спицу с работой в левую руку, повернуть ее так, как если бы предполагалось вязать ряд петель в обратном направлении, затем провести свободную спицу А спереди назад сквозь две крайние петли 1 и 2, захватить концом спицы А рабочую нить *a* и протащить ее через эти две петли с изнанки на лицо. После этого оттолкнуть спицу Б назад указательным пальцем правой руки, чтобы петли 1 и 2 соскользнули с нее.

Образовавшуюся при этом новую петлю 3 (рис. 24, б) вновь надеть на спицу Б и повторить все действия, то есть опять провести спицу сквозь две петли 3 и 4, захватить и протащить рабочую нить *a* и т. д. Закончив закрепление петель всего ряда,



Рис. 24. Закрепление последнего ряда вязания первым способом: а — первый прием; б — второй прием

следует оборвать конец нити и вытащить его через последнюю петлю, затянув узел.

Второй способ закрепления петель последнего ряда называется продергиванием. Завершив вязание предпоследнего ряда, нужно переложить спицу с изделием в левую руку, снять две петли *a* и *б* на спицу А (рис. 25, а), затем концом спицы Б захватить петлю *a* (рис. 25, б), снять ее со спицы А и надеть на петлю *б*, снять следующую петлю *в* со спицы Б на спицу А, петлю *б* снять со спицы А и надеть на петлю *в*.

Указанные приемы повторять до конца ряда, затем через последнюю петлю продеть конец нити и затянуть ее.

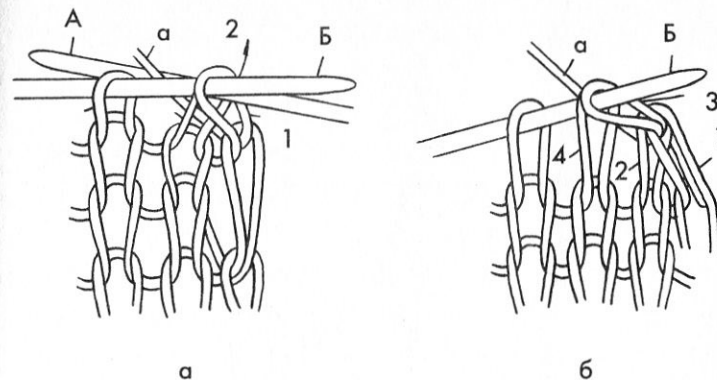
При закреплении петель последнего ряда первым способом край вязания получается более эластичным, чем во втором случае. Когда необходимо,

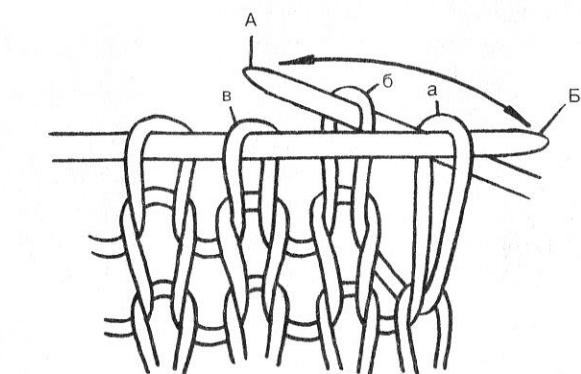

а

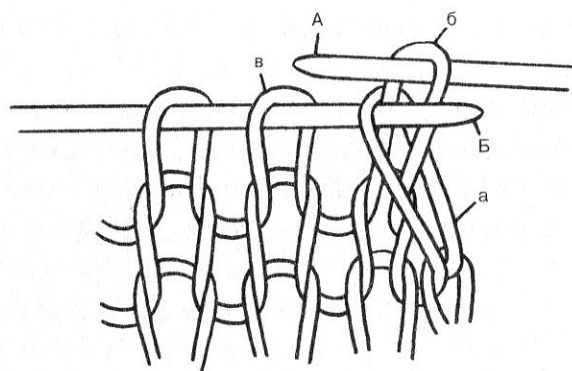

б

Рис. 25. Закрепление петель последнего ряда вторым способом: а — первый прием; б — второй прием

чтобы последний ряд совсем не растягивался, через все его петли с помощью крючка или иглы надо проташить нить и закрепить ее в конце ряда.

## Накиды

При вязании спицами накиды используют в узорах со сложными переплетениями нитей для удлинения и прибавления петель. Без них не обходится вязание ажурных сквозных узоров, а также узоров (их называют английскими), состоящих из лицевых петель и накидов без изнаночных петель. Есть два способа выполнения накида — движением правой спицы к себе и от себя (рис. 26).

Второй применяют очень редко, так как в ажурных узорах с таким накидом остается очень большое отверстие, поэтому в ручном вязании обычно применяют накид, выполненный движением спицы к себе.

При выполнении некоторых узоров делают несколько накидов подряд, то есть обвивают нить вокруг спицы несколько раз. Если после накида сле-

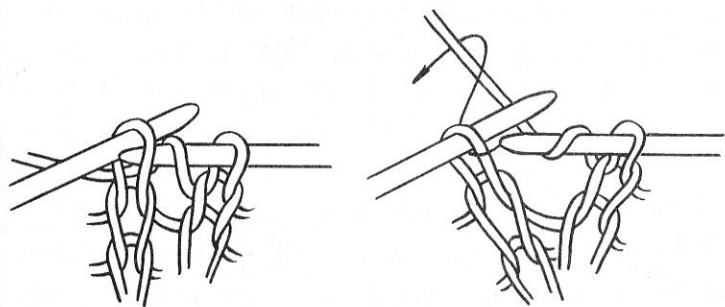

а

б

Рис. 26. Накиды: а — к себе; б — от себя

дующая петля лицевая, то она провязывается легко, а если изнаночная, накид следует придерживать указательным пальцем правой руки, чтобы нить не соскальзывала со спицы. Если сразу после выполнения накида нужно снять петлю, не провязывая ее, то спицу надо вводить в нее справа налево. Иногда после накида требуется провязать 2 петли вместе лицевой. Для этого следует ввести спицу сразу в 2 петли и вывязать из них одну. Если 2 петли вывязаны за передние стенки, новая петля будет иметь наклон вправо, если за задние, то наклон будет влево. Эту особенность можно использовать при выполнении ажурных узоров.

### Снятые (вытянутые) петли

Во многих узорах используются снятые петли. Они могут быть как короткие, так и длинные. Первые снимают, не провязывая, на высоту 1–2 рядов, а вторые — на высоту 4–6 рядов. Чтобы выполнить короткую снятую петлю, надо правую спицу ввести в петлю на левой спице и снять ее на правую спицу, не провязывая. Рабочая нить остается за снятой петлей или перед ней (рис. 27, 28).

Чтобы получить длинную снятую петлю, необходимо ввести правую спицу в петлю слева направо, при этом рабочая нить должна лежать на указательном пальце. Конец спицы по часовой стрелке нужно обвить несколько раз нитью (рис. 29) и спицу с витками втянуть обратно в петлю, стараясь, чтобы нить



Рис. 27. Короткие снятые петли с нитью за петлей



Рис. 28. Короткие снятые петли с нитью перед петлей

не соскальзывала со спицы. Снять провязанную петлю с левой спицы на правую. При выполнении следующих рядов эту петлю необходимо снимать, не провязывая, вводя при этом спицу справа налево.

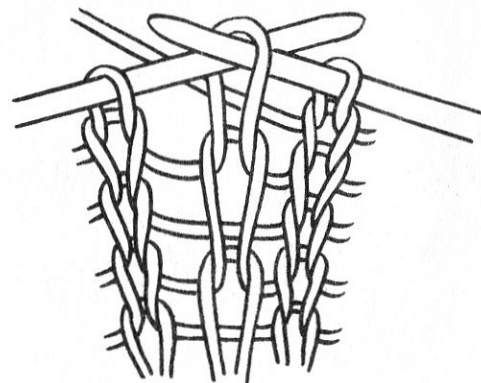

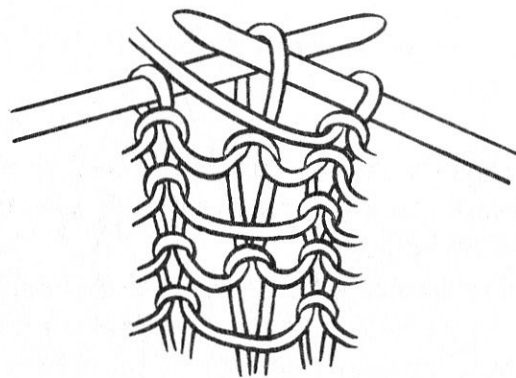

Рис. 29. Навитая на правую спицу нить для образования длинной снятой петли

### Перемещение петель (жгуты)

Перемещать петли означает менять очередность их провязывания, например, вязать сначала вторую петлю, а затем первую.

В зависимости от способа перемещения петли располагаются на полотне с наклоном вправо или влево (рис. 30, а, б).

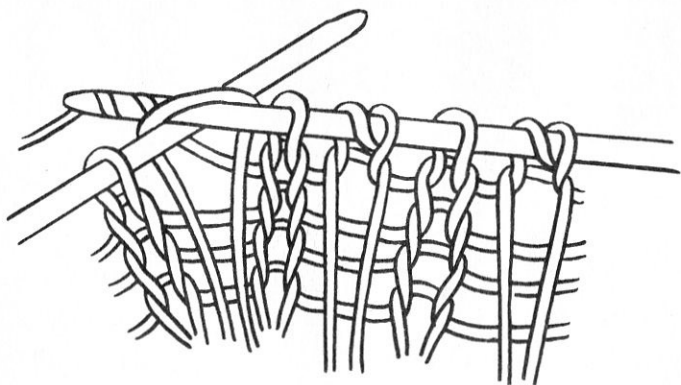
Прием перемещения петель используется при вывязывании жгутов и других более сложных узоров. Переставляют обычно четное число петель. При этом перемещение от 2 до 4 петель не представляет никакой проблемы, а если надо поменять местами 6 и более петель, следует использовать дополнительную спицу (рис. 31).

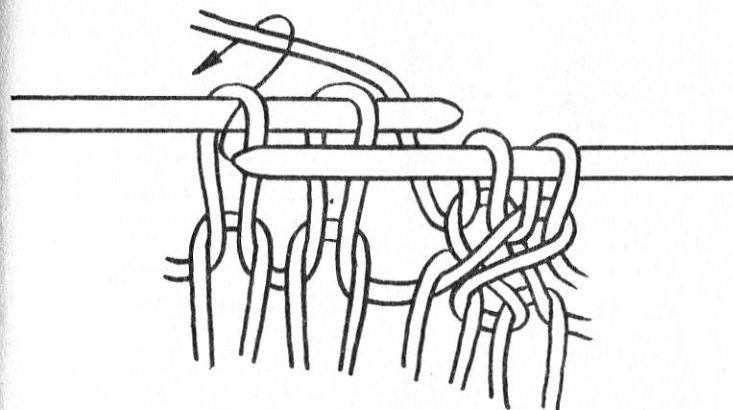

а

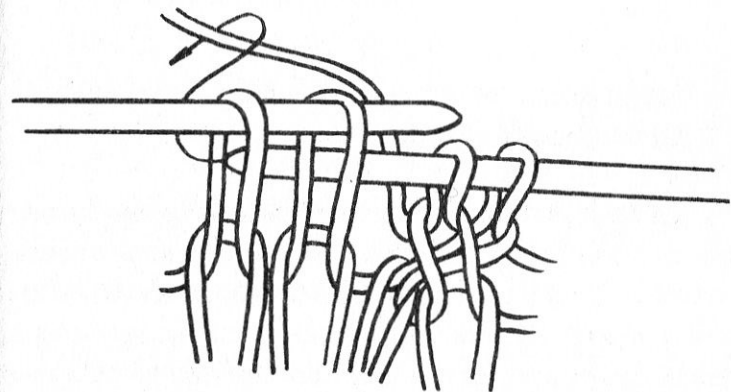

б

Рис. 30. Перемещение двух петель: а — с наклоном вправо; б — с наклоном влево



Рис. 31. Использование короткой спицы для перемещения

### Вывязывание из одной петли нескольких

Для получения на полотне декоративных бугорков различной формы надо научиться вывязывать несколько петель из одной. При выполнении варежек и перчаток, особенно детских, рельефы можно делать цветными нитями. Наиболее распространенный вариант — вывязывание из одной петли нечетного количества петель (рис. 32). Для этого из определенной узоров петли надо связать лицевую петлю за переднюю стенку, сделать накид и провязать еще одну лицевую из той же петли, чередуя

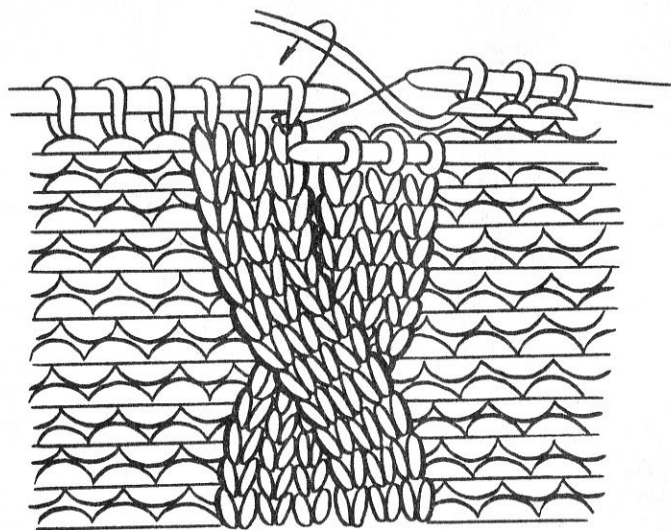

Рис. 32. Вывязывание нечетного числа петель из одной петли

таким образом лицевую с накидом, пока не получится нечетное число петель. Завершая прием, петлю, из которой провязывали новые петли, снять с левой спицы.

Для того чтобы вывязать из одной петли четное количество петель, из определенной узоров петли надо связать лицевую за переднюю стенку, вывязать из нее одну изнаночную и чередовать, пока не получится четное число петель. Закончить вывязывание из петли надо изнаночной, а петлю, из которой вывязывали, снять с левой спицы.

### Прибавление петель

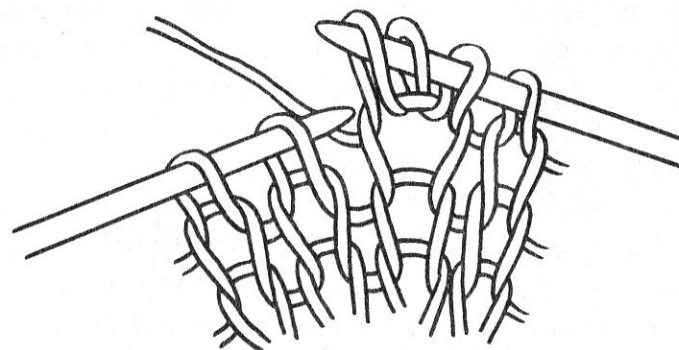
Иногда необходимо увеличить число петель в ряду для расширения вязаного полотна согласно выкройке или для вывязывания какого-либо узора. Прибавления можно выполнять четырьмя способа-

ми. Первый заключается в том, чтобы вывязать несколько новых петель, вытягивая нить через одну и ту же петлю (см. «Вывязывание из одной петли нескольких»).

При втором способе новую петлю можно образовать, протаскив нить через накид, выполненный в предыдущем ряду (рис. 33, а). Прибавление петель третьим способом заключается в том, чтобы новую петлю вывязать, протаскив ее через отрезок нити, лежащий между петлями (рис. 33, б). Правую спицу ввести под отрезок *в* спереди назад между петлями *г* и *д*. На спицу положить нить и протаскать ее сзади наперед, образуя лицевую петлю. Если есть необходимость прибавить изнаночную петлю, то спицу надо ввести сзади наперед под отрезок нити *в* и новую петлю протаскать спереди назад.

Прибавление петель четвертым способом состоит в том, чтобы набирать новые петли простым накидыванием (рис. 33, в) и после этого продолжать вязать следующие петли данного ряда (рис. 33, г). Его применяют в том случае, если надо расширить вязаное полотно на большое количество петель по краям. Иногда петли на спицу накидывают с помощью крючка (рис. 33, д).

Если накидывать новые петли в середине ряда и продолжать вязание, то на их месте в полотне образуется отверстие, так как эти петли не будут связаны с петлями предыдущего ряда. При вязании варежек и перчаток этот прием используют для выполнения некоторых ажурных узоров.

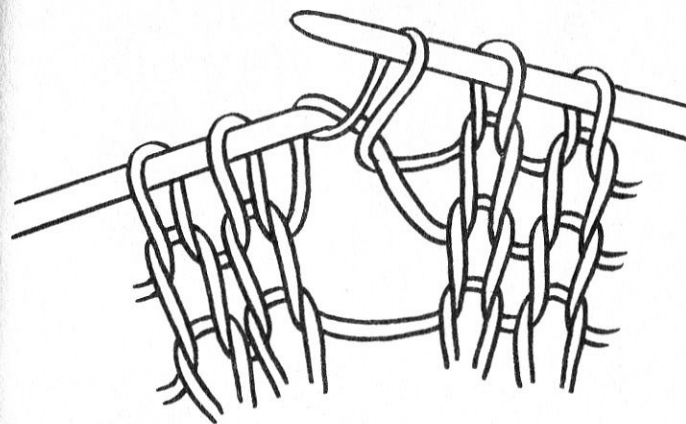

а

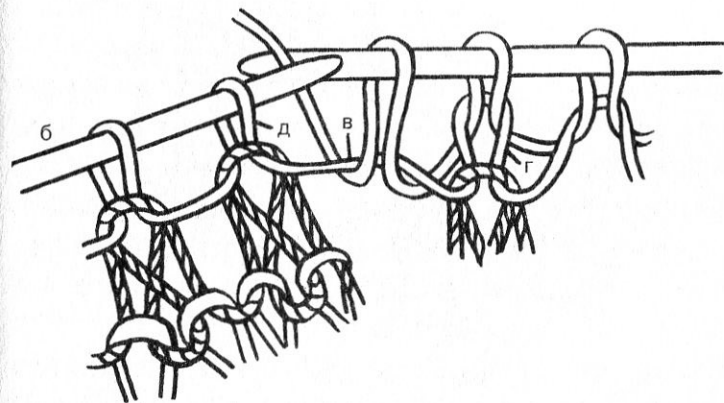

б

Рис. 33. Прибавление петель: а — провязывание накида; б — провязывание петли через отрезок между петлями

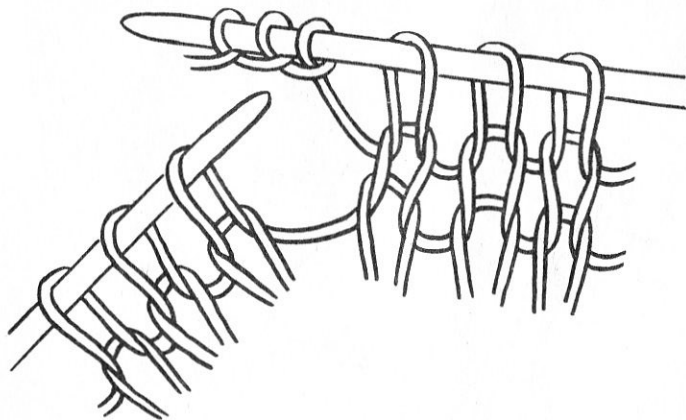

в

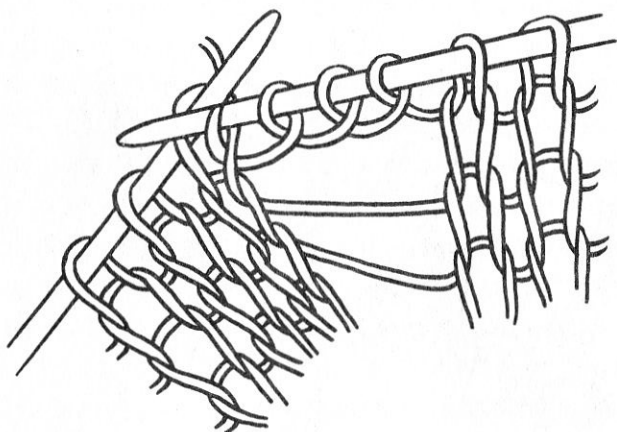

г

Рис. 33 (продолжение). Прибавление петель:  
в — накидывание петель; г — вязание после накидывания

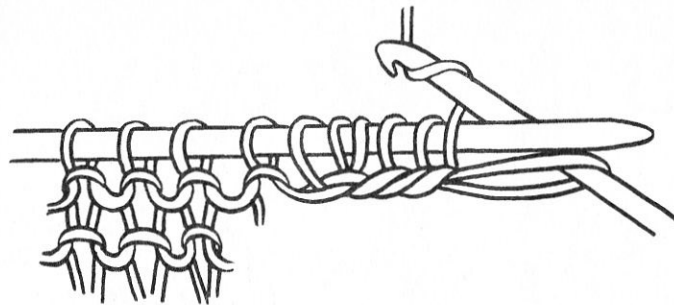

д

Рис. 33 (продолжение). Прибавление петель:  
д — прибавление петель по краю с помощью крючка

### Убавление петель

Убавление петель выполняют на вязаном полотне для его сужения и придания ему формы, соответствующей выкройке. Используют его и для выполнения узоров. Убавление петель также можно производить двумя способами. Для образования новой петли при убавлении первым способом правую спицу надо продеть спереди назад сразу сквозь 2 петли предыдущего ряда (рис. 34, а), накинуть на правую спицу рабочую нить и проташить ее вперед. При этом число петель в ряду уменьшится на одну.

Чтобы уменьшить число петель на 2, надо проташить новую петлю через 3 петли предыдущего ряда, чтобы уменьшить число петель на 3, провя-



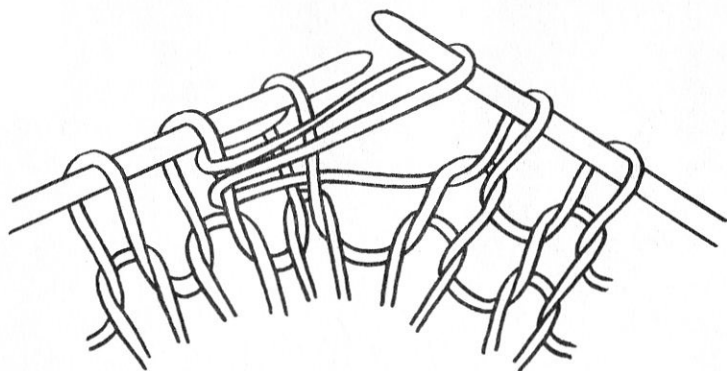

а

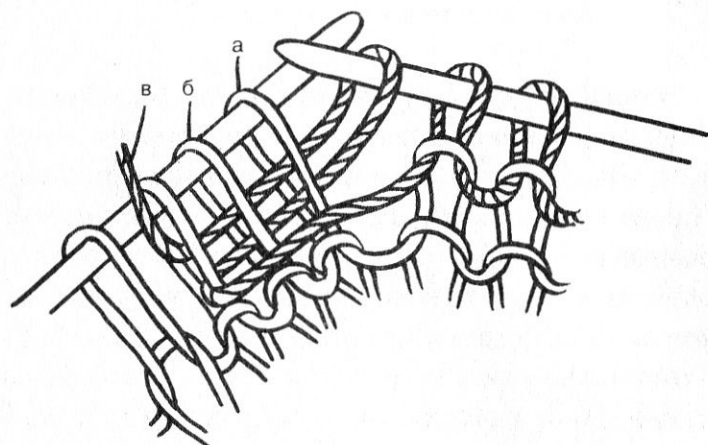

б

Рис. 34. Приемы убавления петель: а — провязывание 2 петель вместе; б — провязывание 3 петель вместе

зять новую петлю через 4 петли предыдущего ряда и так далее, но не более 7 петель. Убавление можно выполнять при вязании как лицевых, так и изнаночных петель. На рис. 34, б показано вывязывание новой петли на изнаночную сторону через 3 петли. Спицу при этом надо ввести сзади наперед сквозь петли а, б, в, накинуть рабочую нить сзади наперед на спицу и протолкнуть ее через эти 3 петли.

Убавление петель можно делать как по краям, так и в середине вязаного полотна. При этом оно немного сужается.

Убавление лучше всего проводить равномерно, чтобы край полотна получился ровным. Обычно его выполняют по краям постепенно, на 1–2 петли.

Второй способ убавления петель заключается в перекидывании петли вправо или влево. В первом случае (рис. 35, а) вначале следует полностью провязать ряд, в котором должно быть сделано перекидывание, а уже в следующем ряду снять правой спицей находящуюся на левой спице петлю 3 и надеть ее на соседние петли 2 и 1.

Перекидывание петли влево (рис. 35, б) делают во время вязания именно того ряда, в котором оно должно быть выполнено. После образования петель 1, 2, 3, расположенных на правой спице, снять петлю 1 левой спицей и надеть на петли 2 и 3. Перекидывать петли можно, надевая их на 1, 2 или 3 соседние петли. При этом на правой сторо-

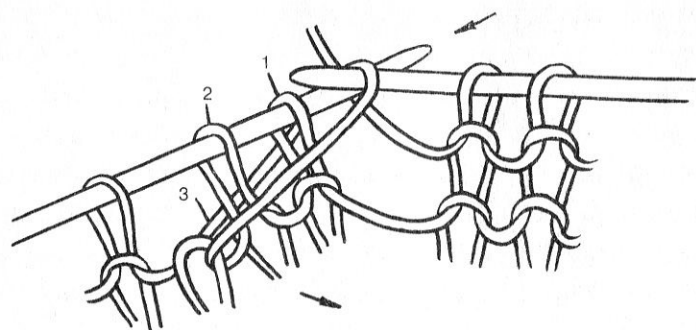

а

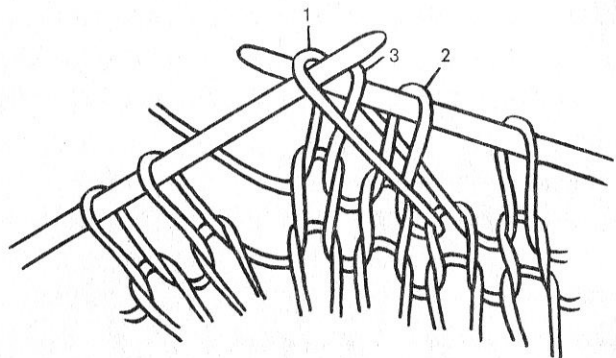

б

Рис. 35. Приемы перекидывания петель: а — перекидывание вправо; б — перекидывание влево

не вязания всегда получается поперечный отрезок нити. Этот прием убавления петель применяют при вязании варежек.

## Декоративный набор петель

Край изделия можно оформить не только резинкой или двусторонними узорами, но и декоративной рельефной кромкой, руликом или бахромой. Выполнить такой край можно при декоративном наборе петель. Особенно часто это используется при вязании женских и детских варежек и перчаток.

*Утолщенный рельеф из сдвоенных петель* (рис. 36) называется также болгарским зачином. Конец нити сложить вдвое и расположить на левой руке так, чтобы сдвоенная нить оказалась на большом пальце, а одинарная, идущая от клубка, — на указательном. Две спицы сложить вместе и набрать 2 петли обычным способом. Для получения 3-й петли надо сбросить утолщенную нить с большого пальца и подхватить ее, но расположив уже с обратной стороны этого пальца. Затем подвести под нее спи-



Рис. 36. Утолщенный рельеф из сдвоенных петель

цы с внутренней стороны большого пальца и образовать 3-ю петлю. Далее продолжать набирать петли поочередно: то с внутренней, то с наружной стороны пальца. Набрав необходимое число петель, освободить одну спицу и выполнить ряд изнаночными, провязывая каждую из сдвоенных петель в отдельности. Затем вязать изделие основным узором.

*Утолщенный рельеф из скрещенных петель* (рис. 37). Нить сложить в 3–4 раза, набрать на спицы четное число петель. Затем вязать так:

1-й ряд: снять кромочную петлю, 1 накид к себе, 2 вместе лицевой за задние стенки и т. д. Перед последней кромочной накид не делать.

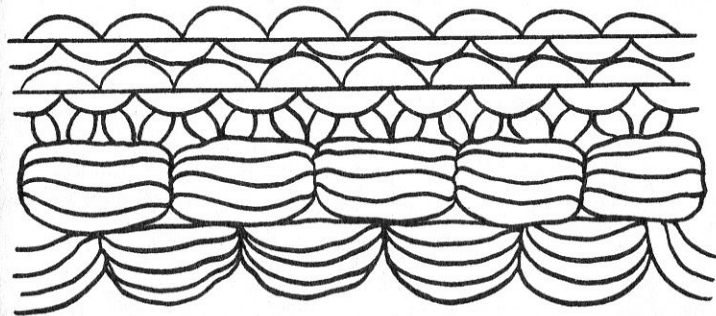
2-й ряд: снять кромочную, 1 изнаночная, 1 лицевая за заднюю стенку и т. д. Таким образом, изнаночные вязать над изнаночными, а накиды провязывать лицевыми — это и будут скрещенные петли.

3-й ряд: начать основной узор.



Рис. 37. Утолщенный рельеф из скрещенных петель

*Утолщенный ажурный край на резинке 1 x 1* (рис. 38). Набрать четное число петель на 2 спицы, оставив длинный конец нити.

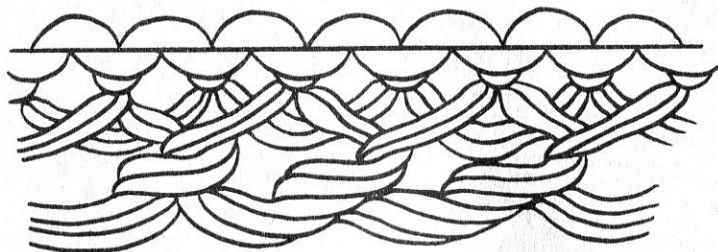

Рис. 38. Утолщенный ажурный край на резинке

1-й ряд: основную нить соединить с оставленным концом и провязать все петли по 2 вместе лицевой за задние стенки.

2-й ряд: (это лицевая сторона, вязать только основной нитью, а оставшийся конец оборвать) сдвоенные петли, не разъединяя, провязать лицевой за передние стенки.

3-й ряд (резинка 1 x 1): изнаночные вывязывать над изнаночными, лицевые выполнять из протяжек между изнаночными петлями и перед последней, кромочной петлей.

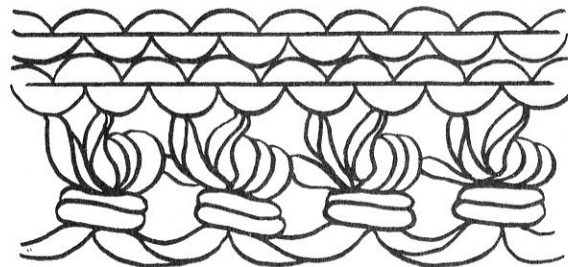
4-й ряд: начать основной узор.

*Декоративная бахрома по краю* (рис. 39). Набрать нечетное число петель обычным способом и вязать так:

1–2-й ряды: лицевые петли.



Рис. 39. Бахрома

3-й ряд: снять кромочную петлю, ввести правую спицу слева направо в 1-ю петлю и оставить в ней. Взять в правую руку рабочую нить, обмотать ею 2–3 раза по часовой стрелке конец правой спицы вместе с указательным пальцем левой руки и протянуть конец спицы с витками в петлю. Сбросить с указательного пальца длинные петли, чтобы они остались на изнаночной стороне изделия. Провязать 1 лицевую и снова сделать витки из длинных петель. Так чередовать до конца ряда.

4-й ряд: лицевые петли за задние стенки (витки из петель считать за 1 петлю, после провязывания слегка потянуть их вниз).

5-й ряд: начать основной узор.

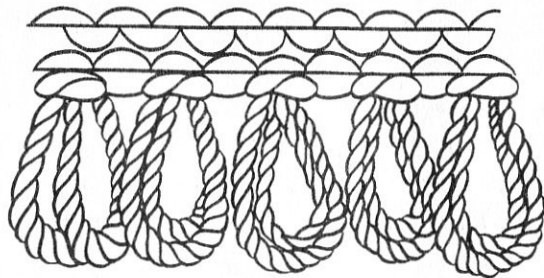
### Условные обозначения

- × — лицевая петля
- ⊗ — лицевая петля за заднюю стенку
- — изнаночная петля

- ▲ — 2 петли вместе лицевой за заднюю стенку
- ▲ — 2 петли вместе лицевой за переднюю стенку
- ▲ — 2 петли вместе изнаночной
- ▲ — 2 петли вместе перекидыванием с наклоном влево
- ▲ — 2 петли вместе перекидыванием с наклоном вправо
- ∩ — накид
- ∩ — снятая петля (нить за снятой петлей)
- ∩ — снятая петля (нить перед снятой петлей)
- ⊗ ⊙ — петли, выполненные из протяжек между петлями

## Вязание крючком

### Основные приемы вязания крючком

Вязальные крючки бывают металлическими, пластмассовыми, деревянными и костяными. Они могут быть короткими и длинными и иметь разную толщину.

Для вязания шерстяных изделий обычно выбирают толстые крючки, а тонкие металлические используют для ажурных узоров.

При вязании крючком работа продвигается справа налево. Его следует держать в правой руке так же, как ручку или карандаш. При вязании обе руки находятся в движении: левая поворачивается



направо при подаче нити на крючок, а правая делает легкое движение налево, прихватывая нить крючком снизу.

В основе вязания узоров крючком лежат следующие приемы: образование воздушной петли (цепочки из воздушных петель), полустолбики, столбики без накида и столбики с накидом.

### Цепочка из воздушных петель

Вязание всегда начинается с образования первой петли. Нить взять в левую руку, придерживая ее большим и указательным пальцами. Крючок ввести под нить слева направо и повернуть влево, за-



Рис. 40. Вязание цепочки из воздушных петель



Рис. 40 (продолжение). Вязание цепочки из воздушных петель

тем крючок еще раз ввести под нить, зацепить рабочую нить и проташить. Получится первая петля. Не вынимая крючок из этой петли, захватить им нить с пальца и протянуть ее через петлю. Получится новая петля (рис. 40).

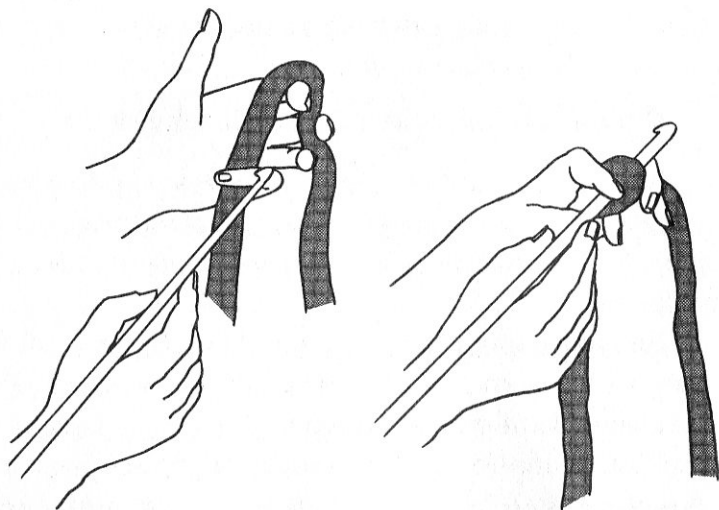
Следующие петли образуются так же, без перерыва. Получается цепочка из воздушных петель, которая служит основой для вязания следующих рядов.

Для перехода ко второму ряду вязания цепочку поворачивают так, чтобы последняя петля стала первой.

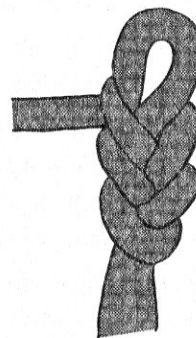
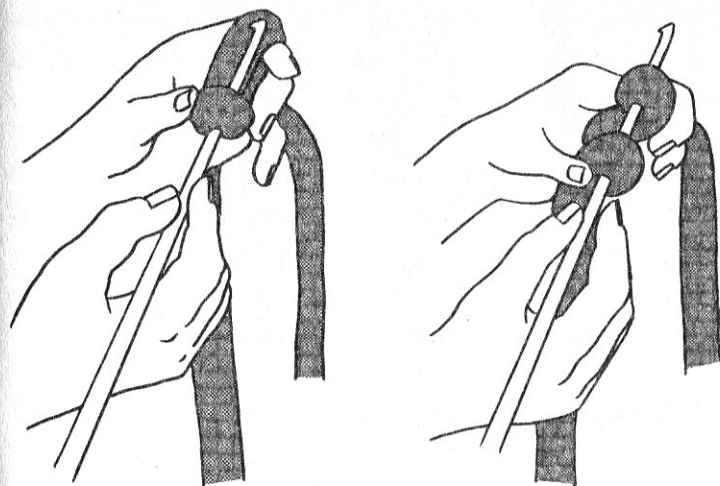
Начиная второй ряд, крючок вводят во вторую от края петлю, не считая последней.

### Столбик без накида

Начальный ряд столбиков без накида вывязывают на основе цепочки из воздушных петель или предыдущего ряда. Первый столбик следует вывязывать, вводя крючок в предпоследнюю петлю нижележащего ряда. Крючок продеть в петлю цепочки или нижележащего ряда, подхватить нить так же, как при вязании воздушных петель (рис. 41), и протянуть через петлю. На нем образуются две петли. Затем взять крючком еще раз нить с пальца и одним движением протянуть ее через обе петли (рис. 42). Это и будет столбик без накида. При этом все движения должны следовать одно за другим без перерыва. Крючок ввести в верхнюю часть цепочки, прихватив 2 параллельные нити, чтобы не оставалась ярко выраженная строчка и обе стороны вязания были одинаковыми.

Высота столбиков без накида соответствует высоте воздушной петли. Переходить от одного ряда



Рис. 41. Подхватывание нити при вязании столбика без накида

к другому следует с помощью одной воздушной петли в начале вывязываемого ряда. При этом контур изделия получится ровным и будет определена высота следующего ряда.

В процессе вязания нижний ряд надо придерживать указательным и большим пальцами левой руки, а вязальный ряд должен лежать параллельно указательному пальцу. Вязаное полотно, выполненное столбиками без накида, достаточно плотное и почти не растягивается. Его часто используют для обвязывания края изделия.

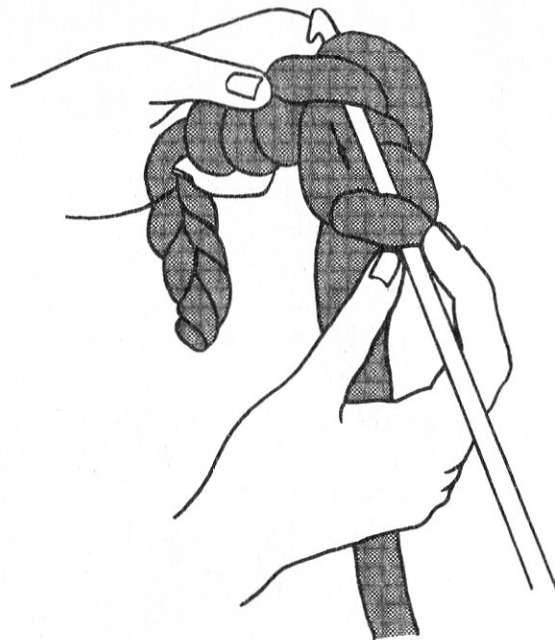

Рис. 42. Протягивание нити через 2 петли

### Полустолбик с накидом

Накидом называется накидывание нити на крючок перед тем, как ввести его в петлю нижнего ряда или в петлю воздушной цепочки. Чтобы связать полустолбик с накидом (рис. 43), надо накинуть нить на крючок, ввести его в петлю нижнего ряда, взять нить с пальца и протянуть через петлю. Второй раз прихватить нить и одним движением протянуть ее через все 3 петли на вязальном крючке.

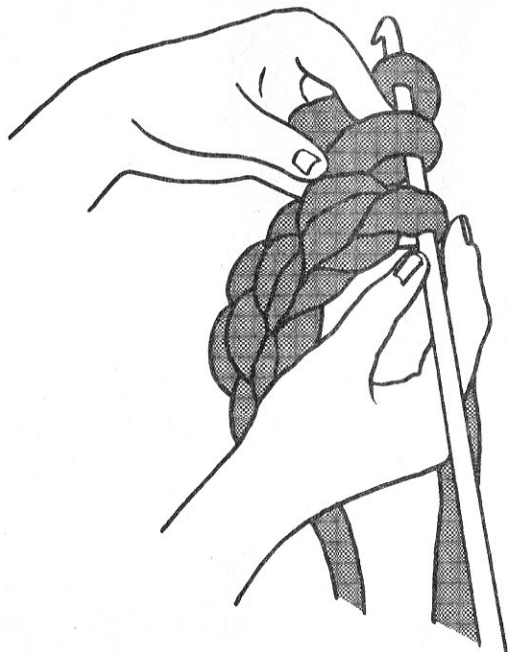

Рис. 43. Полустолбик с накидом

Особенностью этого приема является то, что одним движением сразу соединяются 3 петли, находящиеся на крючке. При выполнении других столбиков с накидом такое не происходит.

### Столбик с накидом

Для образования столбика с накидом следует накинуть нить на крючок (рис. 44, а), ввести его в петлю нижнего ряда под 2 параллельные нити, захватить рабочую нить и протянуть через 2 петли (рис. 44, б). Затем снова подхватить нить с пальца и протянуть ее через 2 петли, оставшиеся на крючке (рис. 44, в).

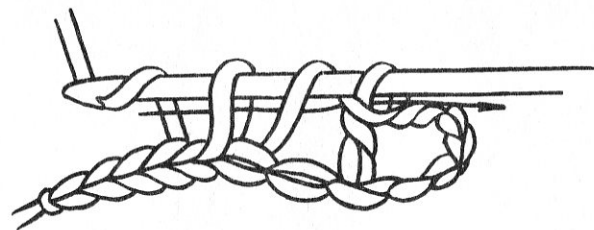
При выполнении столбиков с одним или более накидами надо всегда провязывать одним движением по 2 петли, прихватывая рабочую нить с пальца. На крючке после завершения приема должна остаться 1 петля. Столбик с накидом по высоте соответствует 2 воздушным петлям, поэтому в начале вязания второго ряда столбиков с накидом для

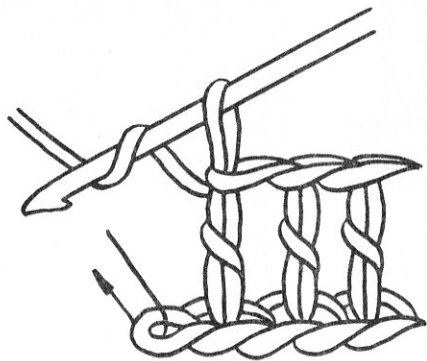

а

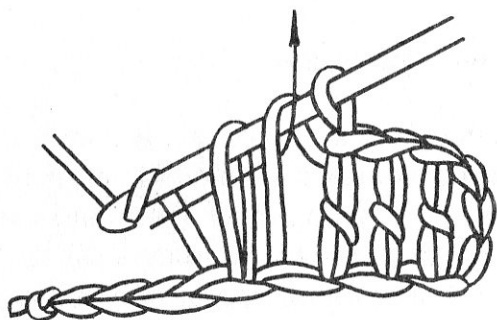

б

Рис. 44. Вывязывание столбика с накидом:  
а — 1-й этап; б — 2-й этап

определения высоты следующего ряда необходимо выполнить 2 воздушные петли. Они будут предохранять край изделия от стягивания.

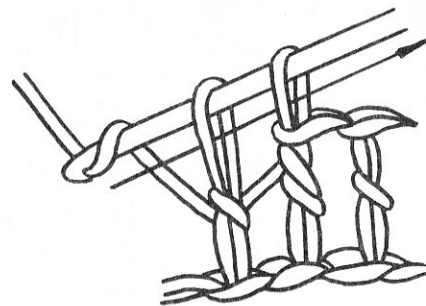

в

Рис. 44 (продолжение). Вывязывание столбика с накидом:  
в — 3-й этап

### Столбик с двумя накидами

При вязании столбика с двумя накидами нить надо дважды накинуть на крючок и ввести в петлю нижнего ряда. Затем прихватить крючком рабочую нить с пальца и протянуть через петлю (рис. 45, а). Снова прихватить нить с пальца и провязать сразу 2 петли, еще раз взять нить и соединить 2 следующие петли на крючке. В результате должна всегда оставаться 1 петля.

В начале образования нового ряда столбиков с двумя накидами следует вывязывать 3 воздушные петли, необходимые для получения высоты следующего ряда. По желанию высоту столбиков можно увеличить количеством накидов на крючок (рис. 45, б).

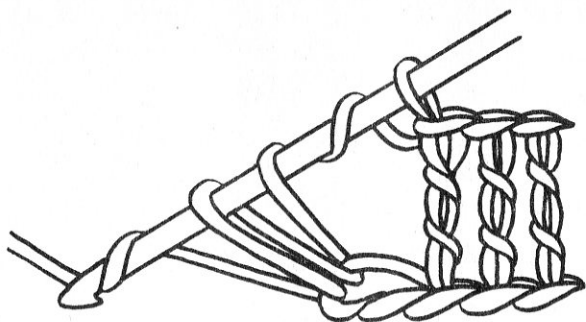

а

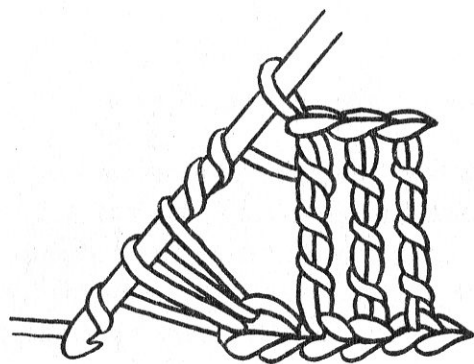

б

Рис. 45. Столбик с накидами: а — с двумя накидами;  
б — с тремя накидами

Группируя различными способами столбики с накидом и без него, можно образовывать узоры плотной и ажурной вязки. Приступая к вязанию из-

делия крючком, необходимо определить его размеры и выбрать узор. Затем обязательно нужно связать образец, так как на нем будет виден узор и станет ясно, правильно ли подобран по толщине крючок. Кроме того, по образцу можно точно определить число петель, необходимое для начала вязания изделия.

Рисунок вязки должен соответствовать характеру изделия и особенностям пряжи. Поэтому рекомендуется вначале связать несколько образцов различным рисунком и выбрать наиболее подходящий узор. Для образца обычно вывязывают цепочку из 20 воздушных петель и выполняют узор до получения квадрата. Затем образец проутюживают через влажную ткань, слегка вытягивая его в длину и ширину. После этого образец измеряют, делят количество петель на количество сантиметров, определяя таким образом, сколько воздушных петель приходится на 1 см. Затем рассчитывают число воздушных петель для того, чтобы начать вязание изделия нужного размера. Для этого количество петель, приходящихся на 1 см, умножают на ширину изделия.

### Условные обозначения

- — воздушная петля
- столбик без накида
- † — столбик с 1 накидом
- ‡ — столбик с 2 накидами



## Особенности вязания варежек и перчаток

Перед тем как приступить к вязанию варежек или перчаток, необходимо определить плотность будущего изделия. Для этого выполняется контрольный образец. При работе со спицами его обычно вяжут длиной 10, высотой 5 см. Плотность вязания определяют как по вертикали, так и по горизонтали. В последнем случае подразумевается число петель в 1 см вязаного полотна. Под плотностью вязания по вертикали — число рядов в 1 см изделия. Каждая кромочная петля соответствует двум рядам. Чем толще пряжа и спицы, тем меньше плотность вязания.

Для расчета плотности следует набрать на спицы 25 петель и провязать 20 рядов. Образец надо слегка проутюжить через влажную марлю и немного растянуть в ширину. Например, если в нем 25 петель, а ширина его составляет 10 см, то плотность по горизонтали будет 2,5 петли в 1 см. Если 20 рядов составляют 5 см, то плотность по вертикали будет равна 4 рядам.

Для выполнения любой модели варежек необходимо снять мерки: измерить окружность руки в самой широкой ее части (по косточкам), длину кисти от запястья до кончика среднего пальца, длину кисти от запястья до кончика мизинца, длину кисти от запястья до основания большого пальца, длину большого пальца от основания до середины ног-

тя. При вязании перчаток измеряют окружность кисти, длину кисти от запястья до основания большого пальца, длину кисти от запястья до основания мизинца, длину кисти от запястья до основания указательного пальца, длину большого пальца от основания до середины ногтя. Чтобы правильно снять мерки для вязания варежки, надо положить руку на лист бумаги и обвести карандашом от начала кисти по стороне вдоль мизинца, вокруг кончиков пальцев, спуститься к большому пальцу, поставить у его основания точку и обвести большой палец до запястья. От запястья провести прямую горизонтальную линию. Следующую горизонтальную линию провести из точки основания большого пальца примерно на  $1/3$  ширины кисти, а из этой точки опустить вертикальную линию до нижней горизонтальной линии — это будет длина кисти от запястья до основания большого пальца.

Зная плотность вязания и сняв мерки, несложно рассчитать первоначальное число петель. Например, окружность кисти руки — 22 см; плотность по горизонтали — 2,5. Можно подсчитать количество петель для начала работы:  $22 \times 2,5 = 55$ . При вязании варежек и перчаток число петель в круговом ряду должно быть кратным числу спиц, то есть четырем. Поэтому петель надо набирать не 55, а 56, таким образом на каждой спице будет по 14 петель. При расчете плотности вязания не следует округлять дробные числа, чтобы не было ошибки.

## Вязание орнаментов

При вязании варежек и перчаток в качестве отделки и украшения часто используют вышивку и орнамент. Выполняют орнамент чулочной вязкой из цветной пряжи, пользуясь специальными схемами, нанесенными на клетчатую бумагу, где каждая клетка соответствует 1 петле на вязаном полотне. При вязании варежек и перчаток на пяти спицах орнамент выполняют лицевыми петлями по кругу. При этом на схеме все ряды лицевые и читаются справа налево. Орнамент вяжут из нитей, идущих от разных клубков пряжи. Чем больше цветов задействовано в рисунке, тем сложнее вязать орнамент, так как при этом приходится вводить в работу то основную нить, то отделочную.

Принцип вязания орнамента таков: связать определенное число петель нитью от клубка одного цвета, оставить ее на изнаночной стороне вязаного полотна и начинать вязать нитью от клубка другого цвета. При этом с изнаночной стороны образуются цветные протяжки. Если они становятся слишком длинными, их следует закреплять (рис. 46), для чего на рабочую нить накладывают ту нить, которая надолго вышла из процесса вязания, и провязывают очередную петлю.

При выполнении орнаментов необходимо следить, чтобы протяжки не стягивали вязаное полотно, но в то же время и не висели слишком свободно. В дальнейшем при описании различных моделей



Рис. 46. Закрепление длинных протяжек

даны схемы-развертки для вязания моделей с орнаментами по кругу. Подробно принцип вязания варежек и перчаток с орнаментом дан при описании выполнения модели варежек с розочками.

Стрелки на рисунках с узорами указывают направление вязания. Так как выполняют полотно снизу вверх, в том же порядке делается запись петель узора. Таким образом, все нечетные ряды обозначают лицевую сторону, их следует читать справа налево, а четные — изнаночную сторону, и читают их слева направо. Если ряд повторяется, на схеме узора нет его условных обозначений, а имеется указание данный ряд вязать так же, как такой-то. Обычно в схемах узоров отсутствует запись четных рядов. Если указано, что необходимо вести работу «как смотрят петли», это означает, что над лицевыми надо провязывать лицевые, а над изнаночными — изнаночные.

Запись узоров условными знаками с отражением основного элемента рисунка называется раппортом. Перед каждым узором указывается количество петель для выполнения образца. Обычно это один раппорт, и к нему необходимо добавлять 2 кромочные петли с обеих сторон, которые в схеме не указаны, так как первую петлю надо всегда снимать, не провязывая, а последнюю провязывать изнаночной петлей.

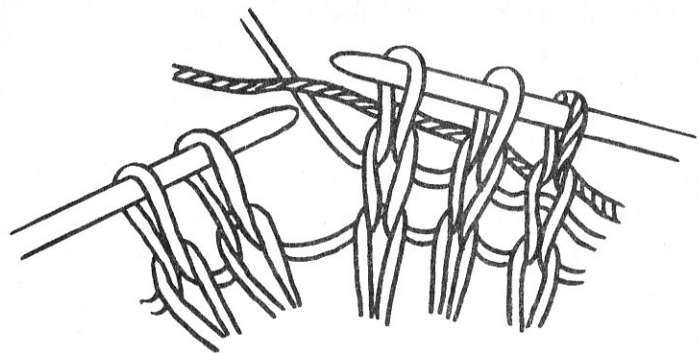
## ГЛАВА 2

### **МОДЕЛИ ВЯЗАНЫХ ВАРЕЖЕК И ПЕРЧАТОК**

#### **Узоры вязания на спицах и крючком для варежек и перчаток**

Узоры вязания на спицах могут быть одно- и двусторонними. Односторонним вязаным полотном считается то, которое имеет лицевую и изнаночную стороны. Например, при вязании чулочным узором на лицевой стороне полотна видны вертикальные стенки петель, а на изнаночной — дуги петель, расположенные горизонтальными рядами. У одностороннего вязаного полотна есть один существенный недостаток — оно имеет свойство закручиваться.

Двустороннее вязаное полотно не закручивается, и обе его стороны выглядят одинаково. Обычно двусторонние узоры используют для отделки низа варежек и перчаток. Чтобы облегчить выполнение узоров, их записывают с помощью условных обозначений.

## Платочное вязание (способ 1)

Узор платочного вязания из лицевых петель часто называют «веревочкой». Это двусторонний узор, который можно использовать для края манжет у варежек и перчаток, чтобы выполненное чулочной вязкой полотно не закручивалось. При вязании этого узора не имеет значения четное и нечетное количество петель в ряду. Набрать для образца 24 петли, освободить одну спицу и начать вязание по схеме (рис. 47).

1-й ряд: кромочную петлю снять на рабочую спицу, а все остальные провязать лицевыми за переднюю стенку. Освободившаяся левая спица остается свободной и становится рабочей.

2-й ряд: взять свободную спицу в правую руку, вязаное полотно повернуть к себе противоположной стороной и взять его в левую руку. Снять кромочную петлю, не провязывая, на рабочую спицу, а все остальные петли продолжать вязать лицевыми за передние стенки. Все последующие ряды вязать так же. Петли последнего ряда обязательно закрепить.



Рис. 47. Платочное вязание из лицевых петель

## Платочное вязание (способ 2)

Платочное вязание изнаночными петлями тоже относится к двусторонним узорам (рис. 48). Для того чтобы связать образец такого полотна, надо набрать четное число петель.

На лицевой стороне все ряды должны провязываться изнаночными петлями, на изнаночной все петли должны быть изнаночными, но провязывать их надо через одну, а одну снимать, не провязывая. Образец узора нужно связать по нижеприведенной схеме:

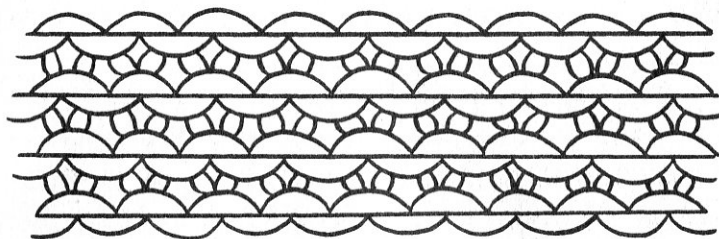
1-й ряд (лицевая сторона): снять кромочную петлю на правую спицу, а все петли ряда провязать изнаночными. Затем повернуть образец изнаночной стороной к себе.

2-й ряд (изнаночная сторона): снять кромочную петлю на правую спицу, 1-ю петлю провязать изнаночной, 2-ю снять, не провязывая, 3-ю петлю провязать изнаночной, а следующую снова снять, не провязывая. Продолжать вязать таким образом до конца ряда.



Рис. 48. Платочное вязание из изнаночных петель



3-й ряд вязать, как 1-й, а 4-й, как 2-й. То есть повторяются 1-й и 2-й ряды. Петли последнего ряда на образце следует закрепить.

### Чулочное вязание

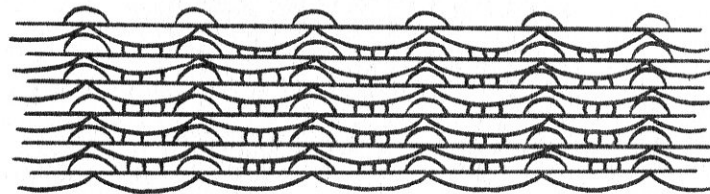
Этот односторонний узор считается самым распространенным при вязании варежек и перчаток. Его лицевая сторона называется лицевой гладью, а изнаночная — изнаночной гладью. Количество петель для выполнения образца и непосредственно при вязании изделия может быть любым.

Набрать для образца 24 петли и освободить одну спицу. Выполнить ряд изнаночными петлями, затем приступить к вязанию по схеме (рис. 49).

1-й ряд (лицевая сторона): снять кромочную петлю с левой спицы на правую и провязать весь ряд лицевыми петлями за переднюю стенку.



Рис. 49. Чулочное вязание

2-й ряд (изнаночная сторона): освободившуюся спицу взять в правую руку, вязаное полотно повернуть изнаночной стороной к себе и взять его в левую руку. Кромочную петлю снять, не провязывая, на правую рабочую спицу, а все остальные петли этого ряда провязать изнаночными.

3-й ряд: вязать так же, как 1-й.

4-й ряд: вязать так же, как 2-й.

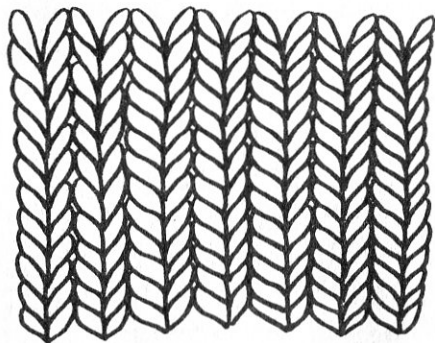
Остальные ряды вязать аналогично первым четырем. Так как полотно, выполненное чулочным вязанием, имеет свойство закручиваться, рекомендуется начинать работу с декоративного набора петель и нескольких рядов, выполненных двусторонним узором.

### Резинка 1 x 1

Это двусторонний узор, который используется при выполнении манжет перчаток и варежек, так как резинка обеспечивает эластичное плотное вязание. Для образца набрать 29 петель, освободить одну спицу и вязать по схеме (рис. 50).

1-й ряд: 1 лицевая, 1 изнаночная и т. д. Продолжать до конца ряда.

2-й ряд: 1 лицевая, 1 изнаночная и т. д. Продолжать до конца ряда.

3-й ряд: повторить узор 1-го ряда.

Для вязания резинки 1 x 1 вкруговую для варежек и перчаток также набрать первый ряд петель, 1-й ряд провязать, чередуя лицевую с изнаночной, а последующие вязать по рисунку.





Рис. 50. Резинка 1 x 1

### Резинка 2 x 2

Этот узор очень подходит для кругового вязания манжет варежек и перчаток. Кромочных петель у него нет. Набрать на 2 спицы число петель, кратное четырем. Освободить одну спицу и вязать узор по схеме (рис. 51).

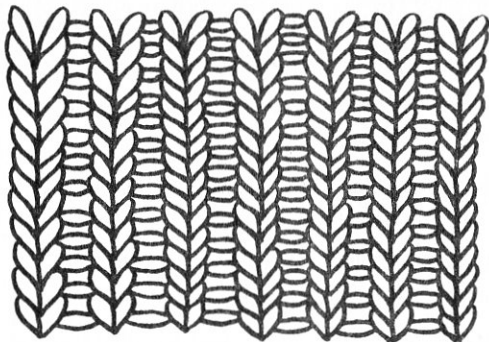

Рис. 51. Резинка 2 x 2

1-й ряд: 2 лицевые петли за переднюю стенку, 2 изнаночные и так до конца ряда.

2-й и все последующие ряды: вязать по рисунку.

### Узор «шахматка»

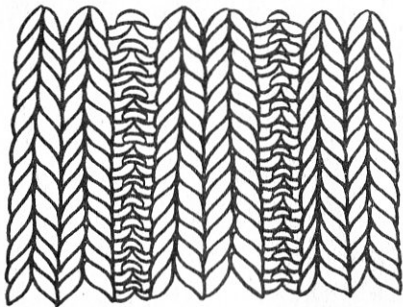
Это двусторонний узор. Количество петель при наборе должно быть кратным 6 плюс 3 петли для симметрии узора, не считая 2 кромочных петель. Для образца набрать на 2 спицы 29 петель и выполнять вязание по схеме (рис. 52).

1-й ряд: 3 изнаночные, 3 лицевые и так до конца ряда.

2, 3 и 4-й ряды: вязать по рисунку.

5-й ряд: 3 лицевые, 3 изнаночные и так до конца ряда.

6, 7 и 8-й ряды: вязать по рисунку.

9-й ряд: узор повторить с 1-го ряда.



Рис. 52. Узор «шахматка»

## Узор «путанка»

В этом одностороннем узоре должно быть четное количество петель. Для образца набрать 32 петли и вязать по схеме (рис. 53).

1-й ряд: 1 лицевая, 1 изнаночная и так до конца ряда.

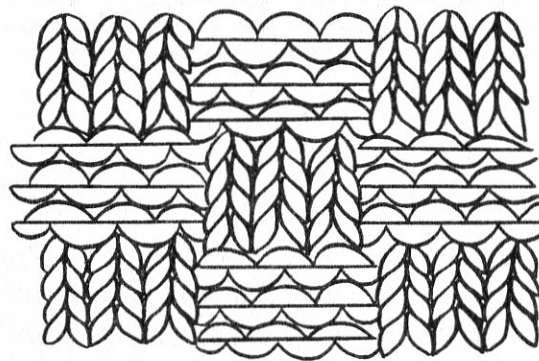
2-й ряд: все петли изнаночные.

3-й ряд: 1 изнаночная, 1 лицевая и так до конца ряда.

4-й ряд: все петли изнаночные.

5-й ряд: повторить узор с 1-го ряда.



Рис. 53. Узор «путанка»

## Узор «зубчики»

Узор применяется для отделки края манжет перчаток и варежек. Следует использовать четное количество петель. Для выполнения образца набрать 32 петли и вязать по схеме (рис. 54).

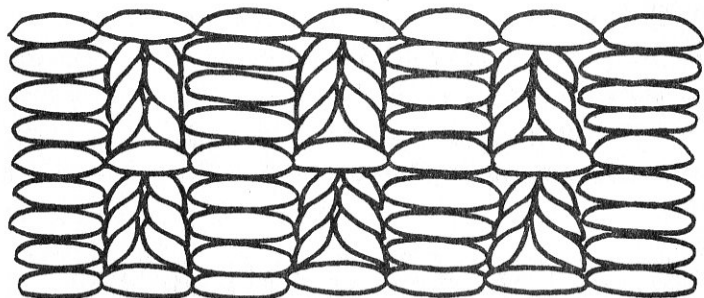

Рис. 54. Узор «зубчики»

1, 3, 7 и 9-й ряды: вязать лицевыми петлями.

2, 4, 6, 8 и 10-й ряды: вязать изнаночными петлями.

5-й ряд: 1 накид, 2 вместе лицевой за задние стенки, 1 накид и так до конца ряда.

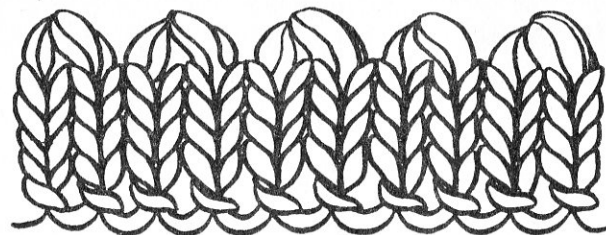
11-й ряд: повторять узор с 1-го ряда.

Для получения зубчиков вязаное полотно надо сложить по линии 5-го ряда, приметать и приутюжить. Затем край изделия подшить с изнаночной стороны, не стягивая вязаное полотно.

## Женские варежки

### Модель 1

Варежки с клиновидным пальцем выполнять по кругу чулочной вязкой. Лучше всего для этой модели подойдет тонкая шерстяная пряжа домашнего прядения. Примерный расход пряжи — 60–80 г. Для вязания потребуются спицы № 2.

Перед тем как приступить к вязанию, необходимо снять мерки кисти руки (рис. 55).

Окружность кисти в самой широкой части — 19 см

Длина кисти от запястья до конца среднего пальца — 18,5 см

Длина кисти от запястья до конца мизинца — 15 см

Длина кисти от запястья до основания большого пальца — 6 см

Длина большого пальца от основания до середины ногтя — 5 см



Рис. 55. Снятие мерок

Затем следует произвести расчет петель. Для этого необходимо связать контрольный образец из пряжи; предназначенной для вязания данной модели. Например, количество петель в 1 см — 2,3. Так как окружность кисти равна 19 см, то число петель составит  $2,3 \times 19 = 43,7$ . Результат следует округлить до числа, которое без остатка делится на 4. В данном случае это 44. При вязании на четырех спицах при таком количестве петель на каждой спице будет по 11 петель.

### Начало вязания

Начинать вязание следует с манжеты, используя резинку 2 x 2.

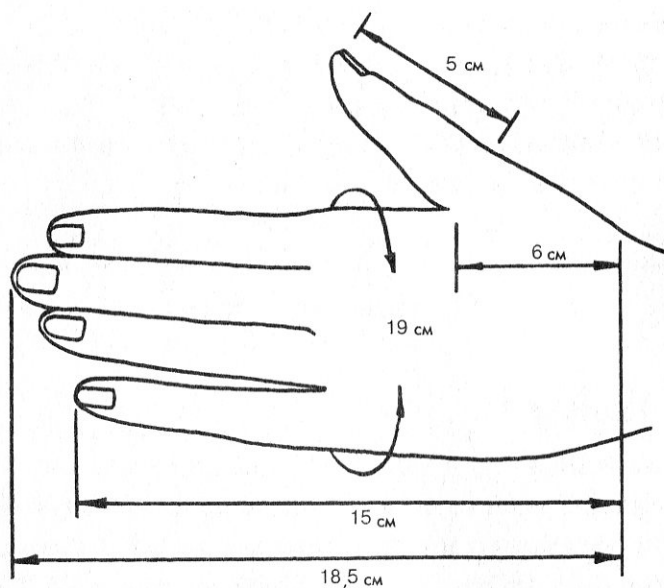
1. Отмерить от клубка нить, длина которой составит длину четырех спиц.

2. Набрать на 2 спицы 40 петель плюс 1 петлю для замыкания круга.

3. Освободить 1 спицу и провязать 1-й ряд резинкой 2 x 2, распределяя при этом петли по спицам: снять 1-ю петлю на рабочую спицу, не провязывая, а 10 следующих петель провязать 1-й спицей; 2-й спицей провязать еще 10 петель; 3-й спицей провязать следующие 10 петель; 4-й спицей провязать 9 петель, а 10-ю и 1-ю непровязанные петли связать вместе, замкнув вязаное полотно в круг.

4. Связать таким образом резинку 2 x 2 высотой 6 см и приступить к выполнению основной части варежки чулочным вязанием.

### Основная часть правой варежки

1. Выполнить 1 ряд чулочным вязанием.
2. На 1-ю и 2-ю спицы (будущая верхняя часть варежки) добавить по 1 петле, сняв 2 петли с 3-й спицы. На 1-й и 2-й спицах должно стать по 11 петель.
3. На 4-й спице оставить 10 петель и 1 петлю снять с 3-й спицы.
4. Таким образом, на 3-й спице должно остаться  $40 - 11 - 11 - 11 = 7$  петель.
5. На 3-й спице выполняется клин для большого пальца. 2, 3, 4 и 5-я петли являются основанием для вязания клина.
6. Провязать петли 1-го ряда на 1-й и 2-й спицах.
7. На 3-й спице провязать 1 изнаночную петлю (кант), 2 лицевые, сделать накид к себе (рис. 56), 2 лицевые петли, 1 изнаночную петлю (кант). Остальные петли на 3-й и 4-й спицах провязать до конца 1-го ряда.
8. Провязать все петли 2-го ряда на 1-й и 2-й спицах.
9. На 3-й спице 1 петлю провязать изнаночной (кант), 5 петель лицевыми, 1 петлю изнаночной (кант), остальные петли на 3-й и 4-й спицах провязать до конца ряда.
10. Выполнить все петли 3-го ряда на 1-й и 2-й спицах.
11. На 3-й спице провязать 1 изнаночную петлю (кант), накид, 5 лицевых петель, накид, 1 изна-



Рис. 56. Накид к себе

ночную петлю (кант). Остальные петли 3-го ряда на 3-й и 4-й спицах провязать до конца.

12. Выполнить 4-й ряд, не прибавляя петли.
13. Все следующие прибавления делать через ряд, выполняя один накид после канта и второй накид перед ним. Всего должно быть сделано 7 накидов в нечетных рядах (рис. 57).
14. Продолжить вязание клина до основания большого пальца согласно мерке (6 см). При этом кант вывязывать изнаночными петлями вплоть до основания большого пальца, которое составит 13 петель.
15. Когда высота клина достигнет расчетной величины, перенести петли клина на 2 булавки и набрать над ними 8 воздушных петель (рис. 58).
16. После набора 8 воздушных петель и провязывания оставшихся 3 петель на 3-й спице тоже стало 11 петель, то есть одинаковое количество петель на всех 4 спицах.

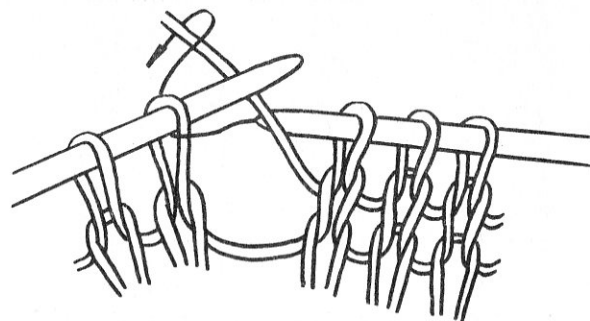

Рис. 57. Вывязывание клина правой варежки.



Рис. 58. Воздушные петли для вывязывания большого пальца

17. Продолжать вязание варежки до конца мизинца согласно снятым меркам. В данном случае это расстояние равно 15 см, считая от запястья.

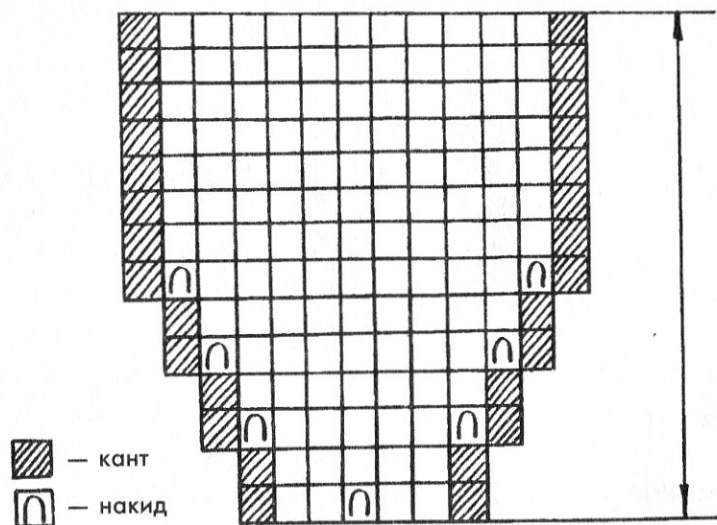
### Вязание верха варежки

1-я спица: 1-ю петлю снять, не провязывая, на рабочую спицу; 2-ю петлю провязать, конец левой спицы ввести в 1-ю непровязанную петлю слева направо, расположив левую спицу перед правой; оттянуть ее на себя и протащить в нее провязанную петлю (рис. 59). Затем провязать все остальные петли на 1-й спице.

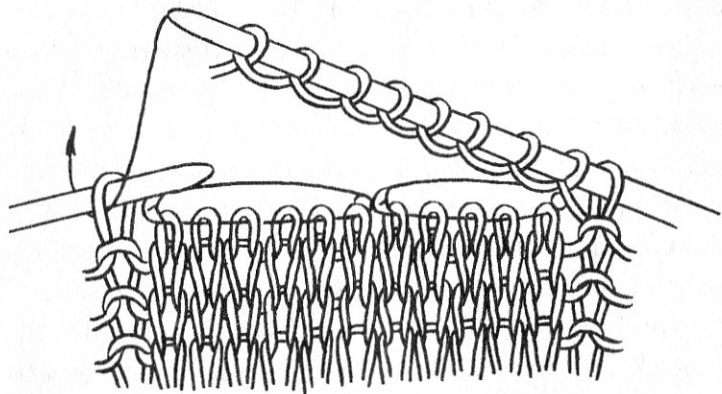
2-я спица: провязать все петли на 2-й спице, кроме последней; вернуть последнюю провязанную петлю с рабочей спицы на 2-ю, ввести рабочую спицу в непровязанную последнюю петлю слева направо, оттянуть ее на себя; рабочую спицу ввести во 2-ю петлю справа налево, подхватить за переднюю стенку и протянуть в последнюю петлю.

3-я спица: убавление петель производить так же, как на 1-й спице.

4-я спица: убавление петель производить так же, как на 2-й спице.

Продолжать убавлять петли необходимо до тех пор, пока на спицах не останется по 1 петле. Оборвать рабочую нить, вдеть оставшийся конец в штопальную иглу, аккуратно прошить петли и закрепить конец нити на изнаночной стороне варежки.





Рис. 59. Введение рабочей спицы в последнюю непровязанную петлю

### Вывязывание большого пальца

1. Перевести петли с клина на 2 спицы: на 1-ю — 6 петель, на 2-ю — 5 петель. На 3-ю спицу набрать 8 петель из верхнего края отверстия из воздушных петель. В результате на спицах станет 19 петель (рис. 60).

2. Прибавить на спицы верхней части пальца по 1 петле, вытянув их из боковых краев отверстия (рис. 61).

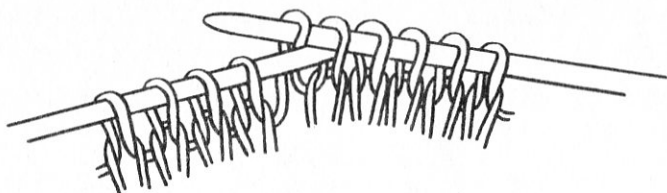
3. Образовавшуюся 21 петлю распределить на 3 спицы, по 7 петель на каждую.

4. Конец нити от клубка опустить в отверстие для большого пальца, закрепить нить и начать вязать с 1-й спицы по часовой стрелке.

5. Довязать палец до середины (5 см).

6. Провязать все петли на спице, кроме последней. Последнюю провязанную петлю перевести с правой спицы обратно на левую и произвести убавление.



Рис. 60. Распределение петель в отверстии для большого пальца



Рис. 61. Прибавление новой петли из протяжки

7. Так же убавлять петли на каждой спице, пока на них не останется по 1 петле.

8. Нить оборвать, протянуть петли одну через другую и затянуть.

9. Конец нити вывести на изнаночную сторону и закрепить.

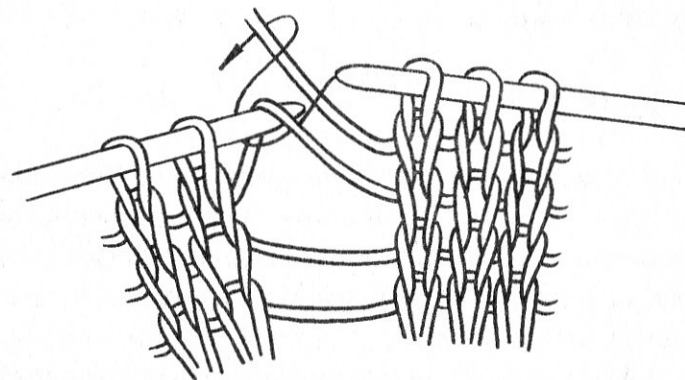
### **Левая варежка**

1. Клин левой варежки следует располагать на 4-й спице, где 3, 4, 5 и 6-я петли станут основанием при вязании клина для большого пальца. Всего на 4-й спице должно быть 7 петель.

2. В 1-м ряду провязать все петли на 3 спицах.

3. На 4-й спице выполнять клин путем прибавления петель: провязать 1 петлю (кант) изнаночной, 2 петли лицевыми, накид к себе, 2 петли лицевыми, 1 петлю (кант) изнаночной.

4. Далее продолжать вязать левую варежку так же, как и правую.

### **Модель 2**

Варежки этой модели вяжут не по кругу, а сшивают из двух частей прямого вязаного полотна. Очевидным преимуществом этой модели является возможная замена нижней части варежки, которая быстро изнашивается.

Верхнюю часть изделия можно украсить орнаментальным узором, а нижнюю выполнить из однотонной пряжи. Считается, что связать варежки

из двух частей сложнее, чем предыдущую модель, выполненную круговым вязанием.

Для одной пары женских варежек из двух частей требуется от 80 до 90 г тонкой шерстяной пряжи черного цвета. Для вязания орнамента можно использовать пряжу красного и оранжевого цветов. Для выполнения этой модели рекомендуется взять спицы № 1,5.

Прежде чем приступить к вязанию, необходимо снять мерки с кисти руки (см. рис. 55). Затем следует выполнить образец и определить плотность вязаного полотна. В данном примере это 2,6 петли в 1 см. Если окружность кисти 19 см, то число петель для начала вязания ( $2,6 \times 19$ ) равно 49,4. При округлении результата в сторону увеличения до ближайшей цифры, кратной четырем, получится 52 петли. Начинать вязание следует с резинки 1 х 1, а основную часть варежки выполнить чулочным вязанием.

### **Начало вязания**

1. Набрать на 2 спицы, сложенные вместе, 52 петли плюс 1 дополнительную для замыкания вязания вкруговую.

2. Освободить 1 спицу.

3. Провязать тугими петлями резинкой 1 х 1 1-й ряд, одновременно распределяя петли на 4 спицах.

4. Снять, не провязывая, 1-ю петлю на рабочую спицу и провязать 13 петель 1-й спицей.

5. Выполнить 2-й спицей еще 13 петель.
6. Следующие 13 петель провязать 3-й спицей.
7. Выполнить 12 петель 4-й спицей, а последнюю петлю провязать вместе с непровязанной 1-й петлей, которая находится на 1-й спице. Таким образом на каждой спице стало по 13 петель.

8. Резинку до высоты 2,5 см надо начинать вязать основной черной нитью. Затем выполнить 2 ряда оранжевой, 2 ряда черной, 2 ряда красной, 2 ряда черной, 2 ряда оранжевой и 3 ряда черной нитью. Резинка должна получиться общей высотой 6,5 см.

9. Распределить петли на 2 спицы: на 1-й — 27 петель (верхняя часть варежки); на 2-й — 25 петель (нижняя часть).

### Вязание орнамента

Начинать вязать варежки следует с верхней части, украшенной орнаментом (рис. 62).

1. Первые 3 ряда после выполнения резинки провязать основной черной нитью, снимая кромочные петли, не провязывая.

2. На 4-м ряду ввести в работу оранжевую нить.

3. Снять на рабочую спицу, не провязывая, 3 лицевые петли 4-го ряда, 4-ю петлю провязать лицевой оранжевой нитью; следующие 3 петли снова снять, а 4-ю провязать оранжевой нитью. С таким чередованием довязать 4-й ряд до конца.

4. Повернуть верхнюю часть варежки изнаночной стороной к себе, снять еще раз, не про-



Рис. 62. Схема орнамента для верхней части варежки



✕ — оранжевый цвет

● — красный цвет

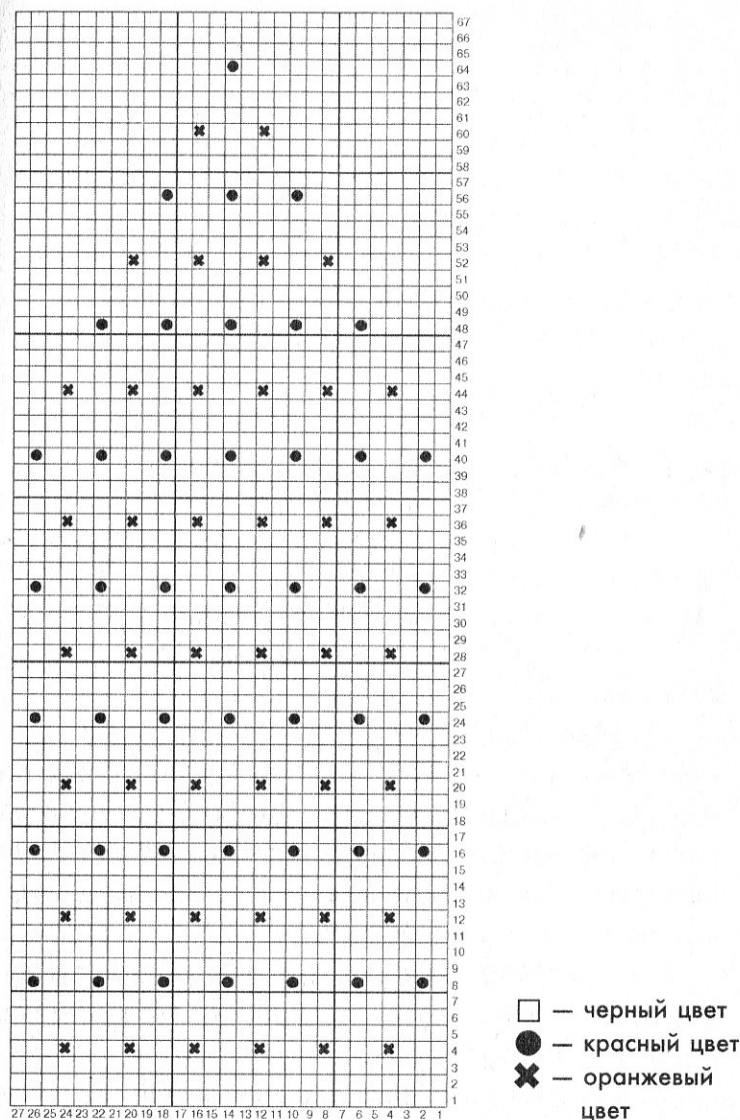
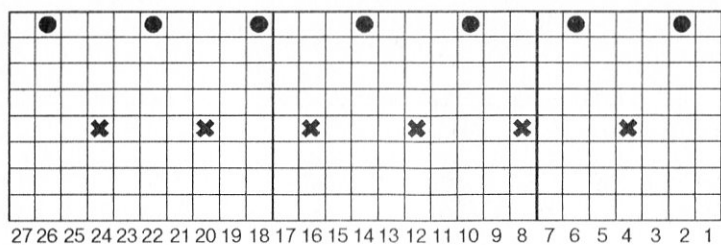
□ — черный цвет

Рис. 63. Раппорт орнамента для верхней части варежки

вязывая, петли из основной нити, а оранжевые петли провязать лицевыми. Протяжки из цветных нитей должны располагаться на изнаночной стороне.

5. Следующие 3 ряда провязать основной черной нитью, а на 8-м ряду повторить узор, только на этот раз из красной нити, как это было сделано на 4 ряду оранжевой. При этом необходимо сместить красные петли орнамента по отношению к оранжевым на 3 петли (рис. 63).

6. В следующем раппорте вязать петли согласно рисунку оранжевой и красной нитью так же, как в первом раппорте.

7. Продолжать вязать верхнюю часть варежки до конца мизинца, что соответствует в данном случае 15 см.



## Вязание верха варежки

1. Петли убавлять в каждом лицевом ряду по краям вязаного полотна, провязывая по 2 петли в начале и конце ряда (рис. 64). В начале ряда провязать 2 петли вместе лицевой за задние стенки (рис. 65), а в конце — 2 петли вместе изнаночной (рис. 66).

2. Повернуть вязаное полотно изнаночной стороной к себе, снять кромочную петлю, перебросить рабочую нить на изнаночную сторону и провязать весь 2-й ряд изнаночными без убавления петель.

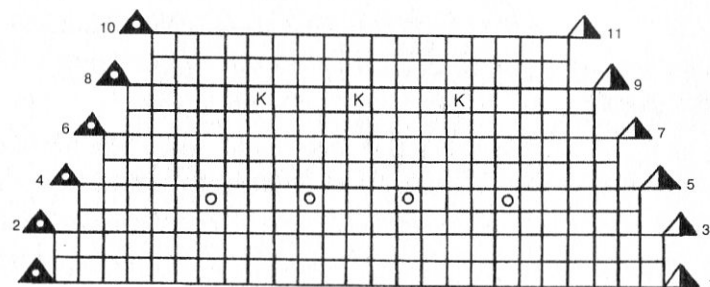
3. Далее продолжить убавление через ряд до того момента, пока на спице не останется 5–6 петель.



 — оранжевый цвет  
 — красный цвет

 — черный цвет

Рис. 64. Убавление петель по краям верхней части варежки



Рис. 65. Провязывание 2 петель лицевой за задние стенки



Рис. 66. Провязывание 2 петель изнаночной

4. Рабочую нить оборвать, вдеть в штопальную иглу, прошить оставшиеся петли, затянуть и тщательно закрепить их на изнаночной стороне варежки. Длина изделия от резинки до кончика среднего пальца должна составлять, согласно меркам, 18,5 см.

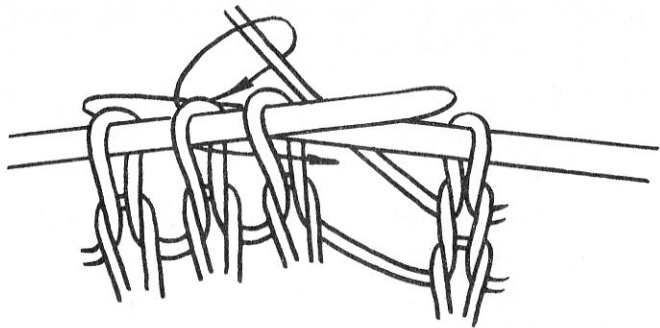
5. Оставленные 25 петель на нижней части варежки необходимо выполнить чулочным вязанием до основания большого пальца (то есть 6 см).

### Вывязывание большого пальца

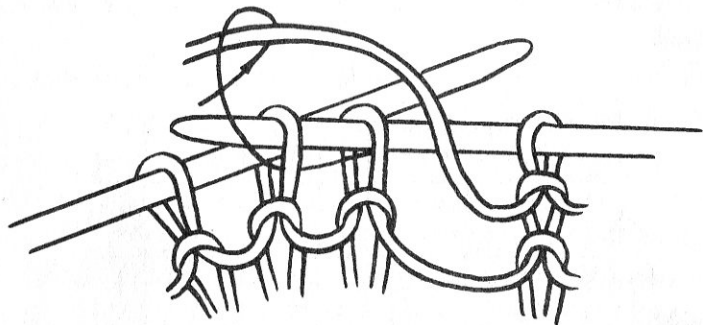
1. У правой варежки отверстие для большого пальца оставить на 3-й спице. Ширина отверстия равна  $1/3$  части всего количества петель плюс 1 петля ( $25 : 3 + 1 = 9,3$ ). При округлении получается 10 петель.

2. Выполнить 2 петли, а следующие 10 провязать вспомогательной нитью и оборвать ее.

3. Вернуть 10 петель с рабочей на 3-ю спицу и провязать их основной нитью.

4. Продолжить работу чулочным вязанием до конца мизинца.

5. В процессе вязания необходимо периодически совмещать верхнюю и нижнюю части варежки, сравнивая их.

6. Убавление петель в конце нижней части варежки выполнить точно так же, как и в конце верхней ее части. Длина каждой половинки варежки на завершающем этапе должна достигать 18,5 см.

7. Палец вывязывать так же, как и палец в модели 1. Вначале осторожно вывести из процесса вспомогательную нить, чтобы образовалось отверстие, нижний край которого составляет 10 петель, а верхний — 9 (рис. 67).

8. Петли нижнего края разделить поровну и надеть на 2 спицы, прибавив на одну из них петлю,





Рис. 67. Распределение петель в отверстии для большого пальца

вытянутую из бокового края отверстия. На каждой из 3 спиц должно быть по 7 петель. Недостающие петли вытянуть из протяжек.

9. Конец нити из клубка опустить в отверстие для большого пальца, закрепить и начинать вязать с 1-й спицы. Палец выполнить так же, как описано в модели 1.

10. После завершения вязания обе части варежки следует проутюжить через влажную марлю, просушить и сшить. По краю шва можно обвязать изделия крючком столбиками без накида.

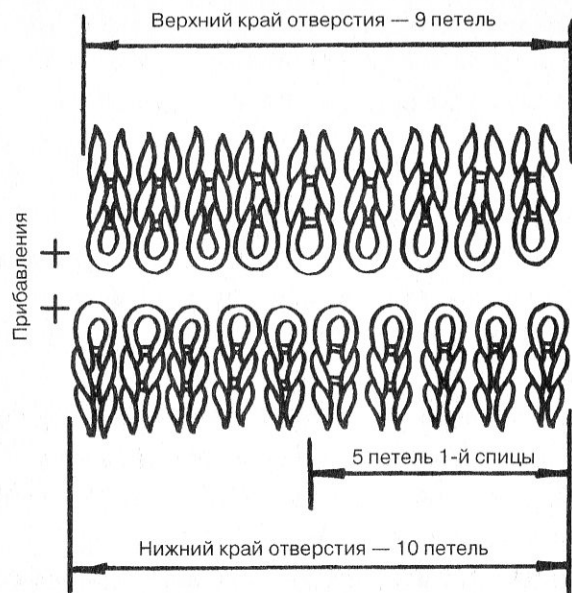
### Модель 3

Варежки этой модели следует выполнять по кругу на 5 спицах чулочным вязанием. Рекомендуется использовать шерстяную пряжу промышленного производства № 8/2 и спицы № 1,5. Основная пряжа черная, отделочная, для вывязывания орнаментального узора, — красного, розового и зеленого цветов. Для одной пары варежек необходимо 60–70 г шерстяной пряжи. Перед тем как начать вязание, следует снять мерки с кисти руки (см. рис. 55) и произвести расчет количества петель.

Окружность кисти — 19 см.

Длина кисти от запястья до конца среднего пальца — 18,5 см.

Длина кисти от запястья до конца мизинца — 15 см.

Длина кисти от запястья до основания большого пальца — 6 см.

Длина большого пальца от основания до середины ногтя — 5 см.

Выполнив образец вязаного полотна, необходимо определить его плотность. В данном случае это 3,2 петли в 1 см, а число петель для начала вязания —  $3,2 \times 19 = 60,8$ . Затем нужно округлить результат в меньшую сторону до числа, кратного 4. Таким образом, получится 60 петель. На каждой спице при этом окажется по 15 петель.

## Начало вязания

1. Манжету варежки вязать основной нитью черного цвета. Отмерить ее длину, равную длине 3 спиц. Набрать на 2 спицы, сложенные вместе, 56 петель.

2. Освободить 1 спицу и распределить петли на 2 спицах, чтобы легче было выполнить 1-й ряд.

3. Провязать 1-й ряд лицевыми петлями, одновременно распределяя их на 4 спицы по 14 петель на каждую.

4. Замкнуть работу в круг, провязав последнюю петлю первого ряда основной нитью, соединенной с нитью, оставшейся от набора петель.

5. Выполнить манжету варежки на высоту 2 см, используя платочное вязание (изнаночными петлями).

6. Провязать 2 ряда лицевыми петлями, ввести зеленую нить и выполнить еще 2 см манжеты, используя чулочное вязание, чередуя 1 петлю черной нитью, 1 — зеленой. На манжете должны образоваться вертикальные черные и зеленые столбики.

7. Связать 3 ряда основной черной нитью, прибавляя на каждой спице в последнем ряду по 1 петле. В результате на каждой из них будет по 15 петель.

## Вязание орнамента

Орнамент этой модели представляет собой узор «розочки». Их следует выполнять в строгом соответствии со схемой (рис. 68, а, б), где 1 клетка равна 1 петле.



Рис. 68. Схема орнамента: а — верхняя часть варежки



Рис. 68 (продолжение). Схема орнамента: б — нижняя часть варежки

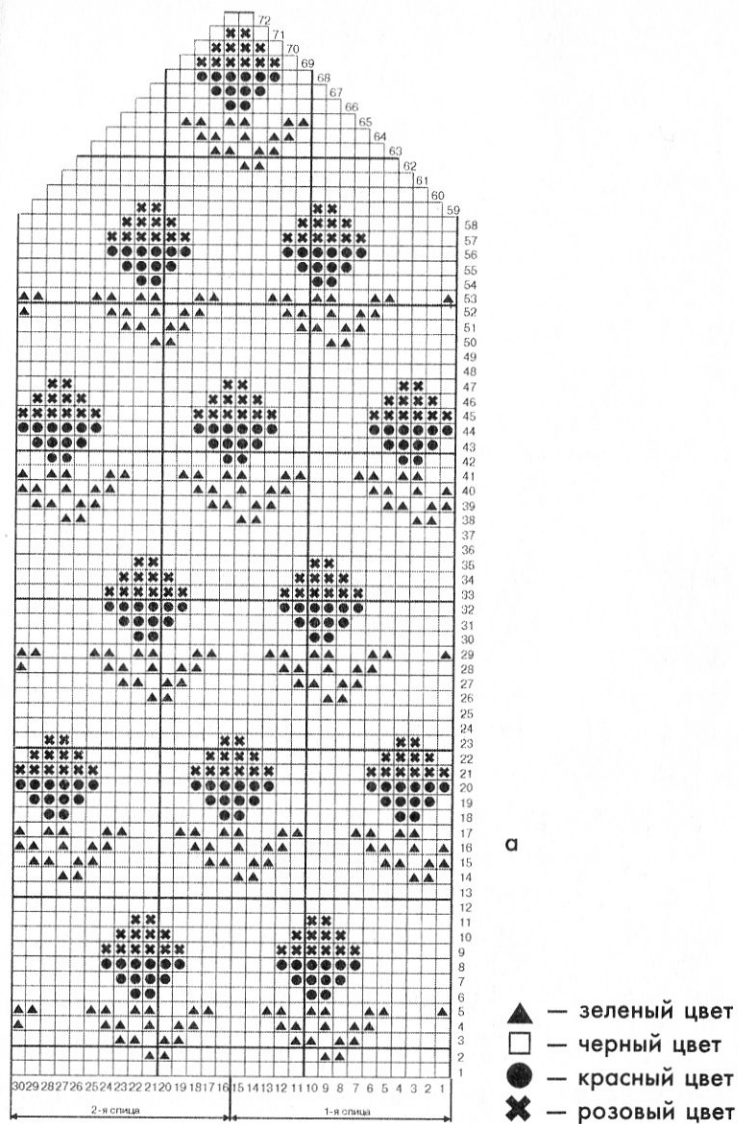

- — черный цвет      ● — красный цвет  
 ▲ — зеленый цвет      ✕ — розовый цвет

Рис. 69. Раппорт орнамента

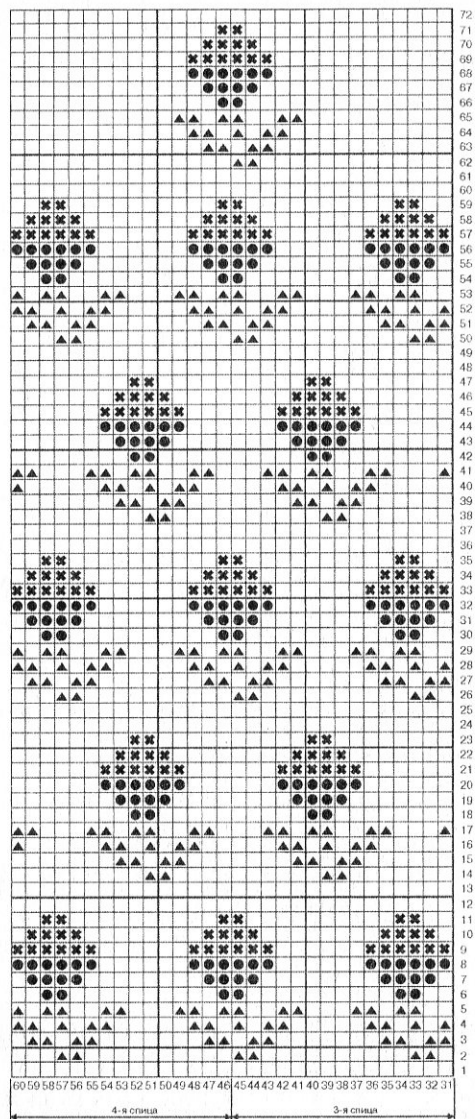
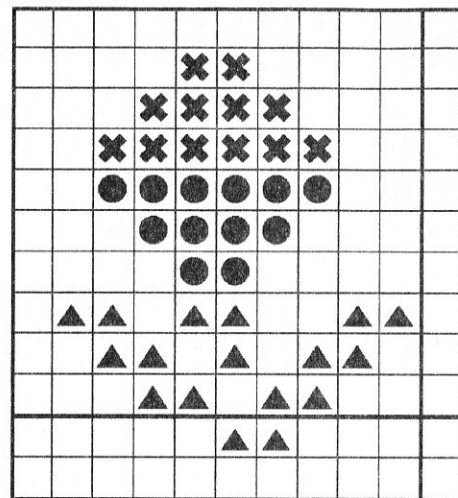
Один раппорт орнаментального узора составляет 12 горизонтальных и 12 вертикальных петель (рис. 69). По горизонтали, как и по вертикали, раппорт повторится на всей поверхности варежки 5 раз.

При убавлении петель вязание следует заканчивать одним узором раппорта. Варежку следует вязать вкруговую по часовой стрелке. При выполнении этой модели используется 4 цвета нитей. Чем многоцветнее орнамент, тем сложнее вязание, так как задействуется большое количество клубков пряжи.



Рис. 70. Распределение петель в отверстии для большого пальца

При выполнении орнаментального узора, связав определенное схемой число рядов нитью одного цвета, ее следует оставить на изнаночной стороне и начать вязать от клубка другого цвета. В результате на изнаночной стороне варежки образуются протяжки нити.

Если они будут слишком длинными, их следует закреплять (см. рис. 46). Для этого надо наложить на рабочую нить ту, которая вышла из работы, и провязать очередную петлю. При выполнении узора необходимо следить за тем, чтобы протяжки не стягивали вязаное полотно. Вязание узора данной модели дано ниже:

1-й ряд: провязать основной черной нитью.

2-й ряд (ввести зеленую нить): 7 петель черной нитью, 2 петли зеленой, 10 петель черной. Затем наложить левой рукой черную нить на зеленую и провязать 2 петли зеленой нитью. Далее вязать по схеме 3 ряда, закрепляя на изнаночной стороне зеленую нить через каждые 3 петли, так как протяжки зеленой нити очень длинные.

6, 7 и 8-й ряды: вводятся черная и красная нити, а зеленая остается на изнаночной стороне.

9, 10 и 11-й ряды: провязать черной и розовой нитями по схеме, закрепляя протяжки на изнаночной стороне через каждые 3 петли.

12-й ряд: провязать основной черной нитью, а все цветные оставить на изнаночной стороне. Узор одного раппорта на этом заканчивается.

С 13-го по 24-й ряд узор повторяется и т. д.

### Вывязывание отверстия для большого пальца

После того как связаны два раппорта в 25-м ряду, что соответствует 6 см, следует приступить к образованию отверстия для большого пальца (рис. 70). Для правой варежки отверстие вывязывают на 3-й спице, а для левой — на 4-й.

Ширина отверстия должна быть равна числу петель на 1 спице минус 4. В данном случае  $15 - 4 = 11$  петель.

Образование отверстия производится так же, как и при вязании однотонных варежек (модель 1).



1. На 3-й спице провязать 2 петли, затем 11 петель вспомогательной нитью.

2. Перевести петли, связанные вспомогательной нитью, с рабочей спицы на 3-ю и провязать все петли основной черной нитью.

3. Продолжать вязание варежки по кругу в строгом соответствии со схемой до конца мизинца, что должно совпасть с 58-м рядом по вертикали.

### **Вязание верха варежки**

1. С 59-го ряда начать убавление петель верхней части варежки согласно схеме.

2. Убавление производить, сокращая количество петель по боковым краям варежки: на 1-й и 3-й спицах провязать первые 2 петли за задние стенки, на 2-й и 4-й спицах — последние 2 петли вместе лицевой за передние стенки.

3. Убавление выполнять до тех пор, пока на спицах не останется по 1 петле.

4. Основную нить оборвать, вдеть в штопальную иглу, прошить петли и туго затянуть. Конец нити спрятать на изнаночной стороне варежки.

### **Вывязывание большого пальца**

1. Удалить вспомогательную нить, чтобы образовалось отверстие. По его нижнему краю должно быть 11 петель, по верхнему — 10.

2. Набрать петли нижнего края на одну спицу, верхнего — на другую. Петли нижнего края распределить на 2 спицах: 5 петель на одну и 6 петель

на другую. При этом на спицу с 5 петлями следует добавить еще 1 петлю из протяжки бокового края отверстия.

3. Петли верхнего края разделить поровну и прибавить к ним еще по 1 петле. Теперь на каждой спице должно стать по 6 петель.

4. Палец вязать основной черной нитью. Ее конец опустить в отверстие, закрепить и начинать вязание с 1-й спицы.

5. Довязав до середины ногтя (согласно меркам — 5 см), следует начинать убавлять петли так же, как и в верхней части варежки.

6. Закрепить нить на изнаночной стороне связанного пальца.

Левую варежку выполнить так же, как и правую. Отверстие для большого пальца должно быть расположено на 4-й спице, что соответствует 48–58 рядам по горизонтали согласно схеме.

Манжеты варежек можно выполнить резинкой 1 x 1 или любым другим способом вязания.

### **Модель 4**

Варежки этой модели следует выполнять чулочным вязанием с орнаментальным узором. Для вязания рекомендуется шерстяная пряжа фабричного производства № 8/2 или 10/2. Основная нить должна быть черного цвета, а для орнамента — красная, малиновая и оранжевая. Для одной пары варежек этой модели требуется 60–70 г пряжи и спицы № 1,5.



Перед началом работы необходимо снять мерки с кисти руки (см. рис. 55). Затем следует выполнить образец основной части варежки чулочным вязанием и определить плотность вязания, например 3,2 петли в 1 см. Если окружность кисти равна 19 см, то можно подсчитать количество петель для начального ряда —  $3,2 \times 19 = 60,8$  петель. Это число следует округлить до кратного четырем. В данном случае это будет 60. Таким образом, на каждой спице окажется по 15 петель.

### Вязание манжеты

1. Отмерить конец нити и набрать 60 петель на 2 сложенные вместе спицы (рис. 71).

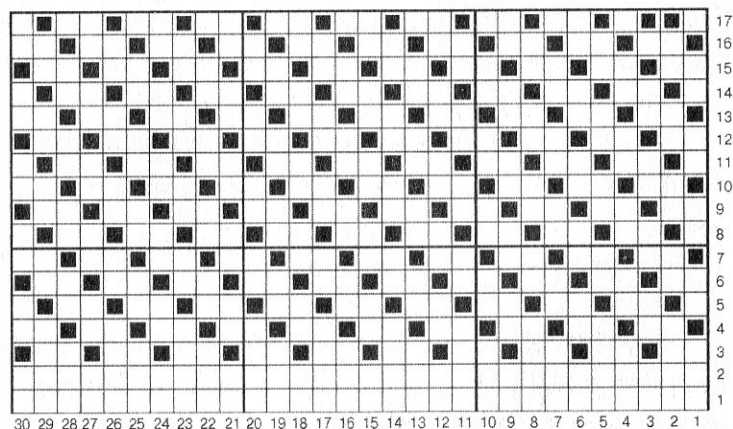

□ — черный цвет  
 ■ — малиновый цвет

Рис. 71. Схема орнамента манжеты

2. Выполнить 1-й ряд лицевыми петлями, одновременно распределяя их на 4 спицы по 15 петель на каждую. Замкнуть петли в круг, провязав вместе первую и последнюю петли начального ряда.

3. Провязать 2-й ряд изнаночными петлями, затем выполнить 17 рядов чулочным вязанием в строгом соответствии со схемой орнамента. Использовать при этом пряжу двух цветов: черную и малиновую. Количество рядов на манжете по желанию можно увеличить.

4. Оборвать малиновую нить и провязать 1 ряд основной нитью черного цвета.

### Вязание орнамента

Принцип вязания орнамента этой модели такой же, как и предыдущей (см. модель 3). На рис. 72 даны схемы верхней и нижней частей правой варежки.

1. Ввести в работу красную нить и провязать 4 ряда по кругу, выполняя орнаментальный узор строго в соответствии со схемой.

2. Закрепить оранжевую нить на изнанке варежки и продолжать вязать по схеме.

3. Клубок с красной нитью, которая надолго вышла из работы, опустить внутрь варежки, чтобы не мешала при вязании.

4. Продолжать выполнять орнаментальный узор по схеме до основания большого пальца, провязав 4 ряда нитями малинового цвета, что соответствует 22 рядам по вертикали.



Рис. 72. Схема орнамента:  
а — верхняя часть варежки



Рис. 72. Схема орнамента:  
б — нижняя часть варежки

## Вызывание отверстия для большого пальца

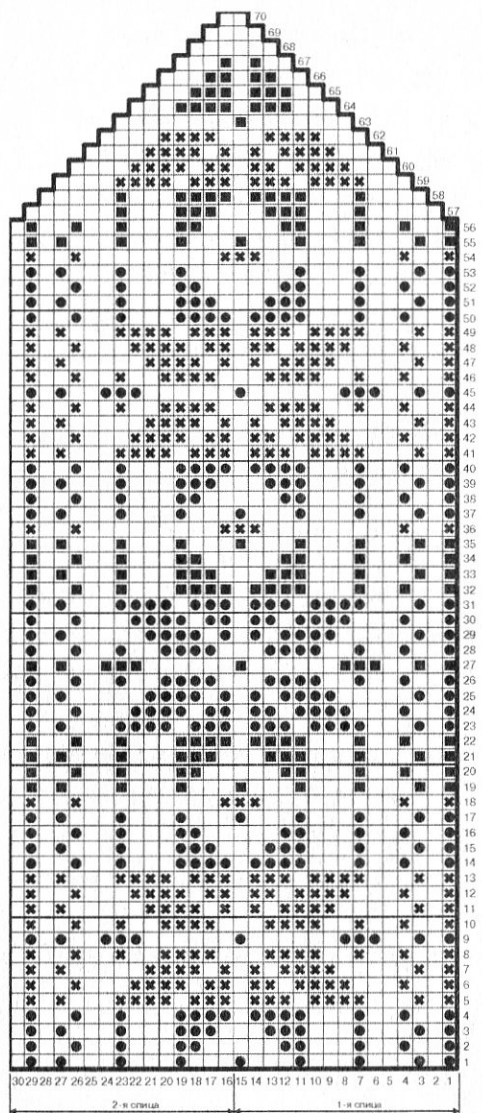
1. Отверстие должно образоваться на 23-м ряду, на 3-й спице.

2. Ширина его должна быть равна числу петель на одной спице минус 4, то есть  $15 - 4 = 11$ .

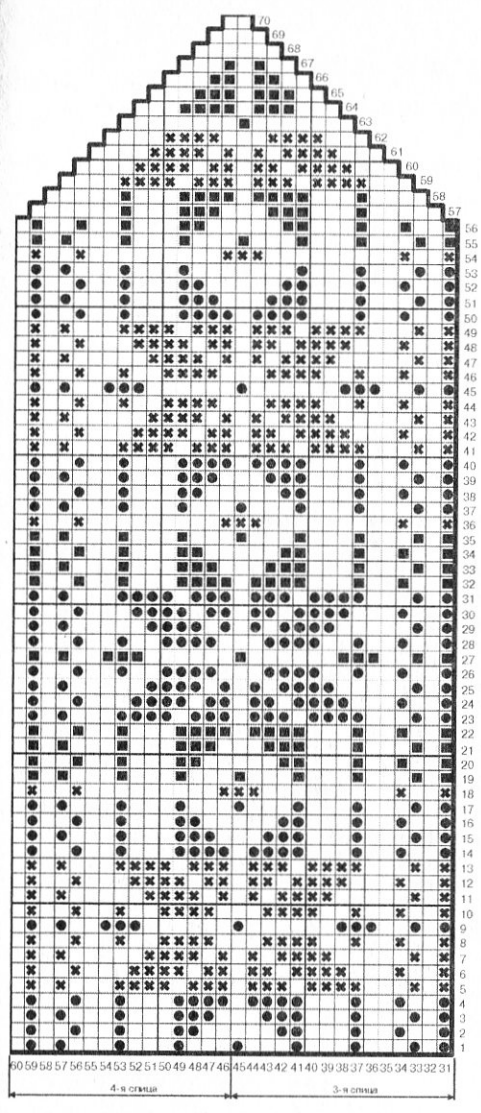
3. Для выполнения отверстия следует использовать вспомогательную нить. На 3-й спице провязать 2 петли, затем следующие 11 петель провязать вспомогательной нитью и оборвать ее.

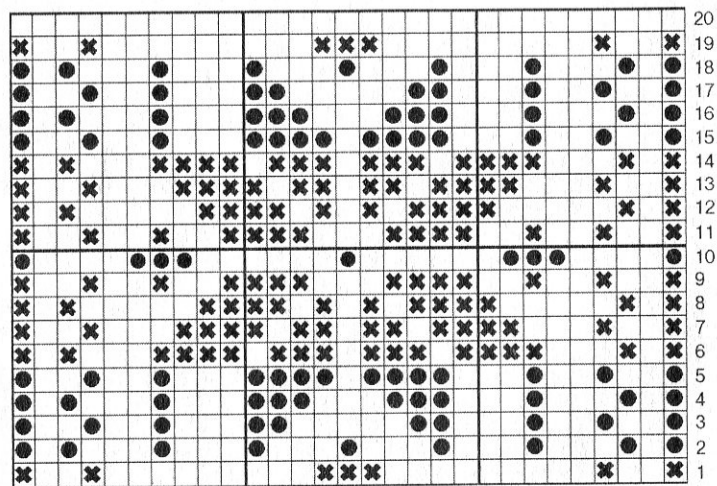

- — черный цвет
- — красный цвет
- × — оранжевый цвет

Рис. 73. Раппорт орнаментального узора

4. Вернуть петли, провязанные вспомогательной нитью, на 3-ю спицу и провязать в соответствии со схемой.

5. Продолжать вязать варежку до конца мизинца, что соответствует 56-му ряду по вертикали и 3 раппортам.

В одном раппорте этой модели (рис. 73) 18 петель по вертикали и 30 по горизонтали.

## Вязание верха

1. Убавлять петли следует с 57-го ряда, выполнив 14 рядов по вертикали согласно схеме: провязать на 1-й и 3-й спицах первые 2 петли вместе лицевой за задние стенки, а на 2-й и 4-й спицах последние 2 петли за передние стенки цветной нитью согласно схеме узора.

2. Убавление выполнять в каждом ряду до тех пор, пока на спицах не останется по 1 петле.

3. Нить оборвать, протянуть петли одну через другую и затянуть.

4. Конец нити спрятать с помощью крючка на изнаночной стороне варежки.

## Вызывание большого пальца

Большой палец следует вязать так же, как и в предыдущей модели варежек.

1. Всего на спицах должно быть 24 петли: 12 петель на нижней части пальца и 12 — на верхней.

2. Выдернуть вспомогательную нить. Концы нитей от клубков опустить в образовавшееся отверстие и закрепить.

3. Начиная с 1-й спицы, вязать по часовой стрелке согласно схеме (рис. 74) нитями черного и малинового цветов.

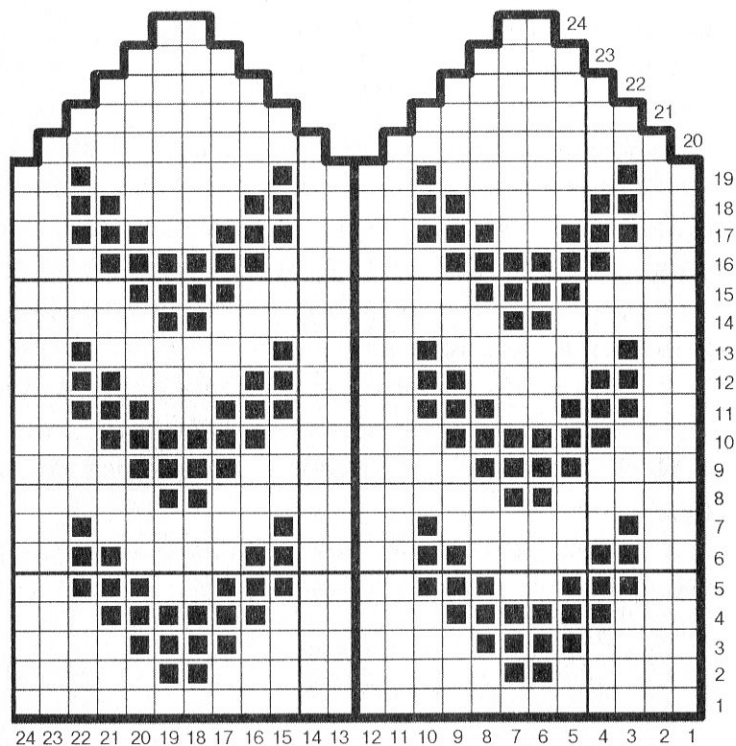

□ — черный цвет  
■ — малиновый цвет

Рис. 74. Схема орнамента большого пальца варежки

4. Связав палец варежки до середины ногтя, делать убавления, пока на спицах не останется по 1 петле.

5. Нить оборвать и закрепить на изнаночной стороне пальца.

6. Вывернуть варежку на изнаночную сторону и спрятать крючком кончики нитей.

## Модель 5

Варежки данной модели рекомендуется выполнять на 5 спицах чулочным вязанием с орнаментальным узором. Лучше всего для работы подойдет фабричная шерстяная пряжа № 8/2. Основная нить — сиреневого цвета, а для орнамента можно использовать цветную пряжу того же номера.

Для одной пары варежек этой модели потребуется 60–70 г шерстяной пряжи. Для вязания следует взять спицы № 1,5.

Перед началом работы необходимо снять мерки с кисти руки (см. рис. 55). Затем следует связать образец и определить по нему плотность вязаного полотна, например это будет 3 петли на 1 см.

Если окружность руки равна 19 см, то можно вычислить количество петель для начального ряда:  $3 \times 19 = 57$ . Округлив это число до первого, кратного четырем, получим 60 петель, по 15 петель на каждой спице.



## Вязание манжеты

Манжету для этой модели варежки лучше всего выполнять резинкой 1 x 1.

1. Отмерить конец нити длиной, равной 3 спицам.  
2. На две спицы, сложенные вместе, набрать 60 петель плюс 1 петлю для замыкания начального ряда в круг.

3. Освободить одну из спиц и туго провязать 1-й ряд резинкой 1 x 1. При этом необходимо распределить петли на 4 спицах.

4. В конце ряда провязать вместе первую и последнюю петли, замкнув работу в круг.

5. На 1-й и 2-й спицах находятся петли верхней части варежки, на 3-й и 4-й — нижней части изделия.

6. Связать резинку 1 x 1 высотой 6 см основной нитью.

7. Выполнить цветные полосы на резинке: 2 см вязать основной нитью, 2 ряда — зеленой, 2 ряда — сиреневой, 2 ряда — красной, 2 ряда — сиреневой, 2 ряда — зеленой и 4 ряда — сиреневой.

8. Выполнить 6 см основной нитью до основания большого пальца чулочным вязанием в строгом соответствии со схемой орнамента (рис. 75, а, б). 1-й ряд вязать основной нитью, далее — по схеме. Принцип выполнения этой модели подобен предыдущим варежкам с орнаментальным узором.



Рис. 75. Схема орнамента: а — верхняя часть варежки





Рис. 75 (продолжение). Схема орнамента:  
б — нижняя часть варежки

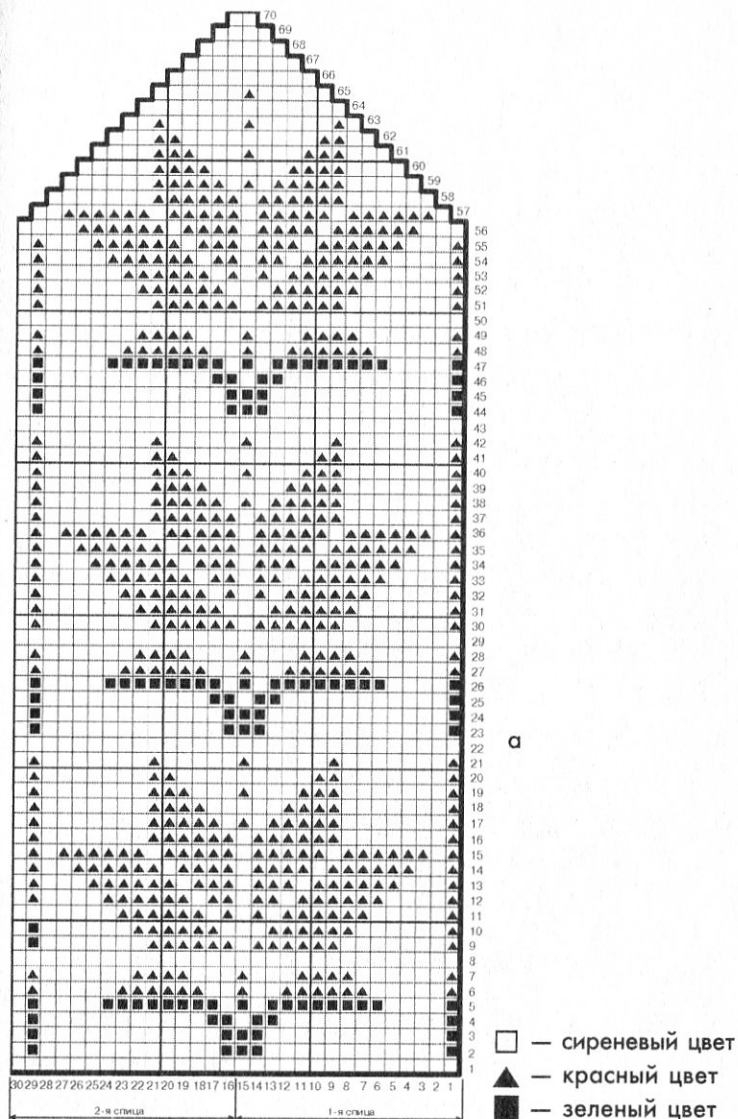

- ▲ — красный цвет
- — зеленый цвет
- — сиреневый цвет

Рис. 76. Раппорт орнаментального узора

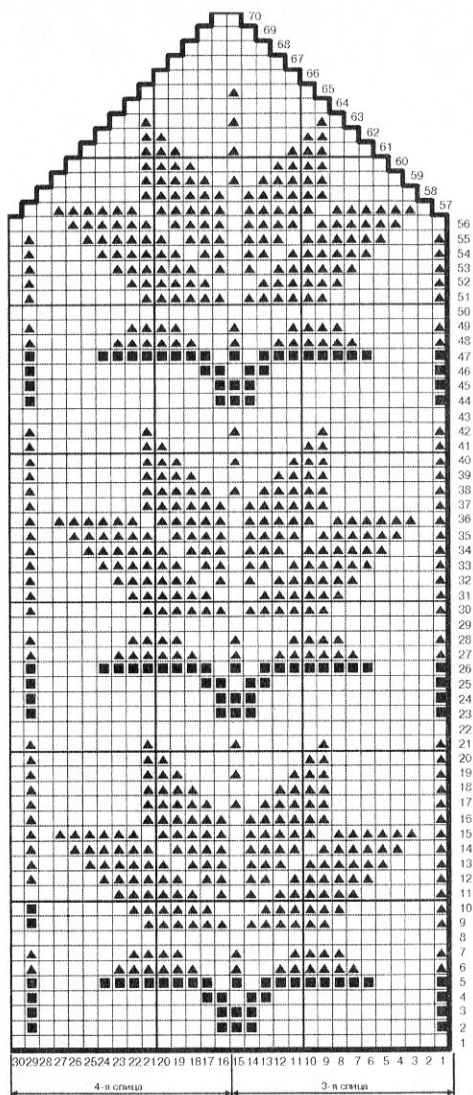
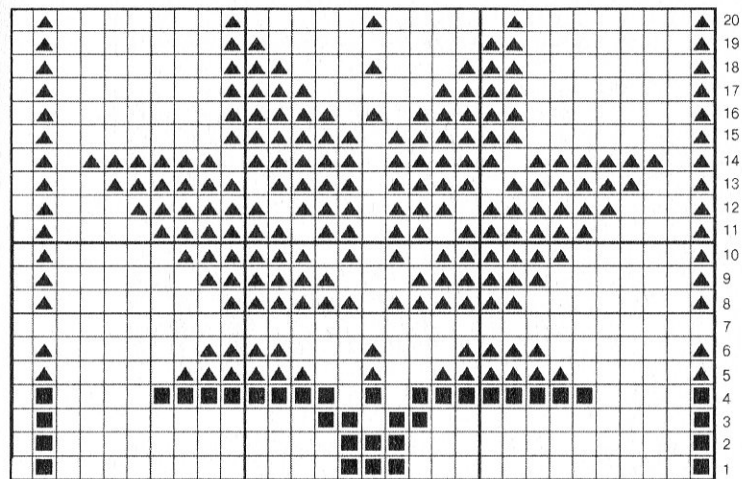
9. Один рисунок узора составляет 21 ряд по вертикали, его высота равна 6 см (рис. 76). Раппорт повторяется 3 раза и отделяется один от другого связанным основной нитью рядом.

### Вывязывание отверстия для большого пальца

1. В 22-м ряду по вертикали, провязывая его сиреневой нитью, образовать отверстие для большого пальца. Для правой варежки оно должно быть на 3-й спице, для левой варежки — на 4-й спице (рис. 77).



Рис. 77. Распределение петель в отверстии для большого пальца

2. Ширина отверстия соответствует числу петель на одной спице без 4 петель ( $15 - 4 = 11$ ).

3. Для образования отверстия необходимо использовать вспомогательную нить. На 3-й спице провязать 2 петли, затем следующие 11 петель выполнить вспомогательной нитью и оборвать ее.

4. Вернуть петли, провязанные вспомогательной нитью, на 3-ю спицу и провязать узором в соответствии со схемой.

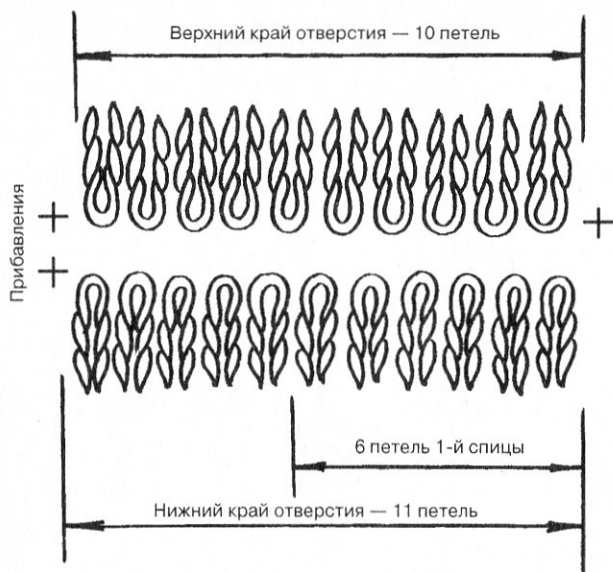
5. Продолжать вязать варежку до конца мизинца, что соответствует 56-му ряду по вертикали и 3 раппортам.

## Вязание верха варежки

1. Убавлять петли следует с 57-го ряда, провязав 14 рядов по вертикали согласно схеме: провязать на 1-й и 3-й спицах первые 2 петли вместе лицевой за задние стенки, а на 2-й и 4-й — последние 2 петли за передние стенки цветной нитью согласно схеме орнаментального узора.

2. Убавление выполнять в каждом ряду до тех пор, пока на спицах не останется по 1 петле.

3. Нить оборвать, протянуть петли одну через другую и затянуть.

4. Конец нити спрятать с помощью крючка на изнаночной стороне варежки.

## Вывязывание большого пальца

Большой палец следует вязать так же, как и в предыдущих моделях варежек.

1. Всего на спицах должно быть 24 петли: 12 петель — на нижней части пальца и 12 — на верхней. Для этого на спицу нижнего края отверстия необходимо добавить 1 петлю, на спицу верхнего края — 2 петли, вывязав их из протяжек боковых краев отверстия (см. рис. 61).

2. Выдернуть вспомогательную нить. Все петли разделить поровну на 3 спицы, по 8 петель на каждую. Концы нитей от клубков опустить в образовавшееся отверстие и закрепить.

3. Палец вязать по часовой стрелке из основной нити лицевыми петлями, начиная с 1-й спицы согласно схеме до уровня середины ногтя (5 см по мерке).

4. Связав палец варежки до середины ногтя, делать убавления, пока на спицах не останется по 1 петле.

5. Нить оборвать и закрепить на изнаночной стороне связанного пальца.

6. Вывернуть варежку на изнаночную сторону и спрятать крючком кончики нитей.

### Модель 6

Варежки выполняются чулочным вязанием с орнаментальным узором по кругу на 5 спицах № 1,5. Для данной модели рекомендуется пряжа фабричного производства № 8/2 или 10/2. Основная нить — синего цвета, а орнамент выполняется белой нитью. Для одной пары женских варежек требуется 60 г шерстяной пряжи.

Перед началом работы следует снять мерки с кисти руки (см. рис. 55). Затем необходимо связать образец полотна и определить его плотность. В данном случае это 3,5 петли на 1 см. Если окружность руки составляет 19 см, можно посчитать число петель для набора:  $3,5 \times 19 = 66,5$ . При округлении результата получается число 66, которое не делится на 4, но в данной модели орнаментальный узор составляет именно 66 петель (рис. 78).



Рис. 78. Схема орнамента:  
а — верхняя часть варежки



Рис. 78 (продолжение). Схема орнамента:  
б — нижняя часть варежки

## Вязание манжеты

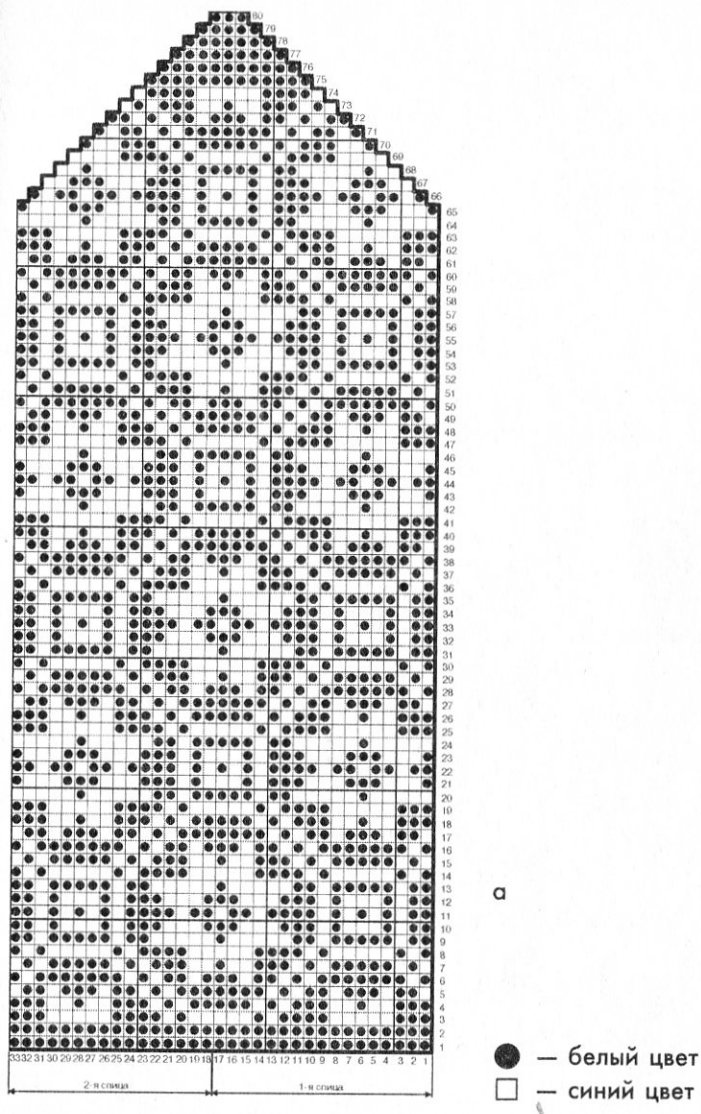
Рекомендуется выполнить манжету резинкой 1 x 1 с утолщенным краем (рис. 79).

1. Набрать 66 петель плюс 1 петлю на сложенные вместе 2 спицы, оставив при этом длинный конец нити.

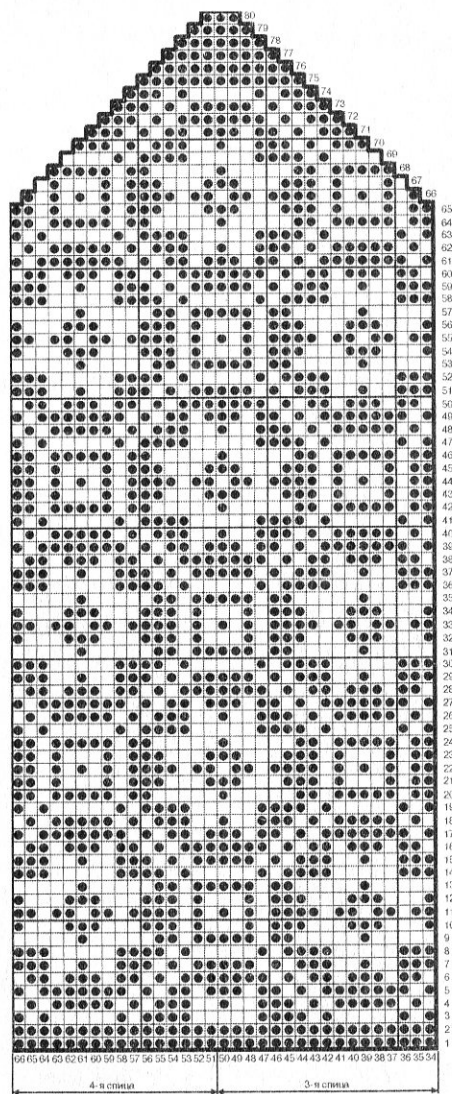
2. В 1-м ряду соединить основную нить с запасным концом, снять 1-ю петлю на рабочую спицу и провязать все петли по 2 вместе лицевой за задние стенки, одновременно распределяя петли по спицам. Замкнуть петли в круг, провязав вместе последние 2 петли и 1-ю на 1-й спице.

3. Оборвать оставшийся конец и провязать 2-й ряд одной основной нитью изнаночными, не разъединяя sdвоенные петли.

4. В 3-м ряду, который следует выполнять резинкой 1 x 1, изнаночные петли провязывать над изнаночными, а лицевые вытягивать из протяжек



Рис. 79. Утолщенный край резинки



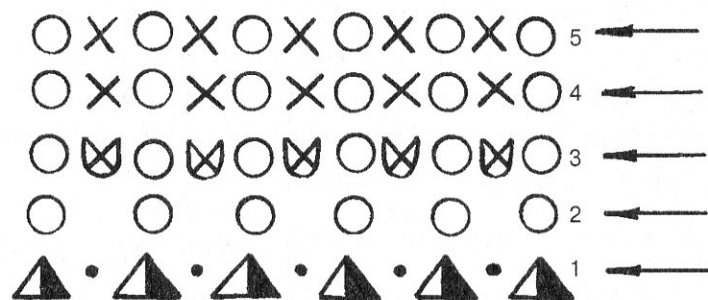

Рис. 80. Вывязывание петли из протяжки

между изнаночными петлями (рис. 80). Вязание начинать с изнаночной петли.

5. Продолжать вязать 4-й и последующие ряды резинкой 1 х 1. Расчетная высота манжеты — 5 см.

6. Закончив работу над резинкой, выполнить 2 ряда основной нитью чулочным вязанием.

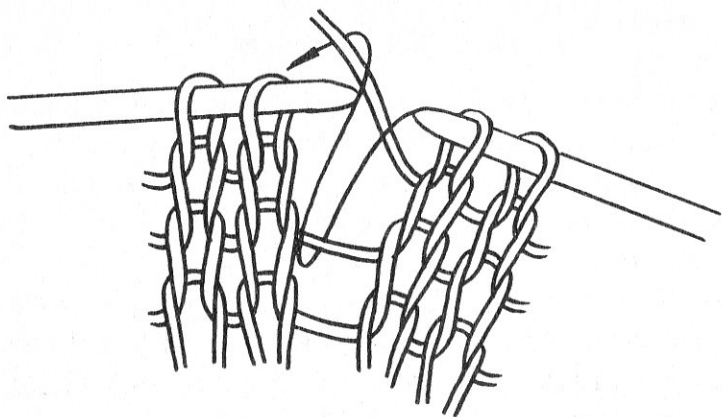
7. Распределить петли на 4 спицы таким образом: 1-я спица — 17 петель, 2-я спица — 16 петель, 3-я спица — 17 петель, 4-я спица — 16 петель. При этом на 1-й и 2-й спицах должны быть расположены петли для вязания верхней части варежки, а на 3-й и 4-й — нижней.

### Вязание орнамента

Принцип вязания орнаментального узора аналогичен предыдущим моделям варежек. На схеме орнамента (см. рис. 78) даны изображения верх-

ней и нижней частей варежки, при этом 1 клетка на схеме соответствует 1 петле. В каждой части варежки по 33 петли. В работе при выполнении этой модели постоянно находится пряжа двух цветов.

Провязав определенное количество петель одного цвета в строгом соответствии со схемой узора, нить оставить на изнаночной стороне и начать вязать от клубка с пряжей другого цвета. Длинные протяжки нити на изнаночной стороне закрепить.

Продолжать вязать орнаментальный узор до основания большого пальца, что в данном случае составляет 6 см (согласно снятой мерке). Основание большого пальца должно находиться на уровне 22-го ряда.

### Вывязывание отверстия для большого пальца

1. В 23-м ряду по вертикали, провязывая его белой нитью, образовать отверстие для большого пальца. Для правой варежки оно должно быть на 3-й спице, для левой — на 4-й.

2. Ширина отверстия соответствует числу петель на одной спице без 4 петель ( $16 - 4 = 12$ ).

3. Для образования отверстия необходимо использовать вспомогательную нить. На 3-й спице провязать 2 петли основной нитью, затем следующие 12 петель выполнить лицевыми вспомогательной нитью и оборвать ее.

4. Вернуть петли, провязанные вспомогательной нитью, на 3-ю спицу и провязать узором в соответствии со схемой.



5. Продолжать работу до конца мизинца, что соответствует 15 см (согласно мерке) и 65-му ряду по вертикали.

### **Вязание верха варежки**

1. Убавлять петли следует с 66-го ряда, выполнив 14 рядов по вертикали согласно схеме: провязать на 1-й и 3-й спицах первые 2 петли вместе лицевой за задние стенки, а на 2-й и 4-й — последние 2 петли за передние стенки синей нитью согласно схеме орнаментального узора.

2. Убавление выполнять в каждом ряду до тех пор, пока на спицах не останется по 1 петле.

3. Нить оборвать, протянуть петли одну через другую и затянуть.

4. Конец нити спрятать с помощью крючка на изнаночной стороне варежки. Длина изделия без манжеты должна быть равна 15 см (длина кисти от запястья до кончика среднего пальца).

### **Вывязывание большого пальца**

Большой палец следует вязать так же, как и в предыдущих моделях варежек.

1. Всего на спицах должно быть 24 петли: 12 петель — на нижней части пальца и 12 — на верхней. Для этого на спицу нижнего края отверстия необходимо добавить 1 петлю, на спицу верхнего края — 2 петли, вывязав их из протяжек боковых краев отверстия (см. рис. 61).

2. Выдернуть вспомогательную нить. Все петли разделить поровну на 3 спицы, по 8 петель на каждую. Концы нитей от клубков опустить в образовавшееся отверстие и закрепить.

3. Палец вязать по часовой стрелке из основной нити лицевыми петлями, начиная с 1-й спицы до уровня середины ногтя (5 см по мерке).

4. Выполнив палец варежки до середины ногтя, делать убавления, пока на спицах не останется по 1 петле.

5. Нить оборвать и закрепить на изнаночной стороне связанного пальца.

6. Вывернуть варежку на изнаночную сторону и спрятать крючком кончики нитей.

### **Модель 7**

Варежки этой модели украшены бахромой по краю манжеты. Выполнять их рекомендуется круговым чулочным вязанием с орнаментальным узором. Лучше всего для варежек данной модели подойдет фабричная шерстяная пряжа № 8/2. При этом основная пряжа — темно-синего цвета, а отделочная, для вывязывания орнамента, — красная и оранжевая. Для одной пары варежек достаточно 70 г шерстяной пряжи. Для вязания подойдут спицы № 1,5.

Перед началом работы следует снять мерки с кисти руки (см. рис. 55) и связать контрольный образец для определения плотности вязаного полотна. В данном случае она составит 3,4 петли в 1 см.

Если окружность кисти равна 19 см, то можно вычислить количество петель начального ряда варежки:  $3,4 \times 19 = 64,6$ . Округлить результат до целого числа, кратного четырем, чтобы получить равное количество петель на каждой из 4 спиц. Если общее число петель составит 64, то на каждой спице окажется 16 петель. Кроме того, необходимо учесть количество петель в орнаментальной схеме. Если надо увеличить их число, они провязываются в горизонтальном ряду по бокам, но в узоре этой модели 64 петли, а в орнаменте манжеты — 63.

1. Для набора петель отмерить от основного клубка нить длиной, равной трем спицам.

2. Набрать на 2 спицы, сложенные вместе, 63 петли.

3. Распределить петли начального ряда на 2 спицах, вытянув одну из них вправо, другую влево примерно до середины.

4. Провязать 1-й ряд лицевыми, стараясь делать петли более тугими. При этом распределить петли на 4 спицах. На 1, 2 и 3-й спицах должно быть по 16 петель, а на 4-й — 15.

5. Замкнуть начальный ряд в круг. Для этого следует соединить нить от клубка и нить, оставшуюся от набора петель, и провязать ими первую петлю следующего ряда.

### Вязание бахромы

1. Ввести во 2-м ряду рабочую спицу в 1-ю петлю слева направо и оставить в ней.

2. Взять нить от основного клубка в правую руку, обвить конец правой спицы вместе с указательным пальцем трижды по часовой стрелке.

3. Конец спицы протянуть в петлю вместе с витками и сбросить с указательного пальца длинные петли. Они должны остаться на изнаночной стороне вязаного полотна.

4. Провязать 1 лицевую петлю, снова сделать витки на правой спице вместе с указательным пальцем. Продолжать вязать бахрому до конца ряда, чередуя длинные петли, витки и лицевые петли.

5. Затем вязать в обратном направлении, то есть 4-я спица будет 1-й, чтобы бахрома осталась на лицевой стороне варежки (рис. 81).

6. В 3-м ряду провязать все петли лицевыми за задние стенки.

7. Витки из длинных петель считать за 1 петлю. После провязывания их следует слегка потянуть вниз.

8. 4-й ряд вязать лицевыми петлями за переднюю стенку.



Рис. 81. Бахрома на манжете

## Вязание орнамента манжеты

1. Ввести оранжевую нить в работу, закрепив ее на изнаночной стороне.

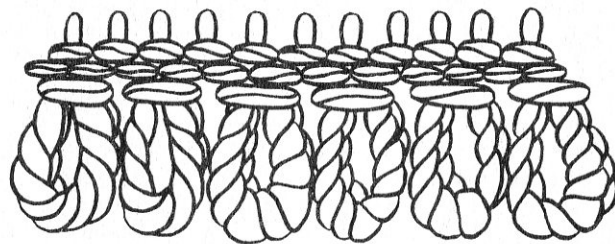
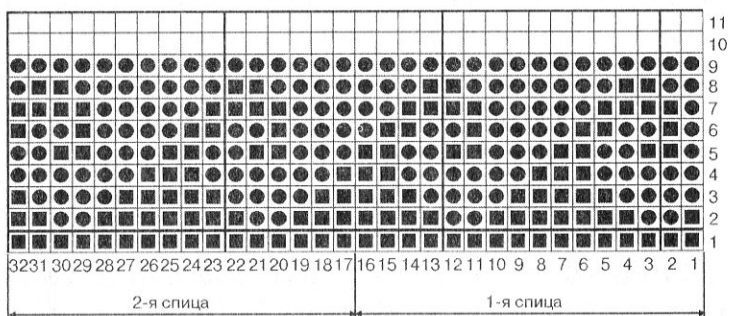

а

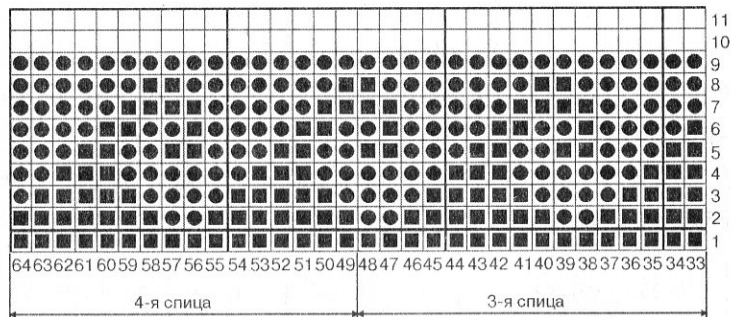

б

● — оранжевый цвет  
■ — темно-синий цвет

Рис. 82. Схемы орнамента для манжеты: а — верхняя часть варежки; б — нижняя часть варежки

2. Орнамент на манжете выполнять в строгом соответствии со схемой (рис. 82) чулочным вязанием лицевыми петлями за переднюю стенку.

3. После выполнения узора на манжете провяжите еще 3 ряда темно-синей основной нитью.

4. В последнем ряду прибавить 1 петлю, чтобы на всех 4 спицах стало по 16 петель.

## Вязание орнамента

Завершив выполнение орнамента на манжете варежки, приступить к вязанию основной части изделия согласно раппорту (рис. 83) и схеме (рис. 84).

Один раппорт составляют 13 петель по вертикали и 27 по горизонтали. Он повторяется в изде-

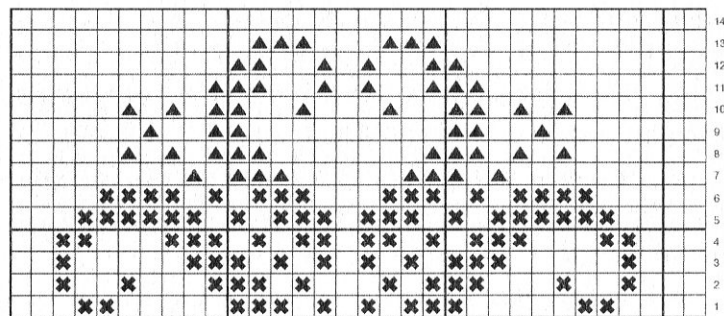

Пустая клетка — темно-синий цвет  
× — оранжевый цвет  
▲ — красный цвет

Рис. 83. Раппорт орнамента

лии 5 раз. Все 5 раппортов отделены друг от друга горизонтальным рядом лицевых петель, связанных основной темно-синей нитью.

После вывязывания манжеты выполнить 6 см полотна основной части варежки до основания большого пальца, которое находится на уровне 22-го ряда.

### Вывязывание отверстия для большого пальца

1. В 23-м ряду по вертикали образовать отверстие для большого пальца, провязывая его красной нитью. Для правой варежки оно должно быть на 3-й спице, для левой — на 4-й.

2. Ширина отверстия соответствует числу петель на одной спице без 4 петель ( $16 - 4 = 12$ ).

3. Для образования отверстия необходимо использовать вспомогательную нить. На 3-й спице провязать 2 петли основной нитью, затем следующие 12 петель выполнить лицевыми вспомогательной нитью и оборвать ее.

4. Вернуть петли, провязанные вспомогательной нитью, на 3-ю спицу и провязать узором в соответствии со схемой.

5. Продолжать вязать варежку до конца мизинца, что соответствует 15 см (согласно мерке) и 58-му ряду по вертикали.

### Вязание верха варежки

1. Убавлять петли следует с 59-го ряда, выполнив 15 рядов по вертикали согласно схеме: провя-



Рис. 84. Схема орнамента основной части варежки:  
а — верхняя часть варежки



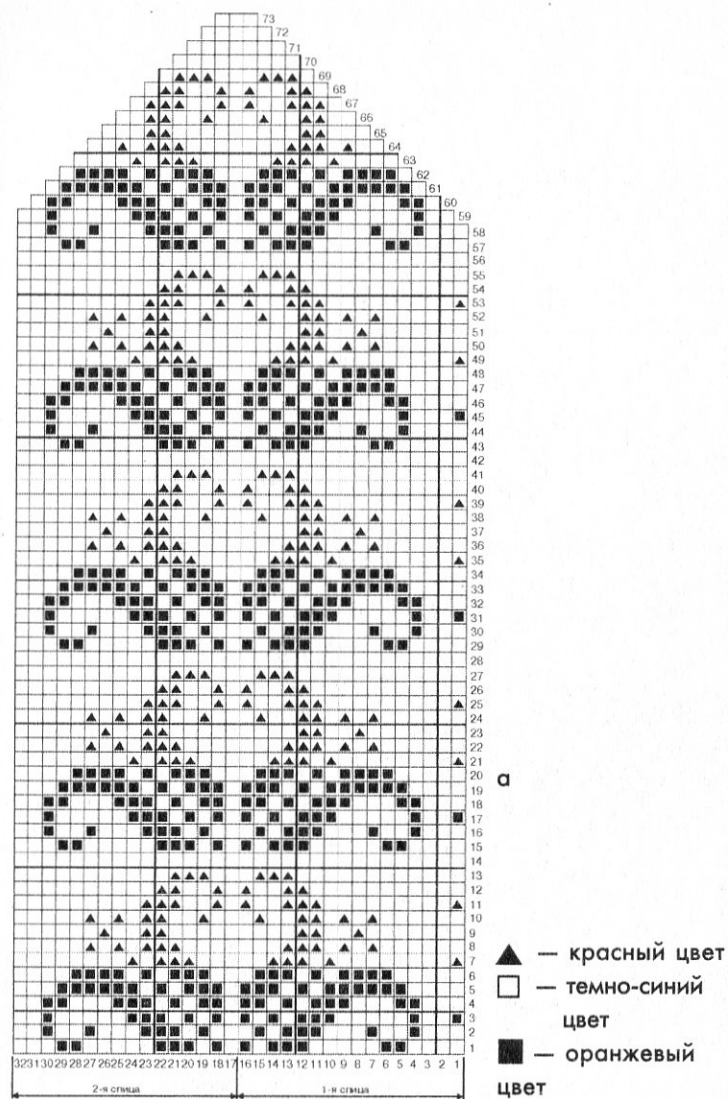

Рис. 84 (продолжение). Схема орнамента: б — нижняя часть варежки

зять на 1-й и 3-й спицах первые 2 петли вместе лицевой за задние стенки, а на 2-й и 4-й — последние 2 петли за передние стенки основной нитью согласно схеме орнаментального узора.

2. Убавление выполнять в каждом ряду до тех пор, пока на спицах не останется по 1 петле.

3. Нить оборвать, протянуть петли одну через другую и затянуть. Вязание заканчивается 73-м рядом.

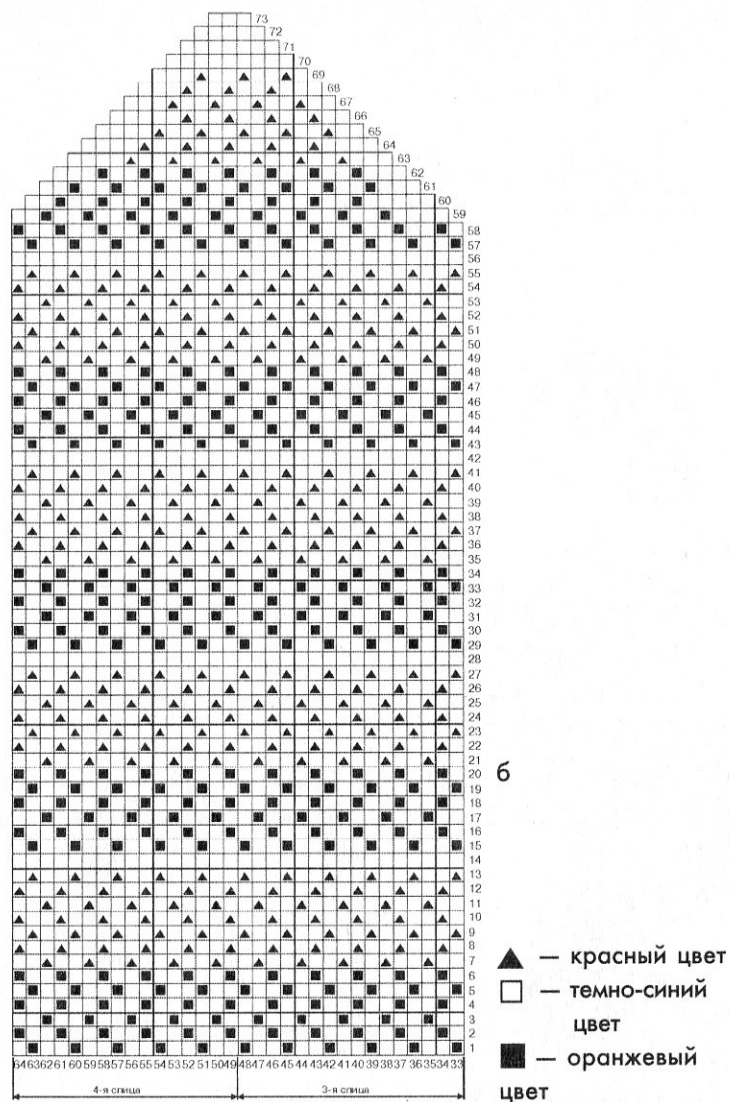
4. Конец нити спрятать с помощью крючка на изнаночной стороне варежки. Длина изделия без манжеты должна быть равна 15 см (длина кисти от запястья до кончика среднего пальца).

### Вывязывание большого пальца

Большой палец следует вязать так же, как и в предыдущих моделях варежек.

1. Всего на спицах должно быть 24 петли: 12 петель — на нижней части пальца и 12 — на верхней. Для этого на спицу нижнего края отверстия добавить 1 петлю, на спицу верхнего края — 2 петли, вывязав их из протяжек боковых краев отверстия (см. рис. 61).

2. Выдернуть вспомогательную нить. Все петли разделить поровну на 3 спицы, по 8 петель на каждую. Концы нитей от клубков опустить в образовавшееся отверстие и закрепить.

3. Палец вязать по часовой стрелке из основной нити лицевыми петлями, начиная с 1-й спицы до уровня середины ногтя (5 см по мерке).



4. Связав палец варежки до середины ногтя, делать убавления, пока на спицах не останется по 1 петле.

5. Нить оборвать и закрепить на изнаночной стороне пальца.

6. Вывернуть варежку на изнаночную сторону и спрятать крючком кончики нитей.

7. Палец на левой варежке расположить на 4-й спице. Провязав 2 петли основной нитью, остальные выполнить вспомогательной. Далее вязать аналогично правой варежке.

## Модель 8

Варежки данной модели с клиновидным пальцем следует выполнять чулочным вязанием с орнаментальным узором на 5 спицах. Рекомендуется использовать пряжу фабричного производства № 10/2 голубого цвета, а для орнамента — белого цвета. Для вязания одной пары варежек этой модели требуется 70 г шерстяной пряжи. Для нее следует взять спицы № 1,5.

Перед началом работы необходимо снять мерки с кисти руки (см. рис. 55) и связать контрольный образец полотна, чтобы определить по нему плотность вязания. Например, в данном случае в 1 см 3 петли. Если окружность руки составляет 19 см, можно подсчитать количество петель для начала вязания варежки:  $3 \times 19 = 57$ . Округлить результат до числа, кратного четырем. Получится 56 петель, а на каждой спице — по 14 петель.

## Вязание манжеты

Манжеты варежек данной модели должны быть связаны узором «шахматка».

1. Для начала работы набрать на 2 сложенные вместе спицы 52 петли. Освободить одну из спиц.

2. Провязать 1-й ряд резинкой 2 x 2, одновременно распределяя петли по спицам: 1-й спицей

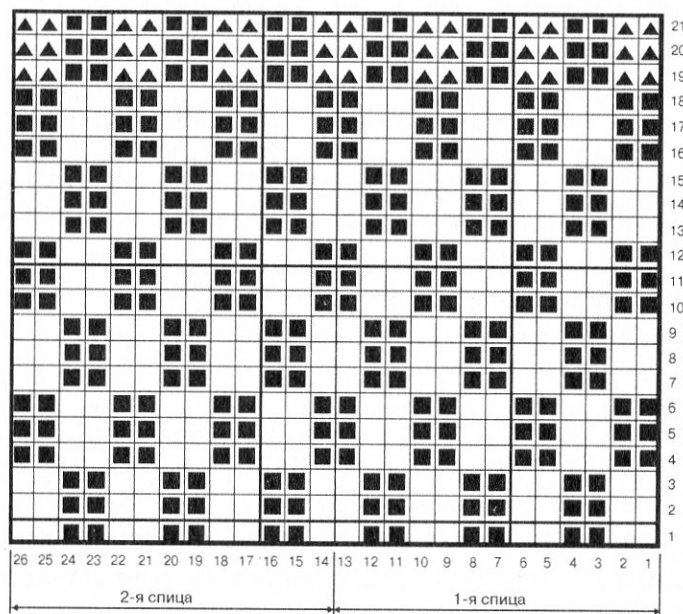

- ▲ — красный цвет
- ◻ — голубой цвет
- — оранжевый цвет

Рис. 85. Схема орнамента манжеты: а — верхняя часть

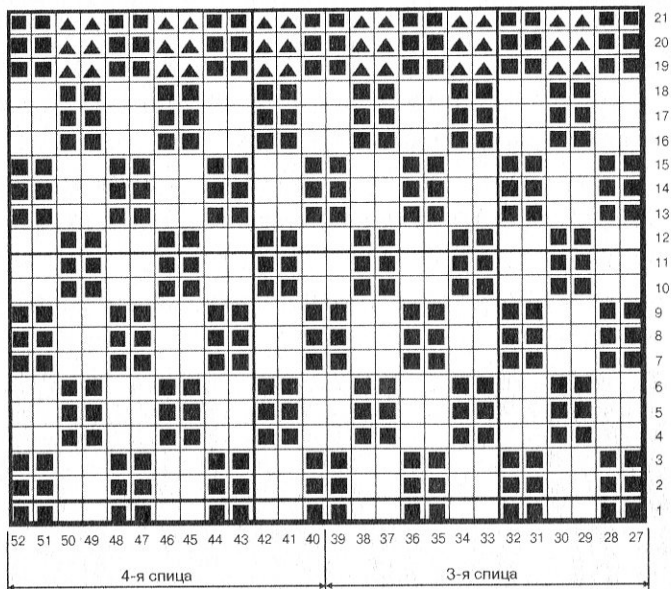

- ▲ — красный цвет
- — голубой цвет
- — оранжевый цвет

Рис. 85 (продолжение). Схема орнамента манжеты:  
б — нижняя часть варежки

провязать первые 13 петель, 2-й спицей — следующие 13 петель, 3-й спицей — еще 13 петель и 4-й спицей — последние 13 петель. 5-я спица — рабочая.

3. Замкнуть начальный ряд в круг, провязав последнюю петлю 1-го ряда и первую петлю 2-го ряда вместе.

4. Манжету вязать строго по схеме (рис. 85).

5. Провязать 2-й и 3-й ряды резинкой 2 x 2 основной голубой нитью.

6. Затем ввести в работу белую нить. Опустить ее конец внутрь манжеты и закрепить на изнаночной стороне.

7. Провязать 1-й ряд: 2 лицевые, 2 изнаночные и так до конца ряда.

8. Провязать 2-й и 3-й ряды по рисунку.

9. Выполнить 4-й ряд: 2 изнаночные, 2 лицевые и так до конца ряда.

10. Провязать 5-й и 6-й ряды по рисунку.

11. Начиная с 7-го ряда повторить рисунок с 1-го ряда.

12. Лицевые петли вязать белой нитью, изнаночные — голубой. Высота манжеты должна составить 6 см.

13. Последние 3 ряда манжеты вязать следующим образом: 2 лицевые белой нитью, 2 изнаночные — голубой.

14. Необходимо следить, чтобы вязка не была слишком тугой. Завершив работу над манжетой, следует выполнить один ряд чулочным вязанием основной нитью и начать формирование клина для большого пальца правой варежки.

### Вывязывание клина для большого пальца

1. Клин выполнять с помощью прибавления петель. Вначале распределить все количество петель (52) на спицах. На 1-ю и 2-ю спицы, на которых вывязывается верхняя часть варежки, до-

бавить по 1 петле, сняв 2 петли с 3-й спицы, чтобы на них стало по 14 петель.

2. На нижней части варежки, расположенной на 3-й и 4-й спицах, осталось 24 петли ( $52 - 28 = 24$ ). Распределить оставшиеся петли надо следующим образом: на 4-й спице оставить 14 петель, а на 3-й получится 10 петель. Там и располагается клин правой варежки.

3. Первые 4 петли на 3-й спице станут основанием для вывязывания клина правой варежки, выполнять которое следует в точном соответствии со схемой орнамента большого пальца (рис. 86).

4. Провязать 1-й ряд на 1-й и 2-й спицах.

5. На 3-й спице начать прибавление петель для вывязывания клина. Его узор должен соответствовать схеме узора верхней части варежки.

6. На 3-й спице провязать 2 петли (29-ю и 30-ю), сделать накид к себе (см. рис. 56), провязать еще 2 петли клина (31-ю и 32-ю), чтобы в результате на 3-й спице стало на 1 петлю больше. Продолжить вязание на 3-й и 4-й спицах до конца круга.

7. Во 2-м ряду провязать петли в строгом соответствии со схемой орнаментального узора на всех 4 спицах. На 3-й спице петли клина провязать без прибавления. При этом 29-ю и 32-ю петлю по горизонтали всегда выполнять основной нитью, чтобы получилась окантовка клина.

8. Провязать петли 3-го ряда на 1-й и 2-й спицах. На 3-й спице провязать 1 петлю канта основ-

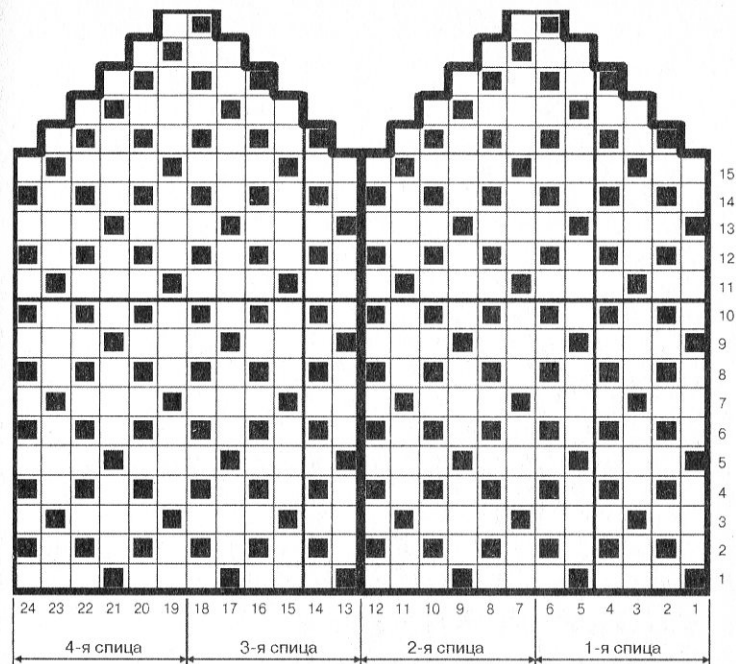

□ — голубой цвет  
 ■ — оранжевый цвет

Рис. 86. Схема орнамента большого пальца

ной нитью, сделать накид, провязать 1 петлю канта. В результате на 3-й спице станет на 2 петли больше. Затем провязать петли 3-го ряда на 3-й и 4-й спицах до конца кругового ряда.

9. Провязать 4-й ряд без прибавления петель.

10. Все последующие прибавления делать через ряд: 1-й накид после канта и 2-й накид после клина перед кантом. Всего должно быть 9 на-



Рис. 87. Схема орнамента для правой варежки:  
а — верхняя часть



Рис. 87 (продолжение). Схема орнамента для правой  
варежки: б — нижняя часть



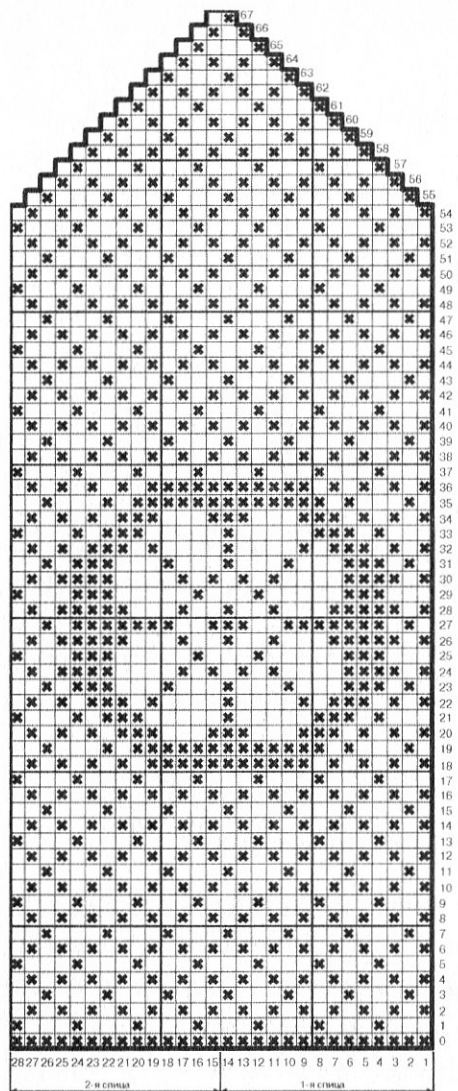

Рис. 88. Схема орнамента для левой варежки:  
а — правая часть

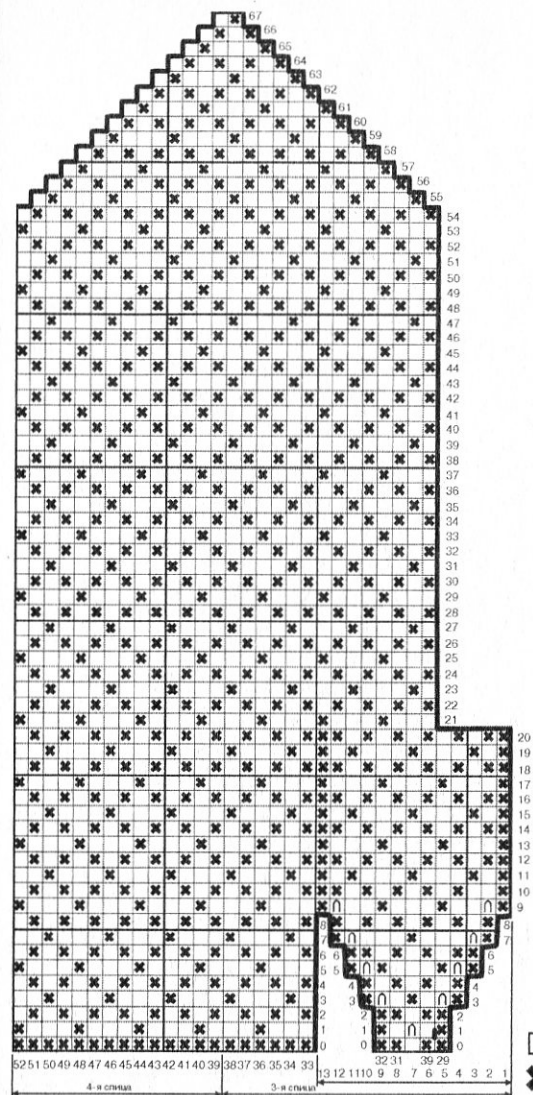
а

- — белый цвет
- × — голубой цвет

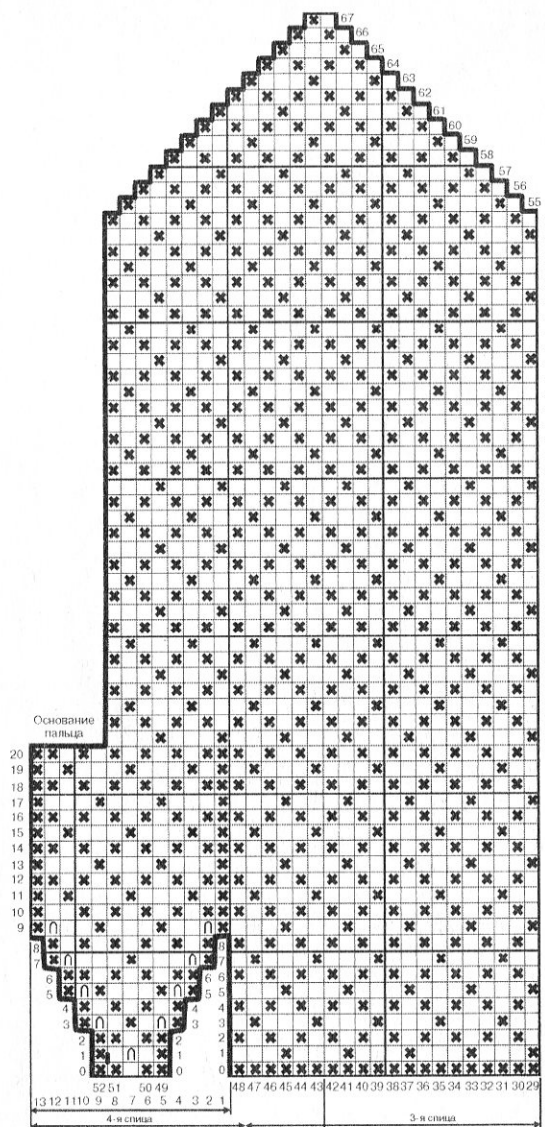
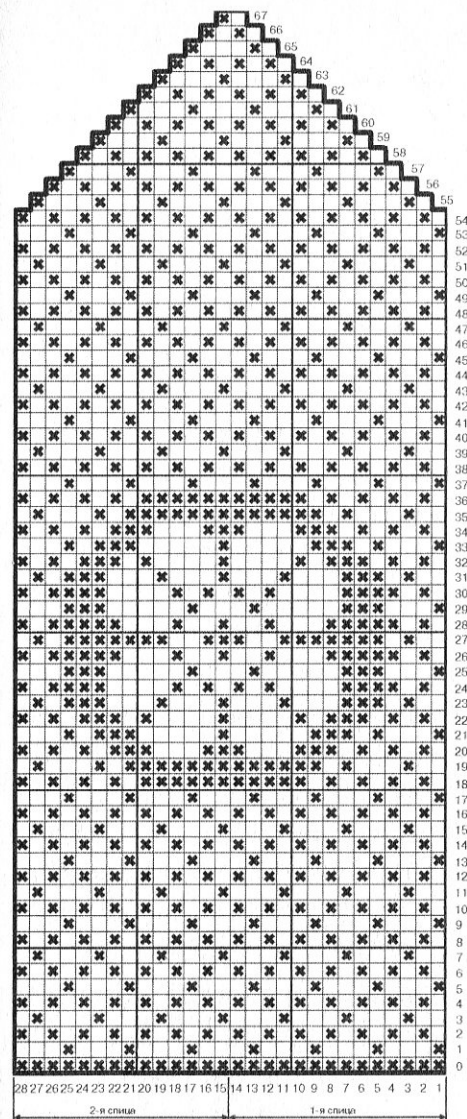

б

- — белый цвет
- × — голубой цвет

Рис. 88 (продолжение). Схема орнамента для левой  
варежки: б — левая часть

кидов в нечетных рядах: в 1-м — 1 накид, в 3, 5, 7 и 9-м рядах — по 2 накида.

11. Продолжить вязать клин без прибавлений до основания большого пальца, то есть 6 см или 20 вертикальных рядов.

### **Вывязывание отверстия для большого пальца**

1. Основание большого пальца состоит из 13 петель: 9 накидов и 4 петли основания клина (29, 30, 31 и 32-я петли).

2. Провязать клин до основания большого пальца, переснять петли клина на 2 булавки и набрать над ними 8 воздушных петель (см. рис. 58).

3. На ладони должно быть 28 петель, 14 петель остается на 4-й спице, а на 3-й всего 6 (10 — 4). Чтобы на 3-й спице тоже стало 14 петель, надо набрать еще 8 воздушных петель.

4. Рабочей спицей с воздушными петлями провязать оставшиеся петли на 3-й спице. После этого на всех спицах стало по 14 петель, а всего их 56.

5. Далее вязать варежку до конца мизинца, что соответствует 15 см или 54 вертикальным рядам.

### **Вязание верха варежки**

1. Убавление петель на 1-й спице: 1-ю петлю, не провязывая, снять на рабочую спицу; 2-ю петлю провязать и выполнить убавление, ввести при этом конец левой спицы слева направо в 1-ю непровязанную петлю, расположив левую спицу перед правой. Оттянуть петлю на себя и правой рукой протя-

нуть в нее провязанную петлю. Далее провязать все петли на 1-й спице до конца ряда.

2. На 2-й спице выполнить все петли, кроме последней, а провязанную предпоследнюю вернуть с рабочей спицы на 2-ю спицу и сделать убавление, то есть ввести спицу слева направо в последнюю непровязанную петлю, оттянуть ее, ввести спицу справа налево во 2-ю петлю, подхватить за переднюю стенку и протянуть в последнюю петлю.

3. На 3-й спице убавить петли так же, как и на 1-й, а на 4-й, как на 2-й.

4. Петли верхней части варежки убавлять в каждом ряду в строгом соответствии со схемой орнамента, чередуя вязание последней петли по краям ладони то основной, то белой нитью.

5. Варежку вязать до тех пор, пока на спицах не останется по 2 петли.

6. Перевести петли верхней части изделия на одну спицу, а нижней — на другую.

7. Продолжать убавление петель, пока не останется всего 2 петли. Нить оборвать, протянуть одну петлю через другую и закрепить на изнаночной стороне. Длина варежки должна соответствовать мерке. В данном случае она равна 18,5 см (рис. 87, 88).

### **Вывязывание большого пальца**

1. Перевести петли клина с булавок на 2 спицы: на 1-ю — 6 петель, на 2-ю — 7 петель, а с помощью 3-й спицы набрать 8 петель из верхнего края отверстия.

2. Разделить петли верхней части пальца поровну на 2 спицы (рис. 89) и прибавить на 3-ю и 4-ю спицы по 2 петли, а на 1-ю — 1 петлю, вытянув их из боковых протяжек отверстия. В результате на спицах должно остаться по 6 петель.

3. Опустить концы нитей от обоих клубков в отверстие, закрепить их на изнаночной стороне и начать вязание с 1-й спицы по часовой стрелке лицевыми петлями в строгом соответствии с орнаментом (см. рис. 86).

4. Высота пальца до середины ногтя должна составить 5 см. Убавление петель производить так же,



Рис. 89. Распределение петель в отверстии для большого пальца

как и в верхней части варежки. Начинать убавление следует с 16-го ряда по вертикали.

5. Левую варежку вязать точно так же, как и правую. Только клин варежки располагать не на 3-й, а на 4-й спице. Последние петли (49, 50, 51 и 52-я) станут началом основания большого пальца. Варежку следует начинать вязать с верхней части по часовой стрелке.

## Модель 9

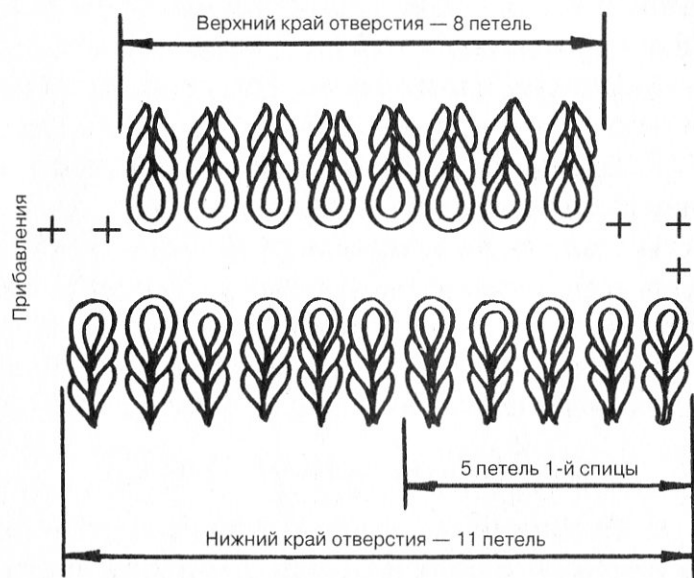
Варежки этой модели выполняются способом косого вязания. Для них подойдет шерстяная пряжа фабричного производства № 10/2, сложенная в 2 нити, а спицы — № 4,5. Для одной пары варежек потребуется 100 г пряжи. Рекомендуется взять для этой модели пряжу двух цветов: бежевую и пеструю. Верхнюю часть варежки выполнить из пестрой пряжи, связав узор из трех ромбов, а нижнюю часть связать однотонной бежевой пряжей.

1. Для выполнения верхней части варежки набрать на спицы 19 петель и вязать, прибавляя петли по краям и убавляя по 2 петли в середине варежки.

2. Вывязать 3 ромба, провязать еще 6–8 рядов платочной вязкой и перенести открытые петли на вспомогательную нить.

3. Выполнить нижнюю часть варежки по тому же принципу, провязав 13–14 см до основания большого пальца. Далее вязать только 5 петель, прибавив с обеих сторон еще по 1 петле.

4. Палец выполнить длиной 5–6 см, сделать мысок, убавляя петли с обеих сторон, и продолжать вязание в обратном порядке, прибавляя с обеих сторон по 1 петле, пока не будет 7 петель.

5. Связать другую сторону пальца.

6. Продолжать вязать варежку на высоту выполненной верхней половины.

7. Надеть открытые петли верхней части варежки на спицы и довязать ее (вместе низ и верх варежки, шов расположить со стороны, противоположной пальцу) следующим образом: 2 ряда — платочное вязание бежевой нитью; 4 ряда — чулочное вязание, чередуя 1 петлю бежевой нитью с 3 петлями пестрой нити; 2 ряда — платочное вязание пестрой нитью; 4 ряда — чулочное вязание, чередуя 1 петлю бежевой с 3 петлями пестрой нити (в шахматном порядке с петлями предыдущего ряда); 4 ряда — платочное вязание, из них 2 ряда — пестрой нитью, 2 ряда — бежевой нитью.

8. Закончить вязание, закрыв все петли в одном ряду.

9. Затем крючком сделать 2 ряда петель бахромы длиной 2–3 см из пестрой нити: 1-й ряд — вводить крючок под одну сторону петли последнего ряда; 2-й ряд — вводить крючок под вторую сторону петли последнего ряда.

10. Отгладить варежку через влажную ткань, сложить половинки и сшить с лицевой стороны бежевой нитью.

11. Палец варежки сшить с изнаночной стороны.

12. Вторую варежку связать аналогично первой, расположив большой палец с другой стороны.

## Модель 10

Данная модель представляет собой двусторонние варежки, которые можно надевать на любую руку. Верхнюю и нижнюю части изделий украшают темные и светлые ромбы. Для выполнения модели потребуется 100 г толстой пушистой пряжи белого и бежевого цветов и спицы № 4,5.

1. Набрать на спицы 31 петлю бежевой нитью и связать резинку 1 x 1 высотой 6 см.

2. Платочным вязанием выполнить 2 ряда бежевой нитью, затем чередовать бежевую нить с белой.

3. В каждом 4-м ряду делать прибавление 2 петель: провязать 15 петель в 1-м ряду, добавить по 1 петле с обеих сторон 16-й петли. Вязать таким образом, расширяя полотно до 13 петель (6 бежевых и 6 белых полос).

4. С 5-й бежевой полосы начать вывязывать белый ромб на 9-й от края петле, а с 5-й белой полосы начать выполнение бежевого ромба на 9-й петле от другого края вязаного полотна варежки.

5. Провязать таким образом 6 белых полос, снять по 15 петель с обеих сторон на вспомогательную нить и приступить к выполнению пальца варежки, добавив при этом к 13 петлям пальца еще по 1 петле с обеих сторон.



6. Провязать 6 бежевых полос.

7. В 13-м ряду начать убавлять палец с 2 сторон, для чего провязывать по 2 петли вместе с обеих сторон и 2 раза по 2 петли вместе посередине в каждом лицевом ряду.

8. Последние 3 петли туго стянуть нитью. Надеть 30 петель со вспомогательной нити на спицы и продолжить вывязывать основную часть варежки, выполняя узор «ромбы» бежевой и белой нитями.

9. После 12-й белой полосы начать скос верхней части варежки, для чего в каждом лицевом ряду уменьшить вязаное полотно на 4 петли: провязать по 2 петли вместе с обеих сторон вязаного полотна и 2 раза по 2 петли вместе в середине полотна варежки.

10. Закончив вязание, необходимо сшить большой палец и саму варежку по боковому шву.

11. Вторую варежку вязать аналогично первой. Сначала надо вывязать белый ромб на 5-й бежевой полосе, но на другой стороне варежки, затем на 5-й белой полосе начать выполнение бежевого ромба.

## Женские перчатки

### Модель 1

Перчатки этой модели следует выполнять круговым чулочным вязанием с цветными полосами на 5 спицах. Рекомендуется использовать пряжу

фабричного производства № 10/2, а спицы № 1,5. Для одной пары женских перчаток потребуется 100 г шерстяной пряжи красного, зеленого и желтого цветов.

### Снятие мерок

Снимать мерки с кисти руки следует, руководствуясь рис. 90. Записав их, можно заняться расчетом плотности вязаного полотна и количества петель для начала вязания.

Окружность кисти руки — 19 см.

Длина кисти от запястья до основания большого пальца — 6 см.



Рис. 90. Снятие мерок

Длина кисти от запястья до основания мизинца — 9 см.

Длина кисти от запястья до основания указательного пальца — 10 см.

Длина большого пальца от основания до середины ногтя — 5 см.

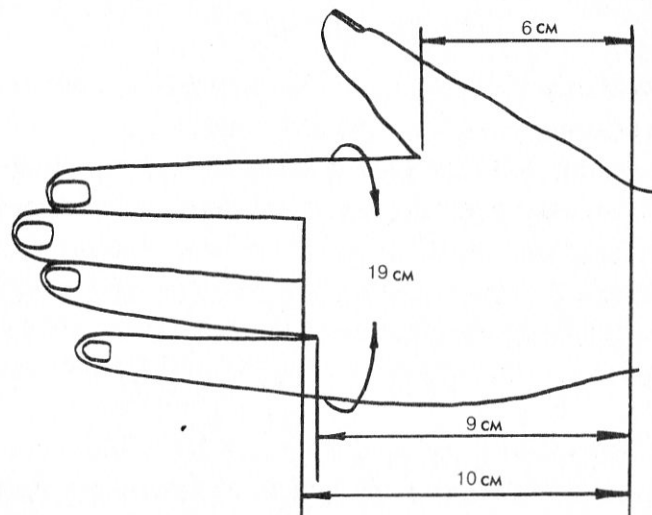
Выполнить контрольный образец. Плотность вязания полотна соответствует 3,2 петлям в 1 см. Если окружность кисти равна 19 см, можно подсчитать количество петель для набора на спицы:  $3,2 \times 19 = 60,8$  петель. Результат необходимо округлить до целого числа, кратного четырем. Это число 60. Таким образом, на каждой спице должно быть по 15 петель.

### **Вязание манжеты**

Начинать вязание перчатки следует с резинки 1 x 1 основной нитью красного цвета.

1. Набрать 60 петель начального ряда на 2 спицы, сложенные вместе, одну из них сразу освободить.

2. Туго провязать 1-й ряд, одновременно распределяя петли на всех спицах, по 15 петель на каждой.

3. Замкнуть начальный ряд в круг, соединив рабочую нить с оставшимся концом нити от набора петель.

4. Выполнить резинку с отделкой: 2,5 см провязать красной основной нитью, 2 ряда — желтой, 2 ряда — зеленой, 2 ряда — красной, 2 ряда — желтой, 2 ряда — зеленой и 1,5 см — красной.

5. Высота резинки должна составить 7 см. После ее завершения следует провязать 1 ряд основной нитью чулочным вязанием и начать выполнение клина для большого пальца.

6. На 1-й и 2-й спицах расположены петли верхней части перчатки, на 3-й и 4-й — нижней части. Клин левой перчатки должен быть расположен на 4-й спице.

7. Перераспределить петли на спицах: на 1-ю и 2-ю спицы добавить по 1 петле, сняв их с 3-й спицы. Так на 1-й и 2-й спицах станет по 16 петель, а на нижней части перчатки останется 28 петель ( $60 - 32 = 28$ ). На 3-й спице оставить 15 петель, а на 4-й получится 13 петель ( $28 - 15 = 13$ ). Последние петли на 4-й спице (57, 58, 59 и 60-я) станут основанием для клина большого пальца (рис. 91).

### **Вывязывание клина для большого пальца**

1. Провязать все петли 1-го ряда на 1, 2 и 3-й спицах и 6 петель на 4-й спице и только потом приступить к выполнению клина (рис. 94).

2. В конце 4-й спицы сделать первое прибавление петель: провязать все петли, кроме последней, сделать накид, провязать последнюю петлю лицевой и снова сделать накид. В результате на 4-й спице станет на 2 петли больше.

3. Петли 2–4-го рядов провязать на всех спицах без прибавления петель клина.

4. Петли 5-го ряда провязать на 3 спицах, не довязав 3 петли на 4-й спице до клина.



Рис. 91. Схема распределения петель для 4 пальцев левой перчатки



Рис. 92. Отверстие для мизинца

5. Выполнить второе прибавление петель: провязать 1 петлю изнаночной; сделать 1 накид; провязать 3 петли; сделать еще 1 накид и провязать изнаночную петлю. В результате на 4-й спице станет на 4 петли больше.

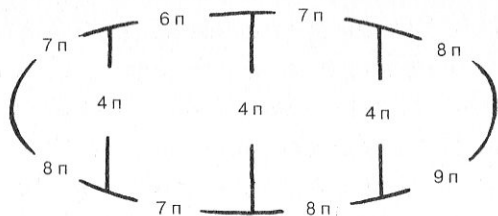
6. Провязать 3–4 круга без прибавления петель.

7. Все последующие прибавления петель клина делать через 3–4 круговых ряда, каждый раз не довязывая в конце 4-й спицы нечетное число петель (1, 3, 5, 7 и т. д.). Вязать клин с прибавлениями следует до достижения им уровня основания большого пальца.

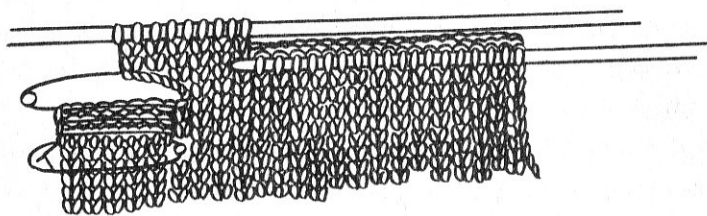
8. Провязать петли 4-й спицы до петель клина, перенести петли клина на 2 булавки, а над ними набрать 8 воздушных петель (рис. 95). Таким образом на всех спицах будет по 15 петель.

9. Продолжать вязать перчатку по кругу до основания мизинца, что составляет 9 см согласно мерке.

### Вывязывание отверстия для мизинца

1. Петли для вязания мизинца располагаются в конце 2-й спицы и в начале 3-й. Провязать петли 2-й спицы до петель мизинца и снять 8 непровязанных петель на булавку (рис. 92).

2. На другую булавку снять 7 непровязанных петель с 3-й спицы.

3. На 2-ю спицу набросить 4 воздушные петли и ею же связать петли, оставшиеся на 3-й спице. Таким образом, вязаное полотно мизинца окажется на 3 спицах, а 4-я — рабочая.

4. Связать 4 круговых ряда до основания указательного пальца согласно мерке. Длина кисти от запястья до основания указательного пальца должна равняться 10 см.

### Вывязывание указательного пальца

1. Петли указательного пальца находятся в начале 1-й спицы и в конце 4-й. Всего их 17 (рис. 93). После образования перемычки между указательным и средним пальцами прибавятся еще 4 петли ( $17 + 4 = 21$ ).

2. Палец вязать на трех спицах, распределив петли по 7 на каждую спицу.

3. Провязать первые 9 петель на 1-й спице, а остальные перевести на вспомогательную нить, кроме 8 последних: разделить их поровну и набрать на 2 спицы.

4. Для удобства при вязании петли, которые находятся на 1-й спице, можно разделить: первые 7 перевести на новую спицу, а две последние оставить на прежней, набрать на эту же спицу еще 4 воздушные петли и провязать 1 петлю со следующей спицы.

5. Вязать палец до середины ногтя в соответствии со снятой меркой.



Рис. 93. Вывязывание указательного пальца

6. Начать убавление: провязать все петли, кроме последней, вернуть провязанную петлю с рабочей спицы; на левой спице будет 2 петли; ввести рабочую спицу слева направо в петлю, расположенную слева, подхватить провязанную петлю за переднюю стенку, протянуть ее в последнюю петлю и сбросить с левой спицы.

7. Провязать все петли на следующей спице, кроме последней, и сделать такое же убавление.

8. Продолжать убавлять петли до тех пор, пока на 3 спицах не останется по 1 петле. Оборвать нить, протянуть все петли через одну и туго затянуть. Конец нити перевести на изнаночную сторону и тщательно закрепить.

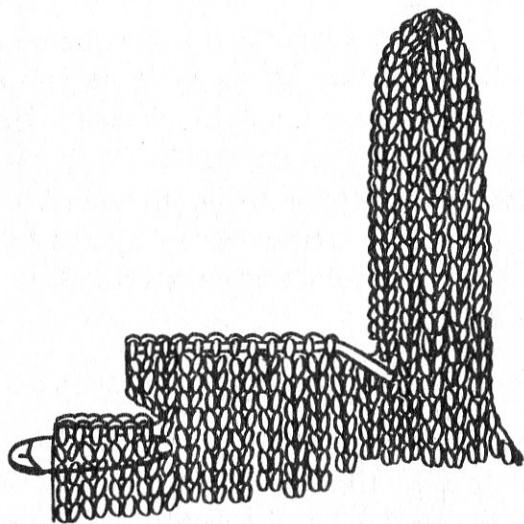

Рис. 94. Клин для большого пальца



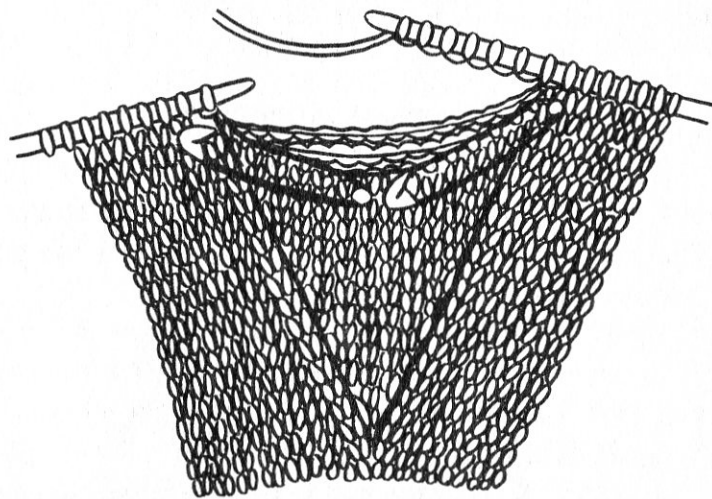

Рис. 95. Отверстие для большого пальца

### Вывязывание среднего пальца

1. Средний палец всегда вяжется после указательного. Петель в нем  $15 + 8$  (две перемычки по 4 петли) = 23.

2. Петли следует разместить на 3 спицах:  $8 + 8 + 7$ . Перевести со вспомогательной нити 8 петель с верхней части перчатки на 1-ю спицу и 7 петель с нижней части перчатки на 2-ю спицу.

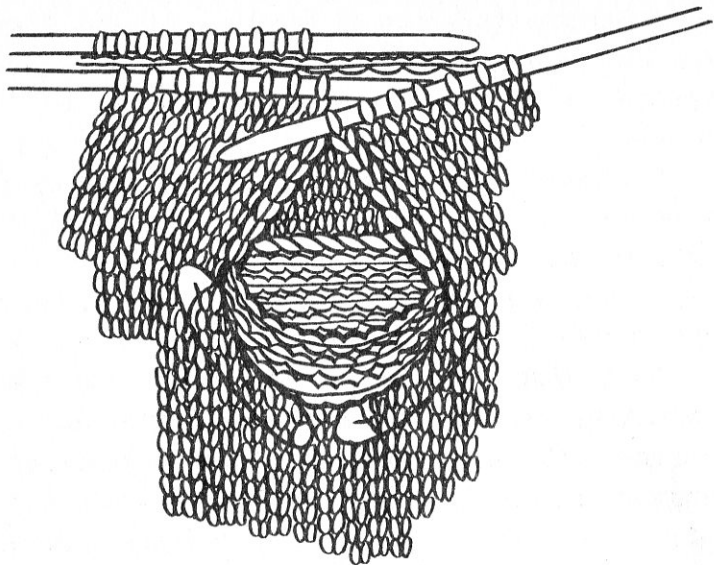
3. Набрать 3-й спицей 4 петли из перемычки указательного пальца и провязать 4 петли верхней части перчатки.

4. Ввести в работу 4-ю спицу, провязать 4 петли, оставшиеся на спице, и добавить к ним 4 воздушные петли. На 3 спицах должно получиться 23 петли.

5. Вязать средний палец до середины ногтя в соответствии со снятой меркой.

6. Начать убавление: провязать все петли, кроме последней, вернуть провязанную петлю с рабочей спицы; на левой спице будет 2 петли; ввести рабочую спицу слева направо в петлю, расположенную слева, подхватить провязанную петлю за переднюю стенку, протянуть ее в последнюю петлю и сбросить с левой спицы.

7. Провязать все петли на следующей спице, кроме последней, и сделать такое же убавление.

8. Продолжать убавлять петли до тех пор, пока на 3 спицах не останется по 1 петле. Оборвать нить, протянуть все петли через одну и туго затянуть. Конец нити перевести на изнаночную сторону и тщательно закрепить.

### Вывязывание безымянного пальца

1. Снять петли со вспомогательной нити на спицы, начиная с верхней части:  $7 + 7 + 3$ .

2. Спицей, на которой находятся 3 петли, набрать петли из перемычки среднего пальца.

3. Безымянный палец вязать по кругу до середины ногтя, затем начать убавление, как и при вязании других пальцев.

4. Выполнить убавление: провязать все петли, кроме последней, вернуть провязанную петлю с рабочей спицы; на левой спице будет 2 петли; ввести рабочую спицу слева направо в петлю, расположенную слева, подхватить провязанную петлю за переднюю стенку, протянуть ее в последнюю петлю и сбросить с левой спицы.

5. Провязать все петли на следующей спице, кроме последней, и сделать такое же убавление.

6. Продолжать убавлять петли до тех пор, пока на 3 спицах не останется по 1 петле. Оборвать нить, протянуть все петли через одну и туго затянуть. Конец нити перевести на изнаночную сторону и тщательно закрепить.

### **Вывязывание мизинца**

1. Перевести петли с булавки на 2 спицы, а 3-й спицей набрать 4 петли из перемычки безымянного пальца, чтобы на спицах стало 19 петель (7 + 6 + 6).

2. Распределить петли на 3 спицах следующим образом: 6 + 6 + 5.

3. Вязать мизинец аналогично остальным пальцам до середины ногтя.

4. Начать убавление: провязать все петли, кроме последней, вернуть провязанную петлю с рабочей спицы; на левой спице будет 2 петли; ввести рабочую спицу слева направо в петлю, расположенную слева, подхватить провязанную петлю за переднюю стенку, протянуть ее в последнюю петлю и сбросить с левой спицы.

5. Провязать все петли на следующей спице, кроме последней, и сделать такое же убавление.

6. Продолжать убавлять петли до тех пор, пока на 3 спицах не останется по 1 петле. Оборвать нить, протянуть все петли через одну и туго затянуть. Конец нити перевести на изнаночную сторону и тщательно закрепить.

### **Вывязывание большого пальца**

1. Перевести петли с булавок на 2 спицы, а 3-й спицей набрать столько петель из верхнего края отверстия, сколько было воздушных петель.

2. Опустить конец нити от основного клубка в отверстие, хорошо закрепить и начать вязать с 1-й спицы лицевыми петлями.

3. Палец следует вязать до середины ногтя, затем приступить к убавлению петель.

4. Начать убавление: провязать все петли, кроме последней, вернуть провязанную петлю с рабочей спицы; на левой спице будет 2 петли; ввести рабочую спицу слева направо в петлю, расположенную слева, подхватить провязанную петлю за переднюю стенку, протянуть ее в последнюю петлю и сбросить с левой спицы.

5. Провязать все петли на следующей спице, кроме последней, и сделать такое же убавление.

6. Продолжать убавлять петли до тех пор, пока на 3 спицах не останется по 1 петле. Оборвать нить, протянуть все петли через одну и туго затянуть. Конец

нити перевести на изнаночную сторону и тщательно закрепить. Правую перчатку данной модели вязать так же, как и левую, только отверстие для большого пальца будет расположено не на 4-й спице, а на 3-й.

При желании можно вывязать на верхней части перчаток ажурный узор из 4 полос, выполненных лицевыми петлями, при условии, что перчатка связана изнаночными. Для выполнения ажурного узора каждый 4-й вертикальный ряд провязывать следующим образом: накид, 3 петли вместе, накид.

## Модель 2

Перчатки этой модели следует выполнять круговым чулочным вязанием с орнаментальным узором на 5 спицах.

Рекомендуется использовать пряжу фабричного производства № 10/2, а спицы № 1,5. Для одной пары женских перчаток потребуется 70 г шерстяной пряжи синего и белого цветов.

### Снятие мерок

Снимать мерки с кисти руки следует, руководствуясь рис. 96. Записав их, можно заняться расчетом плотности вязаного полотна и количества петель для начала работы.

Окружность кисти руки — 19 см.

Длина кисти от запястья до основания большого пальца — 6 см.

Длина кисти от запястья до основания мизинца — 9 см.

Длина кисти от запястья до основания указательного пальца — 10 см.

Длина большого пальца от основания до середины ногтя — 5 см.

Выполнить контрольный образец. Плотность вязаного полотна соответствует 3 петлям в 1 см. Если окружность кисти равна 19 см, можно подсчитать количество петель для набора на спицы:  $3 \times 19 = 57$ . Результат необходимо округлить до це-



Рис. 96. Снятие мерок

лого числа, кратного четырем. Это число 56. Таким образом, на каждой спице должно быть по 14 петель.

### **Вязание манжеты перчатки**

Начинать вязание перчатки следует с резинки 1 х 1 основной нитью синего цвета.

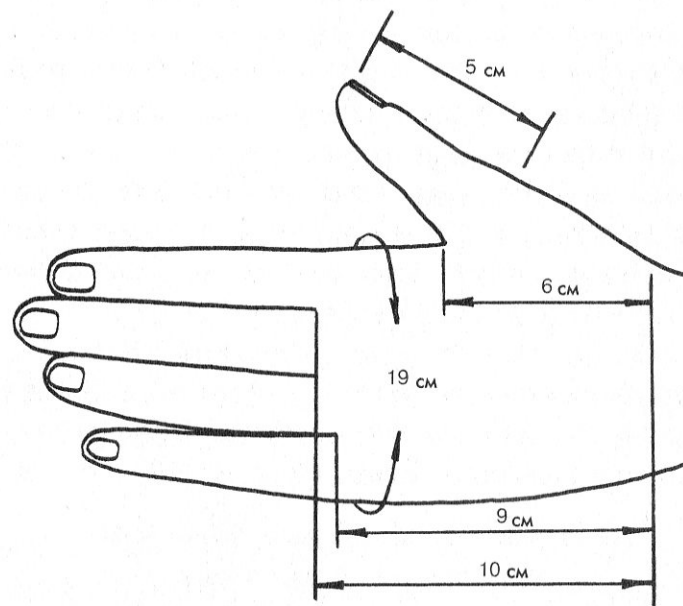
1. Набрать 52 петли начального ряда на 2 спицы, сложенные вместе. Еще 4 недостающие петли образуются при вывязывании клина для большого пальца после завершения работы над манжетой.

2. Туго провязать 1-й ряд, одновременно распределяя петли на все спицы, по 13 на каждую.

3. Замкнуть начальный ряд в круг, провязав последнюю петлю ряда вместе с первой петлей второго ряда и соединив рабочую нить с оставшимся концом нити от набора петель.

4. Выполнить резинку с отделкой: 2,5 см провязать синей основной нитью, 2 ряда — белой, 2 ряда — синей, 2 ряда — белой, 2 ряда — синей, 2 ряда — белой и 1,5 см — синей.

5. Высота резинки должна составить 6,5 см. После ее завершения следует выполнить 1 ряд основной нитью чулочным вязанием и начать формирование клина для большого пальца.

### **Вывязывание клина для большого пальца правой перчатки**

1. Перераспределить количество петель на спицах: на 1-ю и 2-ю, где расположена верхняя часть пер-

чатки, добавить по 1 петле, сняв 2 петли с 3-й спицы. Таким образом, на 1-й и 2-й спицах стало по 14 петель, а на нижней части перчатки, то есть на 3-й и 4-й спицах, осталось 24 петли ( $52 - 28 = 24$ ).

2. Оставить на 4-й спице 14 петель, тогда на 3-й получится 10 петель ( $24 - 14 = 10$ ). Первые 4 петли на 3-й спице (29, 30, 31 и 32-я) станут основанием для вывязывания клина правой перчатки.

3. Выполнять клин следует в строгом соответствии со схемой орнаментального узора с 1-го по 28-й ряд на верхней части и с 29-го по 52-й ряд на нижней части, где и вывязывается клин. Одна клетка на схеме узора соответствует 1 петле.

4. Начинать работу следует с верхней части перчатки, продвигаясь по часовой стрелке. Ввести белую нить, опустить ее конец внутрь манжеты и закрепить на изнаночной стороне. Вязать перчатку от 2 клубков синего и белого цветов.

5. Выполнить 1-й ряд: провязать все петли на 1-й и 2-й спицах. 3-я спица начинается с петель клина. Узор клина должен строго продолжать узор верхней части перчатки. Клин выполнять способом прибавления петель.

6. Провязать 29-ю петлю белой нитью, а 30-ю синей, сделать накид синей нитью, провязать следующие две петли — 31-ю и 32-ю — синей и белой нитями. Таким образом на 3-й спице станет на 1 петлю больше. Петли на 3-й и 4-й спицах провязать в соответствии со схемой до конца кругового ряда.



7. Петли 2-го ряда провязать согласно орнаментальному узору на всех 4 спицах. Прибавлений петель на 3-й спице делать не нужно. 29-я и 30-я петли являются кантом вокруг клина, поэтому их необходимо провязывать белой нитью по всей высоте клина.

8. Петли 3-го ряда провязать на 1-й и 2-й спицах по данной схеме. На 3-й спице необходимо сделать прибавление: провязать петлю канта, сделать накид синей нитью, провязать 3 петли по схеме, сделать еще 1 накид синей нитью и провязать петлю канта. Таким образом на 3-й спице станет 7 петель клина. Провязать оставшиеся петли на 3-й и 4-й спицах до конца кругового ряда.

9. Петли 4-го ряда вязать без изменений и прибавлений. Все последующие прибавления выполнять через ряд, делая 1 накид после канта и второй после клина перед кантом. При вязании клина должно быть сделано всего 9 накидов в нечетных рядах: в 1-м — 1 накид, в 3, 5, 7 и 9-м — по 2 накида.

10. Продолжать вязать клин без прибавлений петель до самого основания большого пальца, что составляет 6 см или 20 вертикальных рядов.

11. В основании большого пальца должно быть 13 петель: 9 накидов и 4 петли — 29, 30, 31 и 32-я (рис. 97). Провязать всю высоту клина до основания большого пальца. Переснять петли клина на 2 булавки и набрать над ними 8 воздушных петель.

12. На нижней части перчатки должно быть 28 петель, из них на 4-й спице — 14 петель, а на 3-й — 6 (4 петли сняли на клин). Набрать 8 воздушных петель, чтобы на 3-й спице тоже стало 14 петель. Таким образом всего получится 56 петель.

13. Продолжать вязать перчатку по кругу в строгом соответствии со схемой до основания мизинца, что составляет, согласно мерке, 9 см.

14. Белую нить оборвать, закрепить на изнаночной стороне и продолжать вязание пальцев синей основной нитью.

15. Распределить петли для вязания пальцев перчатки на 8 частей ( $56 : 8 = 7$ ). Для каждого пальца нужно 2 части — для верхней и для нижней половинок.

16. К петлям указательного пальца присоединить еще 2 петли ( $14 + 2 = 16$ ), отняв их от петель безымянного пальца ( $14 - 2 = 12$ ).

17. Выполняя дальнейшее вязание, образовать между пальцами перемычки из 3 воздушных петель, после чего можно построить схему распределения петель для вязания пальцев правой перчатки (рис. 98).

18. В том случае, если при делении петель получится остаток, например  $60 : 8 = 7$  и 4 петли в остатке, остаточные петли распределить поровну, прибавляя к петлям верхней части перчатки ( $7 + 1 = 8$ ). Тогда на каждый палец будет приходиться по 15 петель.

19. После распределения на мизинец отводится 15 петель, на безымянный — 13 петель ( $15 - 2$ ), на средний — 15 петель, на указательный — 17 петель

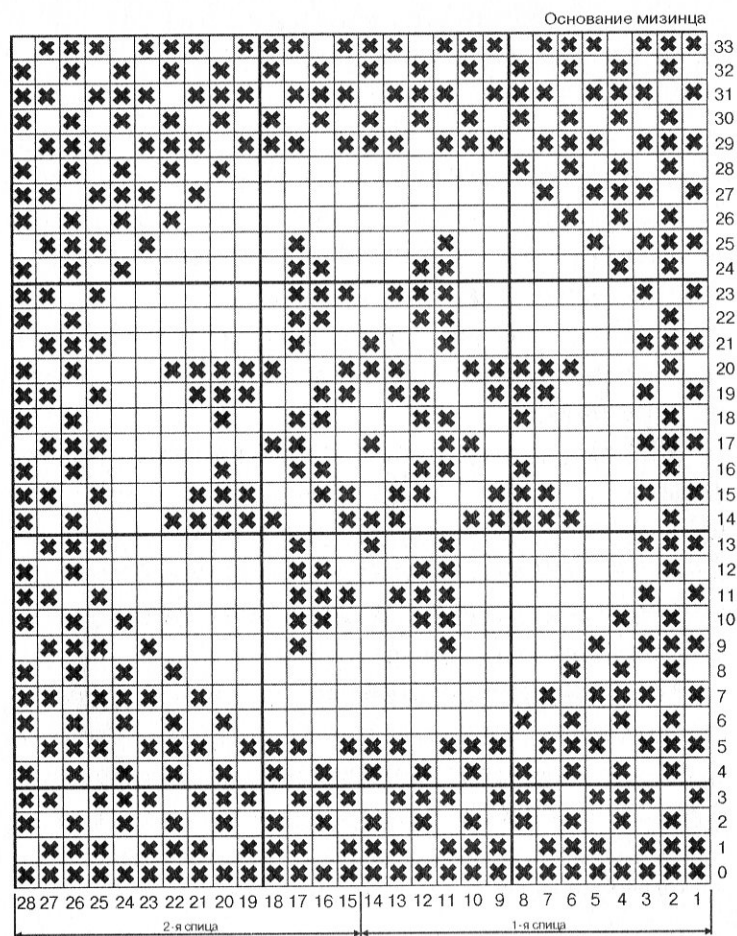

□ — белый цвет  
 X — синий цвет

Рис. 97. Схемы орнамента правой перчатки: а — верхняя часть

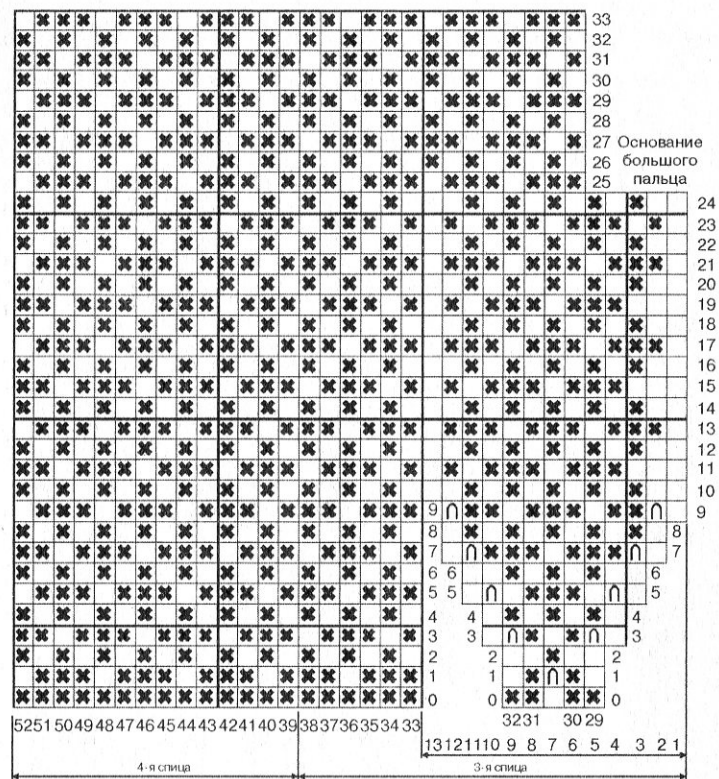

□ — белый цвет  
 X — синий цвет

Рис. 97 (продолжение). Схемы орнамента правой перчатки: б — нижняя часть

(15 + 2). Схема теперь будет выглядеть по-другому (рис. 99). Если остаток будет меньше 4 петель, их при-  
 бавляют к петлям пальцев, начиная с указательного.

Основание мизинца

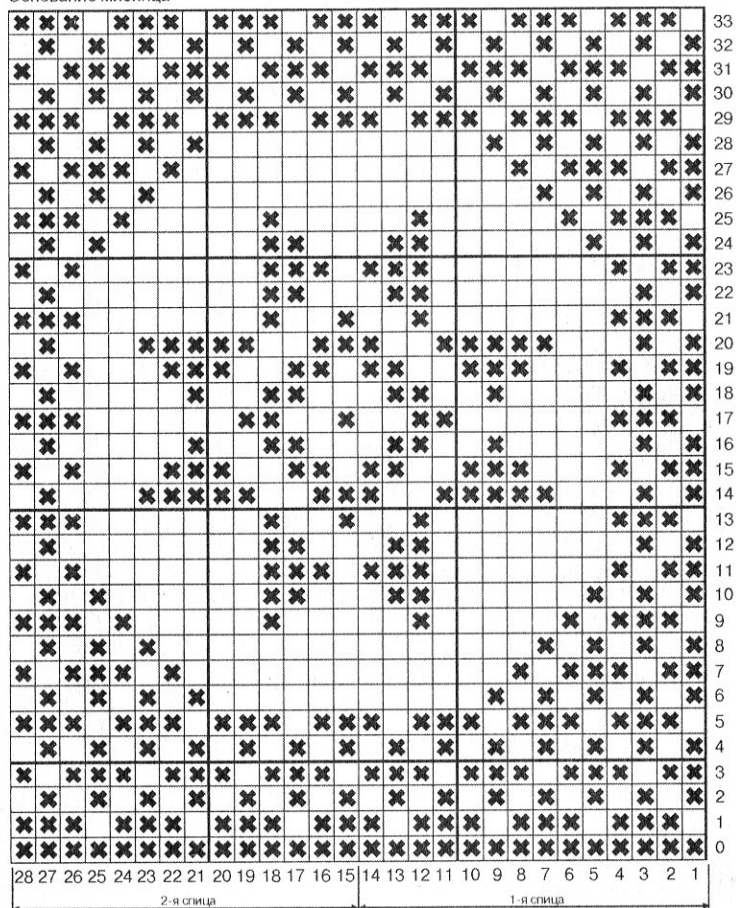

в

□ — белый цвет  
 X — синий цвет

Рис. 97 (продолжение). Схемы орнамента левой перчатки:  
 в — верхняя часть

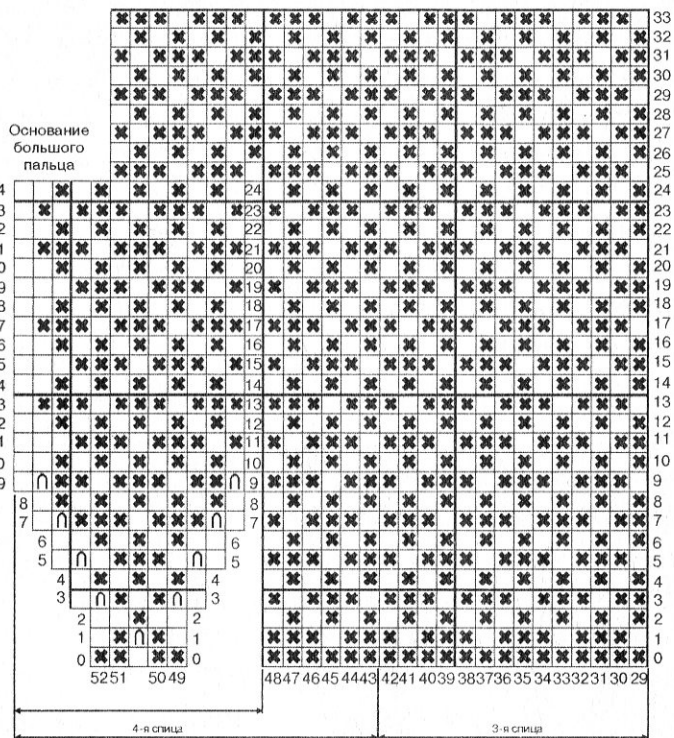

г

□ — белый цвет  
 X — синий цвет

Рис. 97 (продолжение). Схемы орнамента перчатки:  
 г — нижняя часть левой перчатки

### Вывязывание отверстия для мизинца

1. Петли мизинца правой перчатки находятся в начале 1-й и в конце 4-й спицы (см. рис. 92).



Рис. 98. Схема распределения петель для 4 пальцев правой перчатки



Рис. 99. Схема распределения петель для 4 пальцев правой перчатки с остатком петель

Снять 7 непровязанных петель на булавку с 1-й спицы и 7 петель с 4-й спицы.

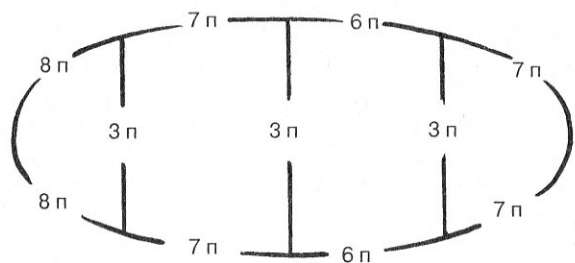
2. Провязать оставшиеся петли на 1-й спице и продолжать работу по кругу до петель мизинца, снятых на булавку с 4-й спицы.

3. Набросить на 4-ю спицу 3 воздушные петли и провязать оставшиеся петли на 1-й спице. Вязаное полотно окажется на 3 спицах, а 4-я — рабочая.

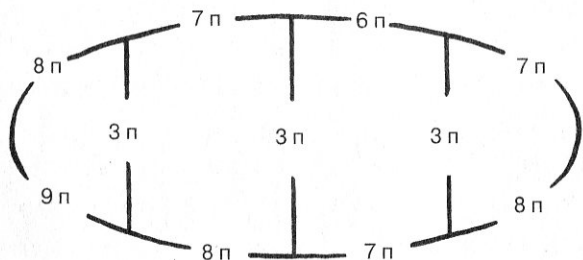
4. Связать 3–4 круговых ряда до основания указательного пальца, что соответствует 1 см, так как длина кисти от запястья до основания указательного пальца, согласно мерке, равна 10 см, а до основания мизинца — 9 см. Разница между этими величинами и составляет 1 см.

### Вывязывание указательного пальца

1. Указательный палец в перчатке следует всегда вязать первым (см. рис. 93). Его петли находятся в конце 2-й и начале 3-й спицы. В соответствии со схемой для указательного пальца предназначены 16 петель ( $8 + 8$ ), но после образования 3 петель переемычки между пальцами число петель увеличится ( $16 + 3 = 19$ ).

2. Палец следует вязать на 3 спицах, поэтому число петель делят на 3. Провязать 8 последних петель на 2-й спице и 8 первых на 3-й, а остальные перевести на вспомогательную нить.

3. Для удобства можно разделить петли на 3-й спице на 2 части: 6 петель перевести на новую спицу, а последние 2 оставить на прежней. Набрать на нее еще 3 воздушные петли и провязать 1 петлю со следующей спицы.

4. Таким образом, на 3 спицах расположены 7, 6 и 6 петель. Палец следует вязать по кругу до середины ногтя.

5. Начать убавление: провязать все петли, кроме последней, вернуть провязанную петлю с рабочей спицы; на левой спице будет 2 петли; ввести



рабочую спицу слева направо в петлю, расположенную слева, подхватить провязанную петлю за переднюю стенку, протянуть ее в последнюю петлю и сбросить с левой спицы.

6. Провязать все петли на следующей спице, кроме последней, и сделать такое же убавление.

7. Продолжать убавлять петли до тех пор, пока на 3 спицах не останется по 1 петле. Оборвать нить, протянуть все петли через одну и туго затянуть. Конец нити перевести на изнаночную сторону и тщательно закрепить.

### **Вывязывание среднего пальца**

Средний палец начинают вязать сразу после указательного по схеме  $7 + 7 + 6$  (две перемычки по 3 петли) = 20 петель.

1. Распределить петли: перевести 7 из них с верхней части перчатки с нити на спицу; на другую спицу перевести еще 7 петель с нижней части перчатки.

2. 3-й спицей набрать 3 петли из перемычки указательного пальца и провязать 4 петли нижней половинки.

3. Ввести в работу 4-ю спицу, провязать 3 оставшиеся петли нижней половинки, на эту же спицу набрать 3 воздушные петли и провязать 1 петлю с верхней части перчатки. Так на 3 спицах будет 20 петель.

4. Палец вязать по кругу до середины ногтя так же, как и указательный.

5. Начать убавление: провязать все петли, кроме последней, вернуть провязанную петлю с рабо-

чей спицы; на левой спице будет 2 петли; ввести рабочую спицу слева направо в петлю, расположенную слева, подхватить провязанную петлю за переднюю стенку, протянуть ее в последнюю петлю и сбросить с левой спицы.

6. Провязать все петли на следующей спице, кроме последней, и сделать такое же убавление.

7. Продолжать убавлять петли до тех пор, пока на 3 спицах не останется по 1 петле. Оборвать нить, протянуть все петли через одну и туго затянуть. Конец нити перевести на изнаночную сторону и тщательно закрепить.

### **Вывязывание безымянного пальца**

1. Переснять петли с нити на спицы, начиная с нижней части перчатки ( $6 + 6 + 3$ ).

2. Спицей, на которой всего 3 петли, набрать еще 3 петли из перемычки между средним и безымянными пальцами.

3. Палец следует вязать по кругу до середины ногтя так же, как и другие пальцы.

4. Начать убавление: провязать все петли, кроме последней, вернуть провязанную петлю с рабочей спицы; на левой спице будет 2 петли; ввести рабочую спицу слева направо в петлю, расположенную слева, подхватить провязанную петлю за переднюю стенку, протянуть ее в последнюю петлю и сбросить с левой спицы.

5. Провязать все петли на следующей спице, кроме последней, и сделать такое же убавление.

6. Продолжать убавлять петли до тех пор, пока на 3 спицах не останется по 1 петле. Оборвать нить, протянуть все петли через одну и туго затянуть. Конец нити перевести на изнаночную сторону и тщательно закрепить.

### **Вывязывание мизинца**

1. Перевести петли с булавок на 2 спицы по 7 петель на каждую, а 3-й спицей набрать 3 петли из перемычки между безымянным пальцем и мизинцем.

2. На спицах будет находиться 17 петель ( $7 + 7 + 3$ ). Распределить их необходимо на 3 спицы следующим образом:  $6 + 6 + 5$ .

3. Связать мизинец по кругу до середины ногтя так же, как и другие пальцы.

4. Начать убавление: провязать все петли, кроме последней, вернуть провязанную петлю с рабочей спицы; на левой спице будет 2 петли; ввести рабочую спицу слева направо в петлю, расположенную слева, подхватить провязанную петлю за переднюю стенку, протянуть ее в последнюю петлю и сбросить с левой спицы.

5. Провязать все петли на следующей спице, кроме последней, и сделать такое же убавление.

6. Продолжать убавлять петли до тех пор, пока на 3 спицах не останется по 1 петле. Оборвать нить, протянуть все петли через одну и туго затянуть. Конец нити перевести на изнаночную сторону и тщательно закрепить.

### **Вывязывание большого пальца**

1. Перевести петли с булавок на 2 спицы: на 1-ю — 7 петель, на 2-ю — 6, а 3-й спицей набрать 8 петель из верхнего края отверстия. Таким образом, на 3-х спицах должна находиться 21 петля. Распределить на каждую спицу по 7 петель.

2. Опустить конец нити от основного клубка в отверстие, хорошо закрепить и начать вязать с 1-й спицы лицевыми петлями.

3. Палец вязать до середины ногтя, затем приступить к убавлению петель.

4. Убавление: провязать все петли, кроме последней, вернуть провязанную петлю с рабочей спицы; на левой спице будет 2 петли; ввести рабочую спицу слева направо в петлю, расположенную слева, подхватить провязанную петлю за переднюю стенку, протянуть ее в последнюю петлю и сбросить с левой спицы.

5. Провязать все петли на следующей спице, кроме последней, и сделать такое же убавление.

6. Продолжать убавлять петли до тех пор, пока на 3 спицах не останется по 1 петле. Оборвать нить, протянуть все петли через одну и туго затянуть. Конец нити перевести на изнаночную сторону и тщательно закрепить.

### **Левая перчатка**

1. Связать манжету резинкой  $1 \times 1$ .

2. Выполнить 1-й ряд чулочным вязанием основной нитью.

3. На 1-й и 2-й спицах расположены петли верхней части перчатки, на 3-й и 4-й — нижней части. Клин левой перчатки должен находиться на 4-й спице.

4. Перераспределить петли на спицах: на 1-ю и 2-ю добавить по 1 петле, сняв их с 3-й. Так на 1-й и 2-й спицах станет по 14 петель, а на нижней части перчатки останется 24 петли ( $52 - 28 = 24$ ). На 3-й спице оставить 14 петель, а на 4-й получится 10 петель ( $24 - 14 = 10$ ). Последние петли на 4-й спице (49, 50, 51 и 52-я) станут основанием для клина большого пальца.

5. Перчатку с клином вязать синей и белой пряжей в соответствии с орнаментальной схемой (рис. 97, в, г). Вязание следует начинать с верхней части перчатки.

#### **Вывязывание клина для большого пальца**

1. Провязать все петли 1-го ряда на 1, 2 и 3-й спицах и 6 петель на 4-й спице, и только потом приступить к вывязыванию клина.

2. В конце 4-й спицы сделать первое прибавление: провязать одну петлю белой, вторую — синей нитью (49-ю и 50-ю), сделать накид синей нитью, провязать следующие 2 петли клина синей и белой нитями (51-ю и 52-ю). В результате на 4-й спице станет на 1 петлю больше.

3. Петли 2-го ряда провязать в соответствии с узором на всех спицах без прибавлений петель клина. 49-я и 50-я петли будут окантовывать клин, поэтому в дальнейшем их следует вязать только белой нитью.

4. Провязать петли 3-го ряда на 3 спицах и 6 петель на 4-й спице до клина.

5. Выполнить второе прибавление: провязать 1 петлю канта; сделать 1 накид синей нитью; провязать 3 петли согласно схеме орнаментального узора; сделать еще 1 накид синей нитью и провязать петлю канта. В результате на 4-й спице станет 7 петель клина.

6. Провязать 4-й ряд без прибавления петель.

7. Все последующие прибавления петель клина делать через ряд, выполняя 1-й накид после канта, а 2-й накид после клина перед кантом. Всего должно быть 9 накидов в нечетных рядах, так же как и на правой перчатке.

8. Продолжать вязать клин без прибавлений до самого основания большого пальца, согласно мерке — 6 см.

9. Основание большого пальца по ширине клина должно составлять 13 петель: 9 накидов и 4 петли основания клина — 49, 50, 51 и 52-я петли (см. рис. 97, г).

10. Провязать все петли на 4-й спице до клина, переснять их на 2 булавки и набрать над ними 8 воздушных петель. Таким образом на всех спицах окажется по 14 петель.

11. Продолжать вязать перчатку по кругу до основания мизинца, что составляет 9 см.

12. Далее выполнять вязание пальцев перчатки основной синей нитью.

13. Составить схему распределения петель для вязания пальцев левой перчатки (рис. 100) ана-



Рис. 100. Схема распределения петель для 4 пальцев левой перчатки

логично схеме для правой перчатки. Выполнить левую перчатку, ориентируясь на построенную схему.

### Вывязывание отверстия для мизинца

1. Петли для вязания мизинца располагаются в конце 2-й спицы и в начале 3-й. Провязать петли 2-й спицы до петель мизинца и снять 7 непровязанных петель на булавку.

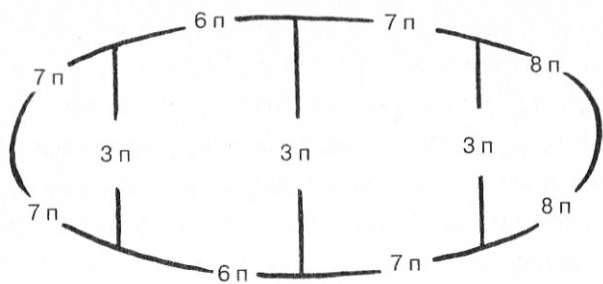
2. На другую булавку снять 7 непровязанных петель с 3-й спицы.

3. На 2-ю спицу набросить 3 воздушные петли и ею же связать петли, оставшиеся на 3-й спице. Таким образом вязаное полотно мизинца окажется на 3 спицах, а 4-я — рабочая.

4. Связать 4 круговых ряда до основания указательного пальца. Согласно мерке длина кисти от запястья до основания указательного пальца должна равняться 10 см.

### Вывязывание указательного пальца

1. Петли указательного пальца находятся в начале 1-й спицы и в конце 4-й. Всего их 16. После образования перемычки между указательным и средним пальцами прибавятся еще 3 петли ( $8 + 8 + 3 = 19$ ).

2. Палец вязать на 3 спицах, распределив петли следующим образом:  $7 + 6 + 6$ .

3. Провязать первые 8 петель на 1-й спице, а остальные перевести на вспомогательную нить, кроме 8 последних петель: разделить их поровну и набрать на 2 спицы.

4. Для удобства при вязании петли, которые находятся на 1-й спице, можно разделить: первые 6 перевести на новую спицу, а 2 последние оставить на прежней, набрать на эту же спицу еще 3 воздушные петли и провязать 1 петлю со следующей спицы.

5. Вязать палец до середины ногтя в соответствии со снятой меркой.

6. Начать убавление петель: провязать все петли, кроме последней, вернуть провязанную петлю с рабочей спицы; на левой спице будет 2 петли; ввести рабочую спицу слева направо в петлю, расположенную слева, подхватить провязанную петлю за переднюю стенку, протянуть ее в последнюю петлю и сбросить с левой спицы.

7. Провязать все петли на следующей спице, кроме последней, и сделать такое же убавление.



8. Продолжать убавлять петли до тех пор, пока на 3 спицах не останется по 1 петле. Оборвать нить, протянуть все петли через одну и туго затянуть. Конец нити перевести на изнаночную сторону и тщательно закрепить.

### **Вывязывание среднего пальца**

1. Средний палец всегда вяжется после указательного. Петель в нем  $7 + 7 + 6$  (две перемычки по 3 петли) = 20 петель.

2. Петли следует разместить на 3 спицах: перевести со вспомогательной нити 7 петель с верхней части перчатки на 1-ю спицу и 7 петель с нижней части перчатки на 2-ю спицу.

3. Набрать 3-й спицей 3 петли из перемычки указательного пальца и провязать 4 петли верхней части перчатки.

4. Ввести в работу 4-ю спицу, провязать 3 петли, оставшиеся на спице, и добавить к ним 3 воздушные петли. На 3 спицах должно оказаться 20 петель.

5. Вязать средний палец до середины ногтя в соответствии со снятой меркой.

6. Начать убавление: провязать все петли, кроме последней, вернуть провязанную петлю с рабочей спицы; на левой спице будет 2 петли; ввести рабочую спицу слева направо в петлю, расположенную слева, подхватить провязанную петлю за переднюю стенку, протянуть ее в последнюю петлю и сбросить с левой спицы.

7. Провязать все петли на следующей спице, кроме последней, и сделать такое же убавление.

8. Продолжать убавлять петли до тех пор, пока на 3 спицах не останется по 1 петле. Оборвать нить, протянуть все петли через одну и туго затянуть. Конец нити перевести на изнаночную сторону и тщательно закрепить.

### **Вывязывание безымянного пальца**

1. Снять петли со вспомогательной нити на спицы, начиная с верхней части:  $6 + 6 + 3$ .

2. Спицей, на которой находятся 3 петли, набрать петли из перемычки среднего пальца.

3. Безымянный палец вязать по кругу основной нитью синего цвета до середины ногтя, затем начать убавление, как и при вязании других пальцев.

4. Выполнить убавление: провязать все петли, кроме последней, вернуть провязанную петлю с рабочей спицы; на левой спице будет 2 петли; ввести рабочую спицу слева направо в петлю, расположенную слева, подхватить провязанную петлю за переднюю стенку, протянуть ее в последнюю петлю и сбросить с левой спицы.

5. Провязать все петли на следующей спице, кроме последней, и сделать такое же убавление.

6. Продолжать убавлять петли до тех пор, пока на 3 спицах не останется по 1 петле. Оборвать нить, протянуть все петли через одну и туго затянуть. Конец нити перевести на изнаночную сторону и тщательно закрепить.

### Вывязывание мизинца

1. Перевести петли с булавки на 2 спицы, а 3-й спицей набрать 3 петли из перемычки безымянного пальца, чтобы на спицах стало 17 петель ( $7 + 7 + 3$ ).

2. Распределить петли на 3 спицах следующим образом:  $6 + 6 + 5$ .

3. Вязать мизинец аналогично остальным пальцам до середины ногтя основной синей нитью.

4. Начать убавление: провязать все петли, кроме последней, вернуть провязанную петлю с рабочей спицы; на левой спице будет 2 петли; ввести рабочую спицу слева направо в петлю, расположенную слева, подхватить провязанную петлю за переднюю стенку, протянуть ее в последнюю петлю и сбросить с левой спицы.

5. Провязать все петли на следующей спице, кроме последней, и сделать такое же убавление.

6. Продолжать убавлять петли до тех пор, пока на 3 спицах не останется по 1 петле. Оборвать нить, протянуть все петли через одну и туго затянуть. Конец нити перевести на изнаночную сторону и тщательно закрепить.

### Вывязывание большого пальца

1. Вязать большой палец левой перчатки следует точно так же, как и правой. Перевести петли с булавок на 2 спицы: на 1-ю — 7 петель, на 2-ю — 6, 3-й спицей набрать 8 петель из верхнего края от-

верстия. Таким образом, на 3 спицах должна быть 21 петля. Распределить на каждую спицу по 7 петель.

2. Опустить конец нити от основного клубка в отверстие, хорошо закрепить и начинать вязать с 1-й спицы лицевыми петлями.

3. Палец следует вязать до середины ногтя, затем приступить к убавлению петель.

4. Начать убавление: провязать все петли, кроме последней, вернуть провязанную петлю с рабочей спицы; на левой спице будет 2 петли; ввести рабочую спицу слева направо в петлю, расположенную слева, подхватить провязанную петлю за переднюю стенку, протянуть ее в последнюю петлю и сбросить с левой спицы.

5. Провязать все петли на следующей спице, кроме последней, и сделать такое же убавление.

6. Продолжать убавлять петли до тех пор, пока на 3 спицах не останется по 1 петле. Оборвать нить, протянуть все петли через одну и туго затянуть. Конец нити перевести на изнаночную сторону и тщательно закрепить.

### Модель 3

Летние ажурные перчатки вяжут из тонких крученых ниток: катушечных хлопчатобумажных № 40, 50, 60 или соответствующих по толщине шелковых или капроновых. Изделия следует выполнять тонким металлическим крючком. Для вязания перча-

ток снять мерку объема руки под большим пальцем и объем запястья. По связанному контрольному образцу определить количество петель на 1 см. Вязать перчатки следует с края вкруговую. На схеме (рис. 101) приведен несложный узор вязания ажурных перчаток на средний размер руки. Работа делится на вязание каймы и части для кисти руки.

Вывязать ряд из 140 воздушных петель по объему руки и закрепить в круг. Затем вязать по схеме. Цифры на схеме показывают круги вязания части для кисти перчаток (снизу вверх) и в обратном направлении — круги вязания каймы, которая выполняется после окончания вязания пальцев. Узор рассчитан на 140 воздушных петель в первоначальном круге (из тонких крученых ниток тонким металлическим крючком).

### Последовательность вязания

1. Вязание воздушных петель первоначального круга.
2. Вязание узора перчатки вкруговую до большого пальца.
3. Образование отверстия для большого пальца.
4. Вязание части ладони до образования пальцев.
5. Вывязывание мизинца.
6. Переход к вязанию указательного пальца.
7. Деление вывязываемых петель на 3 пальца.
8. Вывязывание указательного пальца.
9. Вязание безымянного и среднего пальцев.
10. Вязание края перчатки.



Рис. 101. Схема вязания ажурных перчаток:  
 а — начало вязания, основной узор; б — прибавление петель при вязании большого пальца; в — убавление петель для большого пальца; г — вывязывание конца всех пальцев

## Процесс вязания перчатки

1-й и все нечетные круги вязать по следующей схеме: столбик без накида, столбик с 1 накидом, столбик с 2 накидами, столбик с 1 накидом, столбик без накида, 5 воздушных петель (пропустить 3 петли в цепочке из воздушных петель) и т. д. Группы столбиков с накидом располагаются в шахматном порядке.

2-й и все четные круги состоят из цепочек из 5 воздушных петель, которые попеременно закрепляют в середине пролета воздушных петель и над столбиком с 2 накидами нижележащего круга.

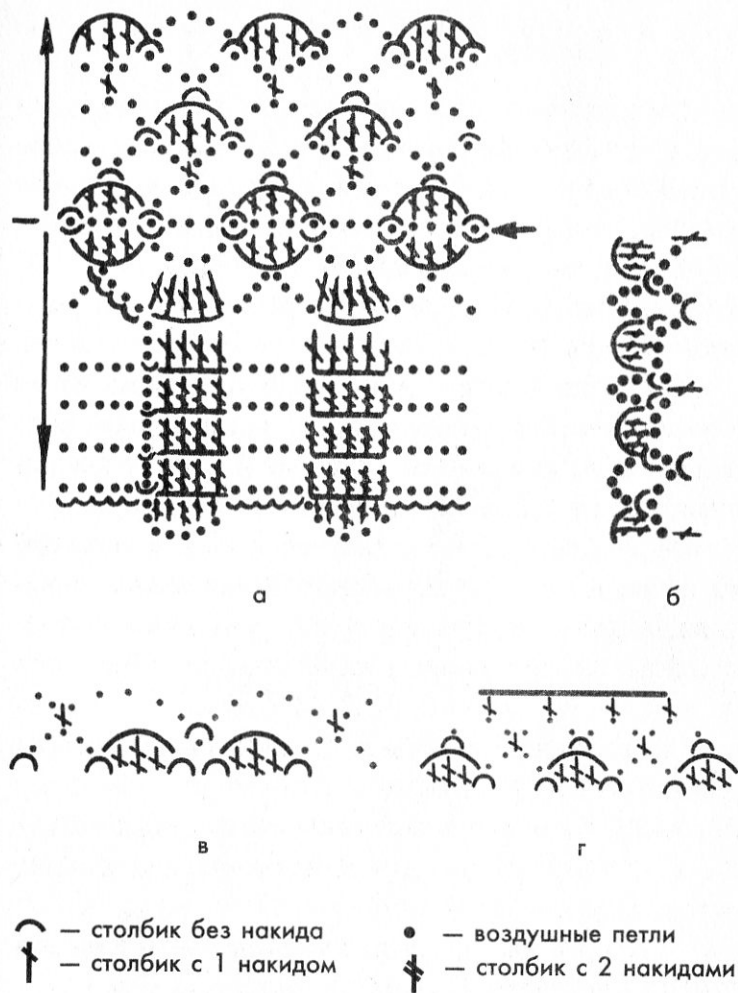
Переходы ко 2-му и последующим кругам делать в той стороне, где предполагается вязать мизинец. Затем с половины 5-го круга вязания приступить к образованию расширения для большого пальца.

Прибавлением петель расширить клин для большого пальца, а также для свободного облегания перчаток, так как они не растягиваются при носке.

6, 8, 9 и 10-й круги — вывязывать без прибавления петель.

11-й круг вязать согласно схеме — прибавление петель сделать точно так же, как в 5-м круге, на одном месте.

12–22-й круги — вывязать без прибавления петель.

23-й круг — выполнить прибавление по схеме 7-го круга.

24-й круг — вывязывать без прибавления петель.

25-й круг — в этом круге клин большого пальца, полученный путем прибавления петель (это 12 пролетов), соединить в круг, вывязав для этого 21 воздушную петлю. Продолжать вязание большого пальца по кругу.

По 1-му кругу вязания большого пальца над пролетом 21 воздушной петли вывязать 4 пролета узора.

На 2-м круге вязания большого пальца со стороны ладони делать убавление петель по схеме, вывязывая вместо 5 воздушных петель только одну.

3-й круг вязания большого пальца — выполнить пролеты воздушных петель.

4-й и 5-й круги вывязывать так же, как 2-й и 3-й. Затем работу продолжать до получения необходимой длины большого пальца. Заканчивать его следует 3 рядами, постепенно убавляя количество воздушных петель.

В 3-м ряду вывязать круг столбиков без накида и хорошо закрепить каждую петлю в отдельности с помощью иглы. После вывязывания большого пальца продолжить выполнение части перчатки для кисти и ладони.

1-й круг — против большого пальца вывязывать также 4 пролета узора, затем вязать без изменений около 10 кругов и начать формирование мизинца.

При вязании очередного круга по направлению к ладони (1/4 часть ширины ладони) выполнить



11 воздушных петель для перекладины между пальцами и закрепить на верхней части вязания, образуя круг. На нем вязать, продолжая узор ладони, 2 пролета узора. Длина мизинца составляет около 16 кругов. Заканчивать его следует так же, как и большой палец.

Вывязать 2 круга по ширине ладони, разделить количество пролетов на 3 части, учитывая и пролеты узора между пальцами, и начать вывязывание указательного пальца: 11 воздушных петель для перекладины закрепить в круг и выполнить 18 кругов для длины пальца.

Аналогично вывязать и 2 оставшихся пальца. Их средняя высота — 20 кругов.

В процессе вязания перчатку следует примерять и, если это необходимо, увеличивать длину ладони и пальцев.

Край перчатки следует выполнять в последнюю очередь. Для этого надо повернуть схему узора на 180° и начать вязание каймы.

1-й круг — выполнять по описанию 1-го круга в начале вязания перчаток.

2-й круг — 3 столбика без накида до середины первого пролета (для перехода), 4 воздушные петли, 1 столбик без накида, 4 воздушные петли, 5 столбиков с накидом и далее по схеме.

3-й круг — 5 столбиков без накида до столбиков с накидом предыдущего круга, 3 воздушные петли.

Далее вязать по схеме.

## Мужские рукавицы

Рабочие рукавицы для мужчин выполняют круговым чулочным вязанием на 5 спицах. Число петель зависит от размера изделий и толщины нити. Чем толще нить, тем меньше петель. На 1 пару мужских рукавиц требуется 150–180 г шерстяной нити домашнего прядения. Для вязания подойдут спицы № 2. Рукавицы следует выполнять лицевыми петлями за переднюю стенку.

Перед началом работы необходимо снять мерки с кисти руки и сделать расчет плотности вязаного полотна.

Чтобы снять мерки, следует положить руку на лист бумаги и обвести карандашом от начала кисти, вдоль мизинца, вокруг кончиков пальцев, спускаясь к большому пальцу. Возле его основания поставить точку, а затем обвести палец до запястья (рис. 102).

От запястья, с того места, откуда было начато обведение руки, провести горизонтальную линию. Короткую горизонтальную линию нарисовать также из точки у основания большого пальца. Горизонтальные линии провести от кончика среднего пальца и мизинца, опустить из них вертикальные линии до пересечения с нижней горизонталью. Таким образом можно получить длину кисти от запястья до этих линий, а также окружность руки, длину большого пальца до середины ногтя. Все мерки необходимо записать.



Рис. 102. Снятие мерок

Окружность кисти — 22 см.

Длина кисти от запястья до кончика среднего пальца — 19 см.

Длина кисти от запястья до конца мизинца — 16 см.

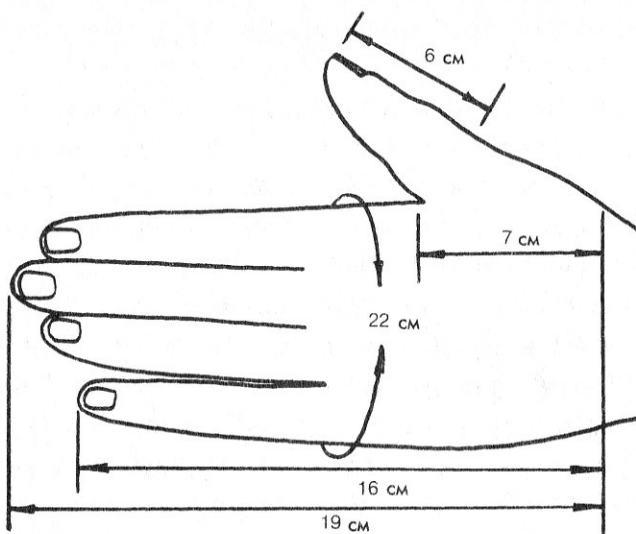
Длина кисти от запястья до основания большого пальца — 7 см.

Длина большого пальца от основания до середины ногтя — 6 см.

Сняв мерки с кисти руки, можно приступить к расчету петель. Вначале необходимо выполнить контрольный образец, чтобы вычислить плотность вязаного полотна. Пусть она будет составлять 2,5 пет-

ли в 1 см. Зная окружность кисти, можно подсчитать число петель для начала работы:  $2,5 \times 22 = 55$ . Результат надо округлить до числа, кратного четырем. Получится 56 петель, а на каждой спице — по 14 петель.

Рабочие рукавицы должны легко и свободно надеваться на руку, поэтому край изделия лучше всего выполнить платочным вязанием, чередуя ряды изнаночных и лицевых петель. Можно оформить край изделий утолщенной рельефной кромкой.

### Начало вязания рукавицы

1. Отмерить конец нити длиной, равной длине 4 спиц.

2. Набрать на 2 спицы, сложенные вместе, 56 петель начального ряда.

3. Распределить петли на 2 спицах, вытянув одну из них до половины вправо, а другую влево. Можно оставить петли на одной спице, а вторую освободить, но удобнее вязать, когда петли начального ряда расположены на 2 спицах.

4. Провязать 1-й ряд лицевыми петлями за переднюю стенку, одновременно распределяя их на всех 4 спицах: 1-й спицей провязать первые 14 петель; 2-й — следующие 14 петель; 3-й — еще 14 петель; 4-й — последние 14 петель. Таким образом, задействованы 4 спицы, а 5-я рабочая — свободная.

5. Замкнуть вязанье в круг, соединив основную нить с нитью, оставшейся от набора петель, или набрав к положенному числу петель еще одну. Вы-

полняя 1-й ряд, 1-ю петлю снять, не провязывая, затем 1-й спицей провязать 14 петель, 2-й и 3-й спицами провязать еще по 14 петель, 4-й — 13 петель, а последнюю на 4-й спице и 1-ю петлю на 1-й спице провязать вместе. Тогда на каждой спице окажется по 14 петель, как это и предполагалось согласно расчету.

6. На 1-й и 2-й спицах расположена верхняя часть рукавицы, на 3-й и 4-й — нижняя (рис. 103).

7. Чтобы край рукавицы не закручивался, лицевые и изнаночные ряды необходимо чередовать:

- 2-й и 3-й ряды — изнаночные петли;
- 4-й и 5-й ряды — лицевые петли;
- 6-й ряд — изнаночные петли;
- 7-й и 8-й ряды — лицевые петли;
- 9-й ряд — изнаночные петли.

8. Высота манжеты рукавицы — 3 см, а далее следует вести работу основным чулочным вязанием до основания большого пальца на высоту 7 см.

9. Отверстие для большого пальца на правой рукавице выполняют на 3-й спице, а на левой — на 4-й спице. Ширина отверстия для большого пальца равна числу петель на одной спице минус 4 петли ( $14 - 4 = 10$  петель).

### Правая рукавица

1. Провязать все петли 1-го ряда на 1-й и 2-й спицах. На 3-й спице выполнить 2 петли лицевыми, а следующие 10 петель провязать вспомогательной



Рис. 103. Распределение спиц при вязании



Рис. 104. Цветная вспомогательная нить

цветной нитью, чтобы получился цветной штришок на вязаном полотне (рис. 104).

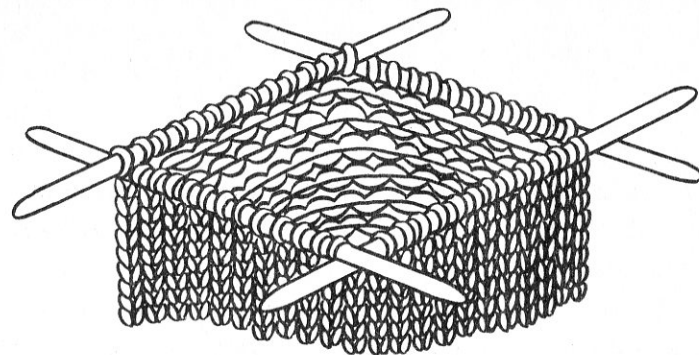
2. Вспомогательную нить оборвать, а 10 вспомогательных петель вернуть на 3-ю спицу и провязать их лицевыми основной нитью.

3. Продолжать вязать рукавицу до кончика мизинца. (Общая длина изделия до кончика этого пальца равна 19 см согласно снятым меркам.) Затем можно приступить к убавлению петель.

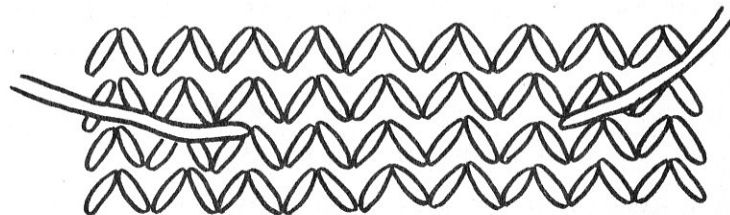
### **Первый способ убавления петель верхней части рукавицы**

1. На 1-й и 3-й спицах первые 2 петли провязать вместе лицевой за задние стенки и вывязать из них 1 петлю. Новая петля будет обязательно иметь наклон влево.

2. На 2-й и 4-й спицах последние 2 петли провязать вместе лицевой за передние стенки. Новая петля будет иметь наклон вправо.

3. Петли убавлять в каждом ряду или через ряд.

4. Когда на спицах останется по 1 петле, нить оборвать, вдеть ее в штопальную иглу, прошить петли и закрепить на изнаночной стороне.

### **Второй («марьин») способ убавления петель верхней части рукавицы**

1-я спица. Выполнить 2 петли, 3-ю снять на рабочую спицу, не провязывая, 4-ю провязать и выполнить убавление: конец левой спицы ввести слева направо в 3-ю непровязанную петлю, расположив левую спицу перед правой и оттянув ее на себя. Правой спицей втянуть в нее провязанную петлю. Указательным пальцем правой руки оттолкнуть левую спицу и снять с нее образовавшуюся петлю. В результате совершенных действий на правой спице вместо 2 петель останется 1. После этого убавления оставшиеся петли провязать до конца ряда.

2-я спица. Провязать петли на 2-й спице, не довязав 3 из них. Снять 4-ю провязанную петлю с ра-

бочей спицы на 2-ю и выполнить убавление: ввести рабочую спицу в 3-ю петлю слева направо, расположив ее перед левой спицей и оттянув на себя, затем движением рабочей спицы ввести ее конец справа налево в 4-ю петлю, подхватить за переднюю стенку и втянуть в 3-ю петлю. Получится 1 новая петля вместо 2 старых. Провязать оставшиеся 2 петли на 2-й спице.

3-я спица. Провязать 2 петли, снять 3-ю на рабочую спицу, не провязывая, провязать 4-ю петлю и выполнить убавление, как на 1-й спице: конец левой спицы ввести слева направо в 3-ю непровязанную петлю, расположив левую спицу перед правой и оттянув ее на себя. Правой спицей втянуть в нее провязанную петлю. Указательным пальцем правой руки оттолкнуть левую спицу и снять с нее образовавшуюся петлю. В результате совершенных действий на правой спице вместо 2 петель останется 1. После этого убавления оставшиеся петли провязать до конца ряда.

4-я спица. Провязать петли на 4-й спице, не довязывая 3 из них. Снять с рабочей спицы 4-ю провязанную петлю обратно на 4-ю спицу и произвести убавление так же, как на 2-й спице: ввести рабочую спицу в 3-ю петлю слева направо, расположив ее перед левой спицей и оттянув на себя, затем движением рабочей спицы ввести ее конец справа налево в 4-ю петлю, подхватить за переднюю стенку и втянуть в 3-ю петлю. Получится 1 новая петля вместо 2 старых. Провязать оставшиеся 2 петли на 2-й спице.



Таким образом, убавления петель на 1-й и 3-й и на 2-й и 4-й спицах одинаковы. На 1-й и 3-й спицах новая петля будет наклонена влево, а на 2-й и 4-й — вправо. Продолжать убавление петель следует до тех пор, пока на спицах не останется по 1 петле. Нить оборвать, вдеть ее в штопальную иглу, прошить петли и затянуть. Конец нити закрепить на изнаночной стороне рукавицы.

### Распределение петель и вывязывание большого пальца

1. Удалить вспомогательную нить и набрать 10 петель нижнего края отверстия на одну спицу, а 9 петель верхнего края — на другую (рис. 105).

2. Нижние петли распределить поровну на 2 спицах и прибавить на каждую по 1 петле, провязав их из боковых протяжек между петлями.

3. Верхние петли распределить так: 4 петли — на одной спице, 5 — на другой. На 3-ю спицу прибавить 2 петли, на 4-ю — 1. На 1-й спице первые 6 петель — отверстие нижнего края. Таким образом, на всех спицах станет по 6 петель.

4. Внутри полотна можно прибавлять петли, вывязывая их из протяжек между петлями: ввести рабочую спицу острием на себя под протяжку между петлями и надеть ее на левую спицу так, чтобы более короткая часть протяжки оказалась за спицей (см. рис. 61).

5. Провязать протяжку лицевой петлей за заднюю стенку, чтобы получилась скрещенная петля,



Рис. 105. Распределение петель в отверстии для большого пальца

заполнившая отверстие в полотне. Если протяжку провязать лицевой петлей, не надевая ее на спицу, в полотне образуется большое отверстие.

6. Конец рабочей нити опустить в отверстие, закрепить его и, начиная с 1-й спицы, вязать палец по кругу до середины ногтя согласно снятой мерке.

7. Сделать убавления первым способом или убавлять петли, расположив их на 3 спицах: распределить 24 петли на 3 спицы. Провязать все петли на 1-й спице, кроме последней, снять провязанную петлю с правой спицы обратно на левую. Ввести рабочую спицу в последнюю петлю слева направо

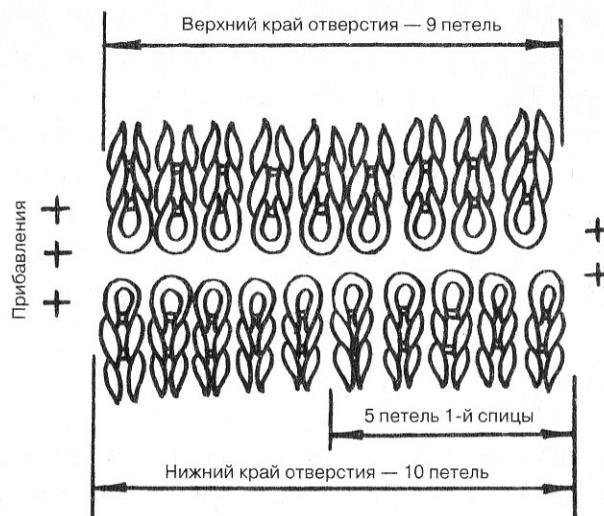
за переднюю стенку и втянуть в нее предпоследнюю петлю, захватив ее справа кончиком спицы. Таким же образом убавлять петли на каждой спице, пока на них не останется по 1 петле. Закончив убавления, нить оборвать, протянуть петли одну через другую и затянуть. Конец нити закрепить на изнаночной стороне рукавицы.

8. На нижнюю часть изделия следует нашить плотную ткань, для чего положить ее на связанную рукавицу, подкроить «ладонь», приметать, а затем пришить ткань к рукавице. Для более плотного и прочного прилегания ткани к вязаному полотну рукавицу можно простегать. Удалить нитки от приметки, прогладить изделие через влажную ткань и подсушить.

9. Левую рукавицу вязать аналогично правой, только большой палец должен располагаться не на 3-й, а на 4-й спице.

## Мужские перчатки

### Модель 1

Мужской вариант перчаток следует выполнять на 5 спицах круговым чулочным вязанием из шерстяной домашней пряжи, которой понадобится на одну пару 130–140 г. Также рекомендуются спицы № 2.

Перед началом вязания необходимо снять мерки с кисти руки (рис. 106).



Рис. 106. Снятие мерок

Окружность кисти — 22 см.

Длина кисти от запястья до основания большого пальца — 7 см.

Длина кисти до основания мизинца — 10 см.

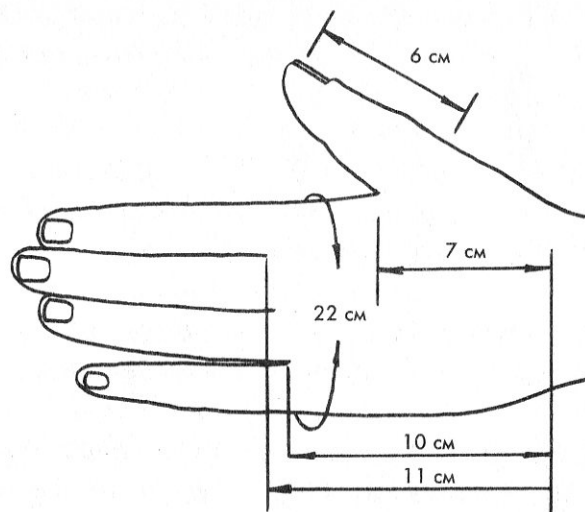
Длина кисти до основания указательного пальца — 11 см.

Длина большого пальца от основания до середины ногтя — 6 см.

Далее необходимо выполнить контрольный образец и определить плотность вязаного полотна. В данном случае в 1 см 2,6 петель. Зная окружность кисти и плотность полотна, можно определить начальное количество петель:  $2,6 \times 22 = 57,2$ .

Округлив результат до числа, кратного четырем, получаем 56 петель, то есть на каждой спице должно быть по 14 петель.

### **Начало вязания**

1. Набрать на сложенные вместе 2 спицы 56 петель и 1 петлю дополнительно для замыкания вязания в круг.

2. Вытянуть одну спицу наполовину вправо, а другую — влево, распределить петли на обеих спицах.

3. Провязать 1-й ряд резинкой 2 x 2. Одновременно с этим распределить петли на 4 спицах: на рабочую спицу снять 1-ю петлю, не провязывая, и провязать 1-й спицей 14 петель; 2-й спицей провязать еще 14 петель; 3-й спицей провязать еще 14 петель, 4-й спицей провязать 13 петель, а 14-ю петлю и 1-ю на 1-й спице провязать вместе, замкнув вязаное полотно в круг.

4. Связать резинку 2 x 2 высотой 6 см, при этом петли верхней части перчатки находятся на 1 и 2-й спицах, а нижней части — на 3 и 4-й спицах.

### **Вывязывание клина для большого пальца**

Петли клина правой перчатки располагаются на 3-й спице. Его вывязывание начинается сразу после манжеты. В данном случае — после завершения вывязывания резинки 2 x 2. Клин выполняется с помощью прибавления петель.

1. Провязать 1-й ряд после резинки на 1-й и 2-й спицах лицевыми петлями чулочным вязанием, кроме 2 последних петель.

2. Последние 2 петли 1-го ряда провязать изнаночными. С этого момента данные петли считаются петлями канта. Их следует перевести на 3-ю спицу. Также перевести надо по 2 петли и на другие спицы, чтобы на каждой из них вновь стало по 14 петель. Клин окантовывается изнаночными петлями. Первые 2 лицевые петли станут основанием клина для большого пальца.

3. Первое прибавление сделать в начале 3-й спицы: после провязывания изнаночных петель канта сделать накид к себе, провязать 2 петли лицевыми, сделать еще 1 накид и провязать 2 петли канта изнаночными. Продолжать вязать лицевые до конца кругового ряда.

4. Следующие 3 круга (2, 3 и 4-й ряды) вязать без прибавлений, а на 3-й спице петли канта выполнить изнаночными на всей высоте клина (2 петли до клина и 2 петли после него). Изнаночные петли клина должны быть продолжением изнаночных петель резинки.

5. В 5-м ряду сделать второе прибавление. Провязать все петли на 1-й и 2-й спицах, а на 3-й прибавить по 1 петле до клина и после него. Далее продолжить вязание по кругу до конца ряда.

6. Все последующие прибавления выполнять через каждые 3 круга. Продолжать вязать таким образом до тех пор, пока высота клина не достигнет

7 см. Всего должно получиться 12 накидов: в 1, 5, 9, 13, 17 и 21-м рядах по 2 накида.

### Отверстие для большого пальца

1. Провязать петли на 1-й и 2-й спицах до клина, переснять петли клина на 2 булавки по 7 петель. Над ними набрать воздушные петли: рабочей спицей провязать со 2-й спицы 2 изнаночные петли лицевыми и набрать на нее 8 воздушных петель (см. рис. 94). На эту же спицу провязать петли с 3-й спицы, оставшиеся от петель клина.

2. Провязать все петли на 4-й спице.

3. Выполнить 1 круговой ряд без изменений.

4. В следующем ряду сделать убавление на 3-й спице: провязать по 2 петли вместе лицевой по краям отверстия.

5. Убавления выполнять через ряд до тех пор, пока на 3-й спице не останется первоначальное число петель (рис. 107).

6. Продолжать работу до основания мизинца (11 см) и распределить петли для вязания пальцев.

### Распределение петель для вязания 4 пальцев перчатки

Самый простой способ распределения петель при вязании перчатки — это деление их на 8 частей ( $56 : 8 = 7$ ). На каждый палец приходится по 2 части, то есть по 14 петель (7 — верхняя часть, 7 — нижняя). К петлям указательного пальца следует прибавить 2 петли ( $14 + 2 = 16$ ), отняв их у безы-



Рис. 107. Убавление петель

мянного пальца ( $14 - 2 = 12$ ). Должно получиться следующее распределение петель: для мизинца — 14 петель, для безымянного пальца — 12 петель, для среднего — 14 петель, для указательного — 16 петель.

В том случае, если при делении числа петель на 8 частей получается остаток ( $60 : 8 = 7 + 4$  остаток), его следует поровну распределить, прибавляя к петлям верхней части перчатки. Тогда на каждый палец придется по 15 петель. Если остаток

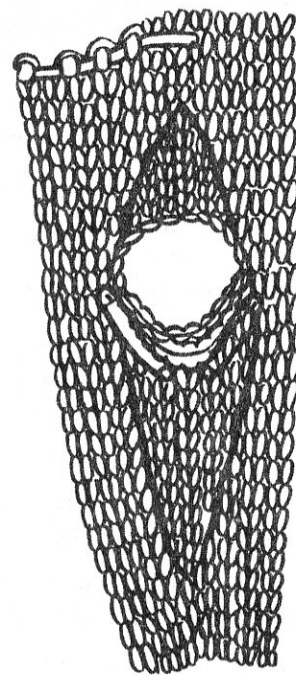

меньше 4 петель, то лишние петли нужно начать распределять с указательного пальца.

В процессе вязания необходимо образовывать перемычки между пальцами из 3–4 воздушных петель и наносить результат на схему (рис. 108), в соответствии с которой и вяжутся пальцы перчатки.



Рис. 108. Схема распределения петель для 4 пальцев правой перчатки

### Отверстие для мизинца

Петли мизинца находятся в начале 1-й и в конце 4-й спицы (см. рис. 92).

1. Снять на булавку 7 петель с 1-й спицы, не провязывая, а на другую булавку снять 7 петель с 4-й спицы.

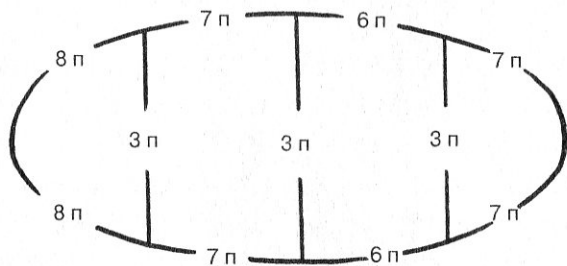
2. Провязать оставшиеся петли на 1-й спице и продолжать работу по кругу до петель мизинца, снятых на булавку с 4-й спицы.

3. Набросить на 4-ю спицу 3 воздушные петли и той же спицей связать оставшиеся петли на 1-й

спице. Таким образом, вязание пальца выполняется на 3 спицах, а 4-я — рабочая.

4. Провязать 3–4 круговых ряда (1 см) до основания указательного пальца. Длина кисти от запястья до основания указательного пальца — 11 см, а до основания мизинца — 10 см ( $11 - 10 = 1$  см).

### Вывязывание указательного пальца

В перчатке всегда первым вяжется указательный палец. Петли для него находятся в конце 2-й и начале 3-й спицы (см. рис. 93). Всего для него предназначены 16 петель. После образования перемычки их число будет равно 19 ( $16 + 3 = 19$ ). Палец следует вязать на 3 спицах, поэтому количество петель надо разделить на 3.

1. Провязать последние 8 петель на 2-й спице и 8 первых на 3-й спице, а остальные перевести на вспомогательную нить.

2. Для удобства следует разделить петли на 3-й спице на 2 части: первые 6 оставить на спице, а 2 последние перевести на новую спицу. На нее же набрать 3 воздушные петли и провязать 1 петлю со следующей, 2-й, спицы. Так, на всех 3 спицах станет по 19 петель ( $7 + 6 + 6$ ).

3. Палец вязать по кругу до середины ногтя, а затем приступить к убавлению петель.

4. Провязать на спице все петли, кроме последней, перевести соседнюю провязанную петлю с рабочей спицы обратно. На левой спице останется 2 петли.

5. Ввести в последнюю непровязанную петлю рабочую спицу слева направо, подхватить 2-ю петлю справа и протянуть ее в последнюю.

6. Провязать все петли на следующей спице, кроме последней. Затем провести такое же убавление петель.

7. Убавления на 3 спицах проводить до тех пор, пока на каждой из них не останется по 1 петле.

8. Нить оборвать, ее конец вдеть в штопальную иглу, прошить петли и туго затянуть. Конец нити тщательно закрепить на изнаночной стороне.

### **Вывязывание среднего пальца**

Средний палец на перчатке вяжут после указательного по следующей схеме:  $7 + 7 + 6$  (2 перемычки по 3 петли) = 20 петель.

1. Распределить петли: 7 петель с верхней части перчатки перевести со вспомогательной нити на спицу; 7 петель с нижней части — на другую спицу.

2. 3-й спицей набрать 3 петли из перемычки указательного пальца и провязать 4 петли нижней части.

3. Ввести в работу 4-ю спицу, провязать 3 оставшиеся петли нижней части, на эту же спицу набрать 3 воздушные петли и провязать 1 петлю с верхней части. Таким образом, на 3 спицах станет 20 петель.

4. Далее средний палец вязать так же, как и указательный. Выполнять его по кругу до середины ногтя, а затем приступить к убавлению петель.

5. Провязать на спице все петли, кроме последней, перевести соседнюю провязанную петлю с рабочей спицы обратно. На левой спице останется 2 петли. Ввести в последнюю непровязанную петлю рабочую спицу слева направо, подхватить 2-ю петлю справа и протянуть ее в последнюю.

6. Провязать все петли на следующей спице, кроме последней. Затем провести такое же убавление петель. Убавления на 3 спицах проводить до тех пор, пока на каждой из них не останется по 1 петле.

7. Нить оборвать, ее конец вдеть в штопальную иглу, прошить петли и туго затянуть. Конец нити тщательно закрепить на изнаночной стороне.

### **Вывязывание безымянного пальца**

1. Переснять петли со вспомогательной нити на спицы, начиная с нижней части ( $6 + 6 + 3$ ). Спицей с 3 петлями набрать 3 петли из перемычки среднего пальца. Затем приступить к вязанию пальца.

2. Выполнять безымянный палец по кругу на 3 спицах до середины ногтя, а затем приступить к убавлению петель.

3. Провязать на спице все петли, кроме последней, перевести соседнюю провязанную петлю с рабочей спицы обратно. На левой спице останется 2 петли.

4. Ввести в последнюю непровязанную петлю рабочую спицу слева направо, подхватить 2-ю петлю справа и протянуть ее в последнюю.

5. Провязать все петли на следующей спице, кроме последней. Затем провести такое же убавление петель.

6. Убавления на 3 спицах проводить до тех пор, пока на каждой из них не останется по 1 петле.

7. Нить оборвать, ее конец вдеть в штопальную иглу, прошить петли и туго затянуть. Конец нити тщательно закрепить на изнаночной стороне.

### **Вывязывание мизинца**

1. Перевести петли с булавок на 2 спицы по 7 петель, а 3-й спицей набрать 3 петли из перемычки безымянного пальца, чтобы общее количество петель равнялось 17.

2. Распределить петли на 3 спицах следующим образом: 6 + 6 + 5. Далее вязать палец аналогично остальным по кругу до середины ногтя, а затем приступить к убавлению петель.

3. Провязать на спице все петли, кроме последней, перевести соседнюю провязанную петлю с рабочей спицы обратно. На левой спице останется 2 петли.

4. Ввести в последнюю непровязанную петлю рабочую спицу слева направо, подхватить 2-ю петлю справа и протянуть ее в последнюю.

5. Провязать все петли на следующей спице, кроме последней. Затем провести такое же убавление петель. Убавления на 3 спицах проводить до тех пор, пока на каждой из них не останется по 1 петле.

6. Нить оборвать, ее конец вдеть в штопальную иглу, прошить петли и туго затянуть. Конец нити тщательно закрепить на изнаночной стороне.

### **Вывязывание большого пальца**

1. Перевести петли с булавок на 2 спицы, а 3-й набрать из верхнего края отверстия столько же петель, сколько было воздушных.

2. Вязать палец по кругу до середины ногтя и сделать убавление петель аналогично убавлению при вязании других пальцев перчатки.

3. Провязать на спице все петли, кроме последней, перевести соседнюю провязанную петлю с рабочей спицы обратно. На левой спице останется 2 петли.

4. Ввести в последнюю непровязанную петлю рабочую спицу слева направо, подхватить 2-ю петлю справа и протянуть ее в последнюю.

5. Провязать все петли на следующей спице, кроме последней. Затем провести такое же убавление петель. Убавления на 3 спицах проводить до тех пор, пока на каждой из них не останется по 1 петле.

6. Нить оборвать, ее конец вдеть в штопальную иглу, прошить петли и туго затянуть. Конец нити тщательно закрепить на изнаночной стороне.

### **Левая перчатка**

1. Клин на левой перчатке располагается не на 3-й, а на 4-й спице. Его надо вязать сразу после манжеты, выполненной резинкой 2 x 2.

2. Первый ряд после резинки провязать лицевыми на 3 спицах.

3. На 4-й спице сделать прибавление, на довязав 6 петель: выполнить 2 петли канта изнаночными, которые должны быть продолжением изнаночных петель резинки; сделать накид, провязать 2 петли лицевыми, которые и станут основанием для вывязывания клина для большого пальца; сделать 1 накид; провязать 2 петли изнаночными, которые также должны продолжать изнаночные петли резинки. Таким образом, на 4-й спице стало на 2 петли больше.

4. Три следующих круговых ряда выполнять без каких-либо изменений.

5. Клин вязать на высоту 7 см согласно мерке, делая прибавление петель через каждые 3 круга. Повторяются все приемы вывязывания клина на правой перчатке.

6. После завершения клина провязать петли на 1, 2 и 3-й спицах, а на 4-й вязать до клина.

7. Переснять петли клина на 2 булавки по 7 петель, набрать над ними 8 воздушных петель на 4-ю спицу.

8. Провязать один круговой ряд без изменений, затем на 4-й спице выполнить убавления так же, как и при вязании правой перчатки, провязывая по краям отверстия по 2 петли вместе лицевыми.

9. Убавления производить через ряд, пока на 4-й спице не останется 14 петель (первоначальное число).

10. После сделанных убавлений следует вязать перчатку до основания мизинца, что соответствует (согласно мерке) 10 см от запястья.

11. Перераспределить петли для вязания пальцев так же, как и на правой перчатке (см. рис. 100). Связать пальцы левой перчатки в соответствии со схемой.

### **Отверстие для мизинца**

1. Петли мизинца находятся в конце 2-й и начале 3-й спицы. Связать петли 2-й спицы до петель мизинца и снять на булавку 7 непровязанных петель. На другую булавку снять 7 петель с 3-й спицы.

2. Набросить на 2-ю спицу 3 воздушные петли и этой же спицей провязать петли, оставшиеся на 3-й спице. Таким образом, все петли оказались на 3 спицах, а 4-я — рабочая.

3. Связать 3 круговых ряда до основания указательного пальца.

### **Вывязывание указательного пальца**

1. Петли указательного пальца находятся в начале 1-й и в конце 4-й спицы. Всего петель 16.

2. После образования перемычки добавятся еще 3 петли.

3. Указательный палец следует вязать на 3 спицах, распределив петли следующим образом: 7 + 6 + 6.

4. Связать палец до середины ногтя и сделать убавления.



5. Провязать на левой спице все петли, кроме последней, перевести соседнюю провязанную петлю с рабочей спицы обратно. На левой спице останется 2 петли.

6. Ввести в последнюю непровязанную петлю рабочую спицу слева направо, подхватить 2-ю петлю справа и протянуть ее в последнюю.

7. Провязать все петли на следующей спице, кроме последней. Затем провести такое же убавление петель. Убавления на 3 спицах проводить до тех пор, пока на каждой из них не останется по 1 петле.

8. Нить оборвать, ее конец вдеть в штопальную иглу, прошить петли и туго затянуть. Конец нити тщательно закрепить на изнаночной стороне.

9. Остальные пальцы продолжать вязать так же, как и на правой перчатке.

## Детские варежки

### Модель 1

На одну пару варежек для трехлетнего малыша требуется 50–60 г шерстяной нити домашнего прядения. Изделия выполнять чулочным вязанием спицами № 1,5. Перед тем как начать вязание, необходимо снять мерки. Для этого положить детскую руку на бумагу, обвести карандашом от начала кисти по стороне вдоль мизинца, вокруг кончиков пальцев до основания большого пальца, обвести большой палец до запястья (рис. 109).

Окружность кисти — 15 см.

Длина кисти от запястья до конца среднего пальца — 11 см.

Длина кисти от запястья до конца мизинца — 9,5 см.

Длина кисти от запястья до основания большого пальца — 3,5 см.

Длина большого пальца от основания до середины ногтя — 3,5 см.

Далее необходимо выполнить контрольный образец чулочным вязанием и определить плотность



Рис. 109. Снятие мерок с кисти ребенка

полотна. В данном случае это 2,5 петли в 1 см. Если окружность кисти равна 15 см, можно определить количество петель для набора:  $2,5 \times 15 = 37,5$ . Результат непременно надо округлить до числа, кратного четырем. Получится 36 петель, то есть на каждой спице по 9 петель.

### **Начало вязания детской варежки**

1. Варежку всегда начинают с вязания манжеты. Для этой модели лучше всего подойдет резинка 1 x 1.

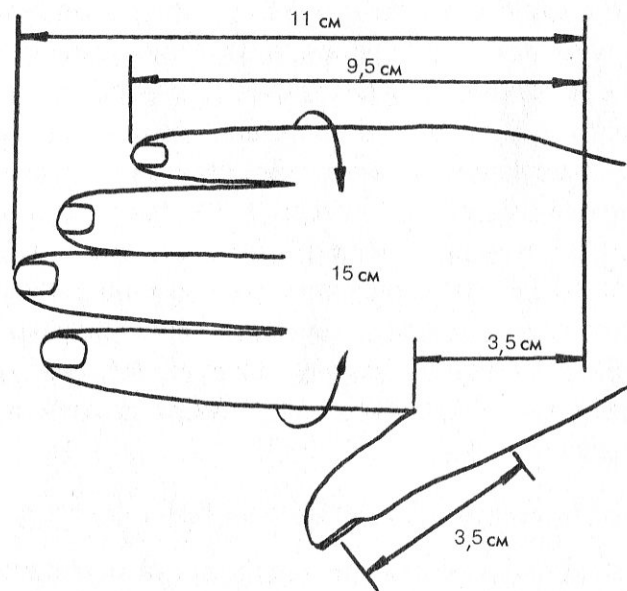
2. Для набора петель отмерить конец нити, длина которого равна длине 2 спиц. Набрать 36 петель плюс 1 петлю на 2 спицы, сложенные вместе.

3. Освободить одну из спиц, туго провязать 1-й ряд резинкой 1 x 1, распределяя одновременно петли на 4 спицах: 1-ю петлю снять, не провязывая, и провязать 9 петель 1-й спицей; 2-й спицей выполнить следующие 9 петель; 3-й спицей — еще 9 петель; 4-й спицей — 8 петель, а 9-ю провязать вместе с 1-й петлей на 1-й спице, замкнув вязанье в круг.

4. Петли верхней части варежки расположены на 1-й и 2-й спицах, а нижней — на 3-й и 4-й.

5. Выполнить резинку высотой 4,5 см, затем провязать 3,5 см чулочной вязкой до основания большого пальца.

### **Вывязывание отверстия для большого пальца**

1. Для правой варежки отверстие находится на 3-й спице, его ширина равна числу петель на одной спице минус 3 петли ( $9 - 3 = 6$  петель).

2. Провязать петли на 1-й и 2-й спицах, на 3-й спице выполнить 1 петлю. Провязать 6 петель отверстия вспомогательной нитью и оборвать ее.

3. Вернуть 6 вспомогательных петель с рабочей спицы на 3-ю и провязать все петли на этой спице лицевыми.

4. Продолжать работу по кругу до конца мизинца.

5. Убавление петель верхней части варежки производить по краям: на 1-й и 2-й спицах первые 2 петли провязать вместе лицевой за задние стенки, на 2-й и 4-й спицах последние 2 петли провязать за передние стенки.

6. Петли убавлять в каждом ряду, пока на спицах не останется по 2 петли.

7. Перевести петли верхней части варежки на одну спицу, нижней — на другую и продолжать убавление, пока не останется всего 2 петли.

8. Нить оборвать, протянуть петли одну через другую и затянуть.

9. Конец нити вывести на изнаночную сторону и тщательно закрепить.

### **Вывязывание большого пальца**

1. Удалить вспомогательную нить, чтобы образовалось отверстие с 6 петлями по нижнему краю и 5 — по верхнему (рис. 110).

2. Петли нижнего края надеть на одну спицу, а верхнего — на другую.

3. Прибавить 2 петли к петлям верхнего края, надев на спицы протяжки с боковых краев отверстия. Также 2 петли добавить и к петлям нижнего края, чтобы общее количество петель стало равно 15.

4. Распределить все петли поровну на 3 спицах.

5. Конец нити от клубка опустить в отверстие и закрепить его на изнаночной стороне варежки.

6. Начать вязать палец с 1-й спицы (нижнего края) лицевыми петлями.

7. Довязав палец до середины ногтя, сделать убавление петель: ввести рабочую спицу в последнюю петлю слева направо, оттянуть ее на себя, движением конца спицы подхватить провязанную пет-



Рис. 110. Распределение петель в отверстии для большого пальца

лю за переднюю стенку и втянуть ее в последнюю петлю.

8. Таким же образом делать убавление петель и на других спицах. Когда на них останется по 1 петле, нить оборвать, вдеть ее в штопальную иглу, прошить петли, закрепить нить на изнаночной стороне.

## Модель 2

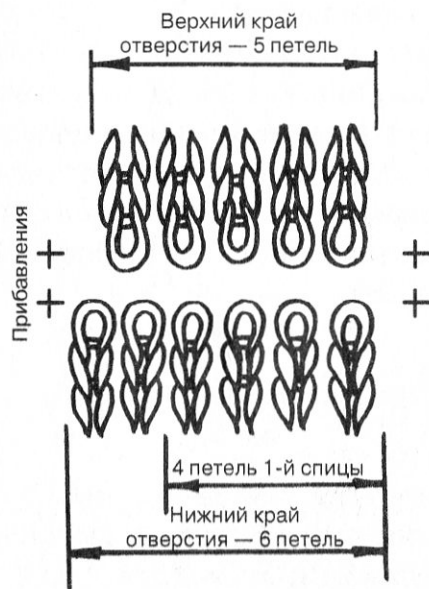
Для вязания варежек с вышивкой для ребенка 5 лет требуется 60–70 г нитей домашнего прядения. Изделия выполнять чулочным вязанием спицами № 1,5. Перед тем как начать вязание, необходимо снять мерки (рис. 109).

Окружность кисти — 16 см.

Длина кисти от запястья до конца среднего пальца — 14 см.

Длина кисти от запястья до конца мизинца — 12 см.

Длина кисти от запястья до основания большого пальца — 4 см.

Длина большого пальца от основания до середины ногтя — 4 см.

Далее необходимо выполнить контрольный образец чулочным вязанием и определить плотность полотна. В данном случае это 2,5 петли в 1 см. Если окружность кисти равна 16 см, можно определить количество петель для набора:  $2,5 \times 16 = 40$ . На каждой спице должно быть по 10 петель.

## Начало вязания

1. Варезку начать с вязания манжеты резинкой 1 x 1.

2. Для набора петель отмерить конец нити, длина которого равна длине 2 спиц. Набрать 40 петель плюс 1 петлю на 2 спицы, сложенные вместе.

3. Освободить одну из спиц, туго провязать 1-й ряд резинкой 1 x 1, распределяя одновременно петли на 4 спицах: 1-ю петлю снять, не провязывая, и провязать 10 петель 1-й спицей; 2-й спицей выполнить следующие 10 петель; 3-й — еще 10 петель; 4-й — 9 петель, а 10-ю провязать вместе с 1-й петлей на 1-й спице, замкнув вязанье в круг.

4. Петли верхней части варезки расположены на 1-й и 2-й спицах, а нижней — на 3-й и 4-й.

5. Выполнить резинку высотой 4,5 см, затем провязать 4 см чулочной вязкой до основания большого пальца.

### Вывязывание отверстия для большого пальца

1. Для правой варезки отверстие находится на 3-й спице, его ширина равна числу петель на одной спице минус 3 ( $10 - 3 = 7$ ).

2. Провязать петли на 1-й и 2-й спицах, на 3-й спице выполнить 1 петлю. Провязать 7 петель отверстия вспомогательной нитью и оборвать ее.

3. Вернуть 7 вспомогательных петель с рабочей спицы на 3-ю и провязать все петли на этой спице лицевыми.

4. Продолжать вязать варезку по кругу до конца мизинца.

5. Убавление петель верхней части варезки производить по краям: на 1-й и 2-й спицах первые 2 петли провязать вместе лицевой за задние стенки, на 2-й и 4-й спицах последние 2 петли провязать за передние стенки.

6. Петли убавлять в каждом ряду, пока на спицах не останется по 2 петли.

7. Перевести петли верхней части варезки на одну спицу, нижней — на другую и продолжать убавление, пока не останется всего 2 петли.

8. Нить оборвать, протянуть петли одну через другую и затянуть.

9. Конец нити вывести на изнаночную сторону и тщательно закрепить.

### Вывязывание большого пальца

1. Удалить вспомогательную нить, чтобы образовалось отверстие с 7 петлями по нижнему краю и 6 — по верхнему.

2. Петли нижнего края надеть на одну спицу, а верхнего — на другую.

3. Прибавить 2 петли к петлям верхнего края, надев на спицы протяжки с боковых краев отверстия. Также 2 петли добавить и к петлям нижнего края, чтобы общее количество петель стало равно 17.



4. Распределить все петли на 3 спицах таким образом: 6 + 6 + 5.

5. Конец нити от клубка опустить в отверстие и закрепить его на изнаночной стороне варежки.

6. Начать вязать палец с 1-й спицы (нижнего края) лицевыми петлями.

7. Довязав палец до середины ногтя, начать убавление петель: ввести рабочую спицу в последнюю петлю слева направо, оттянуть ее на себя, движением конца спицы подхватить провязанную петлю за переднюю стенку и втянуть ее в последнюю петлю.

8. Таким же образом делать убавление петель и на других спицах. Когда на них останется по 1 петле, нить оборвать, вдеть ее в штопальную иглу, прошить петли и закрепить нить на изнаночной стороне варежки.

### Вышивка варежек

Готовые однотонные варежки часто украшают вышивкой шерстяными нитями.

Для детских изделий прекрасно подойдет рисунок «цыпленок» (рис. 111). Если варежка связана синей, красной или оранжевой нитью, его можно вышить белой или желтой нитью швом «петля». А глаз, лапки и клюв выполнить оранжевой или красной нитью швом «рококо».

Шов «петля» (рис. 112) выполняется в точном соответствии с вязаными петлями. Иногда его делают равным по ширине одной петле, а по высоте — двум.

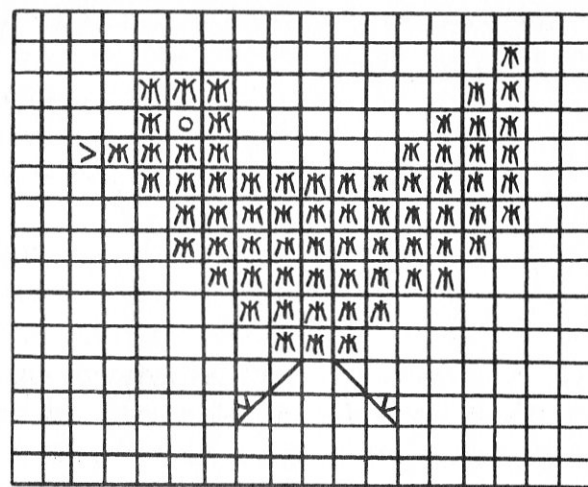

○ — цвет основной пряжи      ☒ — желтый цвет

Рис. 111. Рисунок для вышивки «цыпленок»



Рис. 112. Шов «петля»



Рис. 113. Шов «рококо»

Шов «рококо» (рис. 113) выполняется длинной толстой иглой: нить закрепить с изнаночной стороны варежки, вывести иглу на лицевую сторону и сделать стежок «назад иглой», оставить иглу на полотне, обвить ее конец нитью и, придерживая, протянуть через витки. Закрепить их, вкалывая иглу в полотно, и вытянуть ее на изнаночную сторону.

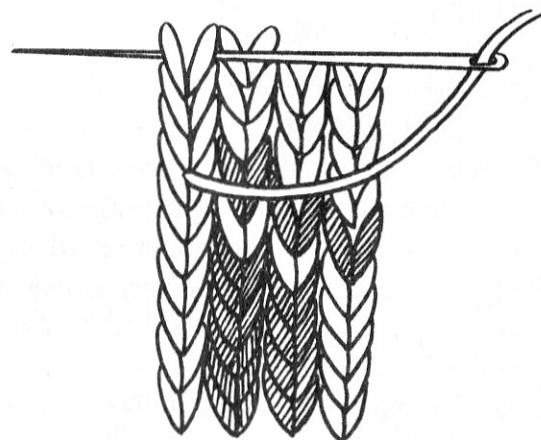
### Модель 3

Для вязания варежек с орнаментом для ребенка 5 лет требуется 60–70 г пряжи фабричного производства № 10/2. Основная пряжа красного цвета, а для орнамента — белая и оранжевая. Варежки выполнять круговым чулочным вязанием на 5 спицах № 1,5. Перед тем как начать вязание, необходимо снять мерки (см. рис. 109).

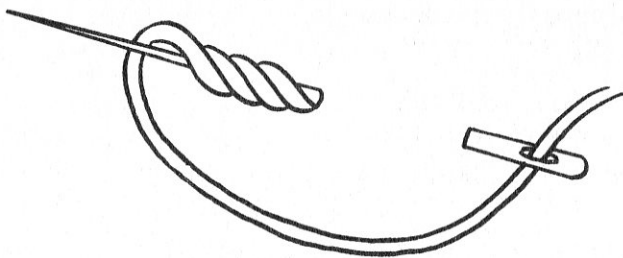
Окружность кисти — 16 см.

Длина кисти от запястья до конца среднего пальца — 14 см.

Длина кисти от запястья до конца мизинца — 12 см  
 Длина кисти от запястья до основания большого пальца — 4 см.

Длина большого пальца от основания до середины ногтя — 4 см.

Далее необходимо выполнить контрольный образец чулочным вязанием и определить плотность полотна. В данном случае это 3 петли в 1 см. Если окружность кисти равна 16 см, можно определить количество петель для набора:  $3 \times 16 = 48$ . На каждой спице должно быть по 12 петель.

### Начало вязания

1. Варежку начать с вязания манжеты резинкой 1 x 1.

2. Для набора петель отмерить конец нити, длина которого равна длине 2 спиц. Набрать 48 петель плюс 1 петлю на 2 спицы, сложенные вместе.

3. Освободить одну из спиц, туго провязать 1-й ряд резинкой 1 x 1, распределяя одновременно петли на 4 спицах: 1-ю петлю снять, не провязывая, и выполнить 12 петель 1-й спицей; 2-й спицей провязать следующие 12 петель; 3-й — еще 12 петель; 4-й — 11 петель, а 12-ю провязать вместе с 1-й петлей на 1-й спице, замкнув вязанье в круг.

4. Петли верхней части варежки расположены на 1-й и 2-й спицах, а нижней — на 3-й и 4-й.

5. Связать резинку высотой 4,5 см с отделочными полосами: первые 10 рядов — красные; 1 ряд —

оранжевый; 1 ряд — красный; 2 ряда — белые; 1 ряд — красный; 1 ряд — оранжевый; 3 ряда — красные. Затем провязать 2 ряда чулочным вязанием основной красной нитью.

6. Для вывязывания орнаментального узора на варежке оставить в работе два клубка нитей: красных и белых. В строгом соответствии со схемой орнамента (рис. 114) связать 2 см до основания большого пальца.

### Вывязывание отверстия для большого пальца

1. Для правой варежки отверстие находится на 3-й спице, его ширина равна числу петель на 1 спице минус 3 ( $12 - 3 = 9$ ).

2. Провязать петли на 1-й и 2-й спицах, на 3-й спице выполнить 1 петлю. Провязать 9 петель отверстия вспомогательной нитью и оборвать ее.

3. Вернуть 9 вспомогательных петель с рабочей спицы на 3-ю и провязать все петли на этой спице лицевыми.

4. Продолжать вязать варежку по кругу до конца мизинца, примерно 8,5 см, что соответствует 36-му вертикальному ряду.

5. Верх варежки вязать резинкой 1 x 1 основной красной нитью. Высота резинки — 3 см. Убавление петель верхней части изделия производить по краям: на 1-й и 2-й спицах первые 2 петли провязать вместе лицевой за задние стенки, на 2-й и 4-й последние 2 петли провязать за передние стенки.

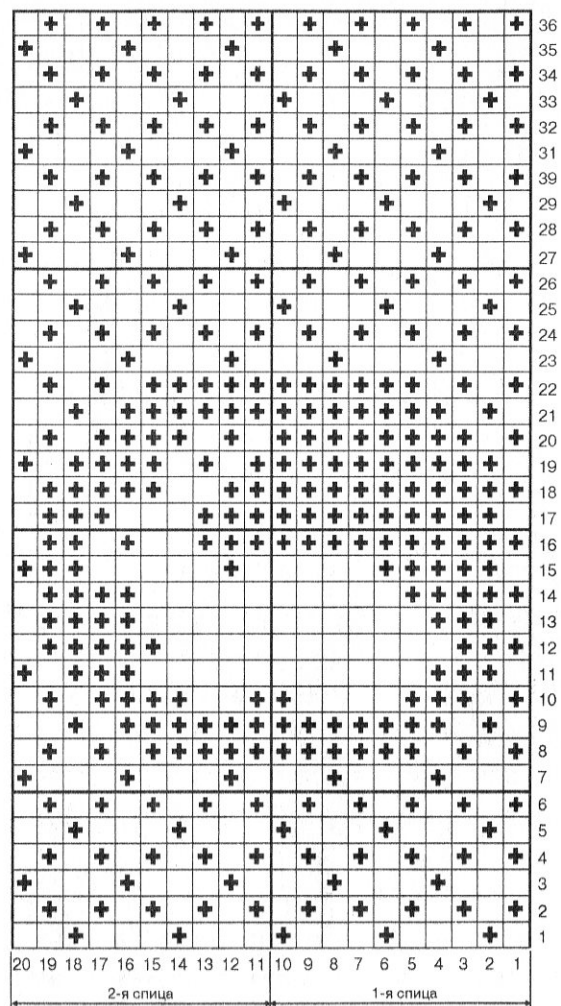

□ — белая пряжа  
 + — красная пряжа

Рис. 114. Схема орнамента варежки: а — верхняя часть

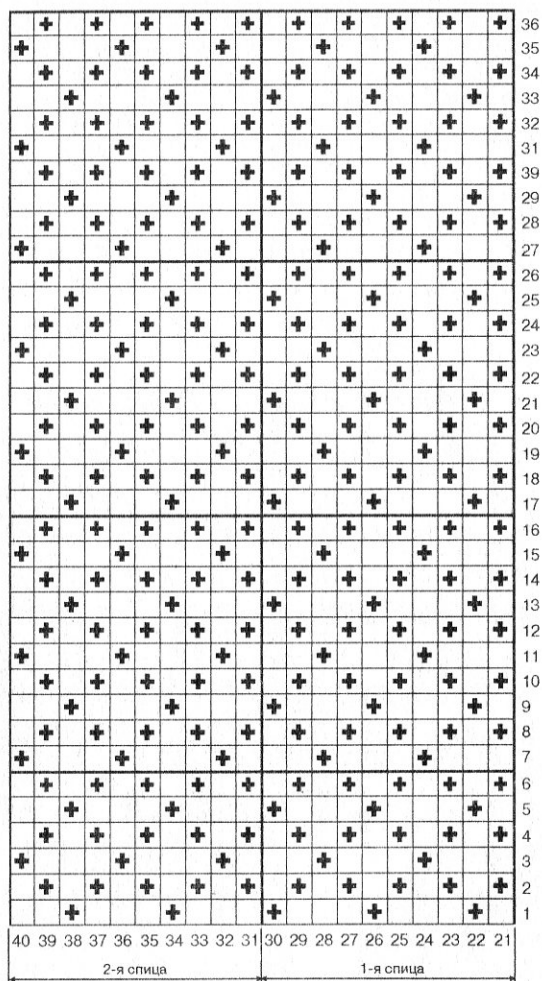

□ — белая пряжа  
 + — красная пряжа

Рис. 114 (продолжение). Схема орнамента варежки: 6 — нижняя часть

6. Делать убавления в каждом ряду, пока на спицах не останется по 2 петли.

7. Перевести петли верхней части варежки на одну спицу, нижней — на другую и продолжать убавление, пока не останется всего 2 петли.

8. Нить оборвать, протянуть петли одну через другую и затянуть.

9. Конец нити вывести на изнаночную сторону и тщательно закрепить.

### Вывязывание большого пальца

1. Удалить вспомогательную нить, чтобы образовалось отверстие с 9 петлями по нижнему краю и 8 — по верхнему (рис. 115).

2. Петли нижнего края надеть на одну спицу, а верхнего — на другую.

3. Прибавить 2 петли к петлям верхнего края, надев на спицы протяжки с боковых краев отверстия. Также 2 петли добавить и к петлям нижнего края, чтобы общее количество петель стало равно 21.

4. Распределить все петли на 3 спицах, по 7 на каждую.

5. Конец нити от клубка опустить в отверстие и закрепить его на изнаночной стороне варежки.

6. Начать вязать палец с 1-й спицы (нижнего края) лицевыми петлями.

7. Довязав палец до середины ногтя, приступить к убавлению петель: ввести рабочую спицу в послед-





Рис. 115. Отверстие для большого пальца

ную петлю слева направо, оттянуть ее на себя, движением конца спицы подхватить провязанную петлю за переднюю стенку и втянуть ее в последнюю петлю.

8. Таким же образом делать убавление петель и на других спицах. Когда на них останется по 1 петле, нить оборвать, вдеть ее в штопальную иглу, прошить петли и закрепить нить на изнаночной стороне варежки.

#### Модель 4

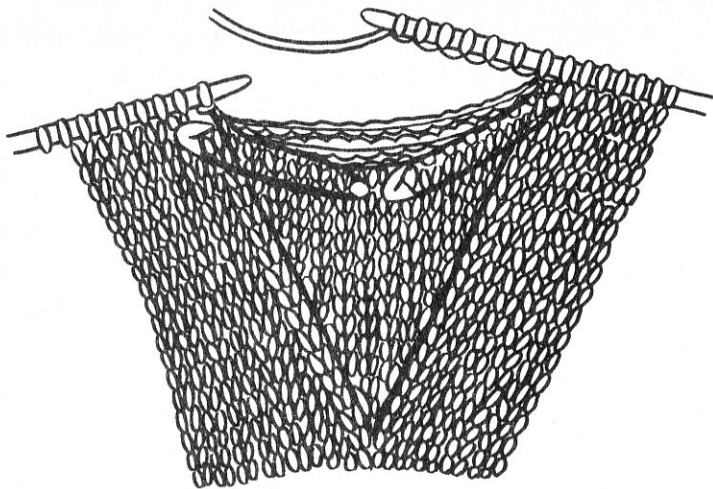
Рукавички для ребенка годовалого возраста лучше всего вязать шерстяной фабричной пряжей № 8/2 на 5 спицах № 3.

1. Набрать 36 петель на 2 спицы, сложенные вместе, освободить 1 спицу и распределить петли на 4 спицах, по 9 петель на каждую.

2. Связать манжету резинкой 1 x 1 высотой 5 см.

3. Далее продолжать работу чулочным вязанием. Первые 18 петель на 1-й и 2-й спицах образуют нижнюю часть рукавички, а вторые 18 петель, расположенные на 3-й и 4-й спицах, — верхнюю часть.

4. Провязать 1 круговой ряд после резинки лицевыми петлями.

5. Для выполнения клина для большого пальца перед и после 1-й петли на 3-й и 4-й спицах прибавлять по 1 петле, вывязывая их скрещенными из протяжек. Прибавления выполнять 4 раза в каждом 2-м круговом ряду.

6. Через 10 круговых рядов от начала клина перевести 11 петель клина на булавку и набрать над ними 1 петлю для перемычки.

7. Оставшиеся 36 петель вязать прямо.

8. Через 9 см от резинки начать убавление петель верхней части рукавички.

9. Провязать 2-ю и 3-ю петли на 1-й и 2-й спицах вместе с наклоном влево, а 3-ю и 2-ю петли от конца на 2-й и 4-й спицах вместе лицевой.

10. Убавления повторять 6 раз в каждом круговом ряду.

11. Оставшиеся 4 петли прошить трикотажным швом и конец нити закрепить на изнаночной стороне рукавички.

12. Снять с булавки 11 петель для большого пальца, распределить их на 3 спицах и замкнуть в круг.

13. Вязать 2 см чулочной вязкой, затем делать убавления в следующих 2 круговых рядах, провязывая по 2 петли вместе.

14. Оставшиеся петли стянуть рабочей нитью, конец закрепить на изнаночной стороне.

15. Правую рукавичку вязать симметрично левой.

## Модель 5

Это красивые полосатые варежки для ребенка 3–4 лет из яркой шерстяной пряжи желтого, красного и зеленого цветов. Для них рекомендуются нити фабричного производства № 8/2 и спицы № 2,5. Резинку 1 х 1 для этой модели следует вязать прямым полотном на 2 спицах, затем переходить на круговое вязание 5 спицами.

1. Набрать на 2 сложенные вместе спицы 36 петель.

2. Одну спицу освободить и вязать резинку 1 х 1 высотой 7 см, чередуя цветные полосы по 2–3 ряда.

3. Распределить петли на 4 спицах, по 9 петель на каждую, и выполнять варежку круговыми рядами чулочным вязанием, продолжая чередовать цветные полосы.

4. Через 14 круговых рядов снять для большого пальца с 18-й по 23-ю петлю на булавку, а в следующем ряду снова набрать 6 петель.

5. Через 32 круговых ряда, считая от резинки, выполнить убавления петель. Для этого в каждом 2-м круговом ряду провязать вместе лицевой 2-ю и 3-ю петли на 1-й и 3-й спицах, а 3-ю и 2-ю предпоследние петли на 2-й и 4-й спицах убавить протяжкой (1 петлю снять, следующую провязать лицевой и протянуть через нее снятую петлю).

6. Через 42 ряда, считая от резинки, оставшиеся петли сшить кеттлевочным швом, а конец нити закрепить на изнаночной стороне.

7. Перевести на спицу петли большого пальца и набрать по верхнему краю 6 новых петель.

8. Распределить петли на 3 спицах и вязать круговую с чередованием цветных полос.

9. Через 12 круговых рядов от начала вывязывания большого пальца протянуть через все петли рабочую нить и затянуть ее, а конец тщательно заделать на изнаночной стороне.

10. Резинку сшить трикотажным швом.

11. Левую варежку вязать симметрично правой.

## Модель 6

Варежки этой модели рассчитаны на ребенка 6–7-летнего возраста. Рекомендуется выполнять их из пряжи фабричного производства № 8/2 или 10/2. Спицы для вязания — № 2,5. Цветовая гамма любая.

Если варежки однотонные, их можно украсить вышивкой.

1. Для вязания левой варежки набрать на 2 сложенные вместе спицы 40 петель, освободить одну из них.

2. Провязать 1-й ряд, одновременно распределяя петли на 4 спицах, по 10 петель на каждую. Замкнуть круговой ряд, соединив основную нить и нить, оставшуюся после набора.

3. Связать манжету резинкой 1 x 1 высотой 6 см.

4. В 1-м круговом ряду после резинки равномерно прибавить из протяжек 8 петель.

5. Отметить для большого пальца последнюю петлю 4-й спицы и с обеих сторон от нее прибавлять из протяжек по 1 петле в 1, 4 и 7-м рядах.

6. Через 10 рядов после резинки образовавшиеся 7 петель перевести на булавку, а вместо них набрать в следующем ряду новые 7 петель (мостик) и включить их в работу.

7. В 12 и 13-м рядах первые 2 петли мостика провязать протяжкой (1 петлю снять, следующую выполнить лицевой и протянуть через нее снятую петлю), а последние 2 петли провязать вместе лицевой.

8. В 14-м ряду оставшиеся 3 петли мостика провязать вместе протяжкой (2 петли снять, как при лицевом вязании, следующую выполнить лицевой и протянуть через нее снятые петли).

9. Далее вязать все 48 петель. Через 9 см, считая от резинки, начать убавления.

10. Первые 2 петли на 1-й и 3-й спицах провязать протяжкой, а 2-ю и 3-ю на 2-й и 4-й спицах — вмес-

те лицевой. Такие убавления делать еще 3 раза, через ряд, пока на спицах не останется 10 петель.

11. Оставшиеся петли стянуть рабочей нитью и закрепить ее конец на изнаночной стороне варежки.

12. Снять петли для большого пальца с булавки, перевести на спицу, набрать по мостику еще 7 петель из верхнего края и распределить петли на 3 спицах. Выполнить чулочным вязанием 4 см и сделать убавление. Провязать каждую 2-ю и 3-ю петли вместе лицевой, а остальные стянуть рабочей нитью и закрепить ее конец на изнаночной стороне.

13. Правую варежку вязать симметрично левой.

### ПРАКТИЧЕСКИЕ СОВЕТЫ ПО ВЯЗАНИЮ

#### Особенности декора вязаного полотна

Вышивка на трикотажном полотне требует особой аккуратности и тщательности исполнения, чтобы не нарушить петельную структуру трикотажа, не стянуть и не растянуть ее, избегая также лишних стежков. Для нее обычно используют шерстяные нити фабричного производства.

При вышивке варежек и перчаток часто используют такие швы, как «тамбур», «петля», «крест», «рококо» и др.

Очень эффектно выглядят на трикотаже вышитые цветы, листья и плоды. Чтобы выполнить рисунок на верхней части варежки, его надо перевести на кальку, затем положить ее на мягкую подкладку и наколоть контур рисунка толстой иглой. Кальку наложить на варежку, закрепить булавками и провести по наколке мелом. После удаления кальки рисунок на варежке или перчатке надо сразу прошить тонкой цветной нитью по всем намеченным линиям.

#### Виды швов для вышивки

Тамбурный шов (рис. 116) используют для вышивания по вязаному полотну, выполненному чулочной вязкой. Этот шов может быть зигзагообразным (рис. 117) и составлять рисунок из отдельных тамбурных петель (рис. 118).



Рис. 116. Шов «тамбур»



Рис. 117. Зигзагообразный тамбурный шов



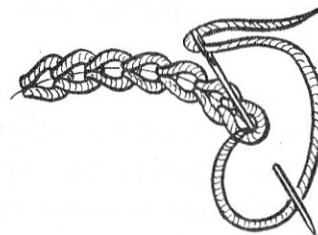

Рис. 118. Вышивка тамбурными петлями

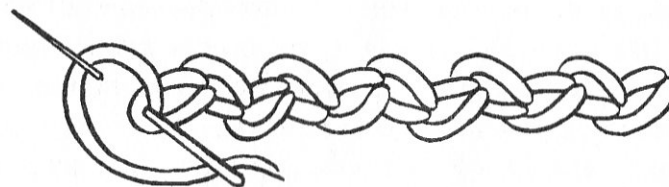
Шов «петля» (рис. 119) часто используется для выполнения орнаментальных узоров на вязаных варежках и перчатках. Высота и ширина вышитых петель могут быть разными.

Как уже говорилось, самым удачным вариантом считается петля шириной в одну вязаную петлю, высотой в 2 вязаные петли. Петли при вышивании могут быть вдвое шире вязаных петель и втрое выше, могут находиться на расстоянии друг от друга (рис. 120)

Пришитые стежки (рис. 121) обычно выполняют из толстой нити: каждый стежок необходимо сразу закрепить.

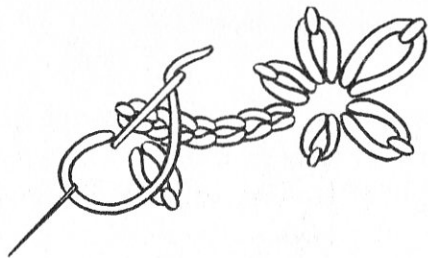
Итальянский шов (рис. 122) хорошо смотрится на изделии, когда выполнен толстой пушистой пряжей.

Шов «рококо» уже был описан в модели 2 детских варежек. Обычно он используется для вышивки небольших букетиков и розочек (рис. 123). Особенно нарядно будет выглядеть такая вышивка на ажурных перчатках.

Для вышивки варешек и перчаток лучше использовать простые узоры (рис. 124).



Рис. 119. Шов «петля» со стежками, прилегающими друг к другу



Рис. 120. Шов «петля» со стежками на расстоянии друг от друга

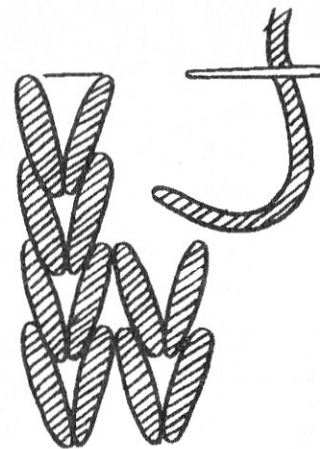

Рис. 121. Пришитые стежки

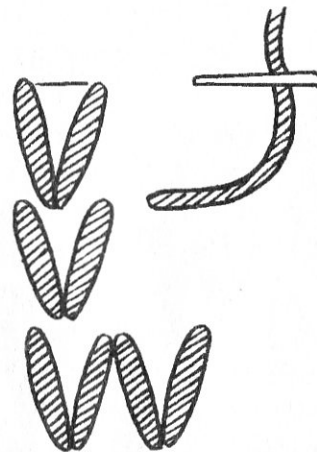

Рис. 122. Итальянский шов

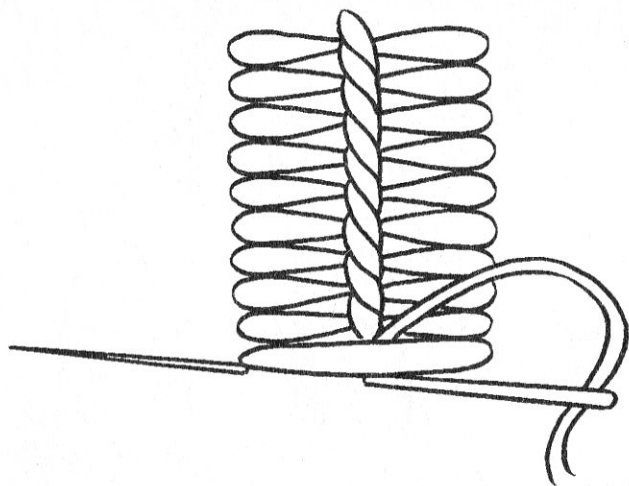

Рис. 123. Вышивка «рококо»

### Аппликация на варежках и перчатках

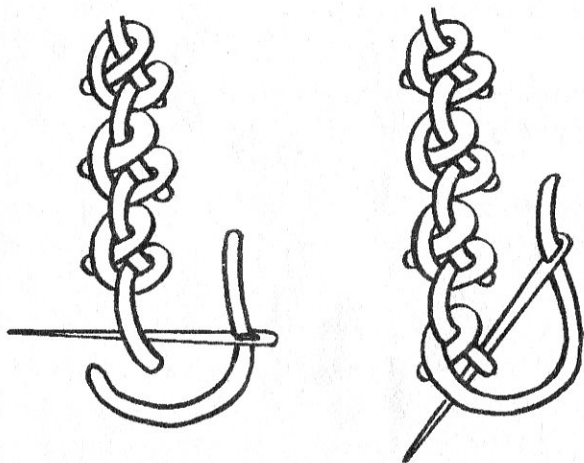
Аппликацией называют накладное шитье, но по сути это особый вид вышивки. Ее детали выкраиваются по рисунку из кусочков ткани. Затем их следует аккуратно приметать к изделию и обшить по контуру петельным или гладьевым швом. Саму аппликацию часто дополняют вышивкой. Это могут быть стебли растений, листья, прожилки цветка и его сердцевина. Для вышивки подходят любые нити.

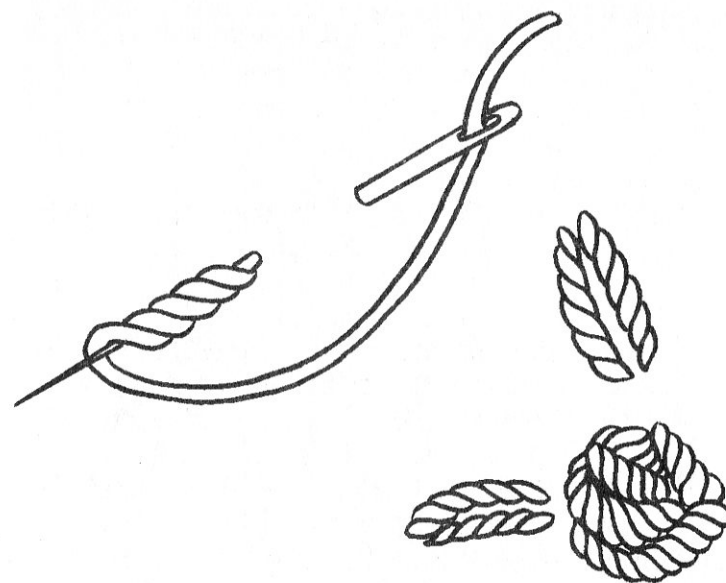

Рис. 124. Узоры для вышивки

Детские варежки можно украсить веселыми изображениями зверей, паровозика, рыбок, фруктов и даже букв, причем на правой варежке это может быть первая буква имени ребенка, а на левой — его фамилии (рис. 125).



Рис. 124 (продолжение). Узоры для вышивки

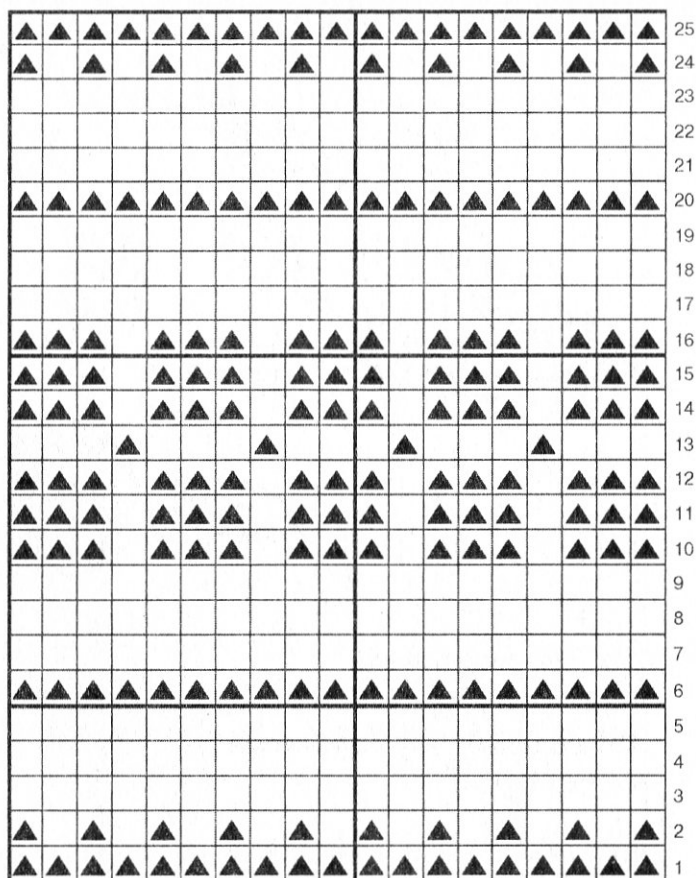

Рис. 124 (продолжение). Узоры для вышивки

Рис. 124 (продолжение). Узоры для вышивки

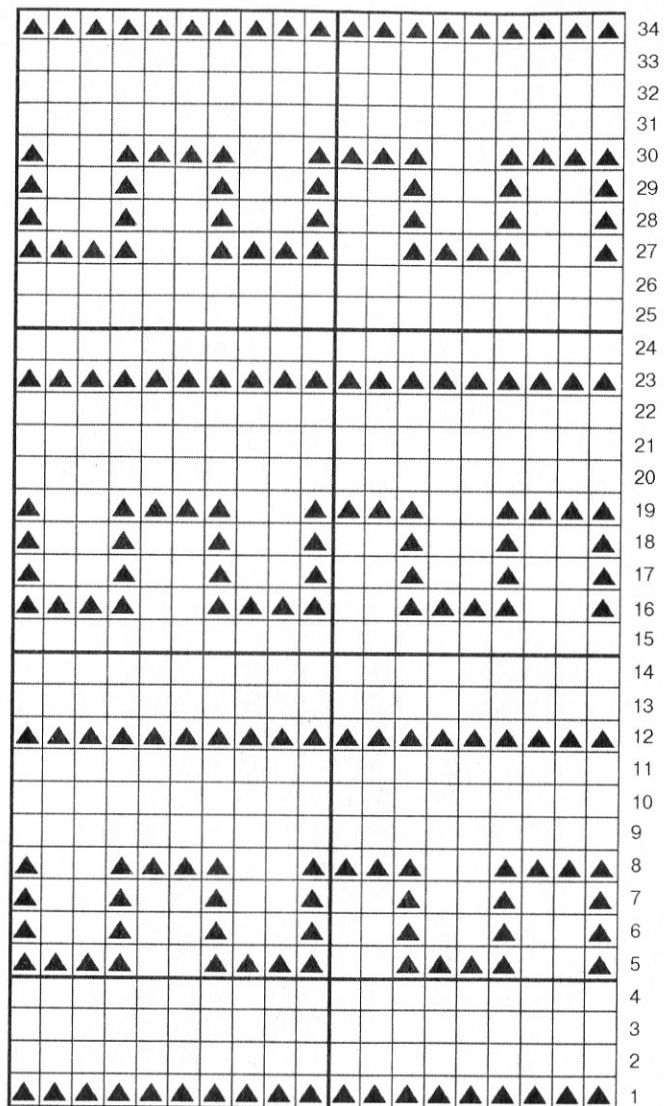

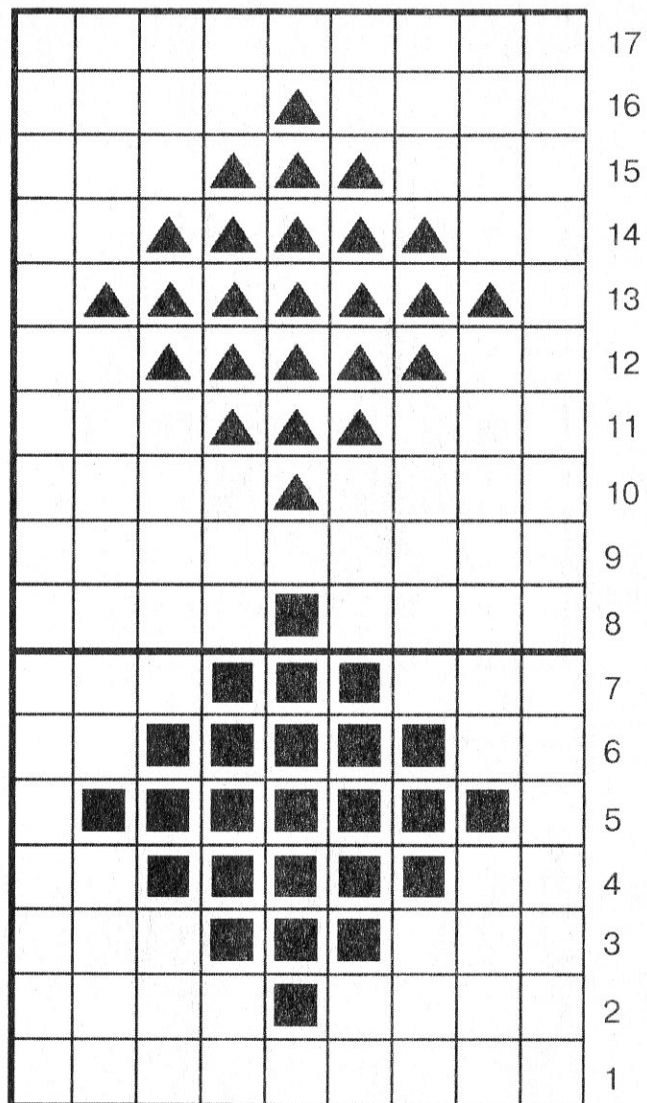
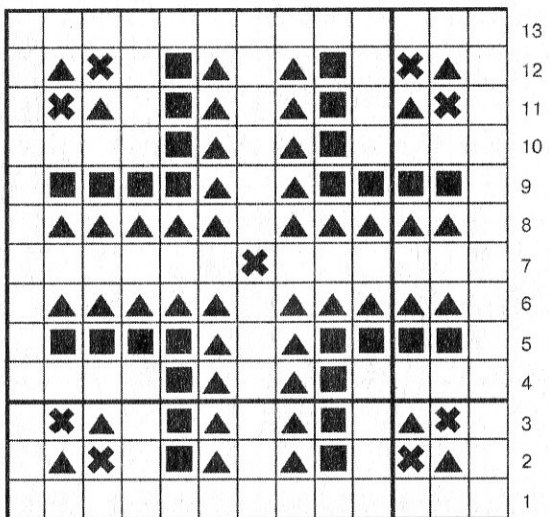
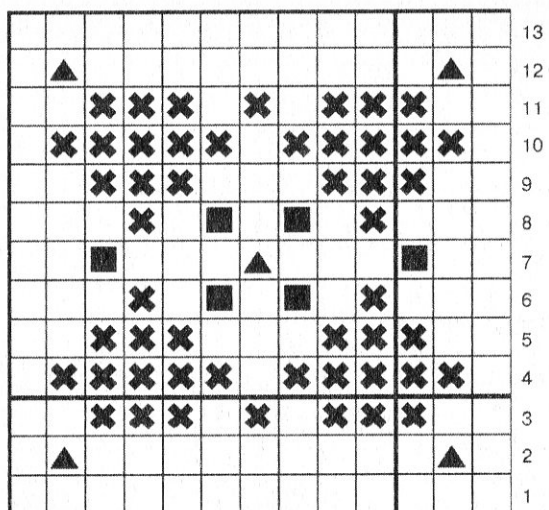

Рис. 124 (продолжение). Узоры для вышивки



а

Рис. 125. Аппликации: а — виды аппликаций

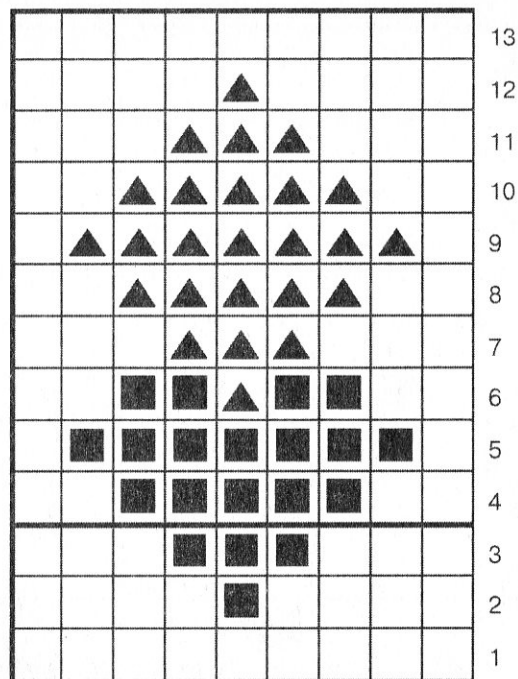
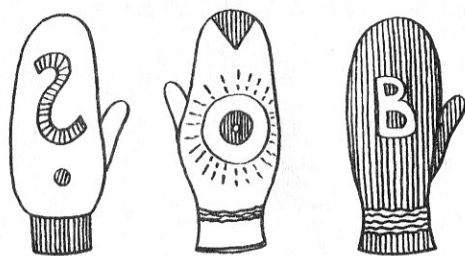

а

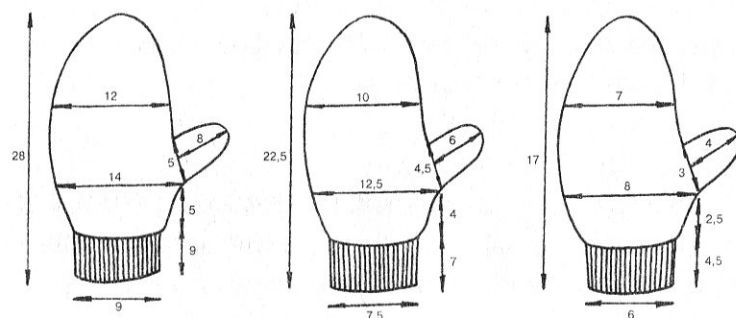

б

Рис. 125 (продолжение). Аппликации: а — виды аппликаций; б — размеры варежек на детей разного возраста

## Полезные сведения и практические советы

Нечетные ряды всегда выполняются на лицевой стороне вязания, а четные — на изнаночной.

\*\*\*

В цифровой записи резинок (1 x 1 или 2 x 2) первая цифра отражает число лицевых петель, а вторая — изнаночных на лицевой стороне резинки.

\*\*\*

После изнаночной петли, когда рабочая нить накидывается на спицу правой рукой, лицевая петля в следующем ряду всегда вяжется за заднюю стенку.

\*\*\*

При вязании по кругу лицевые петли всегда вяжутся за передние стенки.

\*\*\*

Конец нити, оставшейся от набора петель (так называемый хвостик), при круговом вязании всегда будет ориентиром на 1-ю спицу.

\*\*\*

Выполняя набор начального ряда на 2 спицы, сложенные вместе, петли следует затягивать как можно туше, чтобы они не соскальзывали со спи-

цы при вязании первого ряда. Следующий и другие ряды можно вязать послабее.

\*\*\*

После завершения набора петли необходимо пересчитать. Делать это лучше всего парами. Кроме того, надо проверить, насколько равномерно они распределены на спицах.

\*\*\*

При вязании резинки 2 x 2, чтобы не ошибиться, петли следует распределять таким образом, чтобы вязание каждого ряда начиналось 2 лицевыми петлями, а заканчивалось 2 изнаночными.

\*\*\*

Иногда оказывается, что одна из петель спущена или вместо лицевой связана изнаночная. Если ошибка замечена не сразу и над спущенной петлей уже провязано несколько рядов, ошибку все же можно исправить. Для этого петли со спицы перевести на свободную спицу до того вертикального ряда, где спущена или не провязана петля. Распустив вертикальный ряд до спущенной петли, подхватить ее крючком и втянуть в нее протяжку, то есть выполнять лицевые петли, провязывая протяжки вертикального ряда.

\*\*\*

Если вместо лицевой провязана изнаночная, то следует провязать горизонтальный ряд до этой пет-

ли, распустить ее и перевязать без рабочей нити, подняв петлю. Если ошибка произошла раньше и над неправильно связанной петлей уже выполнены несколько рядов, необходимо распустить петельный столбик до ошибки, провязать его с помощью крючка через протяжки.

\*\*\*

Нельзя обрывать «хвостик», оставшийся после набора петель начального ряда. Вдев его в штопальную иглу, необходимо закрепить край изделия, чтобы сдвиг рядов был незаметен.

\*\*\*

При вязании варежек и перчаток с орнаментом по схеме может получиться так, что количество рядов по вертикали отклоняется от мерок, например ряды основания большого пальца, начала убавления петель верхней части варежки, длины изделия и т. д. Это происходит, даже если при вязании использовались и пряжа, и спицы соответствующих номеров. Может быть, это зависит от неточного определения плотности вязаного полотна, качества нити или слишком тугой или слишком слабой вязки. Поэтому при вязании количество рядов обязательно сопоставляют с мерками на схеме и отмечают, например, что до основания большого пальца надо вязать 6 см (или 20 рядов) по вертикали.

Если вдруг случается отклонение от этого размера, необходимо провязать такое количество ря-

дов, чтобы расстояние до основания большого пальца оказалось именно 6 см.

Таким образом может измениться ряд начала убавления петель при завершении работы над варежкой или количество рядов по длине изделия.

\*\*\*

При вязании варежек и перчаток с орнаментальным узором используют пряжу разных цветов.

\*\*\*

При вязании перчаток и варежек на 5 спицах начальный круговой ряд лучше всего замыкать вторым способом и продолжать вязать 2-й ряд по часовой стрелке.

\*\*\*

Если во время вязания в середине ряда закончился клубок с основной нитью, рекомендуется распустить ряд, вернуться к его началу и там привязать новую нить.

\*\*\*

Снимая петлю, рабочую нить можно расположить за ней или перед ней. В английских резинках и некоторых других узорах, где перед снятой петлей делают накид, рабочую нить оставляют на спице в виде накида.

\*\*\*

В описании того или иного узора всегда предупреждают о накиде от себя, а без соответствующих указателей делают накид к себе.

\*\*\*

Если необходимо провязать 2 лицевые с наклоном вправо, то на правую спицу надо снять, не провязывая, 3 петли: 1 изнаночную и 2 лицевые, затем левую спицу ввести за работой в изнаночную петлю, высвободить правую спицу из 3 петель, тут же подхватить 2 лицевые петли снова на правую спицу и пересадить на левую. В результате 2 лицевые петли окажутся впереди изнаночной. Затем провязать 2 лицевые и 1 изнаночную.

\*\*\*

Чтобы 2 лицевые петли получились с наклоном влево, их необходимо поменять местами с 1 изнаночной петлей, расположенной за ними. Для этого снять на правую спицу 3 петли: 2 лицевые и следующую за ними изнаночную, левую спицу ввести перед работой в 2 лицевые, правую высвободить из трех петель, ввести в изнаночную петлю и посадить петлю на левую спицу. Затем провязать 1 изнаночную и 2 лицевые.

\*\*\*

Не всегда удается с первого раза вдеть шерстяную нить в иглу. Для этого надо сложить нить вдвое и сгибом надеть на узкую часть ушка што-

пальной иглы. Зажать ушко с нитью между большим и указательным пальцами левой руки и вытянуть иглу, одновременно натягивая концы нити так, чтобы игла как бы прогладила сгиб. Слегка разжать пальцы и вдеть в ушко сгиб. Этот способ хорош даже для пушистой нити.

\*\*\*

Нельзя утюжить вязаную вещь досуха. Заканчивать глаженье трикотажного полотна надо в тот момент, когда от него еще идет пар. В противном случае на нем могут появиться лоснящиеся места.

\*\*\*

Чтобы резинка сохранила упругость после влажной обработки, ее надо слегка вытянуть в высоту и приутюжить в таком положении.

\*\*\*

Не следует распускать контрольный образец до тех пор, пока изделие не будет завершено. Он может пригодиться еще не раз для других расчетов и вязания новых изделий.

\*\*\*

Чтобы распустить свалывшееся шерстяное изделие, предварительно его следует выдержать в течение 24 часов в растворе (на 10 л воды 3 столовые ложки нашатырного спирта, 1 столовая ложка скипидара, 1 столовая ложка винного спирта). Пос-



ле чего изделие прополоскать в теплой воде с добавлением небольшого количества уксуса, высушить и распустить.

\*\*\*

Чтобы шерстяная пряжа приобрела блеск, в воду для полоскания можно добавить немного глицерина (для цветной пряжи) или нашатырного спирта (для белой пряжи).

\*\*\*

В процессе распускания поношенного изделия рекомендуется отделять прочную пряжу от пряжи с дефектами.

## СОДЕРЖАНИЕ

ВВЕДЕНИЕ .....	3
ГЛАВА 1. ОСНОВНЫЕ ПРИЕМЫ ВЯЗАНИЯ .....	5
Какой бывает пряжа и как ее выбирать .....	5
Вязание спицами .....	9
Термины вязания на спицах .....	10
Набор петель .....	11
Лицевые петли .....	17
Изнаночные петли .....	20
Скращенные петли .....	23
Кромочные петли .....	26
Закрепление петель .....	28
Накиды .....	31
Снятые (вытянутые) петли .....	32
Перемещение петель (жгуты) .....	34
Вывязывание из одной петли нескольких ..	36
Прибавление петель .....	37
Убавление петель .....	41
Декоративный набор петель .....	45
Условные обозначения .....	48
Вязание крючком .....	49
Основные приемы вязания крючком .....	49
Цепочка из воздушных петель .....	50
Столбик без накида .....	52
Полустолбик с накидом .....	54
Столбик с накидом .....	55

Столбик с двумя накидами .....	57
Условные обозначения .....	59
Особенности вязания варежек и перчаток ...	60
Вязание орнаментов .....	62

## ГЛАВА 2. МОДЕЛИ ВЯЗАНЫХ ВАРЕЖЕК И ПЕРЧАТОК .....

Узоры вязания на спицах и крючком для варежек и перчаток .....	65
Платочное вязание (способ 1) .....	66
Платочное вязание (способ 2) .....	67
Чулочное вязание .....	68
Резинка 1 x 1 .....	69
Резинка 2 x 2 .....	70
Узор «шахматка» .....	71
Узор «путанка» .....	72
Узор «зубчики» .....	72
Женские варежки .....	73
Модель 1 .....	73
Модель 2 .....	82
Модель 3 .....	91
Модель 4 .....	99
Модель 5 .....	107
Модель 6 .....	114
Модель 7 .....	121
Модель 8 .....	130
Модель 9 .....	143
Модель 10 .....	145
Женские перчатки .....	146
Модель 1 .....	146

Модель 2 .....	158
Модель 3 .....	181
Мужские рукавицы .....	187
Мужские перчатки .....	196
Модель 1 .....	196
Детские варежки .....	210
Модель 1 .....	210
Модель 2 .....	215
Модель 3 .....	220
Модель 4 .....	226
Модель 5 .....	228
Модель 6 .....	229

## ГЛАВА 3. ПРАКТИЧЕСКИЕ СОВЕТЫ

ПО ВЯЗАНИЮ .....	232
Особенности декора вязаного полотна .....	232
Виды швов для вышивки .....	233
Аппликация на варежках и перчатках .....	237
Полезные сведения и практические советы .....	244

Светлана Олеговна Ермакова

## **ВЯЖЕМ ВАРЕЖКИ И ПЕРЧАТКИ**

Выпускающий редактор *Е.В. Есина*

Редактор *Е.Н. Биркина*

Технический редактор *С.В. Камышова*

Корректоры: *О.Н. Трюхан, Л.А. Савосина*

Художник *Н.В. Парчевская*

Дизайнер обложки *И.С. Белова*

Верстка *Н.А. Кочетовой, Ю.С. Павловой*

ООО ТД «Издательство Мир книги»,

Адрес: 111024, г. Москва, ул. 2-я Кабельная, д. 2, стр. 6

Отдел реализации:

Телефоны: (495) 974-29-76, 974-29-75. Факс: (495) 742-85-79

E-mail: [commerce@mirknigi.ru](mailto:commerce@mirknigi.ru)

Каталог «Мир книги» можно заказать по адресу:

111116, Москва, а/я 30, «МИР КНИГИ»,

тел.: (495) 974-29-74, e-mail: [order@mirknigi.ru](mailto:order@mirknigi.ru)

Литературно-художественное агентство «Абсолют-Юни»

410052, Саратов, Международный пр-д, 1, оф. 5,

Тел.: 8 (8452) 67-76-73,

67-75-39, e-mail: [absol@rol.ru](mailto:absol@rol.ru)

Подписано в печать 24.07.2007.

Формат 84 × 108<sup>1</sup>/<sub>32</sub>. Печать офсетная.

Гарнитура Прагматика. Усл. печ. л. 13,44.

Тираж 33 000. Заказ № 0717080.

Отпечатано в полном соответствии с качеством предоставленного электронного оригинал-макета в ОАО «Ярославский полиграфкомбинат» 150049, Ярославль, ул. Свободы, 97





# ВЯЖЕМ

## варежки и перчатки

Теплые варежки от бабушки, красивые перчатки от мамы... Приятно получать подарки, но еще приятней их дарить. В книге представлены самые разные модели вязаных варежек и ажурных перчаток для женщин, рукавицы для мужчин, варежки с орнаментом или аппликацией для детей любого возраста. Освойте технику вязания спицами и крючком и сделайте подарки близким людям.

- Правильно выбираем пряжу.
- Азбука вязания на спицах и крючком.
- Основные приемы вязания.
- Модели вязаных варежек и перчаток.
- Полезные сведения и практические советы.

ISBN 978-5-486-01612-7



9 785486 016127



МИР КНИГИ

